

Федеральное государственное бюджетное образовательное учреждение высшего образования
«НАЦИОНАЛЬНЫЙ ИССЛЕДОВАТЕЛЬСКИЙ МОСКОВСКИЙ ГОСУДАР-
СТВЕННЫЙ СТРОИТЕЛЬНЫЙ УНИВЕРСИТЕТ»

РАБОЧАЯ ПРОГРАММА

Шифр	Наименование дисциплины
Б1.О.01	История

Код направления подготовки / специальности	38.03.02
Направление подготовки / специальность	Менеджмент
Наименование ОПОП (направленность / профиль)	Менеджмент в инвестиционно-строительной сфере
Год начала реализации ОПОП	2021
Уровень образования	бакалавриат
Форма обучения	Очная
Год разработки/обновления	2021

Разработчики:

должность	ученая степень, ученое звание	ФИО
Зав. кафедрой	к.и.н., доцент	Молокова Т.А.
Доцент	к.и.н., доцент	Бызова О.М.
Доцент	к.и.н., доцент	Пантелеева Т.Л.

Рабочая программа дисциплины разработана и одобрена кафедрой (структурным подразделением) «Истории и философии».

Рабочая программа утверждена методической комиссией по УГСН, протокол № 04 от «30» июня 2021 г.

1. Цель освоения дисциплины

Целью освоения дисциплины «История» является формирование компетенций обучающегося в области мировой и Отечественной истории.

Программа составлена в соответствии с требованиями Федерального государственного образовательного стандарта высшего образования по направлению подготовки 8.03.02 Менеджмент.

Дисциплина относится к обязательной части Блока 1 «Дисциплины (модули)» основной профессиональной образовательной программы «Менеджмент в инвестиционно-строительной сфере». Дисциплина является обязательной для изучения.

2. Перечень планируемых результатов обучения по дисциплине, соотнесенных с планируемыми результатами освоения образовательной программы

Код и наименование компетенции (результат освоения)	Код и наименование индикатора достижения компетенции
УК-1. Способен осуществлять поиск, критический анализ и синтез информации, применять системный подход для решения поставленных задач	УК-1.1 Выбор информационных ресурсов для поиска информации в соответствии с поставленной задачей
	УК-1.2 Оценка соответствия выбранного информационного ресурса критериям полноты и аутентичности
	УК-1.3 Систематизация обнаруженной информации, полученной из разных источников, в соответствии с требованиями и условиями задачи
	УК-1.4 Логичное и последовательное изложение выявленной информации со ссылками на информационные ресурсы
	УК-1.7 Формулирование и аргументирование выводов и суждений, в том числе с применением философского понятийного аппарата
УК-5. Способен воспринимать межкультурное разнообразие общества в социально-историческом, этическом и философском контекстах	УК-5.1 Выявление общего и особенного в историческом развитии России
	УК-5.2 Выявление ценностных оснований межкультурного взаимодействия и его места в формировании общечеловеческих культурных универсалий
	УК-5.3 Выявление причин межкультурного разнообразия общества с учетом исторически сложившихся форм государственной, общественной, религиозной и культурной жизни
	УК-5.4 Выявление влияния взаимодействия культур и социального разнообразия на процессы развития мировой цивилизации
	УК-5.5 Выявление современных тенденций исторического развития России с учетом геополитической обстановки
	УК-5.8 Выявление влияния исторического наследия и социокультурных традиций различных социальных групп, этносов и конфессий на процессы межкультурного взаимодействия

Код и наименование индикатора достижения компетенции	Наименование показателя оценивания (результата обучения по дисциплине)
------------------------------------------------------	------------------------------------------------------------------------

Код и наименование индикатора достижения компетенции	Наименование показателя оценивания (результата обучения по дисциплине)
УК-1.1 Выбор информационных ресурсов для поиска информации в соответствии с поставленной задачей	<p>Знает специализированные информационно-коммуникативные ресурсы по истории, порядок доступа и правила работы с ними</p> <p>Имеет навыки (основного уровня) работы с рекомендованной учебной и дополнительной литературой по истории при подготовке к текущему и промежуточному контролю</p>
УК-1.2 Оценка соответствия выбранного информационного ресурса критериям полноты и аутентичности	<p>Знает принципы внешней и внутренней критики исторических источников</p> <p>Имеет навыки (начального уровня) оценки полноты и аутентичности исторической информации при выполнении творческой работы по выбранной учебной теме</p>
УК-1.3 Систематизация обнаруженной информации, полученной из разных источников, в соответствии с требованиями и условиями задачи	<p>Знает требования к выбору основной и дополнительной литературы и источников</p> <p>Имеет навыки (начального уровня) систематизации информации по истории, полученной из разноплановых источников</p>
УК-1.4 Логичное и последовательное изложение выявленной информации со ссылками на информационные ресурсы	<p>Знает требования к структуре и содержанию учебной домашней работы, правила оформления библиографических ссылок</p> <p>Имеет навыки (начального уровня) изложения исторического материала со ссылками на информационные ресурсы</p>
УК-1.7 Формулирование и аргументирование выводов и суждений, в том числе с применением философского понятийного аппарата	<p>Знает основные термины и понятия исторической науки</p> <p>Имеет навыки (основного уровня) аргументированного изложения выводов и оценок на основе изученной учебной и дополнительной литературы с использованием исторической терминологии</p>
УК-5.1 Выявление общего и особенного в историческом развитии России	<p>Знает основные этапы и ключевые события мировой и отечественной истории с древности до наших дней, особенности исторического пути России</p> <p>Имеет навыки (основного уровня) характеристики основных этапов в историческом развитии России</p>
УК-5.2 Выявление ценностных оснований межкультурного взаимодействия и его места в формировании общечеловеческих культурных универсалий	<p>Знает примеры межкультурного взаимодействия в Отечественной и мировой истории</p> <p>Имеет навыки (начального уровня) выявления ценностных оснований межкультурного взаимодействия на разных этапах исторического развития</p>
УК-5.3 Выявление причин межкультурного разнообразия общества с учетом исторически сложившихся форм государственной, общественной, религиозной и культурной жизни	<p>Знает движущие силы и закономерности исторического процесса, его многовариантность, основные факторы, обуславливающие специфику регионального развития</p> <p>Имеет навыки (начального уровня) рассмотрения ключевых проблем мировой и отечественной истории с учетом исторически сложившихся форм государственной, общественной, религиозной и культурной жизни</p>
УК-5.4 Выявление влияния взаимодействия культур и социального разнообразия на процессы развития мировой цивилизации	<p>Знает основные типы цивилизационного развития, характер взаимодействия локальных цивилизаций на разных этапах исторического развития</p> <p>Имеет навыки (начального уровня) выявления культурного влияния и взаимодействия на основных этапах развития мировой цивилизации</p>
УК-5.5 Выявление современных тенденций исторического развития России с учетом геополитической обстановки	<p>Знает современную геополитическую обстановку, место и роль России в мире</p> <p>Имеет навыки (начального уровня) обсуждения актуальных проблем современной международной и внутренней политики</p>

Код и наименование индикатора достижения компетенции	Наименование показателя оценивания (результата обучения по дисциплине)
УК-5.8 Выявление влияния исторического наследия и социокультурных традиций различных социальных групп, этносов и конфессий на процессы межкультурного взаимодействия	Знает о полиэтническом и многоконфессиональном характере Российского государства на всем протяжении его истории Имеет навык (начального уровня) подготовки творческой работы по проблемам изучения и сохранения историко-культурного наследия

Информация о формировании и контроле результатов обучения представлена в Фонде оценочных средств (Приложение 1).

3. Трудоёмкость дисциплины и видов учебных занятий по дисциплине

Общая трудоёмкость дисциплины составляет 3 зачётных единицы (108 академических часов).

(1 зачетная единица соответствует 36 академическим часам)

Видами учебных занятий и работы обучающегося по дисциплине могут являться

Обозначение	Виды учебных занятий и работы обучающегося
Л	Лекции
ЛР	Лабораторные работы
ПЗ	Практические занятия
КоП	Компьютерный практикум
КРП	Групповые и индивидуальные консультации по курсовым работам (курсовым проектам)
СР	Самостоятельная работа обучающегося в период теоретического обучения
К	Самостоятельная работа обучающегося и контактная работа обучающегося с преподавателем в период промежуточной аттестации

Структура дисциплины:

Форма обучения – очная

№	Наименование раздела дисциплины	Семестр	Количество часов по видам учебных занятий и работы обучающегося						Формы промежуточной аттестации, текущего контроля успеваемости		
			Л	ЛР	ПЗ	КоП	КРП	СР		К	
1	Древняя и средневековая история	1	12		6					<i>Контрольная работа (разделы 1-3) Домашнее задание (разделы 1-3)</i>	
2	История Нового времени	1	10		4			42	18		
3	История Новейшего времени	1	10		6						
	Итого:	1	32		16				42	18	<i>Дифференцированный зачет (зачет с оценкой)</i>

4. Содержание дисциплины, структурированное по видам учебных занятий и разделам

При проведении аудиторных учебных занятий предусмотрено проведение текущего контроля успеваемости:

- В рамках практических занятий предусмотрено выполнение обучающимися контрольной работы.

4.1 Лекции

Форма обучения – очная.

№	Наименование раздела дисциплины	Тема и содержание лекций
1	Древняя и средневековая история	<p>Тема 1. Теория и методология исторического познания. Предмет истории как научной дисциплины. Сущность, формы и функции исторического знания. Методы изучения истории, альтернативность и многовариантность в исторической науке.</p> <p>История России – неотъемлемая часть всемирной истории. Периодизация мировой и Отечественной истории. Факторы, обусловившие специфику российской истории.</p> <p>Тема 2. Основные тенденции развития мировой цивилизации в древности и средневековье. Древние цивилизации. Типология цивилизационного развития. Специфика цивилизаций Древнего Востока и античности: государство, общество, культура. Средневековье как стадия исторического процесса в Западной Европе и на Востоке. Роль религии и духовенства в средневековых обществах Запада и Востока. Мировые религии. Создание национальных государств и формирование национальной культуры.</p> <p>Тема 3. Древняя Русь. Объективные и субъективные предпосылки образования Древнерусского государства, его значение для становления российской государственности и культуры. Феодальная раздробленность на Руси, ее политические и экономические причины.</p> <p>Тема 4. Формирование Российского централизованного государства. Социально-экономические и политическое развитие западной Европы в период формирования централизованных государств. Русские земли в XIV-XV вв. Объединение земель вокруг Москвы. Особенности государственной централизации в русских землях.</p> <p>Тема 5. От средневековья к Новому времени. Россия и мир в XVI-XVII вв. Эпоха Великих географических открытий. Реформация и протестантизм. Раннебуржуазные революции. Основные тенденции социально-экономического и политического развития Российского государства в XVI-XVII вв.</p>
2	История Нового времени	<p>Тема 6. Россия и мир в XVIII в. Основные тенденции экономического и политического развития. Абсолютизм. Просвещение и "просвещенный абсолютизм". Западная цивилизация во второй половине XVIII в. Образование США. Великая Французская революция. Необходимость и предпосылки преобразований в России. Реформы Петра I. Проблема преемственности курса петровских реформ. Эпоха дворцовых переворотов. «Просвещенный абсолютизм» Екатерины II.</p> <p>Тема 7. XIX век в мировой истории. Промышленный переворот, революции и реформы. Международные отношения, в первой половине XIX в., колониализм и национально-освободительные движения. Успехи и противоречия модернизации в России в первой половине XIX в. Общественно-политическая мысль первой половины XIX в.. «Золотой век» русской культуры.</p>

		<p>Тема 8. «Эпоха великих реформ». Предпосылки и подготовка реформ 1860-1870-х гг. Крестьянская реформа 1861 г. Реформы местного управления, судебная, военная, образования, печати; их содержание и историческое значение. Социально-экономическое развитие в пореформенный период.</p> <p>Тема 9. Международное сообщество и Россия на рубеже XIX-XX вв. Геополитические изменения в Европе и мире, формирование военно-политических союзов. Проблема экономического роста и модернизации России в конце XIX - начале XX вв. Реформаторская деятельность С.Ю. Витте. Аграрный вопрос в России. Революция 1905-1907 гг. Реформы П.А.Столыпина.</p>
3	История Новейшего времени	<p>Тема 10. Эпоха войн и революций. Основные тенденции мирового развития в XX в. Россия в Первой мировой войне Революционный подъем в странах Европы и проблемы послевоенного урегулирования. Версальско-Вашингтонская система. Западная Европа и Америка в 1920-30 гг. Причины и характер революционного кризиса в России в 1917 г. От Февральской к Октябрьской революции. Победа вооруженного восстания в Петрограде в октябре 1917 г.</p> <p>Тема 11. Советское государство в 1917-1941 гг. Формирование новых структур власти. Политика “военного коммунизма”. Итоги гражданской войны. Новая экономическая политика (нэп): сущность, противоречия, итоги. Особенности социалистической индустриализации. Коллективизация. Итоги первых пятилеток. Образование СССР. Общественно-политическое развитие Советского Союза в 1920-30-е гг. Утверждение тоталитарного режима.</p> <p>Тема 12 Вторая мировая война и Великая Отечественная война. Причины войны, планы и цели Германии. Периодизация и основные события Великой Отечественной войны. Преступления нацистов против мирного населения. Закономерности и цена победы СССР. Уроки истории, значение Великой Победы.</p> <p>Тема 13. СССР в послевоенный период. основные тенденции социально-экономического и политического развития. Хрущевская «оттепель» (1953-1964 гг.): планы и реальность.</p> <p>Сущность, основные этапы и последствия реформ 1985-1991 гг. Изменение внешнеполитического курса. Кризис и распад СССР. Образование СНГ. Значение и последствия политики «Перестройки».</p> <p>Тема 14. Российская Федерация в современном мире. Экономические и социально-политические преобразования в России в 1990-е гг. Российская Федерация на современном этапе. Стратегия социально-экономического развития страны. Национальные проекты. Место и роль Российской Федерации в мировом экономическом и политическом сообществе.</p>

4.2 Лабораторные работы

Не предусмотрено учебным планом

4.3 Практические занятия

Форма обучения – очная.

№	Наименование раздела дисциплины	Тема и содержание занятия
1	Древняя и средневековая история	Тема 1.Функции исторического познания. Предмет цели задач, структура курса

		<p>Тема 2. Особенности становления государственности в России и мире. Типология цивилизационного развития. Древняя Русь. Русские земли в период раздробленности. Образование единого государства XIV-XVI вв.</p> <p>Тема 3. Страны Западной Европы и Россия в XVI-XVII вв. От средневековья к Новому времени. Россия в XVI в. Смутное время. Россия в XVII в.</p>
2	История Нового времени	<p>Тема 4. Мир в XVIII в. Европа и Америка в XVIII в. Реформы Петра I. «Просвещенный абсолютизм»</p> <p>Тема 5. Россия и мир в XIX - начале XX вв. Глобальные изменения в мире. Модернизационные процессы в России. Реформы и революции в России.</p>
3	История Новейшего времени.	<p>Тема 6. Мировое сообщество и Советское государство в 1917-1941 гг. Развитие стран Европы и США. Становление Советского государства. СССР в 1920-1930-е гг.</p> <p>Тема 7. Мировое сообщество и СССР в 1941-1991 гг. Вторая мировая и Великая Отечественная война. Международные отношения, «холодная война». Внешняя и внутренняя политика СССР в 1945-1991 гг.</p> <p>Тема 8. Россия в современном мире. Мировое сообщество на рубеже XX-XXI вв. Социально-экономическое и политическое развитие РФ.</p>

4.4 Компьютерные практикумы

Не предусмотрено учебным планом

4.5 Групповые и индивидуальные консультации по курсовым работам (курсовым проектам)

Не предусмотрено учебным планом

4.6 Самостоятельная работа обучающегося в период теоретического обучения

Самостоятельная работа обучающегося в период теоретического обучения включает в себя:

- самостоятельную подготовку к учебным занятиям, включая подготовку к аудиторным формам текущего контроля успеваемости;
- выполнение домашнего задания;
- самостоятельную подготовку к промежуточной аттестации.

В таблице указаны темы для самостоятельного изучения обучающимся:

Форма обучения – очная.

№	Наименование раздела дисциплины	Темы для самостоятельного изучения
1	Древняя и средневековая история	Темы для самостоятельного изучения соответствуют темам аудиторных учебных занятий
2	История Нового времени	Темы для самостоятельного изучения соответствуют темам аудиторных учебных занятий
3	История Новейшего времени	Темы для самостоятельного изучения соответствуют темам аудиторных учебных занятий

4.7 Самостоятельная работа обучающегося и контактная работа обучающегося с преподавателем в период промежуточной аттестации

Работа обучающегося в период промежуточной аттестации включает в себя подготовку к формам промежуточной аттестации (к дифференцированному зачету (зачету с оценкой), а также саму промежуточную аттестацию.

5. Оценочные материалы по дисциплине

Фонд оценочных средств по дисциплине приведён в Приложении 1 к рабочей программе дисциплины.

Оценочные средства для проведения промежуточной аттестации, а также текущего контроля по дисциплине хранятся на кафедре (структурном подразделении), ответственной за преподавание данной дисциплины.

6. Учебно-методическое и материально-техническое обеспечение дисциплины

Основные принципы осуществления учебной работы обучающихся изложены в локальных нормативных актах, определяющих порядок организации контактной работы и порядок самостоятельной работы обучающихся. Организация учебной работы обучающихся на аудиторных учебных занятиях осуществляется в соответствии с п. 3.

6.1 Перечень учебных изданий и учебно-методических материалов для освоения дисциплины

Для освоения дисциплины обучающийся может использовать учебные издания и учебно-методические материалы, имеющиеся в научно-технической библиотеке НИУ МГСУ и/или размещённые в Электронных библиотечных системах.

Актуальный перечень учебных изданий и учебно-методических материалов представлен в Приложении 2 к рабочей программе дисциплины.

6.2 Перечень профессиональных баз данных и информационных справочных систем

При осуществлении образовательного процесса по дисциплине используются профессиональные базы данных и информационных справочных систем, перечень которых указан в Приложении 3 к рабочей программе дисциплины.

6.3 Перечень материально-технического, программного обеспечения освоения дисциплины

Учебные занятия по дисциплине проводятся в помещениях, оснащенных соответствующим оборудованием и программным обеспечением.

Перечень материально-технического и программного обеспечения дисциплины приведен в Приложении 4 к рабочей программе дисциплины.

Шифр	Наименование дисциплины
Б1.О.01	История

Код направления подготовки / специальности	38.03.02
Направление подготовки / специальность	Менеджмент
Наименование ОПОП (направленность / профиль)	Менеджмент в инвестиционно-строительной сфере
Год начала реализации ОПОП	2021
Уровень образования	бакалавриат
Форма обучения	Очная
Год разработки/обновления	2021

ФОНД ОЦЕНОЧНЫХ СРЕДСТВ

1. Описание показателей и критериев оценивания компетенций, описание шкал оценивания

Оценивание формирования компетенций производится на основе показателей оценивания, указанных в п.2. рабочей программы и в п.1.1 ФОС.

Связь компетенций, индикаторов достижения компетенций и показателей оценивания приведена в п.2 рабочей программы.

1.1. Описание формирования и контроля показателей оценивания

Оценивание уровня освоения обучающимся компетенций осуществляется с помощью форм промежуточной аттестации и текущего контроля. Формы промежуточной аттестации и текущего контроля успеваемости по дисциплине, с помощью которых производится оценивание, указаны в учебном плане и в п.3 рабочей программы.

В таблице приведена информация о формировании результатов обучения по дисциплине разделами дисциплины, а также о контроле показателей оценивания компетенций формами оценивания.

Наименование показателя оценивания (результата обучения по дисциплине)	Номера разделов дисциплины	Формы оценивания (формы промежуточной аттестации, текущего контроля успеваемости)
Знает специализированные информационно-коммуникативные ресурсы по истории, порядок доступа и правила работы с ними	1-3	контрольная работа, дифференцированный зачет (зачет с оценкой)
Имеет навыки (основного уровня) работы с рекомендованной учебной и дополнительной литературой по истории при подготовке к текущему и промежуточному контролю	1-3	домашнее задание, дифференцированный зачет (зачет с оценкой)
Знает принципы внешней и внутренней критики исторических источников	1-3	домашнее задание
Имеет навыки (начального уровня) оценки полноты и аутентичности исторической информации при	1-3	домашнее задание

выполнении творческой работы по выбранной учебной теме		
Знает требования к выбору основной и дополнительной литературы и источников	1-3	домашнее задание
Имеет навыки (начального уровня) систематизации информации по истории, полученной из разноплановых источников	1-3	домашнее задание
Знает требования к структуре и содержанию учебной домашней работы, правила оформления библиографических ссылок	1-3	домашнее задание
Имеет навыки (начального уровня) изложения исторического материала со ссылками на информационные ресурсы	1-3	домашнее задание
Знает основные термины и понятия исторической науки	1-3	контрольная работа, домашнее задание
Имеет навыки (основного уровня) аргументированного изложения выводов и оценок на основе изученной учебной и дополнительной литературы с использованием исторической терминологии	1-3	домашнее задание, дифференцированный зачет (зачет с оценкой)
Знает основные этапы и ключевые события мировой и отечественной истории с древности до наших дней, особенности исторического пути России	1-3	контрольная работа, домашнее задание
Имеет навыки (основного уровня) характеристики основных этапов в историческом развитии России	1-3	дифференцированный зачет (зачет с оценкой)
Знает примеры межкультурного взаимодействия в Отечественной и мировой истории	1-3	контрольная работа, дифференцированный зачет (зачет с оценкой)
Имеет навыки (начального уровня) выявления ценностных оснований межкультурного взаимодействия на разных этапах исторического развития	1-3	домашнее задание, дифференцированный зачет (зачет с оценкой)
Знает движущие силы и закономерности исторического процесса, его многовариантность, основные факторы, обуславливающие специфику регионального развития	1-3	домашнее задание
Имеет навыки (начального уровня) рассмотрения ключевых проблем мировой и отечественной истории с учетом исторически сложившихся форм государственной, общественной, религиозной и культурной жизни	1-3	домашнее задание
Знает основные типы цивилизационного развития, характер взаимодействия локальных цивилизаций на разных этапах исторического развития	1-3	контрольная работа дифференцированный зачет (зачет с оценкой)
Имеет навыки (начального уровня) выявления культурного влияния и взаимодействия на основных этапах развития мировой цивилизации	1-3	контрольная работа, дифференцированный зачет (зачет с оценкой)
Знает современную геополитическую обстановку, место и роль России в мире	3	контрольная работа
Имеет навыки (начального уровня) обсуждения актуальных проблем современной международной и внутренней политики	3	дифференцированный зачет (зачет с оценкой)
Знает о полиэтническом и многоконфессиональном характере Российского государства на всем протяжении его истории	1-3	домашнее задание, дифференцированный зачет (зачет с оценкой)
Имеет навык (начального уровня) подготовки творческой работы по проблемам изучения и сохранения историко-культурного наследия	1-3	домашнее задание, дифференцированный зачет (зачет с оценкой)

1.2. Описание критериев оценивания компетенций и шкалы оценивания

При проведении промежуточной аттестации в форме дифференцированного зачёта (зачета с оценкой) используется шкала оценивания: «2» (неудовлетворительно), «3» (удовлетворительно), «4» (хорошо), «5» (отлично).

Показателями оценивания являются знания и навыки обучающегося, полученные при изучении дисциплины.

Критериями оценивания достижения показателей являются:

Показатель оценивания	Критерий оценивания
Знания	Знание терминов и определений, понятий
	Знание основных закономерностей и соотношений, принципов
	Объём освоенного материала, усвоение всех дидактических единиц (разделов)
	Полнота ответов на проверочные вопросы
	Правильность ответов на вопросы
Навыки начального уровня	Чёткость изложения и интерпретации знаний
	Навыки выбора методик выполнения заданий
	Навыки выполнения заданий различной сложности
	Навыки самопроверки. Качество сформированных навыков
	Навыки анализа результатов выполнения заданий, решения задач
Навыки основного уровня	Навыки представления результатов решения задач
	Навыки выбора методик выполнения заданий
	Навыки выполнения заданий различной сложности
	Навыки самопроверки. Качество сформированных навыков
	Навыки анализа результатов выполнения заданий, решения задач
	Навыки представления результатов решения задач
	Навыки обоснования выполнения заданий
	Быстрота выполнения заданий
Самостоятельность в выполнении заданий	
Результативность (качество) выполнения заданий	

2. Типовые контрольные задания для оценивания формирования компетенций

2.1. Промежуточная аттестация

2.1.1. Промежуточная аттестация в форме экзамена, дифференцированного зачёта (зачета с оценкой), зачета

Форма промежуточной аттестации:

Промежуточная аттестация по дисциплине в форме дифференцированного зачёта (зачета с оценкой) проводится в 1 семестре (очная форма обучения).

Перечень типовых вопросов/заданий для проведения дифференцированного зачёта (зачёта с оценкой) в 1 семестре (очная форма обучения).

№	Наименование раздела дисциплины	Типовые вопросы/задания
1	Древняя и средневековая история	1. Сущность и функции исторического знания. 2. Методы изучения истории. 3. Периодизация мировой и Отечественной истории. Возникновение древних цивилизаций. 4. Средние века как этап в развитии мировой цивилизации. Возникновение мировых религий.

		<ol style="list-style-type: none"> 5. Древние славяне, расселение восточных славян в VI-VIII вв. н.э., общественный строй, культура и быт. 6. Древнерусское государство (X-XII вв.), его значение для становления российской государственности и культуры 7. Крещение Руси: геополитическое и культурное значение христианизации восточнославянских земель. 8. Восточнославянские земли в период политической раздробленности. Борьба Руси с иноземными вторжениями в XIII в. 9. Формирование централизованных национальных государств в Европе. Возвышение Москвы в XIV в. 10. Завершение политического объединения Руси (вторая половина XV – начало XVI вв.). Особенности государственной централизации в русских землях. Теория «Москва – третий Рим». 11. Эпоха «великих географических открытий» и ее последствия для развития Европейских стран и формирования мировой цивилизации. 12. Западная Европа на пути к Новому времени: реформация и протестантизм, раннебуржуазные революции. 13. Основные направления внешней политики Российского государства в XVI в. 14. Внутренняя политика Ивана IV Грозного: ее итоги и последствия. 15. Юридическое оформление крепостного права в России в XVI-XVII вв. 16. Основные этапы и последствия Смутного времени. 17. Социально-экономическое и политическое развитие России в XVII в. 18. Реформы русской православной церкви в XVII в. и церковный раскол. 19. Основные направления внешней политики России в XVII в.
2	История Нового времени	<ol style="list-style-type: none"> 1. Начало индустриального развития в Западной Европе. Абсолютизм и Просвещение. Феномен «просвещенного абсолютизма». 2. Борьба европейских держав за колонии в XVIII-XIX вв. 3. Россия на рубеже XVII-XVIII вв. Необходимость и предпосылки модернизации. 4. Внешняя политика Петра I, развитие отношений с европейскими странами. 5. Реформы Петра I, итоги его преобразований. 6. Эпоха «дворцовых переворотов» (1725-1762 гг.). 7. «Просвещенный абсолютизм» Екатерины II. 8. Внешняя политика Российской империи во второй половине XVIII в. 9. Усиление крепостного гнета и народные движения в XVIII в. Крестьянская война 1773-1775 гг. 10. Западная цивилизация во второй половине XVIII в.: начало промышленного переворота, образование США, буржуазная революция во Франции. 11. XIX в. в мировой истории. 12. Модернизационные процессы в России в первой половине XIX в. 13. Европейское направление внешней политики России в начале XIX в. Отечественная война 1812 г. 14. Внешняя политика Российской империи в первой половине XIX в. Восточный вопрос. Крымская война. 15. Общественно-политическая мысль России в первой чет-

		<p>верти XIX в. Движение декабристов.</p> <p>16. Общественно-политическая мысль России во второй четверти XIX в. Теория «официальной народности», славянофилы и западники.</p> <p>17. Отмена крепостного права. «Положения 19 февраля 1861 г.».</p> <p>18. Реформы Александра II в 1860-70-х гг. (местного управления, судебная, военная, образования, печати) и их значение.</p> <p>19. Общественно-политическая мысль России во второй половине XIX в Народничество 1870-1880-х гг.</p> <p>20. Проблемы экономической и политической модернизации России во второй половине XIX в. Контрреформы Александра III.</p> <p>21. Геополитические изменения второй половины XIX в.: объединение Италии и Германии. Формирование военно-политических союзов.</p> <p>22. Внешняя политика Российской империи во второй половине XIX в.</p> <p>23. Социально-экономическое развитие России на рубеже XIX – XX вв. Реформы С.Ю. Витте</p> <p>24. Общественно-политические движения начала XX в. и формирование политических партий в России. Революция 1905-07 гг.: ее причины, характер, основные этапы, значение.</p> <p>25. Реформаторская деятельность П.А. Столыпина.</p> <p>26. Внешняя политика России в начале XX века. Русско-японская война.</p> <p>27. Причины и характер первой мировой войны. Россия в первой мировой войне.</p> <p>28. Февральская революция. Двоевластие. Причины дальнейшего углубления кризиса в России летом и осенью 1917 г.</p>
3	История Новейшего времени	<p>1. Итоги Первой мировой войны. Версальско-Вашингтонская система. Мир в межвоенный период.</p> <p>2. Октябрьская революция 1917 г.: цели, первые результаты, значение.</p> <p>3. Гражданская война в России. Причины победы большевиков.</p> <p>4. «Военный коммунизм». Формирование экономической и политической системы Советского государства.</p> <p>5. Образование СССР и развитие союзного государства в 1920-1930-е гг.</p> <p>6. Новая экономическая политика – НЭП (1921-1929 гг.): сущность, противоречия, итоги.</p> <p>7. Основные направления и принципы советской внешней политики в 1920-е и начале 1930-х гг.</p> <p>8. Индустриализация в СССР, ее особенности. Итоги первых пятилеток.</p> <p>9. Причины свертывания нэпа (1929 г.). Коллективизация в СССР: цели, методы проведения, итоги.</p> <p>10. Общественно-политическое развитие СССР в 1930-е гг. «Культурная революция».</p> <p>11. Международное положение и внешняя политика СССР накануне Второй мировой войны.</p> <p>12. Начало Второй мировой войны. Мероприятия советского правительства по модернизации экономики в условиях нарастания военной угрозы.</p> <p>13. Начальный период Великой Отечественной войны</p> <p>14. Коренной перелом в Великой Отечественной и второй мировой войне.</p>

		<p>15. Завершающий этап Великой Отечественной войны. Вклад Советского Союза в победу над фашистской Германией. Разгром Японии.</p> <p>16. Внешняя политика Советского Союза в послевоенный период, противостояние СССР-США, «холодная война».</p> <p>17. СССР в послевоенный период (1945-1953 гг.). Варшавский договор и Совет экономической взаимопомощи.</p> <p>18. Хрущевская «оттепель» (1953-1964 гг.): разоблачение «культы личности» Сталина, итоги внутренней политики Н.С. Хрущева.</p> <p>19. Политика разрядки международной напряженности. Хельсинское соглашение 1975 г.</p> <p>20. Итоги социально-экономического и политического развития СССР к началу 1980-х гг. Необходимость радикальных реформ.</p> <p>21. Попытки М.С. Горбачева реформировать «реальный социализм» (1985-1991 гг.). Кризис власти и распад СССР.</p> <p>22. Социально-экономические реформы 1990-х гг. в России и их результаты.</p> <p>23. Формирование и развитие политической системы России в 1992-2018 гг.</p> <p>24. Основные направления российской внешней политики в 1992-2018 гг.</p> <p>25. Стратегия социально-экономического и культурного развития России на современном этапе. Приоритетные национальные проекты.</p>
--	--	-----------------------------------------------------------------------------------------------------------------------------------------------------------------------------------------------------------------------------------------------------------------------------------------------------------------------------------------------------------------------------------------------------------------------------------------------------------------------------------------------------------------------------------------------------------------------------------------------------------------------------------------------------------------------------------------------------------------------------------------------------------------------------------------------------------------------------------------------------------------------------------------------------------------------------------------------------------------------------------------------------------------------------------------------------------------------------------------------------------------------------------------------------------------------------------------------------------------------------

2.1.2. Промежуточная аттестация в форме защиты курсовой работы (курсового проекта)

Промежуточная аттестация в форме защиты курсовой работы/курсового проекта не проводится.

2.2. Текущий контроль

2.2.1. Перечень форм текущего контроля:

- контрольная работа;
- домашнее задание.

2.2.2. Типовые контрольные задания форм текущего контроля

Контрольная работа по теме: «Средневековье и Новое время: факты и оценки»

Контрольная работа выполняется на практическом занятии в качестве текущего контроля успеваемости по темам разделов 1-3.

Примеры типового задания

1. Аутентичный исторический источник это...
 - 1) Недавно найденный;
 - 2) Подлинный, относящийся к изучаемому временному периоду;
 - 3) Информация в формате аудиозаписи;
 - 4) Источник, в котором много новых сведений.
2. Какое из перечисленных религиозных направлений не относится к христианству
 - 1) Католицизм;
 - 2) Православие;
 - 3) Джайнизм;
 - 4) Протестантизм.

3. Найдите соответствия;

1	Петр I	А	Судебник
2	Ярослав Мудрый	Б	Табель о рангах
3	Алексей Михайлович	В	Русская правда
4	Иван III	Г	Соборное Уложение

4. Расположите в хронологическом порядке следующие события
- 1) Промышленный переворот;
 - 2) Эпоха «Великих географических открытий»;
 - 3) Английская буржуазная революция;
 - 4) Царствование Петра I.
5. Когда было прекращено взимание выкупных платежей за землю, установленных по Крестьянской реформе 1861 года?
- 1) В 1863 г.
 - 2) В 1881 г.
 - 3) В 1907 г.
 - 4) В 1912 г.
6. В начале 1990-х гг. проведение приватизации связано с деятельностью:
- 1) А.В. Руцкого;
 - 2) Р.И. Хасбулатова;
 - 3) А.Б. Чубайса;
 - 4) С.В. Кириенко;
 - 5) Е.М. Примакова.

Домашнее задание Тема «История: факты, события, процессы»

В качестве домашнего задания обучающиеся выполняют самостоятельную творческую работу по выбранной теме. Домашняя работа объемом 15 стр. должна состоять из следующих частей: введения, основной части, заключения и библиографического списка (списка литературы). В конце могут быть помещены различные приложения (документы, таблицы, иллюстрации).

Примерные темы для выполнения домашнего задания:

1. Историко-культурное развитие российских городов (по выбору обучающихся)
2. Источниковедение и вспомогательные исторические дисциплины.
3. Первобытные верования. Язычество древних славян.
4. «Великое переселение народов» и судьбы древних государств.
5. Образование Древнерусского государства как научная проблема: дискуссионные вопросы, современный взгляд на «норманнскую теорию».
6. Киевская Русь и Великая Степь (взаимоотношения древнерусского государства с кочевыми народами).
7. Мировые религии на рубеже I и II тысячелетия нашей эры. Принятие христианства на Руси и его значение для становления российской государственности и культуры.
8. Владимиро-Суздальская Русь (XII-XIV вв.)
9. Новгородская боярская республика (XII-XV вв.)
10. Галицко-Волынское княжество (XII – нач. XIV в.)
11. Золотая Орда в XIII-XV вв.
12. Великое княжество Литовское в XIII-XV вв.
13. Формирование единого Российского государства и Византийское наследие.
14. «Московские итальянцы» XV-XVI вв и их роль в жизни русского общества.
15. Москва – уникальный памятник градостроительного искусства.
16. Быт и нравы средневековых москвичей.
17. Роль Ивана IV Грозного в истории России: проблемы, мнения, оценки.

18. Эпоха «Великих географических открытий». Вклад России в изучение «белых пятен» на карте мира.
19. Присоединение Поволжья и Сибири к Российскому государству.
20. Присоединение Украины к России в XVII веке: исторические реалии и современные дискуссии.
21. Государство и церковь России в XVI-XVII в.
22. Крестьянские войны в России в XVII-XVIII вв.
23. Иностранцы на русской службе в XVII-XVIII вв.
24. Реформаторская деятельность Петра Великого: проблемы, оценки, мнения.
25. Последствия европеизации Отечественной культуры в первой четверти XVIII в.
26. «Просвещение» и «просвещенный абсолютизм»: теория и практика.
27. Основные направления общественно-политической мысли России 2-ой пол. XVIII в.
28. Эпоха наполеоновских войн: участие и роль России.
29. Влияние Отечественной войны 1812 года на российское общество.
30. «Золотой век» русской культуры.
31. Восточный вопрос во внешней политике России в XIX в.
32. Присоединение Кавказа к Российскому государству.
33. Присоединение Казахстана и Средней Азии к Российскому государству.
34. Эпоха «Великих реформ»: замыслы и результаты.
35. Роль России в международной политике конца XIX - начала XX века.
36. «Серебряный век» русской культуры и его наследие.
37. Первая мировая война и ее влияние мировую и российскую историю.
38. Причины крушения династии Романовых.
39. Октябрьская революция (1917 г.) в России: противоречивость оценок.
40. Коминтерн и внешняя политика Советского государства в 1920-е гг.
41. Мир между двух мировых войн: варианты социально-экономического и политического развития после кризиса 1929-1933 гг.
42. Культурная и церковная политика в советском государстве (1920-1930-е годы).
43. «Культурная революция» как одно из направлений социалистического строительства.
44. Причины и характер второй мировой войны. Основные театры военных действий.
45. Модернизация экономики и вооруженных сил СССР накануне второй мировой войны.
46. Международное значение победы Советского Союза над фашистской Германией и милитаристской Японией.
47. Советский тыл в годы Великой Отечественной войны.
48. Партизанское движение в годы Великой Отечественной войны.
49. МИСИ в годы Великой Отечественной войны.
50. Итоги и уроки второй мировой войны.
51. Без срока давности: преступления нацистов против мирного населения на территориях СССР, оккупированных во время Великой Отечественной войны.
52. Международное положение и внешняя политика СССР в годы «холодной войны».
53. «Оттепель» в отечественной культуре. 1950-1960-е гг.
54. СССР в середине 60-х – середине 80-х гг. XX в.: противоречия экономического и социального развития.
55. Формирование и развитие новой политической системы России (1992-2018 гг.)
56. Национальные проекты и стратегия социально-экономического развития России на современном этапе
57. Роль России в современной мировой политике.
58. Государственные праздники России: история и современность.
59. История строительного образования в России.

60. Страницы истории МИСИ-МГСУ.
 61. Вклад ученых МГСУ в развитие строительной науки.

3. Методические материалы, определяющие процедуры оценивания

Процедура проведения промежуточной аттестации и текущего контроля успеваемости регламентируется локальным нормативным актом, определяющим порядок осуществления текущего контроля успеваемости и промежуточной аттестации обучающихся.

3.1. Процедура оценивания при проведении промежуточной аттестации обучающихся по дисциплине в форме экзамена и/или дифференцированного зачета (зачета с оценкой)

Промежуточная аттестация по дисциплине в форме дифференцированного зачета (зачета с оценкой) проводится в 1 семестре (очная форма обучения).

Используются критерии и шкала оценивания, указанные в п.1.2. Оценка выставляется преподавателем интегрально по всем показателям и критериям оценивания.

Ниже приведены правила оценивания формирования компетенций по показателю оценивания «Знания».

Критерий оценивания	Уровень освоения и оценка			
	«2» (неудовлетв.)	«3» (удовлетвор.)	«4» (хорошо)	«5» (отлично)
Знание терминов и определений, понятий	Не знает терминов и определений	Знает термины и определения, но допускает неточности формулировок	Знает термины и определения	Знает термины и определения, может корректно сформулировать их самостоятельно
Знание основных закономерностей и соотношений, принципов	Не знает основные закономерности и соотношения, принципы построения знаний	Знает основные закономерности, соотношения, принципы построения знаний	Знает основные закономерности, соотношения, принципы построения знаний, их интерпретирует и использует	Знает основные закономерности, соотношения, принципы построения знаний, может самостоятельно их получить и использовать
Объем освоенного материала, усвоение всех дидактических единиц (разделов)	Не знает значительной части материала дисциплины	Знает только основной материал дисциплины, не усвоил его деталей	Знает материал дисциплины в объеме	Обладает твердым и полным знанием материала дисциплины, владеет дополнительными знаниями
Полнота ответов на проверочные вопросы	Не даёт ответы на большинство вопросов	Даёт неполные ответы на все вопросы	Даёт ответы на вопросы, но не все - полные	Даёт полные, развернутые ответы на поставленные вопросы
Правильность ответов на вопросы	Допускает грубые ошибки при изложении ответа на вопрос	В ответе имеются существенные ошибки	В ответе имеются несущественные неточности	Ответ верен

Чёткость изложения и интерпретации знаний	Излагает знания без логической последовательности	Излагает знания с нарушениями в логической последовательности	Излагает знания без нарушений в логической последовательности	Излагает знания в логической последовательности, самостоятельно их интерпретируя и анализируя
	Не иллюстрирует изложение поясняющими схемами, рисунками и примерами	Выполняет поясняющие схемы и рисунки небрежно и с ошибками	Выполняет поясняющие рисунки и схемы корректно и понятно	Выполняет поясняющие рисунки и схемы точно и аккуратно, раскрывая полноту усвоенных знаний
	Неверно излагает и интерпретирует знания	Допускает неточности в изложении и интерпретации знаний	Грамотно и по существу излагает знания	Грамотно и точно излагает знания, делает самостоятельные выводы

Ниже приведены правила оценивания формирования компетенций по показателю оценивания «Навыки начального уровня».

Критерий оценивания	Уровень освоения и оценка			
	«2» (неудовлетв.)	«3» (удовлетвор.)	«4» (хорошо)	«5» (отлично)
Навыки выбора методик выполнения заданий	Не может выбрать методику выполнения заданий	Испытывает затруднения по выбору методики выполнения заданий	Без затруднений выбирает стандартную методику выполнения заданий	Применяет теоретические знания для выбора методики выполнения заданий
Навыки выполнения заданий различной сложности	Не имеет навыков выполнения учебных заданий	Имеет навыки выполнения только простых типовых учебных заданий	Имеет навыки выполнения только стандартных учебных заданий	Имеет навыки выполнения как стандартных, так и нестандартных учебных заданий
Навыки самопроверки. Качество сформированных навыков	Допускает грубые ошибки при выполнении заданий, нарушающие логику решения задач	Допускает ошибки при выполнении заданий, нарушения логики решения	Допускает ошибки при выполнении заданий, не нарушающие логику решения	Не допускает ошибок при выполнении заданий
Навыки анализа результатов выполнения заданий, решения задач	Делает некорректные выводы	Испытывает затруднения с формулированием корректных выводов	Делает корректные выводы по результатам решения задачи	Самостоятельно анализирует результаты выполнения заданий
Навыки представления результатов решения задач	Не может проиллюстрировать решение задачи поясняющими схемами, рисунками	Выполняет поясняющие схемы и рисунки небрежно и с ошибками	Выполняет поясняющие рисунки и схемы корректно и понятно	Выполняет поясняющие рисунки и схемы верно и аккуратно

Ниже приведены правила оценивания формирования компетенций по показателю оценивания «Навыки основного уровня».

Критерий оценивания	Уровень освоения и оценка			
	«2» (неудовлетв.)	«3» (удовлетвор.)	«4» (хорошо)	«5» (отлично)
Навыки выбора методик выполнения заданий	Не может выбрать методику выполнения заданий	Испытывает затруднения по выбору методики выполнения заданий	Без затруднений выбирает стандартную методику выполнения заданий	Применяет теоретические знания для выбора методики выполнения заданий
Навыки выполнения заданий различной сложности	Не имеет навыков выполнения учебных заданий	Имеет навыки выполнения только простых типовых учебных заданий	Имеет навыки выполнения только стандартных учебных заданий	Имеет навыки выполнения как стандартных, так и нестандартных учебных заданий
Навыки самопроверки. Качество сформированных навыков	Допускает грубые ошибки при выполнении заданий, нарушающие логику решения задач	Допускает ошибки при выполнении заданий, нарушения логики решения	Допускает ошибки при выполнении заданий, не нарушающие логику решения	Не допускает ошибок при выполнении заданий
Навыки анализа результатов выполнения заданий, решения задач	Делает некорректные выводы	Испытывает затруднения с формулированием корректных выводов	Делает корректные выводы по результатам решения задачи	Самостоятельно анализирует результаты выполнения заданий
Навыки представления результатов решения задач	Не может проиллюстрировать решение задачи поясняющими схемами, рисунками	Выполняет поясняющие схемы и рисунки небрежно и с ошибками	Выполняет поясняющие рисунки и схемы корректно и понятно	Выполняет поясняющие рисунки и схемы верно и аккуратно
Навыки обоснования выполнения заданий	Не может обосновать алгоритм выполнения заданий	Испытывает затруднения при обосновании алгоритма выполнения заданий	Обосновывает ход решения задач без затруднений	Грамотно обосновывает ход решения задач
Быстрота выполнения заданий	Не выполняет задания или выполняет их очень медленно, не достигая поставленных задач	Выполняет задания медленно, с отставанием от установленного графика.	Выполняет все поставленные задания в срок	Выполняет все поставленные задания с опережением графика
Самостоятельность в выполнении заданий	Не может самостоятельно планировать и выполнять задания	Выполняет задания только с помощью наставника	Самостоятельно выполняет задания с консультацией у наставника	Выполняет задания самостоятельно, без посторонней помощи

Результативность (качество) выполнения заданий	Выполняет задания некачественно	Выполняет задания с недостаточным качеством	Выполняет задания качественно	Выполняет качественно даже сложные задания
------------------------------------------------	---------------------------------	---------------------------------------------	-------------------------------	--------------------------------------------

3.2. Процедура оценивания при проведении промежуточной аттестации обучающихся по дисциплине в форме зачета

Промежуточная аттестация по дисциплине в форме зачёта не проводится.

3.3. Процедура оценивания при проведении промежуточной аттестации обучающихся по дисциплине в форме защиты курсовой работы (курсового проекта)

Промежуточная аттестация по дисциплине в форме защиты курсовой работы/курсового проекта не проводится.

Приложение 2 к рабочей программе

Шифр	Наименование дисциплины
Б1.О.01	История

Код направления подготовки / специальности	38.03.02
Направление подготовки / специальность	Менеджмент
Наименование ОПОП (направленность / профиль)	Менеджмент в инвестиционно-строительной сфере
Год начала реализации ОПОП	2021
Уровень образования	бакалавриат
Форма обучения	Очная
Год разработки/обновления	2021

Перечень учебных изданий и учебно-методических материалов

Печатные учебные издания в НТБ НИУ МГСУ:

№ п/п	Автор, название, место издания, издательство, год издания, количество страниц	Количество экземпляров в библиотеке НИУ МГСУ
1	История [Текст]: учебник / под ред. Т.А. Молоковой . – М.: МГСУ, 2013. – 280 с.	127
2	История [Текст] : учебник / под ред. Т. А. Молоковой. - 3-е изд., испр. и доп. - Москва : МГСУ, 2016. - 287 с.	26
3	Всемирная история [Текст]: учебник для студентов вузов / Под ред.: Г. Б. Поляка, А. Н. Марковой. - 3-е изд., перераб. и доп. - Москва : ЮНИТИ, 2013. - 866 с.	300
4	Зуев М.Н. История России [Текст]: учебное пособие для бакалавров / М.Н. Зуев. - 2-е изд., перераб. и доп. - Москва : Юрайт, 2013. - 655 с.	200

Электронные учебные издания в электронно-библиотечных системах (ЭБС):

№ п/п	Автор, название, место издания, год издания, количество страниц	Ссылка на учебное издание в ЭБС
1	История [Электронный ресурс] : учебник / под ред. Т. А. Молоковой. 4-е изд. (учебник). – М.: Изд-во МИСИ-МГСУ, 2017. – 289 с.	http://lib-04.gic.mgsu.ru/lib/2019/19.pdf
3	История [Электронный ресурс] : учебное пособие / [В. П. Фролов [и др.] ; под ред. Т.А. Молоковой; НИУ МГСУ. – М.,: НИУ МГСУ, 2016.	http://lib-05.gic.mgsu.ru/lib/2017/30.pdf
4	Фролов В.П. Глоссарий по истории [Электронный ресурс]: учебное пособие/ Фролов В.П.— М.: МГСУ, ЭБС АСВ, 2011.— 64 с.	http://www.iprbookshop.ru/16396
5	Хронограф [Электронный ресурс]: учебное пособие по истории/ — М.: МГСУ, ЭБС АСВ, 2012.— 70 с.	http://lib-04.gic.mgsu.ru/lib/3/125.pdf

6	История, культурология, история мировых цивилизаций [Электронный ресурс]: учебное наглядное пособие для обучающихся бакалавриата и специалитета по всем УГСН, реализуемым НИУ МГСУ /сост. Гацунаев К.Н., Пантелеева Т.Л., Посвятенко Ю.В. ; Московский государственный строительный университет. - Учеб. электрон. изд. - Электрон. текстовые дан. - Москва: МГСУ, 2020.	http://lib-04.gic.mgsu.ru/lib/UNP2020/71.pdf
---	--------------------------------------------------------------------------------------------------------------------------------------------------------------------------------------------------------------------------------------------------------------------------------------------------------------------------------------------------------------------------	---------------------------------------------------------------------------------------------------------

Перечень учебно-методических материалов в НТБ НИУ МГСУ

№ п/п	Автор, название, место издания, издательство, год издания, количество страниц
1	История [Электронный ресурс] : методические указания для подготовки к практическим занятиям для студентов всех направлений подготовки, реализуемых в МГСУ / сост.: О.М. Бызова, Т.Л. Пантелеева ; Московский государственный строительный университет. - Учеб. электрон. изд. - Электрон. текстовые дан. - Москва : МГСУ, 2014.
2	История [Электронный ресурс] : методические указания по выполнению самостоятельной работы и самопроверке знания, для студентов всех направлений и профилей подготовки, реализуемых в МГСУ / сост.: О.М. Бызова, Т.Л. Пантелеева ; Московский государственный строительный университет. - Учеб. электрон. изд. - Электрон. текстовые дан. - Москва : МГСУ, 2014.

Приложение 3 к рабочей программе

Шифр	Наименование дисциплины
Б1.О.01	История

Код направления подготовки / специальности	38.03.02
Направление подготовки / специальность	Менеджмент
Наименование ОПОП (направленность / профиль)	Менеджмент в инвестиционно-строительной сфере
Год начала реализации ОПОП	2021
Уровень образования	бакалавриат
Форма обучения	Очная
Год разработки/обновления	2021

Перечень профессиональных баз данных и информационных справочных систем

Наименование	Электронный адрес ресурса
«Российское образование» - федеральный портал	http://www.edu.ru/index.php
Научная электронная библиотека	http://elibrary.ru/defaultx.asp?
Электронная библиотечная система IPRbooks	http://www.iprbookshop.ru/
Федеральная университетская компьютерная сеть России	http://www.runnet.ru/
Информационная система "Единое окно доступа к образовательным ресурсам"	http://window.edu.ru/
Научно-технический журнал по строительству и архитектуре «Вестник МГСУ»	http://www.vestnikmgsu.ru/
Научно-техническая библиотека НИУ МГСУ	http://www.mgsu.ru/resources/Biblioteka/

Приложение 4 к рабочей программе

Шифр	Наименование дисциплины
Б1.О.01	История

Код направления подготовки / специальности	38.03.02
Направление подготовки / специальность	Менеджмент
Наименование ОПОП (направленность / профиль)	Менеджмент в инвестиционно-строительной сфере
Год начала реализации ОПОП	2021
Уровень образования	бакалавриат
Форма обучения	Очная
Год разработки/обновления	2021

Материально-техническое и программное обеспечение дисциплины

Наименование специальных помещений и помещений для самостоятельной работы	Оснащенность специальных помещений и помещений для самостоятельной работы	Перечень лицензионного программного обеспечения. Реквизиты подтверждающего документа
Учебные аудитории для проведения учебных занятий, текущего контроля и промежуточной аттестации	Рабочее место преподавателя, рабочие места обучающихся	
<p>Помещение для самостоятельной работы обучающихся</p> <p>Ауд. 41 НТБ на 80 посадочных мест (рабочее место библиотекаря, рабочие места обучающихся)</p>	<p>ИБП GE VH Series VH 700 Источник бесперебойного питания РИП-12 (2 шт.) Компьютер/ТИП №5 (2 шт.) Компьютер Тип № 1 (6 шт.) Контрольно-пусковой блок С2000-КПБ (26 шт.) Монитор / Samsung 21,5" S22C200B (80 шт.) Плоттер / HP DJ T770 Прибор приемно-контрольный С2000-АСПТ (2 шт.) Принтер / HP LaserJet P2015 DN Принтер /Тип № 4 н/т Принтер HP LJ Pro 400 M401dn Системный блок / Kraftway Credo тип 4 (79 шт.) Электронное табло 2000*950</p>	<p>Adobe Acrobat Reader DC (ПО предоставляется бесплатно на условиях OpLic)</p> <p>Adobe Flash Player (ПО предоставляется бесплатно на условиях OpLic)</p> <p>APM Civil Engineering (Договор № 109/9.13_АО НИУ от 09.12.13 (НИУ-13))</p> <p>ArcGIS Desktop (Договор передачи с ЕСПИ СНГ 31 лицензии от 27.01.2016)</p> <p>ArhciCAD [22] (Б\Д; Веб-кабинет или подписка; OpenLicense)</p> <p>AutoCAD [2018] (Б\Д; Веб-кабинет или подписка; OpenLicense)</p> <p>AutoCAD [2020] (Б\Д; Веб-кабинет или подписка; OpenLicense)</p> <p>Autodesk Revit [2018] (Б\Д; Веб-кабинет или подписка; OpenLicense)</p> <p>Autodesk Revit [2020] (Б\Д; Веб-кабинет или подписка; OpenLicense)</p> <p>CorelDRAW [GSX5;55] (Договор № 292/10.11- АО НИУ от 28.11.2011 (НИУ-11))</p> <p>eLearnBrowser [1.3] (Договор ГМЛ-Л-16/03-846 от 30.03.2016)</p> <p>Google Chrome (ПО предоставляется бесплатно на условиях OpLic)</p> <p>Lazarus (ПО предоставляется бесплатно на условиях OpLic)</p> <p>Mathcad [Edu.Prime;3;30] (Договор №109/9.13_АО НИУ от 09.12.13 (НИУ-</p>

		<p>13)) Mathworks Matlab [R2008a;100] (Договор 089/08-ОК(ИОП) от 24.10.2008) Mozilla Firefox (ПО предоставляется бесплатно на условиях OpLic) MS Access [2013;Im] (OpenLicense; Подписка Azure Dev Tools; Б\Д; Веб-кабинет) MS ProjectPro [2013;ImX] (OpenLicense; Подписка Azure Dev Tools; Б\Д; Веб-кабинет) MS VisioPro [2013;ADT] (OpenLicense; Подписка Azure Dev Tools; Б\Д; Веб-кабинет) MS Visual FoxPro [ADT] (OpenLicense; Подписка Azure Dev Tools; Б\Д; Веб-кабинет) nanoCAD СПДС Стройплощадка (Договор бесплатной передачи / партнерство) PascalABC [3.2.0.1311] (ПО предоставляется бесплатно на условиях OpLic) Visual Studio Ent [2015;Imx] (OpenLicense; Подписка Azure Dev Tools; Б\Д; Веб-кабинет) Visual Studio Expr [2008;ImX] (OpenLicense; Подписка Azure Dev Tools; Б\Д; Веб-кабинет) WinPro 7 [ADT] (OpenLicense; Подписка Azure Dev Tools; Б\Д; Веб-кабинет) Компас-3D V14 АЕС (Договор № 109/9.13_АО НИУ от 09.12.13 (НИУ-13)) ПК ЛИРА-САПР [2013] (Договор № 109/9.13_АО НИУ от 09.12.13 (НИУ-13))</p>
<p>Помещение для самостоятельной работы обучающихся</p> <p>Ауд. 59 НТБ на 5 посадочных мест, оборудованных компьютерами (рабочее место библиотекаря, рабочие места обучающихся, рабочее место для лиц с ограниченными возможностями здоровья) Читальный зал на 52 посадочных места</p>	<p>Компьютер / ТИП №5 (4 шт.) Монитор Acer 17" AL1717 (4 шт.) Монитор Samsung 24" S24C450B Системный блок Kraftway Credo KC36 2007 (4 шт.) Системный блок Kraftway Credo KC43 с KSS тип3 Принтер/HP LaserJet P2015 DN Аудиторный стол для инвалидов-колясочников Видеоувеличитель /Optelec ClearNote Джойстик компьютерный беспроводной Клавиатура CleVu с большими кнопками и накладкой (беспроводная) Кнопка компьютерная выносная малая Кнопка компьютерная выносная малая (2 шт.)</p>	<p>Google Chrome (ПО предоставляется бесплатно на условиях OpLic (не требуется)) Adobe Acrobat Reader DC (ПО предоставляется бесплатно на условиях OpLic (не требуется)) eLearnBrowser [1.3] (Договор ГМЛ-Л-16/03-846 от 30.03.2016) Mozilla Firefox (ПО предоставляется бесплатно на условиях OpLic (лицензия не требуется)) MS OfficeStd [2010; 300] (Договор № 162/10 - АО НИУ от 18.11.2010 (НИУ-10)) Adobe Acrobat Reader [11] (ПО предоставляется бесплатно на условиях OpLic (лицензия не требуется)) K-Lite Codec Pack (ПО предоставляется бесплатно на условиях OpLic (лицензия не требуется))</p>
<p>Помещение для самостоятельной работы обучающихся</p> <p>Ауд. 84 НТБ</p>	<p>Монитор Acer 17" AL1717 (5 шт.) Системный блок Kraftway KW17 2010 (5 шт.)</p>	<p>AutoCAD [2020] (Б\Д; Веб-кабинет или подписка; OpenLicense) Eurosoft STARK [201W;20] (Договор № 089/08-ОК(ИОП) от 24.10.2008)</p>

<p>На 5 посадочных мест, оборудованных компьютерами (рабочее место библиотекаря, рабочие места обучающихся) Читальный зал на 52 посадочных места</p>		<p>MS OfficeStd [2010; 300] (Договор № 162/10 - АО НИУ от 18.11.2010 (НИУ-10)) nanoCAD СПДС Конструкции (Договор бесплатной передачи / партнерство) WinPro 7 [ADT] (OpenLicense; Подписка Azure Dev Tools; БД; Веб-кабинет) ПК ЛИРА-САПР [2013R5] (ПО предоставляется бесплатно на условиях OpLic (лицензия не требуется))</p>
----------------------------------------------------------------------------------------------------------------------------------------------------------	--	--------------------------------------------------------------------------------------------------------------------------------------------------------------------------------------------------------------------------------------------------------------------------------------------------------------------------------------------

Федеральное государственное бюджетное образовательное учреждение высшего образования
**«НАЦИОНАЛЬНЫЙ ИССЛЕДОВАТЕЛЬСКИЙ МОСКОВСКИЙ ГОСУДАР-
СТВЕННЫЙ СТРОИТЕЛЬНЫЙ УНИВЕРСИТЕТ»**

РАБОЧАЯ ПРОГРАММА

Шифр	Наименование дисциплины
Б1.О.02.	<i>Иностранный язык</i>

Код направления подготовки / специальности	38.03.02
Направление подготовки / специальность	Менеджмент
Наименование ОПОП (направленность / профиль)	Менеджмент в инвестиционно-строительной сфере
Год начала реализации ОПОП	2021
Уровень образования	Бакалавриат
Форма обучения	Очная
Год разработки/обновления	2021

Разработчики:

должность	учёная степень, учёное звание	ФИО
Ст. преподаватель	К.ф.н.	Петров С.В
Ст. преподаватель		Семёнова Л.Ю.
Ст. преподаватель		Юсупова С.Н.

Рабочая программа дисциплины разработана и одобрена кафедрой «Русский язык как иностранный».

Рабочая программа утверждена методической комиссией по УГСН, протокол № 04 от «30» июня 2021 г.

1. Цель освоения дисциплины

Целью освоения дисциплины «*Иностранный язык*» является формирование компетенций обучающегося в области русского языка как иностранного посредством овладения системой русского языка для коммуникации в условиях русской речевой среды (социально-бытовая и социально-культурная сферы общения) и языком специальности в объеме, необходимом для получения профессионального образования в вузе (учебно-профессиональная сфера общения).

Программа составлена в соответствии с требованиями Федерального государственного образовательного стандарта высшего образования по направлению подготовки 38.03.02 Менеджмент.

Дисциплина относится к обязательной части Блока 1 «Дисциплины (модули)» основной профессиональной образовательной программы «Менеджмент в инвестиционно-строительной сфере». Дисциплина является обязательной для изучения.

2. Перечень планируемых результатов обучения по дисциплине, соотнесенных с планируемыми результатами освоения образовательной программы

Код и наименование компетенции (результат освоения)	Код и наименование индикатора достижения компетенции
УК-4 Способен осуществлять деловую коммуникацию в устной и письменной формах на государственном языке Российской Федерации и иностранном(ых) языке(ах)	УК-4.3 Понимание устной речи на иностранном языке на бытовые и общекультурные темы УК-4.4 Чтение и понимание со словарем информации на иностранном языке на темы повседневного и делового общения УК-4.5 Ведение на иностранном языке диалога общего и делового характера УК-4.6 Выполнение сообщений или докладов на иностранном языке после предварительной подготовки
Код и наименование индикатора достижения компетенции	Наименование показателя оценивания (результата по обучению дисциплине)
УК-4.3 Понимание устной речи на иностранном языке на бытовые и общекультурные темы	Знает базовую лексику и грамматические конструкции, характерные для устной речи на бытовые общекультурные темы. Имеет навыки (основного уровня) воспринимать на слух и понимать устную (монологическую и диалогическую) речь на бытовые и общекультурные темы.
УК-4.4 Чтение и понимание со словарем информации на иностранном языке на темы повседневного и делового общения	Знает базовую лексику и грамматические конструкции, характерные для письменной речи учебно-профессиональной сферы общения. Имеет навыки (основного уровня) чтения со словарем и понимания содержания различного типа текстов.
УК-4.5 Ведение на иностранном языке диалога общего и делового характера.	Знает речевой этикет и речевые традиции страны изучаемого языка. Имеет навыки (основного уровня) оптимального использования языковых средств при ведении диалога общего и делового характера. Имеет навыки (основного уровня) аргументировано и ясно строить устную речь при ведении диалога общего и делового характера
УК-4.6 Выполнение сообщений или докладов на иностранном языке после предварительной подготовки	Знает базовую лексику и грамматические конструкции, характерные для устной речи на бытовые общекультурные темы. Знает особенности построения устной и письменной речи с точки зрения логики, ясности и аргументации. Имеет навыки (основного уровня) оптимального использования языковых средств в учебно-профессиональной сфере общения. Имеет навыки (основного уровня) систематизированного представления научной информации на иностранном языке.

Информация о формировании и контроле результатов обучения представлена в Фонде оценочных средств (Приложение 1).

3. Трудоемкость дисциплины и видов учебных занятий по дисциплине

Общая трудоемкость дисциплины составляет 7 зачетных единиц (252 академических часа).

(1 зачетная единица соответствует 36 академическим часам)

Видами учебных занятий и работы обучающегося по дисциплине могут являться.

Обозначение	Виды учебных занятий и работы обучающегося
Л	Лекции
ЛР	Лабораторные работы
ПЗ	Практические занятия
КоП	Компьютерный практикум
КРП	Групповые и индивидуальные консультации по курсовым работам (курсовым проектам)
СР	Самостоятельная работа обучающегося в период теоретического обучения
К	Самостоятельная работа обучающегося и контактная работа обучающегося с преподавателем в период промежуточной аттестации

Структура дисциплины:

Форма обучения – очная.

№	Наименование раздела дисциплины	Семестр	Количество часов по видам учебных занятий и работы обучающегося							Формы промежуточной аттестации, текущего контроля успеваемости
			Л	ЛР	ПЗ	КоП	КРП	СР	К	
1	Корректировочный курс грамматики русского языка	1	-	-	48	-	-	42	18	<i>Домашнее задание №1- р.1 Контрольная работа №1- р.1</i>
	Итого	1	-	-	48	-	-	42	18	<i>Зачет</i>
2	Способы выражения понятийно-смысловых категорий. Основы научного стиля речи.	2	-	-	32	-	-	44	36	<i>Домашнее задание №2 – р.2 Контрольная работа №2, р.3</i>
3	Анализ структуры научного текста. Публичные выступления.		-	-	32	-				
	Итого:	2	-	-	64			44	36	<i>Экзамен</i>
	Итого:	1,2	-	-	112	-	-	86	54	<i>Зачет, экзамен</i>

Содержание дисциплины, структурированное по видам учебных занятий и разделам

При проведении аудиторных учебных занятий предусмотрено проведение текущего контроля успеваемости:

- в рамках практических занятий предусмотрено выполнение обучающимися контрольной работы 1;

- в рамках практических занятий предусмотрено выполнение обучающимися контрольной работы 2.

4.1 *Лекции:* не предусмотрено учебным планом.

4.2 *Лабораторные работы:* не предусмотрено учебным планом.

4.3 *Практические занятия*

Форма обучения - очная

№	Наименование раздела дисциплины	Тема и содержание занятия
1.	Корректировочный курс грамматики русского языка	<p><i>Тема №1.</i> Части речи в русском языке Актуализация знаний по разделу «Части речи» (имя существительное, имя прилагательное, имя числительное, глагол, наречие, местоимение, причастие, деепричастие, предлог, союз, частица).</p> <p><i>Тема №2.</i> Активные и пассивные конструкции НСВ. Глаголы с частицей -ся в образовании пассивных конструкций НСВ. Трансформация активных конструкций в пассивные с глаголами на -ся. Работа с текстом. Беседа по содержанию текста.</p> <p><i>Тема №3.</i> Выражение определительных отношений. Определительные придаточные предложения со словом <i>который</i>. Активные причастия настоящего и прошедшего времени в качестве распространителей модели предложения. Причастный оборот. Пассивные причастия настоящего и прошедшего времени в качестве распространителей модели предложения. Замена причастия конструкцией со словом <i>который</i>.</p> <p><i>Тема №4.</i> Выражение субъектно-предикатных отношений. Активные и пассивные конструкции СВ. Способы образования краткой формы страдательных (пассивных) причастий. Краткие страдательные (пассивные) причастия в функции предиката. Краткие пассивные причастия в образовании пассивных конструкций СВ. Чтение со словарем профессионально ориентированного декоративного текста и обсуждение его проблематики.</p> <p><i>Тема №5.</i> Выражение субъектно-предикатных отношений Полные и краткие прилагательные в функции предиката. Особенности образования степеней сравнения прилагательных и наречий. Работа с текстом. Беседа по содержанию текста.</p> <p><i>Тема № 6.</i> Отглагольные существительные Словообразование имен существительных (отглагольные существительные со значением процесса действия: существительные с суффиксами -ени- и -ани-; -ство-, -тель- и др.). Способы словообразования (суффиксальный и бессуффиксный) данных существительных. Работа с текстом. Беседа по содержанию текста.</p> <p><i>Тема № 7.</i> Выражение обстоятельственных отношений Придаточные предложения в качестве распространителей сложноподчиненного предложения. Способы выражения условно-временной зависимости в простом и сложном предложении (союзы <i>если, когда, предлог при</i>). Способы выражения причинно-следственной зависимости в простом и сложном предложении (предлоги <i>благодаря, из-за, в результате, союзы так как, потому что, благодаря тому что, из-за того что</i>). Целевые отношения в простом и сложном предложения (союзы <i>чтобы, для того чтобы, предлог для</i>). Работа с текстом. Беседа по содержанию текста.</p> <p><i>Тема №8.</i> Деепричастие и деепричастный оборот в качестве распространителей предложения Способы образования деепричастий СВ и НСВ (суффиксы деепричастий). Правила употребления деепричастий НСВ и СВ и образованных на их основе деепричастных оборотов. Чтение со словарем профессионально ориентированного аутентичного текста и обсуждение его проблематики.</p>

2.	Способы выражения понятийно-смысловых категорий. Основы научного стиля речи	Тема №9. Способы выражения квалификации предмета, явления. Определение научного понятия. Способы выражения классификации. Конструкции что – что, что – это что; что есть что; что было (будет) чем; что представляет собой что; что называется чем; что является чем; что обозначается чем; что делится на что; что относится к чему и др. Нахождения в тексте конструкций научного стиля речи и замена их на синонимичные конструкции. Тема №10. Выражение характеристики изменения, зависимости, способов применения и использования чего-либо. Конструкции с глаголами что зависит от чего, что влияет на что, что взаимодействует с чем, служить чем, использовать(ся) и др. Ведение диалога делового характера с использованием изученных конструкций.
3.	Анализ структуры научного текста. Публичные выступления	Тема №11. Смысловой анализ предложения Понятия темы и ремы предложения. Нахождение темы и ремы в предложениях. Тема №12. Виды планов Составление вопросного, назывного и тезисного планов. Работа с профессионально ориентированным аутентичным текстом. Подготовка сообщения на основе плана текста. Тема №13. Компрессия научного текста Понятие компрессии. Работа с научными текстами по профессиональной тематике. Подготовка сообщения на учебно-профессиональную тему. Обсуждение сообщений.

4.4 *Компьютерные практикумы*: не предусмотрено учебным планом.

4.5 *Групповые и индивидуальные консультации по курсовым работам (курсовым проектам)*: не предусмотрено учебным планом.

4.6 *Самостоятельная работа обучающегося в период теоретического обучения*

Самостоятельная работа обучающегося в период теоретического обучения включает в себя:

- самостоятельную подготовку к учебным занятиям, включая подготовку к аудиторным формам текущего контроля успеваемости;
- выполнение домашнего задания 1;
- выполнение домашнего задания 2;
- самостоятельную подготовку к промежуточной аттестации.

В таблице указаны темы для самостоятельного изучения обучающимся:

Форма обучения – очная

№	Наименование раздела дисциплины	Темы для самостоятельного изучения
1.	Корректировочный курс грамматики русского языка.	Темы для самостоятельного изучения соответствуют темам аудиторных учебных занятий
2.	Способы выражения понятийно-смысловых категорий. Основы научного стиля речи.	Темы для самостоятельного изучения соответствуют темам аудиторных учебных занятий
3.	Анализ структуры научного текста. Публичные выступления.	Темы для самостоятельного изучения соответствуют темам аудиторных учебных занятий

4.7 *Самостоятельная работа обучающегося и контактная работа обучающегося с преподавателем в период промежуточной аттестации*

Работа обучающегося в период промежуточной аттестации включает в себя подготовку к формам промежуточной аттестации (к зачёту, к экзамену), а также саму промежуточную аттестацию.

4. Оценочные материалы по дисциплине

Фонд оценочных средств по дисциплине приведён в Приложении 1 к рабочей программе дисциплины.

Оценочные средства для проведения промежуточной аттестации, а также текущего контроля по дисциплине хранятся на кафедре (структурном подразделении), ответственной за преподавание данной дисциплины.

5. Учебно-методическое и материально-техническое обеспечение дисциплины

Основные принципы осуществления учебной работы обучающихся изложены в локальных нормативных актах, определяющих порядок организации контактной работы и порядок самостоятельной работы обучающихся. Организация учебной работы обучающихся на аудиторных учебных занятиях осуществляется в соответствии с п. 3.

6.1 Перечень учебных изданий и учебно-методических материалов для освоения дисциплины

Для освоения дисциплины обучающийся может использовать учебные издания и учебно-методические материалы, имеющиеся в научно-технической библиотеке НИУ МГСУ и/или размещённые в Электронных библиотечных системах.

Актуальный перечень учебных изданий и учебно-методических материалов представлен в Приложении 2 к рабочей программе дисциплины.

6.2 Перечень профессиональных баз данных и информационных справочных систем

При осуществлении образовательного процесса по дисциплине используются профессиональные базы данных и информационных справочных систем, перечень которых указан в Приложении 3 к рабочей программе дисциплины.

6.3 Перечень материально-технического, программного обеспечения освоения дисциплины

Учебные занятия по дисциплине проводятся в помещениях, оснащенных соответствующим оборудованием и программным обеспечением.

Перечень материально-технического и программного обеспечения дисциплины приведен в Приложении 4 к рабочей программе дисциплины.

Приложение 1 к рабочей программе

Шифр	Наименование дисциплины
Б1.О.02	Иностранный язык

Код направления подготовки / специальности	38.03.02
Направление подготовки / специальность	Менеджмент
Наименование ОПОП (направленность / профиль)	Менеджмент в инвестиционно-строительной сфере
Год начала реализации ОПОП	2021
Уровень образования	Бакалавриат
Форма обучения	Очная
Год разработки/обновления	2021

ФОНД ОЦЕНОЧНЫХ СРЕДСТВ**1. Описание показателей и критериев оценивания компетенций, описание шкал оценивания**

Оценивание формирования компетенций производится на основе показателей оценивания, указанных в п.2. рабочей программы и в п.1.1 ФОС.

Связь компетенций и показателей оценивания приведена в п.2 рабочей программы.

1.1. Описание формирования и контроля показателей оценивания

Оценивание уровня освоения обучающимся компетенций осуществляется с помощью форм промежуточной аттестации и текущего контроля. Формы промежуточной аттестации и текущего контроля успеваемости по дисциплине, с помощью которых производится оценивание, указаны в учебном плане и в п.3 рабочей программы.

В таблице приведена информация о формировании результатов обучения по дисциплине разделами дисциплины, а также о контроле показателей оценивания компетенций формами оценивания.

Наименование показателя оценивания (результата обучения по дисциплине)	Номера разделов дисциплины	Формы оценивания (формы промежуточной аттестации, текущего контроля успеваемости)
Знает базовую лексику и грамматические конструкции, характерные для устной речи на бытовые и общекультурные темы.	1,2,3	Зачёт Экзамен
Имеет навыки (основного уровня) воспринимать на слух и понимать устную (монологическую и диалогическую) речь на бытовые и общекультурные темы.	1, 2, 3	Зачёт Экзамен
Имеет навыки (основного уровня) чтения со словарем и понимания содержания различного типа текстов	1	Домашнее задание №1
Знает базовую лексику и грамматические конструкции, характерные для устной и письменной речи учебно-профессиональной сферы общения	1,2,3	Домашнее задание №1 Домашнее задание №2 Контрольная работа №1 Контрольная работа №2 Зачёт
Знает речевой этикет и речевые традиции страны изучаемого языка	2, 3	Зачёт Экзамен

Имеет навыки (основного уровня) оптимального использования языковых средств при ведении диалога общего и делового характера	2	Домашнее задание №2 Экзамен Зачет
Имеет навыки (основного уровня) аргументированно и ясно строить устную речь при ведении диалога общего и делового характера.	2,3	Зачёт Экзамен
Знает базовую лексику и грамматические конструкции, характерные для устной и письменной речи социально-экономического культурной, учебно-профессиональной и деловой сфер общения.	1,2	Контрольная работа №1 Контрольная работа №2 Зачёт
Знает особенности построения устной и письменной речи с точки зрения логики, ясности и аргументации	2,3	Домашнее задание №2 Экзамен
Имеет навыки (основного уровня) оптимального использования языковых средств в учебно-профессиональной сфере общения.	2,3	Домашнее задание №2 Экзамен
Имеет навыки (основного уровня) систематизированного представления научной информации на иностранном языке	3	Домашнее задание №2 Экзамен

1.2. Описание критериев оценивания компетенций и шкалы оценивания

При проведении промежуточной аттестации в форме экзамена используется шкала оценивания: «2» (неудовлетворительно), «3» (удовлетворительно), «4» (хорошо), «5» (отлично).

При проведении промежуточной аттестации в форме зачёта используется шкала оценивания: «Не зачтено», «Зачтено».

Показателями оценивания являются знания и навыки обучающегося, полученные при изучении дисциплины.

Критериями оценивания достижения показателей являются:

Показатель оценивания	Критерий оценивания
Знания	Знание терминов и определений, понятий
	Объём освоенного материала, усвоение всех разделов
	Полнота ответов на проверочные вопросы
	Правильность ответов на вопросы
	Чёткость изложения и интерпретации знаний
Навыки основного уровня	Навыки выбора методик выполнения заданий
	Навыки выполнения заданий различной сложности
	Навыки самопроверки. Качество сформированных навыков
	Навыки анализа результатов выполнения заданий, решения задач
	Навыки представления результатов решения задач
	Навыки обоснования выполнения заданий
	Быстрота выполнения заданий
	Самостоятельность в выполнении заданий
Результативность (качество) выполнения заданий	

2. Типовые контрольные задания для оценивания формирования компетенций

2.1. Промежуточная аттестация

2.1.1. Промежуточная аттестация в форме экзамена, дифференцированного зачёта (зачета с оценкой), зачета

Формы промежуточной аттестации: зачет в 1 семестре и экзамен во 2 семестре.

Перечень типовых вопросов/заданий для проведения зачёта в 1 семестре (очная форма обучения):

№	Наименование раздела	Типовые вопросы/задания
---	----------------------	-------------------------

	дисциплины	
1	Корректировочный курс грамматики русского языка	<p>1. Найдите в предложенном тексте простые предложения с причастными и деепричастными оборотами. Трансформируйте их в сложные. Запишите получившиеся предложения.</p> <p>2. Найдите в тексте и выпишите: а) активные причастия настоящего времени, б) активные причастия прошедшего времени, в) пассивные причастия настоящего времени, г) пассивные причастия прошедшего времени.</p> <p>3. Образуйте от глаголов НСВ с процессуальным значением имена существительные и составьте с ними предложения.</p> <p>4. Прочитайте текст. Составьте 10 вопросов по тексту и задайте их собеседнику.</p> <p>5. Прослушайте текст. Ответьте на вопросы по тексту.</p> <p>6. Начните диалог в соответствии с ситуацией:</p> <ul style="list-style-type: none"> - вы пришли в деканат, чтобы узнать расписание лекций/экзаменов; ; - вы пришли в деканат, чтобы продлить учебную визу; - вы пришли в деканат, потому что потеряли студенческий билет/зачетную книжку; вы хотите пересдать зачет/экзамен и др. - вы пришли в библиотеку, чтобы получить читательский билет/взять книгу по специальности; - вы не очень хорошо поняли тему лекции, термины, попросите сокурсника объяснить/дать конспект; - ваш друг не сдал сессию, посоветуйте что ему делать; - вы пришли в библиотеку, чтобы взять книгу; - вы пришли в паспортный стол, чтобы поменять визу; - вы подошли к коменданту, чтобы задать вопрос о комнате и бытовых проблемах; - вы пришли в столовую, чтобы пообедать, закажите блюда, которые вы хотите; - вы опоздали на занятие, извинитесь перед преподавателем; - вы заболели, вызовите врача, попросите справку о болезни для деканата.

Перечень типовых вопросов (заданий) для проведения экзамена в 2 семестре (очная форма обучения):

№	Наименование раздела дисциплины	Типовые вопросы/задания
2.	Основы научного стиля речи: способы выражения характеристики методов изучения и описания	<p>1. Прочитайте предложения и замените конструкции научного стиля речи синонимичными конструкциями по образцу. Модель: Инвестиции в строительной сфере – это вложение средств в строящиеся или уже введенные в эксплуатацию объекты недвижимости с целью получения прибыли от изменения стоимости объекта . – Инвестиции в строительной сфере представляют собой вложение средств в строящиеся или уже введенные эксплуатацию объекты недвижимости с целью получения прибыли от изменения стоимости объекта.</p> <p>2. Прочитайте предложения и задайте вопросы к выделенным словам. Модель: При инвестировании на этапе строительства доход заключается в том, что объект стоит дешевле, чем при покупке готового. – Какой доход получают при инвестициях в строящийся объект недвижимости? В чём заключается прибыль при инвестициях на</p>

		<p>этапе строительства?</p> <p>3. Составьте устное сообщение о том, почему вы выбрали специальность «Менеджмент в инвестиционно-строительной сфере»</p> <p>4. Развернуто ответьте на вопросы:</p> <ul style="list-style-type: none"> - Что представляет собой менеджмент в инвестиционно-строительной сфере? - Чем занимается менеджер инвестиционно-строительной сфере? - Какие существуют виды инвестиций? - Что понимается под менеджментом? - Что такое объект недвижимости? - Что такое реальное инвестиционное финансирование? - Кем осуществляется реальное финансирование? - Что служит источником государственного инвестирования? <p>И др.</p>
3.	Анализ структуры научного текста. Публичные выступления	<p>5. Чтение профессионально-ориентированного текста, анализ структуры текста (разбить на абзацы, найти в тексте предложения или абзац, выражающие главную тему, ключевые слова, вступление, основную часть и заключение).</p> <p>6. Составление письменного плана текста.</p> <p>7. Пересказ текста с опорой на план.</p> <p>8. Выступление с кратким докладом/презентацией по теме текста, ответы на вопросы.</p> <p>9. Беседа по теме.</p>

2.1.2. Промежуточная аттестация в форме защиты курсовой работы (курсового проекта)

Не предусмотрено учебным планом

2.2. Текущий контроль

2.2.1. Перечень форм текущего контроля:

- контрольная работа №1 (1 семестр);
- контрольная работа №2 (2 семестр);
- домашнее задание №1 (1 семестр);
- домашнее задание №2 (2 семестр).

2.2.2. Типовые контрольные задания форм текущего контроля

Контрольная работа №1. Тема: «Отглагольные существительные. Причастия»

Типовые задания:

1. В предложенных словосочетаниях замените глагол на отглагольное существительное.

Образец: *повышать заработную плату – повышение заработной платы*

регулировать экономику - _____

управлять персоналом - _____

реорганизовывать предприятие - _____

прогнозировать спад в экономике - _____

планировать развитие производства _____

развивать инфраструктуру - _____

расширять сферу влияния - _____

укреплять внешнеэкономические связи - _____

контролировать социально-экономические системы - _____

ориентироваться на предпринимательство - _____;
повышать эффективность работы предприятия - _____

распределять ресурсы - _____;
анализировать методы - _____
разграничивать функции - _____
улучшать условия труда - _____
принять управленческое решение - _____

реализовать потенциал - _____
удовлетворять спрос потребителей - _____

установить производственные нормы - _____
разработать принципы управления - _____

2. Вставьте в предложения подходящие по смыслу слова из таблицы ниже:

потреблять	-	потребитель	-	потребительский	-	потребление
------------	---	-------------	---	-----------------	---	-------------

1. По данным Федеральной службы государственной статистики России (Росстат), в 2019 году размер корзины для взрослого человека составляет 10842 рубля.
2. Расчётным путём установлено, что в среднем в Москве каждый житель 6,935 кубометров холодной воды в месяц.
3. В сентябре до начала отопительного периода Мосэнерго отмечает резкий скачок электроэнергии в жилых домах.
4. Чтобы удовлетворить нужды в сельскохозяйственной продукции, в Подмосковье были созданы частные фермерские хозяйства.

3. Замените придаточные предложения времени и условия на отглагольное существительное с предлогом ПРИ.

Образец:

Когда государство разрабатывает стратегию и тактику развития региона, оно создаёт благоприятные условия для формирования рынка недвижимости. – При разработке стратегии и тактики развития региона государство создаёт благоприятные условия для формирования рынка недвижимости.

1. Когда архитектор проектирует здание, он изучает рынок строительных материалов транспортную доступность региона. - _____
2. Когда руководитель строительного предприятия разрабатывает инвестиционный проект, он даёт технико-экономическое обоснование эффективности этого проекта. - _____
3. Если изменяются цены на рынке строительных услуг, стоимость проекта также меняется. - _____
4. Если строительная компания участвует в тендерах, она имеет возможность получить выгодные заказы на выполнение проектно-изыскательных и строительного-монтажных работ. - _____

4. Замените конструкции « ПРИ + отглагольное существительное » на придаточные предложения времени или условия.

Образец:

При составлении сметы строительства объекта учитывают не только транспортные расходы и расходы на стройматериалы, но и расходы на заработную плату строителей. – Когда составляют смету строительства объекта, учитывают не только транспортные расходы и расходы на стройматериалы, но и расходы на заработную плату строителей.

1. При формировании договорных отношений предприятия-контрагенты предоставляют всю необходимую информацию о своём финансовом состоянии. - _____

2. При застройке земельного участка под многоквартирный дом привлекают денежные средства участников долевого строительства. - _____

Задание 5. В предложениях замените предикат на конструкцию со словом КОТОРЫЙ, а затем – на причастный оборот с активным причастием настоящего времени.

Образец: *Законы регулируют экономику. – Законы, которые регулируют экономику. – Законы, регулирующие экономику*

1. Администрация управляет персоналом. - _____

2. Владелец компании реорганизовывает предприятие. - _____

3. Экономисты прогнозируют спад в экономике. - _____

4. Губернатор развивает инфраструктуру региона - _____

5. Россия расширяет сферу экономического влияния. - _____

6. Ректор вуза улучшает условия труда сотрудников. - _____

7. Учёные анализируют методы планирования экономики. - _____

8. Руководство компании принимает эффективные управленческие решения. - _____

9. Рыночная экономика удовлетворяет спрос потребителей на товары. - _____

Контрольная работа №2. Тема: «Технологии делового письма»

Типовые задания:

Задание 3. Составьте предложения, используя следующие грамматические конструкции:

а) ЧТО – ЭТО ЧТО

Инвестиции в строительной сфере, объект недвижимости, финансирование .

б) ЧТО ЯВЛЯЕТСЯ ЧЕМ

Низкая доступность, основная проблема, строительный комплекс, банковское кредитование застройщиков, в настоящее время.

Строительный комплекс, важный фактор, развитие экономики

в) ЧТО ИМЕЕТ ЧТО, ЧТО НЕ ИМЕЕТ ЧЕГО

Выполнение проектно-изыскательных и строительно-монтажные монтажных работ, возможность получить, строительная компания, выгодные заказы

г) ЧТО ПРЕДСТАВЛЯЕТ СОБОЙ ЧТО

Государственные инвестиции , реальное финансирование, строительная сфера

Задание 2. Прочитайте предложения. Определите основные компоненты предложения: субъект и предикат. Напишите слова, являющиеся основными компонентами предложения.

Образец: Для оценки влияния национальных и региональных факторов на рост региональных показателей применяется метод структурных сдвигов.

S – метод, P – применяется.

1. При нынешней ставке рефинансирования, доступность кредитных ресурсов в экономике в целом крайне невелика.
2. Предпринимаемые меры по введению специальных институтов поддержки кредитования строительства пока не дают должного эффекта
3. Заявленная в качестве критерия при отборе проектов цена реализации квадратного метра жилья не более 35 тысяч руб. за кв.м. сегодня зачастую уже не всегда покрывает даже себестоимость строительства.

Задание 3. Вставьте пропущенные окончания имен прилагательных и причастий.

Состояние строительн... сферы экономики, которая является генератором спроса для цел... ряда смежн... отраслей – вопрос напрямую связанный с будущ... развитием всей экономики страны. В условиях кризиса строительн... комплекс встретился с серьезн... трудностями: дефицит финансов... ресурсов, резк... падение спроса со стороны населения, существенн... увеличение себестоимости строительства. Но государство, финансов... институты развития далеко не исчерпали весь спектр возможностей для стимулирования строительной отрасли.

Задание 4. Вставьте пропущенные глаголы *должен быть, входить, выходить, требоваться, исправить, оправдать* в правильной форме.

Говоря о перспективах выхода из кризиса, необходимо помнить, что строительство в силу своей специфики позже всех базовых отраслей ... в экономическую рецессию, но и позже ... из нее. Причем ... с большими финансовыми и экономическим потерями (в виде различных банкротств, слияний и разукрупнений организаций). Поэтому антикризисные мероприятия ... обширными и продолжительными. Разовыми и сиюминутными мерами ситуацию ... не удастся. Строительной отрасли ... государственная поддержка, масштаб которой оправдан с учетом важности генерации строительством спроса для многих смежных отраслей и особой социальной значимости жилищного строительства.

Задание 5. Прочитайте текст и озаглавьте его.

Низкая доступность банковского кредитования застройщиков была и остается основной проблемой строительного комплекса, которая значительно усугубилась в условиях кризиса. При нынешней ставке рефинансирования, доступность кредитных ресурсов в экономике в целом крайне невелика. От недостатка доступных финансов сейчас страдают все отрасли народного хозяйства, но строители – в особенности.

Сегодня, согласно инструкциям Центробанка (ЦБ), строительная отрасль считается высокорисковой. И во многом именно из-за этого предписания регулятора процентные ставки для застройщиков становятся заградительными, так как коммерческие банки не готовы брать на себя эти объявленные риски.

При сохранении ключевой ставки ЦБ на текущем уровне о развитии отрасли речь вести не приходится. Предпринимаемые меры по введению специальных институтов поддержки кредитования строительства пока не дают должного эффекта. Агентство ипотечного жилищного кредитования (АИЖК) в качестве меры поддержки объявило о готовности предоставлять банкам фондирование для снижения рисков, но только под отобранные строительные проекты в рамках программы «Жилье для российской семьи». АИЖК заявило, что процентная ставка по таким кредитам застройщику может быть снижена вплоть до 12%. Но уже сейчас очевидно, что далеко не все нуждающиеся в финансировании застройщики смогут попасть под ее действие. Да и как будет проходить отбор - тоже вопрос. Ведь заявленная в качестве критерия при отборе проектов цена реализации квадрат-

ного метра жилья не более 35 тысяч руб. за кв.м. сегодня зачастую уже не всегда покрывает даже себестоимость строительства.

Без принятия комплексных мер льготного кредитования средних и малых предприятий, которые составляют численное большинство в строительной отрасли, невозможно говорить о развитии и преодолении рецессии. Если государство будет поддерживать исключительно крупные компании, как и в кризис 2008 – 2009 годов, то оно совершит очередную ошибку.

Из доклада заместителя председателя Комитета Государственной Думы по земельным отношениям и строительству, члена ЦК КПРФ, члена Бюро МК КПРФ М.Ю. Авдеева на Орловском экономическом форуме.

Режим доступа: <http://mkkprf.ru/15604-stroitel'naya-otrasl-ekonomiki-v-usloviyah-krizisa.html>

Задание 7. Составьте тезисный план текста. Перескажите текст.

Домашнее задание №1. Тема «Причастия»

Типовые задания:

Задание 1. Прочитайте текст. Замените причастные обороты на предложения со словом КОТОРЫЙ.

Образец: *Строительная компания, участвующая в тендерах, имеет возможность получить выгодные заказы на выполнение проектно-изыскательных и строительно-монтажных работ. - Строительная компания, которая участвует в тендерах, имеет возможность получить выгодные заказы на выполнение проектно-изыскательных и строительно-монтажных работ*

ИНВЕСТИЦИОННО-СТРОИТЕЛЬНЫЙ КОМПЛЕКС (ИСК)

Строительный комплекс, являющийся важным фактором стабильности экономики, играет большую роль в социально-экономическом развитии любой страны. Понятие «строительный комплекс» появилось в начале 1980-х годов для обозначения группы отраслей сферы материального производства и предприятий, участвующих в создании строительной продукции. В состав строительного комплекса входят следующие отрасли производства:

- строительное производство, осуществляющееся подрядным и хозяйственным способом;
- производство строительных материалов, конструкций, деталей;
- строительное, дорожное машиностроение, изготовление инструмента, ремонт техники;
- транспорт, обслуживающий строительство;
- материально-техническое обеспечение (поставка, комплектация).

Ключевым направлением развития экономики в настоящее время является реформа управления народным хозяйством, сокращение функций государственных органов управления и передача этих функций субъектам предпринимательства, осуществляющим эти функции самостоятельно.

В инвестиционно-строительной сфере, являющейся открытой системой, участвуют различные субъекты хозяйствования:

- владельцы земельных участков;
- заказчики и застройщики;
- девелоперы и инвесторы;
- управленческие и финансово-банковские структуры;
- страховые, архитектурные, проектные и инжиниринговые фирмы;
- подрядчики и субподрядчики;
- производители и поставщики строительных материалов;
- собственники построенных промышленных и гражданских объектов, жители домов и местные органы власти.

Задание 2. Выпишите из текста причастия и укажите глаголы, от которых образованы эти причастия.

Задание 3. Выпишите из текста отглагольные существительные и укажите глаголы, от которых они образованы.

Домашнее задание №2. Тема: «Особенности речевого этикета»

Типовые задания:

Задание 1. Прочитайте текст

ЭТНОКУЛЬТУРНЫЕ ОСОБЕННОСТИ МЕЖЛИЧНОСТНОГО ОБЩЕНИЯ

Культура межличностного общения особенно важна в международных экономических отношениях, где сталкиваются представители разных этнокультурных типов. В каждой стране и у каждого народа существуют свои традиции и обычаи делового общения и деловой этики. Для того чтобы иметь успех в деловой беседе или переговорах необходимо знать некоторые особенности культуры поведения, традиций представителей разных стран и принимать во внимание, чтоб избежать недоразумений.

Рассмотрим несколько этнокультурных особенностей делового общения.

- правила поведения
- дарение подарков
- восприятие цвета
- мимика и жесты (невербальное общение)

Можно привести немало примеров особенностей правил поведения бизнесменов различных стран. Во-первых, это приветствие. В Германии, Италии, Франции, России и многих других европейских странах приветствуют друг друга путем рукопожатия. В Японии принято кланяться в ответ на приветствие. В Индии складывают руки, как во время молитвы, и прижимают их к груди. В арабских и южноамериканских странах принято, что при встрече мужчины обнимают друг друга.

Поведение во время беседы также весьма специфично для разных стран.

Японцы и финны довольно молчаливы, они слушают собеседника внимательно, при этом, не смотря ему в глаза. Итальянец или латиноамериканец воспринимает такое поведение как нежелание заключить соглашение. Когда японец согласно кивает головой и говорит "да", то это означает, что он вас понял, но не обязательно принимает предложение; европейцев это часто дезориентирует. Американцы, дружески хлопают вас по плечу и охотно принимают такой жест от вас. Но, похлопав по плечу японца, китайца или вьетнамца, вы можете сорвать свою сделку.

Одна из важных этнокультурных особенностей межкультурного общения – подарки. Делать подарки и преподносить сувениры – это давняя традиция многих народов мира, особенно у представителей азиатских, южноамериканских и африканских стран. Подарки дарят как хозяева, так и гости в конце встречи.

К выбору подарков и сувениров следует относиться серьезно и с осторожностью. Они должны соответствовать роду занятий, отвечать желаниям и стилю того, кому предназначены. Повторения подарков следует избегать, поскольку это серьезное нарушение этикета. Если вручить президенту фирмы такой же подарок, что и вице-президенту, то это будет расценено как оскорбление. У подарка должна быть красивая упаковка и приемлемая цена. Чтобы партнер не почувствовал себя в долгу перед вами, не стоит дарить слишком дорогой подарок.

Еще одна особенность, которую необходимо принимать во внимание при общении – это национальная принадлежность и восприятие цвета.

В Китае красный цвет символизирует праздник и удачу, его также любят в Мексике, Норвегии, Иране, но не любят в Ирландии. В Индии он означает жизнь, энтузиазм. Желтый цвет в Бразилии – это цвет отчаяния и символ болезни. Для мусульман Сирии – это символ смерти. В России он часто воспринимается как знак разлуки, измены

и даже болезни. А вот в Китае - символ империи, великолепия. Зеленый цвет любят в Мексике, Австралии, Ирландии, Египте. В Индии он символизирует мир и надежду, а для мусульман – хранитель от дурного глаза. Для китайцев белый цвет означает траур. Белый – один из самых любимых цветов мексиканцев. Для европейцев это цвет молодости, чистоты и невинности.

При межнациональном общении в случае отсутствия языкового понимания на первый план могут выходить мимика и жесты. Невербальное общение в разных странах имеет своеобразные особенности, которые также играют большую роль в деловом общении. Один и тот же выразительный жест у разных народов может иметь совершенно различное толкование.

Так, жест приглашения у японцев совпадает с жестом прощания у русских. Жест, которым русский с сокрушением демонстрирует пропажу или неудачу, у хорвата будет считаться признаком успеха и удовольствия. Если в Голландии вы повернёте указательным пальцем у виска, подразумевая какую-то глупость, то вас не поймут, потому что здесь этот жест означает остроумно сказанную фразу. Говоря о себе, европеец показывает на грудь, а японец – на свой нос. В знак восхищения идеей немцы часто поднимают брови. В Англии же это будет считаться выражением скептицизм. В общении мы не придаем особого значения левой или правой руке. Однако в этом отношении надо быть предельно осторожным в ближневосточных странах: не вздумайте протянуть кому-либо деньги или подарок левой рукой. У тех, кто исповедует ислам, левая рука считается нечистой, и вы можете нанести оскорбление собеседнику. Буддисты же передают предметы другому человеку только двумя руками в знак уважения и порядочного отношения к собеседнику.

В каждой нации существует множество нюансов общения. И при необходимости для эффективного общения необходимо знать хотя бы общеизвестные принципы межличностного общения определённого народа. Современный человек должен знать, уважать и уметь применять формы приветствия, принятые в стране его собеседника. Какие бы ни были традиции, правила поведения, их приходится выполнять, если, конечно, вы хотите добиться успеха. Нередко надо соблюдать все правила даже в том случае, если они вам не по душе. Идеальным результатом взаимодействия между людьми различных национальностей становятся партнерские отношения, построенные на основах взаимного уважения и доверия.

Задание 2. Ваш друг собирается на конференцию в Россию. Используя информацию текста, напишите ему о нормах русского речевого этикета.

3. Методические материалы, определяющие процедуры оценивания

Процедура проведения промежуточной аттестации и текущего контроля успеваемости регламентируется локальным нормативным актом, определяющим порядок осуществления текущего контроля успеваемости и промежуточной аттестации обучающихся.

3.1. Процедура оценивания при проведении промежуточной аттестации обучающихся по дисциплине в форме экзамена и/или дифференцированного зачета (зачета с оценкой)

Промежуточная аттестация по дисциплине в форме экзамена проводится во 2 семестре.

Используются критерии и шкала оценивания, указанные в п.1.2. Оценка выставляется преподавателем интегрально по всем показателям и критериям оценивания.

Ниже приведены правила оценивания формирования компетенций по показателю оценивания «Знания».

Критерий оцени-	Уровень освоения и оценка
-----------------	---------------------------

вания	«2» (неудовлетв.)	«3» (удовлетвор.)	«4» (хорошо)	«5» (отлично)
Знание терминов и определений, понятий	Не знает терминов и определений	Знает термины и определения, но допускает неточности формулировок	Знает термины и определения	Знает термины и определения, может корректно сформулировать их самостоятельно
Объём освоенного материала, усвоение всех дидактических единиц (разделов)	Не знает значительной части материала дисциплины	Знает только основную материал дисциплины, не усвоил его деталей	Знает материал дисциплины в объёме	Обладает твёрдым и полным знанием материала дисциплины, владеет дополнительными знаниями
Полнота ответов на проверочные вопросы	Не даёт ответы на большинство вопросов	Даёт неполные ответы на все вопросы	Даёт ответы на вопросы, но не все - полные	Даёт полные, развернутые ответы на поставленные вопросы
Правильность ответов на вопросы	Допускает грубые ошибки при изложении ответа на вопрос	В ответе имеются существенные ошибки	В ответе имеются несущественные неточности	Ответ верен
Чёткость изложения и интерпретации знаний	Излагает знания без логической последовательности	Излагает знания с нарушениями в логической последовательности	Излагает знания без нарушений в логической последовательности	Излагает знания в логической последовательности, самостоятельно их интерпретируя и анализируя
	Не иллюстрирует изложение поясняющими схемами, рисунками и примерами	Выполняет поясняющие схемы и рисунки небрежно и с ошибками	Выполняет поясняющие рисунки и схемы корректно и понятно	Выполняет поясняющие рисунки и схемы точно и аккуратно, раскрывая полностью усвоенных знаний
	Неверно излагает и интерпретирует знания	Допускает неточности в изложении и интерпретации знаний	Грамотно и по существу излагает знания	Грамотно и точно излагает знания, делает самостоятельные выводы

Ниже приведены правила оценивания формирования компетенций по показателю оценивания «Навыки основного уровня».

Критерий оценивания	Уровень освоения и оценка			
	«2» (неудовлетв.)	«3» (удовлетвор.)	«4» (хорошо)	«5» (отлично)
Навыки выбора методик выполнения заданий	Не может выбрать методику выполнения заданий	Испытывает затруднения по выбору методики выполнения заданий	Без затруднений выбирает стандартную методику выполнения заданий	Применяет теоретические знания для выбора методики выполнения заданий

Навыки выполнения заданий различной сложности	Не имеет навыков выполнения учебных заданий	Имеет навыки выполнения только простых типовых учебных заданий	Имеет навыки выполнения только стандартных учебных заданий	Имеет навыки выполнения как стандартных, так и нестандартных учебных заданий
Навыки самопроверки. Качество сформированных навыков	Допускает грубые ошибки при выполнении заданий, нарушающие логику решения задач	Допускает ошибки при выполнении заданий, нарушения логики решения	Допускает ошибки при выполнении заданий, не нарушающие логику решения	Не допускает ошибок при выполнении заданий
Навыки анализа результатов выполнения заданий, решения задач	Делает некорректные выводы	Испытывает затруднения с формулированием корректных выводов	Делает корректные выводы по результатам решения задачи	Самостоятельно анализирует результаты выполнения заданий
Навыки представления результатов решения задач	Не может проиллюстрировать решение задачи поясняющими схемами, рисунками	Выполняет поясняющие схемы и рисунки небрежно и с ошибками	Выполняет поясняющие рисунки и схемы корректно и понятно	Выполняет поясняющие рисунки и схемы верно и аккуратно
Навыки обоснования выполнения заданий	Не может обосновать алгоритм выполнения заданий	Испытывает затруднения при обосновании алгоритма выполнения заданий	Обосновывает ход решения задач без затруднений	Грамотно обосновывает ход решения задач
Быстрота выполнения заданий	Не выполняет задания или выполняет их очень медленно, не достигая поставленных задач	Выполняет задания медленно, с отставанием от установленного графика.	Выполняет все поставленные задания в срок	Выполняет все поставленные задания с опережением графика
Самостоятельность в выполнении заданий	Не может самостоятельно планировать и выполнять задания	Выполняет задания только с помощью наставника	Самостоятельно выполняет задания с консультацией у наставника	Выполняет задания самостоятельно, без посторонней помощи
Результативность (качество) выполнения заданий	Выполняет задания некачественно	Выполняет задания с недостаточным качеством	Выполняет задания качественно	Выполняет качественно даже сложные задания

3.2. Процедура оценивания при проведении промежуточной аттестации обучающихся по дисциплине в форме зачета

Промежуточная аттестация по дисциплине в форме зачёта проводится в 1 семестре. Для оценивания знаний и навыков используются критерии и шкала, указанные п.1.1.2.

Ниже приведены правила оценивания формирования компетенций по показателю оценивания «Знания».

Критерий оценивания	Уровень освоения и оценка	
	Не зачтено	Зачтено
Знание терминов и определений, понятий	Не знает терминов и определений	Знает термины и определения

Объём освоенного материала, усвоение всех разделов	Не знает значительной части материала дисциплины	Знает материал дисциплины
Полнота ответов на проверочные вопросы	Не даёт ответы на большинство вопросов	Даёт ответы на большинство вопросов
Правильность ответов на вопросы	Допускает грубые ошибки при изложении ответа на вопрос	Не допускает ошибок при изложении ответа на вопрос
Чёткость изложения и интерпретации знаний	Излагает знания без логической последовательности	Излагает знания в логической последовательности
	Не иллюстрирует изложение поясняющими схемами, рисунками и примерами	Иллюстрирует изложение поясняющими схемами, рисунками и примерами
	Неверно излагает и интерпретирует знания	Верно излагает и интерпретирует знания

Ниже приведены правила оценивания формирования компетенций по показателю оценивания «Навыки основного уровня».

Критерий оценивания	Уровень освоения и оценка	
	Не зачтено	Зачтено
Навыки выбора методик выполнения заданий	Не может выбрать методику выполнения заданий	Может выбрать методику выполнения заданий
Навыки выполнения заданий различной сложности	Не имеет навыков выполнения учебных заданий	Имеет навыки выполнения учебных заданий
Навыки самопроверки. Качество сформированных навыков	Допускает грубые ошибки при выполнении заданий, нарушающие логику решения задач	Не допускает ошибки при выполнении заданий
Навыки анализа результатов выполнения заданий, решения задач	Делает некорректные выводы	Делает корректные выводы
Навыки представления результатов решения задач	Не может проиллюстрировать решение задачи поясняющими схемами, рисунками	Иллюстрирует решение задачи поясняющими схемами, рисунками
Навыки обоснования выполнения заданий	Не может обосновать алгоритм выполнения заданий	Обосновывает алгоритм выполнения заданий
Быстрота выполнения заданий	Не выполняет задания или выполняет их очень медленно, не достигая поставленных задач	Выполняет задания в поставленные сроки
Самостоятельность в выполнении заданий	Не может самостоятельно планировать и выполнять задания	Планирование и выполнение заданий осуществляет самостоятельно
Результативность (качество) выполнения заданий	Выполняет задания некачественно	Выполняет задания с достаточным уровнем качества

3.3. Процедура оценивания при проведении промежуточной аттестации обучающихся по дисциплине в форме защиты курсовой работы (курсового проекта)

Промежуточная аттестация по дисциплине в форме защиты курсовой работы/курсового проекта не проводится.

Приложение 2 к рабочей программе

Шифр	Наименование дисциплины
Б1.О.02.	<i>Иностранный язык</i>

Код направления подготовки / специальности	38.03.02
Направление подготовки / специальность	Менеджмент
Наименование ОПОП (направленность / профиль)	Менеджмент в инвестиционно-строительной сфере
Год начала реализации ОПОП	2021
Уровень образования	Бакалавриат
Форма обучения	Очная
Год разработки/обновления	2021

Перечень учебных изданий и учебно-методических материалов

Печатные учебные издания в НТБ НИУ МГСУ:

№ п/п	Автор, название, место издания, издательство, год издания, количество страниц	Количество экземпляров в библиотеке НИУ МГСУ
1	Петрова Г.М. Русский язык в техническом вузе [Текст]: учебное пособие для иностранных учащихся / Г.М. Петрова. – 3-е изд., стереотип. – Москва: Русский язык. Курсы, 2016. – 140 с.	50
2	Крылова В.П. Корректировочный курс русского языка: учебное пособие для иностранных студентов 1-2 курсов строительных вузов. – Москва: МГСУ, 2014. – 179 с.	46
3	Фролова О.В. Изучаем профессиональную речь строителей и архитекторов [Текст]: учебно-практическое пособие по научному стилю речи для иностранных студентов, обучающихся по направлению «Строительство». – Москва: МГСУ, 2014. – 135 с.	50
4	Аросева Т.Е. Научный стиль речи: технический профиль [Текст]: пособие по русскому языку для иностранных студентов. – Москва: Русский язык. Курсы, 2012. – 311 с.	50

Электронные учебные издания в электронно-библиотечных системах (ЭБС):

№ п/п	Автор, название, место издания, год издания, количество страниц	Ссылка на учебное издание в ЭБС
1	Крылова В.П. Корректировочный курс русского языка: учебное пособие для иностранных студентов 1-2 курсов строительных вузов. – Москва: МГСУ, 2014. – 179 с.	http://lib-04.gic.mgsu.ru/lib/20/19.pdf
2	Фролова О.В. Изучаем профессиональную речь строителей и архитекторов: учебно-практическое пособие по научному стилю речи для иностранных студентов, обучающихся по направлению «Строительство». – Москва: МГСУ, 2014. – 135 с.	http://lib-04.gic.mgsu.ru/lib/20/24.pdf

3	<p>Корректировочный курс грамматики русского языка [Электронный ресурс]: практикум/Нац. исследоват. Моск. гос. строит. ун-т, каф. русского языка как иностранного ; сост. С.Н. Белухина, М.Г. Даниелян, С.В. Полухина. – Электрон.текстовые дан. (0,8 Мб). – Москва: МИСИ-МГСУ, 2020. – (Русский язык). – ISBN 978-5-7264-2233-6 (сетевое). – ISBN 978-5-7264-2234-3 (локальное): Загл. с титул. экрана</p>	<p>http://lib-04.gic.mgsu.ru/lib/2020/107.pdf</p>
4	<p>Белухина, С. Н. От теории к практике [Электронный ресурс] : практикум по русскому языку для иностранных обучающихся / С. Н. Белухина ; Нац. исследоват. Моск. гос. строит. ун-т. - Учеб. электрон. изд. - Электрон. текстовые дан. (6,5Мб). - Москва : МИСИ-МГСУ, 2018. - 1 эл. опт. диск (CD-ROM) : цв. - ISBN 978-5-7264-1902-2 (сетевое). - ISBN 978-5-7264-1901-5 (локальное) : Загл. с этикетки диска</p>	<p>http://lib-04.gic.mgsu.ru/lib/2018/14.pdf</p>
5	<p>Обучение технологиям делового письма [Электронный ресурс] : практикум / под ред. С.Н. Белухиной; [Л. П. Сорокина [и др.] ; Нац. исследоват. Моск. гос. строит. ун-т, каф. русского языка как иностранного. - Электрон. текстовые дан. (1,8Мб). - Москва : МИСИ-МГСУ, 2020. - 1 эл. опт. диск. - (Деловой иностранный язык). - Загл. с титул. экрана. - ISBN 978-5-7264-2355-5 (сетевое). - ISBN 978-5-7264-2356-2 (локальное) :</p>	<p>http://lib-04.gic.mgsu.ru/lib/metod2020/125.pdf</p>

Приложение 3 к рабочей программе

Шифр	Наименование дисциплины
Б1.О.02.	<i>Иностранный язык</i>

Код направления подготовки / специальности	38.03.02
Направление подготовки / специальность	Менеджмент
Наименование ОПОП (направленность / профиль)	Менеджмент в инвестиционно-строительной сфере
Год начала реализации ОПОП	2021
Уровень образования	Бакалавриат
Форма обучения	Очная
Год разработки/обновления	2021

Перечень профессиональных баз данных и информационных справочных систем

Наименование	Электронный адрес ресурса
«Российское образование» - федеральный портал	http://www.edu.ru/index.php
Научная электронная библиотека	http://elibrary.ru/defaultx.asp?
Электронная библиотечная система IPRbooks	http://www.iprbookshop.ru/
Федеральная университетская компьютерная сеть России	http://www.runnet.ru/
Информационная система "Единое окно доступа к образовательным ресурсам"	http://window.edu.ru/
Научно-технический журнал по строительству и архитектуре «Вестник МГСУ»	http://www.vestnikmgsu.ru/
Научно-техническая библиотека НИУ МГСУ	http://www.mgsu.ru/resources/Biblioteka/

Приложение 4 к рабочей программе

Шифр	Наименование дисциплины
Б1.О.02.	<i>Иностранный язык</i>

Код направления подготовки / специальности	38.03.02
Направление подготовки / специальность	Менеджмент
Наименование ОПОП (направленность / профиль)	Менеджмент в инвестиционно-строительной сфере
Год начала реализации ОПОП	2021
Уровень образования	Бакалавриат
Форма обучения	Очная
Год разработки/обновления	2021

Перечень материально-технического обеспечения ОПОП ВО

Наименование специальных помещений и помещений для самостоятельной работы	Оснащенность специальных помещений и помещений для самостоятельной работы	Перечень лицензионного программного обеспечения. Реквизиты подтверждающего документа
Учебные аудитории для проведения учебных занятий, текущего контроля и промежуточной аттестации	Рабочее место преподавателя, рабочие места обучающихся	
Помещение для самостоятельной работы обучающихся Ауд. 41 НТБ на 80 посадочных мест (рабочее место библиотекаря, рабочие места обучающихся)	ИБП GE VH Series VH 700 Источник бесперебойного питания РИП-12 (2 шт.) Компьютер/ТИП №5 (2 шт.) Компьютер Тип № 1 (6 шт.) Контрольно-пусковой блок С2000-КПБ (26 шт.) Монитор / Samsung 21,5" S22C200B (80 шт.) Плоттер / HP DJ T770 Прибор приемно-контрольный С2000-АСПТ (2 шт.) Принтер / HP LaserJet P2015 DN Принтер /Тип № 4 н/т Принтер HP LJ Pro 400 M401dn Системный блок / Kraftway Credo тип 4 (79 шт.) Электронное табло 2000*950	Adobe Acrobat Reader DC (ПО предоставляется бесплатно на условиях OpLic) Adobe Flash Player (ПО предоставляется бесплатно на условиях OpLic) АРМ Civil Engineering (Договор № 109/9.13_АО НИУ от 09.12.13 (НИУ-13)) ArcGIS Desktop (Договор передачи с ЕСПИ СНГ 31 лицензии от 27.01.2016) ArhciCAD [22] (Б\Д; Веб-кабинет или подписка; OpenLicense) AutoCAD [2018] (Б\Д; Веб-кабинет или подписка; OpenLicense) AutoCAD [2020] (Б\Д; Веб-кабинет или подписка; OpenLicense) Autodesk Revit [2018] (Б\Д; Веб-кабинет или подписка; OpenLicense) Autodesk Revit [2020] (Б\Д; Веб-кабинет или подписка; OpenLicense) CorelDRAW [GSX5;55] (Договор № 292/10.11- АО НИУ от 28.11.2011 (НИУ-11)) eLearnBrowser [1.3] (Договор ГМЛ-Л-

Наименование специальных помещений и помещений для самостоятельной работы	Оснащенность специальных помещений и помещений для самостоятельной работы	Перечень лицензионного программного обеспечения. Реквизиты подтверждающего документа
		<p>16/03-846 от 30.03.2016) Google Chrome (ПО предоставляется бесплатно на условиях OpLic) Lazarus (ПО предоставляется бесплатно на условиях OpLic) Mathcad [Edu.Prime;3;30] (Договор №109/9.13_АО НИУ от 09.12.13 (НИУ-13)) Mathworks Matlab [R2008a;100] (Договор 089/08-ОК(ИОП) от 24.10.2008) Mozilla Firefox (ПО предоставляется бесплатно на условиях OpLic) MS Access [2013;Im] (OpenLicense; Подписка Azure Dev Tools; БД; Веб-кабинет) MS ProjectPro [2013;ImX] (OpenLicense; Подписка Azure Dev Tools; БД; Веб-кабинет) MS VisioPro [2013;ADT] (OpenLicense; Подписка Azure Dev Tools; БД; Веб-кабинет) MS Visual FoxPro [ADT] (OpenLicense; Подписка Azure Dev Tools; БД; Веб-кабинет) nanoCAD СПДС Стройплощадка (Договор бесплатной передачи / партнерство) PascalABC [3.2.0.1311] (ПО предоставляется бесплатно на условиях OpLic) Visual Studio Ent [2015;Imx] (OpenLicense; Подписка Azure Dev Tools; БД; Веб-кабинет) Visual Studio Expr [2008;ImX] (OpenLicense; Подписка Azure Dev Tools; БД; Веб-кабинет) WinPro 7 [ADT] (OpenLicense; Подписка Azure Dev Tools; БД; Веб-кабинет) Компас-3D V14 АЕС (Договор № 109/9.13_АО НИУ от 09.12.13 (НИУ-13)) ПК ЛИРА-САПР [2013] (Договор № 109/9.13_АО НИУ от 09.12.13 (НИУ-13))</p>
<p>Помещение для самостоятельной работы обучающихся</p> <p>Ауд. 59 НТБ на 5 посадочных мест, оборудованных компьютерами (рабочее место библиотекаря, рабочие места обучающихся, рабочее место для лиц с ограниченными возможностями</p>	<p>Компьютер / ТИП №5 (4 шт.) Монитор Acer 17" AL1717 (4 шт.) Монитор Samsung 24" S24C450B Системный блок Kraftway Credo KC36 2007 (4 шт.) Системный блок Kraftway Credo KC43 с KSS тип3 Принтер/HP LaserJet P2015 DN Аудиторный стол для инвалидов-колясочников Видеоувеличитель /Optelec ClearNote Джойстик компьютерный беспроводной Клавиатура Clevy с большими кнопками и накладкой (беспроводная) Кнопка компьютерная выносная маялая</p>	<p>Google Chrome (ПО предоставляется бесплатно на условиях OpLic (не требуется)) Adobe Acrobat Reader DC (ПО предоставляется бесплатно на условиях OpLic (не требуется)) eLearnBrowser [1.3] (Договор ГМЛ-Л-16/03-846 от 30.03.2016) Mozilla Firefox (ПО предоставляется бесплатно на условиях OpLic (лицензия не требуется)) MS OfficeStd [2010; 300] (Договор № 162/10 - АО НИУ от 18.11.2010 (НИУ-10)) Adobe Acrobat Reader [11] (ПО предоставляется бесплатно на условиях OpLic (лицензия не требуется)) K-Lite Codec Pack (ПО предоставляется бесплатно на условиях OpLic (лицензия не</p>

Наименование специальных помещений и помещений для самостоятельной работы	Оснащенность специальных помещений и помещений для самостоятельной работы	Перечень лицензионного программного обеспечения. Реквизиты подтверждающего документа
здоровья) Читальный зал на 52 посадочных места	Кнопка компьютерная выносная малая (2 шт.)	требуется))
<p>Помещение для самостоятельной работы обучающихся</p> <p>Ауд. 84 НТБ На 5 посадочных мест, оборудованных компьютерами (рабочее место библиотекаря, рабочие места обучающихся) Читальный зал на 52 посадочных места</p>	Монитор Acer 17" AL1717 (5 шт.) Системный блок Kraftway KW17 2010 (5 шт.)	<p>AutoCAD [2020] (Б\Д; Веб-кабинет или подписка; OpenLicense) Eurosoft STARK [201W;20] (Договор № 089/08-ОК(ИОП) от 24.10.2008) MS OfficeStd [2010; 300] (Договор № 162/10 - АО НИУ от 18.11.2010 (НИУ-10)) nanoCAD СПДС Конструкции (Договор бесплатной передачи / партнерство) WinPro 7 [ADT] (OpenLicense; Подписка Azure Dev Tools; Б\Д; Веб-кабинет) ПК ЛИРА-САПР [2013R5] (ПО предоставляется бесплатно на условиях OpLic (лицензия не требуется))</p>

Федеральное государственное бюджетное образовательное учреждение высшего образования
«**НАЦИОНАЛЬНЫЙ ИССЛЕДОВАТЕЛЬСКИЙ МОСКОВСКИЙ ГОСУДАРСТВЕННЫЙ
СТРОИТЕЛЬНЫЙ УНИВЕРСИТЕТ**»

РАБОЧАЯ ПРОГРАММА

Шифр	Наименование дисциплины
Б1.О.02	ИНОСТРАННЫЙ ЯЗЫК

Код направления подготовки / специальности	38.03.02
Направление подготовки / специальность	Менеджмент
Наименование ОПОП (направленность / профиль)	Менеджмент в инвестиционно-строительной сфере
Год начала реализации ОПОП	2021
Уровень образования	Бакалавриат
Форма обучения	Очная
Год разработки/обновления	2021

Разработчики:

должность	ученая степень, ученое звание	ФИО
преподаватель		Тарабарина Ю.А.
ст. преподаватель		Мазина Н.С.
преподаватель		Писарик О.И.
ст. преподаватель		Раковская Е.А.

Рабочая программа дисциплины разработана и одобрена кафедрой (структурным подразделением) «Иностранных языков и профессиональной коммуникации».

Рабочая программа утверждена методической комиссией по УГСН, протокол № 04 от «30» июня 2021 г.

1. Цель освоения дисциплины

Целью освоения дисциплины «Иностранный язык является формирование компетенций обучающихся в области устной и письменной иноязычной коммуникации.

Программа составлена в соответствии с требованиями Федерального государственного образовательного стандарта высшего образования по направлению подготовки 38.03.02 Менеджмент.

Дисциплина относится к обязательной части Блока 1 «Дисциплины (модули)» основной профессиональной образовательной программы «Менеджмент в инвестиционно-строительной сфере». Дисциплина является обязательной для изучения.

2. Перечень планируемых результатов обучения по дисциплине, соотнесенных с планируемыми результатами освоения образовательной программы

Код и наименование компетенции (результат освоения)	Код и наименование индикатора достижения компетенции
УК-4 Способен осуществлять деловую коммуникацию в устной и письменной формах на государственном языке Российской Федерации и иностранном(ых) языке(ах)	УК-4.3 Понимание устной речи на иностранном языке на бытовые и общекультурные темы
	УК-4.4 Чтение и понимание со словарем информации на иностранном языке на темы повседневного и делового общения
	УК-4.5 Ведение на иностранном языке диалога общего и делового характера
	УК-4.6 Выполнение сообщений или докладов на иностранном языке после предварительной подготовки

Код и наименование индикатора достижения компетенции	Наименование показателя оценивания (результата обучения по дисциплине)
УК-4.3 Понимание устной речи на иностранном языке на бытовые и общекультурные темы	Знает основные правила фонетики, грамматики, а также базовую лексику изучаемого иностранного языка Имеет навыки (основного уровня) понимания на слух информации на изучаемом иностранном языке при непосредственном и дистантном (слушании аудиотекстов, разговоре по телефону) общении в рамках указанных сфер и тематики общения
УК-4.4 Чтение и понимание со словарем информации на иностранном языке на темы повседневного и делового общения	Знает базовую лексику изучаемого иностранного языка, представляющую нейтральный научный стиль и дифференциацию лексики по сферам применения Знает грамматические формы и конструкции, характерные для нейтрального научного стиля Имеет навыки (основного уровня) чтения и понимания со словарем информации на изучаемом иностранном языке на темы повседневного и делового общения
УК-4.5 Ведение на иностранном языке диалога общего и делового характера	Знает базовую лексику, представляющую стиль повседневного и общекультурного общения, культуру и традиции стран изучаемого иностранного языка, правила речевого этикета Имеет навыки (основного уровня) обмена информацией в процессе диалогического общения, осуществляя при этом определенные коммуникативные намерения в рамках речевого этикета (знакомство, представление, установление и

Код и наименование индикатора достижения компетенции	Наименование показателя оценивания (результата обучения по дисциплине)
	поддержание контакта, запрос и сообщение информации, побуждение к действию, выражение просьбы, согласия/несогласия с мнением собеседника/автора, завершение беседы и др.)
УК-4.6 Выполнение сообщений или докладов на иностранном языке после предварительной подготовки	Знает базовую и основную лексику повседневного и делового общения изучаемого иностранного языка Имеет навыки (начального уровня) устной речи – выполнения сообщений, докладов (с предварительной подготовкой) на изучаемом иностранном языке в форме монологического высказывания

Информация о формировании и контроле результатов обучения представлена в Фонде оценочных средств (Приложение 1).

3. Трудоемкость дисциплины и видов учебных занятий по дисциплине

Общая трудоемкость дисциплины составляет 7 зачетных единиц (252 академических часа).
(1 зачетная единица соответствует 36 академическим часам)

Видами учебных занятий и работы обучающегося по дисциплине могут являться.

Обозначение	Виды учебных занятий и работы обучающегося
Л	Лекции
ЛР	Лабораторные работы
ПЗ	Практические занятия
КоП	Компьютерный практикум
КРП	Групповые и индивидуальные консультации по курсовым работам (курсовым проектам)
СР	Самостоятельная работа обучающегося в период теоретического обучения
К	Самостоятельная работа обучающегося и контактная работа обучающегося с преподавателем в период промежуточной аттестации

Структура дисциплины:

Форма обучения – очная.

№	Наименование раздела дисциплины	Семестр	Количество часов по видам учебных занятий и работы обучающегося							Формы промежуточной аттестации, текущего контроля успеваемости	
			Л	ЛР	ПЗ	КоП	КРП	СР	К		
1	Общая характеристика менеджмента	1			16				42	18	Контрольная работа № 1 (р.1-3) Домашнее задание № 1 (р.1-3)
2	Менеджер. Функции менеджера				16						
3	Управленческие решения				16						
	Итого:	1			48				42	18	Зачёт

4	Лидерство. Стили управления			16					Контрольная работа № 1 (р.4-7) Домашнее задание № 1 (р.4-7)
5	Управление персоналом. Управление конфликтной ситуацией	2		16			44	36	
6	Управление организацией			16					
7	Международный менеджмент			16					
Итого:			2		64				
Итого:		1,2		112			86	54	<i>Зачёт, Экзамен</i>

4. Содержание дисциплины, структурированное по видам учебных занятий и разделам

При проведении аудиторных учебных занятий предусмотрено проведение текущего контроля успеваемости:

- В рамках практических занятий предусмотрено выполнение обучающимися контрольной работы 1 (1 семестр) и контрольной работы 2 (семестр 2).

4.1 Лекции

Не предусмотрено учебным планом.

4.2 Лабораторные работы

Не предусмотрено учебным планом.

4.3 Практические занятия Форма обучения очная

№	Наименование раздела дисциплины	Тема и содержание занятия
1.	Общая характеристика менеджмента	Определение менеджмента. Цели и задачи менеджмента. Письменный и устный перевод текстов, ведение диалога, выполнение сообщений, докладов по вышеуказанным темам. Грамматика: Структура простого предложения. Части речи.
2.	Менеджер. Функции менеджера	Работа менеджера. Навыки и умения менеджера. Функции менеджера. Письменный и устный перевод текстов, ведение диалога, выполнение сообщений, докладов по вышеуказанным темам. Грамматика: Система времен активного залога.
3.	Управленческие решения	Принятие управленческих решений. Организация управления. Полномочия. Письменный и устный перевод текстов, ведение диалога, выполнение сообщений, докладов по вышеуказанным темам. Система времен пассивного залога.
4.	Лидерство. Стили управления	Понятие лидерства. Качества лидера. Стили управления. Письменный и устный перевод текстов, ведение диалога, выполнение сообщений, докладов по вышеуказанным те-

		мам. Модальные глаголы и их эквиваленты.
5.	Управление персоналом. Управление конфликтной ситуацией	Взаимодействие между сотрудниками. Мотивация. Конфликтные ситуации. Разрешение конфликтных ситуаций. Письменный и устный перевод текстов, ведение диалога, выполнение сообщений, докладов по вышеуказанным темам. Неличные формы глагола. Инфинитив.
6.	Управление организацией	Определение организации. Виды организаций. Менеджмент в организации. Письменный и устный перевод текстов, ведение диалога, выполнение сообщений, докладов по вышеуказанным темам. Неличные формы глагола. Причастие.
7.	Международный менеджмент	Управление международной компанией. Влияние разнообразия культур и языков на менеджмент. Письменный и устный перевод текстов, ведение диалога, выполнение сообщений, докладов по вышеуказанным темам. Неличные формы глагола. Герундий.

4.4 Компьютерные практикумы

Не предусмотрено учебным планом.

4.5 Групповые и индивидуальные консультации по курсовым работам (курсовым проектам)

Не предусмотрено учебным планом.

4.6 Самостоятельная работа обучающегося в период теоретического обучения

Самостоятельная работа обучающегося в период теоретического обучения включает в себя:

- самостоятельную подготовку к учебным занятиям, включая подготовку к аудиторным формам текущего контроля успеваемости;
- выполнение домашнего задания 1;
- выполнение домашнего задания 2;
- самостоятельную подготовку к промежуточной аттестации.

В таблице указаны темы для самостоятельного изучения обучающимися:

Форма обучения очная

№	Наименование раздела дисциплины	Темы для самостоятельного изучения
1.	Общая характеристика менеджмента	Темы для самостоятельного изучения соответствуют темам аудиторных учебных занятий.
2.	Менеджер. Функции менеджера	Темы для самостоятельного изучения соответствуют темам аудиторных учебных занятий.
3.	Управленческие решения	Темы для самостоятельного изучения соответствуют темам аудиторных учебных занятий.
4.	Лидерство. Стили управления	Темы для самостоятельного изучения соответствуют темам аудиторных учебных занятий.
5.	Управление персоналом. Управление конфликтной ситуацией	Темы для самостоятельного изучения соответствуют темам аудиторных учебных занятий.
6.	Управление организацией	Темы для самостоятельного изучения соответствуют

		темам аудиторных учебных занятий.
7.	Международный менеджмент	Темы для самостоятельного изучения соответствуют темам аудиторных учебных занятий.

4.7 Самостоятельная работа обучающегося и контактная работа обучающегося с преподавателем в период промежуточной аттестации

Работа обучающегося в период промежуточной аттестации включает в себя подготовку к формам промежуточной аттестации (к зачёту, к экзамену), а также саму промежуточную аттестацию.

5. Оценочные материалы по дисциплине

Фонд оценочных средств по дисциплине приведён в Приложении 1 к рабочей программе дисциплины.

Оценочные средства для проведения промежуточной аттестации, а также текущего контроля по дисциплине хранятся на кафедре (структурном подразделении), ответственной за преподавание данной дисциплины.

6. Учебно-методическое и материально-техническое обеспечение дисциплины

Основные принципы осуществления учебной работы обучающихся изложены в локальных нормативных актах, определяющих порядок организации контактной работы и порядок самостоятельной работы обучающихся. Организация учебной работы обучающихся на аудиторных учебных занятиях осуществляется в соответствии с п. 3.

6.1 Перечень учебных изданий и учебно-методических материалов для освоения дисциплины

Для освоения дисциплины обучающийся может использовать учебные издания и учебно-методические материалы, имеющиеся в научно-технической библиотеке НИУ МГСУ и/или размещённые в Электронных библиотечных системах.

Актуальный перечень учебных изданий и учебно-методических материалов представлен в Приложении 2 к рабочей программе дисциплины.

6.2 Перечень профессиональных баз данных и информационных справочных систем

При осуществлении образовательного процесса по дисциплине используются профессиональные базы данных и информационных справочных систем, перечень которых указан в Приложении 3 к рабочей программе дисциплины.

6.3 Перечень материально-технического, программного обеспечения освоения дисциплины

Учебные занятия по дисциплине проводятся в помещениях, оснащенных соответствующим оборудованием и программным обеспечением.

Перечень материально-технического и программного обеспечения дисциплины приведен в Приложении 4 к рабочей программе дисциплины.

Приложение 1 к рабочей программе

Шифр	Наименование дисциплины
Б1.О.02	ИНОСТРАННЫЙ ЯЗЫК

Код направления подготовки / специальности	38.03.02
Направление подготовки / специальность	Менеджмент
Наименование ОПОП (направленность / профиль)	Менеджмент в инвестиционно-строительной сфере
Год начала реализации ОПОП	2021
Уровень образования	Бакалавриат
Форма обучения	Очная
Год разработки/обновления	2021

ФОНД ОЦЕНОЧНЫХ СРЕДСТВ**1. Описание показателей и критериев оценивания компетенций, описание шкал оценивания**

Оценивание формирования компетенций производится на основе показателей оценивания, указанных в п.2. рабочей программы и в п.1.1 ФОС.

Связь компетенций, индикаторов достижения компетенций и показателей оценивания приведена в п.2 рабочей программы.

1.1. Описание формирования и контроля показателей оценивания

Оценивание уровня освоения обучающимся компетенций осуществляется с помощью форм промежуточной аттестации и текущего контроля. Формы промежуточной аттестации и текущего контроля успеваемости по дисциплине, с помощью которых производится оценивание, указаны в учебном плане и в п.3 рабочей программы.

В таблице приведена информация о формировании результатов обучения по дисциплине разделами дисциплины, а также о контроле показателей оценивания компетенций формами оценивания.

Наименование показателя оценивания (результата обучения по дисциплине)	Номера разделов дисциплины	Формы оценивания (формы промежуточной аттестации, текущего контроля успеваемости)
Знает основные правила фонетики, грамматики, а также базовую лексику изучаемого иностранного языка Имеет навыки (основного уровня) понимания на слух информации на изучаемом иностранном языке при непосредственном и дистантном (слушании аудиотекстов, разговоре по телефону) общении в рамках указанных сфер и тематики общения	1-7	Контрольная работа №1, зачет, экзамен

<p>Знает базовую лексику изучаемого иностранного языка, представляющую нейтральный научный стиль и дифференциацию лексики по сферам применения</p> <p>Знает грамматические формы и конструкции, характерные для нейтрального научного стиля</p> <p>Имеет навыки (основного уровня) чтения и понимания со словарем информации на изучаемом иностранном языке на темы повседневного и делового общения</p>	1-7	Контрольная работа №2, домашнее задание №1, домашнее задание №2, зачет, экзамен
<p>Знает базовую лексику, представляющую стиль повседневного и общекультурного общения, культуру и традиции стран изучаемого иностранного языка, правила речевого этикета</p> <p>Имеет навыки (основного уровня) обмена информацией в процессе диалогического общения, осуществляя при этом определенные коммуникативные намерения в рамках речевого этикета (знакомство, представление, установление и поддержание контакта, запрос и сообщение информации, побуждение к действию, выражение просьбы, согласия/несогласия с мнением собеседника/автора, завершение беседы и др.)</p>	1-7	Домашнее задание №1, домашнее задание №2, зачет, экзамен
<p>Знает базовую и основную лексику повседневного и делового общения изучаемого иностранного языка</p> <p>Имеет навыки (начального уровня) устной речи – выполнения сообщений, докладов (с предварительной подготовкой) на изучаемом иностранном языке в форме монологического высказывания</p>	1-7	Контрольная работа №2, домашнее задание №1, домашнее задание №2, зачет, экзамен

1.2. Описание критериев оценивания компетенций и шкалы оценивания

При проведении промежуточной аттестации в форме экзамена используется шкала оценивания: «2» (неудовлетворительно), «3» (удовлетворительно), «4» (хорошо), «5» (отлично).

При проведении промежуточной аттестации в форме зачёта используется шкала оценивания: «Не зачтено», «Зачтено».

Показателями оценивания являются знания и навыки обучающегося, полученные при изучении дисциплины.

Критериями оценивания достижения показателей являются:

Показатель оценивания	Критерий оценивания
Знания	Объём освоенного материала, усвоение всех разделов
	Полнота ответов на проверочные вопросы
	Правильность ответов на вопросы
Навыки	Навыки выполнения заданий различной сложности

начального уровня	Навыки самопроверки. Качество сформированных навыков
	Навыки анализа результатов выполнения заданий
Навыки основного уровня	Навыки выполнения заданий различной сложности
	Навыки самопроверки. Качество сформированных навыков
	Навыки анализа результатов выполнения заданий
	Быстрота выполнения заданий
	Самостоятельность в выполнении заданий
	Качество выполнения заданий

2. Типовые контрольные задания для оценивания формирования компетенций

2.1. Промежуточная аттестация

2.1.1. Промежуточная аттестация в форме экзамена, дифференцированного зачета (зачета с оценкой), зачета

Форма(ы) промежуточной аттестации: зачет в 1 семестре, экзамен во 2 семестре.

Перечень типовых вопросов (заданий) для проведения экзамена во 2 семестре (очная форма обучения):

№	Наименование раздела дисциплины	Типовые вопросы/задания
4	Лидерство. Стили управления	1. Чтение иноязычного текста (объемом 1000 печатных знаков с пробелами) по темам «Понятие лидерства», «Качества лидера», «Стили управления» и письменное составление 5-и специальных вопросов к нему (на изучаемом иностранном языке) без словаря. 2. Устный пересказ прочитанного на иностранном языке. 3. Сообщение по предложенной теме «Понятие лидерства», «Качества лидера», «Стили управления» на иностранном языке.
5	Управление персоналом. Управление конфликтной ситуацией	1. Чтение иноязычного текста (объемом 1000 печатных знаков с пробелами) по темам «Взаимодействие между сотрудниками», «Мотивация», «Конфликтные ситуации», «Разрешение конфликтных ситуаций» и письменное составление 5-и специальных вопросов к нему (на изучаемом иностранном языке) без словаря. 2. Устный пересказ прочитанного на иностранном языке. 3. Сообщение по предложенной теме «Взаимодействие между сотрудниками», «Мотивация», «Конфликтные ситуации», «Разрешение конфликтных ситуаций» на иностранном языке.
6	Управление организацией	1. Чтение иноязычного текста (объемом 1000 печатных знаков с пробелами) по темам «Определение организации», «Виды организаций», «Менеджмент в организации» и письменное составление 5-и специальных вопросов к нему (на изучаемом иностранном языке) без словаря.

		2. Устный пересказ прочитанного на иностранном языке. 3. Сообщение по предложенной теме «Определение организации», «Виды организаций», «Менеджмент в организации» на иностранном языке.
7	Международный менеджмент	1. Чтение иноязычного текста (объёмом 1000 печатных знаков с пробелами) по темам «Управление международной компанией», «Влияние разнообразия культур и языков на менеджмент» и письменное составление 5-и специальных вопросов к нему (на изучаемом иностранном языке) без словаря. 2. Устный пересказ прочитанного на иностранном языке. 3. Сообщение по предложенной теме «Управление международной компанией», «Влияние разнообразия культур и языков на менеджмент» на иностранном языке.

Перечень типовых примерных вопросов/заданий для проведения зачёта в 1 семестре (очная форма обучения):

№	Наименование раздела дисциплины	Типовые вопросы/задания
1.	Общая характеристика менеджмента	1. Чтение текста на иностранном языке без словаря по темам «Определение менеджмента», «Цели и задачи менеджмента» передача основного содержания, прочитанного на русском языке. 2. Сообщение по теме «Основы менеджмента» на иностранном языке.
2.	Менеджер. Функции менеджера	1. Чтение текста на иностранном языке без словаря по темам «Работа менеджера», «Навыки и умения менеджера», «Функции менеджера» передача основного содержания, прочитанного на русском языке. 2. Сообщение по теме «Менеджер и управленческие функции менеджера» на иностранном языке.
3.	Управленческие решения	1. Чтение текста на иностранном языке без словаря по темам «Принятие управленческих решений», «Организация управления», «Полномочия» передача основного содержания, прочитанного на русском языке. 2. Сообщение по теме «Принятие решений в области управления» на иностранном языке.

2.1.2. Промежуточная аттестация в форме защиты курсовой работы (курсового проекта)

Промежуточная аттестация в форме защиты курсовой работы/курсового проекта не проводится.

2.2. Текущий контроль

2.2.1. Перечень форм текущего контроля:

- контрольная работа №1 в 1 семестре (очная форма обучения);
- домашнее задание №1 в 1 семестре (очная форма обучения);
- домашнее задание №2 во 2 семестре (очная форма обучения);
- контрольная работа №2 во 2 семестре (очная форма обучения).

2.2.2. *Типовые контрольные задания форм текущего контроля:
Перечень типовых контрольных заданий*

Контрольная работа № 1 по темам: *Структура простого предложения. Части речи. Система времен активного залога. Система времен пассивного залога.*

Английский язык

№1. Make nouns from words in brackets and fill in the gaps.

1. Many women have to juggle ... and a full-time job. (mother)
2. Older people who live alone often need help with gardening and house ... (maintain)
3. Positive attitude helps employees to get along with ... and managers. (worker)
4. China's air... has cut life ... by an average of 5.5 years in the north of the country and caused higher rates of lung cancer. (pollute, expect)
5. It is much safer to use stainless steel or glass ... instead of plastic ones. (contain)

№2. Make an appropriate part of speech from words in brackets and fill in the gaps.

1. An ... Roman ... has been discovered in northwest England, (extend, settle)
2. The dining-room is elegantly ... and ... carpeted, (furniture, luxury)
3. Everyone is ... of her having the chance to ... abroad, (envy, student)
4. When employers look at... candidates, beyond skills, experience, and training, they look for those who demonstrate ... (prospect, enthuse)
5. Our planet's... regions, located just north and south of the equator, are known for their... and ... (tropic, warm, humid)

№3. Put the verb in brackets in Past Simple or Present Perfect Tense, Past Simple, Past Continuous, Past Perfect или Past Perfect Continuous Tense.

1. The nurse (to take) his temperature before giving him the pills.
2. She (to pass) her driving test by the time they bought a new car.
3. They (to wait) nervously for two hours when they heard the news.
4. He got tired because he (to do) much work.
5. The train (to leave) before they reached the railway station.

№4. Write affirmative sentences in the correct word order.

6. at least/had / we / ten minutes/ wait / for / to
7. would / he / understand / clearly / spoke / we / if /him
8. as possible/ managed / as soon / the / money / Harry / get / to
9. always / complaining / about / he / his work/ keeps
10. \$1/ would / if / gave / we / have / everyone/ enough

№5. Put the verb in brackets in the appropriate form of the Passive Voice.

1. Such beautiful things never (to produce)!
2. The contract (to make) by next week.
3. This building (not to paint) yet when we rented an office there.

4. The car (to repair) in the garage when the accident happened.
 5. Where are the children? They (to look for)!

Немецкий язык

1. Wählen Sie die richtige Variante.

- a) Die Bundesrepublik Deutschland *wird/wurde* am 23.05.1949 gegründet.
 b) Adenauer *wird/wurde* am 15.09.1949 zum ersten Bundeskanzler gewählt.
 c) Der Nationalfeiertag *wurde/wird* Tag der deutschen Einheit genannt.
 d) Die Musik zur Nationalhymne *wurde/wird* von Haydn komponiert.
 e) 1989 *wurde/wird* Deutschland wiedervereinigt.

2. Stellen Sie Fragen zu den folgenden Antworten!

1. ?

Die Menschen handeln oft in unerwarteter Weise.

2. ?

Beim Arbeitsprozess können verschiedene Schwierigkeiten entstehen.

3. ?

Der Manager muss vor allem Elan, Führungseigenschaften und Organisationstalent mitbringen.

4. ?

Der Manager trifft Entscheidungen, die er für richtig hält.

5. ?

3. Ordnen Sie das Fragewort mit dem Satz zu.

- | | |
|-----------|------------------------------------------|
| a) Woher | A wohnt dein Freund? In Stuttgart? |
| b) Wo | B Freundin willst du besuchen? Maria? |
| c) Welche | C kommst du nach Hause? Vor Mitternacht? |
| d) Wie | D kommst du jetzt? Aus der Schule? |
| e) Wann | E lange bleibst du morgen in der Schule? |

4. Setzen Sie das richtige Hilfsverb ein (haben oder sein).

1. Ich ___ dort nie gewesen.
 2. Ich ___ davon schon erzählt.
 3. ___ ihr diese Speise geschmeckt?
 4. Der Zug ___ sehr langsam gefahren.
 5. Er ___ um 7 Uhr erwacht.
 6. Die Menschen ___ daran viel gedacht.

5. Setzen Sie die in Klammern stehenden Verben richtig ein.

1. Du _____ meine Adresse. (sich notieren, Präsens)
 2. Wir _____ heute _____. (verschlafen, Perfekt)
 3. An der Ostsee _____ er _____ gut _____ (sich erholen, Futur)
 4. Wir _____ ihm auf der Strasse _____. (begegnen, Perfekt)
 5. Der Mann _____ hinter dem Haus. (verschwinden, Präteritum)

Французский язык

№1. Mettez les verbes au Futur immédiat :

1. Je (envoyer) une lettre. 2. Nous (regarder) la télé. 3. Ils (revenir) du cinéma.
 4.-tu (acheter) ce manuel ? 5. Elle (faire) ses devoirs. 6.-vous (écrire) une dictée ? 7.
 Je (répondre) à tes questions. 8. On (déjeuner). 9. Elles (partir). 10. Il (faire) du
 ski.

№2. Mettez les verbes au Passé immédiat :

1. Nous (corriger) nos fautes. 2. Ils (parler) de leur voyage. 3.-vous (apprendre) cette nouvelle ? 4. Je (regarder) ce film. 5. On (parler) de cela. 6.-tu (se baigner) ? 7. Elles (arriver). 8. Il (lire) ce livre. 9. Nous (écouter) la musique. 10. Elle (dire) cela.

№3. Mettez les verbes au Présent :

1.-tu (aller) au théâtre avec nous ? 2. Je te (parler) de cela demain. 3. Il t' (accompagner) à la gare. 4. Nous (pouvoir) faire cela dans une semaine. 5. Elle (travailler) tout le jour. 6. Quand-tu (venir) ? 7. Je (s'occuper) de cela moi-même. 8. Ils y (partir) dans un mois. 9. Lui-vous (téléphoner) ? 10. On (bâtir) trois grandes maisons ici.

№4. Traduisez:

1. Я не в театре. 2. Он уезжает в Париж. 3. Вы не ошибаетесь. 4. Она говорит не все. 5. Мы собираемся. 6. Я уже делаю. 7. Они смотрят фильм. 8. Ты читаешь эту книгу? 9. Что вы решаете? 10. Они любят эту картину. 11. Я ищу его адрес.

№5. Mettez les verbes à la forme interrogative :

1. Nous partons pour Paris. 2. Je prends mon stylo. 3. Il apporte ces manuels. 4. Ils veulent rester à la maison. 5. Nous regardons ce tableau. 6. Marie revient de Moscou. 7. Jean attend ses parents. 8. Claire et Michel vont au cinéma.

№6. Dites à la forme passive :

1. Elle lit ce livre. 2. Il accompagne Claire à la gare. 3. Nous aimons ces chansons. 4. Les arbres bordent cette avenue. 5. Les constructeurs construisent cette maison. 6. Les écoliers ornent cette classe de drapeaux. 7. Je vends ma maison de campagne. 8. Jeanne invite Mireille. 9. Prends-tu ces livres à la bibliothèque ? 10. On apporte ces disques aujourd'hui. 11. Nous traversons la place. 12. Elle écrit deux lettres. 13. Ils achètent ces journaux. 14. La neige couvre les rues. 15. Tous estiment cet homme. 16. Les touristes admirent cette ville. 17. On couvre les tables de nappes vertes.

Контрольная работа № 2 по темам: Модальные глаголы и их эквиваленты. Неличные формы глагола. Инфинитив. Неличные формы глагола. Причастие. Неличные формы глагола. Герундий.

Английский язык

№1. Chose the correct verb.

1. Children don't (have to, be to) pay to go in.
2. We (had to, ought to) show our passports when we arrived in Belgium.
3. We (are to, should) leave a tip, (aren't, shouldn't) we?
4. He has planned his holiday in advance. He (has to, is to) go to the sea on Saturday.
5. I don't spend as much time with them as I (ought to, have to).

№ 2. Make the sentences with complex subject:

For example: I think that the flat is very cosy. - I think the flat to be very cosy.

1. I saw that he pressed the bell.
2. I did not expect that they would come in time.
3. I watched how he spoke on the phone.
4. She believed that he had stolen her money to pay his debts.
5. He wants that this work will be done.

№ 3. Open the brackets, using the correct form of the Infinitive.

1. Jane is sorry (to break) the cup.
2. We were very pleased (to receive) this invitation.
3. I expect (to tell) the news by them.
4. He is glad (to speak) to her now.
5. She pretended (not to listen) to the teacher.

№4. Choose the appropriate form of Participle:

1. I don't like the video (buying, bought) yesterday.
2. Do you know the boy (coming, come) towards us?
3. We like the songs (singing, sung) by this singer.
4. The woman (standing, stood) at the corner is my mother.
5. The question (discussing, discussed) at the meeting was very urgent.

№ 5. Open the brackets by using the Gerund in the Active or Passive form.

1. He showed no sign of (to recognize) me.
2. Why do you avoid (to speak) to me?
3. She tried to avoid (to speak) to.
4. I was angry at (to interrupt) every other moment.
5. I'm quite serious in (to say) that I don't want to go abroad

Немецкий язык**1. Können oder dürfen. Setzen Sie die Verben in Präsens richtig ein.**

2. _____ ich Ihren Namen erfahren?
3. Du _____ mir glauben.
4. Das _____ nicht jeder.
5. Wer _____ diese Sätze ohne Wörterbuch übersetzen?
6. Mit 18 Jahren _____ man wählen.

2. Müssen oder sollen. Setzen Sie die Verben in Präsens richtig ein.

1. Du _____ rennen. Du siehst, dass der Bus sofort abfährt.
2. _____ ich hier bleiben?
3. Was _____ ich für dieses Buch zahlen?
4. Peter _____ doch kommen. Er hat es mir versprochen.
5. _____ wir den Satz noch einmal lesen?

3. Übersetzen Sie folgende Sätze ins Russische! Beachten Sie die Reihenfolge der Übersetzung!

1. Um seine Aufgabe zu bewältigen, muss der Manager über verschiedene Hilfsmittel verfügen.
2. Um unvorhergesehene Schwierigkeiten zu vermeiden, muss er ein umfassendes und zeitgemäßes Wissen besitzen.
3. Kaum einer kann arbeiten, ohne Fehler zu machen.
4. Ohne gründlich zu überlegen, darf der Manager keine Entscheidung treffen.
5. Statt die Situation allseitig zu analysieren, fasste er einen übereilten Entschluss.

4. Übersetzen Sie folgende Sätze auf Deutsch! Gebrauchen Sie Infinitivkonstruktionen (um...zu, statt ...zu, ohne...zu)!

1. Чтобы решать производственные задачи, менеджер должен иметь

в своем распоряжении различные вспомогательные средства.

2. Эти средства позволяют справляться с работой, избегать трудностей или уменьшать их, если они появляются.

3. Менеджер должен уметь принимать быстрые и правильные решения.

4. Без гибких действий менеджер не сможет добиться успехов в своей работе.

6. Люди бывают склонны к принятию поспешных решений.

5. Bilden Sie Infinitivsätze.

1. Ich lerne Deutsch. Ich will deutsche Bücher lesen.

2. Wir arbeiten 3 Stunden. Wir machen keine Pause.

3. Sie stellt den Koffer auf den Boden. Sie legt ihn nicht ins Gepäcknetz.

4. Ich schreibe eine Postkarte. Ich schicke kein Telegramm.

5. Ich übersetze den Artikel. Ich benutze ein Wörterbuch nicht.

Французский язык

№1. Mettez les verbes au Passé composé :

1. Hier nous (aller) au cinéma. 2. Il (dessiner) un beau tableau. 3. Ce projet (recevoir) beaucoup de prix. 4.-tu (traduire) ce texte ? 5. Ils (se reposer) bien. 6. Elle (dire) la vérité. 7. Je l'(voir) il y a deux jours. 8. Cet écrivain (écrire) beaucoup de romans. 9. Il (entrer) le premier. 10. Elle (naître) à Moscou. 11.-vous (entendre) déjà cette nouvelle ? 12. Je vous (expliquer) déjà mon absence.

№2. Employez les formes convenables des pronoms personnels toniques :

1. Pierre arrive à 10 heures, mais sa femme, _____, arrive à midi. 2. Nous aimons la mer, mais les enfants, _____, préfèrent la montagne. 3. Ce soir, Nicolas sort avec Lucie. _____ aussi, je voudrais sortir avec _____. 4. Il ne sera pas là en août. _____ non plus, mais son ami, _____ y sera dans quinze jours. 5. C'est Paul qui danse avec Mireille ? Non, ce n'est pas _____. C'est Victor qui danse avec _____. 6. Denise parle avec Simon: elle parle avec _____ pendant des heures. 7. Quand nous rentrons chez _____ c'est la fin des vacances. 8. Regarde: ce sont Yves et Luc ! Oui, tu as raison, ce sont _____. 9. Quand ils font les choses _____ mêmes, ils sont plus satisfaits. 10. Béatrice et _____, nous sommes allées à Paris, _____ et _____ ils sont restés chez _____.

№3. Transformez les verbes au gérondif :

1. Tu apprendras l'anglais (lire) des journaux. 2. Je range la chambre (écouter) de la musique. 3. Elle s'est cassé le bras (faire) du ski. 4. Vous perdrez des kilos (manger) des légumes. 5. Tu restes mince tout (manger) beaucoup ! 6. L'avion a fait un bruit bizarre (atterrir). 7. J'ai trouvé une ancienne carte postale (ranger) les livres. 8. Je regarde le journal télévisé (boire) du thé. 9. Faites attention (traverser) la rue! 10. Ils sont heureux tout (avoir) peu d'argent.

№4. Complétez les phrases suivantes par les formes de l'article partitif:

1. Veux-tu ___ chocolat ? 2. Les enfants font ___ bruit. 3. Si tu vas au magasin, achète ___ lait, ___ beurre, ___ pain, ___ crème fraîche. 4. Il reste ___ rôti, veux-tu en prendre ? 5. Aujourd'hui il y a ___ pluie et ___ vent dehors. 6. Vous devez mettre ___ ordre sur votre bureau. 7. Martin a ___ chance. 8. Mettez ___ bois dans la cheminée ! 9. Mange ___ fromage et moi, je vais manger ___ saucisson. 10. Notre professeur a ___ patience.

№5. Complétez les phrases avec les infinitifs qui conviennent :

1. Paul a entendu quelqu'un _____ l'escalier. 2. Ouvre la fenêtre et tu verras la neige _____. 3. Entendez-vous ce chien _____ ? 4. Elle a vu ce garçon _____ et _____. Il s'est cassé la jambe. 5. Il sent le malheur

- _____ . 6. L'agent de police l'a arrêtée parce qu'il l'a vue _____ sa voiture et _____ au téléphone portable. 7. J'ai entendu cette élève _____ la poésie.
8. J'aime me promener dans la forêt en automne et écouter des feuilles sèches _____ sous les pieds.

Пример и состав типового домашнего задания

Домашнее задание № 1 по темам: Общая характеристика менеджмента Менеджер. Функции менеджера. Управленческие решения. Части речи. Структура простого предложения. Система времен активного залога. Система времен пассивного залога.

Английский язык

№ 1. Read the following text.

The Four Management Functions of Business

Business management deals with the same general kinds of activities but differs in two principal ways: it handles resources and activities on a larger scale than most of us are accustomed to in our personal lives and it accomplishes work through other people.

Managers typically perform four key functions for their businesses: (a)planning, (b) organizing and staffing, (c) directing and coordinating, and (d)evaluating and controlling. Each of these functions is continuous and all are interrelated.

Managers make plans to solve the problems and to take advantage of the opportunities presented to their companies. People are recruited to carry out the plans. He or she directs and coordinates the activities of those who work in it.

Evaluations of how well the organization is working toward its goals partially determine plans for future operations.

Directing is the process of guiding and motivating people in the organization to do the work needed to accomplish the company's goals. It includes telling and showing subordinates what jobs to do and how to do them and detecting errors and seeing that they are corrected.

In management, coordinating is largely a process of assuring communication between parts of the organization – individuals, departments, and levels of management – to make sure that they are working together on appropriate efforts toward mutual goals.

The final function of management is controlling. It requires evaluating the performance of the firm and its parts and making changes to improve operations.

№2. Answer the following questions on the text:

1. What are the four key functions of managers?
2. Why do managers make plans?
3. What do managers coordinate?
4. What does directing include?
5. What does controlling require?

№3. Agree or disagree with the following statements.

1. Business management deals with the same kinds of activities but differs in two principal ways.
2. Good planning does not help to handle resources and activities on a larger scale.
3. The term administration is more often used to refer to the management of public institutions than companies.
4. Effective executive coordinating and marketing made possible to devote less time to selling goods abroad.
5. Small business usually has one or two managers who are responsible for the diverse man-

agement functions.

№ 4. Translate the following sentences from the text:

1. Business management handles resources and activities on a larger scale than most of us are accustomed to in our personal lives and it accomplishes work through other people.
2. Each of these functions is continuous and all are interrelated.
3. He or she directs and coordinates the activities of those who work in the organization.
4. Directing includes telling and showing subordinates what jobs to do and how to do them and detecting errors and seeing that they are corrected.
5. Coordinating is largely a process of assuring communication between parts of the organization to make sure that they are working together on appropriate efforts toward mutual goals.

№5. Match words from each column.

1. recruiting people	a. planning
2. comparing results	b. coordinating
3. checking up company performance	c. controlling
4. monitoring works of departments	d. directing
5. guiding and motivating people	e. staffing
6. setting up goals and objectives	f. evaluating

№ 6. Match up these verbs and nouns to make common collocations.

1. allocate	a. decisions
2. communicate	b. information
3. develop	c. jobs
4. make	d. objectives
5. measure	e. people
6. motivate	f. performance
7. perform	g. resources
8. set	h. strategies
9. supervise	i. subordinates

№7 Read a text.

What is a manager?

A number of different terms are often used instead of the term "manager", including "director", "administrator" and "president". The term "manager" is used more frequently in profit-making organizations, while the others are used more widely in government and non-profit organizations such as universities, hospitals and social work agencies.

So, whom do we call a "manager"? In its broad meaning the term "managers" applies to the people who are responsible for making and carrying out decisions within a certain system. A personnel manager directly supervises people in an organization. A financial manager is a person who is responsible for finance. A sales manager is responsible for selling of goods. A marketing manager is responsible for promotion of products on the market.

Almost everything a manager does involves decision-making. When a problem exists a manager has to make a decision to solve it. In decision-making there is always some uncertainty and risk. The amount of responsibility of any individual in a company depends on the position that he or she occupies in its hierarchy. Managers, for example, are responsible for leading the people directly under them, who are called subordinates. To do this successfully, they must use their authority, which is the right to take decisions and give orders.

№8 Match words with definitions:

Agency, government, to occupy, uncertainty, to supervise

- 1) something that you cannot be sure about
- 2) a government department that provides a particular service
- 3) to have an official job or position
- 4) to be in charge of somebody/something and make sure that everything is done correctly, safely, etc.
- 5) the group of people who are responsible for controlling a country or a state

№9 Match synonyms:

1) often	A. apply
2) extensive	B. subordinate
3) accomplish	C. director
4) refer	D. decision
5) assistant	E. profit
6) chief	F. carry out
7) resolution	G. broad
8) earnings	H. frequently

№10 Decide whether the following sentences are true false:

1. Managers work in a government.
2. Managers control people taking decisions.
3. A personnel manager controls employees in an organization.
4. Managers solve problems.
5. Responsibilities of a manager depend on the manager's subordinates.

№11 Translate the following sentences into Russian:

1. Managers, for example, are responsible for leading the people directly under them, who are called subordinates.
2. Managers must use their authority, which is the right to take decisions and give orders.
3. A marketing manager is responsible for promotion of products on the market.
4. The term "managers" applies to the people who are responsible for making and carrying out decisions within a certain system.
5. The term "manager" is used more frequently in profit-making organizations.

№12 Read the text and make up 5 Wh-questions asking for information from the text.

№13 Make adjectives from words in brackets and fill in the gaps.

1. You shouldn't rest on your laurels but try to improve your ... performance. (academy)
2. Highly ... gas is naturally found in coal mines. (explode)
3. An ... species is a species of organisms facing a very high risk of extinction. (danger)
4. The most... earthquake struck in Shanxi, China 1556. (disaster)
5. ... exploitation of nature by man has resulted in the effects we have to deal with now. (thought)

№14. Read sentences and make questions asking for information from the sentences.

1. Ms Kelly has taken a trip to China.
2. She cried because Paul didn't come to the party.
3. We work out four times a week.
4. You can bring those boxes to me today.

5. His apartment is in London.

№15. Put the verb in brackets in Past Simple or Present Perfect Tense, Past Simple, Past Continuous, Past Perfect или Past Perfect Continuous Tense.

1. When he came into the park she (to sit) on the bench and (to read) a book.
2. When they (to get) permission from the council they started building.
3. He (to come) to the office and (to make) some urgent calls.
4. In five minutes he would see a woman he never (to see).
5. Suddenly he saw a woman who (to come) to him.

№16. Put the verb in brackets in Future Simple, Future Continuous, or Future Perfect Tense.

1. I (to put) a note at the bottom of the card in a minute.
2. He (to wait) for you in his office at this time the day after tomorrow.
3. When we (to get) there?
4. They are sure he (to receive) business proposals by next weekend.
5. I (to put) it in my diary tomorrow.

№17. Put the verb in brackets in the appropriate form of the Passive Voice.

1. Rice (to grow) in India.
2. The interview (to record) now.
3. The new play (to publish) just.
4. The ice (to break) by the time we joined the party.
5. His application (to accept) and he stopped looking for another job.

Немецкий язык

Lesen Sie den nachstehenden Text und machen Sie die Übungen dazu.

Managementlehre

Die Managementlehre untersucht alle Vorgänge, die mit der Führung von Organisationen zusammenhängen. Sie ist damit eine Lehre von der Gestaltung, Lenkung und Entwicklung zweckorientierter sozialer Systeme. Es gibt noch einen Begriff der interdisziplinären Managementlehre. Die interdisziplinäre Managementlehre bemüht sich um einen hohen Praxisbezug und bedient sich aus Forschungsergebnissen und Erfahrungen unterschiedlicher Nachbardisziplinen: Managementlehre und Betriebswirtschaftslehre; Managementlehre als Produktionsmanagement; Ausbildung.

Die Managementlehre stellt sich dar als eine Erweiterung der Betriebswirtschaftslehre zu einer Wissenschaft der Unternehmensführung. Als Managementlehre wird sie damit zu einer eigenständigen Realwissenschaft, die in unterschiedlichem Umfang auf Erkenntnisse von Ökonomie, Rechtswissenschaft, Informatik, Soziologie, Ingenieurwissenschaft, Psychologie, Ökologie etc. zurückgreift.

Die Wissenschaft muss sich neuen Herausforderungen der Ethik, der Ökologie, der Informatik stellen. Damit liegt ihre Konzentration weniger auf einem Erkenntnisobjekt im materiellen Sinne, sondern man betrachtet sie als eine Lehre von der Gestaltung, Lenkung und Entwicklung zweckorientierter sozialer Systeme.

Ausgabe 1. Richtig oder falsch.

1. Die Managementlehre untersucht nicht alle Vorgänge, die mit der Führung von Organisationen zusammenhängen.
 - a) richtig
 - b) falsch

2. Die Managementlehre ist eine Lehre von der Gestaltung, Lenkung und Entwicklung zweckorientierter sozialer Systeme.
 a) richtig
 b) falsch
3. Die Managementlehre stellt sich dar als eine Erweiterung der Betriebswirtschaftslehre zu einer Wissenschaft der Unternehmensführung.
 a) richtig
 b) falsch
4. Als Wissenschaft wird sie damit zu einer eigenständigen Realwissenschaft, die in unterschiedlichem Umfang auf Erkenntnisse von Ökonomie, Rechtswissenschaft, Informatik, Soziologie, Ingenieurwissenschaft, Psychologie, Ökologie etc. zurückgreift.
 a) richtig
 b) falsch
5. Die Wirtschaft muss sich neuen Herausforderungen der Ethik, der Ökologie, der Informatik stellen.
 a) richtig
 b) falsch

Ausgabe 2.

Übersetzen Sie die im Text ausgewählten Sätze.

1. Die Managementlehre untersucht alle Vorgänge, die mit der Führung von Organisationen zusammenhänge.
2. Die interdisziplinäre Managementlehre bemüht sich um einen hohen Praxisbezug und bedient sich aus Forschungsergebnissen und Erfahrungen unterschiedlicher Nachbar-disziplinen: Managementlehre und Betriebswirtschaftslehre; Managementlehre als Produktionsmanagement; Ausbildung.
3. Die Managementlehre stellt sich dar als eine Erweiterung der Betriebswirtschaftslehre zu einer Wissenschaft der Unternehmensführung.
4. Als Managementlehre wird sie damit zu einer eigenständigen Realwissenschaft, die in unterschiedlichem Umfang auf Erkenntnisse von Ökonomie, Rechtswissenschaft, Informatik, Soziologie, Ingenieurwissenschaft, Psychologie, Ökologie etc. zurückgreift.
5. Die Wissenschaft muss sich neuen Herausforderungen der Ethik, der Ökologie, der Informatik stellen.

Ausgabe 3.

Stellen Sie **fünf** W-Fragen zum Inhalt des Textes zusammen.

Ausgabe 4 Finden Sie russische Äquivalente

1. Der Begriff	a) народное хозяйство, экономика
2. Der Bereich	b) управление, регулирование, распределение
3. Der Betriebswirtschaftslehre	c) предприятие (например, промышленное), организация
4. Der Geschäftsführung	d) руководство (управление) отдельным предприятием
5. Der Gesellschaft	e) предпринимательская деятельность, предприятие, дело
6. Der Steuerung	f) понятие, идея, представление, соображение
7. Das Unternehmen	g) область, сфера, район; компетенция

8. Der Unternehmensführung	h)Нобщество; объединение, союз; компания; товарищество
9. Die Unternehmung	j)ведение дел, делопроизводство; руководство фирмой
10. Der Wirtschaft	наука об организации производства; экономика и организация производства (наука)

Ausgabe 5 Finden Sie passende Synonyme

die Wissenschaft	die Führung
die Leitung	die Lehre
der Prozess	das Ziel
der Zweck	die Bedeutung
das Sinn	der Vorgang
bemühen sich um (A)	das Sinn
bedienen sich	selbständig
eigenständig	anwenden
verwenden	benutzen
der Begriff	beschäftigen sich mit (D)

Ausgabe 6 Ordnen Sie den Begriff und seine Definition zu.

Die Managementlehre	realisiert das geplante Handeln zum Erreichen der Unternehmensziele.
Das Managementprozess	umfasst den sozialen Kontext von Organisation und Gesellschaft.
Die Managementsoziologie	ist die Steuerung der Geschäftsprozesse zur Erreichung der Managementziele.
Das Zeitmanagement	befasst sich mit der Abgleichung von Zielen und Mitteln unter Zukunftsberücksichtigung.
Das strategische Management	ist die Wissenschaft des Managements. Sie untersucht alle Vorgänge, die mit der Führung von Organisationen zusammenhängen.
Das Zukunftsmanagement	beschäftigt sich mit der Abgleichung von Zielen und Mitteln des Selbstgeschehens einer Person.
Das Selbstmanagement	bemüht sich um die Abgleichung von Zielen und Mitteln unter Zeitberücksichtigung

Ausgabe 7 Setzen Sie das passende Wort richtig ein!

a) Managementlehre b) Managementprozess c) Managementsoziologie d) Geschäftsführung e) Planung f) Strategisches Management g) Unternehmensführung h)Management

_____ 1 _____ leitet sich ab von Englisch manage, dies von Italienisch maneggiare «an der Hand führen», dies von Lateinisch manus «Hand». Die englische Bedeutung wurde im 17./18.

Jh. durch französischen *ménagement* beeinflusst. Die etymologische Wurzel des Begriffs Management ist lateinisch, *manus agere*, und bedeutet «an der Hand führen».

Der Begriff wird in folgenden Bereichen verwendet:

- 2 : umgangssprachlich die Leitung einer Organisation. Die Geschäftsführung ist ein Organ einer juristischen Person (insbesondere im Privatrecht);
- 3 : Wissenschaft des Managements;
- 4 : Steuerung der Geschäftsprozesse zur Erreichung der Managementziele;
- 5 : Akteursgruppe im sozialen Kontext von Organisation und Gesellschaft;
- 6 : Abgleichung von Zielen und Mitteln, z. B. als Zeitmanagement, als Zukunftsmanagement oder Selbstmanagement² ;
- 7 : geplantes Handeln zum Erreichen der Unternehmensziele;
- 8 : Steuerung, Gestaltung und Überwachung eines Unternehmens.

Ausgabe 8 Bilden Sie Zusammensetzungen und übersetzen Sie sie!

Das Unternehmen – s – die Führung, die Produktion – s – das Management, das Recht – s – die Wissenschaft, der Betrieb – s – die Wirtschaft – s – die Lehre, der Zweck – orientiert, die Entscheidung – s – orientiert, die Wissenschaft – s – das Ziel.

Ausgabe 9

Bilden Sie Substantive!

Ableichen, ausbilden, bedeuten, beziehen, entstehen, entwickeln, erfahren, erreichen, erweitern, forschen, führen, leiten, modellieren, planen, steuern, überwachen.

Французский язык

1. Lisez le texte suivant :

L'évaluation de la gestion des ressources humaines est un processus crucial dans l'évaluation du plan d'action d'une organisation. Elle peut se faire à partir de critères établis ou bien de résultats enregistrés après une mise en œuvre de stratégies de ressources humaines dans une organisation. L'évaluation de la gestion permet une révision complète des politiques du capital humain au sein d'une organisation et un ajustement de son plan d'action.

Il est important et souvent très nécessaire d'évaluer méthodiquement les politiques ainsi que les pratiques de gestion des ressources humaines. Pour obtenir le succès prévu, il serait impératif de faire une bonne évaluation qui permet une amélioration constante. Cette étape est en quelque sorte une évaluation qui détermine la performance organisationnelle. Ainsi, elle peut être forte ou faible. Dans le cas où cette dernière se trouve à être faible, il faut ressortir tous les points négatifs de la fonction des ressources humaines et par la suite déterminer la source de ces problèmes. Ils peuvent être perçus dans la mise en œuvre des politiques de gestion ou dans le plan lui-même. Si le problème parvient de l'application des politiques de ressources humaines, les gestionnaires auront tendance à s'opposer aux changements dans leurs plans stratégiques.

2. Dites vrai ou faux :

- Il est important d'évaluer les politiques et les pratiques de gestion des ressources humaines.
- Une évaluation ne détermine pas la performance organisationnelle.
- La performance organisationnelle peut être forte ou faible.
- Il faut ressortir tous les points négatifs de la fonction des ressources humaines et déterminer la source de ces problèmes si la performance organisationnelle est faible.
- Les gestionnaires s'opposent aux changements dans leurs plans stratégiques s'il existe le problème de l'application des politiques de ressources humaines.

3. Traduisez les propositions:

- L'évaluation de la gestion des ressources humaines est un processus crucial dans l'évaluation du plan d'action d'une organisation.
- L'évaluation de la gestion permet une révision complète des politiques du capital humain au sein d'une organisation et un ajustement de son plan d'action.
- Pour obtenir le succès prévu, il serait impératif de faire une bonne évaluation qui permet une amélioration constante.
- Dans le cas où cette dernière se trouve à être faible, il faut ressortir tous les points négatifs de la fonction des ressources humaines et par la suite déterminer la source de ces problèmes.
- Si le problème parvient de l'application des politiques de ressources humaines, les gestionnaires auront tendance à s'opposer aux changements dans leurs plans stratégiques

4. Composez 5 questions d'après ce texte.

5. Trouvez les équivalents français aux mots russes suivants :

функция; определять; источник; менеджер; применение; оценивать; осуществление; негативные факторы; эффективность; людские ресурсы, performance (f); fonction (f); ressources humaines; source (f) ; déterminer; points négatifs; gestionnaire (m) ; mise en œuvre; évaluer ; application (f).

6. Trouvez le synonyme :

1 . évaluer	A efficacité
2 . application	B stratégie
3 . gestionnaire	C procès
4 . performance	D management
5 . il est important	E manager
6 . gestion	F exécution
7 . processus	G atteindre
8 . crucial	H important
9 . obtenir	I il importe
10 . politiques	J déterminer

7. Lisez le texte suivant :

À la tête de l'entreprise, le patron et ses collaborateurs définissent le management stratégique, c'est-à-dire les choix essentiels de l'entreprise : investissements, choix des lignes de produits, choix des réseaux de distribution.

De nombreuses décisions doivent être prises dans le cadre des objectifs fixés. Ce travail revient à des hommes clefs – cadres ou techniciens. Cette gestion tactique comprend ainsi le choix des fournisseurs, des modes de production, des moyens de publicité.

Reste la gestion courante ou opérationnelle, qui est généralement confiée à l'ensemble des collaborateurs, dans la limite de leurs attributions. Ce niveau concerne, par exemple, le réapprovisionnement, l'ordonnancement de la production.

L'activité de l'entreprise requiert une organisation. Les différents "moyens" humains et matériels doivent être coordonnés. Cela se fait selon deux dimensions:

l'axe hiérarchique (vertical) qui détermine les responsabilités formelles (formelles, car les comportements effectifs en sont quelques fois éloignés);

une dimension fonctionnelle correspondant à un découpage par "métiers", par tâches à effectuer, par grandes fonctions : technique (ou production), commerciale, ressources humaines (ou personnel), finance, administration, comptabilité.

8. Dites vrai ou faux :

- L'activité de l'entreprise requiert une organisation.
- La gestion courante est confiée à l'ensemble des collaborateurs.
- Il ne faut pas faire coordonner les différents "moyens" humains et matériels.
- Le patron et ses collaborateurs définissent le management stratégique.
- La gestion tactique comprend le choix des fournisseurs, des modes de production, des moyens de publicité.

9. Traduisez les propositions :

- À la tête de l'entreprise, le patron et ses collaborateurs définissent le management stratégique, c'est-à-dire les choix essentiels de l'entreprise : investissements, choix des lignes de produits, choix des réseaux de distribution.
- Cela se fait selon deux dimensions:
l'axe hiérarchique (vertical) qui détermine les responsabilités formelles (formelles, car les comportements effectifs en sont quelques fois éloignés);
une dimension fonctionnelle correspondant à un découpage par "métiers", par tâches à effectuer, par grandes fonctions : technique (ou production), commerciale, ressources humaines (ou personnel), finance, administration, comptabilité.
- De nombreuses décisions doivent être prises dans le cadre des objectifs fixés.

10. Composez 5 questions d'après ce texte.

11. Trouvez la définition du mot :

1 . politiques	A Question à résoudre
2 . performance	B apprécier la valeur, le prix de quelque chose
3 . problème	C Ensemble des options prises collectivement ou individuellement
4 . mise en œuvre	D Travail, tâche, action effectués
5 . ressources	E Action ou manière d'administrer, de diriger
6 . source	F Moyens financiers, revenus
7 . parvenir	G Résultat obtenu dans un domaine précis par quelqu'un, une machine
8 . critère	H Principe, cause, origine de quelque chose
9 . évaluer	I Principe, élément de référence qui permet de juger, d'estimer, de définir quelque chose
10 . gestion	J Arriver, venir à un point précis

12. Composez des groupes de mots :

1 . ressources	A aux changements
2 . processus	B organisationnelle
3 . évaluer	C humaines
4 . succès	D le succès
5 . s'opposer	E prévu
6 . résultats	F crucial
7 . révision	G enregistrés
8 . obtenir	H complète
9 . politiques	I les politiques
10 . performance	J de gestion

13. Mettez les verbes à la forme négative :

1. Nous (partir) à trois heures. 2. (fermer) vos manuels. 3. Je (déjeuner) à deux heures. 4. Ils (lire) ce livre. 5. Elle (habiter) cet appartement depuis longtemps. 6. Tu (devoir) parler de cela. 7. (faire) de bruit, s'il vous plaît. 8. Est-ce que vous (savoir) son nom ? 9. Ils (vouloir) répondre à mes questions. 10. Est-ce que tu (entendre) la musique ?

14. Mettez les verbes dans les propositions suivantes à la forme interrogative :

1. Il lit ce journal. 2. Nous voulons regarder la télé. 3. Elle parle avec son amie. 4. J'habite au troisième étage. 5. J'écris une lettre. 6. Alain va à l'école. 7. Mes parents partent demain pour Paris.

15. Remplacez les points par un verbe pronominal à la forme nécessaire:

1. Vous êtes fatigué, ! (se reposer) 2. Je Michel. (s'appeler) 3. Nous avons peu de temps, ! (se dépêcher) 4. Ce parc est très beau, j'aime ici. (se promener) 5. Daniel, il est déjà tard, - ! (se coucher) 6. Il fait chaud, allons ! (se baigner) 7. Il est temps de dîner, - tes mains ! (se laver) 8. Je regrette, mais je ne sais pas où le bureau de poste, je ne suis pas du quartier, - à un agent. (se trouver, s'adresser) 9. Tu dois chaque jour. (s'entraîner) 10. Ne pas, nous avons encore le temps. (se dépêcher)

16. Traduisez :

a) 1. Il va revenir de l'école. 2. Nous allons acheter ces livres. 3. Ils vont venir chez moi. 4. Tu vas tomber ! 5. Je vais vous montrer mes photos. 6. Mes enfants vont jouer à cache-cache. 7. Qu'allez-vous faire après les cours ? 8. Elle va allumer la lampe. 9. Nous allons continuer notre travail. 10. Attendez, je vais arriver.

b) 1. Nous venons de lui téléphoner. 2. Je viens d'apprendre cette nouvelle. 3. Il vient d'écrire une lettre. 4. Vous venez de faire une faute. 5. Tu viens de dire cela. 6. Ils viennent de partir. 7. Je viens de me baigner. 8. Tu viens de lire cet article. 9. Elle vient d'acheter cette robe. 10. Vous venez de me poser cette question.

17. Traduisez :

1. Вот уже 2 месяца, как я студентка экономического факультета. 2. С каких пор вы не посещаете лекции? 3. Обычно я обедаю в университетской столовой, обед там вкусный, а ужинаю дома. 6. По расписанию лекции проходят в лекционном зале (амфитеатре),

семинары – в аудитории. 7. Многие студенты пропускают (manquer) лекции, опаздывают. Что касается меня, я всегда приезжаю вовремя, внимательно слушаю лекции и конспектирую. 8. Если я буду регулярно и много заниматься, я хорошо сдам экзамены.

Домашнее задание № 2 по темам: Лидерство. Стили управления. Управление персоналом. Управление конфликтной ситуацией. Управление организацией. Международный менеджмент. Модальные глаголы и их эквиваленты. Неличные формы глагола. Инфинитив. Неличные формы глагола. Причастие. Неличные формы глагола. Герундий.

Английский язык

№1 Read the following text.

Leadership

Leadership may be defined as the ability to influence the attitudes and behavior of others through skill in personal relations and without the use of force. Many have held that leaders must be born with these skills, but modern practice views leadership as resulting from a combination of talent, training, and experience.

To be an effective leader, a manager must use complex intellectual and social skills to deal with different kinds of people in a wide variety of situations. An effective manager must be able to adapt his or her style and approach to many different situations. In addition to these, certain personal traits are often found in good leaders:

- Being a leader requires dealing with other people. A leader must be sensitive to the needs and feelings of others and must genuinely respect those feelings. Effective leaders know how to communicate and how to encourage others to communicate.
- Leaders must have emotional and social maturity. They must accept their own feelings and control their own behavior. They must remain rational when angry and not be defeated by frustration and stress. They must be able to accept diversity and disagreement in others.
- Good leaders must be intelligent. They must be able to analyze complex situations and discover relationships, causes, effects, and solutions.
- Good leaders need self-motivation. In the position of leader, men and women will be subjected to stress and anxiety, rewards may be intangible or delayed. Only a strong inner determination to succeed allows people to function well in this role.

№2. Answer the following questions on the text:

1. What is leadership?
2. What do you think – leaders are born or made?
3. Which factors make a good leader?
4. Which personal traits are essential for an effective leader?
5. What do effective leaders have to know?

№3. Agree or disagree with the following statements.

A manager should:

1. know when your birthday is.
2. know where you are and what you're doing at all times during working hours.
3. not criticize or praise.
4. not interfere in disagreements between members of staff.
5. not ask people to do things they're not prepared to do themselves.
6. be available at all times to give staff advice and support.
7. keep their distance from staff and not get involved in socializing outside work.
8. use polite language at all times.
9. work longer hours than their staff.
10. comment on the personal appearance of their staff.

№4. Translate the following sentences from the text:

1. Modern practice views leadership as resulting from a combination of talent, training, and experience.
2. An effective manager must be able to adapt his or her style and approach to many different situations.
3. Effective leaders know how to communicate and how to encourage others to communicate.
4. Leaders must be able to accept diversity and disagreement in others.
5. Only a strong inner determination to succeed allows people to function well in this role.

№5. Match these words with the definitions.

- | | |
|-----------------------------------------------------------------------------------------------------------------------------------------------------------------------------------|--------------------------------------------------------------------------------------------------------------------------------------------------------------------------------------------------------------------------------------------------------------------------------------------------------------------------------------------------------------------------------------------------------------------------------------------------------------------------------------------------|
| <ol style="list-style-type: none"> 1. subordinate 2. authority 3. superior 4. encourage 5. diversity 6. determination | <ol style="list-style-type: none"> a. having a higher position or rank than someone else b. a range of different people or things; variety c. the power you have because of your official position d. to change or make someone or something change e. the ability to continue trying to achieve what you have decided to do even when this is difficult f. the ability to change or be changed easily to suit a different situation |
|-----------------------------------------------------------------------------------------------------------------------------------------------------------------------------------|--------------------------------------------------------------------------------------------------------------------------------------------------------------------------------------------------------------------------------------------------------------------------------------------------------------------------------------------------------------------------------------------------------------------------------------------------------------------------------------------------|

№6. Complete these sentences with words for reference: influence, experience, talent, initiative, motivator.

1. The chance of a higher salary gives young people the ___ to work harder.
2. Nothing can ___ the fact that the refugees are our responsibility.
3. She used her ___ with the chairman to get me the job.
4. Don't keep asking me for advice. Use your ___.
5. Karl has considerable ___ in modern methods of diagnosis.

№7. Read a text.**Informal Teams**

Casual associations of employees that spontaneously develop within an organization's formal structure are known as informal teams and some observers consider them to be more important in how work gets done than their formal team siblings. Informal teams can form and disband anytime, anyplace, and they may arise for a wide variety of reasons.

An organization might, for example, have an informal team of employees who like to play softball after work, or who have banded together to address problems with indoor air pollution at a manufacturing facility, or who have decided to organize a company trip to Las Vegas.

Informal teams are important to organizations for the following reasons:

- They foster communication among employees in different parts and at different levels of the organization. Because informal teams are not chartered by management, they are safe for employees to speak freely and without fear of negative repercussions.
- They provide a way for employees who might not usually be tapped by management to lead formal teams to practice leadership roles. While the mailroom clerk might not, for example, be management's leading candidate to lead the site selection committee for a new factory, he might very well make a bang-up captain of the company bowling team.

№8 Match words with definitions:

To disband, siblings, to charter, repercussions, to tap

- 1) to make use of a source of energy, knowledge, etc. that already exists
- 2) to stop somebody/something from operating as a group; to separate or no longer operate as a group
- 3) a brother or sister
- 4) to state officially that a new organization, town or university has been established and has special rights
- 5) an indirect and usually bad result of an action or event that may happen some time afterwards

№9 Match synonyms:

1) consequence	I. lead
2) clerk	J. practice
3) destroy	K. organize
4) establish	L. site
5) advance	M. repercussion
6) head	N. employee
7) location	O. disband
8) train	P. foster

№10 Decide whether the following sentences are true false:

1. Formal structures are formed spontaneously.
2. People are banded together into a group by a manager.
3. Informal teams help to boost communication in an organization.
4. Informal teams' leaders are promoted to lead formal groups.
5. Informal groups are controlled by superiors and are not safe for employees to speak freely.

№11 Translate the following sentences into Russian:

1. Some observers consider informal teams to be more important in how work gets done than their formal team siblings.
2. Informal teams can form and disband anytime, anyplace, and they may arise for a wide variety of reasons.
3. They foster communication among employees in different parts and at different levels of the organization.
4. Because informal teams are not chartered by management, they are safe for employees to speak freely and without fear of negative repercussions.
5. They provide a way for employees who might not usually be tapped by management to lead formal teams to practice leadership roles.

№12 Read the text and make up 5 Wh-questions asking for information from the text.

№13. Choose the correct verb.

1. You (needn't, must) stop at the red light.
2. She (must, has) be asleep.
3. You (mustn't, should) use the official phone for private talks.
4. There is no bed in the room so when John arrives he (must, will have to) sleep on the sofa.
5. There (must, should) be some mistake – nobody called Brown lives here.

№14. Insert the "to" particle where it is necessary.

1. She can ... speak English.
2. We let them ... go there.
3. I don't want ... see him.
4. We would rather ... go home.
5. Would you like ... drink?

№15. Open the brackets, using the correct form of the Infinitive.

1. She seems (to translate) scientific articles.
2. She seems (to translate) a scientific article at the moment.
3. She seems (to translate) two scientific articles already.
4. She seems (to translate) this article since early morning.
5. Beth likes (to run) every morning before breakfast.

№16 Choose the appropriate form of Participle:

1. Who is the girl (doing, done) her task on the blackboard?
2. The book (writing, written) by him is not very interesting.
3. The translation (doing, done) by me was right.
4. The (losing, lost) keys were not found.
5. The (losing, lost) team will not get the prize.

№17. Open the brackets by using the Gerund in the Active or Passive form.

1. He was always ready for (to help) people.
2. He was very good at (to do) physical exercises.
3. On (to allow) to leave the room, the children immediately ran out into the yard and began (to play).
4. The results of the experiment must be checked before (to publish).
5. The child insisted on (to send) home at once.

Немецкий язык

Lesen Sie den nachstehenden Text und machen Sie die Übungen dazu.

UNTERNEHMEN

Häufig werden im wirtschaftlichen Sprachgebrauch die Begriffe «Unternehmen– Unternehmung – Betrieb» getroffen. Allerdings spricht man bei den Betriebswirten, wenn der Volkswirt «Unternehmen» oder «Unternehmung» meint, in der Regel von «Betrieb». Dieser letzte Begriff kann für eine Wirtschaftseinheit, die Güter oder Dienstleistungen erbringt, sowohl in der Zentralplanungswirtschaft als auch in der Marktwirtschaft verwendet werden. Die Begriffe «Unternehmen» und «Unternehmung» sind allein mit dem System «Marktwirtschaft» eng verbunden. Die Begriffe «Betrieb», «Unternehmen», «Unternehmung» lassen sich unterscheiden. Sie sind denn nicht alle gleich.

Die Wirtschaft arbeitet in Produktions- und Organisationseinheiten, die als Betrieb bezeichnet werden und in der die Herstellung des Produktes geschieht. Der Betrieb ist demnach eine technische und organisatorische Einheit. Unter einem Betrieb ist umgangssprachlich auch das Gebäude zu verstehen, in dem sich ein Betrieb befindet – die «Betriebsstätte». Ein Betrieb ist eine system-unabhängige Wirtschaftseinheit zur Fremdbedarfsdeckung. Nach außen tritt der Betrieb (oder mehrere Betriebe zusammen) in einer bestimmten Rechtsform als Unternehmung (= Unternehmen) auf, die eine kaufmännische und wirtschaftliche Einheit darstellt.

№1 Richtig oder falsch.

1. Selten werden im wirtschaftlichen Sprachgebrauch die Begriffe «Unternehmen– Unternehmung – Betrieb» getroffen
2. Allerdings spricht man bei den Betriebswirten, wenn der Volkswirt «Unternehmen» oder «Unternehmung» meint, in der Regel von «Betrieb».
3. Die Begriffe «Unternehmen» und «Unternehmung» sind nicht allein mit dem System «Marktwirtschaft» eng verbunden.
4. Die Begriffe «Betrieb», «Unternehmen», «Unternehmung» lassen sich unterscheiden.
5. Ein Betrieb ist eine system-unabhängige Wirtschaftseinheit zur Fremdbedarfsdeckung.

№2 Übersetzen Sie die im Text ausgewählten Sätze.

1. Häufig werden im wirtschaftlichen Sprachgebrauch die Begriffe «Unternehmen– Unternehmung – Betrieb» getroffen.
2. Allerdings spricht man bei den Betriebswirten, wenn der Volkswirt «Unternehmen» oder «Unternehmung» meint, in der Regel von «Betrieb».
3. Die Begriffe «Unternehmen» und «Unternehmung» sind allein mit dem System «Marktwirtschaft» eng verbunden.
4. Die Begriffe «Betrieb», «Unternehmen», «Unternehmung» lassen sich unterscheiden. Sie sind denn nicht alle gleich.
5. Die Wirtschaft arbeitet in Produktions- und Organisationseinheiten, die als Betrieb bezeichnet werden und in der die Herstellung des Produktes geschieht.

№3 Stellen Sie fünf W-Fragen zum Inhalt des Textes zusammen.

№4 Finden Sie russische Äquivalente

Bedarfsdeckung	производственные площади
Betriebsstätte	единица
Dienstleistungen	здесь: прибыль, доход; выгода, польза
Gut , Güter	услуги
Gewinn	благо; материал; продукт; товар

Einheit	совместное производство
Betriebswirtschaftler	здесь: производственный процесс
Gemeinschaftsbetrieb	экономист на предприятии
Betriebswir	экономист предприятия; экономист по организации производства
Leistungserstellung	удовлетворение потребностей (спроса)

№5 Finden Sie passende Synonyme

der Betriebswirt –	der Wirtschaftler
der Volkswirt	der Erwerb
der Gewinn	der Betriebswirtschaftler
die Produktion	die Herstellung
die Herstellung	die Erstellung
leiten	führen
nennen	bezeichnen
ähnlich	synonym
selbst	autonom
unabhängig	eigenständig

Lesen Sie den nachstehenden Text und machen Sie die Übungen dazu.

ARBEITSORGANISATION IN EINEM BETRIEB

Arbeitsorganisation beschreibt für eine betriebliche Mikrostruktur die Art, den Umfang und die Bedingungen, in denen Menschen in mittelbarer oder unmittelbarer Zusammenarbeit mit anderen Menschen, mit Arbeitsgegenständen, mit Informations- und Betriebsmitteln an Arbeitsobjekten zielgerichtete Verrichtungen vornehmen. Dazu gehört sowohl die Art der Arbeitsaufgaben, der Aufgabenteilung zwischen den Menschen und Betriebsmitteln, der Zusammenarbeit, der Arbeitszeit, des Entgeltssystems und der Führung als auch die Art von Information und Kommunikation. Arbeitsorganisation ist ein Ergebnis der Arbeitsgestaltung. Sie repräsentiert im Kontext der Arbeitsgestaltung den instrumentellen Organisationsbegriff. Dem funktionellem Organisationsbegriff entspricht die Arbeitsstrukturierung und dem institutionellem das Arbeitssystem. Eng mit der Arbeitsorganisation ist Arbeitssystem verbunden.

Unter Arbeitssystem versteht man ein System zur Erfüllung von Arbeitsaufgaben. Nach REFA wird ein Arbeitssystem durch folgende sieben Systemelemente beschrieben: Arbeitsauf-

gabe, Arbeitsablauf, Eingabe, Ausgaben, Mensch, Betriebsmittel und Arbeitsmittel, Umgebungseinflüsse.

№6 Richtig oder falsch.

1. Arbeitsorganisation beschreibt für eine betriebliche Mikrostruktur die Art, den Umfang und die Bedingungen, in denen Menschen in mittelbarer oder unmittelbarer Zusammenarbeit mit anderen Menschen, mit Arbeitsgegenständen, mit Informations - und Betriebsmitteln an Arbeitsobjekten zielgerichtete Verrichtungen vornehmen

2. Arbeitsorganisation ist ein Ergebnis der Arbeitsgestaltung.

3. Das Arbeitssystem ist ein System zur Erfüllung von Arbeitsaufgaben.

4. Nach REFA wird ein Arbeitssystem durch folgende sechs Systemelemente beschrieben.

5. Dem funktionellem Organisationsbegriff entspricht die Arbeitsstrukturierung und dem institutionellem⁴ das Arbeitssystem nicht.

№7 Übersetzen Sie die im Text ausgewählten Sätze.

1. Arbeitsorganisation beschreibt für eine betriebliche Mikrostruktur die Art, den Umfang und die Bedingungen, in denen Menschen in mittelbarer oder unmittelbarer Zusammenarbeit mit anderen Menschen, mit Arbeitsgegenständen, mit Informations - und Betriebsmitteln an Arbeitsobjekten zielgerichtete Verrichtungen vornehmen .

2. Dazu gehört sowohl die Art der Arbeitsaufgaben, der Aufgabenteilung zwischen den Menschen und Betriebsmitteln, der Zusammenarbeit, der Arbeitszeit, des Entgeltssystems und der Führung als auch die Art von Information und Kommunikation.

3. Arbeitsorganisation ist ein Ergebnis der Arbeitsgestaltung. Sie repräsentiert im Kontext der Arbeitsgestaltung den instrumentellen Organisationsbegriff.

4. Dem funktionellem Organisationsbegriff entspricht die Arbeitsstrukturierung und dem institutionellem das Arbeitssystem.

5. Eng mit der Arbeitsorganisation ist Arbeitssystem verbunden.

№8 Stellen Sie fünf W-Fragen zum Inhalt des Textes zusammen.

№9 Finden Sie russische Äquivalente

Abteilung	исполнитель
Arbeitsablauf	система выплат, трудовых вознаграждений; система оплаты (труда)
Arbeitsausführung	массив входных данных, вспомогательных средств, источников сырья, доходов и тому подобных ресурсов (как производственных, так и человеческих), необходимых для функционирования предприятия

Arbeitsgestaltung	создание [определение структуры]
Arbeitsstrukturierung	разделение труда
Arbeitsteilung	расходы, затраты, издержки; отходы
Ausgaben	организация труда
Eingabe	выполнение работы
Erfüller	трудовой [рабочий] процесс; процесс
Entgeltssystem	отдел, отделение (в учреждении); цех (на заводе); секция, отдел (в магазине)

№ 10 I. Bilden Sie Zusammensetzungen und übersetzen Sie sie!

Die Arbeit – s – die Organisation; die Arbeit – s – der Gegenstand; der Betrieb –s – die Mitteln; die Arbeit – s – das System; die Produktion – s – die Wirtschaft; der Betrieb – s – das Klima; das Geschäft – s – die Leitung.

II. Bilden Sie Substantive!

Abfallen, ablaufen, ausgeben, bedingen, beschreiben, betrachten, beziehen, bilden, eingeben, erfüllen, führen, gestalten, leiten, regeln, umgeben, verändern, verrichten.

Grammatik

I. Geben Sie den grammatischen Äquivalenten!

Wiederholen Sie Konstruktionen «haben ... zu +Infinitiv», «sein ... zu + Infinitiv», «sich lassen + Infinitiv»!

Übersetzen folgende Sätze ins Russische

1. Die Begriffe sind zu unterscheiden.
2. Die Haupttätigkeit lässt sich im öffentlichen Dienst finden.
3. Ein Manager hat diese Arbeit in einer bestimmten Zeit zu leisten.
4. Der Manager muss zur Wahrnehmung der leitenden Funktion vom Kapitaleigner bestellt werden.
5. Diese Konzeption hat den Erfolg zu sichern.

II. Wiederholen Sie Infinitivwendungen! Bilden Sie die Sätze mit Infinitivkonstruktionen nach folgendem Muster!

Beispiel: Er versucht, ... * Er findet eine richtige Lösung. Er versucht, eine richtige Lösung zu finden.

1. Die Menschen neigen dazu, ... * Die Menschen fassen schnelle und übereilte Entschlüsse.
2. Man befürchtet, ... * Man hat nicht genug Zeit für die rechtzeitige Lieferung der Waren.
3. Für einen Manager ist es notwendig, ... * Er sammelt im Unternehmen Erfahrungen.

4. Die Erfahrungen helfen dem Manager, ... * Der Manager bewältigt seine Aufgaben.
5. Es ist für ihn auch notwendig, ... * Er verfügt über verschiedene Hilfsmittel.

III. Wählen Sie das richtige Modalverb

kann nicht • müssen • kann nicht • muss

1. Harry _____ nach Berlin gefahren sein. Ich habe ihn heute gesehen.
2. Die Zahlung der Rechnung _____ ich vergessen haben. Ich habe sie mir nicht ausgedruckt.
3. Die Schlüssel _____ in der Schublade sein. Ich habe sie selbst dort hineingelegt.
4. Das _____ wahr sein! Jetzt rufst du schon wieder an!
5. Das Büro _____ hier sein. So steht es in der Beschreibung.

IV. Ersetzen Sie den Nebensatz mit „dass“ durch einen Infinitivumsatz

1. Ich habe Sie gebeten, dass Sie pünktlich kommen.
2. Ich lehne es ab, dass ich mit Ihnen nur Arbeitsblätter bearbeite.
3. Ich verspreche Ihnen, dass wir viele praktische Übungen machen.
4. Ich empfehle Ihnen, dass Sie täglich 30 Minuten lernen.
5. Ich empfehle ihm, dass er mehr liest.

V. Bilden Sie die Sätze mit „Es ist ... + zu-Infinitiv“.

1. notwendig | bei Feuer | das Gebäude | verlassen
2. ratsam | Besucher | an der Rezeption anmelden
3. erforderlich | 50 Mitarbeiter | entlassen
4. unmöglich | jeden Tag | um 17.00 Uhr Feierabend machen
5. wichtig | eine Fremdsprache | erlernen

Французский язык

1. Lisez le texte suivant :

Pour être efficace, la gestion d'entreprise doit être personnalisée. Il faut prendre en compte les besoins et les objectifs de l'organisation. En effet, la façon de gérer une entreprise dépend de plusieurs paramètres tels que : le secteur d'activité, le type d'organisation, le nombre de salariés, et le type de clients. Pour optimiser la gestion d'une entreprise, il est primordial de mettre en œuvre les bonnes pratiques : analyser l'entreprise et son environnement, connaître l'historique de son développement et évaluer ses flux financiers et ses flux matières. En fonction des résultats de ces analyses, il conviendra de choisir la solution de gestion permettant de répondre précisément aux besoins de développement de l'entreprise.

Aujourd'hui, l'optimisation de la gestion d'une entreprise passe souvent par une agence de gestion de patrimoine en l'occurrence une banque. En France, plusieurs entités sont réputées dans ce domaine : la GEFIP et le groupe bancaire de Frédéric Hottinger entre autres. Frédéric Hottinger, un des héritiers de la Famille Hottinguer détient plusieurs établissements spécialisés dans la gestion d'actifs d'entreprise et de titres personnels. Il est l'actuel président de Sofibus Patrimoine, la société parisienne de gestion d'actifs immobiliers professionnels.

2. Dites vrai ou faux :

- Pour optimiser la gestion d'une entreprise, il est primordial d'analyser l'entreprise et son environnement.
- L'optimisation de la gestion d'une entreprise passe par une agence de gestion de patrimoine.
- La gestion d'entreprise ne doit pas être personnalisée.
- La façon de gérer une entreprise dépend de plusieurs paramètres.
- Évaluer les flux financiers et les flux matières sert à optimiser la gestion d'une entreprise.

3. Traduisez les propositions:

- En effet, la façon de gérer une entreprise dépend de plusieurs paramètres tels que : le secteur d'activité, le type d'organisation, le nombre de salariés, et le type de clients.
- Pour optimiser la gestion d'une entreprise, il est primordial de mettre en œuvre les bonnes pratiques : analyser l'entreprise et son environnement, connaître l'historique de son développement et évaluer ses flux financiers et ses flux matières.
- En fonction des résultats de ces analyses, il conviendra de choisir la solution de gestion permettant de répondre précisément aux besoins de développement de l'entreprise.
- Aujourd'hui, l'optimisation de la gestion d'une entreprise passe souvent par une agence de gestion de patrimoine en l'occurrence une banque.

4. Composez 5 questions d'après ce texte.

5. Trouvez les équivalents français aux mots russes suivants :

эффeктивный; управлять; учреждение; потоки; потребность; решение; работники; предприятие; оптимизировать; задача, принимать во внимание; entreprise; établissement; gérer; flux; solution; efficace; prendre en compte; salariés; besoin; optimiser; objectif.

6. Trouvez le synonyme :

1 . garantir	A constance
2 . stabilité	B ensemble
3 . intensité	C assurer
4 . établir	D pour que
5 . en commun	E créer
6 . définir	F entre
7 . parmi	G considérable
8 . découler	H déterminer

9 . important	I pouvoir
10 . afin de	J résulter

7. Lisez le texte suivant :

L'assistant de gestion est chargé de l'élaboration des outils d'aide à la décision de l'entreprise. À ce titre, il exploite et organise les données et les procédures de gestion en vue de présenter un rapport d'expertise à un décideur. Souvent, il fait le suivi des dossiers administratifs et assiste un ou plusieurs responsables dans l'organisation du travail d'une équipe ou d'un service. L'assistant de gestion d'administration contribue à la gestion économique de son domaine d'activité et entretient des relations directes avec les interlocuteurs internes ou externes de l'entreprise.

Chargé de plusieurs tâches l'assistant de gestion doit constamment s'adapter à de nouvelles situations. Débrouillardise et capacité d'initiative sont de mise. La facette commerciale du métier exige une bonne relationnelle sans oublier la discrétion. Pluricompétent, l'assistant de gestion d'administration est à la fois comptable, commercial, secrétaire, gestionnaire de paye. C'est un salarié typique qui a le sens de l'organisation. Autrement, il ne peut pas passer d'une casquette à l'autre sans anicroche.

8. Dites vrai ou faux :

- L'assistant de gestion s'adapte à de nouvelles situations.
- L'assistant de gestion est pluricompétent.
- L'assistant de gestion d'administration ne contribue pas à la gestion économique.
- L'assistant de gestion ne doit pas avoir le sens de l'organisation.
- L'assistant de gestion est chargé de plusieurs tâches.

9. Traduisez les propositions :

- À ce titre, il exploite et organise les données et les procédures de gestion en vue de présenter un rapport d'expertise à un décideur.
- Souvent, il fait le suivi des dossiers administratifs et assiste un ou plusieurs responsables dans l'organisation du travail d'une équipe ou d'un service.
- L'assistant de gestion d'administration contribue à la gestion économique de son domaine d'activité et entretient des relations directes avec les interlocuteurs internes ou externes de l'entreprise.

10. Composez 5 questions d'après ce texte.

11. Trouvez la définition du mot :

1 . poids	A augmentation des dimensions
2 . mesures	B mesure de la masse
3 . croissance	C ensemble cohérent de connaissances
4 . concerner	D composé de plusieurs parties ou de plusieurs éléments
5 . historique	E série de dimensions qui caractérisent la taille
6 . complexe	F manière dont les parties d'un tout sont arrangées entre elles

7 . structure	G relatif à l'histoire
8 . création	H avoir un rapport direct avec quelqu'un ou quelque chose
9 . science	I aptitude de quelqu'un dans tel ou tel domaine
10 . capacité	J établir quelque chose

12. Composez des groupes de mots :

1 . Activités	A fondamentales
2 . Problèmes	B de garantir
3 . Transformations	C de mesure
4 . Permettre	D dans le domaine
5 . Structure	E les unités
6 . Instruments	F complexes
7 . Gestion	G quotidiennes
8 . Redéfinir	H de l'entreprise
9 . Bureau	I international
10 . Agir	J unique

13. Mettez les verbes au présent :

1. Il (vouloir) partir demain. 2. Nous (devoir) prendre vos manuels. 3. Je (pouvoir) rester jusqu'à deux heures. 4. Ils (vouloir) lire ce livre. 5. Elle (pouvoir) te donner ce dictionnaire. 6. Je (devoir) parler de ce livre. 7. Vous (pouvoir) partir, je ne vous retiens pas. 8. Est-ce que vous (devoir) acheter ce tableau ? 9. Elles (vouloir) répondre à ces questions. 10. Est-ce que tu (vouloir) aller à Nice ?

14. Mettez les verbes au passé composé (используйте глаголы в passé composé) :

A. 1. ...-tu ... au professeur ? (parler) 2. Je l'... de notre réunion (prévenir). 3. Il ... beaucoup ... (grandir). 4. Nous ... leur réponse hier (recevoir). 5. Ils ... déjà ... ce livre (lire). 6. Vous ... bien ... cette règle (apprendre). 7. Michel ... une belle chemise (acheter). 8. A la leçon nous ... plusieurs textes (traduire). 9. Hier Marie ... son travail tard (finir). 10. Il n'... pas ... cette règle de grammaire (comprendre). 11. Ils m'... deux fois (téléphoner). 12. Je ne leur ... pas encore ... (écrire). 13. Nous ... déjà ... ce tableau (voir).

B. 1. Il ... déjà ... (partir). 2. Nous ... de la maison (sortir). 3. Cet été je ... à Kiev (aller). 4. Quand ...-vous ... de la campagne (revenir) ? 5. Elles ... à Moscou (naître). 6. ...-tu ... malade (tomber) ? 7. Mes amis ... il y a une heure (arriver). 8. Tchékov ... en 1904 (mourir). 9. Claire ... chez moi jusqu'au soir (rester). 10. Je ... le premier (venir). 11. Mon frère ... à l'Université du bâtiment (entrer). 12. Ils ... à un bon hôtel (descendre). 13. Il ... un célèbre musicien (devenir). 14. Ma voiture ... (s'arrêter).

C. 1. Qu'est-ce que tu ... (dire) ? 2.-vous ... son adresse (retenir) ? 3. ...-elle déjà ... (arriver) ? 4. Ils ... au sixième étage (monter). 5. Nous ... du café (prendre). 6. Je n'...pas ... arriver (pouvoir). 7. Nous n'... pas encore ... (déjeuner). 8. Il ... la télé tout le soir (regarder). 9. Après les cours elle ... à la bibliothèque (aller). 10. Ils ... en juin (naître). 11. ...-tu ... deux heures (attendre) ? 12. Nous ... tard dans la nuit (rentrer).

15. Choisissez la forme correcte du futur simple :

1. Elle ... (passer) ses vacances au bord de la mer Noire. (*passera, passerait, passeras, passa*).
2. Je n'... pas (aller) au médecin. (ira, irais, irai, allera).
3. Nous ... (partir) dans une minute. (partiront, partirons, parte, part).
4. Ils ... (voir) ce que vous lisez. (verra, voit, verrai, verront).
5. ...-tu (pouvoir) donner ton adresse ? (pourras, pourra, puis, pouvons).
6. Je ... (devoir) faire cela demain. (devrai, doive, doivent, devrons).
7. Ils ne ... pas (revenir) si tôt. (reviennent, reviendront, reviens).
8. ...-tu (faire) tes devoirs ? (fait, faisons, fera, feras).
9. Nous ... (acheter) une carte. (achetons, acheterons, acheteront, achete).
10. ...-vous (vouloir) aller au cinéma avec nous ? (voudrons, voudrez, voudras, veux).

16. Composez des questions portant sur les mots en italique :

1. Il fait *ses devoirs*. 2. *Marie* quitte sa maison. 3. *Nous* regardons la télé. 4. *Un beau parc* se trouve au centre de notre ville. 5. Elles aident *leur amie*. 6. *Elle* a deux frères. 7. *Vous* jouez bien au tennis. 8. Il revient *demain*. 9. Je vais *au magasin*. 10. Ma ville natale est *très belle*. 11. Ils dessinent *un beau tableau*. 12. Il rentre *du cinéma*. 13. *Ce livre* est dans ma serviette. 14. Son appartement est *grand*. 15. Elle va à *l'Université*. 16. Nous reviendrons de Paris *mardi*. 17. Je suis revenu *de l'école* il y a deux heures.

17. Reliez :

- | | |
|-------------------|-----------------------|
| 1. faire partir | a) вызвать |
| 2. laisser entrer | b) заставлять ждать |
| 3. faire venir | c) позволить говорить |
| 4. faire appeler | d) заставить уехать |
| 5. laisser partir | e) показать |
| 6. faire voir | f) дать посмотреть |
| 7. laisser voir | g) отпустить |
| 8. laisser parler | h) привести |
| 9. faire attendre | i) впустить |

18. Traduisez :

1. Ayant fait son devoir, il est allé se promener. 2. Ayant appris cette nouvelle il l'a racontée à tout le monde. 3. Ayant préparé le dîner elle s'est mis à servir la table. 4. Étant revenu chez lui, il s'est couché tout de suite sans se déshabiller. 5. Étant sorti dans la rue, vous verrez le taxi.

19. Traduisez :

1. Прибыв на вокзал, он нам позвонил. 2. Выйдя из вагона, он направился к залу ожидания. 3. Купив билеты в кассе, они сели в вагон. 4. Войдя в комнату, он поздоровался со всеми. 5. поприветствовав учителя, ученики сели на свои места. 6. Сдав все экзамены, вы можете поехать отдохнуть.

3. Методические материалы, определяющие процедуры оценивания

Процедура проведения промежуточной аттестации и текущего контроля успеваемости регламентируется локальным нормативным актом, определяющим порядок осуществления текущего контроля успеваемости и промежуточной аттестации обучающихся.

3.1. Процедура оценивания при проведении промежуточной аттестации обучающихся по дисциплине в форме экзамена и/или дифференцированного зачета (зачета с оценкой)

Промежуточная аттестация по дисциплине в форме экзамена проводится во 2 семестре (очная форма обучения).

Используются критерии и шкала оценивания, указанные в п.1.2. Оценка выставляется преподавателем интегрально по всем показателям и критериям оценивания.

Ниже приведены правила оценивания формирования компетенций по показателю оценивания «Знания».

Критерий оценивания	Уровень освоения и оценка			
	«2» (неудовлетв.)	«3» (удовлетвор.)	«4» (хорошо)	«5» (отлично)
Объём освоенного материала, усвоение всех разделов	Не знает значительной части материала дисциплины	Знает только основной материал дисциплины, не усвоил его деталей	Знает материал дисциплины в объёме	Обладает твёрдым и полным знанием материала дисциплины, владеет дополнительными знаниями
Полнота ответов на проверочные вопросы	Не даёт ответы на большинство вопросов	Даёт неполные ответы на все вопросы	Даёт ответы на вопросы, но не все - полные	Даёт полные, развёрнутые ответы на поставленные вопросы
Правильность ответов на вопросы	Допускает грубые ошибки при изложении ответа на вопрос	В ответе имеются существенные ошибки	В ответе имеются несущественные неточности	Ответ верен

Ниже приведены правила оценивания формирования компетенций по показателю оценивания «Навыки начального уровня».

Критерий оценивания	Уровень освоения и оценка			
	«2» (неудовлетв.)	«3» (удовлетвор.)	«4» (хорошо)	«5» (отлично)
Навыки выполнения заданий различной сложности	Не имеет навыков выполнения заданий	Имеет навыки выполнения только простых типовых заданий	Имеет навыки выполнения только стандартных заданий	Имеет навыки выполнения как стандартных, так и нестандартных заданий

Навыки само- проверки. Каче- ство сформирова- нных навыков	Допускает грубые ошибки при вы- полнении за- даний	Допускает ошибки при выполнении заданий	Допускает ошибки при выполнении заданий, не нарушающие логику выпол- нения заданий	Не допускает ошибок при вы- полнении зада- ний
Навыки анали- за результатов выполнения заданий	Делает некор- ректные вы- воды	Испытывает затруднения с формулирова- нием коррект- ных выводов	Делает кор- ректные выво- ды по резуль- татам выпол- нения заданий	Самостоятельно анализирует ре- зультаты выпол- нения заданий

Ниже приведены правила оценивания формирования компетенций по показателю оценивания «Навыки основного уровня».

Критерий оце- нивания	Уровень освоения и оценка			
	«2» (неудовлетв.)	«3» (удовлетвор.)	«4» (хорошо)	«5» (отлично)
Навыки выпол- нения заданий различной сложности	Не имеет навыков вы- полнения за- даний	Имеет навыки выполнения только простых типовых зада- ний	Имеет навыки выполнения только стан- дартных зада- ний	Имеет навыки выполнения как стандартных, так и нестандартных заданий
Навыки само- проверки. Каче- ство сформирова- нных навыков	Допускает грубые ошибки при вы- полнении за- даний	Допускает ошибки при выполнении заданий	Допускает ошибки при выполнении заданий, не нарушающие логику выпол- нения заданий	Не допускает ошибок при вы- полнении зада- ний
Навыки анали- за результатов выполнения заданий	Делает некор- ректные вы- воды	Испытывает затруднения с формулирова- нием коррект- ных выводов	Делает кор- ректные выво- ды по резуль- татам выпол- нения заданий	Самостоятельно анализирует ре- зультаты выпол- нения заданий
Быстрота вы- полнения зада- ний	Не выполняет задания или выполняет их очень мед- ленно, не до- стигая по- ставленных задач	Выполняет за- дания медлен- но, с отстава- нием от уста- новленного графика.	Выполняет все поставленные задания в срок	Выполняет все поставленные задания с опе- режением гра- фика
Самостоятель- ность в выпол- нении заданий	Не может са- мостоятельно планировать и выполнять задания	Выполняет за- дания только с помощью наставника	Самостоятель- но выполняет задания с кон- сультацией у наставника	Выполняет зада- ния самостоя- тельно, без по- сторонней по- мощи

Качество выполнения заданий	Выполняет задания некачественно	Выполняет задания с недостаточным качеством	Выполняет задания качественно	Выполняет качественно даже сложные задания
-----------------------------	---------------------------------	---------------------------------------------	-------------------------------	--------------------------------------------

3.2. Процедура оценивания при проведении промежуточной аттестации обучающихся по дисциплине в форме зачета

Промежуточная аттестация по дисциплине в форме зачёта проводится в 1 семестре. Для оценивания знаний и навыков используются критерии и шкала, указанные п.1.2.

Ниже приведены правила оценивания формирования компетенций по показателю оценивания «Знания».

Критерий оценивания	Уровень освоения и оценка	
	Не зачтено	Зачтено
Объём освоенного материала, усвоение всех разделов	Не знает значительной части материала дисциплины	Знает материал дисциплины
Полнота ответов на проверочные вопросы	Не даёт ответы на большинство вопросов	Даёт ответы на большинство вопросов
Правильность ответов на вопросы	Допускает грубые ошибки при изложении ответа на вопрос	Не допускает ошибок при изложении ответа на вопрос

Ниже приведены правила оценивания формирования компетенций по показателю оценивания «Навыки начального уровня».

Критерий оценивания	Уровень освоения и оценка	
	Не зачтено	Зачтено
Навыки выполнения заданий различной сложности	Не имеет навыков выполнения заданий	Имеет навыки выполнения заданий
Навыки самопроверки. Качество сформированных навыков	Допускает грубые ошибки при выполнении заданий	Не допускает ошибок при выполнении заданий
Навыки анализа результатов выполнения заданий	Делает некорректные выводы	Делает корректные выводы

Ниже приведены правила оценивания формирования компетенций по показателю оценивания «Навыки основного уровня».

Критерий оценивания	Уровень освоения и оценка	
	Не зачтено	Зачтено
Навыки выполнения заданий различной сложности	Не имеет навыков выполнения заданий	Имеет навыки выполнения заданий

Навыки самопроверки. Качество сформированных навыков	Допускает грубые ошибки при выполнении заданий	Не допускает ошибки при выполнении заданий
Навыки анализа результатов выполнения заданий	Делает некорректные выводы	Делает корректные выводы
Быстрота выполнения заданий	Не выполняет задания или выполняет их очень медленно, не достигая поставленных задач	Выполняет задания в поставленные сроки
Самостоятельность в выполнении заданий	Не может самостоятельно планировать и выполнять задания	Планирование и выполнение заданий осуществляет самостоятельно
Качество выполнения заданий	Выполняет задания некачественно	Выполняет задания с достаточным уровнем качества

3.3. Процедура оценивания при проведении промежуточной аттестации обучающихся по дисциплине в форме защиты курсовой работы (курсового проекта)

Промежуточная аттестация по дисциплине в форме защиты курсовой работы/курсового проекта не проводится.

Приложение 2 к рабочей программе

Шифр	Наименование дисциплины
Б1.О.02	ИНОСТРАННЫЙ ЯЗЫК

Код направления подготовки / специальности	38.03.02
Направление подготовки / специальность	Менеджмент
Наименование ОПОП (направленность / профиль)	Менеджмент в инвестиционно-строительной сфере
Год начала реализации ОПОП	2021
Уровень образования	Бакалавриат
Форма обучения	Очная
Год разработки/обновления	2021

Перечень учебных изданий и учебно-методических материалов

Печатные учебные издания в НТБ НИУ МГСУ:

№ п/п	Автор, название, место издания, издательство, год издания, количество страниц	Количество экземпляров в библиотеке НИУ МГСУ
1.	Гарагуля, С. И. Английский язык для студентов экономических специальностей. Уровень В1-В2 [Текст] : Learning economics in english. Level В1-В2 : учебник / С. И. Гарагуля. - Ростов-на-Дону : Феникс, 2017. - 469 с. : табл. - (Высшее образование). - Библиогр.: с. 468-469 (24 назв.). - ISBN 978-5-222-26396-9	50

Электронные учебные издания в электронно-библиотечных системах (ЭБС):

№ п/п	Автор, название, место издания, год издания, количество страниц	Ссылка на учебное издание в ЭБС
1	Воробьева, С. А. Английский язык для эффективного менеджмента. Guidelines for Better Management Skills : учебное пособие для вузов / С. А. Воробьева. — 2-е изд., испр. и доп. — Москва : Издательство Юрайт, 2021. — 260 с. ISBN: 978-5-534-04198-9	https://urait.ru/bcode/472734
2	Буковский, С. Л. Английский язык для менеджеров : учебное пособие / С. Л. Буковский. — Москва : Прометей, 2019. — 280 с. ISBN 978-5-907100-86-2	https://www.iprbookshop.ru/94403.html

3	Левина, М. С. Французский язык. Экономика, менеджмент, политика : учебное пособие для вузов / М. С. Левина, И. Ю. Бартенева, О. Б. Самсонова. — 2-е изд., испр. и доп. — Москва : Издательство Юрайт, 2021. — 203 с. ISBN: 978-5-534-06029-4	https://urait.ru/bcode/473931
4.	Смирнова, Н. В. Английский язык для менеджеров (B1-B2) : учебник для вузов / Н. В. Смирнова, А. В. Соколова, Ю. А. Дуглас. — Москва : Издательство Юрайт, 2020. — 185 с. ISBN: 978-5-534-08395-8	https://urait.ru/bcode/455833
5.	Купцова, А. К. Английский язык для менеджеров и логистов (B1-C1) : учебник и практикум для вузов / А. К. Купцова, Л. А. Козлова, Ю. П. Волынец ; под общей редакцией А. К. Купцовой. — 2-е изд., испр. и доп. — Москва : Издательство Юрайт, 2021. — 355 с. ISBN: 978-5-534-08147-3	https://urait.ru/bcode/469217
6.	Воронцов, Р. И. Экономика и менеджмент в строительстве : учебное пособие / Р. И. Воронцов. — Санкт-Петербург : ПГУПС, 2015. — 48 с. ISBN 978-5-7641-0792-9	https://e.lanbook.com/book/81607
7.	Агаркова, О. А. Практический курс французского языка для студентов экономических специальностей : учебное пособие [Электронный ресурс] / О. А. Агаркова. — Оренбург : Оренбургский государственный университет, ЭБС АСВ, 2016. — 107 с. ISBN 978-5-7410-1417-2	http://www.iprbookshop.ru/61397.html
8.	Иванов, А. В. Немецкий язык для менеджеров и экономистов : учебное пособие для вузов / А. В. Иванов, Р. А. Иванова. — 2-е изд., испр. и доп. — Москва : Издательство Юрайт, 2021. — 400 с. ISBN: 978-5-534-09516-6	https://urait.ru/bcode/470012
9.	Воронкова, И. С. Французский язык : учебное пособие / И. С. Воронкова, Л. Ю. Витрук, Я. А. Ковалевская ; под редакцией Е. А. Чигирин. — Воронеж : Воронежский государственный университет инженерных технологий, 2016. — 180 с. ISBN 978-5-00032-222-2	https://www.iprbookshop.ru/64417.html

Перечень учебно-методических материалов в НТБ НИУ МГСУ

№ п/п	Автор, название, место издания, издательство, год издания, количество страниц
-------	-------------------------------------------------------------------------------

1	<p>Я. В. Зубкова, М. А. Дриженко, English for Managers / Английский язык для менеджеров [Электронный ресурс]: методические указания к практическим занятиям и самостоятельной работе для обучающихся бакалавриата по всем гуманитарным УГСН, реализуемым НИУ МГСУ / Нац. исследоват. Моск. гос. строит. ун-т., каф. иностранных языков и профессиональной коммуникации ; сост. : Я. В. Зубкова, М. А. Дриженко; [рец. И.П. Павлючко]. - Электрон. текстовые дан. (0,9Мб). - Москва: МИСИ-МГСУ, 2020. - on-line. - (Английский язык). - Загл. с титул. Экрана http://lib-04.gic.mgsu.ru/lib/metod2020/535.pdf</p>
---	------------------------------------------------------------------------------------------------------------------------------------------------------------------------------------------------------------------------------------------------------------------------------------------------------------------------------------------------------------------------------------------------------------------------------------------------------------------------------------------------------------------------------------------------------------------------------------------------------------------------------------------------------------------------------------

Приложение 3 к рабочей программе

Шифр	Наименование дисциплины
Б1.О.02	ИНОСТРАННЫЙ ЯЗЫК

Код направления подготовки / специальности	38.03.02
Направление подготовки / специальность	Менеджмент
Наименование ОПОП (направленность / профиль)	Менеджмент в инвестиционно-строительной сфере
Год начала реализации ОПОП	2021
Уровень образования	Бакалавриат
Форма обучения	Очная
Год разработки/обновления	2021

Перечень профессиональных баз данных и информационных справочных систем

Наименование	Электронный адрес ресурса
«Российское образование» - федеральный портал	http://www.edu.ru/index.php
Научная электронная библиотека	http://elibrary.ru/defaultx.asp?
Электронная библиотечная система IPRbooks	http://www.iprbookshop.ru/
Федеральная университетская компьютерная сеть России	http://www.runnet.ru/
Информационная система "Единое окно доступа к образовательным ресурсам"	http://window.edu.ru/
Научно-технический журнал по строительству и архитектуре «Вестник МГСУ»	http://www.vestnikmgsu.ru/
Научно-техническая библиотека НИУ МГСУ	http://www.mgsu.ru/resources/Biblioteka/

Приложение 4 к рабочей программе

Шифр	Наименование дисциплины
Б1.О.02	ИНОСТРАННЫЙ ЯЗЫК

Код направления подготовки / специальности	38.03.02
Направление подготовки / специальность	Менеджмент
Наименование ОПОП (направленность / профиль)	Менеджмент в инвестиционно-строительной сфере
Год начала реализации ОПОП	2021
Уровень образования	Бакалавриат
Форма обучения	Очная
Год разработки/обновления	2021

Материально-техническое и программное обеспечение дисциплины

Наименование специальных помещений и помещений для самостоятельной работы	Оснащенность специальных помещений и помещений для самостоятельной работы	Перечень лицензионного программного обеспечения. Реквизиты подтверждающего документа
Учебные аудитории для проведения учебных занятий, текущего контроля и промежуточной аттестации	Рабочее место преподавателя, рабочие места обучающихся	
Помещение для самостоятельной работы обучающихся Ауд. 41 НТБ на 80 посадочных мест (рабочее место библиотекаря, рабочие места обучающихся)	ИБП GE VH Series VH 700 Источник бесперебойного питания РИП-12 (2 шт.) Компьютер/ТИП №5 (2 шт.) Компьютер Тип № 1 (6 шт.) Контрольно-пусковой блок С2000-КПБ (26 шт.) Монитор / Samsung 21,5" S22C200B (80 шт.) Плоттер / HP DJ T770 Прибор приемно-контрольный С2000-АСПТ (2 шт.) Принтер / HP LaserJet P2015 DN Принтер /Тип № 4 н/т Принтер HP LJ Pro 400 M401dn Системный блок / Kraftway Credo тип 4 (79 шт.) Электронное табло 2000*950	Adobe Acrobat Reader DC (ПО предоставляется бесплатно на условиях OpLic) Adobe Flash Player (ПО предоставляется бесплатно на условиях OpLic) APM Civil Engineering (Договор № 109/9.13_АО НИУ от 09.12.13 (НИУ-13)) ArcGIS Desktop (Договор передачи с ЕСПИ СНГ 31 лицензии от 27.01.2016) ArhciCAD [22] (БД; Веб-кабинет или подписка; OpenLicense) AutoCAD [2018] (БД; Веб-кабинет или подписка; OpenLicense) AutoCAD [2020] (БД; Веб-кабинет или подписка; OpenLicense) Autodesk Revit [2018] (БД; Веб-кабинет или подписка; OpenLicense) Autodesk Revit [2020] (БД; Веб-кабинет или подписка; OpenLicense) CorelDRAW [GSX5;55] (Договор № 292/10.11- АО НИУ от 28.11.2011 (НИУ-11)) eLearnBrowser [1.3] (Договор ГМЛ-Л-16/03-846 от 30.03.2016) Google Chrome (ПО предоставляется бес-

Наименование специальных помещений и помещений для самостоятельной работы	Оснащенность специальных помещений и помещений для самостоятельной работы	Перечень лицензионного программного обеспечения. Реквизиты подтверждающего документа
		<p>платно на условиях OpLic) Lazarus (ПО предоставляется бесплатно на условиях OpLic) Mathcad [Edu.Prime;3;30] (Договор №109/9.13_АО НИУ от 09.12.13 (НИУ-13)) Mathworks Matlab [R2008a;100] (Договор 089/08-ОК(ИОП) от 24.10.2008) Mozilla Firefox (ПО предоставляется бесплатно на условиях OpLic) MS Access [2013;Im] (OpenLicense; Подписка Azure Dev Tools; Б\Д; Веб-кабинет) MS ProjectPro [2013;ImX] (OpenLicense; Подписка Azure Dev Tools; Б\Д; Веб-кабинет) MS VisioPro [2013;ADT] (OpenLicense; Подписка Azure Dev Tools; Б\Д; Веб-кабинет) MS Visual FoxPro [ADT] (OpenLicense; Подписка Azure Dev Tools; Б\Д; Веб-кабинет) nanoCAD СПДС Стройплощадка (Договор бесплатной передачи / партнерство) PascalABC [3.2.0.1311] (ПО предоставляется бесплатно на условиях OpLic) Visual Studio Ent [2015;Imx] (OpenLicense; Подписка Azure Dev Tools; Б\Д; Веб-кабинет) Visual Studio Expr [2008;ImX] (OpenLicense; Подписка Azure Dev Tools; Б\Д; Веб-кабинет) WinPro 7 [ADT] (OpenLicense; Подписка Azure Dev Tools; Б\Д; Веб-кабинет) Компас-3D V14 АЕС (Договор № 109/9.13_АО НИУ от 09.12.13 (НИУ-13)) ПК ЛИРА-САПР [2013] (Договор № 109/9.13_АО НИУ от 09.12.13 (НИУ-13))</p>
<p>Помещение для самостоятельной работы обучающихся</p> <p>Ауд. 59 НТБ на 5 посадочных мест, оборудованных компьютерами (рабочее место библиотекаря, рабочие места обучающихся, рабочее место для лиц с ограниченными возможностями здоровья)</p>	<p>Компьютер / ТИП №5 (4 шт.) Монитор Acer 17" AL1717 (4 шт.) Монитор Samsung 24" S24C450B Системный блок Kraftway Credo KC36 2007 (4 шт.) Системный блок Kraftway Credo KC43 с KSS тип3 Принтер/HP LaserJet P2015 DN Аудиторный стол для инвалидов-колясочников Видеоувеличитель /Optelec ClearNote Джойстик компьютерный беспроводной Клавиатура Clevy с большими кнопками и накладкой (беспроводная) Кнопка компьютерная выносная малая Кнопка компьютерная выносная ма-</p>	<p>Google Chrome (ПО предоставляется бесплатно на условиях OpLic (не требуется)) Adobe Acrobat Reader DC (ПО предоставляется бесплатно на условиях OpLic (не требуется)) eLearnBrowser [1.3] (Договор ГМЛ-Л-16/03-846 от 30.03.2016) Mozilla Firefox (ПО предоставляется бесплатно на условиях OpLic (лицензия не требуется)) MS OfficeStd [2010; 300] (Договор № 162/10 - АО НИУ от 18.11.2010 (НИУ-10)) Adobe Acrobat Reader [11] (ПО предоставляется бесплатно на условиях OpLic (лицензия не требуется)) K-Lite Codec Pack (ПО предоставляется бесплатно на условиях OpLic (лицензия не требуется))</p>

Наименование специальных помещений и помещений для самостоятельной работы	Оснащенность специальных помещений и помещений для самостоятельной работы	Перечень лицензионного программного обеспечения. Реквизиты подтверждающего документа
Читальный зал на 52 посадочных места	лая (2 шт.)	
<p>Помещение для самостоятельной работы обучающихся</p> <p>Ауд. 84 НТБ На 5 посадочных мест, оборудованных компьютерами (рабочее место библиотекаря, рабочие места обучающихся) Читальный зал на 52 посадочных места</p>	<p>Монитор Acer 17" AL1717 (5 шт.) Системный блок Kraftway KW17 2010 (5 шт.)</p>	<p>AutoCAD [2020] (БД; Веб-кабинет или подписка; OpenLicense) Eurosoft STARK [201W;20] (Договор № 089/08-ОК(ИОП) от 24.10.2008) MS OfficeStd [2010; 300] (Договор № 162/10 - АО НИУ от 18.11.2010 (НИУ-10)) nanoCAD СПДС Конструкции (Договор бесплатной передачи / партнерство) WinPro 7 [ADT] (OpenLicense; Подписка Azure Dev Tools; БД; Веб-кабинет) ПК ЛИРА-САПР [2013R5] (ПО предоставляется бесплатно на условиях OpLic (лицензия не требуется))</p>

Федеральное государственное бюджетное образовательное учреждение высшего образования
«НАЦИОНАЛЬНЫЙ ИССЛЕДОВАТЕЛЬСКИЙ МОСКОВСКИЙ ГОСУДАР-
СТВЕННЫЙ СТРОИТЕЛЬНЫЙ УНИВЕРСИТЕТ»

РАБОЧАЯ ПРОГРАММА

Шифр	Наименование дисциплины
Б1.О.03	Философия

Код направления подготовки/ специальности	38.03.02
Направление подготовки/ специальность	Менеджмент
Наименование ОПОП (направленность/профиль)	Менеджмент в инвестиционно-строительной сфере
Год начала реализации ОПОП	2021
Уровень образования	бакалавриат
Форма обучения	очная
Год разработки/обновления	2021

Разработчики:

должность	учёная степень, учёное звание	ФИО
профессор	к. филос. н., доцент	Кривых Е.Г.
преподаватель	к. филос. н.	Неганов В.В.
преподаватель	к. филос. н.	Хасиева М.А.

Рабочая программа дисциплины разработана и одобрена кафедрой (структурным подразделением) «История и философия».

Рабочая программа утверждена методической комиссией по УГСН, протокол № 04 от «30» июня 2021 г.

1. Цель освоения дисциплины

Целью освоения дисциплины «Философия» является формирование компетенций обучающегося в области философии.

Программа составлена в соответствии с требованиями Федерального государственного образовательного стандарта высшего образования по направлению подготовки 38.03.02 Менеджмент.

Дисциплина относится к обязательной части Блока 1 «Дисциплины (модули)» основной профессиональной образовательной программы «Менеджмент в инвестиционно-строительной сфере».

Дисциплина является обязательной для изучения обучающегося.

2. Перечень планируемых результатов обучения по дисциплине, соотнесенных с планируемыми результатами освоения образовательной программы

Код и наименование компетенции (результат освоения)	Код и наименование индикатора достижения компетенции
УК-1. Способен осуществлять поиск, критический анализ и синтез информации, применять системный подход для решения поставленных задач	УК-1.1 Выбор информационных ресурсов для поиска информации в соответствии с поставленной задачей
	УК-1.2 Оценка соответствия выбранного информационного ресурса критериям полноты и аутентичности
	УК-1.3 Систематизация обнаруженной информации, полученной из разных источников, в соответствии с требованиями и условиями задачи
	УК-1.4 Логичное и последовательное изложение выявленной информации со ссылками на информационные ресурсы
	УК-1.5 Выявление системных связей и отношений между изучаемыми явлениями, процессами и/или объектами на основе принятой парадигмы
	УК-1.6 Выявление диалектических и формально-логических противоречий в анализируемой информации с целью определения её достоверности
	УК-1.7 Формулирование и аргументирование выводов и суждений, в том числе с применением философского понятийного аппарата
УК-5. Способен воспринимать межкультурное разнообразие общества в социально-историческом, этническом и философском контекстах	УК-5.3 Выявление причин межкультурного разнообразия общества с учетом исторически сложившихся форм государственной, общественной, религиозной и культурной жизни

Код и наименование индикатора достижения компетенции	Наименование показателя оценивания (результата обучения по дисциплине)
УК-1.1 Выбор информационных ресурсов для поиска информации в соответствии с поставленной задачей	Знает специализированные информационно-образовательные ресурсы по истории философии и философским проблемам, порядок доступа и правила работы с ними
УК-1.2 Оценка соответствия выбранного информационного ресурса критериям полноты и аутентичности	Знает особенности критериев полноты и аутентичности информационных ресурсов для получения знаний по философской проблематике, определения роли философии в обществе и культуре и формирования научной картины мира.

Код и наименование индикатора достижения компетенции	Наименование показателя оценивания (результата обучения по дисциплине)
	Имеет навыки (начального уровня) оценки полноты и аутентичности информации по философской проблеме при выполнении учебного задания
УК-1.3 Систематизация обнаруженной информации, полученной из разных источников, в соответствии с требованиями и условиями задачи	Знает функции философии по систематизации знаний о мире и человеке, основные методы систематизации информации по вопросам философии в соответствии с реализуемой учебной задачей. Имеет навыки (начального уровня) выявления функций философии по систематизации знаний о мире и человеке, систематизации информации по философии, полученной из разных источников, и необходимой для выполнения учебного задания
УК-1.4 Логичное и последовательное изложение выявленной информации со ссылками на информационные ресурсы	Знает предмет и значение логики как науки о мышлении, требования к логике изложения учебного материала, его структуре, правила оформления библиографических ссылок Имеет навыки (начального уровня) логичного и последовательного изложения информации по рассматриваемой философской проблеме со ссылками на информационные ресурсы
УК-1.5 Выявление системных связей и отношений между изучаемыми явлениями, процессами и/или объектами на основе принятой парадигмы	Знает роль философского знания в определении системных связей и отношений между явлениями, процессами и объектами мира, основные философские критерии становления научной парадигмы. Имеет навыки (начального уровня) определения исследовательской парадигмы и выявления на её основе системных связей и отношений между изучаемыми явлениями, процессами и/или объектами
УК-1.6 Выявление диалектических и формально-логических противоречий в анализируемой информации с целью определения её достоверности	Знает содержание диалектики как учения о развитии, теории и методе познания, понятие «противоречие» и функции противоречий в определении достоверности информации. Имеет навыки (начального уровня) определения достоверности информации путем выявления в ней диалектических и формально-логических противоречий
УК-1.7 Формулирование и аргументирование выводов и суждений, в том числе с применением философского понятийного аппарата	Знает особенности и структуру философского знания, основные философские проблемы, связанные с развитием бытия и человека, формированием сознания, решением вопросов познания, становлением общества и культуры, динамикой науки и техники. Имеет навыки (основного уровня) формулирования выводов и суждений, их аргументации с помощью использования философского понятийного аппарата Имеет навыки (начального уровня) анализа философской проблемы в рамках учебной задачи
УК-5.3 Выявление причин межкультурного разнообразия общества с учетом исторически сложившихся форм государственной, общественной, религиозной и культурной жизни	Знает источники и условия существования межкультурного разнообразия, основные формы его проявления Имеет навыки (начального уровня) определения роли и специфики явлений межкультурного разнообразия общества, его связей с формами государственной, общественной, религиозной и культурной жизни

Информация о формировании и контроле результатов обучения представлена в Фонде оценочных средств (Приложение 1).

3. Трудоемкость дисциплины и видов учебных занятий по дисциплине

Общая трудоемкость дисциплины составляет 3 зачётных единицы (108 академических часов).

(1 зачетная единица соответствует 36 академическим часам)

Видами учебных занятий и работы обучающегося по дисциплине могут являться

Обозначение	Виды учебных занятий и работы обучающегося
Л	Лекции
ЛР	Лабораторные работы
ПЗ	Практические занятия
КоП	Компьютерный практикум
КРП	Групповые и индивидуальные консультации по курсовым работам (курсовым проектам)
СР	Самостоятельная работа обучающегося в период теоретического обучения
К	Самостоятельная работа обучающегося и контактная работа обучающегося с преподавателем в период промежуточной аттестации

Структура дисциплины:

Форма обучения – очная.

№	Наименование раздела дисциплины	Семестр	Количество часов по видам учебных занятий и работы обучающегося							Формы промежуточной аттестации, текущего контроля успеваемости
			Л	ЛР	ПЗ	КоП	КРП	СР	К	
1	Предмет философии. Диалектика развития философского знания	3	8		4					Контрольная работа – р.1-3 Домашнее задание – р.1-3
2	Бытие и сознание. Теория и методология познания	3	14		6			33	27	
3	Человек, общество и культура в философии	3	10		6					
	Итого:	3	32		16			33	27	дифференцированный зачет (зачет с оценкой)

4. Содержание дисциплины, структурированное по видам учебных занятий и разделам

При проведении аудиторных учебных занятий предусмотрено проведение текущего контроля успеваемости: в рамках практических занятий предусмотрено выполнение обучающимися контрольной работы.

4.1 Лекции

Форма обучения – очная

№	Наименование раздела дисциплины	Тема и содержание лекций
1	Предмет философии. Диалектика развития философского знания	<p>Тема 1. Философия как тип мировоззрения. Потребность в познании и упорядочивании мира как предпосылка мировоззрения. Понятия мировоззрения и картины мира. Основные уровни и исторические типы мировоззрения. Мифологическая, религиозная, философская и научная картины мира. Структура мировоззрения: знания, ценности, убеждения, идеалы. Основные этапы становления современной научной картины мира.</p> <p>Тема 2. Предмет и функции философии. Предмет философии, ее основные проблемы. Структура, специфика и сущность философского знания. Функции философии. Философское знание как определение системных связей и отношений между явлениями, процессами и объектами мира. Философия и частные науки: различия и взаимодействие, сходства и различия их методов и целей. Роль философии в обществе и культуре.</p> <p>Тема 3. Основные этапы становления философии. Становление философии, этапы её исторического развития. Специфика древневосточной философии. Античная философия. Особенности средневековой философии. Философия эпохи Возрождения и Нового времени. Зарубежная философия XVII - XIX века.</p> <p>Тема 4. Философия XX в. и особенности современной философии. Русская философия. Особенности и основные направления философии XX века и современной философии. Этапы истории развития философии и процесс становления культурных универсалий и мировоззренческих парадигм.</p> <p>Основные этапы развития и основные направления русской философии: славянофильство, философия всеединства, историософия, русский космизм и др.</p>
2	Бытие и сознание. Теория и методология познания	<p>Тема 5. Бытие как проблема философии. Понятие «бытие» в истории философии. Бытие и небытие. Основные формы бытия. Проблема поиска первоначала, структурных «единиц» бытия. Целостность и многообразие мира. Подвижность, изменчивость бытия. Принцип системности и самоорганизации бытия. Типы бытия и его пространственно-временные характеристики как форма отражения мир-системных отношений и связей объектов. Основные онтологические концепции и их классификация.</p> <p>Тема 6. Представления о материи. Формирование научно-философского понятия материи. Эволюция представлений о материи в истории философии. Представления о материи в античной философии. Учения о бытии и материи в средневековой философии: проблема универсалий. Учение о бытии в философии Нового времени. Наивный (стихийный), механистический и диалектический материализм. Философское определение материи и его значение для развития философии и естествознания.</p> <p>Тема 7. Формы бытия материи. Движение, изменение и развитие как философские категории. Понятие движения. Движение и покой. Типы движения. Формы движения материи, их взаимосвязь. Классификация форм движения материи.</p> <p>Пространство и время в философии, их свойства. Атрибутивная (реляционная) и субстанциальная концепции пространства и времени.</p> <p>Тема 8. Диалектика: онтологическое, гносеологическое, методологическое содержание. Понятие диалектики. Объективная и субъективная диалектика. Диалектика и метафизика. Принцип всеобщей связи. Принцип развития. Развитие и движение.</p>

		<p>Развитие, эволюция и революция. Понятие закона и категории, их классификация. Диалектика как теория и метод познания.</p> <p>Понятие диалектического противоречия. Виды противоречий. Диалектическое и метафизическое отрицание. Единство поступательности и преемственности, цикличности и необратимости в развитии. Детерминизм и индетерминизм.</p> <p>Тема 9. Проблема сознания в философии. Понятие сознания в философии, его структура и свойства. Вопрос о сущности сознания. Основные концепции происхождения и сущности сознания. Биологические и социальные предпосылки возникновения сознания. Диалектическая концепция сознания как высшей формы отражения действительности. Субъективность и интенциональность сознания. Сознание и самосознание. Сознательное и бессознательное. Сознание и искусственный интеллект.</p> <p>Тема 10. Проблема познания в философии. Познание, его сущность и роль в обществе. Субъект и объект познания. Вопрос о познаваемости мира и основные подходы к его решению. Сущность и явление в гносеологии. Единство чувственного, рационального, интуитивного в познании. Познание как способ выявления диалектических и формально-логических противоречий в анализируемой информации. Эмпиризм и рационализм в гносеологии.</p> <p>Проблема истины в философии и науке, концепции и критерии истины. Истина и достоверность.</p> <p>Понятие метода и методологии. Эмпирический и теоретический уровни познания. Классификация методов познания. Формы научного познания: проблема, факт, гипотеза, теория.</p> <p>Тема 11. Логика как наука о мышлении. Предмет и предназначение науки логики. Логика как наука о мышлении, основа для формулирования и аргументирования выводов и суждений с применением философского аппарата. Формы мышления: понятие, суждение, умозаключение. Субъект и предикат высказывания. Логический квадрат. Простой категорический силлогизм, его структура. Фигура и модус силлогизма. Индуктивные и дедуктивные умозаключения. Законы формальной логики. Логические противоречия.</p>
3	Человек, общество и культура в философии	<p>Тема 12. Проблема человека, этические и эстетические ценности в философии.</p> <p>Предмет философской антропологии и основные подходы к определению сущности человеческой природы. Основные подходы к определению человека в истории философии. Концепция постчеловека в современной философии.</p> <p>Вопрос о смысле жизни и проблема смерти человека. Свобода и ответственность личности.</p> <p>Этические и эстетические ценности в жизни человека. Предмет и проблемное поле этики, ее основные категории. Понятие морали. Основные подходы и программные ориентации в этике. Этика долга И. Канта: понятие нравственного долга и категорический императив. Этика утилитаризма. Этика ответственности. Проблемы современной этики.</p> <p>Эстетические ценности и их характеристики. Основные эстетические категории. Предмет и ключевые проблемы эстетики. Вопрос о сущности искусства и его роли в жизни человека.</p> <p>Тема 13. Социальная философия. Общество как саморазвивающаяся система. Диалектика социального бытия. Философские подходы к определению общества в истории философии. Общество и природа. Причины, движущие силы и направ-</p>

		<p>ленность социальных изменений. Факторы становления общества: влияние исторического наследия и социокультурных традиций различных социальных групп, этносов и конфессий. Диалектика исторического процесса, его источники и субъекты. Теория общественно-экономических формаций К. Маркса.</p> <p>Тема 14. Развитие общества и его исторические типы. Традиционное, индустриальное, постиндустриальное общества. Концепция информационного общества в работах Д. Белла, «три волны» развития общества Э. Тоффлера. Концепция общества потребления: стратегии потребления в индустриальном и постиндустриальном обществах. Перспективы развития современной цивилизации: концепции ноосферы, коэволюции человека и природы, пределов роста. Теория стадий экономического роста.</p> <p>Техногенное общество. Появление глобальных проблем современности, их сущность, классификация, пути их решения. Философское осмысление глобальных проблем человеческого общества. Основные сценарии и прогнозы современной футурологии.</p> <p>Тема 15. Философия культуры. Основные подходы к определению сущности культуры и закономерностей ее развития. Символическая, игровая, психоаналитическая концепции культуры. Понятие массовой культуры, условия и предпосылки ее формирования. Культура и цивилизация. Интерпретации процесса развития культуры. Проблема типологии и классификации культур. Понятие прогресса в истории и культуре. Культурная самобытность и культурное многообразие. Ценностные основания межкультурного взаимодействия, его формы. Глобализация и межкультурное взаимодействие. Русская культура в диалоге Запада и Востока.</p> <p>Тема 16. Философия науки. Философия техники. Становление и развитие философии науки. Диалектика философии и науки. Философия науки как философская рефлексия над наукой. Основные концепции развития науки. Диалектика субъект-объектных отношений в науке и технике. Научная картина мира и ее функции. Процессы дифференциации и интеграции наук.</p> <p>Системные связи и отношения между объектами научного исследования и технической деятельности. Становление и развитие философии техники. Роль науки и техники в современном обществе. Научная и инженерная этика</p>
--	--	------------------------------------------------------------------------------------------------------------------------------------------------------------------------------------------------------------------------------------------------------------------------------------------------------------------------------------------------------------------------------------------------------------------------------------------------------------------------------------------------------------------------------------------------------------------------------------------------------------------------------------------------------------------------------------------------------------------------------------------------------------------------------------------------------------------------------------------------------------------------------------------------------------------------------------------------------------------------------------------------------------------------------------------------------------------------------------------------------------------------------------------------------------------------------------------------------------------------------------------------------------------------------------------------------------------------------------------------------------------------------------------------------------------------------------------------------------------------------------------------------------------------------------------------------------------------------------------------------------------------------------------------------------------------------------------------------------------------------------------------------------------------------------------------------------------------------------------------------------------------------------------------------------------------------------------------------------------------------------------------------------------------------------------------------------------------------------------------------------------------------------------------------------------------------------------------------------------------------------------------------------------

4.2 Лабораторные работы

Не предусмотрено учебным планом

4.3 Практические занятия

Форма обучения – очная

№	Наименование раздела дисциплины	Тема и содержание занятия
1	Предмет философии. Диалектика развития философского знания	<p>Тема 1. Предмет и функции философии.</p> <p>Обсуждение/дискуссия по следующим вопросам:</p> <ul style="list-style-type: none"> • Определение предмета философии, её основные проблемы; • Структура, специфика и сущность философского знания; • Функции философии, роль философского знания в определении системных связей и отношений между явлениями, процессами и

		<p>объектами мира;</p> <ul style="list-style-type: none"> • Различие и особенности взаимодействия философии и частных наук, их целей и методов; • Роль философии в обществе и культуре. <p>Тема 2. Основные этапы становления философии. Обсуждение/дискуссия по следующим вопросам:</p> <ul style="list-style-type: none"> • Характеристика основных этапов развития философии. • Особенности древневосточной философии (Индии, Китая); • Роль античной философии в развитии европейской философии; • Специфика средневековой философии; • Проблематика и основные направления философии эпохи Возрождения и Нового времени. • Новые направления в зарубежной философии XVII - XIX веков; • Особенности философии XX в. и современной философии • Характеристика русской философии, динамика её развития.
2	Бытие и сознание. Теория и методология познания	<p>Тема 3. Бытие как проблема философии. Представления о материи. Обсуждение/дискуссия по следующим вопросам:</p> <ul style="list-style-type: none"> • Понятие «бытие» в истории философии, формы бытия. Основные онтологические концепции. • Представления о материи в истории философии. • Движение, изменение и развитие. Формы движения материи, их взаимосвязь. • Классификация форм движения материи. • Представления о пространстве и времени в философии. Атрибутивная (реляционная) и субстанциальная концепции пространства и времени. <p>Тема 4. Диалектика: онтологическое, гносеологическое, методологическое содержание. Обсуждение/дискуссия по следующим вопросам:</p> <ul style="list-style-type: none"> • Понятия диалектики. Особенности объективной и субъективной диалектики. Диалектика и метафизика. • Принципы всеобщей связи и развития. Понятия: развитие, движение, эволюция, революция. Их связь и различия. • Основные категории и законы диалектики, их классификацию. Роль диалектики как теории и метода познания. • Понятие диалектического противоречия. Виды противоречий. • Единство поступательности и преемственности, цикличности и необратимости в развитии. Сущность детерминизма и индетерминизма. <p>Тема 5. Проблема сознания в философии. Обсуждение/дискуссия по следующим вопросам:</p> <ul style="list-style-type: none"> • Понятие сознания в философии. Структура и свойства сознания. • Сущность сознания в философских концепциях. • Содержание диалектической концепции сознания как высшей формы отражения действительности. • Субъективность и интенциональность сознания. Связь сознания и самосознания, сознательного и бессознательного. • Характеристика основных концепций происхождения и сущности сознания. Биологические и социальные предпосылки возникновения сознания. • Связь проблемы сознания и философских аспектов искусственного интеллекта. <p>Тема 6. Проблема познания в философии.</p>

		<p>Обсуждение/дискуссия по следующим вопросам:</p> <ul style="list-style-type: none"> • Определение познания. • Характеристика познания как способа выявления диалектических и формально-логических противоречий в анализируемой информации. • Проблема истины в философии и науке. Концепции и критерии истины в философии. • Особенности логики как науки о мышлении, её роль для формулирования и аргументирования выводов и суждений • Формы мышления: понятия, суждения, умозаключения. Субъект и предикат высказывания. Логический квадрат. • Простой категорический силлогизм, его структура. Сущность индуктивных и дедуктивных умозаключений. • Законы формальной логики, их функции. Особенности и роль логических противоречий.
3	Человек, общество и культура в философии	<p>Тема 7. Проблема человека в философии. Социальная философия.</p> <p>Обсуждение/дискуссия по следующим вопросам:</p> <ul style="list-style-type: none"> • Предмет философской антропологии. Понятия «человек», «индивид», «личность». • Вопрос о смысле жизни и проблема смерти человека в философии. Диалектика свобода и ответственности. • Предмет этики, ее основные категории. Этики долга И. Канта: понятие нравственного долга и определение категорического императива. • Особенности этических учений: этики утилитаризма, этики ответственности, современной этики. Эстетические ценности, их сущность и функции. • Диалектика социального бытия. Особенности формационного и цивилизационного подходов в рассмотрении общества. • Сущность и значение теории общественно-экономических формаций К. Маркса. • Типология обществ: традиционное, индустриальное, постиндустриальное. Значение концепций информационного общества Д. Белла, «трех волн» развития общества Э. Тоффлера. • Перспективы развития современной цивилизации: в концепциях: ноосферы, коэволюции человека и природы, пределов роста. Глобальные проблемы и пути их решения <p>Тема 8. Философия культуры. Философия науки. Философия техники.</p> <p>Обсуждение/дискуссия по следующим вопросам:</p> <ul style="list-style-type: none"> • Ценностные основания межкультурного взаимодействия и его формы в философии. • Понятия «культура» и «цивилизация» в разных философских концепциях. • Феномен массовой культуры. Условия и предпосылки ее формирования. • Понятия «культурная самобытность» и «культурное многообразие». Глобализация и межкультурное взаимодействие. Культура России в диалоге Запада и Востока. • Предмет философии науки и ее функции. Философия техники в познании и общественном развитии. • Системные связи и отношения в науке и технике. Роль науки и техники в современном обществе.

4.4 Компьютерные практикумы

Не предусмотрено учебным планом

4.5 Групповые и индивидуальные консультации по курсовым работам (курсовым проектам)

Не предусмотрено учебным планом

4.6 Самостоятельная работа обучающегося в период теоретического обучения

Самостоятельная работа обучающегося в период теоретического обучения включает в себя:

- самостоятельную подготовку к учебным занятиям, включая подготовку к аудиторным формам текущего контроля успеваемости;
- выполнение домашнего задания;
- самостоятельную подготовку к промежуточной аттестации.

В таблице указаны темы для самостоятельного изучения обучающимся:

Форма обучения – очная.

№	Наименование раздела дисциплины	Темы для самостоятельного изучения
1	Предмет философии. Диалектика развития философского знания	Темы для самостоятельного изучения соответствуют темам аудиторных учебных занятий
2	Бытие и сознание. Теория и методология познания	Темы для самостоятельного изучения соответствуют темам аудиторных учебных занятий
3	Человек, общество и культура в философии	Темы для самостоятельного изучения соответствуют темам аудиторных учебных занятий

4.7 Самостоятельная работа обучающегося и контактная работа обучающегося с преподавателем в период промежуточной аттестации

Работа обучающегося в период промежуточной аттестации включает в себя подготовку к формам промежуточной аттестации (к дифференцированному зачету (зачету с оценкой), а также саму промежуточную аттестацию.

5. Оценочные материалы по дисциплине

Фонд оценочных средств по дисциплине приведён в Приложении 1 к рабочей программе дисциплины.

Оценочные средства для проведения промежуточной аттестации, а также текущего контроля по дисциплине хранятся на кафедре (структурном подразделении), ответственной за преподавание данной дисциплины.

6. Учебно-методическое и материально-техническое обеспечение дисциплины

Основные принципы осуществления учебной работы обучающихся изложены в локальных нормативных актах, определяющих порядок организации контактной работы и порядок самостоятельной работы обучающихся. Организация учебной работы обучающихся на аудиторных учебных занятиях осуществляется в соответствии с п. 3.

6.1 Перечень учебных изданий и учебно-методических материалов для освоения дисциплины

Для освоения дисциплины обучающийся может использовать учебные издания и учебно-методические материалы, имеющиеся в научно-технической библиотеке НИУ МГСУ и/или размещённые в Электронных библиотечных системах.

Актуальный перечень учебных изданий и учебно-методических материалов представлен в Приложении 2 к рабочей программе дисциплины.

6.2 Перечень профессиональных баз данных и информационных справочных систем

При осуществлении образовательного процесса по дисциплине используются профессиональные базы данных и информационных справочных систем, перечень которых указан в Приложении 3 к рабочей программе дисциплины.

6.3 Перечень материально-технического, программного обеспечения освоения дисциплины

Учебные занятия по дисциплине проводятся в помещениях, оснащенных соответствующим оборудованием и программным обеспечением.

Перечень материально-технического и программного обеспечения дисциплины приведен в Приложении 4 к рабочей программе дисциплины.

Шифр	Наименование дисциплины
Б1.О.03	Философия

Код направления подготовки/ специальности	38.03.02
Направление подготовки/ специальность	Менеджмент
Наименование ОПОП (направленность/профиль)	Менеджмент в инвестиционно-строительной сфере
Год начала реализации ОПОП	2021
Уровень образования	бакалавриат
Форма обучения	очная
Год разработки/обновления	2021

ФОНД ОЦЕНОЧНЫХ СРЕДСТВ

1. Описание показателей и критериев оценивания компетенций, описание шкал оценивания

Оценивание формирования компетенций производится на основе показателей оценивания, указанных в п.2. рабочей программы и в п.1.1 ФОС.

Связь компетенций, индикаторов достижения компетенций и показателей оценивания приведена в п.2 рабочей программы.

1.1. Описание формирования и контроля показателей оценивания

Оценивание уровня освоения обучающимся компетенций осуществляется с помощью форм промежуточной аттестации и текущего контроля. Формы промежуточной аттестации и текущего контроля успеваемости по дисциплине, с помощью которых производится оценивание, указаны в учебном плане и в п.3 рабочей программы.

В таблице приведена информация о формировании результатов обучения по дисциплине разделами дисциплины, а также о контроле показателей оценивания компетенций формами оценивания.

Наименование показателя оценивания (результата обучения по дисциплине)	Номера разделов дисциплины	Формы оценивания (формы промежуточной аттестации, текущего контроля успеваемости)
Знает специализированные информационно-образовательные ресурсы по истории философии и философским проблемам, порядок доступа и правила работы с ними	1-3	Контрольная работа, домашнее задание, дифференцированный зачет (зачет с оценкой)
Знает особенности критериев полноты и аутентичности информационных ресурсов для получения знаний по философской проблематике, определения роли философии в обществе и культуре и формирования научной картины мира	1-3	Контрольная работа, домашнее задание

Имеет навыки (начального уровня) оценки полноты и аутентичности информации по философской проблеме при выполнении учебного задания		
Знает функции философии по систематизации знаний о мире и человеке, основные методы систематизации информации по вопросам философии в соответствии с реализуемой учебной задачей	1-3	Контрольная работа, домашнее задание
Имеет навыки (начального уровня) выявления функций философии по систематизации знаний о мире и человеке, систематизации информации по философии, полученной из разных источников, и необходимой для выполнения учебного задания		
Знает предмет и значение логики как науки о мышлении, требования к логике изложения учебного материала, его структуре, правила оформления библиографических ссылок	1-3	Контрольная работа, домашнее задание
Имеет навыки (начального уровня) логичного и последовательного изложения информации по рассматриваемой философской проблеме со ссылками на информационные ресурсы		
Знает роль философского знания в определении системных связей и отношений между явлениями, процессами и объектами мира, основные философские критерии становления научной парадигмы	1-3	Контрольная работа, домашнее задание, дифференцированный зачет (зачет с оценкой)
Имеет навыки (начального уровня) определения исследовательской парадигмы и выявления на её основе системных связей и отношений между изучаемыми явлениями, процессами и/или объектами		
Знает содержание диалектики как учения о развитии, теории и методе познания, понятие «противоречие» и функции противоречий в определении достоверности информации	1-3	дифференцированный зачет (зачет с оценкой)
Имеет навыки (начального уровня) определения достоверности информации путем выявления в ней диалектических и формально-логических противоречий		
Знает особенности и структуру философского знания, основные философские проблемы, связанные с развитием бытия и человека, формированием сознания, решением вопросов познания, становлением общества и культуры, динамикой науки и техники	1-3	Контрольная работа, домашнее задание, дифференцированный зачет (зачет с оценкой)
Имеет навыки (основного уровня) формулирования выводов и суждений, их аргументации с помощью использования философского понятийного аппарата		
Имеет навыки (начального уровня) анализа философской проблемы в рамках учебной задачи		
Знает источники и условия существования межкультурного разнообразия, основные формы его проявления.	1-3	Домашнее задание, дифференцированный зачет (зачет с оценкой)
Имеет навыки (начального уровня) определения роли и специфики явлений межкультурного разнообразия общества, его связей с формами государственной, общественной, религиозной и культурной жизни		

1.2. Описание критериев оценивания компетенций и шкалы оценивания

При проведении промежуточной аттестации в форме дифференцированного зачёта (зачета с оценкой) используется шкала оценивания: «2» (неудовлетворительно), «3» (удовлетворительно), «4» (хорошо), «5» (отлично).

Показателями оценивания являются знания и навыки обучающегося, полученные при изучении дисциплины.

Критериями оценивания достижения показателей являются:

Показатель оценивания	Критерий оценивания
Знания	Знание терминов, определений, понятий
	Знание специфики философского знания, основных философских проблем и концепций
	Усвоение всех дидактических единиц (разделов)
	Полнота ответов на проверочные вопросы
	Правильность ответов на вопросы
Навыки начального уровня	Чёткость изложения и интерпретации знаний
	Навыки подбора и оценки литературы и источников для выполнения задания
	Навыки систематизации информации, полученной из различных источников
	Навыки изложения материала по проблемам философии со ссылками на источники
	Навыки анализа актуальных проблем философии
Навыки основного уровня	Навыки представления результатов самостоятельной работы
	Навыки работы с учебной и дополнительной литературой при подготовке к текущему и промежуточному контролю
	Навыки аргументированного изложения выводов и оценок
	Навыки характеристики основных этапов развития философского знания
	Самостоятельность в выполнении заданий
	Результативность (качество) выполнения заданий

2. Типовые контрольные задания для оценивания формирования компетенций

2.1. Промежуточная аттестация

2.1.1. Промежуточная аттестация в форме дифференцированного зачета (зачета с оценкой)

Форма(ы) промежуточной аттестации:

Промежуточная аттестация по дисциплине в форме дифференцированного зачета (зачет с оценкой) проводится в 3-м семестре (очная форма обучения).

Перечень типовых вопросов/заданий для проведения дифференцированного зачёта (зачёта с оценкой) в 3-м (очная форма обучения).

№	Наименование раздела дисциплины	Типовые вопросы/задания
1	Предмет философии. Диалектика развития философского знания	<ol style="list-style-type: none"> 1. Мироззрение, его типы. Роль мироззрения в жизни общества и личности. Философия как тип мироззрения. 2. Философия: ее предмет и функции. Структура философского знания. 3. Роль философии в обществе и культуре. 4. Философия и частные науки. 5. Особенности философии Древнего Востока.

		6. Этапы развития западноевропейской философии. 7. Античная философия. Основные школы и идеи. 8. Основные идеи и периодизация средневековой философии. 9. Философия Возрождения. Гуманизм. Натурфилософия. 10. Основные особенности философии Нового времени. 11. Немецкая классическая философия. Основные концепции. 12. Особенности русской философии.
2	Бытие и сознание. Теория и методология познания	13. Категория бытия в истории философской мысли. 14. Пространство и время как философские категории. Современные представления о пространстве и времени. 15. Эволюция представлений о материи в истории философской мысли. Материя как философская категория. 16. Движение, изменение и развитие как философские категории. 17. Наивный (стихийный), механистический и диалектический материализм. 18. Диалектика и метафизика. 19. Диалектика как теория и метод познания. 20. Проблема происхождения и сущности сознания. 21. Сознательное и бессознательное. 22. Структура сознания. Сознание и самосознание. 23. Проблемы развития сознания и искусственного интеллекта. 24. Познание, его компоненты, особенности и функции. 25. Рациональное познание и его формы. 26. Чувственное познание и его формы. 27. Единство чувственного, рационального и интуитивного познания. 28. Проблема истины в философии, религии, науке. 29. Основные концепции и критерии истины в философии. 30. Проблема научного метода познания. 31. Наука, ее специфика, возникновение и функции. 32. Предмет науки логики. Законы формальной логики и их значение. 33. Силлогизм, его структура. Индуктивное и дедуктивное умозаключение.
3	Человек, общество и культура в философии	34. Проблема человека в философии. Основные концепции происхождения и сущности человека. 35. Философская проблема соотношения биологического и социального в человеке. 36. Основные идеи философии экзистенциализма. 37. Свобода и ответственность личности. 38. Философия о смысле жизни. Проблема смерти человека. 39. Этика как философская дисциплина. Определение морали: сущность, принципы и категории. 40. Этика долга и категорический императив И.Канта. 41. Основные принципы этики ответственности. 42. Этические идеи философии утилитаризма. 43. Эстетические ценности и их основные характеристики. 44. Общество как саморазвивающаяся система. Диалектика социального бытия. 45. Проблема общественного прогресса. Критерии прогресса. 46. Диалектика исторического процесса, его источники и субъекты. 47. Концепция информационного общества в современной философии. 48. Культура и цивилизация: соотношение понятий. 49. Основные подходы к определению сущности культуры. 50. Культурная самобытность и культурное многообразие.

		<p>51. Ценностные основания межкультурного взаимодействия, его формы.</p> <p>52. Глобализация и межкультурное взаимодействие.</p> <p>53. Перспективы развития современного человечества: концепции трансгуманизма и постгуманизма.</p> <p>54. Формационный и цивилизационный подходы к анализу развития общества.</p> <p>55. Запад – Восток: Россия в диалоге культур.</p> <p>56. Техника и технологии, их роль в становлении и развитии техногенной цивилизации.</p> <p>57. Концепции «традиционного», «индустриального» и «постиндустриального» общества в современной философии.</p> <p>58. Общество и природа. Демографические и экологические проблемы современности.</p> <p>59. Глобализация и глобальные проблемы современности.</p> <p>60. Перспективы развития современной цивилизации: концепции ноосферы, коэволюции человека и природы, пределов роста.</p>
--	--	-------------------------------------------------------------------------------------------------------------------------------------------------------------------------------------------------------------------------------------------------------------------------------------------------------------------------------------------------------------------------------------------------------------------------------------------------------------------------------------------------------------------------------------------------------------------------------------------------------------------------------------------------------------------------------------------------------------------------------------------------------------------------------------------------------------------------------------------------------------------------

2.1.2. Промежуточная аттестация в форме защиты курсовой работы (курсового проекта)

Промежуточная аттестация в форме защиты курсовой работы/курсового проекта не проводится.

2.2. Текущий контроль

2.2.1. Перечень форм текущего контроля:

- контрольная работа в 3 семестре;
- домашнее задание в 3 семестре;

2.2.2. Типовые контрольные задания форм текущего контроля

Контрольная работа

Контрольная работа выполняется на практическом занятии в качестве текущего контроля успеваемости по темам разделов 1-3.

Типовые задания для контрольной работы

Тема «Предмет философии. Своеобразие философского знания»:

1. Что такое мировоззрение? Какие стадии или формы развития мировоззрения можно выделить?
2. Чем принципиально отличаются мифология и религия как формы мировоззрения?
3. Найдите сходство и различие в философском и религиозном мировоззрении.
4. Объясните значение рефлексии сознания. В чем состоит особенность философской рефлексии?
6. Чем отличаются философский, художественный и научный способы осмысления мира?
7. Покажите взаимную обусловленность философии и науки.
8. Раскройте смысл основных философских понятий.
9. В чем проявляется методологическая функция философии?
10. Проанализируйте гегелевское определение философии как «квинтэссенции эпохи, выраженной в мысли».

Домашнее задание

В качестве домашнего задания обучающиеся выполняют самостоятельную творческую работу по выбранной теме. Домашнее задание объемом 15 стр. должно состоять из следующих частей: введения, основной части, заключения и библиографического списка (списка литературы). В конце могут быть помещены различные приложения (документы, таблицы, иллюстрации).

Примерная тематика домашнего задания:

Предусмотрено ежегодное обновление тем с учетом юбилейных дат, тематики научно-практических конференций и пр.

1. Сущность и типы мировоззрения.
2. Философия и мировоззрение.
3. Философия и частные науки.
4. Поиски первоначала в философии античности.
5. Решение проблемы бытия в древнегреческой философии.
6. Значение древнегреческой философии для развития мировой культуры.
7. Софисты и Сократ.
8. Апории Зенона и проблема познания движения.
9. Этические учения античности.
10. Космоцентризм античной философии.
11. Проблема соотношения веры и разума в философии средневековья.
12. Религиозно-философские воззрения Августина.
13. Номинализм и реализм как способы понимания действительности.
14. Пантеизм, гуманизм и антропоцентризм эпохи Возрождения.
15. Обоснование научного метода Ф. Бэконом и Р. Декартом.
16. Философские и социально-политические взгляды Дж. Локка.
17. Основные идеи гносеологии Канта.
18. Категорический императив Канта и реальная мораль в обществе.
19. Сущность гегелевской диалектики.
20. Антропологический принцип философии Л. Фейербаха.
21. Сущность материалистического понимания истории в философии марксизма.
22. Проблема отчуждения в философии марксизма.
23. Русская философия: становление и характерные черты.
24. Особенности русской религиозной философии и её современное значение.
25. Н. Бердяев о судьбах России.
26. Философские идеи в творчестве Ф. Достоевского и Л. Толстого.
27. Идеи русского космизма.
28. Основные идеи философии иррационализма (А. Шопенгауэр, Ф. Ницше).
29. Образы науки в философии нео- и постпозитивизма.
30. Воздействие философских идей экзистенциализма на литературу и искусство.
31. Категория «бытие» в истории философии.
32. Эволюция понятия «материя» в истории философии.
33. Взаимодействие научной и философской картины мира в современной культуре.
34. Проблема пространства и времени в современной физике и космологии.
35. Основные исторические формы диалектики.
36. Детерминизм и синергетика.
37. Основные концепции происхождения и сущности сознания.
38. Проблема создания искусственного интеллекта.
39. Феномены человеческого бытия.
40. Эволюция представлений о человеке в истории философской мысли.
41. Человеческое бытие как философская проблема.
42. Деятельность, необходимость и свобода.
43. Истина, ложь, заблуждение.

44. Проблема истины в философии, религии и науке.
45. Познание как предмет философского анализа.
46. Формационная и цивилизационная модели общественного развития.
47. Причины и движущие силы социальных изменений.
48. Проблема общественного прогресса и его критериев в философии.
49. Системный подход в исследовании общества.
50. Культура и цивилизация, их многообразие и соотношение.
51. Философия о происхождении и сущности культуры.
52. Западная и восточная культуры. Россия в диалоге культур.
53. Наука и техника, их сущность и возникновение.
54. Научно-технический прогресс, сущность и последствия.
55. Позиции технократизма в современной культуре.
56. Понятие информации, информационная революция, информационное общество.
57. Современная техногенная цивилизация: истоки формирования и сущность.
58. Глобальные проблемы современности.
59. Проблема направленности и смысла истории.
60. Моральные и эстетические ценности и их роль в культуре общества.

3. Методические материалы, определяющие процедуры оценивания

Процедура проведения промежуточной аттестации и текущего контроля успеваемости регламентируется локальным нормативным актом, определяющим порядок осуществления текущего контроля успеваемости и промежуточной аттестации обучающихся.

3.1. Процедура оценивания при проведении промежуточной аттестации обучающихся по дисциплине в форме экзамена и/или дифференцированного зачета (зачета с оценкой)

Промежуточная аттестация по дисциплине в форме дифференцированного зачета (зачет с оценкой) проводится в 3-м (очная форма обучения).

Используются критерии и шкала оценивания, указанные в п.1.2. Оценка выставляется преподавателем интегрально по всем показателям и критериям оценивания.

Ниже приведены правила оценивания формирования компетенций по показателю оценивания «Знания».

Критерий оценивания	Уровень освоения и оценка			
	«2» (неудовлетв.)	«3» (удовлетвор.)	«4» (хорошо)	«5» (отлично)
Знание терминов, определений, понятий	Не знает терминов и определений	Знает термины и определения, но допускает неточности формулировок	Знает термины и определения	Знает термины и определения, может корректно сформулировать их самостоятельно
Знание специфики философского знания, основных философских проблем и концепций	Не знает специфику философского знания, основные философские проблем и концепции; не имеет представления о функциях и роли философского анализа	Знает основные особенности философского знания; отдельные понятия и концепции философии, но не в состоянии показать взаимосвязи между	Знает специфику философского знания, основные философские проблем и концепции. Допускает незначительные неточности в изложении материала и затрудняется отвечать на дополни-	Демонстрирует глубокое знание специфики философского знания, основных философских проблем и концепций, понимает принципы и функции философского анализа. Своободно отвечает на

		отдельными идеями и направлениями в философии	тельные вопросы	дополнительные вопросы
Усвоение всех дидактических единиц (разделов)	Не знает значительной части материала дисциплины	Знает только основной материал дисциплины, не усвоил его деталей	Знает материал дисциплины в полном объёме	Обладает полным знанием материала дисциплины, владеет дополнительными знаниями
Полнота ответов на проверочные вопросы	Не даёт ответы на большинство вопросов	Даёт неполные ответы на все вопросы	Даёт ответы на вопросы, но не все - полные	Даёт полные, развёрнутые ответы на поставленные вопросы
Правильность ответов на вопросы	Допускает грубые ошибки при изложении ответа на вопрос	В ответе имеются существенные ошибки	В ответе имеются несущественные неточности	Ответ верен
Чёткость и логика изложения, интерпретация знаний	Отдельные сведения излагаются без логической последовательности, отсутствует понимание сущности философского анализа, обучающийся не умеет применять знания по философии для анализа различных явлений, процессов	Обучающийся имеет общее представление о сущности и принципах философского анализа фактов, явлений, процессов, но при изложении результатов нарушены логические взаимосвязи, допущены существенные ошибки.	Понимает сущность, функции и принципы философского анализа фактов, явлений, процессов, грамотно и по существу излагает знания о ключевых взаимосвязях явлений и процессов, но затрудняется делать собственные умозаключения, давать самостоятельные аргументированные оценки.	Чётко и логически правильно излагает философские знания о мире и человеке; выделяет важные причинно-следственные взаимосвязи между явлениями и процессами, делает самостоятельные умозаключения, даёт собственную аргументированную оценку.
	Не владеет знаниями об анализе и интерпретации текстов, имеющих философское содержание	Имеет знания об особенностях изложения результатов анализа и интерпретации философских текстов, но испытывает затруднения в формулировке собственной позиции	Имеет знания о специфике изложения результатов философского анализа и способах философской интерпретации, но есть недочёты в аргументации	Чётко и логически верно обосновывает собственную аргументированную позицию по проблемам философии, интерпретирует её концепции, а также может применить знания для личностного развития и профессиональной компетентности.

Ниже приведены правила оценивания формирования компетенций по показателю оценивания «Навыки начального уровня».

Критерий оценивания	Уровень освоения и оценка			
	«2»	«3»	«4»	«5»

	(неудовлетв.)	(удовлетвор.)	(хорошо)	(отлично)
Навыки подбора и оценки литературы и источников для выполнения задания	Не может выбрать литературу и источники	Испытывает затруднения при выборе литературы и источников	Без затруднений выбирает необходимую литературу и источники	Использует различные информационно-коммуникативные ресурсы, способен самостоятельно находить дополнительные источники информации
Навыки систематизации информации, полученной из различных источников	Не имеет навыков систематизации информации	Имеет навыки работы только с учебной литературой	Имеет навыки работы с учебной и дополнительной литературой и источниками	Имеет навыки работы как с учебной, так и с научной литературой
Навыки изложения материала по проблемам философии со ссылками на источники	Не имеет навыка изложения материала по проблемам философии со ссылками на источники	Не использует стандарт оформления ссылок на источники	Допускает небольшие ошибки при оформлении ссылок на источники	Не допускает ошибок при оформлении ссылок на источники
Навыки анализа актуальных проблем философии	Навыки анализа не сформированы	Испытывает затруднения с формулированием корректных выводов	Делает корректные выводы по результатам выполнения учебного задания	Самостоятельно анализирует актуальные проблемы философии
Навыки представления результатов самостоятельной работы	Не может подготовить устный доклад на основе письменной работы	Делает краткое сообщение по теме, но не может ответить на вопросы	Делает сообщение по теме, отвечает на поставленные вопросы	Представление результатов самостоятельной работы с аргументацией и необходимыми примерами, свободное владение материалом

Ниже приведены правила оценивания формирования компетенций по показателю оценивания «Навыки основного уровня».

Критерий оценивания	Уровень освоения и оценка			
	«2» (неудовлетв.)	«3» (удовлетвор.)	«4» (хорошо)	«5» (отлично)
Навыки работы с учебной и дополнительной литературой при подготовке к текущему и промежуточному контролю	Навык самостоятельной подготовки к текущему и промежуточному контролю не сформирован	Испытывает затруднения при выборе необходимого материала из рекомендованной литературы	Без затруднений выбирает необходимый материал из рекомендованной литературы	Самостоятельно выбирает материал из основной и дополнительной литературы
Навыки аргументированного изложения выводов и оценок	Отсутствует аргументация, сделаны некорректные выводы	Приводит недостаточно аргументов, испытывает затруднения с формулированием корректных	Приводит достаточно аргументов, делает корректные выводы	Свободно владеет материалом, приводит большое количество аргументов для обоснования своих

		выводов		выводов и оценок.
Навыки характеристики основных этапов развития философского знания	Не может назвать основные этапы развития философского знания	Допускает ошибки при характеристике основных этапов развития философии	Не допускает ошибок, использует базовые характеристики	При характеристике основных этапов философского знания использует дополнительную научно-исследовательскую информацию
Самостоятельность в выполнении заданий	Не может самостоятельно планировать и выполнять задания	Выполняет задания только с помощью наставника	Самостоятельно выполняет задания с консультацией у наставника	Выполняет задания самостоятельно, без посторонней помощи
Результативность (качество) выполнения заданий	Выполняет задания некачественно	Выполняет задания с недостаточным качеством	Выполняет задания качественно	Выполняет качественно сложные задания

3.2. *Процедура оценивания при проведении промежуточной аттестации обучающихся по дисциплине в форме зачета*

Промежуточная аттестация по дисциплине в форме зачёта не проводится.

3.3. *Процедура оценивания при проведении промежуточной аттестации обучающихся по дисциплине в форме защиты курсовой работы (курсового проекта)*

Промежуточная аттестация по дисциплине в форме защиты курсовой работы/курсового проекта не проводится.

Приложение 2 к рабочей программе

Шифр	Наименование дисциплины
Б1.О.03	Философия

Код направления подготовки/ специальности	38.03.02
Направление подготовки/ специальность	Менеджмент
Наименование ОПОП (направленность/профиль)	Менеджмент в инвестиционно-строительной сфере
Год начала реализации ОПОП	2021
Уровень образования	бакалавриат
Форма обучения	очная
Год разработки/обновления	2021

Перечень учебных изданий и учебно-методических материалов

Печатные учебные издания в НТБ НИУ МГСУ:

№ п/п	Автор, название, место издания, издательство, год издания, количество страниц	Количество экземпляров в библиотеке НИУ МГСУ
1	Голубинцев, В. О. Философия для технических вузов [Текст] : учебник / В. О. Голубинцев, А. А. Данцев, В. С. Любченко ; - Изд. 6-е, стер. - Ростов-на-Дону : Феникс, 2012. - 503 с.	450

Электронные учебные издания в электронно-библиотечных системах (ЭБС):

№ п/п	Автор, название, место издания, год издания, количество страниц	Ссылка на учебное издание в ЭБС
1	Вечканов, В. Э. Философия [Электронный ресурс] : учебное пособие / В. Э. Вечканов. — 2-е изд. — Электрон. текстовые данные. — Саратов : Ай Пи Эр Медиа, 2019. — 210 с.	http://www.iprbookshop.ru/79824.html
2	Философия (курс лекций) [Электронный ресурс] / В. В. Быданов, Е. Е. Вознякевич, В. М. Доброштан [и др.] ; под ред. Г. М. Левина. — Электрон. текстовые данные. — СПб. : Петрополис, 2019. — 356 с.	http://www.iprbookshop.ru/84674.html
3	Светлов, В. А. Философия [Электронный ресурс] : учебное пособие / В. А. Светлов. — 2-е изд. — Электрон. текстовые данные. — Саратов : Ай Пи Эр Медиа, 2019. — 329 с.	http://www.iprbookshop.ru/79825.html
4	Зайкина, Т. В. Философия. Основы философских знаний [Электронный ресурс] : учебное пособие для студентов технических ВУЗов (по всем направлениям подготовки бакалавров) / Т. В. Зайкина. — Электрон. текстовые данные. — Самара : Поволжский государственный университет телекоммуникаций и информатики, 2017. — 56 с.	http://www.iprbookshop.ru/75399.html
5	Квятковский, Д. О. Философия. Курс для бакалавров [Электронный ресурс] : учебное пособие / Д. О. Квятковский. — Электрон. текстовые данные. — М. : Университетская книга, 2016. — 268 с.	http://www.iprbookshop.ru/66332.html

6	Полещук, Л. Г. Философия [Электронный ресурс] : учебное пособие / Л. Г. Полещук. — 2-е изд. — Электрон. текстовые данные. — Томск : Томский политехнический университет, 2016. — 112 с.	http://www.iprbookshop.ru/83989.html
7	Крюков, В. В. Философия [Электронный ресурс] : учебник для студентов технических вузов / В. В. Крюков. — Электрон. текстовые данные. — Новосибирск : Новосибирский государственный технический университет, 2015. — 212 с	http://www.iprbookshop.ru/47702.html
8	Ратников, В. П. Философия [Электронный ресурс] : учебник для студентов вузов / В. П. Ратников, Э. В. Островский, В. В. Юдин ; под ред. В. П. Ратников. — Электрон. текстовые данные. — М. : ЮНИТИ-ДАНА, 2015. — 671 с.	http://www.iprbookshop.ru/66306.html
9	Философия [Электронный ресурс] : учебное пособие / З. Т. Фокина, В. В. Памятушева, Л. Ф. Почегина [и др.] ; под ред. Е. Г. Кривых. — Электрон. текстовые данные. — М. : Московский государственный строительный университет, Ай Пи Эр Медиа, ЭБС АСВ, 2014. — 108 с.	http://www.iprbookshop.ru/27039.html

Перечень учебно-методических материалов в НТБ НИУ МГСУ

№ п/п	Автор, название, место издания, издательство, год издания, количество страниц	
1	Философия [Электронный ресурс]: методические указания к выполнению практических работ по дисциплине «Философия», для студентов специалитета очной формы обучения всех направлений подготовки / Моск. гос. строит. ун-т, Каф. истории и философии ; [сост. Е.Г. Кривых и др.]. - Электрон. текстовые дан. - Москва : МГСУ, 2015.	
2	Философия [Электронный ресурс]: методические указания к выполнению самостоятельной работы для обучающихся бакалавриата по всем УГСН, реализуемым НИУ МГСУ / Нац. исслед. Моск. гос. строит. ун-т, каф. истории и философии ; сост.: К. Н. Гацунаев, Ю. В. Посвятенко, С. Д. Мезенцев. - Москва : Изд-во МИСИ-МГСУ, 2018.	
3	Философия [Электронный ресурс] : методические указания к практическим занятиям и самостоятельной работе для обучающихся бакалавриата и специалитета по всем УГСН, реализуемым НИУ МГСУ / Нац. исследоват. Моск. гос. строит. ун-т., каф. истории и философии ; сост.: Т. В. Бернюкевич, Е. Г. Кривых, М. А. Хасиева ; [рец. С. Д. Мезенцев]. - Электрон. текстовые дан. (0,4Мб). - Москва : МИСИ-МГСУ, 2020.	
4	Философия. Философские проблемы науки и техники [Электронный ресурс] : учебное наглядное пособие по всем УГСН, реализуемым НИУ МГСУ / Нац. исслед. Моск. гос. строит. ун-т, каф. истории и философии ; сост. : С.Д. Мезенцев, В.В. Неганов, М.А. Хасиева. - Электрон. текстовые дан. (2,1 Мб). - Москва : Изд-во МИСИ-МГСУ, 2020.	

Электронные образовательные ресурсы

№ п/п	Ссылка на электронный курс
1	https://cito.mgsu.ru/subject/index/card/subject_id/1534

Приложение 3 к рабочей программе

Шифр	Наименование дисциплины
Б1.О.03	Философия

Код направления подготовки/ специальности	38.03.02
Направление подготовки/ специальность	Менеджмент
Наименование ОПОП (направленность/профиль)	Менеджмент в инвестиционно-строительной сфере
Год начала реализации ОПОП	2021
Уровень образования	бакалавриат
Форма обучения	очная
Год разработки/обновления	2021

Перечень профессиональных баз данных и информационных справочных систем

Наименование	Электронный адрес ресурса
«Российское образование» - федеральный портал	http://www.edu.ru/index.php
Научная электронная библиотека	http://elibrary.ru/defaultx.asp?
Электронная библиотечная система IPRbooks	http://www.iprbookshop.ru/
Федеральная университетская компьютерная сеть России	http://www.runnet.ru/
Информационная система "Единое окно доступа к образовательным ресурсам"	http://window.edu.ru/
Научно-технический журнал по строительству и архитектуре «Вестник МГСУ»	http://www.vestnikmgsu.ru/
Научно-техническая библиотека НИУ МГСУ	http://www.mgsu.ru/resources/Biblioteka/

Приложение 4 к рабочей программе

Шифр	Наименование дисциплины
Б1.О.03	Философия

Код направления подготовки/ специальности	38.03.02
Направление подготовки/ специальность	Менеджмент
Наименование ОПОП (направленность/профиль)	Менеджмент в инвестиционно-строительной сфере
Год начала реализации ОПОП	2021
Уровень образования	бакалавриат
Форма обучения	очная
Год разработки/обновления	2021

Материально-техническое и программное обеспечение дисциплины

Наименование специальных помещений и помещений для самостоятельной работы	Оснащенность специальных помещений и помещений для самостоятельной работы	Перечень лицензионного программного обеспечения. Реквизиты подтверждающего документа
Учебные аудитории для проведения учебных занятий, текущего контроля и промежуточной аттестации	Рабочее место преподавателя, рабочие места обучающихся	
Помещение для самостоятельной работы обучающихся Ауд. 41 НТБ на 80 посадочных мест (рабочее место библиотекаря, рабочие места обучающихся)	ИБП GE VH Series VH 700 Источник бесперебойного питания РИП-12 (2 шт.) Компьютер/ТИП №5 (2 шт.) Компьютер Тип № 1 (6 шт.) Контрольно-пусковой блок С2000-КПБ (26 шт.) Монитор / Samsung 21,5" S22C200B (80 шт.) Плоттер / HP DJ T770 Прибор приемно-контрольный С2000-АСПТ (2 шт.) Принтер / HP LaserJet P2015 DN Принтер /Тип № 4 н/т Принтер HP LJ Pro 400 M401dn Системный блок / Kraftway Credo тип 4 (79 шт.) Электронное табло 2000*950	Adobe Acrobat Reader DC (ПО предоставляется бесплатно на условиях OpLic) Adobe Flash Player (ПО предоставляется бесплатно на условиях OpLic) APM Civil Engineering (Договор № 109/9.13_АО НИУ от 09.12.13 (НИУ-13)) ArcGIS Desktop (Договор передачи с ЕСРИ СНГ 31 лицензии от 27.01.2016) ArhciCAD [22] (Б\Д; Веб-кабинет или подписка; OpenLicense) AutoCAD [2018] (Б\Д; Веб-кабинет или подписка; OpenLicense) AutoCAD [2020] (Б\Д; Веб-кабинет или подписка; OpenLicense) Autodesk Revit [2018] (Б\Д; Веб-кабинет или подписка; OpenLicense) Autodesk Revit [2020] (Б\Д; Веб-кабинет или подписка; OpenLicense) CorelDRAW [GSX5;55] (Договор № 292/10.11- АО НИУ от 28.11.2011 (НИУ-11)) eLearnBrowser [1.3] (Договор ГМЛ-Л-16/03-846 от 30.03.2016) Google Chrome (ПО предоставляется бесплатно на условиях OpLic) Lazarus (ПО предоставляется бесплатно на

Наименование специальных помещений и помещений для самостоятельной работы	Оснащенность специальных помещений и помещений для самостоятельной работы	Перечень лицензионного программного обеспечения. Реквизиты подтверждающего документа
		<p>условиях OpLic) Mathcad [Edu.Prime;3;30] (Договор №109/9.13_АО НИУ от 09.12.13 (НИУ-13)) Mathworks Matlab [R2008a;100] (Договор 089/08-ОК(ИОП) от 24.10.2008) Mozilla Firefox (ПО предоставляется бесплатно на условиях OpLic) MS Access [2013;Im] (OpenLicense; Подписка Azure Dev Tools; БД; Веб-кабинет) MS ProjectPro [2013;ImX] (OpenLicense; Подписка Azure Dev Tools; БД; Веб-кабинет) MS VisioPro [2013;ADT] (OpenLicense; Подписка Azure Dev Tools; БД; Веб-кабинет) MS Visual FoxPro [ADT] (OpenLicense; Подписка Azure Dev Tools; БД; Веб-кабинет) nanoCAD СПДС Стройплощадка (Договор бесплатной передачи / партнерство) PascalABC [3.2.0.1311] (ПО предоставляется бесплатно на условиях OpLic) Visual Studio Ent [2015;Imx] (OpenLicense; Подписка Azure Dev Tools; БД; Веб-кабинет) Visual Studio Expr [2008;ImX] (OpenLicense; Подписка Azure Dev Tools; БД; Веб-кабинет) WinPro 7 [ADT] (OpenLicense; Подписка Azure Dev Tools; БД; Веб-кабинет) Компас-3D V14 АЕС (Договор № 109/9.13_АО НИУ от 09.12.13 (НИУ-13)) ПК ЛИРА-САПР [2013] (Договор № 109/9.13_АО НИУ от 09.12.13 (НИУ-13))</p>
<p>Помещение для самостоятельной работы обучающихся</p> <p>Ауд. 59 НТБ на 5 посадочных мест, оборудованных компьютерами (рабочее место библиотекаря, рабочие места обучающихся, рабочее место для лиц с ограниченными возможностями здоровья) Читальный зал на 52 посадочных места</p>	<p>Компьютер / ТИП №5 (4 шт.) Монитор Acer 17" AL1717 (4 шт.) Монитор Samsung 24" S24C450B Системный блок Kraftway Credo KC36 2007 (4 шт.) Системный блок Kraftway Credo KC43 с KSS тип3 Принтер/HP LaserJet P2015 DN Аудиторный стол для инвалидов-колясочников Видеоувеличитель /Optelec ClearNote Джойстик компьютерный беспроводной Клавиатура CleVu с большими кнопками и накладкой (беспроводная) Кнопка компьютерная выносная малая Кнопка компьютерная выносная малая (2 шт.)</p>	<p>Google Chrome (ПО предоставляется бесплатно на условиях OpLic (не требуется)) Adobe Acrobat Reader DC (ПО предоставляется бесплатно на условиях OpLic (не требуется)) eLearnBrowser [1.3] (Договор ГМЛ-Л-16/03-846 от 30.03.2016) Mozilla Firefox (ПО предоставляется бесплатно на условиях OpLic (лицензия не требуется)) MS OfficeStd [2010; 300] (Договор № 162/10 - АО НИУ от 18.11.2010 (НИУ-10)) Adobe Acrobat Reader [11] (ПО предоставляется бесплатно на условиях OpLic (лицензия не требуется)) K-Lite Codec Pack (ПО предоставляется бесплатно на условиях OpLic (лицензия не требуется))</p>

Наименование специальных помещений и помещений для самостоятельной работы	Оснащенность специальных помещений и помещений для самостоятельной работы	Перечень лицензионного программного обеспечения. Реквизиты подтверждающего документа
<p>Помещение для самостоятельной работы обучающихся</p> <p>Ауд. 84 НТБ На 5 посадочных мест, оборудованных компьютерами (рабочее место библиотекаря, рабочие места обучающихся) Читальный зал на 52 посадочных места</p>	<p>Монитор Acer 17" AL1717 (5 шт.) Системный блок Kraftway KW17 2010 (5 шт.)</p>	<p>AutoCAD [2020] (Б\Д; Веб-кабинет или подписка; OpenLicense) Eurosoft STARK [201W;20] (Договор № 089/08-ОК(ИОП) от 24.10.2008) MS OfficeStd [2010; 300] (Договор № 162/10 - АО НИУ от 18.11.2010 (НИУ-10)) nanoCAD СПДС Конструкции (Договор бесплатной передачи / партнерство) WinPro 7 [ADT] (OpenLicense; Подписка Azure Dev Tools; Б\Д; Веб-кабинет) ПК ЛИРА-САПР [2013R5] (ПО предоставляется бесплатно на условиях OpLic (лицензия не требуется))</p>

Федеральное государственное бюджетное образовательное учреждение высшего образования
**«НАЦИОНАЛЬНЫЙ ИССЛЕДОВАТЕЛЬСКИЙ МОСКОВСКИЙ ГОСУДАР-
СТВЕННЫЙ СТРОИТЕЛЬНЫЙ УНИВЕРСИТЕТ»**

РАБОЧАЯ ПРОГРАММА

Шифр	Наименование дисциплины
Б1.О.04	Безопасность жизнедеятельности

Код направления подготовки / специальности	38.03.02
Направление подготовки / специальность	Менеджмент
Наименование ОПОП (направленность / профиль)	Менеджмент в инвестиционно-строительной сфере
Год начала реализации ОПОП	2021
Уровень образования	бакалавриат
Форма обучения	очная
Год разработки/обновления	2021

Разработчики:

должность	ученая степень, ученое звание	ФИО
ст. преп.	-	Зинковская Р.В.

Рабочая программа дисциплины разработана и одобрена кафедрой (структурным подразделением) «Комплексная безопасность в строительстве».

Рабочая программа утверждена методической комиссией по УГСН, протокол № 04 от «30» июня 2021 г.

1. Цель освоения дисциплины

Целью освоения дисциплины «Безопасность жизнедеятельности» является формирование компетенций обучающегося в области профессиональной культуры безопасности.

Программа составлена в соответствии с требованиями Федерального государственного образовательного стандарта высшего образования по направлению подготовки 38.03.02. Менеджмент.

Дисциплина относится к обязательной части Блока 1 «Дисциплины (модули)» основной профессиональной образовательной программы «Менеджмент в инвестиционно-строительной сфере». Дисциплина является обязательной для изучения.

2. Перечень планируемых результатов обучения по дисциплине, соотнесенных с планируемыми результатами освоения образовательной программы

Код и наименование компетенции (результат освоения)	Код и наименование индикатора достижения компетенции
УК-8. Способен создавать и поддерживать в повседневной жизни и в профессиональной деятельности безопасные условия жизнедеятельности для сохранения природной среды, обеспечения устойчивого развития общества, в том числе при угрозе и возникновении чрезвычайных ситуаций и военных конфликтов	УК-8.1. Идентификация угроз (опасностей) природного и техногенного происхождения для жизнедеятельности человека
	УК-8.2. Выбор методов защиты человека от угроз (опасностей) природного и техногенного характера
	УК-8.3. Выбор правил поведения при возникновении чрезвычайной ситуации природного или техногенного происхождения и военных конфликтов
	УК-8.4. Оказание первой помощи пострадавшему
	УК-8.5. Выбор способа поведения учетом требований законодательства в сфере противодействия терроризму при возникновении угрозы террористического акта

Код и наименование индикатора достижения компетенции	Наименование показателя оценивания (результата обучения по дисциплине)
УК-8.1. Идентификация угроз (опасностей) природного и техногенного происхождения для жизнедеятельности человека	<p>Знает основные виды опасностей и их классификацию</p> <p>Знает поражающие факторы среды обитания</p> <p>Знает понятие риска и его содержание и виды</p> <p>Знает классификацию природных опасностей и стихийных бедствий</p> <p>Знает понятие безопасности, его сущность и содержание</p> <p>Имеет навыки (начального уровня) выявления и классификации вредных факторов среды обитания</p>
УК-8.2. Выбор методов защиты человека от угроз (опасностей) природного и техногенного характера	<p>Знает понятие микроклимата, нормирование и оценку параметров микроклимата</p> <p>Знает виды производственного освещения и его нормирование</p> <p>Знает виды пыли и ее влияние на организм человека</p> <p>Знает основные методы защиты от пыли</p> <p>Знает классификацию и нормирование производственного шума</p> <p>Знает способы защиты от шума</p> <p>Знает классификацию вибрации, её оценку и нормирование</p> <p>Знает средства защиты от вибрации</p> <p>Знает виды электромагнитных полей и излучений, принципы защиты от них</p> <p>Знает характеристику и классификацию ионизирующих излучений, и способы защиты</p> <p>Знает характеристику и классификацию химических негатив-</p>

Код и наименование индикатора достижения компетенции	Наименование показателя оценивания (результата обучения по дисциплине)
	ных факторов Знает нормирование и средства защиты от химических вредных веществ Имеет навыки (начального уровня) решения типовых задач по расчету воздушных завес, искусственного освещения, защиты от шума, пассивной виброизоляции, концентрации токсичных веществ в воздухе помещения
УК-8.3. Выбор правил поведения при возникновении чрезвычайной ситуации природного или техногенного происхождения и военных конфликтов	Знает понятие и классификацию чрезвычайных ситуаций Знает основные поражающие факторы чрезвычайных ситуаций Знает основные принципы и способы защиты населения и территорий в чрезвычайных ситуациях природного или техногенного происхождения и военных конфликтов Знает особенности защиты населения и территорий в условиях военных конфликтов Знает назначение, организационную структуру и задачи Единой государственной системы предупреждения и ликвидации последствий чрезвычайных ситуаций (РСЧС) Знает средства коллективной и индивидуальной защиты от чрезвычайных ситуаций Знает основные мероприятия по ликвидации последствий чрезвычайных ситуаций
УК-8.4. Оказание первой помощи пострадавшему	Знает общие принципы и основные приемы оказания первой помощи пострадавшему
УК-8.5. Выбор способа поведения учетом требований законодательства в сфере противодействия терроризму при возникновении угрозы террористического акта	Знает основные понятия в сфере противодействия терроризму Знает виды терроризма Знает правовые и организационные основы профилактики терроризма и борьбы с ним Знает правила поведения и действия населения при террористических актах

Информация о формировании и контроле результатов обучения представлена в Фонде оценочных средств (Приложение 1).

3. Трудоёмкость дисциплины и видов учебных занятий по дисциплине

Общая трудоёмкость дисциплины составляет 3 зачётных единицы (108 академических часов). (1 зачетная единица соответствует 36 академическим часам)

Видами учебных занятий и работы обучающегося по дисциплине могут являться.

Обозначение	Виды учебных занятий и работы обучающегося
Л	Лекции
ЛР	Лабораторные работы
ПЗ	Практические занятия
КоП	Компьютерный практикум
КРП	Групповые и индивидуальные консультации по курсовым работам (курсовым проектам)
СР	Самостоятельная работа обучающегося в период теоретического обучения
К	Самостоятельная работа обучающегося и контактная работа обучающегося с преподавателем в период промежуточной аттестации

Структура дисциплины:

Форма обучения – очная

№	Наименование раздела дисциплины	Семестр	Количество часов по видам учебных занятий и работы обучающегося						Формы промежуточной аттестации, текущего контроля успеваемости	
			Л	ЛР	ПЗ	Кол	КРГ	СР		К
1	Введение в безопасность. Человек и техносфера	3	6							Контрольная работа – р.2 Защита отчёта по лабораторным работам –р. 2
2	Защита человека и среды обитания от вредных и опасных факторов техносферы	3	12	4	12			42	18	
3	Безопасность жизнедеятельности в чрезвычайных ситуациях	3	10		4					
	Итого:	3	28	4	16			42	18	<i>Дифференцированный зачёт (зачет с оценкой)</i>

4. Содержание дисциплины, структурированное по видам учебных занятий и разделам

При проведении аудиторных учебных занятий предусмотрено проведение текущего контроля успеваемости:

- в рамках практических занятий предусмотрено выполнение обучающимися контрольной работы;
- в рамках лабораторных работ предусмотрена защита отчёта по лабораторным работам.

4.1 Лекции

Форма обучения – очная

№	Наименование раздела дисциплины	Тема и содержание лекций
1	Введение в безопасность. Человек и техносфера	Тема 1. Основные понятия и определения. Понятия «опасность», «безопасность». Виды опасностей: природные, антропогенные, техногенные, глобальные. Вред, ущерб, риск – виды и характеристики. Тема 2. Концепция приемлемого (допустимого) риска. Понятие риска. Виды риска. Измерение риска. Тема 3. Понятие безопасности. Системы безопасности и их структура. Краткая характеристика разновидностей систем безопасности. Закон Российской Федерации «О безопасности». Тема 4. Человек и среда обитания. Характеристика системы "человек - среда обитания". Производственная, городская, бытовая, природная среда. Взаимодействие человека со средой обитания.
2	Защита человека и среды обитания от вредных и опасных факторов техносферы	Тема 5. Классификация (таксономия) опасностей. Источники основных вредных и опасных факторов техносферы. Естественные (природные) опасности. Тема 6. Метеорологические условия среды обитания. Понятие микроклимата. Обеспечение нормальных метеорологических условий. Тема 7. Производственное освещение. Основные требования к производственному освещению; определение необходимой освещенности рабочих мест и контроль освещенности.

		<p>Тема 8. Защита от пыли. Производственная пыль; причины образования пыли и ее свойства. Методы защиты от пыли.</p> <p>Тема 9. Защита от шума. Физические и физиологические характеристики звука. Нормирование шума. Методы защиты от производственного шума.</p> <p>Тема 10. Защита от вибрации. Источники вибрационных воздействий в техносфере – их основные характеристики и уровни вибрации. Средства защиты от вибрации.</p> <p>Тема 11. Средства защиты человека от электромагнитных излучений. Электромагнитные излучения – характеристика и классификация. Воздействие на человека электромагнитных излучений и полей. Способы защиты от электромагнитных излучений.</p> <p>Тема 12. Защита от ионизирующих излучений. Виды ионизирующих излучений и их действие на организм человека. Проникающая радиация, виды облучения, лучевая болезнь. Радиоактивное загрязнение. Средства защиты от ионизирующих излучений.</p> <p>Тема 13. Защита от химических негативных факторов техносферы. Классификация вредных веществ; острые и хронические отравления. Действие химических веществ на организм человека. Нормирование и средства защиты от химических вредных веществ.</p>
3	Безопасность жизнедеятельности в чрезвычайных ситуациях	<p>Тема 14. Понятие о чрезвычайных ситуациях. Понятие о чрезвычайных ситуациях и их классификация. Происхождение чрезвычайных ситуаций: искусственные (техногенные) мирного или военного характера и природные. Основные поражающие факторы чрезвычайных ситуаций природного или техногенного происхождения и военных конфликтов.</p> <p>Тема 15. Предупреждение и защита в чрезвычайных ситуациях. Закон Российской Федерации «О защите населения и территорий от чрезвычайных ситуаций природного и техногенного характера». Способы защиты, защитные сооружения, их классификация. Особенности защиты населения и территорий в условиях военных конфликтов. Единая государственная система предупреждения и ликвидации последствий чрезвычайных ситуаций (РСЧС). Эвакуация населения из зон поражения. Ликвидация последствий чрезвычайных ситуаций.</p> <p>Тема 16. Противодействие терроризму. Истоки, особенности и виды современного терроризма. Организационные основы противодействия терроризму. Закон Российской Федерации «О противодействии терроризму». Действия населения при угрозе и во время террористических актов.</p>

4.2 Лабораторные работы

Форма обучения – очная

№	Наименование раздела дисциплины	Тема и содержание лабораторной работы
2	Защита человека и среды обитания от вредных и опасных факторов техносферы.	<p>«Специальная оценка условий труда»</p> <p>Изучение методов оценки параметров микроклимата, освещенности, уровня шума и воздействия электромагнитных полей и излучений на рабочем месте.</p> <p>Определение класса условий труда по факторам вредности.</p>

4.3 Практические занятия

Форма обучения – очная

№	Наименование раздела дисциплины	Тема и содержание занятия
2	Защита человека и среды обитания от вредных и опасных факторов техносферы	Расчет воздушных завес. Определение количество воздуха, необходимого для завесы.
		Расчет производственного освещения. Расчет искусственного освещения в производственном помещении, исходя из норм по зрительной работоспособности и безопасности труда.
		Расчет рассеяния запыленных выбросов в атмосферу. Рассчитать максимальную приземную концентрацию пыли и расстояние от источника выбросов, на котором приземная концентрация при неблагоприятных метеорологических условиях достигает этого значения.
		Расчет концентрации токсичных веществ в воздухе помещения. Определение реальной концентрации токсичных веществ в воздухе при проведении малярных работ в помещении и сравнение ее с предельно-допустимой концентрацией (ПДК). Определение минимального времени проветривания помещения, необходимого для создания комфортных условий.
		Акустический расчет по защите от шума. Расчет громкости шума в точке, равноудаленной от другого рабочего оборудования, уровня звукового давления на рабочих местах, уровень шума за стенами цеха.
		Расчет пассивной виброизоляции. Расчет параметров пассивно-виброизолированной площадки для защиты оператора.
3	Безопасность жизнедеятельности в чрезвычайных ситуациях	Методы и приемы оказания первой помощи. Изучение приемов оказания первой помощи пострадавшим от электрического тока, при кровотечении, ожогах, шоке, ушибе, переломах, утоплении, обморожении, тепловом ударе, вывихе, растяжении и разрыве связок.

4.4 Компьютерные практикумы

Не предусмотрено учебным планом

4.5 Групповые и индивидуальные консультации по курсовым работам (курсовым проектам)

Не предусмотрено учебным планом.

4.6 Самостоятельная работа обучающегося в период теоретического обучения

Самостоятельная работа обучающегося в период теоретического обучения включает в себя:

- самостоятельную подготовку к учебным занятиям, включая подготовку к аудиторным формам текущего контроля успеваемости;
- самостоятельную подготовку к промежуточной аттестации.

В таблице указаны темы для самостоятельного изучения обучающимся:

Форма обучения – очная

№	Наименование раздела дисциплины	Темы для самостоятельного изучения
1	Введение в безопасность. Человек и	Темы для самостоятельного изучения соответствуют

	техносфера	темам аудиторных учебных занятий
2	Защита человека и среды обитания от вредных и опасных факторов техносферы	Темы для самостоятельного изучения соответствуют темам аудиторных учебных занятий
3	Безопасность жизнедеятельности в чрезвычайных ситуациях	Темы для самостоятельного изучения соответствуют темам аудиторных учебных занятий

4.7 Самостоятельная работа обучающегося и контактная работа обучающегося с преподавателем в период промежуточной аттестации

Работа обучающегося в период промежуточной аттестации включает в себя подготовку к формам промежуточной аттестации (к дифференцированному зачету (зачету с оценкой)), а также саму промежуточную аттестацию.

5. Оценочные материалы по дисциплине

Фонд оценочных средств по дисциплине приведён в Приложении 1 к рабочей программе дисциплины.

Оценочные средства для проведения промежуточной аттестации, а также текущего контроля по дисциплине хранятся на кафедре (структурном подразделении), ответственной за преподавание данной дисциплины.

6. Учебно-методическое и материально-техническое обеспечение дисциплины

Основные принципы осуществления учебной работы обучающихся изложены в локальных нормативных актах, определяющих порядок организации контактной работы и порядок самостоятельной работы обучающихся. Организация учебной работы обучающихся на аудиторных учебных занятиях осуществляется в соответствии с п. 3.

6.1 Перечень учебных изданий и учебно-методических материалов для освоения дисциплины

Для освоения дисциплины обучающийся может использовать учебные издания и учебно-методические материалы, имеющиеся в научно-технической библиотеке НИУ МГСУ и/или размещённые в Электронных библиотечных системах.

Актуальный перечень учебных изданий и учебно-методических материалов представлен в Приложении 2 к рабочей программе дисциплины.

6.2 Перечень профессиональных баз данных и информационных справочных систем

При осуществлении образовательного процесса по дисциплине используются профессиональные базы данных и информационных справочных систем, перечень которых указан в Приложении 3 к рабочей программе дисциплины.

6.3 Перечень материально-технического, программного обеспечения освоения дисциплины

Учебные занятия по дисциплине проводятся в помещениях, оснащенных соответствующим оборудованием и программным обеспечением.

Перечень материально-технического и программного обеспечения дисциплины приведен в Приложении 4 к рабочей программе дисциплины.

Приложение 1 к рабочей программе

Шифр	Наименование дисциплины
Б1.О.04	Безопасность жизнедеятельности

Код направления подготовки / специальности	38.03.02	
Направление подготовки / специальность	Менеджмент	
Наименование ОПОП (направленность / профиль)	Менеджмент в инвестиционно-строительной сфере	Э
Год начала реализации ОПОП	2021	
Уровень образования	бакалавриат	
Форма обучения	очная	
Год разработки/обновления	2021	

ФОНД ОЦЕНОЧНЫХ СРЕДСТВ

1. Описание показателей и критериев оценивания компетенций, описание шкал оценивания

Оценивание формирования компетенций производится на основе показателей оценивания, указанных в п.2. рабочей программы и в п.1.1 ФОС.

Связь компетенций, индикаторов достижения компетенций и показателей оценивания приведена в п.2 рабочей программы.

1.1. Описание формирования и контроля показателей оценивания

Оценивание уровня освоения обучающимся компетенций осуществляется с помощью форм промежуточной аттестации и текущего контроля. Формы промежуточной аттестации и текущего контроля успеваемости по дисциплине, с помощью которых производится оценивание, указаны в учебном плане и в п.3 рабочей программы.

В таблице приведена информация о формировании результатов обучения по дисциплине разделами дисциплины, а также о контроле показателей оценивания компетенций формами оценивания.

Наименование показателя оценивания (результата обучения по дисциплине)	Номера разделов дисциплины	Формы оценивания (формы промежуточной аттестации, текущего контроля успеваемости)
Знает основные виды опасностей и их классификацию	1,2	защита отчета по лабораторным работам дифференцированный зачет (зачет с оценкой)
Знает поражающие факторы среды обитания	1,2	дифференцированный зачет (зачет с оценкой)
Знает понятие риска и его содержание и виды	1	дифференцированный зачет (зачет с оценкой)
Знает классификацию природных опасностей и стихийных бедствий	2	дифференцированный зачет (зачет с оценкой)
Знает понятие безопасности, его сущность и содер-	1	дифференцированный зачет

жание		(зачет с оценкой)
Имеет навыки (начального уровня) выявления и классификации вредных факторов среды обитания	1,2	защита отчета по лабораторным работам
Знает понятие микроклимата, нормирование и оценку параметров микроклимата	2	защита отчета по лабораторным работам, контрольная работа, дифференцированный зачет (зачет с оценкой)
Знает виды производственного освещения и его нормирование	2	защита отчета по лабораторным работам, контрольная работа, дифференцированный зачет (зачет с оценкой)
Знает виды пыли и ее влияние на организм человека	2	контрольная работа, дифференцированный зачет (зачет с оценкой)
Знает основные методы защиты от пыли	2	контрольная работа, дифференцированный зачет (зачет с оценкой)
Знает классификацию и нормирование производственного шума	2	защита отчета по лабораторным работам, дифференцированный зачет (зачет с оценкой)
Знает способы защиты от шума	2	контрольная работа, дифференцированный зачет (зачет с оценкой)
Знает классификацию вибрации, её оценку и нормирование	2	контрольная работа, дифференцированный зачет (зачет с оценкой)
Знает средства защиты от вибрации	2	контрольная работа, дифференцированный зачет (зачет с оценкой)
Знает виды электромагнитных полей и излучений, принципы защиты от них	2	защита отчета по лабораторным работам, дифференцированный зачет (зачет с оценкой)
Знает характеристику и классификацию ионизирующих излучений, и способы защиты	2	дифференцированный зачет (зачет с оценкой)
Знает характеристику и классификацию химических негативных факторов	2	контрольная работа, дифференцированный зачет (зачет с оценкой)
Знает нормирование и средства защиты от химических вредных веществ	2	контрольная работа, дифференцированный зачет (зачет с оценкой)
Имеет навыки (начального уровня) решения типовых задач по расчету воздушных завес, искусственного освещения, защиты от шума, пассивной виброизоляции, концентрации токсичных веществ в воздухе помещения	2	контрольная работа
Знает понятие и классификацию чрезвычайных ситуаций	3	дифференцированный зачет (зачет с оценкой)
Знает основные поражающие факторы чрезвычайных ситуаций	3	дифференцированный зачет (зачет с оценкой)
Знает основные принципы и способы защиты населения и территорий в чрезвычайных ситуациях и военных конфликтов	3	дифференцированный зачет (зачет с оценкой)

Знает особенности защиты населения и территорий в условиях военных конфликтов	3	дифференцированный зачёт (зачет с оценкой)
Знает назначение, организационную структуру и задачи Единой государственной системы предупреждения и ликвидации последствий чрезвычайных ситуаций (РСЧС)	3	дифференцированный зачёт (зачет с оценкой)
Знает средства коллективной и индивидуальной защиты от чрезвычайных ситуаций	3	дифференцированный зачёт (зачет с оценкой)
Знает основные мероприятия по ликвидации последствий чрезвычайных ситуаций	3	дифференцированный зачёт (зачет с оценкой)
Знает общие принципы и основные приемы оказания первой помощи пострадавшему	3	защита отчета по лабораторным работам, дифференцированный зачёт
Знает основные понятия в сфере противодействия терроризму	3	дифференцированный зачёт (зачет с оценкой)
Знает виды терроризма	3	дифференцированный зачёт (зачет с оценкой)
Знает правовые и организационные основы профилактики терроризма и борьбы с ним	3	дифференцированный зачёт (зачет с оценкой)
Знает правила поведения и действия населения при террористических актах	3	дифференцированный зачёт (зачет с оценкой)

1.2. Описание критериев оценивания компетенций и шкалы оценивания

При проведении промежуточной аттестации в форме дифференцированного зачёта (зачета с оценкой) используется шкала оценивания: «2» (неудовлетворительно), «3» (удовлетворительно), «4» (хорошо), «5» (отлично).

Показателями оценивания являются знания и навыки обучающегося, полученные при изучении дисциплины.

Критериями оценивания достижения показателей являются:

Показатель оценивания	Критерий оценивания
Знания	Знание терминов и определений, понятий
	Знание основных закономерностей и соотношений, принципов
	Объём освоенного материала, усвоение всех дидактических единиц (разделов)
	Правильность ответов на вопросы
	Чёткость изложения и интерпретации знаний
Навыки начального уровня	Навыки выбора методик выполнения заданий
	Навыки самопроверки. Качество сформированных навыков
	Навыки анализа результатов выполнения заданий, решения задач
	Навыки представления результатов решения задач

2. Типовые контрольные задания для оценивания формирования компетенций

2.1. Промежуточная аттестация

2.1.1. Промежуточная аттестация в форме экзамена, дифференцированного зачёта (зачета с оценкой), зачета

Форма промежуточной аттестации дифференцированный зачет (зачет с оценкой) в 3 семестре (очная форма обучения).

Перечень типовых примерных вопросов/заданий для проведения дифференцированного зачёта в 3 семестре (очная форма обучения):

№	Наименование раздела дисциплины	Типовые вопросы/задания
1	Введение в безопасность. Человек и техносфера.	<p>БЖД как наука, её цели и задачи. Понятие и виды опасностей. Поражающие факторы среды обитания и их классификация. Виды реализованных опасностей. Понятие риска и его содержание. Виды риска. Концепция допустимого риска. Понятие безопасности. Человек и среда обитания.</p>
2	Защита человека и среды обитания от вредных и опасных факторов техносферы.	<p>Классификация опасностей среды обитания. Природные опасности. Классификация стихийных бедствий. Понятие микроклимата. Нормирование и оценка параметров микроклимата. Виды производственного освещения. Нормирование освещения. Виды пыли и ее влияние на организм человека. Нормирование и оценка запыленности воздуха рабочей зоны. Защита от пыли. Производственный шум и его влияние на организм человека. Классификация и нормирование производственного шума. Защита от шума. Классификация вибрации. Влияние вибрации на организм человека, её оценка и нормирование. Средства защиты от вибрации. Электромагнитные излучения – характеристика и классификация. Электростатические и магнитные поля, средства защиты. Электромагнитные поля промышленной частоты и радиочастотные, средства защиты. Инфракрасное, световое и ультрафиолетовое излучения, средства защиты. Лазерное излучение, средства защиты. Ионизирующие излучения – характеристика и классификация. Проникающая радиация, виды облучения, лучевая болезнь. Радиоактивное загрязнение. Защита от ионизирующих излучений. Характеристика и классификация химических негативных факторов. Действие химических веществ на организм человека. Нормирование и средства защиты от химических вредных веществ.</p>
3	Безопасность жизнедеятельности в чрезвычайных ситуациях	<p>Понятие о чрезвычайных ситуациях. Классификация чрезвычайных ситуаций. Основные поражающие факторы чрезвычайных ситуаций природного или техногенного происхождения и военных конфликтов. Особенности защиты населения и территорий в условиях военных конфликтов. Предупреждение и защита от ЧС. Единая государственная система предупреждения и ликвидации последствий ЧС (РСЧС). Средства коллективной и индивидуальной защиты от ЧС. Эвакуационные мероприятия при ЧС.</p>

		Ликвидация последствий ЧС. Методы и приемы оказания первой помощи. Виды и особенности современного терроризма. Организация борьбы с терроризмом в Российской Федерации. Правила поведения населения при террористических актах.
--	--	---------------------------------------------------------------------------------------------------------------------------------------------------------------------------------------------------------------------------------------------

2.1.2. Промежуточная аттестация в форме защиты курсовой работы (курсового проекта)

Промежуточная аттестация в форме защиты курсовой работы/курсового проекта не проводится.

2.2. Текущий контроль

2.2.1. Перечень форм текущего контроля:

- контрольная работа в 3 семестре (очная форма обучения);
- защита отчёта по ЛР в 3 семестре (очная форма обучения).

2.2.2. Типовые контрольные задания форм текущего контроля

Тема контрольной работы: «Защита человека и среды обитания от вредных и опасных факторов техносферы».

Типовой вариант контрольной работы:

Задача № 1.

Цех завода имеет ворота высотой $H = 3,0$ м и шириной $B = 3,0$ м. По производственным условиям сделать тамбур для ворот не представляется возможным. Во избежание простудных заболеваний рабочих от холодного воздуха, врывающегося в цех при открытии ворот, принято решение устроить в воротах воздушную тепловую завесу.

Определите количество воздуха, необходимое для завесы, при следующих исходных данных: средняя скорость врывающегося воздуха (ветра) $V_{\text{вет}} = 4$ м/сек; воздушная завеса имеет высоту $h = 2,0$ м; ширина щели, расположенной снизу ворот, $b = 0,1$ м; угол в плане выпуска струи завесы 45° ; коэффициент турбулентной структуры струи равен $0,2$; функция, зависящая от угла наклона струи и коэффициента турбулентной структуры, $\varphi = 0,47$; температура воздуха в верхней зоне цеха $t_{\text{вн}} = 18$ °С; средняя температура наружного воздуха за отопительный сезон $t_{\text{нар}} = -5$ °С.

Задача № 2.

Рассчитать искусственное освещение в производственном помещении исходя из норм $E = 30$ лк по зрительной работоспособности и безопасности труда согласно следующим исходным данным:

Помещение – механический цех завода с технологической линией холодной обработки металла на металлообрабатывающих станках и прессах.

Освещение – рабочее, общее равномерное лампами накаливания (напряжение в сети 220В, мощность ламп 500Вт).

Размеры помещения: $S = 750$ м², высота 4 м.

Недостающие исходные данные принять самостоятельно.

Задача № 3.

В квартире малярам нужно покрасить в течение времени τ , ч поверхность площадью S , м². Содержание летучих компонентов в краске Б, %, удельный расход краски δ , г/м², в качестве растворителя используется ксилол. Для проветривания помещения на t , сек. были открыты K , шт. форточек, каждая размером S_1 , м².

Рассчитать реальную концентрацию токсичных веществ в воздухе при проведении малярных работ в помещении и сравнить ее с предельно допустимой концентрацией (ПДК). Определить минимальное время проветривания помещения $\tau_{пр}$, необходимое для создания комфортных условий.

Задача № 4.

На цементном заводе из одиночного источника с круглым устьем (трубы) с эффективным диаметром D , м со средней скоростью выхода холодной газовой смеси из устья ω_0 , м/с выбрасывается в атмосферу цементная пыль в количестве M , г/с. Высота источника выброса над уровнем земли H , м. Завод расположен в слабопересеченной местности в районе проживания студента.

Рассчитать максимальную приземную концентрацию цементной пыли c_m (мг/м³) и расстояние x_m (м) от источника выбросов, на котором приземная концентрация при неблагоприятных метеорологических условиях достигает этого значения.

Тема отчёта по лабораторным работам: «Специальная оценка условий труда».

Перечень типовых контрольных вопросов для защиты отчёта по ЛР:

1. Для каких целей проводится определение класса условий труда.
2. На основании чего производится оценка условий труда.
3. Что такое вредный производственный фактор?
4. Что такое опасный производственный фактор?
5. Классификация условий труда.
6. Источники поступления теплоты в производственное помещение.
7. Что понимается под микроклиматом?
8. Как параметры окружающей среды влияют на теплоотдачу организма человека?
9. Какие параметры микроклимата нормируются ГОСТ 12.1.005-88?
10. В каких случаях устанавливаются допустимые, а в каких оптимальные параметры микроклимата?
11. Какие факторы учитываются при нормировании параметров микроклимата?
12. Какие приборы применяются для измерения параметров микроклимата?
13. Методы обеспечения комфортных микроклиматических условий.
14. Как проводится оценка условий труда по показателям микроклимата?
15. Перечислите основные характеристики освещения и световой среды и единицы их измерения.
16. Какие виды освещения применяются на производстве?
17. Для каких параметров освещения установлены нормативы и от чего зависит нормируемая величина параметра?
18. Какие искусственные источники света применяются на производстве? Каковы их достоинства и недостатки?
19. Каково назначение светильников и какие методы используются для регулирования светового потока?
20. От каких факторов зависит ослепление?
21. Какие показатели освещения измеряются, какими приборами и как назначаются классы условий труда по показателям освещенности?
22. Какие приборы применяются при измерениях освещенности?
23. Системы естественного освещения.
24. Факторы, влияющие на уровень естественного освещения.
25. Что нормируется при естественном освещении?
26. В каком документе приведены нормы освещенности?
27. Что такое коэффициент естественной освещенности?
28. Дайте определение шума и перечислите основные источники шума на производстве.
29. Какими параметрами характеризуется шум?

30. Как классифицируется производственный шум?
31. Как осуществляется гигиеническое нормирование шума?
32. Перечислите основные источники инфра- и ультразвука на производстве.
33. Какие существуют методы и средства защиты от шума?
34. По каким показателям проводится оценка шумовой обстановки в помещении?
35. Какие приборы используются при определении показателей шума?
36. Как проводится расчет эквивалентного уровня шума?
37. Какие зоны формируются у источника ЭМП и каковы их характерные размеры?
38. Как осуществляется гигиеническое нормирование ЭМИ радиочастотного диапазона?
39. Как осуществляется нормирование ЭМИ промышленной частоты?
40. Каковы общие методы защиты от электромагнитных полей и излучений?
41. Какие средства защиты от ЭМП применяют при работе на ПВМ?
42. Какие требования к размещению рабочих мест с ПВМ?
43. Какими приборами измеряются показатели электромагнитного поля?
44. Какими показателями оценивается ЭМП персонального компьютера?

3. Методические материалы, определяющие процедуры оценивания

Процедура проведения промежуточной аттестации и текущего контроля успеваемости регламентируется локальным нормативным актом, определяющим порядок осуществления текущего контроля успеваемости и промежуточной аттестации обучающихся.

3.1. Процедура оценивания при проведении промежуточной аттестации обучающихся по дисциплине в форме экзамена и/или дифференцированного зачета (зачета с оценкой)

Промежуточная аттестация по дисциплине в форме дифференцированного зачёта (зачета с оценкой) проводится в 3 семестре (очная форма обучения).

Используются критерии и шкала оценивания, указанные в п.1.2. Оценка выставляется преподавателем интегрально по всем показателям и критериям оценивания.

Ниже приведены правила оценивания формирования компетенций по показателю оценивания «Знания».

Критерий оценивания	Уровень освоения и оценка			
	«2» (неудовлетв.)	«3» (удовлетвор.)	«4» (хорошо)	«5» (отлично)
Знание терминов и определений, понятий	Не знает терминов и определений	Знает термины и определения, но допускает неточности формулировок	Знает термины и определения	Знает термины и определения, может корректно сформулировать их самостоятельно
Знание основных закономерностей и соотношений, принципов	Не знает основные закономерности и соотношения, принципы построения знаний	Знает основные закономерности, соотношения, принципы построения знаний	Знает основные закономерности, соотношения, принципы построения знаний, их интерпретирует и использует	Знает основные закономерности, соотношения, принципы построения знаний, может самостоятельно их получить и использовать

Объём освоенного материала, усвоение всех дидактических единиц (разделов)	Не знает значительной части материала дисциплины	Знает только основной материал дисциплины, не усвоил его деталей	Знает материал дисциплины в объёме	Обладает твёрдым и полным знанием материала дисциплины, владеет дополнительными знаниями
Правильность ответов на вопросы	Допускает грубые ошибки при изложении ответа на вопрос	В ответе имеются существенные ошибки	В ответе имеются несущественные неточности	Ответ верен
Чёткость изложения и интерпретации знаний	Излагает знания без логической последовательности	Излагает знания с нарушениями в логической последовательности	Излагает знания без нарушений в логической последовательности	Излагает знания в логической последовательности, самостоятельно их интерпретируя и анализируя
	Не иллюстрирует изложение поясняющими схемами, рисунками и примерами	Выполняет поясняющие схемы и рисунки небрежно и с ошибками	Выполняет поясняющие рисунки и схемы корректно и понятно	Выполняет поясняющие рисунки и схемы точно и аккуратно, раскрывая полностью усвоенных знаний
	Неверно излагает и интерпретирует знания	Допускает неточности в изложении и интерпретации знаний	Грамотно и по существу излагает знания	Грамотно и точно излагает знания, делает самостоятельные выводы

Ниже приведены правила оценивания формирования компетенций по показателю оценивания «Навыки начального уровня».

Критерий оценивания	Уровень освоения и оценка			
	«2» (неудовлетв.)	«3» (удовлетвор.)	«4» (хорошо)	«5» (отлично)
Навыки выбора методик выполнения заданий	Не может выбрать методику выполнения заданий	Испытывает затруднения по выбору методики выполнения заданий	Без затруднений выбирает стандартную методику выполнения заданий	Применяет теоретические знания для выбора методики выполнения заданий
Навыки самопроверки. Качество сформированных навыков	Допускает грубые ошибки при выполнении заданий, нарушающие логику решения задач	Допускает ошибки при выполнении заданий, нарушения логики решения	Допускает ошибки при выполнении заданий, не нарушающие логику решения	Не допускает ошибок при выполнении заданий
Навыки анализа результатов выполнения заданий, решения задач	Делает некорректные выводы	Испытывает затруднения с формулированием корректных выводов	Делает корректные выводы по результатам решения задачи	Самостоятельно анализирует результаты выполнения заданий

Навыки представления результатов решения задач	Не может проиллюстрировать решение задачи поясняющими схемами, рисунками	Выполняет поясняющие схемы и рисунки небрежно и с ошибками	Выполняет поясняющие рисунки и схемы корректно и понятно	Выполняет поясняющие рисунки и схемы верно и аккуратно
------------------------------------------------	--------------------------------------------------------------------------	------------------------------------------------------------	----------------------------------------------------------	--------------------------------------------------------

3.2. Процедура оценивания при проведении промежуточной аттестации обучающихся по дисциплине в форме зачета

Промежуточная аттестация по дисциплине в форме зачёта не проводится.

3.3. Процедура оценивания при проведении промежуточной аттестации обучающихся по дисциплине в форме защиты курсовой работы (курсового проекта)

Промежуточная аттестация по дисциплине в форме защиты курсовой работы/курсового проекта не проводится.

Приложение 2 к рабочей программе

Шифр	Наименование дисциплины
Б1.О.04	Безопасность жизнедеятельности

Код направления подготовки / специальности	38.03.02
Направление подготовки / специальность	Менеджмент
Наименование ОПОП (направленность / профиль)	Менеджмент в инвестиционно-строительной сфере
Год начала реализации ОПОП	2021
Уровень образования	бакалавриат
Форма обучения	очная
Год разработки/обновления	2021

Перечень учебных изданий и учебно-методических материалов

Печатные учебные издания в НТБ НИУ МГСУ:

№ п/п	Автор, название, место издания, издательство, год издания, количество страниц	Количество экземпляров в библиотеке НИУ МГСУ
1	Белов С.В. Безопасность жизнедеятельности и защита окружающей среды (Техносферная безопасность). Учебник для бакалавров - М., Юрайт, 2013г.- 682с.	30
2	Безопасность жизнедеятельности. Учебник под ред. Арустамова Э.А. – М., Дашков и К, 2013г. – 445с.	200

Электронные учебные издания в электронно-библиотечных системах (ЭБС):

№ п/п	Автор, название, место издания, год издания, количество страниц	Ссылка на учебное издание в ЭБС
1	Рысин, Ю. С. Безопасность жизнедеятельности : учебное пособие / Ю. С. Рысин, С. Л. Яблочников. — Москва : Ай Пи Ар Медиа, 2020. — 134 с. — ISBN 978-5-4497-0440-5. — Текст : электронный // Электронно-библиотечная система IPR BOOKS : [сайт].	https://www.iprbookshop.ru/96846.html
2	Безопасность в чрезвычайных ситуациях : учебное пособие / А. А. Волкова, Э. П. Галембо, В. Г. Шишкунов [и др.]. — Екатеринбург : Издательство Уральского университета, 2017. — 215 с. — ISBN 978-5-7996-2041-7. — Текст : электронный // Электронно-библиотечная система IPR BOOKS : [сайт].	https://www.iprbookshop.ru/106346.html

3	Безопасность жизнедеятельности : курс лекций / составители Е. А. Жидко. — Воронеж : Воронежский государственный архитектурно-строительный университет, ЭБС АСВ, 2015. — 170 с. — Текст : электронный // Электронно-библиотечная система IPR BOOKS : [сайт].	https://www.iprbookshop.ru/54992.html

Перечень учебно-методических материалов в НТБ НИУ МГСУ

№ п/п	Автор, название, место издания, издательство, год издания, количество страниц
1	Безопасность жизнедеятельности [Электронный ресурс] : методические указания к практическим занятиям и самостоятельной работе для обучающихся бакалавриата по всем УГСН, реализуемым НИУ МГСУ / Нац. исследоват. Моск. гос. строит. ун-т., каф. комплексной безопасности в строительстве ; сост. : Р. В. Зинковская, Г. Н. Годунова ; [рец. С. В. Баринов]. - Электрон. текстовые дан. (0,45Мб). - Москва : МИСИ-МГСУ, 2021. - (Безопасность жизнедеятельности). - Загл. с титул. Экрана http://lib-04.gic.mgsu.ru/lib/metod2021/28.pdf

Приложение 3 к рабочей программе

Шифр	Наименование дисциплины
Б1.О.04	Безопасность жизнедеятельности

Код направления подготовки / специальности	38.03.02	
Направление подготовки / специальность	Менеджмент	
Наименование ОПОП (направленность / профиль)	Менеджмент в инвестиционно-строительной сфере	
Год начала реализации ОПОП	2021	
Уровень образования	бакалавриат	
Форма обучения	очная	
Год разработки/обновления	2021	

Перечень профессиональных баз данных и информационных справочных систем

Наименование	Электронный адрес ресурса
«Российское образование» - федеральный портал	http://www.edu.ru/index.php
Научная электронная библиотека	http://elibrary.ru/defaultx.asp?
Электронная библиотечная система IPRbooks	http://www.iprbookshop.ru/
Федеральная университетская компьютерная сеть России	http://www.runnet.ru/
Информационная система "Единое окно доступа к образовательным ресурсам"	http://window.edu.ru/
Научно-технический журнал по строительству и архитектуре «Вестник МГСУ»	http://www.vestnikmgsu.ru/
Научно-техническая библиотека НИУ МГСУ	http://www.mgsu.ru/resources/Biblioteka/

Приложение 4 к рабочей программе

Шифр	Наименование дисциплины
Б1.О.04	Безопасность жизнедеятельности

Код направления подготовки / специальности	38.03.02
Направление подготовки / специальность	Менеджмент
Наименование ОПОП (направленность / профиль)	Менеджмент в инвестиционно-строительной сфере
Год начала реализации ОПОП	2021
Уровень образования	бакалавриат
Форма обучения	очная
Год разработки/обновления	2021

Материально-техническое и программное обеспечение дисциплины

Наименование специальных помещений и помещений для самостоятельной работы	Оснащенность специальных помещений и помещений для самостоятельной работы	Перечень лицензионного программного обеспечения. Реквизиты подтверждающего документа
Учебные аудитории для проведения учебных занятий, текущего контроля и промежуточной аттестации	Рабочее место преподавателя, рабочие места обучающихся	
Ауд.205а УЛК Помещение для хранения и профилактического обслуживания учебного оборудования лаборатории безопасности жизнедеятельности	Прибор комбинированный "ТКА-ПКМ" Пульсметр- Люксметр "ТКА-ПКМ" Шумомер-анализатор спектра, виброметр портативный ОКТАВА-110А Измеритель напряженности электростатического поля СТ-01	
Помещение для самостоятельной работы обучающихся Ауд. 41 НТБ на 80 посадочных мест (рабочее место библиотекаря, рабочие места обучающихся)	ИБП GE VH Series VH 700 Источник бесперебойного питания РИП-12 (2 шт.) Компьютер/ТИП №5 (2 шт.) Компьютер Тип № 1 (6 шт.) Контрольно-пусковой блок С2000-КПБ (26 шт.) Монитор / Samsung 21,5" S22C200B (80 шт.) Плоттер / HP DJ T770 Прибор приемно-контрольный С2000-АСПТ (2 шт.) Принтер / HP LaserJet P2015 DN Принтер /Тип № 4 н/т	Adobe Acrobat Reader DC (ПО предоставляется бесплатно на условиях OpLic) Adobe Flash Player (ПО предоставляется бесплатно на условиях OpLic) APM Civil Engineering (Договор № 109/9.13_АО НИУ от 09.12.13 (НИУ-13)) ArcGIS Desktop (Договор передачи с ЕСРИ СНГ 31 лицензии от 27.01.2016) ArhciCAD [22] (БД; Веб-кабинет или подписка; OpenLicense) AutoCAD [2018] (БД; Веб-кабинет или подписка;

	<p>Принтер HP LJ Pro 400 M401dn Системный блок / Kraftway Credo тип 4 (79 шт.) Электронное табло 2000*950</p>	<p>OpenLicense) AutoCAD [2020] (Б\Д; Веб-кабинет или подписка; OpenLicense) Autodesk Revit [2018] (Б\Д; Веб-кабинет или подписка; OpenLicense) Autodesk Revit [2020] (Б\Д; Веб-кабинет или подписка; OpenLicense) CorelDRAW [GSX5;55] (Договор № 292/10.11- АО НИУ от 28.11.2011 (НИУ-11)) eLearnBrowser [1.3] (Договор ГМЛ-Л-16/03-846 от 30.03.2016) Google Chrome (ПО предоставляется бесплатно на условиях OpLic) Lazarus (ПО предоставляется бесплатно на условиях OpLic) Mathcad [Edu.Prime;3;30] (Договор №109/9.13_АО НИУ от 09.12.13 (НИУ-13)) Mathworks Matlab [R2008a;100] (Договор 089/08-ОК(ИОП) от 24.10.2008) Mozilla Firefox (ПО предоставляется бесплатно на условиях OpLic) MS Access [2013;Im] (OpenLicense; Подписка Azure Dev Tools; Б\Д; Веб-кабинет) MS ProjectPro [2013;ImX] (OpenLicense; Подписка Azure Dev Tools; Б\Д; Веб-кабинет) MS VisioPro [2013;ADT] (OpenLicense; Подписка Azure Dev Tools; Б\Д; Веб-кабинет) MS Visual FoxPro [ADT] (OpenLicense; Подписка Azure Dev Tools; Б\Д; Веб-кабинет) nanoCAD СПДС Стройплощадка (Договор бесплатной передачи / партнерство) PascalABC [3.2.0.1311] (ПО предоставляется бесплатно на условиях OpLic) Visual Studio Ent [2015;Imx] (OpenLicense; Подписка Azure Dev Tools; Б\Д; Веб-кабинет) Visual Studio Expr [2008;ImX] (OpenLicense; Подписка Azure Dev Tools; Б\Д; Веб-кабинет) WinPro 7 [ADT] (OpenLicense; Подписка Azure Dev Tools; Б\Д; Веб-кабинет) Компас-3D V14 АЕС (Договор № 109/9.13_АО НИУ от 09.12.13 (НИУ-13))</p>
--	-----------------------------------------------------------------------------------------------------------------------	------------------------------------------------------------------------------------------------------------------------------------------------------------------------------------------------------------------------------------------------------------------------------------------------------------------------------------------------------------------------------------------------------------------------------------------------------------------------------------------------------------------------------------------------------------------------------------------------------------------------------------------------------------------------------------------------------------------------------------------------------------------------------------------------------------------------------------------------------------------------------------------------------------------------------------------------------------------------------------------------------------------------------------------------------------------------------------------------------------------------------------------------------------------------------------------------------------------------------------------------------------------------------------------------------------------------------------------------------------------------------------------------------------------------------------------------------------------------------------------------------------------------------------------------------------------------------------------------

		ПК ЛИРА-САПР [2013] (Договор № 109/9.13_АО НИУ от 09.12.13 (НИУ-13))
<p>Помещение для самостоятельной работы обучающихся</p> <p>Ауд. 59 НТБ на 5 посадочных мест, оборудованных компьютерами (рабочее место библиотекаря, рабочие места обучающихся, рабочее место для лиц с ограниченными возможностями здоровья) Читальный зал на 52 посадочных места</p>	<p>Компьютер / ТИП №5 (4 шт.) Монитор Acer 17" AL1717 (4 шт.) Монитор Samsung 24" S24C450B Системный блок Kraftway Credo KC36 2007 (4 шт.) Системный блок Kraftway Credo KC43 с KSS тип3 Принтер/HP LaserJet P2015 DN Аудиторный стол для инвалидов-колясочников Видеоувеличитель /Optelec ClearNote Джойстик компьютерный беспроводной Клавиатура Clevy с большими кнопками и накладкой (беспроводная) Кнопка компьютерная выносная малая Кнопка компьютерная выносная малая (2 шт.)</p>	<p>Google Chrome (ПО предоставляется бесплатно на условиях OpLic (не требуется)) Adobe Acrobat Reader DC (ПО предоставляется бесплатно на условиях OpLic (не требуется)) eLearnBrowser [1.3] (Договор ГМЛ-Л-16/03-846 от 30.03.2016) Mozilla Firefox (ПО предоставляется бесплатно на условиях OpLic (лицензия не требуется)) MS OfficeStd [2010; 300] (Договор № 162/10 - АО НИУ от 18.11.2010 (НИУ-10)) Adobe Acrobat Reader [11] (ПО предоставляется бесплатно на условиях OpLic (лицензия не требуется)) K-Lite Codec Pack (ПО предоставляется бесплатно на условиях OpLic (лицензия не требуется))</p>
<p>Помещение для самостоятельной работы обучающихся</p> <p>Ауд. 84 НТБ На 5 посадочных мест, оборудованных компьютерами (рабочее место библиотекаря, рабочие места обучающихся) Читальный зал на 52 посадочных места</p>	<p>Монитор Acer 17" AL1717 (5 шт.) Системный блок Kraftway KW17 2010 (5 шт.)</p>	<p>AutoCAD [2020] (БД; Веб-кабинет или подписка; OpenLicense) Eurosoft STARK [201W;20] (Договор № 089/08-ОК(ИОП) от 24.10.2008) MS OfficeStd [2010; 300] (Договор № 162/10 - АО НИУ от 18.11.2010 (НИУ-10)) nanoCAD СПДС Конструкции (Договор бесплатной передачи / партнерство) WinPro 7 [ADT] (OpenLicense; Подписка Azure Dev Tools; БД; Веб-кабинет) ПК ЛИРА-САПР [2013R5] (ПО предоставляется бесплатно на условиях OpLic (лицензия не требуется))</p>

Федеральное государственное бюджетное образовательное учреждение высшего образования
«**НАЦИОНАЛЬНЫЙ ИССЛЕДОВАТЕЛЬСКИЙ МОСКОВСКИЙ
ГОСУДАРСТВЕННЫЙ СТРОИТЕЛЬНЫЙ УНИВЕРСИТЕТ**»

РАБОЧАЯ ПРОГРАММА

Шифр	Наименование дисциплины
Б1.О.05	Физическая культура и спорт

Код направления подготовки/ специальности	38.03.02
Направление подготовки/ специальность	Менеджмент
Наименование ОПОП (направленность / профиль)	Менеджмент в инвестиционно – строительной сфере
Год начала реализации ОПОП	2021
Уровень образования	бакалавриат
Форма обучения	очная
Год разработки/обновления	2021

Разработчики:

должность	ученая степень, учёное звание	ФИО
Старший преподаватель	к.п.н.	Колотильщикова С.В.

Рабочая программа дисциплины разработана и одобрена кафедрой
«Физическое воспитание и спорт»

Рабочая программа утверждена методической комиссией по УГСН, протокол № 04 от
«30» июня 2021 г.

1. Цель освоения дисциплины

Целью освоения дисциплины «Физическая культура и спорт» является формирование компетенций обучающегося в области физической культуры личности и способности направленного использования разнообразных средств и методов физической культуры и спорта для сохранения и укрепления здоровья, обеспечения психофизической готовности к будущей профессиональной деятельности в строительной отрасли, создания устойчивой мотивации и потребности к здоровому образу и спортивному стилю жизни.

Программа составлена в соответствии с требованиями Федерального государственного образовательного стандарта высшего образования по направлению подготовки 38.03.02 Менеджмент.

Дисциплина относится к обязательной части Блока 1 «Дисциплины (модули)» основной профессиональной образовательной программы «Менеджмент в инвестиционно-строительной сфере». Дисциплина является обязательной для изучения.

2. Перечень планируемых результатов обучения по дисциплине, соотнесенных с планируемыми результатами освоения образовательной программы

Код и наименование компетенции (результат освоения)	Код и наименование индикатора достижения компетенции
УК – 7 Способен поддерживать должный уровень физической подготовленности для обеспечения полноценной социальной и профессиональной деятельности	УК-7.1 Оценка влияния образа жизни на здоровье и физическую подготовку человека
	УК-7.2 Оценка уровня развития личных физических качеств, показателей собственного здоровья
	УК-7.3 Выбор здоровьесберегающих технологий с учетом физиологических особенностей организма
	УК-7.4 Выбор методов и средств физической культуры и спорта для собственного физического развития, коррекции здоровья и восстановления работоспособности
	УК-7.5 Выбор рациональных способов и приемов профилактики профессиональных заболеваний, психофизического и нервно-эмоционального утомления на рабочем месте

Код и наименование индикатора достижения компетенции	Наименование показателя оценивания (результата обучения по дисциплине)
УК-7.1 Оценка влияния образа жизни на здоровье и физическую подготовку человека	Знает специфику организации и проведения занятий по физической культуре и спорту в НИУ МГСУ
	Знает основные понятия: физическая культура и спорт, физическое воспитание, физическое развитие и подготовленность
	Знает цели и задачи массового, студенческого и спорта высших достижений, системы физических упражнений и мотивацию их выбора, классификацию видов спорта
	Знает историю, цели, задачи и пути развития Олимпийских игр
	Знает составляющие здорового образа жизни, влияние оздоровительных систем физического воспитания на укрепление здоровья, профилактику профессиональных заболеваний и вредных привычек
УК-7.2 Оценка уровня развития личных физических качеств,	Знает основные показатели функциональных систем организма и закономерности изменений этих показателей под влиянием занятий физическими упражнениями и спортом

Код и наименование индикатора достижения компетенции	Наименование показателя оценивания (результата обучения по дисциплине)
показателей собственного здоровья	Знает актуальность введения комплекса ГТО, его историю, цели и задачи. Нормативы соответствующей возрасту ступени
	Знает основные формы самоконтроля (стандарты, индексы, функциональные пробы, упражнения-тесты) для контроля и оценки функциональной подготовленности, физического развития и физической подготовленности
УК-7.3 Выбор здоровьесберегающих технологий с учетом физиологических особенностей организма	Знает формы, мотивацию выбора, направленность, планирование самостоятельных занятий и особенности их проведения в зависимости от возраста и пола, спортивной подготовленности и функционального состояния
	Знает правила техники безопасности и основные методы, способы и приемы оказания первой доврачебной помощи на занятиях по физической культуре и спорту
	Знает рациональные способы и приемы сохранения физического и психического здоровья, профилактику психофизического и нервно-эмоционального утомления
	Имеет навыки (начального уровня) использования знаний особенностей функционирования человеческого организма и отдельных его систем под влиянием занятий физическими упражнениями и спортом для составления и реализации индивидуальной комплексной программы коррекции здоровья
УК-7.4 Выбор методов и средств физической культуры и спорта для собственного физического развития, коррекции здоровья и восстановления работоспособности	Знает понятия: вработывание, общая и моторная плотность занятия, зоны интенсивности нагрузки по частоте сердечных сокращений, порог анаэробного обмена, энергозатраты при физической нагрузке
	Знает основы спортивной тренировки, ее разделы, формы занятий, структуру учебно-тренировочного занятия, основы планирования учебно-тренировочного процесса (методические принципы и методы физического воспитания, общую и специальную физическую подготовку, физические качества, двигательные умения и навыки)
	Знает основы антидопинговой программы (история возникновения, основные группы, последствия).
	Знает методы профессиональной адаптации, профилактики профессионального утомления, заболеваний и травматизма.
	Имеет навыки (начального уровня) с помощью средств и методов реабилитации проводить профилактику профессиональных заболеваний, психофизического и нервно-эмоционального утомления на рабочем месте
	Имеет навыки (начального уровня) применения выбранного вида спорта или систем физических упражнений, раскрывать их возможности для саморазвития и самосовершенствования
УК-7.5 Выбор рациональных способов и приемов профилактики профессиональных заболеваний, психофизи-	Знает реабилитационно-восстановительные мероприятия, методы и средства восстановления работоспособности в профессиональной и физкультурно-спортивной деятельности, правила и способы планирования индивидуальных занятий различной направленности

Код и наименование индикатора достижения компетенции	Наименование показателя оценивания (результата обучения по дисциплине)
ческого и нервно-эмоционального утомления на рабочем месте	Знает психофизиологическую характеристику умственного труда, работоспособность, утомление и переутомление, усталость, рекреация, релаксация, самочувствие
	Знает основы профессионально-прикладной физической подготовки: формы (виды), условия и характер труда, прикладные физические, психофизиологические, психические и специальные качества, прикладные умения и навыки, прикладные виды спорта, воспитание профессионально важных психофизических качеств и их коррекции
	Знает основы: профессионально-прикладной физической культуры, физиологии труда, мотивации в освоении профессии, профессионального отбора, производственной физической культуры, физической культуры в рабочее и свободное время
	Знает формы и виды физической культуры в условиях строительного производства (производственная гимнастика)
	Имеет навыки (начального уровня) восстановления трудоспособности организма, в том числе после травм и перенесенных заболеваний, с помощью средств и методов реабилитации
	Имеет навыки (начального уровня) с помощью средств и методов реабилитации восстановления трудоспособности организма, профилактики профессиональных заболеваний, психофизического и нервно-эмоционального утомления на рабочем месте

Информация о формировании и контроле результатов обучения представлена в Фонде оценочных средств (Приложение 1)

3. Трудоемкость дисциплины и видов учебных занятий по дисциплине

Общая трудоемкость дисциплины составляет две зачетные единицы (72 академических часа).

(1 зачетная единица соответствует 36 академическим часам)

Видами учебных занятий и работы обучающегося по дисциплине могут являться

Обозначение	Виды учебных занятий и работы обучающегося
Л	Лекции
ЛР	Лабораторные работы
ПЗ	Практические занятия
КоП	Компьютерный практикум
КРП	Групповые и индивидуальные консультации по курсовым работам (курсовым проектам)
СР	Самостоятельная работа обучающегося в период теоретического обучения
К	Самостоятельная работа обучающегося и контактная работа обучающегося с преподавателем в период промежуточной аттестации

Структура дисциплины:

Форма обучения – очная

№	Наименование раздела дисциплины	Се- мес тр	Количество часов по видам учебных занятий и работы обучающегося	Формы промежуточной
---	---------------------------------	------------------	-----------------------------------------------------------------	---------------------

			Л	ЛР	ПЗ	КоП	КРП	СР	К	аттестации, текущего кон- троля успеваемости
1	Теоретический раздел физической культуры и спорта	2	16					31	9	Контрольная работа
2	Теоретический раздел профессионально-прикладной физической культуры	2	16							
Итого:		2	32					31	9	Зачет

4. Содержание дисциплины, структурированное по видам учебных занятий и разделам

При проведении аудиторных учебных занятий предусмотрено проведение текущего контроля успеваемости:

- В рамках лекционных занятий предусмотрено выполнение обучающимися контрольной работы.

4.1 Лекции

Форма обучения – очная

№	Наименование раздела дисциплины	Тема и содержание лекций
1	Теоретический раздел физической культуры и спорта	<p>Физическая культура и спорт как учебная дисциплина в НИУ МГСУ. Физическая культура и спорт в системе высшего образования РФ. Программа учебной дисциплины «Физическая культура и спорт» для квалификации бакалавр очной формы обучения. Организация, условия, формы и методы учебно-тренировочных занятия физической культурой и спортом в НИУ МГСУ. Спортивно-массовая, физкультурно-спортивная, оздоровительная деятельность университета, традиции МИСИ-МГСУ.</p> <p>Физическая культура и спорт Основные понятия: физическая культура, спорт, физическое воспитание, физические упражнения, двигательная активность, физическое развитие, физическая и функциональная подготовленность, психофизическая подготовленность, профессиональная направленность физического воспитания, физическое совершенство, работоспособность, утомление, переутомление, усталость, адаптация.</p> <p>Массовый спорт и спорт высших достижений. Физическая культура и спорт как социальный феномен современного общества. Организационно-правовые основы физической культуры и спорта. Цели и задачи массового, студенческого спорта и спорта высших достижений. Олимпийские игры, древние и современные, история возникновения и их значение. Динамика развития.</p> <p>Естественнонаучные, социально-биологические основы физической культуры и спорта. Организм человека как единая саморазвивающаяся и саморегулирующаяся биологическая система. Воздействие физических упражнений на организм человека. Анатомо-морфологическое строение и основные физиологические функции организма. Влияние двигательной активности на функциональные системы человека.</p>

		<p>Здоровье человека как ценность общества. Здоровье и факторы его определяющие. Взаимосвязь общей культуры студента и его образа жизни. Структура жизнедеятельности обучающегося и ее отражение в их образе жизни. Здоровый образ жизни и его составляющие. Личное отношение к здоровью как условие формирования здорового образа жизни. Физическое самовоспитание и самосовершенствование в здоровом образе жизни. Критерии эффективности здорового образа жизни.</p> <p>Всероссийский физкультурно - спортивный комплекс «Готов к труду и обороне» (ГТО) в образовательном пространстве вуза. История развития комплекса ГТО. Изменения и дополнения, вносимые в комплекс ГТО. Значение комплекса ГТО для победы в ВОВ. Комплекс ГТО, как программная и нормативная основа системы физического воспитания населения РФ. Актуальность введения комплекса ГТО, его цели и задачи. Знаки, нормативы (11 ступеней).</p>
2	Теоретический раздел профессионально-прикладной физической культуры	<p>Основы спортивной тренировки Методические принципы спортивной тренировки (общепедагогические и специфические). Этапы обучения движениям. Формирование психических, личностных и др. качеств в процессе физического воспитания. Общая и специальная физическая подготовка, их цели и задачи. Зоны интенсивности и энергозатраты при различных физических нагрузках. Структура спортивной подготовки спортсмена. Формы и структура тренировочных занятий</p> <p>Самостоятельные занятия физическими упражнениями и спортом. Мотивация и целенаправленность самостоятельных занятий, их формы, структура и содержание. Планирование, организация и управление самостоятельными занятиями различной направленности. Взаимосвязь между интенсивностью нагрузок и уровнем физической подготовленности. Особенности самостоятельных занятий, направленных на активный отдых, коррекцию физического развития и телосложения, акцентированное развитие отдельных физических качеств. Новые виды спорта. Первая помощь – простейшие срочные и целесообразные меры для спасения жизни человека и предупреждения осложнений при несчастном случае, повреждениях, внезапном заболевании. Оказание первой помощи в зависимости от характера повреждений. Основные приемы оказания доврачебной помощи при кровотечениях и травмах.</p> <p>Врачебный контроль. Основы самоконтроля. Первая помощь. Врачебный и педагогический контроль. Самоконтроль, его основные методы, средства и показатели. Дневник самоконтроля. Использование отдельных методов контроля при регулярных занятиях физическими упражнениями и спортом. Коррекция содержания и методики занятий по результатам показателей контроля. Правила техники безопасности и основные методы, способы и приемы оказания первой доврачебной помощи на занятиях по физической культуре и спорту.</p> <p>Допинг как глобальная проблема современного спорта. История возникновения. Запрещенные вещества и методы. Последствия допинга. Допинг и зависимое поведение. Социальные аспекты проблем допинга. Предотвращение допинга</p> <p>Реабилитация в учебной, физкультурно-спортивной и профессиональной деятельности Реабилитация и ее виды. Реабилитация в профессиональной деятельности. Средства реабилитации: педагогические, психологические, медико-биологические. Физические упражнения как средство реабилитации. Производственная физическая культура.</p> <p>Профессионально-прикладная подготовка. Физическая культура в профессиональной деятельности в строительной области. Профессионально-прикладная физическая культура как часть культуры труда и физической культуры в целом. История развития профессионально-прикладной физической подготовки (ППФП), ее цели, задачи, средства. Личная и социально-экономическая необходимость психофизической подготовки человека к труду. Место ППФП в системе подготовки будущего специалиста.</p>

	Факторы, определяющие конкретное содержание ППФП. Методика подбора средств ППФП, организация и формы ее проведения. Развитие и совершенствование профессионально важных качеств, психофизические модели выпускников различных направлений и специальностей. Индивидуальная программа оздоровления в процессе жизнедеятельности человека.
--	---------------------------------------------------------------------------------------------------------------------------------------------------------------------------------------------------------------------------------------------------------------------------------------------------------------------------------------------

4.2 Лабораторные работы

Не предусмотрены учебным планом.

4.3 Практические занятия

Не предусмотрены учебным планом.

4.4 Компьютерные практикумы

Не предусмотрены учебным планом.

4.5 Групповые и индивидуальные консультации по курсовым работам (курсовым проектам)

Не предусмотрены учебным планом.

4.6 Самостоятельная работа обучающегося в период теоретического обучения

Самостоятельная работа обучающегося в период теоретического обучения включает в себя:

- самостоятельную подготовку к учебным занятиям, включая подготовку к аудиторным формам текущего контроля успеваемости;
- самостоятельную подготовку к промежуточной аттестации.

В таблице указаны темы для самостоятельного изучения обучающимся:

Форма обучения – очная

№	Наименование раздела дисциплины	Темы для самостоятельного изучения
1.	Теоретический раздел физической культуры и спорта	Темы для самостоятельного изучения соответствуют темам аудиторных учебных занятий
2	Теоретический раздел профессионально-прикладной физической культуры	Темы для самостоятельного изучения соответствуют темам аудиторных учебных занятий

4.7 Самостоятельная работа обучающегося и контактная работа обучающегося с преподавателем в период промежуточной аттестации

Работа обучающегося в период промежуточной аттестации включает в себя подготовку к формам промежуточной аттестации (к зачету), а также саму промежуточную аттестацию.

5. Оценочные материалы по дисциплине

Фонд оценочных средств по дисциплине приведен в Приложении 1 к рабочей программе дисциплины.

Оценочные средства для проведения промежуточной аттестации, а также текущего контроля по дисциплине хранятся на кафедре, ответственной за преподавание данной дисциплины.

6. Учебно-методическое и материально-техническое обеспечение дисциплины

Основные принципы осуществления учебной работы обучающихся изложены в локальных нормативных актах, определяющих порядок организации контактной работы и порядок самостоятельной работы обучающихся. Организация учебной работы обучающихся на аудиторных учебных занятиях осуществляется в соответствии с п. 3.

6.1 Перечень учебных изданий и учебно-методических материалов для освоения дисциплины

Для освоения дисциплины обучающийся может использовать учебные издания и учебно-методические материалы, имеющиеся в научно-технической библиотеке НИУ МГСУ и/или размещённые в Электронных библиотечных системах.

Актуальный перечень учебных изданий и учебно-методических материалов представлен в Приложении 2 к рабочей программе дисциплины.

6.2 Перечень профессиональных баз данных и информационных справочных систем

При осуществлении образовательного процесса по дисциплины используются профессиональные базы данных и информационных справочных систем, перечень которых указан в Приложении 3 к рабочей программе дисциплины.

6.3 Перечень материально-технического, программного обеспечения освоения дисциплины

Учебные занятия по дисциплине проводятся в помещениях, оснащенных соответствующим оборудованием и программным обеспечением.

Перечень материально-технического и программного обеспечения дисциплины приведён в Приложении 4 к рабочей программе дисциплины.

Приложение 1 к рабочей программе

Шифр	Наименование дисциплины
Б1.О.05	Физическая культура и спорт

Код направления подготовки / специальности	38.03.02
Направление подготовки / специальность	Менеджмент
Наименование ОПОП (направленность / профиль)	Менеджмент в инвестиционно – строительной сфере
Год начала реализации ОПОП	2021
Уровень образования	бакалавриат
Форма обучения	очная
Год разработки/обновления	2021

ФОНД ОЦЕНОЧНЫХ СРЕДСТВ**1. Описание показателей и критериев оценивания компетенций, описание шкал оценивания**

Оценивание формирования компетенций производится на основе показателей оценивания, указанных в п.2. рабочей программы и в п.1.1 ФОС.

Связь компетенций, индикаторов достижения компетенций и показателей оценивания приведена в п.2 рабочей программы.

1.1. Описание формирования и контроля показателей оценивания

Оценивание уровня освоения обучающимся компетенций осуществляется с помощью форм промежуточной аттестации и текущего контроля. Формы промежуточной аттестации и текущего контроля успеваемости по дисциплине, с помощью которых производится оценивание, указаны в учебном плане и в п.3 рабочей программы.

В таблице приведена информация о формировании результатов обучения по дисциплине разделами дисциплины, а также о контроле показателей оценивания компетенций формами оценивания.

Наименование показателя оценивания (результата обучения по дисциплине)	Номера разделов дисциплины	Формы оценивания (формы промежуточной аттестации, текущего контроля успеваемости)
Знает специфику организации и проведения занятий по физической культуре и спорту в НИУ МГСУ	1	Зачёт
Знает основные понятия: физическая культура и спорт, физическое воспитание, физическое развитие и подготовленность	1	Контрольная работа Зачёт
Знает цели и задачи массового, студенческого и спорта высших достижений, системы физических упражнений и мотивацию их выбора, классификацию видов спорта	1	Контрольная работа Зачёт
Знает историю, цели, задачи и пути развития Олимпийских игр	1	Контрольная работа Зачёт

Знает составляющие здорового образа жизни, влияние оздоровительных систем физического воспитания на укрепление здоровья, профилактику профессиональных заболеваний и вредных привычек	1, 2	Контрольная работа Зачёт
Знает основные показатели функциональных систем организма и закономерности изменений этих показателей под влиянием занятий физическими упражнениями и спортом	1	Контрольная работа Зачёт
Знает актуальность введения комплекса ГТО, его историю, цели и задачи. Нормативы соответствующей возрасту ступени	1	Контрольная работа Зачёт
Знает основные формы самоконтроля (стандарты, индексы, функциональные пробы, упражнения-тесты) для контроля и оценки функциональной подготовленности, физического развития и физической подготовленности	2	Зачёт
Знает формы, мотивацию выбора, направленность, планирование самостоятельных занятий и особенности их проведения в зависимости от возраста и пола, спортивной подготовленности и функционального состояния	2	Зачёт
Знает правила техники безопасности и основные методы, способы и приемы оказания первой доврачебной помощи на занятиях по физической культуре и спорту	2	Зачёт
Знает рациональные способы и приемы сохранения физического и психического здоровья, профилактику психофизического и нервно-эмоционального утомления	2	Зачёт
Имеет навыки (начального уровня) использования знаний особенностей функционирования человеческого организма и отдельных его систем под влиянием занятий физическими упражнениями и спортом для составления и реализации индивидуальной комплексной программы коррекции здоровья	1, 2	Зачёт
Знает понятия: вработывание, общая и моторная плотность занятия, зоны интенсивности нагрузки по частоте сердечных сокращений, порог анаэробного обмена, энергозатраты при физической нагрузке	2	Зачёт
Знает основы спортивной тренировки, ее разделы, формы занятий, структуру учебно-тренировочного занятия, основы планирования учебно-тренировочного процесса (методические принципы и методы физического воспитания, общую и специальную физическую подготовку, физические качества, двигательные умения и навыки)	2	Зачёт
Знает основы антидопинговой программы (история возникновения, основные группы, последствия).	2	Зачёт
Знает методы профессиональной адаптации, профилактики профессионального утомления, заболеваний и травматизма.	2	Зачёт
Имеет навыки (начального уровня) с помощью	2	Зачёт

средств и методов реабилитации проводить профилактику профессиональных заболеваний, психофизического и нервно-эмоционального утомления на рабочем месте		
Имеет навыки (начального уровня) применения выбранного вида спорта или систем физических упражнений, раскрывать их возможности для саморазвития и самосовершенствования	2	Зачёт
Знает реабилитационно-восстановительные мероприятия, методы и средства восстановления работоспособности в профессиональной и физкультурно-спортивной деятельности, правила и способы планирования индивидуальных занятий различной направленности	2	Зачёт
Знает психофизиологическую характеристику умственного труда, работоспособность, утомление и переутомление, усталость, рекреация, релаксация, самочувствие	2	Зачёт
Знает основы профессионально-прикладной физической подготовки: формы (виды), условия и характер труда, прикладные физические, психофизиологические, психические и специальные качества, прикладные умения и навыки, прикладные виды спорта, воспитание профессионально важных психофизических качеств и их коррекции	2	Зачёт
Знает основы: профессионально-прикладной физической культуры, физиологии труда, мотивации в освоении профессии, профессионального отбора, производственной физической культуры, физической культуры в рабочее и свободное время	2	Зачёт
Знает формы и виды физической культуры в условиях строительного производства (производственная гимнастика)	2	Зачёт
Имеет навыки (начального уровня) восстановления трудоспособности организма, в том числе после травм и перенесенных заболеваний, с помощью средств и методов реабилитации	2	Зачёт

1.2. Описание критериев оценивания компетенций и шкалы оценивания

При проведении промежуточной аттестации в форме зачёта используется шкала оценивания: «Не зачтено», «Зачтено».

Показателями оценивания являются знания и навыки обучающегося, полученные при изучении дисциплины.

Критериями оценивания достижения показателей являются:

Показатель оценивания	Критерий оценивания
Знания	Знание терминов, определений и понятий
	Знание основных принципов, средств и методов
	Объём освоенного материала, усвоение всех дидактических единиц (разделов)
	Полнота ответов

	Правильность ответов
	Чёткость изложения и интерпретации знаний
Навыки начального уровня	Грамотно и полно определяет и анализирует изменения организма под влиянием занятий физическими упражнениями
	Навыки выбора средств и методов реабилитации
	Навык выбора средств и методов профилактики профессиональных заболеваний, психофизического и нервно-эмоционального утомления.
	Навыки применения избранного вида спорта для самосовершенствования

2. Типовые контрольные задания для оценивания формирования компетенций

2.1. Промежуточная аттестация

2.1.1. Промежуточная аттестация в форме экзамена, дифференцированного зачёта (зачета с оценкой), зачёта

Форма(ы) промежуточной аттестации:

Промежуточная аттестация проводится в форме зачета во 2 семестре (очная форма обучения).

Перечень типовых примерных вопросов/заданий для проведения зачёта во 2 семестре

№	Наименование раздела дисциплины	Типовые вопросы/задания
1	Теоретический раздел физической культуры	<ol style="list-style-type: none"> 1. Физическая культура и спорт и их основные социальные функции. 2. Физические: воспитание, подготовленность, развитие, совершенство. 3. Работоспособность, общие закономерности ее изменения в учебной и профессиональной деятельности 4. Адаптация и ее виды. 5. Массовый спорт и спорт высших достижений: цели, задачи, проблемы. 6. Студенческий спорт, его формы организации и отличительные особенности. 7. Олимпийские игры древности. Основные исторические сведения. 8. Современные олимпийские игры. Динамика их развития. 9. Организм человека как сложная биологическая система. 10. Обмен веществ, энергетический баланс. 11. Влияние двигательной активности на сердечно-сосудистую систему. 12. Показатели работоспособности сердца 13. Механизм мышечного насоса. 14. Влияние двигательной активности на дыхательную систему. 15. Показатели работоспособности дыхания. 16. Механизм дыхательного насоса. 17. Рекомендации по дыханию при занятиях физическими упражнениями и спортом. 18. Воздействие двигательной активности на опорно-двигательный аппарат (кости, суставы, мышцы). 19. Рефлекторная природа двигательной деятельности. Этапы формирования двигательного навыка. 20. Определение понятия «здоровье». Проблема здоровья человека в условиях научно-технического прогресса. 21. Факторы, влияющие на здоровье человека. 22. Составляющие элементы здорового образа жизни. 23. Содержание оптимального режима труда и отдыха.

		<p>24. Рациональное питание человека. 25. Оптимальная двигательная активность и ее воздействие на здоровье и работоспособность. 26. Закаливание организма. 27. Отказ от вредных привычек 28. Соблюдение правил личной и общественной гигиены. 29. История возникновения комплекса ГТО 30. Этапы развития, изменения, значение комплекса ГТО. 31. Актуальность введения комплекса ГТО в наше время, его цели и задачи.</p>
2	Теоретический раздел профессионально-прикладной физической культуры"	<p>32. Методические принципы спортивной тренировки (общепедагогические и специфические) 33. Разделы спортивной подготовки: а) морально-волевая и психологическая подготовка. б) тактическая подготовка. в) техническая подготовка. Формирование двигательного навыка. г) физическая подготовка: общая и специальная, их взаимодействие. д) теоретическая подготовка. 34. Средства и методы воспитания физических качеств. 35. Зоны интенсивности физических нагрузок по ЧСС. 36. Структура учебно-тренировочного занятия. 37. Общая и моторная плотность занятия. 38. Исторический обзор проблемы допинга. 39. Причины борьбы с допингом в спорте 40. Основные группы запрещенных субстанций и методов. 41. Последствия допинга. Профилактика применения допинга. 42. Формы самостоятельных занятий физическими упражнениями: а) утренняя гигиеническая гимнастика; ее цели и содержание. б) физические упражнения в режиме дня; их цель и содержание. в) спортивная тренировка. 43. Структура и содержание самостоятельной спортивной тренировки 44. Врачебный контроль как обязательное мероприятие при проведении всех форм занятий физическими упражнениями и спортом. 45. Субъективные и объективные показатели самоконтроля. 46. Самоконтроль физического развития: методы стандартов и индексов. 47. Самоконтроль функционального состояния организма. 48. Функциональные пробы по оценке состояния сердечно-сосудистой и дыхательной системы. 49. Самоконтроль физической подготовленности (развития мышечной силы, быстроты движений, ловкости, гибкости, выносливости) 50. Основные правила и приемы оказания первой доврачебной помощи. 51. Нормативные документы, регламентирующие оказание первой доврачебной помощи. 52.. Правила и техника остановки различных видов кровотечений. 53. Порядок оказания первой помощи при травмах (переломах, вывихах, растяжениях) 54. Когда и как следует начинать сердечно-легочную реанимацию пострадавшего 55. Действия по оказанию первой помощи при термических травмах. 56. Определение понятия «реабилитация», ее виды. 57. Методы и средства реабилитации: - педагогические (ЗОЖ, рациональное планирование оздоровительного процесса, оптимальное построение тренировочного занятия). - психологические (психогигиена, психопрофилактика, психотерапия), - медико- биологические (ЗОЖ, ЛФК, терапия, массаж и др.). 58. Определение понятий «профессионально-прикладная физическая</p>

		культура», «профессиональная – психофизическая подготовка», «профессиональная работоспособность», «профессиональная адаптация». 59. Этапы трудовой деятельности. 60. Психофизическая модель строителя (раскрыть один из блоков, модели). 61. Виды спорта и системы физических упражнений, развивающие профессионально важные качества. 62. Профессиональная психическая готовность, ее компоненты
--	--	---------------------------------------------------------------------------------------------------------------------------------------------------------------------------------------------------------------------------------------------------------------------------------------------------------------------------------------------------------------------------------------------------------------

2.1.2. Промежуточная аттестация в форме защиты курсовой работы (курсового проекта)

Промежуточная аттестация в форме защиты курсовой работы/курсового проекта не проводится.

2.2. Текущий контроль

2.2.1. Перечень форм текущего контроля:

- контрольная работа

2.2.2. Типовые контрольные задания форм текущего контроля:

Тема контрольной работы: «Теоретический раздел физической культуры».

Перечень типовых вопросов к контрольной работе:

1. Определение понятия «здоровье»
2. Факторы, определяющие здоровье человека.
3. Год возрождения и основатель Олимпийских игр современности
4. Этапы формирования двигательного навыка
5. Оптимальный двигательный режим (кол. часов)
6. Показатели работоспособности сердца
7. Показатели работоспособности дыхательной системы
8. Цель возрождения ГТО в 2014 году

3. Методические материалы, определяющие процедуры оценивания

Процедура проведения промежуточной аттестации и текущего контроля успеваемости регламентируется локальным нормативным актом, определяющим порядок осуществления текущего контроля успеваемости и промежуточной аттестации обучающихся.

3.1. Процедура оценивания при проведении промежуточной аттестации обучающихся по дисциплине в форме экзамена и/или дифференцированного зачета (зачета с оценкой)

Промежуточная аттестация по дисциплине в форме экзамена и/или дифференцированного зачета не проводится.

3.2. Процедура оценивания при проведении промежуточной аттестации обучающихся по дисциплине в форме зачета

Промежуточная аттестация по дисциплине в форме зачёта проводится во 2-ом семестре. Для оценивания знаний и навыков используются критерии и шкала, указанные п.1.2.

Ниже приведены правила оценивания формирования компетенций по показателю оценивания «Знания».

Критерий оценивания	Уровень освоения и оценка	
	Не зачтено	Зачтено
Знание терминов, определений и понятий	Не знает основных терминов, определений и понятий	Твердо знает основные термины, определения и понятия и свободно ими оперирует
Знание основных принципов, средств и методов	Не знает основные принципы, средства и методы	Знает основные принципы, средства и методы
Объём освоенного материала, усвоение всех дидактических единиц (разделов)	Не знает значительной части материала дисциплины	Знает материал дисциплины
Полнота ответов	Не дает ответы на большинство вопросов	Дает ответы на большинство вопросов
Правильность ответов	Допускает грубые ошибки при изложении ответа на вопрос	Не допускает ошибок при изложении ответа на вопрос
Чёткость изложения и интерпретации знаний	Излагает знания без логической последовательности	Излагает знания в логической последовательности

Ниже приведены правила оценивания формирования компетенций по показателю оценивания «Навыки начального уровня».

Критерий оценивания	Уровень освоения и оценка	
	Не зачтено	Зачтено
Грамотно и полно определяет и анализирует изменения организма под влиянием занятий физическими упражнениями	Не умеет определять и анализировать изменения организма под влиянием занятий физическими упражнениями	Проводит анализ и делает правильные выводы об изменении организма после двигательной активности
Навыки выбора средств и методов реабилитации	Не может обосновать выбор средств, методов и способов реабилитации	Правильно выбирает и обосновывает выбор средств, методов и способов реабилитации
Навык выбора средств и методов профилактики профессиональных заболеваний, психофизического и нервно-эмоционального утомления.	Не знает средств профилактики профессиональных заболеваний, психофизического и нервно-эмоционального утомления.	Знает профессиональные заболевания и умеет применять профилактические мероприятия.
Навыки применения избранного вида спорта для самосовершенствования	Не применяет систему упражнений для самосовершенствования	Раскрывает возможности вида спорта для саморазвития.

3.3. Процедура оценивания при проведении промежуточной аттестации обучающихся по дисциплине в форме защиты курсовой работы (курсового проекта)

Промежуточная аттестация по дисциплине в форме защиты курсовой работы/ курсового проекта не проводится.

Приложение 2 к рабочей программе

Шифр	Наименование дисциплины
Б1.О.05	Физическая культура и спорт

Код направления подготовки/ специальности	38.03.02
Направление подготовки/ специальность	Менеджмент
Наименование ОПОП (направленность / профиль)	Менеджмент в инвестиционно – строительной сфере
Год начала реализации ОПОП	2021
Уровень образования	Бакалавриат
Форма обучения	очная
Год разработки/обновления	2021

Перечень учебных изданий и учебно-методических материалов

№ п/п	Автор, название, место издания, издательство, год издания, количество страниц	Количество экземпляров в библиотеке НИУ МГСУ
1	Физическая культура и здоровый образ жизни студента. Учебное пособие/Виленский М.Я., Горшков А.Г., М., Изд-во КноРус-2013— 239с.	500
2	А.Ю. Барков. Организация тренировочного процесса по вольной борьбе. Учебно-методическое пособие, М.: Изд-во МГСУ-2012. — 83с.	24
3	Н.Н. Бумарскова. Комплексы упражнений со спортивным инвентарем. Учебное пособие, М.: изд-во МГСУ- 2012— 91с.	25
4	В.С. Гарник. Боевые искусства и единоборства в психофизической подготовке студентов. Учебное пособие, М.: Изд-во МГСУ- 2012— 175с..	26
5	В.С. Гарник. Самбо: методика учебно-тренировочных и самостоятельных занятий. Учебное пособие, М.: Изд-во МГСУ-2012— 190 с	25
6	Е.А.Лазарева. Аэробные нагрузки в функциональной подготовке студентов. Учебное пособие. М.: изд-во МГСУ- 2012— 127с.	20

Электронные учебные издания в электронно-библиотечных системах (ЭБС):

№ п/п	Автор, название, место издания, год издания, количество страниц	Ссылка на учебное издание в ЭБС
1	Физическая культура и спорт [Электронный ресурс] : учебник для обучающихся бакалавриата и специалитета по всем УГСН, реализуемым НИУ МГСУ / Нац. исследоват. Моск. гос. строит. ун-т. ; В. А. Никишкин, Н. Н. Бумарскова, С. И. Крамской [и др.] ; [рец. : В. В. Моисеев, Н. Н. Северин, Т. Г. Савкив]. - Электрон. текстовые дан. (5,0Мб). - Москва : МИСИ-МГСУ, — 2019.	http://lib-04.gic.mgsu.ru/lib/2021/16.pdf

2	Учебно-тренировочные занятия в воде (акваэробика) [Электронный ресурс] : учебное пособие для обучающихся бакалавриата и специалитета по всем УГСН, реализуемым НИУ МГСУ / Л. В. Рудюк, Н. Н. Бумарскова, В. А. Никишкин ; Нац. исследоват. Моск. гос. строит. ун-т. - Электрон. текстовые дан. (8,0Мб). - Москва : МИСИ-МГСУ, 2020. - 1 эл. опт. диск.	http://lib04.gic.mgsu.ru/lib/2020/127.pdf
3	Физическая культура [Электронный ресурс]: учебник для студентов высших учебных заведений/ Быченков С.В., Везеницын О.В.— Электрон. текстовые данные.Саратов: Вузовское образование, 2016. — 270 с	http://www.iprbookshop.ru/49867
4	Физическая культура Григорович Е.С., Переверзев В.А., Романов К.Ю., Колосовская Л.А., Трофименко А.М., Томанова Н.М. Минск Высшая школа 2014 — 351 стр.	http://www.iprbookshop.ru/35564.html
5	Профессиональная психофизическая подготовка студентов строительных вузов [Электронный ресурс]: учебно-методическое пособие/ В.А. Никишкин [и др.].— Электрон. текстовые данные.— М.: Московский государственный строительный университет, Ай Пи Эр Медиа, ЭБС АСВ, 2015. — 326 с	http://www.iprbookshop.ru/35347
6	Бумарскова, Н. Н. Комплексы упражнений для развития гибкости [Электронный ресурс]: учебное пособие / Н. Н. Бумарскова. — Электрон. текстовые данные. — М.: Московский государственный строительный университет, ЭБС АСВ, 2015. — 128 с.	www.iprbookshop.ru/30430 .
7	Физическая рекреация в высших учебных заведениях [Электронный ресурс]: учебно-методическое пособие/ В.А. Никишкин [и др.].— Электрон. текстовые данные.— М.: Московский государственный строительный университет, Ай Пи Эр Медиа, ЭБС АСВ, 2015.— 330 с.	http://www.iprbookshop.ru/35346
8	Повышение адаптационных возможностей студентов средствами физической культуры [Электронный ресурс]: / Витун В.Г., Витун Е.В.— Электрон. текстовые данные.— Оренбург: Оренбургский государственный университет, ЭБС АСВ, 2015. — 103 с.	http://www.iprbookshop.ru/54139 .
9	Врачебный контроль в лечебной физической культуре и адаптивной физической культуре. Учебное пособие (книга), Акатова А.А., Абызова Т.В., 2015— 102 с.	http://www.iprbookshop.ru/70620.html
10	Лешева, Н. С. Использование оздоровительных технологий при проведении учебного занятия по физической культуре [Электронный ресурс] : учебное пособие / Н. С. Лешева, К. Н. Дементьев, Т. А. Гринёва. — Электрон. текстовые данные. — СПб. : Санкт-Петербургский государственный архитектурно-строительный университет, ЭБС АСВ, 2016. — 152 с.	http://www.iprbookshop.ru/74368.html
11	Развитие пространственной точности движений как основа обучения подвижным спортивным играм [Электронный ресурс] : учебно-методическое пособие / С. В. Колотильщикова, Н. Н. Бумарскова, В. А. Никишкин, Е. А. Лазарева. — Электрон. текстовые данные. — М. : Московский государственный строительный университет, Ай Пи Эр Медиа, ЭБС АСВ, 2017. — 135 с.	http://www.iprbookshop.ru/63773.html

Перечень учебно-методических материалов в НТБ НИУ МГСУ

№ п/п	Автор, название, место издания, издательство, год издания, количество страниц
----------	-------------------------------------------------------------------------------

1	<p>Социально-биологические основы физической культуры обучающего [Электронный ресурс] : методические указания к практическим занятиям по дисциплинам «Физическая культура и спорт», «Физическая культура и спорт» (Элективная дисциплина) для обучающихся по всем УГСН, реализуемым НИУ МГСУ / Нац. исследоват. Моск. гос. строит. ун-т., каф. физического воспитания и спорта ; сост.: Н. Н. Бумарскова, [и др.] ; [рец. С. В. Караулов]. - Электрон. текстовые дан. (0,6Мб). - Москва : МИСИ-МГСУ, 2019. - http://lib-04.gic.mgsu.ru/lib/Metod2019/5.pdf</p>
2	<p>Применение средств тяжелой атлетики, гиревого спорта и атлетической гимнастики в силовой подготовке обучающихся в НИУ МГСУ [Электронный ресурс] : методические указания к практическим занятиям и самостоятельной работе для обучающихся по всем УГСН специалитета и бакалавриата, реализуемым НИУ МГСУ / Нац. исследоват. Моск. гос. строит. ун-т., каф. физического воспитания и спорта ; [сост.: Ш. С. Тагаев и др.] ; [рец. Д. Н. Черногоров, О. Е. Чайковская]. - Электрон. текстовые дан. (0,6Мб). - Москва : МИСИ-МГСУ, 2021. - http://lib-04.gic.mgsu.ru/lib/metod2021/74.pdf</p>
3	<p>Никишкин, В. А., Бумарскова, Н. Н., Лазарева, Е. А., Колотильщикова, С. В. Физическая культура и спорт [Электронный ресурс] : учебное наглядное пособие по всем УГСН бакалавриата и специалитета реализуемым НИУ МГСУ / Нац. исслед. Моск. гос. строит. ун-т, каф. физического воспитания и спорта ; [сост. : В. А. Никишкин [и др.]]. - Электрон. текстовые дан. (3,18 Мб). - Москва : Изд-во МИСИ-МГСУ, 2020. - 1 эл. опт. диск. http://lib-04.gic.mgsu.ru/lib/UNP2020/174.pdf</p>

Приложение 3 к рабочей программе

Шифр	Наименование дисциплины
Б1.О.05	Физическая культура и спорт

Код направления подготовки / специальности	38.03.02
Направление подготовки / специальность	Менеджмент
Наименование ОПОП (направленность / профиль)	Менеджмент в инвестиционно – строительной сфере
Год начала реализации ОПОП	2021
Уровень образования	бакалавриат
Форма обучения	очная
Год разработки/обновления	2021

Перечень профессиональных баз данных и информационных справочных систем

Наименование	Электронный адрес ресурса
«Российское образование» - федеральный портал	http://www.edu.ru/index.php
Научная электронная библиотека	http://elibrary.ru/defaultx.asp?
Электронная библиотечная система IPRbooks	http://www.iprbookshop.ru/
Федеральная университетская компьютерная сеть России	http://www.runnet.ru/
Информационная система "Единое окно доступа к образовательным ресурсам"	http://window.edu.ru/
Научно-технический журнал по строительству и архитектуре «Вестник МГСУ»	http://www.vestnikmgsu.ru/
Научно-техническая библиотека НИУ МГСУ	http://www.mgsu.ru/resources/Biblioteka/

Приложение 4 к рабочей программе

Шифр	Наименование дисциплины
Б1.О.0.5	Физическая культура и спорт

Код направления подготовки / специальности	38.03.02
Направление подготовки / специальность	Менеджмент
Наименование ОПОП (направленность / профиль)	Менеджмент в инвестиционно – строительной сфере
Год начала реализации ОПОП	2021
Уровень образования	бакалавриат
Форма обучения	очная
Год разработки/обновления	2021

Материально-техническое и программное обеспечение дисциплины

Наименование специальных помещений и помещений для самостоятельной работы	Оснащенность специальных помещений и помещений для самостоятельной работы	Перечень лицензионного программного обеспечения. Реквизиты подтверждающего документа
Учебные аудитории для проведения учебных занятий, текущего контроля и промежуточной аттестации	Рабочее место преподавателя, рабочие места обучающихся	
Помещение для самостоятельной работы обучающихся Ауд. 41 НТБ на 80 посадочных мест (рабочее место библиотекаря, рабочие места обучающихся)	ИБП GE VH Series VH 700 Источник бесперебойного питания РИП-12 (2 шт.) Компьютер/ТИП №5 (2 шт.) Компьютер Тип № 1 (6 шт.) Контрольно-пусковой блок С2000-КПБ (26 шт.) Монитор / Samsung 21,5" S22C200B (80 шт.) Плоттер / HP DJ T770 Прибор приемно-контрольный С2000-АСПТ (2 шт.) Принтер / HP LaserJet P2015 DN Принтер /Тип № 4 н/т Принтер HP LJ Pro 400 M401dn Системный блок / Kraftway Credo тип 4 (79 шт.) Электронное табло 2000*950	Adobe Acrobat Reader DC (ПО предоставляется бесплатно на условиях OpLic) Adobe Flash Player (ПО предоставляется бесплатно на условиях OpLic) APM Civil Engineering (Договор № 109/9.13_АО НИУ от 09.12.13 (НИУ-13)) ArcGIS Desktop (Договор передачи с ЕСПИ СНГ 31 лицензии от 27.01.2016) ArhciCAD [22] (Б\Д; Веб-кабинет или подписка; OpenLicense) AutoCAD [2018] (Б\Д; Веб-кабинет или подписка; OpenLicense) AutoCAD [2020] (Б\Д; Веб-кабинет или подписка; OpenLicense) Autodesk Revit [2018] (Б\Д; Веб-кабинет или подписка; OpenLicense) Autodesk Revit [2020] (Б\Д; Веб-кабинет или подписка; OpenLicense) CorelDRAW [GSX5;55] (Договор № 292/10.11- АО НИУ от 28.11.2011 (НИУ-11)) eLearnBrowser [1.3] (Договор ГМЛ-Л-16/03-846 от 30.03.2016)

Наименование специальных помещений и помещений для самостоятельной работы	Оснащенность специальных помещений и помещений для самостоятельной работы	Перечень лицензионного программного обеспечения. Реквизиты подтверждающего документа
		<p>Google Chrome (ПО предоставляется бесплатно на условиях OpLic)</p> <p>Lazarus (ПО предоставляется бесплатно на условиях OpLic)</p> <p>Mathcad [Edu.Prime;3;30] (Договор №109/9.13_АО НИУ от 09.12.13 (НИУ-13))</p> <p>Mathworks Matlab [R2008a;100] (Договор 089/08-ОК(ИОП) от 24.10.2008)</p> <p>Mozilla Firefox (ПО предоставляется бесплатно на условиях OpLic)</p> <p>MS Access [2013;Im] (OpenLicense; Подписка Azure Dev Tools; БД; Веб-кабинет)</p> <p>MS ProjectPro [2013;ImX] (OpenLicense; Подписка Azure Dev Tools; БД; Веб-кабинет)</p> <p>MS VisioPro [2013;ADT] (OpenLicense; Подписка Azure Dev Tools; БД; Веб-кабинет)</p> <p>MS Visual FoxPro [ADT] (OpenLicense; Подписка Azure Dev Tools; БД; Веб-кабинет)</p> <p>nanoCAD СПДС Стройплощадка (Договор бесплатной передачи / партнерство)</p> <p>PascalABC [3.2.0.1311] (ПО предоставляется бесплатно на условиях OpLic)</p> <p>Visual Studio Ent [2015;Imx] (OpenLicense; Подписка Azure Dev Tools; БД; Веб-кабинет)</p> <p>Visual Studio Expr [2008;ImX] (OpenLicense; Подписка Azure Dev Tools; БД; Веб-кабинет)</p> <p>WinPro 7 [ADT] (OpenLicense; Подписка Azure Dev Tools; БД; Веб-кабинет)</p> <p>Компас-3D V14 АЕС (Договор № 109/9.13_АО НИУ от 09.12.13 (НИУ-13))</p> <p>ПК ЛИРА-САПР [2013] (Договор № 109/9.13_АО НИУ от 09.12.13 (НИУ-13))</p>
<p>Помещение для самостоятельной работы обучающихся</p> <p>Ауд. 59 НТБ на 5 посадочных мест, оборудованных компьютерами (рабочее место библиотекаря, рабочие места обучаю-</p>	<p>Компьютер / ТИП №5 (4 шт.) Монитор Acer 17" AL1717 (4 шт.) Монитор Samsung 24" S24C450B Системный блок Kraftway Credo KC36 2007 (4 шт.) Системный блок Kraftway Credo KC43 с KSS тип3 Принтер/HP LaserJet P2015 DN Аудиторный стол для инвалидов-колясочников Видеоувеличитель /Optelec ClearNote Джойстик компьютерный беспро-</p>	<p>Google Chrome (ПО предоставляется бесплатно на условиях OpLic (не требуется))</p> <p>Adobe Acrobat Reader DC (ПО предоставляется бесплатно на условиях OpLic (не требуется))</p> <p>eLearnBrowser [1.3] (Договор ГМЛ-Л-16/03-846 от 30.03.2016)</p> <p>Mozilla Firefox (ПО предоставляется бесплатно на условиях OpLic (лицензия не требуется))</p> <p>MS OfficeStd [2010; 300] (Договор № 162/10 - АО НИУ от 18.11.2010 (НИУ-</p>

Наименование специальных помещений и помещений для самостоятельной работы	Оснащенность специальных помещений и помещений для самостоятельной работы	Перечень лицензионного программного обеспечения. Реквизиты подтверждающего документа
щихся, рабочее место для лиц с ограниченными возможностями здоровья) Читальный зал на 52 посадочных места	водной Клавиатура CleVu с большими кнопками и накладкой (беспроводная) Кнопка компьютерная выносная малая Кнопка компьютерная выносная малая (2 шт.)	10)) Adobe Acrobat Reader [11] (ПО предоставляется бесплатно на условиях OpLic (лицензия не требуется)) K-Lite Codec Pack (ПО предоставляется бесплатно на условиях OpLic (лицензия не требуется))
Помещение для самостоятельной работы обучающихся Ауд. 84 НТБ На 5 посадочных мест, оборудованных компьютерами (рабочее место библиотекаря, рабочие места обучающихся) Читальный зал на 52 посадочных места	Монитор Acer 17" AL1717 (5 шт.) Системный блок Kraftway KW17 2010 (5 шт.)	AutoCAD [2020] (Б\Д; Веб-кабинет или подписка; OpenLicense) Eurosoft STARK [201W;20] (Договор № 089/08-ОК(ИОП) от 24.10.2008) MS OfficeStd [2010; 300] (Договор № 162/10 - АО НИУ от 18.11.2010 (НИУ-10)) nanoCAD СПДС Конструкции (Договор бесплатной передачи / партнерство) WinPro 7 [ADT] (OpenLicense; Подписка Azure Dev Tools; Б\Д; Веб-кабинет) ПК ЛИРА-САПР [2013R5] (ПО предоставляется бесплатно на условиях OpLic (лицензия не требуется))

Федеральное государственное бюджетное образовательное учреждение высшего образования
«НАЦИОНАЛЬНЫЙ ИССЛЕДОВАТЕЛЬСКИЙ МОСКОВСКИЙ ГОСУДАРСТВЕННЫЙ
СТРОИТЕЛЬНЫЙ УНИВЕРСИТЕТ»

РАБОЧАЯ ПРОГРАММА

Шифр	Наименование дисциплины
Б1.О.06	Социальное взаимодействие в отрасли

Код направления подготовки / специальности	38.03.02
Направление подготовки / специальность	Менеджмент
Наименование ОПОП (направленность / профиль)	Менеджмент в инвестиционно-строительной сфере
Год начала реализации ОПОП	2021
Уровень образования	бакалавриат
Форма обучения	очная
Год разработки/обновления	2021

Разработчики:

должность	ученая степень, ученое звание	ФИО
профессор	Канд. ист. наук	Иванова З.И.
преподаватель	-	Магина А.И.

Рабочая программа дисциплины разработана и одобрена кафедрой (структурным подразделением) Социальных, психологических и правовых коммуникаций.

Рабочая программа утверждена методической комиссией по УГСН, протокол № 4 от «30» июня 2021 г.

1. Цель освоения дисциплины

Целью освоения дисциплины «Социальное взаимодействие в отрасли» является формирование компетенций обучающегося в области самоорганизации, саморазвития, межкультурной коммуникации, работы в коллективе и команде в учебной и профессиональной сфере.

Программа составлена в соответствии с требованиями Федерального государственного образовательного стандарта высшего образования по направлению подготовки 38.03.02 Менеджмент

Дисциплина относится к обязательной части Блока 1 «Дисциплины (модули)» основной профессиональной образовательной программы «Менеджмент в инвестиционно-строительной сфере». Дисциплина является обязательной для изучения.

2. Перечень планируемых результатов обучения по дисциплине, соотнесенных с планируемыми результатами освоения образовательной программы

Код и наименование компетенции (результат освоения)	Код и наименование индикатора достижения компетенции
УК-3. Способен осуществлять социальное взаимодействие и реализовывать свою роль в команде	УК-3.1 Восприятие целей и функций команды
	УК-3.2 Восприятие функций и ролей членов команды, осознание собственной роли в команде
	УК-3.3 Установление контакта в процессе межличностного взаимодействия
	УК-3.4 Выбор стратегии поведения в команде в зависимости от условий
	УК-3.5 Самопрезентация, составление автобиографии
УК-5. Способен воспринимать межкультурное разнообразие общества в социально-историческом, этническом и философском контекстах	УК-5.6 Идентификация собственной личности по принадлежности к различным социальным группам
	УК-5.7 Выбор способа решения конфликтных ситуаций в процессе профессиональной деятельности
	УК-5.8 Выявление влияния исторического наследия и социокультурных традиций различных социальных групп, этносов и конфессий на процессы межкультурного взаимодействия
	УК-5.9 Выбор способа взаимодействия при личном и групповом общении при выполнении профессиональных задач
УК-6. Способен управлять своим временем, выстраивать и реализовывать траекторию саморазвития на основе принципов образования в течение всей жизни	УК-6.1 Формулирование целей личностного и профессионального развития, условий их достижения
	УК-6.2 Оценка личностных, ситуативных и временных ресурсов
	УК-6.3 Самооценка, оценка уровня саморазвития в различных сферах жизнедеятельности, определение путей саморазвития
	УК-6.4 Определение требований рынка труда к личностным и профессиональным навыкам
	УК-6.5 Выбор приоритетов профессионального роста, выбор направлений и способов совершенствования собственной деятельности
	УК-6.6 Составление плана распределения личного времени для выполнения задач учебного задания
	УК-6.7 Формирование портфолио для поддержки образовательной и профессиональной деятельности
УК-9. Способен использовать базовые дефектологические знания в социальной и профессиональной сферах	УК-9.1 Описание базовых принципов взаимодействия (в социальной и профессиональной сфере) с лицами с ограниченными возможностями здоровья и/или инвалидностью с применением понятийно-категориального аппарата дефектологических знаний
	УК-9.2 Выбор установленных нормативно-правовыми актами правил организации трудовой деятельности (в профессиональной сфере) лиц с ограниченными возможностями здоровья и инва-

Код и наименование компетенции (результат освоения)	Код и наименование индикатора достижения компетенции
	лидностью
	УК-9.3 Выбор способов взаимодействия (в социальной и профессиональной сфере) с лицами с ограниченными возможностями здоровья и инвалидностью с учётом их клинико-психологических особенностей и возможностей
	УК-9.4 Выбор мер по организации (в профессиональной сфере) безбарьерной среды для лиц с ограниченными возможностями здоровья и инвалидностью

Код и наименование индикатора достижения компетенции	Наименование показателя оценивания (результата обучения по дисциплине)
УК-3.1 Восприятие целей и функций команды	Знает специфику восприятия, обеспечивающего социальное существование человека: взаимодействие и предметную деятельность. Имеет навыки (начального уровня) постановки целей группы (команды)
УК-3.2 Восприятие функций и ролей членов команды, осознание собственной роли в команде	Знает признаки группы и характеристики команды Знает социальную структуру группы Знает специфику социальной роли и функции членов группы (команды) Имеет навыки (начального уровня) определения своей позиции/роли в группе (команде) и ролей других членов группы (команды)
УК-3.3 Установление контакта в процессе межличностного взаимодействия	Знает систему первичных социальных связей Знает механизмы формирования норм в малых группах Имеет навыки (начального уровня) организации и руководства работой команды
УК-3.4 Выбор стратегии поведения в команде в зависимости от условий	Знает нормы, ценности общества, группы (команды) Знает систему социального контроля Имеет навыки (начального уровня) работы в группе (команде) Имеет навыки (начального уровня) определения стратегии поведения в команде в зависимости от условий
УК-3.5 Самопрезентация, составление автобиографии	Имеет навыки (начального уровня) самопрезентации, составления автобиографии
УК-5.6 Идентификация собственной личности по принадлежности к различным социальным группам	Знает типы и виды идентичности Знает способы идентификации личности Знает виды социальных групп Имеет навыки (начального уровня) собственной идентификации с различными социальными группами
УК-5.7 Выбор способа решения конфликтных ситуаций в процессе профессиональной деятельности	Знает механизмы возникновения и протекания конфликтных ситуаций в поликультурном коллективе Знает способы разрешения конфликтных ситуаций в поликультурном коллективе Имеет навыки (начального уровня) выбора способа разрешения конфликтной ситуации в учебно-профессиональной деятельности
УК-5.8 Выявление влияния исторического наследия и социокультурных традиций различных социальных групп, этносов и конфессий на процессы межкультурного взаимодействия	Знает социокультурные традиции различных социальных групп, этносов и конфессий Знает механизмы влияния исторического наследия и социокультурных традиций на процессы межличностного взаимодействия. Имеет навыки (начального уровня) определения путей и сте-

Код и наименование индикатора достижения компетенции	Наименование показателя оценивания (результата обучения по дисциплине)
	пени влияния исторического наследия и социокультурных традиций на процессы межкультурного взаимодействия Имеет навыки (начального уровня) выстраивания собственного поведения с учетом социокультурных традиций в обществе, группе
УК-5.9 Выбор способа взаимодействия при личном и групповом общении при выполнении профессиональных задач	Знает специфику социального института образования и строительства Знает способы взаимодействия при личном и групповом общении при выполнении учебных и профессиональных задач Имеет навыки (начального уровня) выбора способов взаимодействия при личном и групповом общении при выполнении учебно-профессиональных задач
УК-6.1 Формулирование целей личностного и профессионального развития, условий их достижения	Знает правила и способы целеполагания Знает социальные условия, влияющие на личностное и профессиональное развитие Имеет навыки (начального уровня) формулирования целей личностного и профессионального развития
УК-6.2 Оценка личностных, ситуативных и временных ресурсов	Знает критерии оценки личностных ресурсов Знает концепции личности, личностных и ситуативных ресурсов в социологии Имеет навыки (начального уровня) оценки личностных и ситуативных ресурсов
УК-6.3 Самооценка, оценка уровня саморазвития в различных сферах жизнедеятельности, определение путей саморазвития	Знает особенности процесса социализации Знает социальные факторы формирования самооценки, факторы, влияющие на субъективную оценку социальных различий Знает методики самооценки Имеет навыки (начального уровня) самооценки и определения путей саморазвития
УК-6.4 Определение требований рынка труда к личностным и профессиональным навыкам	Знает потребности рынка труда в сфере строительства Знает факторы, влияющие на формирование рынка труда в сфере строительства Имеет навыки (начального уровня) определения требований рынка труда к личностным и профессиональным навыкам
УК-6.5 Выбор приоритетов профессионального роста, выбор направлений и способов совершенствования собственной деятельности	Знает способы совершенствования собственной учебной и профессиональной деятельности Имеет навыки (начального уровня) выбора приоритетов профессионального роста Имеет навыки (начального уровня) выбора направлений и способов совершенствования собственной деятельности
УК-6.6 Составление плана распределения личного времени для выполнения задач учебного задания	Имеет навыки (начального уровня) составление плана распределения личного времени для выполнения задач учебного задания
УК-6.7 Формирование портфолио для поддержки образовательной и профессиональной деятельности	Имеет навыки (начального уровня) формирования портфолио для поддержки образовательной и профессиональной деятельности
УК-9.1 Описание базовых принципов взаимодействия (в социальной и профессиональной сфере) с лицами с ограниченными возможностями здоровья и/или инвалидностью с применением понятийно-категориального аппарата дефектологических знаний	Знает базовые принципы взаимодействия (в социальной и профессиональной сфере) с лицами с ограниченными возможностями здоровья и/или инвалидностью
УК-9.2 Выбор установленных норматив-	Имеет навыки (начального уровня) организации трудовой

Код и наименование индикатора достижения компетенции	Наименование показателя оценивания (результата обучения по дисциплине)
но-правовыми актами правил организации трудовой деятельности (в профессиональной сфере) лиц с ограниченными возможностями здоровья и инвалидностью	деятельности (в профессиональной сфере) лиц с ограниченными возможностями здоровья и инвалидностью
УК-9.3 Выбор способов взаимодействия (в социальной и профессиональной сфере) с лицами с ограниченными возможностями здоровья и инвалидностью с учётом их клинико-психологических особенностей и возможностей	Имеет навыки (начального уровня) выбора способов взаимодействия (в социальной и профессиональной сфере) с лицами с ограниченными возможностями здоровья и инвалидностью
УК-9.4 Выбор мер по организации (в профессиональной сфере) безбарьерной среды для лиц с ограниченными возможностями здоровья и инвалидностью	Имеет навыки (начального уровня) выбора мер по организации (в профессиональной сфере) безбарьерной среды для лиц с ограниченными возможностями здоровья и инвалидностью

Информация о формировании и контроле результатов обучения представлена в Фонде оценочных средств (Приложение 1).

3. Трудоёмкость дисциплины и видов учебных занятий по дисциплине

Общая трудоёмкость дисциплины составляет 4 зачётных единиц (144 академических часов).

(1 зачетная единица соответствует 36 академическим часам)

Видами учебных занятий и работы обучающегося по дисциплине могут являться.

Обозначение	Виды учебных занятий и работы обучающегося
Л	Лекции
ЛР	Лабораторные работы
ПЗ	Практические занятия
КоП	Компьютерный практикум
КРП	Групповые и индивидуальные консультации по курсовым работам (курсовым проектам)
СР	Самостоятельная работа обучающегося в период теоретического обучения
К	Самостоятельная работа обучающегося и контактная работа обучающегося с преподавателем в период промежуточной аттестации

Структура дисциплины:

Форма обучения – очная.

№	Наименование раздела дисциплины	Семестр	Количество часов по видам учебных занятий и работы обучающегося							Формы промежуточной аттестации, текущего контроля успеваемости
			Л	ЛР	ПЗ	КоП	КРП	СР	К	
1	Личность и социально-профессиональное развитие	2	4		8					Контрольная работа домашнее задание №1 домашнее задание №2
2	Социальное взаимодействие: социальная группа и команда	2	6		12			69	27	
3	Межкультурное взаимодей-	2	6		12					

ствие									
Итого:	2	16		32			69	27	<i>Дифференцированный зачет (зачёт с оценкой)</i>

4. Содержание дисциплины, структурированное по видам учебных занятий и разделам

При проведении аудиторных учебных занятий предусмотрено проведение текущего контроля успеваемости:

4.1 Лекции

Форма обучения - очная.

№	Наименование раздела дисциплины	Тема и содержание лекций
1	Личность и социально-профессиональное развитие	<p>Личность и социальная среда. Понятие личности. Факторы формирования и развития личности. Структура личностных ресурсов. Социализация. Ролевые концепции. Социальный статус и ролевой набор. Факторы, влияющие на субъективную оценку социальных различий. Социальное действие как причина и следствие личностного развития. Самооценка личности. Факторы формирования самооценки.</p> <p>Самоорганизация в учебно-профессиональной деятельности. Самообразование в освоении профессии. Самоорганизация и самоконтроль. Механизмы самоорганизации. Модели самоорганизации. Целеполагание и самоконтроль как ключевые моменты самоорганизации. Целеполагание и целедостижение в профессиональной сфере. Образование как социальный институт. Структура профессиональной и образовательной деятельности. Концепция непрерывного образования. Социальные функции образования. Образование и рынок труда. Социальные факторы профессионального роста.</p>
2	Социальное взаимодействие: социальная группа и команда	<p>Построение системы первичных социальных связей. Социальные контакты. Социальные действия. Механизм совершения социального действия. Социальные взаимодействия. Формы и способы социального взаимодействия. Социальное влияние. Деловое взаимодействие: межличностная и групповая коммуникация. Социальные институты. Инвестиционно-строительная сфера как социальный институт. Социологическое исследование как метод изучения проблем в профессиональной сфере. Программа социологического исследования. Методы сбора первичной информации.</p> <p>Социальная группа как форма объединения людей. Малая группа. Контроль за поведением и социальные отклонения. Социальные группы, характеристики, виды, функции. Групповая структура. Ценности в социальной группе. Социальные нормы группы. Формирование социальных отношений. Взаимодействия (в социальной и профессиональной сфере) с лицами с ограниченными возможностями здоровья и инвалидностью: базовые принципы взаимодействия, способы взаимодействия. Межгрупповое восприятие. Социальная зависимость. Малая группа. Особенности малой группы. Процессы групповой динамики. Особенности работы в малых группах. Социальный контроль. Методы социального контроля. Социальные отклонения. Социальные отклонения в профессиональной. Конфликты при взаимо-</p>

		действии.
		<p>Коллектив и команда. Коллектив: признаки, стадии развития, функции. Команда. Методы и стратегии формирования команды. Основные подходы к формированию команд. Функциональные и ролевые критерии отбора участников. Правила командной работы. Организации и руководства работой команды. Стиль управления работой команды. Оценка работы команды, ее эффективность. Система контроля. Контроль над деятельностью команды с целью реализации ее стратегического плана. Формирование проектных команд.</p>
3	Межкультурное взаимодействие	<p>Историческое наследие и социокультурные традиции как основа межкультурного взаимодействия Разнообразие культур в современном мире. Виды культурных традиций и их функции. Этнокультурные и конфессиональные традиции. Влияние традиций на межкультурное взаимодействие. Усиление культурного разнообразия в современном обществе. Роль и значение традиций в развитии культуры и межкультурном взаимодействии в информационном обществе. Социологические и психологические методы исследования специфики межкультурного взаимодействия.</p>
		<p>Социально-культурная идентичность и идентификация. Виды идентичностей. Миграция: механизмы социальной миграции, классификация современных миграций. Основные закономерности миграции, функции миграции. Миграционные процессы, их влияние на формирование идентичности. Этнические и конфессиональные группы. Субкультуры. Смена идентичностей, новая идентичность, сложности идентификации в мультикультурном обществе.</p>
		<p>Межкультурное взаимодействие в учебно-профессиональной среде. Межкультурный состав учебных коллективов. Поликультурный состав строительных организаций, их специфика. Взаимодействие при личном и групповом общении при выполнении учебных и профессиональных задач. Цели и задачи межкультурного взаимодействия. Межкультурное взаимодействие в малой группе. Причины возникновения конфликтных ситуаций в поликультурной учебно-профессиональной среде. Типология конфликтов. Межкультурная компетентность как способ предупреждения конфликтной ситуации. Толерантность. Способы разрешения конфликтов.</p>

4.2 Лабораторные работы

Не предусмотрено учебным планом.

4.3 Практические занятия

Форма обучения - очная.

№	Наименование раздела дисциплины	Тема и содержание занятия
1	Личность и социально-профессиональное развитие	<p>Личность и личностные ресурсы. Факторы целеполагания. Задания на определение социальных и психологических характеристик индивида. Технологии использования личностного ресурса. Методики самооценки. Упражнение «Контраргументы». Методики на определение уровня притязаний. Технологии самоорганизации. Технологии целеполагания и целедостижения. Выполнение упраж-</p>

		<p>нений, заданий.</p> <p>Самоорганизация в учебно-профессиональной деятельности. Особенности социальной роли студента. Отличительные черты роли студента от других социальных ролей. Разбор кейсов, выполнение упражнений. Права и обязанности студента как его социальный ресурс. Этапы: смысловое планирование, текущий контроль, вероятностное прогнозирование, исполнительный контроль. Практические задания.</p> <p>Тренинг самопрезентации. Техники самопрезентации. Представление себя в деловом стиле. Знакомство с проведением оценочного интервью. Дискуссия. Отчет о результатах самостоятельной работы, обратная связь.</p> <p>Образование и рынок труда. Прикладные задачи личностного роста в профессиональной сфере. Сообщение студентов о ситуации на рынке труда в строительной отрасли. Выступления студентов с докладами. Дискуссия. Темы: «Социальные функции института образования»; «Потребности в кадрах в строительной отрасли»; «Возможности трудоустройства студентов строительного вуза». Определение лидерского потенциала и приоритетов личностного роста. Оценка склонности к лидерству (тест-опросник). Социальные факторы профессионального роста в сфере строительства. Разбор кейсов, выполнение упражнений.</p>
2	Социальное взаимодействие: социальная группа и команда	<p>Восприятие человека человеком. Формирование первого впечатления о человеке. Признаки культурной, этнической и социальной идентичности. Разбор кейсов, выполнение упражнений.</p> <p>Система социальных взаимодействий. Коммуникативный практикум. Объединение в рабочие группы (команды). Выработка правил работы в группе. Установление контакта. Приемы эффективного слушания. Влияние социальных факторов коммуникации. Разбор кейсов. Анализ коммуникативных ситуаций. Социальные взаимодействия в профессиональной сфере. Написание коммуникативного сценария.</p> <p>Социальные отношения и обмен ценностями. Необходимые условия формирования социальных отношений. Социальные отношения в деловой сфере: разбор кейсов, социологическая задача. Социальные зависимости как составляющие социальных отношений.</p> <p>Тренинг групповой работы. Тренировка умения включаться в продуктивную совместную деятельность. Тренировка командной работы в процессе реализации общей цели. Выбор и изучение социальных проблем строительной отрасли с использованием метода социологического исследования. Представление микро-группами результатов выполнения домашнего задания №1 (1 этапа). Продолжение работы микро-группы (команды): составление программы исследования.</p> <p>Коллектив и команда. Дальнейшая реализация совместной деятельности микро-групп (команд). Тренировка командной работы в процессе реализации общей цели. Составление группой анкеты для опроса респондентов. Пилотаж анкеты. Определение командной роли каждого в микро-группе. Обсуждение результатов работы.</p> <p>Презентация работы групп (команд). Контроль за поведением и социальные отклонения.</p>

		<p>Представление микро-группами результатов выполнения домашнего задания №1 (2 этапа). Выступление групп (команд) по результатам их работы по дисциплине. Анализ работы групп. Определение девиантного поведения в процессе работы, методов реализации социального контроля и методов реагирования.</p> <p>Дискуссия: Организация трудовой деятельности (в профессиональной сфере) лиц с ограниченными возможностями здоровья и инвалидностью. Меры по организации (в профессиональной сфере) безбарьерной среды для лиц с ограниченными возможностями здоровья и инвалидностью.</p> <p>Подведение итогов, написание рефлексивного отчета.</p>
3	Межкультурное взаимодействие	<p>Различные этнические, религиозные ценностные системы: анализ проблемных ситуаций.</p> <p>Структура ценностных систем: нормы и санкции. Традиции как ценности-нормы и как механизм стабилизации культурных систем. Тесты. Культурные ассимиляторы.</p>
		<p>Роль и значение традиций в развитии культуры и межкультурном взаимодействии в современном обществе.</p> <p>Влияние исторического наследия и культурных традиций на специфику межкультурного взаимодействия. Кейсы и практические задания.</p>
		<p>Самоидентификация личности в современном мультикультурном обществе.</p> <p>Глобализация, миграция и новые городские сообщества. Трудности идентификации. Гибридная идентичность. Ролевые игры. Культурные ассимиляторы.</p>
		<p>Поликультурные коллективы и межкультурное взаимодействие в команде.</p> <p>Проблемы полиэтнических коллективов в вузе и строительной отрасли. Этноцентризм. Культурный релятивизм. Выбор способа взаимодействия при личном и групповом общении в процессе выполнения учебно-профессиональных задач. Межкультурное взаимодействие в команде. Ролевые игры.</p>
		<p>Социологические и психологические методы исследования проблем межкультурного взаимодействия в учебно-профессиональной среде.</p> <p>Субкультурные, этнокультурные и конфессиональные группы в обществе и профессиональной сфере. Разнообразие потребностей и форм проявления. Социологические и психологические методы: кейс-стади, наблюдение, опрос, социометрический анализ, проективные техники. Сбор данных, анализ и интерпретация результатов. Практические задания.</p>
		<p>Конфликтные ситуации в учебно-профессиональной деятельности и способы их разрешения.</p> <p>Причины возникновения конфликтных ситуаций в учебно-профессиональной среде (строительной отрасли). Коммуникативные барьеры. Межкультурная компетентность как способ предупреждения конфликтной ситуации. Толерантность. Способы разрешения конфликтов. Кейсы и практические задания.</p>

4.4 *Компьютерные практикумы*
Не предусмотрено учебным планом.

4.5 *Групповые и индивидуальные консультации по курсовым работам (курсовым проектам)*
Не предусмотрено учебным планом.

4.6 Самостоятельная работа обучающегося в период теоретического обучения

Самостоятельная работа обучающегося в период теоретического обучения включает в себя:

- самостоятельную подготовку к учебным занятиям, включая подготовку к аудиторным формам текущего контроля успеваемости;
- выполнение домашнего задания 1;
- выполнение домашнего задания 2;
- самостоятельную подготовку к промежуточной аттестации.

В таблице указаны темы для самостоятельного изучения обучающимся:

Форма обучения – очная.

№	Наименование раздела дисциплины	Темы для самостоятельного изучения
1	Личность и социально-профессиональное развитие	Темы для самостоятельного изучения соответствуют темам аудиторных учебных занятий.
2	Социальное взаимодействие: социальная группа и команда	Темы для самостоятельного изучения соответствуют темам аудиторных учебных занятий.
3	Межкультурное взаимодействие	Темы для самостоятельного изучения соответствуют темам аудиторных учебных занятий.

4.7 Самостоятельная работа обучающегося и контактная работа обучающегося с преподавателем в период промежуточной аттестации

Работа обучающегося в период промежуточной аттестации включает в себя подготовку к формам промежуточной аттестации (к дифференцированному зачету (зачету с оценкой)), а также саму промежуточную аттестацию.

5. Оценочные материалы по дисциплине

Фонд оценочных средств по дисциплине приведён в Приложении 1 к рабочей программе дисциплины.

Оценочные средства для проведения промежуточной аттестации, а также текущего контроля по дисциплине хранятся на кафедре (структурном подразделении), ответственной за преподавание данной дисциплины.

6. Учебно-методическое и материально-техническое обеспечение дисциплины

Основные принципы осуществления учебной работы обучающихся изложены в локальных нормативных актах, определяющих порядок организации контактной работы и порядок самостоятельной работы обучающихся. Организация учебной работы обучающихся на аудиторных учебных занятиях осуществляется в соответствии с п. 3.

6.1 Перечень учебных изданий и учебно-методических материалов для освоения дисциплины

Для освоения дисциплины обучающийся может использовать учебные издания и учебно-методические материалы, имеющиеся в научно-технической библиотеке НИУ МГСУ и/или размещённые в Электронных библиотечных системах.

Актуальный перечень учебных изданий и учебно-методических материалов представлен в Приложении 2 к рабочей программе дисциплины.

6.2 Перечень профессиональных баз данных и информационных справочных систем

При осуществлении образовательного процесса по дисциплине используются профессиональные базы данных и информационных справочных систем, перечень которых указан в Приложении 3 к рабочей программе дисциплины.

6.3 Перечень материально-технического, программного обеспечения освоения дисциплины

Учебные занятия по дисциплине проводятся в помещениях, оснащенных соответствующим оборудованием и программным обеспечением.

Перечень материально-технического и программного обеспечения дисциплины приведен в Приложении 4 к рабочей программе дисциплины.

Шифр	Наименование дисциплины
Б1.О.06	Социальное взаимодействие в отрасли

Код направления подготовки / специальности	38.03.02
Направление подготовки / специальность	Менеджмент
Наименование ОПОП (направленность / профиль)	Менеджмент в инвестиционно-строительной сфере
Год начала реализации ОПОП	2021
Уровень образования	бакалавриат
Форма обучения	очная
Год разработки/обновления	2021

ФОНД ОЦЕНОЧНЫХ СРЕДСТВ

1. Описание показателей и критериев оценивания компетенций, описание шкал оценивания

Оценивание формирования компетенций производится на основе показателей оценивания, указанных в п.2. рабочей программы и в п.1.1 ФОС.

Связь компетенций, индикаторов достижения компетенций и показателей оценивания приведена в п.2 рабочей программы.

1.1. Описание формирования и контроля показателей оценивания

Оценивание уровня освоения обучающимся компетенций осуществляется с помощью форм промежуточной аттестации и текущего контроля. Формы промежуточной аттестации и текущего контроля успеваемости по дисциплине, с помощью которых производится оценивание, указаны в учебном плане и в п.3 рабочей программы.

В таблице приведена информация о формировании результатов обучения по дисциплине разделами дисциплины, а также о контроле показателей оценивания компетенций формами оценивания.

Наименование показателя оценивания (результата обучения по дисциплине)	Номера разделов дисциплины	Формы оценивания (формы промежуточной аттестации, текущего контроля успеваемости)
Знает специфику восприятия, обеспечивающего социальное существование человека: взаимодействие и предметную деятельность	1,2	дифференцированный зачёт (зачет с оценкой), контрольная работа
Имеет навыки (начального уровня) постановки целей группы (команды)	2	домашнее задание №1
Знает признаки группы и характеристики команды	2	дифференцированный зачёт (зачет с оценкой), контрольная работа
Знает социальную структуру группы	2	дифференцированный зачёт (зачет с оценкой),

		контрольная работа
Знает специфику социальной роли и функции членов группы (команды)	2	дифференцированный зачёт (зачет с оценкой), домашнее задание №1
Имеет навыки (начального уровня) определения своей позиции/ роли в группе (команде) и ролей других членов группы (команды)	2	домашнее задание №1
Знает систему первичных социальных связей	2	дифференцированный зачёт (зачет с оценкой), контрольная работа
Знает механизмы формирования норм в малых группах	2	дифференцированный зачёт (зачет с оценкой), контрольная работа
Имеет навыки (начального уровня) организации и руководства работой команды	2	домашнее задание №1
Знает нормы, ценности общества, группы (команды)	2,3	дифференцированный зачёт (зачет с оценкой), контрольная работа
Знает систему социального контроля	2,3	дифференцированный зачёт (зачет с оценкой), контрольная работа
Имеет навыки (начального уровня) работы в группе (команде)	2,3	домашнее задание №1
Имеет навыки (начального уровня) определения стратегии поведения в команде в зависимости от условий	2	домашнее задание №1
Имеет навыки (начального уровня) самопрезентации, составления автобиографии	1	Контрольная работа
Знает типы и виды идентичности	3	дифференцированный зачёт (зачет с оценкой), домашнее задание 2
Знает способы идентификации личности	3	дифференцированный зачёт (зачет с оценкой), домашнее задание 2
Знает виды социальных групп	2,3	дифференцированный зачёт (зачет с оценкой), контрольная работа
Имеет навыки (начального уровня) собственной идентификации с различными социальными группами	1,2,3	дифференцированный зачёт (зачет с оценкой), домашнее задание №2
Знает механизмы возникновения и протекания конфликтных ситуаций в поликультурном коллективе	3	дифференцированный зачёт (зачет с оценкой), домашнее задание 2
Знает способы разрешения конфликтных ситуаций в поликультурном коллективе	2,3	дифференцированный зачёт (зачет с оценкой), домашнее задание 2
Имеет навыки (начального уровня) выбора способа разрешения конфликтной ситуации в учебно-профессиональной деятельности	2,3	домашнее задание №2
Знает социокультурные традиции различных социальных групп, этносов и конфессий	3	дифференцированный зачёт (зачет с оценкой), домашнее задание №2
Знает механизмы влияния исторического наследия и социокультурных традиций на процессы межличностного взаимодействия	3	дифференцированный зачёт (зачет с оценкой), домашнее задание 2
Имеет навыки (начального уровня) определения	3	дифференцированный

путей и степени влияния исторического наследия и социокультурных традиций на процессы межкультурного взаимодействия		зачёт (зачет с оценкой), домашнее задание №2
Имеет навыки (начального уровня) выстраивания собственного поведения с учетом социокультурных традиций в обществе, группе	2,3	домашнее задание №2
Знает специфику социального института образования и строительства	2,3	дифференцированный зачёт (зачет с оценкой), контрольная работа
Знает способы взаимодействия при личном и групповом общении при выполнении учебных и профессиональных задач	2,3	дифференцированный зачёт (зачет с оценкой), контрольная работа
Имеет навыки (начального уровня) выбора способов взаимодействия при личном и групповом общении при выполнении учебно-профессиональных задач	1,2	домашнее задание №1
Знает правила и способы целеполагания	1	дифференцированный зачёт (зачет с оценкой), контрольная работа
Знает социальные условия, влияющие на личностное и профессиональное развитие	1	дифференцированный зачёт (зачет с оценкой)
Имеет навыки (начального уровня) формулирования целей личностного и профессионального развития	1	дифференцированный зачёт (зачет с оценкой)
Знает критерии оценки личностных ресурсов	1	дифференцированный зачёт (зачет с оценкой), контрольная работа
Знает концепции личности, личностных и ситуативных ресурсов в социологии	1	дифференцированный зачёт
Имеет навыки (начального уровня) оценки личностных и ситуативных ресурсов	1	контрольная работа
Знает социальные факторы формирования самооценки, факторы, влияющие на субъективную оценку социальных различий	1	дифференцированный зачёт (зачет с оценкой), контрольная работа
Знает особенности процесса социализации	1,2	дифференцированный зачёт (зачет с оценкой)
Знает методики самооценки	1	дифференцированный зачёт (зачет с оценкой), контрольная работа
Имеет навыки (начального уровня) самооценки и определения путей саморазвития	1	домашнее задание № 1
Знает потребности рынка труда в сфере строительства	1	дифференцированный зачёт (зачет с оценкой)
Знает факторы, влияющие на формирование рынка труда в сфере строительства	1	дифференцированный зачёт (зачет с оценкой)
Имеет навыки (начального уровня) определения требований рынка труда к личностным и профессиональным навыкам	1	дифференцированный зачёт (зачет с оценкой), домашнее задание №1
Знает способы совершенствования собственной учебной и профессиональной деятельности	1,2	дифференцированный зачёт (зачет с оценкой), контрольная работа
Имеет навыки (начального уровня) выбора приоритетов профессионального роста	1	дифференцированный зачёт (зачет с оценкой), контрольная работа
Имеет навыки (начального уровня) выбора направлений и способов совершенствования собственной деятельности	1	контрольная работа
Имеет навыки (начального уровня) составление	1	домашнее задание №1

плана распределения личного времени для выполнения задач учебного задания		
Имеет навыки (начального уровня) формирования портфолио для поддержки образовательной и профессиональной деятельности	1	контрольная работа
Знает базовые принципы взаимодействия (в социальной и профессиональной сфере) с лицами с ограниченными возможностями здоровья и/или инвалидностью	2	дифференцированный зачёт (зачет с оценкой), контрольная работа
Имеет навыки (начального уровня) организации трудовой деятельности (в профессиональной сфере) лиц с ограниченными возможностями здоровья и инвалидностью	2	домашнее задание №1
Имеет навыки (начального уровня) выбора способов взаимодействия (в социальной и профессиональной сфере) с лицами с ограниченными возможностями здоровья и инвалидностью	2	домашнее задание №1
Имеет навыки (начального уровня) выбора мер по организации (в профессиональной сфере) безбарьерной среды для лиц с ограниченными возможностями здоровья и инвалидностью	2	домашнее задание №1

1.2. Описание критериев оценивания компетенций и шкалы оценивания

При проведении промежуточной аттестации в форме дифференцированного зачета используется шкала оценивания: «2» (неудовлетворительно), «3» (удовлетворительно), «4» (хорошо), «5» (отлично).

Показателями оценивания являются знания и навыки обучающегося, полученные при изучении дисциплины.

Критериями оценивания достижения показателей являются:

Показатель оценивания	Критерий оценивания
Знания	Знание терминов и определений, понятий
	Знание основных закономерностей и соотношений, принципов
	Объём освоенного материала, усвоение всех дидактических единиц (разделов)
	Полнота ответов на проверочные вопросы
	Правильность ответов на вопросы
	Чёткость изложения и интерпретации знаний
Навыки начального уровня	Навыки выбора методик выполнения заданий
	Навыки выполнения заданий различной сложности
	Навыки самопроверки. Качество сформированных навыков
	Навыки анализа результатов выполнения заданий, решения задач
	Навыки представления результатов решения задач

2. Типовые контрольные задания для оценивания формирования компетенций

2.1. Промежуточная аттестация

2.1.1. Промежуточная аттестация в форме экзамена, дифференцированного зачета (зачета с оценкой), зачета

Форма промежуточной аттестации: дифференцированный зачет (зачет с оценкой).

Промежуточная аттестация проводится в форме дифференцированного зачета (зачёт с оценкой) во 2 семестре.

Перечень типовых примерных вопросов/заданий для проведения дифференцированного зачёта во 2 семестре (очная форма обучения):

№	Наименование раздела дисциплины	Типовые вопросы/задания
1	Личность и социально-профессиональное развитие	<ol style="list-style-type: none"> 1. Личность: понятие, типы. 2. Восприятие: сущность и виды. 3. Уровни восприятия 4. Социализация личности. Социальные роли и статусы. 5. Факторы социализации и инкультурации. 6. Ролевые конфликты. Ролевое напряжение. 7. Факторы формирования самооценки. 8. Факторы, влияющие на субъективную оценку социальных различий. 9. Методики определения уровня самооценки. 10. Критерии оценки личностных ресурсов. 11. Концепции личности, личностных и ситуативных ресурсов в общественных науках. 12. Правила и способы целеполагания. 13. Модели самоорганизации. 14. Личность в меняющемся обществе. 15. Образование как социальный институт 16. Функции и дисфункции социальных институтов. 17. Структура и функции социального института образования. 18. Структура образовательной деятельности; 19. Структура профессиональной деятельности. 20. Социальная роль экономиста строительной отрасли. 21. Методы самоорганизации личности 23. Факторы, влияющие на формирование рынка труда. 24. Концепции личности, личностных и ситуативных ресурсов в социологии. 25. Социологическое исследование как метод изучения общественных проблем.
2	Социальное взаимодействие: социальная группа и команда.	<ol style="list-style-type: none"> 1. Построение первичных социальных связей. Социальные контакты. 2. Действия. Социальные действия. Типы социальных действий индивида (М.Вебер). 3. Механизм совершения социального действия. 4. Социальные взаимодействия. Формы социального взаимодействия. 5. Методы социального взаимодействия. 6. Социальное влияние. 7. Социальные ценности. Базовые общественные (гражданские) ценности. 8. Ценности в социальной группе. Социальные отношения и обмен ценностями. 9. Социальные отклонения. Девиантные модели. 10. Социальный контроль. Методы социального контроля. 11. Нормативная культура как система. 12. Ценности социальной солидарности, коллективизма, толерантного отношения к другим культурам

		<p>13. Основные характеристики коллектива. 14. Особенности поликультурного коллектива. 15. Показатели культурной, гражданской и групповой идентичности 16. Деловое взаимодействие: межличностная и групповая коммуникация. 17. Социальные группы и их функции. 18. Признаки социальной группы и характеристики команд. 19. Малая группа, ее особенности. 20. Механизм формирования норм в малых группах. 21. Социальная структура группы. 22. Процессы групповой динамики. 23. Коллектив: признаки, стадии развития, функции. 24. Виды групп и команд. 25. Базовые принципы взаимодействия (в социальной и профессиональной сфере) с лицами с ограниченными возможностями здоровья и/или инвалидностью. 26. Способы взаимодействия (в социальной и профессиональной сфере) с лицами с ограниченными возможностями здоровья и инвалидностью. 27. Меры по организации (в профессиональной сфере) безбарьерной среды для лиц с ограниченными возможностями здоровья и инвалидностью</p>
3	Межкультурное взаимодействие	<p>1. Разнообразие культур в современном мире: разные ценностно-нормативные системы. 2. Историческое наследие: понятие и содержание. 3. Социокультурные традиции: основные виды 4. Причины и основные направления формирования культурного разнообразия в современном мире. 5. Уровни и виды межкультурного взаимодействия. 6. Характеристики современных миграционных процессов. 7. Миграционная ситуация в России. 8. Субкультурные, этнокультурные и конфессиональные группы в обществе: их характеристика. 9. Виды толерантности: конструктивная и деструктивная толерантность. Интолерантность. 10. Этноцентризм и его проявление в межкультурной коммуникации. 11. Культурный релятивизм. 12. Межкультурная коммуникация в учебной и производственной организации. 13. Межкультурное взаимодействие в малой группе и команде. 14. Формы идентичности. Особенности идентификации в поликультурной учебной и профессиональной среде. 15. Формирование новой идентичности в условиях мультикультурного общества. 16. Поликультурный учебный коллектив, его особенности 17. Поликультурная среда организаций в России. 18. Виды коммуникативных барьеров в межкультурной коммуникации. 19. Способы преодоления коммуникативных барьеров. 20. Межкультурная компетентность. 21. Конфликтные ситуации: причины возникновения Стратегии и способы разрешения межкультурных кон-</p>

		фликтов. 22. Способы преодоления коммуникативных барьеров. 23. Межкультурная компетентность. 24. Конфликтные ситуации: причины возникновения 25. Стратегии и способы разрешения межкультурных конфликтов.
--	--	-----------------------------------------------------------------------------------------------------------------------------------------------------------------------------------------------------------------------

2.1.2. Промежуточная аттестация в форме защиты курсовой работы (курсового проекта)

Промежуточная аттестация в форме защиты курсовой работы/курсового проекта не проводится.

2.2. Текущий контроль

2.2.1. Перечень форм текущего контроля:

- контрольная работа;
- домашнее задания №1;
- домашнее задание №2.

2.2.2. Типовые контрольные задания форм текущего контроля:

Перечень типовых вопросов контрольной работы по теме: «Личность и личностные ресурсы».

1. Что вы знаете о развитии личности?
2. Раскройте суть процесса социализации, отметьте его специфику.
3. Что такое социальная роль и ролевой набор. Какие виды социальных ролей вам известны.
4. Назовите те социальные роли работников инвестиционно-строительной сферы, которые вам известны.
5. Какие критерии оценки личностных ресурсов вам известны? Перечислите.
6. Назовите социальные факторы формирования самооценки, факторы, влияющие на субъективную оценку социальных различий. Назовите методы самооценки.
7. Какие концепции личности, личностных и ситуативных ресурсов в социологии вам известны.
8. Перечислите факторы, влияющие на развитие личности.
9. Автобиография, опишите ее структуру. Умеете ли вы писать автобиографию?
10. Перечислите способы совершенствования собственной учебной и профессиональной деятельности.
11. Существует ли, на ваш взгляд, в настоящее время возможность самореализации в инвестиционно-строительной отрасли?
12. Знаете ли вы правила оформления и составления портфолио. Напишите их. Умеете ли вы формировать портфолио для поддержки образовательной и профессиональной деятельности?
13. Что такое самопрезентация? Основные требования к составлению.
14. Перечислите базовые принципы взаимодействия (в социальной и профессиональной сфере) с лицами с ограниченными возможностями здоровья и/или инвалидностью.
15. Сравните признаки рабочей группы и команды: каковы отличия?
16. Назовите виды социальных групп и охарактеризуйте их.
17. Как формируются формальная и неформальная структура социальных групп? Опишите.

18. Как формируются ценности, формальные и неформальные нормы в социальных группах и осуществляется контроль. Опишите.
19. Каковы особенности социального института образования?
20. Каковы особенности социального института инвестиционно-строительной сферы?

Домашнее задание №1. Тема «Социальные проблемы в учебно-профессиональной сфере».

Домашнее задание выполняется в виде письменной работы в микро-группах (командах) в два этапа.

Этап 1. Формирование команды. Изучение литературы и других информационных источников, выделение социальных проблем в инвестиционно-строительной сфере. Выбор микро-группой наиболее актуальной проблемы. Разработка программы исследования. Описание проблемной ситуации. Постановка цели и задач исследования. Выдвижение гипотезы. Выборка, определение метода исследования. Разработка инструментария. Первая часть работы (программа исследования и опросник) должна быть представлена микро-группой (командой) на практическом занятии.

Этап 2. Сбор эмпирических данных. Анализ. Написание отчета. Представление итоговой работы, ее защита, осуществляется микро-группой на практическом занятии, каждый участник рассказывает о своем вкладе в работу команды.

Перечень примерных актуальных социальных проблем в учебно-профессиональной сфере

1. Привлекательные характеристики инвестиционно-строительной сферы для выбора профессии: мнение студента.
2. Карьерные стратегии студентов строительного вуза.
3. Отношение в профессиональной среде к работающим инвалидам и людям с ограниченными возможностями: опрос горожан.
4. Формирование отношений в учебном коллективе вуза с участием представителей различных культур.
7. Проблемы межличностного взаимодействия в профессиональной сфере: социологический опрос.
8. Использование личностных ресурсов для саморазвития и развития в профессиональной сфере: мнение студента.
9. Особенности профессиональной деятельности в инвестиционно-строительной сфере в современных условиях: опрос молодых специалистов
10. Рынок труда в инвестиционно-строительной сфере: что об этом знают студенты?
11. Кадровый потенциал современной строительной отрасли.
12. Требования рынка труда к личностным и профессиональным навыкам молодого специалиста: социологический опрос.
14. Возможности реформирования строительной отрасли: мнение студентов.
15. Образовательные системы и развитие личности студента: мнение обучающихся.
16. Формирование безбарьерной среды, проблемы современных городов: опрос горожан.
17. Организация условий для работы лиц с ограниченными возможностями здоровья в организациях.
17. Необходимые управленческие навыки молодых специалистов в инвестиционно-строительной сфере: социологический опрос.

Домашнее задание №2. Тема: «Межкультурное взаимодействие».

Домашнее задание выполняется в виде эссе.

Перечень типовых тем.

1. Культурное наследие как основа для развития и разнообразия.

2. Этнические традиции: общее и особенное в культурах разных народов.
3. Виды социальной идентичности. Этническая и конфессиональная идентичность: роль и значение в современном обществе.
4. Городские субкультуры и идентичность.
5. Этнические и конфессиональные группы в условиях информационного общества.
6. Конфликт. Межкультурный конфликт причины и методы его разрешения.
7. Культурные ассимиляторы как способы формирования межкультурной сензитивности.
8. Способы адаптации и интеграции студентов разной этнической принадлежности в студенческой группе.
9. Виды коммуникативных барьеров.
10. Социальные и психологические методы изучения потребностей различных социальных групп.
11. Этноцентризм: положительные и отрицательные проявления.
12. Стереотипы и их роль в межкультурной коммуникации.
13. Ассимиляция и мультикультурализм как способы интеграции мигрантов.
14. Миграция и ее влияние на развитие современной культуры.

3. Методические материалы, определяющие процедуры оценивания

Процедура проведения промежуточной аттестации и текущего контроля успеваемости регламентируется локальным нормативным актом, определяющим порядок осуществления текущего контроля успеваемости и промежуточной аттестации обучающихся.

3.1. Процедура оценивания при проведении промежуточной аттестации обучающихся по дисциплине в форме экзамена и/или дифференцированного зачета (зачета с оценкой)

Промежуточная аттестация по дисциплине в форме дифференцированного зачёта (зачета с оценкой) проводится во 2 семестре (очная форма обучения).

Используются критерии и шкала оценивания, указанные в п.1.2. Оценка выставляется преподавателем интегрально по всем показателям и критериям оценивания.

Ниже приведены правила оценивания формирования компетенций по показателю оценивания «Знания».

Критерий оценивания	Уровень освоения и оценка			
	«2» (неудовлетв.)	«3» (удовлетвор.)	«4» (хорошо)	«5» (отлично)
Знание терминов и определений, понятий	Не знает терминов и определений	Знает термины и определения, но допускает неточности формулировок	Знает термины и определения	Знает термины и определения, может корректно сформулировать их самостоятельно
Знание основных закономерностей и соотношений, принципов	Не знает основные закономерности и соотношения, принципы построения знаний	Знает основные закономерности, соотношения, принципы построения знаний	Знает основные закономерности, соотношения, принципы построения знаний, их интерпретирует и использует	Знает основные закономерности, соотношения, принципы построения знаний, может самостоятельно их получить и использовать
Объём освоен-	Не знает зна-	Знает только ос-	Знает материал	Обладает твёрдым и

ного материала, усвоение всех дидактических единиц (разделов)	чительной части материала дисциплины	новой материал дисциплины, не усвоил его деталей	дисциплины в объёме	полным знанием материала дисциплины, владеет дополнительными знаниями
Полнота ответов на проверочные вопросы	Не даёт ответы на большинство вопросов	Даёт неполные ответы на все вопросы	Даёт ответы на вопросы, но не все - полные	Даёт полные, развернутые ответы на поставленные вопросы
Правильность ответов на вопросы	Допускает грубые ошибки при изложении ответа на вопрос	В ответе имеются существенные ошибки	В ответе имеются несущественные неточности	Ответ верен
Чёткость изложения и интерпретации знаний	Излагает знания без логической последовательности	Излагает знания с нарушениями в логической последовательности	Излагает знания без нарушений в логической последовательности	Излагает знания в логической последовательности, самостоятельно их интерпретируя и анализируя
	Не иллюстрирует изложение поясняющими схемами, рисунками и примерами	Выполняет поясняющие схемы и рисунки небрежно и с ошибками	Выполняет поясняющие рисунки и схемы корректно и понятно	Выполняет поясняющие рисунки и схемы точно и аккуратно, раскрывая полноту усвоенных знаний
	Неверно излагает и интерпретирует знания	Допускает неточности в изложении и интерпретации знаний	Грамотно и по существу излагает знания	Грамотно и точно излагает знания, делает самостоятельные выводы

Ниже приведены правила оценивания формирования компетенций по показателю оценивания «Навыки начального уровня».

Критерий оценивания	Уровень освоения и оценка			
	«2» (неудовлетв.)	«3» (удовлетвор.)	«4» (хорошо)	«5» (отлично)
Навыки выбора методик выполнения заданий	Не может выбрать методику выполнения заданий	Испытывает затруднения по выбору методики выполнения заданий	Без затруднений выбирает стандартную методику выполнения заданий	Применяет теоретические знания для выбора методики выполнения заданий
Навыки выполнения заданий различной сложности	Не имеет навыков выполнения учебных заданий	Имеет навыки выполнения только простых типовых учебных заданий	Имеет навыки выполнения только стандартных учебных заданий	Имеет навыки выполнения как стандартных, так и нестандартных учебных заданий
Навыки самопроверки. Качество сформированных навыков	Допускает грубые ошибки при выполнении заданий, нарушающие логику решения задач	Допускает ошибки при выполнении заданий, нарушения логики решения	Допускает ошибки при выполнении заданий, не нарушающие	Не допускает ошибок при выполнении заданий

			логику решения	
Навыки анализа результатов выполнения заданий, решения задач	Делает некорректные выводы	Испытывает затруднения с формулированием корректных выводов	Делает корректные выводы по результатам решения задачи	Самостоятельно анализирует результаты выполнения заданий
Навыки представления результатов решения задач	Не может проиллюстрировать решение задачи поясняющими схемами, рисунками	Выполняет поясняющие схемы и рисунки небрежно и с ошибками	Выполняет поясняющие рисунки и схемы корректно и понятно	Выполняет поясняющие рисунки и схемы верно и аккуратно

3.2. Процедура оценивания при проведении промежуточной аттестации обучающихся по дисциплине в форме зачета

Промежуточная аттестация по дисциплине в форме зачёта не проводится.

3.3. Процедура оценивания при проведении промежуточной аттестации обучающихся по дисциплине в форме защиты курсовой работы (курсового проекта)

Процедура защиты курсовой работы (курсового проекта) определена локальным нормативным актом, определяющим порядок осуществления текущего контроля успеваемости и промежуточной аттестации обучающихся.

Промежуточная аттестация по дисциплине в форме защиты курсовой работы/курсового проекта не проводится.

Приложение 2 к рабочей программе

Шифр	Наименование дисциплины
Б1.О.06	Социальное взаимодействие в отрасли

Код направления подготовки / специальности	38.03.02
Направление подготовки / специальность	Менеджмент
Наименование ОПОП (направленность / профиль)	Менеджмент в инвестиционно-строительной сфере
Год начала реализации ОПОП	2021
Уровень образования	бакалавриат
Форма обучения	очная
Год разработки/обновления	2021

Перечень учебных изданий и учебно-методических материалов

Печатные учебные издания в НТБ НИУ МГСУ:

№ п/п	Автор, название, место издания, издательство, год издания, количество страниц	Количество экземпляров в библиотеке НИУ МГСУ
1	Багдасарьян, Н. Г. Социология [Текст]: учебник и практикум для академического бакалавриата / Н. Г. Багдасарьян, М. А. Козлова, Н. Р. Шушанян ; под ред.: Н. Г. Багдасарьян ; Высшая школа экономики. - 2-е изд., перераб. и доп. - Москва : Юрайт, 2016. - 448 с.	150

Электронные учебные издания в электронно-библиотечных системах (ЭБС):

№ п/п	Автор, название, место издания, год издания, количество страниц	Ссылка на учебное издание в ЭБС
1	Социология [Электронный ресурс]: учебное пособие. / Под ред. З. И. Ивановой М.: Московский государственный строительный университет, Ай Пи Эр Медиа, ЭБС АСВ, 2017.- 275с.	http://www.iprbookshop.ru/60764.html
2	Ишков А.Д., Милорадова Н.Г., Романова Е.В., Шныренков Е.А. Социальное взаимодействие в учебной и профессиональной деятельности - М.: МГСУ, Ай Пи Эр Медиа, ЭБС АСВ, 2017.	http://www.iprbookshop.ru/60774.html
3.	Белая Е.Н. Межкультурная коммуникация. Поиски эффективного пути [Электронный ресурс]: учебное пособие/ Белая Е.Н. Омск: Омский государственный университет им. Ф.М. Достоевского, 2016. 312 с.	http://www.iprbookshop.ru/59614.html
4	Давыдов, С. А. Социология : учебное пособие / С. А. Давыдов. — 2-е изд. — Саратов : Научная книга, 2019. — 159 с. — ISBN 978-5-9758-1780-8. — Текст : электронный // Электронно-библиотечная система IPR BOOKS.	https://www.iprbookshop.ru/81052.html

Перечень учебно-методических материалов в НТБ НИУ МГСУ

№ п/п	Автор, название, место издания, издательство, год издания, количество страниц
1	Социология [Электронный ресурс] : методические указания к практическим занятиям и самостоятельной работе для обучающихся бакалавриата по всем УГСН, реализуемым НИУ МГСУ / Нац. исследоват. Моск. гос. строит. ун-т., каф. социальных, психологических и правовых коммуникаций ; [сост.: И. В. Андреев [и др.]; [рец. Е. Г. Кривых]. - Электрон. текстовые дан. (0,38Мб). - Москва : МИСИ-МГСУ, 2020. http://lib-04.gic.mgsu.ru/lib/metod2020/312.pdf
2	Социальное взаимодействие [Электронный ресурс] : методические указания к практическим занятиям и самостоятельной работе для обучающихся по направлениям подготовки 05.03.06 Экология и природопользование, 08.03.01 Строительство, 13.03.01 Теплоэнергетика и теплотехника, 08.05.01 Строительство уникальных зданий и сооружений и бакалавриата по всем УГСН 09.00.00 Информатика и вычислительная техника / Нац. исследоват. Моск. гос. строит. ун-т., каф. социальных, психологических и правовых коммуникаций ; сост. : Л. В. Власенко, Е. А. Шныренков ; [рец. Д. Б. Белинская]. - Электрон. текстовые дан. (0,7Мб). - Москва : МИСИ-МГСУ, 2020. http://lib-04.gic.mgsu.ru/lib/metod2020/496.pdf
2	Социология [Электронный ресурс] : учебное наглядное пособие для обучающихся бакалавриата по всем УГСН, реализуемым НИУ МГСУ; для обучающихся специалитета по направлению подготовки 08.05.01 Строительство уникальных зданий и сооружений / Нац. исслед. Моск. гос. строит. ун-т, каф. социальных, психологических и правовых коммуникаций ; [сост. : Л. В. Власенко [и др.]. - Электрон. текстовые дан. (1,76 Мб). - Москва : Изд-во МИСИ-МГСУ, 2020. http://lib-04.gic.mgsu.ru/lib/UNP2020/12.pdf

Электронные образовательные ресурсы (для программ заочной формы обучения)

№ п/п	Ссылка на электронный курс
1	https://cito.mgsu.ru/subject/index/card/subject_id/1530

Приложение 3 к рабочей программе

Шифр	Наименование дисциплины
Б1.О.06	Социальное взаимодействие в отрасли

Код направления подготовки / специальности	38.03.02
Направление подготовки / специальность	Менеджмент
Наименование ОПОП (направленность / профиль)	Менеджмент в инвестиционно-строительной сфере
Год начала реализации ОПОП	2021
Уровень образования	бакалавриат
Форма обучения	очная, заочная
Год разработки/обновления	2021

Перечень профессиональных баз данных и информационных справочных систем

Наименование	Электронный адрес ресурса
«Российское образование» - федеральный портал	http://www.edu.ru/index.php
Научная электронная библиотека	http://elibrary.ru/defaultx.asp?
Электронная библиотечная система IPRbooks	http://www.iprbookshop.ru/
Федеральная университетская компьютерная сеть России	http://www.runnet.ru/
Информационная система "Единое окно доступа к образовательным ресурсам"	http://window.edu.ru/
Научно-технический журнал по строительству и архитектуре «Вестник МГСУ»	http://www.vestnikmgsu.ru/
Научно-техническая библиотека НИУ МГСУ	http://www.mgsu.ru/resources/Biblioteka/

Приложение 4 к рабочей программе

Шифр	Наименование дисциплины
Б1.О.06	Социальное взаимодействие в отрасли

Код направления подготовки / специальности	38.03.02
Направление подготовки / специальность	Менеджмент
Наименование ОПОП (направленность / профиль)	Менеджмент в инвестиционно-строительной сфере
Год начала реализации ОПОП	2021
Уровень образования	бакалавриат
Форма обучения	очная, заочная
Год разработки/обновления	2021

Материально-техническое и программное обеспечение дисциплины

Наименование специальных помещений и помещений для самостоятельной работы	Оснащенность специальных помещений и помещений для самостоятельной работы	Перечень лицензионного программного обеспечения. Реквизиты подтверждающего документа
Учебные аудитории для проведения учебных занятий, текущего контроля и промежуточной аттестации	Рабочее место преподавателя, рабочие места обучающихся	
<p>Помещение для самостоятельной работы обучающихся</p> <p>Ауд. 41 НТБ на 80 посадочных мест (рабочее место библиотекаря, рабочие места обучающихся)</p>	<p>ИБП GE VH Series VH 700 Источник бесперебойного питания РИП-12 (2 шт.) Компьютер/ТИП №5 (2 шт.) Компьютер Тип № 1 (6 шт.) Контрольно-пусковой блок С2000-КПБ (26 шт.) Монитор / Samsung 21,5" S22C200B (80 шт.) Плоттер / HP DJ T770 Прибор приемно-контрольный С2000-АСПТ (2 шт.) Принтер / HP LaserJet P2015 DN Принтер /Тип № 4 н/т Принтер HP LJ Pro 400 M401dn Системный блок / Kraftway Стедо тип 4 (79 шт.) Электронное табло 2000*950</p>	<p>Adobe Acrobat Reader DC (ПО предоставляется бесплатно на условиях OpLic)</p> <p>Adobe Flash Player (ПО предоставляется бесплатно на условиях OpLic)</p> <p>APM Civil Engineering (Договор № 109/9.13_АО НИУ от 09.12.13 (НИУ-13))</p> <p>ArcGIS Desktop (Договор передачи с ЕСРИ СНГ 31 лицензии от 27.01.2016)</p> <p>ArhciCAD [22] (БД; Веб-кабинет или подписка; OpenLicense)</p> <p>AutoCAD [2018] (БД; Веб-кабинет или подписка; OpenLicense)</p> <p>AutoCAD [2020] (БД; Веб-кабинет или подписка; OpenLicense)</p> <p>Autodesk Revit [2018] (БД; Веб-кабинет или подписка; OpenLicense)</p> <p>Autodesk Revit [2020] (БД; Веб-кабинет или подписка; OpenLicense)</p> <p>Autodesk Revit [2020] (БД; Веб-кабинет или подписка; OpenLicense)</p> <p>CorelDRAW [GSX5;55] (Договор № 292/10.11- АО НИУ от 28.11.2011 (НИУ-11))</p> <p>eLearnBrowser [1.3] (Договор ГМЛ-Л-16/03-846 от 30.03.2016)</p> <p>Google Chrome (ПО предоставляется</p>

		<p>бесплатно на условиях OpLic) Lazarus (ПО предоставляется бесплатно на условиях OpLic) Mathcad [Edu.Prime;3;30] (Договор №109/9.13_АО НИУ от 09.12.13 (НИУ-13)) Mathworks Matlab [R2008a;100] (Договор 089/08-ОК(ИОП) от 24.10.2008) Mozilla Firefox (ПО предоставляется бесплатно на условиях OpLic) MS Access [2013;Im] (OpenLicense; Подписка Azure Dev Tools; БД; Веб-кабинет) MS ProjectPro [2013;ImX] (OpenLicense; Подписка Azure Dev Tools; БД; Веб-кабинет) MS VisioPro [2013;ADT] (OpenLicense; Подписка Azure Dev Tools; БД; Веб-кабинет) MS Visual FoxPro [ADT] (OpenLicense; Подписка Azure Dev Tools; БД; Веб-кабинет) nanoCAD СПДС Стройплощадка (Договор бесплатной передачи / партнерство) PascalABC [3.2.0.1311] (ПО предоставляется бесплатно на условиях OpLic) Visual Studio Ent [2015;Imx] (OpenLicense; Подписка Azure Dev Tools; БД; Веб-кабинет) Visual Studio Expr [2008;ImX] (OpenLicense; Подписка Azure Dev Tools; БД; Веб-кабинет) WinPro 7 [ADT] (OpenLicense; Подписка Azure Dev Tools; БД; Веб-кабинет) Компас-3D V14 АЕС (Договор № 109/9.13_АО НИУ от 09.12.13 (НИУ-13)) ПК ЛИРА-САПР [2013] (Договор № 109/9.13_АО НИУ от 09.12.13 (НИУ-13))</p>
<p>Помещение для самостоятельной работы обучающихся</p> <p>Ауд. 59 НТБ на 5 посадочных мест, оборудованных компьютерами (рабочее место библиотекаря, рабочие места обучающихся, рабочее место для лиц с ограниченными возможностями здоровья) Читальный зал на 52 поса-</p>	<p>Компьютер / ТИП №5 (4 шт.) Монитор Acer 17" AL1717 (4 шт.) Монитор Samsung 24" S24C450B Системный блок Kraftway Credo KC36 2007 (4 шт.) Системный блок Kraftway Credo KC43 с KSS тип3 Принтер/HP LaserJet P2015 DN Аудиторный стол для инва-</p>	<p>Google Chrome (ПО предоставляется бесплатно на условиях OpLic (не требуется)) Adobe Acrobat Reader DC (ПО предоставляется бесплатно на условиях OpLic (не требуется)) eLearnBrowser [1.3] (Договор ГМЛ-Л-16/03-846 от 30.03.2016) Mozilla Firefox (ПО предоставляется бесплатно на условиях OpLic (лицензия не требуется)) MS OfficeStd [2010; 300] (Договор № 162/10 - АО НИУ от 18.11.2010</p>

дочных места	лидов-колясочников Видеоувеличитель /Optelec ClearNote Джойстик компьютерный беспроводной Клавиатура Clevy с боль- шими кнопками и наклад- кой (беспроводная) Кнопка компьютерная вы- носная малая Кнопка компьютерная вы- носная малая (2 шт.)	(НИУ-10)) Adobe Acrobat Reader [11] (ПО предоставляется бесплатно на усло- виях OpLic (лицензия не требуется)) K-Lite Codec Pack (ПО предоставля- ется бесплатно на условиях OpLic (лицензия не требуется))
Помещение для самостоя- тельной работы обучающих- ся Ауд. 84 НТБ На 5 посадочных мест, обо- рудованных компьютерами (рабочее место библиотека- ря, рабочие места обучаю- щихся) Читальный зал на 52 поса- дочных места	Монитор Acer 17" AL1717 (5 шт.) Системный блок Kraftway KW17 2010 (5 шт.)	AutoCAD [2020] (Б\Д; Веб-кабинет или подписка; OpenLicense) Eurosoft STARK [201W;20] (Договор № 089/08-ОК(ИОП) от 24.10.2008) MS OfficeStd [2010; 300] (Договор № 162/10 - АО НИУ от 18.11.2010 (НИУ-10)) nanoCAD СПДС Конструкции (До- говор бесплатной передачи / парт- нерство) WinPro 7 [ADT] (OpenLicense; Под- писка Azure Dev Tools; Б\Д; Веб- кабинет) ПК ЛИРА-САПР [2013R5] (ПО предоставляется бесплатно на усло- виях OpLic (лицензия не требуется))

Федеральное государственное бюджетное образовательное учреждение высшего образования
**«НАЦИОНАЛЬНЫЙ ИССЛЕДОВАТЕЛЬСКИЙ МОСКОВСКИЙ ГОСУДАР-
СТВЕННЫЙ СТРОИТЕЛЬНЫЙ УНИВЕРСИТЕТ»**

РАБОЧАЯ ПРОГРАММА

Шифр	Наименование дисциплины
Б1.О.07	Правоведение. Коррупционные риски

Код направления подготовки / специальности	38.03.02
Направление подготовки / специальность	Менеджмент
Наименование ОПОП (направленность / профиль)	Менеджмент в инвестиционно-строительной сфере
Год начала реализации ОПОП	2021
Уровень образования	бакалавриат
Форма обучения	очная
Год разработки/обновления	2021

Разработчики:

должность	учёная степень, учёное звание	ФИО
Ст. преподаватель	К.пс.н.	Лебедев И.М.

Рабочая программа дисциплины разработана и одобрена кафедрой (структурным подразделением) Социальных, психологических и правовых коммуникаций

Подпись, ФИО

Рабочая программа утверждена методической комиссией по УГСН, протокол № 4от «30» июня 2021 г.

1. Цель освоения дисциплины

Целью освоения дисциплины «Правоведение. Коррупционные риски» является формирование компетенций обучающегося в области правовых знаний.

Программа составлена в соответствии с требованиями Федерального государственного образовательного стандарта высшего образования по направлению подготовки 38.03.02 Менеджмент.

Дисциплина относится к обязательной части Блока 1 «Дисциплины (модули)» основной профессиональной образовательной программы «Менеджмент в инвестиционно-строительной сфере». Дисциплина является обязательной для изучения.

2. Перечень планируемых результатов обучения по дисциплине, соотнесенных с планируемыми результатами освоения образовательной программы

Код и наименование компетенции (результат освоения)	Код и наименование индикатора достижения компетенции
УК-2. Способен определять круг задач в рамках поставленной цели и выбирать оптимальные способы их решения, исходя из действующих правовых норм, имеющихся ресурсов и ограничений	УК-2.4 Выбор правовых и нормативно-технических документов, применяемых для решения заданий профессиональной деятельности
УК-11. Способен формировать нетерпимое отношение к коррупционному поведению	УК-11.1 Описание признаков и форм коррупционного поведения.
	УК-11.2 Выявление антикоррупционных норм, установленных нормативными правовыми актами.
	УК-11.3 Оценка возможных последствий коррупции и коррупционного поведения в общественной и(или) в профессиональной среде.
	УК-11.4 Выбор мер по предупреждению коррупционного поведения.

Код и наименование индикатора достижения компетенции	Наименование показателя оценивания (результата обучения по дисциплине)
УК-2.4 Выбор правовых и нормативно-технических документов, применяемых для решения заданий профессиональной деятельности	Знает основные правовые теории и концепции, юридические термины, понятия и положения базовых отраслей права, позволяющие ориентироваться в правовой системе Российской Федерации. Знает правовые категории, терминологии и состав законодательных и нормативно-правовых актов, в том числе в градостроительстве и в сфере противодействия коррупции Имеет навыки (начального уровня) поиска, анализа и использования нормативно-правовой базы, в том числе Градостроительного и антикоррупционного законодательства
УК-11.1 Описание признаков и форм коррупционного поведения.	Знает виды юридической ответственности в правовой системе Российской Федерации Имеет навыки (начального уровня) делового общения и служебной переписки в профессиональной деятельности
УК-11.2 Выявление антикоррупционных норм, установленных нормативными правовыми актами.	Знает антикоррупционные стандарты профессионального поведения и основы организационной культуры Имеет навыки (начального уровня) сопоставления

Код и наименование индикатора достижения компетенции	Наименование показателя оценивания (результата обучения по дисциплине)
	состава и назначения административных процедур с нормами служебного поведения в сфере противодействия коррупции
УК-11.3 Оценка возможных последствий коррупции и коррупционного поведения в общественной и(или) в профессиональной среде.	Имеет навыки (основного уровня) обоснования управленческих и организационных решений с учетом антикоррупционного фактора
УК-11.4 Выбор мер по предупреждению коррупционного поведения.	Знает методологию оценки коррупционных рисков. Имеет навыки (начального уровня) выбора способа минимизация коррупционных рисков

Информация о формировании и контроле результатов обучения представлена в Фонде оценочных средств (Приложение 1).

3. Трудоемкость дисциплины и видов учебных занятий по дисциплине

Общая трудоемкость дисциплины составляет 4 зачетных единиц (108 академических часов).

(1 зачетная единица соответствует 36 академическим часам)

Видами учебных занятий и работы обучающегося по дисциплине могут являться.

Обозначение	Виды учебных занятий и работы обучающегося
Л	Лекции
ЛР	Лабораторные работы
ПЗ	Практические занятия
КоП	Компьютерный практикум
КРП	Групповые и индивидуальные консультации по курсовым работам (курсовым проектам)
СР	Самостоятельная работа обучающегося в период теоретического обучения
К	Самостоятельная работа обучающегося и контактная работа обучающегося с преподавателем в период промежуточной аттестации

Структура дисциплины:

Форма обучения – очная.

№	Наименование раздела дисциплины	Семестр	Количество часов по видам учебных занятий и работы обучающегося							Формы промежуточной аттестации, текущего контроля успеваемости
			Л	ЛР	ПЗ	КоП	КРП	СР	К	
1	Основы права в различных сферах жизнедеятельности	1	16	-	8	-				Домашнее задание № 1 – р.1 Домашнее задание № 2 – р.2 Контрольная работа – р.1,2
2	Правовое регулирование в сфере профессиональной деятельности и коррупционные риски	1	16	-	8	-		69	27	
	Итого:	1	32	16	32	-	-	69	27	Экзамен

4. Содержание дисциплины, структурированное по видам учебных занятий и разделам

При проведении аудиторных учебных занятий предусмотрено проведение текущего контроля успеваемости:

- В рамках практических занятий предусмотрено выполнение обучающимися контрольной работы.

4.1 Лекции

№	Наименование раздела дисциплины	Тема и содержание лекций
1	Основы права в различных сферах жизнедеятельности	<p>Основы Конституционного права. Основы конституционного строя. Базовые общественные ценности. Права, свободы и обязанности человека и гражданина. Условия формирования гражданского общества, связь с правовым государством. Особенности формирования и проявления гражданской позиции. Система органов государственной власти.</p>
		<p>Основы Гражданского права. Предмет, методы, принципы гражданского права. Источники и система гражданского права. Субъекты и объекты гражданских правоотношений. Осуществление и защита гражданских прав. Сделки. Представительство. Подотрасли и институты гражданского права. Право интеллектуальной собственности.</p>
		<p>Основы Информационного права. Предмет, метод, источники и принципы информационного права. Комплексный характер информационного права. Юридические особенности и свойства информации. Информационно-правовые отношения: понятие, виды, соотношение с правовой нормой, структура и защита. Виды правоотношений. Государственная тайна.</p>
		<p>Основы экологического права. Предмет, метод, источники и система экологического права. Экологическое законодательство. Система государственных методов контроля и надзора. Экологические правоотношения в строительной сфере. Экологические правонарушения. Эколого-правовая ответственность участников экологических правоотношений. Механизм возмещения вреда окружающей природной среде. Правовая оценка возмещения вреда.</p>
2	Правовое регулирование в сфере профессиональной деятельности и коррупционные риски	<p>Основы трудового права. Предмет, метод, источники и принципы трудового права. Институты трудового права. Трудовые правоотношения. Способы защиты трудовых прав. Дисциплинарная и материальная ответственность в трудовом праве. Трудовой договор. Трудовая книжка.</p>
		<p>Правовое регулирование градостроительной деятельности. Законодательство о градостроительной деятельности. Виды градостроительной деятельности. Правовое регулирование отношений в градостроительной деятельности. Структура Градостроительного Кодекса. Строительный контроль и надзор. Саморегулируемые организации в строительной деятельности. Ответственность за нарушение законодательства о градостроительной деятельности.</p>

		<p>Основы Административного права. Основы Уголовного права. Предмет, метод, источники и система Административного права. Задачи и принципы Административного права. Состав административного правонарушения. Административная ответственность. Виды административных наказаний. Понятие, предмет, метод, задачи, принципы, источники, система Уголовного права. Субъекты, объекты и содержание уголовно-правовых отношений. Понятие и виды преступлений. Уголовная ответственность и уголовные наказания в РФ. Ответственность за преступления в строительстве. Судимость и её уголовно-правовые и общеправовые последствия.</p> <p>Организационные основы противодействия коррупции. Коррупционные риски. Национальный план противодействия коррупции. Деятельность федеральных органов власти и органов местного самоуправления по противодействию коррупции. Понятие, сущность и классификация коррупционных рисков в российской правовой системе. Причины, механизм выявления коррупционных рисков в различных сферах жизнедеятельности. Проявления коррупционных рисков в законодательных и нормативно-правовых актах. Коррупционные риски в градостроительной деятельности. Методология оценки коррупционных рисков. Минимизация коррупционных рисков.</p>
--	--	----------------------------------------------------------------------------------------------------------------------------------------------------------------------------------------------------------------------------------------------------------------------------------------------------------------------------------------------------------------------------------------------------------------------------------------------------------------------------------------------------------------------------------------------------------------------------------------------------------------------------------------------------------------------------------------------------------------------------------------------------------------------------------------------------------------------------------------------------------------------------------------------------------------------------------------------------------------------------------------------------------------------------------------------------------------------------------------------------------------------------------------------------------------------------------------------------------------------------------------------------------------------------------------------------

4.2 Лабораторные работы

Не предусмотрено учебным планом.

4.3 Практические занятия

№	Наименование раздела дисциплины	Тема и содержание занятия
1	Основы права в различных сферах жизнедеятельности	<p>Основы Конституционного права. Конституция РФ как юридический документ. Основы конституционного строя. Классификация прав и свобод человека и гражданина. Гарантии прав и свобод личности. Гражданское общество. Система органов государственной власти. Местное самоуправление.</p> <p>Основы Гражданского права. Гражданские правоотношения. Субъекты и объекты гражданских прав и обязанностей. Сделки, представительство. Защита гражданских прав. Интеллектуальная собственность. Гражданско-правовая ответственность.</p> <p>Основы Информационного права. Структура информационного права. Информационные правомочия. Правовой режим информационных ресурсов. Принципы правового регулирования отношений в сфере информации, информационных технологий и защиты информации. Государственная тайна. Ответственность за нарушения законодательства о разглашении государственной тайны.</p> <p>Основы Экологического права. Цели и задачи экологического права. Общие и специальные экологические права. Объекты экологических правоотношений. Государственное регулирование экологического использования. Система государственных методов контроля и надзо-</p>

		ра. Экологические правонарушения. Эколога-правовая ответственность.
2	Правовое регулирование в сфере профессиональной деятельности и коррупционные риски	Основы трудового права. Трудовые правоотношения. Основания заключения и расторжения трудового договора. Основные права и обязанности работника и работодателя. Трудовые споры и порядок их разрешения. Виды ответственности в трудовом праве.
		Правовое регулирование градостроительной деятельности. Градостроительный кодекс Российской Федерации как кодифицированный нормативный правовой акт, регулирующий градостроительные и отдельные связанные с ними отношения на территории РФ. Виды градостроительных отношений. Субъекты градостроительной деятельности. Строительный контроль и государственный строительный надзор.
		Основы Административного права. Основы Уголовного права. Административно-правовые отношения. Административные правонарушения. Виды административной ответственности. Административные наказания. Понятие и виды преступлений. Уголовная ответственность. Уголовные наказания. Преступления в сфере строительства, капитального ремонта, реконструкции зданий, строений, сооружений
		Организационные основы противодействия коррупции. Коррупционные риски. Понятие коррупции, ее сущность и содержание. Распространенность и общественная опасность коррупции. Правовая основа противодействия коррупции. Национальная стратегия противодействия коррупции. Деятельность органов государственной власти субъектов РФ, органов местного самоуправления по противодействию коррупции. Понятие коррупционных рисков. Минимизация коррупционных рисков. Планирование антикоррупционных защитных мер при осуществлении градостроительной деятельности.

4.4 Компьютерные практикумы

Не предусмотрено учебным планом

4.5 Групповые и индивидуальные консультации по курсовым работам (курсовым проектам)

Не предусмотрено учебным планом

4.6 Самостоятельная работа обучающегося в период теоретического обучения

Самостоятельная работа обучающегося в период теоретического обучения включает в себя:

- самостоятельную подготовку к учебным занятиям, включая подготовку к аудиторным формам текущего контроля успеваемости;
- выполнение домашнего задания 1;
- выполнение домашнего задания 2;
- самостоятельную подготовку к промежуточной аттестации.

В таблице указаны темы для самостоятельного изучения обучающимся:

№	Наименование раздела дисциплины	Темы для самостоятельного изучения
1	Основы права в различных сферах жизнедеятельности	Темы для самостоятельного изучения соответствуют темам аудиторных учебных занятий
2	Правовое регулирование в сфере профессиональной деятельности и коррупционные риски	Темы для самостоятельного изучения соответствуют темам аудиторных учебных занятий

4.7 Самостоятельная работа обучающегося и контактная работа обучающегося с преподавателем в период промежуточной аттестации

Работа обучающегося в период промежуточной аттестации включает в себя подготовку к формам промежуточной аттестации (к экзамену), а также саму промежуточную аттестацию.

5. Оценочные материалы по дисциплине

Фонд оценочных средств по дисциплине приведён в Приложении 1 к рабочей программе дисциплины.

Оценочные средства для проведения промежуточной аттестации, а также текущего контроля по дисциплине хранятся на кафедре (структурном подразделении), ответственной за преподавание данной дисциплины.

6. Учебно-методическое и материально-техническое обеспечение дисциплины

Основные принципы осуществления учебной работы обучающихся изложены в локальных нормативных актах, определяющих порядок организации контактной работы и порядок самостоятельной работы обучающихся. Организация учебной работы обучающихся на аудиторных учебных занятиях осуществляется в соответствии с п. 3.

6.1 Перечень учебных изданий и учебно-методических материалов для освоения дисциплины

Для освоения дисциплины обучающийся может использовать учебные издания и учебно-методические материалы, имеющиеся в научно-технической библиотеке НИУ МГСУ и/или размещённые в Электронных библиотечных системах.

Актуальный перечень учебных изданий и учебно-методических материалов представлен в Приложении 2 к рабочей программе дисциплины.

6.2 Перечень профессиональных баз данных и информационных справочных систем

При осуществлении образовательного процесса по дисциплине используются профессиональные базы данных и информационных справочных систем, перечень которых указан в Приложении 3 к рабочей программе дисциплины.

6.3 Перечень материально-технического, программного обеспечения освоения дисциплины

Учебные занятия по дисциплине проводятся в помещениях, оснащенных соответствующим оборудованием и программным обеспечением.

Перечень материально-технического и программного обеспечения дисциплины приведен в Приложении 4 к рабочей программе дисциплины.

Шифр	Наименование дисциплины
Б1.О.07	Правоведение. Коррупционные риски

Код направления подготовки / специальности	38.03.02
Направление подготовки / специальность	Менеджмент
Наименование ОПОП (направленность / профиль)	Менеджмент в инвестиционно-строительной сфере
Год начала реализации ОПОП	2021
Уровень образования	бакалавриат
Форма обучения	очная
Год разработки/обновления	2021

ФОНД ОЦЕНОЧНЫХ СРЕДСТВ

1. Описание показателей и критериев оценивания компетенций, описание шкал оценивания

Оценивание формирования компетенций производится на основе показателей оценивания, указанных в п.2. рабочей программы и в п.1.1 ФОС.

Связь компетенций, индикаторов достижения компетенций и показателей оценивания приведена в п.2 рабочей программы.

1.1. Описание формирования и контроля показателей оценивания

Оценивание уровня освоения обучающимся компетенций осуществляется с помощью форм промежуточной аттестации и текущего контроля. Формы промежуточной аттестации и текущего контроля успеваемости по дисциплине, с помощью которых производится оценивание, указаны в учебном плане и в п.3 рабочей программы.

В таблице приведена информация о формировании результатов обучения по дисциплине разделами дисциплины, а также о контроле показателей оценивания компетенций формами оценивания.

Наименование показателя оценивания (результата обучения по дисциплине)	Номера разделов дисциплины	Формы оценивания (формы промежуточной аттестации, текущего контроля успеваемости)
Знает основные правовые теории и концепции, юридические термины, понятия и положения базовых отраслей права, позволяющие ориентироваться в правовой системе Российской Федерации.	1	Домашнее задание № 1 Контрольная работа Экзамен
Знает правовые категории, терминологии и состав законодательных и нормативно-правовых актов, в том числе в градостроительстве и в сфере противодействия коррупции	1	Домашнее задание № 1 Контрольная работа Экзамен
Имеет навыки (начального уровня) поиска, анализа и использования нормативно-правовой базы, в том числе Градостроительного и антикоррупционного	1,2	Домашнее задание № 1 Домашнее задание № 2 Контрольная работа Экзамен

Знает виды юридической ответственности в правовой системе Российской Федерации	1,2	Домашнее задание № 1 Домашнее задание № 2 Контрольная работа Экзамен
Имеет навыки (начального уровня) делового общения и служебной переписки в профессиональной деятельности	1,2	Домашнее задание № 2 Контрольная работа Экзамен
Знает антикоррупционные стандарты профессионального поведения и основы организационной культуры	1,2	Домашнее задание № 1 Домашнее задание № 2 Контрольная работа Экзамен
Имеет навыки (начального уровня) сопоставления состава и назначения административных процедур с нормами служебного поведения в сфере противодействия коррупции	1,2	Домашнее задание № 1 Домашнее задание № 2 Контрольная работа Экзамен
Имеет навыки (основного уровня) обоснования управленческих и организационных решений с учетом антикоррупционного фактора	2	Домашнее задание № 1 Домашнее задание № 2 Контрольная работа Экзамен
Знает методологию оценки коррупционных рисков.	2	Домашнее задание № 1 Домашнее задание № 2 Контрольная работа Экзамен
Имеет навыки (начального уровня) выбора способа минимизация коррупционных рисков	2	Домашнее задание № 1 Домашнее задание № 2 Контрольная работа Экзамен

1.2. Описание критериев оценивания компетенций и шкалы оценивания

При проведении промежуточной аттестации в форме экзамена используется шкала оценивания: «2» (неудовлетворительно), «3» (удовлетворительно), «4» (хорошо), «5» (отлично).

Показателями оценивания являются знания и навыки обучающегося, полученные при изучении дисциплины.

Критериями оценивания достижения показателей являются:

Показатель оценивания	Критерий оценивания
Знания	Знание терминов и определений, понятий
	Знание основных закономерностей и соотношений, принципов
	Объём освоенного материала, усвоение всех дидактических единиц (разделов)
	Полнота ответов на проверочные вопросы
	Правильность ответов на вопросы
Навыки начального уровня	Чёткость изложения и интерпретации знаний
	Навыки выбора методик выполнения заданий
	Навыки выполнения заданий различной сложности
	Навыки самопроверки. Качество сформированных навыков
	Навыки анализа результатов выполнения заданий, решения задач
Навыки основного уровня	Навыки представления результатов решения задач
	Навыки выбора методик выполнения заданий
	Навыки выполнения заданий различной сложности
	Навыки самопроверки. Качество сформированных навыков
	Навыки анализа результатов выполнения заданий, решения задач
	Навыки представления результатов решения задач
	Навыки обоснования выполнения заданий

	Быстрота выполнения заданий
	Самостоятельность в выполнении заданий
	Результативность (качество) выполнения заданий

2. Типовые контрольные задания для оценивания формирования компетенций

2.1. Промежуточная аттестация

2.1.1. Промежуточная аттестация в форме экзамена, дифференцированного зачёта (зачёта с оценкой), зачёта.

Формы промежуточной аттестации: экзамен.

Перечень типовых вопросов/заданий для проведения экзамена в 1 семестре (очная форма обучения):

№	Наименование раздела дисциплины	Типовые вопросы/задания
1	Основы права в различных сферах жизнедеятельности	1. Основы конституционного строя РФ.
		2. Основы правового статуса личности в РФ.
		3. Понятие гражданства, принципы, основания, условия и порядок приобретения и прекращения. Правовой статус гражданина.
		4. Федеративное устройство РФ.
		5. Судебная власть и принципы судоустройства в РФ.
		6. Органы местного самоуправления.
		7. Анализ структуры и содержание нормативных правовых актов, регулирующих отношения в сфере местного самоуправления.
		8. Правоохранительные органы РФ и их полномочия.
		9. Понятие, предмет, метод, принципы, источники и система гражданского права.
		10. Субъекты, объекты и содержание гражданских правоотношений.
		11. Правосубъектность в гражданском праве.
		12. Анализ и классификация юридических лиц.
		13. Понятие, виды и форма сделок. Понятие представительства, сроков и исковой давности в гражданском праве.
		14. Подотрасли и институты гражданского права.
		15. Характеристика гражданско-правовых договоров.
		16. Договоры подряда и строительного подряда.
		17. Понятие права собственности, способы (основания) его приобретения и прекращения.
		18. Способы защиты права собственности.
		19. Обязательства, их виды, основания возникновения, изменения и прекращения. Исполнение обязательств.
		20. Наследственное право: общие положения, порядок наследования по завещанию и по закону.
		21. Право интеллектуальной собственности.
		22. Понятие информационного права, предмет, методы, принципы, система, источники.
		23. Юридические особенности и свойства информации.
		24. Понятие информационных правоотношений, виды информации.
		25. Ответственность за нарушение государственной, служебной, коммерческой тайны.

		26. Понятие, предмет, методы, система и источники экологического права.
		27. Организационный механизм охраны окружающей среды.
		28. Юридическая ответственность за экологические правонарушения.
2	Правовое регулирование в сфере профессиональной деятельности и коррупционные риски	29. Понятие, предмет, метод, источники и система трудового права.
		30. Трудовой договор, понятие, порядок заключения, изменения, прекращения.
		31. Коллективные трудовые договоры и соглашения.
		32. Права и обязанности работника и работодателя.
		33. Виды трудовых споров, порядок разрешения трудовых споров.
		34. Дисциплина труда и дисциплинарная ответственность работников.
		35. Трудовой договор, понятие, порядок заключения, изменения, прекращения.
		36. Трудовая книжка.
		37. Законодательство о градостроительной деятельности.
		38. Правовое регулирование отношений в градостроительной деятельности.
		39. Саморегулируемые организации, их правовой статус.
		40. Строительный контроль и государственный строительный надзор.
		41. Ответственность за нарушение законодательства о градостроительной деятельности.
		42. Понятие, предмет, метод, источники и система административного права.
		43. Административные правоотношения. Административные проступки.
		44. Органы, которые налагают административные взыскания.
		45. Административные наказание и их виды.
		46. Понятие уголовного права: предмет, метод, источники и система уголовного права.
		47. Понятие преступления, его признаки, классификация.
		48. Преступления в сфере строительства, капитального ремонта, реконструкции зданий, строений, сооружений
49. Виды уголовных наказаний.		
50. Правовая основа борьбы с коррупцией в строительной отрасли.		
51. Ответственность за коррупционные правонарушения в строительной отрасли.		
52. Коррупционные риски, их минимизация.		

2.1.2. Промежуточная аттестация в форме защиты курсовой работы (курсового проекта)

Промежуточная аттестация в форме защиты курсовой работы/курсового проекта не проводится.

2.2. Текущий контроль

2.2.1. Перечень форм текущего контроля:

- контрольная работа;

- домашнее задание № 1
- домашнее задание 2.

2.2.2. Типовые контрольные задания форм текущего контроля

Контрольная работа по разделу 1 «Основы права в различных сферах жизнедеятельности» и по разделу 2 «Правовое регулирование в сфере профессиональной деятельности и коррупционные риски».

Типовые варианты контрольной работы:

Вариант № 1

Задача 1 по теме Конституционное право.

Администрация Ленинского района г. Красноярска отказала гражданке Ульяновой Н.В. в постоянной регистрации по месту жительства её сестры в связи с тем, что в случае такой регистрации будут существенно ухудшены жилищные условия лиц, проживающих в этом помещении. Гражданка Ульянова Н.В. является беженкой, ее сестра согласна на регистрацию Ульяновой Н.В. на занимаемую ею жилую площадь.

Правомерен ли отказ в регистрации?

Задача 2 по теме Гражданское право.

Во исполнение договора строительного подряда, заключенного с ОАО «Ребус» (заказчик), ЗАО «Стройком» (подрядчик) возведено четырёхэтажное административное здание. Согласно договору строительство каждого этапа представляло собой отдельный этап работ, который принимался заказчиком по отдельному акту.

После завершения строительства, 5 апреля 2004 года, здание было принято заказчиком целиком в соответствии с требованиями законодательства.

7 июня 2007 года произошло обрушение расположенного в здании лестничного пролета, в результате чего пострадал сотрудник одной из расположенных в нем организаций Ивановский. В результате аварии он полностью утратил профессиональную правоспособность.

Проведенная экспертиза установила, что причиной обрушения стало нарушение ЗАО «Стройком» строительных норм и правил.

Основываясь на результатах экспертизы, ОАО «Ребус» (собственник здания) 21 июня 2007 года предъявило к ЗАО «Стройком» иск о возмещении причиненных убытков.

23 июня 2007 года Ивановский также предъявил к ЗАО «Стройком» иск о возмещении вреда, причиненного его здоровью.

Возражая против требований истцов, представитель ЗАО «Стройком» утверждал, что трехлетний срок исковой давности, исчисляемый согласно закону, с момента принятия работы в целом, истек 6 апреля 2007 года.

Какое решение должен принять суд?

Вариант № 2

Задача 1 по теме Трудовое право.

Приказом по заводу водитель Травкин был уволен по собственному желанию. Травкин обратился в суд с иском, ссылаясь на то, что заявление об увольнении он не подавал. Представитель завода пояснил в суде, что Травкин, поссорившись со своим непосредственным руководителем, пришел в отдел кадров и устно заявил, что больше работать не собирается. На следующий день, а также в последующие дни он на работу не вышел и был уволен. По данному факту Травкин разъяснил, что из-за конфликта на работе у него обострилась гипертоническая болезнь, он получил больничный лист, поэтому и не приходил на работу.

Какое решение должен принять суд?

Задача 2 по теме Административное право.

Гражданин Валиков, будучи в нетрезвом состоянии, открыл стрельбу из охотничьего ружья во дворе дома, где он проживал. Его сосед, военный летчик, оказавшись очевидцем этого правонарушения, составил протокол об административном правонарушении, который передал командиру своей войсковой части. Командир части, рассмотрев данное дело, вынес постановление о назначении административного наказания в виде административного штрафа.

Дайте правовую оценку этому казусу.

Домашнее задание № 1 по темам раздела 1: «Основы права»

Тема: Основы Конституционного права.

Составить схему органов местного самоуправления в субъекте Российской Федерации по месту жительства обучающегося.

Тема: Основы Гражданского права.

Составить гражданско-правовой договор.

Тема: Основы Информационного права.

Дать характеристику актуальным изменениям и дополнениям к федеральным законам РФ от 21.07.1993 N 5485-I «О государственной тайне» и от 27.07. 2006 N 149-ФЗ «Об информации, информационных технологиях и о защите информации».

Тема: Основы Экологического права.

Составить таблицу видов юридической ответственности за экологические правонарушения.

Домашнее задание № 2 по темам раздела 2: Правовое регулирование в сфере профессиональной деятельности и коррупционные риски

Тема: Основы Трудового права.

Составить трудовой договор в соответствии с требованиями трудового законодательства.

Тема: Правовое регулирование градостроительной деятельности.

Составить схему органов строительного контроля и государственного строительного надзора в РФ.

Тема: Основы Административного права. Основы Уголовного права.

Дать характеристику актуальным изменениям и дополнениям к Кодексу об административных правонарушениях РФ и к Уголовному Кодексу РФ.

Тема: Организационные основы противодействия коррупции. Коррупционные риски.

Составить перечень функций органов (организаций), связанных с коррупционными рисками.

3. Методические материалы, определяющие процедуры оценивания

Процедура проведения промежуточной аттестации и текущего контроля успеваемости регламентируется локальным нормативным актом, определяющим порядок осуществления текущего контроля успеваемости и промежуточной аттестации обучающихся.

3.1. Процедура оценивания при проведении промежуточной аттестации обучающихся по дисциплине в форме экзамена, дифференцированного зачёта (зачёта с оценкой), зачёта.

Промежуточная аттестация по дисциплине в форме экзамена проводится в 1 семестре.

Используются критерии и шкала оценивания, указанные в п.1.2. Оценка выставляется преподавателем интегрально по всем показателям и критериям оценивания.

Ниже приведены правила оценивания формирования компетенций по показателю оценивания «Знания».

Критерий оценивания	Уровень освоения и оценка			
	«2» (неудовлетв.)	«3» (удовлетвор.)	«4» (хорошо)	«5» (отлично)
Знание терминов и определений, понятий	Не знает терминов и определений	Знает термины и определения, но допускает неточности формулировок	Знает термины и определения	Знает термины и определения, может корректно сформулировать их самостоятельно
Знание основных закономерностей и соотношений, принципов	Не знает основные закономерности и соотношения, принципы построения знаний	Знает основные закономерности, соотношения, принципы построения знаний	Знает основные закономерности, соотношения, принципы построения знаний, их интерпретирует и использует	Знает основные закономерности, соотношения, принципы построения знаний, может самостоятельно их получить и использовать
Объём освоенного материала, усвоение всех дидактических единиц (разделов)	Не знает значительной части материала дисциплины	Знает только основной материал дисциплины, не усвоил его деталей	Знает материал дисциплины в объёме	Обладает твёрдым и полным знанием материала дисциплины, владеет дополнительными знаниями
Полнота ответов на проверочные вопросы	Не даёт ответы на большинство вопросов	Даёт неполные ответы на все вопросы	Даёт ответы на вопросы, но не все - полные	Даёт полные, развёрнутые ответы на поставленные вопросы
Правильность ответов на вопросы	Допускает грубые ошибки при изложении ответа на вопрос	В ответе имеются существенные ошибки	В ответе имеются несущественные неточности	Ответ верен
Чёткость изложения и интерпретации знаний	Излагает знания без логической последовательности	Излагает знания с нарушениями в логической последовательности	Излагает знания без нарушений в логической последовательности	Излагает знания в логической последовательности, самостоятельно их интерпретируя и анализируя
	Не иллюстрирует изложение поясняющими схемами, рисунками и примерами	Выполняет поясняющие схемы и рисунки небрежно и с ошибками	Выполняет поясняющие рисунки и схемы корректно и понятно	Выполняет поясняющие рисунки и схемы точно и аккуратно, раскрывая полноту усвоенных знаний
	Неверно излагает и интерпретирует знания	Допускает неточности в изложении и интерпретации знаний	Грамотно и по существу излагает знания	Грамотно и точно излагает знания, делает самостоятельные выводы

Ниже приведены правила оценивания формирования компетенций по показателю оценивания «Навыки начального уровня».

Критерий оценивания	Уровень освоения и оценка
---------------------	---------------------------

вания	«2» (неудовлетв.)	«3» (удовлетвор.)	«4» (хорошо)	«5» (отлично)
Навыки выбора методик выполнения заданий	Не может выбрать методику выполнения заданий	Испытывает затруднения по выбору методики выполнения заданий	Без затруднений выбирает стандартную методику выполнения заданий	Применяет теоретические знания для выбора методики выполнения заданий
Навыки выполнения заданий различной сложности	Не имеет навыков выполнения учебных заданий	Имеет навыки выполнения только простых типовых учебных заданий	Имеет навыки выполнения только стандартных учебных заданий	Имеет навыки выполнения как стандартных, так и нестандартных учебных заданий
Навыки самопроверки. Качество сформированных навыков	Допускает грубые ошибки при выполнении заданий, нарушающие логику решения задач	Допускает ошибки при выполнении заданий, нарушения логики решения	Допускает ошибки при выполнении заданий, не нарушающие логику решения	Не допускает ошибок при выполнении заданий
Навыки анализа результатов выполнения заданий, решения задач	Делает некорректные выводы	Испытывает затруднения с формулированием корректных выводов	Делает корректные выводы по результатам решения задачи	Самостоятельно анализирует результаты выполнения заданий
Навыки представления результатов решения задач	Не может проиллюстрировать решение задачи поясняющими схемами, рисунками	Выполняет поясняющие схемы и рисунки небрежно и с ошибками	Выполняет поясняющие рисунки и схемы корректно и понятно	Выполняет поясняющие рисунки и схемы верно и аккуратно

Ниже приведены правила оценивания формирования компетенций по показателю оценивания «Навыки основного уровня».

Критерий оценивания	Уровень освоения и оценка			
	«2» (неудовлетв.)	«3» (удовлетвор.)	«4» (хорошо)	«5» (отлично)
Навыки выбора методик выполнения заданий	Не может выбрать методику выполнения заданий	Испытывает затруднения по выбору методики выполнения заданий	Без затруднений выбирает стандартную методику выполнения заданий	Применяет теоретические знания для выбора методики выполнения заданий
Навыки выполнения заданий различной сложности	Не имеет навыков выполнения учебных заданий	Имеет навыки выполнения только простых типовых учебных заданий	Имеет навыки выполнения только стандартных учебных заданий	Имеет навыки выполнения как стандартных, так и нестандартных учебных заданий

Навыки само-проверки. Качество сформированных навыков	Допускает грубые ошибки при выполнении заданий, нарушающие логику решения задач	Допускает ошибки при выполнении заданий, нарушения логики решения	Допускает ошибки при выполнении заданий, не нарушающие логику решения	Не допускает ошибок при выполнении заданий
Навыки анализа результатов выполнения заданий, решения задач	Делает некорректные выводы	Испытывает затруднения с формулированием корректных выводов	Делает корректные выводы по результатам решения задачи	Самостоятельно анализирует результаты выполнения заданий
Навыки представления результатов решения задач	Не может проиллюстрировать решение задачи поясняющими схемами, рисунками	Выполняет поясняющие схемы и рисунки небрежно и с ошибками	Выполняет поясняющие рисунки и схемы корректно и понятно	Выполняет поясняющие рисунки и схемы верно и аккуратно
Навыки обоснования выполнения заданий	Не может обосновать алгоритм выполнения заданий	Испытывает затруднения при обосновании алгоритма выполнения заданий	Обосновывает ход решения задач без затруднений	Грамотно обосновывает ход решения задач
Быстрота выполнения заданий	Не выполняет задания или выполняет их очень медленно, не достигая поставленных задач	Выполняет задания медленно, с отставанием от установленного графика.	Выполняет все поставленные задания в срок	Выполняет все поставленные задания с опережением графика
Самостоятельность в выполнении заданий	Не может самостоятельно планировать и выполнять задания	Выполняет задания только с помощью наставника	Самостоятельно выполняет задания с консультацией у наставника	Выполняет задания самостоятельно, без посторонней помощи
Результативность (качество) выполнения заданий	Выполняет задания некачественно	Выполняет задания с недостаточным качеством	Выполняет задания качественно	Выполняет качественно даже сложные задания

3.2. Процедура оценивания при проведении промежуточной аттестации обучающихся по дисциплине в форме зачета

Промежуточная аттестация по дисциплине в форме зачёта не проводится.

3.3. Процедура оценивания при проведении промежуточной аттестации обучающихся по дисциплине в форме защиты курсовой работы (курсового проекта)

Промежуточная аттестация по дисциплине в форме защиты курсовой работы/курсового проекта не проводится.

Приложение 2 к рабочей программе

Шифр	Наименование дисциплины
Б1.О.07	Правоведение. Коррупционные риски

Код направления подготовки / специальности	38.03.02
Направление подготовки / специальность	Менеджмент
Наименование ОПОП (направленность / профиль)	Менеджмент в инвестиционно-строительной сфере
Год начала реализации ОПОП	2021
Уровень образования	бакалавриат
Форма обучения	очная
Год разработки/обновления	2021

Перечень учебных изданий и учебно-методических материалов

Печатные учебные издания в НТБ НИУ МГСУ:

№ п/п	Автор, название, место издания, издательство, год издания, количество страниц	Количество экземпляров в библиотеке НИУ МГСУ
1	Правоведение: учебник для студентов неюридических вузов / [А. В. Малько [и др.] ; под ред. А. В. Малько ; Институт государства и права Российской академии наук Саратовский филиал. - 5-е изд., стереотип. - Москва: КНОРУС, 2018. - 400 с. -	100
2	Марченко М.Н., Дерябина Е.М. Правоведение: учебник. – М.: Проспект, 2017. – 640 с.	500
3	Румянцева, Е. Е. Противодействие коррупции: учебник и практикум для бакалавриата и магистратуры / Е. Е. Румянцева. - Москва: Юрайт, 2018. - 267 с. : ил., табл. - (Бакалавр - Магистр). - Библиогр.: с. 267.	100

Электронные учебные издания в электронно-библиотечных системах (ЭБС):

№ п/п	Автор, название, место издания, год издания, количество страниц	Ссылка на учебное издание в ЭБС
1	Фомина О.И. Правоведение: учебное пособие/ О.И.Фомина, Е.А.Старова.- СПб.: Санкт-Петербургский государственный архитектурно-строительный университет, ЭБС АСВ, 2017.- 104 с. - ISBN 978-5-9227-0694-0. Код доступа: ЭБС «IPRbooks», по паролю	http://www.iprbookshop.ru/74320.html

Приложение 3 к рабочей программе

Шифр	Наименование дисциплины
Б1.О.07	Правоведение. Коррупционные риски

Код направления подготовки / специальности	38.03.02
Направление подготовки / специальность	Менеджмент
Наименование ОПОП (направленность / профиль)	Менеджмент в инвестиционно-строительной сфере
Год начала реализации ОПОП	2021
Уровень образования	бакалавриат
Форма обучения	очная
Год разработки/обновления	2021

Перечень профессиональных баз данных и информационных справочных систем

Наименование	Электронный адрес ресурса
«Российское образование» - федеральный портал	http://www.edu.ru/index.php
Научная электронная библиотека	http://elibrary.ru/defaultx.asp?
Электронная библиотечная система IPRbooks	http://www.iprbookshop.ru/
Федеральная университетская компьютерная сеть России	http://www.runnet.ru/
Информационная система "Единое окно доступа к образовательным ресурсам"	http://window.edu.ru/
Научно-технический журнал по строительству и архитектуре «Вестник МГСУ»	http://www.vestnikmgsu.ru/
Научно-техническая библиотека НИУ МГСУ	http://www.mgsu.ru/resources/Biblioteka/

Приложение 4 к рабочей программе

Шифр	Наименование дисциплины
Б1.О.07	Правоведение. Коррупционные риски

Код направления подготовки / специальности	38.03.02
Направление подготовки / специальность	Менеджмент
Наименование ОПОП (направленность / профиль)	Менеджмент в инвестиционно-строительной сфере
Год начала реализации ОПОП	2021
Уровень образования	бакалавриат
Форма обучения	очная
Год разработки/обновления	2021

Материально-техническое и программное обеспечение дисциплины

Наименование специальных помещений и помещений для самостоятельной работы	Оснащенность специальных помещений и помещений для самостоятельной работы	Перечень лицензионного программного обеспечения. Реквизиты подтверждающего документа
Учебные аудитории для проведения учебных занятий, текущего контроля и промежуточной аттестации	Рабочее место преподавателя, рабочие места обучающихся	
Помещение для самостоятельной работы обучающихся Ауд. 41 НТБ на 80 посадочных мест (рабочее место библиотекаря, рабочие места обучающихся)	ИБП GE VH Series VH 700 Источник бесперебойного питания РИП-12 (2 шт.) Компьютер/ТИП №5 (2 шт.) Компьютер Тип № 1 (6 шт.) Контрольно-пусковой блок С2000-КПБ (26 шт.) Монитор / Samsung 21,5" S22C200B (80 шт.) Плоттер / HP DJ T770 Прибор приемно-контрольный С2000-АСПТ (2 шт.) Принтер / HP LaserJet P2015 DN Принтер /Тип № 4 н/т Принтер HP LJ Pro 400 M401dn Системный блок / Kraftway Credo тип 4 (79 шт.) Электронное табло 2000*950	Adobe Acrobat Reader DC (ПО предоставляется бесплатно на условиях OpLic) Adobe Flash Player (ПО предоставляется бесплатно на условиях OpLic) APM Civil Engineering (Договор № 109/9.13_АО НИУ от 09.12.13 (НИУ-13)) ArcGIS Desktop (Договор передачи с ЕСРИ СНГ 31 лицензии от 27.01.2016) ArhciCAD [22] (Б\Д; Веб-кабинет или подписка; OpenLicense) AutoCAD [2018] (Б\Д; Веб-кабинет или подписка; OpenLicense) AutoCAD [2020] (Б\Д; Веб-кабинет или подписка; OpenLicense) Autodesk Revit [2018] (Б\Д; Веб-кабинет или подписка; OpenLicense) Autodesk Revit [2020] (Б\Д; Веб-кабинет или подписка; OpenLicense) CorelDRAW [GSX5;55] (Договор № 292/10.11- АО НИУ от 28.11.2011 (НИУ-11)) eLearnBrowser [1.3] (Договор ГМЛ-Л-16/03-846 от 30.03.2016) Google Chrome (ПО предоставляется бесплатно на условиях OpLic) Lazarus (ПО предоставляется бесплатно на условиях OpLic) Mathcad [Edu.Prime;3;30] (Договор №109/9.13_АО НИУ от 09.12.13 (НИУ-13)) Mathworks Matlab [R2008a;100] (Договор 089/08-ОК(ИОП) от 24.10.2008)

Наименование специальных помещений и помещений для самостоятельной работы	Оснащенность специальных помещений и помещений для самостоятельной работы	Перечень лицензионного программного обеспечения. Реквизиты подтверждающего документа
		<p>Mozilla Firefox (ПО предоставляется бесплатно на условиях OpLic) MS Access [2013;Im] (OpenLicense; Подписка Azure Dev Tools; Б\Д; Веб-кабинет) MS ProjectPro [2013;ImX] (OpenLicense; Подписка Azure Dev Tools; Б\Д; Веб-кабинет) MS VisioPro [2013;ADT] (OpenLicense; Подписка Azure Dev Tools; Б\Д; Веб-кабинет) MS Visual FoxPro [ADT] (OpenLicense; Подписка Azure Dev Tools; Б\Д; Веб-кабинет) nanoCAD СПДС Стройплощадка (Договор бесплатной передачи / партнерство) PascalABC [3.2.0.1311] (ПО предоставляется бесплатно на условиях OpLic) Visual Studio Ent [2015;Imx] (OpenLicense; Подписка Azure Dev Tools; Б\Д; Веб-кабинет) Visual Studio Expr [2008;ImX] (OpenLicense; Подписка Azure Dev Tools; Б\Д; Веб-кабинет) WinPro 7 [ADT] (OpenLicense; Подписка Azure Dev Tools; Б\Д; Веб-кабинет) Компас-3D V14 АЕС (Договор № 109/9.13_АО НИУ от 09.12.13 (НИУ-13)) ПК ЛИРА-САПР [2013] (Договор № 109/9.13_АО НИУ от 09.12.13 (НИУ-13))</p>
<p>Помещение для самостоятельной работы обучающихся</p> <p>Ауд. 59 НТБ на 5 посадочных мест, оборудованных компьютерами (рабочее место библиотекаря, рабочие места обучающихся, рабочее место для лиц с ограниченными возможностями здоровья) Читальный зал на 52 посадочных места</p>	<p>Компьютер / ТИП №5 (4 шт.) Монитор Acer 17" AL1717 (4 шт.) Монитор Samsung 24" S24C450B Системный блок Kraftway Credo KC36 2007 (4 шт.) Системный блок Kraftway Credo KC43 с KSS тип3 Принтер/HP LaserJet P2015 DN Аудиторный стол для инвалидов-колясочников Видеоувеличитель /Optelec ClearNote Джойстик компьютерный беспроводной Клавиатура Clevy с большими кнопками и накладкой (беспроводная) Кнопка компьютерная выносная малая Кнопка компьютерная выносная малая (2 шт.)</p>	<p>Google Chrome (ПО предоставляется бесплатно на условиях OpLic (не требуется)) Adobe Acrobat Reader DC (ПО предоставляется бесплатно на условиях OpLic (не требуется)) eLearnBrowser [1.3] (Договор ГМЛ-Л-16/03-846 от 30.03.2016) Mozilla Firefox (ПО предоставляется бесплатно на условиях OpLic (лицензия не требуется)) MS OfficeStd [2010; 300] (Договор № 162/10 - АО НИУ от 18.11.2010 (НИУ-10)) Adobe Acrobat Reader [11] (ПО предоставляется бесплатно на условиях OpLic (лицензия не требуется)) K-Lite Codec Pack (ПО предоставляется бесплатно на условиях OpLic (лицензия не требуется))</p>
<p>Помещение для самостоятельной работы обучающихся</p> <p>Ауд. 84 НТБ На 5 посадочных мест, оборудованных компьютерами (рабочее место библиотекаря, рабочие места обучающихся)</p>	<p>Монитор Acer 17" AL1717 (5 шт.) Системный блок Kraftway KW17 2010 (5 шт.)</p>	<p>AutoCAD [2020] (Б\Д; Веб-кабинет или подписка; OpenLicense) Eurosoft STARK [201W;20] (Договор № 089/08-ОК(ИОП) от 24.10.2008) MS OfficeStd [2010; 300] (Договор № 162/10 - АО НИУ от 18.11.2010 (НИУ-10)) nanoCAD СПДС Конструкции (Договор бесплатной передачи / партнерство) WinPro 7 [ADT] (OpenLicense; Подписка Azure Dev Tools; Б\Д; Веб-кабинет) ПК ЛИРА-САПР [2013R5] (ПО предоставля-</p>

Наименование специальных помещений и помещений для самостоятельной работы	Оснащенность специальных помещений и помещений для самостоятельной работы	Перечень лицензионного программного обеспечения. Реквизиты подтверждающего документа
Читальный зал на 52 посадочных места		есть бесплатно на условиях OpLic (лицензия не требуется))

Федеральное государственное бюджетное образовательное учреждение высшего образования
**«НАЦИОНАЛЬНЫЙ ИССЛЕДОВАТЕЛЬСКИЙ МОСКОВСКИЙ ГОСУДАР-
СТВЕННЫЙ СТРОИТЕЛЬНЫЙ УНИВЕРСИТЕТ»**

РАБОЧАЯ ПРОГРАММА

Шифр	Наименование дисциплины
Б1.О.08	Основы экономической теории

Код направления подготовки / специальности	38.03.02
Направление подготовки / специальность	Менеджмент
Наименование ОПОП (направленность / профиль)	Менеджмент в инвестиционно-строительной сфере
Год начала реализации ОПОП	2021
Уровень образования	бакалавриат
Форма обучения	очная
Год разработки/обновления	2021

Разработчики:

должность	учёная степень, учёное звание	ФИО
Ст. преподаватель		Козлова О.А.

Рабочая программа дисциплины разработана и одобрена кафедрой «Экономика и управление в строительстве».

Рабочая программа утверждена методической комиссией по УГСН, протокол № 04 от «30» июня 2021 г.

1. Цель освоения дисциплины

Целью освоения дисциплины «Основы экономической теории» является формирование компетенций обучающегося в области экономической теории.

Программа составлена в соответствии с требованиями Федерального государственного образовательного стандарта высшего образования по направлению подготовки 38.03.02 Менеджмент.

Дисциплина относится к обязательной части Блока 1 «Дисциплины (модули)» основной профессиональной образовательной программы «Менеджмент в инвестиционно-строительной сфере». Дисциплина является обязательной для изучения.

2. Перечень планируемых результатов обучения по дисциплине, соотнесенных с планируемыми результатами освоения образовательной программы

Код и наименование компетенции (результат освоения)	Код и наименование индикатора достижения компетенции
УК-10. Способен принимать обоснованные экономические решения в различных областях жизнедеятельности	УК-10.1 Описание базовых принципов функционирования экономики и экономического развития с адекватным применением понятийно-категориального аппарата экономической науки УК-10.2 Определение целей, механизмов и инструментов государственной социально-экономической политики (с учетом организационной и институциональной системы), её влияния на макроэкономические параметры и на индивида УК-10.3 Выбор способа личного экономического и финансового планирования для достижения текущих и долгосрочных финансовых целей
ОПК-1 Способен решать профессиональные задачи на основе знаний (на промежуточном уровне) экономической, организационной и управленческой теории	ОПК-1.1. Описание содержательных характеристик управления социально-экономическими системами с использованием понятийного аппарата экономической, организационной и управленческой теории ОПК- 1.2. Формулирование и формализация задач профессиональной деятельности с использованием научного и методического аппарата экономической, организационной и управленческой теории ОПК- 1.3. Выбор способов, методов и технологий управления с учетом функциональной области ОПК- 1.4. Выбор основных инструментов управления, показателей оценки эффективности управления, форматов осуществления управленческого процесса ОПК- 1.5. Решение задач на усвоение понятийного аппарата и понимание логических связей, расчетных и ситуационных задач на основе знаний (на промежуточном уровне) экономической, управленческой и организационной теории

Код и наименование индикатора достижения компетенции	Наименование показателя оценивания (результата обучения по дисциплине)
УК-10.1 Описание базовых принципов функционирования экономики и экономического развития с адекватным применением понятийно-категориального аппарата экономической науки	Знает основные понятия и категории экономической теории; Знает основные экономические школы; Знает принципы формирования спроса и предложения на индивидуальных рынках; Знает особенности поведения фирмы в условиях совершенной и несовершенной конкуренции; Знает принципы функционирования макроэкономики;

Код и наименование индикатора достижения компетенции	Наименование показателя оценивания (результата обучения по дисциплине)
	Имеет навыки (начального уровня) подготовки сообщений по актуальным экономическим проблемам
УК-10.2 Определение целей, механизмов и инструментов государственной социально-экономической политики (с учетом организационной и институциональной системы), её влияния на макроэкономические параметры и на индивида	Знает основные инструменты макроэкономической политики; Знает экономические основы поведения организаций; Имеет навыки (основного уровня) расчета основных макроэкономических показателей
УК-10.3 Выбор способа личного экономического и финансового планирования для достижения текущих и долгосрочных финансовых целей	Знает состав и структуру финансового плана; Знает структуру доходов и расходов; Знает сущность понятий социальная защита и пенсионное обеспечение; Имеет навыки (начального уровня) анализа целей экономического планирования
ОПК-1.1. Описание содержательных характеристик управления социально-экономическими системами с использованием понятийного аппарата экономической, организационной и управленческой теории	Знает основные характеристики социально-экономических систем; Имеет навыки (начального уровня) анализа функционирования социально-экономических систем
ОПК- 1.2. Формулирование и формализация задач профессиональной деятельности с использованием научного и методического аппарата экономической, организационной и управленческой теории	Знает основные методы экономического анализа с целью формализации профессиональных задач; Имеет навыки (начального уровня) анализа информации, необходимой для формулирования задач профессиональной деятельности
ОПК- 1.3. Выбор способов, методов и технологий управления с учетом функциональной области	Знает основные методы сбора, обработки и анализа социально-экономических данных; Знает методы и приемы анализа экономических явлений; Имеет навыки (начального уровня) самостоятельной работы с первоисточниками, учебно-научной, справочной литературой, статистической информацией
ОПК- 1.4. Выбор основных инструментов управления, показателей оценки эффективности управления, форматов осуществления управленческого процесса	Знает основные экономические показатели деятельности предприятия (издержки производства, выручка, прибыль) Имеет навыки (начального уровня) расчета системы экономических показателей деятельности предприятия
ОПК- 1.5. Решение задач на усвоение понятийного аппарата и понимание логических связей, расчетных и ситуационных задач на основе знаний (на промежуточном уровне) экономической, управленческой и организационной теории	Знает основные инструменты экономического анализа и логику экономического моделирования; Знает принципы функционирования рыночной системы; Знает способы расчета основных макроэкономических показателей; Имеет навыки (начального уровня) решения типовых экономических задач нахождение параметров рыночного равновесия; Имеет навыки (начального уровня) расчета основных макроэкономических показателей

Информация о формировании и контроле результатов обучения представлена в Фонде оценочных средств (Приложение 1).

3. Трудоемкость дисциплины и видов учебных занятий по дисциплине

Общая трудоемкость дисциплины составляет 7 зачётных единиц (252 академических часа).

(1 зачетная единица соответствует 36 академическим часам)

Видами учебных занятий и работы обучающегося по дисциплине могут являться.

Обозначение	Виды учебных занятий и работы обучающегося
Л	Лекции
ЛР	Лабораторные работы
ПЗ	Практические занятия
КоП	Компьютерный практикум
КРП	Групповые и индивидуальные консультации по курсовым работам (курсовым проектам)
СР	Самостоятельная работа обучающегося в период теоретического обучения
К	Самостоятельная работа обучающегося и контактная работа обучающегося с преподавателем в период промежуточной аттестации

Структура дисциплины:

Форма обучения – очная

№	Наименование раздела дисциплины	Семестр	Количество часов по видам учебных занятий и работы обучающегося						Формы промежуточной аттестации, текущего контроля успеваемости	
			Л	ЛР	ПЗ	КоП	КРП	СР		К
1	Введение в экономическую теорию	1	12		12			17	27	Контрольная работа №1 р. 1-2
2	Микроэкономика	1	20		20					
	Итого (1 семестр):	1	32		32			17	27	Экзамен №1
3	Макроэкономика	2	28		12			24	36	Домашнее задание №1 р. 3, Домашнее задание №2 р. 4, Контрольная работа №2 р. 3-4
4	Мировая экономика	2	4		4					
	Итого (2 семестр):	2	32		16			60	36	Экзамен №2
	Итого:	1,2	64		48			77	63	Экзамен №1, экзамен №2

4. Содержание дисциплины, структурированное по видам учебных занятий и разделам

При проведении аудиторных учебных занятий предусмотрено проведение текущего контроля успеваемости:

- В рамках практических занятий предусмотрено выполнение обучающимися контрольной работы 1 и контрольной работы 2.

4.1 Лекции

№	Наименование раздела дисциплины	Тема и содержание лекций
1	Введение в экономическую теорию	Тема 1.1. Основные экономические понятия. История экономических учений.

		<p>Экономические блага и их классификация. Потребности и ресурсы. Экономический выбор. Альтернативные издержки. Кривая производственных возможностей. Основные этапы развития экономической теории.</p> <p>Тема 1.2. Предмет, метод и функции экономической теории. Предмет экономической теории. Структура методов экономической теории. Использование методов математической статистики. Математическое моделирование. Функции экономической теории.</p> <p>Тема 1.3. Экономические системы и проблемы собственности. Типы экономических систем, их основные черты и отличия. Структура отношений собственности. Формы собственности. Собственность и хозяйствование.</p>
2	Микроэкономика	<p>Тема 2.1. Основы рыночной экономики. Принципы функционирования рынка. Виды рынков. Спрос, кривая спроса, факторы спроса. Предложение, кривая предложения, факторы предложения. Эластичность спроса и предложения. Взаимодействие спроса и предложения. Рыночное равновесие.</p> <p>Тема 2.2. Основы теории потребления. Предпосылки потребительского поведения. Общая и предельная полезность. Закон убывающей полезности. Эффект дохода и эффект замещения. Карта кривых безразличия. Бюджетная линия. Максимизация полезности.</p> <p>Тема 2.3. Фирма в условиях совершенной и несовершенной конкуренции. Издержки производства. Экономические и бухгалтерские издержки. Издержки производства фирмы в краткосрочном периоде. Постоянные и переменные издержки. Валовые, средние, предельные издержки производства. Закон убывающей производительности. Издержки производства фирмы в долгосрочном периоде.</p> <p>Основные черты совершенной конкуренции. Валовой, средний и предельный доходы. Экономическая и бухгалтерская прибыль. Максимизация прибыли и минимизация убытков фирмы в краткосрочном периоде. Фирма в долгосрочном периоде. Чистая монополия. Максимизация прибыли и убытки монополии. Антимонопольная политика. Монополистическая конкуренция. Олигополия.</p> <p>Тема 2.4. Рынки факторов производства и формирование доходов. Спрос и предложение факторов производства. Эластичность спроса на ресурсы. Рынок труда. Модель монополии. Профсоюзная модель. Заработная плата. Факторы, определяющие предложение труда. Эффект замещения и эффект дохода. Рынок природных ресурсов. Рента. Рынок капиталов и его структура. Дисконтирование. Ссудный процент.</p>
3	Макроэкономика	<p>Тема 3.1. Национальная экономика: цели и результаты развития. Основные цели развития национальной экономики. Система национальных счетов. Основные макроэкономические показатели. ВВП: сущность и способы расчета. Номинальный и реальный ВВП. Дефлятор ВВП.</p> <p>Тема 3.2. Макроэкономическое равновесие: модель совокупного спроса и совокупного предложения. Сущность макроэкономического равновесия. Различные подходы к проблеме. Совокупный спрос: структура, ценовые и неценовые факторы. Совокупное предложение: сущность, ценовые и неценовые факторы. Равновесие на национальном рынке. Потребление и сбережения. Основной психологический закон Дж. Кейнса. Сбережения и инвестиции. Классическая и кейнсианская модель инвестиций. Модель мультипликатора.</p> <p>Тема 3.3. Цикличность развития рыночной экономики.</p>

		<p>Сущность и причины циклических колебаний. Многообразие циклических колебаний экономики. Виды экономических циклов. Антициклическая политика государства.</p> <p>Тема 3.4. Макроэкономическая нестабильность: безработица и инфляция.</p> <p>Сущность инфляции и ее виды. Измерение темпов инфляции. Инфляция спроса и инфляция издержек. Социально-экономические последствия инфляции. Антиинфляционная политика. Безработица: причины, формы. Социально-экономические последствия безработицы. Закон Оукена. Взаимосвязь инфляции и безработицы. Кривая Филипса.</p> <p>Тема 3.5. Финансы и финансовая политика государства.</p> <p>Структура финансовой системы. Государственный бюджет: сущность, принципы формирования, структура. Дефицит государственного бюджета. Сущность, типы, функции налогов. Кривая Лаффера. Сущность фискальной политики государства. Тема 3.6. Денежный рынок и денежно-кредитная политика государства.</p> <p>Денежный рынок. Денежные агрегаты. Спрос и предложение на денежном рынке. Равновесие на денежном рынке. Сущность кредитных отношений. Банковская система. Денежно-кредитная политика государства. Основные инструменты денежно кредитной политики. Операции на открытом рынке, изменение учетной ставки, изменение нормы обязательных резервов. Политика «дешевых» и «дорогих» денег.</p> <p>Тема 3.7. Социальная политика государства.</p> <p>Сущность и основные направления социальной политики государства. Политика формирования доходов населения. Кривая Лоренца. Коэффициент Джини.</p>
4	Мировая экономика	<p>Тема 4.1. Сущность, структура и тенденции развития мирового хозяйства</p> <p>Понятие мирового хозяйства. Факторы его формирования и этапы развития. Участники мировой экономики. Типы государств. Международное разделение труда (МРТ): сущность, основные черты, этапы развития. Сущность и виды международной специализации и кооперации.</p> <p>Тема 4.2. Международная торговля и внешнеторговая политика. Вывоз рабочей силы и капитала</p> <p>Сущность международной торговли. Равновесие на мировом рынке. Сущность и основные виды мировых цен. Международная торговля услугами (МТУ). Теории международной торговли. Тарифные и нетарифные методы регулирования внешней торговли.</p> <p>Международная миграция рабочей силы: причины, формы, последствия, современные тенденции. Государственное регулирование миграции рабочей силы. Вывоз капитала: сущность, причины, этапы развития. Формы вывоза капитала.</p> <p>Мировая валютная система и ее эволюция.</p>

4.2 Лабораторные работы

Не предусмотрено учебным планом.

4.3 Практические занятия

№	Наименование раздела дисциплины	Тема и содержание занятия
1	Введение в экономическую теорию	<p>Тема 1.1. Основные экономические понятия. История экономических учений.</p> <p>Обсуждение основных этапов развития экономической теории.</p> <p>Тема 1.2. Предмет, метод и функции экономической теории.</p>

		<p>Обсуждение докладов по следующим вопросам: 1. Предмет экономической теории. 2. Структура методов экономической теории. 3. Функции экономической теории.</p> <p>Тема 1.3. Экономические системы и проблемы собственности. Решение тестов по теме: Типы экономических систем, их основные черты и отличия.</p>
2	Микроэкономика	<p>Тема 2.1. Основы рыночной экономики. Решение тестов и задач по темам: Спрос, кривая спроса, факторы спроса. Предложение, кривая предложения, факторы предложения. Эластичность спроса и предложения. Рыночное равновесие.</p> <p>Тема 2.2. Основы теории потребления. Обсуждение докладов по следующим вопросам: 1. Предпосылки потребительского поведения. 2. Общая и предельная полезность. 3. Максимизация полезности.</p> <p>Тема 2.3. Фирма в условиях совершенной и несовершенной конкуренции. Решение тестов и задач по темам: Издержки производства фирмы в краткосрочном периоде. Издержки производства фирмы в долгосрочном периоде. Совершенная конкуренция. Чистая монополия. Монополистическая конкуренция. Олигополия.</p> <p>Тема 2.4. Рынки факторов производства и формирование доходов. Обсуждение докладов по следующим вопросам: 1. Спрос и предложение факторов производства. 2. Рынок труда. 3. Рынок природных ресурсов. 4. Рынок капиталов и его структура.</p>
3	Макроэкономика	<p>Тема 3.1. Национальная экономика: цели и результаты развития. Решение тестов и задач по теме: Основные макроэкономические показатели.</p> <p>Тема 3.2. Макроэкономическое равновесие: модель совокупного спроса и совокупного предложения. Обсуждение докладов по следующим вопросам: 1. Сущность макроэкономического равновесия. 2. Совокупный спрос: структура, ценовые и неценовые факторы. 3. Совокупное предложение: сущность, ценовые и неценовые факторы. 4. Потребление и сбережения. Сбережения и инвестиции.</p> <p>Тема 3.3. Цикличность развития рыночной экономики. Обсуждение докладов по следующим вопросам: 1. Сущность и причины циклических колебаний. 2. Виды экономических циклов. 3. Антициклическая политика государства.</p> <p>Тема 3.4. Макроэкономическая нестабильность: безработица и инфляция. Решение тестов и задач по темам: Измерение темпов инфляции. Инфляция спроса и инфляция издержек. Безработица: причины, формы. Закон Оукена. Кривая Филипса.</p> <p>Тема 3.5. Финансы и финансовая политика государства. Обсуждение докладов по следующим вопросам: 1. Государственный бюджет: сущность, принципы формирования, структура. 2. Дефицит государственного бюджета. 3. Сущность, типы, функции налогов. 4. Сущность фискальной политики государства.</p> <p>Тема 3.6. Денежный рынок и денежно-кредитная политика государства. Обсуждение докладов по следующим вопросам: 1. Спрос и предложение на денежном рынке. 2. Банковская система. 3. Денежно-кредитная политика государства.</p> <p>Тема 3.7. Социальная политика государства. Обсуждение сущности и основных направлений социальной политики государства.</p>
4	Мировая эконо-	Тема 4.1. Сущность, структура и тенденции развития мирового

	мика	хозяйства Обсуждение докладов по следующим вопросам: 1. Понятие мирового хозяйства. Факторы его формирования и этапы развития. 2. Участники мировой экономики. Типы государств. 3. Международное разделение труда (МРТ): сущность, основные черты, этапы развития. Тема 4.2. Международная торговля и внешнеторговая политика. Вывоз рабочей силы и капитала Решение тестов и задач по темам: Равновесие на мировом рынке. Тарифные и нетарифные методы регулирования внешней торговли. Международная миграция рабочей силы. Вывоз капитала. Мировая валютная система и ее эволюция.
--	-------------	-------------------------------------------------------------------------------------------------------------------------------------------------------------------------------------------------------------------------------------------------------------------------------------------------------------------------------------------------------------------------------------------------------------------------------------------------------------------------------------------------------------------------------------------------------------------------------------------------------------

4.4 Компьютерные практикумы

Не предусмотрено учебным планом.

4.5 Групповые и индивидуальные консультации по курсовым работам (курсовым проектам)

Не предусмотрено учебным планом.

4.6 Самостоятельная работа обучающегося в период теоретического обучения

Самостоятельная работа обучающегося в период теоретического обучения включает в себя:

- самостоятельную подготовку к учебным занятиям, включая подготовку к аудиторным формам текущего контроля успеваемости;
- выполнение домашних заданий №1 и №2;
- самостоятельную подготовку к промежуточной аттестации.

В таблице указаны темы для самостоятельного изучения обучающимся:

№	Наименование раздела дисциплины	Темы для самостоятельного изучения
1	Введение в экономическую теорию	Темы для самостоятельного изучения соответствуют темам аудиторных учебных занятий
2	Микроэкономика	1. Темы для самостоятельного изучения соответствуют темам аудиторных учебных занятий. 2. Дополнительное изучение теоретических вопросов по теме 2.1 «Основы рыночной экономики»: Излишки производителя и потребителя. Равновесие по Вальрасу и Маршаллу. Паутинообразный ход приближения к точке равновесия. Неравновесные состояния рынка. Государственное вмешательство в рыночное ценообразование и его формы. Государственный контроль за ценами, его позитивные и негативные последствия. Рыночное фиаско: производство общественных благ, экстерналии и асимметрия информации.
3	Макроэкономика	1. Темы для самостоятельного изучения соответствуют темам аудиторных учебных занятий. 2. Дополнительное изучение теоретических вопросов по теме 3.2. «Макроэкономическое равновесие: модель совокупного спроса и совокупного предложения»: Эволюция научных подходов к исследованию общественного воспроизводства. Кругооборот годового продукта и доходов в «Экономической таблице» Ф. Кенэ. К. Маркс о сущности общественного воспроизводства. Межотраслевой баланс. Структурные условия национального воспроизводства в модели межотраслевого баланса В. Леонтьева (матрица «затраты – выпуск»).

4	Мировая экономика	1. Темы для самостоятельного изучения соответствуют темам аудиторных учебных занятий. 2. Дополнительное изучение теоретических вопросов по теме 4.1. «Сущность, структура и тенденции развития мирового хозяйства»: Проблема конкурентоспособности российской экономики.
---	-------------------	-----------------------------------------------------------------------------------------------------------------------------------------------------------------------------------------------------------------------------------------------------------------------------

4.7 Самостоятельная работа обучающегося и контактная работа обучающегося с преподавателем в период промежуточной аттестации

Работа обучающегося в период промежуточной аттестации включает в себя подготовку к формам промежуточной аттестации (к экзамену 1, к экзамену 2), а также саму промежуточную аттестацию.

5. Оценочные материалы по дисциплине

Фонд оценочных средств по дисциплине приведён в Приложении 1 к рабочей программе дисциплины.

Оценочные средства для проведения промежуточной аттестации, а также текущего контроля по дисциплине хранятся на кафедре (структурном подразделении), ответственной за преподавание данной дисциплины.

6. Учебно-методическое и материально-техническое обеспечение дисциплины

Основные принципы осуществления учебной работы обучающихся изложены в локальных нормативных актах, определяющих порядок организации контактной работы и порядок самостоятельной работы обучающихся. Организация учебной работы обучающихся на аудиторных учебных занятиях осуществляется в соответствии с п. 3.

6.1 Перечень учебных изданий и учебно-методических материалов для освоения дисциплины

Для освоения дисциплины обучающийся может использовать учебные издания и учебно-методические материалы, имеющиеся в научно-технической библиотеке НИУ МГСУ и/или размещённые в Электронных библиотечных системах.

Актуальный перечень учебных изданий и учебно-методических материалов представлен в Приложении 2 к рабочей программе дисциплины.

6.2 Перечень профессиональных баз данных и информационных справочных систем

При осуществлении образовательного процесса по дисциплине используются профессиональные базы данных и информационных справочных систем, перечень которых указан в Приложении 3 к рабочей программе дисциплины.

6.3 Перечень материально-технического, программного обеспечения освоения дисциплины

Учебные занятия по дисциплине проводятся в помещениях, оснащенных соответствующим оборудованием и программным обеспечением.

Перечень материально-технического и программного обеспечения дисциплины приведен в Приложении 4 к рабочей программе дисциплины.

Шифр	Наименование дисциплины
Б1.О.08	Основы экономической теории

Код направления подготовки / специальности	38.03.02
Направление подготовки / специальность	Менеджмент
Наименование ОПОП (направленность / профиль)	Менеджмент в инвестиционно-строительной сфере
Год начала реализации ОПОП	2021
Уровень образования	бакалавриат
Форма обучения	очная
Год разработки/обновления	2021

ФОНД ОЦЕНОЧНЫХ СРЕДСТВ

1. Описание показателей и критериев оценивания компетенций, описание шкал оценивания

Оценивание формирования компетенций производится на основе показателей оценивания, указанных в п.2. рабочей программы и в п.1.1 ФОС.

Связь компетенций, индикаторов достижения компетенций и показателей оценивания приведена в п.2 рабочей программы.

1.1. Описание формирования и контроля показателей оценивания

Оценивание уровня освоения обучающимся компетенций осуществляется с помощью форм промежуточной аттестации и текущего контроля. Формы промежуточной аттестации и текущего контроля успеваемости по дисциплине, с помощью которых производится оценивание, указаны в учебном плане и в п.3 рабочей программы.

В таблице приведена информация о формировании результатов обучения по дисциплине разделами дисциплины, а также о контроле показателей оценивания компетенций формами оценивания.

Наименование показателя оценивания (результата обучения по дисциплине)	Номера разделов дисциплины	Формы оценивания (формы промежуточной аттестации, текущего контроля успеваемости)
Знает основные понятия и категории экономической теории	1-4	Контрольная работа №1, контрольная работа №2, домашнее задание №1, домашнее задание №2, экзамен №1, экзамен №2
Знает основные экономические школы	1-4	Контрольная работа №1, контрольная работа №2, домашнее задание №1, домашнее задание №2, экзамен №1, экзамен №2
Знает принципы формирования спроса и предложения на индивидуальных рынках	1-4	Контрольная работа №1, контрольная работа №2,

		домашнее задание №1, домашнее задание №2, экзамен №1, экзамен №2
Знает особенности поведения фирмы в условиях совершенной и несовершенной конкуренции	1-4	Контрольная работа №1, контрольная работа №2, домашнее задание №1, домашнее задание №2, экзамен №1, экзамен №2
Знает принципы функционирования макроэкономики	1-4	Контрольная работа №1, контрольная работа №2, домашнее задание №1, домашнее задание №2, экзамен №1, экзамен №2
Имеет навыки (начального уровня) подготовки сообщений по актуальным экономическим проблемам	1-4	Контрольная работа №1, контрольная работа №2, домашнее задание №1, домашнее задание №2
Знает основные инструменты макроэкономической политики	3	Контрольная работа №2, домашнее задание №1, экзамен №2
Знает экономические основы поведения организаций	1-3	Контрольная работа №1, контрольная работа №2, домашнее задание №1, домашнее задание №2, экзамен №1, экзамен №2
Имеет навыки (основного уровня) расчета основных макроэкономических показателей	3	Контрольная работа №2, домашнее задание №1
Знает состав и структуру финансового плана	2-3	Контрольная работа №1, контрольная работа №2, домашнее задание №1, домашнее задание №2, экзамен №1, экзамен №2
Знает структуру доходов и расходов	2-3	Контрольная работа №1, контрольная работа №2, домашнее задание №1, домашнее задание №2, экзамен №1, экзамен №2
Знает сущность понятий социальная защита и пенсионное обеспечение	2-3	Контрольная работа №1, контрольная работа №2, домашнее задание №1, домашнее задание №2, экзамен №1, экзамен №2
Имеет навыки (начального уровня) анализа целей экономического планирования	2-3	Контрольная работа №1, контрольная работа №2, домашнее задание №1, домашнее задание №2
Знает основные характеристики социально-экономических систем	1-4	Контрольная работа №1, контрольная работа №2, домашнее задание №1, домашнее задание №2, экзамен №1, экзамен №2
Имеет навыки (начального уровня) анализа функционирования социально-экономических систем	1-4	Контрольная работа №1, контрольная работа №2, домашнее задание №1, домашнее задание №2
Знает основные методы экономического анализа с целью формализации профессиональных задач	1-3	Контрольная работа №1, контрольная работа №2,

		домашнее задание №1, домашнее задание №2, экзамен №1, экзамен №2
Имеет навыки (начального уровня) анализа информации, необходимой для формулирования задач профессиональной деятельности	1-3	Контрольная работа №1, контрольная работа №2, домашнее задание №1, домашнее задание №2
Знает основные методы сбора, обработки и анализа социально-экономических данных	1-4	Контрольная работа №1, контрольная работа №2, домашнее задание №1, домашнее задание №2, экзамен №1, экзамен №2
Знает методы и приемы анализа экономических явлений	1-4	Контрольная работа №1, контрольная работа №2, домашнее задание №1, домашнее задание №2, экзамен №1, экзамен №2
Имеет навыки (начального уровня) самостоятельной работы с первоисточниками, учебно-научной, справочной литературой, статистической информацией	1-4	Контрольная работа №1, контрольная работа №2, домашнее задание №1, домашнее задание №2
Знает основные экономические показатели деятельности предприятия (издержки производства, выручка, прибыль)	2	Контрольная работа №1, домашнее задание №1, экзамен №1
Имеет навыки (начального уровня) расчета системы экономических показателей деятельности предприятия	2	Контрольная работа №1, домашнее задание №1
Знает основные инструменты экономического анализа и логику экономического моделирования	1-3	Контрольная работа №1, контрольная работа №2, домашнее задание №1, домашнее задание №2, экзамен №1, экзамен №2
Знает принципы функционирования рыночной системы	1-3	Контрольная работа №1, контрольная работа №2, домашнее задание №1, домашнее задание №2, экзамен №1, экзамен №2
Знает способы расчета основных макроэкономических показателей	1-3	Контрольная работа №1, контрольная работа №2, домашнее задание №1, домашнее задание №2, экзамен №1, экзамен №2
Имеет навыки (начального уровня) решения типовых экономических задач нахождение параметров рыночного равновесия	1-3	Контрольная работа №1, контрольная работа №2, домашнее задание №1, домашнее задание №2
Имеет навыки (начального уровня) расчета основных макроэкономических показателей	1-3	Контрольная работа №1, контрольная работа №2, домашнее задание №1, домашнее задание №2

1.2. Описание критериев оценивания компетенций и шкалы оценивания

При проведении промежуточной аттестации в форме экзамена используется шкала оценивания: «2» (неудовлетворительно), «3» (удовлетворительно), «4» (хорошо), «5» (отлично).

Показателями оценивания являются знания и навыки обучающегося, полученные при изучении дисциплины.

Критериями оценивания достижения показателей являются:

Показатель оценивания	Критерий оценивания
Знания	Знание терминов и определений, понятий
	Знание основных закономерностей и соотношений, принципов
	Объём освоенного материала, усвоение всех дидактических единиц (разделов)
	Полнота ответов на проверочные вопросы
	Правильность ответов на вопросы
	Чёткость изложения и интерпретации знаний
Навыки начального уровня	Навыки выбора методик выполнения заданий
	Навыки выполнения заданий различной сложности
	Навыки самопроверки. Качество сформированных навыков
	Навыки анализа результатов выполнения заданий, решения задач
	Навыки представления результатов решения задач
Навыки основного уровня	Навыки выбора методик выполнения заданий
	Навыки выполнения заданий различной сложности
	Навыки самопроверки. Качество сформированных навыков
	Навыки анализа результатов выполнения заданий, решения задач
	Навыки представления результатов решения задач
	Навыки обоснования выполнения заданий
	Результативность (качество) выполнения заданий

2. Типовые контрольные задания для оценивания формирования компетенций

2.1. Промежуточная аттестация

2.1.1. Промежуточная аттестация в форме экзамена, дифференцированного зачета (зачета с оценкой), зачета

Форма(ы) промежуточной аттестации:

экзамен - в 1 семестре при очной форме обучения,

экзамен - во 2 семестре при очной форме обучения.

Перечень типовых примерных вопросов для проведения экзамена в 1 семестре (очная форма обучения):

№	Наименование раздела дисциплины	Типовые вопросы/задания
1	Введение в экономическую теорию	<ol style="list-style-type: none"> 1. Потребности и ресурсы. 2. Основные этапы развития экономической теории. 3. Предмет и метод экономики 4. Функции экономической теории. 5. Экономические системы и принципы их классификации. 6. Проблемы собственности. 7. Формы собственности. 8. Кривая производственных возможностей. 9. Экономическая мысль древнего мира и средневековья. 10. Меркантилизм. 11. Классическая политическая экономия. 12. Неоклассическое направление экономической мысли. 13. Маржинализм. 14. Институционализм. 15. Кейнсианство.

		16. Неoliberalизм. 17. Монетаризм. 18. Русская экономическая мысль.
2	Микроэкономика	19. Принципы функционирования рынка. 20. Спрос, кривая спроса, факторы спроса. 21. Предложение, кривая предложения, факторы предложения. 22. Эластичность спроса и предложения. 23. Рыночное равновесие. 24. Количественная теория полезности. 25. Общая и предельная полезность. 26. Ординалистская теория полезности. 27. Кривые безразличия. 28. Бюджетная линия. 29. Равновесие потребителя. 30. Экономические и бухгалтерские издержки. 31. Издержки производства фирмы в краткосрочном периоде. 32. Постоянные и переменные издержки. 33. Валовые, средние, предельные издержки производства. 34. Закон убывающей производительности. 35. Издержки производства фирмы в долгосрочном периоде. 36. Основные черты совершенной конкуренции. 37. Валовой, средний и предельный доходы. Экономическая и бухгалтерская прибыль. 38. Максимизация прибыли и минимизация убытков фирмы в краткосрочном периоде. 39. Фирма в долгосрочном периоде. 40. Чистая монополия. 41. Максимизация прибыли и убытки монополии. 42. Антимонопольная политика. 43. Монополистическая конкуренция. 44. Олигополия. 45. Спрос и предложение факторов производства. 46. Рынок труда. Модель монополии. Профсоюзная модель. 47. Факторы, определяющие предложение труда. 48. Рынок природных ресурсов. 49. Рента: сущность. Дифференциальная рента I и II. Абсолютная рента. 50. Рынок капиталов и его структура.

Перечень типовых вопросов для проведения экзамена во 2 семестре (очная форма обучения):

№	Наименование раздела дисциплины	Типовые вопросы/задания
3	Макроэкономика	1. Основные цели развития национальной экономики. 2. Система национальных счетов. Основные макроэкономические показатели. 3. Номинальный и реальный ВВП. Дефлятор ВВП. 4. Сущность макроэкономического равновесия. Различные подходы к проблеме. 5. Совокупный спрос: структура, ценовые и неценовые факторы. 6. Совокупное предложение: сущность, ценовые и неценовые факторы. 7. Равновесие на национальном рынке. 8. Потребление и сбережения. 9. Сбережения и инвестиции. 10. Сущность и причины циклических колебаний. 11. Циклы Жуглара, Китчина, Кузнеца.

		<p>12. «Длинные волны Н.Д. Кондратьева».</p> <p>13. Антициклическая политика государства.</p> <p>14. Сущность инфляции. Измерение темпов инфляции.</p> <p>15. Виды инфляции.</p> <p>16. Инфляция спроса.</p> <p>17. Инфляция издержек.</p> <p>18. Социально-экономические последствия инфляции.</p> <p>19. Атиинфляционная политика.</p> <p>20. Безработица: сущность, причины.</p> <p>21. Формы безработицы.</p> <p>22. Социально-экономические последствия безработицы. Закон Оукена.</p> <p>23. Взаимосвязь инфляции и безработицы. Кривая Филиппса.</p> <p>24. Структура финансовой системы.</p> <p>25. Государственный бюджет: сущность, принципы формирования, структура.</p> <p>26. Дефицит государственного бюджета.</p> <p>27. Сущность, типы, функции налогов. Кривая Лаффера.</p> <p>28. Фискальная политика государства.</p> <p>29. Сущность денежного рынка.</p> <p>30. Спрос на денежном рынке.</p> <p>31. Предложение на денежном рынке</p> <p>32. Равновесие на денежном рынке.</p> <p>33. Банковская система.</p> <p>34. Центральный банк и его функции.</p> <p>35. Коммерческие банки.</p> <p>36. Денежно-кредитная политика государства.</p> <p>37. Основные инструменты денежно кредитной политики.</p> <p>38. Сущность и основные направления социальной политики государства.</p> <p>39. Политика формирования доходов населения.</p> <p>40. Кривая Лоренца.</p> <p>41. Коэффициент Джини.</p>
4	Мировая экономика	<p>42. Понятие современного мирового хозяйства.</p> <p>43. Этапы становления и эволюция мирового хозяйства.</p> <p>44. Особенности развития современного мирового хозяйства</p> <p>45. Глобализация мировой экономики.</p> <p>46. Субъекты мировой экономики</p> <p>47. Классификация стран в мировой экономике.</p> <p>48. Индустриальные (промышленно развитые) страны с рыночной экономикой.</p> <p>49. Развивающиеся страны.</p> <p>50. Страны с переходной экономикой.</p> <p>51. Открытость национальных экономик.</p> <p>52. Международное разделение труда (МРТ): сущность, основные черты, этапы развития.</p> <p>53. Сущность международной торговли. Равновесие на мировом рынке.</p> <p>54. Сущность и основные виды мировых цен. Особенности ценообразования на мировом рынке.</p> <p>55. Особенности современного этапа развития международной торговли.</p> <p>56. Тарифные методы регулирования внешней торговли.</p> <p>57. Нетарифные методы регулирования внешней торговли.</p> <p>58. Межгосударственное регулирование мировой торговли.</p> <p>59. Международная миграция рабочей силы: причины, формы, последствия, современные тенденции</p> <p>60. Государственное регулирование миграции рабочей силы</p>

		61. Вывоз капитала: сущность, причины, этапы развития. 62. Формы вывоза капитала. 63. Роль ТНК в процессе международного движения капитала.
--	--	---------------------------------------------------------------------------------------------------------------------------------------------------

2.1.2. Промежуточная аттестация в форме защиты курсовой работы (курсового проекта)

Промежуточная аттестация в форме защиты курсовой работы/курсового проекта не проводится.

2.2. Текущий контроль

2.2.1. Перечень форм текущего контроля:

- контрольная работа №1 в 1 семестре при очной форме обучения;
- контрольная работа №2 во 2 семестре при очной форме обучения;
- домашнее задание №1 во 2 семестре при очной форме обучения;
- домашнее задание №2 во 2 семестре при очной форме обучения.

2.2.2. Типовые контрольные задания форм текущего контроля

Домашнее задание №1. Тема «Макроэкономика»

Домашнее задание выполняется в виде решения набора заданий.

Типовые задания к домашнему заданию №1.

1. Проведите сравнительный анализ микроэкономики и макроэкономики с точки зрения предмета исследования и применяемых методов. Что их объединяет? В чем особенности макроэкономического подхода?

2. Верно или неверно утверждение?

1) в отличие от микроэкономики макроэкономика изучает не модели, а реальные экономические системы.

2) в макроэкономике рассматривается производство на уровне целых отраслей, а не отдельных фирм-производителей.

3) примером агрегирования служит объединение людей в группу домашних хозяйств.

4) рост объемов экспорта означает увеличение притока капитала из-за рубежа.

5) увеличение национальных сбережений сопровождается оттоком капитала из страны.

6) отрицательное сальдо государственного бюджета способствует снижению величины внутренних инвестиций.

3. Решите задачу.

Экономика описана следующими данными. Потребление составляет 350; плановые инвестиции равны 100; государственные расходы составляют 150. Инвестиции возросли на 10, и новое равновесное значение дохода составило 640. Рассчитайте предельную склонность к потреблению (MPC).

4. Решите задачу.

Инвестиционный спрос в стране описывается функцией: $I=1000-5000i$. Функция потребления имеет вид: $C=100+0,7y$. Реальная процентная ставка составляет 10%. Найдите равновесный объем национального дохода

Домашнее задание №2. Тема «Мировая экономика»

Домашнее задание выполняется в форме реферата.

Типовые темы:

1. Современное мировое хозяйство, понятие, структура, субъекты и тенденции развития.
2. Глобальные проблемы в мировом хозяйстве.
3. Неравномерность экономического развития в современном мировом хозяйстве.
4. Современные тенденции развития мирового хозяйства.
5. Количественные и качественные аспекты трудовых ресурсов мира.
6. Мировой рынок труда и международная миграция рабочей силы.
7. Производственные ресурсы мирового хозяйства и происходящие в них сдвиги.
8. Финансовые ресурсы мирового хозяйства.
9. Мировые финансовые центры и мировые финансовые кризисы.
10. Региональная экономическая интеграция и региональные интеграционные объединения.
11. Международные корпорации и их роль в мировом хозяйстве.
12. Международные экономические организации и их роль в международном экономическом сотрудничестве.
13. Значение финансовых ресурсов и их распределение в мировом хозяйстве.
14. Мировая торговля товарами и услугами в XX – XXI вв.
15. Внешнеторговая политика стран мира в начале XXI в.
16. Международные торгово-экономические и финансовые организации и их роль в мировой экономике.
17. Всемирная торговая организация и ее роль в мировой торговле.
18. Международная экономическая интеграция: понятие и сущность.
19. Западноевропейская экономическая интеграция: этапы, итоги и перспективы развития.
20. Страны БРИКС: характерные черты и особенности. Место и роль в мировой экономике.

Контрольная работа №1. Тема «Микроэкономика».

Контрольная работа выполняется в виде тестирования.

Типовые тестовые задания

1. В чем суть закона спроса?
 - а) продавцы будут предлагать больше товаров по высоким ценам, чем по низким;
 - б) покупатели будут покупать товаров больше по низким ценам, чем по высоким;
 - в) изменение цен мало изменит величину спроса на продукт;
 - г) покупатели будут покупать товары по высоким ценам, если товар будет отличным по качеству.

2. Что может послужить причиной сдвига вправо кривой предложения апельсинов?
 - а) увеличение себестоимости апельсинов;
 - б) хороший урожай во всех районах, где выращивают апельсины;
 - в) морозы уничтожили большую часть апельсиновых деревьев;
 - г) уменьшение цен на апельсины на всем рынке.

3. Чему равна годовая прибыль предприятия, если доход за год составил 2,5 млн рублей, годовые переменные издержки - 0,5 млн рублей, постоянные издержки - 1,2 млн рублей:
 - а) 800 тыс. рублей;
 - б) 1,3 млн рублей;
 - в) 2 млн рублей;
 - г) 1,8 млн рублей.

4. Предприятие получает прибыль, если

- а) выручка превышает затраты;
- б) выручка равна затратам;
- в) затраты превышают выручку.

5. Постоянные издержки — это:

- а) затраты на заработную плату управляющего персонала, охраны, проценты по кредитам, амортизация оборудования;
- б) затраты на заработную плату рабочих, покупку сырья для производства продукции;
- в) сумма явных издержек и неявных издержек;
- г) затраты на производство дополнительной единицы продукции.

Контрольная работа №2 Тема «Макроэкономика».

Контрольная работа выполняется в виде тестирования.

Типовые тестовые задания

1. Циклический характер развития экономики проявляется:

- а) в колебаниях экономической конъюнктуры, имеющих периодический характер;
- б) в периодических спадах деловой активности;
- в) в периодических подъемах деловой активности;

2. Потерявший работу из-за спада в экономике попадает в категорию безработных охваченных:

- а) фрикционной формы безработицы;
- б) структурной формы безработицы;
- в) циклической формы безработицы;
- г) перманентной безработицей.

3. Что такое валовой внутренний продукт (ВВП):

- а) сумма всех конечных товаров и услуг;
- б) сумма всех реализованных товаров и услуг;
- в) сумма произведенных товаров и услуг;
- г) сумма всех готовых товаров и услуг.

4. Номинальный ВВП представляет собой стоимость товаров и услуг, измеренную:

- а) в текущих ценах;
- б) в реальных ценах;
- в) в ценах базисного периода;
- г) в ценах предшествующего периода.

5. Предельная склонность к потреблению - это:

- а) прирост потребления по отношению к приросту сбережений;
- б) соотношение между объемом потребления и дохода;
- в) прирост объема потребления на единицу прироста дохода.

3. Методические материалы, определяющие процедуры оценивания

Процедура проведения промежуточной аттестации и текущего контроля успеваемости регламентируется локальным нормативным актом, определяющим порядок осуществления текущего контроля успеваемости и промежуточной аттестации обучающихся.

3.1. Процедура оценивания при проведении промежуточной аттестации обучающихся по дисциплине в форме экзамена и/или дифференцированного зачета (зачета с оценкой)

Промежуточная аттестация по дисциплине в форме экзамена 1 в семестре 1 и экзамена 2 во втором семестре.

Используются критерии и шкала оценивания, указанные в п.1.2. Оценка выставляется преподавателем интегрально по всем показателям и критериям оценивания.

Ниже приведены правила оценивания формирования компетенций по показателю оценивания «Знания».

Критерий оценивания	Уровень освоения и оценка			
	«2» (неудовлетв.)	«3» (удовлетвор.)	«4» (хорошо)	«5» (отлично)
Знание терминов и определений, понятий	Не знает терминов и определений	Знает термины и определения, но допускает неточности формулировок	Знает термины и определения	Знает термины и определения, может корректно сформулировать их самостоятельно
Знание основных закономерностей и соотношений, принципов	Не знает основные закономерности и соотношения, принципы построения знаний	Знает основные закономерности, соотношения, принципы построения знаний	Знает основные закономерности, соотношения, принципы построения знаний, их интерпретирует и использует	Знает основные закономерности, соотношения, принципы построения знаний, может самостоятельно их получить и использовать
Объём освоенного материала, усвоение всех дидактических единиц (разделов)	Не знает значительной части материала дисциплины	Знает только основной материал дисциплины, не усвоил его деталей	Знает материал дисциплины в объёме	Обладает твёрдым и полным знанием материала дисциплины, владеет дополнительными знаниями
Полнота ответов на проверочные вопросы	Не даёт ответы на большинство вопросов	Даёт неполные ответы на все вопросы	Даёт ответы на вопросы, но не все - полные	Даёт полные, развёрнутые ответы на поставленные вопросы
Правильность ответов на вопросы	Допускает грубые ошибки при изложении ответа на вопрос	В ответе имеются существенные ошибки	В ответе имеются несущественные неточности	Ответ верен
Чёткость изложения и интерпретации знаний	Излагает знания без логической последовательности	Излагает знания с нарушениями в логической последовательности	Излагает знания без нарушений в логической последовательности	Излагает знания в логической последовательности, самостоятельно их интерпретируя и анализируя
	Не иллюстрирует изложение поясняющими схемами, рисунками и примерами	Выполняет поясняющие схемы и рисунки небрежно и с ошибками	Выполняет поясняющие рисунки и схемы корректно и понятно	Выполняет поясняющие рисунки и схемы точно и аккуратно, раскрывая полноту усвоенных знаний

	Неверно излагает и интерпретирует знания	Допускает неточности в изложении и интерпретации знаний	Грамотно и по существу излагает знания	Грамотно и точно излагает знания, делает самостоятельные выводы
--	------------------------------------------	---------------------------------------------------------	----------------------------------------	-----------------------------------------------------------------

Ниже приведены правила оценивания формирования компетенций по показателю оценивания «Навыки начального уровня».

Критерий оценивания	Уровень освоения и оценка			
	«2» (неудовлетв.)	«3» (удовлетвор.)	«4» (хорошо)	«5» (отлично)
Навыки выбора методик выполнения заданий	Не может выбрать методику выполнения заданий	Испытывает затруднения по выбору методики выполнения заданий	Без затруднений выбирает стандартную методику выполнения заданий	Применяет теоретические знания для выбора методики выполнения заданий
Навыки выполнения заданий различной сложности	Не имеет навыков выполнения учебных заданий	Имеет навыки выполнения только простых типовых учебных заданий	Имеет навыки выполнения только стандартных учебных заданий	Имеет навыки выполнения как стандартных, так и нестандартных учебных заданий
Навыки самопроверки. Качество сформированных навыков	Допускает грубые ошибки при выполнении заданий, нарушающие логику решения задач	Допускает ошибки при выполнении заданий, нарушения логики решения	Допускает ошибки при выполнении заданий, не нарушающие логику решения	Не допускает ошибок при выполнении заданий
Навыки анализа результатов выполнения заданий, решения задач	Делает некорректные выводы	Испытывает затруднения с формулированием корректных выводов	Делает корректные выводы по результатам решения задачи	Самостоятельно анализирует результаты выполнения заданий
Навыки представления результатов решения задач	Не может проиллюстрировать решение задачи поясняющими схемами, рисунками	Выполняет поясняющие схемы и рисунки небрежно и с ошибками	Выполняет поясняющие рисунки и схемы корректно и понятно	Выполняет поясняющие рисунки и схемы верно и аккуратно

Ниже приведены правила оценивания формирования компетенций по показателю оценивания «Навыки основного уровня».

Критерий оценивания	Уровень освоения и оценка			
	«2» (неудовлетв.)	«3» (удовлетвор.)	«4» (хорошо)	«5» (отлично)
Навыки выбора методик выполнения заданий	Не может выбрать методику выполнения заданий	Испытывает затруднения по выбору методики выполнения заданий	Без затруднений выбирает стандартную методику выполнения заданий	Применяет теоретические знания для выбора методики выполнения заданий

Навыки выполнения заданий различной сложности	Не имеет навыков выполнения учебных заданий	Имеет навыки выполнения только простых типовых учебных заданий	Имеет навыки выполнения только стандартных учебных заданий	Имеет навыки выполнения как стандартных, так и нестандартных учебных заданий
Навыки самопроверки. Качество сформированных навыков	Допускает грубые ошибки при выполнении заданий, нарушающие логику решения задач	Допускает ошибки при выполнении заданий, нарушения логики решения	Допускает ошибки при выполнении заданий, не нарушающие логику решения	Не допускает ошибок при выполнении заданий
Навыки анализа результатов выполнения заданий, решения задач	Делает некорректные выводы	Испытывает затруднения с формулированием корректных выводов	Делает корректные выводы по результатам решения задачи	Самостоятельно анализирует результаты выполнения заданий
Навыки представления результатов решения задач	Не может проиллюстрировать решение задачи поясняющими схемами, рисунками	Выполняет поясняющие схемы и рисунки небрежно и с ошибками	Выполняет поясняющие рисунки и схемы корректно и понятно	Выполняет поясняющие рисунки и схемы верно и аккуратно
Навыки обоснования выполнения заданий	Не может обосновать алгоритм выполнения заданий	Испытывает затруднения при обосновании алгоритма выполнения заданий	Обосновывает ход решения задач без затруднений	Грамотно обосновывает ход решения задач
Результативность (качество) выполнения заданий	Выполняет задания некачественно	Выполняет задания с недостаточным качеством	Выполняет задания качественно	Выполняет качественно даже сложные задания

3.2. Процедура оценивания при проведении промежуточной аттестации обучающихся по дисциплине в форме зачета

Промежуточная аттестация по дисциплине в форме зачёта не проводится.

3.3. Процедура оценивания при проведении промежуточной аттестации обучающихся по дисциплине в форме защиты курсовой работы (курсового проекта)

Промежуточная аттестация по дисциплине в форме защиты курсовой работы/курсового проекта не проводится.

Шифр	Наименование дисциплины
Б1.О.08	Основы экономической теории

Код направления подготовки / специальности	38.03.02
Направление подготовки / специальность	Менеджмент
Наименование ОПОП (направленность / профиль)	Менеджмент в инвестиционно-строительной сфере
Год начала реализации ОПОП	2021
Уровень образования	бакалавриат
Форма обучения	очная
Год разработки/обновления	2021

Перечень учебных изданий и учебно-методических материалов

Печатные учебные издания в НТБ НИУ МГСУ:

№ п/п	Автор, название, место издания, издательство, год издания, количество страниц	Количество экземпляров в библиотеке НИУ МГСУ
1	Борисов, Е. Ф. Экономика [Текст] : учебник и практикум для бакалавров : для студентов вузов / Е. Ф. Борисов. - Москва : Юрайт, 2013. - 596 с. : ил., табл. - (Бакалавр. Базовый курс). - ISBN 978-5-9916-2167-0 (Изд-во Юрайт). - ISBN 978-5-9692-1383-8	200
2	Липсиц, И. В. Экономика [Текст] : учебник для вузов / И. В. Липсиц. - 3-е изд., стер. - Москва : КноРус, 2013. - 310 с. : ил., табл. - (Бакалавриат). - Библиогр.: с. 309 (15 назв.). - Слов. основ. экон. понятий: с. 294-307. - ISBN 978-5-406-02459-1	100

Электронные учебные издания в электронно-библиотечных системах (ЭБС):

№ п/п	Автор, название, место издания, год издания, количество страниц	Ссылка на учебное издание в ЭБС
1	Бушуев, С. А. Экономическая теория. Часть 1. Микроэкономика. Социально-рыночное хозяйство. Часть 2. Макроэкономика : учебное пособие / С. А. Бушуев, В. В. Гребеник. — 2-е изд. — Москва, Саратов : Международная академия оценки и консалтинга, Ай Пи Эр Медиа, 2019. — 248 с. — ISBN 978-5-4486-0701-1.	https://www.iprbookshop.ru/82186.html
2	Янова, П. Г. Общая экономическая теория : учебно-методическое пособие / П. Г. Янова. — 2-е изд. — Саратов : Вузовское образование, 2019. — 360 с. — ISBN 978-5-4487-0409-3	https://www.iprbookshop.ru/79655.html

Перечень учебно-методических материалов в НТБ НИУ МГСУ

№ п/п	Автор, название, место издания, издательство, год издания, количество страниц
1	Экономика [Электронный ресурс] : методические указания к практическим занятиям и самостоятельной работе для обучающихся по всем гуманитарным УГСН, реализуемым НИУ МГСУ / Нац. исследоват. Моск. гос. строит. ун-т., каф. экономики и управления в строительстве ; сост.: О. А. Козлова, Д. Н. Силка ; [рец. Н. В. Сергиевская]. - Электрон. текстовые дан. (0,6Мб). - Москва : МИСИ-МГСУ, 2020. - (Экономика)

Приложение 3 к рабочей программе

Шифр	Наименование дисциплины
Б1.О.08	Основы экономической теории

Код направления подготовки / специальности	38.03.02
Направление подготовки / специальность	Менеджмент
Наименование ОПОП (направленность / профиль)	Менеджмент в инвестиционно-строительной сфере
Год начала реализации ОПОП	2021
Уровень образования	бакалавриат
Форма обучения	очная
Год разработки/обновления	2021

Перечень профессиональных баз данных и информационных справочных систем

Наименование	Электронный адрес ресурса
«Российское образование» - федеральный портал	http://www.edu.ru/index.php
Научная электронная библиотека	http://elibrary.ru/defaultx.asp?
Электронная библиотечная система IPRbooks	http://www.iprbookshop.ru/
Федеральная университетская компьютерная сеть России	http://www.runnet.ru/
Информационная система "Единое окно доступа к образовательным ресурсам"	http://window.edu.ru/
Научно-технический журнал по строительству и архитектуре «Вестник МГСУ»	http://www.vestnikmgsu.ru/
Научно-техническая библиотека НИУ МГСУ	http://www.mgsu.ru/resources/Biblioteka/

Шифр	Наименование дисциплины
Б1.О.08	Основы экономической теории

Код направления подготовки / специальности	38.03.02
Направление подготовки / специальность	Менеджмент
Наименование ОПОП (направленность / профиль)	Менеджмент в инвестиционно-строительной сфере
Год начала реализации ОПОП	2021
Уровень образования	бакалавриат
Форма обучения	очная
Год разработки/обновления	2021

Материально-техническое и программное обеспечение дисциплины

Наименование специальных помещений и помещений для самостоятельной работы	Оснащенность специальных помещений и помещений для самостоятельной работы	Перечень лицензионного программного обеспечения. Реквизиты подтверждающего документа
Учебные аудитории для проведения учебных занятий, текущего контроля и промежуточной аттестации	Рабочее место преподавателя, рабочие места обучающихся	
Помещение для самостоятельной работы обучающихся Ауд. 41 НТБ на 80 посадочных мест (рабочее место библиотекаря, рабочие места обучающихся)	ИБП GE VH Series VH 700 Источник бесперебойного питания РИП-12 (2 шт.) Компьютер/ТИП №5 (2 шт.) Компьютер Тип № 1 (6 шт.) Контрольно-пусковой блок С2000-КПБ (26 шт.) Монитор / Samsung 21,5" S22C200B (80 шт.) Плоттер / HP DJ T770 Прибор приемно-контрольный С2000-АСПТ (2 шт.) Принтер / HP LaserJet P2015 DN Принтер /Тип № 4 н/т Принтер HP LJ Pro 400 M401dn Системный блок / Kraftway Credo тип 4 (79 шт.) Электронное табло 2000*950	Adobe Acrobat Reader DC (ПО предоставляется бесплатно на условиях OpLic) Adobe Flash Player (ПО предоставляется бесплатно на условиях OpLic) АРМ Civil Engineering (Договор № 109/9.13_АО НИУ от 09.12.13 (НИУ-13)) ArcGIS Desktop (Договор передачи с ЕСПИ СНГ 31 лицензии от 27.01.2016) ArhciCAD [22] (Б\Д; Веб-кабинет или подписка; OpenLicense) AutoCAD [2018] (Б\Д; Веб-кабинет или подписка; OpenLicense) AutoCAD [2020] (Б\Д; Веб-кабинет или подписка; OpenLicense) Autodesk Revit [2018] (Б\Д; Веб-кабинет или подписка; OpenLicense) Autodesk Revit [2020] (Б\Д; Веб-кабинет или подписка; OpenLicense) CorelDRAW [GSX5;55] (Договор № 292/10.11- АО НИУ от 28.11.2011 (НИУ-11)) eLearnBrowser [1.3] (Договор ГМЛ-

Наименование специальных помещений и помещений для самостоятельной работы	Оснащенность специальных помещений и помещений для самостоятельной работы	Перечень лицензионного программного обеспечения. Реквизиты подтверждающего документа
		Л-16/03-846 от 30.03.2016) Google Chrome (ПО предоставляется бесплатно на условиях OpLic) Lazarus (ПО предоставляется бесплатно на условиях OpLic) Mathcad [Edu.Prime;3;30] (Договор №109/9.13_АО НИУ от 09.12.13 (НИУ-13)) Mathworks Matlab [R2008a;100] (Договор 089/08-ОК(ИОП) от 24.10.2008) Mozilla Firefox (ПО предоставляется бесплатно на условиях OpLic) MS Access [2013;Im] (OpenLicense; Подписка Azure Dev Tools; БД; Веб-кабинет) MS ProjectPro [2013;ImX] (OpenLicense; Подписка Azure Dev Tools; БД; Веб-кабинет) MS VisioPro [2013;ADT] (OpenLicense; Подписка Azure Dev Tools; БД; Веб-кабинет) MS Visual FoxPro [ADT] (OpenLicense; Подписка Azure Dev Tools; БД; Веб-кабинет) nanoCAD СПДС Стройплощадка (Договор бесплатной передачи / партнерство) PascalABC [3.2.0.1311] (ПО предоставляется бесплатно на условиях OpLic) Visual Studio Ent [2015;Imx] (OpenLicense; Подписка Azure Dev Tools; БД; Веб-кабинет) Visual Studio Expr [2008;ImX] (OpenLicense; Подписка Azure Dev Tools; БД; Веб-кабинет) WinPro 7 [ADT] (OpenLicense; Подписка Azure Dev Tools; БД; Веб-кабинет) Компас-3D V14 АЕС (Договор № 109/9.13_АО НИУ от 09.12.13 (НИУ-13)) ПК ЛИРА-САПР [2013] (Договор № 109/9.13_АО НИУ от 09.12.13 (НИУ-13))
Помещение для самостоятельной работы обучающихся Ауд. 59 НТБ на 5 посадочных	Компьютер / ТИП №5 (4 шт.) Монитор Acer 17" AL1717 (4 шт.) Монитор Samsung 24" S24C450B Системный блок Kraftway Credo KC36 2007 (4 шт.)	Google Chrome (ПО предоставляется бесплатно на условиях OpLic (не требуется)) Adobe Acrobat Reader DC (ПО предоставляется бесплатно на условиях OpLic (не требуется))

Наименование специальных помещений и помещений для самостоятельной работы	Оснащенность специальных помещений и помещений для самостоятельной работы	Перечень лицензионного программного обеспечения. Реквизиты подтверждающего документа
<p>мест, оборудованных компьютерами (рабочее место библиотекаря, рабочие места обучающихся, рабочее место для лиц с ограниченными возможностями здоровья) Читальный зал на 52 посадочных места</p>	<p>Системный блок Kraftway Credo KC43 с KSS тип3 Принтер/HP LaserJet P2015 DN Аудиторный стол для инвалидов-колясочников Видеоувеличитель /Optelec ClearNote Джойстик компьютерный беспроводной Клавиатура Clevy с большими кнопками и накладкой (беспроводная) Кнопка компьютерная выносная малая Кнопка компьютерная выносная малая (2 шт.)</p>	<p>eLearnBrowser [1.3] (Договор ГМЛ-Л-16/03-846 от 30.03.2016) Mozilla Firefox (ПО предоставляется бесплатно на условиях OpLic (лицензия не требуется)) MS OfficeStd [2010; 300] (Договор № 162/10 - АО НИУ от 18.11.2010 (НИУ-10)) Adobe Acrobat Reader [11] (ПО предоставляется бесплатно на условиях OpLic (лицензия не требуется)) K-Lite Codec Pack (ПО предоставляется бесплатно на условиях OpLic (лицензия не требуется))</p>
<p>Помещение для самостоятельной работы обучающихся</p> <p>Ауд. 84 НТБ На 5 посадочных мест, оборудованных компьютерами (рабочее место библиотекаря, рабочие места обучающихся) Читальный зал на 52 посадочных места</p>	<p>Монитор Acer 17" AL1717 (5 шт.) Системный блок Kraftway KW17 2010 (5 шт.)</p>	<p>AutoCAD [2020] (Б\Д; Веб-кабинет или подписка; OpenLicense) Eurosoft STARK [201W;20] (Договор № 089/08-ОК(ИОП) от 24.10.2008) MS OfficeStd [2010; 300] (Договор № 162/10 - АО НИУ от 18.11.2010 (НИУ-10)) nanoCAD СПДС Конструкции (Договор бесплатной передачи / партнерство) WinPro 7 [ADT] (OpenLicense; Подписка Azure Dev Tools; Б\Д; Веб-кабинет) ПК ЛИРА-САПР [2013R5] (ПО предоставляется бесплатно на условиях OpLic (лицензия не требуется))</p>

Федеральное государственное бюджетное образовательное учреждение высшего образования
«НАЦИОНАЛЬНЫЙ ИССЛЕДОВАТЕЛЬСКИЙ МОСКОВСКИЙ ГОСУДАРСТВЕННЫЙ
СТРОИТЕЛЬНЫЙ УНИВЕРСИТЕТ»

РАБОЧАЯ ПРОГРАММА

Шифр	Наименование дисциплины
Б1.О.09	Математика

Код направления подготовки / специальности	38.03.02
Направление подготовки / специальность	Менеджмент
Наименование ОПОП (направленность / профиль)	Менеджмент в инвестиционно-строительной сфере
Год начала реализации ОПОП	2021
Уровень образования	Бакалавриат
Форма обучения	очная
Год разработки/обновления	2021

Разработчики:

должность	ученая степень, ученое звание	ФИО
Доцент	Канд. физ.-мат. наук, доцент	Осипов Ю.В.
Доцент	Канд. техн. наук, доцент	Сафина Г.Л.

Рабочая программа дисциплины разработана и одобрена кафедрой «Прикладная математика».

Рабочая программа утверждена методической комиссией по УГСН, протокол № 04 от «30» июня 2021 г.

1. Цель освоения дисциплины

Целью освоения дисциплины «Математика» является формирование компетенций обучающегося в области использования математического аппарата.

Программа составлена в соответствии с требованиями Федерального государственного образовательного стандарта высшего образования по направлению подготовки 38.03.02 Менеджмент.

Дисциплина относится к обязательной части Блока 1 «Дисциплины (модули)» основной профессиональной образовательной программы по направлению подготовки «Менеджмент в инвестиционно-строительной сфере». Дисциплина является обязательной для изучения.

2. Перечень планируемых результатов обучения по дисциплине, соотнесенных с планируемыми результатами освоения образовательной программы

Код и наименование компетенции (результат освоения)	Код и наименование индикатора достижения компетенции
ОПК-2 Способен осуществлять сбор, обработку и анализ данных, необходимых для решения поставленных управленческих задач, с использованием современного инструментария и интеллектуальных информационно-аналитических систем	2.2. Выбор методов сбора данных, способов и вида их представления в соответствии с поставленными задачами профессиональной деятельности
	2.5. Обработка информации для решения поставленных задач с применением математического аппарата, в том числе с использованием вероятностно-статистических методов
УК-2. Способен определять круг задач в рамках поставленной цели и выбирать оптимальные способы их решения, исходя из действующих правовых норм, имеющихся ресурсов и ограничений	УК-2.6 Составление последовательности (алгоритма) решения задачи

Код и наименование индикатора достижения компетенции	Наименование показателя оценивания (результата обучения по дисциплине)
2.2. Выбор методов сбора данных, способов и вида их представления в соответствии с поставленными задачами профессиональной деятельности	Знает основные технические приемы и методы векторной алгебры, аналитической геометрии, и линейной алгебры. Имеет навыки (начального уровня) формализации в терминах дисциплины задач аналитического характера
2.5. Обработка информации для решения поставленных задач с применением математического аппарата, в том числе с использованием вероятностно-статистических методов	Знает основные математические методы обработки информации. Имеет навыки (начального уровня) использования основных методов теории вероятностей и математической статистики.
УК-2.6 Составление последовательности (алгоритма) решения задачи	Знает основные алгоритмы линейной алгебры. Имеет навыки (начального уровня) решения основных задач математического анализа.

Информация о формировании и контроле результатов обучения представлена в Фонде оценочных средств (Приложение 1).

3. Трудоемкость дисциплины и видов учебных занятий по дисциплине

Общая трудоемкость дисциплины составляет 8 зачетных единиц (288 академических часов).

(1 зачетная единица соответствует 36 академическим часам)

Видами учебных занятий и работы обучающегося по дисциплине могут являться:

Обозначение	Виды учебных занятий и работы обучающегося
Л	Лекции
ЛР	Лабораторные работы
ПЗ	Практические занятия
КоП	Компьютерный практикум
КРП	Групповые и индивидуальные консультации по курсовым работам (курсовым проектам)
СР	Самостоятельная работа обучающегося в период теоретического обучения
К	Самостоятельная работа обучающегося и контактная работа обучающегося с преподавателем в период промежуточной аттестации

Структура дисциплины

Форма обучения - очная

№	Наименование раздела дисциплины	Семестр	Количество часов по видам учебных занятий и работы обучающегося						Формы промежуточной аттестации, текущего контроля успеваемости	
			Л	ЛР	ПЗ	КоП	КРП	СР		К
1	Векторная алгебра и аналитическая геометрия. Линейная алгебра	1	14	-	14	-	-	53	27	Контрольная работа №1 (р. 1) Домашнее задание №1(р.2)
2	Введение в анализ. Дифференциальное исчисление функций одной переменной	1	14		12					
3	Дифференциальное исчисление функций нескольких переменных	1	4		6					
	Итого:	1	32	-	32	-	-	53	27	Экзамен 1
4	Интегральное исчисление	2	12	-	12	-	-	44	36	Контрольная работа №2 (р. 4) Домашнее задание №2 (р.5)
5	Обыкновенные дифференциальные уравнения	2	12		12					
6	Основы теории вероятностей и математической статистики	2	8		8					
	Итого:	2	32	-	32	-	-	44	36	Экзамен 2
	Итого:	1, 2	64	-	64	-	-	97	63	Экзамен 1, Экзамен 2

4. Содержание дисциплины, структурированное по видам учебных занятий и разделам

При проведении аудиторных учебных занятий предусмотрено проведение текущего контроля успеваемости:

- В рамках практических занятий предусмотрено выполнение обучающимися контрольной работы №1 (р. 1) и контрольной работы №2 (р. 4).

4.1 Лекции

№	Наименование раздела дисциплины	Тема и содержание лекций
1	Векторная алгебра и аналитическая	Матрицы. Определители квадратных матриц. Метод Крамера Операции над матрицами. Определители матриц. Разложение определителя

	геометрия. Линейная алгебра	<p>по произвольной строке или столбцу. Свойства определителей. Решение систем линейных уравнений методом Крамера.</p> <p>Векторная алгебра Операции над векторами. Скалярное произведение векторов. Векторное произведение. Смешанное произведение. Геометрические приложения векторного и смешанного произведения.</p> <p>Аналитическая геометрия Уравнение плоскости. Уравнение плоскости, проходящей через 3 точки. Угол между плоскостями. Канонические и параметрические уравнения прямой в пространстве. Угол между прямыми в пространстве. Взаимное расположение прямой и плоскости. Уравнение прямой на плоскости, различные виды уравнений. Признаки параллельности и перпендикулярности прямых на плоскости. Кривые второго порядка: эллипс, гипербола, парабола.</p> <p><i>n</i>-мерное линейное пространство. Однородная и неоднородная системы уравнений Линейная зависимость и независимость векторов. Базис, подпространство. Размерность подпространства. Ранг системы векторов. Ранг матрицы.</p> <p>Метод Гаусса решения системы линейных алгебраических уравнений Однородная и неоднородная системы уравнений. Совместность системы уравнений. Теоремы о структуре общего решения однородной и неоднородной систем линейных уравнения. Фундаментальная система решений однородной системы линейных уравнений. Метод Гаусса для получения решения линейной однородной и неоднородной систем уравнений.</p> <p>Обратная матрица Умножение матрицы на вектор. Произведение матриц. Обратная матрица. Решение систем линейных уравнений с помощью обратной матрицы.</p>
2	Введение в анализ. Дифференциальное исчисление функций одной переменной	<p>Предел последовательности. Предел функции. Точки разрыва Числовая последовательность. Предел числовой последовательности. Бесконечно малые и бесконечно большие последовательности, их связь. Предел функции в точке. Предел функции на бесконечности. Бесконечные пределы функции в точке. Бесконечно малые функции. Теоремы о пределах. Сравнение бесконечно малых. Первый замечательный предел. Эквивалентные бесконечно малые. Второй замечательный предел. Односторонние пределы функции в точке. Непрерывность функции в точке, непрерывность функции на отрезке. Точки разрыва, их классификация.</p> <p>Производная функции Производные и дифференциалы. Механический и геометрический смысл производной. Левая и правая производная. Производные некоторых элементарных функции. Таблица производных. Производные суммы, произведения и частного. Производная сложной функции. Производная параметрически заданной функции. Уравнения касательной и нормали к кривой. Производные и дифференциалы высших порядков. Теорема Ролля. Теорема Лагранжа, теорема Коши. Правило Лопиталя.</p> <p>Исследование функции Возрастание и убывание функции. Экстремумы, теорема Ферма, необходимые и достаточные условия существования экстремума первого порядка. Наибольшее и наименьшее значения функции на отрезке. Условия экстремума 2-го порядка. Выпуклость и вогнутость функции, точки перегиба. Асимптоты. Полное исследование функции. Формулы Тейлора и Маклорена.</p>
3	Дифференциальное исчисление функций нескольких переменных	<p>Функции нескольких переменных Функции нескольких переменных. Область определения. Частные и полное приращения. Предел в точке и непрерывность. Частные производные. Градиент. Полный дифференциал. Производная неявной функции. Касательная плоскость и нормаль к поверхности. Экстремумы функции нескольких переменных Частные производные высших порядков. Теорема о равенстве смешанных производных. Экстремумы. Необходимые и достаточные условия существо-</p>

		вания экстремума.
4	Интегральное исчисление	<p>Неопределенные интегралы Первообразная и неопределенный интеграл. Свойства. Основные методы интегрирования: замена переменной, интегрирование по частям, интегрирование рациональных выражений, интегрирование тригонометрических функций.</p> <p>Определенные интегралы Задача о вычислении площади криволинейной трапеции. Определенный интеграл. Свойства. Формула Ньютона-Лейбница. Замена переменной и интегрирование по частям в определенном интеграле.</p> <p>Приложения определенного интеграла Вычисление площади фигуры. Нахождение объема тела вращения.</p>
5	Обыкновенные дифференциальные уравнения	<p>Дифференциальные уравнения первого порядка Дифференциальные уравнения первого порядка. Задача Коши. Общее и частное решения. Теорема существования и единственности для уравнения первого порядка. Уравнения с разделяющимися переменными. Линейные уравнения. Уравнение Бернулли.</p> <p>Дифференциальные уравнения второго порядка Дифференциальные уравнения второго порядка. Задача Коши. Дифференциальные уравнения второго порядка, допускающие понижение порядка.</p> <p>Линейные дифференциальные уравнения n-го порядка. Линейные однородные и неоднородные уравнения n-го порядка. Теоремы о структуре общего решения линейного однородного и линейного неоднородного уравнения. Фундаментальная система решений линейного однородного дифференциального уравнения. Определитель Вронского.</p> <p>Линейные дифференциальные уравнения второго порядка с постоянными коэффициентами. Комплексные числа. Решение линейных однородных уравнений 2 порядка с постоянными коэффициентами. Решение линейных неоднородных уравнений 2 порядка с постоянными коэффициентами со специальной правой частью.</p>
6	Основы теории вероятностей и математической статистики	<p>Основные положения теории вероятностей Операции над случайными событиями. Классическое и геометрическое определения вероятности. Частота и вероятность. Теоремы сложения и умножения вероятностей. Условные вероятности. Независимые события. Формула полной вероятности. Формула Байеса. Схема Бернулли. Формула Бернулли. Локальная и интегральная формулы Муавра-Лапласа и их применение. Формула Пуассона.</p> <p>Случайные величины Дискретные случайные величины. Ряд распределения и гистограмма распределения дискретной случайной величины. Основные числовые характеристики дискретного распределения: математическое ожидание, дисперсия, среднее квадратичное отклонение. Основные законы распределения дискретной случайной величины: биномиальное, распределение Пуассона. Поток событий. Непрерывная случайная величина. Функция распределения, плотность вероятности и числовые характеристики (математическое ожидание, дисперсия, среднее квадратичное отклонение) непрерывной случайной величины. Основные законы распределения непрерывной случайной величины: равномерное, показательное, нормальное. Закон больших чисел и его применение. Понятие о центральной предельной теореме и ее применение.</p> <p>Основы математической статистики Генеральная и выборочная совокупности. Статистический ряд, статистическая функция распределения, полигон, гистограмма. Статистические оценки параметров распределения по выборке. Состоятельные, несмещенные и эффективные оценки. Доверительные интервалы для математического ожидания и дисперсии нормально распределенной случайной величины. Обработка результатов измерений. Сглаживание экспериментальных зависимостей. Метод наименьших квадратов.</p>

4.2 Лабораторные работы

Не предусмотрено учебным планом.

4.3 Практические занятия

№	Наименование раздела дисциплины	Тема и содержание занятия
1	Векторная алгебра и аналитическая геометрия. Линейная алгебра	<p>Матрицы. Определители квадратных матриц. Метод Крамера Операции сложения матриц и умножения матриц на число. Определители матриц. Разложение определителя по произвольной строке или столбцу. Решение систем линейных уравнений методом Крамера.</p> <p>Векторная алгебра Векторы на прямой, на плоскости и в пространстве. Действия над векторами. Скалярное, векторное и смешанное произведение векторов. Геометрические приложения векторного и смешанного произведения.</p> <p>Аналитическая геометрия Уравнение плоскости с заданным вектором нормали. Уравнение плоскости, проходящей через три точки. Угол между плоскостями. Канонические уравнения прямой в пространстве: параллельно вектору, через две точки. Параметрические уравнения прямой в пространстве. Угол между прямыми в пространстве. Уравнение прямой на плоскости: перпендикулярно заданному вектору, параллельно заданному вектору, через две точки. Угловой коэффициент прямой. Уравнения прямой, проходящей параллельно или перпендикулярно заданной прямой. Угол между прямыми на плоскости.</p> <p>n-мерное линейное пространство Линейная зависимость и независимость векторов. Базис, подпространство. Размерность подпространства. Ранг системы векторов. Ранг матрицы.</p> <p>Решение однородных и неоднородных СЛАУ методом Гаусса. Однородная и неоднородная системы уравнений. Совместность системы уравнений. Фундаментальная система решений однородной системы линейных уравнений. Метод Гаусса для получения решения однородной и неоднородной систем уравнений.</p> <p>Обратная матрица Умножение матрицы на вектор. Произведение матриц. Вычисление обратной матрицы методом присоединенной матрицы. Решение систем линейных уравнений с помощью обратной матрицы.</p>
2	Введение в анализ. Дифференциальное исчисление функций одной переменной	<p>Предел последовательности. Предел функции Предел числовой последовательности. Раскрытие неопределенности вида $\frac{\infty}{\infty}$.</p> <p>Раскрытие неопределенности вида $\frac{0}{0}$. Бесконечно малые и бесконечно большие величины, их связь.</p> <p>Бесконечно малые величины. Сравнение бесконечно малых величин. Эквивалентные бесконечно малые величины.</p> <p>Точки разрыва Непрерывность функций. Разрывы. Классификация точек разрыва.</p> <p>Производная функции Дифференцирование элементарных функций. Таблица производных. Производная суммы, произведения и частного функций. Дифференциал функции. Производная сложной функции. Дифференцирование функций, заданных параметрически. Уравнение касательной и нормали к кривой. Правило Лопиталя.</p> <p>Исследование функции</p>

		Область определения функции. Точки пересечения с осями координат. Четные и нечетные функции. Вертикальные и наклонные асимптоты. Возрастание и убывание функций. Экстремумы. Наибольшее и наименьшее значения функции на отрезке. Применение второй производной. Выпуклость вверх и вниз функции. Точки перегиба. Полное исследование функций и построение графиков. Практическое применение формулы Тейлора.
3	Дифференциальное исчисление функций нескольких переменных	Функции нескольких переменных Функции нескольких переменных. Область определения. Частные производные. Полный дифференциал. Градиент. Производная по направлению вектора. Производная неявной функции. Касательная плоскость и нормаль к поверхности. Экстремумы функции нескольких переменных Частные производные высших порядков. Теорема о равенстве смешанных производных. Экстремумы. Необходимые и достаточные условия существования экстремума.
4	Интегральное исчисление	Неопределенный интеграл. Методы интегрирования Первообразная функция. Неопределенный интеграл и его свойства. Таблица основных интегралов. Замена переменной. Интегрирование по частям. Интегрирование рациональных функций. Интегрирование тригонометрических функций. Определенный интеграл. Геометрические приложения определенного интеграла Определенный интеграл и его свойства. Формула Ньютона-Лейбница. Замена переменной в определенном интеграле. Интегрирование по частям в определенном интеграле. Вычисление площадей плоских фигур. Вычисление объема тела вращения.
5	Обыкновенные дифференциальные уравнения	Дифференциальные уравнения 1-го порядка Некоторые задачи физики, приводящие к дифференциальным уравнениям. Уравнения с разделяющимися переменными. Линейные дифференциальные уравнения первого порядка. Уравнение Бернулли. Дифференциальные уравнения 2-го порядка Комплексные числа. Линейные однородные уравнения второго порядка с постоянными коэффициентами. Линейные неоднородные уравнения второго порядка с постоянными коэффициентами со специальной правой частью.
6	Основы теории вероятностей и математической статистики	Основные положения теории вероятностей Элементы комбинаторики: перестановки, сочетания, размещения. Классическое и геометрическое определения вероятности события. Теоремы сложения и умножения вероятностей. Формула полной вероятности. Формула Байеса. Формула Бернулли. Локальная и интегральная формулы Муавра-Лапласа. Формула Пуассона. Случайные величины Дискретные случайные величины. Законы распределения. Числовые характеристики дискретных случайных величин. Непрерывные случайные величины. Функция распределения, плотность распределения вероятностей. Числовые характеристики непрерывных случайных величин. Нормальное распределение. Основы математической статистики Первичная статистическая обработка экспериментальных данных. Составление вариационного ряда. Группировка данных. Нахождение числовых характеристик. Построение гистограммы. Анализ полученных результатов.

4.4 Компьютерные практикумы

Не предусмотрено учебным планом.

4.5 Групповые и индивидуальные консультации по курсовым работам (курсовым проектам)

Не предусмотрено учебным планом.

4.6. Самостоятельная работа обучающегося в период теоретического обучения

Самостоятельная работа обучающегося в период теоретического обучения включает в себя:

- самостоятельную подготовку к учебным занятиям, включая подготовку к аудиторным формам текущего контроля успеваемости;
- выполнение домашнего задания №1;
- выполнение домашнего задания №2;
- самостоятельную подготовку к промежуточной аттестации.

В таблице указаны темы для самостоятельного изучения обучающимся:

Форма обучения - очная

№	Наименование раздела дисциплины	Темы для самостоятельного изучения
1	Векторная алгебра и аналитическая геометрия. Линейная алгебра	Темы для самостоятельного изучения соответствуют темам аудиторных учебных занятий
2	Введение в анализ. Дифференциальное исчисление функций одной переменной	Темы для самостоятельного изучения соответствуют темам аудиторных учебных занятий
3	Дифференциальное исчисление функций нескольких переменных	Темы для самостоятельного изучения соответствуют темам аудиторных учебных занятий
4	Интегральное исчисление	Темы для самостоятельного изучения соответствуют темам аудиторных учебных занятий
5	Обыкновенные дифференциальные уравнения	Темы для самостоятельного изучения соответствуют темам аудиторных учебных занятий
6	Основы теории вероятностей и математической статистики	Темы для самостоятельного изучения соответствуют темам аудиторных учебных занятий

4.7. Самостоятельная работа обучающегося и контактная работа обучающегося с преподавателем в период промежуточной аттестации

Работа обучающегося в период промежуточной аттестации включает в себя подготовку к формам промежуточной аттестации (к экзамену 1, к экзамену 2), а также саму промежуточную аттестацию.

5. Оценочные материалы по дисциплине

Фонд оценочных средств по дисциплине приведён в Приложении 1 к рабочей программе дисциплины.

Оценочные средства для проведения промежуточной аттестации, а также текущего контроля по дисциплине хранятся на кафедре (структурном подразделении), ответственной за преподавание данной дисциплины.

6. Учебно-методическое и материально-техническое обеспечение дисциплины

Основные принципы осуществления учебной работы обучающихся изложены в локальных нормативных актах, определяющих порядок организации контактной работы и порядок самостоятельной работы обучающихся. Организация учебной работы обучающихся на аудиторных учебных занятиях осуществляется в соответствии с п. 3.

6.1 Перечень учебных изданий и учебно-методических материалов для освоения дисциплины

Для освоения дисциплины обучающийся может использовать учебные издания и учебно-методические материалы, имеющиеся в научно-технической библиотеке НИУ МГСУ и/или размещённые в Электронных библиотечных системах.

Актуальный перечень учебных изданий и учебно-методических материалов представлен в Приложении 2 к рабочей программе дисциплины.

6.2 Перечень профессиональных баз данных и информационных справочных систем

При осуществлении образовательного процесса по дисциплине используются профессиональные базы данных и информационных справочных систем, перечень которых указан в Приложении 3 к рабочей программе дисциплины.

6.3 Перечень материально-технического, программного обеспечения освоения дисциплины

Учебные занятия по дисциплине проводятся в помещениях, оснащенных соответствующим оборудованием и программным обеспечением.

Перечень материально-технического и программного обеспечения дисциплины приведен в Приложении 4 к рабочей программе дисциплины.

Шифр	Наименование дисциплины
Б1.О.09	Математика

Код направления подготовки / специальности	38.03.02
Направление подготовки / специальность	Менеджмент
Наименование ОПОП (направленность / профиль)	Менеджмент в инвестиционно-строительной сфере
Год начала реализации ОПОП	2021
Уровень образования	Бакалавриат
Форма обучения	очная
Год разработки/обновления	2021

ФОНД ОЦЕНОЧНЫХ СРЕДСТВ

1. Описание показателей и критериев оценивания компетенций, описание шкал оценивания

Оценивание формирования компетенций производится на основе показателей оценивания, указанных в п.2. рабочей программы и в п.1.1 ФОС.

Связь компетенций и показателей оценивания приведена в п.2 рабочей программы.

1.1. Описание формирования и контроля показателей оценивания

Оценивание уровня освоения обучающимся компетенций осуществляется с помощью форм промежуточной аттестации и текущего контроля. Формы промежуточной аттестации и текущего контроля успеваемости по дисциплине, с помощью которых производится оценивание, указаны в учебном плане и в п.3 рабочей программы.

В таблице приведена информация о формировании результатов обучения по дисциплине разделами дисциплины, а также о контроле показателей оценивания компетенций формами оценивания.

Наименование показателя оценивания (результата обучения по дисциплине)	Номера разделов дисциплины	Формы оценивания (формы промежуточной аттестации, текущего контроля успеваемости)
Знает основные технические приемы и методы векторной алгебры, аналитической геометрии, и линейной алгебры.	1	Экзамен 1, Контрольная работа 1
Имеет навыки (начального уровня) формализации в терминах дисциплины задач аналитического характера	1,2,3,4,5,6	Экзамен 1, Экзамен 2, Контрольная работа 1 Контрольная работа 2, Домашнее задание 1, Домашнее задание 2
Знает основные математические методы обработки	1,2,3,4,5,6	Экзамен 1,

информации.		Экзамен 2, Контрольная работа 1 Контрольная работа 2, До- машнее задание 1, Домашнее задание 2
Имеет навыки (начального уровня) использования основных методов теории вероятностей и математической статистики.	6	Экзамен 2
Знает основные алгоритмы линейной алгебры.	1	Экзамен 1, Контрольная работа 1
Имеет навыки (начального уровня) решения основных задач математического анализа.	2,3,4,5	Экзамен 1, Экзамен 2, Контрольная работа 2, До- машнее задание 1, Домашнее задание 2

1.2. Описание критериев оценивания компетенций и шкалы оценивания

При проведении промежуточной аттестации в форме экзамена/ дифференцированного зачёта (зачета с оценкой) используется шкала оценивания: «2» (неудовлетворительно), «3» (удовлетворительно), «4» (хорошо), «5» (отлично).

Показателями оценивания являются знания, умения и навыки обучающегося, полученные при изучении дисциплины.

Критериями оценивания достижения показателей являются:

Показатель оценивания	Критерий оценивания
Знания	Знание терминов и определений, понятий
	Знание основных закономерностей и соотношений, принципов
	Объём освоенного материала, усвоение всех дидактических единиц (разделов)
	Полнота ответов на проверочные вопросы
	Правильность ответов на вопросы
Навыки начального уровня	Чёткость изложения и интерпретации знаний
	Навыки выбора методик выполнения заданий
	Навыки выполнения заданий различной сложности
	Навыки самопроверки. Качество сформированных навыков
	Навыки анализа результатов выполнения заданий, решения задач
	Навыки представления результатов решения задач

2. Типовые контрольные задания для оценивания формирования компетенций

2.1. Промежуточная аттестация

2.1.1. Промежуточная аттестация в форме экзамена, дифференцированного зачета (зачета с оценкой), зачета

Форма(ы) промежуточной аттестации: экзамен 1 в 1 семестре, экзамен 2 во 2 семестре.

Перечень типовых вопросов (заданий) для проведения экзамена в 1 семестре:

№	Наименование раздела дисциплины	Типовые вопросы / задания
1	Векторная алгебра и аналитическая геометрия. Линейная алгебра	<p>1. Матрицы. Операции над матрицами. Определители матриц.</p> <p>2. Разложение определителя матрицы по произвольной строке или столбцу. Свойства определителей.</p> <p>3. Решение систем линейных уравнений методом Крамера.</p> <p>4. Векторы. Операции над векторами.</p> <p>5. Скалярное произведение векторов. Определение, свойства, приложения.</p> <p>6. Векторное произведение векторов. Определение, свойства, приложения.</p> <p>7. Смешанное произведение векторов. Определение, свойства, приложения.</p> <p>8. Уравнение плоскости. Неполные уравнения плоскости. Уравнение плоскости, проходящей через 3 точки. Расстояние от точки до плоскости.</p> <p>9. Канонические и параметрические уравнения прямой в пространстве.</p> <p>10. Угол между плоскостями. Угол между прямыми в пространстве. Взаимное расположение прямой и плоскости.</p> <p>11. Уравнение прямой на плоскости, различные виды уравнений. Признаки параллельности и перпендикулярности прямых на плоскости.</p> <p>12. Кривые второго порядка: эллипс, гипербола, парабола.</p> <p>13. Линейная зависимость и независимость векторов в R^n, базис. Разложение вектора по базису.</p> <p>14. Ранг системы векторов. Ранг матрицы. Приведение матрицы к ступенчатому виду.</p> <p>15. Системы линейных алгебраических уравнений. Совместность системы. Теорема Кронекера-Капелли.</p> <p>16. Свойства решений однородной и неоднородной систем уравнений.</p> <p>17. Метод Гаусса для получения общего решения однородной и неоднородной систем уравнений.</p> <p>18. Произведение матриц. Произведение матрицы на вектор. Вычисление обратной матрицы двумя способами. Использование обратной матрицы для решения линейных систем.</p> <p>Типовые задания</p> <p>1. Вычислить площадь треугольника с вершинами $A(-2, 1, 1)$, $B(0, -1, 2)$, $C(-1, 3, 1)$.</p> <p>2. Написать уравнение плоскости, проходящей через точки $A(3, -1, 1)$, $B(2, -1, 2)$, $C(-1, 0, 1)$.</p> <p>3. Решить СЛАУ $\begin{cases} x_1 - 2x_2 + 3x_3 - x_4 + x_5 = 2 \\ 2x_1 - 4x_2 + 6x_3 - x_5 = 0 \\ 3x_1 - 6x_2 + 9x_3 + x_4 - 2x_5 = -1 \end{cases}$ методом Гаусса.</p>
2	Введение в анализ. Дифференциальное исчисление функций одной переменной	<p>19. Множества. Множества на прямой. Окрестность точки. Окрестность бесконечности.</p> <p>20. Числовая последовательность. Предел последовательности. Бесконечно малые и бесконечно большие последовательности, их связь. Свойства пределов.</p> <p>21. Функция. Ограниченные функции. Монотонные функции. Сложные и обратные функции. Класс элементарных функций.</p> <p>22. Предел функции в точке. Предел функции на бесконечности. Бесконечные пределы функции в точке.</p> <p>23. Бесконечно малые и бесконечно большие величины.</p> <p>24. Правила предельного перехода. Два замечательных предела.</p> <p>25. Сравнение бесконечно малых величин. Эквивалентные бесконечно малые величины.</p>

		<p>26. Непрерывность функций. Виды точек разрыва. Свойства функций, непрерывных на отрезке</p> <p>27. Производные и дифференциалы. Механический и геометрический смысл производной. Левая и правая производная.</p> <p>28. Производные некоторых элементарных функции. Таблица производных.</p> <p>29. Производные суммы, произведения и частного. Производная сложной функции. Производная параметрически заданной функции.</p> <p>30. Теорема Ролля. Теорема Лагранжа, теорема Коши. Правило Лопиталья.</p> <p>31. Формула Тейлора и Маклорена. Разложение элементарных функций.</p> <p>32. Возрастание и убывание функции. Экстремумы, теорема Ферма, необходимые и достаточные условия существования экстремума первого порядка. Условия экстремума 2-го порядка.</p> <p>33. Выпуклость и вогнутость функции, точки перегиба. Асимптоты.</p> <p>34. Полное исследование функции.</p> <p>Типовые задания</p> <p>1. Вычислить $\lim_{n \rightarrow \infty} \frac{(n+3)\sqrt{4n^2-n+2}}{n^2+5}$.</p> <p>2. Вычислить производную функции $y = \frac{\sin^3(6x^2+1)}{\ln 3x}$.</p> <p>3. Найти наклонные асимптоты функции $y = \frac{3x^2+1}{x-4}$.</p>
3	Дифференциальное исчисление функций нескольких переменных	<p>35. Функции нескольких переменных. Область определения. Частные и полное приращения. Предел в точке и непрерывность. Частные производные.</p> <p>36. Градиент. Полный дифференциал. Касательная плоскость и нормаль к поверхности. Производная неявной функции.</p> <p>37. Частные производные высших порядков. Теорема о равенстве смешанных производных. Экстремумы. Необходимые и достаточные условия экстремума.</p> <p>Типовые задания</p> <p>1. Найти частные производные и полный дифференциал функции $z = \ln(5x^2y + 4\sqrt{x})$.</p> <p>2. Написать уравнения касательной плоскости и нормали к заданной поверхности, заданной уравнением $z = x^2 - y^2 - 2xy - x - 2y$, в точке $M_0(1, -1, 2)$.</p> <p>3. Исследовать функцию $z = x^2 + xy + y^2 - 2x - y$ на экстремумы.</p>

Перечень типовых вопросов (заданий) для проведения экзамена во 2 семестре:

№	Наименование раздела дисциплины	Типовые вопросы / задания
4	Интегральное исчисление	<p>1. Первообразная и неопределенный интеграл. Свойства. 2. Основные методы интегрирования: замена переменной, интегрирование по частям, интегрирование рациональных выражений, интегрирование тригонометрических функций.</p> <p>3. Задача о вычислении площади криволинейной трапеции. Определенный интеграл. Свойства. Формула Ньютона-Лейбница.</p> <p>4. Замена переменной и интегрирование по частям в определенном</p>

		<p>интеграле.</p> <p>5. Приложения определенного интеграла.</p> <p>Типовые задания</p> <p>1. Вычислить $\int x \sin(3x^2 + 4) dx$.</p> <p>2. Вычислить $\int (2x + 5)e^{3x} dx$.</p> <p>3. Вычислить площадь фигуры, ограниченной линиями $y = 4x - x^2 - 1$, $y = x + 1$.</p>
5	Обыкновенные дифференциальные уравнения	<p>6. Обыкновенные дифференциальные уравнения 1-го порядка. Задача Коши. Общее и частное решения. Теорема существования и единственности для уравнения первого порядка.</p> <p>7. Уравнения с разделяющимися переменными.</p> <p>8. Линейные уравнения. Уравнение Бернулли.</p> <p>9. Однородные и неоднородные уравнения n-го порядка. Теоремы о структуре общего решения линейного однородного и линейного неоднородного уравнения. Фундаментальная система решений линейного однородного дифференциального уравнения. Определитель Вронского.</p> <p>10. Комплексные числа.</p> <p>11. Решение линейных однородных уравнений n-го порядка с постоянными коэффициентами.</p> <p>12. Решение линейных неоднородных уравнений n-го порядка с постоянными коэффициентами со специальной правой частью.</p> <p>Типовые задания</p> <p>1. Найти общий интеграл уравнения $(x^2 - 4)yy' = (y^2 + 1)$.</p> <p>2. Найти общее решение уравнения $y' - \frac{y}{x+1} = 2x^2$.</p> <p>3. Найти общее решение уравнения $y'' - 10y' + 25y = 3\sin 5x$.</p>
6	Основы теории вероятностей и математической статистики	<p>13. Операции над случайными событиями. Классическое определение вероятности. Частота и вероятность.</p> <p>14. Теоремы сложения и умножения вероятностей. Условные вероятности. Независимые события.</p> <p>15. Формула полной вероятности. Формула Байеса.</p> <p>16. Формула Бернулли. Локальная и интегральная формулы Муавра-Лапласа. Формула Пуассона.</p> <p>17. Табличное представление дискретной случайной величины. Основные числовые характеристики дискретного распределения: математическое ожидание, дисперсия, среднее квадратичное отклонение.</p> <p>18. Основные законы распределения дискретной случайной величины: биномиальное, распределение Пуассона. Поток событий.</p> <p>19. Функция распределения и плотность распределения непрерывной случайной величины, их графическое представление. Числовые характеристики непрерывной случайной величины.</p> <p>20. Основные законы распределения непрерывной случайной величины: равномерное, показательное, нормальное.</p> <p>21. Закон больших чисел и его применение. Понятие о центральной предельной теореме и ее применение.</p> <p>22. Зависимые и независимые случайные величины. Числовые характеристики зависимости: ковариация, коэффициент корреляции.</p> <p>23. Статистический ряд, статистическая функция распределения, полигон, гистограмма.</p> <p>24. Статистические оценки параметров распределения по выборке. Состоя-</p>

		<p>тельные, несмещенные и эффективные оценки.</p> <p>25. Доверительные интервалы для математического ожидания и дисперсии нормально распределенной случайной величины.</p> <p>26. Обработка результатов измерений. Сглаживание экспериментальных зависимостей. Метод наименьших квадратов.</p> <p>Типовые задания</p> <p>1. На тренировке баскетболист бросает мяч в корзину из одной и той же позиции. Вероятность попасть в корзину у баскетболиста равна 0,6. Какова вероятность того, что из 6 бросков баскетболист попадет в корзину 5 раз?</p> <p>2. Завод отправил в торговую сеть 800 изделий. Вероятность повреждения изделия в пути равна 0.005. Найти вероятность того, что при транспортировке будет повреждено не более одного изделия.</p> <p>3. В магазине три продавца. Каждый занят с клиентом с вероятностью 0.5. Найдите вероятность того, что в случайный момент времени хотя бы один продавец будет свободен.</p>
--	--	----------------------------------------------------------------------------------------------------------------------------------------------------------------------------------------------------------------------------------------------------------------------------------------------------------------------------------------------------------------------------------------------------------------------------------------------------------------------------------------------------------------------------------------------------------------------------------------------------------------------------------------------------------------------------------------------------------------------------------------------------------------------------------------------------------------------------------------------------------------------------------------------------------------------------------------

2.1.2. Промежуточная аттестация в форме защиты курсовой работы (курсового проекта)

Промежуточная аттестация в форме защиты курсовой работы/курсового проекта не проводится.

2.2. Текущий контроль

2.2.1. Перечень форм текущего контроля

- контрольная работа №1 в первом семестре очной формы обучения;
- контрольная работа №2 во втором семестре очной формы обучения;
- домашнее задание №1 в первом семестре очной формы обучения;
- домашнее задание № 2 во втором семестре очной формы обучения.

2.2.2. Типовые контрольные задания форм текущего контроля

Контрольная работа №1 (р. 1)

Тема: «Векторная алгебра и аналитическая геометрия. Линейная алгебра»

Типовые задания

1. Вычислить косинус угла между векторами $\vec{a}\{2, 1, 2\}$ и $\vec{b}\{-1, 3, 1\}$.
2. Вычислить объем пирамиды, построенной на векторах $\vec{a}\{3, 3, 3\}$, $\vec{b}\{1, 0, -2\}$, $\vec{c}\{-5, 0, 0\}$.
3. Вычислить площадь треугольника с вершинами $A(2, 1, 2)$, $B(0, -2, 1)$, $C(3, 1, -1)$.
4. Написать уравнение плоскости, проходящей через точку $M(2, -1, 4)$ перпендикулярно вектору $\vec{b}\{1, 2, 2\}$.
5. Найти точку пересечения прямой $\frac{x+1}{-3} = \frac{y+2}{2} = \frac{z-3}{-2}$ и плоскости $x+3y-5z+9=0$.
6. Написать уравнение медианы CM в треугольнике ABC с вершинами $A(-2, 0)$, $B(-1, 1)$, $C(-4, 2)$.
7. Написать уравнение прямой на плоскости, проходящей через точку $A(-1, -2)$ параллельно прямой $-2x+8y-7=0$.

8. Вычислить $3B^2 - BA$, если $A = \begin{pmatrix} 0 & 2 & 1 \\ 3 & -2 & 1 \\ 2 & -3 & 5 \end{pmatrix}$, $B = \begin{pmatrix} -1 & 0 & 2 \\ -3 & 1 & -6 \\ 7 & -4 & 1 \end{pmatrix}$.

9. Решить неоднородную СЛАУ $\begin{cases} x_1 - 4x_2 + 2x_3 + 3x_4 = 5 \\ 2x_1 - 7x_2 + 4x_3 + x_4 = 9 \\ x_1 - 3x_2 + 2x_3 + x_4 = 4 \end{cases}$ методом Гаусса.

10. Найти матрицу, обратную к матрице $A = \begin{pmatrix} 3 & -2 & 4 \\ 3 & 4 & -2 \\ 2 & -1 & -1 \end{pmatrix}$.

Контрольная работа №2 (р. 4)

Тема: «Интегральное исчисление»

Типовые задания

1. Вычислить неопределенный интеграл $\int \left(x^2 \cdot \sqrt[5]{x^2} - \frac{3\sqrt[4]{x}}{x} \right) dx$.

2. Вычислить неопределенный интеграл $\int \frac{1}{x^2 + 6} dx$.

3. Вычислить неопределенный интеграл $\int \frac{1}{4 + 9x} dx$.

4. Вычислить неопределенный интеграл $\int \frac{x}{4x^2 - 5} dx$.

5. Представить дробь $\frac{x-5}{(x-5)(x^2+2x+9)(x-4)^2}$ в виде суммы простейших дробей.

6. Вычислить неопределенный интеграл $\int \sin^2 5x dx$.

7. Вычислить определенный интеграл $\int_1^2 5x^4 dx$.

8. Найти площадь трапеции, ограниченной линиями $y = 10 - x^2$, $x = -1$, $x = 2$, $y = 0$.

9. Вычислить площадь фигуры, ограниченной линиями $y = \frac{4}{x} - 5$, $y = -x$, равна

10. Найти объем тела вращения вокруг оси OX фигуры, ограниченной линиями $y = -5x^2$, $0 \leq x \leq 2$.

Домашнее задание №1 (р. 2)

Тема: «Введение в анализ. Дифференциальное исчисление функций одной переменной»

Типовые задания

1. Изобразить схематически график функции $f(x)$ в окрестности предельной точки

а) $\lim_{x \rightarrow +\infty} f(x) = -\infty$, б) $\lim_{x \rightarrow 3} f(x) = -6$.

2. Вычислить предел последовательности

а) $\lim_{n \rightarrow \infty} \frac{8n^5 + 6n^2 - 7n - 10}{6n^3 + n - 9}$; б) $\lim_{n \rightarrow \infty} \frac{\sqrt[5]{7 - 2n^2 + n^5} (6n - 3)(2 + n)}{(2n^4 + 9n^3 - n + 7)n}$.

3. Вычислить предел функции $\lim_{x \rightarrow 1} \frac{x^2 + 5x - 6}{1 - x^2}$.

4. Для заданной функции $f(x) = \frac{9(8-x)(x+1)^2 x}{2(x-3)^2(5-x)^2}$ вычислить пределы

а) $\lim_{x \rightarrow 0} f(x)$; б) $\lim_{x \rightarrow 5} f(x)$; в) $\lim_{x \rightarrow 4} f(x)$; г) $\lim_{x \rightarrow \infty} f(x)$.

5. Вычислить предел функции $\lim_{x \rightarrow 0} \frac{\ln(1+5x)(2^{-3x}-1)}{\sin(10x)(\sqrt[3]{1-6x}-1)\cos(4x)}$.

6. Вычислить предел последовательности $\lim_{n \rightarrow \infty} \left(\frac{4n+3}{4n-5} \right)^{4-3n}$.

7. Вычислить предел функции $\lim_{x \rightarrow \pm 0} \frac{\lg(\lg(x+1))}{x}$.

8. Найти точки разрыва функции $f(x) = \frac{\sin x}{x-2}$, исследовать их характер и построить график в окрестности точки разрыва.

9. Найти производные функций:

а) $y = -5 - 9e^2 - 2\sin x$; б) $y = \sqrt[4]{\log_9(8x^3 - \ln x)} + 3\cos \frac{\pi}{7}$;

в) $y = \ln(5x^2 + 6x - 1) \cdot e^{\arccos x}$; г) $y = \frac{4 \operatorname{tg}^6 x}{\sqrt{\sin x}}$.

10. Вычислить производную параметрически заданной функции $\begin{cases} x = \ln\left(\operatorname{tg} \frac{t}{2}\right), \\ y = \sin t^2. \end{cases}$

11. Составить уравнения касательных к кривой $y = 2x^3 + x^2 - 2$, параллельных прямой $y - 4x - 5 = 0$.

12. Для функции $y = (x-1)\sqrt[3]{x}$ найти а) экстремумы и интервалы монотонности; б) наибольшее и наименьшее значение на отрезке $[1, 3]$.

13. Найти точки перегиба и интервалы выпуклости и вогнутости функции $y = \frac{x^2 + 2x - 7}{x^2 + 2x - 3}$.

14. Найти вертикальные и наклонные асимптоты графика функции $y = \frac{5x^2 - 2}{4x - 5}$.

15. Вычислить пределы функций, используя правило Лопиталю:

а) $\lim_{x \rightarrow 1} \frac{x^4 - 1}{2x^4 - x^2 - 1}$; б) $\lim_{x \rightarrow 3} \frac{\ln(7-2x)}{\sqrt{5x+1}-4}$.

16. Исследовать функцию и построить график:

а) $y = \frac{x^2}{x^2 - x + 1}$; б) $y = -\ln \frac{x+1}{x-1}$.

Домашнее задание №2 (р. 5)

Тема: «Обыкновенные дифференциальные уравнения»

Типовые задания

1. Найти общий интеграл дифференциального уравнения $\sqrt{1-x^2} y' + xy^2 + 2x = 0$.

2. Найти частное решение дифференциального уравнения, удовлетворяющее начальным условиям

$$\begin{cases} y \frac{dy}{dx} + x = 1, \\ y(0) = 1 \end{cases}$$

3. Найти частное решение дифференциального уравнения, удовлетворяющее начальным условиям

$$\begin{cases} y' + \frac{y}{2x} = x^2 \\ y(1) = 1 \end{cases}$$

4. Найти частное решение дифференциального уравнения, удовлетворяющее начальным условиям

$$\begin{cases} y' + xy = (1+x)e^{-x}y^2 \\ y(0) = 1 \end{cases}$$

5. Определить тип дифференциального уравнения $y' = x + y$, найти общее решение и построить интегральную кривую, проходящую через точку $M(2, 1)$.

6. Найти общее решение дифференциального уравнения $y'' - 9y = 0$.

7. Найти частное решение дифференциального уравнения, удовлетворяющего указанным услови-

$$\begin{cases} y'' - 4y' + 3y = 0 \\ y(0) = 6 \\ y'(0) = 10 \end{cases}$$

8. Найти общее решение дифференциального уравнения $y'' - 6y' + 9y = 2x^2$.

9. Найти вид общего решения дифференциального уравнения $y'' - 2y' - 8y = e^x - 8\cos 2x$ (не вычисляя неопределенные коэффициенты).

3. Методические материалы, определяющие процедуры оценивания

Процедура проведения промежуточной аттестации и текущего контроля успеваемости регламентируется локальным нормативным актом, определяющим порядок осуществления текущего контроля успеваемости и промежуточной аттестации обучающихся.

3.1. Процедура оценивания при проведении промежуточной аттестации обучающихся по дисциплине в форме экзамена

Промежуточная аттестация по дисциплине проводится в форме дифференцированного зачета (зачета с оценкой) в 1 семестре и в форме экзамена во 2 семестре.

Используются критерии и шкала оценивания, указанные в п.1.2. Оценка выставляется преподавателем интегрально по всем показателям и критериям оценивания.

Ниже приведены правила оценивания формирования компетенций по показателю оценивания «Знания».

Критерий оценивания	Уровень освоения и оценка			
	«2» (неудовлетв.)	«3» (удовлетвор.)	«4» (хорошо)	«5» (отлично)
Знание терминов и определений, понятий	Не знает терминов и определений	Знает термины и определения, но допускает неточности формулировок	Знает термины и определения	Знает термины и определения, может корректно сформулировать их самостоятельно
Знание основных закономерностей и соотношений, принципов	Не знает основные закономерности и соотношения, принципы построения знаний	Знает основные закономерности, соотношения, принципы построения знаний	Знает основные закономерности, соотношения, принципы построения знаний, их интерпретирует и ис-	Знает основные закономерности, соотношения, принципы построения знаний, может самостоятельно их получить

			пользует	и использовать
Объём освоенного материала, усвоение всех дидактических единиц (разделов)	Не знает значительной части материала дисциплины	Знает только основной материал дисциплины, не усвоил его деталей	Знает материал дисциплины в объёме	Обладает твёрдым и полным знанием материала дисциплины, владеет дополнительными знаниями
Полнота ответов на проверочные вопросы	Не даёт ответы на большинство вопросов	Даёт неполные ответы на все вопросы	Даёт ответы на вопросы, но не все - полные	Даёт полные, развёрнутые ответы на поставленные вопросы
Правильность ответов на вопросы	Допускает грубые ошибки при изложении ответа на вопрос	В ответе имеются существенные ошибки	В ответе имеются несущественные неточности	Ответ верен
Чёткость изложения и интерпретации знаний	Излагает знания без логической последовательности	Излагает знания с нарушениями в логической последовательности	Излагает знания без нарушений в логической последовательности	Излагает знания в логической последовательности, самостоятельно их интерпретируя и анализируя
	Не иллюстрирует изложение поясняющими схемами, рисунками и примерами	Выполняет поясняющие схемы и рисунки небрежно и с ошибками	Выполняет поясняющие рисунки и схемы корректно и понятно	Выполняет поясняющие рисунки и схемы точно и аккуратно, раскрывая полноту усвоенных знаний
	Неверно излагает и интерпретирует знания	Допускает неточности в изложении и интерпретации знаний	Грамотно и по существу излагает знания	Грамотно и точно излагает знания, делает самостоятельные выводы

Ниже приведены правила оценивания формирования компетенций по показателю оценивания «Навыки начального уровня».

Критерий оценивания	Уровень освоения и оценка			
	«2» (неудовлетв.)	«3» (удовлетвор.)	«4» (хорошо)	«5» (отлично)
Навыки выбора методики выполнения заданий	Не может выбрать методику выполнения заданий	Испытывает затруднения по выбору методики выполнения заданий	Без затруднений выбирает стандартную методику выполнения заданий	Применяет теоретические знания для выбора методики выполнения заданий
Навыки выполнения заданий различной сложности	Не имеет навыков выполнения учебных заданий	Имеет навыки выполнения только простых типовых учебных заданий	Имеет навыки выполнения только стандартных учебных заданий	Имеет навыки выполнения как стандартных, так и нестандартных учебных заданий
Навыки самопроверки. Качество сформированных навыков	Допускает грубые ошибки при выполнении заданий, нарушающие логику решения задач	Допускает ошибки при выполнении заданий, нарушения логики решения	Допускает ошибки при выполнении заданий, не нарушающие логику решения	Не допускает ошибок при выполнении заданий

Навыки анализа результатов выполнения заданий, решения задач	Делает некорректные выводы	Испытывает затруднения с формулированием корректных выводов	Делает корректные выводы по результатам решения задачи	Самостоятельно анализирует результаты выполнения заданий
Навыки представления результатов решения задач	Не может проиллюстрировать решение задачи поясняющими схемами, рисунками	Выполняет поясняющие схемы и рисунки небрежно и с ошибками	Выполняет поясняющие рисунки и схемы корректно и понятно	Выполняет поясняющие рисунки и схемы верно и аккуратно

3.2. Процедура оценивания при проведении промежуточной аттестации обучающихся по дисциплине в форме зачета

Промежуточная аттестация по дисциплине в форме зачёта не проводится.

3.3. Процедура оценивания при проведении промежуточной аттестации обучающихся по дисциплине в форме защиты курсовой работы (курсового проекта)

Промежуточная аттестация по дисциплине в форме защиты курсовой работы/курсового проекта не проводится.

Приложение 2 к рабочей программе

Шифр	Наименование дисциплины
Б1.О.09	Математика

Код направления подготовки / специальности	38.03.02
Направление подготовки / специальность	Менеджмент
Наименование ОПОП (направленность / профиль)	Менеджмент в инвестиционно-строительной сфере
Год начала реализации ОПОП	2021
Уровень образования	Бакалавриат
Форма обучения	Очная
Год разработки/обновления	2021

Перечень учебных изданий и учебно-методических материалов

Печатные учебные издания в НТБ НИУ МГСУ:

№ п/п	Автор, название, место издания, издательство, год издания, количество страниц	Количество экземпляров в библиотеке НИУ МГСУ
1	Письменный Д. Т. Конспект лекций по высшей математике: полный курс [Текст] : курс лекций / Д. Т. Письменный. - 12-е изд. - Москва : Айрис-пресс, 2014. - 603 с.	200
2	Гмурман В. Е. Теория вероятностей и математическая статистика [Текст] : учебное пособие для бакалавров / В. Е. Гмурман. - 12-е изд. - Москва : Юрайт, 2013. - 479 с	100
2	Гмурман В. Е. Руководство к решению задач по теории вероятностей и математической статистике [Текст] : учебное пособие для бакалавров / В. Е. Гмурман. - 11-е изд., перераб. и доп. - Москва : Юрайт, 2013. - 404 с	100

Электронные учебные издания в электронно-библиотечных системах (ЭБС):

№ п/п	Автор, название, место издания, год издания, количество страниц	Ссылка на учебное издание в ЭБС
1	Клетеник Д.В. Сборник задач по аналитической геометрии [Электронный ресурс]: учеб. пособие / С.-П. : Лань, 2019. 224 с.	https://e.lanbook.com/book/114702
2	Боронина Е.Б. Математический анализ [Электронный ресурс]: учебное пособие / Саратов: Научная книга, 2019. - 159 с.	http://www.iprbookshop.ru/81022
3	Осипов Ю.В., Сафина Г.Л., Толстова О.Л. Интегральное исчисление. [Электронный ресурс]: учебное пособие/М. МГСУ 2017. - 70 с.	http://www.iprbookshop.ru/60760.html

Приложение 3 к рабочей программе

Шифр	Наименование дисциплины
Б1.О.09	Математика

Код направления подготовки / Специальности	38.03.02
Направление подготовки / Специальность	Менеджмент
Наименование ОПОП (направленность / профиль)	Менеджмент в инвестиционно-строительной сфере
Год начала реализации ОПОП	2021
Уровень образования	Бакалавриат
Форма обучения	очная
Год разработки/обновления	2021

Перечень профессиональных баз данных и информационных справочных систем

Наименование	Электронный адрес ресурса
«Российское образование» - федеральный портал	http://www.edu.ru/index.php
Научная электронная библиотека	http://elibrary.ru/defaultx.asp?
Электронная библиотечная система IPRbooks	http://www.iprbookshop.ru/
Федеральная университетская компьютерная сеть России	http://www.runnet.ru/
Информационная система "Единое окно доступа к образовательным ресурсам"	http://window.edu.ru/
Научно-технический журнал по строительству и архитектуре «Вестник МГСУ»	http://www.vestnikmgsu.ru/
Научно-техническая библиотека НИУ МГСУ	http://www.mgsu.ru/resources/Biblioteka/

Приложение 4 к рабочей программе

Шифр	Наименование дисциплины
Б1.О.09	Математика

Код направления подготовки / специальности	38.03.02
Направление подготовки / специальность	Менеджмент
Наименование ОПОП (направленность / профиль)	Менеджмент в инвестиционно-строительной сфере
Год начала реализации ОПОП	2021
Уровень образования	Бакалавриат
Форма обучения	Очная
Год разработки/обновления	2021

Материально-техническое и программное обеспечение дисциплины

Наименование специальных помещений и помещений для самостоятельной работы	Оснащенность специальных помещений и помещений для самостоятельной работы	Перечень лицензионного программного обеспечения. Реквизиты подтверждающего документа
Учебные аудитории для проведения учебных занятий, текущего контроля и промежуточной аттестации	Рабочее место преподавателя, рабочие места обучающихся	
Ауд. 304 МФ Компьютерный класс	Доска классная Компьютер Тип № 1 (13 шт.)	7-zip (Свободно распространяемое ПО на условиях открытой лицензии) Adobe Acrobat Reader [11] (ПО предоставляется бесплатно на условиях OpLic) LibreOffice (ПО предоставляется бесплатно на условиях OpLic) "Windows XP [ImX] (OpenLicense; Подписка Azure Dev Tools; БД; Веб-кабинет)"
Помещение для самостоятельной работы обучающихся Ауд. 101	Рабочее место библиотекаря, рабочие места обучающихся Витрина В-12 (3 шт.) Монитор EOL DeII 17 TFT (3 шт.) Системный блок Kraftway KW17 2010 (3 шт.)	AutoCAD [2020] (БД; Веб-кабинет или подписка; OpenLicense) Eurosoft STARK [201W;20] (Договор № 089/08-ОК(ИОП) от 24.10.2008) MS OfficeStd [2010; 300] (Договор № 162/10 - АО НИУ от 18.11.2010 (НИУ-10)) nanoCAD СПДС Конструкции (Договор бесплатной передачи / партнерство) WinPro 7 [ADT] (OpenLicense; Подписка Azure Dev Tools; БД; Веб-

		кабинет) ПК ЛИРА-САПР [2013R5] (ПО предоставляется бесплатно на условиях OpLic (не требуется))
Помещение для самостоятельной работы обучающихся Ауд. 314	Рабочее место библиотекаря, рабочие места обучающихся Доска классная трехстворчатая Монитор EOL DeII 17 TFT (2 шт.) Системный блок Kraftway KW17 2010 (2 шт.)	AutoCAD [2020] (Б\Д; Веб-кабинет или подписка; OpenLicense) Eurosoft STARK [201W;20] (Договор №089/08-ОК(ИОП) от 24.10.2008) MS OfficeStd [2010; 300] (Договор № 162/10 - АО НИУ от 18.11.2010 (НИУ-10)) nanoCAD СПДС Конструкции (Договор бесплатной передачи / партнерство) WinPro 7 [ADT] (OpenLicense; Подписка Azure Dev Tools; Б\Д; Веб-кабинет) ПК ЛИРА-САПР [2013R5] (ПО предоставляется бесплатно на условиях OpLic (не требуется))

Федеральное государственное бюджетное образовательное учреждение высшего образования
**«НАЦИОНАЛЬНЫЙ ИССЛЕДОВАТЕЛЬСКИЙ МОСКОВСКИЙ ГОСУДАР-
 СТВЕННЫЙ СТРОИТЕЛЬНЫЙ УНИВЕРСИТЕТ»**

РАБОЧАЯ ПРОГРАММА

Шифр	Наименование дисциплины
Б1.О.10	<i>Статистика</i>

Код направления подготовки / специальности	38.03.02
Направление подготовки / специальность	<i>Менеджмент</i>
Наименование ОПОП (направленность / профиль)	<i>Менеджмент в инвестиционно-строительной сфере</i>
Год начала реализации ОПОП	2021
Уровень образования	<i>Бакалавриат</i>
Форма обучения	<i>Очная</i>
Год разработки/обновления	2021

Разработчики:

должность	ученая степень, звание	ФИО
<i>Доцент</i>	<i>к.э.н., доцент</i>	<i>Бурова О.А.</i>

Рабочая программа дисциплины разработана и одобрена кафедрой «Экономика и управление в строительстве»

Рабочая программа утверждена методической комиссией по УГСН, протокол № 4 от «30» июня 2021 г.

1. Цель освоения дисциплины

Целью освоения дисциплины «Статистика» является формирование компетенций обучающихся в области статистики.

Программа составлена в соответствии с требованиями Федерального государственного образовательного стандарта высшего образования по направлению подготовки 38.03.02 Менеджмент.

Дисциплина относится к обязательной части Блока 1 «Дисциплины (модули)» основной профессиональной образовательной программы «Менеджмент в инвестиционно-строительной сфере». Дисциплина является обязательной для изучения.

2. Перечень планируемых результатов обучения по дисциплине, соотнесенных с планируемыми результатами освоения образовательной программы

Код и наименование компетенции (результат освоения)	Код и наименование индикатора достижения компетенции
УК-1. Способен осуществлять поиск, критический анализ и синтез информации, применять системный подход для решения поставленных задач	УК-1.1 Выбор информационных ресурсов для поиска информации в соответствии с поставленной задачей УК-1.3 Систематизация обнаруженной информации, полученной из разных источников, в соответствии с требованиями и условиями задачи УК-1.5 Выявление системных связей и отношений между изучаемыми явлениями, процессами и/или объектами на основе принятой парадигмы
УК-2. Способен определять круг задач в рамках поставленной цели и выбирать оптимальные способы их решения, исходя из действующих правовых норм, имеющихся ресурсов и ограничений	УК-2.5 Выбор способа решения задачи профессиональной деятельности с учётом наличия ограничений и ресурсов УК-2.6 Составление последовательности (алгоритма) решения задачи
ОПК-1 Способен решать профессиональные задачи на основе знаний (на промежуточном уровне) экономической, организационной и управленческой теории;	ОПК-1.5. Решение задач на усвоение понятийного аппарата и понимание логических связей, расчетных и ситуационных задач на основе знаний (на промежуточном уровне) экономической, управленческой и организационной теории
ОПК-2 Способен осуществлять сбор, обработку и анализ данных, необходимых для решения поставленных управленческих задач, с использованием современного инструментария и интеллектуальных информационно-аналитических систем	ОПК-2.2. Выбор методов сбора данных, способов и вида их представления в соответствии с поставленными задачами профессиональной деятельности ОПК-2.5 Формирование системы взаимосвязанных статистических показателей ОПК-2.5. Обработка информации для решения поставленных задач с применением математического аппарата, в том числе с использованием вероятностно-статистических методов ОПК-2.6. Выбор инструментария обработки и анализа данных, необходимых для решения поставленных управленческих задач
ОПК-3 Способен разрабатывать обоснованные организационно-управленческие решения с учетом их социальной значимости, содействовать их реализации в условиях сложной и динамичной среды и оценивать их последствия;	ОПК-3.1. Анализ внешней и внутренней среды состояния и развития социально-экономических систем, выявление ключевых элементов и оценивание их влияния

Код и наименование индикатора достижения компетенции	Результаты обучения (показатели оценивания)
УК-1.1 Выбор информационных ресурсов для поиска информации в соответствии с поставленной задачей	Знает источники информации для сбора статистических данных Имеет навыки (начального уровня) выбора источников для сбора статистических данных для решения поставленной задачи

УК-1.3 Систематизация обнаруженной информации, полученной из разных источников, в соответствии с требованиями и условиями задачи	Знает способы систематизации полученных статистических данных Имеет навыки (начального уровня) систематизации статистических данных с сайта Росстата, печатных изданий, форм статистической отчетности для решения поставленной задачи
УК-1.5 Выявление системных связей и отношений между изучаемыми явлениями, процессами и/или объектами на основе принятой парадигмы	Знает статистические методы изучения взаимосвязей Имеет навыки (начального уровня) проведения корреляционно-регрессионного анализа Имеет навыки (начального уровня) построения моделей прогноза
УК-2.5 Выбор способа решения задачи профессиональной деятельности с учётом наличия ограничений и ресурсов	Знает формы, виды и способы статистического наблюдения Имеет навыки (начального уровня) формы представления статистических данных
УК-2.6 Составление последовательности (алгоритма) решения задачи	Знает последовательность проведения статистического анализа Имеет навыки (начального уровня) решения задач по теории статистики и социально-экономической статистике)
ОПК-2.2. Выбор методов сбора данных, способов и вида их представления в соответствии с поставленными задачами профессиональной деятельности	Знает определение сводки и группировки Знает типовую методику их построения Знает методы обработки и анализа данных сводки и группировки Имеет навыки (начального уровня) построения сводки и группировки Имеет навыки (начального уровня) представления результатов сводки и группировки в виде таблиц и графиков
ОПК-2.5 Формирование системы взаимосвязанных статистических показателей	Знает принципы формирования системы взаимосвязанных статистических показателей, характеризующих объекты социально-экономического исследования Знает методику расчета статистических показателей, характеризующих объекты социально-экономического исследования Имеет навыки (начального уровня) формирования и расчета системы взаимосвязанных статистических показателей, характеризующих объекты социально-экономического исследования
ОПК-2.6. Решение типовых задач анализа и экономико-математического моделирования, используемых при принятии управленческих решений	Знает типовые методы математической статистики Имеет навыки (начального уровня) математического моделирования и построения прогноза социально-экономических показателей
ОПК-3.1. Анализ внешней и внутренней среды состояния и развития социально-экономических систем, выявление ключевых элементов и оценивание их влияния	Имеет навыки (начального уровня) сбора, систематизации, обработки и формы представления статистических данных в соответствии с поставленной задачей

Информация о формировании и контроле результатов обучения представлена в Фонде оценочных средств (Приложение 1).

3. Трудоемкость дисциплины и видов учебных занятий по дисциплине

Общая трудоемкость дисциплины составляет 3 зачетных единицы, 108 академических часов.
(1 зачетная единица соответствует 36 академическим часам)

Видами учебных занятий и работы обучающегося по дисциплине могут являться.

Обозначение	Виды учебных занятий и работы обучающегося
Л	Лекции
ЛР	Лабораторные работы
ПЗ	Практические занятия
КоП	Компьютерный практикум

КРП	Групповые и индивидуальные консультации по курсовым работам(курсoвым проектам)
СР	Самостоятельная работа обучающегося в период теоретического обучения
К	Самостоятельная работа обучающегося и контактная работа обучающегося с преподавателем в период промежуточной аттестации

4.1 Структура дисциплины:

Форма обучения – очная

№	Наименование раздела дисциплины	Семестр	Количество часов по видам учебных занятий и работы обучающегося							Формы промежуточной аттестации, текущего контроля успеваемости
			Л	ЛР	ПЗ	КоП	КРП	СР	К	
1.	Теория статистики	3	16	-	16	-	-	26	18	Домашнее задание (р.1) Контрольная работа (р.1, 2)
2.	Статистика предприятия	3	16	-	16	-	-			
	Итого:	3	32	-	32	-	-	26	18	Дифференцированный зачет (зачет с оценкой)

4. Содержание дисциплины, структурированное по видам учебных занятий и разделам

При проведении аудиторных учебных занятий предусмотрено проведение текущего контроля успеваемости:

- В рамках практических занятий предусмотрено выполнение обучающимися контрольной работы.

4.1. Лекции

Форма обучения – очная

№	Наименование раздела дисциплины	Тема и содержание лекций
1.	Теория статистики	Тема 1.1 Предмет, метод и задачи статистики Статистика как наука. Предмет и метод статистики. Задачи статистики. Организация государственной статистики в РФ.
		Тема 1.2 Статистическое наблюдение Понятие статистического наблюдения, этапы статистического исследования. Формы, виды и способы наблюдения. Программно-методологические и организационные вопросы наблюдения. Ошибки и методы контроля данных наблюдения.
		Тема 1.3 Сводка и группировка статистических данных Понятие и содержание сводки, как первой стадии статистического исследования. Виды сводки. Понятие группировки, виды. Формы представления статистических данных: статистические таблицы и графики, их виды, основные правила построения.
		Тема 1.4 Абсолютные и относительные показатели Понятие; виды абсолютных и относительных показателей. Методика их исчисления и направлений использования.
		Тема 1.5 Средние величины Сущность и применение средних величин. Степенные и структурные средние, методы их определения.

		<p>Тема 1.6 Ряды распределения и показатели вариации Назначение рядов распределения, их виды. Построение вариационного ряда, его частотные характеристики, графическое изображение. Структурные характеристики вариационного ряда (медиана распределения; квартили распределения; мода распределения). Понятие вариации признака в совокупности. Показатели вариации.</p>
		<p>Тема 1.7 Ряды динамики Характеристика ряда динамики Область применения рядов динамики, их виды. Способы выявления тенденции динамики показателей: метод механического сглаживания и аналитического выравнивания. Выявление сезонности явлений с помощью индексов сезонности. Аналитические и средние показатели рядов динамики, методы расчета.</p>
		<p>Тема 1.8 Индексы Понятие индексов, их применение. Индивидуальные, общие, агрегатные, средние индексы. Индексы постоянного состава, переменного состава и структурных сдвигов. Методология и их исчисления.</p>
2.	Статистика предприятия	<p>Тема 2.1 Статистика основных показателей деятельности предприятия Предприятие как объект статистического учета. Организация статистического наблюдения предприятий по виду экономической деятельности «Строительство»: унифицированные формы статистической отчетности. Статистическое изучение объемов и издержек производства. Статистика себестоимости. Индексы цен производителей. Статистический анализ финансового состояния и финансовых результатов деятельности.</p>
		<p>Тема 2.2 Статистическое изучение активов и обязательств предприятия Состав финансовых и нефинансовых активов предприятия. Формы финансовой и статистической отчетности. Цели и задачи статистики основных и оборотных фондов. Показатели движения основных средств и эффективности использования основных и оборотных средств предприятия. Статистическое изучение финансовых вложений и обязательств.</p>
		<p>Тема 2.3 Статистика трудовых ресурсов предприятия Цели и задачи статистики трудовых ресурсов предприятия, их характеристика. Формы статистического наблюдения за трудовыми ресурсами. Статистические показатели численности, заработной платы и движения работников. Динамика уровня и структура затрат организации на рабочую силу. Индексы производительности труда.</p>
		<p>Тема 2.4 Статистика инвестиционной и инновационной деятельности предприятия Статистическое изучение инвестиций и инноваций деятельности предприятий по виду экономической деятельности «Строительство»: формы статической отчетности, основные показатели инвестиционной и инновационной активности. Статистическое обследование инвестиционной и инновационной деятельности предприятий. Показатели деловой активности предприятий.</p>

4.2. Лабораторные работы

Не предусмотрено учебным планом

4.3. Практические занятия

Форма обучения - очная

№	Наименование раздела дисциплины	Тема и содержание занятия
1.	Теория статистики	<p>Тема 1.1 Предмет, метод и задачи статистики Рассмотрение структуры органов государственной статистики в РФ: Федеральная служба государственной статистики РФ (Росстат), территориальные органы, их функции. Сайт Росстата, его наполнение.</p>

		<p>Тема 1.2 Статистическое наблюдение Разработка программы статистического наблюдения: установление цели и задач наблюдения, объекта и единицы наблюдения, время и места проведения. Анализ полученных результатов наблюдения.</p>
		<p>Тема 1.3 Сводка и группировка статистических данных Построение сложной сводки: группировка данных наблюдения, определение числа групп по формуле Стерджесса и интервалов, выбор группировочного признака. Перегруппировка данных. Разработка подлежащего и сказуемого таблицы, содержащей результаты сводки, их графическое изображение. Анализ полученных результатов сводки.</p>
		<p>Тема 1.4 Абсолютные и относительные показатели Расчет различных видов относительных величин: относительной величины динамики, структуры, координации, сравнения, интенсивности, выполнения плана договорных поставок и планового задания.</p>
		<p>Тема 1.5 Средние величины Расчет средних показателей с использованием формул различных видов степенных средних: средней арифметической простой и взвешенной, средней гармонической простой и взвешенной, средней геометрической, средней хронологической.</p>
		<p>Тема 1.6 Ряды распределения и показатели вариации Построение вариационных рядов распределения – дискретных и интервальных. Определение структурных средних: моды и медианы. Расчет показателей вариации: размаха вариации, среднего линейного отклонения, дисперсии, среднего квадратического отклонения и коэффициенты вариации. Проверка правила сложения дисперсий.</p>
		<p>Тема 1.7 Ряды динамики Расчет базисных и цепных аналитических показателей рядов динамики: абсолютного прироста, коэффициента роста, темпа роста, темпа прироста, абсолютного значения 1% прироста и средних показателей динамики.</p>
		<p>Тема 1.8 Индексы Определение динамики цен, выпуска продукции, себестоимости, товарооборота с использованием цепных и базисных индивидуальных индексов, общих индексов, агрегатных (индексов цен Пааше, Ласпейреса, Фишера, Маршалла) и средних индексов.</p>
	2.	Статистика предприятия
		<p>Тема 2.2 Статистическое изучение активов и обязательств предприятия Расчет показателей использования основных и оборотных средств. Определение полной, остаточной и восстановительной стоимости основных средств. Определение показателей движения и эффективности использования основных средств, оборачиваемости оборотных средств. Построение баланса основных средств.</p>
		<p>Тема 2.3 Статистика трудовых ресурсов предприятия Анализ состояния рынка труда. Расчет фондов рабочего времени предприятия и показателей их использования. Определение динамики номинальной и реальной заработной платы, динамики средней часовой и средней месячной заработной платы. Анализ затрат на рабочую силу. Определение среднесписочной численности работников, показателей движения рабочей силы. Расчет индексов производительности труда.</p>
		<p>Тема 2.4 Статистика инвестиционной и инновационной деятельности предприятия</p>

		Анализ результатов статистического обследования инвестиционной и инновационной деятельности предприятий. Расчет и анализ показатели деловой активности предприятий.
--	--	---------------------------------------------------------------------------------------------------------------------------------------------------------------------

4.4. Компьютерные практикумы:

Не предусмотрено учебным планом

4.5. Групповые и индивидуальные консультации по курсовым работам (курсoвым проектам) консультации по курсовым работам (курсoвым проектам):

Не предусмотрено учебным планом

4.6. Самостоятельная работа обучающегося в период теоретического обучения

Самостоятельная работа обучающегося в период теоретического обучения включает в себя:

- самостоятельную подготовку к учебным занятиям, включая подготовку к аудиторным формам текущего контроля успеваемости;
- выполнение домашнего задания;
- самостоятельную подготовку к промежуточной аттестации.

В таблице указаны темы для самостоятельного изучения обучающимся:

Форма обучения – очная

№	Наименование раздела дисциплины	Темы для самостоятельного изучения
1.	Теория статистики	Темы для самостоятельного изучения соответствуют темам аудиторных учебных занятий
2.	Статистика предприятия	

4.7. Самостоятельная работа обучающегося и контактная работа обучающегося с преподавателем в период промежуточной аттестации.

Работа обучающегося в период промежуточной аттестации включает в себя подготовку к формам промежуточной аттестации (к дифференцированному зачету (зачету с оценкой), а также саму промежуточную аттестацию.

5. Оценочные материалы по дисциплине

Фонд оценочных средств по дисциплине приведен в Приложении 1 к рабочей программе дисциплины.

Оценочные средства для проведения промежуточной аттестации, а также текущего контроля по дисциплине хранятся на кафедре (структурном подразделении), ответственной за преподавание данной дисциплины.

6. Учебно-методическое и материально-техническое обеспечение дисциплины

Основные принципы организации учебной работы обучающихся изложены в локальных нормативных актах, определяющих порядок организации контактной работы и порядок самостоятельной работы обучающихся. Организация учебной работы обучающихся на аудиторных учебных занятиях осуществляется в соответствии с п.3.

6.1. Перечень учебных изданий и учебно-методических материалов для освоения дисциплины

Для освоения дисциплины обучающийся может использовать учебные издания и учебно-методические материалы, имеющиеся в научно-технической библиотеке НИУ МГСУ и/или размещенные в Электронных библиотечных системах.

Актуальный перечень учебных изданий и учебно-методических материалов представлен в приложении 2 к рабочей программе дисциплины.

6.2. Перечень профессиональных баз данных и информационных справочных систем

При осуществлении образовательного процесса по дисциплине используются профессиональные базы данных и информационных справочных систем. Перечень которых указан в Приложении 3 к рабочей программе дисциплины.

6.3. Перечень материально-технического, программного обеспечения освоения дисциплины

Учебные занятия по дисциплине проводятся в помещениях, оснащенных соответствующим оборудованием и программным обеспечением.

Перечень материально-технического и программного обеспечения дисциплины приведен в Приложении 4 к рабочей программе дисциплины.

Приложение 1 к рабочей программе

Шифр	Наименование дисциплины
Б1.О.10	Статистика

Код направления подготовки/специальности	38.03.02
Направление подготовки /специальность	Менеджмент
Наименование ОПОП (направленность/профиль)	Менеджмент в инвестиционно-строительной сфере
Год начала реализации ОПОП	2021
Уровень образования	Бакалавриат
Форма обучения	Очная
Год разработки / обновления	2021

ФОНД ОЦЕНОЧНЫХ СРЕДСТВ**1. Описание показателей и критериев оценивания компетенций, описание шкал оценивания**

Оценивание формирования компетенций производится на основе показателей оценивания, указанных в п.2. рабочей программы и в п.1.1 ФОС.

Связь компетенций и показателей оценивания приведена в п.2 рабочей программы.

1.1. Описание формирования и контроля показателей оценивания

Оценивание уровня освоения обучающимся компетенций осуществляется с помощью форм промежуточной аттестации и текущего контроля. Формы промежуточной аттестации и текущего контроля успеваемости по дисциплине, с помощью которых производится оценивание, указаны в учебном плане и в п.3 рабочей программы.

В таблице приведена информация о формировании результатов обучения по дисциплине разделами дисциплины, а также о контроле показателей оценивания компетенций формами оценивания.

Наименование показателя оценивания (результата обучения по дисциплине)	Номера разделов дисциплины	Формы оценивания (формы промежуточной аттестации, текущего контроля успеваемости)
Знает источники информации для сбора статистических данных Имеет навыки (начального уровня) выбора источников для сбора статистических данных для решения поставленной задачи	1,2	<i>Домашнее задание Дифференцированный зачет (зачет с оценкой)</i>

Знает способы систематизации полученных статистических данных Имеет навыки (начального уровня) систематизации статистических данных с сайта Росстата, печатных изданий, форм статистической отчетности для решения поставленной задачи	1,2	<i>Домашнее задание Контрольная работа Дифференцированный зачет (зачет с оценкой)</i>
Знает статистические методы изучения взаимосвязей Имеет навыки (начального уровня) проведения корреляционно-регрессионного анализа Имеет навыки (начального уровня) построения моделей прогноза	1,2	<i>Контрольная работа Дифференцированный зачет (зачет с оценкой)</i>
Знает формы, виды и способы статистического наблюдения Имеет навыки (начального уровня) формы представления статистических данных	1,2	<i>Контрольная работа Дифференцированный зачет (зачет с оценкой)</i>
Знает последовательность проведения статистического анализа Имеет навыки (начального уровня) решения задач по теории статистики и социально-экономической статистике)	1,2	<i>Домашнее задание Контрольная работа Дифференцированный зачет (зачет с оценкой)</i>
Знает определение сводки и группировки Знает типовую методику их построения Знает методы обработки и анализа данных сводки и группировки Имеет навыки (начального уровня) построения сводки и группировки Имеет навыки (начального уровня) представления результатов сводки и группировки в виде таблиц и графиков	1,2	<i>Домашнее задание Контрольная работа Дифференцированный зачет (зачет с оценкой)</i>
Знает принципы формирования системы взаимосвязанных статистических показателей, характеризующих объекты социально-экономического исследования Знает методику расчета статистических показателей, характеризующих объекты социально-экономического исследования Имеет навыки (начального уровня) формирования и расчета системы взаимосвязанных статистических показателей, характеризующих объекты социально-экономического исследования	1,2	<i>Домашнее задание Дифференцированный зачет (зачет с оценкой)</i>
Знает типовые методы математической статистики Имеет навыки (начального уровня) математического моделирования и построения прогноза социально-экономических показателей	1,2	<i>Контрольная работа Дифференцированный зачет (зачет с оценкой)</i>
Имеет навыки (начального уровня) сбора, систематизации, обработки и формы представления статистических данных в соответствии с поставленной задачи	1,2	<i>Домашнее задание Контрольная работа Дифференцированный зачет (зачет с оценкой)</i>

1.2. Описание критериев оценивания компетенций и шкалы оценивания

При проведении промежуточной аттестации в форме дифференцированного зачета (зачета с оценкой) используется шкала оценивания: «2» (неудовлетворительно), «3» (удовлетворительно), «4» (хорошо), «5» (отлично).

Показателями оценивания являются знания, умения и навыки обучающегося, полученные при изучении дисциплины.

Критериями оценивания достижения показателей являются:

Показатель	Критерий оценивания
------------	---------------------

оценивания	
Знания	Знание терминов и определений, понятий
	Знание основных закономерностей и соотношений, принципов
	Объём освоенного материала, усвоение всех дидактических единиц (разделов)
	Полнота ответов на проверочные вопросы
	Правильность ответов на вопросы
	Чёткость изложения и интерпретации знаний
Навыки начального уровня	Навыки выбора методик выполнения заданий
	Навыки выполнения заданий различной сложности
	Навыки самопроверки. Качество сформированных навыков
	Навыки анализа результатов выполнения заданий, решения задач
	Навыки представления результатов решения задач
	Навыки выполнения заданий различной сложности
	Навыки самопроверки. Качество сформированных навыков
	Навыки анализа результатов выполнения заданий, решения задач
	Навыки представления результатов решения задач
	Навыки обоснования выполнения заданий
	Быстрота выполнения заданий
	Самостоятельность в выполнении заданий
	Результативность (качество) выполнения заданий

2. Типовые контрольные задания для оценивания формирования компетенций

2.1. Промежуточная аттестация

2.1.1. Промежуточная аттестация в форме экзамена, дифференцированного зачета (зачета с оценкой), зачета

Формы промежуточной аттестации: при очной форме обучения – дифференцированный зачет (зачет с оценкой) в 3 семестре.

Перечень типовых вопросов/заданий для проведения дифференцированного зачёта (зачета с оценкой) в 3 семестре.

№	Наименование раздела дисциплины	Типовые вопросы / задания
1.	Раздел 1 Теория статистики	<ol style="list-style-type: none"> 1. Цель и задачи статистики. Организация статистики в РФ. 2. Цель и задачи статистики как науки и дисциплины. 3. Основные направления совершенствования статистики. 4. Статистические методы исследования. 5. Статистическое наблюдение: определение, цель, задачи. Точность наблюдения. 6. Программно-методологические вопросы статистического наблюдения. 7. Понятие статистической сводки. Ее виды. Принципы построения статистических группировок. 8. Основные правила построения статистических таблиц. 9. Взаимосвязь абсолютных и относительных величин, необходимость их комплексного применения. 10. Сущность и значение средних показателей. Виды степенных средних величин. 11. Сущность и значение структурных средних величин. 12. Понятие вариации и ее значение. Ряды распределения.

		<p>13. Абсолютные показатели вариации 14. Относительные показатели вариации. 15. Свойство дисперсии. Общая, межгрупповая и внутригрупповая дисперсии. 16. Правило сложения дисперсий. Эмпирическое корреляционное отношение. 17. Дисперсия доли и альтернативного признака. 18. Цель и задачи изучения динамических рядов. Основные элементы ряда динамики. 19. Аналитические показатели динамики. Сопоставимость в рядах динамики. 20. Понятие тренда в рядах динамики. Методы выявления тенденции. 21. Виды прогнозов и особенности статистических методов прогнозирования. 22. Значение и сущность индексного метода в анализе динамики социально-экономических явлений и процессов. 23. Понятие индексов и их классификация. Взаимосвязь цепных и базисных индексов. 24. Индивидуальные и общие (сводные) индексы. Способы построения общих индексов. Агрегатная форма индексов. 25. Индексы переменного и фиксированного состава. Индексы структурных сдвигов. Роль индексов в изучении взаимосвязанных явлений.</p> <p>Типовые задачи:</p> <p><i>Вариант 1.</i> Имеются следующие данные о среднесписочной численности акционерных обществ $X_i = 250, 320, 410, 380, 450, 500, 540, 580, 650, 720, 830, 1000, 1100, 380, 450, 800, 650, 450, 800, 750, 450, 450, 800$ чел. Определить среднесписочную численность и рассчитайте средне линейное и среднеквадратическое отклонение, коэффициентов вариации. Сделайте выводы.</p> <p><i>Вариант 2.</i> Рассчитать индексы планового задания, выполнения плана и динамики, если выпуск продукции в отчетном году составил 38,3 тыс. ед. На следующий год планировалось выпустить 35,6 тыс. ед., а фактически произведено 39,5 тыс. ед.</p> <p><i>Вариант 3.</i> Розничный товарооборот региона по формам собственности характеризуется следующими данными в млн. руб.: частная – 10273; государственная – 1446; кооперативная – 2684. Определить относительные величины структуры и координации, приняв за основу частную собственность.</p> <p><i>Вариант 4.</i> По приведенным данным в таблице определить: индивидуальные индексы цен и физического объема продукции; общий индекс стоимости, агрегатные индексы цен и физического объема. Сделайте выводы.</p> <table border="1" data-bbox="580 1514 1449 1731"> <thead> <tr> <th rowspan="2">Продукция</th> <th colspan="2">Базисный период</th> <th colspan="2">Отчетный период</th> </tr> <tr> <th>Выпущено q_0, ед.</th> <th>Себестоимость s_0, руб./ед.</th> <th>Выпущено q_1, ед.</th> <th>Себестоимость s_1, руб./ед.</th> </tr> </thead> <tbody> <tr> <td>Изделие А</td> <td>1350</td> <td>24,4</td> <td>1500</td> <td>23,0</td> </tr> <tr> <td>Изделие Б.</td> <td>240</td> <td>135,0</td> <td>250</td> <td>144,0</td> </tr> <tr> <td>Изделие В</td> <td>520</td> <td>65,4</td> <td>550</td> <td>62,6</td> </tr> <tr> <td>Итого</td> <td></td> <td></td> <td></td> <td></td> </tr> </tbody> </table>	Продукция	Базисный период		Отчетный период		Выпущено q_0 , ед.	Себестоимость s_0 , руб./ед.	Выпущено q_1 , ед.	Себестоимость s_1 , руб./ед.	Изделие А	1350	24,4	1500	23,0	Изделие Б.	240	135,0	250	144,0	Изделие В	520	65,4	550	62,6	Итого				
Продукция	Базисный период			Отчетный период																											
	Выпущено q_0 , ед.	Себестоимость s_0 , руб./ед.	Выпущено q_1 , ед.	Себестоимость s_1 , руб./ед.																											
Изделие А	1350	24,4	1500	23,0																											
Изделие Б.	240	135,0	250	144,0																											
Изделие В	520	65,4	550	62,6																											
Итого																															
2.		<p>1. Информационная и методологическая основа статистики предприятия. Единый государственный регистр предприятий и организаций (ЕГРПО). 2. Взаимосвязь статистики предприятия и системы национальных счетов (СНС). 3. Организация статистического наблюдения за предприятиями по виду экономической деятельности «Строительство». 4. Структура статистики предприятия, основные задачи. 5. Функции статистики на предприятии. Связь статистического учета с другими видами учета.</p>																													

Раздел 2
Статистика предприятия

6. Статистические показатели объемов производства и затрат на производство и их оценка.
7. Понятие деловой активности предприятия и ее статистическая оценка.
8. Обследование деловой активности строительных организаций и лизинговых компаний.
9. Статистическая оценка инвестиций в нефинансовые активы и их источников.
10. Состав финансовых и нефинансовых активов предприятия. Формы статистического учета.
11. Объект, предмет и задачи статистики финансов предприятия. Источники информации.
12. Учетные показатели статистики финансов. Их назначение и область применения.
13. Статистическая оценка наличия и движения основных фондов, эффективности их использования. Баланс основных фондов.
14. Показатели оборачиваемости оборотных фондов. Показатели обеспеченности производственными запасами.
15. Статистические показатели численности и движения работников.
16. Статистическая оценка заработной платы. Фонды рабочего времени и показатели их использования.
17. Статистика затрат на рабочую силу и формы оплаты труда.
18. Характеристика и статистические показатели инвестиционной деятельности предприятия.
19. Характеристика и статистические показатели инновационной деятельности предприятия.

Типовые задачи:

Задание 1. По данным механовооруженности труда и производительности труда рабочих строительных организаций рассчитайте средний уровень данных показателей на одну организацию. Сделайте выводы.

Строительные организации	Механовооруженность труда, тыс. руб. на 1 рабочего (среднегодовая)	Производительность труда, тыс. руб. на 1 рабочего (среднегодовая)
1	700	300
2	1100	400
3	1200	400
4	1600	600
5	2200	800
6	2700	700
7	3000	1100
8	3800	1400
9	4500	1800
10	4900	1700
всего		

Задание 2. По данным среднегодовой стоимости основных фондов (ОПФ) и выполненным объемом строительно-монтажных работ (СМР) строительной организации определите базисные и цепные темпы роста и темпы прироста. Сделайте выводы.

Месяц	Стоимость ОПФ, млрд. руб.	Объем СМР, млрд. руб.	Месяц	Стоимость ОПФ, млрд. руб.	Объем СМР, млрд. руб.
1	3,7	5,3	7	6,8	11,5
2	8,6	10,7	8	3,5	6,4
3	2,2	7,1	9	12,1	15,7
4	5,1	8,6	10	10,9	12,6
5	5,4	9,0	11	12,7	15,3
6	7,4	12,4	12	14,5	27,1

Задание 3. По данным объема производственных фондов и затратам на их капитальный ремонт (в процентах к среднегодовой стоимости основных

		фондов) определите относительные величины координации за три текущих года. Сделайте выводы.																																													
		<table border="1"> <thead> <tr> <th>Показатели</th> <th>2016 г.</th> <th>2017г.</th> <th>2018 г.</th> </tr> </thead> <tbody> <tr> <td>Среднегодовая стоимость основных производственных фондов, млрд. руб.</td> <td>17,8</td> <td>21,9</td> <td>24,5</td> </tr> <tr> <td>Затраты на капитальный ремонт (в %)</td> <td>3,3</td> <td>4,1</td> <td>5,2</td> </tr> </tbody> </table>				Показатели	2016 г.	2017г.	2018 г.	Среднегодовая стоимость основных производственных фондов, млрд. руб.	17,8	21,9	24,5	Затраты на капитальный ремонт (в %)	3,3	4,1	5,2																														
Показатели	2016 г.	2017г.	2018 г.																																												
Среднегодовая стоимость основных производственных фондов, млрд. руб.	17,8	21,9	24,5																																												
Затраты на капитальный ремонт (в %)	3,3	4,1	5,2																																												
		Задание 4. По данным объема товарной строительной продукции и балансовой прибыли строительной организации определите индексы сезонности. Сделайте выводы.																																													
		<table border="1"> <thead> <tr> <th>Месяц</th> <th>Прибыль, млн. руб.</th> <th>Объем строительной продукции, млрд. руб.</th> <th>Месяц</th> <th>Прибыль, млн. руб.</th> <th>Объем строительной продукции, млрд. руб.</th> </tr> </thead> <tbody> <tr> <td>1</td> <td>128</td> <td>1,4</td> <td>7</td> <td>181</td> <td>3,3</td> </tr> <tr> <td>2</td> <td>129</td> <td>1,6</td> <td>8</td> <td>203</td> <td>3,5</td> </tr> <tr> <td>3</td> <td>121</td> <td>1,8</td> <td>9</td> <td>191</td> <td>2,8</td> </tr> <tr> <td>4</td> <td>194</td> <td>1,9</td> <td>10</td> <td>145</td> <td>1,9</td> </tr> <tr> <td>5</td> <td>192</td> <td>2,4</td> <td>11</td> <td>130</td> <td>1,5</td> </tr> <tr> <td>6</td> <td>215</td> <td>3,1</td> <td>12</td> <td>122</td> <td>1,3</td> </tr> </tbody> </table>				Месяц	Прибыль, млн. руб.	Объем строительной продукции, млрд. руб.	Месяц	Прибыль, млн. руб.	Объем строительной продукции, млрд. руб.	1	128	1,4	7	181	3,3	2	129	1,6	8	203	3,5	3	121	1,8	9	191	2,8	4	194	1,9	10	145	1,9	5	192	2,4	11	130	1,5	6	215	3,1	12	122	1,3
Месяц	Прибыль, млн. руб.	Объем строительной продукции, млрд. руб.	Месяц	Прибыль, млн. руб.	Объем строительной продукции, млрд. руб.																																										
1	128	1,4	7	181	3,3																																										
2	129	1,6	8	203	3,5																																										
3	121	1,8	9	191	2,8																																										
4	194	1,9	10	145	1,9																																										
5	192	2,4	11	130	1,5																																										
6	215	3,1	12	122	1,3																																										
		Задание 5. Распределение молодых строительных рабочих по выполнению ими норм выработки характеризуется следующими данными. Вычислите коэффициенты ассоциации и контингенции. Сделайте выводы.																																													
		<table border="1"> <thead> <tr> <th>образование</th> <th>Выполнение и перевыполнение норм выработки</th> <th>Невыполняющие нормы выработки</th> <th>итого</th> </tr> </thead> <tbody> <tr> <td>Неполное среднее</td> <td>304</td> <td>57</td> <td>361</td> </tr> <tr> <td>Полное среднее</td> <td>101</td> <td>78</td> <td>179</td> </tr> <tr> <td>итого</td> <td>405</td> <td>135</td> <td>540</td> </tr> </tbody> </table>				образование	Выполнение и перевыполнение норм выработки	Невыполняющие нормы выработки	итого	Неполное среднее	304	57	361	Полное среднее	101	78	179	итого	405	135	540																										
образование	Выполнение и перевыполнение норм выработки	Невыполняющие нормы выработки	итого																																												
Неполное среднее	304	57	361																																												
Полное среднее	101	78	179																																												
итого	405	135	540																																												

2.1.2 Промежуточная аттестация в форме защиты курсовой работы (курсового проекта)

Промежуточная аттестация в форме защиты курсовой работы/курсового проекта не проводится.

2.2 Текущий контроль

2.2.1. Перечень форм текущего контроля:

- домашнее задание в 3 семестре;
- контрольная работа в 3 семестре.

2.2.2. Типовые контрольные задания форм текущего контроля:

Домашнее задание. Тема: «Ряды распределения и показатели вариации»

Типовое задание (выполняется по вариантам)

1. На основании использования метода группировок изучить структуру явлений и выявить связи и зависимости между явлениями.
2. Рассчитать структурные средние: моду и медиану, изобразить графически.
3. Рассчитать абсолютные и относительные показатели вариации. Сделать выводы.

Типовой вариант 1

Исходные данные: рейтинговая оценка крупнейших строительных компаний Урала и Западной Сибири.

Источник информации: Официальный сайт «Эксперт онлайн» (<http://expert.ru>).

Задание: на основании случайной выборки компаний (объем выборки не менее 30), выполнить следующие действия:

- построить интервальные вариационные ряды, характеризующие распределение компаний по выручке и величине валовой прибыли;
- выполнить аналитическую группировку для изучения зависимости между размером выручки и величиной валовой прибыли;
- рассчитать структурные средние показатели и изобразить их графически;
- оценить вариацию изучаемых показателей;
- на основании полученных результатов сделать обобщающие выводы.

Типовой вариант 2

Исходные данные: рейтинговая оценка 100 крупнейших компаний Томской области.

Источник информации: Официальный сайт «Эксперт онлайн» (<http://expert.ru>).

Задание: на основании случайной выборки компаний (объем выборки не менее 30), выполнить следующие действия:

- построить интервальные вариационные ряды, характеризующие распределение компаний по объему реализации и величине чистой прибыли;
- выполнить аналитическую группировку для изучения зависимости между размером объема реализации и величиной чистой прибыли;
- рассчитать структурные средние показатели и изобразить их графически;
- оценить вариацию изучаемых показателей.
- на основании полученных результатов сделать обобщающие выводы.

Типовой вариант 3

Исходные данные: результаты рейтинговых оценок банков Москвы и Московской области за 2016 г. (финансовые рейтинги).

Источник информации: «Банки.ру информационный портал: банки, вклады». Официальный сайт <http://www.banki.ru>.

Задание: на основании случайной выборки банков (объем выборки не менее 30), выполнить следующие действия:

- построить интервальные вариационные ряды, характеризующие распределение банков по величине активов-нетто и величине чистой прибыли;
- выполнить аналитическую группировку для изучения зависимости между размером активов-нетто и величиной чистой прибыли;
- рассчитать структурные средние показатели и изобразить их графически;
- оценить вариацию изучаемых показателей.
- на основании полученных результатов сделать обобщающие выводы.

Контрольная работа. Тема «Теория статистики. Статистика предприятия»

Контрольная работа включает типовые задачи и тестовые задания (по разделам 1 и 2)

Типовые задачи

Задача № 1 По четырем предприятиям АО получены следующие данные за месяц:

Предприятие	Объем производства, млн.руб.	Затраты на 1 рубль произ- веденной продукции,
-------------	---------------------------------	--------------------------------------------------

		коп.
1	8	69
2	12	72
3	5	58
4	7	64

Определите средние затраты на 1 рубль произведенной продукции в целом по АО.
Задача № 2. Имеются следующие данные о степени использования производственного оборудования:

Коэффициент использования оборудования	Число единиц оборудования
до 0,80	24
0,80 - 0,90	12
0,90 - 1,00	4

Рассчитайте коэффициент вариации, сделайте выводы.

Задача № 3. Имеются следующие данные о качестве выпускаемой предприятием продукции:

Вид продукции	Процент брака	Стоимость бракованной продукции, тыс. руб.
А	1,4	10
В	0,8	7
С	2,3	12

Определите средний процент брака в целом по предприятию.

Задача № 4. Имеются следующие данные о себестоимости и выпуске продукции предприятием за два месяца:

Вид продукции	Март		Апрель	
	себестоимость 1 шт., руб.	произведено, тыс. шт.	себестоимость 1 шт., руб.	произведено, тыс. шт.
А	80	20	78	22
В	100	30	110	33
С	200	40	210	44

Определите сводный индекс себестоимости продукции, что он характеризует.

Задача № 5. Имеются следующие данные о реализации трех товаров:

Товар	Товарооборот, млн. руб.	
	Август	Сентябрь
А	32	36
В	27	30
С	51	55

Определите сводный индекс физического объема реализации при условии, что цены на данные товары в сентябре по сравнению с августом не изменились.

Типовые тестовые задания контрольной работы

1. Группировка промышленных предприятий по формам собственности является примером группировки:
 - А) структурной
 - Б) аналитической
 - В) типологической
 - Г) сложной

2. К дискретным признакам группировок относится:
- А) заработная плата рабочих
 - Б) численность населения страны
 - В) число членов семьи
 - Г) прибыль банка
3. К атрибутивным признакам группировок относится:
- А) прибыль предприятия
 - Б) пол человека
 - В) разряд работы
 - Г) размер обуви
4. Показатели обеспеченности населения учреждениями здравоохранения торговли – это относительная величина:
- А) координации
 - Б) интенсивности
 - В) структуры
 - Г) динамики
5. Средняя величина признака равна 20, а коэффициент вариации – 25%. Дисперсия признака равна:
- А) 20
 - Б) 25
 - В) 125
 - Г) 45
6. Имеется ряд распределения рабочих по тарифному разряду: 2(8 чел.), 3 (16 чел.), 4(17 чел.), 5(9 чел.), 6 (10 чел.). Вид данного ряда:
- А) интервальный
 - Б) моментный
 - В) дискретный
 - Г) атрибутивный
7. Для ряда распределения рабочих по тарифному разряду: 2(8 чел.), 3 (16 чел.), 4(17 чел.), 5(9 чел.), 6 (10 чел.) определить моду:
- А) 2
 - Б) 3
 - В) 4
 - Г) 6
8. Для ряда распределения рабочих по тарифному разряду: 2(8 чел.), 3 (16 чел.), 4(17 чел.), 5(9 чел.), 6 (10 чел.) определить медиану:
- А) 2
 - Б) 4
 - В) 5
 - Г) 6
9. Средний квадрат индивидуальных значений признака равен 625, дисперсия – 400. Средняя равна:
- А) 70
 - Б) 40
 - В) 15
 - Г) 39
10. Известно, что индекс постоянного состава равен 102,5%, а индекс структурных сдвигов – 100,6%. Индекс переменного состава равен:
- А) 110,6
 - Б) 98,5
 - В) 99,5
 - Г) 123,7

11. Агрегатный индекс цен Паше строится:
- А) с весами текущего периода
 - Б) с весами базисного периода
 - В) без использования весов
 - Г) нет правильного ответа
12. Физический объем продукции снизился на 20%, а производственные затраты увеличились на 6%. Индекс себестоимости единицы продукции равен:
- А) 120,0
 - Б) 132,5
 - В) 89,4
 - Г) 96,8
13. Средний уровень интервального ряда динамики с равными временными промежутками исчисляется по формуле средней:
- А) арифметической простой
 - Б) арифметической взвешенной
 - В) гармонической простой
 - Г) гармонической взвешенной
14. Средний уровень интервального ряда динамики с неравными временными промежутками исчисляется по формуле средней:
- А) арифметической простой
 - Б) арифметической взвешенной
 - В) гармонической простой
 - Г) гармонической взвешенной
15. Для выявления основной тенденции развития явления используется:
- А) аналитическое выравнивание
 - Б) индексный метод
 - В) метод скользящей средней
 - Г) корреляционный анализ
16. Парный коэффициент корреляции может принимать значения:
- А) от 0 до 1
 - Б) от -1 до 0
 - В) от -1 до +1
 - Г) нет правильного ответа
17. Что характеризует коэффициент вариации:
- А) пределы колеблемости признака
 - Б) степень однородности совокупности
 - В) степень тесноты связи между признаками
 - Г) нет правильного ответа
17. Статистика предприятий и организаций занимается сбором и обработкой информации:
- А) о тенденциях их развития
 - Б) об экономической эффективности их деятельности
 - В) о структурных характеристиках
 - Г) все ответы верны
18. Ежегодные структурные обследования предприятий и организаций проводятся в целях:
- А) уточнения генеральной совокупности
 - Б) заполнения регистра (ЕГРПО)
 - В) прочих целях

19. К основным экономическим показателям состояния предприятий и организаций относятся:
- А) оборот
 - Б) численность работающих по найму
 - В) объем производства
 - Г) затраты на рабочую силу
 - Д) все ответы верны
20. Динамика объема промышленного производства оценивается:
- А) индексом физического объема производства по отрасли
 - Б) индексом физического объема производства по отдельным товарам
 - В) индивидуальным индексом
21. Что отражает оценка основных фондов по полной восстановительной стоимости:
- А) фактическую стоимость основных фондов в момент их ввода в эксплуатацию
 - Б) стоимость воспроизводства основных фондов в данное время
 - В) балансовую стоимость
 - Г) стоимость на конец года
22. Эффективность использования основных фондов не характеризует:
- А) фондоемкость
 - Б) фондоотдача
 - В) фондвооруженность
 - Г) материалоемкость
23. Движение основных фондов характеризуют:
- А) коэффициент обновления
 - Б) коэффициент выбытия
 - В) коэффициент износа
 - Г) коэффициент годности
 - Д) все ответы верны
24. Коэффициент обновления основных фондов определяется отношением:
- А) стоимости основных фондов к стоимости вновь введенных
 - Б) стоимости вновь введенных фондов к стоимости выбывших
 - В) стоимости вновь введенных фондов к полной первоначальной стоимости на конец года
 - Г) стоимости вновь введенных фондов к полной первоначальной стоимости на начало года
25. Коэффициент годности рассчитывается отношением:
- А) остаточной стоимости основных фондов к их полной первоначальной
 - Б) остаточной стоимости основных фондов к полной восстановительной
 - В) полной восстановительной к остаточной стоимости основных фондов
26. Для характеристики воспроизводства основных фондов составляют:
- А) балансы основных фондов
 - Б) бухгалтерский баланс
 - Г) статистический отчет
27. Средняя стоимость основных фондов рассчитывается по формуле:
- А) средней арифметической простой
 - Б) средней арифметической взвешенной
 - В) средней геометрической
28. Оборотные производственные фонды включают в себя:
- А) производственные запасы
 - Б) незавершенное производство
 - В) расходы будущих периодов
 - Г) все ответы верны
29. В составе фондов обращения выделяются:

- А) готовая продукция
 - Б) товары для перепродажи
 - В) денежные средства и средства в расчетах (дебиторская задолженность)
 - Г) все ответы верны
30. Средний за период остаток оборотных средств рассчитывается по формуле:
- А) средней гармонической
 - Б) средней геометрической
 - В) средней хронологической
31. Коэффициент оборачиваемости оборотных средств определяется:
- А) делением выручки от реализации продукции, работ и услуг на средний остаток оборотных средств за одинаковый период
 - Б) умножением выручки от реализации продукции на средний остаток оборотных средств
 - В) сложением стоимости оборотных средств и прибыли
32. Чистая прибыль предприятия, это:
- А) прибыль после уплаты всех налогов и других выплат
 - Б) валовая прибыль минус расходы
 - В) прибыль от продаж за вычетом коммерческих расходов
33. Статистический анализ бухгалтерской прибыли включает анализ:
- А) динамики всей суммы прибыли и ее отдельных компонентов
 - Б) структуры и структурных сдвигов
 - В) индексный для изучения влияния факторов на объем прибыли
 - Г) все ответы верны
34. Рентабельность продукции, это:
- А) отношение валовой прибыли к себестоимости продукции
 - Б) отношение чистой прибыли к себестоимости продукции
 - В) отношение прибыли от продаж к издержкам
 - Г) нет правильного ответа
35. Сальдированный финансовый результат:
- А) прибыль минус убыток
 - Б) доходы минус убыток
 - В) чистая прибыль плюс налоги
 - Г) нет правильного ответа
36. Для наблюдений за ценами во всех секторах экономики создается выборочная совокупность базовых организаций, состоящая из:
- А) крупных организаций всех форм собственности
 - Б) средних организаций всех форм собственности
 - В) малых организаций всех форм собственности
 - Г) все ответы верны
37. Отбор товаров и услуг-представителей осуществляется на федеральном уровне и является:
- А) постоянным в течение длительного периода времени
 - Б) постоянным в течение короткого периода времени
 - В) меняющимся постоянно
38. Сводные индексы цен рассчитываются по формуле:
- А) Паше
 - Б) Ласпейреса
 - В) Фишера
 - Г) Маршалла
39. Для индекса потребительских цен исходной информацией являются:
- А) бюджетные обследования семей
 - Б) обследование отдельных торговых организаций

В) выборочные наблюдения предприятий – производителей продукции

Г) нет правильного ответа

40. При определении сводных индексов цен производителей промышленной продукции в качестве весов используется:

А) годовой объем продукции за позапрошлый год

Б) годовой объем продукции за прошлый год

В) годовой объем продукции за текущий год

441. Цены, определяемые как среднеарифметические взвешенные величины из уровней цен отдельных производителей:

А) средние цены

Б) среднеотраслевые цены

В) среднегодовые цены

42. Уровень инфляции в стране можно определить с помощью:

А) индекса цен производителей

Б) индекса оптовых цен

В) индекса-дефлятора

Г) индекса по отдельным товарам

3. Методические материалы, определяющие процедуры оценивания

Процедура проведения промежуточной аттестации и текущего контроля успеваемости регламентируется локальным нормативным актом, определяющим порядок осуществления текущего контроля успеваемости и промежуточной аттестации обучающихся.

3.1. Процедура оценивания при проведении промежуточной аттестации обучающихся по дисциплине в форме экзамена и/или дифференцированного зачета (зачета с оценкой)

Промежуточная аттестация по дисциплине в форме дифференцированного зачета (зачета с оценкой) проводится для очной формы обучения в 3 семестре

Используются критерии и шкала оценивания, указанные в п.1.2. Оценка выставляется преподавателем интегрально по всем показателям и критериям оценивания.

Ниже приведены правила оценивания формирования компетенций по показателю оценивания «Знания».

Критерий оценивания	Уровень освоения и оценка			
	«2» (неудовлетв.)	«3» (удовлетвор.)	«4» (хорошо)	«5» (отлично)
Знание терминов и определений, понятий	Не знает терминов и определений	Знает термины и определения, но допускает неточности формулировок	Знает термины и определения	Знает термины и определения, может корректно сформулировать их самостоятельно
Знание основных закономерностей и соотношений, принципов	Не знает основные закономерности и соотношения, принципы построения знаний	Знает основные закономерности, соотношения, принципы построения знаний	Знает основные закономерности, соотношения, принципы построения знаний, их интерпретирует и использует	Знает основные закономерности, соотношения, принципы построения знаний, может самостоятельно их получить и использовать
Объем освоенного материала, усвоение всех дидактических единиц (разделов)	Не знает значительной части материала дисциплины	Знает только основную материал дисциплины, не усвоил его деталей	Знает материал дисциплины в объеме	Обладает твердым и полным знанием материала дисциплины, владеет дополнительными знаниями

Полнота ответов на проверочные вопросы	Не даёт ответы на большинство вопросов	Даёт неполные ответы на все вопросы	Даёт ответы на вопросы, но не все - полные	Даёт полные, развёрнутые ответы на поставленные вопросы
Правильность ответов на вопросы	Допускает грубые ошибки при изложении ответа на вопрос	В ответе имеются существенные ошибки	В ответе имеются несущественные неточности	Ответ верен
Чёткость изложения и интерпретации знаний	Излагает знания без логической последовательности	Излагает знания с нарушениями в логической последовательности	Излагает знания без нарушений в логической последовательности	Излагает знания в логической последовательности, самостоятельно их интерпретируя и анализируя

Ниже приведены правила оценивания формирования компетенций по показателю оценивания «Навыки начального уровня».

Критерий оценивания	Уровень освоения и оценка			
	«2» (неудовлетв.)	«3» (удовлетвор.)	«4» (хорошо)	«5» (отлично)
Навыки выбора методик выполнения заданий	Не может выбрать методику выполнения заданий	Испытывает затруднения по выбору методики выполнения заданий	Без затруднений выбирает стандартную методику выполнения заданий	Применяет теоретические знания для выбора методики выполнения заданий
Навыки выполнения заданий различной сложности	Не имеет навыков выполнения учебных заданий	Имеет навыки выполнения только простых типовых учебных заданий	Имеет навыки выполнения только стандартных учебных заданий	Имеет навыки выполнения как стандартных, так и нестандартных учебных заданий
Навыки самопроверки. Качество сформированных навыков	Допускает грубые ошибки при выполнении заданий, нарушающие логику решения задач	Допускает ошибки при выполнении заданий, нарушения логики решения	Допускает ошибки при выполнении заданий, не нарушающие логику решения	Не допускает ошибок при выполнении заданий
Навыки анализа результатов выполнения заданий, решения задач	Делает некорректные выводы	Испытывает затруднения с формулированием корректных выводов	Делает корректные выводы по результатам решения задачи	Самостоятельно анализирует результаты выполнения заданий
Навыки представления результатов решения задач	Не может проиллюстрировать решение задачи поясняющими схемами, рисунками	Выполняет поясняющие схемы и рисунки небрежно и с ошибками	Выполняет поясняющие рисунки и схемы корректно и понятно	Выполняет поясняющие рисунки и схемы верно и аккуратно

3.2. Процедура оценивания при проведении промежуточной аттестации обучающихся по дисциплине в форме зачёта

Промежуточная аттестация по дисциплине в форме зачёта не проводится.

3.3. Процедура оценивания при проведении промежуточной аттестации обучающихся по дисциплине в форме защиты курсовой работы (курсового проекта)

Промежуточная аттестация по дисциплине в форме защиты курсовой работы/курсового проекта не проводится.

Приложение 2 к рабочей программе

Шифр	Наименование дисциплины
Б1.О.10	Статистика

Код направления подготовки / специальности	38.03.02
Направление подготовки/ специальность	Менеджмент
Наименование ОПОП (направленность/профиль)	Менеджмент в инвестиционно-строительной сфере
Год начала реализации ОПОП	2021
Уровень образования	Бакалавриат
Форма обучения	Очная
Год разработки / обновления	2021

Перечень учебных изданий и учебно-методических материалов

Печатные учебные издания в НТБ НИУ МГСУ

№ п/п	Автор, название, место издания, издательство, год издания, количество страниц	Количество экземпляров в библиотеке НИУ МГСУ
1.	Бурова, О. А. Статистика [Текст] : сборник задач / О. А. Бурова ; Моск. гос. строит. ун-т. - Москва : МГСУ, 2015. - 125 с. : ил., табл. - (Менеджмент). - Библиогр.: с. 118 (11 назв.). - ISBN 978-5-7264-1172-9"	100
2.	Статистика [Текст] : учебник для бакалавров / Под ред. И. И. Елисейевой ; Санкт-Петербургский государственный университет экономики и финансов. - 3-е изд., перераб. и доп. - Москва : Юрайт, 2012. - 558 с. : ил., табл. - (Бакалавр. Углубленный курс). - Библиогр.: с. 557-558. - ISBN 978-5-9916-2134-2	50
3.	Ефимова, М. Р. Общая теория статистики [Текст] : учеб. для студентов вузов / М. Р. Ефимова, Е. В. Петрова, В. Н. Румянцев. - 2-е изд., испр. и доп. - М. : Инфра-М, 2012. - 413 с. : ил., табл. - (Высшее образование - Бакалавриат). - Библиогр.: с. 408-409 (22 назв.). - ISBN 978-5-16-004265-7 "	50
4.	Социально-экономическая статистика [Текст] : учебник для бакалавров / Под ред. М. Р. Ефимовой ; [М. Р. Ефимова [и др.] . - 2-е изд., перераб. и доп. - Москва : Юрайт, 2013. - 591 с. : ил., табл. - (Бакалавр. Углубленный курс). - Библиогр.: с. 582-584 (51 назв.). - Предм. указ.: с. 586-591. - ISBN 978-5-9916-2500-5	50
5.	Образцова, О. И. Статистика предприятий и бизнес-статистика [Текст] : учебное пособие для студентов вузов по направлению подготовки ""Экономика"" / О. И. Образцова . - Москва : Издательский дом Высшей школы экономики, 2011. - 699 с. : ил., табл. - (Учебники Высшей школы экономики / ВШЭ HSE) (Приоритетные национальные проекты ""Образова-	73

ние""). - Библиогр.: с. 694-699. - ISBN 978-5-7598-0732-2 "

Электронные учебные издания в электронно-библиотечных системах (ЭБС)

№ п/п	Автор, название, место издания, издательство, год издания, количество страниц	Ссылка на учебное издание в ЭБС
1.	Батракова Л.Г. Социально-экономическая статистика [Электронный ресурс]: учебник Электрон. текстовые данные.— М.: Логос, 2013.— 480 с.	www.iprbookshop.ru/16956
2.	Куренков А.М. Статистика [Электронный ресурс]: учебник/ Куренков А.М.— Электрон. текстовые данные.— М.: Перспектива, 2012.— 770 с.	www.iprbookshop.ru/12751

Приложение 3 к рабочей программе

Шифр	Наименование дисциплины
Б1.О.10	<i>Статистика</i>

Код направления подготовки/ специальности	<i>38.03.02</i>
Направление подготовки/ специальность	<i>Менеджмент</i>
Наименование ОПОП (направленность/профиль)	<i>Менеджмент в инвестиционно-строительной сфере</i>
Год начала реализации ОПОП	<i>2021</i>
Уровень образования	<i>Бакалавриат</i>
Форма обучения	<i>Очная</i>
Год разработки / обновления	<i>2021</i>

Перечень профессиональных баз данных и информационных справочных систем

Наименование	Электронный адрес ресурса
«Российское образование» - федеральный портал	http://www.edu.ru/index.php
Научная электронная библиотека	http://elibrary.ru/defaultx.asp?
Электронная библиотечная система IPRbooks	http://www.iprbookshop.ru/
Федеральная университетская компьютерная сеть России	http://www.runnet.ru/
Информационная система "Единое окно доступа к образовательным ресурсам"	http://window.edu.ru/
Научно-технический журнал по строительству и архитектуре «Вестник МГСУ»	http://www.vestnikmgsu.ru/
Научно-техническая библиотека НИУ МГСУ	http://www.mgsu.ru/resources/Biblioteka/

Приложение 4 к рабочей программе

Шифр	Наименование дисциплины
Б1.О.10	Статистика

Код направления подготовки/специальности	38.03.02
Направление подготовки/специальность	Менеджмент
Наименование ОПОП (направленность/профиль)	Менеджмент в инвестиционно-строительной сфере
Год начала реализации ОПОП	2021
Уровень образования	Бакалавриат
Форма обучения	Очная
Год разработки / обновления	2021

Материально-техническое и программное обеспечение дисциплины

Наименование специальных помещений и помещений для самостоятельной работы	Оснащенность специальных помещений и помещений для самостоятельной работы	Перечень лицензионного программного обеспечения. Реквизиты подтверждающего документа
Учебные аудитории для проведения учебных занятий, текущего контроля и промежуточной аттестации	Рабочее место преподавателя, рабочие места обучающихся	
Помещение для самостоятельной работы обучающихся Ауд. 41 НТБ на 80 посадочных мест (рабочее место библиотекаря, рабочие места обучающихся)	ИБП GE VH Series VH 700 Источник бесперебойного питания РИП-12 (2 шт.) Компьютер/ТИП №5 (2 шт.) Компьютер Тип № 1 (6 шт.) Контрольно-пусковой блок С2000-КПБ (26 шт.) Монитор / Samsung 21,5" S22C200B (80 шт.) Плоттер / HP DJ T770 Прибор приемно-контрольный С2000-АСПТ (2 шт.) Принтер / HP LaserJet P2015 DN Принтер /Тип № 4 н/т Принтер HP LJ Pro 400 M401dn Системный блок / Kraftway Credo тип 4 (79 шт.) Электронное табло 2000*950	Adobe Acrobat Reader DC (ПО предоставляется бесплатно на условиях OpLic) Adobe Flash Player (ПО предоставляется бесплатно на условиях OpLic) АРМ Civil Engineering (Договор № 109/9.13_АО НИУ от 09.12.13 (НИУ-13)) ArcGIS Desktop (Договор передачи с ЕСРИ СНГ 31 лицензии от 27.01.2016) ArhsciCAD [22] (Б\Д; Веб-кабинет или подписка; OpenLicense) AutoCAD [2018] (Б\Д; Веб-кабинет или подписка; OpenLicense) AutoCAD [2020] (Б\Д; Веб-кабинет или подписка; OpenLicense) Autodesk Revit [2018] (Б\Д; Веб-кабинет или подписка; OpenLicense) Autodesk Revit [2020] (Б\Д; Веб-кабинет или подписка; OpenLicense)

Наименование специальных помещений и помещений для самостоятельной работы	Оснащенность специальных помещений и помещений для самостоятельной работы	Перечень лицензионного программного обеспечения. Реквизиты подтверждающего документа
		<p>CorelDRAW [GSX5;55] (Договор № 292/10.11- АО НИУ от 28.11.2011 (НИУ-11))</p> <p>eLearnBrowser [1.3] (Договор ГМЛ-Л-16/03-846 от 30.03.2016)</p> <p>Google Chrome (ПО предоставляется бесплатно на условиях OpLic)</p> <p>Lazagus (ПО предоставляется бесплатно на условиях OpLic)</p> <p>Mathcad [Edu.Prime;3;30] (Договор №109/9.13_АО НИУ от 09.12.13 (НИУ-13))</p> <p>Mathworks Matlab [R2008a;100] (Договор 089/08-ОК(ИОП) от 24.10.2008)</p> <p>Mozilla Firefox (ПО предоставляется бесплатно на условиях OpLic)</p> <p>MS Access [2013;Im] (OpenLicense; Подписка Azure Dev Tools; Б\Д; Веб-кабинет)</p> <p>MS ProjectPro [2013;ImX] (OpenLicense; Подписка Azure Dev Tools; Б\Д; Веб-кабинет)</p> <p>MS VisioPro [2013;ADT] (OpenLicense; Подписка Azure Dev Tools; Б\Д; Веб-кабинет)</p> <p>MS Visual FoxPro [ADT] (OpenLicense; Подписка Azure Dev Tools; Б\Д; Веб-кабинет)</p> <p>nanoCAD СПДС Стройплощадка (Договор бесплатной передачи / партнерство)</p> <p>PascalABC [3.2.0.1311] (ПО предоставляется бесплатно на условиях OpLic)</p> <p>Visual Studio Ent [2015;Imx] (OpenLicense; Подписка Azure Dev Tools; Б\Д; Веб-кабинет)</p> <p>Visual Studio Expr [2008;ImX] (OpenLicense; Подписка Azure Dev Tools; Б\Д; Веб-кабинет)</p> <p>WinPro 7 [ADT] (OpenLicense; Подписка Azure Dev Tools; Б\Д; Веб-кабинет)</p> <p>Компас-3D V14 АЕС (Договор № 109/9.13_АО НИУ от 09.12.13 (НИУ-13))</p> <p>ПК ЛИРА-САПР [2013] (Договор № 109/9.13_АО НИУ от 09.12.13 (НИУ-13))</p>
Помещение для самостоятельной ра-	Компьютер / ТИП №5 (4 шт.) Монитор Acer 17" AL1717 (4	Google Chrome (ПО предоставляется бесплатно на условиях OpLic (не

Наименование специальных помещений и помещений для самостоятельной работы	Оснащенность специальных помещений и помещений для самостоятельной работы	Перечень лицензионного программного обеспечения. Реквизиты подтверждающего документа
<p>боты обучающихся</p> <p>Ауд. 59 НТБ на 5 посадочных мест, оборудованных компьютерами (рабочее место библиотекаря, рабочие места обучающихся, рабочее место для лиц с ограниченными возможностями здоровья) Читальный зал на 52 посадочных места</p>	<p>шт.) Монитор Samsung 24" S24C450B Системный блок Kraftway Credo KC36 2007 (4 шт.) Системный блок Kraftway Credo KC43 с KSS тип3 Принтер/HP LaserJet P2015 DN Аудиторный стол для инвалидов-колясочников Видеоувеличитель /Optelec ClearNote Джойстик компьютерный беспроводной Клавиатура Clevy с большими кнопками и накладкой (беспроводная) Кнопка компьютерная выносная малая Кнопка компьютерная выносная малая (2 шт.)</p>	<p>требуется)) Adobe Acrobat Reader DC (ПО предоставляется бесплатно на условиях OpLic (не требуется)) eLearnBrowser [1.3] (Договор ГМЛ-Л-16/03-846 от 30.03.2016) Mozilla Firefox (ПО предоставляется бесплатно на условиях OpLic (лицензия не требуется)) MS OfficeStd [2010; 300] (Договор № 162/10 - АО НИУ от 18.11.2010 (НИУ-10)) Adobe Acrobat Reader [11] (ПО предоставляется бесплатно на условиях OpLic (лицензия не требуется)) K-Lite Codec Pack (ПО предоставляется бесплатно на условиях OpLic (лицензия не требуется))</p>
<p>Помещение для самостоятельной работы обучающихся</p> <p>Ауд. 84 НТБ На 5 посадочных мест, оборудованных компьютерами (рабочее место библиотекаря, рабочие места обучающихся) Читальный зал на 52 посадочных места</p>	<p>Монитор Acer 17" AL1717 (5 шт.) Системный блок Kraftway KW17 2010 (5 шт.)</p>	<p>AutoCAD [2020] (Б\Д; Веб-кабинет или подписка; OpenLicense) Eurosoft STARK [201W;20] (Договор № 089/08-ОК(ИОП) от 24.10.2008) MS OfficeStd [2010; 300] (Договор № 162/10 - АО НИУ от 18.11.2010 (НИУ-10)) nanoCAD СПДС Конструкции (Договор бесплатной передачи / партнерство) WinPro 7 [ADT] (OpenLicense; Подписка Azure Dev Tools; Б\Д; Веб-кабинет) ПК ЛИРА-САПР [2013R5] (ПО предоставляется бесплатно на условиях OpLic (лицензия не требуется))</p>

Федеральное государственное бюджетное образовательное учреждение высшего образования
«НАЦИОНАЛЬНЫЙ ИССЛЕДОВАТЕЛЬСКИЙ МОСКОВСКИЙ ГОСУДАРСТВЕННЫЙ
СТРОИТЕЛЬНЫЙ УНИВЕРСИТЕТ»

РАБОЧАЯ ПРОГРАММА

Шифр	Наименование дисциплины
Б1.О.11	Информационные технологии в менеджменте

Код направления подготовки / специальности	38.03.02
Направление подготовки / специальность	Менеджмент
Наименование ОПОП (направленность / профиль)	Менеджмент в инвестиционно-строительной сфере
Год начала реализации ОПОП	2021
Уровень образования	Бакалавриат
Форма обучения	очная
Год разработки/обновления	2021

Разработчики:

должность	ученая степень, ученое звание	ФИО
доцент	доцент, к.т.н.	Гаряева В.В.

Рабочая программа дисциплины разработана и одобрена кафедрой (структурным подразделением) «информационных систем, технологий и автоматизации в строительстве»

Рабочая программа утверждена методической комиссией по УГСН, протокол № 4 от «30» июня 2021 г.

1. Цель освоения дисциплины

Целью освоения дисциплины ««Информационные технологии в менеджменте»» является формирование компетенций обучающегося в области современных информационных технологий, практического использования компьютеров и программных офисных приложений для обработки информации, необходимой в профессиональной деятельности.

Программа составлена в соответствии с требованиями Федерального государственного образовательного стандарта высшего образования по направлению подготовки 38.03.02 Менеджмент.

Дисциплина относится к обязательной части, Блока 1 «Дисциплины (модули)» основной профессиональной образовательной программы ««Менеджмент в инвестиционно-строительной сфере»». Дисциплина является обязательной для изучения.

2. Перечень планируемых результатов обучения по дисциплине, соотнесенных с планируемыми результатами освоения образовательной программы

Код и наименование компетенции (результат освоения)	Код и наименование индикатора достижения компетенции
ОПК-2 Способен осуществлять сбор, обработку и анализ данных, необходимых для решения поставленных управленческих задач, с использованием современного инструментария и интеллектуальных информационно-аналитических систем	ОПК-2.1. Определение, систематизация и анализ информации в соответствии с поставленными целями управления для решения задач профессиональной деятельности
	ОПК-2.2. Выбор методов сбора данных, способов и вида их представления в соответствии с поставленными задачами профессиональной деятельности
	ОПК-2.3. Описание обеспечения информационных технологий и технологий создания баз данных, необходимых для решения поставленных управленческих задач
	ОПК-2.6. Выбор инструментария обработки и анализа данных, необходимых для решения поставленных управленческих задач
ОПК-5 Способен использовать при решении профессиональных задач современные информационные технологии и программные средства, включая управление крупными массивами данных и их интеллектуальный анализ.	ОПК-5.1. Описание принципов, методов и средств решения стандартных задач профессиональной деятельности с использованием современных информационных технологий и программных средств
	ОПК-5.2. Выбор информационных моделей управленческих процессов с применением технологий интеллектуального анализа
	ОПК-5.3. Оценка эффективности применяемых информационных технологий и программных средств для решения профессиональных задач
	ОПК-5.4. Визуализация данных при решении профессиональных задач на основе современных информационных технологий и программных средств
ОПК-6 Способен понимать принципы работы современных информационных технологий и использовать их для решения задач профессиональной деятельности и оценивать их последствия	ОПК-6.1. Представление этапов работы с современными информационными системами
	ОПК-6.2 Сбор, обработка и хранение информации с использованием информационных технологий
	ОПК-6.3 Выбор цифровых технологий для решения конкретных задач профессиональной деятельности
	ОПК-6.4 Применение прикладного программного обеспечения для решения задач профессиональной деятельности
УК-1. Способен осуществлять поиск, критический анализ и синтез информации, применять системный подход для реше-	УК-1.1 Выбор информационных ресурсов для поиска информации в соответствии с поставленной задачей
	УК-1.2 Оценка соответствия выбранного информационного

Код и наименование компетенции (результат освоения)	Код и наименование индикатора достижения компетенции
ния поставленных задач	ресурса критериям полноты и аутентичности УК-1.3 Систематизация обнаруженной информации, полученной из разных источников, в соответствии с требованиями и условиями задачи
УК-2. Способен определять круг задач в рамках поставленной цели и выбирать оптимальные способы их решения, исходя из действующих правовых норм, имеющихся ресурсов и ограничений	УК-2.2 Представление поставленной задачи в виде конкретных заданий
	УК-2.5 Выбор способа решения задачи профессиональной деятельности с учётом наличия ограничений и ресурсов

Код и наименование индикатора достижения компетенции	Наименование показателя оценивания (результата обучения по дисциплине)
ОПК-2.1. Определение, систематизация и анализ информации в соответствии с поставленными целями управления для решения задач профессиональной деятельности	Знает определение информации, сущностные характеристики экономической информации, используемой для целей управления. Имеет навыки (начального уровня) систематизации и анализа информации в соответствии с поставленными целями управления.
ОПК-2.2. Выбор методов сбора данных, способов и вида их представления в соответствии с поставленными задачами профессиональной деятельности	Знает связь между информацией и данными, методы сбора, форматы представления данных. Имеет навыки (начального уровня) выбора методов сбора и оценит данных, способов и вида их представления, перевода данных из одного формата в соответствии с поставленными задачами
ОПК-2.3. Описание обеспечения информационных технологий и технологий создания баз данных, необходимых для решения поставленных управленческих задач	Знает назначение, классификацию, виды обеспечения информационных технологий, роль информационных технологий в решении управленческих задач. Знает назначение и основные модели баз данных, технологии их создания и поддержки работоспособности, роль баз данных в решении задач управления. Имеет навыки (начального уровня) использования информационных технологий для решения задач управления, создания и работы с реляционными базами данных
ОПК-2.6. Выбор инструментария обработки и анализа данных, необходимых для решения поставленных управленческих задач	Знает основные этапы обработки и анализа данных, а также необходимые инструменты для решения поставленных задач управления. Имеет навыки (начального уровня) выбора инструментария обработки и анализа данных, необходимых для решения поставленных управленческих задач
ОПК-5.1. Описание принципов, методов и средств решения стандартных задач профессиональной деятельности с использованием современных информационных технологий и программных средств	Знает стандартные задачи управления, а также основные методы, принципы и средства решения стандартных задач с использованием соответствующих подсистем автоматизации задач управления и программных средств. Имеет навыки (начального уровня) использования современных информационных технологий и программных средств для решения стандартных задач управления
ОПК-5.2. Выбор информационных моделей управленческих процессов с применением технологий интеллектуального анализа	Знает основные модели процессов управления и существующие современные технологии интеллектуального анализа Имеет навыки (начального уровня) моделирования процессов управления с использованием информационных техноло-

Код и наименование индикатора достижения компетенции	Наименование показателя оценивания (результата обучения по дисциплине)
	гий и интеллектуального анализа
ОПК-5.3. Оценка эффективности применяемых информационных технологий и программных средств для решения профессиональных задач	<p>Знает понятия и методы оценки эффективности информационных технологий и программных средств, затраты на разработку, отладку и внедрение информационных технологий и программных средств</p> <p>Имеет навыки (начального уровня) оценки эффективности применяемых информационных технологий и программных средств</p>
ОПК-5.4. Визуализация данных при решении профессиональных задач на основе современных информационных технологий и программных средств	<p>Знает методы и преимущества визуализации данных при использовании информационных технологий и программных средств для решения задач управления</p> <p>Имеет навыки (начального уровня) визуализации данных, полученных в результате применения информационных технологий и работы программных средств</p>
ОПК-6.1. Представление этапов работы с современными информационными системами	<p>Знает этапы обработки информации в информационных системах и результаты работы каждого этапа.</p> <p>Знает организационное обеспечение информационных систем, определяющее порядок работы с ними.</p> <p>Имеет навыки (начального уровня) работы с прикладными программами, используя соответствующие инструменты обработки данных с соблюдением этапов работы с данным программным обеспечением. Техническое об</p>
ОПК-6.2 Сбор, обработка и хранение информации с использованием информационных технологий	<p>Знает техническое обеспечение информационных технологий, (устройства ввода, вывода, хранения, обработки и передачи информации) его характеристики и принципы работы</p> <p>Имеет навыки (начального уровня) выбора и использования технического обеспечения для обработки информации</p>
ОПК-6.3 Выбор цифровых технологий для решения конкретных задач профессиональной деятельности	<p>Знает программное обеспечение информационных технологий, его классификацию и назначение видов ПО</p> <p>Знает технические средства, принципы построения и классификацию сетей передачи данных</p> <p>Имеет навыки (начального уровня) работы с сетевыми технологиями с использованием соответствующего программного обеспечения</p>
ОПК-6.4 Применение прикладного программного обеспечения для решения задач профессиональной деятельности	<p>Знает назначение прикладного программного обеспечения, его классификацию в зависимости выполняемых функций и решаемых задач</p> <p>Имеет навыки (начального уровня) выбора необходимого прикладного программного обеспечения для решения конкретных профессиональных задач</p>
УК-1.1 Выбор информационных ресурсов для поиска информации в соответствии с поставленной задачей	<p>Знает назначение, возможности и принципы работы различных информационно-поисковых и справочных систем для поиска необходимой информации в сети интернет.</p> <p>Имеет навыки (начального уровня) поиска информации на различных сайтах, оценки ее достоверности в соответствие с поставленной задачей.</p> <p>Имеет навыки использования официальных ресурсов различных органов управления, для регистрации и получения соответствующих информационных услуг.</p>
УК-1.2 Оценка соответствия выбранного информационного ресурса критериям полноты и аутентичности	<p>Знает критерии оценки соответствия полноты и аутентичности выбранного информационного ресурса.</p> <p>Имеет навыки поиска информации на различных сайтах, оценки ее достоверности, полноты и аутентичности в соответ-</p>

Код и наименование индикатора достижения компетенции	Наименование показателя оценивания (результата обучения по дисциплине)
	ствие с поставленной задачей.
УК-1.3 Систематизация обнаруженной информации, полученной из разных источников, в соответствии с требованиями и условиями задачи	Знает методы систематизации (структурирование, классификация) информации полученной из разных источников, в соответствии с требованиями и условиями решаемой задачи Имеет навыки (начального уровня) систематизации, обобщения и анализа информации полученной из разных источников, для получения форм, удобных для анализа
УК-2.2 Представление поставленной задачи в виде конкретных заданий	Знает принципы работы информационных технологий - решения поставленной задачи, разбиением ее на этапы, операции и элементарные действия Имеет навыки (начального уровня) расчленения поставленной задачи на этапы, операции и элементарные действия, определять их последовательность в виде конкретных заданий
УК-2.5 Выбор способа решения задачи профессиональной деятельности с учётом наличия ограничений и ресурсов	Знает способы решения типичных задач с учётом наличия ограничений и ресурсов и критерии оценки поставленных задач и ожидаемых результатов Имеет навыки (начального уровня) решения типичных задач профессиональной деятельности с учётом наличия ограничений и ресурсов соответствующего прикладного программного обеспечения.

Информация о формировании и контроле результатов обучения представлена в Фонде оценочных средств (Приложение 1).

3. Трудоемкость дисциплины и видов учебных занятий по дисциплине

Общая трудоемкость дисциплины составляет 4 зачётные единицы (144 академических часов).

(1 зачетная единица соответствует 36 академическим часам)

Видами учебных занятий и работы обучающегося по дисциплине могут являться.

Обозначение	Виды учебных занятий и работы обучающегося
Л	Лекции
ЛР	Лабораторные работы
ПЗ	Практические занятия
КоП	Компьютерный практикум
КРП	Групповые и индивидуальные консультации по курсовым работам (курсовым проектам)
СР	Самостоятельная работа обучающегося в период теоретического обучения
К	Самостоятельная работа обучающегося и контактная работа обучающегося с преподавателем в период промежуточной аттестации

Структура дисциплины:

Форма обучения – очная

№	Наименование раздела дисциплины	мс	ст	Количество часов по видам учебных занятий и работы обучающегося	Формы промежуточной аттестации, те-
---	---------------------------------	----	----	-----------------------------------------------------------------	-------------------------------------

			Л	ЛР	ПЗ	КоП	КРП	СР	К	кущего контроля успеваемости
1	Основы информационных технологий.	1	4	-	-	4	-			<i>Контрольное задание по КоП</i>
2	Технические средства информационных технологий	1	6	-	-	10				
3	Программные средства информационных технологий	1	4			10				
4	Сетевые информационные технологии. Internet технологии	1	2	-	-	8				
	Итого:	1	16			32		69	27	<i>Дифференцированный зачет (зачет с оценкой)</i>

4. Содержание дисциплины, структурированное по видам учебных занятий и разделам

При проведении аудиторных учебных занятий предусмотрено проведение текущего контроля успеваемости:

- В рамках компьютерного практикума предусмотрено контрольное задание компьютерного практикума.

4.1 Лекции

№	Наименование раздела дисциплины	Тема и содержание лекций
1	Основы информационных технологий.	Тема Основные понятия информации, информационных технологий и информационных систем. Понятие информационной технологии и Классификация информационных технологий. Объекты информационных технологий. Информационные технологии и информационные системы. Информационные потоки, организация процесса обработки информации. Тема Информационные процессы в управлении организацией. Уровни ИТ и свойства ИТ разных уровней. Корпоративные информационные системы. Система поддержки принятия решения (СППР) как составная часть КИС. Экспертные системы. Структура обеспечивающей подсистемы ИС. Информационное, математическое, техническое, программное, организационное и правовое обеспечение ИТ.
2	Технические средства информационных технологий	Тема Технические средства ИТ Общая характеристика технических средств информационных технологий. Компьютеры устройство, общие принципы работы.

		<p>Тема Общая характеристика, классификация и критерии выбора средств периферийной техники.</p> <p>Устройство принтеров, плоттеров, сканеров, копировальной техники, факсимильной техники и характеристики, определяющие их выбор. Многофункциональные устройства их преимущества и недостатки.</p>
3	Программные средства информационных технологий	<p>Тема Программные средства ИТ</p> <p>Общая характеристика программных средств компьютерных информационных технологий.</p> <p>Системное, прикладное программное обеспечение, интегрированные среды (системы) программирования. Операционные системы.</p> <p>Состав прикладного программного обеспечения компьютерных информационных технологий.</p> <p>Тема Базы и банки данных.</p> <p>Основные понятия баз и банков данных. Модели организации баз данных. Сущность и основные понятия систем управления БД. Локальные и распределенные БД. Организация взаимодействия пользователя с СУБД.</p>
4	Сетевые информационные технологии. Internet технологии	<p>Тема Компьютерные сети, Интернет.</p> <p>Локальные и глобальные компьютерные сети. Назначение, основные устройства организации сетей, роль локальных и глобальных сетей в построении и функционировании информационных систем предприятий и организаций и корпоративных информационных систем.</p> <p>Глобальная компьютерная сеть Интернет, сервисы, Интернет-маркетинг. Классификация основных видов информационных угроз и общий обзор методов борьбы с ними</p> <p>Тема Интернет – технологии в организациях.</p> <p>Использование интернет – технологий в организациях</p> <p>Создание информационной среды. Облачные технологии</p>

4.2 Лабораторные работы

Не предусмотрено учебным планом»;

4.3 Практические занятия

Не предусмотрено учебным планом»;

4.4 Компьютерные практикумы

№	Наименование раздела дисциплины	Тема и содержание компьютерного практикума
1	Основы информационных технологий.	<p>Практическая работа № 1. Тема. Работа с тестовым редактором. Форматирование. Настройка шрифтов, абзацев, полей. Вставка номеров страниц, работа с колонтитулами. Создание стандартных форм документов</p> <p>Практическая работа № 2. Тема. Создание и иллюстрация различных форм документов в текстовом редакторе. Вставка ри-</p>

		<p>сунков, фигур, создание схем при помощи автофигур.</p> <p>Практическая работа № 3. Тема. Работа с тестовыми данными. Создание и оформление таблиц. Расчеты в таблицах, построение гистограмм по результатам расчетов, работа с формулами.</p> <p>Практическая работа № 4 Тема. Создание и оформление отчетов по научным работам в текстовом редакторе, проверка орфографии, исправление ошибок, защита документа. Сравнение документов. Создание автоматического оглавления.</p>
2	Технические средства информационных технологий	<p>Практическая работа № 5. Тема. Создание и оформление презентаций, вставка схем и диаграмм, анимация, настройка переходов слайдов.</p> <p>Практическая работа № 6. Тема. Работа в табличном редакторе. Создание таблиц, форматирование ячеек, копирование информации в табличных редакторах. Относительные, абсолютные и смешанные ссылки ячеек, перемещение в таблицах.</p> <p>Практическая работа №7. Тема. Работа в табличном редакторе расчеты с использованием формул и встроенных функций, копирование формул автозаполнением, выполнение расчетов, иллюстрация расчетов с помощью диаграмм</p> <p>Практическая работа № 8. Тема. Обмен данными между текстовым и табличным редакторами, копирование результатов расчетов и оформление отчетов в текстовом редакторе.</p> <p>Практическая работа № 9. Тема Ознакомление с работой встроенных функций табличного редактора, созданием форм, использование условных операторов, работа с диаграммами и рисунками.</p>
3	Программные средства информационных технологий	<p>Практическая работа № 10. Тема Работа в табличном редакторе решение системы линейных уравнений, графическая иллюстрация решения.</p> <p>Практическая работа № 12. Тема Работа в табличном редакторе решение системы квадратных уравнений, графическая иллюстрация решения.</p> <p>Практическая работа № 13. Тема Работа со списками в табличном редакторе, сортировка, создания выборок при помощи фильтров, критериев выборки, логических условий.</p> <p>Практическая работа № 14. Тема Создание базы данных при помощи табличного редактора, организация выборок, построение гистограмм, работа с несколькими листами. Создание и настройка промежуточных итогов и сводных таблиц.</p> <p>Практическая работа № 15. Тема Создание реляционной базы данных. Создание таблиц. Настройка полей и типов данных. Формирование запросов к базе данных. Создание форм при помощи конструктора и мастера форм</p>
4	Сетевые информационные технологии. Internet технологии	<p>Практическая работа № 16. Тема Создание аккаунта в электронной почте. Создание и отправка писем при помощи электронной почты.</p> <p>Практическая работа № 17. Тема Создание и работа с облачным сервисом. Определение структуры URL. Просмотр кода страницы.</p> <p>Практическая работа № 18. Тема Изучение и сравнение поис-</p>

		ковых систем. Поиск информации работа с браузерами. Практическая работа № 19. Тема Контрольное задание по компьютерному практикуму.
--	--	----------------------------------------------------------------------------------------------------------------------------------------

4.5 Групповые и индивидуальные консультации по курсовым работам (курсовым проектам)

Не предусмотрено учебным планом

4.6 Самостоятельная работа обучающегося в период теоретического обучения

Самостоятельная работа обучающегося в период теоретического обучения включает в себя:

- самостоятельную подготовку к учебным занятиям, включая подготовку к аудиторным формам текущего контроля успеваемости;
- самостоятельную подготовку к промежуточной аттестации.

В таблице указаны темы для самостоятельного изучения обучающимся:

№	Наименование раздела дисциплины	Темы для самостоятельного изучения
1	Основы информационных технологий.	Темы для самостоятельного изучения соответствуют темам аудиторных учебных занятий
2	Технические средства информационных технологий	Темы для самостоятельного изучения соответствуют темам аудиторных учебных занятий
3	Программные средства информационных технологий	Темы для самостоятельного изучения соответствуют темам аудиторных учебных занятий
4	Сетевые информационные технологии. Internet технологии	Темы для самостоятельного изучения соответствуют темам аудиторных учебных занятий

4.7 Самостоятельная работа обучающегося и контактная работа обучающегося с преподавателем в период промежуточной аттестации

Работа обучающегося в период промежуточной аттестации включает в себя подготовку к формам промежуточной аттестации (к дифференцированному зачету (зачету с оценкой)), а также саму промежуточную аттестацию.

5. Оценочные материалы по дисциплине

Фонд оценочных средств по дисциплине приведён в Приложении 1 к рабочей программе дисциплины.

Оценочные средства для проведения промежуточной аттестации, а также текущего контроля по дисциплине хранятся на кафедре (структурном подразделении), ответственной за преподавание данной дисциплины.

6. Учебно-методическое и материально-техническое обеспечение дисциплины

Основные принципы осуществления учебной работы обучающихся изложены в локальных нормативных актах, определяющих порядок организации контактной работы и порядок самостоятельной работы обучающихся. Организация учебной работы обучающихся на аудиторных учебных занятиях осуществляется в соответствии с п. 3.

6.1 Перечень учебных изданий и учебно-методических материалов для освоения дисциплины

Для освоения дисциплины обучающийся может использовать учебные издания и учебно-методические материалы, имеющиеся в научно-технической библиотеке НИУ МГСУ и/или размещённые в Электронных библиотечных системах.

Актуальный перечень учебных изданий и учебно-методических материалов представлен в Приложении 2 к рабочей программе дисциплины.

6.2 Перечень профессиональных баз данных и информационных справочных систем

При осуществлении образовательного процесса по дисциплине используются профессиональные базы данных и информационных справочных систем, перечень которых указан в Приложении 3 к рабочей программе дисциплины.

6.3 Перечень материально-технического, программного обеспечения освоения дисциплины

Учебные занятия по дисциплине проводятся в помещениях, оснащенных соответствующим оборудованием и программным обеспечением.

Перечень материально-технического и программного обеспечения дисциплины приведен в Приложении 4 к рабочей программе дисциплины.

Приложение 1 к рабочей программе

Шифр	Наименование дисциплины
Б1.О.11	Информационные технологии в менеджменте

Код направления подготовки / специальности	38.03.02
Направление подготовки / специальность	Менеджмент
Наименование ОПОП (направленность / профиль)	Менеджмент в инвестиционно-строительной сфере
Год начала реализации ОПОП	2021
Уровень образования	Бакалавриат
Форма обучения	очная
Год разработки/обновления	2021

ФОНД ОЦЕНОЧНЫХ СРЕДСТВ**1. Описание показателей и критериев оценивания компетенций, описание шкал оценивания**

Оценивание формирования компетенций производится на основе показателей оценивания, указанных в п.2. рабочей программы и в п.1.1 ФОС.

Связь компетенций, индикаторов достижения компетенций и показателей оценивания приведена в п.2 рабочей программы.

1.1. Описание формирования и контроля показателей оценивания

Оценивание уровня освоения обучающимся компетенций осуществляется с помощью форм промежуточной аттестации и текущего контроля. Формы промежуточной аттестации и текущего контроля успеваемости по дисциплине, с помощью которых производится оценивание, указаны в учебном плане и в п.3 рабочей программы.

В таблице приведена информация о формировании результатов обучения по дисциплине разделами дисциплины, а также о контроле показателей оценивания компетенций формами оценивания.

Наименование показателя оценивания (результата обучения по дисциплине)	Номера разделов дисциплины	Формы оценивания (формы промежуточной аттестации, текущего контроля успеваемости)
Знает определение информации, существенные характеристики экономической информации, используемой для целей управления. Имеет навыки (начального уровня) систематизации и анализа информации в соответствии с поставленными целями управления.	1-2	Контрольное задание по КоП Дифференцированный-зачёт (зачет с оценкой)
Знает связь между информацией и данными, методы отбора информации, форматы представления данных. Имеет навыки (начального уровня) выбора мето-	1-2	Контрольное задание по КоП

дов сбора и оценит данных, способов и вида их представления, перевода данных из одного формата в соответствии с поставленными задачами		Дифференцированный-зачёт (зачет с оценкой)
Знает назначение, классификацию, виды обеспечения информационных технологий, роль информационных технологий в решении управленческих задач. Знает назначение и основные модели баз данных, технологии их создания и поддержки работоспособности, роль баз данных в решении задач управления. Имеет навыки (начального уровня) использования информационных технологий для решения задач управления, создания и работы с реляционными базами данных	1-4	Контрольное задание по КоП Дифференцированный-зачёт (зачет с оценкой)
Знает основные этапы обработки и анализа данных, а также необходимые инструменты для решения поставленных задач управления. Имеет навыки (начального уровня) выбора инструментария обработки и анализа данных, необходимых для решения поставленных управленческих задач	1-3	Контрольное задание по КоП Дифференцированный-зачёт (зачет с оценкой)
Знает стандартные задачи управления, а также основные методы, принципы и средства решения стандартных задач с использованием соответствующих подсистем автоматизации задач управления и программных средств. Имеет навыки (начального уровня) использования современных информационных технологий и программных средств для решения стандартных задач управления	1-4	Контрольное задание по КоП Дифференцированный-зачёт (зачет с оценкой)
Знает основные модели процессов управления и существующие современные технологии интеллектуального анализа Имеет навыки (начального уровня) моделирования процессов управления с использованием информационных технологий и интеллектуального анализа	1-4	Контрольное задание по КоП Дифференцированный-зачёт (зачет с оценкой)
Знает понятия и методы оценки эффективности информационных технологий и программных средств, затраты на разработку, отладку и внедрение информационных технологий и программных средств Имеет навыки (начального уровня) оценки эффективности применяемых информационных технологий и программных средств	1-3	Контрольное задание по КоП Дифференцированный-зачёт (зачет с оценкой)
Знает методы и преимущества визуализации данных при использовании информационных технологий и программных средств для решения задач управления Имеет навыки (начального уровня) визуализации данных, полученных в результате применения информационных технологий и работы программных средств	1-3	Контрольное задание по КоП Дифференцированный-зачёт (зачет с оценкой)
Знает этапы обработки информации в информационных системах и результаты работы каждого этапа. Знает организационное обеспечение информационных систем, определяющее порядок работы с ними. Имеет навыки (начального уровня) работы с прикладными программами, используя соответствующие инструменты обработки данных с соблюдением эта-	1-4	Контрольное задание по КоП Дифференцированный-зачёт (зачет с оценкой)

пов работы с данным программным обеспечением. Техническое об		
Знает техническое обеспечение информационных технологий (устройства ввода, вывода, хранения, обработки и передачи информации), его характеристики и принципы работы Имеет навыки (начального уровня) выбора и использования технического обеспечения для обработки информации	2-4	Контрольное задание по КоП Дифференцированный- зачёт (зачет с оценкой)
Знает программное обеспечение информационных технологий, его классификацию и назначение видов ПО Знает технические средства, принципы построения и классификацию сетей передачи данных Имеет навыки (начального уровня) работы с сетевыми технологиями с использованием соответствующего программного обеспечения	3-4	Контрольное задание по КоП Дифференцированный- зачёт (зачет с оценкой)
Знает назначение прикладного программного обеспечения, его классификацию в зависимости выполняемых функций и решаемых задач Имеет навыки (начального уровня) выбора необходимого прикладного программного обеспечения для решения конкретных профессиональных задач	3	Контрольное задание по КоП Дифференцированный- зачёт (зачет с оценкой)
Знает назначение, возможности и принципы работы различных информационно-поисковых и справочных систем для поиска необходимой информации в сети интернет. Имеет навыки (начального уровня) поиска информации на различных сайтах, оценки ее достоверности в соответствие с поставленной задачей. Имеет навыки использования официальных ресурсов различных органов управления, для регистрации и получения соответствующих информационных услуг.	2-4	Контрольное задание по КоП Дифференцированный- зачёт (зачет с оценкой)
Знает критерии оценки соответствия полноты и аутентичности выбранного информационного ресурса. Имеет навыки поиска информации на различных сайтах, оценки ее достоверности, полноты и аутентичности в соответствие с поставленной задачей.	1-4	Контрольное задание по КоП Дифференцированный- зачёт (зачет с оценкой)
Знает методы систематизации (структурирование, классификация) информации полученной из разных источников, в соответствии с требованиями и условиями решаемой задачи Имеет навыки (начального уровня) систематизации, обобщения и анализа информации полученной из разных источников, для получения форм, удобных для анализа	1-4	Контрольное задание по КоП Дифференцированный- зачёт (зачет с оценкой)
Знает принципы работы информационных технологий - решения поставленной задачи, разбиением ее на этапы, операции и элементарные действия Имеет навыки (начального уровня) расчленения поставленной задачи на этапы, операции и элементарные действия, определять их последовательность в виде конкретных заданий	1-4	Контрольное задание по КоП Дифференцированный- зачёт (зачет с оценкой)
Знает способы решения типичных задач с учётом	1-4	

наличия ограничений и ресурсов и критерии оценки поставленных задач и ожидаемых результатов Имеет навыки (начального уровня) решения типичных задач профессиональной деятельности с учётом наличия ограничений и ресурсов соответствующего прикладного программного обеспечения.		Контрольное задание по КоП Дифференцированный-зачёт (зачет с оценкой)
--------------------------------------------------------------------------------------------------------------------------------------------------------------------------------------------------------------------------------------------------------------------------------------------	--	--------------------------------------------------------------------------

1.2. Описание критериев оценивания компетенций и шкалы оценивания

При проведении промежуточной аттестации в форме дифференцированного зачёта (зачета с оценкой) используется шкала оценивания: «2» (неудовлетворительно), «3» (удовлетворительно), «4» (хорошо), «5» (отлично).

Показателями оценивания являются знания и навыки обучающегося, полученные при изучении дисциплины.

Критериями оценивания достижения показателей являются:

Показатель оценивания	Критерий оценивания
Знания	Знание терминов и определений, понятий Знание основных закономерностей и соотношений, принципов Объём освоенного материала, усвоение всех дидактических единиц (разделов) Полнота ответов на проверочные вопросы Правильность ответов на вопросы Чёткость изложения и интерпретации знаний
Навыки начального уровня	Навыки выбора методик выполнения заданий Навыки выполнения заданий различной сложности Навыки самопроверки. Качество сформированных навыков Навыки анализа результатов выполнения заданий, решения задач Навыки представления результатов решения задач Навыки обоснования выполнения заданий

2. Типовые контрольные задания для оценивания формирования компетенций

2.1. Промежуточная аттестация

2.1.1. Промежуточная аттестация в форме экзамена, дифференцированного зачета (зачета с оценкой), зачета

Форма(ы) промежуточной аттестации: дифференцированный зачёт (зачет с оценкой)

Перечень типовых вопросов (заданий) для проведения дифференцированного зачета (зачета с оценкой), в 1 семестре (очная форма обучения):

№	Наименование раздела дисциплины	Типовые вопросы/задания
1	Основы информационных технологий.	1. Что понимают под информационными ресурсами? 2. В чем заключается управление информационными ресурсами? 3. Что такое информационная система? 4. Как можно классифицировать информационные системы? 5. Что понимается под информационной процедурой? 6. Приведите классификацию информационных систем.

		<ol style="list-style-type: none"> 7. Охарактеризуйте функциональные подсистемы информационных систем. 8. Как соотносятся информационная технология и информационная система? 9. Перечислите типовые процедуры процесса обработки информации. 10. Что понимается под системой управления экономическим объектом? 11. В чем различие экспертных систем и систем поддержки принятия решений? 12. Назовите классы систем поддержки принятия решений. 13. Каковы функции систем поддержки принятия решений? 14. Приведите примеры использования СППР. 15. Охарактеризуйте основные компоненты СППР. <p>Типовые задания Опишите процесс обработки разных видов информации: текстовой, рисунков, диаграмм, графических объектов в виде схем и формул.</p>
2	Технические средства информационных технологий	<ol style="list-style-type: none"> 16. Укажите назначение ЭВМ. 17. Какие можно выделить области применения ЭВМ? 18. Что понимают под аппаратными средствами ЭВМ? 19. Укажите основные устройства ЭВМ и их назначение. 20. Что такое центральный процессор, его основные характеристики, влияющие на производительность компьютера? 21. Назовите назначение основной памяти и ее составных частей 22. Какие аппаратные средства относятся к устройствам ввода? 23. Какие аппаратные средства относятся к устройствам вывода? 24. Какие разновидности компьютеров вам известны, укажите области их применения? 25. Что такое супер-компьютер, его характеристики и область применения? 26. Какие вы знаете средства копирования документов? 27. Что относится и по каким критериям подбирается периферийное оборудование? 28. Как влияет на периферийного оборудования стоимость расходных материалов? 29. Перечислите основные характеристики принтеров, сканеров.
3	Программные средства информационных технологий	<ol style="list-style-type: none"> 30. Что понимают под программным обеспечением ЭВМ? 31. Приведите пример классификации программного обеспечения. 32. Что такое операционная система и какие функции она выполняет? 33. Дайте характеристику сервисных программ. 34. Что такое компьютерные вирусы и какие существуют способы защиты от них? 35. Приведите классификацию прикладных программ. 36. Какие программы относятся к прикладному программному обеспечению общего назначения?

		<p>37. Какие программы относятся к прикладному программному обеспечению специального назначения?</p> <p>38. Укажите назначение и области применения табличных процессоров.</p> <p>39. Что такое база данных? Какие преимущества использования баз данных?</p> <p>40. Дайте характеристику современных СУБД.</p> <p>41. Что такое интегрированная система? Укажите преимущества и недостатки этого вида программ.</p> <p>Типовые задания Произвести вычисления в табличном редакторе, используя относительную и абсолютную адресацию ссылки ячеек. Построить гистограмму по полученным результатам вычислений. Произвести экспорт данных из табличного редактора в текстовый редактор.</p>
4	Сетевые информационные технологии. Internet технологии	<p>42. Дайте понятие компьютерной сети.</p> <p>43. Что понимается под термином «сетевые информационные технологии»?</p> <p>44. Перечислите этапы эволюции компьютерных сетей.</p> <p>45. Охарактеризуйте основные типы компьютерных сетей.</p> <p>46. Что понимается под распределенной обработкой данных?</p> <p>47. Что понимается под термином «глобальная сеть»?</p> <p>48. Что понимается под термином «локальная сеть»?</p> <p>49. Опишите принципы организации сети Интернет</p> <p>50. Перечислите основные возможности Интернет?</p> <p>51. Какова процедура поиска и размещения информации в Интернет?</p> <p>Типовые задания Произвести настройку почтового аккаунта на одном из почтовых сервисов.</p>

2.1.2. Промежуточная аттестация в форме защиты курсовой работы (курсового проекта) не проводится.

Промежуточная аттестация в форме защиты курсовой работы/курсового проекта не проводится.

2.2. Текущий контроль

2.2.1. Перечень форм текущего контроля:

- контрольное задание по КоП в 1 семестре.

2.2.2. Типовые контрольные задания форм текущего контроля:

Тема контрольного задания по КоП: «Работа с текстовыми редакторами и табличными процессорами, импорт документов между программами»

Состав типового задания на выполнение контрольного задания по КоП.

Задание.

- 1) Создать таблицы ведомости начисления заработной платы за три месяца на разных листах электронной книги, произвести расчеты, форматирование, сортировку и защиту данных.

- 2) По данным таблицы «Зарплата первый месяц» построить гистограмму доходов сотрудников. В качестве подписей оси X выберите фамилии сотрудников
- 3) На отдельном листе необходимо создать итоговую таблицу, «Итоги за квартал». Изменить название таблицы на «Ведомость начисления заработной платы за квартал».
- 4) Используя встроенные функции необходимо подсчитать квартальные премии сотрудников.
- 5) Используя условное форматирование выделить в столбцах суммы премий разным цветом и построить круговую диаграмму по таблице «Итоги за квартал» по результатам премирования.
- 6) Отчет по работе представить в документе, созданном в текстовом редакторе, содержащем копии экранов рабочих листов электронных таблиц и комментарии по их выполнению.

3. Методические материалы, определяющие процедуры оценивания

Процедура проведения промежуточной аттестации и текущего контроля успеваемости регламентируется локальным нормативным актом, определяющим порядок осуществления текущего контроля успеваемости и промежуточной аттестации обучающихся.

3.1. Процедура оценивания при проведении промежуточной аттестации обучающихся по дисциплине в форме экзамена и/или дифференцированного зачета (зачета с оценкой)

Промежуточная аттестация по дисциплине в форме дифференцированного зачёта (зачета с оценкой) проводится в 1 семестре.

Используются критерии и шкала оценивания, указанные в п.1.2. Оценка выставляется преподавателем интегрально по всем показателям и критериям оценивания.

Ниже приведены правила оценивания формирования компетенций по показателю оценивания «Знания».

Критерий оценивания	Уровень освоения и оценка			
	«2» (неудовлетв.)	«3» (удовлетвор.)	«4» (хорошо)	«5» (отлично)
Знание терминов и определений, понятий	Не знает терминов и определений	Знает термины и определения, но допускает неточности формулировок	Знает термины и определения	Знает термины и определения, может корректно сформулировать их самостоятельно
Знание основных закономерностей и соотношений, принципов	Не знает основные закономерности и соотношения, принципы построения знаний	Знает основные закономерности, соотношения, принципы построения знаний	Знает основные закономерности, соотношения, принципы построения знаний, их интерпретирует и использует	Знает основные закономерности, соотношения, принципы построения знаний, может самостоятельно их получить и использовать
Объём усвоенного материала, усвоение всех дидактических	Не знает значительной части материала дисциплины	Знает только основной материал дисциплины, не усвоил	Знает материал дисциплины в объёме	Обладает твёрдым и полным знанием материала дисциплины, владеет

единиц (разделов)		его деталей		дополнительными знаниями
Полнота ответов на проверочные вопросы	Не даёт ответы на большинство вопросов	Даёт неполные ответы на все вопросы	Даёт ответы на вопросы, но не все - полные	Даёт полные, развёрнутые ответы на поставленные вопросы
Правильность ответов на вопросы	Допускает грубые ошибки при изложении ответа на вопрос	В ответе имеются существенные ошибки	В ответе имеются несущественные неточности	Ответ верен
Чёткость изложения и интерпретации знаний	Излагает знания без логической последовательности	Излагает знания с нарушениями в логической последовательности	Излагает знания без нарушений в логической последовательности	Излагает знания в логической последовательности, самостоятельно их интерпретируя и анализируя
	Не иллюстрирует изложение поясняющими схемами, рисунками и примерами	Выполняет поясняющие схемы и рисунки небрежно и с ошибками	Выполняет поясняющие рисунки и схемы корректно и понятно	Выполняет поясняющие рисунки и схемы точно и аккуратно, раскрывая полноту усвоенных знаний
	Неверно излагает и интерпретирует знания	Допускает неточности в изложении и интерпретации знаний	Грамотно и по существу излагает знания	Грамотно и точно излагает знания, делает самостоятельные выводы

Ниже приведены правила оценивания формирования компетенций по показателю оценивания «Навыки начального уровня».

Критерий оценивания	Уровень освоения и оценка			
	«2» (неудовлетв.)	«3» (удовлетвор.)	«4» (хорошо)	«5» (отлично)
Навыки выбора методик выполнения заданий	Не может выбрать методику выполнения заданий	Испытывает затруднения по выбору методики выполнения заданий	Без затруднений выбирает стандартную методику выполнения заданий	Применяет теоретические знания для выбора методики выполнения заданий
Навыки выполнения заданий различной сложности	Не имеет навыков выполнения учебных заданий	Имеет навыки выполнения только простых типовых учебных заданий	Имеет навыки выполнения только стандартных учебных заданий	Имеет навыки выполнения как стандартных, так и нестандартных учебных заданий
Навыки самопроверки. Качество сформированных навыков	Допускает грубые ошибки при выполнении заданий, нарушающие логику решения задач	Допускает ошибки при выполнении заданий, нарушения логики решения	Допускает ошибки при выполнении заданий, не нарушающие логику решения	Не допускает ошибок при выполнении заданий
Навыки анализа результатов выполнения заданий, решения задач	Делает некорректные выводы	Испытывает затруднения с формулированием	Делает корректные выводы по резуль-	Самостоятельно анализирует результаты вы-

		корректных выводов	татам решения задачи	полнения заданий
Навыки представления результатов решения задач	Не может проиллюстрировать решение задачи поясняющими схемами, рисунками	Выполняет поясняющие схемы и рисунки небрежно и с ошибками	Выполняет поясняющие рисунки и схемы корректно и понятно	Выполняет поясняющие рисунки и схемы верно и аккуратно

3.2. Процедура оценивания при проведении промежуточной аттестации обучающихся по дисциплине в форме зачета

Промежуточная аттестация по дисциплине в форме зачёта не проводится.

3.3. Процедура оценивания при проведении промежуточной аттестации обучающихся по дисциплине в форме защиты курсовой работы (курсового проекта)

Промежуточная аттестация по дисциплине в форме защиты курсовой работы/курсового проекта не проводится.

Приложение 2 к рабочей программе

Шифр	Наименование дисциплины
Б1.О.11	Информационные технологии в менеджменте

Код направления подготовки / специальности	38.03.02
Направление подготовки / специальность	Менеджмент
Наименование ОПОП (направленность / профиль)	Менеджмент в инвестиционно-строительной сфере
Год начала реализации ОПОП	2021
Уровень образования	Бакалавриат
Форма обучения	очная
Год разработки/обновления	2021

Перечень учебных изданий и учебно-методических материалов

Электронные учебные издания в НТБ НИУ МГСУ:

№ п/п	Автор, название, место издания, год издания, количество страниц	Ссылка на учебное издание в ЭБС
1	Основы информационных технологий : учебное пособие / С. В. Назаров, С. Н. Белоусова, И. А. Бессонова [и др.]. — 3-е изд. — Москва, Саратов : Интернет-Университет Информационных Технологий (ИНТУИТ), Ай Пи Ар Медиа, 2020. — 530 с. — ISBN 978-5-4497-0339-2.	https://www.iprbookshop.ru/89454.html
2	Волков А.А. и др. Информационные системы и технологии в строительстве [Электронный ресурс]: учебное пособие— Электрон. текстовые данные.— Москва: Московский государственный строительный университет, ЭБС АСВ, 2015.— 424 с. — ISBN 978-5-7264-1032-6. (дата обращения: 18.06.2021)	http://www.iprbookshop.ru/40193.html
4	Информационные системы и технологии в экономике и управлении. Экономические информационные системы [Электронный ресурс]: учебное пособие/ Е.В. Акимова [и др.]. Электрон. текстовые данные - Саратов: Вузовское образование, 2016.— 172 с.	https://www.iprbookshop.ru/47675.html

Перечень учебно-методических материалов в НТБ НИУ МГСУ

№ п/п	Автор, название, место издания, издательство, год издания, количество страниц

Информационные технологии в менеджменте : [Электронный ресурс] : методические указания к выполнению практических работ по дисциплине «Информационные технологии в менеджменте» для студентов бакалавриата очной формы обучения направления подготовки 38.03.02 Менеджмент / Нац. исследоват. Моск. гос. строит. ун-т, Каф. информационных систем, технологий и автоматизации в строительстве ; [сост. В. В. Горяева]. - Учебное сетевое электронное издание. - Москва : НИУ МГСУ, 2015. - online. - URL: <http://lib-04.gic.mgsu.ru/lib/%D0%9C%D0%B5%D1%82%D0%BE%D0%B4%D0%B8%D1%87%D0%BA%D0%B8%202015/462.pdf>

Приложение 3 к рабочей программе

Шифр	Наименование дисциплины
Б1.О.11	Информационные технологии в менеджменте

Код направления подготовки / специальности	38.03.02
Направление подготовки / специальность	Менеджмент
Наименование ОПОП (направленность / профиль)	Менеджмент в инвестиционно-строительной сфере
Год начала реализации ОПОП	2021
Уровень образования	Бакалавриат
Форма обучения	очная
Год разработки/обновления	2021

Перечень профессиональных баз данных и информационных справочных систем

Наименование	Электронный адрес ресурса
«Российское образование» - федеральный портал	http://www.edu.ru/index.php
Научная электронная библиотека	http://elibrary.ru/defaultx.asp?
Электронная библиотечная система IPRbooks	http://www.iprbookshop.ru/
Федеральная университетская компьютерная сеть России	http://www.runnet.ru/
Информационная система "Единое окно доступа к образовательным ресурсам"	http://window.edu.ru/
Научно-технический журнал по строительству и архитектуре «Вестник МГСУ»	http://www.vestnikmgsu.ru/
Научно-техническая библиотека НИУ МГСУ	http://www.mgsu.ru/resources/Biblioteka/

Приложение 4 к рабочей программе

Шифр	Наименование дисциплины
Б1.О.11	Информационные технологии в менеджменте
Код направления подготовки / специальности	38.03.02
Направление подготовки / специальность	Менеджмент
Наименование ОПОП (направленность / профиль)	Менеджмент в инвестиционно-строительной сфере
Год начала реализации ОПОП	2021
Уровень образования	Бакалавриат
Форма обучения	очная
Год разработки/обновления	2021

Перечень материально-технического обеспечения ОПОП ВО

Наименование специальных помещений и помещений для самостоятельной работы	Оснащенность специальных помещений и помещений для самостоятельной работы	Перечень лицензионного программного обеспечения. Реквизиты подтверждающего документа
Учебные аудитории для проведения учебных занятий, текущего контроля и промежуточной аттестации	Рабочее место преподавателя, рабочие места обучающихся	
Компьютерный класс Ауд. 214 УЛК Лаборатория информационных систем и технологий.	Рабочее место преподавателя, рабочие места обучающихся Основное оборудование: "Компьютер /Тип№ 3 (12 шт.) Учебно-лабораторный стенд ""Локальные компьютерные сети LAN-CISCO-C"" Модель: LAN (3 шт.) Экран проекционный (Projecta Elpro El)"	Программное обеспечение: "7-zip (Свободно распространяемое ПО на условиях открытой лицензии) Adobe Acrobat Reader [11] (ПО предоставляется бесплатно на условиях OpLic) Adobe Flash Player (ПО предоставляется бесплатно на условиях OpLic) Allplan [>19;25] (Соглашение с Allbau Software GmbH от 01.07.2019) ArhciCAD [21] (Б\Д; Веб-кабинет или подписка; OpenLicense) AutoCAD [2018] (Б\Д; Веб-кабинет или подписка; OpenLicense) Autodesk 3ds Max [2018] (Б\Д; Веб-кабинет или подписка; OpenLicense) Autodesk Revit [2018] (Б\Д; Веб-кабинет или подписка; OpenLicense) Code::Blocks (ПО предоставляется бесплатно на условиях OpLic) Dia (ПО предоставляется бесплатно на условиях OpLic) DOSBox (ПО предоставляется бесплатно на условиях OpLic) Dynamips (ПО предоставляется бесплатно на условиях OpLic) Git (ПО предоставляется бесплатно на

Наименование специальных помещений и помещений для самостоятельной работы	Оснащенность специальных помещений и помещений для самостоятельной работы	Перечень лицензионного программного обеспечения. Реквизиты подтверждающего документа
		<p>условиях OpLic) GNS3 (ПО предоставляется бесплатно на условиях OpLic) Google Chrome (ПО предоставляется бесплатно на условиях OpLic) GVim (ПО предоставляется бесплатно на условиях OpLic) K-Lite Codec Pack (ПО предоставляется бесплатно на условиях OpLic) LibreOffice (ПО предоставляется бесплатно на условиях OpLic) MinGW (ПО предоставляется бесплатно на условиях OpLic) Mozilla Firefox (ПО предоставляется бесплатно на условиях OpLic) MS Access [2013;Im] (OpenLicense; Подписка Azure Dev Tools; БД; Веб-кабинет) MS ProjectPro [2013;ImX] (OpenLicense; Подписка Azure Dev Tools; БД; Веб-кабинет) MS VisioPro [2013;ADT] (OpenLicense; Подписка Azure Dev Tools; БД; Веб-кабинет) Nmap (ПО предоставляется бесплатно на условиях OpLic) Oracle SQL Developer (ПО предоставляется бесплатно на условиях OpLic) Oracle VirtualBox [6] (ПО предоставляется бесплатно на условиях OpLic) Pilot-ICE [19] (ООО ""АСКОН - Системы проектирования"", договор №б\н от 01.07.2019) QB64 (ПО предоставляется бесплатно на условиях OpLic) QT5 Toolkit (ПО предоставляется бесплатно на условиях OpLic) Renga Architecture [19] (ООО ""АСКОН - Системы проектирования"", договор №б\н от 01.07.2019) Renga Structure [19] (ООО ""АСКОН - Системы проектирования"", договор №б\н от 01.07.2019) SumatraPDF (ПО предоставляется бесплатно на условиях OpLic) Visual Studio Pro [2013; ADT] (OpenLicense; Подписка Azure Dev Tools; БД; Веб-кабинет) WinPro 7 [ADT] (OpenLicense; Подписка Azure Dev Tools; БД; Веб-кабинет) Wireshark (ПО предоставляется бесплатно на условиях OpLic)"</p>
Помещение для самостоятельной работы обучающихся	ИБП GE VH Series VH 700 Источник бесперебойного питания РИП-12 (2 шт.) Компьютер/ТИП №5 (2 шт.)	Adobe Acrobat Reader DC (ПО предоставляется бесплатно на условиях OpLic) Adobe Flash Player (ПО предоставляется бесплатно на условиях OpLic)

Наименование специальных помещений и помещений для самостоятельной работы	Оснащенность специальных помещений и помещений для самостоятельной работы	Перечень лицензионного программного обеспечения. Реквизиты подтверждающего документа
<p>Ауд. 41 НТБ на 80 посадочных мест (рабочее место библиотекаря, рабочие места обучающихся)</p>	<p>Компьютер Тип № 1 (6 шт.) Контрольно-пусковой блок С2000-КПБ (26 шт.) Монитор / Samsung 21,5" S22C200B (80 шт.) Плоттер / HP DJ T770 Прибор приемно-контрольный С2000-АСПТ (2 шт.) Принтер / HP LaserJet P2015 DN Принтер /Тип № 4 н/т Принтер HP LJ Pro 400 M401dn Системный блок / Kraftway Credo тип 4 (79 шт.) Электронное табло 2000*950</p>	<p>APM Civil Engineering (Договор № 109/9.13_АО НИУ от 09.12.13 (НИУ-13)) ArcGIS Desktop (Договор передачи с ЕСРИ СНГ 31 лицензии от 27.01.2016) ArhciCAD [22] (Б\Д; Веб-кабинет или подписка; OpenLicense) AutoCAD [2018] (Б\Д; Веб-кабинет или подписка; OpenLicense) AutoCAD [2020] (Б\Д; Веб-кабинет или подписка; OpenLicense) Autodesk Revit [2018] (Б\Д; Веб-кабинет или подписка; OpenLicense) Autodesk Revit [2020] (Б\Д; Веб-кабинет или подписка; OpenLicense) CorelDRAW [GSX5;55] (Договор № 292/10.11- АО НИУ от 28.11.2011 (НИУ-11)) eLearnBrowser [1.3] (Договор ГМЛ-Л-16/03-846 от 30.03.2016) Google Chrome (ПО предоставляется бесплатно на условиях OpLic) Lazarus (ПО предоставляется бесплатно на условиях OpLic) Mathcad [Edu.Prime;3;30] (Договор №109/9.13_АО НИУ от 09.12.13 (НИУ-13)) Mathworks Matlab [R2008a;100] (Договор 089/08-ОК(ИОП) от 24.10.2008) Mozilla Firefox (ПО предоставляется бесплатно на условиях OpLic) MS Access [2013;Im] (OpenLicense; Подписка Azure Dev Tools; Б\Д; Веб-кабинет) MS ProjectPro [2013;ImX] (OpenLicense; Подписка Azure Dev Tools; Б\Д; Веб-кабинет) MS VisioPro [2013;ADT] (OpenLicense; Подписка Azure Dev Tools; Б\Д; Веб-кабинет) MS Visual FoxPro [ADT] (OpenLicense; Подписка Azure Dev Tools; Б\Д; Веб-кабинет) nanoCAD СПДС Стройплощадка (Договор бесплатной передачи / партнерство) PascalABC [3.2.0.1311] (ПО предоставляется бесплатно на условиях OpLic) Visual Studio Ent [2015;Imx] (OpenLicense; Подписка Azure Dev Tools; Б\Д; Веб-кабинет) Visual Studio Expr [2008;ImX] (OpenLicense; Подписка Azure Dev Tools; Б\Д; Веб-кабинет) WinPro 7 [ADT] (OpenLicense; Подписка Azure Dev Tools; Б\Д; Веб-кабинет) Компас-3D V14 АЕС (Договор № 109/9.13_АО НИУ от 09.12.13 (НИУ-13)) ПК ЛИРА-САПР [2013] (Договор № 109/9.13_АО НИУ от 09.12.13 (НИУ-</p>

Наименование специальных помещений и помещений для самостоятельной работы	Оснащенность специальных помещений и помещений для самостоятельной работы	Перечень лицензионного программного обеспечения. Реквизиты подтверждающего документа
		13))
<p>Помещение для самостоятельной работы обучающихся</p> <p>Ауд. 59 НТБ на 5 посадочных мест, оборудованных компьютерами (рабочее место библиотекаря, рабочие места обучающихся, рабочее место для лиц с ограниченными возможностями здоровья) Читальный зал на 52 посадочных места</p>	<p>Компьютер / ТИП №5 (4 шт.) Монитор Acer 17" AL1717 (4 шт.) Монитор Samsung 24" S24C450B Системный блок Kraftway Credo KC36 2007 (4 шт.) Системный блок Kraftway Credo KC43 с KSS тип3 Принтер/HP LaserJet P2015 DN Аудиторный стол для инвалидов-колясочников Видеоувеличитель /Optelec ClearNote Джойстик компьютерный беспроводной Клавиатура CleVu с большими кнопками и накладкой (беспроводная) Кнопка компьютерная выносная малая Кнопка компьютерная выносная малая (2 шт.)</p>	<p>Google Chrome (ПО предоставляется бесплатно на условиях OpLic (не требуется)) Adobe Acrobat Reader DC (ПО предоставляется бесплатно на условиях OpLic (не требуется)) eLearnBrowser [1.3] (Договор ГМЛ-Л-16/03-846 от 30.03.2016) Mozilla Firefox (ПО предоставляется бесплатно на условиях OpLic (лицензия не требуется)) MS OfficeStd [2010; 300] (Договор № 162/10 - АО НИУ от 18.11.2010 (НИУ-10)) Adobe Acrobat Reader [11] (ПО предоставляется бесплатно на условиях OpLic (лицензия не требуется)) K-Lite Codec Pack (ПО предоставляется бесплатно на условиях OpLic (лицензия не требуется))</p>
<p>Помещение для самостоятельной работы обучающихся</p> <p>Ауд. 84 НТБ На 5 посадочных мест, оборудованных компьютерами (рабочее место библиотекаря, рабочие места обучающихся) Читальный зал на 52 посадочных места</p>	<p>Монитор Acer 17" AL1717 (5 шт.) Системный блок Kraftway KW17 2010 (5 шт.)</p>	<p>AutoCAD [2020] (БД; Веб-кабинет или подписка; OpenLicense) Eurosoft STARK [201W;20] (Договор № 089/08-ОК(ИОП) от 24.10.2008) MS OfficeStd [2010; 300] (Договор № 162/10 - АО НИУ от 18.11.2010 (НИУ-10)) nanoCAD СПДС Конструкции (Договор бесплатной передачи / партнерство) WinPro 7 [ADT] (OpenLicense; Подписка Azure Dev Tools; БД; Веб-кабинет) ПК ЛИРА-САПР [2013R5] (ПО предоставляется бесплатно на условиях OpLic (лицензия не требуется))</p>

Федеральное государственное бюджетное образовательное учреждение высшего образования
«НАЦИОНАЛЬНЫЙ ИССЛЕДОВАТЕЛЬСКИЙ МОСКОВСКИЙ ГОСУДАРСТВЕННЫЙ
СТРОИТЕЛЬНЫЙ УНИВЕРСИТЕТ»

РАБОЧАЯ ПРОГРАММА

Шифр	Наименование дисциплины
Б1.О.12	Теория менеджмента

Код направления подготовки / специальности	38.03.02
Направление подготовки / специальность	Менеджмент
Наименование ОПОП (направленность / профиль)	Менеджмент в инвестиционно-строительной сфере
Год начала реализации ОПОП	2021
Уровень образования	бакалавриат
Форма обучения	очная
Год разработки/обновления	2021

Разработчики:

должность	ученая степень, ученое звание	ФИО
Доцент	к.э.н.	Н.В. Сергиевская
Старший преподаватель	-	Ю.С. Прохорова

Рабочая программа дисциплины разработана и одобрена кафедрой (структурным подразделением) «Менеджмент и инновации»

Рабочая программа утверждена методической комиссией по УГСН, протокол № 04 от «30» июня 2021 г.

1. Цель освоения дисциплины

Целью освоения дисциплины «Теория менеджмента» является формирование компетенций обучающегося в области теории и истории менеджмента, теории организации и методов принятия управленческих решений.

Программа составлена в соответствии с требованиями Федерального государственного образовательного стандарта высшего образования по направлению подготовки 38.03.02 Менеджмент.

Дисциплина относится к обязательной части Блока 1 «Дисциплины (модули)» основной профессиональной образовательной программы «Менеджмент в инвестиционно-строительной сфере». Дисциплина является обязательной для изучения.

2. Перечень планируемых результатов обучения по дисциплине, соотнесенных с планируемыми результатами освоения образовательной программы

Код и наименование компетенции (результат освоения)	Код и наименование индикатора достижения компетенции
УК-1. Способен осуществлять поиск, критический анализ и синтез информации, применять системный подход для решения поставленных задач	УК-1.5 Выявление системных связей и отношений между изучаемыми явлениями, процессами и/или объектами на основе принятой парадигмы
УК-2. Способен определять круг задач в рамках поставленной цели и выбирать оптимальные способы их решения, исходя из действующих правовых норм, имеющихся ресурсов и ограничений	УК-2.1 Идентификация профильных задач профессиональной деятельности
	УК-2.2 Представление поставленной задачи в виде конкретных заданий
	УК-2.5 Выбор способа решения задачи профессиональной деятельности с учётом наличия ограничений и ресурсов
УК-5. Способен воспринимать межкультурное разнообразие общества в социально-историческом, этническом и философском контекстах	УК-2.6 Составление последовательности (алгоритма) решения задачи
	УК-5.3 Выявление причин межкультурного разнообразия общества с учетом исторически сложившихся форм государственной, общественной, религиозной и культурной жизни
	УК-5.4 Выявление влияния взаимодействия культур и социального разнообразия на процессы развития мировой цивилизации
ОПК-1. Способен решать профессиональные задачи на основе знаний (на промежуточном уровне) экономической, организационной и управленческой теории	УК-5.8 Выявление влияния исторического наследия и социокультурных традиций различных социальных групп, этносов и конфессий на процессы межкультурного взаимодействия
	ОПК-1.1. Описание содержательных характеристик управления социально-экономическими системами с использованием понятийного аппарата экономической, организационной и управленческой теории
	ОПК-1.2. Формулирование и формализация задач профессиональной деятельности с использованием научного и методического аппарата экономической, организационной и управленческой теории
	ОПК-1.3. Выбор способов, методов и технологий управления с учетом функциональной области
	ОПК-1.4. Выбор основных инструментов управления, показателей оценки эффективности управления, форматов осуществления управленческого процесса
ОПК-1.5. Решение задач на усвоение понятийного аппарата и понимание логических связей, расчетных и ситуационных задач на основе знаний (на промежуточном уровне) экономической, управленческой и организационной теории	

Код и наименование компетенции (результат освоения)	Код и наименование индикатора достижения компетенции
ОПК-3 Способен разрабатывать обоснованные организационно-управленческие решения с учетом их социальной значимости, содействовать их реализации в условиях сложной и динамичной среды и оценивать их последствия	ОПК-3.2. Выявление характеристик процесса разработки, принятия и реализации организационно-управленческого решения с учетом конкретной ситуации в деятельности организации
	ОПК-3.3. Формирование организационно-управленческих решений в деятельности организации
	ОПК-3.4. Определение состава контролируемых параметров организационно-управленческого решения
	ОПК-3.5. Выбор методов разработки и принятия оптимальных организационно-управленческих решений в деятельности организации
	ОПК-3.6. Выбор методов оценки качества и эффективности управленческих решений
	ОПК-3.7. Выбор организационно-управленческого решения в соответствии с состоянием и перспективами развития управленческой ситуации объекта профессиональной деятельности
	ОПК-3.8. Регламентация процесса разработки, принятия и реализации управленческих решений в деятельности организации

Код и наименование индикатора достижения компетенции	Наименование показателя оценивания (результата обучения по дисциплине)
УК-1.5 Выявление системных связей и отношений между изучаемыми явлениями, процессами и/или объектами на основе принятой парадигмы	Знает этапы становления управленческой мысли
	Имеет навыки (начального уровня) идентификации ученых, внесших наиболее заметный вклад в формирование теории менеджмента
УК-2.1 Идентификация профильных задач профессиональной деятельности	Знает функциональные области менеджмента Знает характеристики внутренней среды организации Знает подходы к определению организационной структуры
	Имеет навыки (начального уровня) соотнесения функциональных областей менеджмента в системе менеджмента
УК-2.2 Представление поставленной задачи в виде конкретных заданий	Знает базовые и содержательные характеристики процесса управления Знает факторы, влияющие на формирование организационной структуры
	Имеет навыки (начального уровня) описания форматов осуществления управленческого процесса
УК-2.5 Выбор способа решения задачи профессиональной деятельности с учётом наличия ограничений и ресурсов	Знает типологию управленческих решений
	Имеет навыки (начального уровня) определения состава контролируемых параметров управленческого решения
УК-2.6 Составление последовательности (алгоритма) решения задачи	Знает основные этапы разработки управленческого решения
	Имеет навыки (начального уровня) формализации существования системы управления и осуществления управленческого процесса в системах социально-экономического типа

Код и наименование индикатора достижения компетенции	Наименование показателя оценивания (результата обучения по дисциплине)
УК-5.3 Выявление причин межкультурного разнообразия общества с учетом исторически сложившихся форм государственной, общественной, религиозной и культурной жизни	Знает этапы развития экономической деятельности
	Имеет навыки (начального уровня) установления влияния общественного разделения труда и возрастания масштабов производства на возникновение управленческой деятельности
УК-5.4 Выявление влияния взаимодействия культур и социального разнообразия на процессы развития мировой цивилизации	Знает этапы развития экономической деятельности
	Имеет навыки (начального уровня) соотнесения этапов развития экономической деятельности и становления школ менеджмента
УК-5.8 Выявление влияния исторического наследия и социокультурных традиций различных социальных групп, этносов и конфессий на процессы межкультурного взаимодействия	Знает характеристики внутриорганизационных процессов
	Знает элементы и направления организационных коммуникаций
	Имеет навыки (начального уровня) использования ретроспективного анализа становления организации как социально-экономической системы Имеет навыки (начального уровня) схематичного отображения элементов и связей организационных коммуникаций
ОПК-1.1. Описание содержательных характеристик управления социально-экономическими системами с использованием понятийного аппарата экономической, организационной и управленческой теории	Знает основные концепции и подходы к пониманию феномена организации
	Имеет навыки (начального уровня) использования сравнительного анализа становления организации как социально-экономической системы
ОПК-1.2. Формулирование и формализация задач профессиональной деятельности с использованием научного и методического аппарата экономической, организационной и управленческой теории	Знает предметную область теории организаций и теории управления
	Имеет навыки (начального уровня) разграничения предметных областей теории организации и теории управления со смежными научными дисциплинами
ОПК-1.3. Выбор способов, методов и технологий управления с учетом функциональной области	Знает способы управления
	Знает методы управления
	Знает технологии управления Имеет навыки (начального уровня) выбора методов управления в зависимости от конкретных задач и целей управления.
ОПК-1.4. Выбор основных инструментов управления, показателей оценки эффективности управления, форматов осуществления управленческого процесса	Знает сущность и содержание управленческого процесса
	Имеет навыки (начального уровня) формализации показателей эффективности управления в зависимости от целей организации

Код и наименование индикатора достижения компетенции	Наименование показателя оценивания (результата обучения по дисциплине)
ОПК-1.5. Решение задач на усвоение понятийного аппарата и понимание логических связей, расчетных и ситуационных задач на основе знаний (на промежуточном уровне) экономической, управленческой и организационной теории	Знает предметную область теории организаций, теории управления
	Имеет навыки (начального уровня) –по решению конкретных управленческих задач
ОПК-3.2. Выявление характеристик процесса разработки, принятия и реализации организационно-управленческого решения с учетом конкретной ситуации в деятельности организации	Знает процесс принятия управленческого решения.
	Имеет навыки (начального уровня) принятия управленческого решения с учетом конкретной ситуации в деятельности организации
ОПК-3.3. Формирование организационно-управленческих решений в деятельности организации	Знает типы управленческих решений.
	Имеет навыки (начального уровня) формирования организационно-управленческих решений в деятельности организации
ОПК-3.4. Определение состава контролируемых параметров организационно-управленческого решения	Знает состав контролируемых параметров управленческого решения
	Имеет навыки (начального уровня) определения состава контролируемых параметров управленческого решения
ОПК-3.5. Выбор методов разработки и принятия оптимальных организационно-управленческих решений в деятельности организации	Знает процесс оценки эффективности управленческого решения
	Имеет навыки (начального уровня) оценки эффективности управленческого решения
ОПК-3.6. Выбор методов оценки качества и эффективности управленческих решений	Знает систему оценки качества управленческих решений в организации
	Имеет навыки (начального уровня) по выбору метода оценки качества управленческого решения
ОПК-3.7. Выбор организационно-управленческого решения в соответствии с состоянием и перспективами развития управленческой ситуации объекта профессиональной деятельности	Знает процесс выбора управленческого решения.
	Имеет навыки (начального уровня) выбора подходящего управленческого решения в зависимости от конкретной ситуации в организации.
ОПК-3.8. Регламентация процесса разработки, принятия и реализации управленческих решений в деятельности организации	Знает содержательные и формальные характеристики документации, обеспечивающей процесс принятия решений
	Имеет навыки (начального уровня) схематичного представления различных типов распорядительных и родственных им документов
	Имеет навыки (начального уровня) обоснования функций и вариантов использования различных типов распорядительных и родственных им документов

Информация о формировании и контроле результатов обучения представлена в Фонде оценочных средств (Приложение 1).

3. Трудоемкость дисциплины и видов учебных занятий по дисциплине

Общая трудоемкость дисциплины составляет 12 зачётных единиц (432 академических часов).

(1 зачетная единица соответствует 36 академическим часам)

Видами учебных занятий и работы обучающегося по дисциплине могут являться.

Обозначение	Виды учебных занятий и работы обучающегося
Л	Лекции
ЛР	Лабораторные работы
ПЗ	Практические занятия
КоП	Компьютерный практикум
КРП	Групповые и индивидуальные консультации по курсовым работам (курсовым проектам)
СР	Самостоятельная работа обучающегося в период теоретического обучения
К	Самостоятельная работа обучающегося и контактная работа обучающегося с преподавателем в период промежуточной аттестации

Структура дисциплины:

Форма обучения – очная.

№	Наименование раздела дисциплины	Семестр	Количество часов по видам учебных занятий и работы обучающегося							Формы промежуточной аттестации, текущего контроля успеваемости	
			Л	ЛР	ПЗ	КоП	КРП	СР	К		
1	Основы менеджмента	1	32		16				33	27	Контрольная работа №1
											Экзамен 1
2	История управленческой мысли. Теория организации	2	32	-	16	-	-	114	18		Домашнее задание №1 Домашнее задание №2 Домашнее задание №3 Домашнее задание №4 Контрольная работа №2
											Зачет
3	Методы принятия управленческих решений	3	32		32			53	27		Домашнее задание №5 Контрольная работа №3
											Экзамен 2
	Итого:	1,2,3	96	-	64	-	-	200	72		Экзамен 1 Зачет Экзамен 2

4. Содержание дисциплины, структурированное по видам учебных занятий и разделам

При проведении аудиторных учебных занятий предусмотрено проведение текущего контроля успеваемости:

- в рамках практических занятий предусмотрено выполнение обучающимися контрольной работы 1 (1 семестр);
- в рамках практических занятий предусмотрено выполнение обучающимися контрольной работы 2 (2 семестр);
- в рамках практических занятий предусмотрено выполнение обучающимися контрольной работы 3 (3 семестр).

4.1 Лекции

№	Наименование раздела дисциплины	Тема и содержание лекций
1	Основы менеджмента	<p>Тема 1.1. Общие положения основ менеджмента. Объективные предпосылки возникновения науки об управлении производством. Объект и предмет изучения основ менеджмента. Обоснование границ анализа. Сущность и содержание понятия «основы менеджмента». Целевая функция и общественная роль менеджмента. Взаимосвязь основ менеджмента с другими дисциплинами управленческого цикла. Определение объекта и предмета управления. Отраслевые особенности менеджмента организации в инвестиционно-строительной сфере.</p>
		<p>Тема 1.2. Основы системного анализа менеджмента организации. Общие положения теории систем и системного анализа. Свойство эмерджентности и его проявления в деятельности организации. Системы организационно-экономического типа. Строительные организации как конкретный вид организационно-экономических систем. Содержание «входа», процесса трансформации и «выхода» системы предприятия (общая и развернутая модели). Взаимосвязь процессов управления и производства в системе предприятия. Обобщенная декомпозиционная структура системы управления (модель А.И. Берга). Детализированная декомпозиционная структура системы управления: техническая, технологическая, организационная, экономическая и социальная подсистемы – назначение, содержательная характеристика, результат функционирования. Взаимосвязь подсистем в процессе управления. Различия содержательной характеристики подсистем производства и менеджмента. Законченная декомпозиционная структура системы управления. Взаимосвязь векторов декомпозиции. Единичный элемент, совокупность элементов и полная конфигурация элементов декомпозиционной структуры. Сущность, содержание и критерии различия стратегического, тактического и оперативного управления, их взаимосвязь. Типы управленческих стратегий.</p>
		<p>Тема 1.3. Основы процессного анализа менеджмента. Понятие «управленческий процесс»: сущность и содержательная характеристика. Структура единичного цикла управления: состав и последовательность этапов. Целеполагание системы управления. Уровни представления целей. Управленческая ситуация и ее основные разновидности. Определение проблем управления. Управленческое решение – результат процесса управления. Взаимосвязь этапов управленческого цикла.</p>
		<p>Тема 1.4. Содержательная характеристика управленческого</p>

		<p>процесса. Общие положения функционального анализа. Понятие «функция». Основные классы функций (математические, биологических организмов, общественные). А. Файоль и его учение о функциях управления. Состав и последовательность реализации общих функций управления. Частные функции управления и задачи управления: критерии выделения и содержательная характеристика. Процедуры управления – основное содержание управленческого труда. Планирование, организация, координация, контроль: назначение, сущность, содержательная характеристика, результат реализации.</p> <p>Тема 1.5. Управленческое решение. Обязательные требования к управленческому решению, их причинно-следственная связь. Формулируемость управленческого решения. Обоснование оценочной меры управленческого решения (частная и универсальная мера). Обеспечение достижимости реализации управленческого решения. Оценочный критерий управленческого решения и его уровни (допустимое решение, рациональное решение, оптимальное решение). Процесс формирования и принятия управленческого решения.</p> <p>Тема 1.6. Понятие об организационных структурах как формате осуществления управленческого процесса. Организационные структуры – форма существования системы управления и осуществления управленческого процесса. Назначение организационных структур управления и их взаимосвязь с типами управленческих решений (стратегические, тактические, оперативные). Уровни и звенья системы управления. Разновидности организационных структур управления.</p> <p>Тема 1.7. Понятие о методах управления. Понятие «метод» и его применение в менеджменте организации. Мотивация персонала – сущность методов управления. Разновидности методов управления. Экономические методы управления, системы материального стимулирования работников. Организационно-распорядительные методы управления, рациональное распределение субъектности (прав, обязанностей, компетенции, ответственности). Социально-психологические методы управления, формирование коллектива организации. Единство методов управления как условие эффективного развития организации. Методы анализа систем управления. Качественные и количественные методы, их основные виды.</p> <p>Тема 1.8. Основы эффективности управления. Понятие «эффективность» и его использование в анализе систем управления. Абсолютная и относительная эффективность. Общая и частная эффективность управления. Система оценки эффективности: критерии – факторы – показатели, их содержательная характеристика и порядок определения. Эффективность управления строительными организациями.</p>
2	История управленческой мысли. Теория организации	<p>Тема 2.1. Теоретические основы курса. Цели и задачи курса, методология курса. Культурная среда и ее составляющие: экономическая, политическая, социальная. Измерения культуры и разнообразие форм их проявления в различных общественных и национальных системах. Формы организованной деятельности людей, возникновение организаций. Этапы развития экономической деятельности. Общественное разделение труда и возрастание масштабов производства как главные факторы возникновения управленческой деятельности. Базовые понятия: организация, менеджмент.</p>

		<p>Тема 2.2. Промышленная революция и ее влияние на развитие менеджмента Начало эпохи машинного производства. Условия, приведшие к промышленному перевороту в Англии. Менеджмент - четвертый фактор производства. Проблемы управления на ранней фабрике. Нехватка организаторского таланта. Отсутствие профессиональных менеджеров и системы их подготовки. Основные проблемы рабочей силы: вербовка, обучение, и дисциплина. Найм, профессиональная подготовка работников и воспитание привычек промышленности.</p> <p>Тема 2.3. Становление школы научного менеджмента. Фредерик Уинслоу Тэйлор: практическая деятельность и поиск новых методов управления. Философия менеджмента. Научная организация труда - сущность научного менеджмента. Методы научной организации трудового процесса. Система дифференцированной оплаты труда. Преимущества и недостатки школы Ф.У. Тейлора Ф.У. Тэйлор и человеческий фактор. Г. Гантт: система формирования задач и вознаграждений. Ф. Гилберт - путь от консалтинговой компании к Обществу по поддержке научного менеджмента. Г. Эмерсон и его 12 принципов производительности.</p> <p>Тема 2.4. Становление административной теории. Анри Файоль: карьера, управленческая практика, попытка обобщить практику и теорию. Администрирование и/или управление. Специальные качества и знания менеджера. Изучение управленческого процесса. Принципы и функции управления. М. Вебер и его работы. Бюрократия как идеальная организация. Виды власти, административная система, бюрократия и организационная теория.</p> <p>Тема 2.5. Вклад социальных наук в развитие научного менеджмента. Появление промышленной психологии: Г. Мюнстерберг и его «Психология промышленной эффективности». Первые эмпирические исследования поведения работников. М. Фоллетт и ее философия политики и менеджмента. Ч. Бернард - связующее звено между административной теорией и школой человеческих отношений.</p> <p>Тема 2.6. Становление школы человеческих отношений. Э. Мэйо и хотторнские эксперименты: философия социального человека, поведение в группе, организация как социальная система. Профсоюзы и мэйоисты. Человеческий фактор в развитии менеджмента. Анализ группового поведения. Человек и мотивация. А. Маслоу и классификация потребностей.</p> <p>Тема 2.7. Зарождение отечественного научного менеджмента. Интерес к зарубежной теории и практике менеджмента в начале XX века. Тектология А.А. Богданова. Индустриальная утопия О.А. Ерманского. Культура труда и управления А.К. Гастева. Полевые исследования советских специалистов. Социальная инженерия и практика новаций. Социалистические принципы управления.</p> <p>Тема 2.8. Синтетические и комплексные подходы в системе научного менеджмента. Дж. Морено и К. Левин – анализ группового поведения. Принципы и процесс: поиск единства. М.П. Фоллетт и ее философия политики и бизнеса. Системный подход к организации Ч. Бернарда. Уильям Ньюман и развитие учения о процессе менеджмента. Новый взгляд на функции. П. Дракер и управление по целям. Рост внимания к окружающей среде. Системный подход. Новое понимание человеческих отношений. Теории лидерства. Современная теория организации.</p>
--	--	----------------------------------------------------------------------------------------------------------------------------------------------------------------------------------------------------------------------------------------------------------------------------------------------------------------------------------------------------------------------------------------------------------------------------------------------------------------------------------------------------------------------------------------------------------------------------------------------------------------------------------------------------------------------------------------------------------------------------------------------------------------------------------------------------------------------------------------------------------------------------------------------------------------------------------------------------------------------------------------------------------------------------------------------------------------------------------------------------------------------------------------------------------------------------------------------------------------------------------------------------------------------------------------------------------------------------------------------------------------------------------------------------------------------------------------------------------------------------------------------------------------------------------------------------------------------------------------------------------------------------------------------------------------------------------------------------------------------------------------------------------------------------------------------------------------------------------------------------------------------------------------------------------------------------------------------------------------------------------------------------------------------------------------------------------------------------------------------------------------------------------------------------------------------------------------------------------------------------------------------------------------------------------------------------------------------------------------------------------------------------------------------------------------------------------------------------------------------------------------------------------------------------------------------------------------------------------------------------------------------------------------------------------------------------------------------------------------------------------------------------------------------------------------------------------------------------------------------------------------------------------------------------------------------------------------------------------------------------------------------------------------------------------------------------------------------------------------------------------------------------------------------------------------------------------------------------------------------------------------------------------------------------------------------------------

		<p>Тема 2.9. Теория организации в системе наук. Теория организации как одна из базовых управленческих дисциплин. Соотношение теории организаций и теории управления в разных теоретических подходах. Разграничение предметных областей теории организаций и теории управления. Связь теории организации со смежными научными дисциплинами, изучающими организацию: экономикой, социологией, психологией, юридической наукой.</p>
		<p>Тема 2.10. Системный подход к анализу организаций. Взаимосвязь теории систем и теории организации. Основные типы и виды организованных систем и их специфические особенности. Использование методов типологического анализа для исследования систем организационно-экономического типа. Обобщенная классификация организаций как систем.</p>
		<p>Тема 2.11. Понятие и сущность организации Основные подходы к определению понятия организации. Организация как процесс упорядочения поведения активных социальных объектов. Организация как социальная система. Модели организации как искусственной и естественной системы, признаки каждой модели. Условия возникновения и развития организации. Функциональное разделение и координация деятельности по горизонтали. Вертикальное разделение труда. Дифференциация видов управленческой деятельности по их содержанию. Формирование социокультурных деятельностных и поведенческих стандартов. Различные подходы к формированию типологии организаций. Типология организаций Т. Парсонса. Типология Ч. Барнарда. Типология Г. Минцберга. Типология А.И. Пригожина.</p>
		<p>Тема 2.12. Организационная структура. Организационная структура как важнейшая характеристика внутренней среды организации. Различные подходы к определению организационной структуры. Принципы формирования и параметры измерения организационной структуры. Степень разделения труда как параметр измерения организационной структуры. Горизонтальная и вертикальная дифференциация. Степень концентрации власти как параметр измерения организационной структуры. Проблема границ контроля. Централизация и децентрализация. Факторы, влияющие на соотношение централизации и децентрализации организационной структуры. Степень формализации отношений как параметр измерения организационной структуры. Понятие формализации. Формальные и неформальные организационные структуры. Принципы департаментализации. Основные типы организационных структур. Линейно-функциональные структуры. Дивизиональные структуры. Проектные и матричные структуры.</p>
		<p>Тема 2.13. Внутренняя среда организации Факторы, влияющие на формирование организационной структуры. Цели организации как фактор, влияющий на выбор структуры. Концепция «управления по целям» П. Друкера. Стратегия организации как фактор, влияющий на выбор структуры. Концепция А. Чендлера. Работы представителей классической школы и школы человеческих отношений, определяющие взаимосвязь типа персонала и структуры организации. Тип организационной культуры как фактор, влияющий на выбор структуры. Проектный подход: организационный дизайн. Концепция организационного дизайна Г. Минцберга и ее значение для развития теории организаций.</p>
		<p>Тема 2.14. Внутриорганизационные процессы Власть в организациях. Легитимация властных отношений. Власть и</p>

		<p>авторитет. Типы власти. Процесс принятия решений в организациях. Классификация организационных решений. Этапы и методы принятия решений. Организационные коммуникации: подходы к определению понятия. Процесс коммуникаций: элементы и направления организационных коммуникаций. Помехи и коммуникационные барьеры.</p> <p>Тема 2.15. Внешняя среда организации. Понятие внешней среды, основные характеристики и параметры измерения внешней среды. Проблема границ организации. Открытые и закрытые организационные системы.</p> <p>Тема 2.16. Организационное развитие. Понятие «организационные изменения». Различные подходы к определению источников и причин организационных изменений. Классификации организационных изменений. Процесс организационных изменений: факторы, агенты изменений, методы интервенции, модели оценки изменений. Различные подходы к понятию организационного развития. Фокусная и популяционная перспектива организационного развития. Представление об организационном развитии в естественной модели организации: теория жизненных циклов организации. Организационное проектирование: принципы, этапы и методы.</p>
3	Методы принятия управленческих решений	<p>Тема 3.1 Основы теории принятия решений Предмет, задачи, законы, закономерности теории решений. Основные понятия и определения теории принятия управленческих решений: проблема, цель, задача, решение, ограничение, критерий, варианты, альтернативы, лицо, принимающее решение. Управленческая проблема, сущность и диагностика проблемы. Сущность и содержание управленческого решения. Типовой алгоритм разработки управленческого решения, его характеристика.</p> <p>Тема 3.2 Типология управленческих решений Виды решений. Типы решений. Требования, предъявляемые к управленческому решению. Условия и факторы качества управленческих решений. Роль аналитики в процессе разработки и принятия управленческих решений. Информационно-аналитическое обеспечение процесса разработки и принятия решения, технологическое обеспечение. Концепция, принципы и парадигмы разработки управленческих решений. Современные концепции: модель «мусорной корзины», теория локальных приращений, модель Врума, модель Круазье. Стратегические решения (роль различных форм целеполагания в принятии стратегических решений). Реактивные и проактивные решения. «Простые решения». Искусство не принимать решение. Причины некачественных решений. Принципы принятия групповых решений. Достоинства и недостатки принятия групповых решений.</p> <p>Тема 3.3 Процесс разработки управленческого решения Сущность и содержание основных принципов разработки управленческих решений. Основные этапы разработки управленческого решения: подготовка к разработке управленческого решения, разработка управленческого решения, принятие решения, реализация, анализ результатов. Характеристика основных этапов разработки управленческих решений. Сущность и содержание процесса подготовки к разработке управленческого решения. Сущность и содержание процесса разработки управленческого решения. Сущность и содержание процесса принятия решения, реализации, анализа результатов. Модели процесса принятия решений: дескриптивные и норма-</p>

		<p>тивные, индуктивные и дедуктивные, проблемно-ориентированные модели и модели решений, одноцелевые и многоцелевые, однопериодные и многопериодные, детерминированные и стохастические. Поведенческие ограничения при принятии решений. Организационная культура как фактор принятия решения. Проблема принятия решения в условиях риска. Классификация рисков при принятии решения, проблема оценки риска. Время и изменяющаяся внешняя среда принятия решения. Информационные ограничения. Методы принятия управленческих решений: спонтанный метод; интуитивный метод; метод суждений; бинарный метод; метод многовариантности; поисковый метод.</p>
		<p>Тема 3.4 Организация процесса разработки, принятия и реализации управленческих решений Содержание процесса планирования. Роль творческого и аналитического в процессе планирования. Карта ключевых событий и план-график. Анализ альтернатив действий. Принятие оперативных решений по ходу выполнения распоряжений. Характер делегирования полномочий руководителям нижнего звена, кураторам и цензорам. Виды ответственности при принятии решений. Отношения соисполнения и подчинения при выполнении распоряжений. Организационные и социально-психологические основы подготовки и реализации управленческих решений. Общие представления о мониторинге как о составляющей принятия управленческих решений. Виды мониторинга. Методы мониторинга. Пути построения мониторинговых систем в различных сферах деятельности. Мониторинг качества в управлении.</p>
		<p>Тема 3.5 Документационное обеспечение процесса принятия решений Типы распорядительных документов. Стратификация планов решения проблемы («этажерка планирования»). Формы представления планов: протокол уединённого решения, списки, иерархические списки, план-таблицы, план-карты работ, план-сети, планы-диаграммы Ганта, план-комбинаторные сети. Форма представления прогнозов.</p>
		<p>Тема 3.6. Методы оценки качества и эффективности управленческих решений Понятия качества и эффективности управленческих решений. Эффективное решение. Допустимое решение. Правильное решение. Ограничения эффективности. Контроль за выполнением решения. Международные системы оценки качества в управлении. Целевая ориентация решений. Особенности оценки эффективности решений. Методы оценки альтернативных вариантов. Многокритериальные оценки, требования к системам критериев. Обобщенные критерии. Шкалы. Количественные и качественные экспертные оценки.</p>
		<p>Тема 3.7 Методы прогнозирования и сценарии описания развития ситуации Методы оптимальных управленческих решений: платежная матрица; дерево решений; методы прогнозирования. Методы прогнозирования: неформальные, количественные, качественные. Матрица решений. Количественные методы прогнозирования. Анализ временных рядов. Анализ тенденций развития. Применение общих законов развития систем. Каузальное (причинно-следственное) моделирование. Качественные методы прогнозирования. Применение экспертных оценок в прогнозировании и разработке управленческих решений. Сценарии развития как форма прогноза.</p>

4.2 Лабораторные работы

Не предусмотрено учебным планом.

4.3 Практические занятия

№	Наименование раздела дисциплины	Тема и содержание занятия
1	Основы менеджмента	<p>Тема 1.1. Общие положения основ менеджмента. Дискуссия «Соотношение понятий «управление» и «менеджмент». Особенности строительной отрасли и их последствия для управленческого процесса – выполнение ситуационных заданий. Объект, предмет и целевая функция менеджмента – задания на уяснение понятийного аппарата.</p>
		<p>Тема 1.2. Основы системного анализа менеджмента организации. Основные понятия системного анализа и наиболее общая конфигурация системы - фронтальный опрос с элементами дискуссии. Содержательная характеристика предприятия как системы - фронтальный опрос с элементами дискуссии. Выполнение упражнений на закрепление основ системного менеджмента.</p>
		<p>Тема 1.3. Основы процессного анализа менеджмента. Содержательная характеристика процессного подхода в управлении - фронтальный опрос с элементами дискуссии. Выполнение упражнений на закрепление основ процессного подхода в менеджменте.</p>
		<p>Тема 1.4. Содержательная характеристика управленческого процесса. Основные свойства и характеристики процесса, типы процессов – фронтальный опрос. Общее понятие управленческой ситуации и ее характеристики - фронтальный опрос с элементами дискуссии. Анализ типичных управленческих ситуаций и типичных управленческих проблем – решение ситуационных задач.</p>
		<p>Тема 1.5. Управленческое решение. Управленческое решение как этап единичного управленческого цикла - фронтальный опрос с элементами дискуссии. Решение ситуационных задач на закрепление навыков принятия управленческого решения. Оценка эффективности управленческого решения – решение ситуационных задач.</p>
		<p>Тема 1.6. Понятие об организационных структурах как формате осуществления управленческого процесса. Основные виды организационных структур и их характеристики – фронтальный опрос. Выполнение упражнений на закрепление навыков выбора оптимальной организационной структуры управления.</p>
		<p>Тема 1.7. Понятие о методах управления. Классификация методов, используемых в управленческом процессе – фронтальный опрос. Сущность, содержание и формы реализации методов управления - фронтальный опрос с элементами дискуссии. Количественное определение результатов применения методов управления – решение задач.</p>
		<p>Тема 1.8. Основы эффективности управления. Сущность, содержание и формы проявления эффективности управления - фронтальный опрос с элементами дискуссии. Оценка эффективности управления – решение задач.</p>
2	История управленческой мысли. Теория организации	<p>Тема 2.1. Теоретические основы курса. Рассмотрение общественного разделения труда. Дискуссия на тему «Объективные предпосылки возникновения менеджмента как обла-</p>

	сти знаний».
	<p>Тема 2.2. Промышленная революция и ее влияние на развитие менеджмента. Рассмотрение хронологических рамок, сущности и содержания промышленной революции. Дискуссия на тему «Характер воздействия промышленной революции на практику менеджмента».</p>
	<p>Тема 2.3. Становление школы научного менеджмента. Рассмотрение сущности и содержания научной организации труда (НОТ). Дискуссия на тему «Роль основоположника школы научного менеджмента – Ф.У. Тейлора в современном мире».</p>
	<p>Тема 2.4. Становление административной теории. Рассмотрение роли А. Файоля как основоположника административной теории управления. Разбор дискуссионных вопросов: Общие характеристики администрирования и управления.</p>
	<p>Тема 2.5. Вклад социальных наук в развитие научного менеджмента. Рассмотрение вклада в науку ученых Г. Мюнстерберг, М. Фоллетт, Ч. Бернад. Дискуссия на тему «Промышленная психология».</p>
	<p>Тема 2.6. Становление школы человеческих отношений. Рассмотрение роли Э. Мэйо и хотторнских экспериментов в теории и практике. Дискуссия на тему «Анализ результатов хотторнских экспериментов и теоретических положений школы человеческих отношений».</p>
	<p>Тема 2.7. Зарождение отечественного научного менеджмента. Рассмотрение практических примеров культуры труда и управления А.К. Гастева. Сравнительная характеристика основных этапов развития отечественного научного менеджмента.</p>
	<p>Тема 2.8. Синтетические и комплексные подходы в системе научного менеджмента. Рассмотрение системного подхода, теории лидерства. Разбор дискуссионных вопросов: «Роль Дж. Морено и К. Левин в науке».</p>
	<p>Тема 2.9. Теория организации в системе наук. Позиционирование теории организации в системе наук. Формирование схемы, иллюстрирующей междисциплинарные связи теории организации. Опрос по теме. Разбор дискуссионных вопросов.</p>
	<p>Тема 2.10. Системный подход к анализу организаций. Рассмотрение сущности и содержания организационно-экономических систем. Рассмотрение организации как системы.</p>
	<p>Тема 2.11. Понятие и сущность организации Дайте определения понятия организации. Рассмотрение модели организации как искусственной системы Опишите вертикальное разделение труда. Рассмотрение модели организации как естественной системы. Разбор дискуссионных вопросов. «Условия возникновения организации».</p>
	<p>Тема 2.12. Организационная структура. Сравнительный анализ основных видов ОСУ.Опишите централизацию в организации. Рассмотрение децентрализации в организации.</p>
	<p>Тема 2.13. Внутренняя среда организации Дайте определение внутренней среды организации. Перечислите факторы внутренней среды. Перечислите цели организации.</p>
	<p>Тема 2.14. Внутриорганизационные процессы Как осуществляется процесс принятия решений? Назовите типы власти. Дайте определение «организационным коммуникациям». Перечислите коммуникационные барьеры. Дискуссия на тему: «Роль формального и неформального лидера»</p>

		<p>Тема 2.15. Внешняя среда организации. Назовите основные воздействующие факторы. Разбор дискуссионных вопросов: Динамика влияния внешней среды на эффективность деятельности организации. Проблемы границ организации. Непосредственное и общее внешнее окружение организации.</p>
		<p>Тема 2.16. Организационное развитие Дайте определений понятий «организационное развитие», «организационные изменения», «организационное проектирование». Какие существуют подходы к понятию организационного развития? Назовите этапы и методы организационного проектирования</p>
3	Методы принятия управленческих решений	<p>Тема 3.1. Основы теории принятия решений Проблемно-ситуационный анализ. Case-study – общая характеристика метода. Анализ кейсов из различных областей принятия решений. Тренинг принятия управленческих решений с соблюдением заданного формата решения. Критика предложенных решений: На основании рассмотренной конкретной проблемы выявить этапы её решения и «болевы точки» (имевшие место отклонения от рациональной магистрали цикла проблемной деловой активности (ЦПДА)). Зафиксировать типы решений, которые были приняты для коррекции отклонений в «болевых точках» ЦПДА.</p> <p>Тема 3.2. Типология управленческих решений Кейсы для проведения занятий: построение организационной структуры предприятия; построение поля проблем предприятия; построение дерева целей предприятия; построение дерева критериев как метода разработки и обоснования решений в менеджменте.</p> <p>Тема 3.3. Процесс разработки управленческого решения Решение кейс-задач на принятие индивидуальных и групповых решений. Проведение тренинга по принятию управленческих решений с целью решение задачи на взаимное убеждение и совместное принятие решения и для освоения алгоритма принятия решения.</p> <p>Тема 3.4. Организация процесса разработки, принятия и реализации управленческих решений Составление схемы классификации решений по функции управления, управляемому процессу и сроку действия. Решение кейс-задач на принятие количественных управленческих решений. Решение расчетных логистических задач.</p> <p>Тема 3.5. Документационное обеспечение процесса принятия решений В зависимости от роли цели в процессе управления, предлагается схематично представить различные типы распорядительных и родственных им документов. Обосновать их функции и задачи и варианты использования. Макетирование распорядительного документа на примере решения конкретной текущей хозяйственной проблемы.</p> <p>Тема 3.6. Методы оценки качества и эффективности управленческих решений Анализ конкретной ситуации по оценке качества принятого решения и его потенциальной эффективности. Разработка сценарного плана развития организации в ситуации принятия различных альтернативных решений. Исследование управленческих задач с использованием дерева решения.</p> <p>Тема 3.7. Методы прогнозирования и сценарии описания развития ситуации Разработка систем мониторинга для конкретных управленческих ситуаций. Анализ предложенной конкретной ситуации, оценка эффективности принятого решения. Построение наиболее полную</p>

		версию альтернатив в предлагаемой ситуации. Описание возможных сценариев. Принятие решения в ситуации.
--	--	--------------------------------------------------------------------------------------------------------

4.4 Компьютерные практикумы

Не предусмотрено учебным планом.

4.5 Групповые и индивидуальные консультации по курсовым работам (курсовым проектам)

Не предусмотрено учебным планом.

4.6 Самостоятельная работа обучающегося в период теоретического обучения

Самостоятельная работа обучающегося в период теоретического обучения включает в себя:

- самостоятельную подготовку к учебным занятиям, включая подготовку к аудиторным формам текущего контроля успеваемости;
- выполнение домашнего задания 1;
- выполнение домашнего задания 2;
- выполнение домашнего задания 3;
- выполнение домашнего задания 4;
- выполнение домашнего задания 5;
- самостоятельную подготовку к промежуточной аттестации.

В таблице указаны темы для самостоятельного изучения обучающимся:

№	Наименование раздела дисциплины	Темы для самостоятельного изучения
1	Основы менеджмента	Темы для самостоятельного изучения соответствуют темам аудиторных учебных занятий
2	История управленческой мысли. Теория организации	Темы для самостоятельного изучения соответствуют темам аудиторных учебных занятий
3	Методы принятия управленческих решений	Темы для самостоятельного изучения соответствуют темам аудиторных учебных занятий

4.7 Самостоятельная работа обучающегося и контактная работа обучающегося с преподавателем в период промежуточной аттестации

Работа обучающегося в период промежуточной аттестации включает в себя подготовку к формам промежуточной аттестации (к экзамену 1, к экзамену 2, к зачету), а также саму промежуточную аттестацию.

5. Оценочные материалы по дисциплине

Фонд оценочных средств по дисциплине приведён в Приложении 1 к рабочей программе дисциплины.

Оценочные средства для проведения промежуточной аттестации, а также текущего контроля по дисциплине хранятся на кафедре (структурном подразделении), ответственной за преподавание данной дисциплины.

6. Учебно-методическое и материально-техническое обеспечение дисциплины

Основные принципы осуществления учебной работы обучающихся изложены в локальных нормативных актах, определяющих порядок организации контактной работы и порядок самостоятельной работы обучающихся. Организация учебной работы обучающихся на аудиторных учебных занятиях осуществляется в соответствии с п. 3.

6.1 Перечень учебных изданий и учебно-методических материалов для освоения дисциплины

Для освоения дисциплины обучающийся может использовать учебные издания и учебно-методические материалы, имеющиеся в научно-технической библиотеке НИУ МГСУ и/или размещённые в Электронных библиотечных системах.

Актуальный перечень учебных изданий и учебно-методических материалов представлен в Приложении 2 к рабочей программе дисциплины.

6.2 Перечень профессиональных баз данных и информационных справочных систем

При осуществлении образовательного процесса по дисциплине используются профессиональные базы данных и информационных справочных систем, перечень которых указан в Приложении 3 к рабочей программе дисциплины.

6.3 Перечень материально-технического, программного обеспечения освоения дисциплины

Учебные занятия по дисциплине проводятся в помещениях, оснащенных соответствующим оборудованием и программным обеспечением.

Перечень материально-технического и программного обеспечения дисциплины приведен в Приложении 4 к рабочей программе дисциплины.

Приложение 1 к рабочей программе

Шифр	Наименование дисциплины
Б1.О.12	Теория менеджмента

Код направления подготовки / специальности	38.03.02
Направление подготовки / специальность	Менеджмент
Наименование ОПОП (направленность / профиль)	Менеджмент в инвестиционно-строительной сфере
Год начала реализации ОПОП	2021
Уровень образования	бакалавриат
Форма обучения	очная
Год разработки/обновления	2021

ФОНД ОЦЕНОЧНЫХ СРЕДСТВ**1. Описание показателей и критериев оценивания компетенций, описание шкал оценивания**

Оценивание формирования компетенций производится на основе показателей оценивания, указанных в п.2. рабочей программы и в п.1.1 ФОС.

Связь компетенций, индикаторов достижения компетенций и показателей оценивания приведена в п.2 рабочей программы.

1.1. Описание формирования и контроля показателей оценивания

Оценивание уровня освоения обучающимся компетенций осуществляется с помощью форм промежуточной аттестации и текущего контроля. Формы промежуточной аттестации и текущего контроля успеваемости по дисциплине, с помощью которых производится оценивание, указаны в учебном плане и в п.3 рабочей программы.

В таблице приведена информация о формировании результатов обучения по дисциплине разделами дисциплины, а также о контроле показателей оценивания компетенций формами оценивания.

Наименование показателя оценивания (результата обучения по дисциплине)	Номера разделов дисциплины	Формы оценивания (формы промежуточной аттестации, текущего контроля успеваемости)
Знает этапы становления управленческой мысли	2	<i>Домашнее задание №1, Домашнее задание №2, Домашнее задание №3, Домашнее задание №4, Контрольная работа №2, Зачет</i>
Имеет навыки (начального уровня) идентификации ученых, внесших наиболее заметный вклад в формирование теории менеджмента	2	<i>Домашнее задание №1, Домашнее задание №2, Домашнее задание №3, Домашнее задание №4, Контрольная работа №2, Зачет</i>
Знает функциональные области менеджмента Знает характеристики внутренней среды организации Знает подходы к определению организационной структуры	1	<i>Контрольная работа №1, Экзамен 1, зачет</i>

Наименование показателя оценивания (результата обучения по дисциплине)	Номера разделов дисциплины	Формы оценивания (формы промежуточной аттестации, текущего контроля успеваемости)
Имеет навыки (начального уровня) соотнесения функциональных областей менеджмента в системе менеджмента	1	<i>Контрольная работа №1, экзамен 1</i>
Знает базовые и содержательные характеристики процесса управления Знает факторы, влияющие на формирование организационной структуры	1, 2	<i>Контрольная работа №1, экзамен 1 Контрольная работа №2, зачет</i>
Имеет навыки (начального уровня) описания форматов осуществления управленческого процесса	1	<i>Контрольная работа №1, экзамен 1</i>
Знает типологию управленческих решений	3	<i>Домашнее задание №5, Контрольная работа №3, Экзамен 2</i>
Имеет навыки (начального уровня) определения состава контролируемых параметров управленческого решения	3	<i>Домашнее задание №5, Контрольная работа №3, Экзамен 2</i>
Знает основные этапы разработки управленческого решения	3	<i>Домашнее задание №5, Контрольная работа №3, Экзамен 2</i>
Имеет навыки (начального уровня) формализации существования системы управления и осуществления управленческого процесса в системах социально-экономического типа	2	<i>Контрольная работа 1, Экзамен 1 Домашнее задание №1, Домашнее задание №2, Домашнее задание №3, Домашнее задание №4, Контрольная работа №2, Зачет</i>
Знает этапы развития экономической деятельности	2	<i>Домашнее задание №1, Домашнее задание №2, Домашнее задание №3, Домашнее задание №4, Контрольная работа №2, Зачет</i>
Имеет навыки (начального уровня) установления влияния общественного разделения труда и возрастания масштабов производства на возникновение управленческой деятельности	2	<i>Домашнее задание №1, Домашнее задание №2, Домашнее задание №3, Домашнее задание №4, Контрольная работа №2, Зачет</i>
Имеет навыки (начального уровня) соотнесения этапов развития экономической деятельности и становления школ менеджмента	2	<i>Домашнее задание №1, Домашнее задание №2, Домашнее задание №3, Домашнее задание №4, Контрольная работа №2, Зачет</i>
Знает характеристики внутриорганизационных процессов Знает элементы и направления организационных коммуникаций	2	<i>Экзамен 1 Домашнее задание №1, Домашнее задание №2, Домашнее задание №3, Домашнее задание №4, Контрольная работа №2, Зачет</i>
Имеет навыки (начального уровня) использования ретроспективного анализа становления организации как социально-экономической системы Имеет навыки (начального уровня) схематичного отображения элементов и связей организационных коммуникаций	1, 2	<i>Экзамен 1 Домашнее задание №1, Домашнее задание №2, Домашнее задание №3, Домашнее задание №4, Контрольная работа №2, Зачет</i>
Знает основные концепции и подходы к пониманию феномена организации	2	<i>Домашнее задание №1, Домашнее задание №2, Домашнее задание №3, Домашнее задание №4, Контрольная работа №2, Зачет</i>
Имеет навыки (начального уровня) использования сравнительного анализа становления организации как социально-экономической системы	2	<i>Домашнее задание №1, Домашнее задание №2, Домашнее задание №3, Домашнее задание №4, Контрольная работа №2, Зачет</i>
Знает предметную область теории организаций и теории управления	1,2	<i>Экзамен 1, Контрольная работа 1 Домашнее задание №1, Домашнее задание №2, Домашнее задание №3, Домашнее задание №4, Контрольная работа №2, Зачет</i>

Наименование показателя оценивания (результата обучения по дисциплине)	Номера разделов дисциплины	Формы оценивания (формы промежуточной аттестации, текущего контроля успеваемости)
Имеет навыки (начального уровня) разграничения предметных областей теории организации и теории управления со смежными научными дисциплинами	1, 2	<i>Экзамен 1, Контрольная работа 1 Домашнее задание №1, Домашнее задание №2, Домашнее задание №3, Домашнее задание №4, Контрольная работа №2, Зачет</i>
Знает способы управления Знает методы управления Знает технологии управления	1, 2	<i>Экзамен 1, Контрольная работа 1 Домашнее задание №1, Домашнее задание №2, Домашнее задание №3, Домашнее задание №4, Контрольная работа №2, Зачет</i>
Имеет навыки (начального уровня) выбора методов управления в зависимости от конкретных задач и целей управления.	1, 2	<i>Экзамен 1, Контрольная работа 1 Домашнее задание №1, Домашнее задание №2, Домашнее задание №3, Домашнее задание №4, Контрольная работа №2, Зачет</i>
Знает сущность и содержание управленческого процесса	1	<i>Экзамен 1, Контрольная работа 1</i>
Имеет навыки (начального уровня) формализации показателей эффективности управления в зависимости от целей организации.	1	<i>Экзамен 1, Контрольная работа 1</i>
Знает предметную область теории организаций, теории управления	1,2,3	<i>Контрольная работа №1, экзамен (1 семестр), Домашнее задание №1, Домашнее задание №2, Домашнее задание №3, Домашнее задание №4, Контрольная работа №2, Зачет, Домашнее задание №5, Контрольная работа №3, Экзамен (3 семестр)</i>
Имеет навыки (начального уровня) –по решению конкретных управленческих задач	1,2,3	<i>Контрольная работа №1, экзамен (1 семестр), Домашнее задание №1, Домашнее задание №2, Домашнее задание №3, Домашнее задание №4, Контрольная работа №2, Зачет, Домашнее задание №5, Контрольная работа №3, Экзамен 2</i>
Знает процесс принятия управленческого решения.	3	<i>Домашнее задание №5, Контрольная работа №3, Экзамен 2</i>
Имеет навыки (начального уровня) принятия управленческого решения с учетом конкретной ситуации в деятельности организации	3	<i>Домашнее задание №5, Контрольная работа №3, Экзамен 2</i>
Знает типы управленческих решений.	3	<i>Домашнее задание №5, Контрольная работа №3, Экзамен 2</i>
Имеет навыки (начального уровня) формирования организационно-управленческих решений в деятельности организации	3	<i>Домашнее задание №5, Контрольная работа №3, Экзамен 2</i>
Знает состав контролируемых параметров управленческого решения	3	<i>Домашнее задание №5, Контрольная работа №3, Экзамен 2</i>
Имеет навыки (начального уровня) определения состава контролируемых параметров управленческого решения	3	<i>Домашнее задание №5, Контрольная работа №3, Экзамен 2</i>
Знает процесс оценки эффективности управленческого решения	3	<i>Домашнее задание №5, Контрольная работа №3, Экзамен 2</i>
Имеет навыки (начального уровня) оценки эффективности управленческого решения	3	<i>Домашнее задание №5, Контрольная работа №3, Экзамен 2</i>
Знает систему оценки качества управленческих решений в организации	3	<i>Домашнее задание №5, Контрольная работа №3, Экзамен 2</i>

Наименование показателя оценивания (результата обучения по дисциплине)	Номера разделов дисциплины	Формы оценивания (формы промежуточной аттестации, текущего контроля успеваемости)
Имеет навыки (начального уровня) по выбору метода оценки качества управленческого решения	3	<i>Домашнее задание №5, Контрольная работа №3, Экзамен 2</i>
Знает процесс выбора управленческого решения.	3	<i>Домашнее задание №5, Контрольная работа №3, Экзамен 2</i>
Имеет навыки (начального уровня) выбора подходящего управленческого решения в зависимости от конкретной ситуации в организации.	3	<i>Домашнее задание №5, Контрольная работа №3, Экзамен 2</i>
Знает содержательные и формальные характеристики документации, обеспечивающей процесс принятия решений	3	<i>Домашнее задание №5, Контрольная работа №3, Экзамен 2</i>
Имеет навыки (начального уровня) схематичного представления различных типов распорядительных и родственных им документов Имеет навыки (начального уровня) обоснования функций и вариантов использования различных типов распорядительных и родственных им документов	2	<i>Домашнее задание №1, Домашнее задание №2, Домашнее задание №3, Домашнее задание №4, Контрольная работа №2, Зачет Домашнее задание №5, Контрольная работа №3, Экзамен 2</i>

1.2. Описание критериев оценивания компетенций и шкалы оценивания

При проведении промежуточной аттестации в форме экзамена используется шкала оценивания: «2» (неудовлетворительно), «3» (удовлетворительно), «4» (хорошо), «5» (отлично).

При проведении промежуточной аттестации в форме зачёта используется шкала оценивания: «Не зачтено», «Зачтено».

Показателями оценивания являются знания и навыки обучающегося, полученные при изучении дисциплины.

Критериями оценивания достижения показателей являются:

Показатель оценивания	Критерий оценивания
Знания	Знание терминов и определений, понятий
	Знание основных закономерностей и соотношений, принципов
	Объём освоенного материала, усвоение всех дидактических единиц (разделов)
	Полнота ответов на проверочные вопросы
	Правильность ответов на вопросы
	Чёткость изложения и интерпретации знаний
Навыки начального уровня	Навыки выбора методик выполнения заданий
	Навыки выполнения заданий различной сложности
	Навыки самопроверки. Качество сформированных навыков
	Навыки анализа результатов выполнения заданий, решения задач
	Навыки представления результатов решения задач
	Навыки обоснования выполнения заданий

2. Типовые контрольные задания для оценивания формирования компетенций

2.1. Промежуточная аттестация

2.1.1. Промежуточная аттестация в форме экзамена, дифференцированного зачета (зачета с оценкой), зачета

Форма(ы) промежуточной аттестации: экзамен 1 в 1 семестре, зачет во 2 семестре, экзамен 2 в 3 семестре.

Перечень типовых вопросов (заданий) для проведения экзамена в 1 семестре (очная форма обучения):

№	Наименование раздела дисциплины	Типовые вопросы/задания
1	Основы менеджмента	<ol style="list-style-type: none"> 1. Сущность и содержание менеджмента: понятие, история менеджмента, функции менеджмента, задачи менеджмента, виды менеджмента, методы руководства 2. Содержание деятельности менеджера. 3. Требования к менеджеру, соответствие свойств личности должности. 4. Модель качеств менеджера, работа менеджера в команде, лидерство. 5. Менеджеры: истории успеха: отечественные, зарубежные. 6. Анализ внешней среды строительного предприятия. 7. Социально-психологические методы управления. 8. Общие функции менеджмента и их взаимосвязь с управленческим процессом. 9. Линейная структура управления предприятием. 10. Теория административного управления и ее значение для развития менеджмента организации. 11. Общие и частные функции, задачи и процедуры управления. 12. Цели и факторы развития организации. 13. Формы разделения труда в управлении. 14. Характеристика процесса управления, его структура и взаимосвязь этапов. 15. Общая характеристика методов управления. 16. Организационная структура управления: предпосылки формирования и основные характеристики. 17. Характеристики и типы управленческих ситуаций. 18. Декомпозиционная структура системы управления. 19. Теория человеческих отношений. 20. Основные разновидности менеджмента и их взаимосвязь с основами управления. 21. Характеристика стратегического, тактического и оперативного управления. 22. Эффективность управления: сущность, содержание, методы определения. 23. Функция контроля и ее роль в процессе управления. 24. Теоретические основы менеджмента, связь теории менеджмента с другими областями знаний. 25. Функция координации и ее роль в процессе управления. 26. Характер и содержание управленческого труда. 27. Объект и предмет управления, их взаимосвязь. 28. Функция организация и ее роль в процессе управления. 29. Субъекты управления производством. 30. Техническая подсистема производства и управления. 31. Функция планирования и ее роль в процессе управления. 32. Первая (минимальная) конфигурация декомпозиционной

		<p>структуры системы управления.</p> <p>33. Технологическая подсистема производства и управления.</p> <p>34. Понятие цели управления и основы ее определения. Иерархия целей.</p> <p>35. Организационная подсистема производства и управления.</p> <p>36. Основные типы стратегий развития организации.</p> <p>37. Экономическая подсистема производства и управления.</p> <p>38. Сущность и свойства управленческого решения, процесс его формирования.</p> <p>39. Социальная подсистема производства и управления.</p> <p>40. Информационные характеристики процесса управления.</p> <p>41. Организационно-распорядительные методы управления.</p> <p>42. Третья (законченная) конфигурация декомпозиционной структуры системы управления.</p> <p>43. Кадры управления, роль менеджеров в системе управления.</p> <p>44. Экономические методы управления.</p> <p>45. Вторая (развернутая) конфигурация декомпозиционной структуры системы управления.</p> <p>46. Основные типы связей в системе управления, их влияние на эффективность.</p> <p>47. Понятие «эффективность управления»: критерии, факторы, показатели, подходы к оценке эффективности.</p> <p>48. Анализ внутренней среды предприятия.</p> <p>49. Основные методы принятия решений.</p> <p>50. Объективные предпосылки и закономерности возникновения научного менеджмента.</p> <p>51. Социальная ответственность организации и управляющего перед обществом.</p> <p>52. Характеристика современного менеджера и предъявляемые к нему требования.</p> <p>53. Понятие организации. Формальная и неформальная организация. Процесс формирования организационных структур.</p> <p>54. Особенности строительного производства и их влияние на процесс управления.</p> <p>55. Теория научного управления. Сущность и основные этапы эволюции управленческой мысли.</p>
--	--	-------------------------------------------------------------------------------------------------------------------------------------------------------------------------------------------------------------------------------------------------------------------------------------------------------------------------------------------------------------------------------------------------------------------------------------------------------------------------------------------------------------------------------------------------------------------------------------------------------------------------------------------------------------------------------------------------------------------------------------------------------------------------------------------------------------------------------------------------------------------------------------------------------------------------------------------------------------------------------------------------------------------------------------------------------------------------------------------------------------------------------------------------------------------------------------------------------------------------------------------------------------------------------------------------------------------------------------------------------------------------------------------------------------------------------------------------------------------------------------------------------------------------------------------------------------------------------------------------------------------------------------------------------------------------------------------------------------------------------------------------------------------------------------------------------------------------------------

Перечень типовых вопросов (заданий) для проведения экзамена в 3 семестре (очная форма обучения):

№	Наименование раздела дисциплины	Типовые вопросы/задания
3	Методы принятия управленческих решений	<p>1. Понятия проблемы, проблемной ситуации. Формулирование, оценка, обоснование проблемы. Построение алгоритма (декомпозиция проблемы). Классификация проблем.</p> <p>2. Проблема, проблемная ситуация. Стадии жизненного цикла проблемы: зарождение, развитие, стабилизация. Классификация проблем.</p> <p>3. Понятия проблемы, проблемной ситуации. Табличные и графические способы представления проблем: дерево проблем.</p> <p>4. Формулирование проблемы, проблемной ситуации. Табличные и графические способы представления проблем: диаграмма Исикавы.</p> <p>5. Сформулировать парадигмы принятия решений. Понятия УР и ЛПР.</p> <p>6. Классическая 3-х этапная модель Г. Саймона принятия</p>

		<p>решений. Достоинства и недостатки модели.</p> <p>7. 6-ти этапная модель Г. Саймона принятия решений. Достоинства и недостатки модели.</p> <p>8. 8-ми этапная циклическая модель принятий решений. Достоинства и недостатки модели.</p> <p>9. Общая 12-ти этапная модель принятия решений.</p> <p>10. Базовые подходы к управлению: процессный, системный, ситуационный. Понятие и признаки управленческого решения.</p> <p>11. Области управленческих решений. График непредсказуемости результатов решений.</p> <p>12. Сущность управленческих решений: социальная, экономическая, организационная, правовая, технологическая. Глобальная цель управления.</p> <p>13. Системный подход к управленческим решениям. Понятия системы, целостности. Пояснить на схеме.</p> <p>14. Системный подход к управленческим решениям. Варианты отношений целей к миссии управляемой системы. Синергия и эмерджентность.</p> <p>15. Социально-психологические основы коммуникации руководителя и подчиненного. Общая структура коммуникации, фильтры восприятия, предикаты.</p> <p>16. Социально-психологические основы коммуникации руководителя и подчиненного. Структура коммуникации по типам темперамента.</p> <p>17. Социально-психологические основы коммуникации руководителя и подчиненного. Структура коммуникации по каналам передачи информации.</p> <p>18. Социально-психологические основы коммуникации руководителя и подчиненного. Вербальные и невербальные каналы передачи информации.</p> <p>19. Признаки управленческого решения. Отличия от обычного решения. ЛПР. Формы реализации УР.</p> <p>20. Целевая ориентация УР. Понятие целевых и процессорных технологий.</p> <p>21. Методика постановки целей SMART. Пояснить каждый принцип.</p> <p>22. Понятие целевых и процессорных технологий. Пояснить свойства целей: суперзависимость, иерархия, обратное преобразование, недостижимость абсолютных значений.</p> <p>23. Целевые технологии. Типы ситуаций между руководителем и подчиненным в процессе РУР.</p> <p>24. Инициативно-целевая технология ПРУР. Особенности, отличие от других технологий.</p> <p>25. Программно-целевая технология ПРУР. Особенности, отличие от других технологий.</p> <p>26. Регламентная технология ПРУР. Особенности, отличие от других технологий. Привести примеры.</p> <p>27. Процессорные технологии: по результатам, на базе потребностей и интересов, путем постоянных проверок и указаний, в исключительных случаях, на базе искусственного интеллекта, на базе активизации деятельности персонала.</p> <p>28. Матрица Эйзенхауэра управления временем. Квадрант ПРУР.</p> <p>29. Понятие модели. Методы разработки и выбора управленческих решений.</p> <p>30. ПРУР в условиях неопределенности и риска. Зависимость риска от неопределенностей. Причины. Основные типы ошибок.</p>
--	--	-----------------------------------------------------------------------------------------------------------------------------------------------------------------------------------------------------------------------------------------------------------------------------------------------------------------------------------------------------------------------------------------------------------------------------------------------------------------------------------------------------------------------------------------------------------------------------------------------------------------------------------------------------------------------------------------------------------------------------------------------------------------------------------------------------------------------------------------------------------------------------------------------------------------------------------------------------------------------------------------------------------------------------------------------------------------------------------------------------------------------------------------------------------------------------------------------------------------------------------------------------------------------------------------------------------------------------------------------------------------------------------------------------------------------------------------------------------------------------------------------------------------------------------------------------------------------------------------------------------------------------------------------------------------------------------------------------------------------------------------------------------------------------------------------------------------------------------------------------------------------------------------------------------------------------------------------------------------------------------------------------------------------------------------------------------------------------------------------------------------------------------------------------------------------------------------------------------------------------------------------------------------------------------------------------------------------------------------------------------------------------------------------------------------------------------------------------------------------------------------------------------------------------------------------------------------------------------------------------------------------------------------------------------------------------------------------------------------------------------------------------------------------------------------------------------------------------------------------

		<p>Классификация рисков.</p> <p>31. ПРУР в условиях неопределенности и риска. Методы уменьшения неопределенности и риска при разработке УР. Страхование рисков.</p> <p>32. Анализ внешней среды. Ближнее и дальнее окружение. Особенности элементов. Свойства внешней среды.</p> <p>33. Основные управленческие навыки. Правила постановки целей. Делегирование полномочий.</p> <p>34. Этапы процесса планирования. Календарное планирование: ленточная диаграмма Г. Ганта, критический путь.</p> <p>35. Планирование как 8-ми этапный процесс. Связь со схемой РУР.</p> <p>36. Алгоритмические и активизирующие методы при анализе альтернатив УР. Методы: аналитический, статистический, матричный, метод оптимизации, мозговой штурм, 6-5-3, теоретико-игровой, наставничества, работы с внешними консультантами.</p> <p>37. Экспертные и эвристические методы при анализе альтернатив УР. Методы: индивидуальный, групповой, метод Дельфи, эволюционного моделирования, атаки разносом, синектики, фокальных объектов, морфологического анализа.</p> <p>38. Анализ альтернатив УР. Метод сценариев и дерева решений.</p> <p>39. Общие понятия методов анализа альтернатив УР.</p> <p>40. Методы упорядочивания дел: АВС, матрица Эйзенхауэра.</p> <p>41. Основные управленческие навыки руководителя. Правила постановки целей. Проведение совещаний. Модерация.</p> <p>42. Понятие супероптимального (сильного) решения в процессе разработки УР.</p> <p>43. Контроль и ответственность при реализации управленческих решений.</p> <p>44. Качество управленческих решений.</p> <p>45. Условия и факторы, определяющие качество и эффективность управленческих решений. Причины некачественной реализации УР.</p> <p>46. Общие понятия методов анализа альтернатив УР. Теория ТРИЗ.</p> <p><i>Типовые задания.</i></p> <p>Задание 1: на основе исходных данных в предложенной для анализа управленческой ситуации дать качественную или количественную оценку эффективности разрабатываемых управленческих решений</p> <p>Задание 2: на основе исходных данных в предложенной для анализа управленческой ситуации выбрать метод решения проблемы</p>
--	--	----------------------------------------------------------------------------------------------------------------------------------------------------------------------------------------------------------------------------------------------------------------------------------------------------------------------------------------------------------------------------------------------------------------------------------------------------------------------------------------------------------------------------------------------------------------------------------------------------------------------------------------------------------------------------------------------------------------------------------------------------------------------------------------------------------------------------------------------------------------------------------------------------------------------------------------------------------------------------------------------------------------------------------------------------------------------------------------------------------------------------------------------------------------------------------------------------------------------------------------------------------------------------------------------------------------------------------------------------------------------------------------------------------------------------------------------------------------------------------------------------------------------------------------------------------------------------------------------------------------------------------------------------------------------------------------------------------------------------------------------------------------------------------------------------------------------------------------------------------------------------------------------------------------------------------------------------------------------------------------------------------------------------------------------------------------------------------------------------------------------------------------------------------

Перечень типовых примерных вопросов/заданий для проведения зачёта в 2 семестре (очная форма обучения):

№	Наименование раздела дисциплины	Типовые вопросы/задания
2	История управленческой мысли. Теория организации	<ol style="list-style-type: none"> 1. Дайте определение понятий «организация», «управление», «менеджмент». 2. Объективные предпосылки возникновения управленческой деятельности. 3. Промышленная революция в Англии и возникновение практического менеджмента. 4. Роль менеджеров на заводах.

		<ol style="list-style-type: none"> 5. Школа научного менеджмента Ф.Тейлора. 6. Научная организация труда как сущность концепции Ф.Тейлора. 7. Дифференциальная система оплаты труда и ее место в подходе Ф.Тейлора. 8. Представители школы научного менеджмента и их вклад в науку управления. 9. Основные положения «классического» подхода к организации и управлению. 10.Административная теория А.Файоля: сущность подхода к управлению. 11.Общие функции управления по А.Файолю. 12.Принципы управления по А.Файолю как базовая основа организационного поведения. 13.Концепция идеальной бюрократии М. Вебера 14.Характеристика подхода Ч. Бернарда. 15.Цель, содержание и результаты хотторнских экспериментов Э. Мейо. 16.Теория человеческих отношений Э. Мейо. 17.Иерархия потребностей А. Маслоу и ее использование в менеджменте. 18.Теория стилей руководства Д. Макгрегора. 19.Развитие научного управления в СССР (А. А. Богданов, А. К. Гастев, О. Ерманский и др.). 20.Состояние научного менеджмента в РФ. 21.М.П. Фоллет и ее теория. 22.Теория лидерства и ее основные представители 23. Роль теории организаций. 24. Дайте определение организации как системы. 25. Дайте определение системного подхода 26. Организация как социальная система. 27. Дайте различные определения организации 28. Признаки модели организации как искусственной и естественной системы. 29. Что повлияло на появление и развития организации? 30. Характеристика типологии организаций. 31. Дайте определение организационной структуры управления. 32. Преимущества и недостатки и нарисуйте схему линейной и линейно-функциональной ОСУ. 33. Преимущества и недостатки и нарисуйте схему дивизиональной ОСУ. 34. Преимущества и недостатки и нарисуйте схему матричной ОСУ. 35. Характеристика горизонтальной и вертикальной дифференциации. 36. Характеристика централизации и децентрализации. 37. Дайте определение понятия внутренней среды. 38. Факторы, влияющие на внутреннюю среду организации. 39. Цели организации и их влияние на выбор структуры. 40. Власть и делегирование полномочий. 41. Лидерство и руководство. 42. Типы власти 43. Принятие решений в организациях: процесс, этапы и методы. 44. Организационные коммуникации. 45. Барьеры в коммуникациях. 46. Дайте определение понятия внешней среды. 47. Факторы, влияющие на внешнюю среду организации.
--	--	------------------------------------------------------------------------------------------------------------------------------------------------------------------------------------------------------------------------------------------------------------------------------------------------------------------------------------------------------------------------------------------------------------------------------------------------------------------------------------------------------------------------------------------------------------------------------------------------------------------------------------------------------------------------------------------------------------------------------------------------------------------------------------------------------------------------------------------------------------------------------------------------------------------------------------------------------------------------------------------------------------------------------------------------------------------------------------------------------------------------------------------------------------------------------------------------------------------------------------------------------------------------------------------------------------------------------------------------------------------------------------------------------------------------------------------------------------------------------------------------------------------------------------------------------------------------------------------------------------------------------------------------------------------------------------------------------------------------------------------------------------------------------------------------------------------------------------------------------------------------------------------------------------------------------------------------------------------------------------------------------------------------------------------------------------------------------------------------------------------------------------------------------------------------------------------------------------------------------------------------------------------------------------------------------------------------------------------------------------------------------------------------------------------------------------------------------------------------------------------------------------------------------------------------------------------------------------------------------------------------------------------------------------------------------------------------------------------------------------------------------------------------------------------------

- 48. Открытые и закрытые организационные системы.
- 49. Дайте определение «организационных изменений».
- 50. Дайте определение «организационное развитие».
- 51. Дайте определение «организационное проектирование».
- 52. Этапы организационного проектирования.

Типовые задания.

Задание 1. Заполните элементы приведенной схемы и дайте ее содержательную характеристику

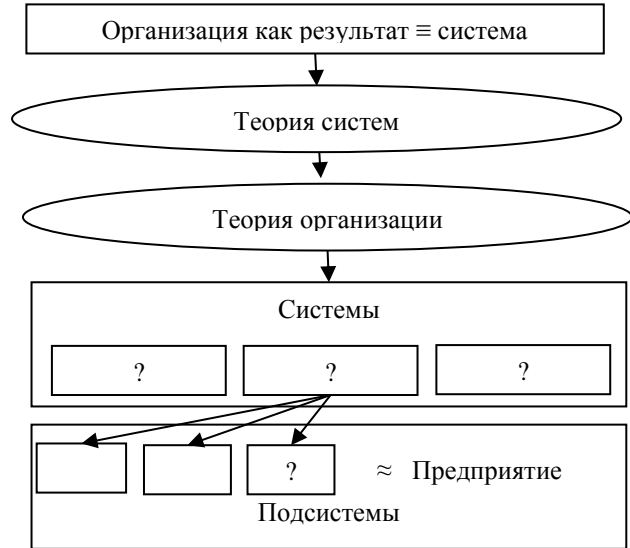

Задание 2. Определите, какая организационно-правовая форма в наибольшей степени подходит для соответствующих типов организаций

Характер деятельности	Организационно-правовая форма
1. Мастерская по ремонту	А. Акционерное общество
2. Судоверфь	Б. Товарищество
3. Объединение в защиту окружающей среды	В. Учреждение
4. Муниципальная больница	Г. Ассоциация
5. Объединение арбитражных управляющих города	Д. Общественное объединение

Задание 3. Заполните таблицу

Т а б л и ц а 1

Уровни управления	Объект управления	Предмет управления	Целевая функция управления
Менеджмент развития			
Менеджмент организации			
Производственный менеджмент			

Задание 4. М. П. Фоллет предложила 4 основных способа разрешения любых конфликтов. Укажите их

Задание 5. Сравните функции управления по А.Файолю и функ-

		ции менеджмента по П.Друкеру.
--	--	-------------------------------

2.1.2. Промежуточная аттестация в форме защиты курсовой работы (курсового проекта)

Промежуточная аттестация в форме защиты курсовой работы/курсового проекта не проводится.

2.2. Текущий контроль

2.2.1. Перечень форм текущего контроля:

- контрольная работа №1 в 1 семестре, контрольная работа №2 в 2 семестре, контрольная работа №3 в 3 семестре;
- домашнее задание №1, домашнее задание №2, домашнее задание №3, домашнее задание №4 во 2 семестре, домашнее задание №5 в 3 семестре.

2.2.2. Типовые контрольные задания форм текущего контроля:

Домашнее задание №1. История успеха – «генезис корпорации».

Задание. Студенту на выбор предлагается изучить любую мировую или российскую компанию, занимающую лидирующие позиции на рынке. Проанализировать историю успеха компании. Анализ представить в виде презентации и публичного выступления.

Домашнее задание №2. Теоретические основы теории организации.

Типовые тестовые вопросы.

- 1. Для «бюрократической модели» организации характерно:**
 - а. рационализация поведения человека в коллективе за счет стандартов, однозначности, четкости установок, четкой субординации;
 - б. сущность отношений и связей на межличностной основе, принятых в группе нормах и принципах поведения;
 - в. запрограммированное поведение работника по рациональной схеме, а также восприятие работающего индивида как механизма, пригодного к производственному ритму;
 - г. упорядоченность, организованность – типичное состояние системы, позволяющее ей самонастраиваться при внешнем и внутреннем воздействии.
- 2. При органическом подходе к рассмотрению организации как объекта управления в качестве центрального элемента выступают:**
 - а. функционирование организации, представляющееся как работа механизма или машины, все действия которого непредсказуемы;
 - б. люди и их желания;
 - в. функционирование организации, представляющееся как работа механизма или машины, все действия которого предсказуемы и заранее запланированы;
 - г. конкретные ситуации.
- 3. По взаимодействию с внешней средой выделяют следующие типы организаций:**
 - а. корпоративный и индивидуалистский;
 - б. механистический и органический;
 - в. многомерный и предпринимательский;
 - г. корпоративный и механистический.
- 4. Организация обладает следующими характеристиками: большая степень рационализации и стандартизации производственной деятельности, иерархия и**

- централизация управления, большое распространение в массовом производстве. К какому типу классификации Г. Минцберга относится данная организация?**
- предпринимательская;
 - бюрократическая;
 - профессиональная;
 - инновационная.
- 5. Высший уровень организации – планирует, распределяет ресурсы, принимает стратегические решения. Подразделения – принимают оперативные решения, ответственны за получение прибыли. Такая схема позволяет эффективно осуществлять управление разными видами деятельности и на разных рынках. О какой организации идет речь:**
- традиционная;
 - дивизиональная;
 - матричная;
 - линейно – функциональная.
- 6. Конгломератное слияние - это:**
- объединение предприятий, являющихся конкурентами в одной отрасли;
 - объединение предприятий, которые действуют в одной и той же отрасли, но в разных звеньях «технологической цепочки»;
 - объединение технологически не взаимосвязанных предприятий, совершаемые для увеличения масштабов компании и уменьшения риска, благодаря диверсификации производства;
 - объединение двух компаний, при котором обе компании покупают третья и сохраняет главенствующее положение.
- 7. По видам осуществляемой деятельности организации делятся на:**
- хозяйственные и общественные;
 - бюджетные и внебюджетные;
 - малые, средние, крупные;
 - производящие, политические, интегративные, поддерживающие.
- 8. Концерн – это:**
- союз предпринимателей на основе картельного соглашения, в котором устанавливаются обязательные для всех участников условия;
 - объединение научно – производственных, торгово–сбытовых, организационно – экономических и финансовых возможностей участников для реализации выбранной стратегии развития;
 - объединение предприятий, при котором происходит сильная централизация управления, участники утрачивают производственно – коммерческую самостоятельность;
 - совокупность предприятий, объединенных с целью централизации функций обеспечения ресурсами и сбыта продукции.
- 9. Данный элемент в общем виде, означает расположение частей целого в порядке от высшего к низшему, а для организации - это просто структура власти. О каком элементе организационного проектирования идет речь?**
- разделение труда и специализация
 - департаментизация и кооперация;
 - иерархия в организации и ее звенность
 - масштаб управляемости и контроля.
- 10. Данная организация представляет собой добровольное объединение граждан и юридических лиц на основе членства с целью удовлетворения материальных и иных потребностей, осуществляемое путем объединения его членами иму-**

- шественных паевых взносов. О какой форме некоммерческих организаций идет речь?**
- потребительский кооператив;
 - общественная или религиозная организация;
 - ассоциация или союз;
 - фонд.
- 11. Задачи этого этапа – понимание развития процесса, оценка возможностей совершенствования процесса, сравнение уровней развития аналоговых компаний, оптимизация схемы процесса с учетом интересов потребителей и заказчиков, поэтапное прогнозирование реорганизации. О каком этапе реорганизации идет речь?**
- сбор информации и определение проблем;
 - организационно – техническое проектирование;
 - выработка общего и полного понимания решаемых проблем;
 - социальное проектирование
- 12. Жизнь любой организации сводится к двум группам процессов, направленных на ее поддержание:**
- процессам функционирования и развития;
 - процессам администрирования и власти;
 - процессам экономии на масштабах производства;
 - все варианты не верны.
- 13. Горизонтальное слияние - это:**
- объединение предприятий, являющихся конкурентами в одной отрасли;
 - объединение предприятий, которые действуют в одной и той же отрасли, но в разных звеньях «технологической цепочки»;
 - объединение технологически не взаимосвязанных предприятий, совершаемые для увеличения масштабов компании и уменьшения риска, благодаря диверсификации производства;
 - объединение двух компаний, при котором обе компании покупает третья и сохраняет главенствующее положение.
- 14. Эта организация создается для осуществления инновационной деятельности, связанной со значительным риском. О какой организации идет речь?**
- венчурная фирма;
 - финансово – промышленная группа;
 - холдинговая компания;
 - транснациональная корпорация.
- 15. Это добровольное объединение граждан на основе членства для совместной производственной или иной хозяйственной деятельности, основанной на их личном трудовом и ином участии и объединении его членами имущественных паевых взносов. О какой организации идет речь?**
- товарищество на вере;
 - общество с дополнительной ответственностью;
 - общество с ограниченной ответственностью;
 - производственный кооператив.
- 16. Системный подход предполагает:**
- исследование объекта как систему, включающую в себя основные элементы, без которых невозможно функционирование объекта;
 - отсутствие хотя бы одного основного элемента системы не приводит к тому, что система в целом не функционирует;
 - изучение влияния конкретной ситуации на различные процессы и явления, происходящие в организации;

г. что при формировании проблемы не обязательно учитывать перспективные направления развития элементов внешней и внутренней среды организации.

17. По взаимодействию подразделений выделяют следующие типы организаций:

- а. корпоративный и индивидуалистский;
- б. механистический и органический;
- в. многомерный и предпринимательский;
- г. традиционная, дивизиональная, матричная.

18. Вертикальное слияние - это:

- а. объединение предприятий, являющихся конкурентами в одной отрасли;
- б. объединение предприятий, которые действуют в одной и той же отрасли, но в разных звеньях «технологической цепочки»;
- в. объединение технологически не взаимосвязанных предприятий, совершаемые для увеличения масштабов компании и уменьшения риска, благодаря диверсификации производства;
- г. объединение двух компаний, при котором обе компании покупает третья и сохраняет главенствующее положение.

19. Организация - это:

- а. внутренняя упорядоченность, взаимодействие, согласованность дифференцированных и автономных частей целого, обусловленная его строением;
- б. совокупность процессов или действий, ведущих к образованию и совершенствованию взаимосвязей между частями целого;
- в. объединение людей, совместно реализующих некоторую программу или цель и действующих на основе определенных процедур и правил;
- г. все варианты верны.

20. Организационные отношения включают:

- а. воздействия и противодействия при создании, функционировании, реорганизации и прекращении деятельности организационных объектов;
- б. воздействия при создании, функционировании, реорганизации и прекращении деятельности организационных объектов;
- в. воздействия, взаимодействия и противодействия при создании, функционировании, реорганизации и прекращении деятельности организационных объектов;
- г. все варианты не верны.

Домашнее задание № 3. Комплексный анализ организации. Типы организаций

Типовые задания

Задание 1.

На основании изученного материала и данных, представленных в матрице анализа внешней среды организации, необходимо провести экспресс-анализ крупных инвестиционно-строительных компаний (по выбору обучающихся).

Для анализа также можно использовать метод PEST-анализа.

Направленные оценки воздействия внешней среды на организацию	Внешняя среда						
	Дальняя			Ближняя			
	Подсистема			Подсистема			
	Политическая	Экономическая	Социально-культурная	Технологическая	Поставщики	Потребители	Конкуренты
	Изменение положений России на международной арене	Динамика изменений в экономике	Изменение базовых ценностей	Государственная промышленная политика	Рабочая сила	Номенклатура	Уровень конкуренции
Изменения во властных структурах государства	Изменение ставки рефинансирования Центрального банка РФ	Изменение уровня и образа жизни	Тенденции в сфере НИОКР	Капитал	Ассортимент	Структура конкурентных сил	
Отношения с органами власти	Инфляционные процессы	Изменения экологические	Новые технические решения	Информация	Качество	Конкурентная позиция	
Изменения законодательства	Основные внешние издержки	Изменения демографические	Новые продукты	Энергия	Объем производства	Действия конкурентов	
Государственное регулирование	Экономические стратегические альянсы	Изменение структуры доходов и расходов населения	Новые технологии	Материалы	Цена	Ключевые факторы успеха	

Задание 2.

Рассмотрите микромодель управленческих отношений руководителей; определите, какой тип управленческих ориентаций руководителя соответствует предложенной ситуации:

Руководитель частной фирмы – женщина, которая не считает нужным прислушиваться к мнению других людей, так как уверена, что права только она. Поскольку она не доверяет работникам, то предпочитает, чтобы одну и ту же информацию ей предоставляли разные работники. Осуществляет жесткий контроль: всю работу делает параллельно с сотрудниками, чтобы их проверять. Никогда не идет навстречу, праздничные дни считает тоже рабочими. Этот руководитель работает уже год. За это время уволилось больше половины работников. Остальные ждут летних отпусков, чтобы потом уже на работу не вернуться, хотя работа всем нравится.

Задание 3. Организация находится в стадии роста, и насчитывает 500 человек, предложите варианты организационной структуры, учитывая нормы управляемости.

Домашнее задание №4. История управленческой мысли. Теория организации

Написание реферата по предложенным темам.

Темы рефератов:

1. Этапы эволюции управленческой деятельности.
2. Хронологические рамки и содержательная характеристика практического менеджмента.
3. Промышленная революция в Англии.
4. Первые менеджеры на заводах: причины появления и проблемы.
5. Научная организация труда – сущность концепции Ф. Тейлора.
6. Основные принципы научного менеджмента по Ф. Тейлору.
7. Продолжатели Ф. Тейлора и их вклад в науку управления.
8. Вклад в науку последователей Ф.У. Тейлора.
9. Административная теория А. Файоля.
10. Принципы управления по А. Файолю и их связь с управленческими функциями.
11. Вклад в науку последователей А. Файоля.
12. Администрирование, управление и менеджмент: сходство и различия.
13. Характеристика и взаимосвязь общих функций управления.
14. Объективные предпосылки возникновения школы человеческих отношений.
15. Связь культурных, исторических и политических факторов с содержанием управленческих школ.
16. Характеристика иерархий производственных процессов по Ф. Тейлору.
17. Этапы и содержание хотторнских экспериментов.
18. Достоинства и недостатки подхода Э. Мейо.

19. Вклад в науку последователей Э. Мейо.
20. Характеристика подхода М. Фоллетт.
21. Характеристика подхода Ч. Бернарда.
22. Научное управление в СССР в 20-ые и 30-е годы XX века.
23. Состояние научного менеджмента в РФ.
24. Вклад в науку А.А. Богданова, О.А. Ерманского, А.К. Гастева в науке.
25. Теория стилей руководства Д. Макгрегора.
26. Двухфакторная теория Ф. Херцберга.
27. Использование теории потребностей А. Маслоу в научном менеджменте.
28. Социология труда и управление в работах М. Вебера.
29. П. Дракер и управление по целям.
30. Современные проблемы и направления развития научного менеджмента.
31. Преимущества и недостатки дивизиональной ОСУ.
32. Преимущества и недостатки матричной ОСУ.
33. Характеристика горизонтальной и вертикальной дифференциации.
34. Характеристика централизации и децентрализации.
35. Цели организации и их влияние на выбор структуры.
36. Власть и делегирование полномочий.
37. Лидерство и руководство.
38. Типы власти
39. Организационные коммуникации.
40. Барьеры в коммуникациях.
41. Открытые и закрытые организационные системы.
42. Этапы организационного проектирования.

Домашнее задание №5. Разработка и принятие управленческого решения

Типовые задания

Задание 1. «Реестр рисков для программы реновации Москвы»

Из интервью заместителя мэра Москвы по вопросам градостроительной политики и строительства Марата Хуснуллина: «Порядка 20 новых стартовых площадок для строительства домов по программе реновации может быть утверждено в ближайшие два месяца», - заявил журналистам заместитель мэра Москвы по вопросам градостроительной политики и строительства Марат Хуснуллин. «Мы прорабатываем порядка 100 площадок. По нашим оценкам, 10-20 новых добавятся в ближайшие месяц-два», – сказал М. Хуснуллин.

Он пояснил, что чем больше будет подобрано стартовых площадок для строительства жилья, тем больше будет выбор новых адресов у переселенцев из старых пятиэтажек.

Вопросы и задания к кейс-задаче.

Выявите и самостоятельно оцените риски, которые могут возникнуть в ближайшие два месяца в результате реализации программы реновации. Полученные результаты занесите в таблицу 1 «Реестр рисков».

Обратите внимание!!!! Уровень риска (см. столбец 5 таблицы 1) оценивается как высокий, средний, низкий в зависимости от вероятности наступления и степени влияния риска. Риски с наибольшей вероятностью наступления и высокой степенью влияния будут иметь высокий уровень, риски же с наименьшей вероятностью наступления и низкой степенью влияния соответственно низкий уровень.

Таблица 1. Реестр рисков

Риск	Потенциальное воздействие	Вероятность наступления (1-5)	Влияние Риска (1-5)	Уровень риска	Способы смягчения риска	Условия наступления
1	2	3	4	5	6	7

Задание 2. Предприятие занимается производством косметики, которую затем поставляет в логистическую компанию. Там она сортируется, упаковывается, консолидируется в большие косметические наборы и затем доставляется оптовым поставщикам.

Логистическая компания располагает тремя пунктами упаковки косметики расположенными в Твери, Ярославле и Смоленске, откуда сформированные наборы перевозятся на грузовиках к четырем оптовым поставщикам, расположенным в Москве, Санкт-Петербурге, Нижнем Новгороде и Саратове (рис. 1).

Дневная производительность по формированию косметических наборов составляет 1300 наборов в день в Твери, 1800 наборов в Ярославле и 1500 наборов в Смоленске. Дневной спрос на наборы с косметикой у оптовых поставщиков в Москве, Санкт-Петербурге, Нижнем Новгороде и Саратове составляет 1700, 1300, 700 и 900 наборов соответственно. Стоимость доставки (транспортные тарифы) одного набора (в ден. ед.) из пунктов упаковки к каждому оптовому поставщику приведены в табл. 2.



Рис. 1. Схема расположения поставщиков и потребителей косметических наборов. Числа под названиями городов указывают объемы спроса или предложения

Логистическая компания должна принять решение, сколько наборов с косметикой необходимо отправлять из каждого пункта упаковки каждому оптовому поставщику, чтобы:

- 1) все наборы с каждого пункта упаковки были вывезены;
- 2) спрос на наборы с косметикой каждого оптового поставщика был полностью удовлетворен;
- 3) суммарные затраты на транспортировку всех наборов были минимальными.

Задание 3. Для сформированного экспертами каталога проблем (см. столбец 1 таблицы 2) постройте граф проблем без использования ЭВМ на основе только одного отношения «причина-следствие».

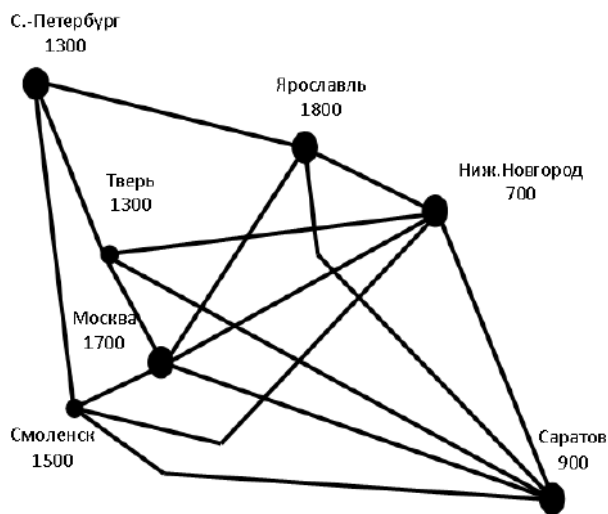
Производится попарное сравнение всех проблем каталога по отношению «причина-следствие». «Проблеме-причине» ставится в соответствие «1», «проблеме-следствию» — «0», не связанные этим отношением проблемы, получают по «0». Данные по оценке представлены в виде турнирной таблицы (табл. 2).

Таблица 2. Результаты оценки проблем принятия решений по отношению «причина-следствие»

Каталог проблем	1	2	3	4	5	6	7	8	9	Сумма
1. Отсутствуют отработанные процедуры и методы принятия управленческих решений		1	1	1	1	0	1	1	0	6
2. Отсутствует четкая система контроля за ходом процесса принятия решений	0		0	0	1	1	0	1	0	3
3. Недостаточное информационное обеспечение принятия управленческих решений на разных уровнях управления	0	1		1	1	0	0	1	0	4
4. Допускается дисбаланс между поставленными целями и ресурсами	0	0	0		0	0	0	0	0	0
5. Низкая эффективность работы группы системного анализа	0	0	0	1		0	0	1	0	2
6. Низкая исполнительская дисциплина сотрудников при подготовке решений	0	0	0	1	1		0	1	0	3
7. При подготовке решений недостаточно используется опыт квалифицированных экспертов	0	0	0	1	1	0		1	0	3
8. Не уделяется должного внимания глубокому анализу проблемной ситуации	0	0	0	1	0	0	0		0	1
9. Слабо развита гласность в процессе принятия управленческих решений	0	0	0	0	0	0	0	0		0

Контрольная работа №1. Основы менеджмента.

1. Более широким понятием является:

- 1) Управление
- 2) Менеджмент
- 3) Нет правильного ответа
- 4) Научное управление

2. Практика управления возникла:

- 1) Вместе с объединением людей в организованные группы
- 2) Вместе с возникновением системного подхода
- 3) В XX веке в ходе индустриализации промышленности
- 4) В конце 19 века

3. В состав общих функций управления входят

- 1) Администрирование, анализ, прогнозирование
- 2) Администрирование, регулирование, планирование, контроль
- 3) Планирование, организация, координация, контроль
- 4) Администрирование, планирование, контроль

4. Неэкономические способы стимулирования:

- 1) Конкурентоспособные
- 2) Морально-психологические
- 3) Организационные
- 4) Компенсационные

5. Функцией менеджмента является:

- 1) Прогнозирование
- 2) Принятие решений
- 3) Моделирование
- 4) Организация

6. «Тектология. Всеобщая организационная наука» написал:

- 1) А.А. Богданов

- 2) А. Маслоу
- 3) Генри Форд
- 4) Ф.У. Тейлора

7. Коммуникация осуществляется между организацией и образованиями, которые существуют вне ее – это:

- 1) Межличностная коммуникация
- 2) Внутренняя оперативная коммуникация
- 3) Внешняя оперативная коммуникация

8. Особенности строительства как системы управления:

- 1) Многообразие деятельности
- 2) Влияние природной среды
- 3) Значительная капиталоемкость
- 4) Фактор времени

9. Практические формы власти:

- 1) Законная
- 2) Антикризисная
- 3) Эталонная
- 4) Экспертная

10. Объект управления это

- 1) Управляющая подсистема
- 2) Управляемая подсистема
- 3) Хозяйствующий субъект
- 4) Руководство

11. Задачи планирования:

- 1) Определение потребности в ресурсах
- 2) Коммуникации
- 3) Ценообразование
- 4) Ликвидация

12. Формы пассивного сопротивления преобразованиям:

- 1) Искажение информации.
- 2) Критика изменений
- 3) Затягивание активных действий
- 4) Нарушение инструкций

13. Результативность контроля характеризует

- 1) Корпоративную культуру
- 2) Экономии потерь
- 3) Определение носителей информации
- 4) Кризисную ситуацию

14. Основатель научного менеджмента:

- 1) А.Файоль
- 2) Э. Мейо
- 3) Ф.У. Тейлор
- 4) Гаррингтон Эмерсон

15. Фазы принятия решений:

- 1) Согласование
- 2) Описание проблемной ситуации
- 3) Презентация
- 4) Контроль

16. Административная теория управления содержит следующие 2 части:

- 1) Общие функции и принципы управления
- 2) Процессы и ситуации управления
- 3) Мотивы и интересы работников управления

17. Кто сформировал 14 принципов организации?

- 1) А. Файоль;
- 2) М. Вебер;
- 3) Ф. Тейлор;
- 4) Г. Эмерсон;

18. В коммуникации выступающий (источник информации) передает послание аудитории (получателям информации) – это:

- 1) организационная коммуникация
- 2) общественная коммуникация
- 3) внутриличностная коммуникация
- 4) внешняя оперативная коммуникация

19. Первой школой была:

- 1) школа научного менеджмента
- 2) школа «человеческих отношений»
- 3) административная школа
- 4) нет правильного ответа

20. Это совокупность способов воздействия путем создания экономических отношений, лежащих в основе объективных потребностей людей.

1. Организационно-административные методы
2. Социально-психологические методы
3. Экономические методы управления

Контрольная работа № 2. История управленческой мысли. Теория организации

Типовые тестовые вопросы

1. Основоположником научного управления является:

- 1) А. Файоль;
- 2) Э. Мэйо;
- 3) Ф. Тейлор;
- 4) Г. Гантт;
- 5) М. Фоллетт.

2. Основоположник «бюрократической» модели организации:

- 1) Ф. Тейлор;
- 2) М. Вебер;
- 3) А. Файоль;
- 4) Г. Эмерсон;
- 5) Э. Мэйо.

3. Сколько структурных принципов организации было предложено А. Файолем:

- 1) 5;
- 2) 7;
- 3) 10;
- 4) 14.

4. Сущность концепции Ф. Тейлора заключается:

- 1) в сближении интересов рабочих и администрации;
- 2) в установлении рабочему научно обоснованного дневного задания;
- 3) в создании системы научной организации труда;
- 4) в разделении функций по производству и по управлению;
- 5) в привлечении рабочих к управлению.

5. Основоположником административной школы управления являлся:

- 1) М. Вебер;
- 2) А. Файоль;
- 3) Ф. Тейлор;
- 4) Г. Гантт;
- 5) М. Фоллетт.

6. Кто сформировал 14 принципов организации?

- 1) А. Файоль;
- 2) М. Вебер;
- 3) Ф. Тейлор;
- 4) Г. Эмерсон;
- 5) Э. Мэйо.

7. Каким ученым дано целостное представление об организационной науке, сформированы её основные принципы и закономерности и объяснен механизм их проявления?

- а) Ф. Тейлором;
- б) А. А. Богдановым;
- в) А. Файодем;
- г) Г. Саймоном.

8. Укажите, каков идеальный (бюрократический) тип организации:

- 1) организация, которую возглавляет харизматический лидер;
- 2) организация, все работники которой подчиняются одному руководителю;
- 3) организация, имеющая четко разработанную структуру и разделение труда, закрепленное в стандартах, правилах, процедурах, системе контроля.

9. Назовите принципы построения классической модели организации:

- 1) соблюдение диапазона контроля;
- 2) «разделяй и властвуй»;
- 3) единство распорядительства;
- 4) в центре внимания – человек;
- 5) четкое функциональное разделение труда;
- 6) передача команд по «скалярной цепи»;
- 7) наказание за любую провинность.

10. Основными подходами к анализу управления являются:

- А) Системный, инновационный, вероятностный;
- Б) Ситуационный, системный, функциональный;
- В) Системный, процессный, ситуационный;
- Г) Процессный, функциональный, ситуационный.

11. Организация всегда понимается в единстве двух характеристик:

- А) Персонал и функции;
- Б) Структура и персонал;
- В) Система и процесс;
- Г) Функции и структура.

12. В наиболее общем виде система управления включает:

- А) Две подсистемы;
- Б) Три подсистемы;
- В) Четыре подсистемы;
- Г) Пять подсистем.

13. Свойство эмерджентности системы означает:

- А) Наличие связей между системой и окружающей средой;
- Б) Способность системы видоизменяться;
- В) Возникновение у системы принципиально нового качества;
- Г) Вложенность компонент системы;
- Д) Целенаправленность системы.

14. Свойство иерархичности системы означает:

- А) Наличие связей между системой и окружающей средой;
- Б) Соподчиненность уровней управления;
- В) Возникновение у системы принципиально нового качества;
- Г) Вложенность компонент системы;
- Д) Целенаправленность системы.

15. Все множество систем разделяется на 3 типа:

- А) Природная, социальная, техническая;
- Б) Естественная, искусственная, абстрактная;
- В) Теоретическая, практическая, логическая;
- Г) Большая, средняя, малая.

16. Законы действуют в системе:

- А) Природной;
- Б) Социальной;
- В) Технической;
- Г) Нигде не действуют;

17. Действие закона гомеостаза обеспечивает главное свойство системы:

- А) Эффективность;
- Б) Развитие;
- В) Целостность;
- Г) Необходимый уровень сложности.

18. Закон синергии означает:

- А) Способность приспосабливаться к изменениям внешней среды;
- Б) Способность к изменению в соответствии с внутренне присущей целью;
- В) Появление качественно новых свойств при объединении элементов в целое;
- Г) Формирование организацией новых свойств ее составляющих;
- Д) Использование обратной связи.

19. Отметьте правильное утверждение:

- 1) Любое предприятие является организацией
- 2) Ни одно предприятие не является организацией
- 3) Любая организация является предприятием

20. Организационная структура – основа генподряда

- 1) Дивизионная
- 2) Линейная
- 3) Функциональная
- 4) Матричная

21. Процесс побуждения себя и других к деятельности для достижения личных целей или целей организации – это:

- 1) Организация
- 2) Планирование
- 3) Мотивация
- 4) Потребность

22. Простейшая иерархическая структура, которая состоит из руководителя и нескольких уровней иерархии – это:

- 1) Дивизиональная
- 2) Проектная
- 3) Линейная
- 4) Матричная

23. Организация делится на отдельные элементы, каждый из которых представляет определенное направление бизнеса – это:

- 1) Дивизиональная
- 2) Проектная
- 3) Линейная
- 4) Матричная

24. Этапы жизненного цикла организации:

- 1) Зрелость
- 2) Спад
- 3) Рост
- 4) Кризис

25. Этап жизненного цикла организации, когда властные отношения могут носить неформальный характер

- 1) Насыщение
- 2) Рост

3) Создание

4) Зрелость

26. Законы организации:

1) Необходимое разнообразие

2) Закон композиции

3) Индивидуализм

4) Самосохранение

27. Каждая организация стремится выжить и использует для этого весь свой потенциал сохранения организационной устойчивости, внутреннего единства и внешних границ, расширения сферы деятельности, экономии ресурсов.

1) закон синергии

2) закон самосохранения

3) закон поддержания или сохранения

4) закон необходимого разнообразия элементов и связей

28. В конкретной организации могут иметь несколько разных состав, у них нет последовательности, но есть взаимосвязь. Применимы к работнику, к группе работников, к персоналу организации, но не к организации в целом.

1) принципы

2) функции

3) целеполагание

4) функционализация

Контрольная работа №3. Методы принятия управленческих решений

Примерные задания для контрольной работы включают открытые вопросы и тестовые задания.

Примеры вопросов

- 1) Каковы различия между принятием управленческих решений и решений в повседневной жизни? В чем смысл принятия управленческого решения?
- 2) Можно ли утверждать, что разработка эффективных управленческих решений зависит от грамотного применения теории управленческих решений?
- 3) Каковы причины принятия неэффективных управленческих решений?
- 4) Как личностный фактор влияет на принятие управленческих решений?
- 5) Как соотносятся теория и практика принятия управленческих решений?
- 6) Что общего и в чем различие между решениями, принимаемыми в условиях определенности, неопределенности, риска?
- 7) Как влияет фактор времени на принятие решения?
- 8) В чем смысл моделирования при принятии управленческого решения? Приведите пример моделей.
- 9) Сравните несколько методов принятия решения по выбранному вами критерию.
- 10) В чем смысл прогнозирования при принятии решения? Как руководитель может составлять и применять прогнозы для своего бизнеса?
- 11) Сравните количественные и качественные методы прогнозирования.

Примерные тестовые задания

1. Ресурсный подход к измерению эффективности управленческих решений это:

А) оценка на основе внутренней активности организации и её экономичности;

В) наблюдение за началом процесса управления и оценки способности организации эффективно добывать ресурсы, необходимые для успешной деятельности;

С) выявление целей организации и оценка того, насколько хорошо организация достигает этих целей;

Д) комплексный подход к управлению организацией, нацеленной на рост ценности компании для собственников (акционеров).

2. В чём основное отличие предварительного, текущего и заключительного контроля?

- A) в объёме;
- B) во времени осуществления;
- C) в методах;
- D) в объёме и методах.

3. Целевой подход к измерению эффективности управленческих решений это:

- A) оценка на основе внутренней активности организации и её экономичности;
- B) наблюдение за началом процесса управления и оценки способности организации эффективно добывать ресурсы, необходимые для успешной деятельности;
- C) выявление целей организации и оценка того, насколько хорошо организация достигает этих целей;
- D) комплексный подход к управлению организацией, нацеленной на рост ценности компании для собственников (акционеров).

4. Самый трудный и дорогостоящий элемент контроля – это

- A) выбор стандартов;
- B) выбор подходящей единицы измерения;
- C) выбор критериев;
- D) измерение результатов.

5. Какой из неформальных методов прогнозирования позволяет получать наиболее ценную информацию?

- A) наглядная информация;
- B) промышленный шпионаж;
- C) письменная информация;
- D) информация в глобальных сетях.

6. Подход внутренних процессов к измерению эффективности управленческих решений это:

- A) оценка на основе внутренней активности организации и её экономичности;
- B) наблюдение за началом процесса управления и оценки способности организации эффективно добывать ресурсы, необходимые для успешной деятельности;
- C) выявление целей организации и оценка того, насколько хорошо организация достигает этих целей;
- D) комплексный подход к управлению организацией, нацеленной на рост ценности компании для собственников (акционеров).

7. Какова причина, по которой требуется проверка результата принятого решения?

- A) если решение хорошее, вы будете знать, что делать в аналогичной ситуации, если плохое – будете знать, что не следует делать;
- B) по точности реализации решения возможна оценка квалификации подчинённых;
- C) проверка надёжности административной структуры;
- D) проверка надёжности экспертной структуры.

8. Целью контроля является:

- A) проверка выполнения плана;
- B) сбор статистических сведений;
- C) усиление зависимости подчинённых;
- D) обеспечение руководства информацией для корректировки плана.

9. В каких случаях обращаются к качественным методам прогнозирования?

- A) отсутствие возможности получить информацию другими методами;
- B) нехватка информации, получаемой количественными методами прогнозирования;
- C) сроки, отведённые на решение проблемы, очень ограничены;
- D) при отсутствии достаточных средств на проведение прогнозов.

10. Для каких целей в процессе принятия решений используется «мозговая атака»?

- A) интенсификация мыслительного процесса;
- B) анализ нестандартных решений;
- C) выявление альтернатив;
- D) вовлечение всех участников в процесс принятия решений.

3. Методические материалы, определяющие процедуры оценивания

Процедура проведения промежуточной аттестации и текущего контроля успеваемости регламентируется локальным нормативным актом, определяющим порядок осуществления текущего контроля успеваемости и промежуточной аттестации обучающихся.

3.1. Процедура оценивания при проведении промежуточной аттестации обучающихся по дисциплине в форме экзамена и/или дифференцированного зачета (зачета с оценкой)

Промежуточная аттестация по дисциплине в форме экзамена проводится в 1 и 3 семестрах.

Используются критерии и шкала оценивания, указанные в п.1.2. Оценка выставляется преподавателем интегрально по всем показателям и критериям оценивания.

Ниже приведены правила оценивания формирования компетенций по показателю оценивания «Знания».

Критерий оценивания	Уровень освоения и оценка			
	«2» (неудовлетв.)	«3» (удовлетвор.)	«4» (хорошо)	«5» (отлично)
Знание терминов и определений, понятий	Не знает терминов и определений	Знает термины и определения, но допускает неточности формулировок	Знает термины и определения	Знает термины и определения, может корректно сформулировать их самостоятельно
Знание основных закономерностей и соотношений, принципов	Не знает основные закономерности и соотношения, принципы построения знаний	Знает основные закономерности, соотношения, принципы построения знаний	Знает основные закономерности, соотношения, принципы построения знаний, их интерпретирует и использует	Знает основные закономерности, соотношения, принципы построения знаний, может самостоятельно их получить и использовать
Объём освоенного материала, усвоение всех дидактических единиц (разделов)	Не знает значительной части материала дисциплины	Знает только основной материал дисциплины, не усвоил его деталей	Знает материал дисциплины в объёме	Обладает твёрдым и полным знанием материала дисциплины, владеет дополнительными знаниями
Полнота ответов на проверочные вопросы	Не даёт ответы на большинство вопросов	Даёт неполные ответы на все вопросы	Даёт ответы на вопросы, но не все - полные	Даёт полные, развернутые ответы на поставленные вопросы

Правильность ответов на вопросы	Допускает грубые ошибки при изложении ответа на вопрос	В ответе имеются существенные ошибки	В ответе имеются несущественные неточности	Ответ верен
Чёткость изложения и интерпретации знаний	Излагает знания без логической последовательности	Излагает знания с нарушениями в логической последовательности	Излагает знания без нарушений в логической последовательности	Излагает знания в логической последовательности, самостоятельно их интерпретируя и анализируя
	Не иллюстрирует изложение поясняющими схемами, рисунками и примерами	Выполняет поясняющие схемы и рисунки небрежно и с ошибками	Выполняет поясняющие рисунки и схемы корректно и понятно	Выполняет поясняющие рисунки и схемы точно и аккуратно, раскрывая полностью усвоенных знаний
	Неверно излагает и интерпретирует знания	Допускает неточности в изложении и интерпретации знаний	Грамотно и по существу излагает знания	Грамотно и точно излагает знания, делает самостоятельные выводы

Ниже приведены правила оценивания формирования компетенций по показателю оценивания «Навыки начального уровня».

Критерий оценивания	Уровень освоения и оценка			
	«2» (неудовлетв.)	«3» (удовлетвор.)	«4» (хорошо)	«5» (отлично)
Навыки выбора методик выполнения заданий	Не может выбрать методику выполнения заданий	Испытывает затруднения по выбору методики выполнения заданий	Без затруднений выбирает стандартную методику выполнения заданий	Применяет теоретические знания для выбора методики выполнения заданий
Навыки выполнения заданий различной сложности	Не имеет навыков выполнения учебных заданий	Имеет навыки выполнения только простых типовых учебных заданий	Имеет навыки выполнения только стандартных учебных заданий	Имеет навыки выполнения как стандартных, так и нестандартных учебных заданий
Навыки самопроверки. Качество сформированных навыков	Допускает грубые ошибки при выполнении заданий, нарушающие логику решения задач	Допускает ошибки при выполнении заданий, нарушения логики решения	Допускает ошибки при выполнении заданий, не нарушающие логику решения	Не допускает ошибок при выполнении заданий
Навыки анализа результатов выполнения заданий, решения задач	Делает некорректные выводы	Испытывает затруднения с формулированием корректных выводов	Делает корректные выводы по результатам решения задачи	Самостоятельно анализирует результаты выполнения заданий
Навыки представления результатов решения задач	Не может проиллюстрировать решение задачи поясняющими схемами, рисунками	Выполняет поясняющие схемы и рисунки небрежно и с ошибками	Выполняет поясняющие рисунки и схемы корректно и понятно	Выполняет поясняющие рисунки и схемы верно и аккуратно
Навыки обоснования выполнения заданий	Не делает обоснования выполнения задания	Испытывает затруднение при обосновании выполнения задания	Делает корректные обоснования выполнения задания	Самостоятельно анализирует и корректно обосновывает выпол-

				нение заданий
--	--	--	--	---------------

3.2. Процедура оценивания при проведении промежуточной аттестации обучающихся по дисциплине в форме зачёта

Промежуточная аттестация по дисциплине в форме зачёта проводится в 2 семестре. Для оценивания знаний и навыков используются критерии и шкала, указанные п.1.2.

Ниже приведены правила оценивания формирования компетенций по показателю оценивания «Знания».

Критерий оценивания	Уровень освоения и оценка	
	Не зачтено	Зачтено
Знание терминов и определений, понятий	Не знает терминов и определений, понятий	Знает термины и определения
Знание основных закономерностей и соотношений, принципов	Не знает основные закономерности и соотношения, принципы построения знаний	Знает основные закономерности и соотношения, принципы построения знаний
Объём освоенного материала, усвоение всех дидактических единиц (разделов)	Не знает значительной части материала дисциплины	Знает материал дисциплины
Полнота ответов на проверочные вопросы	Не дает ответы на большинство вопросов	Дает ответы на большинство вопросов
Правильность ответов на вопросы	Допускает грубые ошибки при изложении ответа на вопрос	Не допускает ошибок при изложении ответа на вопрос
Чёткость изложения и интерпретации знаний	Излагает знания без логической последовательности, не иллюстрирует изложения поясняющими схемами, рисунками, примерами, не верно излагает и интерпретирует знания	Излагает знания в логической последовательности, иллюстрирует изложения поясняющими схемами, рисунками, примерами, верно излагает и интерпретирует знания

Ниже приведены правила оценивания формирования компетенций по показателю оценивания «Навыки начального уровня».

Критерий оценивания	Уровень освоения и оценка	
	Не зачтено	Зачтено
Навыки выбора методик выполнения заданий	Не может выбрать методику выполнения заданий	Может выбрать методику выполнения заданий
Навыки выполнения заданий различной сложности	Не имеет навыков выполнения учебных заданий	Имеет навыки выполнения учебных заданий
Навыки самопроверки. Качество сформированных навыков	Допускает грубые ошибки при выполнении заданий, нарушающих логику решения задач	Не допускает ошибки при выполнении заданий
Навыки анализа результатов выполнения заданий, решения задач	Делает некорректные выводы	Делает корректные выводы
Навыки представления результатов решения задач	Не может проиллюстрировать решение задачи поясняющими схемами, рисунками	Иллюстрирует решение задачи поясняющими схемами, рисунками
Навыки обоснования выполнения заданий	Не может обосновать выполнение задания	Обосновывает выполнение задания

3.3. Процедура оценивания при проведении промежуточной аттестации обучающихся по дисциплине в форме защиты курсовой работы (курсового проекта)

Промежуточная аттестация по дисциплине в форме защиты курсовой работы/курсового проекта не проводится.

Приложение 2 к рабочей программе

Шифр	Наименование дисциплины
Б1.О.12	Теория менеджмента

Код направления подготовки / специальности	38.03.02
Направление подготовки / специальность	Менеджмент
Наименование ОПОП (направленность / профиль)	Менеджмент в инвестиционно-строительной сфере
Год начала реализации ОПОП	2021
Уровень образования	бакалавриат
Форма обучения	очная
Год разработки/обновления	2021

Перечень учебных изданий и учебно-методических материалов

Печатные учебные издания в НТБ НИУ МГСУ:

№ п/п	Автор, название, место издания, издательство, год издания, количество страниц	Количество экземпляров в библиотеке НИУ МГСУ
1	Менеджмент. Теория и практика [Текст]: учебник / Финансовый ун-т. при правительстве РФ ; под ред. И. Н. Шапкина. - 4-е изд., перераб. и доп. - Москва : Юрайт, 2016. - 692 с. : ил., табл. - (Бакалавр. Углубленный курс). - Библиогр.: с.674 (12 назв.) . - Глоссарий.: с.675-692 . - ISBN 978-5-9916-3650-6	35
2	Теория менеджмента [Текст]: учебник и практикум для академического бакалавриата / под ред. В. Я. Афанасьева; [В. Я. Афанасьев]. - 2-е изд., перераб. и доп. - Москва: Юрайт, 2017. - 665 с. : ил., табл. - (Бакалавр. Академический курс). - Библиогр.: с. 662-665 (68 назв.). - ISBN 978-5-9916-4368-9	50
3	Мильнер, Б. З. Теория организации [Текст] : учебник для студентов вузов, обучающихся по направлению подготовки 080200 ""Менеджмент"" / Б. З. Мильнер. - Изд. 8-е, перераб. и доп. - Москва : ИНФРА-М, 2013. - 809 с. : ил., табл. - (Высшее образование - Бакалавриат). - Библиогр.: с. 794-803. - Хронология теории организации: с. 770-793. - Список используемых терминов: 804-807 . - ISBN 978-5-16-004700-3"	25
4	Семенов, А. К. Теория менеджмента [Текст] : учебник для бакалавров / А. К. Семенов, В. И. Набоков. - Москва : Дашков и К, 2013. - 490 с. : ил., табл. - (Учебные издания для бакалавров). - Библиогр. в конце глав. - Словарь терминов: с. 474-490 . - ISBN 978-5-394-01413-0 "	30

Электронные учебные издания в электронно-библиотечных системах (ЭБС):

№ п/п	Автор, название, место издания, год издания, количество страниц	Ссылка на учебное издание в ЭБС
1	Теория менеджмента: история управленческой мысли, теория организации, организационное поведение : учебник / Е. В. Алябина, А. А. Борисова, Е. С. Горевая [и др.] ; под редакцией И. С. Межов. — Новосибирск : Новосибирский государственный технический университет, 2014. — 705 с. — ISBN 978-5-7782-2404-9.	http://www.iprbookshop.ru/47701.htm
2	Романько, И. Е. Теория управления : учебное пособие / И. Е. Романько. — Ставрополь : Северо-Кавказский федеральный университет, 2016. — 190 с. — ISBN 2227-8397.	http://www.iprbookshop.ru/62876.html
3	Короткий, С. В. Теория организации : учебное пособие / С. В. Короткий. — Саратов : Вузовское образование, 2019. — 211 с. — ISBN 978-5-4487-0476-5.	http://www.iprbookshop.ru/80618.html
4	Войтина, Ю. М. Теория организации : учебное пособие / Ю. М. Войтина. — 2-е изд. — Саратов : Ай Пи Эр Медиа, 2019. — 115 с. — ISBN 978-5-4486-0457-7.	http://www.iprbookshop.ru/79817.html

Перечень учебно-методических материалов в НТБ НИУ МГСУ

№ п/п	Автор, название, место издания, издательство, год издания, количество страниц
1	Теория менеджмента: История управленческой мысли. Теория организации [Электронный ресурс] : методические указания к практическим занятиям и самостоятельной работе для обучающихся по направлению подготовки 38.03.02 Менеджмент, профиль "Менеджмент в инвестиционно-строительной сфере" / Нац. исследоват. Моск. гос. строит. ун-т., каф. менеджмента и инноваций ; [сост.: Н. В. Сергиевская [и др.] ; рец. В. А. Лукинов]. - Электрон. текстовые дан. (1,8 Мб). - Москва : НИУ МГСУ, 2018. http://lib-04.gic.mgsu.ru/lib/Method2017/109.pdf
2	Основы менеджмента [Текст]: курс лекций / Московский государственный строительный университет; [Ю. Н. Кулаков [и др.] ; рец.: К. Е. Калинкина, В. С. Канхва]. - Москва: МГСУ, 2014. - 119 с. http://lib-04.gic.mgsu.ru/lib/2014/7.pdf

Приложение 3 к рабочей программе

Шифр	Наименование дисциплины
Б1.О.12	Теория менеджмента

Код направления подготовки / специальности	38.03.02
Направление подготовки / специальность	Менеджмент
Наименование ОПОП (направленность / профиль)	Менеджмент в инвестиционно-строительной сфере
Год начала реализации ОПОП	2021
Уровень образования	бакалавриат
Форма обучения	очная
Год разработки/обновления	2021

Перечень профессиональных баз данных и информационных справочных систем

Наименование	Электронный адрес ресурса
«Российское образование» - федеральный портал	http://www.edu.ru/index.php
Научная электронная библиотека	http://elibrary.ru/defaultx.asp?
Электронная библиотечная система IPRbooks	http://www.iprbookshop.ru/
Федеральная университетская компьютерная сеть России	http://www.runnet.ru/
Информационная система "Единое окно доступа к образовательным ресурсам"	http://window.edu.ru/
Научно-технический журнал по строительству и архитектуре «Вестник МГСУ»	http://www.vestnikmgsu.ru/
Научно-техническая библиотека НИУ МГСУ	http://www.mgsu.ru/resources/Biblioteka/

Приложение 4 к рабочей программе

Шифр	Наименование дисциплины
Б1.О.12	Теория менеджмента

Код направления подготовки / специальности	38.03.02
Направление подготовки / специальность	Менеджмент
Наименование ОПОП (направленность / профиль)	Менеджмент в инвестиционно-строительной сфере
Год начала реализации ОПОП	2021
Уровень образования	бакалавриат
Форма обучения	очная
Год разработки/обновления	2021

Материально-техническое и программное обеспечение дисциплины

Наименование специальных помещений и помещений для самостоятельной работы	Оснащенность специальных помещений и помещений для самостоятельной работы	Перечень лицензионного программного обеспечения. Реквизиты подтверждающего документа
Учебные аудитории для проведения учебных занятий, текущего контроля и промежуточной аттестации	Рабочее место преподавателя, рабочие места обучающихся	
Помещение для самостоятельной работы обучающихся Ауд. 41 НТБ на 80 посадочных мест (рабочее место библиотекаря, рабочие места обучающихся)	ИБП GE VH Series VH 700 Источник бесперебойного питания РИП-12 (2 шт.) Компьютер/ТИП №5 (2 шт.) Компьютер Тип № 1 (6 шт.) Контрольно-пусковой блок С2000-КПБ (26 шт.) Монитор / Samsung 21,5" S22C200B (80 шт.) Плоттер / HP DJ T770 Прибор приемно-контрольный С2000-АСПТ (2 шт.) Принтер / HP LaserJet P2015 DN Принтер /Тип № 4 н/т Принтер HP LJ Pro 400 M401dn Системный блок / Kraftway Credo тип 4 (79 шт.) Электронное табло 2000*950	Adobe Acrobat Reader DC (ПО предоставляется бесплатно на условиях OpLic) Adobe Flash Player (ПО предоставляется бесплатно на условиях OpLic) APM Civil Engineering (Договор № 109/9.13_АО НИУ от 09.12.13 (НИУ-13)) ArcGIS Desktop (Договор передачи с ЕСПИ СНГ 31 лицензии от 27.01.2016) ArhcsiCAD [22] (Б\Д; Веб-кабинет или подписка; OpenLicense) AutoCAD [2018] (Б\Д; Веб-кабинет или подписка; OpenLicense) AutoCAD [2020] (Б\Д; Веб-кабинет или подписка; OpenLicense) Autodesk Revit [2018] (Б\Д; Веб-кабинет или подписка; OpenLicense) Autodesk Revit [2020] (Б\Д; Веб-кабинет или подписка; OpenLicense) CorelDRAW [GSX5;55] (Договор № 292/10.11- АО НИУ от 28.11.2011 (НИУ-11))

Наименование специальных помещений и помещений для самостоятельной работы	Оснащенность специальных помещений и помещений для самостоятельной работы	Перечень лицензионного программного обеспечения. Реквизиты подтверждающего документа
		<p>eLearnBrowser [1.3] (Договор ГМЛ-Л-16/03-846 от 30.03.2016)</p> <p>Google Chrome (ПО предоставляется бесплатно на условиях OpLic)</p> <p>Lazarus (ПО предоставляется бесплатно на условиях OpLic)</p> <p>Mathcad [Edu.Prime;3;30] (Договор №109/9.13_АО НИУ от 09.12.13 (НИУ-13))</p> <p>Mathworks Matlab [R2008a;100] (Договор 089/08-ОК(ИОП) от 24.10.2008)</p> <p>Mozilla Firefox (ПО предоставляется бесплатно на условиях OpLic)</p> <p>MS Access [2013;Im] (OpenLicense; Подписка Azure Dev Tools; Б\Д; Веб-кабинет)</p> <p>MS ProjectPro [2013;ImX] (OpenLicense; Подписка Azure Dev Tools; Б\Д; Веб-кабинет)</p> <p>MS VisioPro [2013;ADT] (OpenLicense; Подписка Azure Dev Tools; Б\Д; Веб-кабинет)</p> <p>MS Visual FoxPro [ADT] (OpenLicense; Подписка Azure Dev Tools; Б\Д; Веб-кабинет)</p> <p>nanoCAD СПДС Стройплощадка (Договор бесплатной передачи / партнерство)</p> <p>PascalABC [3.2.0.1311] (ПО предоставляется бесплатно на условиях OpLic)</p> <p>Visual Studio Ent [2015;Imx] (OpenLicense; Подписка Azure Dev Tools; Б\Д; Веб-кабинет)</p> <p>Visual Studio Expr [2008;ImX] (OpenLicense; Подписка Azure Dev Tools; Б\Д; Веб-кабинет)</p> <p>WinPro 7 [ADT] (OpenLicense; Подписка Azure Dev Tools; Б\Д; Веб-кабинет)</p> <p>Компас-3D V14 АЕС (Договор № 109/9.13_АО НИУ от 09.12.13 (НИУ-13))</p> <p>ПК ЛИРА-САПР [2013] (Договор № 109/9.13_АО НИУ от 09.12.13 (НИУ-13))</p>
<p>Помещение для самостоятельной работы обучающихся</p> <p>Ауд. 59 НТБ на 5 посадочных</p>	<p>Компьютер / ТИП №5 (4 шт.)</p> <p>Монитор Acer 17" AL1717 (4 шт.)</p> <p>Монитор Samsung 24" S24C450B</p> <p>Системный блок Kraftway Credo KC36 2007 (4 шт.)</p> <p>Системный блок Kraftway Credo</p>	<p>Google Chrome (ПО предоставляется бесплатно на условиях OpLic (не требуется))</p> <p>Adobe Acrobat Reader DC (ПО предоставляется бесплатно на условиях OpLic (не требуется))</p>

Наименование специальных помещений и помещений для самостоятельной работы	Оснащенность специальных помещений и помещений для самостоятельной работы	Перечень лицензионного программного обеспечения. Реквизиты подтверждающего документа
<p>мест, оборудованных компьютерами (рабочее место библиотекаря, рабочие места обучающихся, рабочее место для лиц с ограниченными возможностями здоровья) Читальный зал на 52 посадочных места</p>	<p>КС43 с KSS тип3 Принтер/HP LaserJet P2015 DN Аудиторный стол для инвалидов-колясочников Видеоувеличитель /Optelec ClearNote Джойстик компьютерный беспроводной Клавиатура Clevy с большими кнопками и накладкой (беспроводная) Кнопка компьютерная выносная малая Кнопка компьютерная выносная малая (2 шт.)</p>	<p>eLearnBrowser [1.3] (Договор ГМЛ-Л-16/03-846 от 30.03.2016) Mozilla Firefox (ПО предоставляется бесплатно на условиях OpLic (лицензия не требуется)) MS OfficeStd [2010; 300] (Договор № 162/10 - АО НИУ от 18.11.2010 (НИУ-10)) Adobe Acrobat Reader [11] (ПО предоставляется бесплатно на условиях OpLic (лицензия не требуется)) K-Lite Codec Pack (ПО предоставляется бесплатно на условиях OpLic (лицензия не требуется))</p>
<p>Помещение для самостоятельной работы обучающихся</p> <p>Ауд. 84 НТБ На 5 посадочных мест, оборудованных компьютерами (рабочее место библиотекаря, рабочие места обучающихся) Читальный зал на 52 посадочных места</p>	<p>Монитор Acer 17" AL1717 (5 шт.) Системный блок Kraftway KW17 2010 (5 шт.)</p>	<p>AutoCAD [2020] (БД; Веб-кабинет или подписка; OpenLicense) Eurosoft STARK [201W;20] (Договор № 089/08-ОК(ИОП) от 24.10.2008) MS OfficeStd [2010; 300] (Договор № 162/10 - АО НИУ от 18.11.2010 (НИУ-10)) nanoCAD СПДС Конструкции (Договор бесплатной передачи / партнерство) WinPro 7 [ADT] (OpenLicense; Подписка Azure Dev Tools; БД; Веб-кабинет) ПК ЛИРА-САПР [2013R5] (ПО предоставляется бесплатно на условиях OpLic (лицензия не требуется))</p>

Федеральное государственное бюджетное образовательное учреждение высшего образования
«НАЦИОНАЛЬНЫЙ ИССЛЕДОВАТЕЛЬСКИЙ МОСКОВСКИЙ ГОСУДАРСТВЕННЫЙ
СТРОИТЕЛЬНЫЙ УНИВЕРСИТЕТ»

РАБОЧАЯ ПРОГРАММА

Шифр	Наименование дисциплины
Б1.О.13	Маркетинг

Код направления подготовки / специальности	38.03.02
Направление подготовки / специальность	Менеджмент
Наименование ОПОП (направленность / профиль)	Менеджмент в инвестиционно-строительной сфере
Год начала реализации ОПОП	2021
Уровень образования	бакалавриат
Форма обучения	очная
Год разработки/обновления	2021

Разработчики:

должность	ученая степень, ученое звание	ФИО
доцент	к.э.н.	Бороздина С.М.

Рабочая программа дисциплины разработана и одобрена кафедрой (структурным подразделением) «Менеджмент и инновации».

Рабочая программа утверждена методической комиссией по УГСН, протокол № 04 от «30» июня 2021 г.

1. Цель освоения дисциплины

Целью освоения дисциплины «Маркетинг» является формирование компетенций обучающегося в области управления маркетингом на предприятии как философии и инструментария предпринимательства с ориентацией на действующую рыночную ситуацию.

Программа составлена в соответствии с требованиями Федерального государственного образовательного стандарта высшего образования по направлению подготовки 38.03.02 Менеджмент.

Дисциплина относится к обязательной части Блока 1 «Дисциплины (модули)» основной профессиональной образовательной программы «Менеджмент в инвестиционно-строительной сфере». Дисциплина является обязательной для изучения.

2. Перечень планируемых результатов обучения по дисциплине, соотнесенных с планируемыми результатами освоения образовательной программы

Код и наименование компетенции (результат освоения)	Код и наименование индикатора достижения компетенции
УК-1. Способен осуществлять поиск, критический анализ и синтез информации, применять системный подход для решения поставленных задач	УК-1.5. Выявление системных связей и отношений между изучаемыми явлениями, процессами и/или объектами на основе принятой парадигмы
УК-2. Способен определять круг задач в рамках поставленной цели и выбирать оптимальные способы их решения, исходя из действующих правовых норм, имеющихся ресурсов и ограничений	УК-2.1. Идентификация профильных задач профессиональной деятельности
	УК-2.5. Выбор способа решения задачи профессиональной деятельности с учётом наличия ограничений и ресурсов
	УК-2.6. Составление последовательности (алгоритма) решения задачи
ОПК-1. Способен решать профессиональные задачи на основе знаний (на промежуточном уровне) экономической, организационной и управленческой теории	ОПК-1.2. Формулирование и формализация задач профессиональной деятельности с использованием научного и методического аппарата экономической, организационной и управленческой теории
	ОПК-1.3. Выбор способов, методов и технологий управления с учетом функциональной области
	ОПК-1.4. Выбор основных инструментов управления, показателей оценки эффективности управления, форматов осуществления управленческого процесса
	ОПК-1.5. Решение задач на усвоение понятийного аппарата и понимание логических связей, расчетных и ситуационных задач на основе знаний (на промежуточном уровне) экономической, управленческой и организационной теории
ОПК-2. Способен осуществлять сбор, обработку и анализ данных, необходимых для решения поставленных управленческих задач, с использованием современного инструментария и интеллектуальных информационно-аналитических систем	ОПК-2.4. Определение качественных характеристик данных, необходимых для решения поставленных управленческих задач
	ОПК-2.6. Выбор инструментария обработки и анализа данных, необходимых для решения поставленных управленческих задач
ОПК-3. Способен разрабатывать	ОПК-3.1. Анализ внешней и внутренней среды состояния и

Код и наименование компетенции (результат освоения)	Код и наименование индикатора достижения компетенции
обоснованные организационно-управленческие решения с учетом их социальной значимости, содействовать их реализации в условиях сложной и динамичной среды и оценивать их последствия	развития социально-экономических систем, выявление ключевых элементов и оценивание их влияния
	ОПК-3.2. Выявление характеристик процесса разработки, принятия и реализации организационно-управленческого решения с учетом конкретной ситуации в деятельности организации
	ОПК-3.3. Формирование организационно-управленческих решений в деятельности организации
	ОПК-3.5. Выбор методов разработки и принятия оптимальных организационно-управленческих решений в деятельности организации
	ОПК-3.7. Выбор организационно-управленческого решения в соответствии с состоянием и перспективами развития управленческой ситуации объекта профессиональной деятельности
ОПК-4. Способен выявлять и оценивать новые рыночные возможности, разрабатывать бизнес-планы создания и развития новых направлений деятельности и организаций	ОПК-4.1. Описание процесса создания цепочки ценности товаров (работ, услуг) и его реализации с учетом потребностей заинтересованных пользователей
	ОПК-4.3. Оценка конкурентных преимуществ организации

Код и наименование индикатора достижения компетенции	Наименование показателя оценивания (результата обучения по дисциплине)
УК-1.5 Выявление системных связей и отношений между изучаемыми явлениями, процессами и/или объектами на основе принятой парадигмы	Знает процедуру проведения и инструментарий маркетинговых исследований Знает методы анализа маркетинговой информации Имеет навыки (начального уровня) проведения маркетинговых исследований Имеет навыки (начального уровня) количественного и качественного анализа маркетинговой информации
УК-2.1 Идентификация профильных задач профессиональной деятельности	Знает структуру и инструменты комплекса маркетинга (товарная, ценовая, сбытовая, коммуникативная политики) Имеет навыки (начального уровня) моделирования элементов комплекса маркетинга (товарная, ценовая, сбытовая, коммуникативная политики)
УК-2.5 Выбор способа решения задачи профессиональной деятельности с учётом наличия ограничений и ресурсов	Знает основные методы принятия решений в управлении маркетинговой деятельностью предприятия. Имеет навыки (начального уровня) принимать решения по результатам маркетинговых исследований.
УК-2.6 Составление последовательности (алгоритма) решения задачи	Знает основные задачи, процессы, поэтапного маркетинг-контроллинга и аудита маркетинговых планов. Имеет навыки (начального уровня) поэтапного маркетинг-контроллинга в системе координации маркетинговых решений.
ОПК-1.2. Формулирование и формализация задач профессиональной деятельности с использованием научного и	Знает процесс и технологию планирования комплекса маркетинга. Имеет навыки (начального уровня) формулирования и постановки задач планирования комплекса маркетинга.

Код и наименование индикатора достижения компетенции	Наименование показателя оценивания (результата обучения по дисциплине)
методического аппарата экономической, организационной и управленческой теории	
ОПК-1.3. Выбор способов, методов и технологий управления с учетом функциональной области	Имеет навыки (начального уровня) выбора и использования методов оперативного планирования маркетинга.
ОПК-1.4. Выбор основных инструментов управления, показателей оценки эффективности управления, форматов осуществления управленческого процесса	Знает основные модели, используемые при принятии управленческих решений в маркетинговой деятельности. Знает основные показатели оценки эффективности маркетинговых решений. Имеет навыки (начального уровня) выбора и применения моделей при принятии стратегических решений Имеет навыки (начального уровня) оценки эффективности маркетинговых решений.
ОПК-1.5. Решение задач на усвоение понятийного аппарата и понимание логических связей, расчетных и ситуационных задач на основе знаний (на промежуточном уровне) экономической, управленческой и организационной теории	Имеет навыки (начального уровня) решения задач на усвоение понятийного аппарата. Имеет навыки (начального уровня) решения задач на сегментацию рынка. Имеет навыки (начального уровня) решения задач на принятие управленческих решений по ценовой и товарной политике предприятия. Имеет навыки (начального уровня) решения задач на определение оптовой и розничной цены, дохода, цены с применением различных методов ценообразования. Имеет навыки (начального уровня) решения задач на определение корректировки цен, объема продаж, прибыли. Имеет навыки (начального уровня) решения задач на определение эффективности рекламной деятельности предприятия. Имеет навыки (начального уровня) решения задач на определение конкурентоспособности товара, степень удовлетворения товаром, степени новизны товаров.
ОПК-2.4. Определение качественных характеристик данных, необходимых для решения поставленных управленческих задач	Знает методы маркетингового анализа. Знает источники и потоки маркетинговой информации. Имеет навыки (начального уровня) определения качественных характеристик данных, необходимых для решения поставленных управленческих задач.
ОПК-2.6. Выбор инструментария обработки и анализа данных, необходимых для решения поставленных управленческих задач	Знает основы функционирования маркетинговой информационной ситсемы на предприятии. Имеет навыки (начального уровня) использования методов маркетингового анализа.
ОПК-3.1. Анализ внешней и внутренней среды состояния и развития социально-экономических систем, выявление ключевых элементов и оценивание их влияния	Знает основные факторы маркетинговой среды предприятия. Имеет навыки (начального уровня) исследования факторов маркетинговой среды. Имеет навыки (начального уровня) анализа воздействия факторов внутренней и внешней среды на деятельность предприятия.

Код и наименование индикатора достижения компетенции	Наименование показателя оценивания (результата обучения по дисциплине)
ОПК-3.2. Выявление характеристик процесса разработки, принятия и реализации организационно-управленческого решения с учетом конкретной ситуации в деятельности организации	Имеет навыки (начального уровня) принятия организационно-управленческих решений с учетом конкурентной позиции предприятия на рынке.
ОПК-3.3. Формирование организационно-управленческих решений в деятельности организации	Знает основные типы организационных структур маркетинга, их функции и задачи. Имеет навыки (начального уровня) координации работ исполнителей с помощью методического инструментария реализации управленческих решений в области маркетинга.
ОПК-3.5. Выбор методов разработки и принятия оптимальных организационно-управленческих решений в деятельности организации	Знает методы принятия оптимальных организационно-управленческих решений в маркетинге. Имеет навыки (начального уровня) выбора методов разработки оптимальных организационно-управленческих решений в маркетинговой деятельности.
ОПК-3.7. Выбор организационно-управленческого решения в соответствии с состоянием и перспективами развития управленческой ситуации объекта профессиональной деятельности	Имеет навыки (начального уровня) принятия оптимальных организационно-управленческих решений в маркетинге
ОПК-4.1. Описание процесса создания цепочки ценности товаров (работ, услуг) и его реализации с учетом потребностей заинтересованных пользователей	Знает основные элементы цепочки ценности по М. Портеру. Имеет навыки (начального уровня) описания процесса создания цепочки ценности товаров (работ, услуг) и его реализации с учетом потребностей заинтересованных пользователей.
ОПК-4.3. Оценка конкурентных преимуществ организации	Знает основные факторы диагностики конкурентной среды. Имеет навыки (начального уровня) оценки конкурентоспособности предприятия. Имеет навыки (начального уровня) оценки и анализа конкурентной среды.

Информация о формировании и контроле результатов обучения представлена в Фонде оценочных средств (Приложение 1).

3. Трудоемкость дисциплины и видов учебных занятий по дисциплине

Общая трудоемкость дисциплины составляет 5 зачётных единиц (180 академических часов).

(1 зачетная единица соответствует 36 академическим часам)

Видами учебных занятий и работы обучающегося по дисциплине могут являться.

Обозначение	Виды учебных занятий и работы обучающегося
Л	Лекции
ЛР	Лабораторные работы
ПЗ	Практические занятия

КоП	Компьютерный практикум
КРП	Групповые и индивидуальные консультации по курсовым работам (курсовым проектам)
СР	Самостоятельная работа обучающегося в период теоретического обучения
К	Самостоятельная работа обучающегося и контактная работа обучающегося с преподавателем в период промежуточной аттестации

Структура дисциплины:

Форма обучения – очная.

№	Наименование раздела дисциплины	Семестр	Количество часов по видам учебных занятий и работы обучающегося						Формы промежуточной аттестации, текущего контроля успеваемости	
			Л	ЛР	ПЗ	КоП	КРП	СР		К
1	Маркетинг как философия и инструментальный предпринимательства. Маркетинговые исследования.	3	10		6					контрольная работа (р. 1, р. 3)
2	Процесс управления маркетингом	3	6		4		16	80	36	
3	Маркетинг взаимодействия: товарная, ценовая, сбытовая и коммуникативная политики	3	16		6					
	Итого:	3	32		16		16	80	36	<i>Экзамен Курсовая работа</i>

4. Содержание дисциплины, структурированное по видам учебных занятий и разделам

При проведении аудиторных учебных занятий предусмотрено проведение текущего контроля успеваемости:

- в рамках практических занятий предусмотрено выполнение обучающимися контрольной работы.

4.1 Лекции

№	Наименование раздела дисциплины	Тема и содержание лекций
1	Маркетинг как философия и инструментальный предпринимательства. Маркетинговые исследования.	<p>Тема 1. Современная концепция маркетинга. Сущность и содержание маркетинга на современном этапе. Современные концепции маркетинга. Основные функции, типы и виды маркетинговой деятельности. Особенности организации международного маркетинга.</p> <p>Тема 2. Маркетинговые исследования. Цели, объекты маркетинговых исследований. Процедура маркетинговых исследований. Информационное обеспечение маркетинговых решений: источники и потоки маркетинговой информации; маркетинговая информационная система. Методы получения и обработки маркетинговой информации: эвристические и формальные методы исследования. Наблюдение, эксперимент, опрос. Маркетинговая среда предприятия. Изучение потребителей, моделирование их поведения. Изучение конъюнктуры рынка. Определение емкости рынка. Сегментирование рынка потребителей. Признаки, переменные сегментирования. Целевой сегмент и позиционирование товара. Стратегии охвата рынка.</p>

2	Процесс управления маркетингом	Тема 3. Управление маркетинговой деятельностью Основные принципы и задачи планирования в маркетинге. Модели, используемые для принятия решения: матрица «продукт – рынок» И. Ансоффа, матрица конкуренции М. Портера, матрица Бостонской консультационной группы. Бюджет маркетинга.
		Тема 4. Организация службы маркетинга на предприятии. Организационные структуры маркетинга, типы, задачи, функции
3	Маркетинг взаимодействия: товарная, ценовая, сбытовая и коммуникативная политики	Тема 5. Товарная политика в системе маркетинговых решений. Понятие и классификация товаров. Маркетинг услуг: типы и характеристики. Жизненный цикл товаров. Многоуровневая интегральная модель товара. Товарный знак, фирменный стиль. Формирование товарной политики. Формирование ассортимента (методы, параметры) и управление им. Планирование новой продукции. Этапы разработки нового товара. Потребительские свойства товара: качество и конкурентоспособность. Методическая оценка конкурентоспособности товаров. Сервис в системе товарной политике, функции и задачи сервиса. Система организации сервиса.
		Тема 6. Ценовая политика. Система цен и их классификация: отраслевая, цены с возмещением транспортных расходов, для существующих и новых товаров. Влияние типа конкурентной среды на цены. Факторы, влияющие на цены. Порядок ценообразования. Методы ценообразования. Управление ценами.
		Тема 7. Организация коммуникативной политики. Система маркетинговых коммуникаций. Реклама, ее виды, функции, средства. Бюджет рекламы. Планирование рекламной кампании. «Паблик рилейшинз», понятие и методы. Стимулирование сбыта – задачи, средства. Личная продажа.
		Тема 8. Политика продвижения товара (сбытовая) Каналы распределения товаров, их особенности, уровни. Этапы выбора каналов сбыта. Цели сбыта. Виды сбыта: интенсивный, селективный, исключительный. Оптовая и розничная торговля: формы и состав. Маркетинговая интеграция: обычная, вертикальная и горизонтальная.

4.2 Лабораторные работы

Не предусмотрено учебным планом.

4.3 Практические занятия

№	Наименование раздела дисциплины	Тема и содержание занятия
1	Маркетинг как философия и инструментарий предпринимательства. Маркетинговые исследования.	Тема 1. Современная концепция маркетинга. Ознакомление со спецификой самостоятельной работы студентов и методикой работы с учебной, методической и научной литературой; с методами решения маркетинговых задач. Решение задач на усвоение понятийного аппарата; на понимание логических взаимосвязей между элементами по данной тематике. Решение ситуационных задач методом «кейса» по теме концепции, виды, цели маркетинга, международный рынок
		Тема 2. Маркетинговые исследования. Решение задач на усвоение понятийного аппарата; на понимание логических взаимосвязей между элементами по данной тематике. Решение расчетных задач на определение размера выборки, потенциала рынка, емкости, доли рынка, изменения объема продаж. Решение ситуационных задач методом «кейса» по сегментированию рынка, позиционированию, поиску целевого сегмента. Сегментирование рынка потребителей по методу группировок. Решение задачи «проведение маркетингового исследования»: 1 этап - методика проведения исследования, постановка задач; 2 этап - презентация отчета по

		результатам полевых исследований.
2	Процесс управления маркетингом	<p>Тема 3. Управление маркетинговой деятельностью Решение задач на усвоение понятийного аппарата; на понимание логических взаимосвязей между элементами по данной тематике. Объяснение методики построения управленческой матрицы «Матрица рынка – доля рынка». Построение управленческой матрицы «Матрица рынка – доля рынка». Решение ситуационных задач методом «кейса» по разработке глобальной стратегии.</p> <p>Тема 4. Организация службы маркетинга на предприятии. Решение задач на усвоение понятийного аппарата; на понимание логических взаимосвязей между элементами по данной тематике. Решение ситуационных задач на определение эффективности деятельности маркетинговых подразделений предприятий.</p>
3	Маркетинг взаимодействия: товарная, ценовая, сбытовая и коммуникативная политики	<p>Тема 5. Товарная политика в системе маркетинговых решений. Решение задач на усвоение понятийного аппарата; на понимание логических взаимосвязей между элементами по данной тематике. Изучение методики оценки конкурентоспособности товара, методик оценки новизны товаров. Решение расчетных задач на определение конкурентоспособности товара, степень удовлетворения товаром, степени новизны товаров. Деловая игра «Разработка многоуровневой модели товара» Разработка комплекса сервисных услуг.</p> <p>Тема 6. Ценовая политика. Решение задач на усвоение понятийного аппарата; на понимание логических взаимосвязей между элементами по данной тематике. Решение расчетных задач на принятие управленческих решений по ценовой и товарной политике предприятия. Решение расчетных задач на определение оптовой и розничной цены, дохода, цены с применением различных методов ценообразования, на определение корректировки цен, объема продаж, прибыли. Решение ситуационной задачи на установление цены на новые товары. Детализированный анализ информации для принятия решения по ценам на строительную продукцию.</p> <p>Тема 7. Организация коммуникативной политики. Решение задач на усвоение понятийного аппарата; на понимание логических взаимосвязей между элементами по данной тематике. Решение задач: разработка опросного листа, плана-графика рекламной компании, разработка рекламного обращения методом прямой почтовой рассылки; анализ ошибок. Решение расчетных задач на определение эффективности рекламной деятельности предприятия.</p> <p>Тема 8. Политика продвижения товара (сбытовая) Решение расчетных задач на определение затрат товародвижения. Решение ситуационных задач методом «кейса» по организации системы сбыта. Решение задач на усвоение понятийного аппарата; на понимание логических взаимосвязей между элементами по данной тематике.</p>

4.4 Компьютерные практикумы

Не предусмотрено учебным планом.

4.5 Групповые и индивидуальные консультации по курсовым работам (курсовым проектам)

На групповых и индивидуальных консультациях по курсовым работам/курсовым проектам осуществляется контактная работа обучающегося по вопросам выполнения курсовой работы/курсового проекта. Консультации проводятся в аудиториях и/или через электронную информационную образовательную среду. При проведении консультаций преподаватель осуществляет контроль хода выполнения обучающимся курсовой работы/курсового проекта.

4.6 Самостоятельная работа обучающегося в период теоретического обучения

Самостоятельная работа обучающегося в период теоретического обучения включает в себя:

- самостоятельную подготовку к учебным занятиям, включая подготовку к аудиторным формам текущего контроля успеваемости;
- выполнение курсовой работы;
- самостоятельную подготовку к промежуточной аттестации.

В таблице указаны темы для самостоятельного изучения обучающимся:

№	Наименование раздела дисциплины	Темы для самостоятельного изучения
1	Маркетинг как философия и инструментарий предпринимательства. Маркетинговые исследования.	1. Темы для самостоятельного изучения соответствуют темам аудиторных учебных занятий. 2. Дополнительное изучение теоретических вопросов по темам: Тема 1. Современная концепция маркетинга. Международный маркетинг: модели выхода на рынок. Тема 2. Маркетинговые исследования. Формирование выборки. Формальный метод исследования SWOT-анализ. Процесс коммуникации в МИС. Формы наблюдения, опроса, методы эксперимента. Достоинства и недостатки наблюдения, эксперимента, опроса.
2	Процесс управления маркетингом	1. Темы для самостоятельного изучения соответствуют темам аудиторных учебных занятий. 2. Дополнительное изучение теоретических вопросов по темам: Тема 3. Управление маркетинговой деятельностью Контроллинг и аудит маркетинговых решений.
3	Маркетинг взаимодействия: товарная, ценовая, сбытовая и коммуникативная политики	1. Темы для самостоятельного изучения соответствуют темам аудиторных учебных занятий. 2. Дополнительное изучение теоретических вопросов по темам: Тема 7. Организация коммуникативной политики. Мультимедиа технологии и концепция маркетинга в среде Интернет.

4.7 Самостоятельная работа обучающегося и контактная работа обучающегося с преподавателем в период промежуточной аттестации

Работа обучающегося в период промежуточной аттестации включает в себя подготовку к формам промежуточной аттестации (к экзамену, к защите курсовой работы), а также саму промежуточную аттестацию.

5. Оценочные материалы по дисциплине

Фонд оценочных средств по дисциплине приведён в Приложении 1 к рабочей программе дисциплины.

Оценочные средства для проведения промежуточной аттестации, а также текущего контроля по дисциплине хранятся на кафедре (структурном подразделении), ответственной за преподавание данной дисциплины.

6. Учебно-методическое и материально-техническое обеспечение дисциплины

Основные принципы осуществления учебной работы обучающихся изложены в локальных нормативных актах, определяющих порядок организации контактной работы и порядок самостоятельной работы обучающихся. Организация учебной работы обучающихся на аудиторных учебных занятиях осуществляется в соответствии с п. 3.

6.1 Перечень учебных изданий и учебно-методических материалов для освоения дисциплины

Для освоения дисциплины обучающийся может использовать учебные издания и учебно-методические материалы, имеющиеся в научно-технической библиотеке НИУ МГСУ и/или размещённые в Электронных библиотечных системах.

Актуальный перечень учебных изданий и учебно-методических материалов представлен в Приложении 2 к рабочей программе дисциплины.

6.2 Перечень профессиональных баз данных и информационных справочных систем

При осуществлении образовательного процесса по дисциплине используются профессиональные базы данных и информационных справочных систем, перечень которых указан в Приложении 3 к рабочей программе дисциплины.

6.3 Перечень материально-технического, программного обеспечения освоения дисциплины

Учебные занятия по дисциплине проводятся в помещениях, оснащенных соответствующим оборудованием и программным обеспечением.

Перечень материально-технического и программного обеспечения дисциплины приведен в Приложении 4 к рабочей программе дисциплины.

Шифр	Наименование дисциплины
Б1.О.13	Маркетинг

Код направления подготовки / специальности	38.03.02
Направление подготовки / специальность	Менеджмент
Наименование ОПОП (направленность / профиль)	Менеджмент в инвестиционно-строительной сфере
Год начала реализации ОПОП	2021
Уровень образования	бакалавриат
Форма обучения	очная
Год разработки/обновления	2021

ФОНД ОЦЕНОЧНЫХ СРЕДСТВ

1. Описание показателей и критериев оценивания компетенций, описание шкал оценивания

Оценивание формирования компетенций производится на основе показателей оценивания, указанных в п.2. рабочей программы и в п.1.1 ФОС.

Связь компетенций, индикаторов достижения компетенций и показателей оценивания приведена в п.2 рабочей программы.

1.1. Описание формирования и контроля показателей оценивания

Оценивание уровня освоения обучающимся компетенций осуществляется с помощью форм промежуточной аттестации и текущего контроля. Формы промежуточной аттестации и текущего контроля успеваемости по дисциплине, с помощью которых производится оценивание, указаны в учебном плане и в п.3 рабочей программы.

В таблице приведена информация о формировании результатов обучения по дисциплине разделами дисциплины, а также о контроле показателей оценивания компетенций формами оценивания.

Наименование показателя оценивания (результата обучения по дисциплине)	Номера разделов дисциплины	Формы оценивания (формы промежуточной аттестации, текущего контроля успеваемости)
Знает процедуру проведения и инструментарий маркетинговых исследований.	1	Экзамен
Знает методы анализа маркетинговой информации.	1	Экзамен, Курсовая работа
Имеет навыки (начального уровня) проведения маркетинговых исследований.	1	Курсовая работа
Имеет навыки (начального уровня)	1	Курсовая работа

количественного и качественного анализа маркетинговой информации.		
Знает структуру и инструменты комплекса маркетинга (товарная, ценовая, сбытовая, коммуникативная политики).	3	Экзамен, Контрольная работа
Имеет навыки (начального уровня) моделирования элементов комплекса маркетинга (товарная, ценовая, сбытовая, коммуникативная политики).	2,3	Курсовая работа
Знает основные методы принятия решений в управлении маркетинговой деятельностью предприятия.	1,2,3	Экзамен
Имеет навыки (начального уровня) принимать решения по результатам маркетинговых исследований.	1,2,3	Курсовая работа
Знает основные задачи, процессы, поэтапного маркетинга-контроллинга и аудита маркетинговых планов.	2	Экзамен
Имеет навыки (начального уровня) поэтапного маркетинг-контроллинга в системе координации маркетинговых решений.	1,2	Курсовая работа
Знает процесс и технологию планирования комплекса маркетинга.	1,2,3	Экзамен
Имеет навыки (начального уровня) формулирования и постановки задач планирования комплекса маркетинга	1,2,3	Курсовая работа
Имеет навыки (начального уровня) выбора и использования методов оперативного планирования маркетинга.	1,2,3	Экзамен, Курсовая работа
Знает основные модели, используемые при принятии управленческих решений в маркетинговой деятельности.	2	Экзамен
Знает основные показатели оценки эффективности маркетинговых решений.	2	Экзамен, Контрольная работа
Имеет навыки (начального уровня) выбора и применения моделей при принятии стратегических решений	2	Курсовая работа, Контрольная работа
Имеет навыки (начального уровня) оценки эффективности маркетинговых решений.	2	Контрольная работа
Имеет навыки (начального уровня) решения задач на усвоение понятийного аппарата.	1,2,3	Экзамен, Контрольная работа
Имеет навыки (начального уровня) решения задач на сегментацию рынка.	1	Экзамен, Контрольная работа
Имеет навыки (начального уровня) решения задач на принятие управленческих решений по ценовой и товарной политике предприятия.	3	Экзамен, Контрольная работа
Имеет навыки (начального уровня) решения задач на определение оптовой и розничной цены, дохода, цены с применением различных методов ценообразования.	3	Экзамен, Контрольная работа
Имеет навыки (начального уровня) решения задач на определение корректировки цен, объема	3	Экзамен, Контрольная работа

продаж, прибыли.		
Имеет навыки (начального уровня) решения задач на определение эффективности рекламной деятельности предприятия.	3	Экзамен, Контрольная работа
Имеет навыки (начального уровня) решения задач на определение конкурентоспособности товара, степень удовлетворения товаром, степени новизны товаров.	3	Экзамен, Контрольная работа
Знает методы маркетингового анализа.	1	Экзамен
Знает источники и потоки маркетинговой информации.	1	Экзамен
Имеет навыки (начального уровня) определения качественных характеристик данных, необходимых для решения поставленных управленческих задач.	1	Курсовая работа, Контрольная работа
Знает основы функционирования маркетинговой информационной системы на предприятии.	1	Экзамен
Имеет навыки (начального уровня) использования методов маркетингового анализа.	1,2,3	Курсовая работа, Контрольная работа
Знает основные факторы маркетинговой среды предприятия.	1	Экзамен
Имеет навыки (начального уровня) исследования факторов маркетинговой среды.	1,2	Курсовая работа
Имеет навыки (начального уровня) анализа воздействия факторов внутренней и внешней среды на деятельность предприятия	1,2	Курсовая работа, Контрольная работа
Имеет навыки (начального уровня) принятия организационно-управленческих решений с учетом конкурентной позиции предприятия на рынке.	2	Курсовая работа, Контрольная работа
Знает основные типы организационных структур маркетинга, их функции и задачи.	2	Экзамен
Имеет навыки (начального уровня) координации работ исполнителей с помощью методического инструментария реализации управленческих решений в области маркетинга.	2	Курсовая работа
Знает методы принятия оптимальных организационно-управленческих решений в маркетинге.	1,2,3	Экзамен
Имеет навыки (начального уровня) выбора методов разработки оптимальных организационно-управленческих решений в маркетинговой деятельности.	1,2,3	Курсовая работа
Имеет навыки (начального уровня) принятия оптимальных организационно-управленческих решений в маркетинге.	1,2,3	Курсовая работа
Знает основные элементы цепочки ценности по М. Портеру.	2	Экзамен
Имеет навыки (начального уровня) описания процесса создания цепочки ценности товаров (работ, услуг) и его реализации с учетом потребностей заинтересованных пользователей.	2	Курсовая работа

Знает основные факторы диагностики конкурентной среды.	1,2,3	Экзамен
Имеет навыки (начального уровня) оценки конкурентоспособности предприятия.	1,2,3	Курсовая работа
Имеет навыки (начального уровня) оценки и анализа конкурентной среды.	1,2,3	Курсовая работа

1.2. Описание критериев оценивания компетенций и шкалы оценивания

При проведении промежуточной аттестации в форме экзамена, защиты курсовой работы используется шкала оценивания: «2» (неудовлетворительно), «3» (удовлетворительно), «4» (хорошо), «5» (отлично).

Показателями оценивания являются знания и навыки обучающегося, полученные при изучении дисциплины.

Критериями оценивания достижения показателей являются:

Показатель оценивания	Критерий оценивания
Знания	Знание терминов и определений, понятий
	Знание основных закономерностей и соотношений, принципов
	Объём освоенного материала, усвоение всех дидактических единиц (разделов)
	Полнота ответов на проверочные вопросы
	Правильность ответов на вопросы
	Чёткость изложения и интерпретации знаний
Навыки начального уровня	Навыки выбора методик выполнения заданий
	Навыки выполнения заданий различной сложности
	Навыки самопроверки. Качество сформированных навыков
	Навыки анализа результатов выполнения заданий, решения задач
	Навыки представления результатов решения задач

2. Типовые контрольные задания для оценивания формирования компетенций

2.1. Промежуточная аттестация

2.1.1. Промежуточная аттестация в форме экзамена, дифференцированного зачета (зачета с оценкой), зачета

Формы промежуточной аттестации: форма обучения очная – экзамен в 3-м семестре; защита курсовой работы в 3-м семестре.

Перечень типовых вопросов (заданий) для проведения экзамена в 3 семестре (очная форма обучения):

№	Наименование раздела дисциплины	Типовые вопросы/задания
1	Маркетинг как философия и инструментарий	Типовые вопросы: 1. Концепции, функции, виды маркетинга.

	<p>предпринимательства. Маркетинговые исследования.</p>	<ol style="list-style-type: none"> 2. Формы и задачи маркетинга в зависимости от спроса. Привести примеры. 3. Особенности организации международного маркетинга: модели выхода на рынок 4. Процедура маркетинговых исследований. 5. Эвристические методы анализа маркетинговой информации, привести примеры. 6. Формальные методы анализа маркетинговой информации, привести примеры. 7. Маркетинговая среда: микро и макросреда маркетинга, ее влияние на предприятие. 8. Цели и объекты маркетинговых исследований. 9. Исследование конкурентной среды, конкурентные стратегии. 10. Исследование поведения потребителей. Процесс моделирования конечного потребителя. 11. Показатели для анализа внутреннего потенциала предприятия. 12. Модель изучения товарной структуры, раскрыть содержание. 13. Оценка конъюнктуры и емкости рынка. 14. Сравнительный анализ признаков, переменных сегментирования по Ф. Котлеру, А.Н. Романову. 15. Этапы сегментирования, раскрыть содержание. 16. Методы сегментирования, преимущества и недостатки. 17. Маркетинговая информационная система, модель Ф. Котлера, движение информации в МИС. 18. Специальные методы маркетинговых исследований: наблюдение, эксперимент, опрос. 19. Приемы при формировании вопросов анкеты. Типовые задания: На основании исходных данных рассчитать и при необходимости охарактеризовать и/или проанализировать: общий потенциал рынка, индекс покупательной способности населения региона, размер выборки при опросе с помощью анкеты с альтернативным вопросом, численность случайной бесповторной выборки, реальную и потенциальную емкость рынка, долю рынка и изменение объема продаж; провести сегментирование рынка по методу группировок; разработать позиционирование товара.
2	<p>Процесс управления маркетингом</p>	<p>Типовые вопросы:</p> <ol style="list-style-type: none"> 1. Основные принципы и задачи планирования в маркетинге. 2. Методы формирования маркетингового бюджета. 3. Продукт – рынок (матрица И. Ансоффа), сущность, преимущества и недостатки. 4. Матрица конкуренции, пять движущих сил конкуренции (М. Портера). 5. Матрица Бостонской консультационной группы, технология построения матрицы.

		<p>6. Организационные структуры службы маркетинга на предприятии, типы и их особенности.</p> <p>7. Функции и задачи организационной структуры маркетинга.</p> <p>8. Контроллинг и аудит маркетинговых решений</p>
3	<p>Маркетинг взаимодействия: товарная, ценовая, сбытовая и коммуникативная политики</p>	<p>Типовые вопросы:</p> <ol style="list-style-type: none"> 1. Жизненный цикл товара, маркетинговые стратегии на этапах ЖЦТ. 2. Этапы процесса разработки нового товара. 3. Товарный знак, фирменный стиль, значение, константы. 4. Состав товарной политики. Раскрыть элементы, при необходимости привести примеры 5. Классификация товаров широкого потребления, производственного назначения. 6. Маркетинг услуг – определение, типы, характеристики. Привести примеры. 7. Параметры ассортимента, дать определение, привести пример на продукции предприятия. 8. Методы формирования товарного ассортимента. 9. Многоуровневая модель товара. Привести пример на товаре. 10. Методики определения конкурентоспособности товара. 11. Функции сервиса и его система организации. 12. Классификация цен (отраслевая, учет транспортных расходов, новые и известные товары). 13. Оптовые и розничные цены, их структура. 14. Этапы ценообразования при формировании ценовой политики в маркетинге. 15. Факторы, влияющие на формирование цены. 16. Методы ценообразования в зависимости от товара. 17. Этапы выбора каналов сбыта. 18. Виды сбыта и методы стимулирования. 19. Цели сбыта, каналы распределения и их характеристики. 20. Система маркетинговых интеграций: обычная, горизонтальная, вертикальная. 21. Система маркетинговых коммуникаций, ее состав. 22. Реклама, сущность, мероприятия ФОССТИСа, каналы коммуникации с потребителями. 23. Реклама, цели, критерии выбора каналов для связи с потребителями. 24. Методы формирования рекламного бюджета. 25. Процесс планирования рекламной компании. 26. Пропаганда, функции, области применения, методы. 27. Стимулирование сбыта, задачи, средства. 28. Разработка программы стимулирования сбыта как элемента коммуникативной политики.

		<p>29. Личные продажи, технологии. 30. Интернет-маркетинг.</p> <p>Типовые задания: На основании исходных данных рассчитать и при необходимости охарактеризовать и/или проанализировать: показатель конкурентоспособности определенного товара, степень новизны определенных товаров, цены с применением разных методов ценообразования, розничные, оптовые цены, общую сумму товародвижения; разработать номенклатуру товаров для определенного предприятия с учетом всех параметров ассортимента; разработать комплекс сервисных услуг, предлагаемых для подкрепления определенных товаров; разработать многоуровневую модель определенного товара; определить эффективность публикации рекламы в средствах массовой информации, эффективность рекламного обращения методом «директ-мейл».</p>
--	--	---------------------------------------------------------------------------------------------------------------------------------------------------------------------------------------------------------------------------------------------------------------------------------------------------------------------------------------------------------------------------------------------------------------------------------------------------------------------------------------------------------------------------------------------------------------------------------------------------------------------------------------------------------------------------------------------------------------------------------------------------------------------------------------------------------

2.1.2. Промежуточная аттестация в форме защиты курсовой работы (курсового проекта)

Тематика курсовых работ:

Курсовая работа на тему «Маркетинговый анализ и маркетинговая стратегия предприятия» разрабатывается по 30-ти вариантам.

Состав типового задания на выполнение курсовых работ:

введение;
определение целевого сегмента на рынке строительных услуг;
построение радара важности и оценки характеристик строительных услуг;
изучение этапов жизненного цикла строительных товаров/услуг;
анализ издержек производства;
оценка и анализ конкурентоспособности предприятия;
апробация различных методов при установлении цены;
применение мультиатрибутивной модели при установлении цены;
проведение SWOT-анализа;
разработка маркетинговых стратегий или их элементов (по товарной, ценовой, коммуникативной, сбытовой политикам);
разработка анкет для проведения маркетингового опроса;
выводы;
список литературы.

Перечень типовых примерных вопросов для защиты курсовой работы:

1. Какие признаки сегментирования наиболее важны для Вашего предприятия? Ответ обосновать.
2. Как осуществлялась процедура проведения сегментирования?
3. Удовлетворяет ли целевой сегмент потребности роста и развития предприятия? Если нет, укажите мероприятия/стратегии/ресурсы по привлечению других потребителей.

4. Какую информацию дает радар важности и оценки характеристик строительных услуг с точки зрения потребителя? Как эта информация влияет на моделирование поведения потребителя?
5. Укажите особенности жизненного цикла товара на рынке строительных услуг.
6. На какой фазе жизненного цикла товара находятся услуги Вашего предприятия? Обоснуйте ответ.
7. Какие товарные стратегии Вы можете предложить для управления ЖЦТ строительных услуг.
8. Что показывает анализ издержек производства по каждой строительной услуге? Как это повлияет на выбор стратегий ценообразования?
9. Что показывает анализ коэффициентов конкурентоспособности по продукту? Как это повлияет на выбор маркетинговой стратегии?
10. Что показывает анализ коэффициентов конкурентоспособности по цене? Как это повлияет на выбор маркетинговой стратегии?
11. Что показывает анализ коэффициентов конкурентоспособности по продвижению товара? Как это повлияет на выбор маркетинговой стратегии?
12. Что показывает анализ коэффициентов конкурентоспособности по финансовым показателям? Как это повлияет на выбор маркетинговой стратегии?
13. На основе рассчитанных показателей конкурентоспособности, проведите краткий анализ рыночного положения Вашего предприятия.
14. К какой группе конкурентов относится Ваше предприятие? Охарактеризуйте стратегию/тактику вашего предприятия?
15. Кто из конкурентов представляет наибольшую опасность и почему?
16. Как избежать угрозы со стороны конкурентов?
17. Какой метод установления цены наиболее приемлем для услуг Вашего предприятия? Ответ обосновать.
18. В чем заключается метод ценообразования «цена, ориентированная на издержки»? Какие плюсы и минусы этого метода?
19. Объясните, как построить график безубыточного производства.
20. Какую тактику изменения цены можно предложить на основе метода «цена, ориентированная на спрос»?
21. От чего зависит цена при использовании метода «цена, ориентированная на конкурента»?
22. Обоснуйте выбор цены при использовании метода «цена, ориентированная на конкурента». Почему падает рентабельность при увеличении цены по данному методу?
23. Для чего применяется мультиатрибутивная модель товара?
24. Как применяется мультиатрибутивная модель товара?
25. Для чего применяется SWOT–анализ?
26. Каков алгоритм проведения SWOT–анализ?
27. Каким образом предприятие может устранить свои слабые стороны и компенсировать влияние существующих угроз?
28. Как предприятие может использовать свои сильные стороны, чтобы реализовать имеющиеся возможности рынка?
29. Какие маркетинговые стратегии Вы разработали на основе проведения SWOT–анализ? Какие преимущества, выгоды должно получить предприятие? Какие риски необходимо учесть в первую очередь? Ответ обосновать.
30. Насколько опасны существующие рыночные угрозы для дальнейшего развития Вашего предприятия?
31. Назовите приемы, которые Вы использовали при составлении анкет?
32. Какую информацию, вы получите согласно вопросам Ваших анкет? Для чего нужна эта информация? Как она может повлиять на маркетинговую стратегию?

33. Скоординирована ли работа Ваших отделов по товарной, ценовой, сбытовой, коммуникативной политике? Как осуществляется контроллинг и аудит Ваших принятых решений?

2.2. Текущий контроль

2.2.1. Перечень форм текущего контроля:

- контрольная работа в 3-м семестре при очной форме обучения.

2.2.2. Типовые контрольные задания форм текущего контроля:

Тема контрольной работы «Маркетинг как философия и инструментарий предпринимательства. Маркетинговые исследования. Товарная политика»

Контрольная работа состоит из теоретической части в виде тестовых вопросов и практической – в виде задач.

Перечень типовых вопросов:

1. Состав и содержание функций, концепций, видов маркетинга. Типы маркетинга в зависимости от состояния спроса. Элементы комплекса маркетинга.
2. Маркетинговая среда. Состав, характеристики.
3. Функционирование маркетинговой информационной системы.
4. Маркетинговые исследования: полевые и кабинетные исследования; выборка; первичные вторичные данные; формальные и эвристические методы
5. Наблюдение, эксперимент, опрос – формы, методы, цели.
6. Анкетирование. Приемы при формировании вопросов. Способы связи с аудиторией.
7. Емкость рынка, определение, формула. Доля рынка. Конъюнктура рынка.
8. Сегментирование. Признаки сегментирования. Сегмент, целевой сегмент. Методы сегментирования. Рыночное окно. Позиционирование товара.
9. Дифференцированный, недифференцированный, концентрированный маркетинг.
10. Международный маркетинг: факторы, пути выхода на международный рынок.
11. Этапы жизненного цикла товара, основные характеристики по Ф. Котлеру.
12. Параметры товарного ассортимента. Формирование товарного ассортимента: методы. Товарные стратегии: инновация, модификация, элиминация. Разработка нового товара.
13. Классификация товаров. Услуга, ее характеристики.
14. Фирменный стиль.
15. Многоуровневая интегральная модель товара.

Перечень типовых задач:

1. На основании исходных данных рассчитать и при необходимости охарактеризовать и/или проанализировать: реальную и потенциальную емкость рынка, долю рынка и изменение объема продаж; провести сегментирование рынка по методу группировок; разработать позиционирование товара; заполнить блок-схему «процесс развития нового товара»;
2. На основе заданного товара привести пример стратегии охвата рынка, привести примеры признаков сегментирования, разработать позиционирование; на основе заданного товара разработать многоуровневую интегральную модель товара; на основе заданного предприятия разработать номенклатуру товаров с учетом всех параметров ассортимента; на основе заданного товара разработать стратегию управления ЖЦТ.
3. Сравнить заданные характеристики фаз жизненного цикла товаров.

3. Методические материалы, определяющие процедуры оценивания

Процедура проведения промежуточной аттестации и текущего контроля успеваемости регламентируется локальным нормативным актом, определяющим порядок осуществления текущего контроля успеваемости и промежуточной аттестации обучающихся.

3.1. Процедура оценивания при проведении промежуточной аттестации обучающихся по дисциплине в форме экзамена и/или дифференцированного зачета (зачета с оценкой)

Промежуточная аттестация по дисциплине в форме экзамена проводится в 3 семестре.

Используются критерии и шкала оценивания, указанные в п.1.2. Оценка выставляется преподавателем интегрально по всем показателям и критериям оценивания.

Ниже приведены правила оценивания формирования компетенций по показателю оценивания «Знания».

Критерий оценивания	Уровень освоения и оценка			
	«2» (неудовлетв.)	«3» (удовлетвор.)	«4» (хорошо)	«5» (отлично)
Знание терминов и определений, понятий	не знает терминов и определений	знает термины и определения, но допускает неточности формулировок	знает термины и определения	знает термины и определения, может корректно сформулировать их самостоятельно
Знание основных закономерностей и соотношений, принципов	не знает основные закономерности и соотношения, принципы построения знаний	знает основные закономерности, соотношения, принципы построения знаний	знает основные закономерности, соотношения, принципы построения знаний, способен их интерпретировать и использовать	знает основные закономерности, соотношения, принципы построения знаний, способен самостоятельно их получить и использовать
Объём освоенного материала, усвоение всех дидактических единиц	не знает значительной части материала дисциплины	знает только основной материал дисциплины, не усвоил его деталей	знает материал дисциплины в объёме	обладает твёрдым и полным знанием материала дисциплины, владеет дополнительными знаниями
Полнота ответов на проверочные вопросы	Не даёт ответы на большинство вопросов	Даёт неполные ответы на все вопросы	Даёт ответы на вопросы, но не все - полные	Даёт полные, развёрнутые ответы на поставленные вопросы
Правильность ответов на вопросы	допускает грубые ошибки при изложении ответа на вопрос	В ответе имеются существенные ошибки	В ответе имеются несущественные неточности	Ответ верен
Чёткость изложения и интерпретации знаний	Излагает знания без логической последовательности	Излагает знания с нарушениями в логической последовательности	Излагает знания без нарушений в логической последовательности	Излагает знания в логической последовательности, самостоятельно их интерпретируя и анализируя
	Не иллюстрирует изложение поясняющими комментариями	Выполняет поясняющие схемы и рисунки небрежно и с ошибками	Выполняет поясняющие рисунки и схемы корректно и понятно	Выполняет поясняющие рисунки и схемы точно и аккуратно, раскрывая полноту усвоенных знаний

	Неверно излагает и интерпретирует знания	Допускает неточности в изложении и интерпретации знаний	Грамотно и по существу излагает знания	Грамотно и точно излагает знания, делает самостоятельные выводы
--	------------------------------------------	---------------------------------------------------------	----------------------------------------	-----------------------------------------------------------------

Ниже приведены правила оценивания формирования компетенций по показателю оценивания «Навыки начального уровня».

Критерий оценивания	Уровень освоения и оценка			
	«2» (неудовлетв.)	«3» (удовлетвор.)	«4» (хорошо)	«5» (отлично)
Навыки выбора методик выполнения заданий	Не может выбрать методику выполнения заданий	Испытывает затруднения по выбору методики выполнения заданий	Без затруднений выбирает стандартную методику выполнения заданий	Применяет теоретические знания для выбора методики выполнения заданий
Навыки выполнения заданий различной сложности	Не имеет навыков выполнения учебных заданий	Имеет навыки выполнения только простых типовых учебных заданий	Имеет навыки выполнения только стандартных учебных заданий	Имеет навыки выполнения как стандартных, так и нестандартных учебных заданий
Навыки самопроверки. Качество сформированных навыков	Допускает грубые ошибки при выполнении заданий, нарушающие логику решения задач	Допускает ошибки при выполнении заданий, нарушения логики решения	Допускает ошибки при выполнении заданий, не нарушающие логику решения	Не допускает ошибок при выполнении заданий
Навыки анализа результатов выполнения заданий, решения задач	Делает некорректные выводы	Испытывает затруднения с формулированием корректных выводов	Делает корректные выводы по результатам решения задачи	Самостоятельно анализирует результаты выполнения заданий
Навыки представления результатов решения задач	Не может проиллюстрировать решение задачи поясняющими схемами, рисунками	Выполняет поясняющие схемы и рисунки небрежно и с ошибками	Выполняет поясняющие рисунки и схемы корректно и понятно	Выполняет поясняющие рисунки и схемы верно и аккуратно

3.2. Процедура оценивания при проведении промежуточной аттестации обучающихся по дисциплине в форме зачета

Промежуточная аттестация по дисциплине в форме зачёта не проводится.

3.3. Процедура оценивания при проведении промежуточной аттестации обучающихся по дисциплине в форме защиты курсовой работы (курсового проекта)

Процедура защиты курсовой работы (курсового проекта) определена локальным нормативным актом, определяющим порядок осуществления текущего контроля успеваемости и промежуточной аттестации обучающихся.

Промежуточная аттестация по дисциплине проводится в форме защиты курсовой работы в 3 семестре.

Используется шкала и критерии оценивания, указанные в п.1.2. Процедура оценивания знаний и навыков приведена в п.3.1.

Приложение 2 к рабочей программе

Шифр	Наименование дисциплины
Б1.О.13	Маркетинг

Код направления подготовки / специальности	38.03.02
Направление подготовки / специальность	Менеджмент
Наименование ОПОП (направленность / профиль)	Менеджмент в инвестиционно-строительной сфере
Год начала реализации ОПОП	2021
Уровень образования	бакалавриат
Форма обучения	очная
Год разработки/обновления	2021

Перечень учебных изданий и учебно-методических материалов

Печатные учебные издания в НТБ НИУ МГСУ:

№ п/п	Автор, название, место издания, издательство, год издания, количество страниц	Количество экземпляров в библиотеке НИУ МГСУ
1	Басовский, Л. Е. Маркетинг [Текст]: учебное пособие для студентов высших учебных заведений, обучающихся по направлению 38.03.02 " Менеджмент" / Л. Е. Басовский, Е. Н. Басовская. - 2-е изд., перераб. и доп. - Москва: Инфра-М, 2017. - 299 с.: табл. - (Высшее образование - Бакалавриат). - 294	36
2	Кузьмина. Е. Е. Маркетинг [Текст]: учебник и практикум для академического бакалавриата / Е. Е. Кузьмина. - Москва: Юрайт, 2018. - 385 с.	40
3	Котлер, Ф. Маркетинг менеджмент [Текст] / Ф. Котлер, К. Л. Келлер ; [перевели с англ. С. Жильцов, М. Жильцов, Д. Раевская ; науч. ред.: А. М. Немчин, В. А. Дуболазов] = Marketing management / P. Kotler, K. L. Keller. - 12-е изд. - Санкт-Петербург : Питер, 2012. - 814 с. : ил., табл. - (Классический зарубежный учебник). - Библиогр.: с. 794-799. - Имен. указ.: с. 800-801. - Предм. указ.: с. 801-807. - Указ. фирм и торговых марок: с. 807-814. - ISBN 978-5-459-00841-8	50

Электронные учебные издания в электронно-библиотечных системах (ЭБС):

№ п/п	Автор, название, место издания, год издания, количество страниц	Ссылка на учебное издание в ЭБС
1	Управление маркетингом [Электронный ресурс] : учебное пособие для студентов вузов, обучающихся по специальности 061500 «Маркетинг» / Н. Д. Эриашвили, А. В. Коротков, И. М. Синяева [и др.] ; под ред. А. В. Коротков, И. М. Синяева. — 2-е изд. — Электрон. текстовые данные. — М. : ЮНИТИ-ДАНА, 2017. — 463 с. — 5-238-00883-X	http://www.iprbookshop.ru/71205.html

Перечень учебно-методических материалов в НТБ НИУ МГСУ

№ п/п	Автор, название, место издания, издательство, год издания, количество страниц
1	Маркетинг [Электронный ресурс]: сборник задач и методические указания к проведению практических занятий по дисциплине «Маркетинг» для студентов бакалавриата всех форм обучения всех направлений подготовки / Нац. исследоват. Моск. гос. строит. ун-т, Каф. экономики и управления в строительстве; [сост. Н. А. Бондарева]. - Учебное сетевое электронное издание. - Электрон. текстовые дан. - Москва: НИУ МГСУ, 2015. С. 47. http://lib-04.gic.mgsu.ru/lib/Методички%202015%20-%20202/202.pdf
2	Маркетинговый анализ и маркетинговая стратегия предприятия [Электронный ресурс]: методические указания к выполнению курсовой работы по дисциплине "Маркетинг" для обучающихся по направлению подготовки 38.03.02 Менеджмент / Нац. исслед. Моск. гос. строит. ун-т, каф. экономики и управления в строит-ве ; сост. Н. А. Бондарева; [рец. Д. Н. Силка]. - Электрон. текстовые дан. - Москва : НИУ МГСУ, 2017. http://lib-04.gic.mgsu.ru/lib/Method2017/37.pdf

Приложение 3 к рабочей программе

Шифр	Наименование дисциплины
Б1.О.13	Маркетинг

Код направления подготовки / специальности	38.03.02
Направление подготовки / специальность	Менеджмент
Наименование ОПОП (направленность / профиль)	Менеджмент в инвестиционно-строительной сфере
Год начала реализации ОПОП	2021
Уровень образования	бакалавриат
Форма обучения	очная
Год разработки/обновления	2021

Перечень профессиональных баз данных и информационных справочных систем

Наименование	Электронный адрес ресурса
«Российское образование» - федеральный портал	http://www.edu.ru/index.php
Научная электронная библиотека	http://elibrary.ru/defaultx.asp?
Электронная библиотечная система IPRbooks	http://www.iprbookshop.ru/
Федеральная университетская компьютерная сеть России	http://www.runnet.ru/
Информационная система "Единое окно доступа к образовательным ресурсам"	http://window.edu.ru/
Научно-технический журнал по строительству и архитектуре «Вестник МГСУ»	http://www.vestnikmgsu.ru/
Научно-техническая библиотека НИУ МГСУ	http://www.mgsu.ru/resources/Biblioteka/

Приложение 4 к рабочей программе

Шифр	Наименование дисциплины
Б1.О.13	Маркетинг

Код направления подготовки / специальности	38.03.02
Направление подготовки / специальность	Менеджмент
Наименование ОПОП (направленность / профиль)	Менеджмент в инвестиционно-строительной сфере
Год начала реализации ОПОП	2021
Уровень образования	бакалавриат
Форма обучения	очная
Год разработки/обновления	2021

Материально-техническое и программное обеспечение дисциплины

Наименование специальных помещений и помещений для самостоятельной работы	Оснащенность специальных помещений и помещений для самостоятельной работы	Перечень лицензионного программного обеспечения. Реквизиты подтверждающего документа
Учебные аудитории для проведения учебных занятий, текущего контроля и промежуточной аттестации	Рабочее место преподавателя, рабочие места обучающихся	
Помещение для самостоятельной работы обучающихся Ауд. 41 НТБ на 80 посадочных мест (рабочее место библиотекаря, рабочие места обучающихся)	ИБП GE VH Series VH 700 Источник бесперебойного питания РИП-12 (2 шт.) Компьютер/ТИП №5 (2 шт.) Компьютер Тип № 1 (6 шт.) Контрольно-пусковой блок С2000-КПБ (26 шт.) Монитор / Samsung 21,5" S22C200B (80 шт.) Плоттер / HP DJ T770 Прибор приемно-контрольный С2000-АСПТ (2 шт.) Принтер / HP LaserJet P2015 DN Принтер /Тип № 4 н/т Принтер HP LJ Pro 400 M401dn Системный блок / Kraftway Credo тип 4 (79 шт.) Электронное табло 2000*950	Adobe Acrobat Reader DC (ПО предоставляется бесплатно на условиях OpLic) Adobe Flash Player (ПО предоставляется бесплатно на условиях OpLic) АРМ Civil Engineering (Договор № 109/9.13_АО НИУ от 09.12.13 (НИУ-13)) ArcGIS Desktop (Договор передачи с ЕСПИ СНГ 31 лицензии от 27.01.2016) ArhciCAD [22] (Б\Д; Веб-кабинет или подписка; OpenLicense) AutoCAD [2018] (Б\Д; Веб-кабинет или подписка; OpenLicense) AutoCAD [2020] (Б\Д; Веб-кабинет или подписка; OpenLicense) Autodesk Revit [2018] (Б\Д; Веб-кабинет или подписка; OpenLicense) Autodesk Revit [2020] (Б\Д; Веб-кабинет или подписка; OpenLicense) CorelDRAW [GSX5;55] (Договор № 292/10.11- АО НИУ от 28.11.2011 (НИУ-11)) eLearnBrowser [1.3] (Договор ГМЛ-Л-

Наименование специальных помещений и помещений для самостоятельной работы	Оснащенность специальных помещений и помещений для самостоятельной работы	Перечень лицензионного программного обеспечения. Реквизиты подтверждающего документа
		<p>16/03-846 от 30.03.2016)</p> <p>Google Chrome (ПО предоставляется бесплатно на условиях OpLic)</p> <p>Lazarus (ПО предоставляется бесплатно на условиях OpLic)</p> <p>Mathcad [Edu.Prime;3;30] (Договор №109/9.13_АО НИУ от 09.12.13 (НИУ-13))</p> <p>Mathworks Matlab [R2008a;100] (Договор 089/08-ОК(ИОП) от 24.10.2008)</p> <p>Mozilla Firefox (ПО предоставляется бесплатно на условиях OpLic)</p> <p>MS Access [2013;Im] (OpenLicense; Подписка Azure Dev Tools; Б\Д; Веб-кабинет)</p> <p>MS ProjectPro [2013;ImX] (OpenLicense; Подписка Azure Dev Tools; Б\Д; Веб-кабинет)</p> <p>MS VisioPro [2013;ADT] (OpenLicense; Подписка Azure Dev Tools; Б\Д; Веб-кабинет)</p> <p>MS Visual FoxPro [ADT] (OpenLicense; Подписка Azure Dev Tools; Б\Д; Веб-кабинет)</p> <p>nanoCAD СПДС Стройплощадка (Договор бесплатной передачи / партнерство)</p> <p>PascalABC [3.2.0.1311] (ПО предоставляется бесплатно на условиях OpLic)</p> <p>Visual Studio Ent [2015;Imx] (OpenLicense; Подписка Azure Dev Tools; Б\Д; Веб-кабинет)</p> <p>Visual Studio Expr [2008;ImX] (OpenLicense; Подписка Azure Dev Tools; Б\Д; Веб-кабинет)</p> <p>WinPro 7 [ADT] (OpenLicense; Подписка Azure Dev Tools; Б\Д; Веб-кабинет)</p> <p>Компас-3D V14 АЕС (Договор № 109/9.13_АО НИУ от 09.12.13 (НИУ-13))</p> <p>ПК ЛИРА-САПР [2013] (Договор № 109/9.13_АО НИУ от 09.12.13 (НИУ-13))</p>
<p>Помещение для самостоятельной работы обучающихся</p> <p>Ауд. 59 НТБ на 5 посадочных мест, оборудованных компьютерами (рабочее место библиотекаря, рабочие места обучающихся, рабочее место)</p>	<p>Компьютер / ТИП №5 (4 шт.)</p> <p>Монитор Acer 17" AL1717 (4 шт.)</p> <p>Монитор Samsung 24" S24C450B</p> <p>Системный блок Kraftway Credo KC36 2007 (4 шт.)</p> <p>Системный блок Kraftway Credo KC43 с KSS тип3</p> <p>Принтер/HP LaserJet P2015 DN</p> <p>Аудиторный стол для инвалидов-колясочников</p> <p>Видеоувеличитель /Optelec ClearNote</p> <p>Джойстик компьютерный беспроводной</p> <p>Клавиатура Clevey с большими кнопками и накладкой</p>	<p>Google Chrome (ПО предоставляется бесплатно на условиях OpLic (не требуется))</p> <p>Adobe Acrobat Reader DC (ПО предоставляется бесплатно на условиях OpLic (не требуется))</p> <p>eLearnBrowser [1.3] (Договор ГМЛ-Л-16/03-846 от 30.03.2016)</p> <p>Mozilla Firefox (ПО предоставляется бесплатно на условиях OpLic (лицензия не требуется))</p> <p>MS OfficeStd [2010; 300] (Договор № 162/10 - АО НИУ от 18.11.2010 (НИУ-10))</p> <p>Adobe Acrobat Reader [11] (ПО предоставляется бесплатно на условиях</p>

Наименование специальных помещений и помещений для самостоятельной работы	Оснащенность специальных помещений и помещений для самостоятельной работы	Перечень лицензионного программного обеспечения. Реквизиты подтверждающего документа
для лиц с ограниченными возможностями здоровья) Читальный зал на 52 посадочных места	(беспроводная) Кнопка компьютерная выносная малая Кнопка компьютерная выносная малая (2 шт.)	OpLic (лицензия не требуется)) K-Lite Codec Pack (ПО предоставляется бесплатно на условиях OpLic (лицензия не требуется))
Помещение для самостоятельной работы обучающихся Ауд. 84 НТБ На 5 посадочных мест, оборудованных компьютерами (рабочее место библиотекаря, рабочие места обучающихся) Читальный зал на 52 посадочных места	Монитор Acer 17" AL1717 (5 шт.) Системный блок Kraftway KW17 2010 (5 шт.)	AutoCAD [2020] (БД; Веб-кабинет или подписка; OpenLicense) Eurosoft STARK [201W;20] (Договор № 089/08-ОК(ИОП) от 24.10.2008) MS OfficeStd [2010; 300] (Договор № 162/10 - АО НИУ от 18.11.2010 (НИУ-10)) nanoCAD СПДС Конструкции (Договор бесплатной передачи / партнерство) WinPro 7 [ADT] (OpenLicense; Подписка Azure Dev Tools; БД; Веб-кабинет) ПК ЛИРА-САПР [2013R5] (ПО предоставляется бесплатно на условиях OpLic (лицензия не требуется))

Федеральное государственное бюджетное образовательное учреждение высшего образования
**«НАЦИОНАЛЬНЫЙ ИССЛЕДОВАТЕЛЬСКИЙ МОСКОВСКИЙ ГОСУДАР-
СТВЕННЫЙ СТРОИТЕЛЬНЫЙ УНИВЕРСИТЕТ»**

РАБОЧАЯ ПРОГРАММА

Шифр	Наименование дисциплины
<i>Б1.О.14</i>	Бухгалтерский учет

Код направления подготовки / специальности	<i>38.03.02</i>
Направление подготовки / специальность	<i>Менеджмент</i>
Наименование (я) ОПОП (направленность / профиль)	<i>Менеджмент в инвестиционно-строительной сфере</i>
Год начала реализации ОПОП	<i>2021</i>
Уровень образования	<i>бакалавриат</i>
Форма обучения	<i>очная</i>
Год разработки/обновления	<i>2021</i>

Разработчики:

должность	ученая степень, ученое звание	ФИО
доцент	к.э.н., доцент	Акимова Е.М.

Рабочая программа дисциплины разработана и одобрена кафедрой (структурным подразделением) «Менеджмент и инновации».

Рабочая программа утверждена методической комиссией по УГСН, протокол № 04 от «30» июня 2021 г.

1. Цель освоения дисциплины

Целью освоения дисциплины «Бухгалтерский учет» является формирование компетенций обучающегося в области бухгалтерского учета, принципах и методах ведения бухгалтерского учета, порядка организации и осуществления бухгалтерского учета, обязательных правил и формирования бухгалтерской отчетности, а также возможностей бухгалтерского учета для принятия управленческих решений.

Программа составлена в соответствии с требованиями Федерального государственного образовательного стандарта высшего образования по направлению подготовки/специальности 38.03.02 Менеджмент.

Дисциплина относится к обязательной части Блока 1 «Дисциплины (модули)» основной профессиональной образовательной программы «Менеджмент в инвестиционно-строительной сфере». Дисциплина является обязательной для изучения обучающегося.

2. Перечень планируемых результатов обучения по дисциплине, соотнесенных с планируемыми результатами освоения образовательной программы

Код и наименование компетенции (результат освоения)	Код и наименование индикатора достижения компетенции
УК-2. Способен определять круг задач в рамках поставленной цели и выбирать оптимальные способы их решения, исходя из действующих правовых норм, имеющихся ресурсов и ограничений	УК-2.2 Представление поставленной задачи в виде конкретных заданий
	УК-2.4 Выбор правовых и нормативно-технических документов, применяемых для решения заданий профессиональной деятельности
	УК-2.6 Составление последовательности (алгоритма) решения задачи
ОПК-1 Способен решать профессиональные задачи на основе знаний (на промежуточном уровне) экономической, организационной и управленческой теории;	ОПК-1.1. Описание содержательных характеристик управления социально-экономическими системами с использованием понятийного аппарата экономической, организационной и управленческой теории
	ОПК-1.2. Формулирование и формализация задач профессиональной деятельности с использованием научного и методического аппарата экономической, организационной и управленческой теории
	ОПК-1.5. Решение задач на усвоение понятийного аппарата и понимание логических связей, расчетных и ситуационных задач на основе знаний (на промежуточном уровне) экономической, управленческой и организационной теории
ОПК-2 Способен осуществлять сбор, обработку и анализ данных, необходимых для решения поставленных управленческих задач, с использованием современного инструментария и интеллектуальных информационно-аналитических систем	ОПК-2.1. Определение, систематизация и анализ информации в соответствии с поставленными целями управления для решения задач профессиональной деятельности
	ОПК-2.2. Выбор методов сбора данных, способов и вида их представления в соответствии с поставленными задачами профессиональной деятельности
	ОПК-2.4. Определение качественных характеристик данных, необходимых для решения поставленных управленческих задач
	ОПК-2.6. Выбор инструментария обработки и анализа данных, необходимых для решения поставленных управленческих задач

Код и наименование индикатора достижения компетенции	Наименование показателя оценивания (результата обучения по дисциплине)
УК-2.2 Представление поставленной задачи в виде конкретных заданий	Имеет навыки (основного уровня) отражения фактов хозяйственной деятельности с применением системы счетов и двойной записи
УК-2.4 Выбор правовых и нормативно-технических документов, применяемых для решения заданий профессиональной деятельности	Знает назначение стандартов бухгалтерского учета Имеет навыки (основного уровня) выбора нормативно-правовых документов в области бухгалтерского учета
УК-2.6 Составление последовательно-сти (алгоритма) решения задачи	Знает порядок построения моделей типовых хозяйственных операций Имеет навыки (начального уровня) отражения основных фактов хозяйственной жизни, формирующих учетный информационный образ экономического субъекта
ОПК-1.1. Описание содержательных характеристик управления социально-экономическими системами с использованием понятийного аппарата экономической, организационной и управленческой теории	Знает способы калькуляции затрат, методы калькуляции себестоимости Имеет навыки (начального уровня) построения системы классификации затрат организации по статьям калькуляции
ОПК-1.2. Формулирование и формализация задач профессиональной деятельности с использованием научного и методического аппарата экономической, организационной и управленческой теории	Знает методы выбора инструментальных средств для регистрации хозяйственных операций в соответствии с поставленной задачей Имеет навыки (начального уровня) применения инструментальных средств для регистрации хозяйственных операций Имеет навыки (основного уровня) выбора методов и способов бухгалтерского учета
ОПК-1.5. Решение задач на усвоение понятийного аппарата и понимание логических связей, расчетных и ситуационных задач на основе знаний (на промежуточном уровне) экономической, управленческой и организационной теории	Имеет навыки (начального уровня) решения задач на усвоение понятийного аппарата и понимание логических связей, расчетных и ситуационных задач по документированию хозяйственных операций и ведению бухгалтерского учета активов и обязательств, источников финансирования, доходов и расходов, фактов хозяйственной жизни организации
ОПК-2.1. Определение, систематизация и анализ информации в соответствии с поставленными целями управления для решения задач профессиональной деятельности	Знает состав и назначение форм бухгалтерской отчетности Имеет навыки (основного уровня) систематизации информации об объектах бухгалтерского учета и составления бухгалтерской отчетности Знает цели и процедуры инвентаризации активов и финансовых обязательств организации Имеет навыки (начального уровня) определения процедур инвентаризации активов и финансовых обязательств организации
ОПК-2.2. Выбор методов сбора данных, способов и вида их представления в соответствии с поставленными задачами профессиональной деятельности	Знает способы обработки первичных бухгалтерских документов Знает методы учета доходов, расходов и финансового результата организации Имеет навыки (основного уровня) учета и отражение на счетах учета финансовых результатов
ОПК-2.4. Определение качественных характеристик данных, необходимых для решения поставленных управленческих задач	Знает организационные основы бухгалтерского учета Знает назначение учетной политики Имеет навыки (начального уровня) интерпретации данных бухгалтерского учета и форм финансовой отчетности Имеет навыки (начального уровня) определения элементов учетной политики
ОПК-2.6. Выбор инструментария обработки и анализа данных, необходимых для решения поставленных управленческих задач	Знает методы выбора инструментальных средств для регистрации хозяйственных операций в соответствии с поставленной задачей Имеет навыки (начального уровня) применения инструментальных средств для регистрации хозяйственных операций Имеет навыки (начального уровня) выбора методов и способов бухгалтерского учета

Информация о формировании и контроле результатов обучения представлена в Фонде оценочных средств (Приложение 1).

3. Трудоемкость дисциплины и видов учебных занятий по дисциплине

Общая трудоемкость дисциплины составляет 5 зачётных единиц (180 академических часа).

(1 зачетная единица соответствует 36 академическим часам)

Видами учебных занятий и работы обучающегося по дисциплине могут являться.

Обозначение	Виды учебных занятий и работы обучающегося
Л	Лекции
ЛР	Лабораторные работы
ПЗ	Практические занятия
КоП	Компьютерный практикум
КРП	Групповые и индивидуальные консультации по курсовым работам (курсовым проектам)
СР	Самостоятельная работа обучающегося в период теоретического обучения
К	Самостоятельная работа обучающегося и контактная работа обучающегося с преподавателем в период промежуточной аттестации

Структура дисциплины:

Форма обучения – очная.

№	Наименование раздела дисциплины	Семестр	Количество часов по видам учебных занятий и работы обучающегося						Формы промежуточной аттестации текущего контроля успеваемости	
			Л	ЛР	ПЗ	КоП	КРП	СР		К
1	Теория бухгалтерского учета	4	10	-	10	-	-	62	18	Домашнее задание 1 (р.1-3) Домашнее задание 2 (р.1-3) Контрольная работа (р.1-3)
2	Бухгалтерский учет	4	20		20					
3	Бухгалтерская отчетность	4	2		2					
	Итого:		32	-	32	-	-	80	36	Экзамен

4. Содержание дисциплины, структурированное по видам учебных занятий и разделам

При проведении аудиторных учебных занятий предусмотрено проведение текущего контроля успеваемости:

- В рамках практических занятий предусмотрено выполнение обучающимися контрольной работы.

4.1 Лекции

Форма обучения - очная

№	Наименование раздела дисциплины	Тема и содержание лекций
---	---------------------------------	--------------------------

1	Теория бухгалтерского учета	<p>Цели, задачи и принципы бухгалтерского учета. Нормативное регулирование бухгалтерского учета. Предмет и задачи бухгалтерского учета.</p> <p>Основные способы и методы ведения бухгалтерского учета. Метод бухгалтерского учета и его составные элементы. План счетов бухгалтерского учета и их классификация. Принцип двойной записи.</p> <p>Документация и документооборот в бухгалтерском учете. Первичные документы в бухгалтерском учете и их назначение. Классификация бухгалтерских документов.</p> <p>Учетные регистры бухгалтерского учета. Нормативное регулирование. Формы бухгалтерского учета. Реквизиты регистров бухгалтерского учета.</p> <p>Инвентаризация имущества и обязательств. Понятие, виды и сроки проведения инвентаризации. Этапы проведения инвентаризации и отражение её результатов в бухгалтерском учете.</p> <p>Учетная политика предприятия. Общие понятия и состав учетной политики. Цель и задачи, порядок формирования учетной политики.</p>
2	Бухгалтерский учет	<p>Учет денежных средств, обязательств и расчетов Основные положения о денежной системе, наличных и безналичных расчетах. Счета учета движения денежных средств и их виды.</p> <p>Учет основных средств и нематериальных активов Виды основных средств. Определение объекта и задачи учета, источники поступления и выбытия. Нормативно-правовое регулирование учета. Формирование стоимости. Документальное оформление движения основных средств. Учет основных средств, в зависимости от источников поступления. Порядок списания основных средств, подлежащих выбытию. Инвентаризация и особенности отражения ее результатов в учете. Переоценка основных средств. Особенности учета при изменении стоимости. Порядок отражения НДС при учете основных средств. Порядок начисления и учета амортизации основных средств. Учёт нематериальных активов. Понятие, состав, и классификация нематериальных активов. Формирование первоначальной стоимости. Порядок начисления и учета амортизации нематериальных активов.</p> <p>Учет материально-производственных запасов Определение объекта и задачи учет, классификация. Формирование стоимости поступления материалов и сырья. Методы оценки материально-производственных запасов при их списании в производство. Учет продажи и прочего выбытия материально-производственных запасов</p> <p>Учет использования трудовых ресурсов, заработной платы и прочих расчетов с персоналом. Учет оплаты труда рабочих и административно-управленческого персонала. Расчет средней заработной платы для различных случаев расчета. Расчет и учет листа временной нетрудоспособности, отпускных и выходного пособия при увольнении работника. Расчет и учет налога на доходы физических лиц и страховых взносов. Учет и расчетов с учредителями, начисление и выплата доходов, полученных в виде дивидендов. Особенности учета расчетов с подотчетными лицами.</p> <p>Учет и расчеты с бюджетом. Нормативно-правовое регулирование. Учетов расчетов по социальному страхованию и обеспечению. Учет расчетов по обязательствам с бюджетом.</p> <p>Учет и реализация готовой продукции (работ, услуг) Состав и оценка готовой продукции. Принципы формирования и калькулирование себестоимости готовой продукции (работ, услуг). Особенности</p>

		<p>учета реализации готовой продукции (работ и услуг). Коммерческие расходы: их состав, порядок учета и списания на себестоимость реализованной продукции.</p> <p>Учет кредитов и займов, прочих обязательств. Понятие, отличительные особенности кредитов и займов. Виды и порядок учета заемных средств и кредитов. Нормативно-правовое регулирование учета. Особенности учета процентов по кредитам и займам, подлежащих к выплате или получению. Понятие дебиторской и кредиторской задолженности. Учет расчетов с поставщиками и подрядчиками. Учет расчетов с покупателями и заказчиками. Особенности учета списания дебиторской и кредиторской задолженности.</p> <p>Учет капитала. Нормативно-правовое регулирование. Понятие капитала и задачи его учета. Учет уставного капитала. Учет собственных акций, выкупаемых у акционеров. Учет добавочного капитала. Учет резервного капитала. Учет целевого финансирования и государственной помощи</p> <p>Учет доходов и расходов организации. Понятие о расходах, затратах и себестоимости продукции (работ, услуг) в системе финансового учета. Учет общепроизводственных и общехозяйственных расходов, их распределение по видам деятельности и объектам калькулирования. Учет расходов вспомогательных производств, их распределение. Учет производственных потерь (брак, простои, отходы), их списание. Разграничение затрат по временным периодам. Понятие доходов организации, их состав и порядок учета. Система счетов по учету формирования финансовых результатов. Определение и списание финансовых результатов от продажи продукции (работ, услуг). Прочие доходы и расходы: операционные доходы и расходы, их состав и учет; внереализационные доходы и расходы, их состав и учет. Учет чрезвычайных расходов и доходов.</p> <p>Учет финансовых результатов деятельности организации. Состав бухгалтерской прибыли (убытка) и учет её формирования. Расчет налога на прибыль предприятия в соответствии с ПБУ 18/02 «Расчет налога на прибыль». Реформация бухгалтерского баланса. Учет нераспределенной прибыли.</p>
3	Бухгалтерская отчетность	Бухгалтерская (финансовая) отчетность и общие требования к ней. Основные концепции финансовой отчетности. Нормативные документы, регулирующие построение бухгалтерской отчетности организаций. Основные требования, предъявляемые к бухгалтерской отчетности. Состав и содержание бухгалтерской отчетности. Принципы и техника построения

4.2 Лабораторные работы.

Не предусмотрено учебным планом.

4.3 Практические занятия

Форма обучения – очная

№	Наименование раздела дисциплины	Тема и содержание занятия
---	---------------------------------	---------------------------

1	Теория бухгалтерского учета	<p>Цели, задачи и принципы бухгалтерского учета. Ознакомление студентов с учебной, методической и научной литературой. Изучение нормативных правовых документов бухгалтерского учета.</p> <p>Методические основы ведения бухгалтерского учета. Изучение группировки элементов, методики классификации счетов по разделам учета. Решение ситуационных задач по учету фактов хозяйственной деятельности на счетах бухгалтерского учета. Составление хозяйственных операций. Принцип формирования бухгалтерских проводок.</p> <p>Документация и документооборот в бухгалтерском учете. Заполнение первичных документов по учету хозяйственных операций.</p> <p>Учетные регистры бухгалтерского учета. Составление бухгалтерских проводок и отражение операций на счетах учета. Решение задач по формированию регистров учета, составление оборотно-сальдовой ведомости по счетам аналитического учета.</p> <p>Инвентаризация имущества и обязательств. Решение ситуационных задач по проведению инвентаризации, оформления первичных документов и отражения результатов на счетах бухгалтерского учета.</p> <p>Учетная политика предприятия. Решение ситуационных задач по формированию разделов учетной политики и выбор ее вариантов.</p>
2	Бухгалтерский учет	<p>Учет денежных средств, обязательств и расчетов. Первичные документы по учету кассовых операций. Отражение на счетах учета операций по учету денежных средств на расчетных, валютных счетах, и специальных счетах. Решение задач по отражению на счетах бухгалтерского учета движения денежных средств.</p> <p>Учет основных средств и нематериальных активов. Решение задач по отражению на счетах бухгалтерского учета поступления, выбытия основных средств, по формированию первоначальной, восстановительной, остаточной стоимости основных средств. Решение задач по отражению в учете переоценки, ремонта, реконструкции и модернизации объектов основных средств. Решение задач по расчету и начислению амортизационных отчислений по основным средствам. Решение задач по поступлению и выбытию нематериальных активов. Решение задач по расчету и начислению амортизационных отчислений по нематериальным активам.</p> <p>Учет материально-производственных запасов. Решение задач по учету поступления материалов на места хранения и их списания в производство с использованием методов средней себестоимости и ФИФО. Решение задач по формированию себестоимости единицы продукции.</p> <p>Учет использования трудовых ресурсов, заработной платы и прочих расчетов с персоналом. Решение задач по расчету заработной платы персонала и отражения на счетах учета. Решение задач по расчету среднего заработка. Решение задач по отражению в учете удержаний из заработной платы.</p> <p>Учет и расчеты с бюджетом. Решение задач по отражению начисления и погашения задолженности перед бюджетом на счетах бухгалтерского учета.</p>

		<p>Учет затрат на производство. Учет прямых затрат. Группировка затрат на производство по элементу затрат. Учет и распределение прямых и косвенных затрат, и отражение на счетах. Решение задач на определение величины производственной и полной себестоимости продукции. Решение задач по учету незавершенного производства.</p>
		<p>Учет и реализация готовой продукции (работ, услуг). Решение задач по составлению хозяйственных операции по учету готовой продукции. Решение задач по отражению реализации готовой продукции с составление бухгалтерских проводок и определением коммерческих расходов.</p>
		<p>Учет кредитов и займов, прочих обязательств. Решение задач по учету затрат обслуживания займов и кредитов, начисления процентов. Решение задач по учет списания дебиторской и кредиторской задолженности.</p>
		<p>Учет капитала. Решение задач по учету уставного капитала. Особенности учета резервного и добавочного капитала.</p>
		<p>Учет доходов и расходов организации. Решение задач по учету продажи продукции (работ, услуг), отражения начисления косвенных налогов с выручки, формирования себестоимости реализованной продукции, формирование прочих расходов связанных с производством и управлением, расходы на продажу, управленческие расходы.</p>
		<p>Учет финансовых результатов деятельности организации. Формирование финансовых результатов. Учет и отражение на счетах учета финансовых результатов в разрезе видов деятельности.</p>
3	Бухгалтерская отчетность	<p>Бухгалтерская отчетность и общие требования к ней. Решение задач по проведению реформации баланса. Решение задач с целью составления бухгалтерского баланса.</p>

4.4 Компьютерные практикумы.

Не предусмотрено учебным планом.

4.5 Групповые и индивидуальные консультации по курсовым работам (курсовым проектам).

Не предусмотрено учебным планом.

4.6 Самостоятельная работа обучающегося в период теоретического обучения

Самостоятельная работа обучающегося в период теоретического обучения включает в себя:

- самостоятельную подготовку к учебным занятиям, включая подготовку к аудиторным формам текущего контроля успеваемости;
- выполнение домашнего задания 1;
- выполнение домашнего задания 2;
- самостоятельную подготовку к промежуточной аттестации.

В таблице указаны темы для самостоятельного изучения обучающимся:

№	Наименование раздела дисциплины	Темы для самостоятельного изучения
1	Теория бухгалтерского учета	Темы для самостоятельного изучения соответствуют

		темам аудиторных учебных занятий.
2	Бухгалтерский учет	Темы для самостоятельного изучения соответствуют темам аудиторных учебных занятий.
3	Бухгалтерская отчетность	Темы для самостоятельного изучения соответствуют темам аудиторных учебных занятий.

4.7 Самостоятельная работа обучающегося и контактная работа обучающегося с преподавателем в период промежуточной аттестации

Работа обучающегося в период промежуточной аттестации включает в себя подготовку к формам промежуточной аттестации (к экзамену), а также саму промежуточную аттестацию.

5. Оценочные материалы по дисциплине

Фонд оценочных средств по дисциплине приведён в Приложении 1 к рабочей программе дисциплины.

Оценочные средства для проведения промежуточной аттестации, а также текущего контроля по дисциплине хранятся на кафедре (структурном подразделении), ответственной за преподавание данной дисциплины.

6. Учебно-методическое и материально-техническое обеспечение дисциплины

Основные принципы осуществления учебной работы обучающихся изложены в локальных нормативных актах, определяющих порядок организации контактной работы и порядок самостоятельной работы обучающихся. Организация учебной работы обучающихся на аудиторных учебных занятиях осуществляется в соответствии с п. 3.

6.1 Перечень учебных изданий и учебно-методических материалов для освоения дисциплины

Для освоения дисциплины обучающийся может использовать учебные издания и учебно-методические материалы, имеющиеся в научно-технической библиотеке НИУ МГСУ и/или размещённые в Электронных библиотечных системах.

Актуальный перечень учебных изданий и учебно-методических материалов представлен в Приложении 2 к рабочей программе дисциплины.

6.2 Перечень профессиональных баз данных и информационных справочных систем

При осуществлении образовательного процесса по дисциплине используются профессиональные базы данных и информационных справочных систем, перечень которых указан в Приложении 3 к рабочей программе дисциплины.

6.3 Перечень материально-технического, программного обеспечения освоения дисциплины

Учебные занятия по дисциплине проводятся в помещениях, оснащенных соответствующим оборудованием и программным обеспечением.

Перечень материально-технического и программного обеспечения дисциплины приведен в Приложении 4 к рабочей программе дисциплины.

Шифр	Наименование дисциплины
<i>Б1.О.14</i>	Бухгалтерский учет

Код направления подготовки / специальности	38.03.02
Направление подготовки / специальность	<i>Менеджмент</i>
Наименование (я) ОПОП (направленность / профиль)	<i>Менеджмент в инвестиционно-строительной сфере</i>
Год начала реализации ОПОП	2021
Уровень образования	<i>бакалавриат</i>
Форма обучения	<i>очная</i>
Год разработки/обновления	2021

ФОНД ОЦЕНОЧНЫХ СРЕДСТВ

1. Описание показателей и критериев оценивания компетенций, описание шкал оценивания

Оценивание формирования компетенций производится на основе показателей оценивания, указанных в п.2. рабочей программы и в п.1.1 ФОС.

Связь компетенций и показателей оценивания приведена в п.2 рабочей программы.

1.1. Описание формирования и контроля показателей оценивания

Оценивание уровня освоения обучающимся компетенций осуществляется с помощью форм промежуточной аттестации и текущего контроля. Формы промежуточной аттестации и текущего контроля успеваемости по дисциплине, с помощью которых производится оценивание, указаны в учебном плане и в п.3 рабочей программы.

В таблице приведена информация о формировании результатов обучения по дисциплине разделами дисциплины, а также о контроле показателей оценивания компетенций формами оценивания.

Наименование показателя оценивания (результата обучения по дисциплине)	Номера разделов дисциплины	Формы оценивания (формы промежуточной аттестации, текущего контроля успеваемости)
Имеет навыки (основного уровня) отражения фактов хозяйственной деятельности с применением системы счетов и двойной записи	1,2	Экзамен Домашнее задание 1 Домашнее задание 2 Контрольная работа
Знает назначение стандартов бухгалтерского учета Имеет навыки (основного уровня) выбора нормативно-правовых документов в области бухгалтерского учета	1,2	Экзамен Домашнее задание 1 Домашнее задание 2 Контрольная работа
Знает порядок построения моделей типовых хозяйственных операций Имеет навыки (начального уровня) отражения основных	1,2	Экзамен Домашнее задание 1 Домашнее задание 2

Наименование показателя оценивания (результата обучения по дисциплине)	Номера разделов дисциплины	Формы оценивания (формы промежуточной аттестации, текущего контроля успеваемости)
фактов хозяйственной жизни, формирующих учетный информационный образ экономического субъекта		Контрольная работа
Знает способы калькуляции затрат, методы калькуляции себестоимости Имеет навыки (начального уровня) построения системы классификации затрат организации по статьям калькуляции	1,2	Экзамен Домашнее задание 1 Домашнее задание 2 Контрольная работа
Знает методы выбора инструментальных средств для регистрации хозяйственных операций в соответствии с поставленной задачей Имеет навыки (начального уровня) применения инструментальных средств для регистрации хозяйственных операций Имеет навыки (основного уровня) выбора методов и способов бухгалтерского учета	1,2	Экзамен Домашнее задание 1 Домашнее задание 2 Контрольная работа
Имеет навыки (начального уровня) решения задач на усвоение понятийного аппарата и понимание логических связей, расчетных и ситуационных задач по документированию хозяйственных операций и ведению бухгалтерского учета активов и обязательств, источников финансирования, доходов и расходов, фактов хозяйственной жизни организации	1,2	Экзамен Домашнее задание 1 Домашнее задание 2 Контрольная работа
Знает состав и назначение форм бухгалтерской отчетности Имеет навыки (основного уровня) систематизации информации об объектах бухгалтерского учета и составления бухгалтерской отчетности Знает цели и процедуры инвентаризации активов и финансовых обязательств организации Имеет навыки (начального уровня) определения процедур инвентаризации активов и финансовых обязательств организации	1,2,3	Экзамен Домашнее задание 1 Домашнее задание 2 Контрольная работа
Знает способы обработки первичных бухгалтерских документов Знает методы учета доходов, расходов и финансового результата организации Имеет навыки (основного уровня) учета и отражение на счетах учета финансовых результатов	1,2	Экзамен Домашнее задание 1 Домашнее задание 2 Контрольная работа
Знает организационные основы бухгалтерского учета Знает назначение учетной политики Имеет навыки (начального уровня) интерпретации данных бухгалтерского учета и форм финансовой отчетности Имеет навыки (начального уровня) определения элементов учетной политики	1,2,3	Экзамен Домашнее задание 1 Домашнее задание 2 Контрольная работа
Знает методы выбора инструментальных средств для регистрации хозяйственных операций в соответствии с поставленной задачей Имеет навыки (начального уровня) применения инструментальных средств для регистрации хозяйственных операций Имеет навыки (начального уровня) выбора методов и способов бухгалтерского учета	1,2	Экзамен Домашнее задание 1 Домашнее задание 2 Контрольная работа

1.2. Описание критериев оценивания компетенций и шкалы оценивания

При проведении промежуточной аттестации в форме экзамена/ дифференцированного зачёта (зачета с оценкой) используется шкала оценивания: «2» (неудовлетворительно), «3» (удовлетворительно), «4» (хорошо), «5» (отлично).

Показателями оценивания являются знания и навыки обучающегося, полученные при изучении дисциплины.

Критериями оценивания достижения показателей являются:

Показатель оценивания	Критерий оценивания
Знания	Знание терминов и определений, понятий
	Знание основных закономерностей и соотношений, принципов
	Объём освоенного материала, усвоение всех дидактических единиц (разделов)
	Полнота ответов на проверочные вопросы
	Правильность ответов на вопросы
	Чёткость изложения и интерпретации знаний
Навыки начального уровня	Навыки выбора методик выполнения заданий
	Навыки выполнения заданий различной сложности
	Навыки самопроверки. Качество сформированных навыков
	Навыки анализа результатов выполнения заданий, решения задач
	Навыки представления результатов решения задач
Навыки основного уровня	Навыки выбора методик выполнения заданий
	Навыки выполнения заданий различной сложности
	Навыки самопроверки. Качество сформированных навыков
	Навыки анализа результатов выполнения заданий, решения задач
	Навыки представления результатов решения задач
	Навыки обоснования выполнения заданий
	Быстрота выполнения заданий
	Самостоятельность в выполнении заданий
Результативность (качество) выполнения заданий	

2. Типовые контрольные задания для оценивания формирования компетенций

2.1. Промежуточная аттестация

2.1.1. Промежуточная аттестация в форме экзамена, дифференцированного зачета (зачета с оценкой), зачета

Формы промежуточной аттестации: экзамен в 4 семестре.

Перечень типовых вопросов (заданий) для проведения экзамена в 4 семестре (очная форма обучения):

№	Наименование раздела дисциплины	Типовые вопросы/задания
1	Теория бухгалтерского учета	<ol style="list-style-type: none"> 1. Система регулирования бухгалтерского учета в Российской Федерации: принципы регулирования бухгалтерского учета, субъекты регулирования бухгалтерского учета и их основные функции. 2. Федеральный закон «О бухгалтерском учете»: цель, предмет регулирования, сфера действия, основные положения. 3. Нормативные правовые документы в области регулирования бухгалтерского учета: состав, назначение, общая характеристика. 4. Бухгалтерский учет: понятие, объекты бухгалтерского учета, обязанность ведения в соответствии с Федеральным законом «О бухгалтерском учете». 5. Обязанность и организация ведения бухгалтерского учета различными экономическими субъектами в соответствии с Федеральным законом «О бухгалтерском учете». 6. Учетная политика организации: назначение, порядок формирования и

		<p>утверждения, основные принципы (допущения и требования) бухгалтерского учета, обеспечиваемые учетной политикой организации, порядок изменения учетной политики.</p> <p>7. Первичные учетные документы: назначение, требования к оформлению в соответствии с Федеральным законом «О бухгалтерском учете».</p> <p>8. Регистры бухгалтерского учета: назначение, требования к их ведению в соответствии с Федеральным законом «О бухгалтерском учете».</p> <p>9. Общие требования к инвентаризации активов и обязательств: назначение, порядок и сроки проведения, документальное оформление.</p>
2	Бухгалтерский учет	<p>10. Условия принятия объектов основных средств к бухгалтерскому учету, состав и единица бухгалтерского учета основных средств в соответствии с РСБУ, отражение операций поступления основных средств в бухгалтерском учете.</p> <p>11. Порядок определения первоначальной стоимости объектов основных средств в зависимости от способов их поступления в соответствии с РСБУ.</p> <p>12. Амортизация объектов основных средств в соответствии с РСБУ: выбор срока полезного использования объектов, способы и порядок начисления амортизации, отражение амортизационных отчислений в бухгалтерском учете.</p> <p>13. Учет списания основных средств в соответствии с РСБУ: основания для списания, отражение операций списания в бухгалтерском учете.</p> <p>14. Учет нематериальных активов в соответствии с РСБУ: структура нематериальных активов, условия принятия к бухгалтерскому учету, порядок определения первоначальной стоимости, отражение операций на счетах бухгалтерского учета в зависимости от способов их поступления.</p> <p>15. Амортизация нематериальных активов в соответствии с РСБУ: определение срока полезного использования, способы, порядок начисления и отражение в бухгалтерском учете амортизационных отчислений.</p> <p>16. Учет списания нематериальных активов в соответствии с РСБУ: причины списания, отражение операций в бухгалтерском учете.</p> <p>17. Учет финансовых вложений в соответствии с РСБУ: понятие финансовых вложений, состав, условия принятия к бухгалтерскому учету.</p> <p>18. Учет поступления материалов: оценка, отражение операций на счетах бухгалтерского учета.</p> <p>19. Учет материалов при отпуске в производство и ином выбытии: оценка, отражение операций на счетах бухгалтерского учета.</p> <p>20. Учет выпуска готовой продукции: понятие готовой продукции, способы оценки готовой продукции, отражение на счетах бухгалтерского учета операций выпуска готовой продукции.</p> <p>21. Учет товаров: оценка при поступлении и списании, отражение в бухгалтерском учете операций поступления и списания товаров.</p> <p>22. Учет движения денежных средств в кассе организации: документальное оформление, отражение операций в бухгалтерском учете.</p> <p>23. Учет движения денежных средств на счетах организации в банке: документальное оформление, отражение операций в бухгалтерском учете.</p> <p>24. Учет расчетов с покупателями и заказчиками: порядок и способы расчетов, отражение в бухгалтерском учете операций расчетов с покупателями и заказчиками, учет погашения и списания дебиторской задолженности.</p> <p>25. Учет расчетов с поставщиками и подрядчиками: оценка кредиторской задолженности, отражение в бухгалтерском учете операций принятия, погашения и списания кредиторской задолженности.</p> <p>26. Учет расчетов с работниками по оплате труда.</p> <p>27. Учет расчетов с бюджетом (Налог на доходы физических лиц). Порядок начисления и уплаты. Отражение на счетах учета.</p> <p>28. Учет страховых взносов. Порядок начисления и уплаты. Отражение на счетах учета.</p>

		<p>29. Учет расчетов с бюджетом (Налог на добавленную стоимость). Порядок начисления и уплаты. Отражение на счетах учета.</p> <p>30. Учет расчетов с подотчетными лицами: понятие «подотчетное лицо», документальное оформление расчетов, отражение операций на счетах бухгалтерского учета.</p> <p>31. Учет задолженности по полученным займам, кредитам, выданным заемным обязательствам.</p> <p>32. Учет затрат. Классификация. Отражение на счетах учета.</p> <p>33. Состав и условия признания доходов в бухгалтерском учете в соответствии с РСБУ.</p> <p>34. Учет выручки от продаж продукции (работ, услуг) в соответствии с РСБУ: условия признания, отражение в бухгалтерском учете.</p> <p>35. Учет прочих доходов в соответствии с РСБУ: состав, условия признания, отражение в бухгалтерском учете.</p> <p>36. Состав и условия признания расходов в бухгалтерском учете в соответствии с РСБУ.</p> <p>37. Учет расходов по обычным видам деятельности в соответствии с РСБУ: состав, условия признания, отражение в бухгалтерском учете.</p> <p>38. Учет прочих расходов в соответствии с РСБУ: состав, условия признания, отражение в бухгалтерском учете.</p> <p>39. Учет операций по формированию уставного (складочного) капитала.</p> <p>40. Учет операций по формированию и использованию резервного и добавочного капитала.</p> <p>41. Учет формирования нераспределенной прибыли (непокрытого убытка).</p>
3	Бухгалтерская отчетность	<p>42. . Общие требования к бухгалтерской (финансовой) отчетности экономических субъектов в соответствии с Федеральным законом «О бухгалтерском учете»: назначение, виды, состав, порядок подписания и утверждения.</p> <p>43. Годовая бухгалтерская (финансовая) отчетность организации в соответствии с РСБУ: состав, допущения и принципы составления.</p> <p>44. Структура, содержание и оценка показателей бухгалтерского баланса в соответствии с РСБУ</p>

Типовые задания (задачи)

1. Распределить объекты учета по принадлежности к активу и пассиву бухгалтерского баланса по исходным данным (группировка хозяйственных средств по составу и размещению, группировку хозяйственных средств по источникам формирования)
2. Отразить хозяйственные операции на счетах бухгалтерского учета, составить схемы счетов и оборотно-сальдовую ведомость.
3. Составить бухгалтерские проводки по движению средств на расчетном счете. Отразить сальдо и обороты на схеме бухгалтерского счета 51 «Расчетные счета». Составить оборотно-сальдовую ведомость по счету 51 «Расчетные счета».
4. Составить бухгалтерские проводки по движению средств в кассе. Отразить сальдо и обороты на схеме бухгалтерского счета 50 «Касса». Составить оборотно-сальдовую ведомость по счету 50 «Касса»
5. Принять к учету основное средство, начислить амортизацию. Отразить бухгалтерские проводки по операциям с основным средством.
6. Принять объект основных средств/ нематериальных активов к учету и начислить амортизацию.
7. Отразить бухгалтерские проводки по операциям с материалами. Рассчитать стоимость 1 единицы материалов. Рассчитать сумму списания материалов со склада с использованием методов средней себестоимости и ФИФО.
8. Начислить зарплату работников, НДФЛ, определить зарплату к выплате. Отразить операции бухгалтерскими проводками.

9. Начислить страховые взносы и взнос на обязательное социальное страхование от несчастных случаев на производстве и профессиональных заболеваний (1,2 %) с зарплаты работников за январь

10. Отобразить на счетах операции по поступлению средств краткосрочного/ долгосрочного кредита. Отобразить погашение основных платежей и %.

11. Отобразить операции по формированию финансового результата организации.

12. Организация занимается производством пеноблоков.

За месяц была выпущена и реализована партия продукции. Реализация на сумму 2 360 000, в т.ч. НДС 18%.

Расход материала для изготовления продукции составил 1 100 000

Начислена амортизация производственных основных средств—20 000руб.

Использовано электроэнергии на производство продукции—30 000 руб.

Начислена заработная плата производственным рабочим за изготовление продукции - 300000руб.

Начислены страховые взносы на заработную плату – 90 000 руб.

Общехозяйственные затраты организации—140000руб.;

Организация использует метод директ-костинг.

Требуется:

- Выполнить необходимые расчеты.
- Отобразить затраты по изготовлению продукции и ее реализации.

Списать общехозяйственные затраты.

2.1.2 Промежуточная аттестация в форме защиты курсовой работы (курсового проекта)

Промежуточная аттестация в форме защиты курсовой работы (курсового проекта) не проводится.

2.2.Текущий контроль

2.2.1 Перечень форм текущего контроля:

- контрольная работа;
- домашнее задание 1;
- домашнее задание 2.

2.2.2. Типовые контрольные задания форм текущего контроля

Контрольная работа № 1.Тема: Бухгалтерский учет

Контрольная работа включает тестовые вопросы

Типовые тестовые задания

1. Метод бухгалтерского учета как совокупность правил и технических приемов, позволяющих исследовать предмет бухгалтерского учета, включает:

- 1) баланс, счета, инвентаризацию, калькуляцию, учетные измерители, валюту баланса;
- 2) баланс, счета, инвентаризацию, калькуляцию, нормирование, сверку документов;
- 3) инвентаризацию, калькуляцию, нормирование, сверку документов, отчетность, двойную запись;
- 4) документацию и инвентаризацию, счета и двойную запись, оценку и калькуляцию, бухгалтерский баланс, бухгалтерскую отчетность.

2. Бухгалтерский баланс – это:

- 1) способ экономической группировки и обобщения хозяйственных средств предприятия и их источников на определенную дату в стоимостном измерении;
- 2) способ экономической группировки и обобщения хозяйственных средств предприятия и их источников за определенный период времени в стоимостном выражении;
- 3) способ функциональной и правовой группировки хозяйственных средств предприятия и их источников на определенную дату;

4) способ экономической, функциональной и правовой группировки хозяйственных средств предприятия и их источников за определенный период в стоимостном измерении.

3. Бухгалтерский баланс – это:

- 1) способ экономической группировки и обобщения хозяйственных средств предприятия и их источников на определенную дату в стоимостном измерении;
- 2) способ экономической группировки и обобщения хозяйственных средств предприятия и их источников за определенный период времени в стоимостном выражении;
- 3) способ функциональной и правовой группировки хозяйственных средств предприятия и их источников на определенную дату;
- 4) способ экономической, функциональной и правовой группировки хозяйственных средств предприятия и их источников за определенный период в стоимостном измерении.

4. Баланс, в котором нет регулирующих статей, называется:

- 1) очищенным;
- 2) балансом-нетто;
- 3) балансом – брутто;
- 4) аналитическим.

5. Основным нормативным документом, устанавливающим основы ведения бухгалтерского учета в РФ является:

- 1) Гражданский кодекс Российской Федерации
- 2) Налоговый кодекс Российской Федерации
- 3) План счетов бухгалтерского учета
- 4) Федеральный закон о бухгалтерском учете
5. Записи, увеличивающие сальдо счета, записываются:

- 1) на стороне, противоположной входящему сальдо;
- 2) на стороне входящего сальдо;
- 3) по кредиту счета;

6. Корреспонденцией счетов называется:

- 1) связь между синтетическими и аналитическими счетами;
- 2) взаимодействие счетов под воздействием хозяйственных операций;
- 3) процедура определения корреспондирующих счетов;
- 4) счетная формула, позволяющая дать стоимостную оценку совершенной хозяйственной операции.

7. Определите, какой первичный документ используется для накопления информации на отдельного работника, необходимой для начисления заработной платы, удержаний из заработной платы:

- 1) табель учета использования рабочего времени и расчета заработной платы;
- 2) лицевой счет;
- 3) табель учета использования рабочего времени;
- 4) расчетно-платежная ведомость.

8. Выплаты стимулирующего характера включают:

- 1) премии, надбавки, стимулирующие доплаты;
- 2) премии, надбавки за определенные производственные показатели, стимулирующие доплаты;
- 3) премии, надбавки за определенные производственные показатели, стимулирующие доплаты, компенсации;
- 4) премии, надбавки, компенсации.

9. Удержание из заработной платы работника суммы налога на доходы физических лиц отражается в бухгалтерском учете организации следующей бухгалтерской проводкой:

- 1) Д-т 70 К-т 68;
- 2) Д-т 76 К-т 68;
- 3) Д-т 76 К-т 70;

- 4) Д-т 68 К-т 70.
10. Содержанием платежного поручения как расчетного документа является:
- 1) распоряжение владельца счета (плательщика) обслуживающему его банку перевести определенную денежную сумму на счет получателя средств, открытый в этом или другом банке;
 - 2) условное денежное обязательство, принимаемое банком по поручению плательщика, произвести платежи в пользу получателя средств по предъявлении последним документов, соответствующих условиям данного расчетного документа, или предоставить такие полномочия другому банку;
 - 3) подтверждение согласия должника по исполнению ранее принятых на себя обязательств, предусмотренных договором;
 - 4) распоряжение владельца счета (получателя) обслуживающему его банку перевести определенную денежную сумму на счет получателя средств, открытый в этом или другом банке.
11. Каким документом банк извещает владельца расчетного счета о зачислении или списании денежных средств?
- 1) абонентским талоном;
 - 2) путем передачи авизо;
 - 3) предоставлением реестра;
 - 4) выпиской с расчетного счета.
12. Счет 57 предназначен:
- 1) для учета движения средств, находящихся в пути;
 - 2) для учета расчетов платежными требованиями;
 - 3) для учета расчетов банковскими карточками;
 - 4) для учета валютных средств.
13. Операции по выбытию материально-производственных запасов отражаются через:
- 1) 90 счет;
 - 2) 91 счет;
 - 3) 99 счет;
 - 4) 76 счет.
14. Какими способами начисляется амортизация основных средств в бухгалтерском учете?
- 1) линейным и нелинейным;
 - 2) линейным, нелинейным, способом уменьшаемого остатка, способом списания по сумме чисел лет полезного использования;
 - 3) линейным, нелинейным, способом списания по сумме чисел лет полезного использования, способом списания стоимости пропорционально объему продукции (работ);
 - 4) линейным, способом уменьшаемого остатка, способом списания по сумме чисел лет полезного использования, способом списания стоимости пропорционально объему продукции (работ).

Домашнее задание 1. Бухгалтерский баланс и бухгалтерская отчетность

Пример и состав типового задания:

Задача 1. Составить бухгалтерский баланс по данным, приведенным в таблице.

Виды хозяйственных средств	Сумма, в руб.
1. Задолженность поставщикам	76 500
2. Уставный капитал	1 500 000
3. Дебиторская задолженность	120 000
4. Задолженность по социальному страхованию	20 700
5. Нематериальные активы	225 000
6. Расчетный счет	1 650 000
7. Задолженность по прочим обязательствам	45 000

8. Задолженность подотчетного лица	9 600
9. Задолженность учредителей	75 000
10.Задолженность бюджету	107 700
11. Прибыль	241 500
12. Готовая продукция	114 000
13. Затраты на незавершенное производство	51 600
14. Резервный капитал	300 000
15. Материалы	45 000
16. Задолженность учредителям	90 000
17. Задолженность по заработной плате	69 000
18. Основное средство	180 000
19 Задолженность по краткосрочному кредиту	36 600
20. Касса	16 800

Баланс

А К Т И В		П А С С И В	
Содержание статьи	Сумма в руб.	Содержание статьи	Сумма в руб.
Баланс:		Баланс:	

Домашнее задание 2. Бухгалтерский учет

Решение задач.

1. Отрадите с использованием двойной записи, следующие хозяйственные операции:

а) Списано с расчетного счета организации на:

- оплату за материалы 60 000 руб.,
- оплату штрафа за нарушение условий договора поставки 14 400 руб.,
- оплату счета за наружную рекламу 12 000 руб.

б) Отпущены со склада материалы в:

- цех для производства продукции 662050 руб.,
- на общепроизводственные нужды цеха 37800 руб.,
- на общехозяйственные нужды 12300 руб.

2. . В результате проведенной инвентаризации материальных ценностей выявлена недостача кирпича на сумму 32 400 руб. и излишки мешков с цементов на сумму 18000 руб. Отразить на счётах бухгалтерского учёта данное событие при условии, что виновное лицо не установлено.

3. Методические материалы, определяющие процедуры оценивания

Процедура проведения промежуточной аттестации и текущего контроля успеваемости регламентируется локальным нормативным актом, определяющим порядок осуществления текущего контроля успеваемости и промежуточной аттестации обучающихся.

3.1. Процедура оценивания при проведении промежуточной аттестации обучающихся по дисциплине в форме экзамена и /или дифференцированного зачета (зачета с оценкой)

Промежуточная аттестация по дисциплине в форме экзамена проводится в 4 семестре.

Используются критерии и шкала оценивания, указанные в п.1.2. Оценка выставляется преподавателем интегрально по всем показателям и критериям оценивания.

Ниже приведены правила оценивания формирования компетенций по показателю оценивания «Знания».

Критерий оценивания	Уровень освоения и оценка			
	«2» (неудовлетв.)	«3» (удовлетвор.)	«4» (хорошо)	«5» (отлично)
Знание терминов и определений, понятий	Не знает терминов и определений	Знает термины и определения, но допускает неточности формулировок	Знает термины и определения	Знает термины и определения, может корректно сформулировать их самостоятельно
Знание основных закономерностей и соотношений, принципов	Не знает основные закономерности и соотношения, принципы построения знаний	Знает основные закономерности, соотношения, принципы построения знаний	Знает основные закономерности, соотношения, принципы построения знаний, их интерпретирует и использует	Знает основные закономерности, соотношения, принципы построения знаний, может самостоятельно их получить и использовать
Объём освоенного материала, усвоение всех дидактических единиц (разделов)	Не знает значительной части материала дисциплины	Знает только основной материал дисциплины, не усвоил его деталей	Знает материал дисциплины в объёме	Обладает твёрдым и полным знанием материала дисциплины, владеет дополнительными знаниями
Полнота ответов на проверочные вопросы	Не даёт ответы на большинство вопросов	Даёт неполные ответы на все вопросы	Даёт ответы на вопросы, но не все - полные	Даёт полные, развернутые ответы на поставленные вопросы
Правильность ответов на вопросы	Допускает грубые ошибки при изложении ответа на вопрос	В ответе имеются существенные ошибки	В ответе имеются несущественные неточности	Ответ верен
Чёткость изложения и интерпретации знаний	Излагает знания без логической последовательности	Излагает знания с нарушениями в логической последовательности	Излагает знания без нарушений в логической последовательности	Излагает знания в логической последовательности, самостоятельно их интерпретируя и анализируя
	Не иллюстрирует изложение поясняющими схемами, рисунками и примерами	Выполняет поясняющие схемы и рисунки небрежно и с ошибками	Выполняет поясняющие рисунки и схемы корректно и понятно	Выполняет поясняющие рисунки и схемы точно и аккуратно, раскрывая полноту усвоенных знаний
	Неверно излагает и интерпретирует знания	Допускает неточности в изложении и интерпретации	Грамотно и по существу излагает знания	Грамотно и точно излагает знания, делает самостоятельные выводы

		знаний		
--	--	--------	--	--

Ниже приведены правила оценивания формирования компетенций по показателю оценивания «Навыки начального уровня».

Критерий оценивания	Уровень освоения и оценка			
	«2» (неудовлетв.)	«3» (удовлетвор.)	«4» (хорошо)	«5» (отлично)
Навыки выбора методик выполнения заданий	Не может выбрать методику выполнения заданий	Испытывает затруднения по выбору методики выполнения заданий	Без затруднений выбирает стандартную методику выполнения заданий	Применяет теоретические знания для выбора методики выполнения заданий
Навыки выполнения заданий различной сложности	Не имеет навыков выполнения учебных заданий	Имеет навыки выполнения только простых типовых учебных заданий	Имеет навыки выполнения только стандартных учебных заданий	Имеет навыки выполнения как стандартных, так и нестандартных учебных заданий
Навыки самопроверки. Качество сформированных навыков	Допускает грубые ошибки при выполнении заданий, нарушающие логику решения задач	Допускает ошибки при выполнении заданий, нарушения логики решения	Допускает ошибки при выполнении заданий, не нарушающие логику решения	Не допускает ошибок при выполнении заданий
Навыки анализа результатов выполнения заданий, решения задач	Делает некорректные выводы	Испытывает затруднения с формулированием корректных выводов	Делает корректные выводы по результатам решения задачи	Самостоятельно анализирует результаты выполнения заданий
Навыки представления результатов решения задач	Не может проиллюстрировать решение задачи поясняющими схемами, рисунками	Выполняет поясняющие схемы и рисунки небрежно и с ошибками	Выполняет поясняющие рисунки и схемы корректно и понятно	Выполняет поясняющие рисунки и схемы верно и аккуратно

Ниже приведены правила оценивания формирования компетенций по показателю оценивания «Навыки основного уровня».

Критерий оценивания	Уровень освоения и оценка			
	«2» (неудовлетв.)	«3» (удовлетвор.)	«4» (хорошо)	«5» (отлично)
Навыки выбора методик выполнения заданий	Не может выбрать методику выполнения заданий	Испытывает затруднения по выбору методики выполнения заданий	Без затруднений выбирает стандартную методику выполнения заданий	Применяет теоретические знания для выбора методики выполнения заданий

Навыки выполнения заданий различной сложности	Не имеет навыков выполнения учебных заданий	Имеет навыки выполнения только простых типовых учебных заданий	Имеет навыки выполнения только стандартных учебных заданий	Имеет навыки выполнения как стандартных, так и нестандартных учебных заданий
Навыки самопроверки. Качество сформированных навыков	Допускает грубые ошибки при выполнении заданий, нарушающие логику решения задач	Допускает ошибки при выполнении заданий, нарушения логики решения	Допускает ошибки при выполнении заданий, не нарушающие логику решения	Не допускает ошибок при выполнении заданий
Навыки анализа результатов выполнения заданий, решения задач	Делает некорректные выводы	Испытывает затруднения с формулированием корректных выводов	Делает корректные выводы по результатам решения задачи	Самостоятельно анализирует результаты выполнения заданий
Навыки представления результатов решения задач	Не может проиллюстрировать решение задачи поясняющими схемами, рисунками	Выполняет поясняющие схемы и рисунки небрежно и с ошибками	Выполняет поясняющие рисунки и схемы корректно и понятно	Выполняет поясняющие рисунки и схемы верно и аккуратно
Навыки обоснования выполнения заданий	Не может обосновать алгоритм выполнения заданий	Испытывает затруднения при обосновании алгоритма выполнения заданий	Обосновывает ход решения задач без затруднений	Грамотно обосновывает ход решения задач
Быстрота выполнения заданий	Не выполняет задания или выполняет их очень медленно, не достигая поставленных задач	Выполняет задания медленно, с отставанием от установленного графика.	Выполняет все поставленные задания в срок	Выполняет все поставленные задания с опережением графика
Самостоятельность в выполнении заданий	Не может самостоятельно планировать и выполнять задания	Выполняет задания только с помощью наставника	Самостоятельно выполняет задания с консультацией у наставника	Выполняет задания самостоятельно, без посторонней помощи
Результативность (качество) выполнения заданий	Выполняет задания некачественно	Выполняет задания с недостаточным качеством	Выполняет задания качественно	Выполняет качественно даже сложные задания

3.2. Процедура оценивания при проведении промежуточной аттестации обучающихся по дисциплине в форме зачета

Промежуточная аттестация по дисциплине в форме зачёта не проводится.

3.3. Процедура оценивания при проведении промежуточной аттестации обучающихся по дисциплине в форме защиты курсовой работы (курсового проекта)

Промежуточная аттестация по дисциплине в форме защиты курсовой работы/курсового проекта не проводится.

Приложение 2 к рабочей программе

Шифр	Наименование дисциплины
<i>Б1.О.14</i>	Бухгалтерский учет

Код направления подготовки / специальности	38.03.02
Направление подготовки / специальность	Менеджмент
Наименование (я) ОПОП (направленность / профиль)	Менеджмент в инвестиционно-строительной сфере
Год начала реализации ОПОП	2021
Уровень образования	бакалавриат
Форма обучения	очная
Год разработки/обновления	2021

Перечень учебных изданий и учебно-методических материалов

Печатные учебные издания в НТБ НИУ МГСУ:

№	Автор, название, место издания, издательство, год издания, количество страниц	Количество экземпляров в библиотеке НИУ МГСУ
1	Кармокова, К. И. Бухгалтерский учет и анализ [Текст] : учебные пособия для студентов бакалавриата всех форм обучения направления подготовки 38.03.01 Экономика / К. И. Кармокова, В. С. Канхва ; [рец.: Г.Н. Яковлев, А. Н. Ларионов] ; Московский государственный строительный университет. - Москва : МГСУ, 2016. - 229 с. : табл. - Библиогр.: с. 204-206 (42 назв.). - ISBN 978-5-7264-1422-5"	50

Электронные учебные издания в электронно-библиотечных системах (ЭБС):

№	Автор, название, место издания, год издания, количество страниц	Ссылка на учебное издание в ЭБС
1	Кармокова, К. И. Бухгалтерский учет и анализ : учебное пособие / К. И. Кармокова, В. С. Канхва. — Москва : Московский государственный строительный университет, ЭБС АСВ, 2016. — 232 с. — ISBN 978-5-7264-1422-5.	http://www.iprbookshop.ru/62612.html
2	Бородин, В. А. Бухгалтерский учет: учебник для вузов / В. А. Бородин. — 3-е изд. — Москва : ЮНИТИ-ДАНА, 2017. — 528 с. — ISBN 5-238-00675-6.	http://www.iprbookshop.ru/81618.html
3	Заславская, Ирина Викторовна. Бухгалтерский учет [Электронный ресурс] : учебно-методическое пособие / И.В. Заславская, И.В. Смагина ; М-во науки и высшего образования Рос. Федерации, Нац. исследоват. Моск. гос. строит. ун-т. — Электрон. дан. и прогр. (1,7 Мб). — Москва : Издательство МИСИ – МГСУ, 2019. - ISBN 978-5-7264-1989-3 (сетевое). - ISBN 978-5-7264-1988-6 (локальное)	http://lib-04.gic.mgsu.ru/lib/2019/151.pdf

Приложение 3 к рабочей программе

Шифр	Наименование дисциплины
<i>Б1.О.14</i>	Бухгалтерский учет

Код направления подготовки / специальности	<i>38.03.02</i>
Направление подготовки / специальность	<i>Менеджмент</i>
Наименование (я) ОПОП (направленность / профиль)	<i>Менеджмент в инвестиционно-строительной сфере</i>
Год начала реализации ОПОП	<i>2021</i>
Уровень образования	<i>бакалавриат</i>
Форма обучения	<i>очная</i>
Год разработки/обновления	<i>2021</i>

Перечень профессиональных баз данных и информационных справочных систем

Наименование	Электронный адрес ресурса
«Российское образование» - федеральный портал	http://www.edu.ru/index.php
Научная электронная библиотека	http://elibrary.ru/defaultx.asp?
Электронная библиотечная система IPRbooks	http://www.iprbookshop.ru/
Федеральная университетская компьютерная сеть России	http://www.runnet.ru/
Информационная система "Единое окно доступа к образовательным ресурсам"	http://window.edu.ru/
Научно-технический журнал по строительству и архитектуре «Вестник МГСУ»	http://www.vestnikmgsu.ru/
Научно-техническая библиотека НИУ МГСУ	http://www.mgsu.ru/resources/Biblioteka/

Приложение 4 к рабочей программе

Шифр	Наименование дисциплины
Б1.О.14	Бухгалтерский учет

Код направления подготовки / специальности	38.03.02
Направление подготовки / специальность	Менеджмент
Наименование (я) ОПОП (направленность / профиль)	Менеджмент в инвестиционно-строительной сфере
Год начала реализации ОПОП	2021
Уровень образования	бакалавриат
Форма обучения	очная
Год разработки/обновления	2021

Материально-техническое и программное обеспечение дисциплины

Наименование специальных помещений и помещений для самостоятельной работы	Оснащенность специальных помещений и помещений для самостоятельной работы	Перечень лицензионного программного обеспечения. Реквизиты подтверждающего документа
Учебные аудитории для проведения учебных занятий, текущего контроля и промежуточной аттестации	Рабочее место преподавателя, рабочие места обучающихся	
Помещение для самостоятельной работы обучающихся Ауд. 41 НТБ на 80 посадочных мест (рабочее место библиотекаря, рабочие места обучающихся)	ИБП GE VH Series VH 700 Источник бесперебойного питания РИП-12 (2 шт.) Компьютер/ТИП №5 (2 шт.) Компьютер Тип № 1 (6 шт.) Контрольно-пусковой блок С2000-КПБ (26 шт.) Монитор / Samsung 21,5" S22C200B (80 шт.) Плоттер / HP DJ T770 Прибор приемно-контрольный С2000-АСПТ (2 шт.) Принтер / HP LaserJet P2015 DN Принтер /Тип № 4 н/т Принтер HP LJ Pro 400 M401dn Системный блок / Kraftway Credo тип 4 (79 шт.) Электронное табло 2000*950	Adobe Acrobat Reader DC (ПО предоставляется бесплатно на условиях OpLic) Adobe Flash Player (ПО предоставляется бесплатно на условиях OpLic) APM Civil Engineering (Договор № 109/9.13_АО НИУ от 09.12.13 (НИУ-13)) ArcGIS Desktop (Договор передачи с ЕСПИ СНГ 31 лицензии от 27.01.2016) ArhciCAD [22] (Б\Д; Веб-кабинет или подписка; OpenLicense) AutoCAD [2018] (Б\Д; Веб-кабинет или подписка; OpenLicense) AutoCAD [2020] (Б\Д; Веб-кабинет или подписка; OpenLicense) Autodesk Revit [2018] (Б\Д; Веб-кабинет или подписка; OpenLicense) Autodesk Revit [2020] (Б\Д; Веб-кабинет или подписка; OpenLicense) CorelDRAW [GSX5;55] (Договор № 292/10.11- АО НИУ от 28.11.2011 (НИУ-11)) eLearnBrowser [1.3] (Договор ГМЛ-Л-16/03-846 от 30.03.2016)

Наименование специальных помещений и помещений для самостоятельной работы	Оснащенность специальных помещений и помещений для самостоятельной работы	Перечень лицензионного программного обеспечения. Реквизиты подтверждающего документа
		<p>Google Chrome (ПО предоставляется бесплатно на условиях OpLic) Lazarus (ПО предоставляется бесплатно на условиях OpLic) Mathcad [Edu.Prime;3;30] (Договор №109/9.13_АО НИУ от 09.12.13 (НИУ-13)) Mathworks Matlab [R2008a;100] (Договор 089/08-ОК(ИОП) от 24.10.2008) Mozilla Firefox (ПО предоставляется бесплатно на условиях OpLic) MS Access [2013;Im] (OpenLicense; Подписка Azure Dev Tools; Б\Д; Веб-кабинет) MS ProjectPro [2013;ImX] (OpenLicense; Подписка Azure Dev Tools; Б\Д; Веб-кабинет) MS VisioPro [2013;ADT] (OpenLicense; Подписка Azure Dev Tools; Б\Д; Веб-кабинет) MS Visual FoxPro [ADT] (OpenLicense; Подписка Azure Dev Tools; Б\Д; Веб-кабинет) nanoCAD СПДС Стройплощадка (Договор бесплатной передачи / партнерство) PascalABC [3.2.0.1311] (ПО предоставляется бесплатно на условиях OpLic) Visual Studio Ent [2015;Imx] (OpenLicense; Подписка Azure Dev Tools; Б\Д; Веб-кабинет) Visual Studio Expr [2008;ImX] (OpenLicense; Подписка Azure Dev Tools; Б\Д; Веб-кабинет) WinPro 7 [ADT] (OpenLicense; Подписка Azure Dev Tools; Б\Д; Веб-кабинет) Компас-3D V14 АЕС (Договор № 109/9.13_АО НИУ от 09.12.13 (НИУ-13)) ПК ЛІРА-САПР [2013] (Договор № 109/9.13_АО НИУ от 09.12.13 (НИУ-13))</p>
<p>Помещение для самостоятельной работы обучающихся</p> <p>Ауд. 59 НТБ на 5 посадочных мест, оборудованных компьютерами (рабочее место библиотекаря, рабочие места обучающихся, рабочее место для лиц с ограниченными возможностями</p>	<p>Компьютер / ТИП №5 (4 шт.) Монитор Acer 17" AL1717 (4 шт.) Монитор Samsung 24" S24C450B Системный блок Kraftway Credo KC36 2007 (4 шт.) Системный блок Kraftway Credo KC43 с KSS тип3 Принтер/HP LaserJet P2015 DN Аудиторный стол для инвалидов-колясочников Видеоувеличитель /Optelec ClearNote Джойстик компьютерный беспроводной Клавиатура Clevy с большими кнопками и накладкой (беспроводная) Кнопка компьютерная выносная малая</p>	<p>Google Chrome (ПО предоставляется бесплатно на условиях OpLic (не требуется)) Adobe Acrobat Reader DC (ПО предоставляется бесплатно на условиях OpLic (не требуется)) eLearnBrowser [1.3] (Договор ГМЛ-Л-16/03-846 от 30.03.2016) Mozilla Firefox (ПО предоставляется бесплатно на условиях OpLic (лицензия не требуется)) MS OfficeStd [2010; 300] (Договор № 162/10 - АО НИУ от 18.11.2010 (НИУ-10)) Adobe Acrobat Reader [11] (ПО предоставляется бесплатно на условиях OpLic (лицензия не требуется)) K-Lite Codec Pack (ПО предоставляется бесплатно на условиях OpLic (лицензия не</p>

Наименование специальных помещений и помещений для самостоятельной работы	Оснащенность специальных помещений и помещений для самостоятельной работы	Перечень лицензионного программного обеспечения. Реквизиты подтверждающего документа
здоровья) Читальный зал на 52 посадочных места	Кнопка компьютерная выносная малая (2 шт.)	требуется))
<p>Помещение для самостоятельной работы обучающихся</p> <p>Ауд. 84 НТБ На 5 посадочных мест, оборудованных компьютерами (рабочее место библиотекаря, рабочие места обучающихся) Читальный зал на 52 посадочных места</p>	<p>Монитор Acer 17" AL1717 (5 шт.) Системный блок Kraftway KW17 2010 (5 шт.)</p>	<p>AutoCAD [2020] (БД; Веб-кабинет или подписка; OpenLicense) Eurosoft STARK [201W;20] (Договор № 089/08-ОК(ИОП) от 24.10.2008) MS OfficeStd [2010; 300] (Договор № 162/10 - АО НИУ от 18.11.2010 (НИУ-10)) nanoCAD СПДС Конструкции (Договор бесплатной передачи / партнерство) WinPro 7 [ADT] (OpenLicense; Подписка Azure Dev Tools; БД; Веб-кабинет) ПК ЛИРА-САПР [2013R5] (ПО предоставляется бесплатно на условиях OpLic (лицензия не требуется))</p>

Федеральное государственное бюджетное образовательное учреждение высшего образования
«НАЦИОНАЛЬНЫЙ ИССЛЕДОВАТЕЛЬСКИЙ МОСКОВСКИЙ ГОСУДАРСТВЕННЫЙ
СТРОИТЕЛЬНЫЙ УНИВЕРСИТЕТ»

РАБОЧАЯ ПРОГРАММА

Шифр	Наименование дисциплины
Б1.О.15	Управление изменениями и организационным развитием

Код направления подготовки / специальности	38.03.02
Направление подготовки / специальность	Менеджмент
Наименование ОПОП (направленность / профиль)	Менеджмент в инвестиционно-строительной сфере
Год начала реализации ОПОП	2021
Уровень образования	бакалавриат
Форма обучения	очная
Год разработки/обновления	2021

Разработчики:

должность	ученая степень, ученое звание	ФИО
доцент	к.э.н., доцент	Хуснутдинов Р.А.

Рабочая программа дисциплины разработана и одобрена кафедрой (структурным подразделением) «Менеджмент и инновации».

Рабочая программа утверждена методической комиссией по УГСН, протокол № 04 от «30» июня 2021 г.

1. Цель освоения дисциплины

Целью освоения дисциплины «Управление изменениями и организационным развитием» является формирование компетенций обучающегося в области управления изменениями и организационного развития.

Программа составлена в соответствии с требованиями Федерального государственного образовательного стандарта высшего образования по направлению подготовки 38.03.02 «Менеджмент».

Дисциплина относится к обязательной части Блока 1 «Дисциплины (модули)» основной профессиональной образовательной программы «Менеджмент в инвестиционно-строительной сфере». Дисциплина является обязательной для изучения.

2. Перечень планируемых результатов обучения по дисциплине, соотнесенных с планируемыми результатами освоения образовательной программы

Код и наименование компетенции (результат освоения)	Код и наименование индикатора достижения компетенции
ОПК-1 Способен решать профессиональные задачи на основе знаний (на промежуточном уровне) экономической, организационной и управленческой теории;	ОПК-1.1. Описание содержательных характеристик управления социально-экономическими системами с использованием понятийного аппарата экономической, организационной и управленческой теории
	ОПК-1.2. Формулирование и формализация задач профессиональной деятельности с использованием научного и методического аппарата экономической, организационной и управленческой теории
	ОПК-1.3. Выбор способов, методов и технологий управления с учетом функциональной области
	ОПК-1.5. Решение задач на усвоение понятийного аппарата и понимание логических связей, расчетных и ситуационных задач на основе знаний (на промежуточном уровне) экономической, управленческой и организационной теории
ОПК-3. Способен разрабатывать обоснованные организационно-управленческие решения с учетом их социальной значимости, содействовать их реализации в условиях сложной и динамичной среды и оценивать их последствия	ОПК-3.1. Анализ внешней и внутренней среды состояния и развития социально-экономических систем, выявление ключевых элементов и оценивание их влияния
	ОПК-3.2. Выявление характеристик процесса разработки, принятия и реализации организационно-управленческого решения с учетом конкретной ситуации в деятельности организации
	ОПК-3.4. Определение состава контролируемых параметров организационно-управленческого решения
	ОПК-3.7. Выбор организационно-управленческого решения в соответствии с состоянием и перспективами развития управленческой ситуации объекта профессиональной деятельности

Код и наименование индикатора достижения компетенции	Наименование показателя оценивания (результата обучения по дисциплине)
ОПК-1.1. Описание содержательных характеристик управления социально-экономическими системами с использованием понятийного аппарата экономической, организационной и управленческой теории	Знает условия и факторы реализации эффективной стратегии управления изменениями. Имеет навыки (начального уровня) проведения анализа принципов управления, определяющих развитие организаций.
ОПК-1.2. Формулирование и формализация задач профессиональной деятельности с использованием научного и методического аппарата экономической, организационной и управленческой теории	Знает закономерности развития организаций. Знает модели организационных изменений.
ОПК-1.3. Выбор способов, методов и техноло-	Знает личностные и групповые барьеры проведения изменений.

Код и наименование индикатора достижения компетенции	Наименование показателя оценивания (результата обучения по дисциплине)
гий управления с учетом функциональной области	Знает основные элементы программы организационных изменений. Имеет навыки (начального уровня) определения организационных барьеров и ограничений.
ОПК-1.5. Решение задач на усвоение понятийного аппарата и понимание логических связей, расчетных и ситуационных задач на основе знаний (на промежуточном уровне) экономической, управленческой и организационной теории	Имеет навыки (начального уровня) анализа технологий управления изменениями. Имеет навыки (начального уровня) анализа развития организации с использованием моделей жизненного цикла. Имеет навыки (начального уровня) разработки сценария развития организации.
ОПК-3.1. Анализ внешней и внутренней среды состояния и развития социально-экономических систем, выявление ключевых элементов и оценивание их влияния	Имеет навыки (начального уровня) определения факторов внешней и внутренней среды в системе управления изменениями. Имеет навыки (начального уровня) выявления связи между изменениями во внешней среде и необходимостью осуществления изменений в организации.
ОПК-3.2. Выявление характеристик процесса разработки, принятия и реализации организационно-управленческого решения с учетом конкретной ситуации в деятельности организации	Знает социально-психологические методы управления, используемые в процессе осуществления изменений. Имеет навыки (начального уровня) определения методов управления, направленных на преодоление сопротивления изменениям.
ОПК-3.4. Определение состава контролируемых параметров организационно-управленческого решения	Знает содержательные характеристики организационной культуры. Знает основные элементы программы организационных изменений.
ОПК-3.7. Выбор организационно-управленческого решения в соответствии с состоянием и перспективами развития управленческой ситуации объекта профессиональной деятельности	Имеет навыки (начального уровня) определения содержательных характеристик технологий управления изменениями. Имеет навыки (начального уровня) формирования этапов разработки и реализации программы организационных изменений.

Информация о формировании и контроле результатов обучения представлена в Фонде оценочных средств (Приложение 1).

3. Трудоемкость дисциплины и видов учебных занятий по дисциплине

Общая трудоемкость дисциплины составляет 3 зачетных единиц (108 академических часов).

(1 зачетная единица соответствует 36 академическим часам)

Видами учебных занятий и работы обучающегося по дисциплине могут являться.

Обозначение	Виды учебных занятий и работы обучающегося
Л	Лекции
ЛР	Лабораторные работы
ПЗ	Практические занятия
КоП	Компьютерный практикум
КРП	Групповые и индивидуальные консультации по курсовым работам (курсовым проектам)
СР	Самостоятельная работа обучающегося в период теоретического обучения
К	Самостоятельная работа обучающегося и контактная работа обучающегося с преподавателем в период промежуточной аттестации

Структура дисциплины:

Форма обучения – очная.

№	Наименование раздела дисциплины	Семестр	Количество часов по видам учебных занятий и работы обучающегося						Формы промежуточной аттестации, текущего контроля успеваемости	
			Л	ЛР	ПЗ	Коп	КРП	СР		К
1	Особенности организации как социально-экономической системы	7	4	-	2	-	-	33	27	Домашнее задание 1 (р.1-6) Контрольная работа (р.1-6)
2	Модели организационных изменений	7	6	-	4	-				
3	Организационное сопротивление изменениям	7	6	-	2	-				
4	Технологии организационных изменений	7	6	-	2	-				
5	Взаимосвязь организационных изменений и организационной культуры	7	4	-	2	-				
6	Методология управления развитием организации	7	6	-	4	-				
Итого:		7	32	-	16	-	-	33	27	Зачет

4. Содержание дисциплины, структурированное по видам учебных занятий и разделам

При проведении аудиторных учебных занятий предусмотрено проведение текущего контроля успеваемости:

В рамках практических занятий предусмотрено выполнение обучающимися контрольной работы.

4.1 Лекции

№	Наименование раздела дисциплины	Тема и содержание лекций
1	Особенности организации как социально-экономической системы	Тема 1.1. Общие положения теории изменений. Экономические и социальные характеристики как системные признаки организации. Системы организационно-экономического типа. Тема 1.2. Основные проблемы эффективного функционирования и развития организаций. Динамика факторов внешней и внутренней среды как основная причина необходимости изменений. Обеспечение адаптивности организации посредством осуществления изменений и управления ими.
2	Модели организационных изменений	Тема 2.1. Основные виды организационных изменений и их классификация. Принципы и подходы к моделированию организационных изменений. Модель изменений "малыми шагами". Модель конгруэнтности организационного поведения. Интегральная модель изменений организационных структур и межличностных отношений. Другие подходы к моделированию Тема 2.2. Сравнительный анализ достоинств и недостатков различных подходов к формированию моделей организа-

		ционных изменений.
3	Организационное сопротивление изменениям	<p>Тема 3.1. Объективные и субъективные факторы возникновения сопротивления изменениям. Личностные барьеры проведения изменений. Групповые барьеры проведения изменений. Организационные барьеры и ограничения.</p> <p>Тема 3.2. Методы управления, направленные на преодоление сопротивления изменениям. Особенности сопротивления изменениям в управляющей и управляемой системах организации. Сравнительный анализ применимости и эффективности конкретных методов управления.</p>
4	Технологии организационных изменений	<p>Тема 4.1. Альтернативные варианты решения значимых проблем изменений, критерий выбора результирующего варианта. Подготовка к проведению изменений. Определение основных субъектов проведения изменение и распределение конкретных управленческих полномочий между ними.</p> <p>Тема 4.2. Сущность и содержательная характеристика основных технологий, применяемых при управлении изменениями. Ключевые факторы, последовательность реализации основных технологий управления изменениями. Связь организационных изменений с квалификационными характеристиками менеджеров.</p>
5	Взаимосвязь организационных изменений и организационной культуры	<p>Тема 5.1. Организационная культура как конечный результат осуществления организационных изменений. Критерии оценки уровней организационной культуры. Система межличностных коммуникаций, ценностей и установок, воздействующих на эффективность организационных изменений.</p> <p>Тема 5.2. Социально-психологические методы управления, используемые в процессе воздействия на межличностные и групповые коммуникации в процессе осуществления изменений. Причинно-следственная связь стратегических ориентиров организационных изменений и организационной культуры.</p>
6	Методология управления развитием организации	<p>Тема 6.1. Развитие как общий принцип существования организации. Основные подходы к управлению развитием организации.</p> <p>Тема 6.2. Теоретические основы развития организации. Развитие через призму различных теорий: популяционно-экологической, операционных издержек, марксистской, институциональной, зависимости от ресурсов.</p> <p>Тема 6.3. Разработка сценария развития организации. Структурирование области исследования. Анализ ключевых показателей, влияющих на операционные издержки цепочки создания стоимости. Определение баланса целей, выявление возможных альтернатив для каждой цели развития. Разработка программ развития, реализация и контроль за отклонениями.</p>

4.2 Лабораторные работы.

Не предусмотрено учебным планом

4.3 Практические занятия

№	Наименование раздела дисциплины	Тема и содержание занятия
1	Особенности организации как социально-экономической системы	<p>Тема 1.1. Общие положения теории изменений. Обсуждение необходимости обоснование и основных направлений возможных изменений в организации. Разбор взаимосвязей предполагаемых организационных изменений и этапов жизненного цикла организации.</p> <p>Тема 1.2. Основные проблемы эффективного функционирования и развития организаций. Диагностика основных факторов внешней и внутренней среды как обязательное предварительное условие осуществления изменений. Анализ существенных экономических и социальных характеристик организации, определяющих содержание предполагаемых изменений.</p>
2	Модели организационных изменений	<p>Тема 2.1. Основные виды организационных изменений и их классификация. Классификационные признаки и общая классификационная система изменений. Организационные изменения: цели, содержание, прогнозируемые результаты.</p> <p>Тема 2.2. Сравнительный анализ достоинств и недостатков различных подходов к формированию моделей организационных изменений. Формирование обобщенной модели организационных изменений:</p> <ul style="list-style-type: none"> – сравнительный анализ существующих подходов к моделированию, альтернативный выбор; – определение основных направлений изменений (изменения технологий, товаров и услуг, структуры организации, организационного поведения); – построение результирующей модели (в графической и/или аналитической интерпретации). <p>Обоснование и изложение результирующих выводов о сущности, содержательной характеристике и практической применимости сформированной модели. Обоснование типа моделей оценки эффективности (аддитивная, мультипликативная, гибридная). Формирование вариантов факторного пространства и результирующей модели. Осуществление вариантных прогнозных расчетов эффективности организационных изменений.</p>
3	Организационное сопротивление изменениям	<p>Тема 3.1. Объективные и субъективные факторы возникновения сопротивления изменениям. Обоснование сравнительной приоритетности личностных, групповых и общеорганизационных факторов сопротивления изменениям. Самооценка наиболее существенных личных мотивов возможного сопротивления изменениям и их сравнительный анализ.</p> <p>Тема 3.2. Методы управления, направленные на преодоле-</p>

		<p>ние сопротивления изменениям. Разработка предложений по составу и содержанию конкретных управленческих мероприятий, обеспечивающих эффективное преодоление сопротивления изменениям.</p>
4	Технологии организационных изменений	<p>Тема 4.1. Альтернативные варианты решения значимых проблем изменений, критерий выбора результирующего варианта. Осуществление изменений как процесс: стадии и этапы, их причинно-следственная связь. Конкретные технологические приемы и инструменты, обеспечивающие эффективную реализацию каждого этапа и каждой стадии изменений.</p> <p>Тема 4.2. Сущность и содержательная характеристика основных технологий, применяемых при управлении изменениями. Управление изменениями как процесс. Планирование, организация, координация и контроль за осуществлением изменений. Конкретные технологии осуществления каждой из указанных функций управления изменениями.</p>
5	Взаимосвязь организационных изменений и организационной культуры	<p>Тема 5.1. Организационная культура как конечный результат осуществления организационных изменений. Обоснование отличительных особенностей организационной культуры: специфические факторы формирования, особые признаки, самостоятельный конечный результат.</p> <p>Тема 5.2. Социально-психологические методы управления, используемые в процессе воздействия на межличностные и групповые коммуникации в процессе осуществления изменений. Самооценка уровня общей и предполагаемой организационной культуры. Соотношение объективных и субъективных предпосылок формирования организационной культуры.</p>
6	Методология управления развитием организации	<p>Тема 6.1. Развитие как общий принцип существования организации. Методология управления развитием организации. Принципы управления, определяющие развитие на примере преуспевающих организаций мира</p> <p>Тема 6.2. Теоретические основы развития организации. Программа развития организационных характеристик. Программа социального развития.</p> <p>Тема 6.3. Разработка сценария развития организации. Анализ и проектирование организационной структуры.</p>

4.4 Компьютерные практикумы.

Не предусмотрено учебным планом.

4.5 Групповые и индивидуальные консультации по курсовым работам (курсовым проектам).

Не предусмотрено учебным планом.

4.6 Самостоятельная работа обучающегося в период теоретического обучения

Самостоятельная работа обучающегося в период теоретического обучения включает в себя:

- самостоятельную подготовку к учебным занятиям, включая подготовку к аудиторным формам текущего контроля успеваемости;
- выполнение домашнего задания;
- самостоятельная подготовка к промежуточной аттестации.

В таблице указаны темы для самостоятельного изучения обучающимся:

№	Наименование раздела дисциплины	Темы для самостоятельного изучения
1	Особенности организации как социально-экономической системы	Темы для самостоятельного изучения соответствуют темам аудиторных учебных занятий
2	Модели организационных изменений	Темы для самостоятельного изучения соответствуют темам аудиторных учебных занятий
3	Организационное сопротивление изменениям	Темы для самостоятельного изучения соответствуют темам аудиторных учебных занятий
4	Технологии организационных изменений	Темы для самостоятельного изучения соответствуют темам аудиторных учебных занятий
5	Взаимосвязь организационных изменений и организационной культуры	Темы для самостоятельного изучения соответствуют темам аудиторных учебных занятий
6	Методология управления развитием организации	Темы для самостоятельного изучения соответствуют темам аудиторных учебных занятий

4.7 Самостоятельная работа обучающегося и контактная работа обучающегося с преподавателем в период промежуточной аттестации

Работа обучающегося в период промежуточной аттестации включает в себя подготовку к формам промежуточной аттестации (к зачету), а также саму промежуточную аттестацию.

5. Оценочные материалы по дисциплине

Фонд оценочных средств по дисциплине приведён в Приложении 1 к рабочей программе дисциплины.

Оценочные средства для проведения промежуточной аттестации, а также текущего контроля по дисциплине хранятся на кафедре (структурном подразделении), ответственной за преподавание данной дисциплины.

6. Учебно-методическое и материально-техническое обеспечение дисциплины

Основные принципы осуществления учебной работы обучающихся изложены в локальных нормативных актах, определяющих порядок организации контактной работы и порядок самостоятельной работы обучающихся. Организация учебной работы обучающихся на аудиторных учебных занятиях осуществляется в соответствии с п. 3.

6.1 Перечень учебных изданий и учебно-методических материалов для освоения дисциплины

Для освоения дисциплины обучающийся может использовать учебные издания и учебно-методические материалы, имеющиеся в научно-технической библиотеке НИУ МГСУ и/или размещённые в Электронных библиотечных системах.

Актуальный перечень учебных изданий и учебно-методических материалов представлен в Приложении 2 к рабочей программе дисциплины.

6.2 Перечень профессиональных баз данных и информационных справочных систем

При осуществлении образовательного процесса по дисциплине используются профессиональные базы данных и информационных справочных систем, перечень которых указан в Приложении 3 к рабочей программе дисциплины.

6.3 Перечень материально-технического, программного обеспечения освоения дисциплины

Учебные занятия по дисциплине проводятся в помещениях, оснащенных соответствующим оборудованием и программным обеспечением.

Перечень материально-технического и программного обеспечения дисциплины приведен в Приложении 4 к рабочей программе дисциплины.

Шифр	Наименование дисциплины
Б1.О.15	Управление изменениями и организационным развитием

Код направления подготовки / специальности	38.03.02
Направление подготовки / специальность	Менеджмент
Наименование ОПОП (направленность / профиль)	Менеджмент в инвестиционно-строительной сфере
Год начала реализации ОПОП	2021
Уровень образования	бакалавриат
Форма обучения	очная
Год разработки/обновления	2021

ФОНД ОЦЕНОЧНЫХ СРЕДСТВ

1. Описание показателей и критериев оценивания компетенций, описание шкал оценивания

Оценивание формирования компетенций производится на основе показателей оценивания, указанных в п.2. рабочей программы и в п.1.1 ФОС.

Связь компетенций, индикаторов достижения компетенций и показателей оценивания приведена в п.2 рабочей программы.

1.1. Описание формирования и контроля показателей оценивания

Оценивание уровня освоения обучающимся компетенций осуществляется с помощью форм промежуточной аттестации и текущего контроля. Формы промежуточной аттестации и текущего контроля успеваемости по дисциплине, с помощью которых производится оценивание, указаны в учебном плане и в п.3 рабочей программы.

В таблице приведена информация о формировании результатов обучения по дисциплине разделами дисциплины, а также о контроле показателей оценивания компетенций формами оценивания.

Наименование показателя оценивания (результата обучения по дисциплине)	Номера разделов дисциплины	Формы оценивания (формы промежуточной аттестации, текущего контроля успеваемости)
Знает условия и факторы реализации эффективной стратегии управления изменениями.	2,4	Контрольная работа Домашнее задание Зачет
Имеет навыки (начального уровня) проведения анализа принципов управления, определяющих развитие организацией.	6	Домашнее задание Зачет
Знает закономерности развития организаций	1,2	Контрольная работа Домашнее задание Зачет

Знает модели организационных изменений	2,6	Контрольная работа Домашнее задание Зачет
Знает личностные и групповые барьеры проведения изменений	3,5	Контрольная работа Домашнее задание Зачет
Знает основные элементы программы организационных изменений	2,3,4,5,6	Контрольная работа Домашнее задание Зачет
Имеет навыки (начального уровня) определения организационных барьеров и ограничений.	3,5,6	Домашнее задание Зачет
Имеет навыки (начального уровня) анализа технологий управления изменениями.	4	Домашнее задание Зачет
Имеет навыки (начального уровня) анализа развития организации с использованием моделей жизненного цикла.	1,2,6	Домашнее задание Зачет
Имеет навыки (начального уровня) разработки сценария развития организации.	6	Домашнее задание Зачет
Имеет навыки (начального уровня) определения факторов внешней и внутренней среды в системе управления изменениями.	1,2,3,4,5	Домашнее задание Зачет
Имеет навыки (начального уровня) выявления связи между изменениями во внешней среде и необходимостью осуществления изменений в организации.	1,2,3,4,5,6	Домашнее задание Зачет
Знает социально-психологические методы управления, используемые в процессе осуществления изменений	2,3,4,5,6	Контрольная работа Домашнее задание Зачет
Имеет навыки (начального уровня) определения методов управления, направленных на преодоление сопротивления изменениям.	5	Домашнее задание Зачет
Знает содержательные характеристики организационной культуры	5	Контрольная работа Домашнее задание Зачет
Знает основные элементы программы организационных изменений	2,3,4,5,6	Контрольная работа Домашнее задание Зачет
Имеет навыки (начального уровня) определения содержательных характеристик технологий управления изменениями.	2,3,4,5	Домашнее задание
Имеет навыки (начального уровня) формирования этапов разработки и реализации программы организационных изменений.	2,3,4,5,6	Домашнее задание

1.2. Описание критериев оценивания компетенций и шкалы оценивания

При проведении промежуточной аттестации в форме зачёта используется шкала оценивания: «Не зачтено», «Зачтено».

Показателями оценивания являются знания и навыки обучающегося, полученные при изучении дисциплины.

Критериями оценивания достижения показателей являются:

Показатель оценивания	Критерий оценивания
Знания	Знание терминов и определений, понятий
	Знание основных закономерностей и соотношений, принципов
	Объём освоенного материала, усвоение всех дидактических единиц (разделов)
	Полнота ответов на проверочные вопросы
	Правильность ответов на вопросы
	Чёткость изложения и интерпретации знаний
Навыки начального уровня	Навыки выбора методик выполнения заданий
	Навыки выполнения заданий различной сложности
	Навыки самопроверки. Качество сформированных навыков
	Навыки анализа результатов выполнения заданий, решения задач
	Навыки представления результатов решения задач

2. Типовые контрольные задания для оценивания формирования компетенций

2.1. Промежуточная аттестация

2.1.1. Промежуточная аттестация в форме экзамена, дифференцированного зачета (зачета с оценкой), зачета

Форма промежуточной аттестации: форма обучения очная - зачет в 7 семестре

Перечень типовых примерных вопросов/заданий для проведения зачёта в 7 семестре (очная форма обучения):

№	Наименование раздела дисциплины	Типовые вопросы/задания
1	Особенности организации как социально-экономической системы	1. Характеристика основных компонент организации как системы. 2. Объект и предмет организационных изменений. 3. Содержание воздействий внешней среды на формирование условий организационных изменений. 4. Содержательная характеристика организационных изменений. 5. Соотношение объективных и субъективных, активных и пассивных факторов в реализации изменений.
2	Модели организационных изменений	6. Общая характеристика модели Грейнера. 7. Основные стадии жизненного цикла организации. 8. Условия и ограничения при планировании стратегических целей организации. 9. Характеристика теории Левина. 10. Сравнительный анализ теорий "О" и "Е". 11. Роль и значение эксперимента в различных моделях организационных изменений. 12. Сравнительный анализ моделей Дака и Грейнера.
3	Организационное сопротивление	13. Личностные факторы, определяющие сопротивление

	ление изменениям	ление изменениям. 14. Влияние размера организации на сопротивление изменениям. 15. Роль знаний в преодолении группового сопротивления. 16. Методы вовлечения сотрудников в осуществление изменений.
4	Технологии организационных изменений	17. Задачи и метода командообразования. 18. Управления по целям на обеспечение процесса преодоления сопротивления и внедрения изменений. 19. Этапы тренинга на основе управленческой решетки Блейка и Моутона. 20. Психологические приемы, способствующие внедрению изменений. 21. Методы внедрения комплексной программы проведения изменений в организации.
5	Взаимосвязь организационных изменений и организационной культуры	22. Элементы и подсистемы организационной культуры. 23. Организационные факторы, влияющие на формирование особенностей организации. 24. Методы активного изменения типа организационной культуры. 25. Взаимосвязь и характер влияния финансовых целей компании на долгосрочную эффективность организации (с учетом фактора организационной культуры). 26. Сферы эффективного применения различных типов организационной культуры.
6	Методология управления развитием организации	27. Основные подходы в методологии управления развитием организации. 28. Основные концепции развития организации. 29. Принципы управления развитием организации. Варианты их использования и взаимной комбинации. 30. Основные элементы сценария развития организации. 31. Методический подход к формированию организационных характеристик инновационной организации.

2.1.2. *Промежуточная аттестация в форме защиты курсовой работы (курсового проекта)*

Промежуточная аттестация в форме защиты курсовой работы/курсового проекта не проводится

2.2. *Текущий контроль*

2.2.1. *Перечень форм текущего контроля:*

- контрольная работа;
- домашнее задание.

2.2.2. *Типовые контрольные задания форм текущего контроля:*

Домашнее задание. Системные вопросы управления изменениями и организационного развития

Домашнее задание предусматривает написание реферата

Типовые темы рефератов

1. Причины существования различных подходов к изменениям.
2. Личность и изменения.
3. Группа и изменения.
4. Организация и изменения.
5. Роль системы менеджмента и менеджеров в управлении изменениями.
6. Комплексный анализ рисков, связанных с процессом изменений.
7. Способы инициирования и адаптации команды к организационным изменениям.
8. Обзор наиболее распространенных типологий корпоративных культур.
9. Понятие эффективности деятельности организации и ее экономическое измерение.
10. Социально-психологические аспекты эффективности деятельности организации.
11. Модели и подходы к организационным измерениям.
12. Реальные принципы деятельности организаций.
13. Концепции организационного богатства и заинтересованных сторон.
14. Эволюция понятия "корпоративная культура".
15. Сравнительный анализ корпоративной культуры и социально-психологического климата организации.
16. Модель кросс-культурного анализа корпоративных культур.
17. Эволюция теории и методологии организационных изменений.
18. Типы и классификация изменений. Отличительные особенности организационных изменений.
19. Комплексная характеристика объекта и предмета управления организационными изменениями.
20. Методическая основа управления организационными изменениями.
21. Модель жизненного цикла организации и ее использование в процессе управления организационными изменениями.
22. Модель жизненного цикла различных видов организационных изменений и их взаимосвязь.
23. Использование концепции стоимостного подхода к управлению для оценки эффективности организационных изменений.
24. Задачи финансового обеспечения процесса управления организационными изменениями.
25. Управление изменениями в условиях осуществления инновационной модернизации.
26. Использование положений менеджмента качества при осуществлении процессных изменений.
27. Осуществление продуктовых изменений как фактор повышения конкурентоспособности организации.
28. Взаимосвязь смены технологических укладов и осуществления изменений.
29. Сопротивление изменениям как социальное, экономическое и психологическое явление.
30. Возможные подходы к оценке потерь от сопротивления изменениям.
31. Принципы управления развитием, определяющие развитие на примере опыта преуспевающих организаций.
32. Основные теоретические аспекты развития организации.
33. Анализ и проектирование организационной структуры.
34. Практическая реализация управления развитием организации на примере инновационной деятельности.

*Тема контрольной работы «Управление изменениями и организационным развитием»
Контрольная работа включает вопросы и тестовые задания*

Типовые вопросы

1. Представьте характеристику основных компонентов организации как системы.

2. Охарактеризуйте объект и предмет организационных изменений.
3. Охарактеризуйте основные факторы воздействия внешней среды на формирование условий организационных изменений.
4. Представьте содержательную характеристику организационных изменений.
5. Перечислите основные стадии жизненного цикла организации. Раскройте их содержание на конкретном примере.
6. Представьте характеристику модели изменений по Л. Грейнеру. Укажите основные «плюсы» и «минусы» данного подхода.
7. Представьте характеристику теории организационных изменений К. Левина.
8. Дайте содержательную характеристику и проведите сравнительный анализ теорий «Е» и «О».
9. Охарактеризуйте личностные факторы, определяющие сопротивление изменениям.
10. Охарактеризуйте роль знаний в преодолении группового сопротивления изменениям.

Типовые тестовые задания

1. Сбалансированная система показателей направлена:
 - а) на увязку показателей в денежном выражении с операционными измерителями таких аспектов деятельности предприятия, как удовлетворенность клиента, внутрифирменные хозяйственные процессы, инновационная активность, меры по улучшению финансовых результатов;
 - б) на процесс разработки стратегии организации;

в) верны оба ответа а) и б)
2. Признаками обучающейся организации, по мнению П. Сенге, являются:
 - а) формирование общего видения; индивидуальное мастерство; интеллектуальные (ментальные) модели; командное обучение и системное мышление;
 - б) «обучающийся» подход к выработке стратегии, «партиципативная» политика управления, информационная открытость, учет и контроль деятельности организации, внутренний обмен, гибкие механизмы вознаграждения, структура, предоставляющая работникам возможности, постоянное «сканирование» окружающей среды, совместные проекты организации и связанных групп, климат, способствующий обучению, постоянное саморазвитие каждого сотрудника;

в) верны оба ответа а) и б).
3. Концепция оптимизации бизнес-процессов основывается на подходах:
 - а) методике быстрого анализа решения (FAST); бенчмаркинге процесса;
 - б) перепроектировании процесса и реинжиниринге бизнес-процесса;
 - в) методике быстрого анализа решения (FAST), бенчмаркинге процесса, перепроектировании процесса и реинжиниринге бизнес-процесса.
4. Ключевыми элементами метода OSAI являются:
 - а) стиль менеджмента, стратегические планы, производственный климат;
 - б) система вознаграждения, особенности лидерства, базовые ценности организации;
 - в) особенности ориентированности организации; стиль лидерства; управление наемным персоналом; связующая сущность организации; стратегические цели организации; критерии успеха.
5. Сущность метода OSAI в диагностике и изменении организационной культуры заключается:
 - а) в диагностике и изменении организационной культуры на основе использования рамочной конструкции оценки конкурирующих ценностей;
 - б) в диагностике и изменении сложившейся организационной культуры и ее субкультур;
 - в) в диагностике и изменении будущей организационной культуры и ее субкультур.
6. Процесс организационных изменений включает:
 - а) готовность персонала к изменениям; переход к новому состоянию, осуществление желаемых изменений; закрепление изменений;
 - б) готовность персонала к изменениям; замораживание; размораживание;

в) готовность персонала к изменениям; переход к новому состоянию, осуществление желаемых изменений; замораживание; размораживание; закрепление изменений.

7. Лидеры в организационных изменениях:

а) обеспечивают достижение цели команды;

б) поддерживает эффективные взаимоотношения между лидерами, членами групп и внутри групп;

в) обеспечивают достижение цели команды; поддерживают эффективные взаимоотношения между лидерами, членами групп и внутри групп.

8. Назовите структурные причины (барьеры) сопротивления персонала организационным изменениям:

а) страх перед неизвестным, неопределенным;

б) инертность сложных организационных структур, взаимозависимость подсистем;

в) отрицание необходимости перемен и опасение явных потерь;

г) все ответы неверны.

9. В зависимости от вероятности событий различают:

а) непредвиденные изменения;

б) революционные изменения;

в) изменения, ориентированные на задачи;

г) фронтальные изменения.

10. Теория О предполагает:

а) ориентацию на организационную культуру, цели и мотивы сотрудников;

б) использование жестких методов с акцентом на осуществление перемен «сверху вниз»;

в) как ориентацию на организационную культуру, цели и мотивы сотрудников, так и использование жестких методов, делая акцент на осуществление перемен «сверху вниз».

3. Методические материалы, определяющие процедуры оценивания

Процедура проведения промежуточной аттестации и текущего контроля успеваемости регламентируется локальным нормативным актом, определяющим порядок осуществления текущего контроля успеваемости и промежуточной аттестации обучающихся.

3.1. Процедура оценивания при проведении промежуточной аттестации обучающихся по дисциплине в форме экзамена и/или дифференцированного зачета (зачета с оценкой)

Промежуточная аттестация по дисциплине в форме экзамена и/или дифференцированного зачета (зачета с оценкой) не проводится.

3.2. Процедура оценивания при проведении промежуточной аттестации обучающихся по дисциплине в форме зачета

Промежуточная аттестация по дисциплине в форме зачёта проводится в 7 семестре. Для оценивания знаний и навыков используются критерии и шкала, указанные п. 1.2.

Ниже приведены правила оценивания формирования компетенций по показателю оценивания «Знания».

Критерий оценивания	Уровень освоения и оценка	
	Не зачтено	Зачтено
Знание терминов и	Не знает терминов и определе-	Знает термины и определения

определений, понятий	ний	
Знание основных закономерностей и соотношений, принципов	Не знает основные закономерности и соотношения, принципы построения знаний	Знает основные закономерности и соотношения, принципы построения знаний
Объём освоенного материала, усвоение всех дидактических единиц (разделов)	Не знает значительной части материала дисциплины	Знает материал дисциплины
Полнота ответов на проверочные вопросы	Не даёт ответы на большинство вопросов	Даёт ответы на большинство вопросов
Правильность ответов на вопросы	Допускает грубые ошибки при изложении ответа на вопрос	Не допускает ошибок при изложении ответа на вопрос
Чёткость изложения и интерпретации знаний	Излагает знания без логической последовательности	Излагает знания в логической последовательности
	Не иллюстрирует изложение поясняющими схемами, рисунками и примерами	Иллюстрирует изложение поясняющими схемами, рисунками и примерами
	Неверно излагает и интерпретирует знания	Верно излагает и интерпретирует знания

Ниже приведены правила оценивания формирования компетенций по показателю оценивания «Навыки начального уровня».

Критерий оценивания	Уровень освоения и оценка	
	Не зачтено	Зачтено
Навыки выбора методик выполнения заданий	Не может выбрать методику выполнения заданий	Может выбрать методику выполнения заданий
Навыки выполнения заданий различной сложности	Не имеет навыков выполнения учебных заданий	Имеет навыки выполнения учебных заданий
Навыки самопроверки. Качество сформированных навыков	Допускает грубые ошибки при выполнении заданий, нарушающие логику решения задач	Не допускает ошибки при выполнении заданий
Навыки анализа результатов выполнения заданий, решения задач	Делает некорректные выводы	Делает корректные выводы
Навыки представления результатов решения задач	Не может проиллюстрировать решение задачи поясняющими схемами, рисунками	Иллюстрирует решение задачи поясняющими схемами, рисунками

3.3. Процедура оценивания при проведении промежуточной аттестации обучающихся по дисциплине в форме защиты курсовой работы (курсового проекта)

Промежуточная аттестация по дисциплине (модулю) в форме защиты курсового проекта / курсовой работы не проводится.

Приложение 2 к рабочей программе

Шифр	Наименование дисциплины
Б1.О.15	Управление изменениями и организационным развитием

Код направления подготовки / специальности	38.03.02
Направление подготовки / специальность	Менеджмент
Наименование ОПОП (направленность / профиль)	Менеджмент в инвестиционно-строительной сфере
Год начала реализации ОПОП	2021
Уровень образования	бакалавриат
Форма обучения	очная
Год разработки/обновления	2021

Перечень учебных изданий и учебно-методических материалов

Печатные учебные издания в НТБ НИУ МГСУ:

№ п/п	Автор, название, место издания, издательство, год издания, количество страниц	Количество экземпляров в библиотеке НИУ МГСУ
1	Коротков, Э. М. Управление изменениями [Текст] : учебник и практикум для академического бакалавриата / Э. М. Коротков, М. Б. Жернакова, Т. Ю. Кротенко. - Москва : Юрайт, 2018. - 278 с. : ил., табл. - (Бакалавр. Академический курс). - Практикум в конце глав. - Библиогр.: с. 276-278 (40 назв.). - ISBN 978-5-534-02315-2.	30
2	Кожевина, О. В. Управление изменениями [Текст] : учебное пособие для студентов высших учебных заведений / О. В. Кожевина. - Москва : ИНФРА-М, 2013. - 285 с. : ил., табл. - (Высшее образование - Бакалавриат). - Глоссарий: с. 258-272. - Библиогр.: с. 273-283 (189 назв.). - ISBN 978-5-16-005129-1.	15

Электронные учебные издания в электронно-библиотечных системах (ЭБС):

№ п/п	Автор, название, место издания, год издания, количество страниц	Ссылка на учебное издание в ЭБС
1	Коротков, Э. М. Управление изменениями : учебник и практикум для вузов / Э. М. Коротков, М. Б. Жернакова, Т. Ю. Кротенко. — Москва : Издательство Юрайт, 2021. — 278 с. — (Высшее образование). — ISBN 978-5-534-02315-2. (дата обращения: 21.06.2021).	https://urait.ru/bcode/469068
2	Саратовцев, Ю. И. Управление изменениями : учебник и практикум для вузов / Ю. И. Саратовцев. — Москва : Издательство Юрайт, 2021. — 409 с. — (Высшее образование). — ISBN 978-5-534-03111-9. — (дата обращения: 21.06.2021).	https://urait.ru/bcode/469753
3	Бражников, М. А. Управление изменениями : учебное пособие для вузов / М. А. Бражников, И. В. Хорина. — 2-е изд., перераб. и доп. — Москва : Издательство Юрайт, 2021. — 223 с. — (Высшее образование). — ISBN 978-5-534-14483-3. - (дата обращения: 21.06.2021).	https://urait.ru/bcode/477696
4	Зуб, А. Т. Управление изменениями : учебник и практикум для вузов / А. Т. Зуб. — Москва : Издательство Юрайт, 2021. — 284 с. — (Высшее образование). — ISBN 978-5-534-00490-8. — (дата обращения: 21.06.2021).	https://urait.ru/bcode/469104

5	Элияшева, М. И. Управление изменениями в организации : учебное пособие / М. И. Элияшева. — Красноярск : Сибирский федеральный университет, 2017. — 88 с. — ISBN 978-5-7638-3810-7.- (дата обращения: 21.06.2021)	http://www.iprbookshop.ru/84173
6	Блинов, А. О. Управление изменениями : учебник для бакалавров / А. О. Блинов, Н. В. Угрюмова. — Москва : Дашков и К, 2018. — 304 с. — ISBN 978-5-394-02291-3. — (дата обращения: 21.06.2021).	https://www.iprbookshop.ru/85613.html

Перечень учебно-методических материалов в НТБ НИУ МГСУ

№ п/п	Автор, название, место издания, издательство, год издания, количество страниц	
1	Управление изменениями [Электронный ресурс] : методические указания к практическим занятиям и самостоятельной работе для обучающихся по направлению подготовки 38.03.02 Менеджмент, профиль "Менеджмент в инвестиционно-строительной сфере" / Нац. исследоват. Моск. гос. строит. ун-т., каф. менеджмента и инноваций ; сост.: Р. А. Хуснутдинов, Т. С. Мещерякова, Д. А. Земскова ; [рец. В. А. Лукинов]. - Электрон. текстовые дан. (0,7 Мб). - Москва : НИУ МГСУ, 2018. - (Менеджмент). - Загл. с титул. экрана - http://lib-04.gic.mgsu.ru/lib/Method2017/107.pdf	

Приложение 3 к рабочей программе

Шифр	Наименование дисциплины
Б1.О.15	Управление изменениями и организационным развитием

Код направления подготовки / специальности	38.03.02
Направление подготовки / специальность	Менеджмент
Наименование ОПОП (направленность / профиль)	Менеджмент в инвестиционно-строительной сфере
Год начала реализации ОПОП	2021
Уровень образования	бакалавриат
Форма обучения	очная
Год разработки/обновления	2021

Перечень профессиональных баз данных и информационных справочных систем

Наименование	Электронный адрес ресурса
«Российское образование» - федеральный портал	http://www.edu.ru/index.php
Научная электронная библиотека	http://elibrary.ru/defaultx.asp?
Электронная библиотечная система IPRbooks	http://www.iprbookshop.ru/
Федеральная университетская компьютерная сеть России	http://www.runnet.ru/
Информационная система "Единое окно доступа к образовательным ресурсам"	http://window.edu.ru/
Научно-технический журнал по строительству и архитектуре «Вестник МГСУ»	http://www.vestnikmgsu.ru/
Научно-техническая библиотека НИУ МГСУ	http://www.mgsu.ru/resources/Biblioteka/

Приложение 4 к рабочей программе

Шифр	Наименование дисциплины
Б1.О.15	Управление изменениями и организационным развитием

Код направления подготовки / специальности	38.03.02
Направление подготовки / специальность	Менеджмент
Наименование ОПОП (направленность / профиль)	Менеджмент в инвестиционно-строительной сфере
Год начала реализации ОПОП	2021
Уровень образования	бакалавриат
Форма обучения	очная
Год разработки/обновления	2021

Материально-техническое и программное обеспечение дисциплины

Наименование специальных помещений и помещений для самостоятельной работы	Оснащенность специальных помещений и помещений для самостоятельной работы	Перечень лицензионного программного обеспечения. Реквизиты подтверждающего документа
Учебные аудитории для проведения учебных занятий, текущего контроля и промежуточной аттестации	Рабочее место преподавателя, рабочие места обучающихся	
Помещение для самостоятельной работы обучающихся Ауд. 41 НТБ на 80 посадочных мест (рабочее место библиотекаря, рабочие места обучающихся)	ИБП GE VH Series VH 700 Источник бесперебойного питания РИП-12 (2 шт.) Компьютер/ТИП №5 (2 шт.) Компьютер Тип № 1 (6 шт.) Контрольно-пусковой блок С2000-КПБ (26 шт.) Монитор / Samsung 21,5" S22C200B (80 шт.) Плоттер / HP DJ T770 Прибор приемно-контрольный С2000-АСПТ (2 шт.) Принтер / HP LaserJet P2015 DN Принтер /Тип № 4 н/т Принтер HP LJ Pro 400 M401dn Системный блок / Kraftway Credo тип 4 (79 шт.) Электронное табло 2000*950	Adobe Acrobat Reader DC (ПО предоставляется бесплатно на условиях OpLic) Adobe Flash Player (ПО предоставляется бесплатно на условиях OpLic) APM Civil Engineering (Договор № 109/9.13_АО НИУ от 09.12.13 (НИУ-13)) ArcGIS Desktop (Договор передачи с ЕСПИ СНГ 31 лицензии от 27.01.2016) ArhciCAD [22] (БД; Веб-кабинет или подписка; OpenLicense) AutoCAD [2018] (БД; Веб-кабинет или подписка; OpenLicense) AutoCAD [2020] (БД; Веб-кабинет или подписка; OpenLicense) Autodesk Revit [2018] (БД; Веб-кабинет или подписка; OpenLicense) Autodesk Revit [2020] (БД; Веб-кабинет или подписка; OpenLicense) CorelDRAW [GSX5;55] (Договор № 292/10.11- АО НИУ от 28.11.2011 (НИУ-11)) eLearnBrowser [1.3] (Договор ГМЛ-Л-16/03-846 от 30.03.2016) Google Chrome (ПО предоставляется бес-

Наименование специальных помещений и помещений для самостоятельной работы	Оснащенность специальных помещений и помещений для самостоятельной работы	Перечень лицензионного программного обеспечения. Реквизиты подтверждающего документа
		<p>платно на условиях OpLic) Lazarus (ПО предоставляется бесплатно на условиях OpLic) Mathcad [Edu.Prime;3;30] (Договор №109/9.13_АО НИУ от 09.12.13 (НИУ-13)) Mathworks Matlab [R2008a;100] (Договор 089/08-ОК(ИОП) от 24.10.2008) Mozilla Firefox (ПО предоставляется бесплатно на условиях OpLic) MS Access [2013;Im] (OpenLicense; Подписка Azure Dev Tools; Б\Д; Веб-кабинет) MS ProjectPro [2013;ImX] (OpenLicense; Подписка Azure Dev Tools; Б\Д; Веб-кабинет) MS VisioPro [2013;ADT] (OpenLicense; Подписка Azure Dev Tools; Б\Д; Веб-кабинет) MS Visual FoxPro [ADT] (OpenLicense; Подписка Azure Dev Tools; Б\Д; Веб-кабинет) nanoCAD СПДС Стройплощадка (Договор бесплатной передачи / партнерство) PascalABC [3.2.0.1311] (ПО предоставляется бесплатно на условиях OpLic) Visual Studio Ent [2015;Imx] (OpenLicense; Подписка Azure Dev Tools; Б\Д; Веб-кабинет) Visual Studio Expr [2008;ImX] (OpenLicense; Подписка Azure Dev Tools; Б\Д; Веб-кабинет) WinPro 7 [ADT] (OpenLicense; Подписка Azure Dev Tools; Б\Д; Веб-кабинет) Компас-3D V14 АЕС (Договор № 109/9.13_АО НИУ от 09.12.13 (НИУ-13)) ПК ЛИРА-САПР [2013] (Договор № 109/9.13_АО НИУ от 09.12.13 (НИУ-13))</p>
<p>Помещение для самостоятельной работы обучающихся</p> <p>Ауд. 59 НТБ на 5 посадочных мест, оборудованных компьютерами (рабочее место библиотекаря, рабочие места обучающихся, рабочее место для лиц с ограниченными возможностями здоровья) Читальный зал</p>	<p>Компьютер / ТИП №5 (4 шт.) Монитор Acer 17" AL1717 (4 шт.) Монитор Samsung 24" S24C450B Системный блок Kraftway Credo KC36 2007 (4 шт.) Системный блок Kraftway Credo KC43 с KSS тип3 Принтер/HP LaserJet P2015 DN Аудиторный стол для инвалидов-колясочников Видеоувеличитель /Optelec ClearNote Джойстик компьютерный беспроводной Клавиатура Clevy с большими кнопками и накладкой (беспроводная) Кнопка компьютерная выносная малая Кнопка компьютерная выносная малая (2 шт.)</p>	<p>Google Chrome (ПО предоставляется бесплатно на условиях OpLic (не требуется)) Adobe Acrobat Reader DC (ПО предоставляется бесплатно на условиях OpLic (не требуется)) eLearnBrowser [1.3] (Договор ГМЛ-Л-16/03-846 от 30.03.2016) Mozilla Firefox (ПО предоставляется бесплатно на условиях OpLic (лицензия не требуется)) MS OfficeStd [2010; 300] (Договор № 162/10 - АО НИУ от 18.11.2010 (НИУ-10)) Adobe Acrobat Reader [11] (ПО предоставляется бесплатно на условиях OpLic (лицензия не требуется)) K-Lite Codec Pack (ПО предоставляется бесплатно на условиях OpLic (лицензия не требуется))</p>

Наименование специальных помещений и помещений для самостоятельной работы	Оснащенность специальных помещений и помещений для самостоятельной работы	Перечень лицензионного программного обеспечения. Реквизиты подтверждающего документа
на 52 посадочных места		
Помещение для самостоятельной работы обучающихся Ауд. 84 НТБ На 5 посадочных мест, оборудованных компьютерами (рабочее место библиотекаря, рабочие места обучающихся) Читальный зал на 52 посадочных места	Монитор Acer 17" AL1717 (5 шт.) Системный блок Kraftway KW17 2010 (5 шт.)	AutoCAD [2020] (Б\Д; Веб-кабинет или подписка; OpenLicense) Eurosoft STARK [201W;20] (Договор № 089/08-ОК(ИОП) от 24.10.2008) MS OfficeStd [2010; 300] (Договор № 162/10 - АО НИУ от 18.11.2010 (НИУ-10)) nanoCAD СПДС Конструкции (Договор бесплатной передачи / партнерство) WinPro 7 [ADT] (OpenLicense; Подписка Azure Dev Tools; Б\Д; Веб-кабинет) ПК ЛИРА-САПР [2013R5] (ПО предоставляется бесплатно на условиях OpLic (лицензия не требуется))

Федеральное государственное бюджетное образовательное учреждение высшего образования
«НАЦИОНАЛЬНЫЙ ИССЛЕДОВАТЕЛЬСКИЙ МОСКОВСКИЙ ГОСУДАР-
СТВЕННЫЙ СТРОИТЕЛЬНЫЙ УНИВЕРСИТЕТ»

РАБОЧАЯ ПРОГРАММА

Шифр	Наименование дисциплины
Б1.О.16	Организационное поведение

Код направления подготовки / специальности	38.03.02
Направление подготовки / специальность	Менеджмент
Наименование ОПОП (направленность / профиль)	Менеджмент в инвестиционно-строительной сфере
Год начала реализации ОПОП	2021
Уровень образования	Бакалавриат
Форма обучения	очная
Год разработки/обновления	2021

Разработчики:

должность	учёная степень, учёное звание	ФИО
доцент	к.б.н., доцент	Белинская Д.Б.

Рабочая программа дисциплины разработана и одобрена кафедрой (структурным подразделением) «Социальных, психологических и правовых коммуникаций».

Рабочая программа утверждена методической комиссией по УГСН, протокол № 4 от «30» июня 2021г.

1. Цель освоения дисциплины

Целью освоения дисциплины «Организационное поведение» является формирование компетенций обучающегося в области организационного поведения.

Программа составлена в соответствии с требованиями Федерального государственного образовательного стандарта высшего образования по направлению подготовки 38.03.02 Менеджмент.

Дисциплина относится к обязательной части Блока 1 «Дисциплины (модули)» основной профессиональной образовательной программы «Менеджмент в инвестиционно-строительной сфере». Дисциплина является обязательной для изучения.

2. Перечень планируемых результатов обучения по дисциплине, соотнесенных с планируемыми результатами освоения образовательной программы

Код и наименование компетенции (результат освоения)	Код и наименование индикатора достижения компетенции
УК-3 Способен осуществлять социальное взаимодействие и реализовывать свою роль в команде	УК-3.1 Восприятие целей и функций команды
	УК-3.2 Восприятие функций и ролей членов команды, осознание собственной роли в команде
	УК-3.3 Установление контакта в процессе межличностного взаимодействия
	УК-3.4 Выбор стратегии поведения в команде в зависимости от условий
УК-9 Способен использовать базовые дефектологические знания в социальной и профессиональной сферах	УК-9.3 Выбор способов взаимодействия (в социальной и профессиональной сфере) с лицами с ограниченными возможностями здоровья и инвалидностью с учётом их клинико-психологических особенностей и возможностей
	УК-9.4 Выбор мер по организации (в профессиональной сфере) безбарьерной среды для лиц с ограниченными возможностями здоровья и инвалидностью
ОПК-1 Способен определять круг задач в рамках поставленной цели и выбирать оптимальные способы их решения, исходя из действующих правовых норм, имеющихся ресурсов и ограничений	ОПК-1.2. Формулирование и формализация задач профессиональной деятельности с использованием научного и методического аппарата экономической, организационной и управленческой теории
	ОПК-1.3. Выбор способов, методов и технологий управления с учетом функциональной области
	ОПК - 1.5. Решение задач на усвоение понятийного аппарата и понимание логических связей, расчетных и ситуационных задач на основе знаний (на промежуточном уровне) экономической, управленческой и организационной теории
ОПК-3 Способен разрабатывать обоснованные организационно-управленческие решения с учетом их социальной значимости, содействовать их реализации в условиях сложной и динамичной среды и оценивать их последствия;	ОПК - 3.2. Выявление характеристик процесса разработки, принятия и реализации организационно-управленческого решения с учетом конкретной ситуации в деятельности организации
	ОПК -3.7. Выбор организационно-управленческого решения в соответствии с состоянием и перспективами развития управленческой ситуации объекта профессиональной деятельности

Код и наименование индикатора достижения компетенции	Наименование показателя оценивания (результата обучения по дисциплине)
УК-3.1 Восприятие целей и функций команды	Знает принципы и технологии выработки стратегии командной работы для достижения поставленной цели; Знает процессы внутренней динамики команды, Знает технологии и методы кооперации в командной работе; Знает цели и функции команды
УК-3.2 Восприятие функций и ролей членов команды, осознание собственной роли в команде	Знает основные нормы и методы командного взаимодействия, для реализации своей роли внутри команды Знает сущность командных и личных интересов и особенности их согласования

Код и наименование индикатора достижения компетенции	Наименование показателя оценивания (результата обучения по дисциплине)
	Имеет навыки (начального уровня) выявления особенностей поведения и интересов участников командной работы
УК-3.3 Установление контакта в процессе межличностного взаимодействия	Знает основные понятия и методы конфликтологии, технологии межличностного взаимодействия, обеспечивающие процесс эффективного общения Имеет навыки (начального уровня) анализа возможных последствий личных действий в командной работе
УК-3.4 Выбор стратегии поведения в команде в зависимости от условий	Знает технологии командного позиционирования Знает технологии командных коммуникаций, позволяющих создавать благоприятную эмоциональную среду и рабочую атмосферу Имеет навыки (начального уровня) конструктивной оценки идеи, информации, знаний и опыта членов команды
УК-9.3 Выбор способов взаимодействия (в социальной и профессиональной сфере) с лицами с ограниченными возможностями здоровья и инвалидностью с учётом их клинико-психологических особенностей и возможностей	Знает основные виды социальной и профессиональной коммуникации Имеет навыки (начального уровня) выбора способа взаимодействия с лицами с ограниченными физическими возможностями в команде
УК-9.4 Выбор мер по организации (в профессиональной сфере) безбарьерной среды для лиц с ограниченными возможностями здоровья и инвалидностью	Знает значение безбарьерной среды для социальной и профессиональной адаптации лиц с ограниченными возможностями Знает значение безбарьерной среды для успешного карьерного роста лиц с ограниченными физическими возможностями
ОПК-1.2. Формулирование и формализация задач профессиональной деятельности с использованием научного и методического аппарата экономической, организационной и управленческой теории	Знает методологические основы организационного поведения Знает психологические условия повышения результативности исполнения принятых решений Имеет навыки (начального уровня) определения структуры процесса принятия решения
ОПК-1.3. Выбор способов, методов и технологий управления с учетом функциональной области	Знает основные факторы, определяющие выбор организационной структуры Имеет навыки (начального уровня) анализа внешней и внутренней среды организации Имеет навыки (начального уровня) выявления ключевых элементов внешней и внутренней среды и оценки их влияния на организацию и ее персонал
ОПК - 1.5. Решение задач на усвоение понятийного аппарата и понимание логических связей, расчетных и ситуационных задач на основе знаний (на промежуточном уровне) экономической, управленческой и организационной теории	Имеет навыки (начального уровня) составления профессиональной программы Имеет навыки (начального уровня) решения ситуационных задач
ОПК - 3.2. Выявление характеристик процесса разработки, принятия и реализации организационно-управленческого решения с учетом конкретной ситуации в деятельности организации	Знает особенности межгрупповых отношений между подразделениями в организации и их причины Знает стили руководства и поведения руководителя Имеет навыки (начального уровня) определения типов поведения руководителей по отношению к группе
ОПК -3.7. Выбор организационно-управленческого решения в соответствии с состоянием и перспективами развития управленческой ситуации объекта профессиональной деятельности	Знает факторы, влияющие на поведение людей в компании Имеет навыки (начального уровня) выбора технологий эффективного влияния на индивидуальное, групповое и организационное поведение

Информация о формировании и контроле результатов обучения представлена в Фонде оценочных средств (Приложение 1).

3. Трудоёмкость дисциплины и видов учебных занятий по дисциплине

Общая трудоемкость дисциплины составляет 3 зачётные единицы (108 академических часа).

(1 зачетная единица соответствует 36 академическим часам)

Видами учебных занятий и работы обучающегося по дисциплине могут являться.

Обозначение	Виды учебных занятий и работы обучающегося
Л	Лекции
ЛР	Лабораторные работы
ПЗ	Практические занятия
КоП	Компьютерный практикум
КРП	Групповые и индивидуальные консультации по курсовым работам (курсовым проектам)
СР	Самостоятельная работа обучающегося в период теоретического обучения
К	Самостоятельная работа обучающегося и контактная работа обучающегося с преподавателем в период промежуточной аттестации

Структура дисциплины:

Форма обучения – очная.

№	Наименование раздела дисциплины	Семестр	Количество часов по видам учебных занятий и работы обучающегося							Формы промежуточной аттестации, текущего контроля успеваемости	
			Л	ЛР	ПЗ	КоП	КРП	СР	К		
1	Основы поведения личности в организации. Групповое поведение в организации	4	16		8				42	18	Контрольная работа р.1, р.2 Домашнее задание р.1,р.2
2	Организационные процессы. Поведение организации как системы	4	16		8						
	Итого:	2	32		16				42	18	Зачет

4. Содержание дисциплины, структурированное по видам учебных занятий и разделам

При проведении аудиторных учебных занятий предусмотрено проведение текущего контроля успеваемости:

- В рамках практических занятий предусмотрено выполнение обучающимися контрольной работы.

4.1 Лекции

форма обучения – очная

№	Наименование раздела дисциплины	Тема и содержание лекций
1	Основы поведения личности в организации. Групповое поведение в организации	Организация как среда существования личности. Природа и характер поведения человека в организации. Этапы жизненного цикла организации и их влияние на деятельность и поведение персонала организации. Влияние на трудовое поведение личности разделения труда, формализации в управлении персоналом, самообучаемости организаций. Стратегическое позиционирование как регулятор поведения персонала. Мотивация трудовой деятельности.

2	Организационные процессы. Поведение организации как системы	Современные теории мотивации, применимые для решения управленческих задач. Мотивационное «поле» организации. Организационное поведение и структура мотивационного ядра. Содержательные и процессуальные теории мотивации. Двухфакторная теория мотивации. Сущность теории приобретенных потребностей. Теория К.Альдерфера. Теория С.Адамса. Теория В.Врума. Трансформация пирамиды Маслоу. Мотивы, побуждающие и поддерживающие трудовую деятельность.
		Лидерства и управление. Вклад Макиавелли в развитие теории власти. Власть и политика в организации. Типология власти. Теории лидерства. Актуальность «управленческой решетки» Р.Блэйка и Д.Моутона. Место лидера в системе управления. Формы проявления лидерства. Принципы, обеспечивающие эффективность и лидерство в деятельности. Власть как социальное и психологическое явление. Мотивы власти. Способы реализации власти. Психологическое доминирование и подчинение. Власть и лидерство в организации. Понятия «влияние», «воздействие», «полномочия» и категория власти. Актуальность «управленческой решетки» Р.Блэйка и Д.Моутона.
		Типологии личности. Типологии личности: области применения. Понятие «норма» в описании индивидуального и профессионального поведения. Стандартные профили требований к руководителям и подчиненным.
		Группа и групповые процессы. Условия успешного развития группы. Параметры оценки развитости группы. Интеграции (сплоченность) и ее показатели. Факторы, влияющие на сплоченность группы. Виды внутригрупповых противоречий как движущей силы становления и развития малой группы
		Групповые решения и методы их принятия. Групповое решение и условия необходимости его принятия. Особенности процесса принятия группового решения. Преимущества командного мышления. Факторы и признаки огруппления мышления. Недостатки группового мышления и группового единомыслия.
		Команда и этапы ее формирования. Метод командообразования. Принципы формирования команды. Команда и ее виды. Развитие команд. Организационное развитие и поведение группы. Технология фасилитации как повышение групповой эффективности. Интервенции в организационные процессы. Команда как достижение согласованности между организационной структурой, процессами, стратегией, людьми и организационной культурой. Выработка командой новых креативных организационных решений. Развитие способности организации к самообновлению. Функциональные роли в команде. Поведение людей в команде.
		Параметры оценки эффективности команды. Уровни функционирования команды и их характеристики. Профили команд. Критерии оценки командной работы.
		Жизненный цикл организации Понятие жизненного цикла организации. Модели жизненного цикла организации. Циклы и стадии развития организации в бизнесе. Зависимость организационной структуры от стадии развития организации. Особенности поведения работников на различных стадиях развития организации. Связь методов управления персоналом со стадиями жизненного цикла организации
		Конфликты в организации. Моббинг. Виды моббинга. Боссинг. Виды боссинга. Межгрупповые отношения между подразделениями в организации и их причины. Видимые признаки начала конфликта в организации. Конфликтные действия. Этапы развития конфликта. Поведение руководителя на разных стадиях развития межгруппового конфликта. Поведение людей в конфликте. Психологические доминанты поведения. Неадекватная восприятие и оценка себя и другого. Черты характер, провоцирующие конфликт
		Управление организационными изменениями Природа организацион-

	<p>ных изменений. Сопротивление переменам: причины, виды, последствия. Три стадии изменений. Управление организационными изменениями. Подходы и методы организационного развития. Казуальные переменные. Современные направления организационных изменений. Будущее организационного поведения.</p> <p>Организационная культура Концепция организационной культуры. Развитие организационной культуры. Влияние культуры на организационную эффективность. Соответствие культуры принятой стратегии. Управление организационной культурой. Влияние национальной культуры на особенности организационного поведения. Системный подход к изучению национальной в организационной культуре. Модель Г. Хофстеде. Модель Лэйн и Дистефано. Модель Оучи. Коммуникации в международной среде. Мотивация в разных культурах. Лидерство в разных культурах. Управление интернациональной рабочей силой</p> <p>Развитие организации. Модели развития организации Типы оргструктуры (функциональная, дивизионная, матричная, проектная, сетевая). Особенности функционирования руководителя в организации на разных стадиях ее развития.</p> <p>Сопротивление персонала. Компоненты организации, подверженные изменениям. Индивидуальный уровень сопротивления. Групповой_уровень сопротивления. Организационный уровень сопротивления.</p> <p>Стили руководства и поведение руководителя. Особенности стилей руководства. Особенности психологического доминирования. Формальная и содержательная стороны стилей руководства. Основные различия в поведении руководителя и лидера.</p> <p>Руководство как функция групповой деятельности. Причины и ситуации возникновения отношений «руководитель — группа». Типы поведения руководителей по отношению к группе. Ситуации, влияющие на эффективность руководства группой</p> <p>Поведение руководителя при принятии решения. Структура процесса принятия решения. Личный опыт руководства и принятие решения: программируемые и непрограммируемые решения. Психологические условия повышения результативности исполнения принятых решений. Индивидуальный стиль деятельности руководителя.</p>
--	----------------------------------------------------------------------------------------------------------------------------------------------------------------------------------------------------------------------------------------------------------------------------------------------------------------------------------------------------------------------------------------------------------------------------------------------------------------------------------------------------------------------------------------------------------------------------------------------------------------------------------------------------------------------------------------------------------------------------------------------------------------------------------------------------------------------------------------------------------------------------------------------------------------------------------------------------------------------------------------------------------------------------------------------------------------------------------------------------------------------------------------------------------------------------------------------------------------------------------------------------------------------------------------------------------------------------------------------------------------------------------------------------------------------------------------------------------------------------------------------------------------------------------------------------------------------------------------------------------------------------------------------------------------------------------------------------------------------------------------------------------------------------------------------------------------------------------------------------------------------------------------------------------------------------------------------------------------------------------------------------------------------------------------------------------------------------------------------------------------------------------------------------------------------------------------------------

4.2 Лабораторные работы

Не предусмотрено учебным планом

4.3 Практические занятия

Форма обучения – очная

№	Наименование раздела дисциплины	Тема и содержание занятия
1	Основы поведения личности в организации. Групповое поведение в организации	<p>Организация как среда существования личности. Поведение персонала в организации: основные правила и нормы. Общекультурные, профессиональные, возрастные и фирменные и групповые правила и нормы поведения персонала. Тренинг «Деловое поведение».</p> <p>Мотивация трудовой деятельности. Мотиваторы трудовой деятельности. Мотивационный тест Герцбегра. По материалам научно-практических изданий, интернет-ресурсов изучите примеры эффективной и неэффективной мотивации трудовой деятельности персонала конкретной организации. Сформулируйте выводы. Разбор кейсов.</p>

		<p>Типологии личности. Типология личности и профессия менеджер. Методика М. Рокича «Ценностные ориентации», решение кейсовых задач, Тест на выявление лидерских качеств. Типология «Большая пятёрка». Тип поведения менеджера «А» и «Б». Индивидуальные методы управления стрессом на рабочем месте. Тест Майерс-Бриггс. Тренинг «Личностное развитие».</p>
		<p>Групповые решения и методы их принятия Комбинированное занятие «Процесс принятия группового решения и его психологические особенности». Групповое осуждение проблемы, принятие группового решения, защита результатов своей работы.</p>
2	Организационные процессы. Поведение организации как системы	<p>Корпоративная культура и социальная ответственность: планирование, формирование, поддержание Создать «Модель организаций по переменным организационной культуры» используя предложенные таблицы. Используя, полученные знания, составьте модель корпоративной культуры вашей учебной группы.</p> <p>Конфликты в организации. Управление межгрупповыми конфликтами в организации. Специфика межгрупповых конфликтов. Разработка правил управления межгрупповыми конфликтами в организации. Тренинг «Борьба за ресурсы».</p> <p>Стили руководства и поведение руководителя. Стили руководства. Личные качества и стиль руководства. Возможности и ограничения возраста и образования для реализации различных стилей руководства. Гибкий стиль руководства. Тренинг «Какой я руководитель».</p> <p>Руководство как функция групповой деятельности. Трансформирующий тип лидерства. Характеристики трансформирующего типа лидерства: идеализированное влияние, интеллектуальная стимуляция, воодушевляющая мотивация, индивидуализированный подход. Тренинг «Как стать харизматичным лидером»</p> <p>Поведение руководителя при принятии решения. Психологические барьеры при принятии решения. Фиксация как тенденция «привязываться» к неверному решению и способы ее преодоления. Эмоциональные, культурные и социальные барьеры, барьеры общения и восприятия. Задания, упражнения.</p>

4.4 Компьютерные практикумы

Не предусмотрено учебным планом

4.5 Групповые и индивидуальные консультации по курсовым работам (курсовым проектам)

Не предусмотрено учебным планом

4.6 Самостоятельная работа обучающегося в период теоретического обучения

Самостоятельная работа обучающегося в период теоретического обучения включает в себя:

- самостоятельную подготовку к учебным занятиям, включая подготовку к аудиторным формам текущего контроля успеваемости;
- выполнение домашнего задания;
- самостоятельную подготовку к промежуточной аттестации.

В таблице указаны темы для самостоятельного изучения обучающимся:

№	Наименование раздела дисциплины	Темы для самостоятельного изучения
1	Основы поведения личности в организации. Групповое поведение в организации	<i>Темы для самостоятельного изучения соответствуют темам аудиторных учебных занятий</i>
2	Организационные процессы. Поведение организации как системы	<i>Темы для самостоятельного изучения соответствуют темам аудиторных учебных занятий</i>

4.7 Самостоятельная работа обучающегося и контактная работа обучающегося с преподавателем в период промежуточной аттестации

Работа обучающегося в период промежуточной аттестации включает в себя подготовку к формам промежуточной аттестации (к зачету), а также саму промежуточную аттестацию.

5. Оценочные материалы по дисциплине

Фонд оценочных средств по дисциплине приведён в Приложении 1 к рабочей программе дисциплины.

Оценочные средства для проведения промежуточной аттестации, а также текущего контроля по дисциплине хранятся на кафедре (структурном подразделении), ответственной за преподавание данной дисциплины.

6. Учебно-методическое и материально-техническое обеспечение дисциплины

Основные принципы осуществления учебной работы обучающихся изложены в локальных нормативных актах, определяющих порядок организации контактной работы и порядок самостоятельной работы обучающихся. Организация учебной работы обучающихся на аудиторных учебных занятиях осуществляется в соответствии с п. 3.

6.1 Перечень учебных изданий и учебно-методических материалов для освоения дисциплины

Для освоения дисциплины обучающийся может использовать учебные издания и учебно-методические материалы, имеющиеся в научно-технической библиотеке НИУ МГСУ и/или размещённые в Электронных библиотечных системах.

Актуальный перечень учебных изданий и учебно-методических материалов представлен в Приложении 2 к рабочей программе дисциплины.

6.2 Перечень профессиональных баз данных и информационных справочных систем

При осуществлении образовательного процесса по дисциплине используются профессиональные базы данных и информационных справочных систем, перечень которых указан в Приложении 3 к рабочей программе дисциплины.

6.3 Перечень материально-технического, программного обеспечения освоения дисциплины

Учебные занятия по дисциплине проводятся в помещениях, оснащенных соответствующим оборудованием и программным обеспечением.

Перечень материально-технического и программного обеспечения дисциплины приведен в Приложении 4 к рабочей программе дисциплины.

РАБОЧАЯ ПРОГРАММА

Шифр	Наименование дисциплины
Б1.О.16	Организационное поведение

Код направления подготовки / специальности	38.03.02
Направление подготовки / специальность	Менеджмент
Наименование ОПОП (направленность / профиль)	Менеджмент в инвестиционно-строительной сфере
Год начала реализации ОПОП	2021
Уровень образования	Бакалавриат
Форма обучения	очная
Год разработки/обновления	2021

ФОНД ОЦЕНОЧНЫХ СРЕДСТВ**1. Описание показателей и критериев оценивания компетенций, описание шкал оценивания**

Оценивание формирования компетенций производится на основе показателей оценивания, указанных в п.2. рабочей программы и в п.1.1 ФОС.

Связь компетенций, индикаторов достижения компетенций и показателей оценивания приведена в п.2 рабочей программы.

1.1. Описание формирования и контроля показателей оценивания

Оценивание уровня освоения обучающимся компетенций осуществляется с помощью форм промежуточной аттестации и текущего контроля. Формы промежуточной аттестации и текущего контроля успеваемости по дисциплине, с помощью которых производится оценивание, указаны в учебном плане и в п.3 рабочей программы.

В таблице приведена информация о формировании результатов обучения по дисциплине разделами дисциплины, а также о контроле показателей оценивания компетенций формами оценивания.

Наименование показателя оценивания (результата обучения по дисциплине)	Номера разделов дисциплины	Формы оценивания (формы промежуточной аттестации, текущего контроля успеваемости)
Знает принципы и технологии выработки стратегии командной работы для достижения поставленной цели	1, 2	Контрольная работа Зачет
Знает процессы внутренней динамики команды,	1	Зачет
Знает технологии и методы кооперации в командной работе	1	Зачет
Знает цели и функции команды	1	Зачет
Знает основные нормы и методы командного взаимодействия для реализации своей роли внутри команды	1,2	Зачет Домашнее задание
Знает сущность командных и личных интересов и особенности их согласования	1,2	Зачет Контрольная работа

Имеет навыки (начального уровня) выявления особенностей поведения и интересов участников командной работы	1,2	Контрольная работа Зачет
Знает основные понятия и методы конфликтологии, технологии межличностного взаимодействия, обеспечивающие процесс эффективного общения	1,2	Зачет Контрольная работа
Имеет навыки (начального уровня) анализа возможных последствий личных действий в командной работе	1,2	Зачет Контрольная работа
Знает технологии командного позиционирования	1,2	Зачет
Знает технологии командных коммуникаций, позволяющих создавать благоприятную эмоциональную среду и рабочую атмосферу	1,2	Зачет
Имеет навыки (начального уровня) конструктивной оценки идеи, информации, знаний и опыта членов команды	1,2	Контрольная работа Домашнее задание
Знает основные виды социальной и профессиональной коммуникации	1,2	Зачет
Имеет навыки (начального уровня) выбора способа взаимодействия с лицами с ограниченными физическими возможностями в команде	1,2	Зачет
Знает значение безбарьерной среды для социальной и профессиональной адаптации лиц с ограниченными возможностями	1,2	Зачет
Знает значение безбарьерной среды для успешного карьерного роста лиц с ограниченными физическими возможностями	1,2	Зачет
Знает методологические основы организационного поведения	1,2	Зачет
Знает психологические условия повышения результативности исполнения принятых решений	1,2	Зачет
Имеет навыки (начального уровня) определения структуры процесса принятия решения	1,2	Зачет Контрольная работа
Знает основные факторы, определяющие выбор организационной структуры	1,2	Зачет
Имеет навыки (начального уровня) анализа внешней и внутренней среды организации	1,2	Зачет Контрольная работа
Имеет навыки (начального уровня) выявления ключевых элементов внешней и внутренней среды и оценки их влияния на организацию и ее персонал	1,2	Зачет Контрольная работа
Имеет навыки (начального уровня) составления профессиограммы	1,2	Домашнее задание
Имеет навыки (начального уровня) решения ситуационных задач	1,2	Контрольная работа Домашнее задание
Знает особенности межгрупповых отношений между подразделениями в организации и их причины	1,2	Зачет
Знает стили руководства и поведения руководителя	1,2	Зачет
Имеет навыки (начального уровня) определения типов поведения руководителей по отношению к группе	1,2	Контрольная работа Зачет
Знает факторы, влияющие на поведение людей в компании	1,2	Зачет
Имеет навыки (начального уровня) выбора технологий эффективного влияния на индивидуальное, групповое и организационное поведение	1,2	Контрольная работа Зачет Домашнее задание

1.2. Описание критериев оценивания компетенций и шкалы оценивания

При проведении промежуточной аттестации в форме зачёта используется шкала оценивания: «Не зачтено», «Зачтено».

Показателями оценивания являются знания, умения и навыки обучающегося, полученные при изучении дисциплины.

Критериями оценивания достижения показателей являются:

Показатель оценивания	Критерий оценивания
Знания	Знание терминов и определений, понятий
	Полнота ответов на проверочные вопросы
	Правильность ответов на вопросы
	Чёткость изложения и интерпретации знаний
Навыки начального уровня	Навыки выбора методик выполнения заданий
	Навыки выполнения заданий различной сложности
	Навыки самопроверки. Качество сформированных навыков
	Навыки анализа результатов выполнения заданий, решения задач
	Навыки представления результатов решения задач

2. Типовые контрольные задания для оценивания формирования компетенций

2.1. Промежуточная аттестация

2.1.1. Промежуточная аттестация в форме экзамена, дифференцированного зачёта (зачета с оценкой), зачета

Форма(ы) промежуточной аттестации: зачет.

Промежуточная аттестация проводится в форме зачета для очной формы обучения в 4-м семестре (очная форма обучения):

№	Наименование раздела дисциплины	Типовые вопросы/задания
1.	Основы поведения личности в организации. Групповое поведение в организации	<ol style="list-style-type: none"> 1. Объект, предмет, задачи науки организационное поведение; 2. Методы исследования и трансформации организационного поведения; 3. История изучения организационного поведения; 4. Модели организационного поведения. 5. Особенности типологии поведения индивидов в организации; 6. Команда. Цели и функции создания команды. 7. Методы командного взаимодействия. 8. Командные роли по теории Билдинга. 9. Технология командного управления. 10. Резюме. Виды резюме. 11. Этапы жизненного цикла организации и их влияние на деятельность и поведение персонала организации. 12. Стратегическое позиционирование как регулятор поведения персонала. 13. Современные теории мотивации, применимые для решения управленческих задач. 14. Мотивы, побуждающие и поддерживающие трудовую деятель-

		<p>ность.</p> <p>15. Иерархия мотивов трудовой деятельности.</p> <p>16. Мотивационный профиль.</p> <p>17. Уровни анализа организационного поведения: индивид, группа, организация.</p> <p>18. Роли. Ролевые идентификации.</p> <p>19. Управление организационным развитием.</p> <p>20. Групповые процессы, групповое давление и конформность, групповая сплоченность и совместимость.</p>
2.	Организационные процессы. Поведение организации как системы	<p>1. Конфликты. Виды конфликтов.</p> <p>2. «Моббинг», виды «моббинга».</p> <p>3. «Боссинг», виды «боссинга», способы решения проблем «боссинга».</p> <p>4. Профессиональное общение. Виды профессионального общения.</p> <p>5. Индивидуальные, психологические особенности у лиц с ограниченными возможностями.</p> <p>6. Модели поведения человека их виды.</p> <p>7. Групповые модели поведения человека и их влияние на эффективность работы группы.</p> <p>8. Организационная культура. Виды организационной культуры.</p> <p>9. Понятие «норма» в описании индивидуального и профессионального поведения.</p> <p>10. Типология организационных культур. Организационные субкультуры.</p> <p>11. Личностный и поведенческий подход к изучению лидерства.</p> <p>12. Эффективность управленческих решений и стиль лидерства.</p> <p>13. Ситуационные теории лидерства: Фидлер, Херши и Бланшард, Врум — Йеттон — Яго.</p> <p>14. Управленческие мотивационные стратегии.</p> <p>15. Анализ стиля управления.</p> <p>16. Анализ организационного поведения и его использование результатов в управленческой деятельности.</p> <p>17. Базовая модель организационных преобразований.</p> <p>18. Формирование впечатлений и управление впечатлениями.</p> <p>19. Источники повышения эффективности работы компании.</p> <p>20. Влияние организации на поведение сотрудников. Перечислите критерии влияния.</p>

2.1.2. Промежуточная аттестация в форме защиты курсовой работы (курсового проекта)

Промежуточная аттестация в форме защиты курсовой работы/курсового проекта не проводится.

2.2. Текущий контроль

2.2.1. Перечень форм текущего контроля:

- контрольная работа (в 4 семестре);
- домашнее задание (в 4 семестре).

2.2.2. Типовые контрольные задания форм текущего контроля

Контрольная работа Тема «Организационное поведение»
Выполнение кейсов. Обучающийся должен:

- 1) сформулировать причины возникновения ситуации, спрогнозировать поведение участников кейса, обосновать необходимость получения дополнительных данных и определить источники их получения;
- 2) продемонстрировать знания и умения относительно использования ситуативного и системного подхода, широты взглядов на проблему;
- 3) разработать и продемонстрировать программу мероприятий, направленную на реализацию решения проблемы с помощью одного из научных методов (например, аналитического): проанализировать входные данные, превратить их в информацию; сформулировать проблему, цели и миссию, разработать «дерево» целей; выдвинуть возможные гипотезы и альтернативные варианты решения задачи; предложить направления их реализации, оценить итог.

Для решения кейса студентам необходимо:

1. Объяснить ситуацию.
2. Определить причины возникновения ситуации, спрогнозировать возможные варианты ее развития.
3. Дать характеристику уже принятым мерам.

Кейс 1 (пример)

Леонид Ковшов, выпускник ПТУ, пришел на завод «Стройдеталь» за полчаса до смены. Накануне в отделе кадров ему дали телефон мастера арматурного цеха, на участке которого ему предстояло работать. Минут десять он пытался дозвониться до проходной, пока, наконец, не застал мастера на месте. «Направили ко мне?» – спросил тот. «Через 10 минут планерка – подходи к этому времени», – и повесил трубку. Завод был большой, незнакомый. Только через 15 минут Ковшов разыскал свой цех и участок. Все рабочие уже успели получить задания, и он услышал лишь, как мастер «настраивал» всех на выполнение срочного задания, то уговаривая, то угрожая. Когда все ушли, мастер заметил новичка: «А, это ты? Пойдем к станку».

Они долго пробирались по цеху между станками, пока не подошли к станку, который стоял несколько в стороне. Стружка вокруг него была не убрана, инструменты разбросаны, но станок (это было видно) – новый. – Что, приходилось работать на таком? – Нет... – Новенький, только три месяца, как получили. Видишь, сразу тебе доверяем. Вот только не повезло тому, что до тебя здесь работал. Позавчера пошел на обед, а оттуда – в больницу. Пока побудь на его месте, а вернется – посмотрим. Ты приberi пока здесь, подготовь станок, а я минут на двадцать к начальнику цеха сбегаяю, после потолкуем, что к чему.

Новичок с готовностью принялся за уборку, собрал стружку, разложил инструмент. Но когда подметал пол, его заставил вздрогнуть резкий свист: на него чуть не наехал электрокар. Электрокарик увидел испуганное лицо, прокричал новичку: «Не зевай, салага!».

После этого Ковшов все время оглядывался с опаской. Он уже заметил, что надо остерегаться не только электрокара, но и крана, который часто сновал над головой. Мастер вернулся через полчаса. – Так, говоришь, на таком станке работать не доводилось? Тогда слушай. И он стал рассказывать, какая это хорошая машина, на каком принципе основано ее действие, каковы параметры и характеристики, как нужно ухаживать за станком. Все время через несколько предложений он переспрашивал: «Ясно? Понятно?» – и Ковшов поддакивал. Удовлетворенный такой обстоятельной и доходчивой, по его мнению, беседой, мастер еще раз переспросил: «Понятно?». Получил снова все тот же робкий ответ, ободряюще похлопал новичка по плечу: «Ну вот и начинай. Заготовок тебе хватит, а насчет инструмента спросишь у Терентьича, нашего “старшины”». Новичок хотел спросить, кто такой Терентьич и где его найти, но не осмелился, да и мастер уже его не услышал бы.

Работа шла нормально, но с непривычки он все-таки порезал палец. Было не особенно больно, но кровь шла сильно. Поднял голову, хотел спросить, где можно сделать перевяз-

ку, но снова не отважился: все сосредоточены – задание срочное, не до него. Кое-как перетянул палец носовым платком и снова принялся за дело. Оторвался от станка неожиданно – заметил, что стало меньше шума. Судя по времени, начался обед, и все без него ушли. Пока он искал, где 15-й цех, в котором находилась столовая, опоздал – смена уже отобедала. Пожалели его в столовой, покормили, чем могли. После обеда все шло, в общем, благополучно. В четыре часа Ковшов собрался было сдавать работу (ему, как подростку, рабочий день положен на час меньше), но мастера не было видно. Мастер подошел к нему лишь в конце рабочего дня, осмотрел, что сделано, похвалил: «Продолжай в том же духе!». И тут же заспешил, ссылаясь на заботы: «Твоя смена кончилась, а у меня, брат, день ненормированный». У Ковшова было к нему много вопросов: хотелось знать, сколько заработал, какая работа будет завтра, но докучать этими мелкими делами, отрывая от более важных он не решился, тем более что мастер уже был далеко, а все рабочие разошлись. Ничего не оставалось больше, как отправиться со своими вопросами домой – до утра. А что будет завтра?

Задание

1. Проанализируйте поведение и действия мастера по отношению к молодому рабочему.
2. Дайте психологическую оценку первого рабочего дня новичка.
3. Определите целесообразное поведение и действия мастера в данной ситуации.

Домашнее задание Тема «Профессиограмма».

Состав домашнего задания:

В рамках домашнего задания создается «Профессиограмма» на своего коллегу.

Цель «профессиограммы» создать целостное представление об особенностях данного вида труда. Ядром «профессиограммы» является «психограмма» профессии. «Психограмма» включает описание требований, которые предъявляет профессия к психологическим качествам человека (мышлению, вниманию, восприятию и т.д.)

Выполненное домашнее задание оформляется в виде презентации:

1. Титульник - название выбранной профессии, фамилия, имя отчество студента (1 слайд);
2. «Профессиограмма» - это документ (должностная инструкция), в котором описаны особенности профессии или специальности (1 слайд);
3. Составление социально-психологического портрета современного профессионала «психограммы» (10 слайдов) (**Психограмма** – описание требований, которые предъявляет профессия к психологическим качествам человека (мышление, внимание, восприятие).

Психологические качества, желательные для эффективного выполнения профессиональной деятельности, общения, для профессионального роста, преодоления экстремальных ситуаций в труде. Сюда относятся характеристики мотивационной, волевой, эмоциональной сферы специалиста:

1. Мотивы, цели, задачи, потребности, интересы, отношения, ценностные ориентации человека, психологические позиции.
2. Профессиональные притязания, профессиональная самооценка, самоосознание себя как профессионала.
3. Эмоции, психические состояния, эмоциональный облик.
4. Удовлетворенность человека трудом, его процессом и результатом.
5. Психологические знания о труде, о профессии.
6. Психологические действия, способы, приемы, умения, техники, психотехнологии (в их влиянии на себя и на других людей).
7. Профессиональные способности, профессиональная обучаемость, открытость к профессиональному росту.
8. Профессиональное мышление, в том числе творчество, возможность обогатить опыт профессии.

9. Профессиональное саморазвитие, умение проектировать и реализовать планы своего профессионального роста.

10. Психологические противопоказания (то есть психические качества, абсолютно или относительно несовместимые с профессией).

11. Линии профессионального роста и распада профессиональной деятельности и личности специалиста, пути их реабилитации.

В заключении к профессиограмме целесообразно указать возможные пути профессионального обучения и переобучения, тренируемости отдельных психологических качеств и реабилитации, пути повышения квалификации и переквалификации, переориентации в рамках данной профессии и переподготовки на другую профессию или специальность.

3. Методические материалы, определяющие процедуры оценивания

Процедура проведения промежуточной аттестации и текущего контроля успеваемости регламентируется локальным нормативным актом, определяющим порядок осуществления текущего контроля успеваемости и промежуточной аттестации обучающихся.

3.1. Процедура оценивания при проведении промежуточной аттестации обучающихся по дисциплине в форме экзамена и/или дифференцированного зачета (зачета с оценкой)

Промежуточная аттестация по дисциплине в форме экзамена/дифференцированного зачёта (зачета с оценкой) не проводится.

3.2. Процедура оценивания при проведении промежуточной аттестации обучающихся по дисциплине в форме зачета

Промежуточная аттестация по дисциплине в форме зачёта проводится в 4 семестре. Для оценивания знаний и навыков используются критерии и шкала, указанные п.1.2.

Критерий оценивания	Уровень освоения и оценка	
	Не зачтено	Зачтено
Знание терминов и определений, понятий	Не знает терминов и определений	Знает термины и определения
Знание основных закономерностей и соотношений, принципов	Не знает основные закономерности и соотношения, принципы построения знаний	Знает основные закономерности и соотношения, принципы построения знаний
Объём освоенного материала, усвоение всех дидактических единиц (разделов)	Не знает значительной части материала дисциплины	Знает материал дисциплины
Полнота ответов на проверочные вопросы	Не даёт ответы на большинство вопросов	Даёт ответы на большинство вопросов
Правильность ответов на вопросы	Допускает грубые ошибки при изложении ответа на вопрос	Не допускает ошибок при изложении ответа на вопрос
Чёткость изложения и интерпретации знаний	Излагает знания без логической последовательности	Излагает знания в логической последовательности

	Не иллюстрирует изложение поясняющими схемами, рисунками и примерами	Иллюстрирует изложение поясняющими схемами, рисунками и примерами
	Неверно излагает и интерпретирует знания	Верно излагает и интерпретирует знания

Ниже приведены правила оценивания формирования компетенций по показателю оценивания «Навыки начального уровня».

Критерий оценивания	Уровень освоения и оценка	
	Не зачтено	Зачтено
Навыки выбора методик выполнения заданий	Не может выбрать методику выполнения заданий	Может выбрать методику выполнения заданий
Навыки выполнения заданий различной сложности	Не имеет навыков выполнения учебных заданий	Имеет навыки выполнения учебных заданий
Навыки самопроверки. Качество сформированных навыков	Допускает грубые ошибки при выполнении заданий, нарушающие логику решения задач	Не допускает ошибки при выполнении заданий
Навыки анализа результатов выполнения заданий, решения задач	Делает некорректные выводы	Делает корректные выводы
Навыки представления результатов решения задач	Не может проиллюстрировать решение задачи поясняющими схемами, рисунками	Иллюстрирует решение задачи поясняющими схемами, рисунками

3.3. Процедура оценивания при проведении промежуточной аттестации обучающихся по дисциплине в форме защиты курсовой работы (курсового проекта)

Промежуточная аттестация по дисциплине в форме защиты курсовой работы/курсового проекта не проводится.

Шифр	Наименование дисциплины
Б1.О.16	Организационное поведение

Код направления подготовки / специальности	38.03.02
Направление подготовки / специальность	Менеджмент
Наименование ОПОП (направленность / профиль)	Менеджмент в инвестиционно-строительной сфере
Год начала реализации ОПОП	2021
Уровень образования	Бакалавриат
Форма обучения	очная
Год разработки/обновления	2021

Перечень учебных изданий и учебно-методических материалов

Электронные учебные издания в электронно-библиотечных системах (ЭБС):

№ п/п	Автор, название, место издания, год издания, количество страниц	Гиперссылка на учебное издание в ЭБС
1	2	3
1.	Красовский, Ю. Д. Организационное поведение : учебник для студентов вузов, обучающихся по направлению «Менеджмент» и специальности «Социология» / Ю. Д. Красовский. — 4-е изд. — Москва : ЮНИТИ-ДАНА, 2017. — 487 с. — ISBN 978-5-238-02186-7. — Текст : электронный // Электронно-библиотечная система IPR BOOKS : [сайт].	Режим доступа: http://www.iprbookshop.ru/71032.html
2.	Организационное поведение : учебное пособие / А. В. Назаренко, Д. В. Запорожец, Д. С. Кенина [и др.]. — Ставрополь : Ставропольский государственный аграрный университет, 2017. — 168 с. — ISBN 2227-8397. — Текст : электронный // Электронно-библиотечная система IPR BOOKS :	Режим доступа: http://www.iprbookshop.ru/76042.html
4.	Осипова, И. Н. Оценка регулирующего воздействия проектов муниципальных нормативных правовых актов. Правовые и организационные основы / И. Н. Осипова. — Саратов : Вузовское образование, 2016. — 59 с. — ISBN 2227-8397. — Текст : электронный // Электронно-библиотечная система IPR BOOKS : [сайт].	Режим доступа: http://www.iprbookshop.ru/44601.html

Приложение 3 к рабочей программе

Шифр	Наименование дисциплины
Б1.О.16	Организационное поведение

Код направления подготовки / специальности	38.03.02
Направление подготовки / специальность	Менеджмент
Наименование ОПОП (направленность / профиль)	Менеджмент в инвестиционно-строительной сфере
Год начала реализации ОПОП	2021
Уровень образования	Бакалавриат
Форма обучения	очная
Год разработки/обновления	2021

Перечень профессиональных баз данных и информационных справочных систем

Наименование	Электронный адрес ресурса
«Российское образование» - федеральный портал	http://www.edu.ru/index.php
Научная электронная библиотека	http://elibrary.ru/defaultx.asp?
Электронная библиотечная система IPRbooks	http://www.iprbookshop.ru/
Федеральная университетская компьютерная сеть России	http://www.runnet.ru/
Информационная система "Единое окно доступа к образовательным ресурсам"	http://window.edu.ru/
Научно-технический журнал по строительству и архитектуре «Вестник МГСУ»	http://www.vestnikmgsu.ru/
Научно-техническая библиотека НИУ МГСУ	http://www.mgsu.ru/resources/Biblioteka/

Приложение 4 к рабочей программе

Шифр	Наименование дисциплины
Б1.О.16	Организационное поведение

Код направления подготовки / специальности	38.03.02
Направление подготовки / специальность	Менеджмент
Наименование ОПОП (направленность / профиль)	Менеджмент в инвестиционно-строительной сфере
Год начала реализации ОПОП	2021
Уровень образования	Бакалавриат
Форма обучения	очная
Год разработки/обновления	2021

Материально-техническое и программное обеспечение дисциплины

Наименование специальных помещений и помещений для самостоятельной работы	Оснащенность специальных помещений и помещений для самостоятельной работы	Перечень лицензионного программного обеспечения. Реквизиты подтверждающего документа
Учебные аудитории для проведения учебных занятий, текущего контроля и промежуточной аттестации	Рабочее место преподавателя, рабочие места обучающихся	
<p>Помещение для самостоятельной работы обучающихся</p> <p>Ауд. 41 НТБ на 80 посадочных мест (рабочее место библиотекаря, рабочие места обучающихся)</p>	<p>ИБП GE VH Series VH 700 Источник бесперебойного питания РИП-12 (2 шт.) Компьютер/ТИП №5 (2 шт.) Компьютер Тип № 1 (6 шт.) Контрольно-пусковой блок С2000-КПБ (26 шт.) Монитор / Samsung 21,5" S22C200B (80 шт.) Плоттер / HP DJ T770 Прибор приемно-контрольный С2000-АСПТ (2 шт.) Принтер / HP LaserJet P2015 DN Принтер /Тип № 4 н/т Принтер HP LJ Pro 400 M401dn Системный блок / Kraftway Credo тип 4 (79 шт.) Электронное табло 2000*950</p>	<p>Adobe Acrobat Reader DC (ПО предоставляется бесплатно на условиях OpLic) Adobe Flash Player (ПО предоставляется бесплатно на условиях OpLic) APM Civil Engineering (Договор № 109/9.13_АО НИУ от 09.12.13 (НИУ-13)) ArcGIS Desktop (Договор передачи с ЕСПИ СНГ 31 лицензии от 27.01.2016) ArhciCAD [22] (Б\Д; Веб-кабинет или подписка; OpenLicense) AutoCAD [2018] (Б\Д; Веб-кабинет или подписка; OpenLicense) AutoCAD [2020] (Б\Д; Веб-кабинет или подписка; OpenLicense) Autodesk Revit [2018] (Б\Д; Веб-кабинет или подписка; OpenLicense) Autodesk Revit [2020] (Б\Д; Веб-кабинет или подписка; OpenLicense) CorelDRAW [GSX5;55] (Договор № 292/10.11- АО НИУ от 28.11.2011 (НИУ-11)) eLearnBrowser [1.3] (Договор ГМЛ-Л-16/03-846 от 30.03.2016) Google Chrome (ПО предоставляется бесплатно на условиях OpLic) Lazagus (ПО предоставляется бесплатно на условиях OpLic) Mathcad [Edu.Prime;3;30] (Договор №109/9.13_АО НИУ от 09.12.13 (НИУ-13)) Mathworks Matlab [R2008a;100] (Договор 089/08-ОК(ИОП) от 24.10.2008)</p>

Наименование специальных помещений и помещений для самостоятельной работы	Оснащенность специальных помещений и помещений для самостоятельной работы	Перечень лицензионного программного обеспечения. Реквизиты подтверждающего документа
		<p>Mozilla Firefox (ПО предоставляется бесплатно на условиях OpLic)</p> <p>MS Access [2013;Im] (OpenLicense; Подписка Azure Dev Tools; Б\Д; Веб-кабинет)</p> <p>MS ProjectPro [2013;ImX] (OpenLicense; Подписка Azure Dev Tools; Б\Д; Веб-кабинет)</p> <p>MS VisioPro [2013;ADT] (OpenLicense; Подписка Azure Dev Tools; Б\Д; Веб-кабинет)</p> <p>MS Visual FoxPro [ADT] (OpenLicense; Подписка Azure Dev Tools; Б\Д; Веб-кабинет)</p> <p>nanoCAD СПДС Стройплощадка (Договор бесплатной передачи / партнерство)</p> <p>PascalABC [3.2.0.1311] (ПО предоставляется бесплатно на условиях OpLic)</p> <p>Visual Studio Ent [2015;Imx] (OpenLicense; Подписка Azure Dev Tools; Б\Д; Веб-кабинет)</p> <p>Visual Studio Expr [2008;ImX] (OpenLicense; Подписка Azure Dev Tools; Б\Д; Веб-кабинет)</p> <p>WinPro 7 [ADT] (OpenLicense; Подписка Azure Dev Tools; Б\Д; Веб-кабинет)</p> <p>Компас-3D V14 АЕС (Договор № 109/9.13_АО НИУ от 09.12.13 (НИУ-13))</p> <p>ПК ЛИРА-САПР [2013] (Договор № 109/9.13_АО НИУ от 09.12.13 (НИУ-13))</p>
<p>Помещение для самостоятельной работы обучающихся</p> <p>Ауд. 59 НТБ на 5 посадочных мест, оборудованных компьютерами (рабочее место библиотекаря, рабочие места обучающихся, рабочее место для лиц с ограниченными возможностями здоровья) Читальный зал на 52 посадочных места</p>	<p>Компьютер / ТИП №5 (4 шт.)</p> <p>Монитор Acer 17" AL1717 (4 шт.)</p> <p>Монитор Samsung 24" S24C450B</p> <p>Системный блок Kraftway Credo KC36 2007 (4 шт.)</p> <p>Системный блок Kraftway Credo KC43 с KSS тип3</p> <p>Принтер/HP LaserJet P2015 DN</p> <p>Аудиторный стол для инвалидов-колясочников</p> <p>Видеоувеличитель /Optelec ClearNote</p> <p>Джойстик компьютерный беспроводной</p> <p>Клавиатура Clevy с большими кнопками и накладкой (беспроводная)</p> <p>Кнопка компьютерная выносная малая</p> <p>Кнопка компьютерная выносная малая (2 шт.)</p>	<p>Google Chrome (ПО предоставляется бесплатно на условиях OpLic (не требуется))</p> <p>Adobe Acrobat Reader DC (ПО предоставляется бесплатно на условиях OpLic (не требуется))</p> <p>eLearnBrowser [1.3] (Договор ГМЛ-Л-16/03-846 от 30.03.2016)</p> <p>Mozilla Firefox (ПО предоставляется бесплатно на условиях OpLic (лицензия не требуется))</p> <p>MS OfficeStd [2010; 300] (Договор № 162/10 - АО НИУ от 18.11.2010 (НИУ-10))</p> <p>Adobe Acrobat Reader [11] (ПО предоставляется бесплатно на условиях OpLic (лицензия не требуется))</p> <p>K-Lite Codec Pack (ПО предоставляется бесплатно на условиях OpLic (лицензия не требуется))</p>
<p>Помещение для самостоятельной работы обучающихся</p>	<p>Монитор Acer 17" AL1717 (5 шт.)</p> <p>Системный блок Kraftway</p>	<p>AutoCAD [2020] (Б\Д; Веб-кабинет или подписка; OpenLicense)</p> <p>Eurosoft STARK [201W;20] (Договор №</p>

Наименование специальных помещений и помещений для самостоятельной работы	Оснащенность специальных помещений и помещений для самостоятельной работы	Перечень лицензионного программного обеспечения. Реквизиты подтверждающего документа
<p align="center">Ауд. 84 НТБ</p> <p>На 5 посадочных мест, оборудованных компьютерами (рабочее место библиотекаря, рабочие места обучающихся)</p> <p>Читальный зал на 52 посадочных места</p>	<p>KW17 2010 (5 шт.)</p>	<p>089/08-ОК(ИОП) от 24.10.2008)</p> <p>MS OfficeStd [2010; 300] (Договор № 162/10 - АО НИУ от 18.11.2010 (НИУ-10))</p> <p>nanoCAD СПДС Конструкции (Договор бесплатной передачи / партнерство)</p> <p>WinPro 7 [ADT] (OpenLicense; Подписка Azure Dev Tools; БД; Веб-кабинет)</p> <p>ПК ЛИРА-САПР [2013R5] (ПО предоставляется бесплатно на условиях OpLic (лицензия не требуется))</p>

Федеральное государственное бюджетное образовательное учреждение высшего образования
«НАЦИОНАЛЬНЫЙ ИССЛЕДОВАТЕЛЬСКИЙ МОСКОВСКИЙ ГОСУДАРСТВЕННЫЙ
СТРОИТЕЛЬНЫЙ УНИВЕРСИТЕТ»

РАБОЧАЯ ПРОГРАММА

Шифр	Наименование дисциплины
Б1.О.17	Управление персоналом

Код направления подготовки / специальности	38.03.02
Направление подготовки / специальность	Менеджмент
Наименование ОПОП (направленность / профиль)	Менеджмент в инвестиционно-строительной сфере
Год начала реализации ОПОП	2021
Уровень образования	бакалавриат
Форма обучения	очная
Год разработки/обновления	2021

Разработчики:

должность	ученая степень, ученое звание	ФИО
доцент	к.п.н., доцент	Романова Е.В.

Рабочая программа дисциплины разработана и одобрена кафедрой (структурным подразделением) Социальных, психологических и правовых коммуникаций.

Рабочая программа утверждена методической комиссией по УГСН, протокол № 4 от «30» июня 2021 г.

1. Цель освоения дисциплины

Целью освоения дисциплины «Управление персоналом» является формирование компетенций обучающегося в области управления персоналом и современных технологий кадровой работы.

Программа составлена в соответствии с требованиями Федерального государственного образовательного стандарта высшего образования по направлению подготовки 38.03.02 Менеджмент.

Дисциплина относится к обязательной части Блока 1 «Дисциплины (модули)» основной профессиональной образовательной программы «Менеджмент в инвестиционно-строительной сфере». Дисциплина является обязательной для изучения.

2. Перечень планируемых результатов обучения по дисциплине, соотнесенных с планируемыми результатами освоения образовательной программы

Код и наименование компетенции (результат освоения)	Код и наименование индикатора достижения компетенции
УК-5. Способен воспринимать межкультурное разнообразие общества в социально-историческом, этническом и философском контекстах	УК-5.7 Выбор способа решения конфликтных ситуаций в процессе профессиональной деятельности
УК-6. Способен управлять своим временем, выстраивать и реализовывать траекторию саморазвития на основе принципов образования в течение всей жизни	УК-6.4 Определение требований рынка труда к личностным и профессиональным навыкам
УК-9. Способен использовать базовые дефектологические знания в социальной и профессиональной сферах	УК-9.1 Описание базовых принципов взаимодействия (в социальной и профессиональной сфере) с лицами с ограниченными возможностями здоровья и/или инвалидностью с применением понятийно-категориального аппарата дефектологических знаний
	УК-9.2 Выбор установленных нормативно-правовыми актами правил организации трудовой деятельности (в профессиональной сфере) лиц с ограниченными возможностями здоровья и инвалидностью
	УК-9.3 Выбор способов взаимодействия (в социальной и профессиональной сфере) с лицами с ограниченными возможностями здоровья и инвалидностью с учётом их клинико-психологических особенностей и возможностей
	УК-9.4 Выбор мер по организации (в профессиональной сфере) безбарьерной среды для лиц с ограниченными возможностями здоровья и инвалидностью
ОПК-1 Способен решать профессиональные задачи на основе знаний (на промежуточном уровне) экономической, организационной и управленческой теории;	ОПК-1.1. Описание содержательных характеристик управления социально-экономическими системами с использованием понятийного аппарата экономической, организационной и управленческой теории
	ОПК-1.2. Формулирование и формализация задач профессиональной деятельности с использованием научного и методического аппарата экономической, организационной и управленческой теории
	ОПК-1.3. Выбор способов, методов и технологий управления с учетом функциональной области

Код и наименование компетенции (результат освоения)	Код и наименование индикатора достижения компетенции
	ОПК-1.4. Выбор основных инструментов управления, показателей оценки эффективности управления, форматов осуществления управленческого процесса
	ОПК-1.5. Решение задач на усвоение понятийного аппарата и понимание логических связей, расчетных и ситуационных задач на основе знаний (на промежуточном уровне) экономической, управленческой и организационной теории
ОПК-2 Способен осуществлять сбор, обработку и анализ данных, необходимых для решения поставленных управленческих задач, с использованием современного инструментария и интеллектуальных информационно-аналитических систем	ОПК-2.1. Определение, систематизация и анализ информации в соответствии с поставленными целями управления для решения задач профессиональной деятельности
	ОПК-2.2. Выбор методов сбора данных, способов и вида их представления в соответствии с поставленными задачами профессиональной деятельности
	ОПК-2.6. Выбор инструментария обработки и анализа данных, необходимых для решения поставленных управленческих задач
ОПК-3 Способен разрабатывать обоснованные организационно-управленческие решения с учетом их социальной значимости, содействовать их реализации в условиях сложной и динамичной среды и оценивать их последствия;	ОПК-3.2. Выявление характеристик процесса разработки, принятия и реализации организационно-управленческого решения с учетом конкретной ситуации в деятельности организации
	ОПК-3.3. Формирование организационно-управленческих решений в деятельности организации
	ОПК-3.5. Выбор методов разработки и принятия оптимальных организационно-управленческих решений в деятельности организации
	ОПК-3.8. Регламентация процесса разработки, принятия и реализации управленческих решений в деятельности организации

Код и наименование индикатора достижения компетенции	Наименование показателя оценивания (результата обучения по дисциплине)
УК-5.7 Выбор способа решения конфликтных ситуаций в процессе профессиональной деятельности	Знает порядок рассмотрения службой управления персоналом конфликтных ситуаций в профессиональной деятельности
УК-6.4 Определение требований рынка труда к личностным и профессиональным навыкам	Знает способы формулирования требований к личностным и профессиональным навыкам на основе компетентностного подхода Имеет навыки (начального уровня) оценки личностных и профессиональных компетенций
УК-9.1 Описание базовых принципов взаимодействия (в социальной и профессиональной сфере) с лицами с ограниченными возможностями здоровья и/или инвалидностью с применением понятийно-категориального аппарата дефектологических знаний	Знает базовые принципы взаимодействия (в социальной и профессиональной сфере) с лицами с ограниченными возможностями здоровья и/или инвалидностью
УК-9.2 Выбор установленных нормативно-правовыми актами правил организации трудовой деятельности (в профессиональной	Знает правила организации трудовой деятельности (в профессиональной сфере) лиц с ограниченными возможностями здоровья и инвалидностью

Код и наименование индикатора достижения компетенции	Наименование показателя оценивания (результата обучения по дисциплине)
сфере) лиц с ограниченными возможностями здоровья и инвалидностью	
УК-9.3 Выбор способов взаимодействия (в социальной и профессиональной сфере) с лицами с ограниченными возможностями здоровья и инвалидностью с учётом их клинико-психологических особенностей и возможностей	Знает способы взаимодействия (в социальной и профессиональной сфере) с лицами с ограниченными возможностями здоровья и инвалидностью с учётом их клинико-психологических особенностей и возможностей
УК-9.4 Выбор мер по организации (в профессиональной сфере) безбарьерной среды для лиц с ограниченными возможностями здоровья и инвалидностью	Знает правила организации (в профессиональной сфере) безбарьерной среды для лиц с ограниченными возможностями здоровья и инвалидностью
ОПК-1.1. Описание содержательных характеристик управления социально-экономическими системами с использованием понятийного аппарата экономической, организационной и управленческой теории	Знает основные термины, определения понятий и закономерности науки теории и практики управления персоналом Знает основные теории управления персоналом Знает основные теории мотивации персонала Имеет навыки (начального уровня) создания и анализа мотивационного профиля работника
ОПК-1.2. Формулирование и формализация задач профессиональной деятельности с использованием научного и методического аппарата экономической, организационной и управленческой теории	Знает задачи профессиональной деятельности служб системы управления персоналом организации Имеет навыки (начального уровня) формализации и решения задач управления персоналом организации
ОПК-1.3. Выбор способов, методов и технологий управления с учетом функциональной области	Знает способы, методы и технологии управления персоналом в организации
ОПК-1.4. Выбор основных инструментов управления, показателей оценки эффективности управления, форматов осуществления управленческого процесса	Знает показатели оценки эффективности системы управления персоналом в организации Имеет навыки (начального уровня) выбора инструментов для решения задач управления персоналом
ОПК-1.5. Решение задач на усвоение понятийного аппарата и понимание логических связей, расчетных и ситуационных задач на основе знаний (на промежуточном уровне) экономической, управленческой и организационной теории	Имеет навыки (основного уровня) решения задач на усвоение понятийного аппарата и понимание логических связей теории и практики управления персоналом
ОПК-2.1. Определение, систематизация и анализ информации в соответствии с поставленными целями управления для решения задач профессиональной деятельности	Знает системные связи и коммуникативные потоки между элементами системы управления персоналом в организации Имеет навыки (основного уровня) систематизации и анализа информации для достижения целей и решения задач управления персоналом организации
ОПК-2.2. Выбор методов сбора данных, способов и вида их представления в соответствии с поставленными задачами профессиональной деятельности	Знает методы получения информации о персонале организации для решения задач управления персоналом
ОПК-2.6. Выбор инструментария обработки и анализа данных, необходимых для реше-	Имеет навыки (начального уровня) обработки и анализа первичных данных о работнике организа-

1	Система управления персоналом в организации	4	12		6					Контрольная работа (р.1)
2	Технологии и методы управления персоналом	4	20		10			33	27	
Итого:			32		16			33	27	экзамен

4. Содержание дисциплины, структурированное по видам учебных занятий и разделам

При проведении аудиторных учебных занятий предусмотрено проведение текущего контроля успеваемости:

- в рамках практических занятий предусмотрено выполнение обучающимися контрольной работы.

4.1 Лекции

№	Наименование раздела дисциплины	Тема и содержание лекций
1	Система управления персоналом в организации	Управление персоналом как наука и учебная дисциплина Место и роль управления персоналом в системе управления. Теории управления персоналом. Концепции управления персоналом.
		Кадровая политика и кадровая стратегия. Понятие кадровой политики, общие требования. Виды кадровой политики организации. Разработка кадровой политики организации. Кадровая стратегия.
		Система управления персоналом Понятие и элементы системы управления персоналом. Цели и функции системы управления персоналом. Организационная структура службы управления персоналом
		Нормативно-методическое обеспечение системы управления персоналом Нормативно-справочные документы. Документы организационного, организационно-распорядительного и организационно-методического характера. Документы технического, технико-экономического и экономического характера
		Оценка эффективности системы управления персоналом. Понятие и критерии эффективности системы управления персоналом. Способы оценки эффективности системы управления персоналом
2	Технологии и методы управления персоналом	Кадровое планирование Сущность, цели и задачи кадрового планирования. Виды и этапы кадрового планирования. Планирование персонала
		Подбор и наём персонала Внутренние и внешние источники привлечения персонала. Технологии подбора персонала. Процесс подбора персонала. Критерии подбора персонала и профиль должности
		Оценка персонала Понятие оценки персонала. Цель, задачи, преимущества. Традиционные методы оценки персонала. Современные методы оценки персонала.
		Аттестация персонала Аттестация персонала и ее отличие от оценки персонала. Этапы и методы проведения аттестации.

	<p>Адаптация персонала. Понятие и виды адаптации. Этапы процесса адаптации и методы его ускорения.</p>
	<p>Мотивация трудовой деятельности. Основные теории мотивации: содержательные и процессуальные теории. Мотивация и стимулирование. Программы мотивации и стимулирования трудовой деятельности.</p>
	<p>Система обучения и развития персонала. Цели обучения, переподготовки и повышения квалификации персонала. Классификация форм обучения. Методы обучения. Оценка эффективности обучения.</p>
	<p>Управление карьерой. Понятие карьеры и стадии карьерного развития. Профессиональная карьера. Горизонтальная карьера. Индивидуальное планирование карьеры. Технологии создания кадрового резерва. Управление талантами.</p>
	<p>Кадровая работа с лицами с ограниченными возможностями здоровья и инвалидностью Базовые принципы взаимодействия с лицами с ограниченными возможностями здоровья и/или инвалидностью в профессиональной сфере. Правила организации трудовой деятельности. Способы взаимодействия с ЛОВЗ и инвалидностью с учётом их клинико-психологических особенностей. Организация безбарьерной среды.</p>

4.2 *Лабораторные работы*
Не предусмотрено учебным планом

4.3 *Практические занятия*

№	Наименование раздела дисциплины	Тема и содержание занятия
1	Система управления персоналом в организации	<p>Кадровая стратегия и кадровая политика и особенности ее разработки Анализ документов, отражающих кадровую политику организации. Решение кейса.</p>
		<p>Проектирование системы управления персоналом Расчет штатного расписания службы управления персоналом на основе нормативов временных затрат и видов деятельности. Решение кейса</p>
		<p>Особенности и структура кадровой документации Анализ кадровых документов: штатное расписание, положение о подразделении, положение о персонале, коллективный договор, должностная инструкция. Решение кейса</p>
2	Технологии и методы управления персоналом	<p>Кадровое планирование Расчет потребности в персонале. Оптимизация кадрового состава организации. Решение кейса</p>
		<p>Подбор и наём персонала Составление перечня требований к кандидату на должность и оценка кандидата на соответствие требованиям. Деловая игра.</p>
		<p>Оценка и аттестация персонала Порядок и процедуры оценки и аттестации персонала. Деловая игра</p>

	<p>Мотивация и стимулирование труда Определение ведущих мотиваторов. Составление программы мотивации и стимулирования. Диагностическое тестирование. Решение кейса</p>
	<p>Обучение персонала и управление карьерой Составление программы обучения и построения карьеры на основании компетентностного подхода. Решение кейса.</p>

4.4 *Компьютерные практикумы*
 Не предусмотрено учебным планом

4.5 *Групповые и индивидуальные консультации по курсовым работам (курсовым проектам)*
 Не предусмотрено учебным планом

4.6 *Самостоятельная работа обучающегося в период теоретического обучения*

Самостоятельная работа обучающегося в период теоретического обучения включает в себя:

- самостоятельную подготовку к учебным занятиям, включая подготовку к аудиторным формам текущего контроля успеваемости;
- самостоятельную подготовку к промежуточной аттестации.

В таблице указаны темы для самостоятельного изучения обучающимся:

№	Наименование раздела дисциплины	Темы для самостоятельного изучения
1	Система управления персоналом в организации	<i>Темы для самостоятельного изучения соответствуют темам аудиторных учебных занятий</i>
2	Технологии и методы управления персоналом	<i>Темы для самостоятельного изучения соответствуют темам аудиторных учебных занятий</i>

4.7 *Самостоятельная работа обучающегося и контактная работа обучающегося с преподавателем в период промежуточной аттестации*

Работа обучающегося в период промежуточной аттестации включает в себя подготовку к формам промежуточной аттестации (*экзамену*), а также саму промежуточную аттестацию.

5. Оценочные материалы по дисциплине

Фонд оценочных средств по дисциплине приведён в Приложении 1 к рабочей программе дисциплины.

Оценочные средства для проведения промежуточной аттестации, а также текущего контроля по дисциплине хранятся на кафедре (структурном подразделении), ответственной за преподавание данной дисциплины.

6. Учебно-методическое и материально-техническое обеспечение дисциплины

Основные принципы осуществления учебной работы обучающихся изложены в локальных нормативных актах, определяющих порядок организации контактной работы и порядок самостоятельной работы обучающихся. Организация учебной работы обучающихся на аудиторных учебных занятиях осуществляется в соответствии с п. 3.

6.1 *Перечень учебных изданий и учебно-методических материалов для освоения дисциплины*

Для освоения дисциплины обучающийся может использовать учебные издания и учебно-методические материалы, имеющиеся в научно-технической библиотеке НИУ МГСУ и/или размещённые в Электронных библиотечных системах.

Актуальный перечень учебных изданий и учебно-методических материалов представлен в Приложении 2 к рабочей программе дисциплины.

6.2 Перечень профессиональных баз данных и информационных справочных систем

При осуществлении образовательного процесса по дисциплине используются профессиональные базы данных и информационных справочных систем, перечень которых указан в Приложении 3 к рабочей программе дисциплины.

6.3 Перечень материально-технического, программного обеспечения освоения дисциплины

Учебные занятия по дисциплине проводятся в помещениях, оснащенных соответствующим оборудованием и программным обеспечением.

Перечень материально-технического и программного обеспечения дисциплины приведен в Приложении 4 к рабочей программе дисциплины.

Шифр	Наименование дисциплины
Б1.О.17	Управление персоналом

Код направления подготовки / специальности	38.03.02
Направление подготовки / специальность	Менеджмент
Наименование ОПОП (направленность / профиль)	Менеджмент в инвестиционно-строительной сфере
Год начала реализации ОПОП	2021
Уровень образования	бакалавриат
Форма обучения	очная
Год разработки/обновления	2021

ФОНД ОЦЕНОЧНЫХ СРЕДСТВ

1. Описание показателей и критериев оценивания компетенций, описание шкал оценивания

Оценивание формирования компетенций производится на основе показателей оценивания, указанных в п.2. рабочей программы и в п.1.1 ФОС.

Связь компетенций, индикаторов достижения компетенций и показателей оценивания приведена в п.2 рабочей программы.

1.1. Описание формирования и контроля показателей оценивания

Оценивание уровня освоения обучающимся компетенций осуществляется с помощью форм промежуточной аттестации и текущего контроля. Формы промежуточной аттестации и текущего контроля успеваемости по дисциплине, с помощью которых производится оценивание, указаны в учебном плане и в п.3 рабочей программы.

В таблице приведена информация о формировании результатов обучения по дисциплине разделами дисциплины, а также о контроле показателей оценивания компетенций формами оценивания.

Наименование показателя оценивания (результата обучения по дисциплине)	Номера разделов дисциплины	Формы оценивания (формы промежуточной аттестации, текущего контроля успеваемости)
Знает порядок рассмотрения службой управления персоналом конфликтных ситуаций в профессиональной деятельности	1	экзамен
Знает способы формулирования требований к личностным и профессиональным навыкам на основе компетентностного подхода	2	экзамен
Имеет навыки (начального уровня) оценки личностных и профессиональных компетенций	2	экзамен
Знает базовые принципы взаимодействия (в со-	2	экзамен

циальной и профессиональной сфере) с лицами с ограниченными возможностями здоровья и/или инвалидностью		
Знает правила организации трудовой деятельности (в профессиональной сфере) лиц с ограниченными возможностями здоровья и инвалидностью	2	экзамен
Знает способы взаимодействия (в социальной и профессиональной сфере) с лицами с ограниченными возможностями здоровья и инвалидностью с учётом их клинико-психологических особенностей и возможностей	2	экзамен
Знает правила организации (в профессиональной сфере) безбарьерной среды для лиц с ограниченными возможностями здоровья и инвалидностью	2	экзамен
Знает основные термины, определения понятий и закономерности науки и практики управления персоналом	1	контрольная работа, экзамен
Знает основные теории управления персоналом	1	контрольная работа, экзамен
Знает основные теории мотивации персонала	2	экзамен
Имеет навыки (начального уровня) создания и анализа мотивационного профиля работника	2	экзамен
Знает задачи профессиональной деятельности служб системы управления персоналом организации	1	контрольная работа, экзамен
Имеет навыки (начального уровня) формализации и решения задач управления персоналом организации	1,2	экзамен
Знает способы, методы и технологии управления персоналом в организации	2	экзамен
Знает показатели оценки эффективности системы управления персоналом в организации	1	экзамен
Имеет навыки (начального уровня) выбора инструментов для решения задач управления персоналом	2	экзамен
Имеет навыки (основного уровня) решения задач на усвоение понятийного аппарата и понимание логических связей теории и практики управления персоналом	1	контрольная работа
Знает системные связи и коммуникативные потоки между элементами системы управления персоналом в организации	1	контрольная работа, экзамен
Имеет навыки (основного уровня) систематизации и анализа информации для достижения целей и решения задач управления персоналом организации	2	экзамен
Знает методы получения информации о персонале организации для решения задач управления персоналом	2	экзамен

Имеет навыки (начального уровня) обработки и анализа первичных данных о работнике организации и соискателе на должность	2	экзамен
Знает последствия принятия и реализации организационно-управленческих решений в отношении персонала организации	1	экзамен
Имеет навыки (начального уровня) выработки организационно-управленческих решений в области управления персоналом организации	2	экзамен
Знает методы принятия оптимальных организационно-управленческих решений при реализации технологий управления персоналом организации	2	экзамен
Знает нормативно-методическое обеспечение деятельности по управлению персоналом организации	1	контрольная работа, экзамен

1.2. Описание критериев оценивания компетенций и шкалы оценивания

При проведении промежуточной аттестации в форме экзамена используется шкала оценивания: «2» (неудовлетворительно), «3» (удовлетворительно), «4» (хорошо), «5» (отлично).

Показателями оценивания являются знания и навыки обучающегося, полученные при изучении дисциплины.

Критериями оценивания достижения показателей являются:

Показатель оценивания	Критерий оценивания
Знания	Знание терминов, определений понятий, закономерностей и соотношений
	Полнота ответов на проверочные вопросы
	Правильность ответов на вопросы
	Чёткость изложения и интерпретации знаний
Навыки начального уровня	Навыки выбора методик выполнения заданий
	Навыки выполнения заданий различной сложности
	Навыки анализа результатов выполнения заданий
Навыки основного уровня	Навыки самопроверки
	Навыки представления результатов решения задач

2. Типовые контрольные задания для оценивания формирования компетенций

2.1. Промежуточная аттестация

2.1.1. Промежуточная аттестация в форме экзамена, дифференцированного зачета (зачета с оценкой), зачета

Форма(ы) промежуточной аттестации:
- экзамен.

Перечень типовых вопросов (заданий) для проведения экзамена в 4 семестре (очная форма обучения):

№	Наименование раздела дисциплины	Типовые вопросы/задания
1	Система управления персоналом в организации	<p>Вопросы:</p> <ol style="list-style-type: none"> 1. Персонал организации и управление персоналом. Что изучает наука управления персоналом на теоретическом и прикладном уровне. 2. Основные группы теорий управления персоналом 3. Кадровая политика. Виды кадровой политики. 4. Кадровая стратегия. Типологии кадровой стратегии. 5. Типы кадровой стратегии в системе взаимоотношений «работник-организация». 6. Система управления персоналом. Элементы (технологии) системы управления персоналом. 7. Организационная структура системы управления персоналом. 8. Нормативно-методическое обеспечение системы управления персоналом. Группы нормативно-справочных документов. 9. Документы организационного, организационно-распорядительного и организационно-методического характера (штатное расписание, должностная инструкция, положение о подразделении, коллективный договор) 10. Оценка эффективности системы управления персоналом. Критерии оценки эффективности системы управления персоналом. 11. Экономическая и социальная эффективность системы управления персоналом. <p>Задания:</p> <ol style="list-style-type: none"> 1. Рассчитайте оптимальную численность специалистов по управлению персоналом к общей численности всего персонала. 2. На основании расчета нормы времени на выполнение работ составьте штатное расписание подразделения службы управления персоналом. 3. Проанализируйте и сопоставьте два документа организационного характера: найдите и устраните несоответствия
2	Технологии и методы управления персоналом	<p>Вопросы:</p> <ol style="list-style-type: none"> 1. Кадровое планирование. Цели кадрового планирования. Преимущества кадрового планирования для работника и организации. 2. Виды кадрового планирования. Кадровое планирование и планирование персонала. 3. Подбор, отбор и наём персонала. Источники подбора персонала, их плюсы и минусы. 4. Критерии подбора персонала. 5. Оценка персонала. Плюсы оценки персонала для организации и работников. Количественные и качественные методы оценки персонала. 6. Аттестация персонала. Работники не подлежащие аттестации. Виды аттестации.

		<p>7. Порядок проведения аттестации. Возможные последствия аттестации.</p> <p>8. Адаптация персонала. Виды адаптации.</p> <p>9. Этапы процесса адаптации. Методы ускорения адаптации.</p> <p>10. Мотивация персонала. Содержательные теории мотивации.</p> <p>11. Мотивы и мотивация. Процессуальные теории мотивации.</p> <p>12. Мотивация и стимулирование трудовой деятельности. Виды мотивации. Основные системы повышения мотивации персонала.</p> <p>13. Профессиональное обучение, профессиональная переподготовка и повышение квалификации персонала.</p> <p>14. Методы обучения на рабочем месте. Методы обучения вне рабочего места. Достоинства и недостатки дистанционного обучения.</p> <p>15. Карьера. Виды карьеры. Стадии (этапы) построения карьеры. Кадровый резерв.</p> <p>16. Организация трудовой деятельности лиц с ограниченными возможностями здоровья и инвалидностью.</p> <p>Задания:</p> <ol style="list-style-type: none"> 1. Сравните текучесть кадров по двум группам работников на основе данных о численности работающих за отчетный год. 2. Определите коэффициент выбытия и коэффициент текучести кадров организации. 3. Проанализируйте и оптимизируйте кадровый состав предприятия с филиалами. 4. Составьте перечень вопросов для оценки компетентности соискателя на должность.
--	--	-----------------------------------------------------------------------------------------------------------------------------------------------------------------------------------------------------------------------------------------------------------------------------------------------------------------------------------------------------------------------------------------------------------------------------------------------------------------------------------------------------------------------------------------------------------------------------------------------------------------------------------------------------------------------------------------------------------------------------------------------------------------------------------------------------------------------------------------------------------------------------------------------------------------------------------------------------------------------------------------------------------------------------------------------------------------------------------------------------------------------------------------------------------------------------------------------------------------------------------------------------------------------------------------------------------------------------------------------------------------

2.1.2. Промежуточная аттестация в форме защиты курсовой работы (курсового проекта)

Промежуточная аттестация в форме защиты курсовой работы/курсового проекта не проводится.

2.2. Текущий контроль

2.2.1. Перечень форм текущего контроля:

- контрольная работа.

2.2.2. Типовые контрольные задания форм текущего контроля:

Контрольная работа на тему: «Система управления персоналом в организации».

Примерные вопросы и задания к контрольной работе:

1. К группе теорий человеческих ресурсов относится:

- | | |
|-------------------------------------|-----------------------------------------|
| a) теория X-Y Д. МакГрегора | c) теория бюрократии М. Вебера |
| b) административная школа А. Файоля | d) школа человеческих отношений Э. Мэйо |

2. Если у руководства есть прогноз развития кадровой ситуации, но нет средств для ее изменения – это ... кадровая политика

- a) активная
- b) пассивная
- c) превентивная
- d) реактивная

3. Внутренние факторы организации, влияющие на кадровую политику:

- a) взаимоотношение с профсоюзом
- b) психологический климат в коллективе
- c) трудовое законодательство
- d) перспективы развития рынка труда

4. Какие из перечисленных процедур относятся к технологиям формирования персонала:

- a) кадровое планирование
- b) высвобождение
- c) мотивация
- d) обучение

5. Какая подсистема СУП отвечает за введение в должность и адаптацию новых работников?

- a) общего и линейного руководства
- b) управления и учета персонала
- c) управления развитием персонала
- d) управления трудовыми отношениями

6. Устав организации относится к группе ... документов.

- a) организационных и организационно-распорядительных
- b) нормативно-справочных
- c) технических и технико-экономических
- d) мотивационно-стимулирующих

7. Система управления персонала считается эффективной, если:

- a) интересы работника учитываются раньше интересов организации
- b) интересы работника и организации совпадают
- c) интересы руководства ставятся выше интересов работника
- d) цели работника и организации не зависят друг от друга

8. Из нижеприведенных частей составьте определения понятий:

- Персонал организации
- Кадровая стратегия

Части определений:

- 1) находящихся с организацией в отношениях,
- 2) применяемая в течение определенного времени
- 3) регулируемых договором найма
- 4) с целью реализации кадровой политики
- 5) система методов и средств управления персоналом,
- 6) совокупность лиц,

Впишите в бланк понятие и правильную последовательность номеров частей определения

9. О каком документе идет речь? Впишите в бланк его название

... организационно-распорядительный документ, содержащий перечень наименований должностей постоянных сотрудников с указанием количества одноименных должностей и размеров должностных окладов.

10. Проанализируйте должностную инструкцию. Найдите ошибки, которые в ней допущены. Запишите обнаруженные ошибки в бланк.

3. Методические материалы, определяющие процедуры оценивания

Процедура проведения промежуточной аттестации и текущего контроля успеваемости регламентируется локальным нормативным актом, определяющим порядок осуществления текущего контроля успеваемости и промежуточной аттестации обучающихся.

3.1. Процедура оценивания при проведении промежуточной аттестации обучающихся по дисциплине в форме экзамена и/или дифференцированного зачета (зачета с оценкой)

Промежуточная аттестация по дисциплине в форме экзамена проводится в 4 семестре.

Используются критерии и шкала оценивания, указанные в п.1.2. Оценка выставляется преподавателем интегрально по всем показателям и критериям оценивания.

Ниже приведены правила оценивания формирования компетенций по показателю оценивания «Знания».

Критерий оценивания	Уровень освоения и оценка			
	«2» (неудовлетв.)	«3» (удовлетвор.)	«4» (хорошо)	«5» (отлично)
Знание терминов, определений понятий, закономерностей и соотношений	Не знает терминов и определений, закономерностей и соотношений	Знает термины и определения, но допускает неточности формулировок, установления закономерностей и соотношений	Знает термины и определения, может воспроизвести закономерности и соотношения	Знает термины и определения, может самостоятельно сформулировать закономерности и соотношений
Полнота ответов на проверочные вопросы	Не даёт ответы на большинство вопросов	Даёт неполные ответы на все вопросы	Даёт ответы на вопросы, но не все - полные	Даёт полные, развернутые ответы на поставленные вопросы
Правильность ответов на вопросы	Допускает грубые ошибки при изложении ответа на вопрос	В ответе имеются существенные ошибки	В ответе имеются несущественные неточности	Ответ верен
Чёткость изложения и интерпретации знаний	Неверно излагает и интерпретирует знания	Допускает неточности в изложении и интерпретации знаний	Грамотно и по существу излагает знания	Грамотно и точно излагает знания, делает самостоятельные выводы

Ниже приведены правила оценивания формирования компетенций по показателю оценивания «Навыки начального уровня».

Критерий оценивания	Уровень освоения и оценка			
	«2» (неудовлетв.)	«3» (удовлетвор.)	«4» (хорошо)	«5» (отлично)
Навыки выбора методики выполнения заданий	Не может выбрать методику выполнения заданий	Испытывает затруднения по выбору методики выполнения заданий	Без затруднений выбирает стандартную методику выполнения заданий	Применяет теоретические знания для выбора методики выполнения заданий
Навыки выполнения заданий различной сложности	Не имеет навыков выполнения	Имеет навыки выполнения только простых типов	Имеет навыки выполнения только стан-	Имеет навыки выполнения как стандартных, так

	учебных заданий	вых учебных заданий	дартных учебных заданий	и нестандартных учебных заданий
Навыки анализа результатов выполнения заданий	Делает некорректные выводы	Испытывает затруднения с формулированием корректных выводов	Делает корректные выводы по результатам выполнения заданий	Самостоятельно анализирует результаты выполнения заданий

Ниже приведены правила оценивания формирования компетенций по показателю оценивания «Навыки основного уровня».

Критерий оценивания	Уровень освоения и оценка			
	«2» (неудовлетв.)	«3» (удовлетвор.)	«4» (хорошо)	«5» (отлично)
Навыки самопроверки	Не может самостоятельно проверить выполненное задание	Пропускает явные ошибки при самостоятельной проверке выполненного задания	Находит и исправляет ошибки и неточности в выполненном задании	Не допускает ошибок в выполненном задании
Навыки представления результатов	Не может объяснить результаты выполненного задания	Презентует или объясняет отдельные элементы выполнения задания	Допускает ошибки при презентации результатов выполнения задания	Качественно презентует результаты выполнения задания

3.2. Процедура оценивания при проведении промежуточной аттестации обучающихся по дисциплине в форме зачета

Промежуточная аттестация по дисциплине в форме зачёта не проводится

3.3. Процедура оценивания при проведении промежуточной аттестации обучающихся по дисциплине в форме защиты курсовой работы (курсового проекта)

Процедура защиты курсовой работы (курсового проекта) определена локальным нормативным актом, определяющим порядок осуществления текущего контроля успеваемости и промежуточной аттестации обучающихся.

Промежуточная аттестация по дисциплине в форме защиты курсовой работы/курсового проекта не проводится.

Приложение 2 к рабочей программе

Шифр	Наименование дисциплины
Б1.О.17	Управление персоналом

Код направления подготовки / специальности	38.03.02
Направление подготовки / специальность	Менеджмент
Наименование ОПОП (направленность / профиль)	Менеджмент в инвестиционно-строительной сфере
Год начала реализации ОПОП	2021
Уровень образования	бакалавриат
Форма обучения	очная
Год разработки/обновления	2021

Перечень учебных изданий и учебно-методических материалов

Электронные учебные издания в электронно-библиотечных системах (ЭБС):

№ п/п	Автор, название, место издания, год издания, количество страниц	Ссылка на учебное издание в ЭБС
1	Масалова, Ю. А. Инновационные технологии управления персоналом : учебное пособие / Ю. А. Масалова. - Москва : Ай Пи Ар Медиа, 2021. - 323 с.	https://www.iprbookshop.ru/108225.html
2	Королева, Л. А. Управление человеческими ресурсами : учебное пособие / Л. А. Королева. -2-е изд. - Челябинск, Саратов : Южно-Уральский институт управления и экономики, Ай Пи Эр Медиа, 2019. - 376 с.	https://www.iprbookshop.ru/81502.html
3	Кузьминов, А. В. Управление персоналом организации : методическое пособие / А. В. Кузьминов. - Симферополь : Университет экономики и управления, 2019. - 135 с.	https://www.iprbookshop.ru/89499.html

Перечень учебно-методических материалов в НТБ НИУ МГСУ

№ п/п	Автор, название, место издания, издательство, год издания, количество страниц
1	Управление персоналом [Электронный ресурс] : методические указания к практическим занятиям для обучающихся по направлению подготовки 38.03.02 Менеджмент в инвестиционно-строительной сфере / Моск. гос. строит. ун-т., Каф. социальных, психологических и правовых коммуникаций ; сост. Е. Г. Хрипко ; [рец. Е. М. Акимова]. - Электрон. текстовые дан. (0,7 Мб). - 2017 : НИУ МГСУ, 2017. - 48 с. - (Менеджмент). - Библиогр.: с. 48. http://lib-04.gic.mgsu.ru/lib/metod2017/95.pdf

Приложение 3 к рабочей программе

Шифр	Наименование дисциплины
Б1.О.17	Управление персоналом

Код направления подготовки / специальности	38.03.02
Направление подготовки / специальность	Менеджмент
Наименование ОПОП (направленность / профиль)	Менеджмент в инвестиционно-строительной сфере
Год начала реализации ОПОП	2021
Уровень образования	бакалавриат
Форма обучения	очная
Год разработки/обновления	2021

Перечень профессиональных баз данных и информационных справочных систем

Наименование	Электронный адрес ресурса
«Российское образование» - федеральный портал	http://www.edu.ru/index.php
Научная электронная библиотека	http://elibrary.ru/defaultx.asp?
Электронная библиотечная система IPRbooks	http://www.iprbookshop.ru/
Федеральная университетская компьютерная сеть России	http://www.runnet.ru/
Информационная система "Единое окно доступа к образовательным ресурсам"	http://window.edu.ru/
Научно-технический журнал по строительству и архитектуре «Вестник МГСУ»	http://www.vestnikmgsu.ru/
Научно-техническая библиотека НИУ МГСУ	http://www.mgsu.ru/resources/Biblioteka/

Приложение 4 к рабочей программе

Шифр	Наименование дисциплины
Б1.О.17	Управление персоналом

Код направления подготовки / специальности	38.03.02
Направление подготовки / специальность	Менеджмент
Наименование ОПОП (направленность / профиль)	Менеджмент в инвестиционно-строительной сфере
Год начала реализации ОПОП	2021
Уровень образования	бакалавриат
Форма обучения	очная
Год разработки/обновления	2021

Материально-техническое и программное обеспечение дисциплины

Наименование специальных помещений и помещений для самостоятельной работы	Оснащенность специальных помещений и помещений для самостоятельной работы	Перечень лицензионного программного обеспечения. Реквизиты подтверждающего документа
Учебные аудитории для проведения учебных занятий, текущего контроля и промежуточной аттестации	Рабочее место преподавателя, рабочие места обучающихся	
<p>Помещение для самостоятельной работы обучающихся</p> <p>Ауд. 41 НТБ на 80 посадочных мест (рабочее место библиотекаря, рабочие места обучающихся)</p>	<p>ИБП GE VH Series VH 700 Источник бесперебойного питания РИП-12 (2 шт.) Компьютер/ТИП №5 (2 шт.) Компьютер Тип № 1 (6 шт.) Контрольно-пусковой блок С2000-КПБ (26 шт.) Монитор / Samsung 21,5" S22C200B (80 шт.) Плоттер / HP DJ T770 Прибор приемно-контрольный С2000-АСПТ (2 шт.) Принтер / HP LaserJet P2015 DN Принтер /Тип № 4 н/т Принтер HP LJ Pro 400 M401dn Системный блок / Kraftway Credo тип 4 (79 шт.) Электронное табло 2000*950</p>	<p>Adobe Acrobat Reader DC (ПО предоставляется бесплатно на условиях OpLic)</p> <p>Adobe Flash Player (ПО предоставляется бесплатно на условиях OpLic)</p> <p>APM Civil Engineering (Договор № 109/9.13_АО НИУ от 09.12.13 (НИУ-13))</p> <p>ArcGIS Desktop (Договор передачи с ЕСПИ СНГ 31 лицензии от 27.01.2016)</p> <p>ArhciCAD [22] (Б\Д; Веб-кабинет или подписка; OpenLicense)</p> <p>AutoCAD [2018] (Б\Д; Веб-кабинет или подписка; OpenLicense)</p> <p>AutoCAD [2020] (Б\Д; Веб-кабинет или подписка; OpenLicense)</p> <p>Autodesk Revit [2018] (Б\Д; Веб-кабинет или подписка; OpenLicense)</p> <p>Autodesk Revit [2020] (Б\Д; Веб-кабинет или подписка; OpenLicense)</p> <p>CorelDRAW [GSX5;55] (Договор № 292/10.11- АО НИУ от 28.11.2011 (НИУ-11))</p> <p>eLearnBrowser [1.3] (Договор ГМЛ-Л-16/03-846 от 30.03.2016)</p> <p>Google Chrome (ПО предоставляется бесплатно на условиях OpLic)</p> <p>Lazarus (ПО предоставляется бесплатно на условиях OpLic)</p> <p>Mathcad [Edu.Prime;3;30] (Договор №109/9.13_АО НИУ от 09.12.13 (НИУ-13))</p> <p>Mathworks Matlab [R2008a;100] (Договор 089/08-ОК(ИОП) от 24.10.2008)</p>

Наименование специальных помещений и помещений для самостоятельной работы	Оснащенность специальных помещений и помещений для самостоятельной работы	Перечень лицензионного программного обеспечения. Реквизиты подтверждающего документа
		<p>Mozilla Firefox (ПО предоставляется бесплатно на условиях OpLic)</p> <p>MS Access [2013;Im] (OpenLicense; Подписка Azure Dev Tools; Б\Д; Веб-кабинет)</p> <p>MS ProjectPro [2013;ImX] (OpenLicense; Подписка Azure Dev Tools; Б\Д; Веб-кабинет)</p> <p>MS VisioPro [2013;ADT] (OpenLicense; Подписка Azure Dev Tools; Б\Д; Веб-кабинет)</p> <p>MS Visual FoxPro [ADT] (OpenLicense; Подписка Azure Dev Tools; Б\Д; Веб-кабинет)</p> <p>nanoCAD СПДС Стройплощадка (Договор бесплатной передачи / партнерство)</p> <p>PascalABC [3.2.0.1311] (ПО предоставляется бесплатно на условиях OpLic)</p> <p>Visual Studio Ent [2015;Imx] (OpenLicense; Подписка Azure Dev Tools; Б\Д; Веб-кабинет)</p> <p>Visual Studio Expr [2008;ImX] (OpenLicense; Подписка Azure Dev Tools; Б\Д; Веб-кабинет)</p> <p>WinPro 7 [ADT] (OpenLicense; Подписка Azure Dev Tools; Б\Д; Веб-кабинет)</p> <p>Компас-3D V14 АЕС (Договор № 109/9.13_АО НИУ от 09.12.13 (НИУ-13))</p> <p>ПК ЛИРА-САПР [2013] (Договор № 109/9.13_АО НИУ от 09.12.13 (НИУ-13))</p>
<p>Помещение для самостоятельной работы обучающихся</p> <p>Ауд. 59 НТБ на 5 посадочных мест, оборудованных компьютерами (рабочее место библиотекаря, рабочие места обучающихся, рабочее место для лиц с ограниченными возможностями здоровья) Читальный зал на 52 посадочных места</p>	<p>Компьютер / ТИП №5 (4 шт.)</p> <p>Монитор Acer 17" AL1717 (4 шт.)</p> <p>Монитор Samsung 24" S24C450B</p> <p>Системный блок Kraftway Credo KC36 2007 (4 шт.)</p> <p>Системный блок Kraftway Credo KC43 с KSS тип3</p> <p>Принтер/HP LaserJet P2015 DN</p> <p>Аудиторный стол для инвалидов-колясочников</p> <p>Видеоувеличитель /Optelec</p> <p>ClearNote</p> <p>Джойстик компьютерный беспроводной</p> <p>Клавиатура Clevy с большими кнопками и накладкой (беспроводная)</p> <p>Кнопка компьютерная выносная малая</p> <p>Кнопка компьютерная выносная малая (2 шт.)</p>	<p>Google Chrome (ПО предоставляется бесплатно на условиях OpLic (не требуется))</p> <p>Adobe Acrobat Reader DC (ПО предоставляется бесплатно на условиях OpLic (не требуется))</p> <p>eLearnBrowser [1.3] (Договор ГМЛ-Л-16/03-846 от 30.03.2016)</p> <p>Mozilla Firefox (ПО предоставляется бесплатно на условиях OpLic (лицензия не требуется))</p> <p>MS OfficeStd [2010; 300] (Договор № 162/10 - АО НИУ от 18.11.2010 (НИУ-10))</p> <p>Adobe Acrobat Reader [11] (ПО предоставляется бесплатно на условиях OpLic (лицензия не требуется))</p> <p>K-Lite Codec Pack (ПО предоставляется бесплатно на условиях OpLic (лицензия не требуется))</p>
<p>Помещение для самостоятельной работы обучающихся</p> <p>Ауд. 84 НТБ На 5 посадочных мест, оборудованных компьютерами (рабочее место библиотекаря, рабочие места обучающихся)</p>	<p>Монитор Acer 17" AL1717 (5 шт.)</p> <p>Системный блок Kraftway KW17 2010 (5 шт.)</p>	<p>AutoCAD [2020] (Б\Д; Веб-кабинет или подписка; OpenLicense)</p> <p>Eurosoft STARK [201W;20] (Договор № 089/08-ОК(ИОП) от 24.10.2008)</p> <p>MS OfficeStd [2010; 300] (Договор № 162/10 - АО НИУ от 18.11.2010 (НИУ-10))</p> <p>nanoCAD СПДС Конструкции (Договор бесплатной передачи / партнерство)</p> <p>WinPro 7 [ADT] (OpenLicense; Подписка Azure Dev Tools; Б\Д; Веб-кабинет)</p> <p>ПК ЛИРА-САПР [2013R5] (ПО предоставля-</p>

Наименование специальных помещений и помещений для самостоятельной работы	Оснащенность специальных помещений и помещений для самостоятельной работы	Перечень лицензионного программного обеспечения. Реквизиты подтверждающего документа
Читальный зал на 52 посадочных места		ется бесплатно на условиях OpLic (лицензия не требуется))

Федеральное государственное бюджетное образовательное учреждение высшего образования
«НАЦИОНАЛЬНЫЙ ИССЛЕДОВАТЕЛЬСКИЙ МОСКОВСКИЙ ГОСУДАРСТВЕННЫЙ
СТРОИТЕЛЬНЫЙ УНИВЕРСИТЕТ»

РАБОЧАЯ ПРОГРАММА

Шифр	Наименование дисциплины
Б1.О.18	Стратегический менеджмент

Код направления подготовки / специальности	38.03.02
Направление подготовки / специальность	Менеджмент
Наименование ОПОП (направленность / профиль)	Менеджмент в инвестиционно - строительной сфере
Год начала реализации ОПОП	2021
Уровень образования	бакалавриат
Форма обучения	очная
Год разработки/обновления	2021

Разработчики:

должность	ученая степень, ученое звание	ФИО
доцент	к.э.н., доцент	Мещерякова Т.С.
доцент	к.э.н.	Глазкова В.В.

Рабочая программа дисциплины разработана и одобрена кафедрой (структурным подразделением) «Менеджмент и инновации».

Рабочая программа утверждена методической комиссией по УГСН, протокол № 04 от «30» июня 2021 г.

1. Цель освоения дисциплины

Целью освоения дисциплины «Стратегический менеджмент» является формирование компетенций обучающегося в области стратегического управления, стратегического анализа, выбора и оценки стратегических альтернатив, формирования стратегических планов и обоснования мероприятий по их реализации.

Программа составлена в соответствии с требованиями Федерального государственного образовательного стандарта высшего образования по направлению подготовки 38.03.02 Менеджмент.

Дисциплина относится к обязательной части Блока 1 «Дисциплины (модули)» основной профессиональной образовательной программы «Менеджмент в инвестиционно-строительной сфере». Дисциплина является обязательной для изучения.

2. Перечень планируемых результатов обучения по дисциплине, соотнесенных с планируемыми результатами освоения образовательной программы

Код и наименование компетенции (результат освоения)	Код и наименование индикатора достижения компетенции
ОПК-1 Способен решать профессиональные задачи на основе знаний (на промежуточном уровне) экономической, организационной и управленческой теории	ОПК-1.1. Описание содержательных характеристик управления социально-экономическими системами с использованием понятийного аппарата экономической, организационной и управленческой теории
	ОПК-1.2. Формулирование и формализация задач профессиональной деятельности с использованием научного и методического аппарата экономической, организационной и управленческой теории
	ОПК-1.3. Выбор способов, методов и технологий управления с учетом функциональной области
	ОПК-1.4. Выбор основных инструментов управления, показателей оценки эффективности управления, форматов осуществления управленческого процесса
	ОПК-1.5. Решение задач на усвоение понятийного аппарата и понимание логических связей, расчетных и ситуационных задач на основе знаний (на промежуточном уровне) экономической, управленческой и организационной теории
ОПК-3 Способен разрабатывать обоснованные организационно-управленческие решения с учетом их социальной значимости, содействовать их реализации в условиях сложной и динамичной среды и оценивать их последствия;	ОПК-3.1. Анализ внешней и внутренней среды состояния и развития социально-экономических систем, выявление ключевых элементов и оценивание их влияния
	ОПК-3.2. Выявление характеристик процесса разработки, принятия и реализации организационно-управленческого решения с учетом конкретной ситуации в деятельности организации
	ОПК-3.5. Выбор методов разработки и принятия оптимальных организационно-управленческих решений в деятельности организации
	ОПК-3.7. Выбор организационно-управленческого решения в соответствии с состоянием и перспективами развития управленческой ситуации объекта профессиональной деятельности
ОПК-4 Способен выявлять и оценивать новые рыночные возможности, разрабатывать бизнес-планы создания и развития новых направлений деятельности и организаций	ОПК-4.1. Описание процесса создания цепочки ценности товаров (работ, услуг) и его реализации с учетом потребностей заинтересованных пользователей
	ОПК-4.2. Анализ факторного пространства деятельности организации и формирования бизнес-моделей ее развития
	ОПК-4.3. Оценка конкурентных преимуществ организации
	ОПК-4.4. Выявление взаимосвязей между стратегией развития и основными бизнес-процессами организации
	ОПК-4.5. Выбор направлений развития организации с учетом рыночной позиции и имеющихся ресурсов

Код и наименование индикатора достижения компетенции	Наименование показателя оценивания (результата обучения по дисциплине)
ОПК-1.1. Описание содержательных характеристик управления социально-экономическими системами с использованием понятийного аппарата экономической, организационной и управленческой теории	<p>Знает основы оперативного и стратегического управления организацией</p> <p>Знает современные концепции стратегического планирования и управления в организации</p> <p>Имеет навыки (начального уровня) проведения диагностики деятельности организации, с применением методов стратегического анализа</p>
ОПК-1.2. Формулирование и формализация задач профессиональной деятельности с использованием научного и методического аппарата экономической, организационной и управленческой теории	<p>Знает принципы декомпозиции стратегических целей и методы формирования системы целей организации</p> <p>Имеет навыки (начального уровня) определения целевого портрета организации</p> <p>Имеет навыки (начального уровня) формулирования целей, с использованием SMART-технологии</p> <p>Имеет навыки (начального уровня) построения дерева целей организации</p>
ОПК-1.3. Выбор способов, методов и технологий управления с учетом функциональной области	<p>Знает методы стратегического менеджмента и особенности их применения</p> <p>Имеет навыки (начального уровня) выделения в предметной области наиболее важных характеристик для решения задачи и определения соответствующих методов стратегического менеджмента</p>
ОПК-1.4. Выбор основных инструментов управления, показателей оценки эффективности управления, форматов осуществления управленческого процесса	<p>Знает структуру системы сбалансированных показателей и особенности построения стратегической карты на ее основе</p> <p>Знает технологию построения системы ключевых показателей эффективности</p> <p>Имеет навыки (начального уровня) применения современных методов стратегического планирования и управления эффективностью деятельностью организации</p>
ОПК-1.5. Решение задач на усвоение понятийного аппарата и понимание логических связей, расчетных и ситуационных задач на основе знаний (на промежуточном уровне) экономической, управленческой и организационной теории	<p>Знает содержательную характеристику стратегических установок организации: миссии, видения, стратегии, политики</p> <p>Знает содержание концепций: система сбалансированных показателей, ключевые показатели эффективности, ключевые факторы успеха и их взаимосвязь</p> <p>Знает классификацию и типологию стратегий для осуществления выбора альтернативных или взаимодополняющих стратегий</p> <p>Знает взаимосвязь эталонных стратегий с конкурентным и функциональными стратегиями</p> <p>Имеет навыки (начального уровня) формулирования и обоснования стратегических установок организации</p> <p>Имеет навыки (начального уровня) каскадирования стратегических целей в системе сбалансированных показателей.</p> <p>Имеет навыки (начального уровня) формирования системы ключевых показателей эффективности, их определения в составе системы сбалансированных показателей и построения стратегической карты</p>
ОПК-3.1. Анализ внешней и внутренней среды состояния и развития социально-экономических систем, выявление ключевых элементов и оценивание их влияния	<p>Знает методы: SWOT-анализа, PEST(STEP)-анализа, ПРиМ-анализа для принятия стратегических, тактических и управленческих решений</p> <p>Имеет навыки (начального уровня) применения методов стратегического анализа: SWOT-анализа, PEST(STEP)-анализа, ПРиМ-анализа для определения стратегических, тактических и управленческих решений</p>
ОПК-3.2. Выявление характеристик процесса разработки, принятия и реализации организационно-управленческого решения с учетом конкретной ситуации в деятельности организации	<p>Знает категорию «стратегический сценарий» и принципы его разработки</p> <p>Имеет навыки (начального уровня) выбора стратегии с учетом факторов конкурентной макросреды, факторов мезо- и микросреды</p>
ОПК-3.5. Выбор методов разработки и принятия оптимальных организационно-управленческих решений в деятельности организации	<p>Знает особенности применения методов стратегического менеджмента</p> <p>Имеет навыки (начального уровня) применения методов стратегического менеджмента, с учетом целеполагания и потенциала организации</p>
ОПК-3.7. Выбор организационно-управленческого решения в соответствии с состоянием и перспективами развития	<p>Знает принципы, факторы и проблемы стратегического выбора</p> <p>Знает критерии отбора портфеля бизнесов</p> <p>Имеет навыки (начального уровня) формирования возможных схем и</p>

Код и наименование индикатора достижения компетенции	Наименование показателя оценивания (результата обучения по дисциплине)
управленческой ситуации объекта профессиональной деятельности	моделей стратегического выбора, в том числе, с использованием таблицы выбора стратегии Томпсона-Стрикленда Имеет навыки (начального уровня) обоснования портфеля бизнесов на основе методов стратегического портфельного анализа
ОПК-3.8. Регламентация процесса разработки, принятия и реализации управленческих решений в деятельности организации	Знает условия, возможности и ограничения стратегии повышения качества на основе стандартов ISO серии 9000 Имеет навыки (начального уровня) навыки установления взаимосвязи между стратегией и основными областями организационных изменений
ОПК-4.1. Описание процесса создания цепочки ценности товаров (работ, услуг) и его реализации с учетом потребностей заинтересованных пользователей	Знает содержание концепции построения модели цепочки ценностей М.Портера Имеет навыки (начального уровня) анализа процесса создания стоимости товара на основе цепочки ценностей М.Портера
ОПК-4.2. Анализ факторного пространства деятельности организации и формирования бизнес-моделей ее развития	Знает основные принципы и методы определения факторного пространства осуществления предпринимательской деятельности, выявления рыночных возможностей и формирования бизнес-моделей в стратегической плоскости Имеет навыки (начального уровня) формализации факторного пространства осуществления предпринимательской деятельности, выявления рыночных возможностей и формирования бизнес-моделей в стратегической плоскости
ОПК-4.3. Оценка конкурентных преимуществ организации	Знает методы стратегического анализа, позволяющие представить характеристику конкурентных преимуществ организации Имеет навыки (начального уровня) оценки стратегического потенциала организации
ОПК-4.4. Выявление взаимосвязей между стратегией развития и основными бизнес-процессами организации	Знает основы стратегического аудита Имеет навыки (начального уровня) идентификации взаимосвязей между стратегией и основными бизнес-процессами организации
ОПК-4.5. Выбор направлений развития организации с учетом рыночной позиции и имеющихся ресурсов	Знает факторы, определяющие выбор стратегии организации Знает условия и критерии выбора и реализации базовых стратегий развития организации Имеет навыки (начального уровня) стратегического анализа и разработки стратегии для обеспечения конкурентоспособности организации

Информация о формировании и контроле результатов обучения представлена в Фонде оценочных средств (Приложение 1).

3. Трудоемкость дисциплины и видов учебных занятий по дисциплине

Общая трудоемкость дисциплины составляет 4 зачётных единицы (144 академических часов).

(1 зачетная единица соответствует 36 академическим часам)

Видами учебных занятий и работы обучающегося по дисциплине могут являться.

Обозначение	Виды учебных занятий и работы обучающегося
Л	Лекции
ЛР	Лабораторные работы
ПЗ	Практические занятия
КоП	Компьютерный практикум
КРП	Групповые и индивидуальные консультации по курсовым работам (курсовым проектам)
СР	Самостоятельная работа обучающегося в период теоретического обучения
К	Самостоятельная работа обучающегося и контактная работа обучающегося с пре-

подавателем в период промежуточной аттестации

Структура дисциплины:

Форма обучения – очная.

№	Наименование раздела дисциплины	Семестр	Количество часов по видам учебных занятий и работы обучающегося							Формы промежуточной аттестации, текущего контроля успеваемости
			Л	ЛР	ПЗ	КоП	КРП	СР	К	
1	Теоретические основы стратегического менеджмента	7	2	-	4	-				Домашнее задание № 1 п.1-4
2	Стратегическое планирование	7	2	-	4	-				
3	Стратегии организации по уровням управления	7	2	-	4	-				
4	Эталонные и базовые стратегии	7	2	-	4	-	-	69	27	
5	Стратегический маркетинг	7	2	-	4	-				Домашнее задание № 2 п.5-7
6	Стратегический анализ и стратегический выбор	7	2	-	6	-				
7	Организационно-экономические аспекты стратегического менеджмента	7	4	-	6	-				Контрольная работа п. 1-7
Итого:		7	16	-	32	-	-	69	27	Экзамен

4. Содержание дисциплины, структурированное по видам учебных занятий и разделам

При проведении аудиторных учебных занятий предусмотрено проведение текущего контроля успеваемости:

- в рамках практических занятий предусмотрено выполнение обучающимися контрольной работы.

4.1 Лекции

№	Наименование раздела дисциплины	Тема и содержание лекций
1	Теоретические основы стратегического менеджмента	<u>Тема 1.1. Основные теории, концепции, школы стратегического менеджмента</u> Понятия и сущность категорий «стратегия» и «стратегический менеджмент»: различные подходы к их определениям. Предпосылки возникновения стратегического менеджмента. Эволюция школ стратегического менеджмента. Оперативное и стратегическое управление. <u>Тема 1.2. Стратегические установки организации</u> Понятие о философии организации и стратегических установках. Различные подходы к пониманию стратегических установок. Основные стратегические установки организации: миссия, видение, стратегия (стратегические направления деятельности организации), политика. Модели формирования стратегии. Заинтересованные группы (стейкхолдеры) в разработке стратегии организации.
2	Стратегическое планирование	<u>Тема 2.1. Стратегическое планирование и стратегическое целеполагание</u> Понятие о стратегическом планировании. Стратегическое планирование и стратегическое управление: общее и различное. Понятие о стратегических целях. Особенности стратегических целей в зависимости от миссии, видения, стратегии и политики организации. Основные направления стратегиче-

		<p>ского целеполагания (целевой портрет организации). Функция стратегических целей в стратегическом контроллинге и стратегическом аудите. Декомпозиция стратегических целей и методы формирования системы целей организации. SMART-технология разработки стратегических целей.</p> <p><u>Тема 2.2. Система сбалансированных показателей в стратегическом управлении</u></p> <p>Понятие о системе сбалансированных показателей (ССП). Основные направления ССП: финансы, клиенты, бизнес процессы, обучение и рост. Значение ССП в стратегическом управлении и стратегическом планировании. Каскадирование стратегических целей в ССП. Ключевые показатели эффективности (KPI) как часть ССП. Отражение причинно-следственных связей между основными направлениями ССП в стратегической карте. Стратегическое позиционирование организации на основе KPI. Контроль стратегической и оперативной деятельности на основе каскадирования стратегических целей и KPI.</p> <p><u>Тема 2.3. Ключевые факторы успеха как компоненты стратегической программы</u></p> <p>Стратегическая программа и ее основные компоненты. Понятие о ключевых факторах успеха (КФУ) при реализации стратегии. КФУ как тактические и оперативные мероприятия в стратегической программе. КФУ как факторы успеха на целевых рынках. Основные направления КФУ: маркетинговые, технологические, производственные, распределительные, организационные, квалификационные. Сильные и слабые конкурентные позиции по КФУ: особенности и учет при разработке стратегии.</p> <p><u>Тема 2.4. Стратегический выбор как центральное звено стратегического планирования и стратегического управления.</u></p> <p>Понятие о стратегическом выборе. Сущность стратегических решений, их отличия от оперативных решений. Принципы, факторы и проблемы стратегического выбора. Стратегические ограничения. Возможные схемы и модели стратегического выбора. Таблица выбора стратегии Томпсона-Стрикленда. Факторы, определяющие выбор стратегии организации. Понятие «стратегическая альтернатива».</p> <p><u>Тема 2.5. Типология сценариев в стратегическом планировании</u></p> <p>Понятие о сценарном планировании и сценарном моделировании. Условия появления сценарного планирования в стратегическом менеджменте. Стратегический сценарий и принципы его разработки. Связь сценарного планирования с ССП и КФУ. Три типа сценария: пессимистичный, реалистичный, оптимистический. Проблемы выбора сценария.</p>
3	Стратегии организации по уровням управления	<p><u>Тема 3.1. Типология стратегий по стратегической пирамиде И. Ансоффа</u></p> <p>Особенности понятий «типология стратегий» и «классификация стратегий». Обоснование необходимости изучения различных классификаций и типологий стратегий организации. Стратегическая пирамида. Понятие о стратегической зоне хозяйствования (СЗХ), диверсифицированной компании, бизнес-процессах. Основания для выделения СЗХ. Типы стратегий в соответствии со стратегической пирамидой И. Ансоффа. Особенности реализации стратегий по уровням управления в диверсифицированной компании.</p> <p><u>Тема 3.2. Классификации стратегий первого и второго уровней</u></p> <p>Общие характеристики стратегий первого уровня. Классификация стратегий по уровню управления. Классификация стратегий по масштабам проблем. Классификация стратегий по временным перспективам. Общие характеристики стратегий второго уровня. Классификация деловых стратегий как стратегий для каждого отдельного вида деятельности диверсифицированной компании. Критерии отбора портфеля бизнесов. Стратегический портфель и портфельные стратегии. Основные ошибки процесса разработки корпоративной стратегии (по М. Портеру).</p> <p><u>Тема 3.3. Конкурентные стратегии как стратегии второго уровня</u></p> <p>Понятие о конкурентоспособности и конкурентной позиции. Стратегические группы конкурентов. Основные направления достижения конкурентных преимуществ. Ключевые факторы конкурентного успеха. Виды конкурентных стратегий: их сущность и условия применения. Рыночные позиции организаций и конкурентные стратегии. Конкурентные базовые стратегии по М. Портеру. Развитие матрицы Портера – матрица А. Стрикленда III, А.</p>

		<p>Томпсона-мл. Ценовые стратегии.</p> <p><u>Тема 3.4 Стратегии повышения качества как стратегии второго уровня</u> Понятие о качестве в менеджменте. Условия, возможности и ограничения стратегии повышения качества на основе стандартов ISO серии 9000. Управление качеством как стратегия дифференциации. Управление качеством как стратегия минимизации издержек.</p> <p><u>Тема 3.5. Стратегии оптимальных издержек как стратегии второго уровня</u> Модель цепочки ценностей М.Портера. Стратегия совершенствования цепочки ценностей. Значение цепочки ценностей М.Портера и процессной модели организации по стандартам ISO серии 9000 для выбора стратегии лидерства по издержкам. Повышение стоимости компании: стратегия управления по издержкам.</p> <p><u>Тема 3.6. Классификация стратегий третьего и четвертого уровней</u> Функциональные стратегии и их виды. Особенности разработки функциональных стратегий. Стратегии развития производства и инновационные стратегии. Классификация инновационных стратегий. Система «непрерывного совершенствования» Kaizen. Линейные стратегии. Зоны ответственности различных уровней менеджмента за реализацию стратегий третьего и четвертого уровней. Стратегический аудит как специальный управленческий инструмент для разработки альтернативных стратегий и программ.</p>
4	Эталонные и базовые стратегии	<p><u>Тема 4.1. Типология эталонных и базовых стратегий</u> Общее понятие об эталонных и базовых стратегиях. Стратегия ограниченного развития. Стратегия роста. Стратегия сокращения. Комбинированная стратегия. Условия и критерии выбора и реализации базовых стратегий развития организации. Взаимосвязь эталонных стратегий с конкурентным и функциональными стратегиями.</p> <p><u>Тема 4.2. Типология стратегий в соответствии с моделью пяти сил конкуренции М. Портера</u> Понятие о пяти силах конкуренции: товары-заменители, новые участники, поставщики, потребители, конкуренты в отрасли. Типология стратегий в соответствии с моделью пяти сил конкуренции М. Портера. Ключевые факторы успеха с учетом пяти сил конкуренции как основа для определения стратегической конкурентной позиции.</p> <p><u>Тема 4.3. Типология стратегий развития организации Ф. Котлера</u> Особенности формирования корпоративной стратегии развития организации в различных СЗХ. Определение специфики типологии стратегий по Котлеру, связанных с изменением состояния элементов бизнеса: продукт, рынок, отрасль, положение фирмы внутри отрасли, технология. Стратегии развития в соответствии с этапами жизненного цикла организации. Ключевые факторы успеха реализации стратегий на каждом этапе жизненного цикла организации.</p> <p><u>Тема 4.4. Типология стратегий по матрице И. Ансоффа «товар/рынок»</u> Особенности реализации стратегий по матрице Ансоффа: цели; основные инструменты; источники роста. Достоинства и недостатки матрицы Ансоффа. Развитие матрицы Ансоффа – матрица Абеля по трем измерениям. Связи между типологиями стратегий по И. Ансоффу, М. Портеру и Ф. Котлеру.</p>
5	Стратегический маркетинг	<p><u>Тема 5.1. Стратегический маркетинг как часть стратегического менеджмента</u> Маркетинг – стратегическая зона ответственности руководителей организации. Специфика понятий «стратегический маркетинг», «маркетинговые стратегии», «стратегии маркетинга». Стратегический маркетинг и операционный маркетинг. Особенности стратегических решений по коммуникациям. Особенности стратегического позиционирования организации в средствах массовой информации. Товар и потребитель – основные составляющие стратегического маркетинга.</p> <p><u>Тема 5.2. Портфельный анализ в стратегическом маркетинге</u> Понятие портфельного анализа как метода стратегического маркетинга. Стратегические характеристики товаров, услуг и их жизненных циклов. ABC-анализ и XYZ-анализ продукции. Стратегический набор. Матрицы портфельного анализа.</p> <p><u>Тема 5.3. Основная функция стратегического маркетинга – анализ ключе-</u></p>

		<p><u>вых групп потребителей</u> Ориентация на потребителей как основной принцип стратегий повышения качества. Особенности анализа ключевых физических и юридических лиц, их потребностей, требований и ожиданий. Рыночные стратегии по матрице БКГ.</p>
6	Стратегический анализ и стратегический выбор	<p><u>Тема 6.1. Стратегический анализ как сквозной компонент стратегического процесса</u> Понятие о стратегическом процессе и его цикличности. Процессный подход и его использование в стратегическом менеджменте. Компоненты стратегического процесса: стратегический анализ, стратегическая оценка, стратегическое планирование, реализация стратегии, мониторинг, контроль и корректировка выбранной стратегии. Стратегический мониторинг.</p> <p><u>Тема 6.2. Принципы, специфика и основные направления стратегического анализа</u> Объекты, принципы и этапы ситуационного стратегического анализа. Концепция И. Ансоффа о турбулентности внешней среды. Общее понятие о стратегическом анализе факторов внешней и внутренней среды организации, конкуренции и конкурентных позиций организации. Сущность SWOT-анализа в стратегическом менеджменте. Два варианта проведения SWOT-анализа, их достоинства и недостатки.</p> <p><u>Тема 6.3. Методы стратегического анализа внешней среды (макросреды)</u> Внешняя среда, ее типы и их влияние на выбор стратегии организации. Компоненты внешней среды. Метод PEST(STEP)-анализа. Факторы внешней среды как угрозы и возможности для развития организации. Матрицы возможностей и угроз. Особенности использования метода SWOT-анализа для анализа макросреды. Выбор стратегии с учетом факторов конкурентной макросреды.</p> <p><u>Тема 6.4. Стратегический анализ мезосреды как среды непосредственного воздействия на организацию</u> Сущность и компоненты мезосреды. Стратегический портрет отрасли. Карта стратегических групп. Профиль отраслевого конкурента. Стратегические проблемы развития отрасли. Интернационализация, глобализация и гиперконкуренция как современные стратегии основных отраслей. Стратегические альянсы.</p> <p><u>Тема 6.5. Методы стратегического анализа мезосреды</u> Стратегический анализ возможностей и угроз мезосреды. Методы анализа конкуренции в мезосреде. Особенности конкуренции и конкурентных стратегий в отрасли. Структура и масштабы отраслевой конкуренции. Основные отраслевые КФУ и движущие силы конкуренции в отрасли. Анализ пяти сил конкуренции как методика для анализа отрасли. SWOT-анализ отрасли. Выбор стратегии с учетом факторов мезосреды. Условия повышения эффективности конкурентных стратегий на основе учета рисков и особенностей защиты от пяти сил конкуренции.</p> <p><u>Тема 6.6. Стратегический анализ внутренней среды (микросреды)</u> Анализ микросреды как управленческий анализ и проблемы его проведения. Анализ производственного потенциала. Сильные и слабые стороны организации как факторы микросреды. Стратегический SNW-анализ внутренней среды.</p> <p><u>Тема 6.7. Методы стратегического анализа внутренней среды</u> Методы и принципы управленческого анализа как стратегического анализа микросреды. Ресурсный и управленческий подходы к анализу внутренней среды: метод ПРиМ-анализа. Особенности использования метода SWOT-анализа для анализа микросреды. Выбор стратегии с учетом факторов микросреды.</p> <p><u>Тема 6.8. Типология стратегий по факторам внешней и внутренней среды</u> Особенности стратегий по состоянию среды. Стратегии по факторам внешней среды и соответствующие им ключевые факторы успеха. Стратегии по факторам внутренней среды и соответствующие им ключевые факторы успеха.</p> <p>Стратегический аудит как специальный управленческий инструмент, помогающий собрать и классифицировать информацию для стратегического анализа.</p>

7	Организационно-экономические аспекты стратегического менеджмента	<p><u>Тема 7.1. Организационные и инновационные проблемы стратегического менеджмента</u> Проблемы реализации корпоративных стратегий. Внутренние стратегии организации и основные направления преобразования бизнеса. Реинжиниринг бизнес-процессов. Взаимосвязь между стратегией и основными областями организационных изменений. Проблемы реализации производственных стратегий: внедрение инноваций. Принцип Чандлера. Модель стратегического континуума Коттера-Шлезингера. Модель Г. Минцберга «куб изменений».</p> <p><u>Тема 7.2. Организационные методы в стратегическом менеджменте</u> Методы принятия коллективных решений. Методы изменений. Методология стандартов ИСО серии 9000 как организационная основа долгосрочного развития и изменений в организации. Реинжиниринг бизнес-процессов. Система «6 сигм». Система «TQM». Методы преодоления сопротивления при реализации стратегии.</p> <p><u>Тема 7.3. Оценка стратегического потенциала организации</u> Понятие о ключевых компетенциях, нематериальных и репутационных активах организации. Оценка эффективности инновационной и научно-технической политики организации. Стратегическое позиционирование организации и типы стратегического поведения персонала. Роль организационной культуры, ценностных ориентаций руководителей в выборе и реализации стратегии организации и стиля принятия стратегических управленческих решений. Выбор систем управления и организационных структур в зависимости от стратегии.</p> <p><u>Тема 7.4. Оценка действующей стратегии организации</u> Стратегический аудит как комплексная оценка стратегии и стратегических позиций организации. Методика самооценки организации в соответствии со стандартами ИСО серии 9000. Метод бенчмаркинга, как оценка конкурентных позиций организации. Методика оценки стратегии Г. Минцберга. Оценка готовности организации к реализации стратегических целей и оценка степени реализации стратегических целей.</p> <p><u>Тема 7.5. Риски в стратегическом менеджменте</u> Риски, связанные с выбором стратегии. Портфельные риски. Основные виды рисков по пяти силам конкуренции М. Портера. Риски реализации конкурентных стратегий. Идентификация рисков по матрице И. Ансоффа и по матрице Г. Стейнера. Методы снижения предпринимательского риска при выборе стратегии. Матрица оценки культурного риска при реализации стратегии. Схема стратегического анализа рисков организации.</p>
---	------------------------------------------------------------------	---------------------------------------------------------------------------------------------------------------------------------------------------------------------------------------------------------------------------------------------------------------------------------------------------------------------------------------------------------------------------------------------------------------------------------------------------------------------------------------------------------------------------------------------------------------------------------------------------------------------------------------------------------------------------------------------------------------------------------------------------------------------------------------------------------------------------------------------------------------------------------------------------------------------------------------------------------------------------------------------------------------------------------------------------------------------------------------------------------------------------------------------------------------------------------------------------------------------------------------------------------------------------------------------------------------------------------------------------------------------------------------------------------------------------------------------------------------------------------------------------------------------------------------------------------------------------------------------------------------------------------------------------------------------------------------------------------------------------------------------------------------------------------------------------------------------------------------------------------------------------------------------------------------------------------------------------------------------------------------------------------------------------------------------------------------------------------------------------------------------------------------------------------------------------------------------------------------------------------------------------------------------------------------------------------------------------------------------------------------------------------------------------------------------------------------------------------------------------------------------------------------------

4.2 *Лабораторные работы.* Учебным планом не предусмотрено.

4.3 *Практические занятия*

№	Наименование раздела дисциплины	Тема и содержание занятия
1	Теоретические основы стратегического менеджмента	Тема 1.2. Стратегические установки организации Определение миссии организации как смысла существования организации и ее общепризнанного предназначения, видения организации как будущего организации через 3-5 лет. Определение основной стратегии организации как вектора развития организации от миссии к видению, стратегических направлений деятельности организации. Разработка положений политики организации – принципов, которыми руководствуются сотрудники в достижении миссии, видения, стратегии. Особенности формулирования миссии, видения, стратегических направлений деятельности, политики как базовых стратегических документов организации.
2	Стратегическое планирование	Тема 2.1. Основные направления стратегического целеполагания Стратегические цели как количественные показатели желаемого состояния организации, которое необходимо достичь в ходе использования потенциа-

		<p>ла организации к определенному сроку, по направлениям: положение на рынке, инновации, производительность, ресурсы, прибыльность, управленческие аспекты, персонал, социальная ответственность. Особенности формулирования стратегических целей в зависимости от миссии, видения, стратегии и политики организации. Декомпозиция стратегических целей и методы формирования системы целей организации. SMART-технология разработки стратегических целей. Определение ответственных руководителей организации за реализацию стратегических целей.</p> <p>Тема 2.2.1. Система сбалансированных показателей в стратегическом управлении</p> <p>Стратегическое позиционирование организации по базовым вопросам направлений ССП (финансы, клиенты, бизнес процессы, обучение и рост): «Какой организация представляется акционерам и потенциальным инвесторам? Какой организация представляется своим покупателям/потребителям/клиентам/заказчикам? Какие бизнес-процессы организация должна улучшить, от каких отказаться, на каких сосредоточиться? За счет чего организация может продолжать свое развитие, повышать эффективность и увеличивать свою стоимость?» Стратегическая карта и особенности ее представления в ССП.</p> <p>Тема 2.2.2. Стратегические цели в системе сбалансированных показателей</p> <p>Стратегические цели в ССП. Каскадирование стратегических целей в ССП: порядок каскадирования, способы формулирования и представления. Контроль стратегической и оперативной деятельности на основе каскадирования стратегических целей и ключевых показателей эффективности (KPI) как измерителей достижимости целей, характеристик эффективности бизнес-процессов и работы каждого отдельного сотрудника. Расчет KPI с учетом стратегических целей организации.</p> <p>Тема 2.3. Стратегическое программирование на основе ключевых факторов успеха</p> <p>Определение конкретных КФУ на основе стратегических целей и направлений КФУ: маркетинговые, технологические, производственные, распределительные, организационные, квалификационные КФУ. Ранжирование КФУ на основе стратегической карты по ССП. Определение ответственных за реализацию КФУ как тактических и оперативных мероприятий, выполняемых в рамках стратегических направлений деятельности. Составление стратегической программы.</p>
3	Стратегии организации по уровням управления	<p>Тема 3.1. Особенности типологии стратегий в диверсифицированной компании</p> <p>Определение стратегических зон хозяйствования (СЗХ) организации в соответствии с базовыми стратегическими документами организации. Идентификация уровней ответственности руководства в стратегической пирамиде на основе стратегической программы и СЗХ. Формулирование корпоративной и деловой стратегий организации в соответствии со стратегической пирамидой И. Ансоффа. Построение стратегической пирамиды и общей процессной модели организации. Разработка организационной структуры в соответствии со стратегической пирамидой и бизнес-процессами.</p> <p>Тема 3.3. Конкурентные стратегии как стратегии второго уровня</p> <p>Определение имеющихся и возможных конкурентных преимуществ организации. Идентификация ключевых факторов как тактических и оперативных мероприятий для достижения конкурентного успеха. Определение рыночных позиций организаций. Уточнение стратегических целей, связанных с конкурентными и рыночными позициями организации. Описание организации и ее возможных конкурентов по матрице, содержащей параметры: область конкуренции, стратегические претензии, цели по размерам рынка, конкуренция ситуация, стратегическое поведение, конкурентная стратегия. Выбор конкурентной стратегии организации в соответствии с матрицей М. Портера «рынок/преимущество».</p>
4	Эталонные и базовые стратегии	<p>Тема 4.4.1 Обобщенная классификация стратегий по И. Ансоффу, М. Портеру и Ф. Котлеру</p> <p>Идентификация связей между эталонными стратегиями И. Ансоффа, М. Портера и Ф. Котлера. Составление общей матрицы эталонных стратегий на основе усложнения классификации. Составление алгоритма выбора</p>

		<p>стратегической позиции организации в матрице эталонных стратегий. Определение стратегической позиции организации в матрице эталонных стратегий и зоны ответственности руководителей организации за создание новых СЗХ.</p> <p>Тема 4.4.2 Стратегический аудит как инструмент разработки альтернативных стратегий и программ</p> <p>Идентификация пирамиды запланированной и альтернативных стратегий. Выявление возможных проблем при реализации запланированной и альтернативных стратегий. Анализ расхождений между запланированной и альтернативными стратегиями. Поиск возможных путей преодоления расхождений между запланированной и альтернативными стратегиями: уточнение стратегий, переформулировка стратегий, ранжирование стратегий. Выработка рекомендаций для принятия решений по результатам стратегического аудита.</p>
5	Стратегический маркетинг	<p>Тема 5.2. Стратегические характеристики товаров и услуг организации</p> <p>Конкретизация и ранжирование характеристик продукции (услуги) организации, определение связей между ними. Идентификация этапа жизненного цикла и характеристик товара (услуги), составляющих конкурентное преимущество в настоящем и будущем организации. Оценка производимого ассортимента товаров и услуг. Уточнение миссии, видения и стратегии развития организации в соответствии с идентификацией характеристик и этапом жизненного цикла продукции (услуги). Описание организации и ее возможных конкурентов по виду конкуренции по товару: прямая, косвенная, товарная, неявная. Определение направлений изменений в производственной и инновационной стратегиях организации, связанных с изменениями процесса производства продукции (услуги) или отдельных их характеристик.</p> <p>Тема 5.3. Стратегические характеристики ключевых потребителей организации</p> <p>Конкретизация и ранжирование характеристик юридических и физических лиц как ключевых потребителей организации, определение связей между ними. Идентификация этапа жизненного цикла и характеристик потребителей в настоящем и будущем организации. Составление профиля ключевых потребителей. Уточнение миссии, видения и конкурентной стратегии организации в соответствии с профилем и этапом жизненного цикла потребителей. Определение направлений изменений в производственной и инновационной стратегиях организации, связанных с изменениями потребителей или отдельных их характеристик. Определение рыночной стратегии по матрице БКГ. Выбор стратегии маркетинга с учетом сегментации, приоритизации потребителей и позиционирования организации и ее продукции (услуги).</p>
6	Стратегический анализ и стратегический выбор	<p>Тема 6.3.1. Методы стратегического анализа макросреды</p> <p>Идентификация компонентов и типа внешней среды коммерческой организации. Составление профиля внешней среды организации на основе метода PEST-анализа. Методика проведения суммарной взвешенной оценки факторов внешней среды.</p> <p>Идентификация возможностей и угроз для коммерческой организации на основе метода позиционирования по матрице. Специфика использования метода SWOT-анализа для анализа макросреды. Определение направлений изменений в производственной и инновационной стратегиях организации, связанных с факторами внешней среды. Уточнение миссии, видения и стратегии развития организации в соответствии с факторами внешней среды.</p> <p>Тема 6.3.2. Выбор вида стратегии концентрированного роста</p> <p>Определение специфики типологии стратегий по Котлеру, связанных с изменением состояния элементов бизнеса. Определение соответствия между стадиями ЖЦО, факторами конкурентной внешней среды и стратегией концентрированного роста. Определение специфики стадии становления нового бизнеса и типологии стратегий по матрице И. Ансоффа «товар/рынок». Выбор вида стратегии концентрированного роста организации. Идентификация и ранжирование КФУ для стратегий концентрированного роста.</p>

		<p>Тема 6.3.3. Выбор вида стратегии интегрированного роста Определение соответствия между стадиями ЖЦО, факторами конкурентной внешней среды и стратегией интегрированного роста. Стратегии интегрированного роста как стратегии диверсификации по направленности конкурентной силы. Специфика стадии ускоренного роста организации. Выбор вида стратегии интегрированного роста организации. Идентификация и ранжирование КФУ для стратегий интегрированного роста.</p> <p>Тема 6.3.4. Выбор вида стратегии диверсифицированного роста Определение соответствия между стадиями ЖЦО, факторами конкурентной внешней среды и стратегией диверсифицированного роста. Специфика стадий замедленного роста и зрелости организации. Стратегии диверсифицированного роста как стратегии диверсификации по направленности конкурентной силы. Выбор вида стратегии диверсифицированного роста организации. Идентификация и ранжирование КФУ для стратегий диверсифицированного роста.</p> <p>Тема 6.5.1 Методы стратегического анализа мезосреды Определение границ отрасли, в которой функционирует организация, и соответствующих СЗХ. Конкретизация и ранжирование характеристик отрасли, определение связей между ними. Идентификация этапа жизненного цикла и характеристик отрасли в настоящем и будущем. Составление стратегического портрета отрасли, карты стратегических групп и профиля отраслевого конкурента. Уточнение миссии, видения и стратегии развития организации в соответствии с портретом и этапом жизненного цикла отрасли. Определение КФУ в отрасли, ведущего типа производства в отрасли, стратегической позиции организации в отрасли. Особенности использования метода SWOT-анализа для анализа мезосреды и метода PEST-анализа в определенной отрасли.</p> <p>Тема 6.5.2. Выбор стратегии в соответствии с моделью пяти сил конкуренции Определение основных конкурентных позиций в отрасли на основе факторов мезосреды и интенсивности конкуренции по 5 силам Портера: товары-заменители, новые участники, поставщики, потребители, конкуренты в отрасли. Идентификация и ранжирование ключевых факторов успеха с учетом пяти сил конкуренции. Выбор конкурентной стратегии организации с учетом 5 сил Портера. Определение условий повышения эффективности конкурентных стратегий на основе учета рисков и особенностей защиты от пяти сил конкуренции.</p> <p>Тема 6.7.1 Методы стратегического анализа микросреды (метод ПРИМ-анализа) Принципы управленческого анализа в системе стратегических установок организации. Идентификация ресурсов, менеджмента и этапа жизненного цикла организации. Анализ производственного потенциала. Составление профиля стратегического потенциала организации. Уточнение миссии, видения и стратегии развития организации в соответствии с факторами внутренней среды. Выбор внутренней стратегии на основе алгоритма: стратегическая цель - препятствия на пути к достижению цели – возможные действия руководства для преодоления препятствий - приоритеты при распределении ресурсов на реализацию целей - внутренние стратегии, позволяющие преодолеть препятствия.</p> <p>Тема 6.7.2. Методы стратегического анализа микросреды (метод SWOT-анализа) Идентификация сильных, нейтральных и слабых стороны организации как факторов микросреды, особенностей внутренних факторов, влияющих на выбор стратегии организации. Установление соответствия между результатами ПРИМ-анализа и SNW-анализа. Уточнение миссии, видения и стратегии развития организации в соответствии с факторами внутренней среды; SWOT-анализа на основании КФУ, соответствующих стратегии развития организации. Проведение SWOT-анализа с учетом корреляции внутренних и внешних факторов.</p> <p>Тема 6.7.3. Выбор вида стратегии издержек Модель цепочки ценностей М.Портера. Определение основных процессов в процессной модели организации для уточнения миссии и видения органи-</p>
--	--	---------------------------------------------------------------------------------------------------------------------------------------------------------------------------------------------------------------------------------------------------------------------------------------------------------------------------------------------------------------------------------------------------------------------------------------------------------------------------------------------------------------------------------------------------------------------------------------------------------------------------------------------------------------------------------------------------------------------------------------------------------------------------------------------------------------------------------------------------------------------------------------------------------------------------------------------------------------------------------------------------------------------------------------------------------------------------------------------------------------------------------------------------------------------------------------------------------------------------------------------------------------------------------------------------------------------------------------------------------------------------------------------------------------------------------------------------------------------------------------------------------------------------------------------------------------------------------------------------------------------------------------------------------------------------------------------------------------------------------------------------------------------------------------------------------------------------------------------------------------------------------------------------------------------------------------------------------------------------------------------------------------------------------------------------------------------------------------------------------------------------------------------------------------------------------------------------------------------------------------------------------------------------------------------------------------------------------------------------------------------------------------------------------------------------------------------------------------------------------------------------------------------------------------------------------------------------------------------------------------------------------------------------------------------------------------------------------------------------------------------------------------------------------------------------------------------------------------------------------------------------------------------------------------------------------------------------------------------------------------------------------------------------------------------------------------------------------------------------------------------------------------------------------------------------------------------------------------------------------------------------------------------------------------------------------------------------------------------------------------------------------------------------------------------------------------------------------------------------------------------------------------------------------------------------------------------------------------------------------------------------------------------------------------------------------------------------------------------------------------------------------------------------------------------------------------------------------------------------------------------------------------------------------------------------------------------------------------------------

		<p>зации, ее организационной структуры. Выделение в оргструктуре подразделений, которые генерируют ресурсы или потребляют ресурсы организации. Уточнение стратегической программы и степени ответственности руководителей организации за реализацию стратегических целей на основе ранжирования подразделений организации по ресурсам. Уточнение конкурентной стратегии организации в соответствии с цепочкой ценностей М.Портера и процессной моделью и способами повышения стоимости компании. Выбор стратегии издержек как конкурентной стратегии с учетом факторов микросреды.</p> <p>Тема 6.7.4. Выбор вида стратегии сокращения</p> <p>Определение соответствия между стадиями ЖЦО, факторами микросреды и стратегией сокращения. Специфика стадий смерти организации и ее перерождения. Стратегии сокращения как стратегии диверсификации по направленности процесса. Выбор вида стратегии сокращения организации. Определение и ранжирование КФУ для стратегий сокращения. Выбор стратегии сокращения с учетом факторов микросреды.</p> <p>Тема 6.8. Стратегический аудит как инструмент стратегического анализа</p> <p>Обобщение информации по внешним и внутренним факторам, которые существенно влияют на миссию и видение организации. Идентификация связей между факторами микро-, макро-, мезосреды и их ранжирование. Поиск возможных путей преодоления противоречивости факторов, влияющих на выбор и реализацию стратегии. Подведение итогов относительно правильности стратегических установок и стратегических целей в свете ключевых стратегических факторов и проблем и их корректировка. Разработка рекомендаций для принятия решений по результатам стратегического аудита.</p>
7	<p>Организационно-экономические аспекты стратегического менеджмента</p>	<p>Тема 7.2. Оценка соответствия системы управления стратегии организации</p> <p>Идентификация системы управления организации в настоящем и будущем организации на основе анализа организационной структуры. Оценка соответствия существующей организационной структуры выбранной стратегии. Особенности стиля принятия стратегических управленческих решений. Расчет эффективности функционирования подразделений организации, обеспечивающих реализацию стратегии. Обобщение данных для управленческих решений по изменению систем управления.</p> <p>Тема 7.4. Методы оценки стратегических целей</p> <p>Оценка готовности организации к реализации стратегических целей. Идентификация и ранжирование ключевых показателей эффективности в соответствии со стратегическими целями. Использование формулы ранговой корреляции Спирмена для расчетов степени достижения стратегических целей по ключевым показателям эффективности. Обобщение данных для управленческих решений по стратегическим целям.</p> <p>Тема 7.5. Методы снижения предпринимательского риска при выборе стратегии</p> <p>Основные риски, связанные с выбором стратегии. Идентификация способов снижения предпринимательского риска. Оценка эффекта изменений текущей чистой стоимости (чистой дисконтированной стоимости) проекта реализации выбранной стратегии в связи с изменениями ключевых параметров проекта – затрат на исследование и разработку, строительных издержек, размеров рынка, цены, издержек производства, затрат на рекламу и сбыт и т.п. Использование метода учета «по отгрузке» при использовании инвестиционных стратегий. Решение задач, направленные на поиск снижения предпринимательского риска при выборе стратегии.</p>

4.4 *Компьютерные практикумы.* Учебным планом не предусмотрено.

4.5 *Групповые и индивидуальные консультации по курсовым работам (курсовым проектам).* Учебным планом не предусмотрено.

4.6 *Самостоятельная работа обучающегося в период теоретического обучения*

Самостоятельная работа обучающегося в период теоретического обучения включает в себя:

- самостоятельную подготовку к учебным занятиям, включая подготовку к аудиторным формам текущего контроля успеваемости;
- выполнение домашнего задания 1;
- выполнение домашнего задания 2;
- самостоятельную подготовку к промежуточной аттестации.

В таблице указаны темы для самостоятельного изучения обучающимся:

№	Наименование раздела дисциплины	Темы для самостоятельного изучения
1	Теоретические основы стратегического менеджмента	Темы для самостоятельного изучения соответствуют темам аудиторных учебных занятий.
2	Стратегическое планирование	Темы для самостоятельного изучения соответствуют темам аудиторных учебных занятий.
3	Стратегии организации по уровням управления	Темы для самостоятельного изучения соответствуют темам аудиторных учебных занятий.
4	Эталонные и базовые стратегии	Темы для самостоятельного изучения соответствуют темам аудиторных учебных занятий.
5	Стратегический маркетинг	Темы для самостоятельного изучения соответствуют темам аудиторных учебных занятий.
6	Стратегический анализ и стратегический выбор	Темы для самостоятельного изучения соответствуют темам аудиторных учебных занятий.
7	Организационно-экономические аспекты стратегического менеджмента	Темы для самостоятельного изучения соответствуют темам аудиторных учебных занятий.

4.7 Самостоятельная работа обучающегося и контактная работа обучающегося с преподавателем в период промежуточной аттестации

Работа обучающегося в период промежуточной аттестации включает в себя подготовку к формам промежуточной аттестации (к экзамену), а также саму промежуточную аттестацию.

5. Оценочные материалы по дисциплине

Фонд оценочных средств по дисциплине приведён в Приложении 1 к рабочей программе дисциплины.

Оценочные средства для проведения промежуточной аттестации, а также текущего контроля по дисциплине хранятся на кафедре (структурном подразделении), ответственной за преподавание данной дисциплины.

6. Учебно-методическое и материально-техническое обеспечение дисциплины

Основные принципы осуществления учебной работы обучающихся изложены в локальных нормативных актах, определяющих порядок организации контактной работы и порядок самостоятельной работы обучающихся. Организация учебной работы обучающихся на аудиторных учебных занятиях осуществляется в соответствии с п. 3.

6.1 Перечень учебных изданий и учебно-методических материалов для освоения дисциплины

Для освоения дисциплины обучающийся может использовать учебные издания и учебно-методические материалы, имеющиеся в научно-технической библиотеке НИУ МГСУ и/или размещённые в Электронных библиотечных системах.

Актуальный перечень учебных изданий и учебно-методических материалов представлен в Приложении 2 к рабочей программе дисциплины.

6.2 Перечень профессиональных баз данных и информационных справочных систем

При осуществлении образовательного процесса по дисциплине используются профессиональные базы данных и информационных справочных систем, перечень которых указан в Приложении 3 к рабочей программе дисциплины.

6.3 Перечень материально-технического, программного обеспечения освоения дисциплины

Учебные занятия по дисциплине проводятся в помещениях, оснащенных соответствующим оборудованием и программным обеспечением.

Перечень материально-технического и программного обеспечения дисциплины приведен в Приложении 4 к рабочей программе дисциплины.

Приложение 1 к рабочей программе

Шифр	Наименование дисциплины
Б1.О.18	Стратегический менеджмент

Код направления подготовки / специальности	38.03.02
Направление подготовки / специальность	Менеджмент
Наименование ОПОП (направленность / профиль)	Менеджмент в инвестиционно - строительной сфере
Год начала реализации ОПОП	2021
Уровень образования	бакалавриат
Форма обучения	очная
Год разработки/обновления	2021

ФОНД ОЦЕНОЧНЫХ СРЕДСТВ

1. Описание показателей и критериев оценивания компетенций, описание шкал оценивания

Оценивание формирования компетенций производится на основе показателей оценивания, указанных в п.2. рабочей программы и в п.1.1 ФОС.

Связь компетенций, индикаторов достижения компетенций и показателей оценивания приведена в п.2 рабочей программы.

1.1. Описание формирования и контроля показателей оценивания

Оценивание уровня освоения обучающимся компетенций осуществляется с помощью форм промежуточной аттестации и текущего контроля. Формы промежуточной аттестации и текущего контроля успеваемости по дисциплине, с помощью которых производится оценивание, указаны в учебном плане и в п.3 рабочей программы.

В таблице приведена информация о формировании результатов обучения по дисциплине разделами дисциплины, а также о контроле показателей оценивания компетенций формами оценивания.

Наименование показателя оценивания (результата обучения по дисциплине)	Номера разделов дисциплины	Формы оценивания (формы промежуточной аттестации, текущего контроля успеваемости)
Знает основы оперативного и стратегического управления организацией	1,2,3,4,5,6,7	Домашнее задание №2 Контрольная работа экзамен
Знает современные концепции стратегического планирования и управления в организации	2,3,4,5,6,7	Домашнее задание №1 Домашнее задание №2 Контрольная работа экзамен
Имеет навыки (начального уровня) проведения диагностики деятельности организации, с применением методов стратегического анализа	2,3,4,5,6,7	Домашнее задание №1 Домашнее задание №2 Контрольная работа экзамен
Знает принципы декомпозиции стратегических целей и методы формирования системы целей организации	2	Домашнее задание №1 Контрольная работа

		экзамен
Имеет навыки (начального уровня) определения целевого портрета организации	2	Домашнее задание №1 Контрольная работа экзамен
Имеет навыки (начального уровня) формулирования целей, с использованием SMART-технологии	2	Домашнее задание №1 Контрольная работа экзамен
Имеет навыки (начального уровня) построения дерева целей организации	2	Домашнее задание №1 Контрольная работа экзамен
Знает методы стратегического менеджмента и особенности их применения	2,3,4,5,6,7	Домашнее задание №2 Контрольная работа экзамен
Имеет навыки (начального уровня) выделения в предметной области наиболее важных характеристик для решения задачи и определения соответствующих методов стратегического менеджмента	1,2,3,4,5,6,7	Домашнее задание №1 Домашнее задание №2 Контрольная работа экзамен
Знает структуру системы сбалансированных показателей и особенности построения стратегической карты на ее основе	2	Контрольная работа экзамен
Знает технологию построение системы ключевых показателей эффективности	2	Контрольная работа экзамен
Имеет навыки (начального уровня) применения современных методов стратегического планирования и управления эффективностью деятельностью организации	2,3,4,5,6,7	Домашнее задание №1 Домашнее задание №2 Контрольная работа экзамен
Знает содержательную характеристику стратегических установок организации: миссии, видения, стратегии, политики	1	Домашнее задание №1 Контрольная работа экзамен
Знает содержание концепций: система сбалансированных показателей, ключевые показатели эффективности, ключевые факторы успеха и их взаимосвязь	2	Контрольная работа экзамен
Знает классификацию и типологию стратегий для осуществления выбора альтернативных или взаимодополняющих стратегий	3,4,5,6	Домашнее задание №2 Контрольная работа экзамен
Знает взаимосвязь эталонных стратегий с конкурентными и функциональными стратегиями	4	Контрольная работа экзамен
Имеет навыки (начального уровня) формулирования и обоснования стратегических установок организации	1	Контрольная работа экзамен
Имеет навыки (начального уровня) каскадирования стратегических целей в системе сбалансированных показателей.	2	Домашнее задание №1 Контрольная работа экзамен
Имеет навыки (начального уровня) формирования системы ключевых показателей эффективности, их определения в составе системы сбалансированных показателей и построения стратегической карты	2	Контрольная работа экзамен
Знает методы: SWOT-анализа, PEST(STEP)-анализа, ПРИМ-анализа для принятия стратегических, тактических и управленческих решений	6	Домашнее задание №2 Контрольная работа экзамен
Имеет навыки (начального уровня) применения методов стратегического анализа: SWOT-анализа, PEST(STEP)-анализа, ПРИМ-анализа для определения стратегических, тактических и управленческих решений	6	Домашнее задание №2 Контрольная работа экзамен
Знает категорию «стратегический сценарий» и принципы его разработки	2	Контрольная работа экзамен
Имеет навыки (начального уровня) выбора стратегии с учетом факторов конкурентной макросреды, факторов мезо- и микросреды	6	Домашнее задание №2 Контрольная работа экзамен
Знает особенности применения методов стратегического менеджмента	1,2,3,4,5,6	Домашнее задание №2 Контрольная работа экзамен

Имеет навыки (начального уровня) применения методов стратегического менеджмента, с учетом целеполагания и потенциала организации	1,2,3,4,5,6	Домашнее задание №2 Контрольная работа экзамен
Знает принципы, факторы и проблемы стратегического выбора	2	Контрольная работа экзамен
Знает критерии отбора портфеля бизнесов	5,6	Домашнее задание №2 Контрольная работа экзамен
Имеет навыки (начального уровня) формирования возможных схем и моделей стратегического выбора, в том числе, с использованием таблицы выбора стратегии Томпсона-Стрикленда	2	Контрольная работа экзамен
Имеет навыки (начального уровня) обоснования портфеля бизнесов на основе методов стратегического портфельного анализа	5	Домашнее задание №2 Контрольная работа экзамен
Знает условия, возможности и ограничения стратегии повышения качества на основе стандартов ISO серии 9000	7	Контрольная работа экзамен
Имеет навыки (начального уровня) навыки установления взаимосвязи между стратегией и основными областями организационных изменений	7	Домашнее задание №1 Контрольная работа экзамен
Знает содержание концепции построения модели цепочки ценностей М.Портера	3	Домашнее задание №1 Контрольная работа экзамен
Имеет навыки (начального уровня) анализа процесса создания стоимости товара на основе цепочки ценностей М.Портера	3	Домашнее задание №1 Контрольная работа экзамен
Знает основные принципы и методы определения факторного пространства осуществления предпринимательской деятельности, выявления рыночных возможностей и формирования бизнес-моделей в стратегической плоскости	2	Домашнее задание №1 Домашнее задание №2 Контрольная работа экзамен
Имеет навыки (начального уровня) формализации факторного пространства осуществления предпринимательской деятельности, выявления рыночных возможностей и формирования бизнес-моделей в стратегической плоскости	2	Домашнее задание №1 Домашнее задание №2 Контрольная работа экзамен
Знает методы стратегического анализа, позволяющие представить характеристику конкурентных преимуществ организации	1,2,5,6,7	Домашнее задание №1 Контрольная работа экзамен
Имеет навыки (начального уровня) оценки стратегического потенциала организации	2	Домашнее задание №1 Контрольная работа экзамен
Знает основы стратегического аудита	2	Домашнее задание №1 Контрольная работа экзамен
Имеет навыки (начального уровня) идентификации взаимосвязей между стратегией и основными бизнес-процессами организации	6	Домашнее задание №1 Контрольная работа экзамен
Знает факторы, определяющие выбор стратегии организации	3,4,5,6	Домашнее задание №1 Контрольная работа экзамен
Знает условия и критерии выбора и реализации базовых стратегий развития организации	4	Домашнее задание №1 Домашнее задание №2 Контрольная работа экзамен
Имеет навыки (начального уровня) стратегического анализа и разработки стратегии для обеспечения конкурентоспособности организации	2,3,4,5,6,7	Домашнее задание №1 Домашнее задание №2 Контрольная работа экзамен

1.2. Описание критериев оценивания компетенций и шкалы оценивания

При проведении промежуточной аттестации в форме экзамена используется шкала оценивания: «2» (неудовлетворительно), «3» (удовлетворительно), «4» (хорошо), «5» (отлично).

Показателями оценивания являются знания и навыки обучающегося, полученные при изучении дисциплины.

Критериями оценивания достижения показателей являются:

Показатели оценивания	Критерии оценивания
Знания	Знание терминов и определений, понятий
	Знание основных закономерностей и соотношений, принципов
	Объём освоенного материала, усвоение всех дидактических единиц (разделов)
	Полнота ответов
	Правильность ответов на вопросы
	Чёткость изложения и интерпретации знаний
Навыки начального уровня	Навыки выбора методик выполнения заданий
	Навыки выполнения заданий различной сложности
	Навыки самопроверки. Качество сформированных навыков
	Навыки анализа результатов выполнения заданий, решения задач
	Навыки представления результатов решения задач

2. Типовые контрольные задания для оценивания формирования компетенций

2.1. Промежуточная аттестация

2.1.1. Промежуточная аттестация в форме экзамена, дифференцированного зачета (зачета с оценкой), зачета

Форма промежуточной аттестации: экзамен

Перечень типовых вопросов (заданий) для проведения экзамена в 7 семестре (очная форма обучения):

№	Наименование раздела дисциплины	Типовые вопросы/задания
1	Теоретико-методологические основы стратегического менеджмента	<ol style="list-style-type: none"> 1. Раскройте понятия «стратегический менеджмент» и «стратегия организации»: различные теоретические и практические подходы к их определениям. 2. Школы стратегического менеджмента. 3. Этапы и направления развития стратегического менеджмента. 4. Определите задачи и функции стратегического менеджмента и стратегического управления. 5. Охарактеризуйте принципы, преимущества и ограничения стратегического управления. 6. Объекты и этапы стратегического управления. 7. Основные стратегические установки организации: миссия, видение, стратегия (стратегические направления деятельности организации), политика. 8. Модели формирования стратегии по Г. Минцбергу: плановая, предпринимательская, модель обучения на опыте.

2	Стратегическое планирование	<p>9. Стратегическое планирование и стратегическое управление: общее и различное.</p> <p>10. Стратегических цели. Особенности стратегических целей в зависимости от миссии, видения, стратегии и политики организации.</p> <p>11. Основные направления стратегического целеполагания (целевой портрет организации).</p> <p>12. Декомпозиция стратегических целей и методы формирования системы целей организации. SMART-технология разработки стратегических целей.</p> <p>13. Каскадирование стратегических целей в ССП.</p> <p>14. Ключевые показатели эффективности (KPI) как часть ССП.</p> <p>15. Основные направления ССП: финансы, клиенты, бизнес процессы, обучение и рост.</p> <p>16. Стратегическое позиционирование организации на основе KPI.</p> <p>17. Стратегическая программа и ее основные компоненты. Понятие КФУ при реализации стратегии.</p> <p>18. КФУ как факторы успеха на целевых рынках. Основные направления КФУ: маркетинговые, технологические, производственные, распределительные, организационные, квалификационные.</p> <p>19. Сущность стратегических решений, их отличия от оперативных решений.</p> <p>20. Возможные схемы и модели стратегического выбора. Таблица выбора стратегии Томпсона-Стрикленда. Факторы, определяющие выбор стратегии организации.</p> <p>21. Сценарное планирование в стратегическом менеджменте: принципы его разработки, связь с ССП и КФУ, типа сценария, проблема выбора сценария.</p>
3	Стратегии организации по уровням управления	<p>22. Обоснуйте необходимость изучения различных классификаций и типологий стратегий организации.</p> <p>23. Стратегическая пирамида, СЗХ. Основания для выделения СЗХ.</p> <p>24. Типы стратегий в соответствии со стратегической пирамидой И. Ансоффа.</p> <p>25. Стратегии первого уровня.</p> <p>26. Стратегии второго уровня.</p> <p>27. Стратегический портфель и портфельные стратегии.</p> <p>28. Конкурентоспособность и конкурентной позиции: стратегические группы конкурентов, ключевые факторы конкурентного успеха.</p> <p>29. Виды конкурентных стратегий: их сущность и условия применения.</p> <p>30. Конкурентные базовые стратегии по М. Портеру.</p> <p>31. Матрица А. Стрикленда III, А. Томпсона-мл. Ценовые стратегии.</p> <p>32. Управление качеством как стратегия дифференциации.</p> <p>33. Управление качеством как стратегия минимизации издержек.</p> <p>34. Модель цепочки ценностей М.Портера, стратегия совершенствования цепочки ценностей.</p> <p>35. Стратегия управления по издержкам.</p> <p>36. Функциональные стратегии: их виды, особенности разработки</p> <p>37. Классификация инновационных стратегий. Система «непрерывного совершенствования» Kaizen.</p> <p>38. Линейные стратегии.</p>
4	Эталонные и базовые стратегии	<p>39. Типология эталонных и базовых стратегий: общие понятия, условия и критерии выбора и реализации базовых стратегий развития организации.</p>

		<p>40. Взаимосвязь эталонных стратегий с конкурентным и функциональными стратегиями.</p> <p>41. Типология стратегий в соответствии с моделью пяти сил конкуренции М. Портера.</p> <p>42. Ключевые факторы успеха с учетом пяти сил конкуренции.</p> <p>43. Типологии стратегий по Котлеру, Стратегии развития в соответствии с этапами жизненного цикла организации.</p> <p>44. Использование матрицы Ансоффа для разработки стратегии организации. .</p>
5	Стратегический маркетинг	<p>45. Стратегический маркетинг как часть стратегического менеджмента</p> <p>46. Понятие портфельного анализа как метода стратегического маркетинга.</p> <p>47. Стратегические характеристики товаров, услуг и их жизненных циклов. Матрицы портфельного анализа.</p> <p>48. Рыночные стратегии по матрице БКГ.</p>
6	Стратегический анализ и стратегический выбор	<p>49. Стратегический процесс: общая характеристика, компоненты.</p> <p>50. Характеристика компонент стратегического процесса.</p> <p>51. Стратегический анализ: объекты, принципы и этапы.</p> <p>52. Использование матрицы Ансоффа для разработки стратегии организации.</p> <p>53. Использование метода SWOT-анализа при разработке стратегии организации.</p> <p>54. Использование метода PEST(STEP)-анализа при разработке стратегии организации.</p> <p>55. Типология стратегий по матрице Ансоффа.</p> <p>56. Использование метода ПРИМ-анализа (производственный аспект) при разработке стратегии организации.</p> <p>57. Использование метода ПРИМ-анализа (управленческий аспект) при разработке стратегии организации.</p> <p>58. Стратегические (ключевые) факторы успеха в отрасли.</p> <p>59. Управленческий анализ в системе стратегического менеджмента.</p> <p>60. Стратегические установки организации.</p> <p>61. Стратегический SNW-анализ внутренней среды.</p>
7	Организационно-экономические аспекты стратегического менеджмента	<p>62. Реинжиниринг бизнес-процессов в системе стратегического менеджмента.</p> <p>63. Раскройте принцип Чандлера.</p> <p>64. Охарактеризуйте модель стратегического континуума Коттера-Шлезингера. Модель Г. Минцберга «куб изменений».</p> <p>65. Система «6 сигм».</p> <p>66. Система «TQM». Методы преодоления сопротивления при реализации стратегии.</p> <p>67. Управление сопротивлением персонала при реализации инновационной стратегии.</p> <p>68. Оценка стратегического потенциала организации: ключевые компетенции, стратегическое позиционирование организации.</p> <p>69. Стратегический аудит как комплексная оценка стратегии и стратегических позиций организации.</p> <p>70. Методика самооценки организации в соответствии со стандартами ИСО серии 9000.</p> <p>71. Метод бенчмаркинга как оценка конкурентных позиций организации.</p> <p>72. Методика оценки стратегии Г. Минцберга.</p> <p>73. Риски в стратегическом менеджменте</p> <p>74. Методы снижения предпринимательского риска при выборе стратегии. Матрица оценки культурного риска при реализации стратегии.</p>

	75. Схема стратегического анализа рисков организации.
--	-------------------------------------------------------

Типовые задачи для проведения экзамена в 7 семестре (очная форма обучения):

Задача 1. Для заданной организации необходимо сформулировать миссию, видение, стратегические направления деятельности.

Название организации:	
В какой сфере организация работает?	
Каким образом организация добивается конкурентных преимуществ?	
Миссия организации	
Видение организации	
Стратегические направления деятельности организации	

Задача 2. Имеются следующие данные о состоянии портфеля сфер бизнеса строительной организации.

Таблица (исходные данные).

№	Наименование бизнеса	Доля в портфеле сфер бизнеса, %	Рыночная доля, %	Темп роста отрасли	Рыночная доля лидирующей отрасли, %	Прибыль
1	А	30	25	3	10	40
2	Б	22	30	2,5	20	25
3	В	28	10	4	17	-10

Относительную рыночную долю со значение более 0,8 считать высокой, менее и равную 0,8 – низкой. Темп роста отрасли более 3,6 считать высоким, менее и равный 3,6 – низким.

Задание:

- 1) построить и заполнить матрицу БКГ;
- 2) указать какие стратегии могут быть выработаны для каждой сферы.

2.1.2. Промежуточная аттестация в форме защиты курсовой работы (курсового проекта)

Учебным планом не предусмотрено.

2.2. Текущий контроль

2.2.1. Перечень форм текущего контроля:

- контрольная работа в 7 семестре при очной форме обучения;
- домашнее задание 1 в 7 семестре при очной форме обучения;
- домашнее задание 2 в 7 семестре при очной форме обучения.

2.2.2. Типовые контрольные задания форм текущего контроля:

Контрольная работа (р.1-7), тема «Стратегический менеджмент».

Контрольная работа состоит из трех частей: тестовых вопросов (Ч 1), вопросов на владение понятийно-категориальным аппаратом (Ч 2), задания (Ч 3).

Типовые тестовые вопросы для контрольной работы

1. Выберите верное определение сущности современного стратегического менеджмента:
 - управление на основе контроля за исполнением;
 - управление на основе экстраполяции;
 - управление на основе предвидения изменений;
 - управление на основе гибких экстренных решений.
2. Процесс формирования стратегии, ее реализации и контроля соответствия достигнутых результатов запланированным целям – это:
 - стратегический менеджмент
 - стратегический процесс
 - стратегическое планирование
3. Система, включающая стратегические цели предприятия, приоритеты в распределении ресурсов, особенности организации деятельности на долгосрочный период и др. – это:
 - стратегический менеджмент
 - стратегический процесс
 - стратегическое планирование
 - стратегическое управление
4. Управленческая деятельность по последовательному развитию организации в условиях внешних и внутренних ограничений – это:
 - стратегический менеджмент
 - стратегический процесс
 - стратегическое планирование
 - стратегическое управление
5. Совокупность последовательных действий для достижения стратегических целей – это:
 - стратегический менеджмент
 - стратегический процесс
 - стратегическое планирование
 - стратегическое управление
6. Обобщающая модель действий, необходимых для достижения поставленных долгосрочных целей путем координации и распределения ресурсов – это:
 - политика
 - стратегия
 - миссия
 - видение
7. Основная цель организации, определяющая смысл существования организации и её общепризнанное предназначение – это:
 - политика
 - стратегия
 - миссия
 - видение
8. Принципы и ценности, наиболее общие нормы и правила, то, каким образом будут реализовываться основные направления деятельности - это:
 - политика
 - стратегия
 - миссия
 - видение
9. Количественные показатели желаемого состояния предприятия, которое необходимо достичь через 3-5 лет – это:
 - система сбалансированных показателей

стратегические цели
 стратегическое планирование
 КФУ

10. Система измерения планирования операционной деятельности и контроля их достижения на основе установления причинно-следственных связей и ключевых показателей эффективности – это:

система сбалансированных показателей
 стратегические цели
 стратегическое планирование
 КФУ

11. Совокупность независимых хозяйственных подразделений одной компании, принадлежащей одному и тому же владельцу - это:

СЗХ
 портфель
 диверсифицированная компания
 корпорация

12. Какое действие входит в стратегический анализ?

Стратегический процесс
 Стратегическая оценка
 Стратегическое планирование
 Корректировка выбранной стратегии

13. К стратегиям по степени активности действий относятся:

агрессивные стратегии
 оптимистические стратегии
 наступательные стратегии
 стратегии восстановления из кризисных ситуаций

14. К стратегиям по степени риска в действиях относятся:

агрессивные стратегии
 оптимистические стратегии
 наступательные стратегии
 стратегии восстановления из кризисных ситуаций

15. К стратегиям по направленности действий относятся:

агрессивные стратегии
 оптимистические стратегии
 наступательные стратегии
 стратегии восстановления из кризисных ситуаций

16. К стратегиям по положению организации в бизнесе относятся:

агрессивные стратегии
 оптимистические стратегии
 наступательные стратегии
 стратегии восстановления из кризисных ситуаций

17. К стратегиям по уровню управления относятся:

стратегии по классификации Портера
 стратегии по классификации Ансоффа
 стратегии по классификации Котлера
 стратегии по классификации Абея

18. К стратегиям по стадиям жизненного цикла спроса относятся:

стратегии по классификации Портера
 стратегии по классификации Ансоффа
 стратегии по классификации Котлера
 стратегии по классификации Абея

19. Корпоративные стратегии относятся к:

стратегиям по классификации Портера
 стратегиям по классификации Ансоффа
 стратегиям по классификации Котлера
 стратегиям по классификации Абеля

20. К стратегиям второго уровня относятся:

стратегии по классификации Портера
 стратегии по классификации Ансоффа
 стратегии по классификации Котлера
 стратегии по классификации Абеля

21. К функциональным стратегиям НЕ относятся:

маркетинговые стратегии
 инновационные стратегии
 линейные стратегии
 финансовые стратегии

22. Какой КФУ в соответствии со SWOT-анализом относится к возможностям для строительной организации?

изменения в налоговой политике
 повышение уровня доходов населения
 безработица
 защищенность рынка правительством

23. Какое важнейшее понятие стратегического менеджмента обозначает данное определение: «Процесс комплексного анализа внутренних ресурсов и возможностей предприятия, направленный на оценку текущего состояния бизнеса, его сильных и слабых сторон, выявление стратегических проблем»:

ПРиМ-анализ;
 PEST-анализ;
 STEP-анализ;
 SWOT-анализ?

24. Основная задача стратегического менеджмента на стадии ускоренного роста в соответствии периодами жизненного цикла организации – это...

выживание
 дальнейший рост предприятия
 поддержание репутации и сохранение целостности организации
 обеспечение внутренней стабильности и увеличение доли на рынке

Типовые вопросы на владение понятийно-категориальным аппаратом для контрольной работы

Необходимо дать определение понятий/категорий:

1. PEST-анализ;
2. SMART-технология разработки стратегических целей;
3. SWOT-анализ;
4. альтернативные программы;
5. альтернативные стратегии;
6. базовые стратегии;
7. базовые стратегические документы;
8. ведущий тип производства в отрасли;
9. видение организации;
10. внутренние стратегии;
11. генерирование/потребление ресурсов;
12. границы отрасли;
13. декомпозиция стратегических целей;
14. жизненный цикл организации;
15. жизненный цикл отрасли;

16. жизненный цикл продукции (услуги);
17. инновационная стратегия;
18. интенсивность конкуренции в отрасли;
19. карта стратегических групп;
20. каскадирование стратегических целей;
21. качество в менеджменте;
22. ключевые (критические) факторы успеха (КФУ);
23. ключевые компетенции организации;
24. ключевые параметры проекта реализации выбранной стратегии;
25. ключевые показатели эффективности (КПЭ);
26. ключевые потребители организации;
27. ключевые факторы конкурентного успеха;
28. комбинированная стратегия;
29. конкурентная позиция;
30. конкурентная ситуация;
31. конкурентная стратегия;
32. конкурентное преимущество организации;
33. конкурентные базовые стратегии по М. Портеру;
34. конкурентоспособность;
35. контроль реализации стратегических целей;
36. концентрическая и горизонтальная диверсификация;
37. кредо организации;
38. КФУ с учетом ЖЦО;
39. КФУ с учетом пяти сил конкуренции;
40. КФУ для стратегий сокращения;
41. КФУ для стратегий диверсифицированного роста;
42. КФУ для стратегий интегрированного роста;
43. КФУ для стратегии концентрированного роста;
44. КФУ отрасли;
45. КФУ с учетом пяти сил конкуренции;
46. КФУ функциональных стратегий:
47. макросреда организации;
48. маркетинговые стратегии;
49. матрица А. Стрикленда III; А. Томпсона-мл.;
50. матрица Ансоффа-Абеля;
51. матрица бостонской консалтинговой группы (БКГ);
52. миссия организации;
53. модель цепочки ценностей М.Портера;
54. организационная культура
55. организационная структура;
56. ориентация на потребителей;
57. основные и вспомогательные процессы;
58. основные конкурентные позиции отрасли;
59. основные направления КФУ;
60. основные направления системы сбалансированных показателей;
61. отраслевое окно возможностей;
62. политика организации;
63. портфельные стратегии;
64. портфельный анализ;
65. предпринимательский риск;
66. ПРИМ-анализ;
67. принципы управленческого анализа;

68. производственная стратегия;
69. производственный потенциал;
70. профиль внешней среды;
71. профиль ключевых потребителей;
72. профиль отраслевого конкурента;
73. профиль стратегического потенциала организации;
74. процессная модель организации;
75. пять конкурентных сил Портера;
76. пять сил конкуренции;
77. риски, связанные с выбором стратегии;
78. родственная и конгломеративная диверсификация;
79. рыночная позиция организаций;
80. рыночные стратегии;
81. сегментация ключевых потребителей;
82. система сбалансированных показателей (ССП);
83. система сбалансированных показателей;
84. стейкхолдеры;
85. стиль принятия стратегических управленческих решений;
86. стратегии лидерства по издержкам;
87. стратегии оптимальных издержек;
88. стратегии в соответствии с этапами ЖЦО;
89. стратегии вперед идущей (прямой) и обратной вертикальной интеграции;
90. стратегии диверсификации по направленности конкурентной силы;
91. стратегии диверсификации по направленности процесса;
92. стратегии дифференциации;
93. стратегии издержек;
94. стратегии маркетинга;
95. стратегии минимизации издержек;
96. стратегии по матрице М.Портера;
97. стратегии по матрице И. Ансоффа;
98. стратегии по пирамиде И. Ансоффа;
99. стратегии по типологии Ф.Котлера;
100. стратегии развития производства;
101. стратегии развития;
102. стратегии совершенствования цепочки ценностей;
103. стратегии целенаправленного сокращения;
104. стратегическая альтернатива;
105. стратегическая бизнес-группа (СБГ);
106. стратегическая бизнес-единица (СБЕ);
107. стратегическая зона хозяйствования (СЗХ);
108. стратегическая карта;
109. стратегическая пирамида;
110. стратегическая программа;
111. стратегические группы конкурентов;
112. стратегические направления;
113. стратегические программы;
114. стратегические установки;
115. стратегические характеристики продукции (услуги) организации;
116. стратегические цели;
117. стратегический анализ и его этапы;
118. стратегический аудит и его этапы;
119. стратегический выбор;

120. стратегический контроллинг;
121. стратегический маркетинг;
122. стратегический менеджмент;
123. стратегический портрет отрасли;
124. стратегический сценарий и его типы;
125. стратегическое планирование;
126. стратегическое поведение;
127. стратегическое позиционирование организации;
128. стратегическое управление;
129. стратегия ограниченного развития;
130. стратегия организации;
131. стратегия роста;
132. стратегия сокращения;
133. стратегия фокусирования на дифференциации;
134. стратегия фокусирования на издержках;
135. стратегия широкой дифференциации;
136. сценарное планирование;
137. факторы конкурентной среды.
138. факторы микро-; макро-; мезосреды.
139. факторы, определяющие выбор стратегии организации;
140. философия организации.
141. целевой портрет организации.
142. эталонные стратегии.
143. этап жизненного цикла потребителей.
144. эффективность стратегических целей.

Типовое задание для контрольной работы

Представлены данные об объемах продаж компании по 7 номенклатурным единицам:

Название товара	Средний объем реализации за год по позиции, тыс. руб.
А. Цемент	560
Б. Стекло листовое	1200
В. Плитка керамическая	340
Г. Мастика	230
Д. Олифа	1600
Е. Краска масляная	120
Ж. Кирпич силикатный	890

Необходимо провести анализ объемов продаж по методологии ABC.

Домашнее задание № 1 р.1-4, тема «Стратегического планирования в системе управления организацией».

Раскройте сущность (особенности стратегического видения и основные характеристики) десяти принципиально отличных систем знаний о стратегическом менеджменте, носящих названия «Школы стратегического менеджмента» в табличной форме. Выявите

причины возникновения каждой школы и сделайте обобщающие выводы по их значению на современном этапе развития стратегического менеджмента.

Название школы	Содержательная характеристика
Школа дизайна	
Школа планирования	
Школа позиционирования	
Школа предпринимательства	
Когнитивная школа	
Школа обучения	
Школа власти	
Школа культуры	
Школа внешней среды	
Школа конфигурации	

Разработайте комплекс стратегических целей и задач и представьте его в виде схемы (дерево или пирамида целей) применительно к компании, работающей в инвестиционно-строительной сфере.



Рисунок 1.1. - Дерево целей

Подготовьте отчет по стратегическому аудиту компании, работающей в инвестиционно-строительной сфере, выполнив следующие задания (данные следует брать из социальных отчетов и официальных данных на официальном сайте компании):

- Приведите компоненты стратегического менеджмента вашей организации: миссии; видения, стратегии и политики. Опишите их недостатки. Напишите новый вариант миссии, видения, стратегии и политики с учетом указанных недостатков;
- Приведите список всех стратегических целей вашей организации. Опишите их недостатки. Напишите новый вариант списка с учетом указанных недостатков;
- Приведите список административно-руководящего персонала вашей организации, ответственных за разработку, функционирование и реализацию стратегии вашей организации. Опишите его недостатки. Напишите новый вариант списка;
- Приведите список ключевых факторов успеха вашей организации с учетом ЖЦО. Опишите его недостатки. Напишите новый вариант списка;
- Приведите конкурентную стратегию вашей виртуальной организации. Опишите ее недостатки. Напишите новый вариант конкурентной стратегии;
- Приведите пирамиду стратегий вашей виртуальной организации; опишите ее недостатки. Составьте новый вариант пирамиды стратегий вашей виртуальной организации;
- Определите содержание пирамиды 2-3 альтернативных стратегий. Выявите и сформулируйте возможные проблемы при реализации запланированной и альтернативных

стратегий; установите и проанализируйте расхождения между запланированной и альтернативными стратегиями;

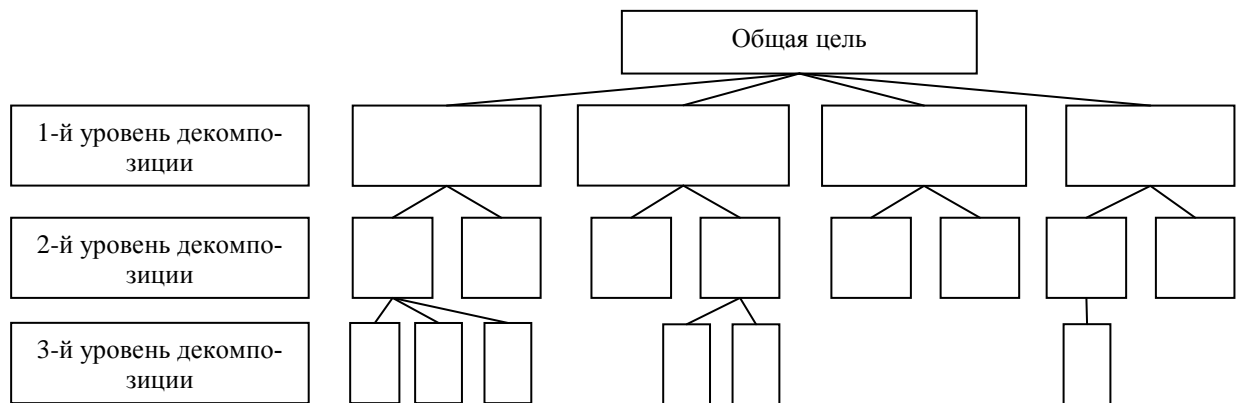
- Определите возможные пути преодоления расхождений между запланированной и альтернативными стратегиями. Выработайте рекомендации для принятия решений по результатам стратегического аудита.

Домашнее задание № 2 п.5-7, тема «Методы стратегического анализа организации».

Постройте матрицу БКГ для компании, работающей в инвестиционно-строительной сфере. Для проведения анализа целесообразно выбирать Группу Компаний или организацию, имеющую дивизиональную структуру управления.

		Наименование	Объем продаж	Наименование	Объем продаж
Темп роста	Высокий (больше 10%)				
		ИТОГО		ИТОГО	-
	Низкий (меньше 10%)				
		ИТОГО		ИТОГО	
		Низкая (меньше 1)		Высокая (больше 1)	
		Относительная доля рынка			

Проведите PEST-анализ компании, работающей в инвестиционно-строительной сфере.

Представьте результаты анализа в виде следующей таблицы:

ПОЛИТИЧЕСКИЕ		ЭКОНОМИЧЕСКИЕ	
Фактор	Вес	Фактор	Вес
Фактор 2		Фактор 1	
Фактор 1		Фактор 2	
Фактор 3		Фактор 3	
...		...	
СОЦИАЛЬНО-КУЛЬТУРНЫЕ		ТЕХНОЛОГИЧЕСКИЕ	
Фактор	Вес	Фактор	Вес
Фактор 3		Фактор 2	
Фактор 1		Фактор 3	
Фактор 2		Фактор 1	
...		...	

Сделайте вывод, какие внешние факторы способны повлиять на выбор стратегии.

Изучите ГОСТ Р ИСО/МЭК 31010-2011 «Менеджмент риска. Методы оценки риска». Выявите ключевые риски бизнес-процессов верхнего уровня компании, работающей в инвестиционно-строительной сфере и постройте модель «Bow-tie» («галстук-бабочка»).

3. Методические материалы, определяющие процедуры оценивания

Процедура проведения промежуточной аттестации и текущего контроля успеваемости регламентируется локальным нормативным актом, определяющим порядок осуществления текущего контроля успеваемости и промежуточной аттестации обучающихся.

3.1. Процедура оценивания при проведении промежуточной аттестации обучающихся по дисциплине в форме экзамена и/или дифференцированного зачета (зачета с оценкой)

Промежуточная аттестация по дисциплине в форме экзамена проводится в 7 семестре.

Используются критерии и шкала оценивания, указанные в п.1.2. Оценка выставляется преподавателем интегрально по всем показателям и критериям оценивания.

Ниже приведены правила оценивания формирования компетенций по показателю оценивания «Знания».

Критерий оценивания	Уровень освоения и оценка			
	«2» (неудовлетв.)	«3» (удовлетвор.)	«4» (хорошо)	«5» (отлично)
Знание терминов и определений, понятий	Не знает терминов и определений	Знает термины и определения, но допускает неточности формулировок	Знает термины и определения	Знает термины и определения, может корректно сформулировать их самостоятельно
Знание основных закономерностей и соотношений, принципов	Не знает основные закономерности и соотношения, принципы построения знаний	Знает основные закономерности, соотношения, принципы построения знаний	Знает основные закономерности, соотношения, принципы построения знаний, их интерпретирует и использует	Знает основные закономерности, соотношения, принципы построения знаний, может самостоятельно их получить и использовать
Объём освоенного материала, усвоение всех дидактических единиц (разделов)	Не знает значительной части материала дисциплины	Знает только основную материал дисциплины, не усвоил его деталей	Знает материал дисциплины в объёме	Обладает твёрдым и полным знанием материала дисциплины, владеет дополнительными знаниями
Полнота ответов на проверочные вопросы	Не даёт ответы на большинство вопросов	Даёт неполные ответы на все вопросы	Даёт ответы на вопросы, но не все - полные	Даёт полные, развернутые ответы на поставленные вопросы
Правильность ответов на вопросы	Допускает грубые ошибки при изложении ответа на вопрос	В ответе имеются существенные ошибки	В ответе имеются несущественные неточности	Ответ верен
Чёткость изложения и интерпретации знаний	Излагает знания без логической последовательности	Излагает знания с нарушениями в логической последовательности	Излагает знания без нарушений в логической последовательности	Излагает знания в логической последовательности, самостоятельно их интерпретируя и анализируя

Ниже приведены правила оценивания формирования компетенций по показателю оценивания «Навыки начального уровня».

Критерий оценивания	Уровень освоения и оценка			
	«2» (неудовлетворит.)	«3» (удовлетворительно)	«4» (хорошо)	«5» (отлично)

Навыки выбора методик выполнения заданий	Не может выбрать методику выполнения заданий	Испытывает затруднения по выбору методики выполнения заданий	Без затруднений выбирает стандартную методику выполнения заданий	Применяет теоретические знания для выбора методики выполнения заданий
Навыки выполнения заданий различной сложности	Не имеет навыков выполнения учебных заданий	Имеет навыки выполнения только простых типовых учебных заданий	Имеет навыки выполнения только стандартных учебных заданий	Имеет навыки выполнения как стандартных, так и нестандартных учебных заданий
Навыки самопроверки. Качество сформированных навыков	Допускает грубые ошибки при выполнении заданий, нарушающие логику решения задач	Допускает ошибки при выполнении заданий, нарушения логики решения	Допускает ошибки при выполнении заданий, не нарушающие логику решения	Не допускает ошибок при выполнении заданий
Навыки анализа результатов выполнения заданий, решения задач	Делает некорректные выводы	Испытывает затруднения с формулированием корректных выводов	Делает корректные выводы по результатам решения задачи	Самостоятельно анализирует выполнение заданий
Навыки представления результатов решения задач	Не может проиллюстрировать решение задачи поясняющими схемами, рисунками	Выполняет поясняющие схемы и рисунки небрежно и с ошибками	Выполняет поясняющие рисунки и схемы корректно и понятно	Выполняет поясняющие рисунки и схемы верно и аккуратно

3.2. Процедура оценивания при проведении промежуточной аттестации обучающихся по дисциплине в форме зачета

Промежуточная аттестация по дисциплине в форме зачёта не проводится.

3.3. Процедура оценивания при проведении промежуточной аттестации обучающихся по дисциплине в форме защиты курсовой работы (курсового проекта)

Промежуточная аттестация по дисциплине в форме защиты курсовой работы не проводится.

Приложение 2 к рабочей программе

Шифр	Наименование дисциплины
Б1.О.18	Стратегический менеджмент

Код направления подготовки / специальности	38.03.02
Направление подготовки / специальность	Менеджмент
Наименование ОПОП (направленность / профиль)	Менеджмент в инвестиционно - строительной сфере
Год начала реализации ОПОП	2021
Уровень образования	бакалавриат
Форма обучения	очная
Год разработки/обновления	2021

Перечень учебных изданий и учебно-методических материалов

Печатные учебные издания в НТБ НИУ МГСУ:

№ п/п	Автор, название, место издания, издательство, год издания, количество страниц	Количество экземпляров в библиотеке НИУ МГСУ
1	Абрамов, В. С. Стратегический менеджмент [Текст] : учебник и практикум для бакалавриата и магистратуры: в 2-х ч. / В. С. Абрамов, С. В. Абрамов ; ред. В. С. Абрамов. - Москва : Юрайт. - ISBN 978-5-9916-7128-6 Ч.1 : Сущность и содержание / под ред. В. С. Абрамова. - Москва : Юрайт, 2018. - 270 с. - ISBN 978-5-9916-7127-9	30
2	Абрамов, В. С. Стратегический менеджмент [Текст] : учебник и практикум для бакалавриата и магистратуры: в 2-х ч. / В. С. Абрамов, С. В. Абрамов ; ред. В. С. Абрамов. - Москва : Юрайт, 2018. - ISBN 978-5-9916-7128-6 Ч.2 : Функциональные стратегии. - Москва, 2018. - 246 с. - ISBN 978-5-9916-7126-2	30

Электронные учебные издания в электронно-библиотечных системах (ЭБС):

№ п/п	Автор, название, место издания, год издания, количество страниц	Ссылка на учебное издание в ЭБС
1	Стратегический менеджмент в 2 ч. Часть 1. Сущность и содержание : учебник и практикум для бакалавриата и магистратуры / Абрамов В. С., Абрамов С. В. ; под ред. В. С. Абрамова — М. : Издательство Юрайт, 2019. — 270 с. — (Серия : Бакалавр и магистр. Академический курс). — ISBN 978-5-9916-7127-9, 978-5-9916-7128-6.	https://urait.ru/bcode/433585

2	Стратегический менеджмент в 2 ч. Часть 2. Функциональные стратегии : учебник и практикум для бакалавриата и магистратуры / Абрамов В. С., Абрамов С. В. ; под ред. В. С. Абрамова — М. : Издательство Юрайт, 2019. — 246 с. — (Серия : Бакалавр и магистр. Академический курс). — ISBN 978-5-9916-7126-2, 978-5-9916-7128-6.	https://urait.ru/bcode/434211
---	------------------------------------------------------------------------------------------------------------------------------------------------------------------------------------------------------------------------------------------------------------------------------------------------------------------------------	---------------------------------------------------------------------------

Приложение 3 к рабочей программе

Шифр	Наименование дисциплины
Б1.О.18	Стратегический менеджмент

Код направления подготовки / специальности	38.03.02
Направление подготовки / специальность	Менеджмент
Наименование ОПОП (направленность / профиль)	Менеджмент в инвестиционно - строительной сфере
Год начала реализации ОПОП	2021
Уровень образования	бакалавриат
Форма обучения	очная
Год разработки/обновления	2021

Перечень профессиональных баз данных и информационных справочных систем

Наименование	Электронный адрес ресурса
«Российское образование» - федеральный портал	http://www.edu.ru/index.php
Научная электронная библиотека	http://elibrary.ru/defaultx.asp?
Электронная библиотечная система IPRbooks	http://www.iprbookshop.ru/
Федеральная университетская компьютерная сеть России	http://www.runnet.ru/
Информационная система "Единое окно доступа к образовательным ресурсам"	http://window.edu.ru/
Научно-технический журнал по строительству и архитектуре «Вестник МГСУ»	http://www.vestnikmgsu.ru/
Научно-техническая библиотека НИУ МГСУ	http://www.mgsu.ru/resources/Biblioteka/

Приложение 4 к рабочей программе

Шифр	Наименование дисциплины
Б1.О.18	Стратегический менеджмент

Код направления подготовки / специальности	38.03.02
Направление подготовки / специальность	Менеджмент
Наименование ОПОП (направленность / профиль)	Менеджмент в инвестиционно - строительной сфере
Год начала реализации ОПОП	2021
Уровень образования	бакалавриат
Форма обучения	очная
Год разработки/обновления	2021

Материально-техническое и программное обеспечение дисциплины

Наименование специальных помещений и помещений для самостоятельной работы	Оснащенность специальных помещений и помещений для самостоятельной работы	Перечень лицензионного программного обеспечения. Реквизиты подтверждающего документа
Учебные аудитории для проведения учебных занятий, текущего контроля и промежуточной аттестации	Рабочее место преподавателя, рабочие места обучающихся	
<p>Помещение для самостоятельной работы обучающихся</p> <p>Ауд. 41 НТБ на 80 посадочных мест (рабочее место библиотекаря, рабочие места обучающихся)</p>	<p>ИБП GE VH Series VH 700</p> <p>Источник бесперебойного питания РИП-12 (2 шт.)</p> <p>Компьютер/ТИП №5 (2 шт.)</p> <p>Компьютер Тип № 1 (6 шт.)</p> <p>Контрольно-пусковой блок С2000-КПБ (26 шт.)</p> <p>Монитор / Samsung 21,5" S22C200B (80 шт.)</p> <p>Плоттер / HP DJ T770</p> <p>Прибор приемно-контрольный С2000-АСПТ (2 шт.)</p> <p>Принтер / HP LaserJet P2015 DN</p> <p>Принтер /Тип № 4 н/т</p> <p>Принтер HP LJ Pro 400 M401dn</p> <p>Системный блок / Kraftway Credo тип 4 (79</p>	<p>Adobe Acrobat Reader DC (ПО предоставляется бесплатно на условиях OpLic)</p> <p>Adobe Flash Player (ПО предоставляется бесплатно на условиях OpLic)</p> <p>APM Civil Engineering (Договор № 109/9.13_АО НИУ от 09.12.13 (НИУ-13))</p> <p>ArcGIS Desktop (Договор передачи с ЕСРИ СНГ 31 лицензии от 27.01.2016)</p> <p>ArhciCAD [22] (БД; Веб-кабинет или подписка; OpenLicense)</p> <p>AutoCAD [2018] (БД; Веб-кабинет или подписка; OpenLicense)</p> <p>AutoCAD [2020] (БД; Веб-кабинет или подписка; OpenLicense)</p> <p>Autodesk Revit [2018] (БД; Веб-кабинет или подписка; OpenLicense)</p> <p>Autodesk Revit [2020] (БД; Веб-</p>

	шт.) Электронное табло 2000*950	<p>кабинет или подписка; OpenLicense)</p> <p>CorelDRAW [GSX5;55] (Договор № 292/10.11- АО НИУ от 28.11.2011 (НИУ-11))</p> <p>eLearnBrowser [1.3] (Договор ГМЛ-Л-16/03-846 от 30.03.2016)</p> <p>Google Chrome (ПО предоставляется бесплатно на условиях OpLic)</p> <p>Lazarus (ПО предоставляется бесплатно на условиях OpLic)</p> <p>Mathcad [Edu.Prime;3;30] (Договор №109/9.13_АО НИУ от 09.12.13 (НИУ-13))</p> <p>Mathworks Matlab [R2008a;100] (Договор 089/08-ОК(ИОП) от 24.10.2008)</p> <p>Mozilla Firefox (ПО предоставляется бесплатно на условиях OpLic)</p> <p>MS Access [2013;Im] (OpenLicense; Подписка Azure Dev Tools; Б\Д; Веб-кабинет)</p> <p>MS ProjectPro [2013;ImX] (OpenLicense; Подписка Azure Dev Tools; Б\Д; Веб-кабинет)</p> <p>MS VisioPro [2013;ADT] (OpenLicense; Подписка Azure Dev Tools; Б\Д; Веб-кабинет)</p> <p>MS Visual FoxPro [ADT] (OpenLicense; Подписка Azure Dev Tools; Б\Д; Веб-кабинет)</p> <p>panoCAD СПДС Стройплощадка (Договор бесплатной передачи / партнерство)</p> <p>PascalABC [3.2.0.1311] (ПО предоставляется бесплатно на условиях OpLic)</p> <p>Visual Studio Ent [2015;Imx] (OpenLicense; Подписка Azure Dev Tools; Б\Д; Веб-кабинет)</p> <p>Visual Studio Expr [2008;ImX] (OpenLicense; Подписка Azure Dev Tools; Б\Д; Веб-кабинет)</p> <p>WinPro 7 [ADT] (OpenLicense; Подписка Azure Dev Tools; Б\Д; Веб-кабинет)</p> <p>Компас-3D V14 АЕС (Договор № 109/9.13_АО НИУ от 09.12.13 (НИУ-13))</p> <p>ПК ЛИРА-САПР [2013] (Договор</p>
--	---------------------------------------	---------------------------------------------------------------------------------------------------------------------------------------------------------------------------------------------------------------------------------------------------------------------------------------------------------------------------------------------------------------------------------------------------------------------------------------------------------------------------------------------------------------------------------------------------------------------------------------------------------------------------------------------------------------------------------------------------------------------------------------------------------------------------------------------------------------------------------------------------------------------------------------------------------------------------------------------------------------------------------------------------------------------------------------------------------------------------------------------------------------------------------------------------------------------------------------------------------------------------------------------------------------------------------------------------------------------------------------------------------------------------------------------------------------------------------------------------------------------------------------------------

<p>Помещение для самостоятельной работы обучающихся</p> <p>Ауд. 59 НТБ на 5 посадочных мест, оборудованных компьютерами (рабочее место библиотекаря, рабочие места обучающихся, рабочее место для лиц с ограниченными возможностями здоровья) Читальный зал на 52 посадочных места</p>	<p>Компьютер / ТИП №5 (4 шт.) Монитор Acer 17" AL1717 (4 шт.) Монитор Samsung 24" S24C450B Системный блок Kraftway Credo KC36 2007 (4 шт.) Системный блок Kraftway Credo KC43 с KSS тип3 Принтер/HP LaserJet P2015 DN Аудиторный стол для инвалидов-колясочников Видеоувеличитель /Optelec ClearNote Джойстик компьютерный беспроводной Клавиатура Clevy с большими кнопками и накладкой (беспроводная) Кнопка компьютерная выносная малая Кнопка компьютерная выносная малая (2 шт.)</p>	<p>№ 109/9.13_АО НИУ от 09.12.13 (НИУ-13))</p> <p>Google Chrome (ПО предоставляется бесплатно на условиях OpLic (не требуется)) Adobe Acrobat Reader DC (ПО предоставляется бесплатно на условиях OpLic (не требуется)) eLearnBrowser [1.3] (Договор ГМЛ-Л-16/03-846 от 30.03.2016) Mozilla Firefox (ПО предоставляется бесплатно на условиях OpLic (лицензия не требуется)) MS OfficeStd [2010; 300] (Договор № 162/10 - АО НИУ от 18.11.2010 (НИУ-10)) Adobe Acrobat Reader [11] (ПО предоставляется бесплатно на условиях OpLic (лицензия не требуется)) K-Lite Codec Pack (ПО предоставляется бесплатно на условиях OpLic (лицензия не требуется))</p>
<p>Помещение для самостоятельной работы обучающихся</p> <p>Ауд. 84 НТБ На 5 посадочных мест, оборудованных компьютерами (рабочее место библиотекаря, рабочие места обучающихся) Читальный зал на 52 посадочных места</p>	<p>Монитор Acer 17" AL1717 (5 шт.) Системный блок Kraftway KW17 2010 (5 шт.)</p>	<p>AutoCAD [2020] (БД; Веб-кабинет или подписка; OpenLicense) Eurosoft STARK [201W;20] (Договор № 089/08-ОК(ИОП) от 24.10.2008) MS OfficeStd [2010; 300] (Договор № 162/10 - АО НИУ от 18.11.2010 (НИУ-10)) nanoCAD СПДС Конструкции (Договор бесплатной передачи / партнерство) WinPro 7 [ADT] (OpenLicense; Подписка Azure Dev Tools; БД; Веб-кабинет) ПК ЛИРА-САПР [2013R5] (ПО предоставляется бесплатно на условиях OpLic (лицензия не требуется))</p>

Приложение 3 к рабочей программе

Шифр	Наименование дисциплины
Б1.О.18	Стратегический менеджмент

Код направления подготовки / специальности	38.03.02
Направление подготовки / специальность	Менеджмент
Наименование ОПОП (направленность / профиль)	Менеджмент в инвестиционно - строительной сфере
Год начала реализации ОПОП	2021
Уровень образования	бакалавриат
Форма обучения	очная
Год разработки/обновления	2021

Перечень профессиональных баз данных и информационных справочных систем

Наименование	Электронный адрес ресурса
«Российское образование» - федеральный портал	http://www.edu.ru/index.php
Научная электронная библиотека	http://elibrary.ru/defaultx.asp?
Электронная библиотечная система IPRbooks	http://www.iprbookshop.ru/
Федеральная университетская компьютерная сеть России	http://www.runnet.ru/
Информационная система "Единое окно доступа к образовательным ресурсам"	http://window.edu.ru/
Научно-технический журнал по строительству и архитектуре «Вестник МГСУ»	http://www.vestnikmgsu.ru/
Научно-техническая библиотека НИУ МГСУ	http://www.mgsu.ru/resources/Biblioteka/

Приложение 4 к рабочей программе

Шифр	Наименование дисциплины
Б1.О.18	Стратегический менеджмент

Код направления подготовки / специальности	38.03.02
Направление подготовки / специальность	Менеджмент
Наименование ОПОП (направленность / профиль)	Менеджмент в инвестиционно - строительной сфере
Год начала реализации ОПОП	2021
Уровень образования	бакалавриат
Форма обучения	очная
Год разработки/обновления	2021

Материально-техническое и программное обеспечение дисциплины

Наименование специальных помещений и помещений для самостоятельной работы	Оснащенность специальных помещений и помещений для самостоятельной работы	Перечень лицензионного программного обеспечения. Реквизиты подтверждающего документа
Учебные аудитории для проведения учебных занятий, текущего контроля и промежуточной аттестации	Рабочее место преподавателя, рабочие места обучающихся	
<p>Помещение для самостоятельной работы обучающихся</p> <p>Ауд. 41 НТБ на 80 посадочных мест (рабочее место библиотекаря, рабочие места обучающихся)</p>	<p>ИБП GE VH Series VH 700 Источник бесперебойного питания РИП-12 (2 шт.) Компьютер/ТИП №5 (2 шт.) Компьютер Тип № 1 (6 шт.) Контрольно-пусковой блок С2000-КПБ (26 шт.) Монитор / Samsung 21,5" S22C200B (80 шт.) Плоттер / HP DJ T770 Прибор приемно-контрольный С2000-АСПТ (2 шт.) Принтер / HP LaserJet P2015 DN Принтер / Тип № 4 н/т Принтер HP LJ Pro 400 M401dn Системный блок / Kraftway Credo тип 4 (79 шт.) Электронное табло 2000*950</p>	<p>Adobe Acrobat Reader DC (ПО предоставляется бесплатно на условиях OpLic) Adobe Flash Player (ПО предоставляется бесплатно на условиях OpLic) APM Civil Engineering (Договор № 109/9.13_АО НИУ от 09.12.13 (НИУ-13)) ArcGIS Desktop (Договор передачи с ЕСПИ СНГ 31 лицензии от 27.01.2016) ArhciCAD [22] (БД; Веб-кабинет или подписка; OpenLicense) AutoCAD [2018] (БД; Веб-кабинет или подписка; OpenLicense) AutoCAD [2020] (БД; Веб-кабинет или подписка; OpenLicense) Autodesk Revit [2018] (БД; Веб-кабинет или подписка; OpenLicense) Autodesk Revit [2020] (БД; Веб-кабинет или подписка; OpenLicense) CorelDRAW [GSX5;55] (Договор № 292/10.11-АО НИУ от 28.11.2011 (НИУ-11)) eLearnBrowser [1.3] (Договор ГМЛ-Л-16/03-846 от 30.03.2016) Google Chrome (ПО предоставляется бесплатно на условиях OpLic) Lazarus (ПО предоставляется бесплатно на условиях OpLic) Mathcad [Edu.Prime;3;30] (Договор №109/9.13_АО НИУ от 09.12.13 (НИУ-13)) Mathworks Matlab [R2008a;100] (Договор 089/08-ОК(ИОП) от 24.10.2008) Mozilla Firefox (ПО предоставляется бесплатно</p>

		<p>на условиях OpLic) MS Access [2013;Im] (OpenLicense; Подписка Azure Dev Tools; Б\Д; Веб-кабинет) MS ProjectPro [2013;ImX] (OpenLicense; Подписка Azure Dev Tools; Б\Д; Веб-кабинет) MS VisioPro [2013;ADT] (OpenLicense; Подписка Azure Dev Tools; Б\Д; Веб-кабинет) MS Visual FoxPro [ADT] (OpenLicense; Подписка Azure Dev Tools; Б\Д; Веб-кабинет) nanoCAD СПДС Стройплощадка (Договор бесплатной передачи / партнерство) PascalABC [3.2.0.1311] (ПО предоставляется бесплатно на условиях OpLic) Visual Studio Ent [2015;Imx] (OpenLicense; Подписка Azure Dev Tools; Б\Д; Веб-кабинет) Visual Studio Expr [2008;ImX] (OpenLicense; Подписка Azure Dev Tools; Б\Д; Веб-кабинет) WinPro 7 [ADT] (OpenLicense; Подписка Azure Dev Tools; Б\Д; Веб-кабинет) Компас-3D V14 АЕС (Договор № 109/9.13_АО НИУ от 09.12.13 (НИУ-13)) ПК ЛИРА-САПР [2013] (Договор № 109/9.13_АО НИУ от 09.12.13 (НИУ-13))</p>
<p>Помещение для самостоятельной работы обучающихся</p> <p>Ауд. 59 НТБ на 5 посадочных мест, оборудованных компьютерами (рабочее место библиотекаря, рабочие места обучающихся, рабочее место для лиц с ограниченными возможностями здоровья) Читальный зал на 52 посадочных места</p>	<p>Компьютер / ТИП №5 (4 шт.) Монитор Acer 17" AL1717 (4 шт.) Монитор Samsung 24" S24C450B Системный блок Kraftway Credo KC36 2007 (4 шт.) Системный блок Kraftway Credo KC43 с KSS тип3 Принтер/HP LaserJet P2015 DN Аудиторный стол для инвалидов-колясочников Видеоувеличитель /Optelec ClearNote Джойстик компьютерный беспроводной Клавиатура Clevy с большими кнопками и накладкой (беспроводная) Кнопка компьютерная выносная малая Кнопка компьютерная выносная малая (2 шт.)</p>	<p>Google Chrome (ПО предоставляется бесплатно на условиях OpLic (не требуется)) Adobe Acrobat Reader DC (ПО предоставляется бесплатно на условиях OpLic (не требуется)) eLearnBrowser [1.3] (Договор ГМЛ-Л-16/03-846 от 30.03.2016) Mozilla Firefox (ПО предоставляется бесплатно на условиях OpLic (лицензия не требуется)) MS OfficeStd [2010; 300] (Договор № 162/10 - АО НИУ от 18.11.2010 (НИУ-10)) Adobe Acrobat Reader [11] (ПО предоставляется бесплатно на условиях OpLic (лицензия не требуется)) K-Lite Codec Pack (ПО предоставляется бесплатно на условиях OpLic (лицензия не требуется))</p>
<p>Помещение для самостоятельной работы обучающихся</p> <p>Ауд. 84 НТБ На 5 посадочных мест, оборудованных компьютерами (рабочее место библиотекаря, рабочие места обучающихся) Читальный зал на 52 посадочных места</p>	<p>Монитор Acer 17" AL1717 (5 шт.) Системный блок Kraftway KW17 2010 (5 шт.)</p>	<p>AutoCAD [2020] (Б\Д; Веб-кабинет или подписка; OpenLicense) Eurosoft STARK [201W;20] (Договор № 089/08-ОК(ИОП) от 24.10.2008) MS OfficeStd [2010; 300] (Договор № 162/10 - АО НИУ от 18.11.2010 (НИУ-10)) nanoCAD СПДС Конструкции (Договор бесплатной передачи / партнерство) WinPro 7 [ADT] (OpenLicense; Подписка Azure Dev Tools; Б\Д; Веб-кабинет) ПК ЛИРА-САПР [2013R5] (ПО предоставляется бесплатно на условиях OpLic (лицензия не требуется))</p>

Федеральное государственное бюджетное образовательное учреждение высшего образования
«НАЦИОНАЛЬНЫЙ ИССЛЕДОВАТЕЛЬСКИЙ МОСКОВСКИЙ ГОСУДАРСТВЕННЫЙ
СТРОИТЕЛЬНЫЙ УНИВЕРСИТЕТ»

РАБОЧАЯ ПРОГРАММА

Шифр	Наименование дисциплины
Б1.О.19	<i>Организация предпринимательской деятельности</i>

Код направления подготовки / специальности	38.03.02
Направление подготовки / Специальность	Менеджмент
Наименование ОПОП (направленность / профиль)	Менеджмент в инвестиционно-строительной сфере
Год начала реализации ОПОП	2021
Уровень образования	Бакалавриат
Форма обучения	очная
Год разработки/обновления	2021

Разработчики:

должность	ученая степень, ученое звание	ФИО
Ст. преподаватель	к.э.н.	Васильева Е.Ю.

Рабочая программа дисциплины разработана и одобрена кафедрой (структурным подразделением) «Менеджмент и инновации»

Рабочая программа утверждена методической комиссией по УГСН, протокол № 4 от «30» июня 2021 г.

1. Цель освоения дисциплины

Целью дисциплины «Организация предпринимательской деятельности» является формирование компетенций обучающегося в области осуществления предпринимательской деятельности.

Программа составлена в соответствии с требованиями Федерального государственного образовательного стандарта высшего образования по направлению подготовки 38.03.02 Менеджмент.

Дисциплина относится к обязательной части Блока 1 «Дисциплины (модули)» основной профессиональной образовательной программы «Менеджмент в инвестиционно-строительной сфере». Дисциплина является обязательной для изучения.

2. Перечень планируемых результатов обучения по дисциплине, соотнесенных с планируемыми результатами освоения образовательной программы

Код и наименование компетенции (результат освоения)	Код и наименование индикатора достижения компетенции
УК-2. Способен определять круг задач в рамках поставленной цели и выбирать оптимальные способы их решения, исходя из действующих правовых норм, имеющихся ресурсов и ограничений	УК-2.4 Выбор правовых и нормативно-технических документов, применяемых для решения заданий профессиональной деятельности
	УК-2.5 Выбор способа решения задачи профессиональной деятельности с учётом наличия ограничений и ресурсов
	УК-2.6 Составление последовательности (алгоритма) решения задачи
ОПК-1 Способен решать профессиональные задачи на основе знаний (на промежуточном уровне) экономической, организационной и управленческой теории	ОПК-1.2. Формулирование и формализация задач профессиональной деятельности с использованием научного и методического аппарата экономической, организационной и управленческой теории
	ОПК-1.5. Решение задач на усвоение понятийного аппарата и понимание логических связей, расчетных и ситуационных задач на основе знаний (на промежуточном уровне) экономической, управленческой и организационной теории
ОПК-3 Способен разрабатывать обоснованные организационно-управленческие решения с учетом их социальной значимости, содействовать их реализации в условиях сложной и динамичной среды и оценивать их последствия	ОПК-3.1. Анализ внешней и внутренней среды состояния и развития социально-экономических систем, выявление ключевых элементов и оценивание их влияния
	ОПК-3.2. Выявление характеристик процесса разработки, принятия и реализации организационно-управленческого решения с учетом конкретной ситуации в деятельности организации
	ОПК-3.3. Формирование организационно-управленческих решений в деятельности организации
	ОПК-3.8. Регламентация процесса разработки, принятия и реализации управленческих решений в деятельности организации
ОПК-4 Способен выявлять и оценивать новые рыночные возможности, разрабатывать бизнес-планы создания и развития новых направлений деятельности и организаций	ОПК-4.1. Описание процесса создания цепочки ценности товаров (работ, услуг) и его реализации с учетом потребностей заинтересованных пользователей
	ОПК-4.2. Анализ факторного пространства деятельности организации и формирования бизнес-моделей ее развития
	ОПК-4.3. Оценка конкурентных преимуществ организации
	ОПК-4.5. Выбор направлений развития организации с учетом рыночной позиции и имеющихся ресурсов

Код и наименование индикатора достижения компетенции	Наименование показателя оценивания (результата обучения по дисциплине)
УК-2.4 Выбор правовых и нормативно-технических документов, применяемых для реше-	Знает основы российской правовой системы и законодательства в области предпринимательской деятельности

Код и наименование индикатора достижения компетенции	Наименование показателя оценивания (результата обучения по дисциплине)
ния заданий профессиональной деятельности	Имеет навыки (начального уровня) поиска, анализа и использования нормативных и правовых документов в области предпринимательской деятельности
УК-2.5 Выбор способа решения задачи профессиональной деятельности с учётом наличия ограничений и ресурсов	Имеет навыки (начального уровня) выбора способа организации предпринимательской деятельности с учетом наличия ресурсов
УК-2.6 Составление последовательности (алгоритма) решения задачи	Знает последовательность действий при создании, реорганизации, ликвидации предприятия. Имеет навыки (начального уровня) разработки алгоритма действий в рамках предпринимательской деятельности с учетом нормативно-правовых ограничений и ресурсов
ОПК-1.2. Формулирование и формализация задач профессиональной деятельности с использованием научного и методического аппарата экономической, организационной и управленческой теории	Знает сущность, цели и принципы предпринимательской деятельности Имеет навыки (начального уровня) формулирования целей, задач и функций предпринимательской деятельности
ОПК-1.5. Решение задач на усвоение понятийного аппарата и понимание логических связей, расчетных и ситуационных задач на основе знаний (на промежуточном уровне) экономической, управленческой и организационной теории	Имеет навыки (начального уровня) выполнения заданий на закрепление понятийного аппарата и логических взаимосвязей по вопросам обязательственных правоотношений, сделок, договоров.
ОПК-3.1. Анализ внешней и внутренней среды состояния и развития социально-экономических систем, выявление ключевых элементов и оценивание их влияния	Знает состав факторов, определяющих ведение предпринимательской деятельности, Знает роль государственного регулирования предпринимательства
ОПК-3.2. Выявление характеристик процесса разработки, принятия и реализации организационно-управленческого решения с учетом конкретной ситуации в деятельности организации	Знает методы принятия предпринимательских решений, принципы разработки и характеристика основных разделов бизнес-плана предпринимательского проекта. Имеет навыки (начального уровня) технико-экономического обоснования бизнес-плана, анализа альтернативных проектов.
ОПК-3.3. Формирование организационно-управленческих решений в деятельности организации	Знает источники финансовых ресурсов организации. Имеет навыки (начального уровня) расчета величины уставного капитала, Имеет навыки (начального уровня) выбора формы предприятия и источников формирования уставного фонда
ОПК- 3.8. Регламентация процесса разработки, принятия и реализации управленческих решений в деятельности организации	Знает принципы разработки, принятия и реализации управленческих решений в предпринимательской деятельности
ОПК-4.1. Описание процесса создания цепочки ценности товаров (работ, услуг) и его реализации с учетом потребностей заинтересованных пользователей	Знает виды договоров, их существенные условия, порядок заключения, изменения и расторжения.
ОПК-4.2. Анализ факторного пространства деятельности организации и формирования бизнес-моделей ее развития	Знает методы оценки факторного пространства осуществления предпринимательской деятельности Имеет навыки (начального уровня) оценки факторного пространства осуществления предпринимательской деятельности
ОПК-4.3. Оценка конкурентных преимуществ организации	Знает особенности внутрифирменного предпринимательства Имеет навыки (начального уровня) выделения особенностей внутрифирменного предпринимательства
ОПК-4.5. Выбор направлений развития организации с учетом рыночной позиции и имеющихся ресурсов	Знает стратегии роста фирмы Имеет навыки (начального уровня) разработки направлений развития организации с учетом рыночной ситуации и имеющихся ресурсов

Информация о формировании и контроле результатов обучения представлена в Фонде оценочных средств (Приложение 1).

3. Трудоемкость дисциплины и видов учебных занятий по дисциплине

Общая трудоемкость дисциплины составляет 3 зачетные единицы (108 академических часов).

(1 зачетная единица соответствует 36 академическим часам)

Видами учебных занятий и работы обучающегося по дисциплине могут являться.

Обозначение	Виды учебных занятий и работы обучающегося
Л	Лекции
ЛР	Лабораторные работы
ПЗ	Практические занятия
КоП	Компьютерный практикум
КРП	Групповые и индивидуальные консультации по курсовым работам (курсовым проектам)
СР	Самостоятельная работа обучающегося в период теоретического обучения
К	Самостоятельная работа обучающегося и контактная работа обучающегося с преподавателем в период промежуточной аттестации

Структура дисциплины:

Форма обучения - очная

№	Наименование раздела дисциплины	Семестр	Количество часов по видам учебных занятий и работы обучающегося							Форма промежуточной аттестации текущего контроля успеваемости	
			Л	ЛР	ПЗ	КоП	КРП	СР	К		
1	Предпринимательство: концептуальные основы	4	24	–	12			–	42	18	Контрольная работа (р.1,2) Домашнее задание 1 (р.1,2)
2	Предпринимательство как процесс	4	12		4						
	Итого:		36	–	16			–	42	18	Зачет

4. Содержание дисциплины, структурированное по видам учебных занятий и разделам

При проведении аудиторных учебных занятий предусмотрено проведение текущего контроля успеваемости.

- В рамках практических занятий предусмотрено выполнение обучающимися контрольной работы.

4.1. Лекции

Форма обучения – очная

№	Наименование раздела дисциплины	Тема и содержание лекций
---	---------------------------------	--------------------------

	плины	
1	Предпринимательство: концептуальные основы	<p>Тема 1. Содержание предпринимательской деятельности История развития предпринимательства в современных экономических отношениях. Особенности предпринимательства в Российской Федерации. Нормативная и законодательная база предпринимательства. Предпринимательская деятельность как составная часть экономической деятельности. Виды экономической деятельности: хозяйственная деятельность; предпринимательская деятельность; коммерческая деятельность. Термины “предприниматель” и «предпринимательство». Цели предпринимательства. Правовая характеристика предпринимательства. Признаки предпринимательской деятельности. Принципы предпринимательской деятельности. Функции предпринимательства. Виды имущества, используемого в предпринимательской деятельности. Предпринимательство как процесс. Объекты предпринимательской деятельности в инвестиционно-строительной сфере. Субъекты инвестиционно-строительной деятельности как области хозяйственной деятельности. Функции строительного бизнеса. Права предпринимателя. Обязанности предпринимателя. Ответственность предпринимателя. Основные виды преступлений в сфере предпринимательской деятельности. Становление предпринимательства в России. Побудительные мотивы к предпринимательской деятельности. Личностные характеристики предпринимателя. Типология предпринимателей. Типология предприятий. Классификация предпринимательской деятельности.</p> <p>Тема 2. Основы построения оптимальной структуры предпринимательской деятельности. Принятие предпринимательского решения. Виды и формы предпринимательских решений. Сфера принятия решений. Типы предпринимательских решений. Сущность предпринимательского сотрудничества. Формы сотрудничества предпринимателей. Предпринимательский договор. Виды договоров. Основные условия. Роль предпринимательского договора в достижении результата, предусмотренного сделкой. Предпринимательский капитал и его влияние на принятие решения. Понятие «фирмы», «предприятия», «компании». Факторы, определяющие выбор организационно-правовой формы предприятия. Классификация по организационно-правовым формам. Коммерческие юридические лица: корпорации, унитарные организации. Корпорации: хозяйственные общества, хозяйственные товарищества, производственные кооперативы, хозяйственные партнерства, крестьянские хозяйства. Унитарные организации: государственные, муниципальные. Хозяйственные общества: публичные (ПАО), непубличные (НАО, ООО) Некоммерческие юридические хозяйства: корпорации, унитарные организации. Корпорации: потребительские кооперативы, общественные организации, общественные движения, ассоциации, товарищества собственников недвижимости, казачьи общества, общины коренных малочисленных народов РФ, адвокатские палаты, коллегии адвокатов. Унитарные: фонды, учреждения, религиозные организации, автономные некоммерческие организации, публично-правовые компании. Корпоративные объединения: холдинги, объединения на основе договора простого товарищества. Холдинги: классификация. Преимущества и недостатки холдинговой модели организации бизнеса. Инвестиционное товарищество: особенности, участники, имущество, имущественная ответственность, управление. Малое предпринимательство. Особенности малого предпринимательства. Место малых предпринимательских структур в современной экономической среде. Порядок учреждения предприятия. Способы создания. Этапы учреждения. Подготовительная работа по учреждению предприятия. Государственная регистрация. Решение об учреждении юридического лица. Договор об учреждении общества. Устав. Требования к ним для различных организационно-правовых форм. Документы, необходимые для государственной регистрации предприятия. Порядок государственной регистрации. Отказ в регистрации. Регистрационный номер предприятия. Коды класси-</p>

		<p>фикаторов. Выбор банка-партнера. Условия открытия расчетного и иных счетов организаций в банках. Порядок построения взаимоотношений с налоговыми органами и внебюджетными фондами при государственной регистрации. ИНН. КПП. Принцип "одного окна".</p> <p>Характеристика организационных структур управления предприятием. Их применение в малых, средних, крупных фирмах.</p> <p>Тема 3. Предпринимательская идея и ее выбор Предпринимательская идея как выявленный интерес предпринимателя. Зарождения предпринимательской идеи: Сравнительный анализ альтернативных проектов. Методы принятия предпринимательских решений. Роль бизнес-плана в принятии предпринимательского решения.</p> <p>Тема 4. Предпринимательская среда Предпринимательская среда как совокупность факторов. Предпринимательская среда как сложная интегрированная система. Внешняя среда. Внутренняя среда. Параметры внешней среды. Факторы внешнего воздействия и их разделение на прямые и косвенные. Роль государства в регулировании предпринимательской деятельности. Этапы развития государственного регулирования предпринимательства. Направления государственного регулирования. Зарубежный опыт государственного регулирования</p>
2	Предпринимательство как процесс	<p>Тема 5. Внутрифирменное предпринимательство. Жизненный цикл предпринимательской единицы. Предприниматель, управляющий предприятием. Понятие власти, ее база. Стили руководства. Дерево целей предприятия: миссия, цель, задание, политика, стратегия, тактика. Предпринимательство как особая форма экономической организации производственного процесса, менеджмента, маркетинга, права, учета. Маркетинг как предпринимательская деятельность, превращающая потребности покупателя в доходы предприятия. Создание образа предприятия. Стратегия роста фирмы и ее особенности для малых, средних и крупных предприятий. Хозяйственный портфель предприятия. Матрица "Бостон консалтинг групп". Компоненты менеджмента и их роль в предпринимательской деятельности. Жизненный цикл предприятия. Кризисная ситуация на фирме. Ликвидация организации. Банкротство.</p> <p>Тема 6. Культура предпринимательства Деловая этика. Основные элементы деловой этики. Субординация деловых отношений. Организация деловых контактов. Нормы обращения, приветствия и знакомства. Правила поведения на деловых переговорах. Деловой протокол. Деловая переписка. Деловые подарки. Культура речи предпринимателя. Культура телефонного разговора. Требования к внешнему облику, манерам, одежде делового человека.</p> <p>Тема 7. Предпринимательская тайна. Предпринимательский риск. Сущность предпринимательской тайны. Состав и объем сведений, составляющих коммерческую тайну. Меры по охране конфиденциальности коммерческой тайны. Перечень сведений, которые, не могут составлять коммерческую тайну (т.е. в отношении которых не может быть установлен режим коммерческой тайны). Определение риска. Манипулирование риском. Понятие риск-менеджмента. Каталог рисков. Необходимость страхования строительных рисков в строительном бизнесе.</p> <p>Тема 8. Оценка эффективности предпринимательской деятельности. Системы показателей оценки деятельности предприятий в мировой практике: логико-дедуктивные [система американской фирмы Du Pont – показатель «ROI» (рентабельность инвестированного капитала); система Pygamid Structure of Ration Британского института менеджмента – показатель «ROI»; система ZVEI Германского Центрального союза электротехнической промышленности – показатели «анализа роста» и «структурный анализ»; система показателей RL – показатели рентабельности и ликвидности] и эмпирико-индуктивные [система Beaver, система Weibel; система Camel].</p>

Учебным планом не предусмотрено

4.3. Перечень практических занятий

Форма обучения - очная

№	Наименование раздела дисциплины	Тема и содержание занятия
1	Предпринимательство: концептуальные основы	<p>Тема 1. Содержание предпринимательской деятельности Выполнение заданий на закрепление понятийного аппарата и логических взаимосвязей по теме. Рассмотрение основных направлений осуществления вложений личных средств. Выявление различий между предпринимателем и менеджером. Характеристика этапов становления предпринимательства в России: исторический экскурс, особенности формирования в условиях переходной экономики. Изучение правовых основ осуществления предпринимательской деятельности. Рассмотрение основных видов преступлений в сфере предпринимательской деятельности. Характеристика мер принуждения, применяемые к предпринимателям. Выполнение заданий: Личные качества предпринимателя. Построение портрета современного предпринимателя.</p> <p>Тема 2. Основы построения оптимальной структуры предпринимательской деятельности. Принятие предпринимательского решения. Сравнительный анализ организационно-правовых форм коммерческих организаций и их учредительных документов. Рассмотрение форм государственного регулирования и выявление особенностей развития малого предпринимательства в России и за рубежом. Характеристика современных форм осуществления предпринимательской деятельности: Рассмотрение современных проблем развития малого бизнеса в РФ. Выполнение заданий на закрепление понятийного аппарата и логических взаимосвязей по вопросам обязательственных правоотношений, сделок, договоров.</p> <p>Тема 3. Предпринимательская идея и ее выбор Рассмотрение бизнес-идея как инновационного замысла. Характеристика методов выработки идей. Выполнение заданий: Зарождения предпринимательской идеи. Сравнительный анализ альтернативных проектов. Трансформация предпринимательской идеи в предпринимательское решение. Методы принятия предпринимательских решений. Рассмотрение принципов разработки и характеристика основных разделов бизнес-плана предпринимательского проекта.</p> <p>Тема 4. Предпринимательская среда Характеристика форм ведения бизнеса в управлении проектами, рассмотрение их правового регулирования. Характеристика видов договоров, регламентирующих партнерские связи между организациями: купли-продажи, поставки продукции, товаров, перевозки грузов, поставки энергии, оказание услуг, подряда и др. Выявление общих требований к организации договорных отношений между предпринимателями и другими партнерами. Рассмотрение существенных условия формирования договоров Выполнение заданий: Последовательность действий при создании, реорганизации, ликвидации предприятия. Анализ основных экономических условий для предпринимательской деятельности. Определение источников дохода по договору франчайзинга</p>
2	Предпринимательство как процесс	<p>Тема 5. Внутрифирменное предпринимательство. Жизненный цикл предпринимательской единицы. Изучение модели жизненного цикла организации. Разбор особенностей предпринимательской деятельности на разных стадиях развития. Рассмотрение проблем лицензирования в современной России. Дискуссионный вопрос: Гарантии предпринимательской деятельности в России. Выполнение заданий: Оценка стартовых условий. Освоение свободной рыночной</p>

	<p>ниши. Предварительное составление технико-экономического обоснования. Предварительный расчет величины уставного капитала. Выбор формы предприятия и источников формирования уставного фонда.</p>
	<p>Тема 6. Культура предпринимательства Изучение порядка проведения деловых переговоров, способов их ведения. Характеристика стадий проведения переговоров. Освоение тактики переговоров и способов аргументации. Ознакомление с деловым этикетом. Выполнение заданий: Деловое письмо, Телефонные переговоры, Протокол делового совещания. Формирование имиджа делового человека.</p>
	<p>Тема 7. Предпринимательская тайна. Предпринимательский риск. Выполнение заданий на закрепление понятийного аппарата и логических взаимосвязей по теме. Ознакомление с законом «О коммерческой тайне». Изучение порядка признания коммерческой тайны на предприятии. Характеристика видов риска в предпринимательской деятельности и способов их минимизации. Выполнение заданий: Алгоритм действий предприятия по установлению режима коммерческой тайны. Алгоритм управления рисками.</p>
	<p>Тема 8. Оценка эффективности предпринимательской деятельности. Разбор показателей, отражающих развитие макроэкономики и национальной экономики. Выявление факторов, влияющих на эффективность предпринимательской деятельности. Выполнение заданий: Определение финансового результата деятельности предприятия и оценка эффективности предпринимательской деятельности. Обеспечение сбалансированного роста. Оценка экономического состояния организации на национальном локальном рынке.</p>

4.4. *Компьютерные практикумы.*

Учебным планом не предусмотрено.

4.5. *Групповые и индивидуальные консультации по курсовым работам (курсовым проектам)*

Учебным планом не предусмотрено.

4.6. *Самостоятельная работа обучающегося в период теоретического обучения*

Самостоятельная работа обучающегося в период теоретического обучения включает в себя:

- самостоятельную подготовку к учебным занятиям, включая подготовку к аудиторным формам текущего контроля успеваемости;
- выполнение домашнего задания 1;
- самостоятельную подготовку к промежуточной аттестации.

В таблице указаны темы для самостоятельного изучения обучающимся:

№	Наименование раздела дисциплины	Темы для самостоятельного изучения
1.	Предпринимательство: концептуальные основы	Темы для самостоятельного изучения соответствуют темам аудиторных учебных занятий.
2.	Предпринимательство как процесс	Темы для самостоятельного изучения соответствуют темам аудиторных учебных занятий.

4.7. *Самостоятельная работа обучающегося и контактная работа обучающегося с преподавателем в период промежуточной аттестации*

Работа обучающегося в период промежуточной аттестации включает в себя подготовку к формам промежуточной аттестации (к зачету), а также саму промежуточную аттестацию.

5. Оценочные материалы по дисциплине

Фонд оценочных средств по дисциплине приведён в Приложении 1 к рабочей программе дисциплины.

Оценочные средства для проведения промежуточной аттестации, а также текущего контроля по дисциплине хранятся на кафедре (структурном подразделении), ответственной за преподавание данной дисциплины.

6. Учебно-методическое и материально-техническое обеспечение дисциплины

Основные принципы осуществления учебной работы обучающихся изложены в локальных нормативных актах, определяющих порядок организации контактной работы и порядок самостоятельной работы обучающихся. Организация учебной работы обучающихся на аудиторных учебных занятиях осуществляется в соответствии с п. 3.

6.1 Перечень учебных изданий и учебно-методических материалов для освоения дисциплины

Для освоения дисциплины обучающийся может использовать учебные издания и учебно-методические материалы, имеющиеся в научно-технической библиотеке НИУ МГСУ и/или размещённые в Электронных библиотечных системах.

Актуальный перечень учебных изданий и учебно-методических материалов представлен в Приложении 2 к рабочей программе дисциплины.

6.2 Перечень профессиональных баз данных и информационных справочных систем

При осуществлении образовательного процесса по дисциплине используются профессиональные базы данных и информационных справочных систем, перечень которых указан в Приложении 3 к рабочей программе дисциплины.

6.3 Перечень материально-технического, программного обеспечения освоения дисциплины

Учебные занятия по дисциплине проводятся в помещениях, оснащенных соответствующим оборудованием и программным обеспечением.

Перечень материально-технического и программного обеспечения дисциплины приведен в Приложении 4 к рабочей программе дисциплины.

Приложение 1 к рабочей программе

Шифр	Наименование дисциплины
Б1.О.19	<i>Организация предпринимательской деятельности</i>

Код направления подготовки / специальности	38.03.02
Направление подготовки / Специальность	Менеджмент
Наименование ОПОП (направленность / профиль)	Менеджмент в инвестиционно-строительной сфере
Год начала реализации ОПОП	2021
Уровень образования	Бакалавриат
Форма обучения	очная
Год разработки/обновления	2021

ФОНД ОЦЕНОЧНЫХ СРЕДСТВ**1. Описание показателей и критериев оценивания компетенций, описание шкал оценивания**

Оценивание формирования компетенций производится на основе показателей оценивания, указанных в п.2. рабочей программы и в п.1.1 ФОС.

Связь компетенций, индикаторов достижения компетенций и показателей оценивания приведена в п.2 рабочей программы.

1.1. Описание формирования и контроля показателей оценивания

Оценивание уровня освоения обучающимся компетенций осуществляется с помощью форм промежуточной аттестации и текущего контроля. Формы промежуточной аттестации и текущего контроля успеваемости по дисциплине, с помощью которых производится оценивание, указаны в учебном плане и в п.3 рабочей программы.

В таблице приведена информация о формировании результатов обучения по дисциплине разделами дисциплины, а также о контроле показателей оценивания компетенций формами оценивания.

Наименование показателя оценивания (результата обучения по дисциплине)	Номера разделов дисциплины	Формы оценивания (формы промежуточной аттестации, текущего контроля успеваемости)
Знает основы российской правовой системы и законодательства в области предпринимательской деятельности Имеет навыки (начального уровня) поиска, анализа и использования нормативных и правовых документов в области предпринимательской деятельности	1	Контрольная работа, Зачет, Домашнее задание
Имеет навыки (начального уровня) выбора способа организации предпринимательской деятельности с учетом наличия ресурсов	1	Контрольная работа, Домашнее задание

<p>Знает последовательность действий при создании, реорганизации, ликвидации предприятия.</p> <p>Имеет навыки (начального уровня) разработки алгоритма действий в рамках предпринимательской деятельности с учетом нормативно-правовых ограничений и ресурсов</p>	1	Контрольная работа, Домашнее задание Зачет
<p>Знает сущность, цели и принципы предпринимательской деятельности</p> <p>Имеет навыки (начального уровня) формулирования целей, задач и функций предпринимательской деятельности</p>	2	Контрольная работа, Домашнее задание Зачет
<p>Имеет навыки (начального уровня) выполнения заданий на закрепление понятийного аппарата и логических взаимосвязей по вопросам обязательственных правоотношений, сделок, договоров.</p>	1	Контрольная работа, Зачет, Домашнее задание
<p>Знает состав факторов, определяющих ведение предпринимательской деятельности,</p> <p>Знает роль государственного регулирования предпринимательства</p>	2	Контрольная работа, Домашнее задание Зачет
<p>Знает методы принятия предпринимательских решений, принципы разработки и характеристика основных разделов бизнес-плана предпринимательского проекта.</p> <p>Имеет навыки (начального уровня) технико-экономического обоснования бизнес-плана, анализа альтернативных проектов.</p>	1	Контрольная работа, Зачет, Домашнее задание
<p>Знает источники финансовых ресурсов организации.</p> <p>Имеет навыки (начального уровня) расчета величины уставного капитала,</p> <p>Имеет навыки (начального уровня) выбора формы предприятия и источников формирования уставного фонда</p>	1	Контрольная работа, Домашнее задание Зачет
<p>Знает принципы разработки, принятия и реализации управленческих решений в предпринимательской деятельности</p>	2	Контрольная работа, Домашнее задание Зачет
<p>Знает виды договоров, их существенные условия, порядок заключения, изменения и расторжения.</p>	1,2	Контрольная работа, Зачет, Домашнее задание
<p>Знает методы оценки факторного пространства осуществления предпринимательской деятельности</p> <p>Имеет навыки (начального уровня) оценки факторного пространства осуществления предпринимательской деятельности</p>	1,2	Контрольная работа, Зачет, Домашнее задание
<p>Знает особенности внутрифирменного предпринимательства</p> <p>Имеет навыки (начального уровня) выделения особенностей внутрифирменного предпринимательства</p>	1,2	Контрольная работа, Домашнее задание Зачет
<p>Знает стратегии роста фирмы</p> <p>Имеет навыки (начального уровня) разработки и направлений развития организации с учетом рыночной ситуации и имеющихся ресурсов</p>	1,2	Контрольная работа, Зачет, Домашнее задание
<p>Знает основы российской правовой системы и законодательства в области предпринимательской деятельности</p> <p>Имеет навыки (начального уровня) поиска, анализа и использования нормативных и правовых документов в области предпринимательской деятельности</p>	1	Контрольная работа, Зачет, Домашнее задание
<p>Имеет навыки (начального уровня) выбора способа организации предпринимательской деятельности с учетом наличия ресурсов</p>	1,2	Контрольная работа, Домашнее задание
<p>Знает последовательность действий при создании, реорганизации, ликвидации предприятия.</p> <p>Имеет навыки (начального уровня) разработки алгоритма действий в рамках предпринимательской деятельности с учетом нормативно-правовых ограничений и ресурсов</p>	1,2	Контрольная работа, Зачет, Домашнее задание

Знает сущность, цели и принципы предпринимательской деятельности Имеет навыки (начального уровня) формулирования целей, задач и функций предпринимательской деятельности	1,2	Контрольная работа, Зачет, Домашнее задание
Имеет навыки (начального уровня) выполнения заданий на закрепление понятийного аппарата и логических взаимосвязей по вопросам обязательственных правоотношений, сделок, договоров.	1,2	Контрольная работа, Зачет, Домашнее задание
Знает состав факторов, определяющих ведение предпринимательской деятельности, Знает роль государственного регулирования предпринимательства	1,2	Контрольная работа, Домашнее задание Зачет
Знает методы принятия предпринимательских решений, принципы разработки и характеристика основных разделов бизнес-плана предпринимательского проекта. Имеет навыки (начального уровня) технико-экономического обоснования бизнес-плана, анализа альтернативных проектов.	1,2	Контрольная работа, Зачет, Домашнее задание
Знает источники финансовых ресурсов организации. Имеет навыки (начального уровня) расчета величины уставного капитала, Имеет навыки (начального уровня) выбора формы предприятия и источников формирования уставного фонда	1,2	Контрольная работа, Домашнее задание Зачет
Знает принципы разработки, принятия и реализации управленческих решений в предпринимательской деятельности	1,2	Контрольная работа, Зачет, Домашнее задание
Знает виды договоров, их существенные условия, порядок заключения, изменения и расторжения.	1,2	Контрольная работа, Домашнее задание Зачет

1.2. Описание критериев оценивания компетенций и шкалы оценивания

При проведении промежуточной аттестации в форме зачёта используется шкала оценивания: «Не зачтено», «Зачтено».

Показателями оценивания являются знания и навыки обучающегося, полученные при изучении дисциплины.

Критериями оценивания достижения показателей являются:

Показатель оценивания	Критерий оценивания
Знания	Знание терминов и определений, понятий
	Знание основных закономерностей и соотношений, принципов
	Объём освоенного материала, усвоение всех дидактических единиц (разделов)
	Полнота ответов на проверочные вопросы
	Правильность ответов на вопросы
	Чёткость изложения и интерпретации знаний
Навыки начального уровня	Навыки выбора методик выполнения заданий
	Навыки выполнения заданий различной сложности
	Навыки самопроверки. Качество сформированных навыков
	Навыки анализа результатов выполнения заданий, решения задач
	Навыки представления результатов решения задач

2. Типовые контрольные задания для оценивания формирования компетенций

2.1. Промежуточная аттестация

2.1.1. Промежуточная аттестация в форме зачета

Форма промежуточной аттестации: форма обучения очная –зачет в 4 семестре.

Перечень типовых вопросов (заданий) для проведения зачета в 4 семестре (очная форма обучения):

№	Наименование раздела дисциплины	Типовые вопросы/задания
1.	Предпринимательство: концептуальные основы	<ol style="list-style-type: none"> 1. Понятие предпринимательской деятельности как составной части экономической деятельности. Определение предпринимательской деятельности. 2. Ретроспективный анализ понятия «предпринимательство». 3. Характеристика целей предпринимательства. Современные подходы к трактовке целей предпринимательства. Социальная ответственность бизнеса. 4. Признаки предпринимательской деятельности. 5. Принципы предпринимательской деятельности. 6. Функции предпринимательства. 7. Объекты предпринимательской деятельности. 8. Субъекты предпринимательской деятельности. 9. Побудительные мотивы к предпринимательской деятельности. 10. Основные причины неудач предпринимателей в бизнесе. Основные препятствия для развития бизнеса в РФ. 11. Качества, присущие успешному предпринимателю. 12. Типология предпринимателей. 13. Сравнительный анализ менеджеров и предпринимателей. 14. Способы образования юридических лиц. 15. Юридическое лицо. Признаки юридического лица. 16. Фирменное наименование и наименование юридического лица. 17. Классификационные признаки предпринимательской деятельности. 18. Классификация предприятий по видам хозяйственной деятельности, по отраслевой сфере деятельности, по территориально-национальным масштабам, по количественному критерию. 19. Классификация предприятий по формам собственности, по организационно-правовым формам, по виду права учредителей (участников) в отношении юридических лиц или их имущества. 20. Классификация предприятий по видам объединений. ФПГ и холдинги в российской практике ведения бизнеса. 21. Классификация коммерческих юридических лиц. 22. Классификация некоммерческих юридических лиц. 23. Акционерные общества: базовые характеристики. 24. Корпоративные объединения. Холдинги: классификация. 25. Корпоративные объединения. Преимущества и недостатки холдинговой модели организации бизнеса. 26. Государственная корпорация как организационно-правовая форма. 27. Инвестиционное товарищество. 28. Государственная регистрация юридических лиц. Единый государственный реестр как универсальная база данных. Порядок ведения реестра. Порядок получения сведений из реестра. 29. Документы, представляемые при государственной регистрации организации при ее создании или реорганизации. Печать организации. 30. Процедура государственной регистрации юридического лица. Отказ в регистрации юридического лица. 31. Постановка на налоговый учет. ЕГРН. ИНН. КПП. 32. Общее понятие о реорганизации юридических лиц. 33. Характеристика кодов статистики. ОКОПФ. ОКВЭД. ОКТМО. ОКФС. ОКОГУ. 34. Договор банковского счета как основа построения взаимоотношений с банком. Выбор банка. Банковские реквизиты юридического лица. Порядок открытия расчетного счета в банке. Уведомление налоговых органов. 35. Саморегулирование в строительстве: основные понятия, требования, виды СРО. 36. Предпринимательская идея. Зарождения предпринимательской идеи:

		<p>37. Сравнительный анализ альтернативных проектов. 38. Методы принятия предпринимательских решений. 39. Трансформация предпринимательской идеи в предпринимательское решение. 40. Принципы разработки и основные разделы бизнес-плана предпринимательского проекта. 41. Предпринимательская среда как совокупность внешних и внутренних факторов. 42. Факторы внешнего воздействия: основные понятия и состав факторов. 43. Характеристика факторов косвенного внешнего воздействия. 44. Виды и средства государственного регулирования предпринимательской деятельности. 45. Направления государственного регулирования предпринимательской деятельности. 46. Зарубежный опыт государственного регулирования.</p> <p>Типовые задания:</p> <ol style="list-style-type: none"> 1. Сравните целесообразность выбора формы ведения собственного бизнеса между ООО и индивидуальным предпринимателем (ИП) по критерию «возможность преобразования» 2. Сравните целесообразность выбора формы ведения собственного бизнеса между ООО и индивидуальным предпринимателем (ИП) по критерию «ликвидация» 3. Сравните целесообразность выбора формы ведения собственного бизнеса между ООО и индивидуальным предпринимателем (ИП) по критерию «налоговая нагрузка и налоговая отчетность» 4. Какие формы ведения общих дел для товарищей возможны? 5. Объясните, почему предпринимательские сети бизнеса получили такое развитие в последние годы? 6. Определите состав факторов внешней и внутренней среды, влияющих на организационную структуру управления малого предприятия во взаимосвязи с его жизненным циклом.
2	Предпринимательство как процесс	<p>47. Жизненный цикл предприятия. 48. Франчайзинг (коммерческая концессия) как форма организации предпринимательской деятельности. Выделите виды франчайзинга. 49. Деловой этикет. Нормы обращения, приветствия и знакомства. 50. Правила поведения на деловых переговорах. 51. Деловые подарки. 52. Культура речи предпринимателя. 53. Культура телефонного разговора. 54. Требования к внешнему облику, манерам, одежде делового человека. 55. Деловые переговоры. 56. Понятие коммерческой и государственной тайны. Основные понятия, связанные с защитой коммерческой тайны. 57. Меры по охране конфиденциальности коммерческой информации. 58. Перечень сведений, утечка которых способна нанести ущерб фирме. 59. Перечень сведений, которые не могут составлять коммерческую тайну. 60. Порядок установления режима коммерческой тайны. 61. Предпринимательский риск. 62. Экономическая модель деятельности предприятия. 63. Показатели оценки эффективности деятельности предприятия.</p> <p>Типовые задания</p> <ol style="list-style-type: none"> 1. Предприниматель собирается создать малое предприятие по изготовлению оконных рам, которые он планирует продавать по 5\$ за штуку. (Все цифры условные). Предприниматель предполагает в первый год продать 16000 рам. Для простоты расчета будем считать, что у предприятия следующие статьи расходов: Прямые расходы: - материалы для рам (2,5 \$ за штуку) - арендная плата – 20000 \$ в год Определить предел безубыточности предприятия (точку с нулевой прибылью)

		<p>двумя способами: графическим и арифметическим.</p> <p>2. Определить рентабельность основных средств предприятия: выручка от реализации продукции — 250 тыс. руб., себестоимость реализованной продукции — 170 тыс. руб., прибыль от внереализационных операций — 40 тыс. руб., среднегодовая стоимость основных средств - 1 млн руб.</p>
--	--	---------------------------------------------------------------------------------------------------------------------------------------------------------------------------------------------------------------------------------------------------------------------------------------------------------------------------------------------

2.1.2. *Промежуточная аттестация в форме защиты курсовой работы (курсового проекта)*

Учебным планом не предусмотрено

2.2. Текущий контроль

2.2.1. *Перечень форм текущего контроля.*

- контрольная работа в 4 семестре при очной форме обучения;
- домашнее задание в 4 семестре при очной форме обучения.

2.2.2. *Типовые контрольные задания форм текущего контроля:*

Контрольная работа. Тема «Организация предпринимательской деятельности»

Контрольная работа включает тестовые и практические задания

Типовые тестовые задания

1. Кто может быть субъектом предпринимательства?
2. Определите важнейшие черты предпринимательства.
3. Целью объединения юридических лиц является _____.
4. Производственное предпринимательство – это _____.
5. Финансовое предпринимательство – это _____.
6. Права командитистов.
7. Каков порядок распределения прибыли в кооперативе?
8. Кто первым ввел термин «предпринимательство»?
9. В чем состояла предпринимательская функция, по мнению Ж.-Б.Сэя?
10. Как определял предпринимательскую функцию Й.Шумпетер?
11. Что понимают под профессиональным владением бизнесом?
12. Как определяется предпринимательское администрирование?
13. В состав элементов предпринимательского администрирования входят _____.
14. Чем отличаются организационно-правовые формы предпринимательства?
15. В отношении каких организационно-правовых форм учредители не имеют ни обязательственных, ни имущественных прав?
16. Целями создания некоммерческих организаций являются _____.
17. В чем заключаются выгоды оффшорного бизнеса?
18. В чем заключаются преимущества малого бизнеса?
19. Каков состав документов, необходимых для регистрации юридического лица?
20. Что относится к исключительной компетенции собрания учредителей?
21. Каковы формы предпринимательства, базирующиеся на долевой собственности и ограниченной ответственности участников по обязательствам субъекта предпринимательства?
22. Количество членов некоммерческого партнерства не может быть меньше _____ чел.
23. В каких случаях в АО создается наблюдательный совет?
24. Кто управляет деятельностью товарищества на вере?
25. Кем назначается руководитель унитарного предприятия?
26. Мажоритарные акционеры – это акционеры, владеющие _____.
27. Как называется предприятие, созданное на базе федерального имущества?
28. Как соотносятся предпринимательская стратегия и тактика?

29. Что понимается под внутрифирменными предпринимательскими коммуникациями?
30. Как называется фирма, предоставляющая другой фирме комплекс исключительных прав?
31. Интрепренерством называется _____.
32. В каких формах может осуществляться разгосударствление предприятий в России?
33. С какого момента предприятие считается созданным?
34. Безвозмездная передача или продажа государственных предприятий в частные руки называется _____.
35. Приватизация в форме _____ открывает наибольшие возможности для рейдерства.
36. Что входит в состав собственного капитала предприятия?
37. Каким должно быть соотношение собственного и заемного капитала во вновь созданной фирме?
38. Что понимают под предпринимательской сетью?
39. Каковы характеристики транснациональной компании?
40. В каких случаях принимаются решения о принудительной ликвидации предприятия?
41. Каковы процедуры банкротства?

Типовые задания для контрольной работы

1. Составьте устав вашего предприятия, ответив на следующие вопросы:

Основные положения	
- наименование организации	
- организационно-правовая форма	
Уставный капитал	
- размер	
- чем сформирован уставный капитал	
Органы управления и контроля	
- высший орган управления	
- орган управления общества	
- срок действия исполнительного органа	

3. Оцените в стоимостном выражении потребительскую корзину для каждой социально-демографической группы по текущим ценам. Обоснуйте конкретный набор изделий и их соотношение. Сопоставьте расходы вашей семьи с положением по закону. Сделайте выводы.

Наименование	Единица измерения	Объем потребления (в среднем на одного человека в год)		
		Трудоспособное население	Пенсионеры	Дети
Жилье	Кв. м. общей площади	18	18	18
Центральное отопление	Гкал в год	6,7	6,7	6,7
Холодное и горячее водоснабжение и водоотведение	л в сутки	285	285	285
Газоснабжение	куб. м в месяц	10	10	10
Электроэнергия	кВт-ч в месяц	50	50	50
Транспортные услуги	Поездок в год	619	150	396
Услуги культуры	% от общей величины расходов в месяц	5	5	5
Другие виды услуг	---	15	15	15

3. Учредители общества с ограниченной ответственностью «А», «Б» и «В» образовали уставный капитал, внося следующие паи:

- учредитель «А» внес 20,0 тыс. руб. обыкновенного паевого взноса;
- учредитель «Б» – 30,0 тыс. руб. обыкновенного паевого взноса;
- учредитель «В» – 50 тыс. руб., в том числе интеллектуальной собственностью в виде ноу-хау – 20,0 тыс. руб.

Как распределить прибыль в сумме 300 тыс. руб. между учредителями общества с ограниченной ответственностью.

4. Известна следующая информация о фирме:

- Инвестированный капитал – 4680000 тыс. ден. ед.;
- Ожидаемая рентабельность - 5%; переменные издержки на 1 шт. – 978 ден. ед.;
- Постоянные издержки – 1560 тыс. ден. ед.
- Прогнозы продаж: пессимистический – 78 тыс. шт.; оптимистический – 156 тыс. шт.

На основе представленных исходных данных рассчитать цены: предельную, целевую.
NB:

Цена предельная – цена, покрывающая только переменные издержки на производство продукции.

Цена целевая – цена, покрывающая как издержки на производство единицы продукции (сумму условно-постоянных и переменных издержек), так и содержащая в своем составе запланированную прибыль.

Домашнее задание 1. Тема «Основы предпринимательской деятельности»

Домашнее задание включает кейсы, задания и задачи

Типовые кейсы:

1. Строительная организация ООО «Факел» приняла участие в конкурсе на право осуществления работ по постройке и оборудованию реабилитационного центра для инвалидов. Как победитель конкурса она получила в банке кредит на реализацию этого инвестиционного проекта, но в течение года работ по строительству не проводила, а затем исчезла. Как квалифицировать данные действия ООО «Факел»?
2. Между ООО и ОАО был заключен договор аренды здания сроком на 9 месяцев. В последующем соглашении сторон действие договора было пролонгировано на неопределенный срок. Прокурор предъявил иск в суд о признании договора аренды незаключенным, так как он не прошел государственную регистрацию. Какое решение должен принять суд?

Типовые задания

1. Дайте сравнительный анализ качеств «инициатора нововведений», «менеджера» и «специалиста», которые могут быть присущи предпринимателю.
2. Изучите биографии известных предпринимателей. Составьте портрет типичного предпринимателя
3. Разработайте блок-схему, отражающую действия по созданию общества с ограниченной ответственностью.
4. Разработайте алгоритм принятия предпринимательского решения
5. Составьте модель внешней предпринимательской среды (в виде схемы), используя разделение окружения среды на факторы макро-, мезо- и микросреды.
6. Приведите примеры успешного российского социального предпринимательства, охарактеризуйте их.
7. Заполните разработочную таблицу, отражающую последовательность, состав действий при ликвидации предприятия:

<i>Этапы ликвидации</i>	<i>Характеристика этапов</i>	<i>Документальное оформление</i>
-------------------------	------------------------------	----------------------------------

- | | | |
|--|--|--|
| | | |
|--|--|--|
8. Составьте резюме делового человека (индивидуального предпринимателя)
 9. Составьте алгоритм проведения коммерческих переговоров (по поводу поставки партии строительных материалов Вашей фирме)
 10. Составьте пошаговую инструкцию по установлению режима коммерческой тайны в публичном акционерном обществе
 11. Разработайте алгоритм управления риском в системе управления строительным предприятием.

Типовые задачи

1. Планируется открыть новый цех, на каждую единицу продукции предприятию нужно вложить 900 рублей, при этом себестоимость составила 1600 рублей.
2. Оптовая цена на каждую единицу продукции устанавливается в 2000 рублей, при этом произведено за год 100 000 штук изделий. Уровень рентабельности компании – 0,3. Необходимо рассчитать экономическую эффективность вложений.
3. Определите объем товарной и объем валовой продукции предприятия, млн руб. Произведено изделий 5000 шт. Цена одного изделия 1000 руб. Произведено запасных частей на сторону 300 тыс. руб. Услуги собственному капитальному строительству 600 тыс. руб. Незавершенное производство: на конец года 0,4 млн руб., на начало года 0,5 млн руб.
4. Определите: фондоотдачу, производительность труда; рентабельность продукции и рентабельность производства по следующим данным:

Показатель	Сумма, млн руб.
1. Выручка от реализации	120 000
2. Издержки:	
- переменные;	60 000
- постоянные	40 000
3. Среднегодовая стоимость основных средств	70 400
4. Среднегодовой остаток оборотных средств	70 000
5. Среднесписочная численность, чел.	2500

3. Методические материалы, определяющие процедуры оценивания

Процедура проведения промежуточной аттестации и текущего контроля успеваемости регламентируется локальным нормативным актом, определяющим порядок осуществления текущего контроля успеваемости и промежуточной аттестации обучающихся.

3.1 Процедура оценивания при проведении промежуточной аттестации обучающихся по дисциплине в форме экзамена и/или дифференцированного зачета (зачета с оценкой)

Промежуточная аттестация по дисциплине в форме экзамена/дифференцированного зачёта (зачета с оценкой) не проводится.

3.2 Процедура оценивания при проведении промежуточной аттестации обучающихся по дисциплине в форме зачета

Промежуточная аттестация по дисциплине в форме зачёта проводится в 4 семестре. Для оценивания знаний и навыков используются критерии и шкала, указанные п.1.2.

Ниже приведены правила оценивания формирования компетенций по показателю оценивания «Знания».

Критерий оценивания	Уровень освоения и оценка
---------------------	---------------------------

	Не зачтено	Зачтено
Знание основных терминов, определений, классификаций, понятий	Не знает термины, определения, классификации, понятия	Знает термины, определения, классификации, понятия
Знание нормативно-правовой базы, основных принципов предпринимательской деятельности	Не знает нормативно-правовую базу, принципы предпринимательской деятельности	Знает нормативно-правовую базу, принципы предпринимательской деятельности
Объем освоенного материала, усвоение всех дидактических единиц (разделов)	Не освоил значительную часть материала	Освоил материал в полном объеме
Правильность ответов на вопросы	Дает ответы на вопросы с грубыми ошибками	Дает ответы на вопросы без существенных неточностей
Полнота ответов на проверочные вопросы	Дает неполные ответы на проверочные вопросы	Дает полные ответы на проверочные вопросы
Четкость и логичность изложения и интерпретации знаний	Излагает знания без логической последовательности	Излагает знания четко, без нарушения логической последовательности

Ниже приведены правила оценивания формирования компетенций по показателю оценивания «Навыки начального уровня».

Критерий оценивания	Уровень освоения и оценка	
	Не зачтено	Зачтено
Навыки выбора методы выполнения заданий	Не может выбрать методику выполнения задания	Без существенных затруднений выбирает стандартную методику выполнения заданий
Навык выполнения заданий различной сложности	Не имеет навыка выполнения заданий	Выполняет задания от типовых и сложнее
Навыки самоконтроля и самопроверки. Качество сформированных навыков	Допускает при выполнении заданий грубые ошибки, нарушения логики	Не допускает при выполнении заданий, нарушающих логику
Навыки анализа результатов выполнения заданий, решения задач	Делает некорректные выводы	Делает корректные выводы по результатам решения
Навыки представления результатов решения задач	Не может презентовать решение задачи, проиллюстрировать рисунками и схемами	Выполняет поясняющие рисунки и схемы

3.3 Процедура оценивания при проведении промежуточной аттестации обучающихся по дисциплине в форме защиты курсовой работы (курсового проекта)

Промежуточная аттестация по дисциплине в форме защиты курсовой работы/курсового проекта не проводится.

Приложение 2 к рабочей программе

Шифр	Наименование дисциплины
Б1.О.19	Организация предпринимательской деятельности
Код направления подготовки / специальности	38.03.02
Направление подготовки / Специальность	Менеджмент
Наименование ОПОП (направленность / профиль)	Менеджмент в инвестиционно-строительной сфере
Год начала реализации ОПОП	2021
Уровень образования	Бакалавриат
Форма обучения	очная
Год разработки/обновления	2021

Перечень учебных изданий и учебно-методических материалов

Печатные учебные издания в НТБ НИУ МГСУ:

№ п/п	Автор, название, место издания, издательство, год издания, количество страниц	Количество экземпляров в библиотеке НИУ МГСУ
1.	Кузьмина, Е. Е. Организация предпринимательской деятельности [Текст] : учебное пособие для прикладного бакалавриата / Е. Е. Кузьмина, Л. П. Кузьмина. - 2-е изд., перераб. и доп. - Москва : Юрайт, 2018. - 388 с. : ил., табл. - (Бакалавр. Прикладной курс). - Глоссарий.: с.381-385 . - Библиогр.: с. 386-388. - ISBN 978-5-534-04623-6	20
2.	Лапуста, М. Г. Предпринимательство [Текст] : учебник для вузов / М. Г. Лапуста. - Изд. испр. - Москва : ИНФРА-М, 2013. - 384 с. : ил., табл. - (Высшее образование - Бакалавриат). - Библиогр.: с. 379-380. - ISBN 978-5-16-006602-8	29
3.	Самарина, В. П. Основы предпринимательства [Текст] : учебное пособие для студентов, обучающихся по специальностям ""Бухгалтерский учет, анализ и аудит"", ""Финансы и кредит"" / В. П. Самарина. - 2-е изд., перераб. - Москва : КНОРУС, 2013. - 222 с. : ил., табл. - (Бакалавриат). - Библиогр.: с. 211 (15 назв.). - ISBN 978-5-406-00726-6 "	20

Электронные учебные издания в электронно-библиотечных системах (ЭБС):

№ п/п	Автор, название, место издания, год издания, количество страниц	Ссылка на учебное издание в ЭБС
1.	Каратаева, О. Г. Организация предпринимательской деятельности : учебное пособие / О. Г. Каратаева, О. С. Гаврилова. — Саратов : Ай Пи Эр Медиа, 2018. — 111 с. — ISBN 978-5-4486-0152-1.	http://www.iprbookshop.ru/72807.html

Перечень учебно-методических материалов в НТБ НИУ МГСУ

№ п/п	Автор, название, место издания, издательство, год издания, количество страниц
1.	Организация предпринимательской деятельности [Электронный ресурс] : методические указания к практическим занятиям и самостоятельной работе для обучающихся по направлению подготовки 38.03.02 Менеджмент / Нац. исследоват. Моск. гос. строит. ун-т, каф. менеджмента и инноваций ; сост.: П. В. Васильев, Е. Ю. Васильева, Н. Н. Щепкина ; [рец. В. С. Канхва]. - Электрон. текстовые дан. (0,36Мб). - Москва : МИСИ-МГСУ, 2020. - on-line. - (Менеджмент). - Загл. с титул. экрана. http://lib-04.gic.mgsu.ru/lib/metod2020/425.pdf

Приложение 3 к рабочей программе

Шифр	Наименование дисциплины
Б1.О.19	<i>Организация предпринимательской деятельности</i>

Код направления подготовки / специальности	<i>38.03.02</i>
Направление подготовки / Специальность	<i>Менеджмент</i>
Наименование ОПОП (направленность / профиль)	<i>Менеджмент в инвестиционно-строительной сфере</i>
Год начала реализации ОПОП	<i>2021</i>
Уровень образования	<i>Бакалавриат</i>
Форма обучения	<i>очная</i>
Год разработки/обновления	<i>2021</i>

Перечень профессиональных баз данных и информационных справочных систем

Наименование	Электронный адрес ресурса
«Российское образование» - федеральный портал	http://www.edu.ru/index.php
Научная электронная библиотека	http://elibrary.ru/defaultx.asp?
Электронная библиотечная система IPRbooks	http://www.iprbookshop.ru/
Федеральная университетская компьютерная сеть России	http://www.runnet.ru/
Информационная система "Единое окно доступа к образовательным ресурсам"	http://window.edu.ru/
Научно-технический журнал по строительству и архитектуре «Вестник МГСУ»	http://www.vestnikmgsu.ru/
Научно-техническая библиотека НИУ МГСУ	http://www.mgsu.ru/resources/Biblioteka/

Приложение 4 к рабочей программе

Шифр	Наименование дисциплины
Б1.О.19	Организация предпринимательской деятельности

Код направления подготовки / специальности	38.03.02
Направление подготовки / Специальность	Менеджмент
Наименование ОПОП (направленность / профиль)	Менеджмент в инвестиционно-строительной сфере
Год начала реализации ОПОП	2021
Уровень образования	Бакалавриат
Форма обучения	очная
Год разработки/обновления	2021

Материально-техническое и программное обеспечение дисциплины

Наименование специальных помещений и помещений для самостоятельной работы	Оснащенность специальных помещений и помещений для самостоятельной работы	Перечень лицензионного программного обеспечения. Реквизиты подтверждающего документа
Учебные аудитории для проведения учебных занятий, текущего контроля и промежуточной аттестации	Рабочее место преподавателя, рабочее места обучающихся	
Помещение для самостоятельной работы обучающихся Ауд. 41 НТБ на 80 посадочных мест (рабочее место библиотекаря, рабочие места обучающихся)	ИБП GE VH Series VH 700 Источник бесперебойного питания РИП-12 (2 шт.) Компьютер/ТИП №5 (2 шт.) Компьютер Тип № 1 (6 шт.) Контрольно-пусковой блок С2000-КПБ (26 шт.) Монитор / Samsung 21,5" S22C200B (80 шт.) Плоттер / HP DJ T770 Прибор приемно-контрольный С2000-АСПТ (2 шт.) Принтер / HP LaserJet P2015 DN Принтер /Тип № 4 н/т Принтер HP LJ Pro 400 M401dn Системный блок / Kraftway Credo тип 4 (79 шт.) Электронное табло 2000*950	Adobe Acrobat Reader DC (ПО предоставляется бесплатно на условиях OpLic) Adobe Flash Player (ПО предоставляется бесплатно на условиях OpLic) APM Civil Engineering (Договор № 109/9.13_АО НИУ от 09.12.13 (НИУ-13)) ArcGIS Desktop (Договор передачи с ЕСПИ СНГ 31 лицензии от 27.01.2016) ArhciCAD [22] (Б\Д; Веб-кабинет или подписка; OpenLicense) AutoCAD [2018] (Б\Д; Веб-кабинет или подписка; OpenLicense) AutoCAD [2020] (Б\Д; Веб-кабинет или подписка; OpenLicense) Autodesk Revit [2018] (Б\Д; Веб-кабинет или подписка; OpenLicense) Autodesk Revit [2020] (Б\Д; Веб-кабинет или подписка; OpenLicense) CorelDRAW [GSX5;55] (Договор № 292/10.11- АО НИУ от 28.11.2011 (НИУ-11)) eLearnBrowser [1.3] (Договор ГМЛ-Л-16/03-846 от 30.03.2016)

Наименование специальных помещений и помещений для самостоятельной работы	Оснащенность специальных помещений и помещений для самостоятельной работы	Перечень лицензионного программного обеспечения. Реквизиты подтверждающего документа
		<p>Google Chrome (ПО предоставляется бесплатно на условиях OpLic) Lazarus (ПО предоставляется бесплатно на условиях OpLic) Mathcad [Edu.Prime;3;30] (Договор №109/9.13_АО НИУ от 09.12.13 (НИУ-13)) Mathworks Matlab [R2008a;100] (Договор 089/08-ОК(ИОП) от 24.10.2008) Mozilla Firefox (ПО предоставляется бесплатно на условиях OpLic) MS Access [2013;Im] (OpenLicense; Подписка Azure Dev Tools; Б\Д; Веб-кабинет) MS ProjectPro [2013;ImX] (OpenLicense; Подписка Azure Dev Tools; Б\Д; Веб-кабинет) MS VisioPro [2013;ADT] (OpenLicense; Подписка Azure Dev Tools; Б\Д; Веб-кабинет) MS Visual FoxPro [ADT] (OpenLicense; Подписка Azure Dev Tools; Б\Д; Веб-кабинет) nanoCAD СПДС Стройплощадка (Договор бесплатной передачи / партнерство) PascalABC [3.2.0.1311] (ПО предоставляется бесплатно на условиях OpLic) Visual Studio Ent [2015;Imx] (OpenLicense; Подписка Azure Dev Tools; Б\Д; Веб-кабинет) Visual Studio Expr [2008;ImX] (OpenLicense; Подписка Azure Dev Tools; Б\Д; Веб-кабинет) WinPro 7 [ADT] (OpenLicense; Подписка Azure Dev Tools; Б\Д; Веб-кабинет) Компас-3D V14 АЕС (Договор № 109/9.13_АО НИУ от 09.12.13 (НИУ-13)) ПК ЛИРА-САПР [2013] (Договор № 109/9.13_АО НИУ от 09.12.13 (НИУ-13))</p>
<p>Помещение для самостоятельной работы обучающихся</p> <p>Ауд. 59 НТБ на 5 посадочных мест, оборудованных компьютерами (рабочее место библиотекаря, рабочие места обучающихся, рабочее место для лиц с ограниченными возможностями здоровья) Читальный зал на</p>	<p>Компьютер / ТИП №5 (4 шт.) Монитор Acer 17" AL1717 (4 шт.) Монитор Samsung 24" S24C450B Системный блок Kraftway Credo KC36 2007 (4 шт.) Системный блок Kraftway Credo KC43 с KSS тип3 Принтер/HP LaserJet P2015 DN Аудиторный стол для инвалидов-колясочников Видеоувеличитель /Optelec ClearNote Джойстик компьютерный беспроводной Клавиатура Clevy с большими кнопками и накладкой (беспроводная) Кнопка компьютерная выносная</p>	<p>Google Chrome (ПО предоставляется бесплатно на условиях OpLic (не требуется)) Adobe Acrobat Reader DC (ПО предоставляется бесплатно на условиях OpLic (не требуется)) eLearnBrowser [1.3] (Договор ГМЛ-Л-16/03-846 от 30.03.2016) Mozilla Firefox (ПО предоставляется бесплатно на условиях OpLic (лицензия не требуется)) MS OfficeStd [2010; 300] (Договор № 162/10 - АО НИУ от 18.11.2010 (НИУ-10)) Adobe Acrobat Reader [11] (ПО предоставляется бесплатно на условиях OpLic (лицензия не требуется)) K-Lite Codec Pack (ПО предоставляется бесплатно на условиях OpLic (лицензия не требуется))</p>

Наименование специальных помещений и помещений для самостоятельной работы	Оснащенность специальных помещений и помещений для самостоятельной работы	Перечень лицензионного программного обеспечения. Реквизиты подтверждающего документа
52 посадочных места	малая Кнопка компьютерная выносная малая (2 шт.)	
<p>Помещение для самостоятельной работы обучающихся</p> <p>Ауд. 84 НТБ На 5 посадочных мест, оборудованных компьютерами (рабочее место библиотекаря, рабочие места обучающихся) Читальный зал на 52 посадочных места</p>	Монитор Acer 17" AL1717 (5 шт.) Системный блок Kraftway KW17 2010 (5 шт.)	<p>AutoCAD [2020] (Б\Д; Веб-кабинет или подписка; OpenLicense)</p> <p>Eurosoft STARK [201W;20] (Договор № 089/08-ОК(ИОП) от 24.10.2008)</p> <p>MS OfficeStd [2010; 300] (Договор № 162/10 - АО НИУ от 18.11.2010 (НИУ-10))</p> <p>nanoCAD СПДС Конструкции (Договор бесплатной передачи / партнерство)</p> <p>WinPro 7 [ADT] (OpenLicense; Подписка Azure Dev Tools; Б\Д; Веб-кабинет)</p> <p>ПК ЛИРА-САПР [2013R5] (ПО предоставляется бесплатно на условиях OpLic (лицензия не требуется))</p>

Федеральное государственное бюджетное образовательное учреждение высшего образования
«НАЦИОНАЛЬНЫЙ ИССЛЕДОВАТЕЛЬСКИЙ МОСКОВСКИЙ ГОСУДАРСТВЕННЫЙ
СТРОИТЕЛЬНЫЙ УНИВЕРСИТЕТ»

РАБОЧАЯ ПРОГРАММА

Шифр	Наименование дисциплины
<i>Б1.О.20</i>	<i>Предпринимательское право</i>

Код направления подготовки / специальности	<i>38.03.02</i>
Направление подготовки / специальность	<i>Менеджмент</i>
Наименование ОПОП (направленность / профиль)	<i>Менеджмент в инвестиционно-строительной сфере</i>
Год начала реализации ОПОП	<i>2021</i>
Уровень образования	<i>бакалавриат</i>
Форма обучения	<i>очная</i>
Год разработки/обновления	<i>2021</i>

Разработчики:

должность	ученая степень, ученое звание	ФИО
Доцент	к.ю.н., доцент	Чумакова О.В.

Рабочая программа дисциплины разработана и одобрена кафедрой (структурным подразделением) «Социальных, психологических, правовых коммуникаций».

Рабочая программа утверждена методической комиссией по УГСН, протокол № 4 от «30» июня 2021 г.

1. Цель освоения дисциплины

Целью освоения дисциплины «Предпринимательское право» является формирование компетенций обучающегося в области предпринимательского права.

Программа составлена в соответствии с требованиями Федерального государственного образовательного стандарта высшего образования по направлению подготовки 38.03.02 Менеджмент.

Дисциплина относится к обязательной части Блока 1 «Дисциплины (модули)» основной профессиональной образовательной программы «Менеджмент в инвестиционно-строительной сфере». Дисциплина является обязательной к изучению.

2. Перечень планируемых результатов обучения по дисциплине, соотнесенных с планируемыми результатами освоения образовательной программы

Код и наименование компетенции (результат освоения)	Код и наименование индикатора достижения компетенции
УК-2 Способен определять круг задач в рамках поставленной цели и выбирать оптимальные способы их решения, исходя из действующих правовых норм, имеющихся ресурсов и ограничений	УК-2.4 Выбор правовых и нормативно-технических документов, применяемых для решения заданий профессиональной деятельности
УК-11 Способен формировать нетерпимое отношение к коррупционному поведению	УК-11.2 Выявление антикоррупционных норм, установленных нормативными правовыми актами
	УК-11.3 Оценка возможных последствий коррупции и коррупционного поведения в общественной и(или) в профессиональной среде
	УК-11.4 Выбор мер по предупреждению коррупционного поведения
ОПК-2 Способен осуществлять сбор, обработку и анализ данных, необходимых для решения поставленных управленческих задач, с использованием современного инструментария и интеллектуальных информационно-аналитических систем	ОПК-2.1 Определение, систематизация и анализ информации в соответствии с поставленными целями управления для решения задач профессиональной деятельности
	ОПК-2.4 Определение качественных характеристик данных, необходимых для решения поставленных управленческих задач

Код и наименование индикатора достижения компетенции	Наименование показателя оценивания (результата обучения по дисциплине)
УК-2.4 Выбор правовых и нормативно-технических документов, применяемых для решения заданий профессиональной деятельности	Знает источники предпринимательского права Имеет навыки поиска нормативно-правовых документов с использованием информационных правовых ресурсов.
УК-11.2 Выявление антикоррупционных норм, установленных нормативными правовыми актами	Знает признаки коррупции и направления противодействия ей в предпринимательской деятельности Имеет навыки (начального уровня) идентификации признаков коррупции и профессиональной деформации в предпринимательской деятельности
УК-11.3 Оценка возможных последствий коррупции и коррупционного поведения в общественной и(или) в профессиональной среде	Знает правовые категории, терминологию и состав законодательных актов в сфере противодействия коррупции Имеет навыки (начального уровня) оценки ответственности за коррупционное поведение субъектов предпринимательской деятельности
УК-11.4 Выбор мер по предупреждению коррупционного поведения	Знает основные нормы этического поведения в предпринимательской деятельности Имеет навыки (начального уровня) определения видов юридической ответственности в правовой системе Российской Федерации за коррупционное поведение
ОПК-2.1 Определение, систематизация и анализ информации в соответствии с поставленными целями управления для решения задач профессиональной деятельности	Знает понятийно-категориальный аппарат, используемый в гражданском и хозяйственно-правовом законодательстве Знает направления государственного регулирования в рыночной экономике

Код и наименование индикатора достижения компетенции	Наименование показателя оценивания (результата обучения по дисциплине)
	<p>Знает направления государственного регулирования предпринимательской деятельности</p> <p>Знает виды прав на занятие предпринимательской деятельности</p> <p>Знает направления государственного регулирования в рыночной экономике</p> <p>Знает объекты и субъектов предпринимательской деятельности</p> <p>Знает правовые основы несостоятельности</p> <p>Знает виды договоров в хозяйственной деятельности и их отличительные признаки</p> <p>Знает особенности правового регулирования ведения предпринимательской деятельности на отдельных рынках</p> <p>Имеет навыки (начального уровня) применения понятийно-категориального аппарата по вопросам предпринимательской деятельности</p> <p>Имеет навыки (начального уровня) юридической оценки фактов и обстоятельств, возникающих при осуществлении предпринимательской деятельности</p>
ОПК-2.4. Определение качественных характеристик данных, необходимых для решения поставленных управленческих задач	<p>Знает правовые характеристики предпринимательских отношений</p> <p>Знает виды ответственности в хозяйственных отношениях</p> <p>Имеет навыки (начального уровня) анализа ситуаций, возникающих при осуществлении предпринимательской деятельности</p>

Информация о формировании и контроле результатов обучения представлена в Фонде оценочных средств (Приложение 1).

3. Трудоёмкость дисциплины и видов учебных занятий по дисциплине

Общая трудоёмкость дисциплины составляет 4 зачётных единиц (144 академических часов).

(1 зачетная единица соответствует 36 академическим часам)

Видами учебных занятий и работы обучающегося по дисциплине могут являться.

Обозначение	Виды учебных занятий и работы обучающегося
Л	Лекции
ЛР	Лабораторные работы
ПЗ	Практические занятия
КоП	Компьютерный практикум
КРП	Групповые и индивидуальные консультации по курсовым работам (курсовым проектам)
СР	Самостоятельная работа обучающегося в период теоретического обучения
К	Самостоятельная работа обучающегося и контактная работа обучающегося с преподавателем в период промежуточной аттестации

Структура дисциплины:

Форма обучения – очная.

№	Наименование раздела дисциплины	мс	ст	Количество часов по видам учебных занятий и работы обучающегося	Формы промежуточной аттестации,
---	---------------------------------	----	----	-----------------------------------------------------------------	---------------------------------

			Л	ЛР	ПЗ	КоП	КРП	СР	К	текущего контроля успеваемости
1	Введение в предпринимательское право	2	6		2			78	22	Домашнее задание № 1 (р.1-3)
2	Предпринимательские правоотношения	2	20		10					Домашнее задание № 2 (р.1-3)
3	Защита прав и ответственность предпринимателей	2	6		4					Контрольная работа (р.1-3)
	Итого:		32		16			78	22	Дифференцированный зачет (зачет с оценкой)

4. Содержание дисциплины, структурированное по видам учебных занятий и разделам

При проведении аудиторных учебных занятий предусмотрено проведение текущего контроля успеваемости:

- В рамках практических занятий предусмотрено выполнение обучающимися контрольной работы.

4.1 Лекции

№	Наименование раздела дисциплины	Тема и содержание лекций
1	Введение в предпринимательское право	<p>Тема 1. Предпринимательство и предпринимательское право. Предпринимательское право и его место в российской правовой системе. Предпринимательская деятельность как предмет предпринимательского права. Предмет, метод и система предпринимательского права Российской Федерации. Отношения в сфере предпринимательства. Принципы правового регулирования предпринимательской деятельности.</p> <p>Тема 2. Источники предпринимательского права. Конституционные основы предпринимательства. Понятие и виды источников предпринимательского права. Локальные нормативные акты, регулирующие деятельность хозяйствующих субъектов: уставные (учредительные) документы коммерческих организаций; положения об организациях и их структурных подразделениях; правила внутреннего трудового распорядка. Международные договоры. Унифицированные нормы Международного права, применяемые в процессе хозяйственной деятельности.</p> <p>Тема 3. Государственное регулирование в рыночной экономике. Регулирование предпринимательской деятельности как функция государства. Основные задачи, цели и принципы государственного регулирования предпринимательства. Государственное регулирование и саморегулирование предпринимательской деятельности. Понятие конкуренции по законодательству России. Конкурентные действия, субъекты конкуренции. Право предпринимателя на конкуренцию. Понятие и основные типы монополий по законодательству России. Законодательство о конкуренции и монополии в Российской Федерации: понятие, система.</p>
2	Предпринимательские правоотношения.	<p>Тема 4. Право на занятие предпринимательской деятельностью. Право на занятие предпринимательской деятельностью как конституционное право гражданина. Регистрация субъектов предпринимательской деятельности. Лицензирование предпринимательской деятельности. Способы осуществления права на занятие предпринимательской деятельностью. Прекращение предпринимательской деятельности.</p> <p>Тема 5. Объекты предпринимательской деятельности. Понятие и виды имущества. Вещи и их классификация. Правовой режим отдельных видов имущества при осуществлении предпринимательской деятельности.</p>

Правовой режим недвижимости. Правовой режим денег. Правовой режим ценных бумаг. Правовой режим основных и оборотных фондов. Право собственности на имущество.

Понятие, виды и стороны хозяйственных обязательств. Исполнение обязательств. Обеспечение исполнения обязательств. Неустойка. Залог. Удержание. Поручительство. Банковская гарантия. Задаток. Перемена лиц в обязательстве. Переход прав кредитора к другому лицу. Перевод долга. Ответственность за нарушение обязательств. Прекращение обязательств. Понятие защиты права собственности и других вещных прав.

Тема 6. Субъекты предпринимательской деятельности.

Индивидуальный предприниматель как субъект предпринимательских правоотношений. Порядок государственной регистрации гражданина в качестве индивидуального предпринимателя. Особенности правового регулирования деятельности индивидуальных предпринимателей в сфере налогообложения, банкротства, найма персонала.

Корпоративные формы предпринимательской деятельности. Понятие, правовой статус, виды корпораций и их объединений. Корпоративные правоотношения. Правовое обеспечение корпоративного управления. Правовое регулирование участия государства в корпоративных правоотношениях. Юридическая ответственность в корпоративных правоотношениях. Защита прав и законных интересов участников корпоративных правоотношений.

Государственные и муниципальные унитарные предприятия. Правовая основа деятельности государственных и муниципальных унитарных предприятий. Правовой статус унитарных предприятий. Особенности правового режима имущества государственных и муниципальных предприятий. Особенности ответственности унитарных предприятий по законодательству РФ.

Тема 7. Правовые основы несостоятельности (банкротства).

Понятие, критерии и признаки несостоятельности (банкротства). Понятие несостоятельности (банкротства). Критерии несостоятельности (банкротства). Признаки несостоятельности (банкротства). Законодательство о несостоятельности (банкротстве). Процедуры несостоятельности (банкротства).

Особенности банкротства отдельных категорий должников: банкротство индивидуальных предпринимателей; банкротство градообразующих организаций; банкротство сельскохозяйственных организаций; банкротство ликвидируемого и отсутствующего должника. Фиктивное или преднамеренное банкротство, неправомерные действия при банкротстве.

Тема 8. Договоры в сфере предпринимательской деятельности.

Понятие и особенности договоров в сфере предпринимательской деятельности. Виды договоров в сфере предпринимательской деятельности. Заключение договоров в сфере предпринимательской деятельности. Изменение и расторжение договоров в сфере предпринимательской деятельности.

Тема 9. Важнейшие виды договоров в хозяйственной деятельности.

Система и виды основных договоров, применяемых в хозяйственной деятельности: договор купли – продажи; договор поставки товаров; договор поставки для государственных и муниципальных нужд; договор контрактации; договор мены. Договор аренды и его виды. Договор подряда и его виды. Договор перевозки грузов и транспортной экспедиции.

Посреднические договоры: комиссия, поручение, агентирование.

Договоры, обеспечивающие предпринимательскую деятельность: на проведение маркетинговых исследований; на предоставление коммерческой информации, на хранение товаров, на распространение рекламы, коммерческой концессии и др.

Ответственность за нарушение договорных обязательств.

Тема 10. Правовое регулирование трудовых отношений.

Предмет, метод, принципы, источники и система трудового права. Основные права и обязанности работодателя и работника, особенности трудовых отношений. Трудовые споры и порядок их решения.

Тема 11. Особенности правового регулирования ведения предпринимательской деятельности на отдельных рынках.

Рынок естественных монополий. Понятие, субъекты естественных монополий. Функции органов регулирования естественных монополий.

Рынок страхования. Понятие страховой деятельности. Виды страхования. Ответственность по договору страхования.

Рынок ценных бумаг. Субъекты рынка ценных бумаг. Профессиональные участники рынка ценных бумаг. Виды ценных бумаг.

		<p>Правовое регулирование рынка услуг в сфере аудиторской и оценочной деятельности.</p> <p>Эколого-правовые аспекты предпринимательской деятельности: принципы и источники экологического права; управление охраной окружающей среды и природопользованием; право природопользования.</p> <p>Правовое регулирование инноваций и инновационной деятельности: источники правового регулирования инноваций.</p> <p>Тема 12. Правовое регулирование инвестиционно-строительной деятельности</p> <p>Правовое регулирование градостроительной деятельности.</p> <p>Содержание градостроительного кодекса. Особенности градостроительных отношений. Виды градостроительной деятельности.</p> <p>Правовое регулирование инвестиционной деятельности: содержание, основные направления, правовые формы участия, государственный контроль за инвестиционной деятельностью, государственные гарантии.</p>
3	Защита прав и ответственность предпринимателей.	<p>Тема 13. Способы и механизмы защиты прав и интересов субъектов хозяйственной деятельности.</p> <p>Формы и способы защиты прав хозяйствующих субъектов. Особенности рассмотрения споров, вытекающих из предпринимательской деятельности. Внесудебные формы защиты прав предпринимателей: нотариальная защита, защита прав предпринимателей в третейских судах, досудебный (претензионный) порядок урегулирования споров. Юридические службы коммерческих организаций.</p> <p>Тема 14. Рассмотрение хозяйственных споров в судах.</p> <p>Защита прав и интересов предпринимателей судом общей юрисдикции. Подведомственность и подсудность дел судам общей юрисдикции. Рассмотрение хозяйственных споров арбитражным судом. Система арбитражных судов РФ. Подведомственность и подсудность споров арбитражным судам. Конституционный Суд РФ и защита прав предпринимателей. Рассмотрение споров, вытекающих из внешнеэкономической деятельности предпринимателей.</p> <p>Тема 15. Понятие, значение, функции и виды ответственности в хозяйственных отношениях.</p> <p>Понятие ответственности в предпринимательских отношениях. Виды ответственности и санкции. Гражданско-правовая ответственность предпринимателя. Размер ответственности. Соотношение неустойки и убытков. Учет вины при определении размера ответственности должника. Обращение взыскания на имущество должника.</p> <p>Административная ответственность предпринимателя. Дисциплинарная и материальная ответственность должностных лиц хозяйствующего субъекта. Порядок наложения административных взысканий.</p> <p>Уголовная ответственность предпринимателей за экономические преступления. Наказание, его виды.</p>

4.2 *Лабораторные работы*
Учебным планом не предусмотрено.

4.3 *Практические занятия*

№	Наименование раздела дисциплины	Тема и содержание занятия
1	Введение в предпринимательское право	<p>Тема 1. Предпринимательство и предпринимательское право</p> <p>Вопросы занятия:</p> <ul style="list-style-type: none"> – позиционировать право в системе социальных норм, уяснение многообразия и неразрывного единства видов права; – уяснить основные понятия предпринимательского права; – определить признаки предпринимательской деятельности. – выявить принципы правового регулирования предпринимательской деятельности. <p>Тема 2. Источники предпринимательского права</p> <p>Вопросы занятия:</p>

		<ul style="list-style-type: none"> – классифицировать источники предпринимательского права; – провести аналогию закона и аналогия права в регулировании предпринимательской деятельности. <p>Тема 3. Государственное регулирование в рыночной экономике Вопросы занятия:</p> <ul style="list-style-type: none"> – определить способы обеспечения государственного регулирования предпринимательства; – обозначить роль и значение конкуренции для развития предпринимательства; – выявить признаки доминирующего положения на рынке.
2	Предпринимательские правоотношения	<p>Тема 4. Право на занятие предпринимательской деятельностью Вопросы занятия:</p> <ul style="list-style-type: none"> – определить способы осуществления права на занятие предпринимательской деятельностью; – перечислить права и обязанности предпринимателя. <p>Тема 5. Объекты предпринимательской деятельности Вопросы занятия:</p> <ul style="list-style-type: none"> – определения права собственности и других вещных прав; – примеры применения права собственности и других вещных прав в предпринимательской деятельности. <p>Тема 6. Субъекты предпринимательской деятельности Разбор практических ситуаций: Порядок создания, реорганизации и ликвидации субъектов предпринимательского права: состав документов, требования к заполнению.</p> <p>Тема 7. Правовые основы несостоятельности (банкротства). Вопросы занятия:</p> <ul style="list-style-type: none"> – выявить критерии и признаки несостоятельности (банкротства); – процедуры несостоятельности (банкротства). <p>Тема 8. Договоры в сфере предпринимательской деятельности. Разбор практических ситуаций:</p> <ul style="list-style-type: none"> – порядок заключения, изменения и прекращения обязательств; – способы обеспечения обязательств. <p>Тема 9. Важнейшие виды договоров в хозяйственной деятельности Разбор практических ситуаций:</p> <ul style="list-style-type: none"> – примеры гражданско-правовых договоров; – способы урегулирования разногласий в договорных отношениях. <p>Тема 10. Правовое регулирование трудовых отношений Разбор практических ситуаций:</p> <ul style="list-style-type: none"> – трудовой договор и договор гражданско-правового характера, персональные данные работника; – виды рабочего времени и времени отдыха, способы учёта рабочего времени; – порядок разрешения трудовых споров; – способы защиты трудовых прав. <p>Тема 11. Особенности правового регулирования ведения предпринимательской деятельности на отдельных рынках Вопросы занятия:</p> <ul style="list-style-type: none"> – виды рынков и особенности их правового регулирования. – характеристика правового статуса предпринимателей в сфере оказания услуг; – организационно-правовые формы инновационной деятельности. <p>Тема 12. Правовое регулирование инвестиционно-строительной деятельности Разбор практических ситуаций:</p> <ul style="list-style-type: none"> – определить особенности правового регулирования проектно-исследовательской деятельности. – дать характеристику нормативного обеспечения технического регулирования в области капитального строительства. Правовые формы и способы; – инвестиционный договор и договор долевого участия в строительстве как формы инвестирования в строительстве. <p>Написание контрольной работы.</p>
3	Защита прав и ответственность предпринимателей	<p>Тема 13. Способы и механизмы защиты прав и интересов субъектов хозяйственной деятельности Вопросы занятия:</p> <ul style="list-style-type: none"> – конституционные гарантии защиты прав и законных интересов предпринимателей; – характеристика способов и механизмов защиты прав и интересов субъектов пред-

		приемательской деятельности. Тема 14. Рассмотрение хозяйственных споров в судах Разбор практических ситуаций: – судебные формы защиты прав предпринимателей. Тема 15. Понятие, значение, функции и виды ответственности в хозяйственных отношениях Разбор практических ситуаций: – применение мер ответственности за нарушения в сфере предпринимательства.
--	--	---------------------------------------------------------------------------------------------------------------------------------------------------------------------------------------------------------------------------------------------------------------------------------------------------------------------------------------------------------------------------------------------

4.4 *Компьютерные практикумы*
Учебным планом не предусмотрено.

4.5 *Групповые и индивидуальные консультации по курсовым работам (курсовым проектам)*
Учебным планом не предусмотрено.

4.6 *Самостоятельная работа обучающегося в период теоретического обучения*
Самостоятельная работа обучающегося в период теоретического обучения включает в себя:

- самостоятельную подготовку к учебным занятиям, включая подготовку к аудиторным формам текущего контроля успеваемости;
- выполнение домашнего задания 1;
- выполнение домашнего задания 2;
- самостоятельную подготовку к промежуточной аттестации.

В таблице указаны темы для самостоятельного изучения обучающимся:
Форма обучения – очная

№	Наименование раздела дисциплины	Темы для самостоятельного изучения
1	Введение в предпринимательское право	Темы для самостоятельного изучения соответствуют темам аудиторных учебных занятий.
2	Предпринимательские правоотношения	Темы для самостоятельного изучения соответствуют темам аудиторных учебных занятий.
3	Защита прав и ответственность предпринимателей	Темы для самостоятельного изучения соответствуют темам аудиторных учебных занятий.

4.7 *Самостоятельная работа обучающегося и контактная работа обучающегося с преподавателем в период промежуточной аттестации*

Работа обучающегося в период промежуточной аттестации включает в себя подготовку к формам промежуточной аттестации (к дифференцированному зачету (зачету с оценкой)), а также саму промежуточную аттестацию.

5. Оценочные материалы по дисциплине

Фонд оценочных средств по дисциплине приведён в Приложении 1 к рабочей программе дисциплины.

Оценочные средства для проведения промежуточной аттестации, а также текущего контроля по дисциплине хранятся на кафедре (структурном подразделении), ответственной за преподавание данной дисциплины.

6. Учебно-методическое и материально-техническое обеспечение дисциплины

Основные принципы осуществления учебной работы обучающихся изложены в локальных нормативных актах, определяющих порядок организации контактной работы и порядок самостоятельной работы обучающихся. Организация учебной работы обучающихся на аудиторных учебных занятиях осуществляется в соответствии с п. 3.

6.1 Перечень учебных изданий и учебно-методических материалов для освоения дисциплины

Для освоения дисциплины обучающийся может использовать учебные издания и учебно-методические материалы, имеющиеся в научно-технической библиотеке НИУ МГСУ и/или размещённые в Электронных библиотечных системах.

Актуальный перечень учебных изданий и учебно-методических материалов представлен в Приложении 2 к рабочей программе дисциплины.

6.2 Перечень профессиональных баз данных и информационных справочных систем

При осуществлении образовательного процесса по дисциплине используются профессиональные базы данных и информационных справочных систем, перечень которых указан в Приложении 3 к рабочей программе дисциплины.

6.3 Перечень материально-технического, программного обеспечения освоения дисциплины

Учебные занятия по дисциплине проводятся в помещениях, оснащенных соответствующим оборудованием и программным обеспечением.

Перечень материально-технического и программного обеспечения дисциплины приведен в Приложении 4 к рабочей программе дисциплины.

Шифр	Наименование дисциплины
Б1.О.20	Предпринимательское право

Код направления подготовки / специальности	38.03.02
Направление подготовки / специальность	Менеджмент
Наименование ОПОП (направленность / профиль)	Менеджмент в инвестиционно-строительной сфере
Год начала реализации ОПОП	2021
Уровень образования	бакалавриат
Форма обучения	очная
Год разработки/обновления	2021

ФОНД ОЦЕНОЧНЫХ СРЕДСТВ

1. Описание показателей и критериев оценивания компетенций, описание шкал оценивания

Оценивание формирования компетенций производится на основе показателей оценивания, указанных в п.2. рабочей программы и в п.1.1 ФОС.

Связь компетенций, индикаторов достижения компетенций и показателей оценивания приведена в п.2 рабочей программы.

1.1. Описание формирования и контроля показателей оценивания

Оценивание уровня освоения обучающимся компетенций осуществляется с помощью форм промежуточной аттестации и текущего контроля. Формы промежуточной аттестации и текущего контроля успеваемости по дисциплине, с помощью которых производится оценивание, указаны в учебном плане и в п.3 рабочей программы.

В таблице приведена информация о формировании результатов обучения по дисциплине разделами дисциплины, а также о контроле показателей оценивания компетенций формами оценивания.

Наименование показателя оценивания (результата обучения по дисциплине)	Номера разделов дисциплины	Формы оценивания (формы промежуточной аттестации, текущего контроля успеваемости)
Знает источники предпринимательского права Имеет навыки поиска нормативно-правовых документов с использованием информационных правовых ресурсов.	1,2,3	Домашнее задание № 1 Контрольная работа Домашнее задание № 2 Дифференцированный зачет (зачет с оценкой)
Знает признаки коррупции и направления противодействия ей в предпринимательской деятельности Имеет навыки (начального уровня) идентификации признаков коррупции и профессиональной деформации в предпринимательской деятельности	1,2,3	Домашнее задание № 1 Контрольная работа Домашнее задание № 2 Дифференцированный зачет (зачет с оценкой)
Знает правовые категории, терминологию и состав	1,2,3	Домашнее задание № 1

законодательных актов в сфере противодействия коррупции Имеет навыки (начального уровня) оценки ответственности за коррупционное поведение субъектов предпринимательской деятельности		Контрольная работа Домашнее задание № 2 Дифференцированный зачет (зачет с оценкой)
Знает основные нормы этического поведения в предпринимательской деятельности Имеет навыки (начального уровня) определения видов юридической ответственности в правовой системе Российской Федерации за коррупционное поведение	1,2,3	Домашнее задание № 1 Контрольная работа Домашнее задание № 2 Дифференцированный зачет (зачет с оценкой)
Знает понятийно-категориальный аппарат, используемый в гражданском и хозяйственно-правовом законодательстве Знает направления государственного регулирования в рыночной экономике Знает направления государственного регулирования предпринимательской деятельности Знает виды прав на занятие предпринимательской деятельности Знает направления государственного регулирования в рыночной экономике Знает объекты и субъектов предпринимательской деятельности Знает правовые основы несостоятельности Знает виды договоров в хозяйственной деятельности и их отличительные признаки Знает особенности правового регулирования ведения предпринимательской деятельности на отдельных рынках Имеет навыки (начального уровня) применения понятийно-категориального аппарата по вопросам предпринимательской деятельности Имеет навыки (начального уровня) юридической оценки фактов и обстоятельств, возникающих при осуществлении предпринимательской деятельности	1,2,3	Домашнее задание № 1 Контрольная работа Домашнее задание № 2 Дифференцированный зачет (зачет с оценкой)
Знает правовые характеристики предпринимательских отношений Знает виды ответственности в хозяйственных отношениях Имеет навыки (начального уровня) анализа ситуаций, возникающих при осуществлении предпринимательской деятельности	1,2,3	Домашнее задание № 1 Контрольная работа Домашнее задание № 2 Дифференцированный зачет (зачет с оценкой)

1.2. Описание критериев оценивания компетенций и шкалы оценивания

При проведении промежуточной аттестации в форме дифференцированного зачёта (зачета с оценкой) используется шкала оценивания: «2» (неудовлетворительно), «3» (удовлетворительно), «4» (хорошо), «5» (отлично).

Показателями оценивания являются знания и навыки обучающегося, полученные при изучении дисциплины.

Критериями оценивания достижения показателей являются:

Показатель оценивания	Критерий оценивания
Знания	Знание терминов и определений, понятий
	Знание основных закономерностей и соотношений, принципов
	Объём освоенного материала, усвоение всех дидактических единиц (разделов)

Навыки начального уровня	Полнота ответов на проверочные вопросы
	Правильность ответов на вопросы
	Чёткость изложения и интерпретации знаний
	Навыки выбора методик выполнения заданий
	Навыки выполнения заданий различной сложности
	Навыки самопроверки. Качество сформированных навыков
	Навыки анализа результатов выполнения заданий, решения задач
	Навыки представления результатов решения задач

2. Типовые контрольные задания для оценивания формирования компетенций

2.1. Промежуточная аттестация

1.1.1. Промежуточная аттестация в форме экзамена, дифференцированного зачёта (зачёта с оценкой), зачёта

Форма промежуточной аттестации: дифференцированный зачет (зачет с оценкой)

Перечень типовых вопросов/заданий для проведения дифференцированного зачёта (зачёта с оценкой) в 2 семестре (очная форма обучения):

№	Наименование раздела дисциплины	Типовые вопросы/задания
1	Введение в предпринимательское право	<ol style="list-style-type: none"> 1. Предпринимательское право и его место в российской правовой системе. 2. Предпринимательская деятельность как предмет предпринимательского права. 3. Предмет, метод и система предпринимательского права Российской Федерации. 4. Отношения в сфере предпринимательства. 5. Принципы правового регулирования предпринимательской деятельности. 6. Конституционные основы предпринимательства. 7. Понятие и виды источников предпринимательского права. 8. Основные задачи, цели и принципы государственного регулирования предпринимательства. Государственное регулирование и саморегулирование предпринимательской деятельности. 9. Понятие конкуренции по законодательству России. Конкурентные действия, субъекты конкуренции. 10. Понятие и основные типы монополий по законодательству России. 11. Право на занятие предпринимательской деятельностью как конституционное право гражданина. 12. Регистрация субъектов предпринимательской деятельности. 13. Лицензирование предпринимательской деятельности. 14. Способы осуществления права на занятие предпринимательской деятельностью. 15. Прекращение предпринимательской деятельности.

2	Предпринимательские правоотношения	<p>16. Право на занятие предпринимательской деятельностью как конституционное право гражданина.</p> <p>17. Регистрация субъектов и лицензирование предпринимательской деятельности.</p> <p>18. Способы осуществления права на занятие предпринимательской деятельностью.</p> <p>19. Прекращение предпринимательской деятельности.</p> <p>20. Объекты предпринимательской деятельности, их виды.</p> <p>21. Правовой режим отдельных видов имущества при осуществлении предпринимательской деятельности (недвижимость, деньги, ценные бумаги, основные и оборотные фонды).</p> <p>22. Право собственности на имущество.</p> <p>23. Понятие, виды и стороны хозяйственных обязательств.</p> <p>24. Способы обеспечения исполнения обязательств.</p> <p>25. Ответственность за нарушение обязательств.</p> <p>26. Понятие защиты права собственности и других вещных прав.</p> <p>27. Индивидуальный предприниматель как субъект предпринимательских правоотношений.</p> <p>28. Понятие, правовой статус, виды корпораций и их объединений.</p> <p>29. Защита прав и законных интересов участников корпоративных правоотношений.</p> <p>30. Правовая основа деятельности государственных и муниципальных унитарных предприятий.</p> <p>31. Правовые основы несостоятельности (банкротства).</p> <p>32. Особенности банкротства отдельных категорий должников: банкротство индивидуальных предпринимателей; банкротство градообразующих организаций; банкротство сельскохозяйственных организаций; банкротство ликвидируемого и отсутствующего должника.</p> <p>33. Понятие и особенности договоров в сфере предпринимательской деятельности.</p> <p>34. Заключение, изменение и прекращение договоров в сфере предпринимательской деятельности.</p> <p>35. Система и виды основных договоров, применяемых в хозяйственной деятельности.</p> <p>36. Ответственность за нарушение договорных обязательств.</p> <p>37. Предмет, метод, принципы, источники и система трудового права.</p> <p>38. Основные права и обязанности работодателя и работника, особенности трудовых отношений.</p> <p>39. Трудовые споры и порядок их решения.</p> <p>40. Особенности правового регулирования ведения предпринимательской деятельности на рынке естественных монополий.</p> <p>41. Особенности правового регулирования ведения предпринимательской деятельности на рынке страхования.</p>
---	------------------------------------	------------------------------------------------------------------------------------------------------------------------------------------------------------------------------------------------------------------------------------------------------------------------------------------------------------------------------------------------------------------------------------------------------------------------------------------------------------------------------------------------------------------------------------------------------------------------------------------------------------------------------------------------------------------------------------------------------------------------------------------------------------------------------------------------------------------------------------------------------------------------------------------------------------------------------------------------------------------------------------------------------------------------------------------------------------------------------------------------------------------------------------------------------------------------------------------------------------------------------------------------------------------------------------------------------------------------------------------------------------------------------------------------------------------------------------------------------------------------------------------------------------------------------------------------------------------------------------------------------------------------------------------------------------------------------------------------------------------------------------------------------------------------------------------------------------------------------------------------------------------------------------------------------------------------------------------------------------------------------------------------------------------------------------------------------------------------------------------------------------------------------------------------------------------------------------------------------------------------------------------------------------------------------------------------------------------------------------------------------------------------------

		<p>42. Особенности правового регулирования ведения предпринимательской деятельности на рынке ценных бумаг.</p> <p>43. Правовое регулирование рынка услуг в сфере аудиторской и оценочной деятельности.</p> <p>44. Эколого-правовые аспекты предпринимательской деятельности.</p> <p>45. Правовое регулирование инноваций и инновационной деятельности: источники правового регулирования инноваций.</p> <p>46. Правовое регулирование градостроительной деятельности.</p> <p>47. Правовое регулирование инвестиционной деятельности.</p> <p>48. Правовое регулирование капитального строительства.</p> <p>49. Правовые формы и способы капитального строительства.</p> <p>50. Договор участия в долевом строительстве.</p> <p>51. Юридическая ответственность за нарушения в сфере строительства.</p>
3	Защита прав и ответственность предпринимателей.	<p>52. Формы и способы защиты прав хозяйствующих субъектов.</p> <p>53. Особенности рассмотрения споров, вытекающих из предпринимательской деятельности.</p> <p>54. Внесудебные формы защиты прав предпринимателей.</p> <p>55. Рассмотрение споров, вытекающих из внешнеэкономической деятельности предпринимателей.</p> <p>56. Защита прав и интересов предпринимателей судом общей юрисдикции.</p> <p>57. Рассмотрение хозяйственных споров арбитражным судом.</p> <p>58. Понятие ответственности в предпринимательских отношениях.</p> <p>59. Гражданско-правовая ответственность предпринимателя.</p> <p>60. Административная ответственность предпринимателя.</p> <p>61. Дисциплинарная и материальная ответственность должностных лиц хозяйствующего субъекта.</p> <p>62. Уголовная ответственность предпринимателей за экономические преступления.</p> <p>63. Причины возникновения, формы проявления, формы и методы противодействия коррупции.</p> <p>64. Выявление причин и условий коррупционных проявлений.</p> <p>65. Формирование в обществе нетерпимости к коррупционному поведению при осуществлении предпринимательской деятельности</p>

2.1.1. Промежуточная аттестация в форме защиты курсовой работы (курсового проекта)

Учебным планом не предусмотрено.

2.2. Текущий контроль

2.2.1. Перечень форм текущего контроля:

1. контрольная работа (2 семестр) при очной форме обучения;
2. домашнее задание №1 (2 семестр) при очной форме обучения;
3. домашнее задание № 2 (2 семестр) при очной форме обучения.

2.2.2. Типовые контрольные задания форм текущего контроля:

*Домашнее задание №1 по разделам 1-3. Тема «Предпринимательское право»
Написание реферата*

Темы рефератов

1. Развитие предпринимательства в России.
2. Судебная практика в предпринимательском праве.
3. Виды субъектов предпринимательского права, их отличительные признаки.
4. Порядок создания, реорганизации и ликвидации юридических лиц.
5. Способы обеспечения обязательств.
6. Исключительное право, используемое в предпринимательской деятельности.
7. Юридические лица как субъекты предпринимательской деятельности.
8. Физические лица как субъекты предпринимательской деятельности.
9. Объекты гражданских прав, используемые исключительно или преимущественно в предпринимательской деятельности.
10. Право собственности и другие вещные права.
11. Исключительные права на средства индивидуализации юридических лиц, товаров, работ, услуг и предприятий.
12. Договор строительного подряда, отличительные признаки, особенность применения.
13. Арбитражное судопроизводство.
14. Третейские суды, характеристика, полномочия, практика.
15. Нематериальные объекты гражданских прав, используемые исключительно в предпринимательской деятельности.
16. Понятие и правовой статус предпринимателя.
17. Коммерческое представительство и посредничество.
18. Цена как правовая категория. Виды цен. Тарифы и сфера их применения.
19. Инвестиционная деятельность и государство.
20. Нормативно-правовая основа конкуренции. Роль государства в обеспечении правовых гарантий конкуренции.
21. Инновационная деятельность. Система нормативных правовых актов, регулирующих инновационную и научную деятельность.
22. Коммерческая тайна.
23. Саморегулирование, государственный контроль и юридическая ответственность в сфере рекламы.
24. Правовое регулирование аудиторской деятельности.
25. Правовое регулирование профессиональной оценочной деятельности.
26. Понятие, критерии и признаки несостоятельности (банкротства).
27. Понятие, основания и виды ответственности в хозяйственных правоотношениях.
28. Гражданско-правовая ответственность предпринимателей.
29. Юридические лица. Субъекты малого предпринимательства. Права и обязанности предпринимателя и их юридическое закрепление.
30. Объединения коммерческих организаций.
31. Понятие и виды имущества.

32. Правовое регулирование недвижимости.
33. Правовой режим денег.
34. Правовой режим ценных бумаг.
35. Договор как основание возникновения, изменения и прекращения гражданских прав и обязанностей предпринимателей. Виды гражданско-правовых договоров.
36. Понятие и правовое содержание приватизации.
37. Интеллектуальная собственность и её защита.
38. Трудовой договор, понятие, порядок заключения, изменения, прекращения.

Домашнее задание №2 по разделам 1-3. Тема «Разбор и оценка практической ситуации»

Примерные варианты для домашнего задания №2

Вариант 1.

Учредители юридического лица планируют начать деятельность в другом регионе. Они стоят перед выбором формы территориального расширения своего бизнеса: филиал, представительство, новая компания? В чем отличия филиала от представительства, существует ли разница в процедуре открытия этих обособленных подразделений? Можно ли открыть обособленное подразделение под названием «бюро», «дополнительный офис» и проч.? Проанализируйте преимущества и недостатки ведения деятельности через обособленное подразделение и новое юридическое лицо.

Вариант 2.

Для индивидуализации бизнеса используются различные способы, по большому счету, следует различать индивидуализацию самой компании и деятельности, которую она осуществляет. Как выбрать место нахождения вновь создаваемой компании? Какие законодательные ограничения нужно учитывать при выборе фирменного наименования своей организации? Как быть, если впоследствии у компании появится «двойник» с аналогичным названием? Проведите сравнительный анализ фирменного наименования, коммерческого обозначения и товарного знака (оформление, порядок защиты исключительных прав, срок действия). Как вы назовете свою строительную компанию, какое коммерческое обозначение будете при этом использовать, и как будет выглядеть ваш товарный знак.

Вариант 3.

Выбор контрагента для вступления в договорные отношения осуществляется одним из двух способов: заключение договора «напрямую», использование конкурентных процедур. Более эффективен второй вариант, т.к. конкуренция в любом случае будет означать лучшие условия за меньшие деньги. В строительной сфере торги (аукционы, конкурсы) являются распространенной процедурой заключения договора на конкурентной основе. Однако в последнее время многие крупные компании проводят помимо торгов альтернативную им процедуру под названием «приглашение делать предложения» или «запрос коммерческих предложений». Выявите отличия между этими способами заключения договора, назовите их положительные и отрицательные черты. Рассмотрите ситуацию с позиций организатора торгов и/или инициатора запроса предложений.

Вариант 4.

Выбор контрагента для вступления в договорные отношения осуществляется одним из двух способов: заключение договора «напрямую», использование конкурентных процедур. Более эффективен второй вариант, т.к. конкуренция в любом случае будет означать лучшие условия за меньшие деньги. В строительной сфере торги (аукционы, конкурсы) являются распространенной процедурой заключения договора на конкурентной основе. Однако в последнее время многие крупные компании проводят помимо торгов альтернативную им процедуру под названием «приглашение делать предложения» или «запрос коммерческих предложений». Выявите отличия между этими способами заклю-

чения договора, назовите их положительные и отрицательные черты. Рассмотрите ситуацию с позиций потенциальных участников торгов или запроса предложений

Контрольная работа по разделам 1-3. Тема «Предпринимательское право»

Типовые вопросы для контрольной работы

1. Право на занятие предпринимательской деятельностью как конституционное право гражданина.
2. Регистрация субъектов предпринимательской деятельности.
3. Лицензирование предпринимательской деятельности.
4. Способы осуществления права на занятие предпринимательской деятельностью.
5. Прекращение предпринимательской деятельности.
6. Государственные гарантии предпринимательской деятельности: понятие гарантий, их виды, способы реализации гарантий.
7. Понятие и виды имущества, классификация вещей.
8. Правовой режим недвижимости.
9. Правовой режим денег.
10. Правовой режим ценных бумаг.
11. Правовой режим основных и оборотных фондов.
12. Право собственности на имущество.
13. Понятие, виды и стороны хозяйственных обязательств.
14. Обеспечение исполнения обязательств.
15. Ответственность за нарушение обязательств.
16. Понятие защиты права собственности и других вещных прав.
17. Право хозяйственного ведения имуществом.
18. Право оперативного управления имуществом.
19. Доверительное управление имуществом.
20. Понятие интеллектуальной собственности.
21. Авторское и патентное право.
22. Право на товарный знак, знак обслуживания и наименование места происхождения товаров.
23. Индивидуальный предприниматель как субъект предпринимательских правоотношений.
24. Порядок государственной регистрации гражданина в качестве индивидуального предпринимателя.
25. Особенности правового регулирования деятельности индивидуальных предпринимателей в сфере налогообложения, банкротства, найма персонала.
26. Корпоративные формы предпринимательской деятельности.
27. Понятие, правовой статус, виды корпораций и их объединений.
28. Правовое обеспечение корпоративного управления.
29. Правовое регулирование участия государства в корпоративных правоотношениях.
30. Юридическая ответственность в корпоративных правоотношениях.
31. Защита прав и законных интересов участников корпоративных правоотношений.
32. Государственные и муниципальные унитарные предприятия.
33. Правовая основа деятельности государственных и муниципальных унитарных предприятий.
34. Особенности ответственности унитарных предприятий по законодательству РФ.
35. Предпринимательская деятельность структурных подразделений коммерческих организаций.
36. Субъекты малого и среднего предпринимательства.
37. Некоммерческие организации и предпринимательская деятельность.
38. Понятие, критерии и признаки несостоятельности (банкротства).
39. Процедуры несостоятельности (банкротства).
40. Фиктивное или преднамеренное банкротство, неправомерные действия при банкротстве.

41. Мировое соглашение: формы и содержание.
42. Особенности несостоятельности (банкротства) гражданина.
43. Понятие и особенности договоров в сфере предпринимательской деятельности.
44. Виды договоров в сфере предпринимательской деятельности.
45. Заключение, изменение и расторжение договоров в сфере предпринимательской деятельности.
46. Предпринимательские договоры по реализации товаров: понятие и общая характеристика.
47. Ответственность за нарушение договорных обязательств.
48. Договор поставки в предпринимательской деятельности.
49. Подрядные договоры в предпринимательской деятельности.
50. Договор строительного подряда в предпринимательской деятельности.
51. Предпринимательские договоры на осуществление посреднической деятельности.
52. Предпринимательские договоры по передаче и использованию исключительных прав.
53. Договор простого товарищества в предпринимательской деятельности.
54. Предмет, метод, принципы, источники и система трудового права.
55. Основные права и обязанности работодателя и работника, особенности трудовых отношений.
56. Трудовые споры и порядок их решения.
57. Правовое регулирование внутреннего трудового распорядка.
58. Меры поощрения за успехи в труде.
59. Дисциплинарная ответственность и ее виды.
60. Правовое регулирование товарных рынков.
61. Правовое регулирование рынка естественных монополий.
62. Правовое регулирование финансовых рынков: рынка ценных бумаг, банковских и страховых услуг.
63. Виды и основные условия предпринимательских договоров, связанных с оказанием услуг страхования.
64. Правовое регулирование предпринимательства в сфере внешнеэкономической деятельности.
65. Правовое регулирование рынка услуг в сфере аудиторской и оценочной деятельности.
66. Эколого-правовые аспекты предпринимательской деятельности.
67. Правовое регулирование инноваций и инновационной деятельности: источники правового регулирования инноваций.
68. Система правового обеспечения сферы строительной деятельности.
69. Правовое регулирование градостроительной деятельности.
70. Договор долевого участия в строительстве, гарантии его исполнения.
71. Правовое регулирование инвестиционно-строительной деятельности
72. Техническое регулирование в области капитального строительства.
73. Правовые формы и способы капитального строительства.
74. Правовое регулирование долевого строительства.
75. Договор участия в долевом строительстве.
76. Юридическая ответственность за нарушения в сфере строительства.

3. Методические материалы, определяющие процедуры оценивания

Процедура проведения промежуточной аттестации и текущего контроля успеваемости регламентируется локальным нормативным актом, определяющим порядок осуществления текущего контроля успеваемости и промежуточной аттестации обучающихся.

3.1. Процедура оценивания при проведении промежуточной аттестации обучающихся по дисциплине в форме экзамена и/или дифференцированного зачета (зачета с оценкой)

Промежуточная аттестация по дисциплине в форме *дифференцированного зачета (зачета с оценкой)* проводится в 2 семестре.

Используются критерии и шкала оценивания, указанные в п.1.2. Оценка выставляется преподавателем интегрально по всем показателям и критериям оценивания.

Ниже приведены правила оценивания формирования компетенций по показателю оценивания «Знания».

Критерий оценивания	Уровень освоения и оценка			
	«2» (неудовлетв.)	«3» (удовлетвор.)	«4» (хорошо)	«5» (отлично)
Знание терминов и определений, понятий	Не знает терминов и определений	Знает термины и определения, но допускает неточности формулировок	Знает термины и определения	Знает термины и определения, может корректно сформулировать их самостоятельно
Знание основных закономерностей и соотношений, принципов	Не знает основные закономерности и соотношения, принципы построения знаний	Знает основные закономерности, соотношения, принципы построения знаний	Знает основные закономерности, соотношения, принципы построения знаний, их интерпретирует и использует	Знает основные закономерности, соотношения, принципы построения знаний, может самостоятельно их получить и использовать
Объём освоенного материала, усвоение всех дидактических единиц (разделов)	Не знает значительной части материала дисциплины	Знает только основной материал дисциплины, не усвоил его деталей	Знает материал дисциплины в объёме	Обладает твёрдым и полным знанием материала дисциплины, владеет дополнительными знаниями
Полнота ответов на проверочные вопросы	Не даёт ответы на большинство вопросов	Даёт неполные ответы на все вопросы	Даёт ответы на вопросы, но не все - полные	Даёт полные, развернутые ответы на поставленные вопросы
Правильность ответов на вопросы	Допускает грубые ошибки при изложении ответа на вопрос	В ответе имеются существенные ошибки	В ответе имеются несущественные неточности	Ответ верен
Чёткость изложения и интерпретации знаний	Излагает знания без логической последовательности	Излагает знания с нарушениями в логической последовательности	Излагает знания без нарушений в логической последовательности	Излагает знания в логической последовательности, самостоятельно их интерпретируя и анализируя
	Не иллюстрирует изложение поясняющими схемами, рисунками и примерами	Выполняет поясняющие схемы и рисунки небрежно и с ошибками	Выполняет поясняющие рисунки и схемы корректно и понятно	Выполняет поясняющие рисунки и схемы точно и аккуратно, раскрывая полноту усвоенных знаний

	Неверно излагает и интерпретирует знания	Допускает неточности в изложении и интерпретации знаний	Грамотно и по существу излагает знания	Грамотно и точно излагает знания, делает самостоятельные выводы
--	------------------------------------------	---------------------------------------------------------	----------------------------------------	-----------------------------------------------------------------

Ниже приведены правила оценивания формирования компетенций по показателю оценивания «Навыки начального уровня».

Критерий оценивания	Уровень освоения и оценка			
	«2» (неудовлетв.)	«3» (удовлетвор.)	«4» (хорошо)	«5» (отлично)
Навыки выбора методик выполнения заданий	Не может выбрать методику выполнения заданий	Испытывает затруднения по выбору методики выполнения заданий	Без затруднений выбирает стандартную методику выполнения заданий	Применяет теоретические знания для выбора методики выполнения заданий
Навыки выполнения заданий различной сложности	Не имеет навыков выполнения учебных заданий	Имеет навыки выполнения только простых типовых учебных заданий	Имеет навыки выполнения только стандартных учебных заданий	Имеет навыки выполнения как стандартных, так и нестандартных учебных заданий
Навыки самопроверки. Качество сформированных навыков	Допускает грубые ошибки при выполнении заданий, нарушающие логику решения задач	Допускает ошибки при выполнении заданий, нарушения логики решения	Допускает ошибки при выполнении заданий, не нарушающие логику решения	Не допускает ошибок при выполнении заданий
Навыки анализа результатов выполнения заданий, решения задач	Делает некорректные выводы	Испытывает затруднения с формулированием корректных выводов	Делает корректные выводы по результатам решения задачи	Самостоятельно анализирует результаты выполнения заданий
Навыки представления результатов решения задач	Не может проиллюстрировать решение задачи поясняющими схемами, рисунками	Выполняет поясняющие схемы и рисунки небрежно и с ошибками	Выполняет поясняющие рисунки и схемы корректно и понятно	Выполняет поясняющие рисунки и схемы верно и аккуратно

3.2. Процедура оценивания при проведении промежуточной аттестации обучающихся по дисциплине в форме зачета

Промежуточная аттестация по дисциплине в форме зачёта не проводится.

3.3. Процедура оценивания при проведении промежуточной аттестации обучающихся по дисциплине в форме защиты курсовой работы (курсового проекта)

Промежуточная аттестация по дисциплине в форме защиты курсового проекта /курсовой работы не проводится.

Шифр	Наименование дисциплины
<i>Б1.О.20</i>	<i>Предпринимательское право</i>

Код направления подготовки / специальности	<i>38.03.02</i>
Направление подготовки / специальность	<i>Менеджмент</i>
Наименование ОПОП (направленность / профиль)	<i>Менеджмент в инвестиционно-строительной сфере</i>
Год начала реализации ОПОП	<i>2021</i>
Уровень образования	<i>бакалавриат</i>
Форма обучения	<i>очная</i>
Год разработки/обновления	<i>2021</i>

Перечень учебных изданий и учебно-методических материалов

Электронные учебные издания в электронно-библиотечных системах (ЭБС):

№ п/п	Автор, название, место издания, год издания, количество страниц	Ссылка на учебное издание в ЭБС
1	Губин, Е. П. Предпринимательское право Российской Федерации: Учебник / Губин Е.П., Лахно П.Г., - 3-е изд., перераб. и доп. - Москва : Юр.Норма, НИЦ ИНФРА-М, 2020. - 992 с. - ISBN 978-5-91768-769-8. - (дата обращения: 22.06.2021)	https://znanium.com/catalog/product/1058081
2	Кирпичев А.Е. Предпринимательское право [Электронный ресурс]: курс лекций/ Кирпичев А.Е., Кондратьев В.А.— Электрон. текстовые данные.— М.: Российский государственный университет правосудия, 2017.— 148 с. — ISBN 978-5-93916-624-9. — (дата обращения: 22.06.2021).	http://www.iprbookshop.ru/74174
3	Предпринимательское право [Электронный ресурс]: практикум/ М.Ю. Козлова [и др.].— Электрон. текстовые данные.— Саратов: Вузовское образование, 2017.— 74 с. — ISBN 978-5-4487-0098-9. — (дата обращения: 22.06.2021).	http://www.iprbookshop.ru/68931
4	Предпринимательское право : учебник для студентов вузов, обучающихся по направлению подготовки 030900 «Юриспруденция» / Н. Д. Эриашвили, Ф. Г. Мышко, А. В. Барков [и др.] ; под редакцией Н. Д. Эриашвили, Ф. Г. Мышко. — Москва : ЮНИТИ-ДАНА, 2017. — 415 с. — ISBN 978-5-238-02485-1. — (дата обращения: 22.06.2021).	http://www.iprbookshop.ru/83051.html

Согласовано

Приложение 3 к рабочей программе

Шифр	Наименование дисциплины
<i>Б1.О.20</i>	<i>Предпринимательское право</i>

Код направления подготовки / специальности	<i>38.03.02</i>
Направление подготовки / специальность	<i>Менеджмент</i>
Наименование ОПОП (направленность / профиль)	<i>Менеджмент в инвестиционно-строительной сфере</i>
Год начала реализации ОПОП	<i>2021</i>
Уровень образования	<i>бакалавриат</i>
Форма обучения	<i>очная</i>
Год разработки/обновления	<i>2021</i>

Перечень профессиональных баз данных и информационных справочных систем

Наименование	Электронный адрес ресурса
«Российское образование» - федеральный портал	http://www.edu.ru/index.php
Научная электронная библиотека	http://elibrary.ru/defaultx.asp?
Электронная библиотечная система IPRbooks	http://www.iprbookshop.ru/
Федеральная университетская компьютерная сеть России	http://www.runnet.ru/
Информационная система "Единое окно доступа к образовательным ресурсам"	http://window.edu.ru/
Научно-технический журнал по строительству и архитектуре «Вестник МГСУ»	http://www.vestnikmgsu.ru/
Научно-техническая библиотека НИУ МГСУ	http://www.mgsu.ru/resources/Biblioteka/

Приложение 4 к рабочей программе

Шифр	Наименование дисциплины
Б1.О.20	Предпринимательское право

Код направления подготовки / специальности	38.03.02
Направление подготовки / специальность	Менеджмент
Наименование ОПОП (направленность / профиль)	Менеджмент в инвестиционно-строительной сфере
Год начала реализации ОПОП	2021
Уровень образования	бакалавриат
Форма обучения	очная
Год разработки/обновления	2021

Материально-техническое и программное обеспечение дисциплины

Наименование специальных помещений и помещений для самостоятельной работы	Оснащенность специальных помещений и помещений для самостоятельной работы	Перечень лицензионного программного обеспечения. Реквизиты подтверждающего документа
Учебные аудитории для проведения учебных занятий, текущего контроля и промежуточной аттестации	Рабочее место преподавателя, рабочие места обучающихся	
Помещение для самостоятельной работы обучающихся Ауд. 41 НТБ на 80 посадочных мест (рабочее место библиотекаря, рабочие места обучающихся)	ИБП GE VH Series VH 700 Источник бесперебойного питания РИП-12 (2 шт.) Компьютер/ТИП №5 (2 шт.) Компьютер Тип № 1 (6 шт.) Контрольно-пусковой блок С2000-КПБ (26 шт.) Монитор / Samsung 21,5" S22C200B (80 шт.) Плоттер / HP DJ T770 Прибор приемно-контрольный С2000-АСПТ (2 шт.) Принтер / HP LaserJet P2015 DN Принтер /Тип № 4 н/т Принтер HP LJ Pro 400 M401dn Системный блок / Kraftway Credo тип 4 (79 шт.) Электронное табло 2000*950	Adobe Acrobat Reader DC (ПО предоставляется бесплатно на условиях OpLic) Adobe Flash Player (ПО предоставляется бесплатно на условиях OpLic) APM Civil Engineering (Договор № 109/9.13_АО НИУ от 09.12.13 (НИУ-13)) ArcGIS Desktop (Договор передачи с ЕСРИ СНГ 31 лицензии от 27.01.2016) ArhciCAD [22] (БД; Веб-кабинет или подписка; OpenLicense) AutoCAD [2018] (БД; Веб-кабинет или подписка; OpenLicense) AutoCAD [2020] (БД; Веб-кабинет или подписка; OpenLicense) Autodesk Revit [2018] (БД; Веб-кабинет или подписка; OpenLicense) Autodesk Revit [2020] (БД; Веб-кабинет или подписка; OpenLicense) CorelDRAW [GSX5;55] (Договор № 292/10.11- АО НИУ от 28.11.2011 (НИУ-11)) eLearnBrowser [1.3] (Договор ГМЛ-Л-16/03-846 от 30.03.2016) Google Chrome (ПО предоставляется бесплатно на условиях OpLic)

Наименование специальных помещений и помещений для самостоятельной работы	Оснащенность специальных помещений и помещений для самостоятельной работы	Перечень лицензионного программного обеспечения. Реквизиты подтверждающего документа
		<p>Lazarus (ПО предоставляется бесплатно на условиях OpLic) Mathcad [Edu.Prime;3;30] (Договор №109/9.13_АО НИУ от 09.12.13 (НИУ-13)) Mathworks Matlab [R2008a;100] (Договор 089/08-ОК(ИОП) от 24.10.2008) Mozilla Firefox (ПО предоставляется бесплатно на условиях OpLic) MS Access [2013;Im] (OpenLicense; Подписка Azure Dev Tools; БД; Веб-кабинет) MS ProjectPro [2013;ImX] (OpenLicense; Подписка Azure Dev Tools; БД; Веб-кабинет) MS VisioPro [2013;ADT] (OpenLicense; Подписка Azure Dev Tools; БД; Веб-кабинет) MS Visual FoxPro [ADT] (OpenLicense; Подписка Azure Dev Tools; БД; Веб-кабинет) nanoCAD СПДС Стройплощадка (Договор бесплатной передачи / партнерство) PascalABC [3.2.0.1311] (ПО предоставляется бесплатно на условиях OpLic) Visual Studio Ent [2015;Imx] (OpenLicense; Подписка Azure Dev Tools; БД; Веб-кабинет) Visual Studio Expr [2008;ImX] (OpenLicense; Подписка Azure Dev Tools; БД; Веб-кабинет) WinPro 7 [ADT] (OpenLicense; Подписка Azure Dev Tools; БД; Веб-кабинет) Компас-3D V14 АЕС (Договор № 109/9.13_АО НИУ от 09.12.13 (НИУ-13)) ПК ЛИРА-САПР [2013] (Договор № 109/9.13_АО НИУ от 09.12.13 (НИУ-13))</p>
<p>Помещение для самостоятельной работы обучающихся</p> <p>Ауд. 59 НТБ на 5 посадочных мест, оборудованных компьютерами (рабочее место библиотекаря, рабочие места обучающихся, рабочее место для лиц с ограниченными возможностями здоровья) Читальный зал на 52 посадоч-</p>	<p>Компьютер / ТИП №5 (4 шт.) Монитор Acer 17" AL1717 (4 шт.) Монитор Samsung 24" S24C450B Системный блок Kraftway Credo KC36 2007 (4 шт.) Системный блок Kraftway Credo KC43 с KSS тип3 Принтер/HP LaserJet P2015 DN Аудиторный стол для инвалидов-колясочников Видеоувеличитель /Optelec ClearNote Джойстик компьютерный беспроводной Клавиатура Clevy с большими кнопками и накладкой (беспроводная) Кнопка компьютерная выносная малая Кнопка компьютерная выносная малая (2 шт.)</p>	<p>Google Chrome (ПО предоставляется бесплатно на условиях OpLic (не требуется)) Adobe Acrobat Reader DC (ПО предоставляется бесплатно на условиях OpLic (не требуется)) eLearnBrowser [1.3] (Договор ГМЛ-Л-16/03-846 от 30.03.2016) Mozilla Firefox (ПО предоставляется бесплатно на условиях OpLic (лицензия не требуется)) MS OfficeStd [2010; 300] (Договор № 162/10 - АО НИУ от 18.11.2010 (НИУ-10)) Adobe Acrobat Reader [11] (ПО предоставляется бесплатно на условиях OpLic (лицензия не требуется)) K-Lite Codec Pack (ПО предоставляется бесплатно на условиях OpLic (лицензия не требуется))</p>

Наименование специальных помещений и помещений для самостоятельной работы	Оснащенность специальных помещений и помещений для самостоятельной работы	Перечень лицензионного программного обеспечения. Реквизиты подтверждающего документа
ных места		
<p>Помещение для самостоятельной работы обучающихся</p> <p>Ауд. 84 НТБ На 5 посадочных мест, оборудованных компьютерами (рабочее место библиотекаря, рабочие места обучающихся) Читальный зал на 52 посадочных места</p>	<p>Монитор Acer 17" AL1717 (5 шт.) Системный блок Kraftway KW17 2010 (5 шт.)</p>	<p>AutoCAD [2020] (Б\Д; Веб-кабинет или подписка; OpenLicense) Eurosoft STARK [201W;20] (Договор № 089/08-ОК(ИОП) от 24.10.2008) MS OfficeStd [2010; 300] (Договор № 162/10 - АО НИУ от 18.11.2010 (НИУ-10)) nanoCAD СПДС Конструкции (Договор бесплатной передачи / партнерство) WinPro 7 [ADT] (OpenLicense; Подписка Azure Dev Tools; Б\Д; Веб-кабинет) ПК ЛИРА-САПР [2013R5] (ПО предоставляется бесплатно на условиях OpLic (лицензия не требуется))</p>

Федеральное государственное бюджетное образовательное учреждение высшего образования
«НАЦИОНАЛЬНЫЙ ИССЛЕДОВАТЕЛЬСКИЙ МОСКОВСКИЙ ГОСУДАРСТВЕННЫЙ
СТРОИТЕЛЬНЫЙ УНИВЕРСИТЕТ»

РАБОЧАЯ ПРОГРАММА

Шифр	Наименование дисциплины
Б1.О.21	<i>Финансы. Банка. Кредит</i>

Код направления подготов- ки / Специальности	<i>38.03.02</i>
Направление подготовки / Специальность	<i>Менеджмент</i>
Наименование ОПОП (направленность / профиль)	<i>Менеджмент в инвестиционно-строительной сфере</i>
Год начала реализации ОПОП	<i>2021</i>
Уровень образования	<i>Бакалавриат</i>
Форма обучения	<i>Очная</i>
Год разработки/обновления	<i>2021</i>

Разработчики:

должность	ученая степень, ученое звание	ФИО
Ст. преподаватель	к.э.н.	Васильева Е.Ю.

Рабочая программа дисциплины разработана и одобрена кафедрой (структурным подразделением) «Менеджмент и инновации».

Рабочая программа утверждена методической комиссией по УГСН, протокол № 04 от «30» июня 2021 г.

1. Цель освоения дисциплины

Целью освоения дисциплины «Финансы. Банки. Кредит» является формирование компетенций обучающегося в области функционировании финансовой, банковской и кредитной системы государства.

Программа составлена в соответствии с требованиями Федерального государственного образовательного стандарта высшего образования по направлению подготовки 38.03.02 Менеджмент.

Дисциплина относится к обязательной части Блока 1 «Дисциплины (модули)» основной профессиональной образовательной программы «Менеджмент в инвестиционно-строительной сфере». Дисциплина является обязательной для изучения.

2. Перечень планируемых результатов обучения по дисциплине, соотнесенных с планируемыми результатами освоения образовательной программы

Код и наименование компетенции (результат освоения)	Код и наименование индикатора достижения компетенции
УК-2 Способен определять круг задач в рамках поставленной цели и выбирать оптимальные способы их решения, исходя из действующих правовых норм, имеющихся ресурсов и ограничений	УК-2.4 Выбор правовых и нормативно-технических документов, применяемых для решения заданий профессиональной деятельности
УК-10 Способен принимать обоснованные экономические решения в различных областях жизнедеятельности	УК-10.1 Описание базовых принципов функционирования экономики и экономического развития с адекватным применением понятийно-категориального аппарата экономической науки
	УК-10.2 Определение целей, механизмов и инструментов государственной социально-экономической политики (с учетом организационной и институциональной системы), её влияния на макроэкономические параметры и на индивида
	УК-10.3 Выбор способа личного экономического и финансового планирования для достижения текущих и долгосрочных финансовых целей
	УК-10.4 Выбор инструментов управления личными финансами (личным бюджетом) для достижения поставленной цели
	УК-10.5 Оценка экономических и финансовых рисков для индивида и способов их снижения
ОПК-1 Способен решать профессиональные задачи на основе знаний (на промежуточном уровне) экономической, организационной и управленческой теории;	ОПК-1.1. Описание содержательных характеристик управления социально-экономическими системами с использованием понятийного аппарата экономической, организационной и управленческой теории
	ОПК-1.2. Формулирование и формализация задач профессиональной деятельности с использованием научного и методического аппарата экономической, организационной и управленческой теории
	ОПК-1.4. Выбор основных инструментов управления, показателей оценки эффективности управления, форматов осуществления управленческого процесса
	ОПК-1.5. Решение задач на усвоение понятийного аппарата и понимание логических связей, расчетных и ситуационных задач на основе знаний (на промежуточном уровне) экономической, управленческой и организационной теории
	ОПК-2.1. Определение, систематизация и анализ информации в соответствии с поставленными целями управления для решения задач профессиональной деятельности
ОПК-2 Способен осуществлять сбор, обработку и анализ данных, необходимых для решения поставленных управленческих задач, с использованием современного инструментария и интеллектуальных информационно-аналитических систем;	ОПК-2.2. Выбор методов сбора данных, способов и вида их представления в соответствии с поставленными задачами профессиональной деятельности
	ОПК-2.4. Определение качественных характеристик данных, необходимых для решения поставленных управленческих задач

Код и наименование компетенции (результат освоения)	Код и наименование индикатора достижения компетенции
	ОПК-2.6. Выбор инструментария обработки и анализа данных, необходимых для решения поставленных управленческих задач
ОПК-3 Способен разрабатывать обоснованные организационно-управленческие решения с учетом их социальной значимости, содействовать их реализации в условиях сложной и динамичной среды и оценивать их последствия;	ОПК-3.1. Анализ внешней и внутренней среды состояния и развития социально-экономических систем, выявление ключевых элементов и оценивание их влияния

Код и наименование индикатора достижения компетенции	Наименование показателя оценивания (результата обучения по дисциплине)
УК-2.4 Выбор правовых и нормативно-технических документов, применяемых для решения заданий профессиональной деятельности	Знает основы правового регулирования финансовой деятельности Знает функции органов финансового управления и контроля, Знает финансовые нормативы Имеет навыки (начального уровня) поиска, анализа и использования нормативных и правовых документов в области финансовой-денежной и кредитно-банковской деятельности ,
УК-10.1 Описание базовых принципов функционирования экономики и экономического развития с адекватным применением понятийно-категориального аппарата экономической науки	Знает сущность денег и принципы организации денежного обращения Знает сущностные характеристики кредита Знает структуру национальной банковской системы и функции ее отдельных элементов Знает систему нормативно-правового регулирования денежного оборота, системы денежных расчетов
УК-10.2 Определение целей, механизмов и инструментов государственной социально-экономической политики (с учетом организационной и институциональной системы), её влияния на макроэкономические параметры и на индивида	Знает закономерности построения и развития современной финансовой политики государства Имеет навыки (начального уровня) определения механизмов реализации финансовой политики государства
УК-10.3 Выбор способа личного экономического и финансового планирования для достижения текущих и долгосрочных финансовых целей	Знает основные виды личных доходов Знает основные финансовые инструменты, используемые для управления личными финансами Имеет навыки (начального уровня) использования источников информации о правах и обязанностях потребителя финансовых услуг Имеет навыки (начального уровня) анализа основных положений договора с финансовой организацией
УК-10.4 Выбор инструментов управления личными финансами (личным бюджетом) для достижения поставленной цели	Имеет навыки (начального уровня) выбора инструментов управления личными финансами для достижения поставленных финансовых целей, Имеет навыки (начального уровня) сравнения инструментов управления личными финансами по критериям доходности, надежности и ликвидности
УК-10.5 Оценка экономических и финансовых рисков для индивида и способов их снижения	Знает виды и источники возникновения экономических и финансовых рисков для индивида, способы их оценки и снижения Имеет навыки (начального уровня) оценки индивидуальных рисков, связанных с экономической деятельностью и использованием инструментов управления личными финансами, а также риски стать жертвой мошенничества
ОПК-1.1. Описание содержательных характеристик управления социально-экономическими системами с использованием понятийного аппарата экономической, организационной и управленческой теории	Знает закономерности построения и развития современной финансовой политики государства Имеет навыки (начального уровня) определения механизмов реализации финансовой политики государства
ОПК-1.2. Формулирование и формализация задач профессиональной деятельности с использованием научного и	Знает сущность денег и принципы организации денежного обращения

Код и наименование индикатора достижения компетенции	Наименование показателя оценивания (результата обучения по дисциплине)
методического аппарата экономической, организационной и управленческой теории	Знает сущностные характеристики кредита Знает структуру национальной банковской системы и функции ее отдельных элементов
ОПК-1.4. Выбор основных инструментов управления, показателей оценки эффективности управления, форматов осуществления управленческого процесса	Имеет навыки (начального уровня) оценки эффективности использования кредитных ресурсов Имеет навыки (начального уровня) применения методов и приемов финансовых вычислений в кредитно-финансовой сфере
ОПК-1.5. Решение задач на усвоение понятийного аппарата и понимание логических связей, расчетных и ситуационных задач на основе знаний (на промежуточном уровне) экономической, управленческой и организационной теории	Имеет навыки (начального уровня) подготовки информационных обзоров и аналитических отчетов по вопросам состояния и отдельным проблемам денежно-кредитной сферы экономики
ОПК-2.1. Определение, систематизация и анализ информации в соответствии с поставленными целями управления для решения задач профессиональной деятельности	Имеет навыки (начального уровня) сбора и анализа информации о работе кредитной системы, использовании кредитных ресурсов, исполнении платежной дисциплины
ОПК-2.2. Выбор методов сбора данных, способов и вида их представления в соответствии с поставленными задачами профессиональной деятельности	Имеет навыки (начального уровня) сбора и анализа данных, необходимых для расчета экономических и социально-экономических показателей, характеризующих деятельность денежно-кредитных институтов; Имеет навыки (начального уровня) выполнения расчетов показателей, характеризующих денежно-кредитные отношения на макро- и микроуровнях
ОПК-2.4. Определение качественных характеристик данных, необходимых для решения поставленных управленческих задач	Знает состав и требования к разработке кредитной документации, Знает классификацию основных банковских операций Знает характеристики финансовых рынков
ОПК-2.6. Выбор инструментария обработки и анализа данных, необходимых для решения поставленных управленческих задач	Имеет навыки (начального уровня) применения методов оценки кредитоспособности заемщика; Имеет навыки (начального уровня) оценки финансовые инструменты в целях эффективного использования кредитных ресурсов; Имеет навыки (начального уровня) выбора способа и метода оценки финансовых ресурсов с учетом фактора неопределенности и риска
ОПК-3.1. Анализ внешней и внутренней среды состояния и развития социально-экономических систем, выявление ключевых элементов и оценивание их влияния	Знает причины инфляции Знает факторы, влияющие на уровень процентных ставок Имеет навыки (начального уровня) анализа состояния финансово-кредитной системы, валютных рынков, сферы денежного обращения

Информация о формировании и контроле результатов обучения представлена в Фонде оценочных средств (Приложение 1).

3. Трудоемкость дисциплины и видов учебных занятий по дисциплине

Общая трудоемкость дисциплины составляет 3 зачётные единицы (108 академических часов).

(1 зачетная единица соответствует 36 академическим часам)

Видами учебных занятий и работы обучающегося по дисциплине могут являться.

Обозначение	Виды учебных занятий и работы обучающегося
-------------	--------------------------------------------

Л	Лекции
ЛР	Лабораторные работы
ПЗ	Практические занятия
КоП	Компьютерный практикум
КРП	Групповые и индивидуальные консультации по курсовым работам (курсовым проектам)
СР	Самостоятельная работа обучающегося в период теоретического обучения
К	Самостоятельная работа обучающегося и контактная работа обучающегося с преподавателем в период промежуточной аттестации

Структура дисциплины:

Форма обучения – очная.

№	Наименование раздела Дисциплины	Семестр	Количество часов по видам учебных занятий и работы обучающегося						Формы промежуточной аттестации, текущего контроля успеваемости	
			Л	ЛР	ПЗ	КоП	КРП	СР		К
1	Финансы и финансовая система	4	8		4					Контрольная работа (р.1-4) Домашнее задание 1 (р.1-4)
2	Денежный оборот и денежное обращение	4	8		4			42	18	
3	Банки	4	8		4					
4	Кредит	4	8		4					
	Итого:	4	32		16			42	18	Дифференцированный зачет (зачет с оценкой)

4. Содержание дисциплины, структурированное по видам учебных занятий и разделам

При проведении аудиторных учебных занятий предусмотрено проведение текущего контроля успеваемости.

- В рамках практических занятий предусмотрено выполнение обучающимися контрольной работы.

5.1. Лекции

Форма обучения – очная

№	Наименование раздела дисциплины	Тема и содержание лекций
1	Финансы и финансовая система	<i>Тема 1. Финансовая система и финансовая политика государства.</i> Финансы как экономическая категория. Финансовая политика государства. Направления совершенствования финансовой политики. Финансово-кредитная система РФ: централизованные финансы, децентрализованные финансы, финансы домашних хозяйств. Управление финансами РФ. Финансы хозяйствующих субъектов: общая характеристика. Основные виды личных доходов индивида (заработная плата, предпринимательский доход, рентные доходы и др.), механизмы их получения и увеличения. Права индивида на налоговые льготы, пенсионные и соци-

		<p>альные выплаты</p> <p><i>Тема 2. Бюджетная система и бюджетное устройство РФ.</i> Бюджетное устройство и его типы. Принципы бюджетной системы. Доходы бюджетов РФ. Налоговое регулирование экономики. Состав и структура расходов бюджетов РФ. Дефицит бюджета и его регулирование.</p> <p><i>Тема 3. Бюджетный процесс.</i> Бюджетное планирование. Составление проектов бюджета. Рассмотрение, утверждение и исполнение бюджетов. Принципы и технологии ведения личного бюджета.</p> <p><i>Тема 4. Управление государственным долгом.</i> Сущность государственного долга. Государственный внутренний долг. Государственный внешний долг.</p> <p><i>Тема 5. Государственный финансовый контроль.</i> Финансовый контроль: сущность, виды. Формы и методы проведения государственного финансового контроля. Органы, осуществляющие финансовый контроль.</p>
2	Денежный оборот и денежное обращение	<p><i>Тема 6. Денежная система.</i> Функции и роль денег в рыночной экономике. Основные типы денежных систем и их характеристика. Инфляция и формы её проявления.</p> <p><i>Тема 7. Платежная система РФ.</i> Безналичный оборот и основы его организации. Порядок регулирования налично-денежных расчетов предприятия, их взаимодействие с банком. Ответственность предприятий за нарушение кассовой дисциплины.</p>
3	Банки	<p><i>Тема 8. Банковская система.</i> Развитие банковской системы. Банк России как главное звено банковской системы РФ. Взаимоотношения коммерческого банка с Центральным банком РФ (Банком России). Функции коммерческого банка. Правовые основы банковской деятельности в РФ. Обеспечение устойчивости банковской деятельности. Базельские соглашения. Банковский надзор. Страхование вкладов физических лиц. Принципы взаимодействия индивида с финансовыми организациями в банковской сфере.</p> <p><i>Тема 9. Коммерческие банки: основы деятельности, характеристика операций.</i> Коммерческий банк как юридическое лицо. Организационные основы построения аппарата управления банком. Структура аппарата управления банка и задачи его основных подразделений. Ресурсы коммерческого банка: их структура и характеристика. Понятие и структура собственного капитала банка. Функции, выполняемые собственным капиталом банка. Оценка достаточности собственного капитала банка. Источники доходов коммерческого банка. Расходы коммерческого банка. Процентная маржа. Виды рисков в банковской деятельности.</p> <p><i>Тема 10. Коммерческие банки: характеристика банковских услуг.</i> Виды экономической работы с клиентами. Предварительная работа с клиентами. Текущая работа с клиентами. Итоговая работа с клиентами.</p>
4	Кредит	<p><i>Тема 11. Кредитная система государства.</i> Необходимость и сущность кредита. Функции кредита. Законы кредита. Ссудный капитал и его особенности. Источники ссудного капитала, структура рынка ссудного капитала. Функции ссудного процента, система начисления и уплаты. Система процентных ставок.</p> <p><i>Тема 12. Кредитование юридических лиц</i> Объекты кредитования. Особенности современной системы кредитования. Общие организационно-экономические основы кредитования. Организация отдельных видов кредита. Система оценки кредитоспособности клиентов банка</p>

	Основные финансовые инструменты, используемые для управления личными финансами. Виды и источники возникновения экономических и финансовых рисков для индивида, способы их оценки и снижения
--	---------------------------------------------------------------------------------------------------------------------------------------------------------------------------------------------

5.2. *Лабораторный практикум*
Учебным планом не предусмотрено

5.3. *Перечень практических занятий*
Форма обучения - очная

№	Наименование раздела дисциплины	Тема и содержание занятия
1	Финансы и финансовая система	<p><i>Тема 1. Финансовая система и финансовая политика государства.</i> Выполнение заданий на закрепление понятийного аппарата и логических взаимосвязей по теме. Изучение эволюции термина «финансы». Разбор особенностей финансовой политики России на современном этапе развития. Финансовый механизм как инструмент реализации финансовой политики. Роль финансового рынка в мобилизации и распределении финансовых ресурсов Проведение ретроспективного анализа финансовой системы России, анализ его современного состояния «Российская финансовая система ориентирована на американскую концепцию управления капиталом и инвестициями хозяйствующего субъекта». Обсудите данное утверждение и дайте ему оценку (соответствует ли оно реальному положению дел, является положительным явлением или негативным и т.д.) Характеристика особенностей финансов организаций, государственных и муниципальных финансов, финансов домашних хозяйств, личных финансов.</p> <p><i>Тема 2. Бюджетная система и бюджетное устройство РФ.</i> Выполнение заданий на закрепление понятийного аппарата и логических взаимосвязей по теме. Бюджет: сущность, роль в социально-экономических процессах, функции. Налогово-бюджетная политика РФ. Выполнение заданий: Бюджетная классификация. Состояние платежного баланса РФ. Анализ основных параметров исполнения бюджета РФ. Кассовое исполнение федерального бюджета (в процентах к бюджетной росписи). Бюджетный федерализм. Характеристика состояния бюджета РФ на текущий момент (год) по данным сайта Минфина. Обсуждение структуры и динамики показателей. Характеристика состояния бюджета Москвы на текущий момент (год) по данным сайта правительства Москвы. Обсуждение структуры и динамики показателей. Характеристика внебюджетных государственных социальных фондов. Права на налоговые льготы, пенсионные и социальные выплаты</p> <p><i>Тема 3. Бюджетный процесс.</i> Выполнение заданий на закрепление понятийного аппарата и логических взаимосвязей по теме. Характеристика этапов бюджетного процесса. Характеристика кассового исполнения федерального бюджета. Главная книга Казначейства. Изучение полномочий Минфина РФ по перемещению бюджетных ассигнований и блокировке расходов. Особенности составления, рассмотрения и утверждения отчета об исполнении федерального бюджета. Выполнение заданий: Хронологическая схема процесса рассмотрения и утверждения федерального бюджета, бюджетов субъектов РФ и местных бюджетов на предстоящий год. Анализ выполнения федерального бюджета РФ за последние три года. Ответственность за нарушения бюджетного законодательства. Технологии ведения личного бюджета</p> <p><i>Тема 4. Управление государственным долгом.</i> Выполнение заданий на закрепление понятийного аппарата и логических взаимосвязей по теме. Обзор истории государственного долга России. Причины возникновения госу-</p>

		<p>дарственного долга.</p> <p>Разбор условий выпуска и размещения государственных ценных бумаг. Виды государственных ценных бумаг. Роль и значение государственных ценных бумаг в финансировании бюджетного дефицита.</p> <p>Разбор особенностей муниципального долга.</p> <p>Анализ кризисов государственного долга.</p> <p>Выполнение заданий: Состояние государственного долга РФ на современном этапе. Россия в системе мирового долга.</p> <p><i>Тема 5. Государственный финансовый контроль.</i></p> <p>Знакомство с органами государственного финансового контроля и их функциями.</p> <p>Изучение особенностей финансового контроля, осуществляемого Федеральным казначейством. Изучение нормативной базы и примеров заключений по итогам проверок Счетной палаты.</p> <p>Изучение особенностей финансового контроля, осуществляемого Счетной палатой. Изучение нормативной базы и примеров заключений по итогам проверок Федерального казначейства.</p> <p>Знакомство с организацией финансового контроля в развитых странах</p>
2	Денежный оборот и денежное обращение	<p><i>Тема 6. Денежная система.</i></p> <p>Выполнение заданий на закрепление понятийного аппарата и логических взаимосвязей по теме.</p> <p>Характеристика исторических форм и видов денег.</p> <p>Дискуссионные вопросы: Функционирование неполноценных денег как меры стоимости. Роль золота в современной экономике.</p> <p>Характеристика денежной системы РФ.</p> <p>Обсуждение проблем устойчивости и эластичности денежной системы.</p> <p>Изучение истории денежных реформ в России</p> <p>Выполнение заданий: Закон денежного обращения. Факторы изменения скорости обращения денег. Регулирование денежная масса в обращении, как происходит эмиссия и изъятие денег из обращения.</p> <p>Анализ динамики макроэкономических показателей РФ – финансовых индикаторов – на различных этапах ее развития: ИПЦ; динамика внутреннего кредита в реальном выражении; денежный мультипликатор; темп роста депозитов в реальном выражении; отношение денежной массы к золотовалютным резервам; «избыточное» предложение денег в реальном выражении. Анализ динамики денежной базы РФ.</p> <p>Изучение проблемы инфляции, анализ современной ситуации. Характеристика особенностей антиинфляционной политики в РФ.</p> <p><i>Тема 7. Платежная система РФ.</i></p> <p>Выполнение заданий на закрепление понятийного аппарата и логических взаимосвязей по теме.</p> <p>Анализ состава и структуры национальной платежной системы РФ.</p> <p>Анализ современного состояния системы безналичных расчетов в РФ.</p> <p>Изучение вопросов организации деятельности субъектов национальной платежной системы.</p> <p>Характеристика социально значимых платежных систем, в современной России (согласно Реестру операторов платежных систем).</p> <p>Анализ современного состояния и развития платежной системы Банка России.</p> <p>Характеристика подсистемы БЭСП в платежной системе Банка России. Изучение организации Банком России деятельности по надзору и наблюдению в национальной платежной системе</p> <p>Анализ состояния и развития розничных платежных услуг в национальной платежной системе.</p> <p>Выполнение заданий: Механизм расчетов банковскими картами, функциональные подсистемы электронной карточной платежной системы. Характеристика основных международных и российских карточных платежных систем. Анализ российского рынка банковских карт, основные тенденции и перспективы развития. «Электронная система расчетов (e-commerce)». Электронный банкинг. Электронные платежные системы Интернета.</p>
3.	Банки	<p><i>Тема 8. Банковская система.</i></p> <p>Выполнение заданий на закрепление понятийного аппарата и логических взаимосвязей по теме.</p>

		<p>Изучение этапов формирования современной банковской системы России Анализ современного состояния банковской системы в РФ Характеристика взаимоотношений Центрального банка РФ и коммерческих банков. Анализ мер по повышению конкурентоспособности национальной банковской системы. <i>Тема 9. Коммерческие банки: основы деятельности, характеристика операций.</i> Выполнение заданий на закрепление понятийного аппарата и логических взаимосвязей по теме. Знакомство с правовым регулированием банковской деятельности в РФ. Характеристика деятельности союзов и ассоциаций коммерческих банков на территории РФ. Экономическая характеристика ресурсов коммерческого банка и их классификация. Характеристика пассивных и активных операций банка. Характеристика счетов, открываемых клиентам банка, порядка их открытия, ведения, закрытия. Изучение методик оценки кредитоспособности заемщика (PARSER, CAMPARI). Изучение способов обеспечения возвратности кредита. Выполнение заданий: Лицензирование коммерческих банков в РФ. Структура собственного капитала банка оценка его достаточности. Обязательные нормативы банков в РФ. Ликвидность коммерческого банка. Валютные операции банка. Операции банка с ценными бумагами. <i>Тема 10. Коммерческие банки: характеристика банковских услуг.</i> Выполнение заданий на закрепление понятийного аппарата и логических взаимосвязей по теме. Характеристика основных видов банковских продуктов и услуг в РФ. Выполнение задания: Анализ комиссионного дохода от предоставления банковских услуг банком. Мероприятия по повышению доходности банковских услуг банка. Разработка и внедрение новых банковских продуктов и услуг Принципы взаимодействия индивида с финансовыми организациями в банковской сфере.</p>
4	Кредит	<p><i>Тема 11. Кредитная система государства.</i> Выполнение заданий на закрепление понятийного аппарата и логических взаимосвязей по теме. Анализ структуры кредитной системы в РФ. Изучение особенностей построения кредитных систем в развитых странах. Характеристика режимов и инструментов денежно-кредитной политики в РФ. Анализ противоречий денежно-кредитной политики РФ на современном этапе. <i>Тема 12. Кредитование юридических лиц</i> Выполнение заданий на закрепление понятийного аппарата и логических взаимосвязей по теме. Принципы банковского кредитования. Анализ процентной политики РФ. Анализ динамики процентных ставок на различных этапах развития экономики РФ. Характеристика этапов банковского кредитования юридического лица. Изучение нормативно-правовой базы кредитования юридических лиц, кредитная политика банка, Положения банка об установлении кредитного лимита. Выполнение заданий: Подача кредитной заявки. Оценки кредитоспособности заемщика. Кредитная история. Подготовка кредитным департаментом заключения о выдаче ссуды клиенту. Определение ставки кредита под постоянный процент, под дисконтный процент, под добавленный процент. Расчет суммы процентов за пользование кредитом и суммы к погашению. График погашения кредита. Основные финансовые инструменты, используемые для управления личными финансами. Виды и источники возникновения экономических и финансовых рисков для индивида, способы их оценки и снижения</p>

5.4. *Компьютерные практикумы.*
 Учебным планом не предусмотрено.

5.5. *Групповые и индивидуальные консультации по курсовым работам (курсовым проектам)*
Учебным планом не предусмотрено.

4.6 *Самостоятельная работа обучающегося в период теоретического обучения*

Самостоятельная работа обучающегося в период теоретического обучения включает в себя:

- самостоятельную подготовку к учебным занятиям, включая подготовку к аудиторным формам текущего контроля успеваемости;
- выполнение домашнего задания;
- самостоятельную подготовку к промежуточной аттестации.

В таблице указаны темы для самостоятельного изучения обучающимся:

№	Наименование раздела дисциплины	Темы для самостоятельного изучения
1.	Финансы и финансовая система	Темы для самостоятельного изучения соответствуют темам аудиторных учебных занятий.
2.	Денежный оборот и денежное обращение	Темы для самостоятельного изучения соответствуют темам аудиторных учебных занятий.
3.	Банки	Темы для самостоятельного изучения соответствуют темам аудиторных учебных занятий.
4.	Кредит	Темы для самостоятельного изучения соответствуют темам аудиторных учебных занятий.

4.7 *Самостоятельная работа обучающегося и контактная работа обучающегося с преподавателем в период промежуточной аттестации*

Работа обучающегося в период промежуточной аттестации включает в себя подготовку к формам промежуточной аттестации (к дифференцированному зачету (зачету с оценкой)), а также саму промежуточную аттестацию.

5. Оценочные материалы по дисциплине

Фонд оценочных средств по дисциплине приведён в Приложении 1 к рабочей программе дисциплины.

Оценочные средства для проведения промежуточной аттестации, а также текущего контроля по дисциплине хранятся на кафедре (структурном подразделении), ответственной за преподавание данной дисциплины.

6. Учебно-методическое и материально-техническое обеспечение дисциплины

Основные принципы осуществления учебной работы обучающихся изложены в локальных нормативных актах, определяющих порядок организации контактной работы и порядок самостоятельной работы обучающихся. Организация учебной работы обучающихся на аудиторных учебных занятиях осуществляется в соответствии с п. 3.

6.1 Перечень учебных изданий и учебно-методических материалов для освоения дисциплины

Для освоения дисциплины обучающийся может использовать учебные издания и учебно-методические материалы, имеющиеся в научно-технической библиотеке НИУ МГСУ и/или размещённые в Электронных библиотечных системах.

Актуальный перечень учебных изданий и учебно-методических материалов представлен в Приложении 2 к рабочей программе дисциплины.

6.2 Перечень профессиональных баз данных и информационных справочных систем

При осуществлении образовательного процесса по дисциплине используются профессиональные базы данных и информационных справочных систем, перечень которых указан в Приложении 3 к рабочей программе дисциплины.

6.3 Перечень материально-технического, программного обеспечения освоения дисциплины

Учебные занятия по дисциплине проводятся в помещениях, оснащенных соответствующим оборудованием и программным обеспечением.

Перечень материально-технического и программного обеспечения дисциплины приведен в Приложении 4 к рабочей программе дисциплины.

Приложение 1 к рабочей программе

Шифр	Наименование дисциплины
Б1.0.21	Финансы. Банка. Кредит

Код направления подготовки / специальности	38.03.02
Направление подготовки / Специальность	Менеджмент
Наименование ОПОП (направленность / профиль)	Менеджмент в инвестиционно-строительной сфере
Год начала реализации ОПОП	2016
Уровень образования	Бакалавриат
Форма обучения	очная
Год разработки/обновления	2021

ФОНД ОЦЕНОЧНЫХ СРЕДСТВ**1. Описание показателей и критериев оценивания компетенций, описание шкал оценивания**

Оценивание формирования компетенций производится на основе показателей оценивания, указанных в п.2. рабочей программы и в п.1.1 ФОС.

Связь компетенций, индикаторов достижения компетенций и показателей оценивания приведена в п.2 рабочей программы.

1.1. Описание формирования и контроля показателей оценивания

Оценивание уровня освоения обучающимся компетенций осуществляется с помощью форм промежуточной аттестации и текущего контроля. Формы промежуточной аттестации и текущего контроля успеваемости по дисциплине, с помощью которых производится оценивание, указаны в учебном плане и в п.3 рабочей программы.

В таблице приведена информация о формировании результатов обучения по дисциплине разделами дисциплины, а также о контроле показателей оценивания компетенций формами оценивания.

Наименование показателя оценивания (результата обучения по дисциплине)	Номера разделов дисциплины	Формы оценивания (формы промежуточной аттестации, текущего контроля успеваемости)
Знает основы правового регулирования финансовой деятельности Знает функции органов финансового управления и контроля, Знает финансовые нормативы Имеет навыки (начального уровня) поиска, анализа и использования нормативных и правовых документов в области финансовой-денежной и кредитно-банковской деятельности ,	1, 2, 3,4	Контрольная работа. Дифференцированный зачет (зачет с оценкой) Домашнее задание

<p>Знает сущность денег и принципы организации денежного обращения</p> <p>Знает сущностные характеристики кредита</p> <p>Знает структуру национальной банковской системы и функции ее отдельных элементов</p> <p>Знает систему нормативно-правового регулирования денежного оборота, системы денежных расчетов</p>	1,2,3,4	Контрольная работа. Дифференцированный зачет (зачет с оценкой) Домашнее задание
<p>Знает закономерности построения и развития современной финансовой политики государства</p> <p>Имеет навыки (начального уровня) определения механизмов реализации финансовой политики государства</p>	1,2,3,4	Контрольная работа. Дифференцированный зачет (зачет с оценкой) Домашнее задание
<p>Знает основные виды личных доходов</p> <p>Знает основные финансовые инструменты, используемые для управления личными финансами</p> <p>Имеет навыки (начального уровня) использования источников информации о правах и обязанностях потребителя финансовых услуг</p> <p>Имеет навыки (начального уровня) анализа основных положений договора с финансовой организацией</p>	2,3,4	Контрольная работа. Домашнее задание
<p>Имеет навыки (начального уровня) выбора инструментов управления личными финансами для достижения поставленных финансовых целей,</p> <p>Имеет навыки (начального уровня) сравнения инструментов управления личными финансами по критериям доходности, надежности и ликвидности</p>	1,2,3,4	Контрольная работа. Дифференцированный зачет (зачет с оценкой) Домашнее задание
<p>Знает виды и источники возникновения экономических и финансовых рисков для индивида, способы их оценки и снижения</p> <p>Имеет навыки (начального уровня) оценки индивидуальных рисков, связанных с экономической деятельностью и использованием инструментов управления личными финансами, а также риски стать жертвой мошенничества</p>	1	Контрольная работа. Дифференцированный зачет (зачет с оценкой) Домашнее задание
<p>Знает закономерности построения и развития современной финансовой политики государства</p> <p>Имеет навыки (начального уровня) определения механизмов реализации финансовой политики государства</p>	1	Контрольная работа. Дифференцированный зачет (зачет с оценкой) Домашнее задание
<p>Знает сущность денег и принципы организации денежного обращения</p> <p>Знает сущностные характеристики кредита</p> <p>Знает структуру национальной банковской системы и функции ее отдельных элементов</p>	1	Контрольная работа. Дифференцированный зачет (зачет с оценкой) Домашнее задание
<p>Имеет навыки (начального уровня) оценки эффективности использования кредитных ресурсов</p> <p>Имеет навыки (начального уровня) применения методов и приемов финансовых вычислений в кредитно-финансовой сфере</p>	1	Контрольная работа. Дифференцированный зачет (зачет с оценкой) Домашнее задание
<p>Имеет навыки (начального уровня) подготовки информационных обзоров и аналитических отчетов по вопросам состояния и отдельным проблемам денежно-кредитной сферы экономики</p>	1	Контрольная работа. Дифференцированный зачет (зачет с оценкой) Домашнее задание
<p>Имеет навыки (начального уровня) сбора и анализа информации о работе кредитной системы, использовании кредитных ресурсов, исполнении платежной дисциплины</p>	2,4	Контрольная работа. Дифференцированный зачет (зачет с оценкой) Домашнее задание
<p>Имеет навыки (начального уровня) сбора и анализа данных, необходимых для расчета экономических и социально-экономических показателей, характеризующих деятельность денежно-кредитных институтов;</p> <p>Имеет навыки (начального уровня) выполнения расчетов показателей, характеризующих денежно-кредитные отношения на макро- и микроуровнях</p>	1,2,4	Контрольная работа. Дифференцированный зачет (зачет с оценкой) Домашнее задание

<p>Знает состав и требования к разработке кредитной документации,</p> <p>Знает классификацию основных банковских операций</p> <p>Знает характеристики финансовых рынков</p>	1,4	Контрольная работа. Дифференцированный зачет (зачет с оценкой) Домашнее задание
<p>Имеет навыки (начального уровня) применения методов оценки кредитоспособности заемщика;</p> <p>Имеет навыки (начального уровня) оценки финансовые инструменты в целях эффективного использования кредитных ресурсов;</p> <p>Имеет навыки (начального уровня) выбора способа и метода оценки финансовых ресурсов с учетом фактора неопределенности и риска</p>	2,3,4	Контрольная работа. Дифференцированный зачет (зачет с оценкой) Домашнее задание
<p>Знает причины инфляции</p> <p>Знает факторы, влияющие на уровень процентных ставок</p> <p>Имеет навыки (начального уровня) анализа состояния финансово-кредитной системы, валютных рынков, сферы денежного обращения</p>	1,4	Контрольная работа. Дифференцированный зачет (зачет с оценкой) Домашнее задание
<p>Знает основы правового регулирования финансовой деятельности</p> <p>Знает функции органов финансового управления и контроля, Знает финансовые нормативы</p> <p>Имеет навыки (начального уровня) поиска, анализа и использования нормативных и правовых документов в области финансовой-денежной и кредитно-банковской деятельности ,</p>	2,3,4	Контрольная работа. Дифференцированный зачет (зачет с оценкой) Домашнее задание
<p>Знает сущность денег и принципы организации денежного обращения</p> <p>Знает сущностные характеристики кредита</p> <p>Знает структуру национальной банковской системы и функции ее отдельных элементов</p> <p>Знает систему нормативно-правового регулирования денежного оборота, системы денежных расчетов</p>	1,2,3	Контрольная работа. Дифференцированный зачет (зачет с оценкой) Домашнее задание
<p>Знает закономерности построения и развития современной финансовой политики государства</p> <p>Имеет навыки (начального уровня) определения механизмов реализации финансовой политики государства</p>	1,2,3,4	Контрольная работа. Дифференцированный зачет (зачет с оценкой) Домашнее задание
<p>Знает основные виды личных доходов</p> <p>Знает основные финансовые инструменты, используемые для управления личными финансами</p> <p>Имеет навыки (начального уровня) использования источников информации о правах и обязанностях потребителя финансовых услуг</p> <p>Имеет навыки (начального уровня) анализа основных положений договора с финансовой организацией</p>	1,2,3,4	Контрольная работа. Домашнее задание 1 Домашнее задание 2
<p>Имеет навыки (начального уровня) выбора инструментов управления личными финансами для достижения поставленных финансовых целей,</p> <p>Имеет навыки (начального уровня) сравнения инструментов управления личными финансами по критериям доходности, надежности и ликвидности</p>	1,2,3,4	Контрольная работа. Дифференцированный зачет (зачет с оценкой) Домашнее задание
<p>Знает виды и источники возникновения экономических и финансовых рисков для индивида, способы их оценки и снижения</p> <p>Имеет навыки (начального уровня) оценки индивидуальных рисков, связанных с экономической деятельностью и использованием инструментов управления личными финансами, а также риски стать жертвой мошенничества</p>	1,2,3,4	Контрольная работа. Дифференцированный зачет (зачет с оценкой) Домашнее задание
<p>Знает закономерности построения и развития современной финансовой политики государства</p> <p>Имеет навыки (начального уровня) определения механизмов реализации финансовой политики государства</p>	3,4	Контрольная работа. Дифференцированный зачет (зачет с оценкой) Домашнее задание

Знает сущность денег и принципы организации денежного обращения Знает сущностные характеристики кредита Знает структуру национальной банковской системы и функции ее отдельных элементов	1,4	Контрольная работа. Дифференцированный зачет (зачет с оценкой) Домашнее задание
Имеет навыки (начального уровня) оценки эффективности использования кредитных ресурсов Имеет навыки (начального уровня) применения методов и приемов финансовых вычислений в кредитно-финансовой сфере	2,4	Контрольная работа. Дифференцированный зачет (зачет с оценкой) Домашнее задание
Имеет навыки (начального уровня) подготовки информационных обзоров и аналитических отчетов по вопросам состояния и отдельным проблемам денежно-кредитной сферы экономики	1,2,4	Контрольная работа. Домашнее задание

1.2. Описание критериев оценивания компетенций и шкалы оценивания

При проведении промежуточной аттестации в форме дифференцированного зачета (зачета с оценкой) используется шкала оценивания: «2» (неудовлетворительно), «3» (удовлетворительно), «4» (хорошо), «5» (отлично).

Показателями оценивания являются знания и навыки обучающегося, полученные при изучении дисциплины.

Критериями оценивания достижения показателей являются:

Показатель оценивания	Критерий оценивания
Знания	Знание терминов и определений, понятий
	Знание основных закономерностей и соотношений, принципов
	Объём освоенного материала, усвоение всех дидактических единиц (разделов)
	Полнота ответов на проверочные вопросы
	Правильность ответов на вопросы
	Чёткость изложения и интерпретации знаний
Навыки начального уровня	Навыки выбора методик выполнения заданий
	Навыки выполнения заданий различной сложности
	Навыки самопроверки. Качество сформированных навыков
	Навыки анализа результатов выполнения заданий, решения задач
	Навыки представления результатов решения задач

2. Типовые контрольные задания для оценивания формирования компетенций

2.1. Промежуточная аттестация

2.1.1. Промежуточная аттестация в форме экзамена, дифференцированного зачета (зачета с оценкой), зачета

Форма промежуточной аттестации: дифференцированный зачет (зачет с оценкой) в 4 семестре.

Перечень типовых вопросов (заданий) для проведения дифференцированного зачета в 4 семестре (очная форма обучения):

№	Наименование	Типовые вопросы/задания
---	--------------	-------------------------

	раздела дисциплины	
1	Финансы и финансовая система	<ol style="list-style-type: none"> 1. Финансы как экономическая категория. 2. Понятие финансов. Взаимосвязь финансов с другими экономическими категориями в процессе стоимостного распределения. 3. Сущность и функции финансов. 4. Роль финансов в воспроизводственном процессе. 5. Финансовая система РФ и её звенья. 6. Финансовые отношения. 7. Принципы построения финансовой системы. 8. Финансовая политика государства. 9. Направления совершенствования финансовой политики РФ. 10. Система управления финансами, её функциональные элементы. 11. Финансовый контроль: сущность, виды. Органы финансового контроля в РФ. 12. Формы и методы проведения государственного контроля. 13. Роль бюджета в воспроизводственном процессе. 14. Сущность и функции бюджета. 15. Бюджетная система и ее принципы. 16. Бюджетный федерализм. Межбюджетные отношения. 17. Бюджетное устройство и его типы. 18. Источники и методы мобилизации доходов бюджета. 19. Бюджетный дефицит. Концептуальные подходы к проблеме бюджетного дефицита. 20. Система расходов бюджета. 21. Бюджетный процесс, его стадии. 22. Участники бюджетного процесса, их полномочия. 23. Характеристика стадий бюджетного процесса. 24. Бюджетное устройство Российской Федерации: понятие, элементы. 25. Доходы бюджета: понятие, виды, порядок уплаты. 26. Бюджет: понятие, значение, виды. 27. Внебюджетные фонды как элемент бюджетной системы России: понятие, виды, значение, правовые основы деятельности. 28. Бюджетная классификация: понятие, значение, состав. 29. Налоги, как основной источник доходов государства. Налоговая система РФ. 30. Содержание и состав государственных финансов. 31. Государственный долг. Внешний и внутренний государственный долг. Управление государственным долгом. <p>Типовые задания:</p> <ol style="list-style-type: none"> 1. Расчет дефицита бюджета субъекта РФ. Определите размер профицита или дефицита бюджета субъекта РФ в текущем году при следующих условиях: расходы бюджета субъекта РФ в текущем году составят 0,76 млрд. руб.; доходы бюджета субъекта РФ в прогнозируемом периоде увеличатся по сравнению с текущим годом на 20% и составят 840 млн. руб. 2. Рассчитайте сумму регулирующих доходов бюджета области, если: сумма расходной части бюджета области — 550 млн руб.; дефицит бюджета — 55 млн руб.; сумма закрепленных доходов — 220 млн руб.
2	Денежный оборот и денежное обращение	<ol style="list-style-type: none"> 1. Сущность и виды денег. Функции и роль денег в рыночной экономике. 2. Основные типы денежных систем и их характеристики. 3. Элементы денежной системы. Законы денежного обращения. 4. Понятие денежного оборота. Макропоказатели денежного обращения. 5. Скорость оборота денег. Совокупный платежный оборот. 6. Денежная масса и скорость обращения денег. 7. Денежная система РФ: базовые характеристики. 8. Инфляция и формы ее проявления. 9. Система безналичного оборота. Принципы организации безналичных расчетов в РФ. 10. Характеристика основных форм безналичных расчетов в РФ. 11. Порядок регулирования налично-денежных расчетов предприятия. <p>Типовые задания:</p>

		<p>1. Рассчитайте агрегаты M1, M2, M3 по следующим данным: – наличные вне банков — 6,98 млрд руб.; – чеки — 8,55 млрд руб.; – валютные сбережения (текущие) — 1,25 млрд руб.; – валютные сбережения (срочные) — 4,25 млрд руб.; – средства на срочных депозитах — 15,87 млрд руб.; – государственные облигации — 12,7 млрд руб.; – средства на дебетовых картах и депозиты до востребования — 2,2 млрд руб.</p> <p>2. Известно, что объем валового национального продукта за год составлял 3549,6 млрд ден. ед., денежная масса — 916,9 млрд ден. ед. Определите скорость обращения денег.</p> <p>3. Как изменятся средние цены в экономике, если скорость обращения денег возросла на 10 %, объем производства снизился на 20 %, а объем денежной массы снизился на 5 %?</p> <p>4. Потребительская корзина стоила в отчетном году 27 000 руб., а в прошлом – 31 000. Найдите индекс цен и индекс реальной стоимости денег.</p>
3	Банки	<ol style="list-style-type: none"> 1. Структура банковской системы РФ. Основные виды коммерческих банков. 2. Роль и функции Центрального Банка. 3. Обеспечение устойчивости банковской деятельности. 4. Активные банковские операции. 5. Пассивные банковские операции. 6. Характеристика банковских услуг. 7. Принципы банковского кредитования. 8. Источники доходов коммерческого банка. Расходы коммерческого банка. Процентная маржа. 9. Анализ тенденций развития банковской системы РФ. 10. Обязательные нормативы банков в РФ. 11. Виды рисков в банковской деятельности. 12. Основные методические подходы к оценке кредитоспособности клиентов банками. 13. Формы обеспечения возвратности кредита. 14. Базель I, II, III. <p>Типовые задания:</p> <ol style="list-style-type: none"> 1. Фактические резервы банка равны 30 млн долл., общая сумма текущих вкладов — 100 млн долл., норма обязательных резервов — 10 %. Каковы избыточные резервы банка? 2. Определите, максимальную величину кредитов, которую может выдать банк, если норма обязательных резервов составляет 20 %, а величина обязательных резервов банка равна 30 млн долл.?
4	Кредит	<ol style="list-style-type: none"> 1. Кредит: сущность, функции, источники. 2. Формы и виды кредита. 3. Кредитные отношения. 4. Ссудный капитал. 5. Ссудный процент: функции, система начисления. 6. Система процентных ставок. Процентная политика РФ. <p>Типовые задания:</p> <ol style="list-style-type: none"> 1. Заемщик получил кредит на сумму 350 тыс. руб. под 23 % годовых на срок 3 года. Проценты сложные, начисляются ежегодно. Определите, какую сумму необходимо вернуть банку, в том числе процентов? 2. Определите, что выгоднее заемщику: получить кредит на 2 года под 5 % годовых при простом проценте или под 4 % годовых при сложном проценте?

2.1.2 Промежуточная аттестация в форме защиты курсовой работы (курсового проекта)

Промежуточная аттестация в форме защиты курсовой работы/курсового проекта не проводится.

2.2 Текущий контроль

2.2.1 Перечень форм текущего контроля.

- контрольная работа в 4 семестре при очной форме обучения;
- домашнее задание в 4 семестре при очной форме обучения.

2.2.2 Типовые контрольные задания форм текущего контроля

Контрольная работа. Тема «Финансы. Банки. Кредит»
Контрольная работа включает тестовые задания и задачи.

Типовые тестовые задания

1. Финансы – это...
 - система денежных отношений
 - деньги (купюры)
 - система кредитования
2. Бюджетное регулирование – это...
 - перераспределение средств между различными статьями бюджета
 - управление государственным долгом
 - управление финансами субъектов хозяйственной деятельности
3. К основным элементам финансового механизма не относятся...
 - специализация предприятий
 - правовое и информационное обеспечение
 - финансовые методы и финансовые рычаги
4. Источники финансовых ресурсов предприятий...
 - собственные, заемные, привлеченные
 - инвестиционные и кредитные
 - бюджетные и внебюджетные
5. Закон денежного обращения формализует зависимость между...
 - количеством денег в обращении и количеством производимых товаров и услуг (в стоимостном выражении)
 - количеством денег в обращении и величине государственного бюджета
 - количеством денег в обращении и валютными резервами ЦБ
6. При увеличении ЦБ ставки рефинансирования экономическая активность предприятий...
 - понижается
 - повышается
 - остается без изменений
7. Денежная масса M_1 включает...
 - наличные деньги и чековые вклады
 - M_2 , небольшие срочные вклады, облигации государственных займов
 - M_3 , крупные срочные вклады
8. К функциям ЦБ не относятся...
 - прием депозитных вкладов
 - определение учетной ставки
 - эмиссия денежной массы
9. К функциям коммерческих банков не относятся...
 - определение учетной ставки
 - трастовые операции
 - охрана ценностей
10. Отсрочка платежа – это ...

- коммерческий кредит
 - потребительский кредит
 - банковский кредит
11. К формам обеспечения кредита не относятся...
- прибыль
 - залог
 - гарантия
12. Кредит овердрафт не бывает...
- долгосрочный
 - разрешенный
 - неразрешенный
13. К функциям денег не относится...
- форма обеспечения кредита
 - мера стоимости
 - мировые деньги
14. При заключении кредитного договора обязательно проводится...
- оценка кредитоспособности заемщика
 - инвентаризация имущества заемщика
 - полная аудиторская проверка заемщика
15. К формам безналичных финансовых расчетов не относятся...
- хеджирование
 - платежное поручение
 - инкассо
16. Акция – это ценная бумага, не дающая ее владельцу право...
- изменять форму собственности предприятия
 - участвовать в управлении акционерным обществом
 - участвовать в перераспределении прибыли
17. Покупательная способность денег в период инфляции...
- увеличивается
 - уменьшается
 - не меняется
18. Деньги, номинальная стоимость которых соответствует их реальной стоимости – это...
- действительные деньги
 - знаки стоимости
 - банкноты
 - казначейские билеты
19. При продаже товаров с отсрочкой платежа деньги выполняют функцию...
- средства платежа
 - меры стоимости
 - средства обращения
 - средства накопления
20. Денежное обращение – это...
- движение наличных и безналичных денег
 - кругооборот капиталов в стране
 - движение наличных денег в сфере обращения
21. Всегда списание денежных средств в бесспорном порядке осуществляется при использовании...
- инкассового поручения
 - аккредитива
 - платежного требования
 - платежного поручения
 - чека

22. Процедура исполнения бюджета в РФ возложена на...
- Казначейство РФ
 - ЦБ РФ
 - аппарат президента
 - Министерство экономического развития и торговли РФ;
23. Организация бюджетной системы страны определяется...
- государственным устройством
 - государственным бюджетом
 - бюджетным кодексом
 - бюджетным проектированием

Типовые задачи для контрольной работы

1. Расчет предельного объема расходов бюджета субъекта РФ
Определите предельный объем расходов бюджета субъекта РФ, который может быть утвержден законом субъекта РФ, если планируемый общий объем доходов бюджета – 7,1 млрд. руб.; финансовая помощь из федерального бюджета – 100 млн. руб.
2. Определить предельный объем государственного долга субъекта РФ, если: доходы регионального бюджета запланированы в размере 25 278 млн руб., в том числе: — налоговые доходы — 14 321 млн руб.; — неналоговые доходы — 8 637 млн руб.; — межбюджетные трансферты — 2 320 млн руб., в том числе
3. Рассчитайте количество денег, необходимое для нормального обращения, если объем продаж составит 5 млрд. долл., а каждый доллар обслуживает 6 товарных сделок
4. Уровень инфляции в месяц составляет 1,2%. Определите индекс инфляции за год и годовой уровень инфляции.
5. Потребительская корзина стоила в 2019 г. 17 000 руб., а в 2018 г. – 21 000. Найдите индекс цен и индекс реальной стоимости денег.
6. Сумма 1500 руб. размещена на депозит в банк на 180 дней с ежемесячной капитализацией процентов. Ставка по депозитам на срок менее одного года — 12% годовых. Уровень инфляции в месяц — 2%. Определите сумму вклада с процентами
7. Банк принимает депозиты на 180 дней по ставке 10% годовых с ежемесячной капитализацией процентов. Определите проценты, выплаченные банком на вклад 25 000 руб.
8. Обменный пункт дает следующие котировки долларов США: USD/RUS 61,00/62,55. Один клиент продал 1000 дол., а другой купил 1000 дол. Какую прибыль заработал банк на этих двух сделках?
9. Банк имеет закрытые валютные позиции. Какой будет величина длинной или короткой валютной позиции после продажи банком 1 млн. евро за рубли по курсу 72,71 ?
10. Кредит 1 млн.руб. выдан 17.05.2020 по 22.07.2020. Плановый среднегодовой уровень инфляции составляет 25% годовых, расчетная доходность - не менее 4% годовых. Расчетное кол-во дней в году - 365. Определите ставку процентов по кредиту, с учетом инфляции, и погашаемую сумму
11. Выдан кредит в сумме 500 тыс. руб. 25.10.2020 под 27% годовых. Срок погашения кредита 01.12.2020. Определите погашаемую сумму и сумму процентов.
12. Вексель на сумму 10 тыс. руб. был учтен коммерческим банком за 45 дней до даты его погашения со ставкой 18% годовых. Данный вексель был перечтен ЦБ РФ за 30 дней до погашения по ставке 12% годовых. Определите доход коммерческого банка и сумму, выплаченную векселедержателю; доход ЦБ РФ.

Домашнее задание. Тема «Финансы. Банки. Кредит»

Домашнее задание включает задания и задачи

Типовые задания

1. Изучите закон «Федеральный закон от 02.12.2019 N 380-ФЗ "О федеральном бюджете на 2020 год и на плановый период 2021 и 2022 годов". Проанализируйте основные параметры федерального бюджета и их динамику в 2020-2022 гг.

Параметры	Сумма, млрд. руб.			В % к ВВП			В % к 2020 г.	В % к 2021 г.
	2020 г.	2021 г.	2022 г.	2020 г.	2021 г.	2022 г.		
Доходы								
Расходы								
Дефицит								

2. Проведите анализ укрупненной структуры доходов и расходов федерального бюджета РФ в 2020 г.:

Направление расходов	Сумма, млрд. руб.	Удельный вес	
		в % к общей сумме расходов	в % к сумме расходов по группе

По результатам анализа сделайте выводы о приоритетах в расходовании средств федерального бюджета. Попытайтесь проследить причинно-следственную связь между объемом расходования средств и ситуацией в соответствующей сфере.

3. Изучите закон «О бюджете Пенсионного фонда РФ на 2020 г. и плановый период 2021–2022 гг.» Охарактеризуйте основные тенденции в динамике показателей бюджета Пенсионного фонда РФ.

4. Кейс «Оптимальный размер дохода для погашения ипотеки»

Национальное бюро кредитных историй выяснило, каким должен быть средний доход семьи в России для стабильного погашения ипотечного кредита.

Показатель рекомендованного семейного дохода является индикатором доступности ипотечного кредитования и фиксирует предельное отношение ежемесячных платежей по ипотеке к ежемесячным доходам семьи на уровне 1/3. В этом случае, по мнению экспертов, обслуживание ипотеки является для заемщика относительно комфортным, а риск неплатежа — минимальным. Но в каждом банке требование к соотношению «доход-расход» свое, три основных варианта:

- 60/40 - достаточно жесткое требование, по которому после уплаты ежемесячного взноса у заемщика должно оставаться не менее 60% для личного пользования. Этот вариант самый безопасный для обеих сторон, но не позволяет рассчитывать на большую сумму займа.

- 50/50 - оптимальное соотношение доходной и расходной частей приветствуется большей частью банков.

- 40/60 - позволяет реально оценить платежеспособность клиента, претендовать ему на большой размер ипотеки, хотя значительно нагружает семейный бюджет.

Используя информацию банков, рассчитайте для гражданина с заданным доходом некоторые параметры ипотечного кредита:

- максимально возможную сумму займа;
- размер ежемесячного платежа;
- переплату.

5. Кейс «Межкредиторские соглашения: новые возможности и проблемы»

С 1 июня 2015 г. в гражданское законодательство РФ введена новелла — ст. 309.1 ГК РФ, регулирующая заключение межкредиторских соглашений, которые призваны поз-

волить кредиторам по однородным обязательствам определять порядок удовлетворения их требований к одному общему должнику. 29 Ст. 309 ГК РФ гласит: «Между кредиторами одного должника по однородным обязательствам может быть заключено соглашение о порядке удовлетворения их требований к должнику, в том числе об очередности их удовлетворения и о непропорциональности распределения исполнения. Стороны указанного соглашения обязаны не совершать действия, направленные на получение исполнения от должника, в нарушение условий указанного соглашения. Исполнение, полученное от должника одним из кредиторов в нарушение условий соглашения между кредиторами о порядке удовлетворения их требований к должнику, подлежит передаче кредитору по другому обязательству в соответствии с условиями указанного соглашения. К кредитору, который передал полученное от должника исполнение другому кредитору, переходит требование последнего к должнику в соответствующей части».

Сформулируйте основные характеристики такого межбанковского соглашения.

6. Задание. Используя типовые формы, заполните кредитную заявку на получение кредита на развитие бизнеса и пакет сопутствующих документов.

Типовые задачи

1. Определите предельный объем расходов бюджета субъекта РФ, который может быть утвержден законом субъекта РФ при следующих условиях:
 - планируемый общий объем доходов бюджета — 7,1 млрд руб.;
 - финансовая помощь из федерального бюджета — 100 млн руб.
2. Определите размер профицита или дефицита бюджета субъекта РФ в текущем году при следующих условиях:
 - расходы бюджета субъекта РФ в текущем году составят 0,76 млрд руб.;
 - доходы бюджета субъекта РФ в прогнозируемом периоде увеличатся по сравнению с текущим годом на 20 % и составят 840 млн руб.
3. Рассчитайте величину М1, М2 и М3 на основании предложенных данных: 24 – срочные вклады — 17,7 трлн руб.; – наличные деньги — 13,5 трлн руб.; – наличные в кассах юридических лиц — 4,0 трлн руб.; – депозиты до востребования — 8,1 трлн руб.; – валютные сбережения — 13,0 трлн руб.; – средства по трастовым операциям — 1,1 трлн руб.; – стоимость облигаций государственного займа — 2,7 трлн руб.
4. Определите количество денег, необходимое для безинфляционного обращения, если:
 - сумма цен реализованных товаров, работ, услуг — 66,8 трлн руб.;
 - сумма цен товаров, работ, услуг, реализованных с отсрочкой платежа — 25 % от объема реализации товаров, работ и услуг;
 - сумма платежей по обязательствам, срок уплат которых уже наступил, — 10,0 трлн руб.;
 - сумма взаимопогашаемых платежей — 10 % общего объема реализации товаров и услуг;
 - среднее количество оборотов денежной массы за год — 1,9.
 Как изменится объем денежной массы, если скорость ее обращения вырастет на 2 оборота?
5. Что можно сказать об изменении денежной массы, если скорость обращения денег уменьшилась на 20 %, объем производства снизился на 15 %, а уровень цен возрос на 10 %?
6. Стоимость потребительской корзины составляла в 2016 г. 35 000 руб., а в 2017 г. — 37 000 руб. Определите индекс цен и темп инфляции. За сколько лет цены удвоятся?
7. Найдите реальный уровень дохода по следующим данным. Как следовало проиндексировать заработную плату, чтобы гражданин во все годы имел реальный доход 47 000?

Годы	Стоимость потребительской корзины, руб.	Номинальная заработная плата, руб.	Индекс цен (цепной)	Реальный доход, руб.	Индексированный доход, руб.
2015	39900				
2016	40800				
2017	42000				
2018	43500				
2019	45300				

8. Клиент банка воспользовался кредитом овердрафт. С 1 по 12 августа он задолжал банку 30 000 руб. 13 августа погасил 25 000 руб. 20 августа снял еще 16 000 руб. 1 сентября клиент окончательно погасил долг. Плата за овердрафт составляет 0,1 % ежедневно. Какова будет плата за пользование кредитом за все время с 1 августа до 1 сентября?

9. Банк выдал кредит на 6 месяцев в сумме 350 000 рублей. Ожидаемый месячный уровень инфляции — 3 %, требуемая реальная доходность операции равна 12 % годовых. Определите ставку процентов по кредиту с учетом инфляции и размер наращенной суммы.

10. Клиент сделал вклад в банке на сумму 500 тыс. руб. на 3 года под 8 % годовых под сложный процент с ежеквартальным начислением. Какую сумму получит клиент по окончании срока, в том числе %? Какую сумму получит, если фактически вклад побудет в банке 2,5 года (предположим, что штрафы за досрочное закрытие не предусмотрены). Если инфляция составляет 15 % год, какой будет финансовый результат для вкладчика?

11. Норматив обязательного резерва 10 %. Как изменится в результате получения вклада кредитный потенциал банка А? Банк пустил деньги в кредитные операции. Существуют также банки Б, В, Г, Д, через которые последовательно прошли вклады и кредиты. Определите мультипликатор кредита и общий кредитный потенциал банковской системы в результате кредитной экспансии.

12. Величина депозитов коммерческого банка увеличилась на 60 тыс. долл. Норма обязательных резервов равна 20 %. Определите кредитные возможности этого банка и банковской системы в целом. Как изменилась общая сумма депозитов всей банковской системы?

13. Депозиты банка составляют 350 тыс. долл. Обязательные резервы банка 70 тыс. долл. Избыточные резервы банка — 30 тыс. долл. Каковы фактические резервы банка? Какой объем кредитов банк уже выдал? Как изменится денежная масса, если банк полностью использует свои кредитные возможности?

14. Депозиты коммерческих банков составляют 3000 млн долл. Величина обязательных резервов — 600 млн долл. Если центральный банк снизит норму резервирования на 5 процентных пунктов, то на какую величину может измениться предложение денег при условии, что банковская система использует свои кредитные возможности полностью? Как изменится величина банковского мультипликатора?

3. Методические материалы, определяющие процедуры оценивания

Процедура проведения промежуточной аттестации и текущего контроля успеваемости регламентируется локальным нормативным актом, определяющим порядок осуществления текущего контроля успеваемости и промежуточной аттестации обучающихся.

3.1. Процедура оценивания при проведении промежуточной аттестации обучающихся по дисциплине в форме экзамена и/или дифференцированного зачета (зачета с оценкой)

Промежуточная аттестация по дисциплине в форме дифференцированного зачета (зачета с оценкой) проводится в 4 семестре.

Используются критерии и шкала оценивания, указанные в п.1.2. Оценка выставляется преподавателем интегрально по всем показателям и критериям оценивания.

Ниже приведены правила оценивания формирования компетенций по показателю оценивания «Знания».

Критерий оценивания	Уровень освоения и оценка			
	«2» (неудовлетв.)	«3» (удовлетвор.)	«4» (хорошо)	«5» (отлично)
Знание терминов и определений, понятий	Не знает терминов и определений	Знает термины и определения, но допускает неточности формулировок	Знает термины и определения	Знает термины и определения, может корректно сформулировать их самостоятельно
Знание основных закономерностей и соотношений, принципов	Не знает основные закономерности и соотношения, принципы построения знаний	Знает основные закономерности, соотношения, принципы построения знаний	Знает основные закономерности, соотношения, принципы построения знаний, их интерпретирует и использует	Знает основные закономерности, соотношения, принципы построения знаний, может самостоятельно их получить и использовать
Объём освоенного материала, усвоение всех дидактических единиц (разделов)	Не знает значительной части материала дисциплины	Знает только основную материал дисциплины, не усвоил его деталей	Знает материал дисциплины в объёме	Обладает твёрдым и полным знанием материала дисциплины, владеет дополнительными знаниями
Полнота ответов на проверочные вопросы	Не даёт ответы на большинство вопросов	Даёт неполные ответы на все вопросы	Даёт ответы на вопросы, но не все - полные	Даёт полные, развёрнутые ответы на поставленные вопросы
Правильность ответов на вопросы	Допускает грубые ошибки при изложении ответа на вопрос	В ответе имеются существенные ошибки	В ответе имеются несущественные неточности	Ответ верен
Чёткость изложения и интерпретации знаний	Излагает знания без логической последовательности	Излагает знания с нарушениями в логической последовательности	Излагает знания без нарушений в логической последовательности	Излагает знания в логической последовательности, самостоятельно их интерпретируя и анализируя
	Не иллюстрирует изложение поясняющими схемами, рисунками и примерами	Выполняет поясняющие схемы и рисунки небрежно и с ошибками	Выполняет поясняющие рисунки и схемы корректно и понятно	Выполняет поясняющие рисунки и схемы точно и аккуратно, раскрывая полноту усвоенных знаний
	Неверно излагает и интерпретирует знания	Допускает неточности в изложении и интерпретации знаний	Грамотно и по существу излагает знания	Грамотно и точно излагает знания, делает самостоятельные выводы

Ниже приведены правила оценивания формирования компетенций по показателю оценивания «Навыки начального уровня».

Критерий оценивания	Уровень освоения и оценка	
	Не зачтено	Зачтено
Навыки выбора методы выполнения заданий	Не может выбрать методику выполнения задания	Без существенных затруднений выбирает стандартную методику выполнения заданий
Навык выполнения заданий различной сложности	Не имеет навыка выполнения заданий	Выполняет задания от типовых и сложнее
Навыки самоконтроля и самопроверки. Качество сформированных навыков	Допускает при выполнении заданий грубые ошибки, нарушения логики	Не допускает при выполнении заданий, нарушающих логику
Навыки анализа результатов выполнения заданий, решения задач	Делает некорректные выводы	Делает корректные выводы по результатам решения
Навыки представления результатов решения задач	Не может презентовать решение задачи, проиллюстрировать рисунками и схемами	Выполняет поясняющие рисунки и схемы

3.2 Процедура оценивания при проведении промежуточной аттестации обучающихся по дисциплине в форме зачета

Промежуточная аттестация по дисциплине в форме зачёта не проводится.

3.3 Процедура оценивания при проведении промежуточной аттестации обучающихся по дисциплине в форме защиты курсовой работы (курсового проекта)

Промежуточная аттестация по дисциплине в форме защиты курсовой работы/курсового проекта не проводится.

Приложение 2 к рабочей программе

Шифр	Наименование дисциплины
Б1.О.21	Финансы. Банка. Кредит

Код направления подготовки / специальности	38.03.02
Направление подготовки / Специальность	Менеджмент
Наименование ОПОП (направленность / профиль)	Менеджмент в инвестиционно-строительной сфере
Год начала реализации ОПОП	2021
Уровень образования	Бакалавриат
Форма обучения	Очная
Год разработки/обновления	2021

Перечень учебных изданий и учебно-методических материалов

Печатные учебные издания в НТБ НИУ МГСУ:

№ п/п	Автор, название, место издания, издательство, год издания, количество страниц	Количество экземпляров в библиотеке НИУ МГСУ
1.	Государственные и муниципальные финансы [Текст]: учебник для студентов вузов, обучающихся по специальностям "Государственное и муниципальное управление", "Финансы и кредит" / под ред. Г. Б. Поляка. - 4-е изд. - Москва : Юнити, 2016. - 391 с. : табл. - Библиогр.: с. 386-388 (19 назв.). - ISBN 978-5-238-02800-2	20
2.	Кузнецова, Е. И. Деньги, кредит, банки [Текст] : учебник для студентов, обучающихся по экономическим направлениям / Е. И. Кузнецова. - Москва : КНОРУС, 2018. - 305 с. - (Бакалавриат). - ISBN 978-5-406-05931-9 ""	30
3.	Стародубцева, Е. Б. Банковское дело [Текст] : учебник для студентов высших учебных заведений, обучающихся по направлению подготовки бакалавров и магистров для направления 080100 "Экономика" специализации "Банки и банковская деятельность" / Е. Б. Стародубцева. - Москва : Форум ; Инфра-М, 2014. - 463 с. : ил., табл. - (Высшее образование). - Библиогр.: с. 441- 442 (35 назв.). - ISBN 978-5-8199-0575-3 (ФОРУМ). - ISBN 978-5-16-009317-8 (ИНФРА-М)	6
4.	Финансы и кредит в недвижимости [Текст] : учебник для студентов вузов, обучающихся по направлению "Строительство" / под общ. ред.: П. Г. Грабового, Н. Ю. Яськовой ; Московский государственный строительный университет, Национальный исследовательский университет ; [С. А. Болотин [и др.]. - Изд. 3-е, перераб. и доп. - Москва : Проспект, 2013. - 493 с. : ил., табл. - Глоссарий: с. 419-448. - ISBN 978-5-392-09832-3	95

Электронные учебные издания в электронно-библиотечных системах (ЭБС):

№ п/п	Автор, название, место издания, год издания, количество страниц	Ссылка на учебное издание в ЭБС
1.	Финансы, денежное обращение и кредит : учебник для академического бакалавриата / Чалдаева Л. А. [и др.] ; под ред. Л. А. Чалдаевой — 3-е изд., испр. и доп. — М. : Издательство Юрайт, 2019. — 381 с. — (Серия : Бакалавр. Академический курс). — ISBN 978-5-9916-9436-0.	https://urait.ru/bcode/431785
2	Кузнецова, Е. И. Деньги, кредит, банки : [Электронный ресурс] : учебник / Е. И. Кузнецова. - Москва : КноРус, 2019. - (Договор 03-НТБ/20). - ISBN 978-5-406-05931-9	https://book.ru/book/932892

3	Строгонова, Е. И. Финансы и кредит : учебное пособие для обучающихся по направлению подготовки бакалавриата «Менеджмент» / Е. И. Строгонова. — Краснодар, Саратов : Южный институт менеджмента, Ай Пи Эр Медиа, 2018. — 88 с. — ISBN 978-5-93926-316-0. — Текст : электронный // Электронно-библиотечная система IPR BOOKS : [сайт].	http://www.iprbookshop.ru/78049.html
4	Акимова, Е. М. Финансы. Банки. Кредит [Электронный ресурс] : курс лекций для студентов бакалавриата направления подготовки 38.03.02 Менеджмент / Е. М. Акимова, Е. Ю. Чибисова ; Московский государственный строительный университет. - Учеб. электрон. изд. - Электрон. текстовые дан. - Москва : МГСУ, 2015. - 1 эл. опт. диск (CD-ROM) : цв. - Загл. с этикетки диска. - ISBN 978-5-7264-1195-8	http://lib-04.gic.mgsu.ru/lib/2016/42.pdf

Перечень учебно-методических материалов в НТБ НИУ МГСУ

№ п/п	Автор, название, место издания, издательство, год издания, количество страниц	
1	Финансы. Банки. Кредит [Электронный ресурс] : методические указания к практическим занятиям и самостоятельной работе для обучающихся по направлениям подготовки 38.03.02 Менеджмент и 38.03.04 Государственное и муниципальное управление / Нац. исследоват. Моск. гос. строит. ун-т., каф. менеджмента и инноваций ; сост.: Е. М. Акимова, Е. Ю. Чибисова ; [рец. Д. Н. Силка]. - Электрон. текстовые дан. (0,8 Мб). - Москва : МИСИ-МГСУ, 2018. - (Менеджмент). - Загл. с титул. экрана http://lib-04.gic.mgsu.ru/lib/Method2018/15.pdf	

Приложение 3 к рабочей программе

Шифр	Наименование дисциплины
Б1.О.21	Финансы. Банка. Кредит

Код направления подготовки / специальности	38.03.02
Направление подготовки / Специальность	Менеджмент
Наименование ОПОП (направленность / профиль)	Менеджмент в инвестиционно-строительной сфере
Год начала реализации ОПОП	2021
Уровень образования	Бакалавриат
Форма обучения	Очная
Год разработки/обновления	2021

Перечень профессиональных баз данных и информационных справочных систем

Наименование	Электронный адрес ресурса
«Российское образование» - федеральный портал	http://www.edu.ru/index.php
Научная электронная библиотека	http://elibrary.ru/defaultx.asp?
Электронная библиотечная система IPRbooks	http://www.iprbookshop.ru/
Федеральная университетская компьютерная сеть России	http://www.runnet.ru/
Информационная система "Единое окно доступа к образовательным ресурсам"	http://window.edu.ru/
Научно-технический журнал по строительству и архитектуре «Вестник МГСУ»	http://www.vestnikmgsu.ru/
Научно-техническая библиотека НИУ МГСУ	http://www.mgsu.ru/resources/Biblioteka/

Приложение 4 к рабочей программе

Шифр	Наименование дисциплины
Б1.О.21	Финансы. Банка. Кредит

Код направления подготовки / специальности	38.03.02
Направление подготовки / Специальность	Менеджмент
Наименование ОПОП (направленность / профиль)	Менеджмент в инвестиционно-строительной сфере
Год начала реализации ОПОП	2021
Уровень образования	Бакалавриат
Форма обучения	Очная
Год разработки/обновления	2021

Материально-техническое и программное обеспечение дисциплины

Наименование специальных помещений и помещений для самостоятельной работы	Оснащенность специальных помещений и помещений для самостоятельной работы	Перечень лицензионного программного обеспечения. Реквизиты подтверждающего документа
Учебные аудитории для проведения учебных занятий, текущего контроля и промежуточной аттестации	Рабочее место преподавателя, рабочие места обучающихся	
Помещение для самостоятельной работы обучающихся Ауд. 41 НТБ на 80 посадочных мест (рабочее место библиотекаря, рабочие места обучающихся)	ИБП GE VH Series VH 700 Источник бесперебойного питания РИП-12 (2 шт.) Компьютер/ТИП №5 (2 шт.) Компьютер Тип № 1 (6 шт.) Контрольно-пусковой блок С2000-КПБ (26 шт.) Монитор / Samsung 21,5" S22C200B (80 шт.) Плоттер / HP DJ T770 Прибор приемно-контрольный С2000-АСПТ (2 шт.) Принтер / HP LaserJet P2015 DN Принтер /Тип № 4 н/т Принтер HP LJ Pro 400 M401dn Системный блок / Kraftway Credo тип 4 (79 шт.) Электронное табло 2000*950	Adobe Acrobat Reader DC (ПО предоставляется бесплатно на условиях OpLic) Adobe Flash Player (ПО предоставляется бесплатно на условиях OpLic) APM Civil Engineering (Договор № 109/9.13_АО НИУ от 09.12.13 (НИУ-13)) ArcGIS Desktop (Договор передачи с ЕСПИ СНГ 31 лицензии от 27.01.2016) ArhciCAD [22] (БД; Веб-кабинет или подписка; OpenLicense) AutoCAD [2018] (БД; Веб-кабинет или подписка; OpenLicense) AutoCAD [2020] (БД; Веб-кабинет или подписка; OpenLicense) Autodesk Revit [2018] (БД; Веб-кабинет или подписка; OpenLicense) Autodesk Revit [2020] (БД; Веб-кабинет или подписка; OpenLicense) CorelDRAW [GSX5;55] (Договор № 292/10.11- АО НИУ от 28.11.2011 (НИУ-11)) eLearnBrowser [1.3] (Договор ГМЛ-Л-16/03-846 от 30.03.2016) Google Chrome (ПО предоставляется бесплатно на условиях OpLic)

Наименование специальных помещений и помещений для самостоятельной работы	Оснащенность специальных помещений и помещений для самостоятельной работы	Перечень лицензионного программного обеспечения. Реквизиты подтверждающего документа
		<p>Lazarus (ПО предоставляется бесплатно на условиях OpLic)</p> <p>Mathcad [Edu.Prime;3;30] (Договор №109/9.13_АО НИУ от 09.12.13 (НИУ-13))</p> <p>Mathworks Matlab [R2008a;100] (Договор 089/08-ОК(ИОП) от 24.10.2008)</p> <p>Mozilla Firefox (ПО предоставляется бесплатно на условиях OpLic)</p> <p>MS Access [2013;Im] (OpenLicense; Подписка Azure Dev Tools; БД; Веб-кабинет)</p> <p>MS ProjectPro [2013;ImX] (OpenLicense; Подписка Azure Dev Tools; БД; Веб-кабинет)</p> <p>MS VisioPro [2013;ADT] (OpenLicense; Подписка Azure Dev Tools; БД; Веб-кабинет)</p> <p>MS Visual FoxPro [ADT] (OpenLicense; Подписка Azure Dev Tools; БД; Веб-кабинет)</p> <p>nanoCAD СПДС Стройплощадка (Договор бесплатной передачи / партнерство)</p> <p>PascalABC [3.2.0.1311] (ПО предоставляется бесплатно на условиях OpLic)</p> <p>Visual Studio Ent [2015;Imx] (OpenLicense; Подписка Azure Dev Tools; БД; Веб-кабинет)</p> <p>Visual Studio Expr [2008;ImX] (OpenLicense; Подписка Azure Dev Tools; БД; Веб-кабинет)</p> <p>WinPro 7 [ADT] (OpenLicense; Подписка Azure Dev Tools; БД; Веб-кабинет)</p> <p>Компас-3D V14 АЕС (Договор № 109/9.13_АО НИУ от 09.12.13 (НИУ-13))</p> <p>ПК ЛИРА-САПР [2013] (Договор № 109/9.13_АО НИУ от 09.12.13 (НИУ-13))</p>
<p>Помещение для самостоятельной работы обучающихся</p> <p>Ауд. 59 НТБ на 5 посадочных мест, оборудованных компьютерами (рабочее место библиотекаря, рабочие места обучающихся, рабочее место для лиц с ограниченными возможностями здоровья) Читальный зал на 52 посадочных места</p>	<p>Компьютер / ТИП №5 (4 шт.) Монитор Acer 17" AL1717 (4 шт.) Монитор Samsung 24" S24C450B Системный блок Kraftway Credo KC36 2007 (4 шт.) Системный блок Kraftway Credo KC43 с KSS тип3 Принтер/HP LaserJet P2015 DN Аудиторный стол для инвалидов-колясочников Видеоувеличитель /Optelec ClearNote Джойстик компьютерный беспроводной Клавиатура Clevy с большими кнопками и накладкой (беспроводная)</p>	<p>Google Chrome (ПО предоставляется бесплатно на условиях OpLic (не требуется))</p> <p>Adobe Acrobat Reader DC (ПО предоставляется бесплатно на условиях OpLic (не требуется))</p> <p>eLearnBrowser [1.3] (Договор ГМЛ-Л-16/03-846 от 30.03.2016)</p> <p>Mozilla Firefox (ПО предоставляется бесплатно на условиях OpLic (лицензия не требуется))</p> <p>MS OfficeStd [2010; 300] (Договор № 162/10 - АО НИУ от 18.11.2010 (НИУ-10))</p> <p>Adobe Acrobat Reader [11] (ПО предоставляется бесплатно на условиях OpLic (лицензия не требуется))</p>

Наименование специальных помещений и помещений для самостоятельной работы	Оснащенность специальных помещений и помещений для самостоятельной работы	Перечень лицензионного программного обеспечения. Реквизиты подтверждающего документа
	Кнопка компьютерная выносная малая Кнопка компьютерная выносная малая (2 шт.)	K-Lite Codec Pack (ПО предоставляется бесплатно на условиях OpLic (лицензия не требуется))
<p>Помещение для самостоятельной работы обучающихся</p> <p>Ауд. 84 НТБ На 5 посадочных мест, оборудованных компьютерами (рабочее место библиотекаря, рабочие места обучающихся)</p> <p>Читальный зал на 52 посадочных места</p>	Монитор Acer 17" AL1717 (5 шт.) Системный блок Kraftway KW17 2010 (5 шт.)	<p>AutoCAD [2020] (БД; Веб-кабинет или подписка; OpenLicense)</p> <p>Eurosoft STARK [201W;20] (Договор № 089/08-ОК(ИОП) от 24.10.2008)</p> <p>MS OfficeStd [2010; 300] (Договор № 162/10 - АО НИУ от 18.11.2010 (НИУ-10))</p> <p>nanoCAD СПДС Конструкции (Договор бесплатной передачи / партнерство)</p> <p>WinPro 7 [ADT] (OpenLicense; Подписка Azure Dev Tools; БД; Веб-кабинет)</p> <p>ПК ЛИРА-САПР [2013R5] (ПО предоставляется бесплатно на условиях OpLic (лицензия не требуется))</p>

Федеральное государственное бюджетное образовательное учреждение высшего образования
**«НАЦИОНАЛЬНЫЙ ИССЛЕДОВАТЕЛЬСКИЙ МОСКОВСКИЙ ГОСУДАРСТВЕННЫЙ
 СТРОИТЕЛЬНЫЙ УНИВЕРСИТЕТ»**

РАБОЧАЯ ПРОГРАММА

Шифр	Наименование дисциплины
Б1.О.22	Финансовый менеджмент

Код направления подготовки / специальности	<i>38.03.02</i>
Направление подготовки / специальность	<i>Менеджмент</i>
Наименование ОПОП (направленность / профиль)	<i>Менеджмент в инвестиционно-строительной сфере</i>
Год начала реализации ОПОП	<i>2021</i>
Уровень образования	<i>бакалавриат</i>
Форма обучения	<i>очная</i>
Год разработки/обновления	<i>2021</i>

Разработчики:

должность	ученая степень, ученое звание	ФИО
доцент	к.э.н., доцент	Таскаева Н.Н.

Рабочая программа дисциплины разработана и одобрена кафедрой (структурным подразделением) «Менеджмент и инновации».

Рабочая программа утверждена методической комиссией по УГСН, протокол № 04 от «30» июня 2021 г.

1. Цель освоения дисциплины

Целью освоения дисциплины «Финансовый менеджмент» является формирование компетенций обучающегося в области теории и практики управления финансами.

Программа составлена в соответствии с требованиями Федерального государственного образовательного стандарта высшего образования по направлению подготовки 38.03.02 Менеджмент.

Дисциплина относится к обязательной части Блока 1 «Дисциплины (модули)» основной профессиональной образовательной программы «Менеджмент в инвестиционно-строительной сфере». Дисциплина является обязательной для изучения.

2. Перечень планируемых результатов обучения по дисциплине, соотнесенных с планируемыми результатами освоения образовательной программы

Код и наименование компетенции (результат освоения)	Код и наименование индикатора достижения компетенции
УК-2. Способен определять круг задач в рамках поставленной цели и выбирать оптимальные способы их решения, исходя из действующих правовых норм, имеющихся ресурсов и ограничений	УК-2.1 Идентификация профильных задач профессиональной деятельности
	УК-2.3 Определение потребности в ресурсах для решения задач профессиональной деятельности
	УК-2.5 Выбор способа решения задачи профессиональной деятельности с учётом наличия ограничений и ресурсов
ОПК-1. Способен решать профессиональные задачи на основе знаний (на промежуточном уровне) экономической, организационной и управленческой теории	ОПК-1.1. Описание содержательных характеристик управления социально-экономическими системами с использованием понятийного аппарата экономической, организационной и управленческой теории
	ОПК-1.2. Формулирование и формализация задач профессиональной деятельности с использованием научного и методического аппарата экономической, организационной и управленческой теории
	ОПК-1.3. Выбор способов, методов и технологий управления с учетом функциональной области
	ОПК-1.4. Выбор основных инструментов управления, показателей оценки эффективности управления, форматов осуществления управленческого процесса
	ОПК-1.5. Решение задач на усвоение понятийного аппарата и понимание логических связей, расчетных и ситуационных задач на основе знаний (на промежуточном уровне) экономической, управленческой и организационной теории
ОПК-2. Способен осуществлять сбор, обработку и анализ данных, необходимых для решения поставленных управленческих задач, с использованием современного инструментария и интеллектуальных информационно-аналитических систем	ОПК-2.1. Определение, систематизация и анализ информации в соответствии с поставленными целями управления для решения задач профессиональной деятельности
	ОПК-2.2. Выбор методов сбора данных, способов и вида их представления в соответствии с поставленными задачами профессиональной деятельности
	ОПК-2.6. Выбор инструментария обработки и анализа данных, необходимых для решения поставленных управленческих задач
ОПК-3. Способен разрабатывать обоснованные организационно-управленческие решения с учетом их социальной значимости, содействовать их реализации в условиях сложной и динамичной среды и оценивать их последствия	ОПК-3.2. Выявление характеристик процесса разработки, принятия и реализации организационно-управленческого решения с учетом конкретной ситуации в деятельности организации
	ОПК-3.4. Определение состава контролируемых параметров организационно-управленческого решения
	ОПК-3.5. Выбор методов разработки и принятия оптимальных организационно-управленческих решений в деятельности организации
Код и наименование индикатора достижения компетенции	Наименование показателя оценивания (результата обучения по дисциплине)
УК-2.1 Идентификация профильных задач профессиональной деятельности	Знает цели и задачи управления финансами предприятия Знает функции финансового менеджмента. Знает основные принципы управления финансовым менеджмента Знает элементы и структуру финансового менеджмента Имеет навыки (основного уровня) определения целей и задач управления финансами на предприятии Имеет навыки (начального уровня) анализа функционала структурных служб и подразделений предприятия, обеспечивающих разработку и принятие управленческих решений в системе финансового менеджмента предприятия
УК-2.3 Определение потребности в	Знает способы и приемы определения потребности в финансовых ресурсах

Код и наименование индикатора достижения компетенции	Наименование показателя оценивания (результата обучения по дисциплине)
ресурсах для решения задач профессиональной деятельности	<p>предприятия</p> <p>Имеет навыки (начального уровня) определения потребности в финансовых ресурсах предприятия</p> <p>Имеет навыки (начального уровня) выбора источников финансирования деятельности предприятия</p>
УК-2.5 Выбор способа решения задачи профессиональной деятельности с учётом наличия ограничений и ресурсов	<p>Знает способы решения задачи по формированию, распределению и использованию фондов денежных средств предприятия</p> <p>Имеет навыки (начального уровня) выбора оптимального способа решения задачи по формированию, распределению и использованию финансов предприятия</p>
ОПК-1.1. Описание содержательных характеристик управления социально-экономическими системами с использованием понятийного аппарата экономической, организационной и управленческой теории	<p>Знает основы формирования финансовых отношений</p> <p>Знает содержательные характеристики финансовых отношений предприятия</p> <p>Знает содержательные характеристики финансовой политики предприятия</p> <p>Имеет навыки (основного уровня) сравнительного анализа при выборе форм финансовых отношений и направлений повышения их эффективности</p>
ОПК-1.2. Формулирование и формализация задач профессиональной деятельности с использованием научного и методического аппарата экономической, организационной и управленческой теории	<p>Знает цели и задачи управления финансами предприятия</p> <p>Имеет навыки (начального уровня) оценки организационно-правовой структуры предприятия для эффективного управления финансами</p> <p>Имеет навыки (начального уровня) оценки эффективности использования собственного и заемного капитала</p>
ОПК-1.3. Выбор способов, методов и технологий управления с учетом функциональной области	<p>Знает способы и методы управления собственным капиталом</p> <p>Знает способы и методы управления заемным капиталом</p> <p>Знает способы и методы управления основным капиталом</p> <p>Знает способы и методы управления оборотным капиталом</p> <p>Знает способы и методы управления портфелем финансовых активов</p> <p>Имеет навыки (начального уровня) определения цены и структуры капитала</p> <p>Имеет навыки (начального уровня) оценки отдельных элементов собственного капитала</p> <p>Имеет навыки (начального уровня) расчета средневзвешенной стоимости капитала</p> <p>Имеет навыки (начального уровня) оценки рыночной стоимости кредита</p> <p>Имеет навыки (начального уровня) расчета эффекта финансового рычага (левериджа)</p> <p>Имеет навыки (начального уровня) расчета показателей использования заемного капитала</p>
ОПК-1.4. Выбор основных инструментов управления, показателей оценки эффективности управления, форматов осуществления управленческого процесса	<p>Знает критерии измерения эффективности использования капитала</p> <p>Знает методы финансирования капитальных вложений</p> <p>Имеет навыки (начального уровня) оценки эффективности использования собственного капитала</p>
ОПК-1.5. Решение задач на усвоение понятийного аппарата и понимание логических связей, расчетных и ситуационных задач на основе знаний (на промежуточном уровне) экономической, управленческой и организационной теории	<p>Имеет навыки (начального уровня) проведения финансово-экономических расчетов</p> <p>Имеет навыки (начального уровня) разбора ситуационных задач по управлению финансами предприятия</p> <p>Имеет навыки (начального уровня) выбора варианта финансирования</p>
ОПК-2.1. Определение, систематизация и анализ информации в соответствии с поставленными целями управления для решения задач профессиональной деятельности	<p>Знает виды и формы представления внешней и внутренней информации</p> <p>Знает источники информации для проведения финансово-экономических расчетов</p> <p>Знает основные элементы информационного обеспечения системы управления финансами</p> <p>Имеет навыки (основного уровня) определения состава, структуры и содержания основных разделов финансовой отчетности</p>
ОПК-2.2. Выбор методов сбора данных, способов и вида их представления в соответствии с поставленными задачами профессиональной	<p>Знает содержательные характеристики денежных потоков</p> <p>Знает структуру и состав финансового плана</p> <p>Знает основные документы для составления финансового плана</p> <p>Знает структуру отчета о финансовых результатах</p>

Код и наименование индикатора достижения компетенции	Наименование показателя оценивания (результата обучения по дисциплине)
деятельности	Знает структуру отчет о движении денежных средств Знает структуру баланса предприятия Имеет навыки (начального уровня) формирования и анализа денежных потоков Имеет навыки (начального уровня) оценки эффективности финансового плана
ОПК-2.6. Выбор инструментария обработки и анализа данных, необходимых для решения поставленных управленческих задач	Знает основные положения временной стоимости денег Знает методы расчета стоимости денег Имеет навыки (начального уровня) выбора метода расчета стоимости денег
ОПК-3.2. Выявление характеристик процесса разработки, принятия и реализации организационно-управленческого решения с учетом конкретной ситуации в деятельности организации	Знает различия между операционной, инвестиционной и финансовой деятельностью предприятия Знает организацию процесса кредитования заемщика Знает виды и содержание финансовых планов Знает базовые положения методологии финансового планирования Знает процедуры, задачи и этапы финансового планирования Имеет навыки (начального уровня) разработки финансовой стратегии предприятия
ОПК-3.4. Определение состава контролируемых параметров организационно-управленческого решения	Знает основные финансовые показатели в системе бизнес-планирования Знает порядок распределения прибыли Знает виды доходности капитала Знает методику расчета операционного рычага Имеет навыки (начального уровня) выбора факторов, влияющих на показатели «коммерческой маржи» и «коэффициента трансформации»
ОПК-3.5. Выбор методов разработки и принятия оптимальных организационно-управленческих решений в деятельности организации	Знает подходы к управлению портфелем ценных бумаг акционерного общества Знает направления оптимизации прибыли Имеет навыки (начального уровня) оценки эффективности фондового портфеля Имеет навыки (начального уровня) оценки инвестиционной привлекательности ценных бумаг акционерного общества (эмитента) Имеет навыки (начального уровня) идентификации рисков, связанных с портфельными инвестициями Имеет навыки (начального уровня) выбора способов снижения финансовых рисков Имеет навыки (начального уровня) оценки финансовой устойчивости предприятия Имеет навыки (начального уровня) оценки показателей прибыли и рентабельности предприятия

Информация о формировании и контроле результатов обучения представлена в Фонде оценочных средств (Приложение 1).

3. Трудоёмкость дисциплины и видов учебных занятий по дисциплине

Общая трудоёмкость дисциплины составляет 4 зачётных единиц (144 академических часов).
(1 зачетная единица соответствует 36 академическим часам)

Видами учебных занятий и работы обучающегося по дисциплине могут являться.

Обозначение	Виды учебных занятий и работы обучающегося
Л	Лекции
ЛР	Лабораторные работы
ПЗ	Практические занятия
КоП	Компьютерный практикум
КРП	Групповые и индивидуальные консультации по курсовым работам (курсовым проектам)
СР	Самостоятельная работа обучающегося в период теоретического обучения
К	Самостоятельная работа обучающегося и контактная работа обучающегося с преподавателем в

период промежуточной аттестации

Структура дисциплины:

Форма обучения – очная.

№	Наименование раздела дисциплины	Семестр	Количество часов по видам учебных занятий и работы обучающегося						Формы промежуточной аттестации, текущего контроля успеваемости	
			Л	ЛР	ПЗ	КоП	КРП	СР		К
1.	Методологические основы управления финансами предприятия	6	10	-	6	-	-	69	27	Контрольная работа (р.1-3) Домашнее задание №1 (р. 2-3) Домашнее задание №2 (р. 4)
2.	Управление капиталом предприятия	6	8	-	4	-				
3.	Управление активами предприятия	6	8	-	4	-				
4.	Финансовое планирование и прогнозирование на предприятии	6	6	-	2	-				
Итого:		6	32	-	16	-	-	69	27	<i>Экзамен</i>

4. Содержание дисциплины, структурированное по видам учебных занятий и разделам

При проведении аудиторных учебных занятий предусмотрено проведение текущего контроля успеваемости:

- в рамках практических занятий предусмотрено выполнение обучающимися контрольной работы.

4.1 Лекции

№	Наименование раздела дисциплины	Тема и содержание лекций
1.	Раздел 1. Методологические основы управления финансами предприятия	<p>Тема 1.1. Основы организации финансового менеджмента. Сущность финансового менеджмента и его роль в системе управления предприятием. Основная цель и условия финансового менеджмента. Элементы и структура финансового менеджмента. Основные принципы управления финансовым менеджмента. Система управления финансами на предприятии. Финансовый механизм предприятий и его элементы. Цель и задачи управления финансами в условиях рынка. Функции финансового менеджмента.</p> <p>Тема 1.2. Информационное обеспечение и анализ финансового состояния предприятия. Основные элементы информационного обеспечения системы управления (пять блоков). Финансовая отчетность в системе управления. Состав, структура и содержание основных разделов финансовой отчетности. Назначение закрытой и открытой информации. Инфляция и анализ финансовой отчетности. Характеристика, назначение и особенности расчетов при принятии финансовых решений.</p> <p>Тема 1.3. Концепция временной стоимости денег и методы их расчетов. Основные положения временной стоимости денег. Основы финансово-экономических расчетов. Простые и сложные проценты. Назначение финансово-экономических расчетов в рыночной экономике. Основные функции денег. Особенности расчета и сущности накопления денег, текущая стоимость, взнос на амортизацию, будущая стоимость аннуитета, фактор фонда возмещения. Взаимосвязь между функциями сложного процента и сравнительный анализ различных функций денег.</p>
2.	Раздел 2. Управление капиталом предприятия	<p>Тема 2.1. Финансовые решения по управлению собственным капиталом. Понятие и сущность предпринимательского капитала. Цена и структура капитала. Источники, состав и структура собственного капитала. Политика формирования собственного капитала. Оценка отдельных элементов собственного капитала. Эмиссионная политика. Дивидендная политика. Критерии измерения эффективности использования собственного капитала.</p> <p>Тема 2.2. Принятие решений о привлечении заемного капитала. Источники, состав заемного капитала и оценка стоимости его привлечения. Средне-</p>

		взвешенная стоимость капитала и оценка рыночной стоимости кредита. Формирование заемного капитала в форме облигационных займов. Эффект финансового рычага (левериджа) и его использование при управлении заемным капиталом. Организация процесса кредитования заемщика. Показатели эффективности использования заемного капитала.
3.	Раздел 3. Управление активами предприятия	<p>Тема 3.1. Принятие решений по управлению основным капиталом. Экономическое содержание вложений в основные средства (капитальные активы). Инвестиционная политика предприятия. Источники финансирования капитальных вложений. Порядок и методы финансирования капитальных вложений. Долгосрочный кредит как источник финансирования капитальных вложений. Лизинговый метод финансирования капитальных вложений. Проектное финансирование. Финансирование капитальных вложений на основе соглашений о разделе продукции.</p> <p>Тема 3.2. Принятие решений по управлению портфелем финансовых активов. Финансовые инвестиции (вложения) предприятий. Типы портфелей ценных бумаг и инвестиционных стратегий. Методический подход к управлению портфелем ценных бумаг акционерного общества. Диверсификация фондового портфеля. Оценка эффективности фондового портфеля. Мониторинг портфеля ценных бумаг. Оценка инвестиционной привлекательности ценных бумаг акционерного общества (эмитента). Риски, связанные с портфельными инвестициями, и способы их снижения.</p> <p>Тема 3.3. Управление оборотным капиталом. Понятие, состав, структура и назначение оборотного капитала. Политика в области оборотного капитала. Источники формирования оборотного капитала. Управление запасами. Финансовое решение в управлении дебиторской (кредиторской) задолженности. Управление денежными средствами.</p>
4.	Раздел 4. Финансовое планирование на предприятии	<p>Тема 4.1. Методология финансового планирования. Финансовое планирование и разработка бюджетов на предприятии. Необходимость и сущность финансового планирования. Процедура, задачи и этапы планирования. Методы финансового планирования и особенности их использования. Практика финансового планирования в России и за рубежом. Виды и содержание финансовых планов. Финансовый план: структура и состав, взаимосвязь с производственно-коммерческой деятельностью.</p> <p>Тема 4.2. Основные финансовые показатели в системе бизнес-планирования. Назначение и сущность бизнес-плана на предприятии. Процедура составления бизнес-плана. Основные документы для составления финансового плана и комментарии к ним. Отчет о финансовых результатах. Отчет о движении денежных средств. Баланс предприятия. Оценка эффективности финансового плана.</p> <p>Тема 4.3. Стратегическое финансовое планирование. Матрица финансовой стратегии, основы их построения и характеристика. Позиция успеха, равновесия и дефицита. Виды затрат: переменные и постоянные. Понятие операционного рычага и методика расчета. Формула Дюпона. Показатели «коммерческой маржи» и «коэффициента трансформации». Характеристика и факторы, влияющие на показатели «коммерческой маржи» и «коэффициента трансформации».</p> <p>Тема 4.4. Текущее финансовое планирование. Распределение прибыли. Понятие нормы распределения. Доходность капитала и методика расчета Оптимизация использования прибыли. Система бюджетирования на предприятии.</p>

4.2 Лабораторные работы

Не предусмотрено учебным планом.

4.3 Практические занятия

№	Наименование раздела дисциплины	Тема и содержание занятия
1.	Раздел 1. Методологические основы управления финансами предприятия	<p>Тема 1. Основы организации финансового менеджмента Задания по оценке организационно-правовой структуры предприятия для эффективного управления финансами и анализу функционала структурных служб и подразделений предприятия, обеспечивающих разработку и принятие управленческих решений по управлению финансами.</p> <p>Тема 2 Информационное обеспечение и анализ финансового состояния предпри-</p>

		<p>ятия. Задания по формированию информационной базы из внешних и внутренних источников для управления финансами предприятия. Задания по сбору, систематизации и анализу внешней и внутренней информации предприятия как основы для принятия решений по управлению финансами предприятия.</p> <p>Тема 3. Концепция временной стоимости денег и методы их расчетов Задания по оценке изменения стоимости денег во времени и влияния на решения по управлению финансами предприятия.</p>
2.	Раздел 2. Управление капиталом предприятия	<p>Тема 4. Управление собственным капиталом. Задания по формированию, распределению и использованию фондов денежных средств на основе собственного капитала с учетом его стоимости и обеспечения эффективности операционной, инвестиционной и финансовой деятельности.</p> <p>Тема 5. Управление заемным капиталом. Задания по формированию, распределению и использованию фондов денежных средств на основе долгосрочного и краткосрочного заемного капитала с учетом его стоимости и обеспечения эффективности операционной, инвестиционной и финансовой деятельности..</p>
3.	Раздел 3. Управление активами предприятия	<p>Тема 6. Управление основным капиталом. Задания по формированию основного капитала из различных источников, распределению его на капитальные активы для обеспечения финансовой устойчивости, обеспечения конкурентных преимуществ предприятия и роста благосостояния собственников.</p> <p>Тема 7. Управление оборотным капиталом. Задания по формированию оборотного капитала из различных источников, распределению его на оборотные активы для обеспечения финансовой устойчивости и платежеспособности и управлению эффективным использованием.</p> <p>Тема 8. Управление финансовыми активами. Задания по управлению долгосрочными и краткосрочными финансовыми активами для обеспечения финансовой и инвестиционной деятельности предприятия.</p>
4.	Раздел 4. Финансовое планирование на предприятии	<p>Тема 9. Методология финансового планирования. Задания по использованию методов финансового планирования при разработке финансового плана.</p> <p>Тема 10. Основные финансовые показатели в системе бизнес-планирования. Задания по формированию и анализу денежных потоков в системе бизнес-планирования и оценке их эффективности.</p> <p>Тема 11. Стратегическое финансовое планирование. Задания по разработке финансовой стратегии предприятия.</p> <p>Тема 12. Текущее финансовое планирование. Задания по разработке текущих бюджетов.</p>

4.4 Компьютерные практикумы

Не предусмотрено учебным планом.

4.5 Групповые и индивидуальные консультации по курсовым работам (курсовым проектам)

Не предусмотрено учебным планом.

4.6 Самостоятельная работа обучающегося в период теоретического обучения

Самостоятельная работа обучающегося в период теоретического обучения включает в себя:

- самостоятельную подготовку к учебным занятиям, включая подготовку к аудиторным формам текущего контроля успеваемости;
- выполнение домашнего задания 1;
- выполнение домашнего задания 2;
- самостоятельную подготовку к промежуточной аттестации.

В таблице указаны темы для самостоятельного изучения обучающимся:

№	Наименование раздела дисциплины	Темы для самостоятельного изучения
---	---------------------------------	------------------------------------

1.	Раздел 1. Методологические основы управления финансами предприятия	Темы для самостоятельного изучения соответствуют темам аудиторных учебных занятий
2.	Раздел 2. Управление капиталом предприятия	Темы для самостоятельного изучения соответствуют темам аудиторных учебных занятий
3.	Раздел 3. Управление активами предприятия	Темы для самостоятельного изучения соответствуют темам аудиторных учебных занятий
4.	Раздел 4. Финансовое планирование на предприятии	Темы для самостоятельного изучения соответствуют темам аудиторных учебных занятий

4.7 Самостоятельная работа обучающегося и контактная работа обучающегося с преподавателем в период промежуточной аттестации

Работа обучающегося в период промежуточной аттестации включает в себя подготовку к формам промежуточной аттестации (к экзамену), а также саму промежуточную аттестацию.

5. Оценочные материалы по дисциплине

Фонд оценочных средств по дисциплине приведён в Приложении 1 к рабочей программе дисциплины.

Оценочные средства для проведения промежуточной аттестации, а также текущего контроля по дисциплине хранятся на кафедре (структурном подразделении), ответственной за преподавание данной дисциплины.

6. Учебно-методическое и материально-техническое обеспечение дисциплины

Основные принципы осуществления учебной работы обучающихся изложены в локальных нормативных актах, определяющих порядок организации контактной работы и порядок самостоятельной работы обучающихся. Организация учебной работы обучающихся на аудиторных учебных занятиях осуществляется в соответствии с п. 3.

6.1 Перечень учебных изданий и учебно-методических материалов для освоения дисциплины

Для освоения дисциплины обучающийся может использовать учебные издания и учебно-методические материалы, имеющиеся в научно-технической библиотеке НИУ МГСУ и/или размещённые в Электронных библиотечных системах.

Актуальный перечень учебных изданий и учебно-методических материалов представлен в Приложении 2 к рабочей программе дисциплины.

6.2 Перечень профессиональных баз данных и информационных справочных систем

При осуществлении образовательного процесса по дисциплине используются профессиональные базы данных и информационных справочных систем, перечень которых указан в Приложении 3 к рабочей программе дисциплины.

6.3 Перечень материально-технического, программного обеспечения освоения дисциплины

Учебные занятия по дисциплине проводятся в помещениях, оснащенных соответствующим оборудованием и программным обеспечением.

Перечень материально-технического и программного обеспечения дисциплины приведен в Приложении 4 к рабочей программе дисциплины.

Шифр	Наименование дисциплины
Б1.О.22	Финансовый менеджмент
Код направления подготовки / специальности	38.03.02
Направление подготовки / специальность	Менеджмент
Наименование ОПОП (направленность / профиль)	Менеджмент в инвестиционно-строительной сфере
Год начала реализации ОПОП	2021
Уровень образования	бакалавриат
Форма обучения	очная
Год разработки/обновления	2021

ФОНД ОЦЕНОЧНЫХ СРЕДСТВ

1. Описание показателей и критериев оценивания компетенций, описание шкал оценивания

Оценивание формирования компетенций производится на основе показателей оценивания, указанных в п.2. рабочей программы и в п.1.1 ФОС.

Связь компетенций, индикаторов достижения компетенций и показателей оценивания приведена в п.2 рабочей программы.

1.1. Описание формирования и контроля показателей оценивания

Оценивание уровня освоения обучающимся компетенций осуществляется с помощью форм промежуточной аттестации и текущего контроля. Формы промежуточной аттестации и текущего контроля успеваемости по дисциплине, с помощью которых производится оценивание, указаны в учебном плане и в п.3 рабочей программы.

В таблице приведена информация о формировании результатов обучения по дисциплине разделами дисциплины, а также о контроле показателей оценивания компетенций формами оценивания.

Наименование показателя оценивания (результата обучения по дисциплине)	Номера разделов дисциплины	Формы оценивания (формы промежуточной аттестации, текущего контроля успеваемости)
Знает базовые положения методологии финансового планирования	1, 4	Контрольная работа. Домашнее задание №2. Экзамен.
Знает виды доходности капитала	1,2,3	Контрольная работа. Домашнее задание №1. Экзамен.
Знает виды и содержание финансовых планов	1, 4	Контрольная работа. Домашнее задание №2. Экзамен.
Знает виды и формы представления внешней и внутренней информации	1	Контрольная работа. Экзамен.
Знает источники информации для проведения финансово-экономических расчетов	1	Контрольная работа. Экзамен.
Знает критерии измерения эффективности использования собственного капитала	1,2	Контрольная работа. Домашнее задание №1. Экзамен.
Знает методику расчета операционного рычага	1,3,4	Контрольная работа. Домашнее задание №2. Экзамен.
Знает методы расчета стоимости денег	1	Контрольная работа. Экзамен.
Знает методы финансирования капитальных	1,2,3	Контрольная работа. Домашнее за-

вложений		дание №1. Экзамен.
Знает направления оптимизации прибыли	1,2, 4	Контрольная работа. Домашнее задание №1. Домашнее задание №2. Экзамен.
Знает организацию процесса кредитования заемщика	1,2	Контрольная работа. Домашнее задание №1. Экзамен.
Знает основные документы для составления финансового плана	1, 4	Контрольная работа. Домашнее задание №2. Экзамен.
Знает основные положения временной стоимости денег	1	Контрольная работа. Домашнее задание №1. Экзамен.
Знает основные принципы управления финансового менеджмента	1	Контрольная работа. Домашнее задание №1. Экзамен.
Знает основные финансовые показатели в системе бизнес-планирования	1, 4	Контрольная работа. Домашнее задание №2. Экзамен.
Знает основные функции денег	1	Контрольная работа. Домашнее задание №1. Экзамен.
Знает основные элементы информационного обеспечения системы управления финансами	1	Контрольная работа. Домашнее задание №1. Экзамен.
Знает подходы к управлению портфелем ценных бумаг акционерного общества	1,2,3,4	Контрольная работа. Домашнее задание №1. Домашнее задание №2. Экзамен.
Знает порядок распределения прибыли	1,2,3,4	Контрольная работа. Домашнее задание №1. Домашнее задание №2. Экзамен.
Знает процедуры, задачи и этапы финансового планирования	1,4	Контрольная работа. Домашнее задание №1. Экзамен.
Знает различия между операционной, инвестиционной и финансовой деятельностью предприятия	1,2,3,4	Контрольная работа. Домашнее задание №1. Домашнее задание №2. Экзамен.
Знает содержательные характеристики денежных потоков	1,2,3,4	Контрольная работа. Домашнее задание №1. Домашнее задание №2. Экзамен.
Знает содержательные характеристики дивидендной политики предприятия	1,2,3,4	Контрольная работа. Домашнее задание №1. Домашнее задание №2. Экзамен.
Знает содержательные характеристики эмиссионной политики предприятия	1,2,3,4	Контрольная работа. Домашнее задание №1. Домашнее задание №2. Экзамен.
Знает способы и методы управления заемным капиталом	1,2,3,4	Контрольная работа. Домашнее задание №1. Домашнее задание №2. Экзамен.
Знает способы и методы управления оборотным капиталом	1,2,3,4	Контрольная работа. Домашнее задание №1. Домашнее задание №2. Экзамен.
Знает способы и методы управления основным капиталом	1,2,3,4	Контрольная работа. Домашнее задание №1. Домашнее задание №2. Экзамен.
Знает способы и методы управления портфелем финансовых активов	1,2,3,4	Контрольная работа. Домашнее задание №1. Домашнее задание №2. Экзамен.
Знает способы и методы управления собственным капиталом	1,2,3,4	Контрольная работа. Домашнее задание №1. Домашнее задание №2. Экзамен.
Знает способы и приемы определения потребности в финансовых ресурсах предприятия	1, 4	Контрольная работа. Домашнее задание №2. Экзамен.
Знает способы решения задачи по формированию, распределению и использованию финансов предприятия	1,2,3,4	Контрольная работа. Домашнее задание №1. Домашнее задание №2. Экзамен.
Знает структуру баланса предприятия	1,2,3,4	Контрольная работа. Домашнее задание №1. Домашнее задание №2. Экзамен.

Знает структуру и состав финансового плана	1, 4	Контрольная работа. Домашнее задание №1. Домашнее задание №2. Экзамен.
Знает структуру отчета о движении денежных средств	1,2,3,4	Контрольная работа. Домашнее задание №1. Домашнее задание №2. Экзамен.
Знает структуру отчета о финансовых результатах	1,,4	Контрольная работа. Домашнее задание №1. Домашнее задание №2. Экзамен.
Знает функции финансового менеджмента	1	Контрольная работа. Домашнее задание №1. Экзамен.
Знает цели и задачи управления финансами предприятия	1	Контрольная работа. Домашнее задание №1. Экзамен.
Знает элементы и структуру финансового менеджмента	1	Контрольная работа. Домашнее задание №1. Экзамен.
Имеет навыки (начального уровня) анализа функционала структурных служб и подразделений предприятия, обеспечивающих разработку и принятие управленческих решений в системе финансового менеджмента предприятия	1	Контрольная работа. Домашнее задание №1. Экзамен.
Имеет навыки (начального уровня) выбора варианта финансирования	1,2,3,4	Контрольная работа. Домашнее задание №1. Домашнее задание №2. Экзамен.
Имеет навыки (начального уровня) выбора источников финансирования деятельности предприятия	1,2,3,4	Контрольная работа. Домашнее задание №1. Домашнее задание №2. Экзамен.
Имеет навыки (начального уровня) выбора метода расчета стоимости денег	1, 4	Контрольная работа. Домашнее задание №1. Домашнее задание №2. Экзамен.
Имеет навыки (начального уровня) выбора оптимального способа решения задачи по формированию, распределению и использованию финансов предприятия	1,2,3,4	Контрольная работа. Домашнее задание №1. Домашнее задание №2. Экзамен.
Имеет навыки (начального уровня) выбора способов снижения финансовых рисков	1,2,3,4	Контрольная работа. Домашнее задание №1. Домашнее задание №2. Экзамен.
Имеет навыки (начального уровня) выбора факторов, влияющих на показатели «коммерческой маржи» и «коэффициента трансформации»	1, 4	Контрольная работа. Домашнее задание №1. Домашнее задание №2. Экзамен.
Имеет навыки (начального уровня) идентификации рисков, связанных с портфельными инвестициями	1,2,3,4	Контрольная работа. Домашнее задание №1. Домашнее задание №2. Экзамен.
Имеет навыки (начального уровня) определения потребности в финансовых ресурсах предприятия	1,2,3,4	Контрольная работа. Домашнее задание №1. Домашнее задание №2. Экзамен.
Имеет навыки (начального уровня) определения цены и структуры капитала	1,2,4	Контрольная работа. Домашнее задание №1. Домашнее задание №2. Экзамен.
Имеет навыки (начального уровня) оценки организационно-правовой структуры предприятия для эффективного управления финансами	1	Контрольная работа. Домашнее задание №1. Экзамен.
Имеет навыки (начального уровня) оценки отдельных элементов собственного капитала	1,2,3,4	Контрольная работа. Домашнее задание №1. Домашнее задание №2. Экзамен.
Имеет навыки (начального уровня) оценки показателей прибыли и рентабельности предприятия	1, 4	Контрольная работа. Домашнее задание №1. Домашнее задание №2. Экзамен.
Имеет навыки (начального уровня) оценки рыночной стоимости кредита	1,2, 4	Контрольная работа. Домашнее задание №1. Домашнее задание №2. Экзамен.
Имеет навыки (начального уровня) оценки	1,2,3,4	Контрольная работа. Домашнее за-

финансовой устойчивости предприятия		дание №1. Домашнее задание №2. Экзамен.
Имеет навыки (начального уровня) оценки эффективности использования собственного капитала	1,2,3,4	Контрольная работа. Домашнее задание №1. Домашнее задание №2. Экзамен.
Имеет навыки (начального уровня) оценки эффективности финансового плана	1, 4	Контрольная работа. Домашнее задание №1. Домашнее задание №2. Экзамен.
Имеет навыки (начального уровня) оценки эффективности фондового портфеля	1,2,3,4	Контрольная работа. Домашнее задание №1. Домашнее задание №2. Экзамен.
Имеет навыки (начального уровня) оценки инвестиционной привлекательности ценных бумаг акционерного общества (эмитента)	1,2, 4	Контрольная работа. Домашнее задание №1. Домашнее задание №2. Экзамен.
Имеет навыки (начального уровня) проведения финансово-экономических расчетов	1,2,3,4	Контрольная работа. Домашнее задание №1. Домашнее задание №2. Экзамен.
Имеет навыки (начального уровня) разбора ситуационных задач по управлению финансами предприятия	1,2,3,4	Контрольная работа. Домашнее задание №1. Домашнее задание №2. Экзамен.
Имеет навыки (начального уровня) разработки финансовой стратегии предприятия	1,2,3,4	Контрольная работа. Домашнее задание №1. Домашнее задание №2. Экзамен.
Имеет навыки (начального уровня) расчета показателей использования заемного капитала	1,2,3,4	Контрольная работа. Домашнее задание №1. Домашнее задание №2. Экзамен.
Имеет навыки (начального уровня) расчета средневзвешенной стоимости капитала	1,2, 4	Контрольная работа. Домашнее задание №1. Домашнее задание №2. Экзамен.
Имеет навыки (начального уровня) расчета эффекта финансового рычага (левериджа)	1,2,3,4	Контрольная работа. Домашнее задание №1. Домашнее задание №2. Экзамен.
Имеет навыки (начального уровня) формирования и анализа денежных потоков	1,2,3,4	Контрольная работа. Домашнее задание №1. Домашнее задание №2. Экзамен.
Имеет навыки (основного уровня) определения состава, структуры и содержания основных разделов финансовой отчетности	1, 4	Контрольная работа. Домашнее задание №1. Домашнее задание №2. Экзамен.
Имеет навыки (основного уровня) определения целей и задач управления финансами на предприятии	1	Контрольная работа. Домашнее задание №1. Экзамен.
Имеет навыки (основного уровня) сравнительного анализа различных функций финансов	1	Контрольная работа. Домашнее задание №1. Домашнее задание №2. Экзамен.

1.2. Описание критериев оценивания компетенций и шкалы оценивания

При проведении промежуточной аттестации в форме экзамена используется шкала оценивания: «2» (неудовлетворительно), «3» (удовлетворительно), «4» (хорошо), «5» (отлично).

Показателями оценивания являются знания и навыки обучающегося, полученные при изучении дисциплины.

Критериями оценивания достижения показателей являются:

Показатель оценивания	Критерий оценивания
Знания	Знание терминов и определений, понятий
	Знание основных закономерностей и соотношений, принципов
	Объем освоенного материала, усвоение всех дидактических единиц (разделов)

	Полнота ответов на проверочные вопросы
	Правильность ответов на вопросы
	Чёткость изложения и интерпретации знаний
Навыки начального уровня	Навыки выбора методик выполнения заданий
	Навыки выполнения заданий различной сложности
	Навыки самопроверки. Качество сформированных навыков
	Навыки анализа результатов выполнения заданий, решения задач
Навыки основного уровня	Навыки представления результатов решения задач
	Навыки выбора методик выполнения заданий
	Навыки выполнения заданий различной сложности
	Навыки самопроверки. Качество сформированных навыков
	Навыки анализа результатов выполнения заданий, решения задач
	Навыки представления результатов решения задач
	Навыки обоснования выполнения заданий
	Быстрота выполнения заданий
Самостоятельность в выполнении заданий	
	Результативность (качество) выполнения заданий

2. Типовые контрольные задания для оценивания формирования компетенций

2.1. Промежуточная аттестация

2.1.1. Промежуточная аттестация в форме экзамена, дифференцированного зачета (зачета с оценкой), зачета

Форма(ы) промежуточной аттестации:

Экзамен в 6 семестре (очная форма обучения).

Перечень типовых вопросов/заданий для проведения экзамена:

№	Наименование раздела дисциплины	Типовые вопросы/задания				
1	Методологические основы управления финансами предприятия	<p>Типовые вопросы:</p> <ol style="list-style-type: none"> 1. Содержание и назначение финансов предприятий. 2. Организация финансов предприятий различных форм собственности. 3. Финансовый менеджмент как наука об управлении финансами предприятия. 4. Базовые концепции финансового менеджмента: содержание, особенности. 5. Временная стоимость денег и ее учет в принятии финансовых решений. 6. Учет инфляции при управлении финансами предприятия. 7. Финансовые рынки и инструменты. 8. Ключевые финансовые коэффициенты. 9. Информационное обеспечение финансового менеджмента. 10. Методологические основы принятия финансовых решений. <p>Типовые задания:</p> <ol style="list-style-type: none"> 1. Компания подвела итоги своей деятельности на отчетную дату. Баланс корпорации представлен в таблице. Прочие исходные данные: <ul style="list-style-type: none"> • Коэффициент автономии • Коэффициент текущей ликвидности • Коэффициент абсолютной ликвидности • Соотношение основных средств и нематериальных активов • Соотношение запасов и дебиторской задолженности • Соотношение акционерного капитала, добавочного капитала и нераспределенной прибыли <table border="1" data-bbox="550 1989 1423 2049"> <tr> <td>Активы</td> <td>Пассивы</td> </tr> <tr> <td>I Внеоборотные активы</td> <td>III Капитал и резервы</td> </tr> </table> 	Активы	Пассивы	I Внеоборотные активы	III Капитал и резервы
Активы	Пассивы					
I Внеоборотные активы	III Капитал и резервы					

		<table border="1"> <tr> <td>Основные средства</td> <td>?</td> <td>Акционерный капитал</td> <td>?</td> </tr> <tr> <td>Нематериальные активы</td> <td>?</td> <td>Добавочный капитал</td> <td>?</td> </tr> <tr> <td>Долгосрочные финансовые вложения</td> <td>x</td> <td>Нераспределенная прибыль</td> <td>?</td> </tr> <tr> <td colspan="2"></td> <td colspan="2">IV Долгосрочные обязательства</td> </tr> <tr> <td colspan="2">II Оборотные активы</td> <td>Долгосрочный кредит</td> <td>x</td> </tr> <tr> <td colspan="2"></td> <td colspan="2">V Краткосрочные обязательства</td> </tr> <tr> <td>Запасы</td> <td>?</td> <td>Краткосрочный займ</td> <td>?</td> </tr> <tr> <td>НДС по приобретенным ценностям</td> <td>x</td> <td>Кредиторская задолженность</td> <td>x</td> </tr> <tr> <td>Дебиторская задолженность</td> <td>?</td> <td></td> <td></td> </tr> <tr> <td>Краткосрочные финансовые вложения</td> <td>x</td> <td></td> <td></td> </tr> <tr> <td>Денежные средства</td> <td>?</td> <td></td> <td></td> </tr> <tr> <td>Валюта баланса</td> <td>xx</td> <td>Валюта баланса</td> <td>xx</td> </tr> </table>	Основные средства	?	Акционерный капитал	?	Нематериальные активы	?	Добавочный капитал	?	Долгосрочные финансовые вложения	x	Нераспределенная прибыль	?			IV Долгосрочные обязательства		II Оборотные активы		Долгосрочный кредит	x			V Краткосрочные обязательства		Запасы	?	Краткосрочный займ	?	НДС по приобретенным ценностям	x	Кредиторская задолженность	x	Дебиторская задолженность	?			Краткосрочные финансовые вложения	x			Денежные средства	?			Валюта баланса	xx	Валюта баланса	xx	
Основные средства	?	Акционерный капитал	?																																																
Нематериальные активы	?	Добавочный капитал	?																																																
Долгосрочные финансовые вложения	x	Нераспределенная прибыль	?																																																
		IV Долгосрочные обязательства																																																	
II Оборотные активы		Долгосрочный кредит	x																																																
		V Краткосрочные обязательства																																																	
Запасы	?	Краткосрочный займ	?																																																
НДС по приобретенным ценностям	x	Кредиторская задолженность	x																																																
Дебиторская задолженность	?																																																		
Краткосрочные финансовые вложения	x																																																		
Денежные средства	?																																																		
Валюта баланса	xx	Валюта баланса	xx																																																
		<p>Восстановите баланс предприятия.</p> <p>2. Предприятие составило отчет о финансовых результатах своей деятельности за текущий период. В таблице приведены основные показатели деятельности предприятия за год, руб.:</p> <table border="1"> <thead> <tr> <th>№ п/п</th> <th>Показатель деятельности</th> <th>год</th> </tr> </thead> <tbody> <tr> <td>1</td> <td>Собственный капитал</td> <td>x</td> </tr> <tr> <td>2</td> <td>Выручка</td> <td>x</td> </tr> <tr> <td>3</td> <td>Себестоимость</td> <td>x</td> </tr> <tr> <td>4</td> <td>Амортизация</td> <td>x</td> </tr> <tr> <td>5</td> <td>Проценты к уплате</td> <td>x</td> </tr> <tr> <td>6</td> <td>Налог</td> <td>x</td> </tr> </tbody> </table> <p>Оцените эффективность управления капиталом предприятия, используя показатель рентабельности собственного капитала ROE, рассчитанный на основе EBITDA.</p> <p>3. С третьего года от момента анализа в течение 18 лет ценная бумага будет генерировать еже-годный доход в сумме 500 руб. По какой цене можно приобрести эту ценную бумагу в данный момент, если рыночная норма прибыли равна 8%?</p> <p>4. Определите:</p> <ol style="list-style-type: none"> размер чистого оборотного капитала организации. структуру капитала организации по следующим признакам: по объекту инвестирования, по принадлежности организации. <p>Сделайте выводы об особенностях финансово-хозяйственной деятельности организации. Организация занимается перевозками строительных грузов. Баланс организации на 31 декабря отчетного года.</p> <p style="text-align: center;">Баланс организации на 31 декабря в</p> <table border="1"> <thead> <tr> <th>Актив</th> <th>тыс. руб.</th> <th>Пассив</th> <th>тыс. руб.</th> </tr> </thead> <tbody> <tr> <td>Здания</td> <td>?</td> <td>Уставный капитал</td> <td>?</td> </tr> <tr> <td>Оборудование</td> <td>?</td> <td>Нераспределенная прибыль</td> <td>?</td> </tr> <tr> <td>Запасы</td> <td>?</td> <td>Кредиторская задолженность</td> <td>?</td> </tr> <tr> <td>Дебиторская задолженность</td> <td>?</td> <td>Векселя к уплате</td> <td>?</td> </tr> <tr> <td>Денежные средства</td> <td>?</td> <td>Полученные авансы</td> <td>?</td> </tr> <tr> <td>Баланс</td> <td>?</td> <td>Баланс</td> <td>?</td> </tr> </tbody> </table>	№ п/п	Показатель деятельности	год	1	Собственный капитал	x	2	Выручка	x	3	Себестоимость	x	4	Амортизация	x	5	Проценты к уплате	x	6	Налог	x	Актив	тыс. руб.	Пассив	тыс. руб.	Здания	?	Уставный капитал	?	Оборудование	?	Нераспределенная прибыль	?	Запасы	?	Кредиторская задолженность	?	Дебиторская задолженность	?	Векселя к уплате	?	Денежные средства	?	Полученные авансы	?	Баланс	?	Баланс	?
№ п/п	Показатель деятельности	год																																																	
1	Собственный капитал	x																																																	
2	Выручка	x																																																	
3	Себестоимость	x																																																	
4	Амортизация	x																																																	
5	Проценты к уплате	x																																																	
6	Налог	x																																																	
Актив	тыс. руб.	Пассив	тыс. руб.																																																
Здания	?	Уставный капитал	?																																																
Оборудование	?	Нераспределенная прибыль	?																																																
Запасы	?	Кредиторская задолженность	?																																																
Дебиторская задолженность	?	Векселя к уплате	?																																																
Денежные средства	?	Полученные авансы	?																																																
Баланс	?	Баланс	?																																																
2	Управление капиталом предприятия	<p>Типовые вопросы:</p> <ol style="list-style-type: none"> Состав и структура собственного капитала: анализ, эффективность использования. Источники собственного капитала и оценка их стоимости. Эмиссия корпоративных ценных бумаг. Финансовые решения по реализации дивидендной политики. Состав и структура заемного капитала: анализ, эффективность использования Оценка стоимости привлеченного заемного капитала. Средневзвешенная стоимость капитала. 																																																	

		<p>8. Управление привлеченными средствами. 9. Эффект финансового рычага (левериджа) и его использование при управлении заемным капиталом. 10. Технология кредитования банком предприятия-заемщика. 11. Моделирование безубыточной деятельности предприятия с помощью эффекта производственного рычага. 12. Взаимосвязь эффектов производственного и финансового рычага.</p> <p>Типовые задания: 1. Предприятие разрабатывает финансирование проекта с ожидаемой доходностью $x\%$. В таблице представлены доступные источники финансирования, их цена и предполагаемая доля в структуре капитала.</p> <table border="1" data-bbox="496 506 1481 770"> <thead> <tr> <th colspan="3">Вариант 1</th> <th colspan="3">Вариант 2</th> <th colspan="3">Вариант 3</th> </tr> <tr> <th>Источник</th> <th>Цена</th> <th>Доля</th> <th>Источник</th> <th>Цена</th> <th>Доля</th> <th>Источник</th> <th>Цена</th> <th>Доля</th> </tr> </thead> <tbody> <tr> <td>Кредит</td> <td>x</td> <td>x</td> <td>Кредит</td> <td>x</td> <td>x</td> <td>Эмиссия акций</td> <td>x</td> <td>x</td> </tr> <tr> <td>Эмиссия акций</td> <td>x</td> <td>x</td> <td>Облигационный займ</td> <td>x</td> <td>x</td> <td>Облигационный займ</td> <td>x</td> <td>x</td> </tr> </tbody> </table> <p>Выберите наиболее оптимальный вариант финансирования проекта. 2. Собственный капитал компании составляет 60 млн. руб. Получена чистая прибыль в объеме 12 млн. руб. Акционеры настаивают на выплате не менее чем 4 млн. руб. дивидендов. Каков достижимый темп роста компании при этом условии? 3. Компания с привлечением заемного капитала хочет в текущем году дать старт проекту, в который необходимо вложить 1500000 рублей. Отношение собственного и заемного капиталов — 50/50. Заемный капитал привлекается под 8% годовых. Определите средневзвешенную стоимость капитала. 4. Акционерное общество, имеющее по своим акциям β-коэффициент 2,5, собирается привлечь дополнительный капитал путем эмиссии обыкновенных акций. Уровень безрисковой процентной ставки составляет 6,25%, средняя доходность рынка — 14%. Определите ожидаемую доходность и премию за риск акции нового выпуска, используя модель CAPM.</p>	Вариант 1			Вариант 2			Вариант 3			Источник	Цена	Доля	Источник	Цена	Доля	Источник	Цена	Доля	Кредит	x	x	Кредит	x	x	Эмиссия акций	x	x	Эмиссия акций	x	x	Облигационный займ	x	x	Облигационный займ	x	x
Вариант 1			Вариант 2			Вариант 3																																
Источник	Цена	Доля	Источник	Цена	Доля	Источник	Цена	Доля																														
Кредит	x	x	Кредит	x	x	Эмиссия акций	x	x																														
Эмиссия акций	x	x	Облигационный займ	x	x	Облигационный займ	x	x																														
3	Управление активами предприятия	<p>Типовые вопросы: 1. Источники финансирования долгосрочных инвестиций в основной капитал. 2. Выбор способа финансирования капитальных активов. 3. Лизинг, как способ финансирования основных производственных фондов 4. Источники финансирования оборотных активов 5. Источники финансирования запасов 6. Управление запасами 7. Управление дебиторской задолженностью 8. Управление краткосрочными финансовыми вложениями 9. Управление денежными средствами 10. Технология определения текущих финансовых потребностей. 11. Принципы и методы управления основным капиталом. 12. Управление оборотными активами в процессе производственного и финансового циклов. 13. Финансовые решения по управлению денежными средствами и ликвидностью баланса. 14. Выбор стратегии финансирования оборотных активов. 15. Определение политики комплексного оперативного управления оборотными активами и краткосрочными обязательствами. 16. Финансовые решения по выбору источников формирования оборотных активов.</p> <p>Типовые задания: Задание 1. В таблицах представлены отчет о финансовых результатах компании и сокращенный баланс.</p> <table border="1" data-bbox="496 1872 1481 2060"> <thead> <tr> <th colspan="2">Отчет о финансовых результатах, в тысячах рублей</th> </tr> <tr> <th>Показатель</th> <th>Значение показателя</th> </tr> </thead> <tbody> <tr> <td>Чистая выручка от реализации</td> <td>10 171</td> </tr> <tr> <td>Себестоимость реализованной продукции</td> <td>7 621</td> </tr> <tr> <td>Прочие расходы</td> <td>689</td> </tr> </tbody> </table>	Отчет о финансовых результатах, в тысячах рублей		Показатель	Значение показателя	Чистая выручка от реализации	10 171	Себестоимость реализованной продукции	7 621	Прочие расходы	689																										
Отчет о финансовых результатах, в тысячах рублей																																						
Показатель	Значение показателя																																					
Чистая выручка от реализации	10 171																																					
Себестоимость реализованной продукции	7 621																																					
Прочие расходы	689																																					

		Амортизация	514		
		Прибыль до уплаты процентов и налогов	1 347		
		Проценты	260		
		Налоги	426		
		Чистая прибыль	661		
		Дивиденды	130		
		Баланс, в тысячах рублей			
		Показатель	Значение показателя		
			Начало года	Конец года	
		Денежные средства и краткосрочные ценные бумаги	62	23	
		Счета к получению	905	890	
		Запасы	892	876	
		Прочие оборотные активы	33	40	
		Итого оборотные активы	1 892	1 829	
		Лесные угодья, здания и оборудование	5 012	4 937	
		Прочие долгосрочные активы	211	290	
		Итого активы	7 115	7 056	
		Займы к погашению	210	318	
		Счета к оплате	404	394	
		Прочие краткосрочные обязательства	399	212	
		Итого краткосрочные обязательства	1 013	924	
		Долгосрочные займы и капитальный лизинг	2 514	2 336	
		Прочие долгосрочные обязательства	953	1 079	
		Обычные акции	2 635	2 717	
		Итого обязательства	7 115	7 056	
		<p>А) рассчитайте коэффициенты ликвидности;</p> <p>Б) рассчитайте коэффициенты качества управления активами (оборачиваемости);</p> <p>В) рассчитайте коэффициенты регулирования долговых отношений (выплата основного долга составляет – 434 тыс. руб. и налог на прибыль - 20 %);</p> <p>Г) рассчитайте коэффициенты прибыльности (рентабельности);</p> <p>Д) рассчитайте коэффициенты рыночной стоимости (число акций – 1000; цена акции – 15 руб.)</p> <p>Задание 2. Определить долю оборотных активов (%), финансируемых за счет собственных средств организации</p> <p>Показатели деятельности организации за отчетный год</p>			
		АКТИВ (среднегодовые значения)	тыс. руб.	ПАССИВ (среднегодовые значения)	тыс. руб.
		Основные средства	600	Собственный капитал	620
		Оборотные средства	120	Краткосрочные обязательства	100
		Итого	720	Итого	720
4	Финансовое планирование на предприятии	<p>Типовые вопросы:</p> <ol style="list-style-type: none"> 1. Планирование (прогнозирование) выручки от реализации продукции. 2. Роль бюджетов в принятии финансовых решений. 3. Классификация и содержание бюджетов, условия формирования системы эффективного бюджетного управления. 4. Принятие решений о формировании и исполнении операционных и финансовых бюджетов. 5. Денежные потоки инвестиционного проекта. 6. Дисконтирование денежных потоков. 7. Интегральные показатели оценки эффективности инвестиционных проектов. 8. Сравнительный анализ эффективности инвестиционных проектов. 9. Принятие решения об инвестициях в финансовые активы. 10. Методы оценки стоимости и доходности эмиссионных ценных бумаг. 11. Концептуальный подход к управлению фондовым портфелем акционерной компании. 			

		<p>12. Оценка доходности фондового портфеля. 13. Риск и неопределенность финансовых вложений.</p> <p>Типовые задания:</p> <p>Задание 1. Рассчитать плановую потребность организации в оборотных средствах. Показатели деятельности организации: - ожидаемые средние остатки оборотных средств в отчетном периоде - 676 тыс. руб.; - объем производства в отчетном периоде – 11720 тыс. руб.; - объем производства в плановом периоде – 12500 тыс. руб.; - планируемое ускорение оборачиваемости оборотных средств – 10%.</p> <p>Задание 2. Определить норму запаса (в днях) и минимальную потребность в собственных оборотных средствах (норматив) по вспомогательным материалам исходя их следующих данных: 1. Сумма расходов вспомогательных материалов на IV квартал планируемого года 2250 тыс. руб. (в ценах на начало планируемого года) 2. Норму запаса (в днях) по вспомогательным материалам определять исходя из того, что: - сумма месячных остатков вспомогательных материалов - 126,99 тыс. руб. в том числе неликвидные (излишние или ненужные) материалы на сумму 22 тыс. руб. - однодневный расход вспомогательных материалов в IV квартале отчетного года составил фактически 20 тыс. руб. - оцениваемый уровень инфляции в планируемом году составит 3% в квартал.</p> <p>Задание 3. По следующим исходным данным оценить целесообразность принятия инвестиционного проекта по методу чистой приведенной стоимости: Первоначальные затраты на проект 3,5 млн. руб.; Срок жизни проекта 3 года; Ежегодные амортизационные отчисления 1, млн.руб.; Ставка налога на прибыль 20%; WACC с учетом риска и инфляционной премии 45%. Поступления и затраты в ценах базового периода, млн.руб.</p> <table border="1" style="margin-left: 20px;"> <thead> <tr> <th>Год</th> <th>Поступления</th> <th>Затраты</th> </tr> </thead> <tbody> <tr> <td>1</td> <td>4</td> <td>2</td> </tr> <tr> <td>2</td> <td>4</td> <td>2</td> </tr> <tr> <td>3</td> <td>5</td> <td>3</td> </tr> </tbody> </table> <p>Прогнозируемый уровень инфляции, %</p> <table border="1" style="margin-left: 20px;"> <thead> <tr> <th>Год</th> <th>Поступления</th> <th>Затраты</th> </tr> </thead> <tbody> <tr> <td>1</td> <td>25</td> <td>20</td> </tr> <tr> <td>2</td> <td>20</td> <td>18</td> </tr> <tr> <td>3</td> <td>18</td> <td>18</td> </tr> </tbody> </table>	Год	Поступления	Затраты	1	4	2	2	4	2	3	5	3	Год	Поступления	Затраты	1	25	20	2	20	18	3	18	18
Год	Поступления	Затраты																								
1	4	2																								
2	4	2																								
3	5	3																								
Год	Поступления	Затраты																								
1	25	20																								
2	20	18																								
3	18	18																								

2.1.2. Промежуточная аттестация в форме защиты курсовой работы (курсового проекта)

Промежуточная аттестация в форме защиты курсовой работы/курсового проекта не проводится.

2.2. Текущий контроль

2.2.1. Перечень форм текущего контроля:

- контрольная работа в 6 семестре;
- домашнее задание № 1 в 6 семестре;
- домашнее задание № 2 в 6 семестре.

2.2.2. Типовые контрольные задания форм текущего контроля:

Контрольная работа. Тема «Методологические основы управления финансами предприятия. Управление капиталом предприятия. Управление активами предприятия».
Контрольная работа включает тестовые задания и задачи

Типовые тестовые задания

1. К основным задачам финансового менеджмента относятся:
 - 1) анализ и планирование каналов реализации продукции предприятия
 - 2) нахождение источников финансирования и оптимизация их структуры
 - 3) планирование объемов реализации
 - 4) все перечисленное
2. Принятие управленческих решений с учетом всех возможных альтернативных путей развития и вариантов называется принципом
 - 1) комплексности
 - 2) альтернативности
 - 3) объективности
 - 4) системности
3. Измерителями богатства акционеров являются:
 - 1) рентабельность собственного капитала,
 - 2) стоимость собственного капитала,
 - 3) стоимость бизнеса
 - 4) все перечисленное
4. Основной целью финансового менеджмента является:
 - 1) минимизация себестоимости
 - 2) максимизация рыночной цены фирмы
 - 3) обеспечение предприятия источниками финансирования
 - 4) максимизация прибыли
5. К функциям финансового менеджмента, связанных только с управлением финансами на предприятии не относится
 - 1) управление инвестициями
 - 2) управление финансовыми рисками
 - 3) управление денежными потоками
 - 4) разработка финансовой стратегии
6. Какие из перечисленных отношений являются финансовыми:
 - 1) предприятие А покупает у предприятия Б полуфабрикаты для производства;
 - 2) предприятие перечисляет налоги в бюджет;
 - 3) гражданин платит государственную пошлину
 - 4) бухгалтерия выплачивает сотрудникам заработную плату.
7. Принцип изменения стоимости денег во времени (неравноценности одновременных затрат и результатов) говорит о том, что:
 - 1) чем раньше произвести затраты на проект, тем лучше,
 - 2) по возможности следует откладывать затраты на более поздние сроки,
 - 3) чем раньше начнет поступать положительный денежный поток от проекта, тем лучше
 - 4) время поступления положительного денежного потока не важно, если независимо от времени будет получена одна и та же сумма.
8. Финансовый рынок обычно представляется как совокупность
 - 1) денежного рынка и рынка капиталов
 - 2) рынков ссудного капитала и ценных бумаг
 - 3) биржевого и внебиржевого рынков
 - 4) валютного и кредитного рынков
9. К финансовым ресурсам предприятия относятся:
 - 1) денежные средства, вложенные в основные фонды, нематериальные активы, в оборотные производственные фонды и фонды обращения
 - 2) прибыль, налоги, страховые платежи
 - 3) бюджетные и внебюджетные фонды, фонды накопления и потребления, национальный доход
 - 4) только заемные средства
10. Функции финансов:
 - 1) планирование доходов и расходов предприятия и контроль за исполнением финансового плана предприятия
 - 2) обеспечение своевременности платежей и дальнейшее распределение поступивших платежей
 - 3) мобилизация денежных ресурсов для выполнения определенной функции предприятия и контроль за их использованием
 - 4) распределение денежных фондов и контроль за этими процессами
11. Балансовая стоимость акции рассчитывается как отношение:
 - 1) рыночной стоимости одной акции к чистой прибыли на одну акцию
 - 2) чистой прибыли к числу акций в обращении
 - 3) стоимости собственного капитала к числу акций в обращении

- 4) величины дивидендных выплат к числу обыкновенных акций
12. Движение средств, связанных с приобретением или реализацией основных средств и нематериальных активов, это деятельность
- 1) инвестиционная
 - 2) текущая
 - 3) финансовая
 - 4) операционная
13. Источниками формирования оборотных активов организации, как правило, являются
- 1) собственный капитал, долгосрочные кредиты, кредиторская задолженность
 - 2) уставный капитал, добавочный капитал, денежные средства
 - 3) краткосрочные кредиты банков, кредиторская задолженность, собственный капитал
 - 4) краткосрочные финансовые вложения, денежные средства
14. Какой показатель свидетельствует о неудовлетворительной структуре баланса организации?
- 1) коэффициент оборачиваемости запасов,
 - 2) коэффициент автономии,
 - 3) коэффициент обеспеченности запасами собственных оборотных средств,
 - 4) рентабельность продаж.
15. Элементами финансового механизма являются:
- 1) прибыль, амортизационные отчисления, экономические фонды, вклады в уставный капитал
 - 2) организация, планирование, контроль и стимулирование использования финансовых ресурсов
 - 3) совокупность финансовых инструментов, методов и рычагов, а также нормативного, правового и информационного обеспечения
 - 4) собственный и заемный капитал
16. К финансовым инструментам относятся:
- 1) выручка, себестоимость, прибыль
 - 2) прибыль, ссуды банков, краткосрочные обязательства
 - 3) денежные средства, ценные бумаги, опционы, форварды, фьючерсы, свопы
 - 4) дебиторская и кредиторская задолженность
17. Анализ ликвидности баланса заключается в сравнении
- 1) обязательств организации с ее активами
 - 2) сроков погашения дебиторской и кредиторской задолженностей
 - 3) средств по активу, сгруппированных по степени их ликвидности с обязательствами по пассиву, сгруппированными по срокам их погашения
 - 4) показателей отчетного периода
18. Уравнение Дюпона показывает возможность увеличения рентабельности:
- 1) активов за счет либо повышения рентабельности продаж, либо оборачиваемости активов
 - 2) продаж за счет либо увеличения рентабельности активов, либо снижения доли заемного капитала
 - 3) собственного капитала за счет либо увеличения рентабельности активов, либо снижения доли заемного капитала
 - 4) собственного капитала за счет повышения коэффициента автономии
19. Достоверность информации означает, что информация
- 1) правдива
 - 2) нейтральна
 - 3) своевременна
 - 4) значима
20. При расчете коэффициента автономии оценивают соотношение
- 1) собственного капитала и активов предприятия
 - 2) заемного капитала и активов предприятия
 - 3) собственного и заемного капитала
 - 4) краткосрочного и долгосрочного заемного капитала
21. Более высокому удельному весу внеоборотных активов в составе имущества предприятия должен соответствовать:
- 1) больший удельный вес уставного капитала в составе совокупных пассивов
 - 2) больший удельный вес собственного капитала и других долгосрочных заемных источников финансирования в составе совокупных пассивов
 - 3) меньший удельный вес собственного капитала в совокупных пассивах
 - 4) больший удельный вес кредиторской задолженности
22. В величину срочных обязательств, принимаемых в расчет чистых оборотных активов, не включается статья.
- 1) прочие краткосрочные обязательства
 - 2) расчеты по дивидендам
 - 3) доходы будущих периодов

- 4)резервы предстоящих расходов
23. 7 Величина стоимости привлеченного капитала определяется как:
- 1)сумма процентов по кредитам и выплаченных дивидендов
 - 2)отношение расходов, связанных с привлечением финансовых ресурсов, к сумме привлеченных ресурсов.
 - 3)сумма уплаченных процентов по кредитам
 - 4)отношение заемного и собственного капитала
24. Выручка от продаж продукции за отчетный период составила 118900 тыс.руб.; фондоемкость продукции -0,65 руб. Какова средняя стоимость основных средств в отчетном периоде?
- 1)75 253 тыс. руб.
 - 2)85 235 тыс. руб.
 - 3)45673 тыс. руб.
 - 4)77 285 тыс. руб.
25. Проценты, выплачиваемые (или приносимые) лишь на исходную или основную сумму, взятую или от-данную в долг, называются
- 1)простыми процентами
 - 2)сложными процентами
 - 3)наращенными процентами
 - 4)дисконтированными процентами
26. За какой срок вклад в 100 тыс. руб. увеличится в два раза при ежегодном начислении простых процен-тов по ставке 10% годовых?
- 1)5 лет
 - 2)10 лет
 - 3)3 года
 - 4)6 лет
27. Серия равновеликих платежей или поступлений, отстоящих друг от друга на равновеликие промежутки времени называется:
- 1)аннуитетом
 - 2)рентой
 - 3)потоком постнумерандо
 - 4)потоком пренумерандо.
28. Приведенная стоимость бессрочного аннуитета постнумерандо с ежегодным поступлением 18 тыс. руб., при проценте 15 % годовых по срочным вкладам составит
- 1)2,7 тыс. руб.
 - 2)120 тыс. руб.
 - 3)117,3 тыс. руб.
 - 4)200 тыс. руб.
29. Используя формулу сложных процентов, определить сумму депозитного вклада в размере 100 млн. руб. через 2 года при ежегодном начислении 60% годовых.
- 1)249 млн. руб.
 - 2)256 млн. руб.
 - 3)188 млн. руб.
 - 4)205 млн. руб.

Типовые задачи

Задача 1.

Компания с привлечением заемного капитала хочет в текущем году дать старт проекту, в который необходимо вложить 1500000 рублей. Отношение собственного и заемного капиталов — 50/50. Заемный капитал привлекается под 8% годовых.

Задача2.

Инвестиционная компания «ФинансКапитал» приобрела 10000 привилегированных акций компании по производству соков на сумму 25000 тыс. руб. Сумма полученных в отчетном году дивидендов составила 2300 тыс. руб. Определите:

- а) рыночную цену одной акции;
- б) дивиденд, выплачиваемый на одну акцию;
- в) доходность привилегированных акций.

Задача 3.

Акционерное общество, имеющее по своим акциям β -коэффициент 2,5, собирается привлечь дополни-тельный капитал путем эмиссии обыкновенных акций. Уровень безрисковой процентной ставки составляет 6,25%, средняя доходность рынка — 14%. Определите ожидаемую доходность и премию за риск акции но-вого выпуска, используя модель CAPM.

Задача 4.

За год собственный капитал компании вырос с 40 млн. руб. ($СК_{н}$) до 60 млн. руб. ($СК_{к}$). При этом чистая прибыль компании (ЧП) составила 10 млн. руб. Акционеры настаивают на росте компании в следующем году, не менее чем на 18% ($\min K_{ур}$). Какой максимальный размер фонда дивидендных выплат при этом условии ($\max ФДВ$) и коэффициент дивидендных выплат ($\max K_{дв}$)?

Задача 5.

Акционерное общество, имеющее по своим акциям β -коэффициент 2,5, собирается привлечь дополнительный капитал путем эмиссии обыкновенных акций. Уровень безрисковой процентной ставки составляет 6,25%, средняя доходность рынка — 14%. Определите ожидаемую доходность и премию за риск акции нового выпуска, используя модель CAPM.

Задача 6.

Рыночная цена обыкновенных акций ОАО «Интегро» составляет 1200 руб. Ожидается, что их рыночная цена за два года вырастет до 1500 руб. Предполагается, что за каждую акцию в конце следующих двух лет будет выплачено по 50 руб. дивидендов. Следует определить текущую (внутреннюю) стоимость акции и ее доходность; оценить привлекательность акции как формы вложения денежных средств, если требуемая доходность составляет 14%.

Задача 7.

Определите, при какой структуре капитала в организации будет достигнуто минимальное значение средневзвешенной стоимости капитала по вариантам.

Для осуществления хозяйственной деятельности организации на первоначальном этапе необходимо сформировать активы в сумме 100 млн. руб. При минимально прогнозируемом уровне дивиденда в размере 7% (от величины собственного капитала) акции могут быть проданы на сумму 25 млн. руб. дальнейшее увеличение объема продажи акций потребует увеличения размера дивидендов. Минимальная (безрисковая) ставка процентов за кредит составляет 8%.

Показатели	Варианты							
	1	2	3	4	5	6	7	8
1. Общая потребность в капитале	100	100	100	100	100	100	100	100
2. Структура капитала								
а) собственный	25	30	40	50	60	70	80	100
б) заемный								
3. Уровень предполагаемых дивидендных выплат, %	7,0	7,2	7,5	8,0	8,5	9,0	9,5	10,0
4. Уровень ставки процента за кредит с учетом премии за риск, %	11,0	10,5	10,0	9,5	9,0	8,5	8,0	-
5. Ставка налога на прибыль	0,3	0,3	0,3	0,3	0,3	0,3	0,3	0,3
6. Стоимость капитала, %								
а) собственного								
б) заемного								
7. WACC								

Задача 8.

Строительная организация имеет следующие данные бухгалтерского баланса:

Показатели	На начало года, тыс. руб.	На конец года, тыс. руб.
АКТИВ		
I. Внеоборотные активы		
Нематериальные активы	20	18
Основные средства	1 237	1 612
Незавершенное строительство	128	259
Долгосрочные финансовые вложения	80	82
Прочие внеоборотные активы	-	-
И т о г о по разд. I	1 465	1 971
II. Оборотные активы		
Запасы	590	641
Дебиторская задолженность	85	94
Краткосрочные финансовые вложения	20	25
Денежные средства	95	172
Прочие оборотные активы	10	11
И т о г о по разделу II	800	943
Б А Л А Н С	2 265	2 914
ПАССИВ		
III. Капитал и резервы:		

Уставный капитал	1 500	1 500
Добавочный капитал	100	136
Резервный капитал	17	17
Целевые финансирование и поступления	20	20
Нераспределенная прибыль прошлых лет	290	290
Нераспределенная прибыль отчетного года	-	480
И т о г о по разделу III	1 927	2 443
IV. Долгосрочные обязательства	-	-
V. Краткосрочные обязательства:		
Займы и кредиты	81	169
Кредиторская задолженность	155	277
Расчеты по дивидендам	97	—
Доходы будущих периодов	5	10
Резервы предстоящих расходов и платежей	-	15
Прочие краткосрочные обязательства	-	-
И т о г о по разделу V	338	471
Б А Л А Н С	2 265	2 914

Выполните задание:

I. Рассчитайте величину чистых активов организации.

II. Ответьте на вопросы:

- 1) Какие основные факторы повлияли на изменение чистых активов компании?
- 2) Какие основные факторы могут привести к уменьшению чистых активов?
- 3) Каковы различия чистых активов и величины собственного капитала организации? Чем можно объяснить такое различие для данной компании?
- 4) Какова связь между чистых активов и уставным капиталом?
- 5) Что такое акционерный капитал, какова его связь с чистых активов и уставным капиталом?

III. Дайте характеристику капитала фирмы (на конец года).

Задача 9.

Капитал общества состоит из 5 тыс. обыкновенных и 6 тыс. привилегированных акций по 1 тыс. руб., а также общество использует заемный капитал путем выпуска 200 облигаций по 10 тыс. руб. Купонный доход по облигациям составляет 10%. Дивиденды по привилегированным акциям — 12%. Прибыль к распределению — 2000 тыс. руб. Рассчитать дивиденды по обыкновенным акциям.

Рекомендации: из прибыли в первую очередь выплачиваются дивиденды по привилегированным акциям и доходы по облигациям; оставшаяся часть прибыли распределяется между обыкновенными акциями.

Задача 10.

Рассчитайте средневзвешенную стоимость капитала вашей компании, если структура источников будет следующая:

Структура источников

Источник средств	Доля в общей сумме источников, %	Стоимость источника, %
Акционерный капитал	80,0	12,0
Долгосрочные долговые обязательства	20,0	6,5

Как изменится значение показателя WACC если доля акционерного капитала снизится до 60%.

Задача 11.

Для расширения производства необходимо привлечь средства. Существующая структура капитала: акционерный капитал 100000 обыкновенных акций на сумму 34 млн. долларов, с 14,6% дивидендным доходом и 12,5% бессрочные облигации на сумму 13,9 млн. долларов.

Дополнительные средства в размере 7,25 млн. долларов можно мобилизовать путем:

1. дополнительная эмиссия 15 000 акций по цене 320 долларов (4,8 млн. долларов) и остальные в виде 19,9% банковского кредита. Дивидендный доход на акцию изменится до уровня 15,3% годовых.
2. дополнительная эмиссия 22 000 акций по цене 315 долларов (6,93 млн. долларов) и остальные в виде 17,4% банковского кредита. Дивидендный доход на акцию изменится до уровня 15,9% годовых.
3. эмиссия привилегированных акций с дивидендным доходом 16,1% годовых.
4. эмиссия долговых обязательств под 22,5% годовых.
5. Ставка налога на прибыль 35,6%.

Задача 12.

Определите наиболее выгодный вариант с точки зрения наименьшей стоимости совокупного капитала.

Компания имеет два подразделения, каждое из которых использует заемных средств на 30 %, привилегированных акций на 10%, остальное финансируется за счет обыкновенных акций. На рынке установилась ставка процента на заемный капитал на уровне 15%, а ставка налога, уплачиваемого компанией, составляет

20%. Доход от продажи привилегированных акций может достигнуть 13 %. Компания хочет установить минимальный уровень прибыли для каждого подразделения в зависимости от риска для него. Этот уровень впоследствии будет служить отпускной ценой капитала подразделению. Компания думает для этого использовать модель САМР и нашла 2 компании-представителя, для которых наиболее вероятные значения бета – 0,90 и 1,30 соответственно. Безрисковая ставка – 12 %, ожидаемая прибыль от рыночного портфеля – 17 %. Каково значение средневзвешенной стоимости капитала для этих подразделений?

Задача 13.

Оцените эффект финансового рычага и сделайте выводы о его влиянии на рентабельность собственных средств на основе следующих данных (тыс. руб.):

Показатель	Вариант		
	1	2	3
Средняя сумма активов	1000	1000	1000
Средняя сумма собственных средств	1000	800	500
Средняя сумма заемных средств	-	200	500
Сумма прибыли до вычета процентов и налогов	200	200	200
Средняя расчетная ставка процента, %	10	10	10
Рентабельность активов, %			
Сумма процентов, уплаченная за пользование заемными средствами			
Сумма налогооблагаемой прибыли			
Ставка налога на прибыль, %			
Сумма налога на прибыль			
Сумма чистой прибыли			
Рентабельность собственных средств, %			
Эффект финансового рычага, %			

Домашнее задание №1. Тема «Принятие решений о привлечении заемного капитала»

Типовой вариант домашнего задания 1

1. Изучите рекомендуемую литературу и дайте ответы на следующие вопросы:

- 1) Какие классификации капитала вам известны?
- 2) Охарактеризуйте различные виды источников средств заемного капитала, опишите их достоинства и недостатки.
- 3) Какие трактовки термина «капитал», «заемный капитал» вы знаете? Есть ли разница между понятиями «привлеченные средства», «заемные средства», «заемный капитал», «капитал и денежные средства», «основные фонды», «основной капитал», «основные фонды»?
- 4) Сравните достоинства и недостатки собственного и заемного капитала.
- 5) Дайте характеристику различных видов лизинга. В чем состоит принципиальная разница между оперативным и финансовым лизингом?
- 6) Дайте характеристику преимуществ и недостатков облигационного займа: а) с позиции эмитента, б) с позиции поставщиков капитала.
- 7) Какую роль играет стоимость различных источников капитала при принятии решений долгосрочного характера? Как рассчитывается стоимость капитала в отношении отдельных источников финансирования?
- 8) Можно ли упорядочить источники по стоимости? Если да, то сделайте это. Обоснуйте свой ответ.
- 9) Приведите примеры платных и бесплатных источников финансирования. Ответ обоснуйте.
- 10) От каких факторов зависит стоимость заемного капитала предприятия?
- 11) Каково соотношение между стоимостью заемного капитала и риском инвестиций?
- 12) Каков механизм влияния структуры капитала на его стоимость?
- 13) Опишите модели оценки стоимости заемного капитала.
- 14) В чем сущность свойства налоговой экономии при использовании заемного капитала?
- 15) Дайте определение эффективной стоимости заемного капитала.
- 16) Как изменяет эффективность инвестиций увеличение стоимости капитала?

2. Дайте ответы на тесты:

1. Явным преимуществом долгового финансирования является то, что:

- А) финансовый риск не возрастает;
- Б) контроль за предприятием не утрачивается;
- В) стоимость привлеченных средств равна нулю;
- Г) срок возмещения средств заранее не определен.

2. К основным способам внешнего финансирования нельзя отнести:

- А) выпуск акций;
- Б) коммерческий кредит;
- В) облигационный заем;

Г) использование нераспределенной прибыли

3. Заемный капитал включает в себя:

- А) долгосрочные займы;
- Б) привилегированные акции по текущей рыночной цене;
- В) внутренние источники средств.

4. Оптимальная структура капитала - такое сочетание долговых обязательств и собственного капитала, которое

- А) максимизирует общую стоимость фирмы;
- Б) снижает общую стоимость фирмы;
- В) оказывает незначительное влияние на стоимость фирмы.

5. Капитал в материально-вещественном воплощении подразделяется на:

- А) собственный и заёмный;
- Б) денежный и реальный;
- В) основной и оборотный.

6. Заёмный капитал:

- А) это капитал, который привлекается предприятием со стороны в виде кредитов, финансовой помощи, сумм, полученных под залог, и других внешних источников на конкретный срок, на определенных условиях под какие-либо гарантии;
- Б) это капитал, к которому относятся материальные факторы длительного пользования, такие, как здания, сооружения, машины, оборудование и т.п.;
- В) это капитал, который расходуется на покупку средств для каждого производственного цикла (сырья, основных и вспомогательных материалов и т.п.), а также на оплату труда.

7. Для расчета оптимальной структуры капитала необходимы показатели:

- А) доля собственного и заемного капитала;
- Б) цена собственного и заемного капитала;
- В) все названные;
- Г) взвешенная цена капитала.

8. Теория структуры капитала Модильяни-Миллера утверждает, что:

- А) цена капитала не зависит от его структуры и структуру невозможно оптимизировать;
- Б) цена капитала зависит от его структуры и структуру капитала можно оптимизировать;
- В) цена капитала не зависит от его структуры, но структуру оптимизировать можно;
- Г) цена капитала зависит от структуры.

9. Явным преимуществом долгового финансирования является то, что:

- А) финансовый риск не возрастает;
- Б) контроль за предприятием не утрачивается;
- В) стоимость привлеченных средств равна нулю;
- Г) срок возмещения средств заранее не определен.

10. К основным способам внешнего финансирования нельзя отнести:

- А) выпуск акций;
- Б) коммерческий кредит;
- В) облигационный заем;
- Г) использование нераспределенной прибыли.

11. Стоимость облигаций определяется как:

- А) купонная ставка облигации;
- Б) купонная ставка за вычетом налогов;
- В) реальный доход от облигации;
- Г) реальный доход от облигации за вычетом налогов.

3. Решите задачи.

Задача.

Для организации нового бизнеса компании требуется 200 000 рублей.

Имеется два варианта:

1. выпуск необеспеченных долговых обязательств на сумму 100 000 рублей под 10% годовых, 100 000 обыкновенных акций номиналом 1 рубль,

2. выпуск необеспеченных долговых обязательств на сумму 20 000 рублей под 10% годовых, 180 000 обыкновенных акций номиналом 1 рубль.

Прибыль до выплаты процентов и налогов планируется в размере 60 000 рублей. Ставка налога на прибыль – 20%. Определите чистую прибыль на акцию по каждому из вариантов.

Задача

Имеются следующие данные о компании ABC:

Показатель	Значение, руб.
Выручка от реализации продукции	30000

Переменные расходы	10000
Постоянные расходы	5000
ЕВИТ	15000
Сумма процентов, подлежащих уплате за пользование заемными средствами	7000
Ставка налога на прибыль, %	20

Определите ЭФР, ЭПР, а также совместный эффект от данных рычагов.

Задача.

Компании требуется увеличить размер активов на 30 000 долларов. Возможна реализация следующих вариантов финансирования:

- а) эмиссия обыкновенных акций номиналом 15 долларов,
- б) привлечение банковского кредита под 10% годовых.

В настоящее время компания имеет акционерный капитал в размере 15 000 долларов (10 долларов за акцию), ЕВИТ - 5000 долларов, выпущены облигации на сумму 10 000 долларов под 8% годовых. Ставка налога на прибыль – 20%. Определите величину EPS для каждого из вариантов финансирования.

Домашнее задание №2. Тема «Основные финансовые показатели в системе бизнес-планирования»
Типовой вариант домашнего задания 2 (включает вопросы, тестовые задания и задачи)

1. **Изучите рекомендуемую литературу и дайте ответы на следующие вопросы:**
 2. Что такое инвестиции, их экономическая сущность, структура?
 3. Субъекты и объекты инвестиционной деятельности.
 4. Что такое эффект и эффективность полезной деятельности.
 5. Какие элементы включаются в состав инвестиционных затрат?
 6. Какими правами обладают инвесторы?
 7. Основные этапы инвестирования.
 8. Какова роль инвестиций на микро- и макроуровнях?
 9. Охарактеризуйте важнейшие факторы, влияющие на объем инвестиций.
 10. Перечислите основные классификации инвестиций в реальном и финансовом секторах экономики.
2. **Дайте ответы на тесты:**
 1. **Фирма приняла проект с нулевым ЧДД. Это объясняется:**
 - 1)целесообразностью укрупнения фирмы на величину инвестиций;
 - 2)отсутствием у проекта доходов, он оценивается по минимизации затрат;
 - 3)необходимостью вынужденных инвестиций, связанных с удовлетворением каких-либо стандартов, нормативов;
 - 4)возможностью удовлетворить потребности инвесторов по минимуму.
 2. **Альтернативные инвестиционные проекты, это проекты**
 - 1)допускающие одновременное и раздельное осуществление
 - 2)проекты. не допускающие одновременного осуществления
 - 3)взаимоисключающие
 - 4)допускающие совместную реализацию
 3. **Величина инвестиционного капитала равняется:**
 - 1) величине долгосрочных финансовых обязательств
 - 2)величине собственных средств
 - 3)сумме собственных средств и долгосрочных обязательств
 - 4)величине кредиторской задолженности
 4. **Из приведенных критериев эффективности инвестиционного проекта не учитывает фактор времени**
 - 1)внутренняя норма рентабельности
 - 2)чистая текущая стоимость
 - 3)индекс рентабельности;
 - 4)срок окупаемости.
 - 5.**Принцип инвестирования заключается в том, что вложения производятся, если ожидаемая доходность проекта не меньше:**
 - 1)среднерыночной,
 - 2)среднеотраслевой,
 - 3)чем по другим проектам организации.
 - 4)чем у конкурентов
 6. **В денежные потоки/оттоки от инвестиционной деятельности входит:**
 - 1)продажа оборудования
 - 2)получение ссуды в банке
 - 3)покупка ценных бумаг
 - 4)выкуп собственных акций

7. Определить величину чистого дохода от реализации проекта при следующих исходных данных: инвестиционные затраты в первый год – 200 тыс. руб., сумма чистой прибыли и амортизационных отчислений во второй год - 60 тыс. руб., в третий год - 80 тыс. руб., в четвертый - 100 тыс. руб.

- 1) 35 тыс. руб.;
- 2) 40 тыс. руб.;
- 3) 45 тыс. руб.;
- 4) 50 тыс. руб.

8. Если доходность инвестиций меньше средневзвешенной цены капитала, то как правило, снижается:

- 1) ценность фирмы,
- 2) рентабельность продаж,
- 3) рентабельность активов,
- 4) чистая прибыль.

9. Внутренняя норма рентабельности инвестиционного проекта - это:

- 1) норма дисконта, при которой чистый дисконтированный доход больше нуля;
- 2) отношение суммы дисконтированных чистых поступлений от реализации проекта к сумме дисконтированных инвестиционных затрат;
- 3) период времени, в течении которого сумма чистых поступлений от реализации проекта равна сумме необходимых инвестиций;
- 4) норма дисконта, при которой сумма дисконтированных чистых поступлений от реализации проекта равна сумме дисконтированных инвестиционных затрат.

10. Показатель ВНД характеризует:

- 1) выгодность проекта;
- 2) по какой ставке следует дисконтировать денежные потоки, чтобы определить доходность проекта;
- 3) цену капитала, ниже которой проект невыгоден;
- 4) цену капитала, выше которой проект невыгоден.

3. Решите задачи.

Задача

Первоначальная стоимость станка, приобретенного 5 лет назад, была 210 тыс. руб. Переоценка основных средств проводилась ежегодно. Восстановительная стоимость станка в начале 2-го года – 231 тыс. руб., в начале 4-го года – 292 тыс. руб., в начале 5-го года – 350 тыс. руб. Амортизация начислялась линейным методом, цена нового идентичного станка в настоящее время 360 тыс. руб. Рассчитайте разницу между современной ценой нового идентичного станка и суммой начисленных амортизационных отчислений списываемого станка, отработавшего 5 лет.

Задача

Предприятие планирует взять в аренду нежилое помещение площадью 300 кв. м. для организации производства товаров народного потребления. В бизнес-плане рассчитаны следующие показатели: выручка от реализации – 600 000 долл., материальные затраты и услуги – 300 000 долл., зарплата персонала с отчислениями – 80 000 долл. Ожидаемая сумма прибыли от продаж 96 000 долл. в год, ставка НДС – 18%. Определите приемлемую сумму арендной платы в год (без НДС).

Задача

Ожидается, что проект, требующий инвестиции в размере 100 000 руб., будет генерировать доходы в течение 8 лет, в сумме 30 000 руб. ежегодно. Приемлемая ставка дисконтирования равна 10 %. Рассматриваются 2 варианта: без учета риска и с учетом риска. В первом случае - проводится без корректировки исходных данных. Во втором случае для последних 3 лет вводится понижающий коэффициент 0,9, а также поправка на риск к ставке дисконтирования в размере 3 % пунктов. Стоит ли принять этот проект в том и другом случае?

3. Методические материалы, определяющие процедуры оценивания

Процедура проведения промежуточной аттестации и текущего контроля успеваемости регламентируется локальным нормативным актом, определяющим порядок осуществления текущего контроля успеваемости и промежуточной аттестации обучающихся.

3.1. Процедура оценивания при проведении промежуточной аттестации обучающихся по дисциплине в форме экзамена и/или дифференцированного зачета (зачета с оценкой)

Промежуточная аттестация по дисциплине в форме экзамена проводится в 6 семестре.

Используются критерии и шкала оценивания, указанные в п.1.2. Оценка выставляется преподавателем интегрально по всем показателям и критериям оценивания.

Ниже приведены правила оценивания формирования компетенций по показателю оценивания «Знания».

Критерий оценивания	Уровень освоения и оценка			
	«2» (неудовлетв.)	«3» (удовлетвор.)	«4» (хорошо)	«5» (отлично)
Знание терминов и определений, понятий	Не знает терминов и определений	Знает термины и определения, но допускает неточности формулировок	Знает термины и определения	Знает термины и определения, может корректно сформулировать их самостоятельно
Знание основных закономерностей и соотношений, принципов	Не знает основные закономерности и соотношения, принципы построения знаний	Знает основные закономерности, соотношения, принципы построения знаний	Знает основные закономерности, соотношения, принципы построения знаний, их интерпретирует и использует	Знает основные закономерности, соотношения, принципы построения знаний, может самостоятельно их получить и использовать
Объём освоенного материала, усвоение всех дидактических единиц (разделов)	Не знает значительной части материала дисциплины	Знает только основную материал дисциплины, не усвоил его деталей	Знает материал дисциплины в объёме	Обладает твёрдым и полным знанием материала дисциплины, владеет дополнительными знаниями
Полнота ответов на проверочные вопросы	Не даёт ответы на большинство вопросов	Даёт неполные ответы на все вопросы	Даёт ответы на вопросы, но не все - полные	Даёт полные, развёрнутые ответы на поставленные вопросы
Правильность ответов на вопросы	Допускает грубые ошибки при изложении ответа на вопрос	В ответе имеются существенные ошибки	В ответе имеются несущественные неточности	Ответ верен
Чёткость изложения и интерпретации знаний	Излагает знания без логической последовательности	Излагает знания с нарушениями в логической последовательности	Излагает знания без нарушений в логической последовательности	Излагает знания в логической последовательности, самостоятельно их интерпретируя и анализируя
	Не иллюстрирует изложение поясняющими схемами, рисунками и примерами	Выполняет поясняющие схемы и рисунки небрежно и с ошибками	Выполняет поясняющие рисунки и схемы корректно и понятно	Выполняет поясняющие рисунки и схемы точно и аккуратно, раскрывая полноту усвоенных знаний
	Неверно излагает и интерпретирует знания	Допускает неточности в изложении и интерпретации знаний	Грамотно и по существу излагает знания	Грамотно и точно излагает знания, делает самостоятельные выводы

Ниже приведены правила оценивания формирования компетенций по показателю оценивания «Навыки начального уровня».

Критерий оценивания	Уровень освоения и оценка			
	«2» (неудовлетв.)	«3» (удовлетвор.)	«4» (хорошо)	«5» (отлично)
Навыки выбора методик выполнения заданий	Не может выбрать методику выполнения заданий	Испытывает затруднения по выбору методики выполнения задания	Без затруднений выбирает стандартную методику выполнения задания	Применяет теоретические знания для выбора методики выполнения заданий

		ний	ний	
Навыки выполнения заданий различной сложности	Не имеет навыков выполнения учебных заданий	Имеет навыки выполнения только простых типовых учебных заданий	Имеет навыки выполнения только стандартных учебных заданий	Имеет навыки выполнения как стандартных, так и нестандартных учебных заданий
Навыки самопроверки. Качество сформированных навыков	Допускает грубые ошибки при выполнении заданий, нарушающие логику решения задач	Допускает ошибки при выполнении заданий, нарушения логики решения	Допускает ошибки при выполнении заданий, не нарушающие логику решения	Не допускает ошибок при выполнении заданий
Навыки анализа результатов выполнения заданий, решения задач	Делает некорректные выводы	Испытывает затруднения с формулированием корректных выводов	Делает корректные выводы по результатам решения задачи	Самостоятельно анализирует результаты выполнения заданий
Навыки представления результатов решения задач	Не может проиллюстрировать решение задачи поясняющими схемами, рисунками	Выполняет поясняющие схемы и рисунки небрежно и с ошибками	Выполняет поясняющие рисунки и схемы корректно и понятно	Выполняет поясняющие рисунки и схемы верно и аккуратно

Ниже приведены правила оценивания формирования компетенций по показателю оценивания «Навыки основного уровня».

Критерий оценивания	Уровень освоения и оценка			
	«2» (неудовлетв.)	«3» (удовлетвор.)	«4» (хорошо)	«5» (отлично)
Навыки выбора методик выполнения заданий	Не может выбрать методику выполнения заданий	Испытывает затруднения по выбору методики выполнения заданий	Без затруднений выбирает стандартную методику выполнения заданий	Применяет теоретические знания для выбора методики выполнения заданий
Навыки выполнения заданий различной сложности	Не имеет навыков выполнения учебных заданий	Имеет навыки выполнения только простых типовых учебных заданий	Имеет навыки выполнения только стандартных учебных заданий	Имеет навыки выполнения как стандартных, так и нестандартных учебных заданий
Навыки самопроверки. Качество сформированных навыков	Допускает грубые ошибки при выполнении заданий, нарушающие логику решения задач	Допускает ошибки при выполнении заданий, нарушения логики решения	Допускает ошибки при выполнении заданий, не нарушающие логику решения	Не допускает ошибок при выполнении заданий
Навыки анализа результатов выполнения заданий, решения задач	Делает некорректные выводы	Испытывает затруднения с формулированием корректных выводов	Делает корректные выводы по результатам решения задачи	Самостоятельно анализирует результаты выполнения заданий
Навыки представления результатов решения задач	Не может проиллюстрировать решение задачи поясняющими схемами, рисунками	Выполняет поясняющие схемы и рисунки небрежно и с ошибками	Выполняет поясняющие рисунки и схемы корректно и понятно	Выполняет поясняющие рисунки и схемы верно и аккуратно
Навыки обоснования выполнения заданий	Не может обосновать алгоритм выполнения заданий	Испытывает затруднения при обосновании алгоритма выполнения заданий	Обосновывает ход решения задач без затруднений	Грамотно обосновывает ход решения задач
Быстрота выпол-	Не выполняет	Выполняет зада-	Выполняет все	Выполняет все по-

нения заданий	задания или выполняет их очень медленно, не достигая поставленных задач	ния медленно, с отставанием от установленного графика.	поставленные задания в срок	ставленные задания с опережением графика
Самостоятельность в выполнении заданий	Не может самостоятельно планировать и выполнять задания	Выполняет задания только с помощью наставника	Самостоятельно выполняет задания с консультацией у наставника	Выполняет задания самостоятельно, без посторонней помощи
Результативность (качество) выполнения заданий	Выполняет задания некачественно	Выполняет задания с недостаточным качеством	Выполняет задания качественно	Выполняет качественно даже сложные задания

3.2. Процедура оценивания при проведении промежуточной аттестации обучающихся по дисциплине в форме зачета

Промежуточная аттестация по дисциплине в форме зачёта не проводится.

3.3. Процедура оценивания при проведении промежуточной аттестации обучающихся по дисциплине в форме защиты курсовой работы (курсового проекта)

Промежуточная аттестация по дисциплине в форме защиты курсовой работы/курсового проекта не проводится.

Шифр	Наименование дисциплины
Б1.О.22	Финансовый менеджмент
Код направления подготовки / специальности	38.03.02
Направление подготовки / специальность	Менеджмент
Наименование ОПОП (направленность / профиль)	Менеджмент в инвестиционно-строительной сфере
Год начала реализации ОПОП	2021
Уровень образования	бакалавриат
Форма обучения	очная
Год разработки/обновления	2021

Перечень учебных изданий и учебно-методических материалов

Печатные учебные издания в НТБ НИУ МГСУ:

№ п/п	Автор, название, место издания, издательство, год издания, количество страниц	Количество экземпляров в библиотеке НИУ МГСУ
1.	Ковалев, В. В. Финансовый менеджмент: теория и практика [Текст] / В. В. Ковалев. - 3-е изд., перераб. и доп. - Москва : Проспект, 2014. - 1094 с. : ил., табл. - Краткий предм. указ.: с. 1042-1050. - Библиогр.: с. 1079-1094. - ISBN 978-5-392-11235-7	10
2.	Лукаевич, И. Я. Финансовый менеджмент [Текст] : учебники и практикумы для бакалавриата и магистратуры: в 2 ч. / И. Я. Лукаевич. - Москва : Юрайт, 2018. - (Бакалавр - Магистр). - ISBN 978-5-534-03728-9. Ч.1 : Основные понятия, методы и концепции. - 4-е изд., перераб. и доп. - ISBN 978-5-534-03726-5 :	30
3.	Лукаевич, И. Я. Финансовый менеджмент [Текст] : учебник и практикум для бакалавриата и магистратуры: в 2 ч. / И. Я. Лукаевич. - 4-е изд., перераб. и доп. - Москва : Юрайт, 2018. - (Бакалавр - Магистр). - ISBN 978-5-534-03728-9. Ч.2 : Инвестиционная и финансовая политика фирмы. - Библиогр.: с. 302-304 (30 назв.). - ISBN 978-5-534-03727-2	30

Электронные учебные издания в электронно-библиотечных системах (ЭБС):

№ п/п	Автор, название, место издания, год издания, количество страниц	Ссылка на учебное издание в ЭБС
1.	Лукаевич, И. Я. Финансовый менеджмент в 2 ч. Часть 1. Основные понятия, методы и концепции : учебник и практикум для бакалавриата и магистратуры / И. Я. Лукаевич. — 4-е изд., перераб. и доп. — Москва : Издательство Юрайт, 2019. — 377 с. — (Бакалавр и магистр. Академический курс). — ISBN 978-5-534-03726-5.	https://urait.ru/bcode/432014
2.	Лукаевич, И. Я. Финансовый менеджмент в 2 ч. Часть 2. Инвестиционная и финансовая политика фирмы : учебник и практикум для бакалавриата и магистратуры / И. Я. Лукаевич. — 4-е изд., перераб. и доп. — Москва : Издательство Юрайт, 2019. — 304 с. — (Бакалавр и магистр. Академический курс). — ISBN 978-5-534-03727-2.	https://urait.ru/bcode/438662

3	Таскаева, Н. Н. Корпоративные финансы [Электронный ресурс] : учебно-методическое пособие / Н. Н. Таскаева ; Нац. исследоват. Моск. гос. строит. ун-т, каф. менеджмента и инноваций. - Электрон. текстовые дан. (0,67Мб). - Москва : МИСИ-МГСУ, 2020. - 1 эл. опт. диск. - (Экономика и менеджмент). - Загл. с титул. экрана. - ISBN 978-5-7264-2296-1 (сетевое). - ISBN 978-5-7264-2297-8 (локальное)	http://lib-04.gic.mgsu.ru/lib/2020/123.pdf
---	-------------------------------------------------------------------------------------------------------------------------------------------------------------------------------------------------------------------------------------------------------------------------------------------------------------------------------------------------------------------------------------------------------	-----------------------------------------------------------------------------------------------------

Перечень учебно-методических материалов в НТБ НИУ МГСУ

№ п/п	Автор, название, место издания, издательство, год издания, количество страниц
1	Финансовый менеджмент [Электронный ресурс] : методические указания к практическим занятиям и самостоятельной работе по дисциплине «Финансовый менеджмент» для обучающихся по направлению подготовки 38.03.02 Менеджмент по профилю «Менеджмент в инвестиционно-строительной сфере» / [сост.: Н.Г. Верстина и др.] ; М-во образования и науки Рос. Федерации, Нац. исследоват. Моск. гос. строит. ун-т. — Электрон. дан. и прогр. (1,1 Мб). — Москва : Изд-во Моск. гос. строит. ун-та, 2017: http://lib-04.gic.mgsu.ru/lib/Method2017/78.pdf
2	Корпоративные финансы [Электронный ресурс] : учебное наглядное пособие по направлению подготовки 38.04.01 Экономика / сост. Н.Н. Таскаева ; Министерство науки и высшего образования Российской Федерации, Национальный исследовательский Московский государственный строительный университет, кафедра менеджмента и инноваций. — Электрон. дан. и прогр. (__Мб). – Москва : Издательство МИСИ – МГСУ, 2020. — Режим доступа: http://lib.mgsu.ru/ — Загл. с титул. экрана. ISBN 978-5-7264- (сетевое) ISBN 978-5-7264- (локальное) http://lib-04.gic.mgsu.ru/lib/UNP2020/2.pdf

Шифр	Наименование дисциплины
Б1.О.22	Финансовый менеджмент

Код направления подготовки / специальности	38.03.02
Направление подготовки / специальность	Менеджмент
Наименование ОПОП (направленность / профиль)	Менеджмент в инвестиционно-строительной сфере
Год начала реализации ОПОП	2021
Уровень образования	бакалавриат
Форма обучения	очная
Год разработки/обновления	2021

Перечень профессиональных баз данных и информационных справочных систем

Наименование	Электронный адрес ресурса
«Российское образование» - федеральный портал	http://www.edu.ru/index.php
Научная электронная библиотека	http://elibrary.ru/defaultx.asp?
Электронная библиотечная система IPRbooks	http://www.iprbookshop.ru/
Федеральная университетская компьютерная сеть России	http://www.runnet.ru/
Информационная система "Единое окно доступа к образовательным ресурсам"	http://window.edu.ru/
Научно-технический журнал по строительству и архитектуре «Вестник МГСУ»	http://www.vestnikmgsu.ru/
Научно-техническая библиотека НИУ МГСУ	http://www.mgsu.ru/resources/Biblioteka/

Приложение 4 к рабочей программе

Шифр	Наименование дисциплины
Б1.О.22	Финансовый менеджмент

Код направления подготовки / специальности	38.03.02
Направление подготовки / специальность	Менеджмент
Наименование ОПОП (направленность / профиль)	Менеджмент в инвестиционно-строительной сфере
Год начала реализации ОПОП	2021
Уровень образования	бакалавриат
Форма обучения	очная
Год разработки/обновления	2021

Материально-техническое и программное обеспечение дисциплины

Наименование специальных помещений и помещений для самостоятельной работы	Оснащенность специальных помещений и помещений для самостоятельной работы	Перечень лицензионного программного обеспечения. Реквизиты подтверждающего документа
Учебные аудитории для проведения учебных занятий, текущего контроля и промежуточной аттестации	Рабочее место преподавателя, рабочие места обучающихся	
Помещение для самостоятельной работы обучающихся Ауд. 41 НТБ на 80 посадочных мест (рабочее место библиотекаря, рабочие места обучающихся)	ИБП GE VH Series VH 700 Источник бесперебойного питания РИП-12 (2 шт.) Компьютер/ТИП №5 (2 шт.) Компьютер Тип № 1 (6 шт.) Контрольно-пусковой блок С2000-КПБ (26 шт.) Монитор / Samsung 21,5" S22C200B (80 шт.) Плоттер / HP DJ T770 Прибор приемно-контрольный С2000-АСПТ (2 шт.) Принтер / HP LaserJet P2015 DN Принтер / Тип № 4 н/т Принтер HP LJ Pro 400 M401dn Системный блок / Kraftway Credo тип 4 (79 шт.) Электронное табло 2000*950	Adobe Acrobat Reader DC (ПО предоставляется бесплатно на условиях OpLic) Adobe Flash Player (ПО предоставляется бесплатно на условиях OpLic) APM Civil Engineering (Договор № 109/9.13_АО НИУ от 09.12.13 (НИУ-13)) ArcGIS Desktop (Договор передачи с ЕСПИ СНГ 31 лицензии от 27.01.2016) ArhciCAD [22] (Б\Д; Веб-кабинет или подписка; OpenLicense) AutoCAD [2018] (Б\Д; Веб-кабинет или подписка; OpenLicense) AutoCAD [2020] (Б\Д; Веб-кабинет или подписка; OpenLicense) Autodesk Revit [2018] (Б\Д; Веб-кабинет или подписка; OpenLicense) Autodesk Revit [2020] (Б\Д; Веб-кабинет или подписка; OpenLicense) CorelDRAW [GSX5;55] (Договор № 292/10.11-АО НИУ от 28.11.2011 (НИУ-11)) eLearnBrowser [1.3] (Договор ГМЛ-Л-16/03-846 от 30.03.2016) Google Chrome (ПО предоставляется бесплатно на условиях OpLic) Lazarus (ПО предоставляется бесплатно на условиях OpLic) Mathcad [Edu.Prime;3;30] (Договор №109/9.13_АО НИУ от 09.12.13 (НИУ-

Наименование специальных помещений и помещений для самостоятельной работы	Оснащенность специальных помещений и помещений для самостоятельной работы	Перечень лицензионного программного обеспечения. Реквизиты подтверждающего документа
		<p>13)) Mathworks Matlab [R2008a;100] (Договор 089/08-ОК(ИОП) от 24.10.2008) Mozilla Firefox (ПО предоставляется бесплатно на условиях OpLic) MS Access [2013;Im] (OpenLicense; Подписка Azure Dev Tools; Б\Д; Веб-кабинет) MS ProjectPro [2013;ImX] (OpenLicense; Подписка Azure Dev Tools; Б\Д; Веб-кабинет) MS VisioPro [2013;ADT] (OpenLicense; Подписка Azure Dev Tools; Б\Д; Веб-кабинет) MS Visual FoxPro [ADT] (OpenLicense; Подписка Azure Dev Tools; Б\Д; Веб-кабинет) nanoCAD СПДС Стройплощадка (Договор бесплатной передачи / партнерство) PascalABC [3.2.0.1311] (ПО предоставляется бесплатно на условиях OpLic) Visual Studio Ent [2015;Imx] (OpenLicense; Подписка Azure Dev Tools; Б\Д; Веб-кабинет) Visual Studio Expr [2008;ImX] (OpenLicense; Подписка Azure Dev Tools; Б\Д; Веб-кабинет) WinPro 7 [ADT] (OpenLicense; Подписка Azure Dev Tools; Б\Д; Веб-кабинет) Компас-3D V14 АЕС (Договор № 109/9.13_АО НИУ от 09.12.13 (НИУ-13)) ПК ЛИРА-САПР [2013] (Договор № 109/9.13_АО НИУ от 09.12.13 (НИУ-13))</p>
<p>Помещение для самостоятельной работы обучающихся Ауд. 59 НТБ на 5 посадочных мест, оборудованных компьютерами (рабочее место библиотекаря, рабочие места обучающихся, рабочее место для лиц с ограниченными возможностями здоровья) Читальный зал на 52 посадочных места</p>	<p>Компьютер / ТИП №5 (4 шт.) Монитор Acer 17" AL1717 (4 шт.) Монитор Samsung 24" S24C450B Системный блок Kraftway Credo KC36 2007 (4 шт.) Системный блок Kraftway Credo KC43 с KSS тип3 Принтер/HP LaserJet P2015 DN Аудиторный стол для инвалидов-колясочников Видеоувеличитель /Optelec ClearNote Джойстик компьютерный беспроводной Клавиатура CleVu с большими кнопками и накладкой (беспроводная) Кнопка компьютерная выносная малая Кнопка компьютерная выносная малая (2 шт.)</p>	<p>Google Chrome (ПО предоставляется бесплатно на условиях OpLic (не требуется)) Adobe Acrobat Reader DC (ПО предоставляется бесплатно на условиях OpLic (не требуется)) eLearnBrowser [1.3] (Договор ГМЛ-Л-16/03-846 от 30.03.2016) Mozilla Firefox (ПО предоставляется бесплатно на условиях OpLic (лицензия не требуется)) MS OfficeStd [2010; 300] (Договор № 162/10 - АО НИУ от 18.11.2010 (НИУ-10)) Adobe Acrobat Reader [11] (ПО предоставляется бесплатно на условиях OpLic (лицензия не требуется)) K-Lite Codec Pack (ПО предоставляется бесплатно на условиях OpLic (лицензия не требуется))</p>
<p>Помещение для самостоятельной ра-</p>	<p>Монитор Acer 17" AL1717 (5 шт.) Системный блок Kraftway KW17</p>	<p>AutoCAD [2020] (Б\Д; Веб-кабинет или подписка; OpenLicense)</p>

Наименование специальных помещений и помещений для самостоятельной работы	Оснащенность специальных помещений и помещений для самостоятельной работы	Перечень лицензионного программного обеспечения. Реквизиты подтверждающего документа
боты обучающихся Ауд. 84 НТБ На 5 посадочных мест, оборудованных компьютерами (рабочее место библиотекаря, рабочие места обучающихся) Читальный зал на 52 посадочных места	2010 (5 шт.)	Eurosoft STARK [201W;20] (Договор № 089/08-ОК(ИОП) от 24.10.2008) MS OfficeStd [2010; 300] (Договор № 162/10 - АО НИУ от 18.11.2010 (НИУ-10)) nanoCAD СПДС Конструкции (Договор бесплатной передачи / партнерство) WinPro 7 [ADT] (OpenLicense; Подписка Azure Dev Tools; БД; Веб-кабинет) ПК ЛИРА-САПР [2013R5] (ПО предоставляется бесплатно на условиях OpLic (лицензия не требуется))

Федеральное государственное бюджетное образовательное учреждение высшего образования
**«НАЦИОНАЛЬНЫЙ ИССЛЕДОВАТЕЛЬСКИЙ МОСКОВСКИЙ
 ГОСУДАРСТВЕННЫЙ СТРОИТЕЛЬНЫЙ УНИВЕРСИТЕТ»**

РАБОЧАЯ ПРОГРАММА

Шифр	Наименование дисциплины (модуля)
<i>Б1.О.23</i>	<i>Инвестиционный анализ</i>

Код направления подготовки/специальности	<i>38.03.02</i>
Направление подготовки/специальность	<i>Менеджмент</i>
Наименование ОПОП (профиль)	<i>Менеджмент в инвестиционно-строительной сфере</i>
Год начала реализации	<i>2021</i>
Уровень образования	<i>бакалавриат</i>
Форма обучения	<i>очная</i>
Год разработки/обновления	<i>2021</i>

Разработчики:

должность	ученая степень, звание	ФИО
доцент	к.э.н., доцент	Таскаева Н.Н.

Рабочая программа дисциплины разработана и одобрена кафедрой (структурным подразделением) «Менеджмент и инновации».

Рабочая программа утверждена методической комиссией по УГСН, протокол № 04 от «30» июня 2021 г.

1. Цель освоения дисциплины

Целью освоения дисциплины «Инвестиционный анализ» является формирование компетенций обучающегося в области теории и практики анализа инвестиций.

Программа составлена в соответствии с требованиями Федерального государственного образовательного стандарта высшего образования по направлению подготовки 38.03.02 Менеджмент.

Дисциплина относится к обязательной части Блока 1 «Дисциплины (модули)» основной профессиональной образовательной программы «Менеджмент в инвестиционно-строительной сфере». Дисциплина является обязательной для изучения.

2. Перечень планируемых результатов обучения по дисциплине, соотнесенных с планируемыми результатами освоения образовательной программы

Код и наименование компетенции (результат освоения)	Код и наименование индикатора достижения компетенции
ОПК-1. Способен решать профессиональные задачи на основе знаний (на промежуточном уровне) экономической, организационной и управленческой теории	1.1. Описание содержательных характеристик управления социально-экономическими системами с использованием понятийного аппарата экономической, организационной и управленческой теории
	1.2. Формулирование и формализация задач профессиональной деятельности с использованием научного и методического аппарата экономической, организационной и управленческой теории
	1.3. Выбор способов, методов и технологий управления с учетом функциональной области
	1.4. Выбор основных инструментов управления, показателей оценки эффективности управления, форматов осуществления управленческого процесса
	1.5. Решение задач на усвоение понятийного аппарата и понимание логических связей, расчетных и ситуационных задач на основе знаний (на промежуточном уровне) экономической, управленческой и организационной теории
ОПК-2-Способен осуществлять сбор, обработку и анализ данных, необходимых для решения поставленных управленческих задач, с использованием современного инструментария и интеллектуальных информационно-аналитических систем	2.1. Определение, систематизация и анализ информации в соответствии с поставленными целями управления для решения задач профессиональной деятельности
	2.2. Выбор методов сбора данных, способов и вида их представления в соответствии с поставленными задачами профессиональной деятельности
	2.4. Определение качественных характеристик данных, необходимых для решения поставленных управленческих задач
	2.6. Выбор инструментария обработки и анализа данных, необходимых для решения поставленных управленческих задач
Код и наименование индикатора достижения компетенции	Наименование показателя оценивания (результата обучения по дисциплине)
ОПК- 1.1. Описание содержательных характеристик управления социально-экономическими системами с использованием понятийного аппарата экономической, организационной и управленческой теории	Знает основы формирования инвестиций Знает содержательную характеристику инвестиционных ресурсов Знает содержательную характеристику инвестиционной деятельности предприятия Имеет навыки (основного уровня) сравнительного анализа при выборе форм инвестиций и направлений капитальных вложений
ОПК-1.2. Формулирование и формализация задач профессиональной деятельности с использованием научного и методического аппарата экономической, организационной и управленческой теории	Знает цели и задачи инвестиционного анализа Имеет навыки (начального уровня) оценки организационно-правовой структуры предприятия для эффективного управления инвестициями Имеет навыки (начального уровня) оценки эффективности инвестиций
ОПК-1.3. Выбор способов, методов и технологий управления с учетом функциональной области	Знает способы и методы инвестиционного анализа Знает способы и методы организации инвестиционного анализа Знает способы и методы анализа инвестиций в основной капитал Знает способы и методы анализа инвестиций оборотный капитал Знает способы и методы управления портфелем финансовых ин-

	<p>вестиций</p> <p>Имеет навыки (начального уровня) определения цены и структуры инвестируемого капитала</p> <p>Имеет навыки (начального уровня) оценки отдельных элементов инвестиционных ресурсов</p> <p>Имеет навыки (начального уровня) расчета средневзвешенной стоимости инвестируемого капитала</p> <p>Имеет навыки (начального уровня) оценки рыночной стоимости кредитных ресурсов</p> <p>Имеет навыки (начального уровня) расчета эффекта финансового рычага (левериджа)</p> <p>Имеет навыки (начального уровня) расчета показателей использования заемного капитала</p>
ОПК-1.4. Выбор основных инструментов управления, показателей оценки эффективности управления, форматов осуществления управленческого процесса	<p>Знает критерии измерения эффективности инвестиций</p> <p>Знает методы финансирования капитальных вложений</p> <p>Имеет навыки (начального уровня) оценки эффективности инвестирования собственного капитала</p>
ОПК-1.5. Решение задач на усвоение понятийного аппарата и понимание логических связей, расчетных и ситуационных задач на основе знаний (на промежуточном уровне) экономической, управленческой и организационной теории	<p>Имеет навыки (начального уровня) проведения финансово-экономических расчетов для целей инвестиционного анализа</p> <p>Имеет навыки (начального уровня) разбора ситуационных задач по выбору направления инвестиций</p> <p>Имеет навыки (начального уровня) выбора варианта финансирования инвестиций</p>
ОПК-2.1. Определение, систематизация и анализ информации в соответствии с поставленными целями управления для решения задач профессиональной деятельности	<p>Знает виды и формы представления внешней и внутренней информации для анализа инвестиций</p> <p>Знает источники информации для проведения финансово-экономических расчетов для анализа инвестиций</p> <p>Знает основные элементы информационного обеспечения системы анализа инвестиций</p> <p>Имеет навыки (основного уровня) определения состава, структуры и содержания основных разделов финансовой отчетности</p> <p>Знает виды и формы представления внешней и внутренней информации для анализа финансовых инвестиций</p> <p>Знает источники информации для проведения финансово-экономических расчетов для анализа финансовых инвестиций</p> <p>Знает основные элементы информационного обеспечения системы анализа финансовых инвестиций</p> <p>Имеет навыки (основного уровня) анализа состава, структуры и содержания финансовых инвестиций и финансового портфеля</p>
ОПК-2.2. Выбор методов сбора данных, способов и вида их представления в соответствии с поставленными задачами профессиональной деятельности	<p>Знает содержательные характеристики денежных потоков по видам деятельности</p> <p>Знает структуру и состав бизнес-плана инвестиционного проекта</p> <p>Знает структуру и состав финансового портфеля</p> <p>Знает основные документы для составления финансового плана</p> <p>Знает структуру отчета о финансовых результатах</p> <p>Знает структуру отчет о движении денежных средств</p> <p>Знает структуру баланса предприятия</p> <p>Имеет навыки (начального уровня) формирования и анализа денежных потоков по видам деятельности</p> <p>Имеет навыки (начального уровня) анализа структуры и состава бизнес-плана инвестиционного проекта</p> <p>Имеет навыки (начального уровня) анализа структуры и состава финансового портфеля</p> <p>Имеет навыки (начального уровня) оценки эффективности инвестиционного-проекта</p> <p>Имеет навыки (начального уровня) оценки эффективности Портфеля инвестиций</p>
ОПК-2.4. Определение качественных характеристик данных, необходимых для решения поставленных управленческих задач	<p>Знает показатели затрат и результатов инвестирования</p> <p>Знает структуру затрат и результатов инвестиций.</p> <p>Знает показатели затрат и результатов финансовых инвестиций</p> <p>Знает структуру затрат и результатов финансовых инвестиций</p>

	<p>Знает показатели эффективности инвестиционной деятельности.</p> <p>Знает показатели риска и неопределенности инвестиций</p> <p>Знает показатели риска и неопределенности финансовых инвестиций</p> <p>Имеет навыки (основного уровня) сравнения показателей затрат и результатов инвестирования</p> <p>Имеет навыки (начального уровня) расчета показателей затрат и результатов инвестирования</p> <p>Имеет навыки (основного уровня) расчета показателей эффективности инвестиционной деятельности</p> <p>Имеет навыки (начального уровня) расчета показателей риска и неопределенности инвестиций</p> <p>Имеет навыки (основного уровня) сравнения показателей затрат и результатов финансовых инвестиций</p> <p>Имеет навыки (начального уровня) расчета показателей затрат и результатов финансовых инвестиций</p> <p>Имеет навыки (основного уровня) расчета показателей эффективности инвестиций в финансовые активы</p> <p>Имеет навыки (начального уровня) расчета показателей риска и неопределенности инвестиций в финансовые активы</p>
ОПК-2.6. Выбор инструментария обработки и анализа данных, необходимых для решения поставленных управленческих задач	<p>Знает основные положения временной стоимости денег</p> <p>Знает методы расчета стоимости денег</p> <p>Имеет навыки (начального уровня) выбора метода расчета стоимости денег во времени</p>

Информация о формировании и контроле результатов обучения представлена в Фонде оценочных средств (Приложение 1).

3. Трудоемкость дисциплины и видов учебных занятий по дисциплине

Общая трудоемкость дисциплины составляет 4 зачетные единицы, 144 академических часа (*1 зачетная единица соответствует 36 академическим часам*).

Видами учебных занятий и работы обучающегося по дисциплине могут являться

Обозначение	Виды учебных занятий и работы обучающегося
Л	Лекции
ЛР	Лабораторные работы
ПЗ	Практические занятия
КоП	Компьютерный практикум
КРП	Групповые и индивидуальные консультации по курсовым работам (курсовым проектам)
СР	Самостоятельная работа обучающегося в период теоретического обучения
К	Самостоятельная работа обучающегося и контактная работа обучающегося с преподавателем в период промежуточной аттестации

Структура дисциплины:

Форма обучения - очная

№	Наименование раздела дисциплины	Семестр	Количество часов по видам учебных занятий и работы обучающегося							Форма промежуточной аттестации текущего контроля успеваемости
			Л	ЛР	ПЗ	КоП	КРП	СР	К	
1.	Теоретические основы инвестиционного анализа	7	12	-	4	-	-	60	36	Контрольная работа, р. 1-3 Домашнее задание №1, р. 1-2 Домашнее задание №2, р. 3
2.	Анализ финансовых потоков инвестиционного проекта	7	10	-	6	-	-			
3.	Анализ финансовых инвестиций	7	10	-	6	-	-			

	Итого:	7	32	-	16	-	-	60	36	Дифференцированный зачет (зачет с оценкой)
--	--------	---	----	---	----	---	---	----	----	--------------------------------------------

4. Содержание дисциплины, структурированное по видам учебных занятий и разделам

При проведении аудиторных учебных занятий предусмотрено проведение текущего контроля успеваемости:

- В рамках практических занятий предусмотрено выполнение обучающимися контрольной работы.

4.1 Лекции

Форма обучения – очная

№	Наименование раздела дисциплины	Тема и содержание лекций
1	2	3
1.	Теоретические основы инвестиционного анализа	<p>Тема 1. Теоретические основы инвестиционного анализа</p> <p>Сущность инвестиций и инвестиционной деятельности. Цели и задачи инвестирования. Нормативно-правовая база инвестиционной деятельности в Российской Федерации. Источники и формы инвестиций. Инвестиционный климат. Анализ инвестиционной привлекательности организации. Информационная база инвестиционного анализа. Финансовые рынки. Спрос на инвестиции. Ожидаемая норма чистой прибыли.</p> <p>Базовые инструменты инвестиционного анализа. Концепция временной ценности денежных вложений в инвестиционном анализе. Простой и сложный проценты. Операции дисконтирования и наращивания капитала. Формулы расчета текущей и будущей стоимости денежных средств. Эффективная годовая процентная ставка.</p> <p>Анализ цены собственного капитала, сформированного за счет выпуска обыкновенных и привилегированных акций. Анализ цены прибыли, остающейся в распоряжении коммерческой организации. Анализ цены заемного капитала, сформированного за счет банковского и коммерческого кредита, выпуска облигаций. Средневзвешенная цена капитала и ее использование в инвестиционном анализе.</p>
2.	Анализ финансовых потоков инвестиционного проекта	<p>Тема 2. Анализ финансовых потоков инвестиционного проекта</p> <p>Инвестиционные проекты как основная форма инвестиционной деятельности. Источники инвестиционной деятельности. Жизненный цикл инвестиционного проекта. Оценка проекта в целом и для отдельных участников с учетом их вклада. Формирование финансовых потоков проекта. Бизнес-план инвестиционного проекта.</p> <p>Анализ эффективности инвестиционного проекта</p> <p>Основополагающие принципы оценки и анализа эффективности инвестиционных проектов. Эффективность инвестиционного проекта в целом: общественная (социально-экономическая) эффективность, коммерческая эффективность инвестиционного проекта. Эффективность участия в проекте: эффективность участия в проекте предприятия; эффективность участия в инвестиционном проекте структур более высокого порядка по отношению к предприятию; бюджетная эффективность инвестиционного проекта. Этапы оценки эффективности инвестиционных проектов. Денежные потоки инвестиционного проекта. Классификация показателей эффективности реальных инвестиций. Методика расчета срока окупаемости; метод определения нормы прибыли на капитал; метод сравнительной эффективности приведенных затрат, метод определения чистого приведенного эффекта; индекс рентабельности инвестиций; метод определения внутренней нормы прибыли; метод, основанный на расчете дисконтированного срока окупаемости. Анализ альтернативных проектов.</p> <p>Анализ инвестиционного проекта в условиях инфляции, неопределенности и риска</p> <p>Понятие инфляции, ее влияние на расчет эффективности инвестиционных проектов. Виды цен, используемых при расчете эффективности инвестиционных проектов: базисные, прогнозные, расчетные, дефлированные, мировые. Расчет номинальной и реальной нормы прибыли. Методика оценки эффективности</p>

		инвестиционного проекта с учетом инфляции. Понятие и классификация инвестиционных рисков. Риск реализации инвестиционного проекта для инвестора. Понятие риска финансового и реального инвестирования. Внешние, внутри-проектные риски, риски жизненного цикла инвестиционного проекта. Оценка и анализ эффективности инвестиционных проектов в условиях факторов риска. Метод корректировки нормы дисконта с учетом риска. Метод анализа чувствительности. Метод сценариев.
3.	Анализ финансовых инвестиций	Тема 3. Анализ финансовых инвестиций Инвестирования в ценные бумаги. Сущность ценных бумаг. Понятие акции, облигации. Задачи и информация для анализа. Анализ эффективности финансовых инвестиций. Основные критерии инвестиционных качеств объектов инвестирования: доходность, риск и ликвидность. Доходность как важнейшая характеристика ценных бумаг. Определение доходности для различных ценных бумаг. Анализ инвестиционного портфеля. Портфель инвестиций. Сущность и принципы формирования инвестиционного портфеля. Инвестиционные стратегии и управление портфелем. Оценка риска и дохода портфеля инвестиций.

4.2 Лабораторные работы

Не предусмотрено учебным планом.

4.3 Практические занятия

Форма обучения – очная

№	Наименование раздела дисциплины	Тема и содержание занятия
1	2	3
1.	Теоретические основы инвестиционного анализа	Тема 1. Теоретические основы инвестиционного анализа Выполнение заданий на усвоение понятийного аппарата; на понимание логических взаимосвязей между элементами по данной теме. Решение задач. 1. Инвестиционные ресурсы предприятий. 2. Анализ инвестиционной привлекательности. 3. Цели и задачи инвестиционного анализа предприятий инвестиционно-строительной сферы. 4. Нормативно-правовая база инвестиционной деятельности 5. Базовые инструменты инвестиционного анализа 6. Концепция временной ценности денежных вложений в инвестиционном анализе. 7. Простой и сложный проценты. 8. Операции дисконтирования и наращения капитала. 9. Формулы расчета текущей и будущей стоимости денежных средств. 10. Эффективная годовая процентная ставка. 11. Анализ цены собственного капитала, сформированного за счет выпуска обыкновенных и привилегированных акций. 12. Анализ цены прибыли, остающейся в распоряжении коммерческой организации. 13. Анализ цены заемного капитала, сформированного за счет банковского и коммерческого кредита, выпуска облигаций. 14. Средневзвешенная цена капитала и ее использование в инвестиционном анализе.
2.	Анализ финансовых потоков инвестиционного проекта	Тема 2. Анализ финансовых потоков инвестиционного проекта Выполнение заданий на усвоение понятийного аппарата; на понимание логических взаимосвязей между элементами по данной теме. Решение задач. 1. Источники инвестиционной деятельности. Жизненный цикл инвестиционного проекта. 2. Оценка проекта в целом и для отдельных участников с учетом их вклада. 3. Формирование финансовых потоков проекта 4. Анализ эффективности инвестиционного проекта 5. основополагающие принципы оценки и анализа эффективности инвестицион-

		<p>ных проектов.</p> <p>6. Эффективность инвестиционного проекта в целом: общественная (социально-экономическая) эффективность, коммерческая эффективность инвестиционного проекта.</p> <p>7. Этапы оценки эффективности инвестиционных проектов.</p> <p>8. Денежные потоки инвестиционного проекта.</p> <p>9. Классификация показателей эффективности реальных инвестиций.</p> <p>10. Методика расчета срока окупаемости; метод определения нормы прибыли на капитал; метод сравнительной эффективности приведенных затрат, метод определения чистого приведенного эффекта; индекс рентабельности инвестиций; метод определения внутренней нормы прибыли; метод, основанный на расчете дисконтированного срока окупаемости.</p> <p>11. Анализ альтернативных проектов.</p> <p>12. Анализ инвестиционного проекта в условиях инфляции, неопределенности и риска</p> <p>13. Методика оценки эффективности инвестиционного проекта с учетом инфляции. Понятие и классификация инвестиционных рисков.</p> <p>14. Риск реализации инвестиционного проекта для инвестора.</p> <p>15. Понятие риска финансового и реального инвестирования.</p> <p>16. Внешние, внутрипроектные риски, риски жизненного цикла инвестиционного проекта.</p> <p>17. Оценка и анализ эффективности инвестиционных проектов в условиях факторов риска.</p> <p>18. Метод корректировки нормы дисконта с учетом риска.</p> <p>19. Метод анализа чувствительности.</p> <p>20. Метод сценариев.</p>
3.	Анализ финансовых инвестиций	<p>Тема 3. Анализ финансовых инвестиций</p> <p>Выполнение заданий на усвоение понятийного аппарата; на понимание логических взаимосвязей между элементами по данной теме. Решение задач.</p> <ol style="list-style-type: none"> 1. Инвестирования в ценные бумаги. 2. Сущность ценных бумаг. 3. Понятие акции, облигации. 4. Задачи и информация для анализа. 5. Анализ эффективности финансовых инвестиций. 6. Основные критерии инвестиционных качеств объектов инвестирования: доходность, риск и ликвидность. 7. Доходность как важнейшая характеристика ценных бумаг. 8. Определение доходности для различных ценных бумаг. 9. Анализ инвестиционного портфеля. 10. Портфель инвестиций. 11. Сущность и принципы формирования инвестиционного портфеля. 12. Инвестиционные стратегии и управление портфелем. 13. Оценка риска и дохода портфеля инвестиций.

4.4 Компьютерные практикумы

Не предусмотрено учебным планом.

4.5 Групповые и индивидуальные консультации по курсовым работам (курсовым проектам)

Не предусмотрено учебным планом.

4.6 Самостоятельная работа обучающегося в период теоретического обучения

Самостоятельная работа обучающегося в период теоретического обучения включает в себя:

- самостоятельную подготовку к учебным занятиям, включая подготовку к аудиторным формам текущего контроля успеваемости;
- выполнение домашнего задания 1;
- выполнение домашнего задания 2;
- самостоятельную подготовку к промежуточной аттестации.

В таблице указаны темы для самостоятельного изучения обучающимся:

Форма обучения – очная

№	Наименование раздела дисциплины	Темы для самостоятельного изучения
1.	Теоретические основы инвестиционного анализа	Темы для самостоятельного изучения соответствуют темам аудиторных учебных занятий.
2.	Анализ финансовых потоков инвестиционного проекта	Темы для самостоятельного изучения соответствуют темам аудиторных учебных занятий.
3.	Анализ финансовых инвестиций	Темы для самостоятельного изучения соответствуют темам аудиторных учебных занятий.

4.7 *Самостоятельная работа обучающегося и контактная работа обучающегося с преподавателем в период промежуточной аттестации*

Работа обучающегося в период промежуточной аттестации включает в себя подготовку к формам промежуточной аттестации (к дифференцированному зачету (к дифференцированному зачету (зачету с оценкой)), а также саму промежуточную аттестацию.

5. **Оценочные материалы по дисциплине**

Фонд оценочных средств по дисциплине приведён в Приложении 1 к рабочей программе дисциплины.

Оценочные средства для проведения промежуточной аттестации, а также текущего контроля по дисциплине хранятся на кафедре (структурном подразделении), ответственной за преподавание данной дисциплины.

Учебно-методическое и материально-техническое обеспечение дисциплины

6. **Учебно-методическое и материально-техническое обеспечение дисциплины**

Основные принципы осуществления учебной работы обучающихся изложены в локальных нормативных актах, определяющих порядок организации контактной работы и порядок самостоятельной работы обучающихся. Организация учебной работы обучающихся на аудиторных учебных занятиях осуществляется в соответствии с п. 3.

6.1 *Перечень учебных изданий и учебно-методических материалов для освоения дисциплины*

Для освоения дисциплины обучающийся может использовать учебные издания и учебно-методические материалы, имеющиеся в научно-технической библиотеке НИУ МГСУ и/или размещённые в Электронных библиотечных системах.

Актуальный перечень учебных изданий и учебно-методических материалов представлен в Приложении 2 к рабочей программе дисциплины.

6.2 *Перечень профессиональных баз данных и информационных справочных систем*

При осуществлении образовательного процесса по дисциплине используются профессиональные базы данных и информационных справочных систем, перечень которых указан в Приложении 3 к рабочей программе дисциплины.

6.3 *Перечень материально-технического, программного обеспечения освоения дисциплины*

Учебные занятия по дисциплине проводятся в помещениях, оснащенных соответствующим оборудованием и программным обеспечением.

Перечень материально-технического и программного обеспечения дисциплины приведен в Приложении 4 к рабочей программе дисциплины.

Шифр	Наименование дисциплины
Б1.О.23	Инвестиционный анализ

Код направления подготовки/специальности	38.03.02
Направление подготовки/специальность	Менеджмент
Наименование ОПОП (профиль)	Менеджмент в инвестиционно-строительной сфере
Год начала реализации	2021
Уровень образования	бакалавриат
Форма обучения	очная
Год разработки/обновления	2021

ФОНД ОЦЕНОЧНЫХ СРЕДСТВ

1. Описание показателей и критериев оценивания компетенций, описание шкал оценивания

Оценивание формирования компетенций производится на основе показателей оценивания, указанных в п.2. рабочей программы и в п.1.1 ФОС.

Связь компетенций и показателей оценивания приведена в п.2 рабочей программы.

1.1. Описание формирования и контроля показателей оценивания

Оценивание уровня освоения обучающимся компетенций осуществляется с помощью форм промежуточной аттестации и текущего контроля. Формы промежуточной аттестации и текущего контроля успеваемости по дисциплине, с помощью которых производится оценивание, указаны в учебном плане и в п.3 рабочей программы.

В таблице приведена информация о формировании результатов обучения по дисциплине, разделам дисциплины, а также о контроле показателей оценивания компетенций формами оценивания.

Наименование показателя оценивания (результата обучения по дисциплине)	Номера разделов дисциплины	Формы оценивания (формы промежуточной аттестации, текущего контроля успеваемости)
Знает основы формирования инвестиций	1	Контрольная работа. Домашнее задание №1. Дифференцированный зачет (зачет с оценкой)
Знает содержательную характеристику инвестиционных ресурсов	1	Контрольная работа. Домашнее задание №1. Дифференцированный зачет (зачет с оценкой)
Знает содержательную характеристику инвестиционной деятельности предприятия	1	Контрольная работа. Домашнее задание №1. Дифференцированный зачет (зачет с оценкой)
Имеет навыки (основного уровня) сравнительного анализа при выборе форм инвестиций и направлений капитальных вложений	1	Контрольная работа. Домашнее задание №1. Дифференцированный зачет (зачет с оценкой)
Знает цели и задачи инвестиционного анализа	1	Контрольная работа. Домашнее задание №1. Дифференцированный зачет (зачет с оценкой)
Имеет навыки (начального уровня) оценки организационно-правовой структуры предприятия для эффективного управления инвестициями	1,2	Контрольная работа. Домашнее задание №1. Дифференцированный зачет (зачет с оценкой)
Имеет навыки (начального уровня) оценки эффективности инвестиций	1,2,3	Контрольная работа. Домашнее задание №1. Домашнее задание №2. Дифференцированный зачет (зачет с оценкой)
Знает способы и методы инвестиционного анализа	1	Контрольная работа. Домашнее задание №1. Дифференцированный зачет (зачет с оценкой)

Знает способы и методы организации инвестиционного анализа	1	Контрольная работа. Домашнее задание №1. Дифференцированный зачет (зачет с оценкой)
Знает способы и методы анализа инвестиций в основной капитал	1,2	Контрольная работа. Домашнее задание №1. Дифференцированный зачет (зачет с оценкой)
Знает способы и методы анализа инвестиций оборотный капитал	1,2	Контрольная работа. Домашнее задание №1. Дифференцированный зачет (зачет с оценкой)
Знает способы и методы управления портфелем финансовых инвестиций	1,3	Контрольная работа. Домашнее задание №2. Дифференцированный зачет (зачет с оценкой)
Имеет навыки (начального уровня) определения цены и структуры инвестируемого капитала	1,2,3	Контрольная работа. Домашнее задание №1. Домашнее задание №2. Дифференцированный зачет (зачет с оценкой)
Имеет навыки (начального уровня) оценки отдельных элементов инвестиционных ресурсов	1,2,3	Контрольная работа. Домашнее задание №1. Домашнее задание №2. Дифференцированный зачет (зачет с оценкой)
Имеет навыки (начального уровня) расчета средневзвешенной стоимости инвестируемого капитала	1,2,3	Контрольная работа. Домашнее задание №1. Домашнее задание №2. Дифференцированный зачет (зачет с оценкой)
Имеет навыки (начального уровня) оценки рыночной стоимости кредитных ресурсов	1,2,3	Контрольная работа. Домашнее задание №1. Домашнее задание №2. Дифференцированный зачет (зачет с оценкой)
Имеет навыки (начального уровня) расчета эффекта финансового рычага (левериджа)	1,2	Контрольная работа. Домашнее задание №1. Дифференцированный зачет (зачет с оценкой)
Имеет навыки (начального уровня) расчета показателей использования заемного капитала	1,2,3	Контрольная работа. Домашнее задание №1. Домашнее задание №2. Дифференцированный зачет (зачет с оценкой)
Знает критерии измерения эффективности инвестиций	1,2,3	Контрольная работа. Домашнее задание №1. Домашнее задание №2. Дифференцированный зачет (зачет с оценкой)
Знает методы финансирования капитальных вложений	1,2	Контрольная работа. Домашнее задание №1. Дифференцированный зачет (зачет с оценкой)
Имеет навыки (начального уровня) оценки эффективности инвестирования собственного капитала	1,2,3	Контрольная работа. Домашнее задание №1. Домашнее задание №2. Дифференцированный зачет (зачет с оценкой)
Имеет навыки (начального уровня) проведения финансово-экономических расчетов для целей инвестиционного анализа	1,2,3	Контрольная работа. Домашнее задание №1. Домашнее задание №2. Дифференцированный зачет (зачет с оценкой)
Имеет навыки (начального уровня) разбора ситуационных задач по выбору направления инвестиций	1,2,3	Контрольная работа. Домашнее задание №1. Домашнее задание №2. Дифференцированный зачет (зачет с оценкой)
Имеет навыки (начального уровня) выбора варианта финансирования инвестиций	1,2,3	Контрольная работа. Домашнее задание №1. Домашнее задание №2. Дифференцированный зачет (зачет с оценкой)
Знает виды и формы представления внешней и внутренней информации для анализа инвестиций	1	Контрольная работа. Домашнее задание №1. Дифференцированный зачет (зачет с оценкой)

Знает источники информации для проведения финансово-экономических расчетов для анализа инвестиций	1	Контрольная работа. Домашнее задание №1. Дифференцированный зачет (зачет с оценкой)
Знает основные элементы информационного обеспечения системы анализа инвестиций	1	Контрольная работа. Домашнее задание №1. Дифференцированный зачет (зачет с оценкой)
Имеет навыки (основного уровня) определения состава, структуры и содержания основных разделов финансовой отчетности	1	Контрольная работа. Домашнее задание №1. Дифференцированный зачет (зачет с оценкой)
Знает виды и формы представления внешней и внутренней информации для анализа финансовых инвестиций	1,3	Контрольная работа. Домашнее задание №1. Домашнее задание №2. Дифференцированный зачет (зачет с оценкой)
Знает источники информации для проведения финансово-экономических расчетов для анализа финансовых инвестиций	1,3	Контрольная работа. Домашнее задание №1. Домашнее задание №2. Дифференцированный зачет (зачет с оценкой)
Знает основные элементы информационного обеспечения системы анализа финансовых инвестиций	1,3	Контрольная работа. Домашнее задание №1. Домашнее задание №2. Дифференцированный зачет (зачет с оценкой)
Имеет навыки (основного уровня) анализа состава, структуры и содержания финансовых инвестиций и финансового портфеля	3	Контрольная работа. Домашнее задание №2. Дифференцированный зачет (зачет с оценкой)
Знает содержательные характеристики денежных потоков по видам деятельности	1	Контрольная работа. Домашнее задание №1. Дифференцированный зачет (зачет с оценкой)
Знает структуру и состав бизнес-плана инвестиционного проекта	2	Контрольная работа. Домашнее задание №1. Дифференцированный зачет (зачет с оценкой)
Знает структуру и состав финансового портфеля	3	Контрольная работа. Домашнее задание №2. Дифференцированный зачет (зачет с оценкой)
Знает основные документы для составления финансового плана	1	Контрольная работа. Домашнее задание №1. Дифференцированный зачет (зачет с оценкой)
Знает структуру отчета о финансовых результатах	1	Контрольная работа. Домашнее задание №1. Дифференцированный зачет (зачет с оценкой)
Знает структуру отчет о движении денежных средств	1	Контрольная работа. Домашнее задание №1. Дифференцированный зачет (зачет с оценкой)
Знает структуру баланса предприятия	1	Контрольная работа. Домашнее задание №1. Дифференцированный зачет (зачет с оценкой)
Имеет навыки (начального уровня) формирования и анализа денежных потоков по видам деятельности	1,2,3	Контрольная работа. Домашнее задание №1. Домашнее задание №2. Дифференцированный зачет (зачет с оценкой)
Имеет навыки (начального уровня) анализа структуры и состава бизнес-плана инвестиционного проекта	1,2	Контрольная работа. Домашнее задание №1. Дифференцированный зачет (зачет с оценкой)
Имеет навыки (начального уровня) анализа структуры и состава финансового портфеля	3	Контрольная работа. Домашнее задание №2. Дифференцированный зачет (зачет с оценкой)
Имеет навыки (начального уровня) оценки эффективности инвестиционного-проекта	2	Контрольная работа. Домашнее задание №1. Дифференцированный зачет (зачет с оценкой)
Имеет навыки (начального уровня) оценки эффективности портфеля инвестиций	3	Контрольная работа. Домашнее задание №2. Дифференцированный зачет (зачет с оценкой)

Знает показатели затрат и результатов инвестирования	1	Контрольная работа. Домашнее задание №1. Дифференцированный зачет (зачет с оценкой)
Знает структуру затрат и результатов инвестиций.	1	Контрольная работа. Домашнее задание №1. Дифференцированный зачет (зачет с оценкой)
Знает показатели затрат и результатов финансовых инвестиций	3	Контрольная работа. Домашнее задание №2. Дифференцированный зачет (зачет с оценкой)
Знает структуру затрат и результатов финансовых инвестиций	3	Контрольная работа. Домашнее задание №2. Дифференцированный зачет (зачет с оценкой)
Знает показатели эффективности инвестиционной деятельности.	1	Контрольная работа. Домашнее задание №1. Дифференцированный зачет (зачет с оценкой)
Знает показатели риска и неопределенности инвестиций	1	Контрольная работа. Домашнее задание №1. Дифференцированный зачет (зачет с оценкой)
Знает показатели риска и неопределенности финансовых инвестиций	3	Контрольная работа. Домашнее задание №2. Дифференцированный зачет (зачет с оценкой)
Имеет навыки (основного уровня) сравнения показателей затрат и результатов инвестирования	1	Контрольная работа. Домашнее задание №1. Дифференцированный зачет (зачет с оценкой)
Имеет навыки (начального уровня) расчета показателей затрат и результатов инвестирования	1,2,3	Контрольная работа. Домашнее задание №1. Домашнее задание №2. Дифференцированный зачет (зачет с оценкой)
Имеет навыки (основного уровня) расчета показателей эффективности инвестиционной деятельности	1,2,3	Контрольная работа. Домашнее задание №1. Домашнее задание №2. Дифференцированный зачет (зачет с оценкой)
Имеет навыки (начального уровня) расчета показателей риска и неопределенности инвестиций	1,2,3	Контрольная работа. Домашнее задание №1. Домашнее задание №2. Дифференцированный зачет (зачет с оценкой)
Имеет навыки (основного уровня) сравнения показателей затрат и результатов финансовых инвестиций	3	Контрольная работа. Домашнее задание №2. Дифференцированный зачет (зачет с оценкой)
Имеет навыки (начального уровня) расчета показателей затрат и результатов финансовых инвестиций	3	Контрольная работа. Домашнее задание №2. Дифференцированный зачет (зачет с оценкой)
Имеет навыки (основного уровня) расчета показателей эффективности инвестиций в финансовые активы	3	Контрольная работа. Домашнее задание №2. Дифференцированный зачет (зачет с оценкой)
Имеет навыки (начального уровня) расчета показателей риска и неопределенности инвестиций в финансовые активы	3	Контрольная работа. Домашнее задание №2. Дифференцированный зачет (зачет с оценкой)
Знает основные положения временной стоимости денег	1	Контрольная работа. Домашнее задание №1. Дифференцированный зачет (зачет с оценкой)
Знает методы расчета стоимости денег	1	Контрольная работа. Домашнее задание №1. Дифференцированный зачет (зачет с оценкой)
Имеет навыки (начального уровня) выбора метода расчета стоимости денег во времени	1,2,3	Контрольная работа. Домашнее задание №1. Домашнее задание №2. Дифференцированный зачет (зачет с оценкой)

1.2. Описание критериев оценивания компетенций и шкалы оценивания

При проведении промежуточной аттестации в форме дифференцированного зачёта (зачета с оценкой) используется шкала оценивания: «2» (неудовлетворительно), «3» (удовлетворительно), «4» (хорошо), «5» (отлично).

Показателями оценивания являются знания, умения и навыки обучающегося, полученные при изучении дисциплины.

Критериями оценивания достижения показателей являются:

Показатель оценивания	Критерий оценивания
Знания	Знание терминов и определений, понятий
	Знание основных закономерностей и соотношений, принципов
	Объём освоенного материала, усвоение всех дидактических единиц (разделов)
	Полнота ответов на проверочные вопросы
	Правильность ответов на вопросы
	Чёткость изложения и интерпретации знаний
Навыки начального уровня	Навыки выбора методик выполнения заданий
	Навыки выполнения заданий различной сложности
	Навыки самопроверки. Качество сформированных навыков
	Навыки анализа результатов выполнения заданий, решения задач
	Навыки представления результатов решения задач
Навыки основного уровня	Навыки выбора методик выполнения заданий
	Навыки выполнения заданий различной сложности
	Навыки самопроверки. Качество сформированных навыков
	Навыки анализа результатов выполнения заданий, решения задач
	Навыки представления результатов решения задач
	Навыки обоснования выполнения заданий
	Быстрота выполнения заданий
	Самостоятельность в выполнении заданий
Результативность (качество) выполнения заданий	

2. Типовые контрольные задания для оценивания формирования компетенций

2.1. Промежуточная аттестация

2.1.1. Промежуточная аттестация в форме экзамена и/или дифференцированного зачета (зачета с оценкой)

Форма промежуточной аттестации: дифференцированный зачет (зачет с оценкой) в 7 семестре (очная форма обучения).

Перечень типовых вопросов/заданий для проведения дифференцированного зачета (зачета с оценкой) в 7 семестре (очная форма обучения):

№	Наименование раздела дисциплины	Типовые вопросы/задания
1	Теоретические основы инвестиционного анализа	<ol style="list-style-type: none"> 1. Что такое инвестиции, их экономическая сущность, структура? 2. Содержание, цели и задачи инвестиционного анализа 3. Каковы функции инвестиционного анализа? 4. Субъекты и объекты инвестиционной деятельности. 5. Что такое эффект и эффективность полезной деятельности. 6. Какие элементы включаются в состав инвестиционных товаров? 7. Какими правами обладают инвесторы? 8. Основные этапы инвестирования.

		<p>9. Какова роль инвестиций на микро- и макроуровнях?</p> <p>10. Охарактеризуйте важнейшие факторы, влияющие на объем инвестиций.</p> <p>11. Перечислите основные классификации инвестиций в реальном и финансовом секторах экономики.</p> <p>12. Что такое реальные и финансовые инвестиции.</p> <p>13. Сущность, содержание, форма инвестиционного климата</p> <p>14. Сущность, содержание, форма инвестиционного контроля</p> <p>15. Модели принятия решений: сущность, содержание</p> <p>16. Внутренняя (истинная) стоимость: сущность, содержание, форма</p> <p>17. Кадастровая стоимость: сущность, содержание, форма Сущность, содержание, форма инвестиционного управления</p> <p>18. Мотивация в инвестиционном анализе</p> <p>19. Что представляет собой воспроизводственная, отраслевая и технологическая структура капитальных вложений?</p> <p>20. В каких целях государство осуществляет регулирование инвестиционной деятельности? Перечислите методы прямого и косвенного регулирования инвестиционной деятельности.</p>
2	Анализ финансовых потоков инвестиционного проекта	<p>1. Что понимается под инвестиционным проектом?</p> <p>2. Каковы основные стадии жизненного цикла инвестиционного проекта? Охарактеризуйте их.</p> <p>3. Что понимают под проектным анализом?</p> <p>4. Какие этапы включает в себя разработка инвестиционного проекта?</p> <p>5. Дайте характеристику разделов проектного анализа.</p> <p>6. Что представляет собой инвестиционная программа предприятия? Чем вызвана необходимость ее формирования?</p> <p>7. Каковы функции бизнес-плана инвестиционного проекта? Охарактеризуйте основные его разделы.</p> <p>8. Базовые инструменты инвестиционного анализа</p> <p>9. В чем заключается суть операций дисконтирования и наращивания капитала?</p> <p>10. Дайте понятие цены капитала и проектной дисконтной ставки.</p> <p>11. Каковы аналитические подходы и основные показатели, используемые в расчете проектной дисконтной ставки?</p> <p>12. Перечислите статические показатели эффективности инвестиций.</p> <p>13. Перечислите динамические показатели эффективности инвестиций.</p> <p>14. Охарактеризуйте показатель срок окупаемости. Его достоинства и недостатки.</p> <p>15. К какой группе методов относится метод определения нормы прибыли на капитал?</p> <p>16. В каких случаях применяется метод сравнительной эффективности приведенных затрат?</p> <p>17. Опишите методику расчета чистого приведенного эффекта и критерии принятия решения о приемлемости ИП по нему.</p> <p>18. Что отражает индекс рентабельности инвестиций?</p> <p>19. Охарактеризуйте метод определения внутренней нормы прибыли.</p> <p>20. Чем отличается дисконтированный срок окупаемости от простого срока окупаемости?</p>
3	Анализ финансовых инвестиций	<p>1. Классификация ценных бумаг по различным признакам: в зависимости от выраженных на бумаге прав; ценные бумаги как товар; формы ценных бумаг.</p> <p>2. Способы получения доходов по ценным бумагам — доход от владения ценной бумагой может быть получен разными способами: фиксированный процентный платеж, ступенчатая процентная ставка, плавающая ставка процентного дохода, доход от индексации номинальной стоимости ценных бумаг, доход за счет скидки (дисконта) при покупке ценной бумаги, доход в форме выигрыша по займу, дивиденд.</p> <p>3. Какие виды ценных бумаг Вы знаете?</p> <p>4. На какие группы подразделяют все ценные бумаги?</p> <p>5. Дайте определение акции. Какие виды акций Вы знаете?</p> <p>6. Дайте определение облигации. Какие виды облигаций Вы знаете?</p> <p>7. Какими показателями измеряется доходность акций? Как они рассчитываются?</p> <p>8. Какими показателями измеряется доходность облигаций? Как они рассчиты-</p>

		<p>ваются?</p> <p>9. Охарактеризуйте денежные потоки, связанные с инвестициями в ценные бумаги. Как используется концепция дисконтирования денежных потоков в анализе инвестиционных качеств ценных бумаг?</p> <p>10. Как распределяется купонный доход между продавцом и покупателем облигации?</p> <p>11. Как осуществляется налогообложение доходов по государственным ценным бумагам, муниципальным и корпоративным облигациям?</p> <p>12. Каковы преимущества и недостатки финансирования деятельности предприятий за счет выпуска долговых ценных бумаг?</p> <p>13. Какие факторы определяют ликвидность ценных бумаг?</p> <p>14. «Наиболее надежным ориентиром для принятия инвестиционного решения может служить балансовая стоимость акции». Согласны ли Вы с таким утверждением? Обоснуйте ответ.</p> <p>15. Может ли сложиться ситуация, когда балансовая стоимость акции будет превышать ее экономическую стоимость?</p>
--	--	--------------------------------------------------------------------------------------------------------------------------------------------------------------------------------------------------------------------------------------------------------------------------------------------------------------------------------------------------------------------------------------------------------------------------------------------------------------------------------------------------------------------------------------------------------------------------------------------------------------------------------------------------------------------------------------------------------------------------------------------------------------------------------------------------------------------------------------------------------------------------------------------------------------------------------------

Типовые задания

Задача 1.

Определите курс акции (%) и рыночную стоимость акции при условии, что:

Показатель	Значение
$D\%$ - дивиденд, %;	48
$B\%$ - банковский процент, %	40
N - номинальная стоимость акции, руб.	500

Задача 2.

Рассчитайте расчетную курсовую стоимость акции (руб.), если:

Показатель	Значение
P_q - сумма чистой прибыли АО за последние 12 месяцев, тыс. руб.;	30 000
A - количество оплаченных акций, ед.;	25 000
$C_{цб}$ - средняя ставка Центрального банка России за 12 месяцев по централизованным кредитам, %.	60

Задача 3.

Определите величину маржи (руб.) и уровень спреда к максимальной цене спроса (%), исходя из следующих условий:

Показатель	Значение
Минимальная цена предложения на акцию, руб.	12
Максимальная цена спроса, руб.	11,8

Задача 4.

Определите относительный показатель доходности акции – ренит (%) при условии, что:

Показатель	Значение
$D\%$ - дивиденд, %	150
N - номинальная стоимость акции, руб.	500
S - цена продажи акции, руб.	1000

Задача 5.

Рассчитайте рыночную цену акции сразу же после получения по ней дивидендов (руб.), если:

Показатель	Значение
N - номинальная стоимость акции, руб.	1500
S - цена продажи акции, руб.	1600
P_t - рыночная цена акции в году, руб.	2500
T - общее число лет, ед.;	2
n - минимально необходимая, по мнению инвестора, норма прибыли, которую он может получить по другим инвестициям, в долях ед.;	0,8
D - дивиденды, которые инвестор рассчитывает получить по акции в году t , руб.;	750

Оцените, насколько реальная цена акции ниже (выше) предполагаемой цены продажи и, следовательно, насколько целесообразно покупать эту акцию?

Задача 6.

Определите, по какой цене инвестор может продать акцию при условии, что:

Показатель	Значение
N - номинальная стоимость акции, руб.	1000
D ₀ - последние выплаченные дивиденды, руб.;	250
g - ожидаемый темп роста дивидендов, в долях ед.;	0,6
p - минимально необходимая, по мнению инвестора, норма прибыли, которую он может получить по другим инвестициям, в долях ед.	0,8

Задача 7.

Определите средний размер дивидендов по всем акциям, по обыкновенным акциям (%) и рассчитайте сумму дивидендов, которую необходимо выплатить владельцам привилегированных, исходя из следующих условий:

Показатель	Значение
П _р - размер чистой прибыли, направляемой АО на выплату дивидендов, руб.	1200 000
A - количество выкупленных акций, руб.;	6 000 000
в т.ч.: обыкновенных акций	5 800 000
N - номинальная стоимость акции, руб.	15
D на привилегированные акции (%) к их номинальной стоимости.	10

Задача 8.

Определите рыночную величину котировки облигации, а также величину премии (дисконта) если:

Показатель	Значение
H - номинальная стоимость облигации, руб.	1500
S - цена продажи акции, руб.	800
B – цена покупки, руб.	1000

2.1.2 Промежуточная аттестация в форме защиты курсовой работы (курсового проекта)

Промежуточная аттестация в форме защиты курсовой работы/курсового проекта не предусмотрена.

2.2. Текущий контроль

2.2.1. Перечень форм текущего контроля:

- контрольная работа в 7-м семестре (очная форма обучения);
- домашнее задание 1 в 7-м семестре (очная форма обучения);
- домашнее задание 2 в 7-м семестре (очная форма обучения).

2.2.2. Типовые контрольные задания форм текущего контроля

Контрольная работа. Тема «Инвестиционный анализ»

Контрольная работа включает тестовые задания и задачи

Типовые тестовые задания

1. Инвестиция – это:

- а) обобщающее понятие существующих механизмов образования собственного капитала;
- б) средства, вкладываемые в объекты предпринимательской деятельности с целью получения прибыли;
- в) термин, обозначающий процесс копирования бизнес – системы на иностранном рынке.

2. По степени срочности инвестиционные проекты делятся на:

- а) обязательные, необязательные;
- б) альтернативные, независимые, взаимосвязанные;
- в) неотложные, откладываемые.

3. По степени связанности инвестиционные проекты делятся на:

- а) альтернативные, независимые, взаимосвязанные;

- б) обязательные, необязательные;
 - в) неотложные, откладываемые.
4. Независимые инвестиционные проекты – это проекты:
- а) отклонение или принятие которых не влияет на принятие решений в отношении других проектов;
 - б) которые либо вообще недоступны в будущем, либо теряют свою привлекательность при отсрочке;
 - в) которые требуются для выполнения установленных правил и норм.
5. При анализе инвестиционных проектов необходимо обеспечить оценку:
- а) реализуемости проекта;
 - б) целесообразности реализации проекта;
 - в) обоснованности и срочности проекта;
 - г) сравнительной эффективности проекта.
6. Какие факторы должны учитываться в методиках при анализе эффективности инвестиций:
- а) фактор времени;
 - б) фактор качества;
 - в) фактор риска;
 - г) фактор срочности.
7. К обязательным условиям инвестиционного анализа относятся:
- а) оценка размера инвестиций;
 - б) оценка доходов от инвестиций;
 - в) оценка качества инвестиций;
 - г) определение ставки дисконта;
 - д) оценка вероятности получения доходов от инвестиций;
 - е) выбор методов анализа.
8. Обязательными условиями выбора инвестиционного проекта являются:
- а) нулевая величина чистой дисконтированной системы;
 - б) превышение внутренней нормы окупаемости над уровнем инфляции;
 - в) превышение средней стоимости капиталовложения над коэффициентом эффективности инвестиций.
9. Обязательным условием выбора инвестиционного проекта является превышение коэффициента эффективности инвестиций над:
- а) средней стоимостью капитала;
 - б) сроком окупаемости проекта инвестиций;
 - в) уровнем инфляции.
10. Объектами инвестиционной деятельности являются:
- а) вновь создаваемые и модернизируемые основные фонды и оборотные активы;
 - б) ценные бумаги;
 - в) целевые денежные вклады;
 - г) убытки, не погашенные в отчетном периоде;
 - д) добавочный капитал;
 - е) имущественные права и права на интеллектуальную собственность.
11. Аннуитет – это:
- а) прибыль, получаемая на каждый доллар инвестированного капитала;
 - б) инвестиции, регулярно приносящие определенный доход;
 - в) один из методов анализа инвестиционной деятельности.
12. Методы, используемые в анализе инвестиционной деятельности, подразделяются на:
- а) методы, основанные на дисконтированных оценках;
 - б) методы, основанные на оценке окупаемости;
 - в) методы, основанные на учетных оценках;
 - г) А, Б, В;
 - д) А, Б.
13. К методам, основанным на дисконтированных оценках, относится:
- а) метод чистой текущей стоимости;
 - б) метод погашения кредита;
 - в) методы доходности;
 - г) метод внутренней нормы окупаемости;
 - д) метод текущей окупаемости.
14. Окупаемость инвестиционного проекта – это:
- а) отношение текущей стоимости доходов к текущей стоимости инвестиций;
 - б) уровень доходности, который в применении к поступлениям от инвестиций в течение жизненного цикла дает нулевую, чистую текущую стоимость;
 - в) отношение чистых инвестиций к предполагаемым потокам денежных средств от данного проекта.
15. Величина, обратная сроку окупаемости, называется:
- а) ставка доходности;

- б) коэффициент эффективности инвестиций;
в) внутренняя норма окупаемости.

16. Внутренняя норма окупаемости – это:

- а) число лет, необходимых для возмещения стартовых инвестиционных расходов;
б) уровень доходности, который в применении к поступлениям от инвестиций в течение жизненного цикла, дает нулевую чистую текущую стоимость;
в) отношение текущей стоимости доходов к текущей стоимости инвестиций;

Типовые задачи

Задача 1.

Инвестиционный проект по созданию предприятия финансируется из средств государственного бюджета. В результате занятость населения в регионе увеличится, а расходы бюджета по обеспечению безработных снизятся на 15,6 млрд. руб. в год. Необходимая сумма инвестиций по годам строительства предприятия (млрд. руб.) составляет: 23,6; 25,7; 16,5. Дополнительные налоговые поступления в бюджет 12,4 млрд. руб. в год, начиная с 4-го года реализации проекта. Норма дохода на капитал 15%. Расчетный период 6 лет. Определить суммарный бюджетный эффект от реализации инвестиционного проекта.

Задача 2.

Прибыль в расчете на одну акцию компании составила в прошлом года 4 руб., и 2 руб. компания выплатила в виде дивидендов. Балансовая стоимость одной акции на конец года составила 40 руб., а суммарная нераспределенная прибыль в течение года увеличилась на 12 млн. руб. У компании нет капитала в виде привилегированных акций, к тому же за год не было выпущено ни одной новой обыкновенной акции. Если сумма долга на конец года составляла 120 млн. руб. то, какое было численное значение коэффициента долга компании в конце года?

Задача 3.

Инвестиционный проект осуществляется 5 лет. Сумма инвестиций составит в 1-й год - 14,58 млрд. руб.; во 2-ой год - 23,64 млрд. руб. Эксплуатационные затраты (млрд. руб. равны: в 3-й год - 16,8; в 4-й год - 24,2; в 5-й год - 25,4. Выручка от продажи продукции предприятия, построенного по проекту, составит (млрд. руб.): в 3-й год - 32,7; в 4-й год - 34,8; в 5-й год - 37,5. Снижение бюджетных расходов на преодоление безработицы из-за обеспечения новых рабочих мест составляет 6,5 млрд. руб. в год, начиная с 3-го года. Норма дохода на капитал 10%. Определить экономическую эффективность реализации инвестиционного проекта.

Задача 4.

Инвестиционная компания имеет две альтернативные возможности вложения денежного капитала в сумме 7 млн. руб.:

- 1) в ценные бумаги с годовой доходностью 10 % и уровнем риска в 2 %;
- 2) в создающееся предприятие в расчете на 20 % годового дохода при уровне риска 4 %.

Выбрать наиболее эффективный вариант с учетом дохода за 5-летний период.

Задача 5.

Реализуются два инвестиционных проекта со следующим распределением денежных потоков по годам (млн. руб.):

- проект А: (-100); (-50); 30, 60, 70, 70;

- проект В: (-90); (-40); 30, 50, 50, 60.

Норма дисконта динамична: 10 %; 12 %; 8 %; 8 %; 9 %; 7 %.

Выбрать наиболее эффективный проект при условии денежного потока постнумерандо.

Задача 6.

Зависимость чистого дисконтированного дохода проектов от нормы дисконта представлена в таблице:

Проекты	ЧДД в млн. руб. при норме дисконта в %		
	10	30	50
А	27,3	10	-5,7
В	30,5	18	8,3
С	50,8	18	-12

Определить приоритеты в реализации проектов при изменении цены капитала с интервалом в 5 %.

Задача 7.

Инвестиционная компания рассматривает возможность реализации пяти проектов со следующими параметрами:

Проект	Внутренняя норма доходности, %	Суммарные требуемые инвестиции, млн. руб.
1	30	20
2	20	40
3	40	55
4	45	30
5	35	35

- А) Собственный капитал компании 90 млн. руб. Норма прибыли 15 %. Возможно получение 30 млн. руб. кредита под 20 % годовых. Дополнительный кредит может быть взят с условием выплаты 30 % годовых. Сформировать инвестиционный портфель компании и распределить источники финансирования по проектам.

Задача 8

Компания выбрала инвестиционный проект со следующими денежными потоками:

Показатель	Период, год			
	1	2	3	4
Денежный поток, руб.	900	800	700	600
Будущей денежный поток при ставке 6%, тыс. руб.	1136,23	952,81	786,52	636,00
Будущей денежный поток при ставке 16%, тыс. руб.3 год	1629,58	1248,72	941,92	812

А) если учетная ставка равна 6%, то какова будущая стоимость этих денежных потоков в 4 году?

Б) какова будущая стоимость при учетной ставке 16%?

Домашнее задание №1. Тема «Теоретические и методические вопросы инвестиционного анализа»

Типовой вариант домашнего задания

1. Изучите рекомендуемую литературу и дайте ответы на следующие вопросы:

- Анализ цены собственного капитала, сформированного за счет выпуска обыкновенных и привилегированных акций.
- Анализ цены прибыли, остающейся в распоряжении коммерческой организации.
- Анализ цены заемного капитала, сформированного за счет банковского и коммерческого кредита, выпуска облигаций.
- Средневзвешенная цена капитала и ее использование в инвестиционном анализе.
- Инвестиционные проекты как основная форма инвестиционной деятельности.
- Источники инвестиционной деятельности.
- Жизненный цикл инвестиционного проекта.
- Оценка проекта в целом и для отдельных участников с учетом их вклада.
- Формирование финансовых потоков проекта.
- Бизнес план инвестиционного проекта.
- Основополагающие принципы оценки и анализа эффективности инвестиционных проектов.
- Эффективность инвестиционного проекта в целом: общественная (социально-экономическая) эффективность, коммерческая эффективность инвестиционного проекта.
- Эффективность участия в проекте: эффективность участия в проекте предприятия; эффективность участия в инвестиционном проекте структур более высокого порядка по отношению к предприятию; бюджетная эффективность инвестиционного проекта.
- Этапы оценки эффективности инвестиционных проектов.
- Денежные потоки инвестиционного проекта.
- Классификация показателей эффективности реальных инвестиций.
- Методика расчета срока окупаемости; метод определения нормы прибыли на капитал; метод сравнительной эффективности приведенных затрат, метод определения чистого приведенного эффекта; индекс рентабельности инвестиций; метод определения внутренней нормы прибыли; метод, основанный на расчете дисконтированного срока окупаемости.
- Анализ альтернативных проектов.
- Понятие инфляции, ее влияние на расчет эффективности инвестиционных проектов.
- Виды цен, используемых при расчете эффективности инвестиционных проектов: базисные, прогнозные, расчетные, дефлированные, мировые.
- Расчет номинальной и реальной нормы прибыли.
- Методика оценки эффективности инвестиционного проекта с учетом инфляции.
- Понятие и классификация инвестиционных рисков.
- Риск реализации инвестиционного проекта для инвестора.

2. Решите задачи.

Задача 1.

Предприятие приняло решение инвестировать на трехлетний срок свободные денежные средства в размере 50 тыс. рублей. Имеются три альтернативных варианта вложений. По первому варианту средства вносятся на депозитный счет банка с ежегодным начислением сложных процентов по ставке 15%. По второму варианту средства передаются юридическому лицу в качестве ссуды, при этом на полученную сумму ежегодно начисляется 15%. По третьему варианту средства помещаются на депозитный счет с ежемесячным

начислением сложных процентов по ставке 15%. Не учитывая уровень риска, определите наилучший вариант вложения денежных средств

Задача 2.

Для расширения складских помещений предприятие планирует через 6 месяцев приобрести здание. Его будущая стоимость оценивается в размере 1 300 тыс. рублей. По банковским депозитным счетам установлены ставки в размере 22 % с ежемесячным начислением процентов и 18 % с ежеквартальным начислением процентов. Требуется определить, какую сумму средств необходимо поместить на банковский депозитный счет, чтобы через полгода получить достаточную сумму средств для покупки недвижимости.

Задача 3.

При какой структуре капитала в организации будет достигнуто минимальное значение средневзвешенной стоимости капитала по вариантам:

Для осуществления хозяйственной деятельности организации на первоначальном этапе необходимо сформировать активы в сумме 100 млн. руб. При минимально прогнозируемом уровне дивиденда в размере 7% (от величины собственного капитала) акции могут быть проданы на сумму 25 млн. руб. дальнейшее увеличение объема продажи акций потребует увеличения размера дивидендов. Минимальная (безрисковая) ставка процентов за кредит составляет 8%.

Показатели / варианты	1	2	3	4	5	6.	7	8
1.Общая потребность в капитале	100	100	100	100	100	100	100	100
2.Варианты структуры капитала	25	30	40	50	60	70	80	100
а) собственный								
б) заемный								
3.Уровень предполагаемых дивидендных выплат, %	7	7,2	7,5	8,0	8,5	9,0	9,5	10
4.Уровень ставки процента за кредит с учетом премии за риск, %	11	10,5	10,0	9,5	9,0	8,5	8,0	-
5.Ставка налога на прибыль	0.3	0.3	0.3	0.3	0.3	0.3	0.3	0.3
6.Стоимость капитала, %:								
а) собственного								
б) заемного								
7. WACC								

Задача 4.

Ожидается, что проект, требующий инвестиции в размере 100000 руб., будет генерировать доходы в течение 8 лет, в сумме 30 000 руб. ежегодно. Приемлемая ставка дисконтирования равна 10 %. Рассматриваются 2 варианта: без учета риска и с учетом риска. В первом случае - проводится без корректировки исходных данных. Во втором случае для последних 3 лет вводится понижающий коэффициент 0,9, а также поправка на риск к ставке дисконтирования в размере 3 % пунктов. Стоит ли принять этот проект в том и другом случае?

Задача 5.

Первоначальная стоимость станка, приобретенного 5 лет назад, была 210 тыс. руб. Переоценка основных средств проводилась ежегодно. Восстановительная стоимость станка в начале 2-го года – 231 тыс. руб., в начале 4-го года – 292 тыс. руб., в начале 5-го года – 350 тыс. руб. Амортизация начислялась линейным методом, цена нового идентичного станка в настоящее время 360 тыс. руб. Рассчитайте разницу между современной ценой нового идентичного станка и суммой начисленных амортизационных отчислений списываемого станка, отработавшего 5 лет.

Домашнее задание №2. Тема «Анализ финансовых инвестиций»

Типовой вариант домашнего задания

2. Изучите рекомендуемую литературу и дайте ответы на следующие вопросы:

1. Из нижеприведенных данных укажите инвестиции, которые в наибольшей степени подходят для получения текущего дохода:

- акции венчурных компаний;
- привилегированные акции первоклассных компаний;
- банковские депозиты;
- корпоративные облигации с нулевым купоном;
- инструменты денежного рынка;
- все перечисленное;
- б, г, д;
- в, д.

2. Финансовые инвестиции представляют собой:

- а) вложения средств в различные финансовые активы (вложения в ценные бумаги, банковские счета и др.) в целях извлечения прибыли;
- б) вложения средств в основной капитал;
- в) вложения средств в оборотный капитал;
- г) приобретение таких активов как ценные бумаги, золото, иностранная валюта, произведения искусства и т.п. в целях получения финансовой отдачи в виде дивидендов или увеличения капитала;
- д) Верно: а, г.
- 3.** По объектам вложения различают:
- а) реальные инвестиции;
- б) инвестиции в добывающую промышленность;
- в) финансовые инвестиции;
- г) инвестиции в оборотный капитал;
- д) верно а и в.
- 4.** Более высокий уровень рентабельности обеспечивают, как правило:
- а) финансовые инвестиции;
- б) реальные инвестиции;
- в) иностранные инвестиции в ценные бумаги;
- г) отечественные инвестиции в финансовые активы.
- 5.** От последствий инфляционного роста более защищены:
- а) иностранные инвестиции;
- б) финансовые инвестиции;
- в) смешанные инвестиции;
- г) реальные инвестиции.
- 6.** Финансовые активы, как объект финансирования инвестиций, включают в себя:
- а) денежные средства предприятия, направляемые на формирование оборотного капитала;
- б) денежные средства предприятия, направляемые на расширение объема производства;
- в) свободно обращающиеся на рынках ценные бумаги;
- г) не являющиеся объектом свободной купли-продажи банковские инструменты;
- д) верно в, г.
- 7.** К портфельным инвестициям относятся вложения в ценные бумаги конкретного предприятия, объем которых составляет:
- а) не менее 5 % от его акционерного капитала;
- б) не менее 10 % от его акционерного капитала;
- в) не менее 50 % от его акционерного капитала;
- г) не менее 60 % от его акционерного капитала;
- д) верно б.
- 8.** В зависимости от целей формирования различают:
- а) инвестиционный портфель дохода;
- б) инвестиционный портфель обеспечения ликвидности;
- в) инвестиционный портфель обеспечения платежеспособности;
- г) инвестиционный портфель роста;
- д) верно а, г.
- 9.** В зависимости от уровня риска различают инвестиционный портфель:
- а) безрисковый;
- б) агрессивный;
- в) умеренный (компромиссный), когда уровень инвестиционного риска идентичен среднерыночному;
- г) консервативный (с низким уровнем риска);
- д) верно б, в, г.
- 10.** Инвестиционный портфель включает в себя такие финансовые инструменты как:
- а) акции;
- б) страховые полисы;
- в) кредитные договоры;
- г) долгосрочные облигации предприятий;
- д) государственные краткосрочные и долгосрочные облигации;
- е) верно а, г, д.

2. Решите задачи.

Задача 1.

Корпорация обдумывает вариант финансирования проекта с ожидаемой доходностью $x\%$. В таблице представлены доступные корпорации источники финансирования, их цена и предполагаемая доля в структуре капитала.

Вариант 1			Вариант 2			Вариант 3		
Источник	Цена	Доля	Источник	Цена	Доля	Источник	Цена	Доля
Кредит	x	x	Кредит	x	x	Эмиссия акций	x	x
Эмиссия акций	x	x	Облигационный заём	x	x	Облигационный заём	x	x

Выберите лучший вариант финансирования проекта.

Задача 2.

Корпорация принимает решение о финансировании инвестиционного проекта. В целях финансирования возможна эмиссия ценных бумаг. Первый вариант финансирования - эмиссия облигаций с номиналом x xxx руб., годовой купонной ставкой xx%, ожидаемой рыночной ценой x xxx руб., сроком погашения 5 лет. Второй вариант - эмиссия обыкновенных акций с ожидаемым дивидендом xx руб./на акцию, рыночной ценой 1 500 руб., постоянным темпом роста дивидендов xx% годовых. Затраты на выпуск и размещение акций составят xx руб./на акцию. Оцените целесообразность предлагаемых вариантов финансирования, если ожидаемая доходность инвестиционного проекта 10%. Период анализа 5 лет.

Задача 3.

Инвестор оценивает компанию как потенциальный объект вложения. В качестве информационной базы для инвестиционного анализа служит динамика размера и структуры капитала компании на протяжении последних 5 лет.

Структура капитала компании, %

Год	1	2	3	4	5
Капитал компании, млн. руб.	x	x	x	x	x
Акционерный капитал	x	x	x	x	x
Нераспределенная прибыль	x	x	x	x	x
Кредит	x	x	x	x	x
Облигационный заём	x	x	x	x	x

Известно, что: ставка альтернативной доходности xx%, дивидендная доходность акции компании x%, годовая процентная ставка по кредиту xx%, доходность облигации компании xx%.

Оцените экономическую добавленную стоимость компании в динамике и примите управленческое решение о вложении инвестором средств.

Задача 4.

Корпорация принимает решение о приобретении ценных бумаг другой компании. В таблице ниже представлена вероятность получения ожидаемой доходности акций в соответствии с реалистичным, пессимистичным и оптимистичным прогнозами экспертов.

Прогноз	Вероятность	Доходность акций, %	
		A	B
Пессимистичный	x	x	x
Реалистичный	x	x	x
Оптимистичный	x	x	x

Выберите наименее рисковый вариант, используя коэффициент вариации.

Задача 5.

Две корпорации планируют совершить сделку M&A через покупку компанией A 100% акций компании B. Премия к рыночной цене компании B предполагается в размере 20 процентов. Приобретение компании осуществляется за наличные.

Исходные данные по двум компаниям представлены в таблице:

Исходные данные	Фирма А	Фирма В
Количество акций в обращении	x	x
Цена акции	x	x

Компания А стремится приобрести компанию В, так как она рассчитывает в результате сделки снизить себестоимость единицы продукции с xxx до xx долл. Объем производства продукции после сделки M&A составит xxxx единиц. Фирма считает, что инвестиционный период составит 5 лет, целевая норма доходности равна xx процентов.

3. Методические материалы, определяющие процедуры оценивания

Процедура проведения промежуточной аттестации и текущего контроля успеваемости регламентируется локальным нормативным актом, определяющим порядок осуществления текущего контроля успеваемости и промежуточной аттестации обучающихся.

3.1. Процедура оценивания при проведении промежуточной аттестации обучающихся по дисциплине в форме экзамена и/или дифференцированного зачета (зачета с оценкой)

Промежуточная аттестация по дисциплине в форме дифференцированного зачета (зачета с оценкой) проводится в 7 семестре.

Используются критерии и шкала оценивания, указанные в п.1.2. Оценка выставляется преподавателем интегрально по всем показателям и критериям оценивания.

Ниже приведены правила оценивания формирования компетенций по показателю оценивания «Знания».

Критерий оценивания	Уровень освоения и оценка			
	«2» (неудовлетв.)	«3» (удовлетвор.)	«4» (хорошо)	«5» (отлично)
Знание терминов и определений, понятий	Не знает терминов и определений	Знает термины и определения, но допускает неточности формулировок	Знает термины и определения	Знает термины и определения, может корректно сформулировать их самостоятельно
Знание основных закономерностей и соотношений, принципов	Не знает основные закономерности и соотношения, принципы построения знаний	Знает основные закономерности, соотношения, принципы построения знаний	Знает основные закономерности, соотношения, принципы построения знаний, их интерпретирует и использует	Знает основные закономерности, соотношения, принципы построения знаний, может самостоятельно их получить и использовать
Объем усвоенного материала, усвоение всех дидактических единиц (разделов)	Не знает значительной части материала дисциплины	Знает только основную материал дисциплины, не усвоил его деталей	Знает материал дисциплины в объеме	Обладает твердым и полным знанием материала дисциплины, владеет дополнительными знаниями
Полнота ответов на проверочные вопросы	Не даёт ответы на большинство вопросов	Даёт неполные ответы на все вопросы	Даёт ответы на вопросы, но не все - полные	Даёт полные, развернутые ответы на поставленные вопросы
Правильность ответов на вопросы	Допускает грубые ошибки при изложении ответа на вопрос	В ответе имеются существенные ошибки	В ответе имеются несущественные неточности	Ответ верен
Чёткость изложения и интерпретации знаний	Излагает знания без логической последовательности	Излагает знания с нарушениями в логической последовательности	Излагает знания без нарушений в логической последовательности	Излагает знания в логической последовательности, самостоятельно их интерпретируя и анализируя
	Не иллюстрирует изложение поясняющими схемами, рисунками и примерами	Выполняет поясняющие схемы и рисунки небрежно и с ошибками	Выполняет поясняющие рисунки и схемы корректно и понятно	Выполняет поясняющие рисунки и схемы точно и аккуратно, раскрывая полноту усвоенных знаний
	Неверно излагает и интерпретирует знания	Допускает неточности в изложении и интерпретации знаний	Грамотно и по существу, излагает знания	Грамотно и точно излагает знания, делает самостоятельные выводы

Ниже приведены правила оценивания формирования компетенций по показателю оценивания «Навыки начального уровня».

Критерий оценивания	Уровень освоения и оценка			
	«2» (неудовлетв.)	«3» (удовлетвор.)	«4» (хорошо)	«5» (отлично)
Навыки выбора	Не может вы-	Испытывает за-	Без затруднений	Применяет теоретиче-

методик выполнения заданий	брать методику выполнения заданий	труднения по выбору методики выполнения заданий	выбирает стандартную методику выполнения заданий	ские знания для выбора методики выполнения заданий
Навыки выполнения заданий различной сложности	Не имеет навыков выполнения учебных заданий	Имеет навыки выполнения только простых типовых учебных заданий	Имеет навыки выполнения только стандартных учебных заданий	Имеет навыки выполнения как стандартных, так и нестандартных учебных заданий
Навыки самопроверки. Качество сформированных навыков	Допускает грубые ошибки при выполнении заданий, нарушающие логику решения задач	Допускает ошибки при выполнении заданий, нарушения логики решения	Допускает ошибки при выполнении заданий, не нарушающие логику решения	Не допускает ошибок при выполнении заданий
Навыки анализа результатов выполнения заданий, решения задач	Делает некорректные выводы	Испытывает затруднения с формулированием корректных выводов	Делает корректные выводы по результатам решения задачи	Самостоятельно анализирует результаты выполнения заданий
Навыки представления результатов решения задач	Не может проиллюстрировать решение задачи поясняющими схемами, рисунками	Выполняет поясняющие схемы и рисунки небрежно и с ошибками	Выполняет поясняющие рисунки и схемы корректно и понятно	Выполняет поясняющие рисунки и схемы верно и аккуратно

Ниже приведены правила оценивания формирования компетенций по показателю оценивания «Навыки основного уровня».

Критерий оценивания	Уровень освоения и оценка			
	«2» (неудовлетв.)	«3» (удовлетвор.)	«4» (хорошо)	«5» (отлично)
Навыки выбора методик выполнения заданий	Не может выбрать методику выполнения заданий	Испытывает затруднения по выбору методики выполнения заданий	Без затруднений выбирает стандартную методику выполнения заданий	Применяет теоретические знания для выбора методики выполнения заданий
Навыки выполнения заданий различной сложности	Не имеет навыков выполнения учебных заданий	Имеет навыки выполнения только простых типовых учебных заданий	Имеет навыки выполнения только стандартных учебных заданий	Имеет навыки выполнения как стандартных, так и нестандартных учебных заданий
Навыки самопроверки. Качество сформированных навыков	Допускает грубые ошибки при выполнении заданий, нарушающие логику решения задач	Допускает ошибки при выполнении заданий, нарушения логики решения	Допускает ошибки при выполнении заданий, не нарушающие логику решения	Не допускает ошибок при выполнении заданий
Навыки анализа результатов выполнения заданий, решения задач	Делает некорректные выводы	Испытывает затруднения с формулированием корректных выводов	Делает корректные выводы по результатам решения задачи	Самостоятельно анализирует результаты выполнения заданий
Навыки представления результатов решения задач	Не может проиллюстрировать решение задачи поясняющими схемами, рисунками	Выполняет поясняющие схемы и рисунки небрежно и с ошибками	Выполняет поясняющие рисунки и схемы корректно и понятно	Выполняет поясняющие рисунки и схемы верно и аккуратно
Навыки обоснования выполнения заданий	Не может обосновать алгоритм выполнения заданий	Испытывает затруднения при обосновании алгоритма выполнения заданий	Обосновывает ход решения задач без затруднений	Грамотно обосновывает ход решения задач

Быстрота выполнения заданий	Не выполняет задания или выполняет их очень медленно, не достигая поставленных задач	Выполняет задания медленно, с отставанием от установленного графика.	Выполняет все поставленные задания в срок	Выполняет все поставленные задания с опережением графика
Самостоятельность в выполнении заданий	Не может самостоятельно планировать и выполнять задания	Выполняет задания только с помощью наставника	Самостоятельно выполняет задания с консультацией у наставника	Выполняет задания самостоятельно, без посторонней помощи
Результативность (качество) выполнения заданий	Выполняет задания некачественно	Выполняет задания с недостаточным качеством	Выполняет задания качественно	Выполняет качественно даже сложные задания

3.2. Процедура оценивания при проведении промежуточной аттестации обучающихся по дисциплине в форме зачета

Промежуточная аттестация по дисциплине в форме зачёта не проводится.

3.3. Процедура оценивания при проведении промежуточной аттестации обучающихся по дисциплине в форме защиты курсовой работы (курсового проекта)

Промежуточная аттестация по дисциплине в форме защиты курсовой работы не проводится.

Приложение 2 к рабочей программе

Шифр	Наименование дисциплины (модуля)
Б1.О.23	Инвестиционный анализ

Код направления подготовки/специальности	38.03.02
Направление подготовки/специальность	Менеджмент
Наименование ОПОП (профиль)	Менеджмент в инвестиционно-строительной сфере
Год начала реализации	2021
Уровень образования	бакалавриат
Форма обучения	очная
Год разработки/обновления	2021

Перечень учебных изданий и учебно-методических материалов

Печатные учебные издания в НТБ НИУ МГСУ:

№ п/п	Автор, название, место издания, издательство, год издания, количество страниц	Количество экземпляров в библиотеке НИУ МГСУ
1.	Бизнес-планирование [Текст] : учебник / под ред.: Т. Г. Попадюк, В. Я. Горфинкеля ; [Л. В. Бобков [и др.]. - Москва : Вузовский учебник ; Инфра-М, 2015. - 290 с. : ил., табл. - (Вузовский учебник). - Библиогр.: с. 287-290. - ISBN 978-5-9558-0270-1 (Вузовский учебник). - ISBN 978-5-16-006054-5 (Инфра-М)	15

Электронные учебные издания в электронно-библиотечных системах (ЭБС):

№ п/п	Автор, название, место издания, год издания, количество страниц	Ссылка на учебное издание в ЭБС
1	Аскинадзи, В. М. Инвестиции : учебник для вузов / В. М. Аскинадзи, В. Ф. Максимова. — 2-е изд., перераб. и доп. — Москва : Издательство Юрайт, 2021. — 385 с. — (Высшее образование). — ISBN 978-5-534-13634-0.	https://urait.ru/bcode/468735

Перечень учебно-методических материалов в НТБ НИУ МГСУ

№ п/п	Автор, название, место издания, издательство, год издания, количество страниц
1	Таскаева, Н. Н. Инвестиционный анализ [Электронный ресурс] : курс лекций / Моск. гос. строит. ун-т. ; Н. Н. Таскаева, Т. Н. Кисель. - Учеб. электрон. изд. - Электрон. текстовые дан. - Москва : МГСУ, 2016. - 1 эл. опт. диск (CD-ROM) : цв. - ISBN 978-5-7264-1260-3 http://lib-04.gic.mgsu.ru/lib/Method%202016/31.pdf
2	Инвестиционный анализ [Электронный ресурс] : методические указания к практическим занятиям по дисциплине «Инвестиционный анализ» для обучающихся по направлению подготовки 38.03.02 Менеджмент по профилю «Менеджмент в инвестиционно-строительной сфере» / [сост. : Н.Г. Верстина и др.] ; М-во образования и науки Рос. Федерации, Нац. исследоват. Моск. гос. строит. ун-т. — Электрон. дан. и прогр. (1 Мб). — Москва : Изд-во Моск. гос. строит. ун-та, 2017. — Режим доступа: http://lib-04.gic.mgsu.ru/lib/Method2017/79.pdf

Приложение 3 к рабочей программе

Шифр	Наименование дисциплины (модуля)
<i>Б1.О.23</i>	<i>Инвестиционный анализ</i>

Код направления подготовки/специальности	<i>38.03.02</i>
Направление подготовки/специальность	<i>Менеджмент</i>
Наименование ОПОП (профиль)	<i>Менеджмент в инвестиционно-строительной сфере</i>
Год начала реализации	<i>2021</i>
Уровень образования	<i>бакалавриат</i>
Форма обучения	<i>очная</i>
Год разработки/обновления	<i>2021</i>

Перечень профессиональных баз данных и информационных справочных систем

Наименование	Электронный адрес ресурса
«Российское образование» - федеральный портал	http://www.edu.ru/index.php
Научная электронная библиотека	http://elibrary.ru/defaultx.asp?
Электронная библиотечная система IPRbooks	http://www.iprbookshop.ru/
Федеральная университетская компьютерная сеть России	http://www.runnet.ru/
Информационная система "Единое окно доступа к образовательным ресурсам"	http://window.edu.ru/
Научно-технический журнал по строительству и архитектуре «Вестник МГСУ»	http://www.vestnikmgsu.ru/
Научно-техническая библиотека НИУ МГСУ	http://www.mgsu.ru/resources/Biblioteka/

Шифр	Наименование дисциплины (модуля)
Б1.О.23	Инвестиционный анализ

Код направления подготовки/специальности	38.03.02
Направление подготовки/специальность	Менеджмент
Наименование ОПОП (профиль)	Менеджмент в инвестиционно-строительной сфере
Год начала реализации	2021
Уровень образования	бакалавриат
Форма обучения	очная
Год разработки/обновления	2021

Перечень материально-технического обеспечения ОПОП ВО

Наименование специальных помещений и помещений для самостоятельной работы	Оснащенность специальных помещений и помещений для самостоятельной работы	Перечень лицензионного программного обеспечения. Реквизиты подтверждающего документа
Учебные аудитории для проведения учебных занятий, текущего контроля и промежуточной аттестации	Рабочее место преподавателя, рабочие места обучающихся	
<p>Помещение для самостоятельной работы обучающихся</p> <p>Ауд. 41 НТБ на 80 посадочных мест (рабочее место библиотекаря, рабочие места обучающихся)</p>	<p>ИБП GE VH Series VH 700</p> <p>Источник бесперебойного питания РИП-12 (2 шт.)</p> <p>Компьютер/ТИП №5 (2 шт.)</p> <p>Компьютер Тип № 1 (6 шт.)</p> <p>Контрольно-пусковой блок С2000-КПБ (26 шт.)</p> <p>Монитор / Samsung 21,5" S22C200B (80 шт.)</p> <p>Плоттер / HP DJ T770</p> <p>Прибор приемно-контрольный С2000-АСПТ (2 шт.)</p> <p>Принтер / HP LaserJet P2015 DN</p> <p>Принтер /Тип № 4 н/т</p> <p>Принтер HP LJ Pro 400 M401dn</p> <p>Системный блок / Kraftway Credo тип 4 (79 шт.)</p> <p>Электронное табло 2000*950</p>	<p>Adobe Acrobat Reader DC (ПО предоставляется бесплатно на условиях OpLic)</p> <p>Adobe Flash Player (ПО предоставляется бесплатно на условиях OpLic)</p> <p>APM Civil Engineering (Договор № 109/9.13_АО НИУ от 09.12.13 (НИУ-13))</p> <p>ArcGIS Desktop (Договор передачи с ЕСПИ СНГ 31 лицензии от 27.01.2016)</p> <p>ArhciCAD [22] (Б\Д; Веб-кабинет или подписка; OpenLicense)</p> <p>AutoCAD [2018] (Б\Д; Веб-кабинет или подписка; OpenLicense)</p> <p>AutoCAD [2020] (Б\Д; Веб-кабинет или подписка; OpenLicense)</p> <p>Autodesk Revit [2018] (Б\Д; Веб-кабинет или подписка; OpenLicense)</p> <p>Autodesk Revit [2020] (Б\Д; Веб-кабинет или подписка; OpenLicense)</p> <p>CorelDRAW [GSX5;55] (Договор № 292/10.11- АО НИУ от 28.11.2011 (НИУ-11))</p> <p>eLearnBrowser [1.3] (Договор ГМЛ-Л-16/03-846 от 30.03.2016)</p> <p>Google Chrome (ПО предоставляется бесплатно на условиях OpLic)</p> <p>Lazarus (ПО предоставляется бесплатно на условиях OpLic)</p> <p>Mathcad [Edu.Prime;3;30] (Договор №109/9.13_АО НИУ от 09.12.13 (НИУ-13))</p> <p>Mathworks Matlab [R2008a;100] (Договор 089/08-ОК(ИОП) от 24.10.2008)</p>

Наименование специальных помещений и помещений для самостоятельной работы	Оснащенность специальных помещений и помещений для самостоятельной работы	Перечень лицензионного программного обеспечения. Реквизиты подтверждающего документа
		<p>Mozilla Firefox (ПО предоставляется бесплатно на условиях OpLic)</p> <p>MS Access [2013;Im] (OpenLicense; Подписка Azure Dev Tools; Б\Д; Веб-кабинет)</p> <p>MS ProjectPro [2013;ImX] (OpenLicense; Подписка Azure Dev Tools; Б\Д; Веб-кабинет)</p> <p>MS VisioPro [2013;ADT] (OpenLicense; Подписка Azure Dev Tools; Б\Д; Веб-кабинет)</p> <p>MS Visual FoxPro [ADT] (OpenLicense; Подписка Azure Dev Tools; Б\Д; Веб-кабинет)</p> <p>nanoCAD СПДС Стройплощадка (Договор бесплатной передачи / партнерство)</p> <p>PascalABC [3.2.0.1311] (ПО предоставляется бесплатно на условиях OpLic)</p> <p>Visual Studio Ent [2015;Imx] (OpenLicense; Подписка Azure Dev Tools; Б\Д; Веб-кабинет)</p> <p>Visual Studio Expr [2008;ImX] (OpenLicense; Подписка Azure Dev Tools; Б\Д; Веб-кабинет)</p> <p>WinPro 7 [ADT] (OpenLicense; Подписка Azure Dev Tools; Б\Д; Веб-кабинет)</p> <p>Компас-3D V14 АЕС (Договор № 109/9.13_АО НИУ от 09.12.13 (НИУ-13))</p> <p>ПК ЛИРА-САПР [2013] (Договор № 109/9.13_АО НИУ от 09.12.13 (НИУ-13))</p>
<p>Помещение для самостоятельной работы обучающихся</p> <p>Ауд. 59 НТБ на 5 посадочных мест, оборудованных компьютерами (рабочее место библиотекаря, рабочие места обучающихся, рабочее место для лиц с ограниченными возможностями здоровья) Читальный зал на 52 посадочных места</p>	<p>Компьютер / ТИП №5 (4 шт.)</p> <p>Монитор Acer 17" AL1717 (4 шт.)</p> <p>Монитор Samsung 24" S24C450B</p> <p>Системный блок Kraftway Credo KC36 2007 (4 шт.)</p> <p>Системный блок Kraftway Credo KC43 с KSS тип3</p> <p>Принтер/HP LaserJet P2015 DN</p> <p>Аудиторный стол для инвалидов-колясочников</p> <p>Видеоувеличитель /Optelec ClearNote</p> <p>Джойстик компьютерный беспроводной</p> <p>Клавиатура Clevy с большими кнопками и накладкой (беспроводная)</p> <p>Кнопка компьютерная выносная малая</p> <p>Кнопка компьютерная выносная малая (2 шт.)</p>	<p>Google Chrome (ПО предоставляется бесплатно на условиях OpLic (не требуется))</p> <p>Adobe Acrobat Reader DC (ПО предоставляется бесплатно на условиях OpLic (не требуется))</p> <p>eLearnBrowser [1.3] (Договор ГМЛ-Л-16/03-846 от 30.03.2016)</p> <p>Mozilla Firefox (ПО предоставляется бесплатно на условиях OpLic (лицензия не требуется))</p> <p>MS OfficeStd [2010; 300] (Договор № 162/10 - АО НИУ от 18.11.2010 (НИУ-10))</p> <p>Adobe Acrobat Reader [11] (ПО предоставляется бесплатно на условиях OpLic (лицензия не требуется))</p> <p>K-Lite Codec Pack (ПО предоставляется бесплатно на условиях OpLic (лицензия не требуется))</p>
<p>Помещение для самостоятельной работы обучающихся</p> <p>Ауд. 84 НТБ</p>	<p>Монитор Acer 17" AL1717 (5 шт.)</p> <p>Системный блок Kraftway KW17 2010 (5 шт.)</p>	<p>AutoCAD [2020] (Б\Д; Веб-кабинет или подписка; OpenLicense)</p> <p>Eurosoft STARK [201W;20] (Договор № 089/08-ОК(ИОП) от 24.10.2008)</p> <p>MS OfficeStd [2010; 300] (Договор №</p>

Наименование специальных помещений и помещений для самостоятельной работы	Оснащенность специальных помещений и помещений для самостоятельной работы	Перечень лицензионного программного обеспечения. Реквизиты подтверждающего документа
<p>На 5 посадочных мест, оборудованных компьютерами (рабочее место библиотекаря, рабочие места обучающихся)</p> <p>Читальный зал на 52 посадочных места</p>		<p>162/10 - АО НИУ от 18.11.2010 (НИУ-10)) nanoCAD СПДС Конструкции (Договор бесплатной передачи / партнерство) WinPro 7 [ADT] (OpenLicense; Подписка Azure Dev Tools; Б\Д; Веб-кабинет) ПК ЛИРА-САПР [2013R5] (ПО предоставляется бесплатно на условиях OpLic (лицензия не требуется))</p>

Федеральное государственное бюджетное образовательное учреждение высшего образования
**«НАЦИОНАЛЬНЫЙ ИССЛЕДОВАТЕЛЬСКИЙ МОСКОВСКИЙ ГОСУДАР-
СТВЕННЫЙ СТРОИТЕЛЬНЫЙ УНИВЕРСИТЕТ»**

РАБОЧАЯ ПРОГРАММА

Шифр	Наименование дисциплины
Б1.О.24	Цифровые технологии в управлении

Код направления подготовки / специальности	38.03.02
Направление подготовки / специальность	Менеджмент
Наименование ОПОП (направленность / профиль)	Менеджмент в инвестиционно-строительной сфере
Год начала реализации ОПОП	2021
Уровень образования	бакалавр
Форма обучения	очная
Год разработки/обновления	2021

Разработчики:

должность	ученая степень, ученое звание	ФИО
доцент	к.т.н., доцент	Суркова Л.Е.

Рабочая программа дисциплины разработана и одобрена кафедрой (структурным подразделением) «Информационных систем, технологий и автоматизации в строительстве»

Рабочая программа утверждена методической комиссией по УГСН, протокол № 04 от «30» июня 2021 г.

1. Цель освоения дисциплины

Целью освоения дисциплины «Цифровые технологии в управлении» является формирование компетенций обучающегося в области базовых информационных технологий анализа, управления и проектирования, а также их применения в управлении инвестиционно-строительной деятельностью.

Программа составлена в соответствии с требованиями Федерального государственного образовательного стандарта высшего образования по направлению подготовки 38.03.02 Менеджмент.

Дисциплина относится к обязательной части Блока 1 «Дисциплины (модули)» основной профессиональной образовательной программы «Менеджмент в инвестиционно-строительной деятельности». Дисциплина является обязательной для изучения.

2. Перечень планируемых результатов обучения по дисциплине, соотнесенных с планируемыми результатами освоения образовательной программы

Код и наименование компетенции	Код и наименование индикатора достижения компетенции
ОПК-2 Способен осуществлять сбор, обработку и анализ данных, необходимых для решения поставленных управленческих задач, с использованием современного инструментария и интеллектуальных информационно-аналитических систем	2.1. Определение, систематизация и анализ информации в соответствии с поставленными целями управления для решения задач профессиональной деятельности
	2.2. Выбор методов сбора данных, способов и вида их представления в соответствии с поставленными задачами профессиональной деятельности
	2.3. Описание обеспечения информационных технологий и технологий создания баз данных, необходимых для решения поставленных управленческих задач
	2.4. Определение качественных характеристик данных, необходимых для решения поставленных управленческих задач
	2.6. Выбор инструментария обработки и анализа данных, необходимых для решения поставленных управленческих задач
ОПК-5 Способен использовать при решении профессиональных задач современные информационные технологии и программные средства, включая управление крупными массивами данных и их интеллектуальный анализ.	5.1. Описание принципов, методов и средств решения стандартных задач профессиональной деятельности с использованием современных информационных технологий и программных средств
	5.2. Выбор информационных моделей управленческих процессов с применением технологий интеллектуального анализа
	5.3. Оценка эффективности применяемых информационных технологий и программных средств для решения профессиональных задач
	5.4. Визуализация данных при решении профессиональных задач на основе современных информационных технологий и программных средств
ОПК-6 Способен понимать принципы работы современных информационных технологий и использовать их для решения задач профессиональной деятельности	6.1. Представление этапов работы с современными информационными системами.
	6.2 Сбор, обработка и хранение информации с использованием информационных технологий
	6.3 Выбор цифровых технологий для решения конкретных задач профессиональной деятельности
	6.4 Применение прикладного программного обеспечения для решения задач профессиональной деятельности

Код и наименование компетенции	Код и наименование индикатора достижения компетенции
УК-1. Способен осуществлять поиск, критический анализ и синтез информации, применять системный подход для решения поставленных задач	УК-1.1 Выбор информационных ресурсов для поиска информации в соответствии с поставленной задачей
	УК-1.2 Оценка соответствия выбранного информационного ресурса критериям полноты и аутентичности
	УК-1.4 Логичное и последовательное изложение выявленной информации со ссылками на информационные ресурсы
	УК-2.3 Определение потребности в ресурсах для решения задач профессиональной деятельности
УК-2. Способен определять круг задач в рамках поставленной цели и выбирать оптимальные способы их решения, исходя из действующих правовых норм, имеющихся ресурсов и ограничений	УК-2.4 Выбор правовых и нормативно-технических документов, применяемых для решения заданий профессиональной деятельности
	УК-2.5 Выбор способа решения задачи профессиональной деятельности с учётом наличия ограничений и ресурсов
	УК-2.6 Составление последовательности (алгоритма) решения задачи

Код и наименование индикатора достижения компетенции	Результаты обучения (показатели оценивания)
ОПК 2.1. Определение, систематизация и анализ информации в соответствии с поставленными целями управления для решения задач профессиональной деятельности	Знает сущностные характеристики экономической информационной подсистемы управления Имеет навыки (начального уровня) определения целей информационной подсистемы управления
ОПК 2.2. Выбор методов сбора данных, способов и вида их представления в соответствии с поставленными задачами профессиональной деятельности	Знает методы сбора информации с использованием цифровых технологий и виды представления информации в цифровой среде Имеет навыки (начального уровня) сбора информации с использованием цифровых технологий и ее визуализации.
ОПК 2.3. Описание обеспечения информационных технологий и технологий создания баз данных, необходимых для решения поставленных управленческих задач	Знает типовой состав автоматизированной информационной системы и назначение функциональной и обеспечивающей подсистем; Знает виды информационного обеспечения Знает назначение систем управления базами данных и технологии работы в них Имеет навыки (начального уровня) работы с базами данных с использованием систем управления базами данных
ОПК 2.4. Определение качественных характеристик данных, необходимых для решения поставленных управленческих задач	Знает свойства информации и данных и уровни их представления (синтаксический, семантический, прагматический) Имеет навыки (начального уровня) определения свойств информации и возможностей ее использования в целях управления
ОПК 2.6. Выбор инструментария обработки и анализа данных, необходимых для решения поставленных управленческих задач	Знает назначение цифровых технологий и прикладных программ для решения задач управления, их инструментальные и функциональные возможности и выдаваемые результаты. Имеет навыки (начального уровня) работы в прикладных программах офисного назначения и использования их инструментария для решения управленческих задач

ОПК 5.1. Описание принципов, методов и средств решения стандартных задач профессиональной деятельности с использованием современных информационных технологий и программных средств	<p>Знает информационные технологии управления, их функциональные возможности и выдаваемые результаты</p> <p>Имеет навыки (начального уровня) решения задач с использованием систем поддержки принятия решений</p>
ОПК 5.2. Выбор информационных моделей управленческих процессов с применением технологий интеллектуального анализа	<p>Знает технологии интеллектуального анализа</p> <p>Имеет навыки (начального уровня) моделирования процессов управления с применением цифровых технологий</p>
ОПК 5.3. Оценка эффективности применяемых информационных технологий и программных средств для решения профессиональных задач	<p>Знает понятия эффективности информационных технологий; состав затрат на внедрение информационных систем, эффекты от внедрения.</p> <p>Имеет навыки (начального уровня) оценки эффективности применения информационных технологий и систем с использованием офисного пакета.</p>
ОПК 5.4. Визуализация данных при решении профессиональных задач на основе современных информационных технологий и программных средств	<p>Знает виды визуализации информации при решении задач управления</p> <p>Знает прикладные программы и их возможности по визуализации информации</p> <p>Имеет навыки (начального уровня) представления результатов решения задач управления с использованием цифровых технологий</p>
ОПК 6.1. Представление этапов работы с современными информационными системами.	<p>Знает возможности информационных систем по вводу, выводу, передаче, обработке, отражению информации</p> <p>Знает характеристики организационного обеспечения информационных систем, определяющие порядок работы с ней.</p> <p>Имеет навыки (начального уровня) работы в прикладных программах, соблюдая этапы работы и используемые инструменты в ней</p>
ОПК 6.2 Сбор, обработка и хранение информации с использованием информационных технологий	<p>Знает техническое обеспечение информационных систем, технические устройства ввода, вывода, хранения, обработки информации</p> <p>Имеет навыки (начального уровня) использования технического обеспечения для ввода, вывода, хранения, обработки информации</p>
ОПК 6.3 Выбор цифровых технологий для решения конкретных задач профессиональной деятельности	<p>Знает состав программного обеспечения информационных систем, классификацию программного обеспечения;</p> <p>Знает технические средства передачи информации и принципы построения сетей; классификацию сетей для передачи информации</p> <p>Имеет навыки (начального уровня) работы с сетевыми технологиями с использованием специальных программ.</p>
ОПК 6.4 Применение прикладного программного обеспечения для решения задач профессиональной деятельности	<p>Знает предназначение прикладного программного обеспечения, классификацию прикладного программного обеспечения, функции и решаемые задачи.</p> <p>Имеет навыки (начального уровня) выбора нужного прикладного программного обеспечения для решения конкретных профессиональных задач</p>

УК-1.1 Выбор информационных ресурсов для поиска информации в соответствии с поставленной задачей	<p>Знает информационные ресурсы государственных органов сети интернет как источники достоверной информации</p> <p>Знает справочно-правовые системы как источники достоверной документальной информации, принципы построения, состав, предназначение, основные инструменты по работе с ними.</p> <p>Имеет навыки (начального уровня) поиска информации на сайтах государственных органов, оценки полноты ее и достоверности в соответствии с поставленной задачей</p>
УК-1.2 Оценка соответствия выбранного информационного ресурса критериям полноты и аутентичности	<p>Знает информационные ресурсы государственных органов сети интернет как источники достоверной информации</p> <p>Знает справочно-правовые системы как источники достоверной документальной информации, принципы построения, состав, предназначение, основные инструменты по работе с ними</p> <p>Имеет навыки (начального уровня) поиска информации на сайтах государственных органов, оценки полноты ее и достоверности в соответствии с поставленной задачей</p>
УК-1.4 Логичное и последовательное изложение выявленной информации со ссылками на информационные ресурсы	<p>Знает базовые принципы обработки информации, представления информации с использованием цифровых технологий, прикладных программ и средств передачи информации</p> <p>Имеет навыки (начального уровня) изложения информации со ссылками на информационные ресурсы</p>
УК-2.3 Определение потребности в ресурсах для решения задач профессиональной деятельности	<p>Знает основные виды ресурсов и способы моделирования их с использованием цифровых технологий</p> <p>Имеет навыки (начального уровня) моделирования различных ситуаций с использованием прикладных программ офисного назначения</p>
УК-2.4 Выбор правовых и нормативно-технических документов, применяемых для решения заданий профессиональной деятельности	<p>Знает справочно-правовые системы как источники достоверной документальной информации, принципы построения, состав, предназначение, основные инструменты по работе с ними. Сравнительные характеристики, достоинства и недостатки</p> <p>Имеет навыки (начального уровня) применения справочно-правовых систем</p>
УК-2.5 Выбор способа решения задачи профессиональной деятельности с учётом наличия ограничений и ресурсов	<p>Знает инструменты моделирования и решения задач оптимизации, условной оптимизации при наличии ограничений, с использованием прикладных программ</p> <p>Имеет навыки (начального уровня) решения задач оптимизации с использованием инструментов табличного процессора</p>
УК-2.6 Составление последовательности (алгоритма) решения задачи	<p>Знает виды алгоритмов, способы их составления</p> <p>Имеет навыки (начального уровня) составления алгоритма решения задачи в словесно-описательной форме, формализованной форме, графической форме</p>

Информация о формировании и контроле результатов обучения представлена в Фонде оценочных средств (Приложение 1).

3. Трудоёмкость дисциплины и видов учебных занятий по дисциплине

Общая трудоёмкость дисциплины составляет 5 зачётных единиц (180 академических часов).

(1 зачетная единица соответствует 36 академическим часам)

Видами учебных занятий и работы обучающегося по дисциплине могут являться.

Обозначение	Виды учебных занятий и работы обучающегося
Л	Лекции
КоП	Компьютерный практикум
КРП	Групповые и индивидуальные консультации по курсовым работам (курсовым проектам)
СР	Самостоятельная работа обучающегося в период теоретического обучения
К	Самостоятельная работа обучающегося и контактная работа обучающегося с преподавателем в период промежуточной аттестации

Структура дисциплины:

Форма обучения – очная.

№	Наименование раздела дисциплины	Семестр	Количество часов по видам учебных занятий и работы обучающегося						Формы промежуточной аттестации, текущего контроля успеваемости		
			Л	ЛР	ПЗ	КоП	КРП	СР		К	
1.	Информация и информационное обеспечение управления на предприятии	5	6			14			89	27	<i>Контрольное задание по КоП (р.1)</i>
2.	Цифровые технологии и системы управления, сервисы и интернет-ресурсы	5	10			18					
	Итого	5	16			32	16	89	27	<i>Дифференцированный зачет (зачет с оценкой), Курсовая работа</i>	

4. Содержание дисциплины, структурированное по видам учебных занятий и разделам

При проведении аудиторных учебных занятий предусмотрено проведение текущего контроля успеваемости:

- В рамках компьютерного практикума предусмотрено контрольное задание компьютерного практикума.

4.1 Лекции

№	Наименование раздела дисциплины	Тема и содержание лекций
1	Информация и информационное обеспечение управления на предприятии	Информация, свойства информации, экономическая информация. Информация как предмет труда и как средство труда. Информация и информационные процессы в организационно-экономической сфере. Информационные технологии и информационные системы. Понятие система, информационная система, автоматизированная информационная система, системный анализ и синтез. Типовой состав экономической информационной системы: функциональные и обеспечивающие подсистемы. Особенности информационного обеспечения. Внутри машинное информационное обеспечение, базы данных, системы управле-

		<p>ния базами данных. Вне машинное информационное обеспечение, системы классификации и кодирования информации: локальные, отраслевые, региональные, общероссийские, международные. Понятие документ, виды документов, создаваемые средствами вычислительной техники. Информационный ресурс предприятия: базы данных, банки данных, витрины данных. Программное обеспечение. Предназначение прикладного программного обеспечения, классификацию прикладного программного обеспечения, функции и решаемые задачи. Программно-технические средства передачи информации для целей управления, сетевые технологии. Информационно-технологическая архитектура информационной системы и способы хранения информации.</p>
2	<p>Цифровые технологии и системы управления, сервисы и интернет-ресурсы</p>	<p>Цифровые технологии в управлении предприятием: понятие управление, объект управления, субъект управления, управляющая и управляемые подсистемы. Уровни управления. Цели управления. Информационные ресурсы предприятия и информационные системы. Управление информационными ресурсами и системами. Понятия информационного менеджмента. Теоретические базовые аспекты, лежащие в основе информационного менеджмента и управления: информатика, кибернетика, теория систем и системный анализ. Модели и моделирование в основе систем управления: абстрактные и экспериментальные. Виды абстрактных моделей: словесно-описательные, графические, математические. Проблемы информационного процесса. Жизненный цикл информационного продукта, цикл Деминга совершенствования информационных процессов и технологий. Оценка эффективности информационной системы: состав затрат на внедрение информационных систем, эффекты от внедрения прямые и косвенные.</p> <p>Информационные системы и технологии в управлении: информационные системы поддержки исполнений, информационные системы управления, информационные системы поддержки принятия решений, системы диалоговой обработки запросов, системы выработки знаний, автоматизированные системы делопроизводства. Аналитические системы: составляющие, назначение, функциональные возможности. Корпоративные информационные системы: виды, этапы развития, назначение, решаемые задачи. Виртуальные организации.</p> <p>Технологии информационного моделирования в строительстве и управлении: основные понятия, прикладные программы, решаемые задачи, применение на различных этапах инвестиционно-строительной деятельности. Понятие цифровой двойник. Умный город</p> <p>Справочно-правовые системы как источник достоверной актуальной нормативной информации: принципы построения, состав, предназначение, основные инструменты по работе с ними. Сравнительные характеристики, достоинства и недостатки</p> <p>Обзор информационных ресурсов и сервисов государственных органов для целей управления в инвестиционно-строительной деятельности.</p> <p>Программа импортозамещения ПО в России. Единый реестр программного обеспечения. Реестр федеральных государственных информационных систем</p>

4.2 Лабораторные работы

Не предусмотрено учебным планом

4.3 Практические занятия

Не предусмотрено учебным планом

4.4 Компьютерные практикумы

№	Наименование раздела дисциплины	Тема и содержание компьютерного практикума
1	Информация и информационное обеспечение управления на предприятии	<p>Практическая работа 1 Прикладные программы офисного назначения как инструмент поддержки принятия решений, обработки информации, визуализации полученных результатов.</p> <p>Практическая работа 2, 3 Создание базы данных и получение практических навыков работы в системе управления базами данных. Разработка однотоабличной базы данных в системе управления базами данных и работа в ней. Запросы. Отчеты.</p> <p>Практическая работа 4 Разработка многотабличной базы данных в системе управления базами данных. Установка связей между таблицами.</p> <p>Практическая работа 5 Разработка многотабличной базы данных. Формирование запросов.</p> <p>Практическая работа 6, 7 Разработка многотабличной базы данных. Формы. Отчеты. Кнопочное меню работы с базой данных. Работа в базе данных.</p>
2	Цифровые технологии и системы управления, сервисы и интернет-ресурсы	<p>Практическая работа 8 Применение офисных пакетов программ для обработки информации: получение практических навыков работы в табличном процессоре, освоение основных инструментов обработки информации, прогнозирования, анализа данных, моделирования, инструментов поддержки принятия решений и визуализации результатов.</p> <p>Практическая работа 9, 10 Решение задач оптимизации с использованием инструментов табличного процессора: постановка задачи, определение цели решения задачи, алгоритма решения, моделирование, выбор инструмента и метода решения. Получение результатов и их оценка, выводы.</p> <p>Практическая работа 11, 12 Решение задач типа, «что будет, если?», «что сделать, чтобы?», задачи прогнозирования с использованием инструментов табличного процессора.</p> <p>Практическая работа 13 Применение табличного процессора для решения задач по оценке эффективности применения информационных технологий и систем.</p> <p>Практическая работа 14 Применение справочно-правовых систем в инвестиционно-строительной деятельности, получение навыков работы: подбор законодательных документов, нормативно-технических документов, необходимых для регулирования профессиональной деятельности и решения поставленных задач.</p> <p>Практическая работа 15 Знакомство с интернет-ресурсами государственных органов и получение практических навыков по их использованию для исследования, анализа и принятия управленческих решений</p> <p>Практическая работа 16 Выполнение контрольного задания по КоП</p>

4.5 Групповые и индивидуальные консультации по курсовым работам (курсовым проектам).

На групповых и индивидуальных консультациях по курсовым работам осуществляется контактная работа обучающегося по вопросам выполнения курсовой работы. Консультации проводятся в аудиториях и/или через электронную информационную образовательную среду. При проведении консультаций преподаватель осуществляет контроль хода выполнения обучающимся курсовой работы.

4.6 Самостоятельная работа обучающегося в период теоретического обучения

Самостоятельная работа обучающегося в период теоретического обучения включает в себя:

- самостоятельную подготовку к учебным занятиям, включая подготовку к аудиторным формам текущего контроля успеваемости;
- выполнение курсовой работы;
- самостоятельную подготовку к промежуточной аттестации.

В таблице указаны темы для самостоятельного изучения обучающимся:

№	Наименование раздела дисциплины	Темы для самостоятельного изучения
1	Информация и информационное обеспечение управления на предприятии	Темы для самостоятельного изучения соответствуют темам аудиторных учебных занятий
2	Цифровые технологии и системы управления, сервисы и интернет-ресурсы	Темы для самостоятельного изучения соответствуют темам аудиторных учебных занятий

4.7 Самостоятельная работа обучающегося и контактная работа обучающегося с преподавателем в период промежуточной аттестации

Работа обучающегося в период промежуточной аттестации включает в себя подготовку к формам промежуточной аттестации (к дифференцированному зачету (зачету с оценкой), к защите курсовой работы), а также саму промежуточную аттестацию.

5. Оценочные материалы по дисциплине

Фонд оценочных средств по дисциплине приведен в Приложении 1 к рабочей программе дисциплины.

Оценочные средства для проведения промежуточной аттестации, а также текущего контроля по дисциплине хранятся на кафедре (структурном подразделении), ответственной за преподавание данной дисциплины.

6. Учебно-методическое и материально-техническое обеспечение дисциплины

Основные принципы осуществления учебной работы обучающихся изложены в локальных нормативных актах, определяющих порядок организации контактной работы и порядок самостоятельной работы обучающихся. Организация учебной работы обучающихся на аудиторных учебных занятиях осуществляется в соответствии с п. 3.

6.1 Перечень учебных изданий и учебно-методических материалов для освоения дисциплины

Для освоения дисциплины обучающийся может использовать учебные издания и учебно-методические материалы, имеющиеся в научно-технической библиотеке НИУ МГСУ и/или размещённые в Электронных библиотечных системах.

Актуальный перечень учебных изданий и учебно-методических материалов представлен в Приложении 2 к рабочей программе дисциплины.

6.2 Перечень профессиональных баз данных и информационных справочных систем

При осуществлении образовательного процесса по дисциплине используются профессиональные базы данных и информационные справочные системы, перечень которых указан в Приложении 3 к рабочей программе дисциплины.

6.3 Перечень материально-технического, программного обеспечения освоения дисциплины

Учебные занятия по дисциплине проводятся в помещениях, оснащенных соответствующим оборудованием и программным обеспечением.

Перечень материально-технического и программного обеспечения дисциплины приведен в Приложении 4 к рабочей программе дисциплины.

Шифр	Наименование дисциплины
Б1.О.24	Цифровые технологии в управлении

Код направления подготовки / специальности	38.03.02
Направление подготовки / специальность	Менеджмент
Наименование ОПОП (направленность / профиль)	Менеджмент в инвестиционно-строительной сфере
Год начала реализации ОПОП	2021
Уровень образования	бакалавр
Форма обучения	очная
Год разработки/обновления	2021

ФОНД ОЦЕНОЧНЫХ СРЕДСТВ

1. Описание показателей и критериев оценивания компетенций, описание шкал оценивания

Оценивание формирования компетенций производится на основе показателей оценивания, указанных в п.2. рабочей программы и в п.1.1 ФОС.

Связь компетенций и показателей оценивания приведена в п.2 рабочей программы.

1.1. Описание формирования и контроля показателей оценивания

Оценивание уровня освоения обучающимся компетенций осуществляется с помощью форм промежуточной аттестации и текущего контроля. Формы промежуточной аттестации и текущего контроля успеваемости по дисциплине, с помощью которых производится оценивание, указаны в учебном плане и в п.3 рабочей программы.

В таблице приведена информация о формировании результатов обучения по дисциплине разделами дисциплины, а также о контроле показателей оценивания компетенций формами оценивания.

Наименование показателя оценивания (результата обучения по дисциплине)	Номера разделов дисциплины	Формы оценивания (формы промежуточной аттестации, текущего контроля успеваемости)
Знает сущностные характеристики экономической информационной подсистемы управления Имеет навыки (начального уровня) определения целей информационной подсистемы управления	1-2	дифференцированный зачет (зачет с оценкой)
Знает методы сбора информации с использованием цифровых технологий и виды представления информации в цифровой среде Имеет навыки (начального уровня) сбора информации с использованием цифровых технологий и ее визуализации	1-2	контрольное задание по КоП курсовая работа дифференцированный зачет (зачет с оценкой)
Знает типовой состав автоматизированной информационной системы и назначение функциональной и обеспечивающей подсистем;	1-2	контрольное задание по КоП курсовая работа

<p>Знает виды информационного обеспечения</p> <p>Знает назначение систем управления базами данных и технологии работы в них</p> <p>Имеет навыки (начального уровня) работы с базами данных с использованием систем управления базами данных</p>		дифференцированный зачет (зачет с оценкой)
<p>Знает свойства информации и данных и уровни их представления (синтаксический, семантический, прагматический)</p> <p>Имеет навыки (начального уровня) определения свойств информации и возможностей ее использования в целях управления</p>	1-2	контрольное задание по КоП курсовая работа дифференцированный зачет (зачет с оценкой)
<p>Знает назначение цифровых технологий и прикладных программ для решения задач управления, их инструментальные и функциональные возможности и выдаваемые результаты.</p> <p>Имеет навыки (начального уровня) работы в прикладных программах офисного назначения и использования их инструментария для решения управленческих задач</p>	1-2	контрольное задание по КоП курсовая работа дифференцированный зачет (зачет с оценкой)
<p>Знает информационные технологии управления, их функциональные возможности и выдаваемые результаты</p> <p>Имеет навыки (начального уровня) решения задач с использованием систем поддержки принятия решений</p>	1-2	контрольное задание по КоП курсовая работа дифференцированный зачет (зачет с оценкой)
<p>Знает технологии интеллектуального анализа</p> <p>Имеет навыки (начального уровня) моделирования процессов управления с применением цифровых технологий</p>	1-2	курсовая работа дифференцированный зачет (зачет с оценкой)
<p>Знает понятия эффективности информационных технологий; состав затрат на внедрение информационных систем, эффекты от внедрения.</p> <p>Имеет навыки (начального уровня) оценки эффективности применения информационных технологий и систем с использованием офисного пакета.</p>	2	курсовая работа дифференцированный зачет (зачет с оценкой)
<p>Знает виды визуализации информации при решении задач управления</p> <p>Знает прикладные программы и их возможности по визуализации информации</p> <p>Имеет навыки (начального уровня) представления результатов решения задач управления с использованием цифровых технологий</p>	1-2	контрольное задание по КоП курсовая работа дифференцированный зачет (зачет с оценкой)
<p>Знает возможности информационных систем по вводу, выводу, передаче, обработке, отражению информации</p> <p>Знает характеристики организационного обеспечения информационных систем, определяющие порядок работы с ней.</p> <p>Имеет навыки (начального уровня) работы в прикладных программах, соблюдая этапы работы и используемые инструменты в ней</p>	1-2	контрольное задание по КоП курсовая работа дифференцированный зачет (зачет с оценкой)
<p>Знает техническое обеспечение информационных систем, технические устройства ввода, вывода, хранения, обработки информации</p> <p>Имеет навыки (начального уровня) использования технического обеспечения для ввода, вывода, хранения, обработки информации</p>	1-2	контрольное задание по КоП курсовая работа дифференцированный зачет (зачет с оценкой)

<p>Знает состав программного обеспечения информационных систем, классификацию программного обеспечения;</p> <p>Знает технические средства передачи информации и принципы построения сетей; классификацию сетей для передачи информации</p> <p>Имеет навыки (начального уровня) работы с сетевыми технологиями с использованием специальных программ</p>	1-2	<p>контрольное задание по КоП</p> <p>курсовая работа</p> <p>дифференцированный зачет (зачет с оценкой)</p>
<p>Знает предназначение прикладного программного обеспечения, классификацию прикладного программного обеспечения, функции и решаемые задачи.</p> <p>Имеет навыки (начального уровня) выбора нужного прикладного программного обеспечения для решения конкретных профессиональных задач</p>	1-2	<p>контрольное задание по КоП</p> <p>курсовая работа</p> <p>дифференцированный зачет (зачет с оценкой)</p>
<p>Знает информационные ресурсы государственных органов сети интернет как источники достоверной информации</p> <p>Знает справочно-правовые системы как источники достоверной документальной информации, принципы построения, состав, предназначение, основные инструменты по работе с ними.</p> <p>Имеет навыки (начального уровня) поиска информации на сайтах государственных органов, оценки полноты ее и достоверности в соответствии с поставленной задачей</p>	1-2	<p>курсовая работа</p> <p>дифференцированный зачет (зачет с оценкой)</p>
<p>Знает информационные ресурсы государственных органов сети интернет как источники достоверной информации</p> <p>Знает справочно-правовые системы как источники достоверной документальной информации, принципы построения, состав, предназначение, основные инструменты по работе с ними</p> <p>Имеет навыки (начального уровня) поиска информации на сайтах государственных органов, оценки полноты ее и достоверности в соответствии с поставленной задачей в соответствии с поставленной задачей</p>	1-2	<p>курсовая работа</p> <p>дифференцированный зачет (зачет с оценкой)</p>
<p>Знает базовые принципы обработки информации, представления информации с использованием цифровых технологий, прикладных программ и средств передачи информации</p> <p>Имеет навыки (начального уровня) изложения информации со ссылками на информационные ресурсы</p>	1-2	<p>контрольное задание по КоП</p> <p>дифференцированный зачет (зачет с оценкой)</p>
<p>Знает основные виды ресурсов и способы моделирования их с использованием цифровых технологий</p> <p>Имеет навыки (начального уровня) моделирования различных ситуаций с использованием прикладных программ офисного назначения</p>	2	<p>дифференцированный зачет (зачет с оценкой)</p>
<p>Знает справочно-правовые системы как источники достоверной документальной информации, принципы построения, состав, предназначение, основные инструменты по работе с ними. Сравнительные характеристики, достоинства и недостатки</p> <p>Имеет навыки (начального уровня) применения справочно-правовых систем</p>	2	<p>дифференцированный зачет (зачет с оценкой)</p>
<p>Знает инструменты моделирования и решения задач оптимизации, условной оптимизации при наличии</p>	2	<p>дифференцированный зачет (зачет с оценкой)</p>

ограничений, с использованием прикладных программ Имеет навыки (начального уровня) решения задач оптимизации с использованием инструментов табличного процессора		
Знает виды алгоритмов, способы их составления Имеет навыки (начального уровня) составления алгоритма решения задачи в словесно-описательной форме, формализованной форме, графической форме		контрольное задание по КоП курсовая работа дифференцированный зачет (зачет с оценкой)

1.2. Описание критериев оценивания компетенций и шкалы оценивания

При проведении промежуточной аттестации в форме дифференцированного зачёта (зачета с оценкой)/ защиты курсовых работ используется шкала оценивания: «2» (неудовлетворительно), «3» (удовлетворительно), «4» (хорошо), «5» (отлично).

Показателями оценивания являются знания и навыки обучающегося, полученные при изучении дисциплины и выполнении всех видов учебных работ.

Критериями оценивания достижения показателей являются:

Показатель оценивания	Критерий оценивания
Знания	Знание терминов и определений, понятий
	Знание основных закономерностей и соотношений, принципов
	Объём освоенного материала, усвоение всех дидактических единиц (разделов)
	Полнота ответов на проверочные вопросы
	Правильность ответов на вопросы
	Чёткость изложения и интерпретации знаний
Навыки начального уровня	Навыки выбора методик выполнения заданий
	Навыки выполнения заданий различной сложности
	Навыки самопроверки. Качество сформированных навыков
	Навыки анализа результатов выполнения заданий, решения задач
	Навыки представления результатов решения задач

2. Типовые контрольные задания для оценивания формирования компетенций

2.1. Промежуточная аттестация

2.1.1. Промежуточная аттестация в форме экзамена, дифференцированного зачета (зачета с оценкой), зачета

Форма(ы) промежуточной аттестации: дифференцированный зачет (зачет с оценкой), защита курсовой работы.

Перечень типовых вопросов (заданий) для проведения зачёта в 5 семестре (очная форма обучения)

№	Наименование раздела дисциплины	Типовые вопросы/задания
1.	Информация и информационное обеспечение	<ol style="list-style-type: none"> 1. Информация, свойства информации, экономическая информация. 2. Информационные процессы в организационно-экономической сфере. 3. Информационные технологии и информационные системы. Понятия. Отличия. Компоненты 4. Понятие система, информационная система, автоматизированная информационная система, системный анализ и синтез.

	управления на предприятии	<ol style="list-style-type: none"> 5. Типовой состав экономической информационной системы 6. Функциональные подсистемы АИС 7. Обеспечивающие подсистемы АИС. 8. Информационное обеспечение АИС, состав. 9. Внутри машинное информационное обеспечение, базы данных, системы управления базами данных. 10. Вне машинного информационного обеспечения, системы классификации и кодирования информации 11. Классификаторы и кодификаторы 12. Понятие документ, виды документов, создаваемые средствами вычислительной техники. 13. Информационный ресурс предприятия 14. Программное обеспечение ИС, классификация ПО 15. Предназначение прикладного программного обеспечения, классификацию прикладного программного обеспечения, функции и решаемые задачи. 16. Программно-технические средства передачи информации для целей управления, сетевые технологии. 17. Информационно-технологическая архитектура информационной системы и способы хранения информации.
2.	Цифровые технологии и системы управления, сервисы и интернет-ресурсы	<ol style="list-style-type: none"> 18. Понятие управление, объект управления, субъект управления, управляющая и управляемые подсистемы. 19. Уровни управления. Цели управления. 20. Управление информационными ресурсами и системами. Понятия информационного менеджмента. 21. Теоретические базовые аспекты, лежащие в основе информационного менеджмента и управления. 22. Понятия информатика, кибернетика, теория систем и системный анализ. 23. Модели и моделирование в основе систем управления. Какие виды моделей используются 24. Виды абстрактных моделей 25. Проблемы информационного процесса. 26. Жизненный цикл информационного продукта 27. Цикл Деминга совершенствования информационных процессов и технологий. 28. Оценка эффективности информационной системы 29. Цифровые технологии, понятие. 30. Информационные системы и технологии в управлении, классификация 31. Информационные системы поддержки исполнений 32. Информационные системы управления 33. информационные системы поддержки принятия решений 34. Системы диалоговой обработки запросов 35. Системы выработки знаний 36. Автоматизированные системы делопроизводства 37. Аналитические системы 38. Корпоративные информационные системы 39. Виртуальные организации 40. Информационное моделирование зданий 41. Этапы применения для целей управления информационной модели здания 42. Прикладные программы информационного моделирования и управления в строительстве 43. Понятие цифровой двойник 44. Понятие умный город 45. Справочно-поисковые системы 46. Справочно-правовые системы

		47. Информационные ресурсы и сервисы государственных органов для целей управления в инвестиционно-строительной деятельности. 48. Программа импортозамещения ПО в России. 49. Единый реестр программного обеспечения 50. Реестр федеральных государственных информационных систем
--	--	-------------------------------------------------------------------------------------------------------------------------------------------------------------------------------------------------------------------------------------------------------------------------------------------

Зачет может проводиться в форме тестирования.

2.1.2. Промежуточная аттестация в форме защиты курсовой работы (курсового проекта)

Тематика курсовых работ:

- Введение в конкретную корпоративную систему.
- Предложение по внедрению корпоративной информационной системы в конкретной организации

Состав типового задания на выполнение курсовых работ.

Курсовая работа должна состоять из пояснительной записки.

Отчет по курсовой работе включает в себя:

- титульный лист,
- задание на выполнение курсовой работы,
- введение (цели),
- общее описание субъекта,
- постановка задачи,
- анализ отраслевых решений,
- рекомендации по выбору корпоративной системы,
- выводы,
- библиографический список.

Перечень типовых примерных вопросов для защиты курсовой работы:

- Почему КИС – интегрированная информационная среда корпорации;
- Сформулируйте основные трудности внедрения КИС;
- Охарактеризуйте этапы внедрения КИС;
- Сформулируйте возможные трудности, связанные с эксплуатацией КИС

2.2. Текущий контроль

2.2.1. Перечень форм текущего контроля:

- контрольное задание по КоП

2.2.2. Типовые контрольные задания форм текущего контроля

Контрольное задание по КоП

ТЕМА «Создание базы данных и работа с ней»

СОСТАВ: Разработать базу данных (БД), заполнить данными, на их основе сформировать запросы.

Задание: создать базу данных под названием «Рынок недвижимости», содержащую следующие таблицы с полями:

Характеристика квартиры (заполнить не менее 4-строк)

Количество комнат	Жилая площадь	Общая площадь

Агентства недвижимости (заполнить не менее 5 строк)

Название	Адрес	Телефон	Контактное лица

Объекты строительства (заполнить не менее 5 строк)

Адрес объекта строительства	Этажность

Расценки за м кв

Адрес объекта строительства	Этаж	Цена за кв.м.

Задачи, решаемые в базе данных:

- 1) создать таблицы БД, определив свойства полей
- 2) связать таблицы БД
- 3) заполнить таблицы БД
- 4) сформировать запрос в БД «Стоимость квартир» и получить таблицу с полями: Адрес объекта недвижимости, Этаж, Количество комнат, Жилая площадь, Общая площадь, Агентство недвижимости, Стоимость (расчетное поле).
- 5) Для полученной таблицы «Стоимость квартир» произвести следующие действия:
 - a) отсортировать записи в порядке убывания количества комнат в квартирах;
 - b) сформировать запрос на количество квартир с одинаковой жилой площадью;
 - c) сделать запрос на выборку квартир с одинаковым количеством комнат;
 - d) упорядочить записи таблицы по полю «Агентство» в алфавитном порядке;
 - e) сделать запрос на выборку квартир, представленных одним агентством; полученный результат отсортировать по полю Общая площадь в объектах недвижимости;
 - f) создать запрос, который будет содержать информацию о средней стоимости объектов недвижимости различных типов (с разной жилой площадью);
 - g) создать запрос, где рассчитывается общая прибыль для каждого агентства в случае продажи всех объектов недвижимости.

3. Методические материалы, определяющие процедуры оценивания

Процедура проведения промежуточной аттестации и текущего контроля успеваемости регламентируется локальным нормативным актом, определяющим порядок осуществления текущего контроля успеваемости и промежуточной аттестации обучающихся.

3.1. Процедура оценивания при проведении промежуточной аттестации обучающихся по дисциплине в форме экзамена и/или дифференцированного зачета (зачета с оценкой)

Промежуточная аттестация по дисциплине в форме дифференцированного зачёта (зачета с оценкой) проводится во 5 семестре.

Используются критерии и шкала оценивания, указанные в п.1.2. Оценка выставляется преподавателем интегрально по всем показателям и критериям оценивания.

Ниже приведены правила оценивания формирования компетенций по показателю оценивания «Знания».

Критерий оценивания	Уровень освоения и оценка			
	«2» (неудовлетв.)	«3» (удовлетвор.)	«4» (хорошо)	«5» (отлично)
Знание терминов и определений, понятий	Не знает терминов и определений	Знает термины и определения, но допускает неточности формулировок	Знает термины и определения	Знает термины и определения, может корректно сформулировать их самостоятельно

Знание основных закономерностей и соотношений, принципов	Не знает основные закономерности и соотношения, принципы построения знаний	Знает основные закономерности, соотношения, принципы построения знаний	Знает основные закономерности, соотношения, принципы построения знаний, их интерпретирует и использует	Знает основные закономерности, соотношения, принципы построения знаний, может самостоятельно их получить и использовать
Объём освоенного материала, усвоение всех дидактических единиц (разделов)	Не знает значительной части материала дисциплины	Знает только основной материал дисциплины, не усвоил его деталей	Знает материал дисциплины в объёме	Обладает твёрдым и полным знанием материала дисциплины, владеет дополнительными знаниями
Полнота ответов на проверочные вопросы	Не даёт ответы на большинство вопросов	Даёт неполные ответы на все вопросы	Даёт ответы на вопросы, но не все - полные	Даёт полные, развёрнутые ответы на поставленные вопросы
Правильность ответов на вопросы	Допускает грубые ошибки при изложении ответа на вопрос	В ответе имеются существенные ошибки	В ответе имеются несущественные неточности	Ответ верен
Чёткость изложения и интерпретации знаний	Излагает знания без логической последовательности	Излагает знания с нарушениями в логической последовательности	Излагает знания без нарушений в логической последовательности	Излагает знания в логической последовательности, самостоятельно их интерпретируя и анализируя
	Не иллюстрирует изложение поясняющими схемами, рисунками и примерами	Выполняет поясняющие схемы и рисунки небрежно и с ошибками	Выполняет поясняющие рисунки и схемы корректно и понятно	Выполняет поясняющие рисунки и схемы точно и аккуратно, раскрывая полноту усвоенных знаний
	Неверно излагает и интерпретирует знания	Допускает неточности в изложении и интерпретации знаний	Грамотно и по существу излагает знания	Грамотно и точно излагает знания, делает самостоятельные выводы

Ниже приведены правила оценивания формирования компетенций по показателю оценивания «Навыки начального уровня».

Критерий оценивания	Уровень освоения и оценка			
	«2» (неудовлетв.)	«3» (удовлетвор.)	«4» (хорошо)	«5» (отлично)
Навыки выбора методик выполнения заданий	Не может выбрать методику выполнения заданий	Испытывает затруднения по выбору методики выполнения заданий	Без затруднений выбирает стандартную методику выполнения заданий	Применяет теоретические знания для выбора методики выполнения заданий

Навыки выполнения заданий различной сложности	Не имеет навыков выполнения учебных заданий	Имеет навыки выполнения только простых типовых учебных заданий	Имеет навыки выполнения только стандартных учебных заданий	Имеет навыки выполнения как стандартных, так и нестандартных учебных заданий
Навыки самопроверки. Качество сформированных навыков	Допускает грубые ошибки при выполнении заданий, нарушающие логику решения задач	Допускает ошибки при выполнении заданий, нарушения логики решения	Допускает ошибки при выполнении заданий, не нарушающие логику решения	Не допускает ошибок при выполнении заданий
Навыки анализа результатов выполнения заданий, решения задач	Делает некорректные выводы	Испытывает затруднения с формулированием корректных выводов	Делает корректные выводы по результатам решения задачи	Самостоятельно анализирует результаты выполнения заданий
Навыки представления результатов решения задач	Не может проиллюстрировать решение задачи поясняющими схемами, рисунками	Выполняет поясняющие схемы и рисунки небрежно и с ошибками	Выполняет поясняющие рисунки и схемы корректно и понятно	Выполняет поясняющие рисунки и схемы верно и аккуратно

3.2. Процедура оценивания при проведении промежуточной аттестации обучающихся по дисциплине в форме зачета

Промежуточная аттестация по дисциплине в форме зачёта не проводится.

3.3. Процедура оценивания при проведении промежуточной аттестации обучающихся по дисциплине в форме защиты курсовой работы (курсового проекта)

Процедура защиты курсовой работы (курсового проекта) определена локальным нормативным актом, определяющим порядок осуществления текущего контроля успеваемости и промежуточной аттестации обучающихся.

Промежуточная аттестация по дисциплине проводится в форме защиты курсовой работы/курсового проекта в 5 семестре.

Используется шкала и критерии оценивания, указанные в п.1.2. Процедура оценивания знаний и навыков приведена в п.3.1.

Приложение 2 к рабочей программе

Шифр	Наименование дисциплины
Б1.О.24	Цифровые технологии в управлении

Код направления подготовки / специальности	38.03.02
Направление подготовки / специальность	Менеджмент
Наименование ОПОП (направленность / профиль)	Менеджмент в инвестиционно-строительной сфере
Год начала реализации ОПОП	2021
Уровень образования	бакалавр
Форма обучения	очная
Год разработки/обновления	2021

Перечень учебных изданий и учебно-методических материалов

Печатные учебные издания в НТБ НИУ МГСУ:

№ п/п	Автор, название, место издания, издательство, год издания, количество страниц	Количество экземпляров в библиотеке НИУ МГСУ
	Информационные системы и технологии в строительстве [Текст]: учебное пособие для подготовки бакалавров и магистров по направлению 270800 "Строительство" / [А. А. Волков и [др.] ; под ред.: А. А. Волкова, С. Н. Петровой ; Московский государственный строительный университет. - Москва : МГСУ, 2015. - 417 с.	39

Электронные учебные издания в электронно-библиотечных системах (ЭБС):

№ п/п	Автор, название, место издания, год издания, количество страниц	Ссылка на учебное издание в ЭБС
1.	Волков А.А. и др. Информационные системы и технологии в строительстве [Электронный ресурс]: учебное пособие— Электрон. текстовые данные.— Москва: Московский государственный строительный университет, ЭБС АСВ, 2015.— 424 с. — ISBN 978-5-7264-1032-6. (дата обращения: 18.06.2021)	Режим доступа: http://www.iprbookshop.ru/40193.html .— ЭБС «IPRbooks»
2.	Суркова, Л. Е. Информационные технологии в инвестиционно-строительной деятельности [Электронный ресурс]: практикум / Л. Е. Суркова. — Электрон. текстовые данные. — Саратов : Вузовское образование, 2019. — 67 с. — 978-5-4487-0495-6. (дата обращения: 18.06.2021)	Режим доступа: http://www.iprbookshop.ru/82691.html - ЭБС «IPRbooks»
3.	Стратегии, инструменты и технологии цифровизации экономики: монография / Д.В. Ковалев [и др.].. — Ростов-на-Дону, Таганрог: Издательство Южного федерального университета, 2020. — 224 с. — ISBN 978-5-9275-3345-9. (дата обращения: 16.06.2021).	Режим доступа: http://www.iprbookshop.ru/100202.html - ЭБС «IPRbooks»
4.	Прокопенко Н.Ю. Аналитические информационные системы поддержки принятия решений: учебное пособие / Прокопенко Н.Ю.. — Нижний Новгород: Нижегородский государственный архитектурно-строительный университет, ЭБС АСВ, 2020. — 143 с. — ISBN 978-5-528-00395-5. — (дата обращения: 16.06.2021).	Режим доступа: http://www.iprbookshop.ru/107361.html - ЭБС «IPRbooks»

5.	Бурняшов, Б. А. Информационные технологии в профес-сиональной деятельности: практикум для студентов-бакалавров, обучающихся по направлению подготовки «Экономика» / Б. А. Бурняшов. — Краснодар, Саратов : Южный институт менеджмента, Ай Пи Эр Медиа, 2017. — 40 с.	Режим доступа: http://www.iprbookshop.ru/67213 - ЭБС «IPRbooks»
6.	Бурняшов, Б. А. Основы информационных технологий: практикум для студентов-бакалавров, обучающихся по направлению подготовки «Экономика» / Б. А. Бурняшов. — Краснодар, Саратов: Южный институт менеджмента, Ай Пи Эр Медиа, 2017. — 83 с.	Режим доступа: http://www.iprbookshop.ru/67214 - ЭБС «IPRbooks»
7.	Ивашенцева Т.А. Основы научных исследований в экономике инвестиционно-строительной деятельности [Электронный ресурс]: учебное пособие/ Ивашенцева Т.А.— Электрон. текстовые данные.— Новосибирск: Новосибирский государственный архитектурно-строительный университет (Сибстрин), ЭБС АСВ, 2015.— 121 с. — ISBN 978-5-7795-0751-6. (дата обращения: 18.06.2021)	Режим доступа: http://www.iprbookshop.ru/68807.html .— ЭБС «IPRbooks»
8.	Акимова Е.В. Информационные системы и технологии в экономике и управлении. Проектирование информационных систем [Электронный ресурс]: учебное пособие/ Е.В. Акимова [и др.].— Электрон. текстовые данные.— Саратов: Вузовское образование, 2016.— 178 с. (дата обращения: 18.06.2021)	Режим доступа: http://www.iprbookshop.ru/47671.html — ЭБС «IPRbooks»

Приложение 3 к рабочей программе

Шифр	Наименование дисциплины
Б1.О.24	Цифровые технологии в управлении

Код направления подготовки / специальности	38.03.02
Направление подготовки / специальность	Менеджмент
Наименование ОПОП (направленность / профиль)	Менеджмент в инвестиционно-строительной сфере
Год начала реализации ОПОП	2021
Уровень образования	бакалавр
Форма обучения	очная
Год разработки/обновления	2021

**Перечень профессиональных баз данных
и информационных справочных систем**

Наименование	Электронный адрес ресурса
«Российское образование» - федеральный портал	http://www.edu.ru/index.php
Научная электронная библиотека	http://elibrary.ru/defaultx.asp?
Электронная библиотечная система IPRbooks	http://www.iprbookshop.ru/
Федеральная университетская компьютерная сеть России	http://www.runnet.ru/
Информационная система "Единое окно доступа к образовательным ресурсам"	http://window.edu.ru/
Научно-технический журнал по строительству и архитектуре «Вестник МГСУ»	http://www.vestnikmgsu.ru/
Научно-техническая библиотека НИУ МГСУ	http://www.mgsu.ru/resources/Biblioteka/
Единый реестр российских программ для электронных вычислительных машин	https://reestr.minsvyaz.ru/

Приложение 4 к рабочей программе

Шифр	Наименование дисциплины
Б1.О.24	Цифровые технологии в управлении
Код направления подготовки / специальности	38.03.02
Направление подготовки / специальность	Менеджмент
Наименование ОПОП (направленность / профиль)	Менеджмент в инвестиционно-строительной сфере
Год начала реализации ОПОП	2021
Уровень образования	бакалавр
Форма обучения	очная
Год разработки/обновления	2021

Материально-техническое и программное обеспечение дисциплины

Наименование специальных помещений и помещений для самостоятельной работы	Оснащенность специальных помещений и помещений для самостоятельной работы	Перечень лицензионного программного обеспечения. Реквизиты подтверждающего документа
Учебные аудитории для проведения учебных занятий, текущего контроля и промежуточной аттестации	Рабочее место преподавателя, рабочие места обучающихся	129337, г. Москва, ш. Ярославское, д. 26, корп. 2, 3, 7, 20
Помещения для самостоятельной работы обучающихся	Ауд. 41 НТБ на 80 посадочных мест (рабочее место библиотекаря, рабочие места обучающихся) Основное оборудование: ИБП GE VH Series VH 700 Источник бесперебойного питания РИП-12 (2 шт.) Компьютер/ТИП №5 (2 шт.) Компьютер Тип № 1 (6 шт.) Контрольно-пусковой блок С2000-КПБ (26 шт.) Монитор / Samsung 21,5" S22C200B (80 шт.) Плоттер / HP DJ T770 Прибор приемно-контрольный С2000-АСПТ (2 шт.) Принтер / HP LaserJet P2015 DN Принтер /Тип № 4 н/т Принтер HP LJ Pro 400 M401dn Системный блок / Kraftway Credo тип 4 (79 шт.) Электронное табло 2000*950 Программное обеспечение: Adobe Acrobat Reader DC (ПО предоставляется бесплатно на условиях OpLic) Adobe Flash Player (ПО предоставляется бесплатно на условиях OpLic) АРМ Civil Engineering (Договор № 109/9.13_АО НИУ от 09.12.13 (НИУ-13))	129337, г. Москва, ш. Ярославское, д. 26, корп. 2

	<p>ArcGIS Desktop (Договор передачи с ЕСРИ СНГ 31 лицензии от 27.01.2016)</p> <p>ArhciCAD [22] (Б\Д; Веб-кабинет или подписка; OpenLicense)</p> <p>AutoCAD [2018] (Б\Д; Веб-кабинет или подписка; OpenLicense)</p> <p>AutoCAD [2020] (Б\Д; Веб-кабинет или подписка; OpenLicense)</p> <p>Autodesk Revit [2018] (Б\Д; Веб-кабинет или подписка; OpenLicense)</p> <p>Autodesk Revit [2020] (Б\Д; Веб-кабинет или подписка; OpenLicense)</p> <p>CorelDRAW [GSX5;55] (Договор № 292/10.11- АО НИУ от 28.11.2011 (НИУ-11))</p> <p>eLearnBrowser [1.3] (Договор ГМЛ-Л-16/03-846 от 30.03.2016)</p> <p>Google Chrome (ПО предоставляется бесплатно на условиях OpLic)</p> <p>Lazarus (ПО предоставляется бесплатно на условиях OpLic)</p> <p>Mathcad [Edu.Prime;3;30] (Договор №109/9.13_АО НИУ от 09.12.13 (НИУ-13))</p> <p>Mathworks Matlab [R2008a;100] (Договор 089/08-ОК(ИОП) от 24.10.2008)</p> <p>Mozilla Firefox (ПО предоставляется бесплатно на условиях OpLic)</p> <p>MS Access [2013;Im] (OpenLicense; Подписка Azure Dev Tools; Б\Д; Веб-кабинет)</p> <p>MS ProjectPro [2013;ImX] (OpenLicense; Подписка Azure Dev Tools; Б\Д; Веб-кабинет)</p> <p>MS VisioPro [2013;ADT] (OpenLicense; Подписка Azure Dev Tools; Б\Д; Веб-кабинет)</p> <p>MS Visual FoxPro [ADT] (OpenLicense; Подписка Azure Dev Tools; Б\Д; Веб-кабинет)</p> <p>nanoCAD СПДС Стройплощадка (Договор бесплатной передачи / партнерство)</p> <p>PascalABC [3.2.0.1311] (ПО предоставляется бесплатно на условиях OpLic)</p> <p>Visual Studio Ent [2015;Imx] (OpenLicense; Подписка Azure Dev Tools; Б\Д; Веб-кабинет)</p> <p>Visual Studio Expr [2008;ImX] (OpenLicense; Подписка Azure Dev Tools; Б\Д; Веб-кабинет)</p> <p>WinPro 7 [ADT] (OpenLicense; Подписка Azure Dev Tools; Б\Д; Веб-кабинет)</p> <p>Компас-3D V14 АЕС (Договор № 109/9.13_АО НИУ от 09.12.13 (НИУ-13))</p> <p>ПК ЛИРА-САПР [2013] (Договор № 109/9.13_АО НИУ от 09.12.13 (НИУ-13))</p> <p>Ауд. 59 НТБ на 5 посадочных мест, оборудованных компьютерами (рабочее место библиотекаря, рабочие места обучающихся, рабочее место для лиц с ограниченными возможностями здоровья) Читальный зал на 52 посадочных места</p> <p>Основное оборудование: Компьютер / ТИП №5 (4 шт.)</p>	
--	---------------------------------------------------------------------------------------------------------------------------------------------------------------------------------------------------------------------------------------------------------------------------------------------------------------------------------------------------------------------------------------------------------------------------------------------------------------------------------------------------------------------------------------------------------------------------------------------------------------------------------------------------------------------------------------------------------------------------------------------------------------------------------------------------------------------------------------------------------------------------------------------------------------------------------------------------------------------------------------------------------------------------------------------------------------------------------------------------------------------------------------------------------------------------------------------------------------------------------------------------------------------------------------------------------------------------------------------------------------------------------------------------------------------------------------------------------------------------------------------------------------------------------------------------------------------------------------------------------------------------------------------------------------------------------------------------------------------------------------------------------------------------------------------------------------------------------------------------------------------------------------------------------------------------------------------------------------------------------------------------------------------------------------------------------------------------------------------------------------------------------------------------------------------------------------------------------------------------------------------------------	--

	<p>Монитор Acer 17" AL1717 (4 шт.) Монитор Samsung 24" S24C450B Системный блок Kraftway Credo KC36 2007 (4 шт.) Системный блок Kraftway Credo KC43 с KSS тип3 Принтер/HP LaserJet P2015 DN Аудиторный стол для инвалидов-колясочников Видеоувеличитель /Optelec ClearNote Джойстик компьютерный беспроводной Клавиатура Clevy с большими кнопками и накладкой (беспроводная) Кнопка компьютерная выносная малая Кнопка компьютерная выносная малая (2 шт.)</p> <p>Программное обеспечение: Google Chrome (ПО предоставляется бесплатно на условиях OpLic (не требуется)) Adobe Acrobat Reader DC (ПО предоставляется бесплатно на условиях OpLic (не требуется)) eLearnBrowser [1.3] (Договор ГМЛ-Л-16/03-846 от 30.03.2016) Mozilla Firefox (ПО предоставляется бесплатно на условиях OpLic (лицензия не требуется)) MS OfficeStd [2010; 300] (Договор № 162/10 - АО НИУ от 18.11.2010 (НИУ-10)) Adobe Acrobat Reader [11] (ПО предоставляется бесплатно на условиях OpLic (лицензия не требуется)) K-Lite Codec Pack (ПО предоставляется бесплатно на условиях OpLic (лицензия не требуется))</p> <p>Ауд. 84 НТБ На 5 посадочных мест, оборудованных компьютерами (рабочее место библиотекаря, рабочие места обучающихся) Читальный зал на 52 посадочных места</p> <p>Основное оборудование: Монитор Acer 17" AL1717 (5 шт.) Системный блок Kraftway KW17 2010 (5 шт.)</p> <p>Программное обеспечение: AutoCAD [2020] (БД; Веб-кабинет или подписка; OpenLicense) Eurosoft STARK [201W;20] (Договор № 089/08-ОК(ИОП) от 24.10.2008) MS OfficeStd [2010; 300] (Договор № 162/10 - АО НИУ от 18.11.2010 (НИУ-10)) nanoCAD СПДС Конструкции (Договор бесплатной передачи / партнерство) WinPro 7 [ADT] (OpenLicense; Подписка Azure Dev Tools; БД; Веб-кабинет) ПК ЛИРА-САПР [2013R5] (ПО предоставляется бесплатно на условиях OpLic (лицензия не требуется))</p>	
--	--------------------------------------------------------------------------------------------------------------------------------------------------------------------------------------------------------------------------------------------------------------------------------------------------------------------------------------------------------------------------------------------------------------------------------------------------------------------------------------------------------------------------------------------------------------------------------------------------------------------------------------------------------------------------------------------------------------------------------------------------------------------------------------------------------------------------------------------------------------------------------------------------------------------------------------------------------------------------------------------------------------------------------------------------------------------------------------------------------------------------------------------------------------------------------------------------------------------------------------------------------------------------------------------------------------------------------------------------------------------------------------------------------------------------------------------------------------------------------------------------------------------------------------------------------------------------------------------------------------------------------------------------------------------------------------------------------------------------------------------------------------------------------------------------------------------------------------------------------------------------------------------------------------------------------------------------------------------------------------------------------------------------------------	--

Федеральное государственное бюджетное образовательное учреждение высшего образования
**«НАЦИОНАЛЬНЫЙ ИССЛЕДОВАТЕЛЬСКИЙ
МОСКОВСКИЙ ГОСУДАРСТВЕННЫЙ СТРОИТЕЛЬНЫЙ УНИВЕРСИТЕТ»**

РАБОЧАЯ ПРОГРАММА

Шифр	Наименование дисциплины
<i>Б1.О.25</i>	<i>Управление проектами</i>

Код направления подготовки / специальности	<i>38.03.02</i>
Направление подготовки / специальности	<i>Менеджмент</i>
Наименование (я) ОПОП (направленность/профиль)	<i>Менеджмент в инвестиционно-строительной сфере</i>
Год начала реализации ОПОП	<i>2021</i>
Уровень образования	<i>бакалавриат</i>
Форма обучения	<i>очная</i>
Год разработки / обновления	<i>2021</i>

Разработчики:

должность	ученая степень, звание	ФИО
Доцент	к.э.н., доцент	Пантелеева М.С.

Рабочая программа дисциплины разработана и одобрена кафедрой «Менеджмент и инновации»

Рабочая программа утверждена методической комиссией по УГСН, протокол № 04 от «30» июня 2021 г.

1. Цель освоения дисциплины

Целью освоения дисциплины «Управление проектами» является формирование компетенций обучающегося в области теории и практики управления проектами.

Программа составлена в соответствии с требованиями Федерального государственного образовательного стандарта высшего образования по направлению подготовки 38.03.02 Менеджмент.

Дисциплина относится к обязательной части Блока 1 «Дисциплины (модули)» основной профессиональной образовательной программы «Менеджмент в инвестиционно-строительной сфере». Дисциплина является обязательной для изучения.

2. Перечень планируемых результатов обучения по дисциплине, соотнесенных с планируемыми результатами освоения образовательной программы

Код и наименование компетенции (результат освоения)	Код и наименование индикатора достижения компетенции
УК-1 Способен осуществлять поиск, критический анализ и синтез информации, применять системный подход для решения поставленных задач	УК-1.5 Выявление системных связей и отношений между изучаемыми явлениями, процессами и/или объектами на основе принятой парадигмы
УК-2 Способен определять круг задач в рамках поставленной цели и выбирать оптимальные способы их решения, исходя из действующих правовых норм, имеющихся ресурсов и ограничений	УК-2.3 Определение потребности в ресурсах для решения задач профессиональной деятельности
	УК-2.5 Выбор способа решения задачи профессиональной деятельности с учётом наличия ограничений и ресурсов
	УК-2.6 Составление последовательности (алгоритма) решения задачи
ОПК-1 Способен решать профессиональные задачи на основе знаний (на промежуточном уровне) экономической, организационной и управленческой теории	ОПК - 1.1. Описание содержательных характеристик управления социально-экономическими системами с использованием понятийного аппарата экономической, организационной и управленческой теории
	ОПК - 1.2. Формулирование и формализация задач профессиональной деятельности с использованием научного и методического аппарата экономической, организационной и управленческой теории
	ОПК - 1.3. Выбор способов, методов и технологий управления с учетом функциональной области
	ОПК - 1.4. Выбор основных инструментов управления, показателей оценки эффективности управления, форматов осуществления управленческого процесса
	ОПК - 1.5. Решение задач на усвоение понятийного аппарата и понимание логических связей, расчетных и ситуационных задач на основе знаний (на промежуточном уровне) экономической, управленческой и организационной теории
ОПК-2 Способен осуществлять сбор, обработку и анализ данных, необходимых для решения поставленных управленческих задач, с использованием современного инструментария и интеллектуальных информационно-аналитических систем	ОПК - 2.1. Определение, систематизация и анализ информации в соответствии с поставленными целями управления для решения задач профессиональной деятельности
	ОПК - 2.2. Выбор методов сбора данных, способов и вида их представления в соответствии с поставленными задачами профессиональной деятельности
	ОПК - 2.4. Определение качественных характеристик данных, необходимых для решения поставленных управленческих задач
	ОПК - 2.6. Выбор инструментария обработки и анализа данных, необходимых для решения поставленных управленческих задач
ОПК-3 Способен разрабатывать обоснованные организационно-управленческие решения с учетом их социальной значимости, содействовать	ОПК - 3.1. Анализ внешней и внутренней среды состояния и развития социально-экономических систем, выявление ключевых элементов и оценивание их влияния
	ОПК - 3.2. Выявление характеристик процесса разработки, приня-

Код и наименование компетенции (результат освоения)	Код и наименование индикатора достижения компетенции
их реализации в условиях сложной и динамичной среды и оценивать их последствия	тия и реализации организационно-управленческого решения с учетом конкретной ситуации в деятельности организации
	ОПК - 3.3. Формирование организационно-управленческих решений в деятельности организации
	ОПК - 3.4. Определение состава контролируемых параметров организационно-управленческого решения
	ОПК - 3.5. Выбор методов разработки и принятия оптимальных организационно-управленческих решений в деятельности организации
	ОПК - 3.6. Выбор методов оценки качества и эффективности управленческих решений
	ОПК - 3.7. Выбор организационно-управленческого решения в соответствии с состоянием и перспективами развития управленческой ситуации объекта профессиональной деятельности
	ОПК - 3.8. Регламентация процесса разработки, принятия и реализации управленческих решений в деятельности организации
	ОПК-5 Способен использовать при решении профессиональных задач современные информационные технологии и программные средства, включая управление крупными массивами данных и их интеллектуальный анализ
ОПК - 5.2. Выбор информационных моделей управленческих процессов с применением технологий интеллектуального анализа	
ОПК - 5.4. Визуализация данных при решении профессиональных задач на основе современных информационных технологий и программных средств	

Код и наименование индикатора достижения компетенции	Наименование показателя оценивания (результата обучения по дисциплине)
УК-1.5 Выявление системных связей и отношений между изучаемыми явлениями, процессами и/или объектами на основе принятой парадигмы	Знает базовые методологии управления инвестиционно-строительными проектами Знает алгоритм разработки инвестиционно-строительного проекта Знает принципы построения организационных структур управления инвестиционно-строительными проектами Имеет навыки (основного уровня) разработки организационных структур проекта
УК-2.3 Определение потребности в ресурсах для решения задач профессиональной деятельности	Знает основные виды ресурсов для реализации инвестиционно-строительного проекта
УК-2.5 Выбор способа решения задачи профессиональной деятельности с учетом наличия ограничений и ресурсов	Имеет навыки (основного уровня) разработки календарных графиков проекта Имеет навыки (основного уровня) формирования ресурсного плана проекта по фазам жизненного цикла проекта
УК-2.6 Составление последовательности (алгоритма) решения задачи	Имеет навыки (начального уровня) разработки последовательности (алгоритма) решения задач проектного управления
ОПК - 1.1. Описание содержательных характеристик управления социально-экономическими системами с использованием понятийного аппарата экономической, организационной и управленческой теории	Знает основные виды и элементы проекта Знает функции и методы управления проектом Имеет навыки (начального уровня) применения инструментов планирования, исполнения, мониторинга и контроля, управления изменениями в проектной деятельности Имеет навыки (начального уровня) управления работами и ресурсами проекта Имеет навыки (начального уровня) организации командного взаимодействия для решения управленческих задач проекта Имеет навыки (начального уровня) разработки отдельных структурных элементов проекта Имеет навыки (начального уровня) оценки экономической це-

Код и наименование индикатора достижения компетенции	Наименование показателя оценивания (результата обучения по дисциплине)
	лесообразности проекта различными методами управленческого анализа
ОПК - 1.2. Формулирование и формализация задач профессиональной деятельности с использованием научного и методического аппарата экономической, организационной и управленческой теории	Знает фазы жизненного цикла проекта Имеет навыки (начального уровня) описания алгоритма фазы инициации проекта
ОПК - 1.3. Выбор способов, методов и технологий управления с учетом функциональной области	Знает основные методы анализа функциональных областей проекта Имеет навыки (начального уровня) применения методов освоенного объема, методов анализа стоимости и материальных ресурсов проекта
ОПК - 1.4. Выбор основных инструментов управления, показателей оценки эффективности управления, форматов осуществления управленческого процесса	Знает методы управления проектом Имеет навыки (начального уровня) оценки экономической целесообразности проекта различными методами управленческого анализа
ОПК - 1.5. Решение задач на усвоение понятийного аппарата и понимание логических связей, расчетных и ситуационных задач на основе знаний (на промежуточном уровне) экономической, управленческой и организационной теории	Знает основные виды и элементы проекта Знает функции управления проектом Имеет навыки (начального уровня) выбора методов и инструментов управления операциями в строительстве
ОПК - 2.1. Определение, систематизация и анализ информации в соответствии с поставленными целями управления для решения задач профессиональной деятельности	Знает приемы и способы систематизации и анализа информации Знает методы решения задачи профессиональной деятельности с учетом наличия ограничений и ресурсов Имеет навыки (начального уровня) формулирования цели и задач проекта в процессе его планирования Имеет навыки (основного уровня) формирования ресурсного плана проекта по фазам жизненного цикла проекта
ОПК - 2.2. Выбор методов сбора данных, способов и вида их представления в соответствии с поставленными задачами профессиональной деятельности	Знает основные виды отчетности по проекту Имеет навыки (начального уровня) формирования состава отчета по завершении проекта
ОПК - 2.4. Определение качественных характеристик данных, необходимых для решения поставленных управленческих задач	Имеет навыки (начального уровня) оценки информации, предоставляемой для планирования проекта
ОПК - 2.6. Выбор инструментария обработки и анализа данных, необходимых для решения поставленных управленческих задач	Знает основные программные продукты для управления реализацией проекта Имеет навыки (начального уровня) выбора инструментария обработки и анализа данных, необходимого для решения поставленных управленческих задач в процессе реализации проекта
ОПК - 3.1. Анализ внешней и внутренней среды состояния и развития социально-экономических систем, выявление ключевых элементов и оценивание их влияния	Знает факторы, влияющие на эффективность реализации проекта Имеет навыки (начального уровня) формализации проблемы, по которой вырабатывается управленческое решение в области управления проектами Имеет навыки (начального уровня) выбора методов принятия управленческих решений в области управления проектами
ОПК - 3.2. Выявление характеристик процесса разработки, принятия и реализации организационно-управленческого решения с учетом конкретной ситуации в деятельности организации	Знает этапы разработки, принятия и реализации организационно-управленческого решения Имеет навыки (начального уровня) выбора инструментария обработки и анализа данных, необходимого для решения поставленных управленческих задач в процессе реализации проекта
ОПК - 3.3. Формирование организаци-	Знает основные виды организационных структур проекта

Код и наименование индикатора достижения компетенции	Наименование показателя оценивания (результата обучения по дисциплине)
онно-управленческих решений в деятельности организации	Имеет навыки (начального уровня) построения организационных структур проекта
ОПК - 3.4. Определение состава контролируемых параметров организационно-управленческого решения	Знает функциональные области проекта Знает основные показатели оценки эффективности инвестиционно-строительного проекта Знает классификацию проектных рисков Имеет навыки (начального уровня) расчета и оценки основных показателей, характеризующих функциональные области проекта
ОПК - 3.5. Выбор методов разработки и принятия оптимальных организационно-управленческих решений в деятельности организации	Знает методы разработки и принятия оптимальных организационно-управленческих решений в деятельности организации Имеет навыки (начального уровня) выбора методов разработки и принятия оптимальных организационно-управленческих решений при реализации инвестиционно-строительного проекта
ОПК - 3.6. Выбор методов оценки качества и эффективности управленческих решений	Знает основные показатели оценки эффективности инвестиционно-строительного проекта Имеет навыки (начального уровня) расчета и оценки основных показателей, характеризующих функциональные области проекта
ОПК - 3.7. Выбор организационно-управленческого решения в соответствии с состоянием и перспективами развития управленческой ситуации объекта профессиональной деятельности	Имеет навыки (начального уровня) выбора инструментов для мониторинга проекта
ОПК - 3.8. Регламентация процесса разработки, принятия и реализации управленческих решений в деятельности организации	Знает стандарты проектного управления Знает взаимосвязь между фазами и процессами проекта Имеет навыки (начального уровня) структуризации проекта
ОПК - 5.1. Описание принципов, методов и средств решения стандартных задач профессиональной деятельности с использованием современных информационных технологий и программных средств	Знает виды и инструменты анализа проектной деятельности Знает роль проектного управления в организации менеджмента компании; Знает виды управленческих решений и факторы, влияющие на их выбор, в системе проектного управления Знает методы планирования управленческих решений в проектном управлении Имеет навыки (начального уровня) выбора методов и инструментов управления операционной деятельностью организации, Имеет навыки (начального уровня) описания технологии принятия управленческих решений Имеет навыки (начального уровня) выбора метода оценки эффективности принятия управленческих решений в проектном управлении
ОПК - 5.2. Выбор информационных моделей управленческих процессов с применением технологий интеллектуального анализа	Знает основные программные продукты для управления реализацией проекта Знает основные виды ресурсов в MS Project Имеет навыки (начального уровня) составления согласованного плана проектных работ с использованием инструментальных средств программы MS Project Имеет навыки (основного уровня) формирования карты задач (работ) инвестиционно-строительного проекта Имеет навыки (основного уровня) выполнения корректировки данных в таблице работ инвестиционно-строительного проекта Имеет навыки (основного уровня) создания и сохранения согласованного варианта плана проекта для дальнейшего шаблонирования
ОПК - 5.4. Визуализация данных при решении профессиональных задач на основе современных информационных технологий и программных средств	Знает изобразительные средства программы MS Project. Имеет навыки (начального уровня) создания модели проекта с использованием изобразительных средств программы MS Project Имеет навыки (основного уровня) построения графика Ганта для инвестиционно-строительного проекта с автоматическим и

Код и наименование индикатора достижения компетенции	Наименование показателя оценивания (результата обучения по дисциплине)
	ручным планированием работ Имеет навыки (основного уровня) выбора параметров MS Project для описания инвестиционно-строительного проекта

Информация о формировании и контроле результатов обучения представлена в Фонде оценочных средств (Приложение 1).

3. Трудоемкость дисциплины и видов учебных занятий по дисциплине

Общая трудоемкость дисциплины составляет **6** зачетных единиц, **216** академических часов. (1 зачетная единица соответствует 36 академическим часам)

Видами учебных занятий и работы обучающегося по дисциплине могут являться.

Обозначение	Виды учебных занятий и работы обучающегося
Л	Лекции
ЛР	Лабораторные работы
ПЗ	Практические занятия
КоП	Компьютерный практикум
КРП	Групповые и индивидуальные консультации по курсовым работам (курсовым проектам)
СР	Самостоятельная работа обучающегося в период теоретического обучения
К	Самостоятельная работа обучающегося и контактная работа обучающегося с преподавателем в период промежуточной аттестации

Структура дисциплины:

Форма обучения – очная

№	Наименование раздела дисциплины	Семестр	Количество часов по видам учебных занятий и работы обучающегося							Формы промежуточной аттестации, текущего контроля успеваемости
			Л	ЛР	ПЗ	КоП	КРП	СР	К	
1	Концепция управления проектами	6	8	-	8	4	16	93	27	Контрольная работа (р.1,2,3,4) Контрольное задание по КоП (р. 2,3) <i>Экзамен, курсовая работа</i>
2	Разработка проекта	6	12	-	12	4				
3	Реализация проекта	6	10	-	8	4				
4	Завершение проекта	6	2	-	4	4				
	Итого:	6	32	-	32	16	16	93	27	

4. Содержание дисциплины, структурированное по видам учебных занятий и разделам

При проведении аудиторных учебных занятий предусмотрено проведение текущего контроля успеваемости:

- в рамках практических занятий предусмотрено выполнение обучающимися контрольной работы;
- в рамках компьютерного практикума предусмотрено контрольное задание компьютерного практикума.

4.1 Лекции

Форма обучения - очная

№	Наименование раздела дисциплины	Тема и содержание лекций
1	Концепция управления проектами	<p>Тема 1.1 Основные положения управления проектами Понятие «проект»; классификация и типы проектов; понятие «Управление проектами»; функциональные области и процессы управления проектами; окружение проекта</p> <p>Тема 1.2 Жизненный цикл и участники проекта Жизненный цикл проекта; фазы жизненного цикла проекта; участники проекта; функции руководителя проекта; состав проектной команды; алгоритм фазы инициации проекта</p> <p>Тема 1.3 Структура проекта Структуризация проекта; иерархическая и организационная структуры проекта; методы структуризации проекта</p> <p>Тема 1.4 Анализ рисков Виды и классификация рисков; внешние и внутренние риски по отношению к проекту; факторы возникновения рисков событий; управление рисками в строительстве; методы анализа рисков; качественный и количественный анализ риска; способы снижения риска; распределение риска между участниками проекта; страхование риска; резервирование средств на покрытие непредвиденных расходов</p>
2	Разработка проекта	<p>Тема 2.1. Управление планированием проекта Цикл планирования проекта; разработка сетевых моделей; календарное планирование по методу критического пути; ресурсное планирование проекта; бюджетирование проекта; документирование плана проекта</p> <p>Тема 2.2 Организационные уровни управления проектами Управляющая компания для реализации проекта; цель и назначение; основные функции и задачи по проекту; взаимоотношения с участниками строительства; основные обязанности по отношению к застройщику и подрядным организациям</p> <p>Тема 2.3 Контрактная деятельность по проекту Способы заключения контрактов; виды и организация тендеров: контракты на проектные и подрядные работы; договоры на поставку материально-технических ресурсов и т.д.</p> <p>Тема 2.4 Информационно-программное обеспечение проекта Базы данных в управлении проектами; использование экспертных систем; специализированные пакеты программ для ПК; пакеты программ, используемые для решения задач предынвестиционной фазы, на фазе планирования и реализации проекта; факторы выбора пакета программных средств для управления проектом</p>
3	Реализация проекта	<p>Тема 3.1. Торги, закупки, контракты Понятия торгов, закупок; этапы закупок, предмет торгов в строительстве; основные участники торгов и их функции; тендер; тендерная документация; виды торгов; способы закупок; порядок проведения традиционных подрядных торгов; понятия договора и его структура; классификация контрактов; понятие жизненного цикла контракта; условия изменения и расторжения договоров</p> <p>Тема 3.2 Управление реализацией проекта Исполнение проекта: контроль исполнения проекта; мониторинг фактического выполнения работ; анализ результатов работ; корректирующие действия: управление изменениями проекта; завершение проекта</p>
4	Завершение проекта	<p>Тема 4.1 Варианты завершения проекта Причины завершения проекта; формы выхода из проекта; получение исполнительной документации; проверка договорной базы, взаиморасчетов, гарантийных фондов; финансовый аудит и отчет по проекту; развитие результата проекта</p>

4.2 Лабораторные работы. Не предусмотрено учебным планом.

4.3 Практические занятия

Форма обучения - очная

№	Наименование раздела дисциплины	Тема и содержание занятия
1	Концепция управления проектами	<p>Тема 1.1 Основные положения управления проектами Ознакомление со спецификой самостоятельной работы студентов и методикой работы с учебной, методической и научной литературой. «Что мы знаем об управлении проектами в отечественной и зарубежной практике бизнеса?» Задание: краткое описание основных элементов «домашнего проекта»</p> <p>Тема 1.2 Жизненный цикл и участники проекта Задание: формирование состава проектной команды с описанием их функционала и основных целей. Задание: разработка макета проектной заявки</p> <p>Тема 1.3 Структура проекта Задание: создание иерархической структуры работ по проекту</p> <p>Тема 1.4 Анализ рисков Дискуссия на тему: «Особенности проектных рисков в России». Разбор контракта на строительные работы в аспекте отраженных в нем рисков. Решение расчетных задач на оценку рисков различными методами</p>
2	Разработка проекта	<p>Тема 2.1. Управление планированием проекта Решение графических задач на построение календарного плана работ, циклограмм, графика Ганта, сетевых моделей (различными методами). Решение расчетных задач на определение сроков реализации проекта, точки безубыточности, будущей стоимости, чистой приведенной стоимости и т.п.</p> <p>Тема 2.2 Организационные уровни управления проектами Дискуссия на тему: «Взаимоотношения между различными участниками проекта»</p> <p>Тема 2.3 Контрактная деятельность по проекту Аналитический обзор по видам контрактов и разбор конкретных ситуации из деловой практики. Составление заявки на участие в конкурсе на право заключения государственного контракта на выполнение строительных работ</p> <p>Тема 2.4 Информационно-программное обеспечение проекта Представление презентаций студентов по различным специализированным пакетам программ и обсуждение практики их применения</p>
3	Реализация проекта	<p>Тема 3.1. Торги, закупки, контракты Разбор кейс-задач. Решение расчетных задач на определение показателей метода освоенного объема для проекта</p> <p>Тема 3.2 Управление реализацией проекта Решение графических задач на построение S-кривых плановых, освоенных и фактических затрат проекта, по известным данным плана его реализации.</p>
4	Завершение проекта	<p>Тема 4.1 Варианты завершения проекта Дискуссия на тему: «Как грамотно завершить проект?». Решение case-задач по теме. Выполнение контрольной работы</p>

4.4 Компьютерные практикумы.

№	Наименование раздела дисциплины	Тема и содержание компьютерного практикума
1	Концепция управления проектами	<p>Практическая работа N1 Знакомство с основными элементами и интерфейсом системы компьютерного моделирования MS Project Задания: определение плана работ (список работ, длительность работ и взаимосвязи между работами); разделение работ на группы; определение контрольных точек (вех) проекта.</p> <p>Практическая работа N2 Формулирование модели проекта с использованием изобразительных средств программы MS Project. Задания: построение графика Ганта для инвестиционно-строительного проекта с автоматическим и ручным планированием работ и установление параметров MS</p>

№	Наименование раздела дисциплины	Тема и содержание компьютерного практикума
		Project, требуемых для описания проекта.
2	Разработка проекта	<p>Практическая работа N3 Получение практических навыков составления согласованного плана проектных работ с использованием инструментальных средств программы MS Project. Задания: сформировать карту задачи (работы), выполнить корректировку данных в таблице работ, зафиксировать согласованный вариант плана.</p> <p>Практическая работа N4 Виды ресурсов и их признаки в MS Project. Задания: сформировать карту материальных, трудовых и денежных ресурсов проекта; назначить ресурсы проекта; сформировать индивидуальные календарные графиков использования трудовых ресурсов.</p>
3	Реализация проекта	<p>Практическая работа N5 Отслеживание хода выполнения работ и фактических затрат: рассмотрение различных способов отслеживания хода реализации проекта. Задания: построить диаграмму Ганта с отслеживанием и с изменениями; сформировать таблицу отклонений по времени, таблицу затрат и таблицу распределения стоимости по ресурсам; определение стоимости проекта.</p> <p>Практическая работа N6 Методы преодоления конфликтов ресурсов по проекту с использованием инструментальных средств программы MS Project. Задания: построить диаграмму Ганта, сформировать таблицу ресурсов и выполнить корректировку данных в таблице ресурсов; согласовать использование ресурсов между различными работами; нивелировать конфликты ресурсов разными способами.</p>
4	Завершение проекта	<p>Практическая работа N7 Выполнение контрольного задания по КоП</p> <p>Практическая работа N8 Овладение навыками использования инструментальных средств программы MS Project для выявления резервов сокращения продолжительности проекта и затрат на его реализацию. Задания: для предложенного инвестиционно-строительного проекта выявить имеющиеся риски возникновения неучтённых затрат; проанализировать имеющиеся ресурсы и альтернативные варианты их использование; определить, на сколько можно сократить время выполнения проекта при максимально достижимой интенсификации темпов его реализации; предложить и обосновать наиболее оправданный компромисс между затратами на выполнение проекта и его продолжительностью.</p>

4.5 Групповые и индивидуальные консультации по курсовым работам (курсовым проектам).

На групповых и индивидуальных консультациях по курсовым работам осуществляется контактная работа обучающегося по вопросам выполнения курсовой работы. Консультации проводятся в аудиториях и/или через электронную информационную образовательную среду. При проведении консультаций преподаватель осуществляет контроль хода выполнения обучающимся курсовой работы.

4.6 Самостоятельная работа обучающегося в период теоретического обучения

Самостоятельная работа обучающегося в период теоретического обучения включает в себя:

- самостоятельную подготовку к учебным занятиям, включая подготовку к аудиторным формам текущего контроля успеваемости;
- выполнение курсовой работы;
- самостоятельную подготовку к промежуточной аттестации.

Форма обучения – очная.

№	Наименование раздела дисциплины	Темы для самостоятельного изучения
1	Концепция управления проектами	Темы для самостоятельного изучения соответствуют темам аудиторных учебных занятий
2	Разработка проекта	Темы для самостоятельного изучения соответствуют темам аудиторных учебных занятий
3	Реализация проекта	Темы для самостоятельного изучения соответствуют темам аудиторных учебных занятий
4	Завершение проекта	Темы для самостоятельного изучения соответствуют темам аудиторных учебных занятий

4.7 Самостоятельная работа обучающегося и контактная работа обучающегося с преподавателем в период промежуточной аттестации

Работа обучающегося в период промежуточной аттестации включает в себя подготовку к формам промежуточной аттестации (к экзамену, к защите курсовой работы), а также саму промежуточную аттестацию.

5. Оценочные материалы по дисциплине

Фонд оценочных средств по дисциплине приведён в Приложении 1 к рабочей программе дисциплины.

Оценочные средства для проведения промежуточной аттестации, а также текущего контроля по дисциплине хранятся на кафедре (структурном подразделении), ответственной за преподавание данной дисциплины.

6. Учебно-методическое и материально-техническое обеспечение дисциплины

Основные принципы осуществления учебной работы обучающихся изложены в локальных нормативных актах, определяющих порядок организации контактной работы и порядок самостоятельной работы обучающихся. Организация учебной работы обучающихся на аудиторных учебных занятиях осуществляется в соответствии с п. 3.

6.1 Перечень учебных изданий и учебно-методических материалов для освоения дисциплины

Для освоения дисциплины обучающийся может использовать учебные издания и учебно-методические материалы, имеющиеся в научно-технической библиотеке НИУ МГСУ и/или размещённые в Электронных библиотечных системах.

Актуальный перечень учебных изданий и учебно-методических материалов представлен в Приложении 2 к рабочей программе дисциплины.

6.2 Перечень профессиональных баз данных и информационных справочных систем

При осуществлении образовательного процесса по дисциплине используются профессиональные базы данных и информационных справочных систем, перечень которых указан в Приложении 3 к рабочей программе дисциплины.

6.3 Перечень материально-технического, программного обеспечения освоения дисциплины

Учебные занятия по дисциплине проводятся в помещениях, оснащенных соответствующим оборудованием и программным обеспечением.

Перечень материально-технического и программного обеспечения дисциплины приведен в Приложении 4 к рабочей программе дисциплины.

Приложение 1 к рабочей программе

Шифр	Наименование дисциплины
<i>Б1.О.25</i>	<i>Управление проектами</i>

Код направления подготовки / специальности	<i>38.03.02</i>
Направление подготовки / специальности	<i>Менеджмент</i>
Наименование (я) ОПОП (направленность/профиль)	<i>Менеджмент в инвестиционно-строительной сфере</i>
Год начала реализации ОПОП	<i>2021</i>
Уровень образования	<i>бакалавриат</i>
Форма обучения	<i>очная</i>
Год разработки / обновления	<i>2021</i>

ФОНД ОЦЕНОЧНЫХ СРЕДСТВ**1. Описание показателей и критериев оценивания компетенций, описание шкал оценивания**

Оценивание формирования компетенций производится на основе показателей оценивания, указанных в п.2. рабочей программы и в п.1.1 ФОС.

Связь компетенций и показателей оценивания приведена в п.2 рабочей программы.

1.1. Описание формирования и контроля показателей оценивания

Оценивание уровня освоения обучающимся компетенций осуществляется с помощью форм промежуточной аттестации и текущего контроля. Формы промежуточной аттестации и текущего контроля успеваемости по дисциплине, с помощью которых производится оценивание, указаны в учебном плане и в п.3 рабочей программы.

В таблице приведена информация о формировании результатов обучения по дисциплине разделами дисциплины, а также о контроле показателей оценивания компетенций формами оценивания.

Наименование показателя оценивания (результата обучения по дисциплине)	Номера разделов дисциплины	Формы оценивания (формы промежуточной аттестации, текущего контроля успеваемости)
Знает базовые методологии управления инвестиционно-строительными проектами	1,2,3	Экзамен
Знает алгоритм разработки инвестиционно-строительного проекта	1,2,3	Экзамен
Знает принципы построения организационных структур управления инвестиционно-строительными проектами	1,2,3	Курсовая работа Экзамен
Имеет навыки (основного уровня) разработки организационных структур проекта	2	Курсовая работа Экзамен
Знает основные виды ресурсов для реализации инвестиционно-строительного проекта	1,2,3	Курсовая работа Экзамен
Имеет навыки (основного уровня) разработки календарных графиков проекта	1,2,3	Курсовая работа
Имеет навыки (основного уровня) формирования ре-	1,2,3	Курсовая работа

Наименование показателя оценивания (результата обучения по дисциплине)	Номера разделов дисциплины	Формы оценивания (формы промежуточной аттестации, текущего контроля успеваемости)
сурсного плана проекта по фазам жизненного цикла проекта		
Имеет навыки (начального уровня) разработки последовательности (алгоритма) решения задач проектного управления	1,2,3	Контрольное задание по КоП Контрольная работа Экзамен
Знает основные виды и элементы проекта	1,2,3	Экзамен
Знает функции и методы управления проектом	1,2,3,4	Экзамен
Имеет навыки (начального уровня) применения инструментов планирования, исполнения, мониторинга и контроля, управления изменениями в проектной деятельности	2,3,4	Курсовая работа
Имеет навыки (начального уровня) управления работами и ресурсами проекта Имеет навыки (начального уровня) организации командного взаимодействия для решения управленческих задач проекта	2,3	Курсовая работа Экзамен
Имеет навыки (начального уровня) разработки отдельных структурных элементов проекта	2	Курсовая работа
Имеет навыки (начального уровня) оценки экономической целесообразности проекта различными методами управленческого анализа	2,3	Контрольная работа Курсовая работа
Знает фазы жизненного цикла проекта	2,3	Экзамен
Имеет навыки (начального уровня) описания алгоритма фазы инициации проекта	2	Курсовая работа
Знает основные методы анализа функциональных областей проекта	1,2,3	Экзамен
Имеет навыки (начального уровня) применения методов освоенного объема, методов анализа стоимости и материальных ресурсов проекта	2,3	Курсовая работа Контрольная работа Экзамен
Знает методы управления проектом Знает функции управления проектом	1, 2	Контрольная работа Экзамен
Имеет навыки (начального уровня) оценки экономической целесообразности проекта различными методами управленческого анализа Имеет навыки (начального уровня) выбора методов и инструментов управления операциями в строительстве	2,3,4	Курсовая работа Экзамен
Знает приемы и способы систематизации и анализа информации Знает методы решения задачи профессиональной деятельности с учётом наличия ограничений и ресурсов Имеет навыки (начального уровня) формулирования цели и задач проекта в процессе его планирования Имеет навыки (основного уровня) формирования ресурсного плана проекта по фазам жизненного цикла проекта	2,3,4	Экзамен Контрольная работа Курсовая работа
Знает основные виды отчётности по проекту	1,2,3	Экзамен
Имеет навыки (начального уровня) формирования состава отчета по завершении проекта	4	Курсовая работа
Имеет навыки (начального уровня) оценки информации, предоставляемой для планирования проекта	2,3	Контрольное задание по КоП Курсовая работа
Знает основные программные продукты для управления реализацией проекта	2,3	Контрольное задание по КоП Экзамен

Наименование показателя оценивания (результата обучения по дисциплине)	Номера разделов дисциплины	Формы оценивания (формы промежуточной аттестации, текущего контроля успеваемости)
Имеет навыки (начального уровня) выбора инструментария обработки и анализа данных, необходимого для решения поставленных управленческих задач в процессе реализации проекта	2,3,4	Курсовая работа Контрольное задание по КоП
Знает факторы, влияющие на эффективность реализации проекта	3, 4	Контрольная работа Экзамен
Имеет навыки (начального уровня) формализации проблемы, по которой вырабатывается управленческое решение в области управления проектами	2,3,4	Курсовая работа
Имеет навыки (начального уровня) выбора методов принятия управленческих решений в области управления проектами	2,3,4	Курсовая работа
Знает этапы разработки, принятия и реализации организационно-управленческого решения	1,2	Экзамен
Имеет навыки (начального уровня) выбора инструментария обработки и анализа данных, необходимого для решения поставленных управленческих задач в процессе реализации проекта	2,3,4	Курсовая работа Контрольная работа
Знает основные виды организационных структур проекта	1,2,3	Экзамен
Имеет навыки (начального уровня) построения организационных структур проекта	2	Курсовая работа Контрольная работа
Знает функциональные области проекта	1,2,3,4	Курсовая работа Контрольная работа Контрольное задание по КоП Экзамен
Знает основные показатели оценки эффективности инвестиционно-строительного проекта	2,3	Курсовая работа Контрольная работа Экзамен
Знает классификацию проектных рисков	1	Контрольная работа Экзамен
Имеет навыки (начального уровня) расчета и оценки основных показателей, характеризующих функциональные области проекта	1,2,3	Курсовая работа Контрольная работа
Знает методы разработки и принятия оптимальных организационно-управленческих решений в деятельности организации	1,2,3,4	Контрольная работа Экзамен
Имеет навыки (начального уровня) выбора методов разработки и принятия оптимальных организационно-управленческих решений при реализации инвестиционно-строительного проекта	1,2,3,4	Контрольное задание по КоП Контрольная работа Курсовая работа
Знает основные показатели оценки эффективности инвестиционно-строительного проекта	1,2,3	Контрольная работа Курсовая работа Экзамен
Имеет навыки (начального уровня) расчета и оценки основных показателей, характеризующих функциональные области проекта	1,2,3	Курсовая работа Контрольная работа
Имеет навыки (начального уровня) выбора инструментов для мониторинга проекта	1,2,3	Курсовая работа Контрольная работа Экзамен
Знает стандарты проектного управления	1,2	Экзамен

Наименование показателя оценивания (результата обучения по дисциплине)	Номера разделов дисциплины	Формы оценивания (формы промежуточной аттестации, текущего контроля успеваемости)
Знает взаимосвязь между фазами и процессами проекта	2,3	Курсовая работа Экзамен
Имеет навыки (начального уровня) структуризации проекта	1,2,3	Контрольное задание по КоП Контрольная работа Курсовая работа Экзамен
Знает виды и инструменты анализа проектной деятельности	1,2,3	Контрольное задание по КоП Контрольная работа Экзамен
Знает роль проектного управления в организации менеджмента компании Знает виды управленческих решений и факторы, влияющие на их выбор, в системе проектного управления	1	Контрольная работа Экзамен
Знает методы планирования управленческих решений в проектном управлении	2,3	Контрольная работа Экзамен
Имеет навыки (начального уровня) выбора методов и инструментов управления операционной деятельностью организации, Имеет навыки (начального уровня) описания технологии принятия управленческих решений Имеет навыки (начального уровня) выбора метода оценки эффективности принятия управленческих решений в проектном управлении	3,4	Контрольное задание по КоП Курсовая работа
Знает основные программные продукты для управления реализацией проекта Знает основные виды ресурсов в MS Project	2	Контрольное задание по КоП Экзамен
Имеет навыки (начального уровня) составления согласованного плана проектных работ с использованием инструментальных средств программы MS Project	2,3	Контрольное задание по КоП
Имеет навыки (основного уровня) формирования карты задач (работ) инвестиционно-строительного проекта Имеет навыки (основного уровня) выполнения корректировки данных в таблице работ инвестиционно-строительного проекта	2,3	Контрольное задание по КоП Курсовая работа
Имеет навыки (основного уровня) создания и сохранения согласованного варианта плана проекта для дальнейшего шаблонирования	2,3	Контрольное задание по КоП
Знает изобразительные средства программы MS Project.	2	Контрольное задание по КоП Экзамен
Имеет навыки (начального уровня) создания модели проекта с использованием изобразительных средств программы MS Project	2,3	Контрольное задание по КоП
Имеет навыки (основного уровня) построения графика Ганта для инвестиционно-строительного проекта с автоматическим и ручным планированием работ	2,3	Контрольное задание по КоП Курсовая работа
Имеет навыки (основного уровня) выбора параметров MS Project для описания инвестиционно-строительного проекта	2,3	Контрольное задание по КоП

1.2. Описание критериев оценивания компетенций и шкалы оценивания

При проведении промежуточной аттестации в форме экзамена, защиты курсовых работ используется шкала оценивания: «2» (неудовлетворительно), «3» (удовлетворительно), «4» (хорошо), «5» (отлично).

Показателями оценивания являются знания, навыки начального и навыки основного уровня обучающегося, полученные при изучении дисциплины.

Критериями оценивания достижения показателей являются:

Показатель оценивания	Критерий оценивания
Знания	Знание терминов и определений, понятий
	Знание основных закономерностей и соотношений, принципов
	Объём освоенного материала, усвоение всех дидактических единиц (разделов)
	Полнота ответов на проверочные вопросы
	Правильность ответов на вопросы
Навыки начального уровня	Чёткость изложения и интерпретации знаний
	Навыки выбора методик выполнения заданий
	Навыки выполнения заданий различной сложности
	Навыки самопроверки. Качество сформированных навыков
	Навыки анализа результатов выполнения заданий, решения задач
Навыки основного уровня	Навыки представления результатов решения задач
	Навыки выбора методик выполнения заданий
	Навыки выполнения заданий различной сложности
	Навыки самопроверки. Качество сформированных навыков
	Навыки анализа результатов выполнения заданий, решения задач
	Навыки представления результатов решения задач
	Навыки обоснования выполнения заданий
	Быстрота выполнения заданий
Самостоятельность в выполнении заданий	
Результативность (качество) выполнения заданий	

2. Типовые контрольные задания для оценивания формирования компетенций

2.1. Промежуточная аттестация

2.1.1. Промежуточная аттестация в форме экзамена, дифференцированного зачета (зачета с оценкой), зачета

Форма промежуточной аттестации:

- Экзамен в 6 семестре (очная форма обучения).

Перечень типовых вопросов (заданий) для проведения экзамена в 6 семестре (очная форма обучения)

№	Наименование раздела дисциплины	Типовые вопросы/задания
1	Концепция управления проектами	<ol style="list-style-type: none"> 1. Жизненный цикл проекта 2. Разделение проекта на фазы 3. Построение иерархической структуры работ 4. Методы структуризации проекта. 5. Методы заключения контрактов. 6. Конкурентные тендеры с фиксированной стоимостью работ.

№	Наименование раздела дисциплины	Типовые вопросы/задания
		<ul style="list-style-type: none"> 7. Контракт на условиях, выработанных в результате переговоров. 8. Инвестор, основные функции и обязанности. 9. Заказчик, основные функции и обязанности, 10. Управляющая компания для реализации проекта, цель и назначение. 11. Разработчики документации, основные функции и обязанности. 12. Генконтрактор и основные подрядчики, их функции и обязанности. 13. Субподрядчики, основные функции и обязанности. 14. Проект-менеджер, основные функции и обязанности. 15. Инженер по контролю проекта, основные функции и обязанности. 16. Консультанты и инспекторы, основные функции и обязанности. 17. Исходно-разрешительная документация, цель и назначение. 18. Состав проектной документации, согласование и экспертиза. 19. Виды контроля и надзора при реализации проекта 20. Участники проекта, работающие за определенную договорную плату 21. Участники проекта, берущие на себя полную ответственность 22. Организационные структуры управления проектом 23. Роль корпоративного менеджмента компании в управлении проектом 24. Делегирование полномочий на места в управлении проектом 25. Выбор проектного менеджера. 26. Риски проекта и страхование
2	Разработка проекта	<ul style="list-style-type: none"> 27. Календарное планирование проекта. 28. Календарно-сетевой график проекта. 29. Основные этапы календарно-сетевого графика при реализации проекта. 30. Ресурсное планирование проекта. 31. Бюджетирование проекта. 32. Документирование плана проекта. 33. Мониторинг проекта, основная цель и его участники. 34. Инструментарий для проведения мониторинга проекта. 35. Проведение совещаний и переговоров. 36. Закон Парето и контроль стоимости проекта. 37. Метод критического пути и контроль сроков проекта. 38. Анализ стоимости выполненных работ. 39. Исполнительная документация по проекту, основная цель и назначение. 40. Виды исполнительной документации по проекту. 41. Планирование взаимодействия в проекте. 42. Понятие «информация» в управлении проектом. 43. Основные потребители информации в проекте. 44. Распределение информации в проекте.

№	Наименование раздела дисциплины	Типовые вопросы/задания
		45. Отчетность о ходе выполнения проекта. 46. Цель управления коммуникациями проекта. 47. Информационные системы управления проектами, 48. Применение Интернет для управления проектом
3	Реализация проекта	49. Дайте определение торгов. Какие виды торгов вам известны? В чем их сущность? 50. Приведите примеры предметов торгов. 51. Перечислите участников торгов и кратко охарактеризуйте их функции в процессе торгов. 52. Опишите порядок проведения подрядных торгов. 53. Какие особенности проведения электронных аукционов открытой форме вам известны? 54. Дайте определение понятия «договор» («контракт»), 55. Какие способы обеспечения обязательств вам известны? 56. Опишите структуру договора. Какая информация приводится в каждой его части? 57. Какие виды контрактов вам известны? Кратко их охарактеризуйте. 58. Перечислите основные этапы жизненного цикла контракта. 59. Какие условия должны соблюдаться в процессе исполнения договора? 60. Когда и как осуществляется изменение и расторжение договора? 61. Из каких основных этапов состоит процесс управления исполнением проекта? 62. Какие принципы должны быть положены в основу эффективной системы контроля исполнения проекта? 63. Какие критерии контроля являются основными для большинства проектов? 64. Какие основные методы контроля фактического выполнения работ вы знаете? В чем их сущность? 65. Для чего применяется метод освоенного объема? Какие показатели для него являются базовыми? 66. Что представляет собой процесс корректировки исполнения проекта? 67. Какие элементы проекта могут подвергаться корректировке? 68. Что представляет собой модифицированный план проекта? 69. Что такое изменение? 70. Что представляет собой управление изменениями? 71. Какие разделы включаются в план управления изменениями? 72. Какие действия включаются в процесс контроля реализации изменений?
4.	Завершение проекта	73. Причины завершения проекта 74. Варианты завершения проекта 75. Формы выхода из проекта 76. Перечислите этапы закрытия контракта. 77. Содержание итогового отчета по проекту

2.1.2. Промежуточная аттестация в форме защиты курсовой работы (курсового проекта)

Тематика курсовой работы: «Разработка программы реализации инвестиционного проекта с использованием трех методов оценки финансовых вложений» по вариантам.

Состав типового задания на выполнение курсовой работы для 3 вариантов:

Вариант 1: пусть заданы три инвестиционных проекта и рассматриваются три варианта реализации каждого. Исходные данные по инвестиционным (I) и текущим (C) затратам представлены в табл. А. Лимит финансирования составляет $F = 45$.

Таблица А

Вариант	Инвестиционные затраты			Текущие затраты		
1	11	20	22	5	3	2
	15	20	30	4	1.5	0.8
	7	12	18	5	3	1.2
2	9	14	22	6	4	2
	14	20	29	4	2	1.6
	8	11	18	4	3	2
3	11	18	22	5	3	2
	15	23	30	4	1.5	0.8
	6	12	18	5	3	1.2

Задание к варианту 1: постройте программу реализации инвестиционного проекта строительства завода по производству кирпича по методу В. В. Новожилова.

Вариант 2: период полезного использования всех трех проектов -10 лет. Исходные данные по инвестиционным (I) и текущим (C) затратам представлены в табл. А. Лимит финансирования $F = 45$. Начальное значение ставки расчетного процента $i = 1\%$.

Задание к варианту 2: постройте программу реализации инвестиционного проекта строительства завода по производству кирпича по методу Х. Фишеля.

Вариант 3: в распоряжении инвестора имеется пять инвестиционных проектов с периодом полезного использования, равным одному году. Данные, характеризующие эти проекты, ставки внутреннего процента, а также порядок предпочтения инвестиционных проектов при включении в программу по методу Дж. Дина, приведены в таблице В.

Таблица В

Исходные данные по проектам инвестирования (млн.руб.)

	Характеристики проекта	Индекс проекта инвестирования				
		1	2	3	4	5
Для всех вариантов	Инвестиционные расходы	-8,5	-20,4	-12,4	-17,6	-6,5
	Ставка внутреннего процента	25	20	12	11,8	5

Для финансирования этих проектов инвестор может использовать собственный капитал в сумме 22,5 млн. руб. и четыре проекта кредитования, рассчитанные на один год, денежные потоки которых и ставки внутреннего процента приведены в таблице Г.

Таблица Г

Исходные данные по проектам кредитования (млн, руб.)

Варианты	Характеристики проекта	Индекс проекта кредитования			
		1	2	3	4
1	Кредит	10	15	5	8
	Ставка внутреннего процента	5	9	15	20
2	Кредит	11,2	16	6,1	9
	Ставка внутреннего процента	4	10	15	20
3	Кредит	10,5	15,2	5,2	8,4
	Ставка внутреннего процента	5	9	15	20

Задание к варианту 3: постройте программу реализации инвестиционного проекта строительства завода по производству кирпича по методу Дж. Дина.

Перечень типовых примерных вопросов для защиты курсовой работы:

1. В чем заключается экономический смысл коэффициента сравнительной эффективности?
2. Какие критерии оптимальности соответствуют методам:
 - В. В. Новожилова,
 - Х. Фишеля,
 - Дж. Дина?
3. Дайте формулировки задачам методов В. В. Новожилова, Х. Фишеля и Дж. Дина.
4. Постарайтесь самостоятельно вывести формулу приведенных затрат.
5. Назовите принципиальные отличия методов оценки инвестиционных проектов.
6. Что такое приведенные затраты?
7. Перечислите исходные предпосылки для каждого из рассмотренных в данной работе методов.
8. Укажите различие между инвестициями и инновациями.

2.2. Текущий контроль

2.2.1. Перечень форм текущего контроля:

- контрольная работа в 6 семестре;
- контрольное задание по КоП в 6 семестре.

2.2.2. Типовые контрольные задания форм текущего контроля:

*Контрольная работа. Тема: Управление проектами
Примерные задания для контрольной работы*

Задача 1.

Рассматриваются проекты А и Б (исходные данные табл. 1 и 2). Какой проект более предпочтителен? Ставка дисконтирования равна 12%.

Таблица 1

Проект А		
Год	Входящий денежный поток	PV
1-й	10 000	8 929
2-й	15 000	11 958
3-й	5 000	3 559

Итого	30 000	24 446
Инвестиции	—	24 000
NPV	—	446

Таблица 2

Проект Б		
Год	Входящий денежный поток	PV
1 –й	7 000	6 250
2-й	13 000	10 364
3-й	10 000	7 118
Итого	30 000	23 732
Инвестиции	—	24 000
NPV	—	-268

Задача 2.

Имеется два инвестиционных проекта, в которых потоки платежей, характеризуются данными, приведенными в таблице 3. Коэффициент дисконтирования равен 1,1. Какой проект наиболее привлекателен?

Таблица 3

Проект	годы			
	1	2	3	4
А	-300	-200	150	300
Б	-100	-100	200	90

Задача 3.

Пусть имеется пять альтернативных проектов с характеристиками, приведенными в таблице 4.

Таблица 4

Показатели	Проект 1	Проект 2	Проект 3	Проект 4	Проект 5
Требуемые инвестиции, тыс. руб. на единицу продукции (k_i)	25,8	23,8	21,1	21,4	20,0
Себестоимость ед. продукции, тыс. руб. (c_i)	10,6	10,8	11,4	12,0	12,2

Какой проект наилучший по критерию приведенных затрат? Нормативный срок окупаемости 5 лет, $E_n = 0,20$ (E_n - нормативный коэффициент эффективности дополнительных капиталовложений).

Задача 4.

Выбрать наиболее эффективный вариант механизации и автоматизации производства (количество и качество продукции во всех вариантах одинаковы) (таблица 5).

Таблица 5

Варианты проекта механизации и автоматизации производства				
Показатели	Вариант 1	Вариант 2	Вариант 3	Вариант 4

Капитальные вложения, тыс. руб.	680	750	860	970
Себестоимость годового выпуска, тыс. руб.	560	500	450	430
E_n	0,15	0,15	0,15	0,15

Задача 5.

Предприятию необходимо привлечь кредит в размере 51 тыс. долл., сроком на 3 года. Среднерыночная ставка процента за кредит составляет 17% в год. Коммерческие банки предлагают следующие условия (таблица 6).

Таблица 6

Условия кредитования

Условия	Банк 1	Банк 2	Банк 3	Банк 4
Уровень годовой процентной ставки, %	18	16	20	1 год – 16 2 год – 19 3 год – 22
Уплата процента за кредит	Авансом	В конце каждого года	В конце каждого года	В конце каждого года
Погашение основной суммы долга	В конце кредитного периода	1/3 суммы в конце каждого года	В конце кредитного договора	В конце кредитного договора

Задача 6.

Сравнить эффективность проекта по финансированию оборудования при следующих условиях: стоимость 60 млн. руб., срок эксплуатации – 5 лет; авансовый лизинговый платеж предусмотрен в сумме 5% (3 млн. руб.), регулярный лизинговый платеж 20 млн. руб. в год; ликвидационная стоимость актива – 10 млн. руб., ставка налога на прибыль 24%, средняя ставка процента по банковскому кредиту 15% в год.

Задача 7.

Имеются два инвестиционных проекта (см. таблицу 7) и прогноз их доходности при разных состояниях рынка. Определите наиболее эффективный проект и обоснуйте выбор.

Таблица 7

Состояние рынка	Проект А		Проект В	
	Доход	Вероятность	Доход	Вероятность
1	600	0,2	600	0,25
2	500	0,3	450	0,25
3	200	0,3	300	0,25
4	100	0,2	150	0,25

Задача 8.

Используя данные таблицы 8 определите: какой проект более эффективный. Задачу необходимо решить с помощью дерева решений.

Таблица 8

Проект	Постоянные расходы, руб.	Доход в ед. времени, руб.	Спрос	Вероятность спроса
Проект А	13470	21	1320	0,20

Проект Б			1530	0,60
----------	--	--	------	------

Задача 9.

Используя данные таблицы 9 определите, какой проект более эффективный. Задачу необходимо решить с помощью дерева решений.

Таблица 9

Проект	Постоянные расходы, руб.	Доход в ед. времени, руб.	Спрос	Вероятность спроса
Проект А	11080	20	1210	0,25
Проект Б			1540	0,50

Задача 10.

Предприятие планирует частично автоматизировать производственный процесс. Приобретение и установка необходимого оборудования обойдется в 8 млн руб. Сокращение трудовых и материальных затрат позволит экономить по 2,2 млн руб. ежегодно (до уплаты налогов). Срок амортизации оборудования 5 лет, за этот период оно полностью обесценится. Однако его реальная рыночная стоимость через 5 лет может составить 2 млн руб. Ставка налога на прибыль 20%, норма доходности для всех проектов, принимаемых фирмой — 10%. Стоит ли браться за реализацию проекта?

*Контрольное задание по КоП
Пример контрольного задания по КоП*

Вариант 1

Для предложенного в таблице 10 проекта «Возведение фундамента при строительстве нового торгового здания» необходимо выполнить следующий перечень заданий:

1. Создайте новый проект и введите данные о работах и ресурсах в программу MS Project (установите для ресурсов максимум доступности — 100% и календарь с учетом государственных праздников).
2. Постройте диаграмму Ганта.
3. Назначьте ресурсы задачам.
4. Назначьте дату начала выполнения проекта (03.02.20).
5. Определите дату окончания проекта и его длительность.
6. Определите объем работы каждого ресурса.
7. Определите работы, запланированные на 15.02.20.
8. Постройте сетевой график проекта.
9. Определите критические работы.

Таблица 10

Перечень работ и ресурсов по проекту «Возведение фундамента при строительстве нового торгового здания»

№п/п	Работа	Предшествующие работы	Длительность работ, в днях	Ресурс
1	Выемка грунта под фундамент	-	7	Подрядчик на профилирование участка
2	Выемка грунта под колодец шахты лифта	1	2	Подрядчик на профилирование участка
3	Формовка фундаментов под опоры и отдельных фундаментов	2	4	Бригада столяров и плотников генерального под-рядчика
4	Предварительная прокладка	3	5	Подрядчик на работы по уста-

	электрооборудования и трубопроводов в шахте лифта			новке водопроводноканализационной сети; Подрядчик на работы по электрификации
5	Формовка стен колодца шахты лифта	3	4	Бригада столяров и плотников генерального подрядчика
6	Монтаж армирующих и анкерных болтов	5,4	4	Бригада столяров и плотников генерального подрядчика
7	Бетонирование фундаментов под опоры и отдельных фундаментов	6	5	Бригада бетоноукладчиков генерального подрядчика
8	Бетонирование стен шахты лифта	7	1	Бригада бетоноукладчиков генерального подрядчика
9	Выдерживание стен шахты лифта	8	7	Бригада чернорабочих генерального подрядчика
10	Выдерживание фундаментов под опоры и отдельных фундаментов	9	7	Бригада чернорабочих генерального подрядчика
11	Демонтаж опалубки стен	10	1	Бригада чернорабочих генерального подрядчика
12	Демонтаж опалубки фундаментов под опоры и отдельных фундаментов	11	3	Бригада чернорабочих генерального подрядчика
13	Монтаж пневматической трубы в колодце шахты лифта	12	3	Подрядчик на монтаж лифтового оборудования
14	Подготовка и бетонирование пола колодца шахты лифта	13	1	Бригада бетоноукладчиков генерального подрядчика

3. Методические материалы, определяющие процедуры оценивания

Процедура проведения промежуточной аттестации и текущего контроля успеваемости регламентируется локальным нормативным актом, определяющим порядок осуществления текущего контроля успеваемости и промежуточной аттестации обучающихся.

3.1. Процедура оценивания при проведении промежуточной аттестации обучающихся по дисциплине в форме экзамена и/или дифференцированного зачета (зачета с оценкой)

Промежуточная аттестация по дисциплине в форме экзамена проводится в 6 семестре.

Используются критерии и шкала оценивания, указанные в п.1.2. Оценка выставляется преподавателем интегрально по всем показателям и критериям оценивания.

Ниже приведены правила оценивания формирования компетенций по показателю оценивания «Знания».

Критерий оценивания	Уровень освоения и оценка			
	«2» (неудовлетв.)	«3» (удовлетвор.)	«4» (хорошо)	«5» (отлично)
Знание терминов и определений, понятий	Не знает терминов и определений	Знает термины и определения, но допускает неточности формулировок	Знает термины и определения	Знает термины и определения, может корректно сформулировать их самостоятельно

Критерий оценивания	Уровень освоения и оценка			
	«2» (неудовлетв.)	«3» (удовлетвор.)	«4» (хорошо)	«5» (отлично)
Знание основных закономерностей и соотношений, принципов	Не знает основные закономерности и соотношения, принципы построения знаний	Знает основные закономерности, соотношения, принципы построения знаний	Знает основные закономерности, соотношения, принципы построения знаний, их интерпретирует и использует	Знает основные закономерности, соотношения, принципы построения знаний, может самостоятельно их получить и использовать
Объём освоенного материала, усвоение всех дидактических единиц (разделов)	Не знает значительной части материала дисциплины	Знает только основной материал дисциплины, не усвоил его деталей	Знает материал дисциплины в объёме	Обладает твёрдым и полным знанием материала дисциплины, владеет дополнительными знаниями
Полнота ответов на проверочные вопросы	Не даёт ответы на большинство вопросов	Даёт неполные ответы на все вопросы	Даёт ответы на вопросы, но не все - полные	Даёт полные, развёрнутые ответы на поставленные вопросы
Правильность ответов на вопросы	Допускает грубые ошибки при изложении ответа на вопрос	В ответе имеются существенные ошибки	В ответе имеются несущественные неточности	Ответ верен
Чёткость изложения и интерпретации знаний	Излагает знания без логической последовательности	Излагает знания с нарушениями в логической последовательности	Излагает знания без нарушений в логической последовательности	Излагает знания в логической последовательности, самостоятельно их интерпретируя и анализируя
	Не иллюстрирует изложение поясняющими схемами, рисунками и примерами	Выполняет поясняющие схемы и рисунки небрежно и с ошибками	Выполняет поясняющие рисунки и схемы корректно и понятно	Выполняет поясняющие рисунки и схемы точно и аккуратно, раскрывая полноту усвоенных знаний
	Неверно излагает и интерпретирует знания	Допускает неточности в изложении и интерпретации знаний	Грамотно и, по существу, излагает знания	Грамотно и точно излагает знания, делает самостоятельные выводы

Ниже приведены правила оценивания формирования компетенций по показателю оценивания «Навыки начального уровня».

Критерий оценивания	Уровень освоения и оценка			
	«2» (неудовлетв.)	«3» (удовлетвор.)	«4» (хорошо)	«5» (отлично)
Навыки выбора методик выполнения заданий	Не может выбрать методику выполнения заданий	Испытывает затруднения по выбору методики выполнения заданий	Без затруднений выбирает стандартную методику выполнения заданий	Применяет теоретические знания для выбора методики выполнения заданий

Критерий оценивания	Уровень освоения и оценка			
	«2» (неудовлетв.)	«3» (удовлетвор.)	«4» (хорошо)	«5» (отлично)
Навыки выполнения заданий различной сложности	Не имеет навыков выполнения учебных заданий	Имеет навыки выполнения только простых типовых учебных заданий	Имеет навыки выполнения только стандартных учебных заданий	Имеет навыки выполнения как стандартных, так и нестандартных учебных заданий
Навыки самопроверки. Качество сформированных навыков	Допускает грубые ошибки при выполнении заданий, нарушающие логику решения задач	Допускает ошибки при выполнении заданий, нарушения логики решения	Допускает ошибки при выполнении заданий, не нарушающие логику решения	Не допускает ошибок при выполнении заданий
Навыки анализа результатов выполнения заданий, решения задач	Делает некорректные выводы	Испытывает затруднения с формулированием корректных выводов	Делает корректные выводы по результатам решения задачи	Самостоятельно анализирует результаты выполнения заданий
Навыки представления результатов решения задач	Не может проиллюстрировать решение задачи поясняющими схемами, рисунками	Выполняет поясняющие схемы и рисунки небрежно и с ошибками	Выполняет поясняющие рисунки и схемы корректно и понятно	Выполняет поясняющие рисунки и схемы верно и аккуратно

Ниже приведены правила оценивания формирования компетенций по показателю оценивания «Навыки основного уровня».

Критерий оценивания	Уровень освоения и оценка			
	«2» (неудовлетв.)	«3» (удовлетвор.)	«4» (хорошо)	«5» (отлично)
Навыки выбора методик выполнения заданий	Не может выбрать методику выполнения заданий	Испытывает затруднения по выбору методики выполнения заданий	Без затруднений выбирает стандартную методику выполнения заданий	Применяет теоретические знания для выбора методики выполнения заданий
Навыки выполнения заданий различной сложности	Не имеет навыков выполнения учебных заданий	Имеет навыки выполнения только простых типовых учебных заданий	Имеет навыки выполнения только стандартных учебных заданий	Имеет навыки выполнения как стандартных, так и нестандартных учебных заданий
Навыки самопроверки. Качество сформированных навыков	Допускает грубые ошибки при выполнении заданий, нарушающие логику решения задач	Допускает ошибки при выполнении заданий, нарушения логики решения	Допускает ошибки при выполнении заданий, не нарушающие логику решения	Не допускает ошибок при выполнении заданий
Навыки анализа результатов выполнения заданий, решения	Делает некорректные выводы	Испытывает затруднения с формулированием	Делает корректные выводы по результа-	Самостоятельно анализирует результаты вы-

Критерий оценивания	Уровень освоения и оценка			
	«2» (неудовлетв.)	«3» (удовлетвор.)	«4» (хорошо)	«5» (отлично)
задач		ем корректных выводов	там решения задачи	полнения заданий
Навыки представления результатов решения задач	Не может проиллюстрировать решение задачи поясняющими схемами, рисунками	Выполняет поясняющие схемы и рисунки небрежно и с ошибками	Выполняет поясняющие рисунки и схемы корректно и понятно	Выполняет поясняющие рисунки и схемы верно и аккуратно
Навыки обоснования выполнения заданий	Не может обосновать алгоритм выполнения заданий	Испытывает затруднения при обосновании алгоритма выполнения заданий	Обосновывает ход решения задач без затруднений	Грамотно обосновывает ход решения задач
Быстрота выполнения заданий	Не выполняет задания или выполняет их очень медленно, не достигая поставленных задач	Выполняет задания медленно, с отставанием от установленного графика	Выполняет все поставленные задачи в срок	Выполняет все поставленные задачи с опережением графика
Самостоятельность в выполнении заданий	Не может самостоятельно планировать и выполнять задания	Выполняет задания только с помощью наставника	Самостоятельно выполняет задания с консультацией у наставника	Выполняет задания самостоятельно, без посторонней помощи
Результативность (качество) выполнения заданий	Выполняет задания некачественно	Выполняет задания с недостаточным качеством	Выполняет задания качественно	Выполняет качественно даже сложные задания

3.2. Процедура оценивания при проведении промежуточной аттестации обучающихся по дисциплине в форме зачета.

Промежуточная аттестация по дисциплине в форме зачёта не проводится.

3.3. Процедура оценивания при проведении промежуточной аттестации обучающихся по дисциплине в форме защиты курсовой работы (курсового проекта).

Процедура защиты курсовой работы (курсового проекта) определена локальным нормативным актом, определяющим порядок осуществления текущего контроля успеваемости и промежуточной аттестации обучающихся.

Промежуточная аттестация по дисциплине проводится в форме защиты курсовой работы в 6 семестре.

Используется шкала и критерии оценивания, указанные в п.1.2. Процедура оценивания знаний приведена в п.3.1.

Приложение 2 к рабочей программе

Шифр	Наименование дисциплины
Б1.О.25	Управление проектами

Код направления подготовки / специальности	38.03.02
Направление подготовки / специальности	Менеджмент
Наименование (я) ОПОП (направленность/профиль)	Менеджмент в инвестиционно-строительной сфере
Год начала реализации ОПОП	2016
Уровень образования	бакалавриат
Форма обучения	очная
Год разработки / обновления	2021

Перечень учебных изданий и учебно-методических материалов

Печатные учебные издания в НТБ НИУ МГСУ:

№ п/п	Автор, название, место издания, издательство, год издания, количество страниц	Количество экземпляров в библиотеке НИУ МГСУ
1.	Управление проектами [Текст]: учебник и практикум для академического бакалавриата / А. И. Балашов [и др.] ; ред. Е. М. Рогова. - Москва : Юрайт, 2018. - 383 с.	30

Электронные учебные издания в электронно-библиотечных системах (ЭБС):

№ п/п	Автор, название, место издания, год издания, количество страниц	Ссылка на учебное издание в ЭБС
1.	Белый Е.М. Управление проектами [Электронный ресурс]: конспект лекций / Е.М.Белый, И.Б.Романова — Электрон. текстовые данные.— М.: Дашков и К, Ай Пи Эр Медиа, 2018.— 188 с.— Режим доступа: ЭБС «IPRbooks», по паролю	http://www.iprbookshop.ru/70287
2	Иванилова С.В. Управление инновационными проектами [Электронный ресурс] : учебное пособие для бакалавров / С.В. Иванилова. — Электрон. текстовые данные. — М. : Дашков и К, Ай Пи Эр Медиа, 2018 - 188с.	www.iprbookshop.ru/66843
3	Управление проектами: учебник и практикум для академического бакалавриата / Балашов А. И., Рогова Е. М., Тихонова М. В., Ткаченко Е. А. ; под общ. ред. Е. М. Роговой — М. : Издательство Юрайт, 2019. — 383 с. — (Серия : Бакалавр. Академический курс). — ISBN 978-5-534-00436-6.	https://urait.ru/book/upravlenie-proektami-431784

Шифр	Наименование дисциплины
<i>Б1.О.25</i>	<i>Управление проектами</i>

Код направления подготовки / специальности	<i>38.03.02</i>
Направление подготовки / специальности	<i>Менеджмент</i>
Наименование (я) ОПОП (направленность/профиль)	<i>Менеджмент в инвестиционно-строительной сфере</i>
Год начала реализации ОПОП	<i>2021</i>
Уровень образования	<i>бакалавриат</i>
Форма обучения	<i>очная</i>
Год разработки / обновления	<i>2021</i>

Перечень профессиональных баз данных и информационных справочных систем

Наименование	Электронный адрес ресурса
«Российское образование» - федеральный портал	http://www.edu.ru/index.php
Научная электронная библиотека	http://elibrary.ru/defaultx.asp?
Электронная библиотечная система IPRbooks	http://www.iprbookshop.ru/
Федеральная университетская компьютерная сеть России	http://www.runnet.ru/
Информационная система "Единое окно доступа к образовательным ресурсам"	http://window.edu.ru/
Научно-технический журнал по строительству и архитектуре «Вестник МГСУ»	http://www.vestnikmgsu.ru/
Научно-техническая библиотека НИУ МГСУ	http://www.mgsu.ru/resources/Biblioteka/

Шифр	Наименование дисциплины
<i>Б1.О.25</i>	<i>Управление проектами</i>

Код направления подготовки / специальности	<i>38.03.02</i>
Направление подготовки / специальности	<i>Менеджмент</i>
Наименование (я) ОПОП (направленность/профиль)	<i>Менеджмент в инвестиционно-строительной сфере</i>
Год начала реализации ОПОП	<i>2021</i>
Уровень образования	<i>бакалавриат</i>
Форма обучения	<i>очная</i>
Год разработки / обновления	<i>2021</i>

Перечень материально-технического обеспечения ОПОП ВО

Наименование специальных помещений и помещений для самостоятельной работы	Оснащенность специальных помещений и помещений для самостоятельной работы	Перечень лицензионного программного обеспечения. Реквизиты подтверждающего документа
Учебные аудитории для проведения учебных занятий, текущего контроля и промежуточной аттестации	Рабочее место преподавателя, рабочие места обучающихся	
Ауд. 314 УЛК Лаборатория стоимостного инжиниринга. Компьютерный класс	Рабочее место преподавателя, рабочие места обучающихся Основное оборудование: "Компьютер /Тип № 2 (15 шт.) Монитор / 19" TFT (10 шт.) Плеер DVD-VHS SAMSUNG Проектор / InFocus IN116a потолочный Системный блок ПЭВМ ""ХОПЕР"" в составе: процессор Core 2 Duo E7200 2/53/1066/3М В (11 шт.) Сплит-система Panasonic CS-W18NKD/CU-W18NKD (3 шт.) Телевизор PHILIPS 42 PF9631 Экран Draper LNMA 2 11 NTSC Монитор / 19" TFT Samsung (1 шт.)"	"Adobe Acrobat Reader [11] (ПО предоставляется бесплатно на условиях OpLic) Adobe Flash Player (ПО предоставляется бесплатно на условиях OpLic) Firebird [2.5] (ПО предоставляется бесплатно на условиях OpLic) Google Chrome (ПО предоставляется бесплатно на условиях OpLic) MS OfficeEnt [2007;300] (Договор № 097/07-ОК ИОП от 16.11.07 (НИУ-07)) MS ProjectPro [2007;ADT] (OpenLicense; Подписка Azure Dev Tools; БД; Веб-кабинет) MS ProjectPro [2013;ImX] (OpenLicense; Подписка Azure Dev Tools; БД; Веб-кабинет) MS VisioPro [2013;ADT] (OpenLicense; Подписка Azure Dev Tools; БД; Веб-кабинет) Smeta.ru 8 (ООО ""Фирма СтройСофт"" МССС-договор №0029118 от 26.12.2014) ""Windows XP [ImX] (OpenLicense; Подписка Azure Dev Tools; БД; Веб-кабинет)""

Наименование специальных помещений и помещений для самостоятельной работы	Оснащенность специальных помещений и помещений для самостоятельной работы	Перечень лицензионного программного обеспечения. Реквизиты подтверждающего документа
		WinPro 7 [ADT] (OpenLicense; Подписка Azure Dev Tools; Б\Д; Веб-кабинет)"
<p>Помещение для самостоятельной работы обучающихся</p> <p>Ауд. 41 НТБ на 80 посадочных мест (рабочее место библиотекаря, рабочие места обучающихся)</p>	<p>ИБП GE VH Series VH 700 Источник бесперебойного питания РИП-12 (2 шт.) Компьютер/ТИП №5 (2 шт.) Компьютер Тип № 1 (6 шт.) Контрольно-пусковой блок С2000-КПБ (26 шт.) Монитор / Samsung 21,5" S22C200B (80 шт.) Плоттер / HP DJ T770 Прибор приемно-контрольный С2000-АСПТ (2 шт.) Принтер / HP LaserJet P2015 DN Принтер /Тип № 4 н/т Принтер HP LJ Pro 400 M401dn Системный блок / Kraftway Credo тип 4 (79 шт.) Электронное табло 2000*950</p>	<p>Adobe Acrobat Reader DC (ПО предоставляется бесплатно на условиях OpLic) Adobe Flash Player (ПО предоставляется бесплатно на условиях OpLic) АРМ Civil Engineering (Договор № 109/9.13_АО НИУ от 09.12.13 (НИУ-13)) ArcGIS Desktop (Договор передачи с ЕСПИ СНГ 31 лицензии от 27.01.2016) ArhciCAD [22] (Б\Д; Веб-кабинет или подписка; OpenLicense) AutoCAD [2018] (Б\Д; Веб-кабинет или подписка; OpenLicense) AutoCAD [2020] (Б\Д; Веб-кабинет или подписка; OpenLicense) Autodesk Revit [2018] (Б\Д; Веб-кабинет или подписка; OpenLicense) Autodesk Revit [2020] (Б\Д; Веб-кабинет или подписка; OpenLicense) CorelDRAW [GSX5;55] (Договор № 292/10.11- АО НИУ от 28.11.2011 (НИУ-11)) eLearnBrowser [1.3] (Договор ГМЛ-Л-16/03-846 от 30.03.2016) Google Chrome (ПО предоставляется бесплатно на условиях OpLic) Lazarus (ПО предоставляется бесплатно на условиях OpLic) Mathcad [Edu.Prime;3;30] (Договор №109/9.13_АО НИУ от 09.12.13 (НИУ-13)) Mathworks Matlab [R2008a;100] (Договор 089/08-ОК(ИОП) от 24.10.2008) Mozilla Firefox (ПО предоставляется бесплатно на условиях OpLic) MS Access [2013;Im] (OpenLicense; Подписка Azure Dev Tools; Б\Д; Веб-кабинет) MS ProjectPro [2013;ImX] (OpenLicense; Подписка Azure Dev Tools; Б\Д; Веб-кабинет) MS VisioPro [2013;ADT] (OpenLicense; Подписка Azure Dev Tools; Б\Д; Веб-кабинет) MS Visual FoxPro [ADT] (OpenLicense; Подписка Azure Dev Tools; Б\Д; Веб-кабинет) nanoCAD СПДС Стройплощадка (Договор бесплатной передачи / партнерство) PascalABC [3.2.0.1311] (ПО предоставляется бесплатно на условиях OpLic) Visual Studio Ent [2015;Imx] (OpenLicense; Подписка Azure Dev Tools; Б\Д; Веб-кабинет) Visual Studio Expr [2008;ImX] (OpenLi-</p>

Наименование специальных помещений и помещений для самостоятельной работы	Оснащенность специальных помещений и помещений для самостоятельной работы	Перечень лицензионного программного обеспечения. Реквизиты подтверждающего документа
		<p>cense; Подписка Azure Dev Tools; БД; Веб-кабинет) WinPro 7 [ADT] (OpenLicense; Подписка Azure Dev Tools; БД; Веб-кабинет) Компас-3D V14 АЕС (Договор № 109/9.13_АО НИУ от 09.12.13 (НИУ-13)) ПК ЛИРА-САПР [2013] (Договор № 109/9.13_АО НИУ от 09.12.13 (НИУ-13))</p>
<p>Помещение для самостоятельной работы обучающихся</p> <p>Ауд. 59 НТБ на 5 посадочных мест, оборудованных компьютерами (рабочее место библиотекаря, рабочие места обучающихся, рабочее место для лиц с ограниченными возможностями здоровья) Читальный зал на 52 посадочных места</p>	<p>Компьютер / ТИП №5 (4 шт.) Монитор Acer 17" AL1717 (4 шт.) Монитор Samsung 24" S24C450B Системный блок Kraftway Credo KC36 2007 (4 шт.) Системный блок Kraftway Credo KC43 с KSS тип3 Принтер/HP LaserJet P2015 DN Аудиторный стол для инвалидов-колясочников Видеоувеличитель /Optelec ClearNote Джойстик компьютерный беспроводной Клавиатура Clevy с большими кнопками и накладкой (беспроводная) Кнопка компьютерная выносная малая Кнопка компьютерная выносная малая (2 шт.)</p>	<p>Google Chrome (ПО предоставляется бесплатно на условиях OpLic (не требуется)) Adobe Acrobat Reader DC (ПО предоставляется бесплатно на условиях OpLic (не требуется)) eLearnBrowser [1.3] (Договор ГМЛ-Л-16/03-846 от 30.03.2016) Mozilla Firefox (ПО предоставляется бесплатно на условиях OpLic (лицензия не требуется)) MS OfficeStd [2010; 300] (Договор № 162/10 - АО НИУ от 18.11.2010 (НИУ-10)) Adobe Acrobat Reader [11] (ПО предоставляется бесплатно на условиях OpLic (лицензия не требуется)) K-Lite Codec Pack (ПО предоставляется бесплатно на условиях OpLic (лицензия не требуется))</p>
<p>Помещение для самостоятельной работы обучающихся</p> <p>Ауд. 84 НТБ На 5 посадочных мест, оборудованных компьютерами (рабочее место библиотекаря, рабочие места обучающихся) Читальный зал на 52 посадочных места</p>	<p>Монитор Acer 17" AL1717 (5 шт.) Системный блок Kraftway KW17 2010 (5 шт.)</p>	<p>AutoCAD [2020] (БД; Веб-кабинет или подписка; OpenLicense) Eurosoft STARK [201W;20] (Договор № 089/08-ОК(ИОП) от 24.10.2008) MS OfficeStd [2010; 300] (Договор № 162/10 - АО НИУ от 18.11.2010 (НИУ-10)) nanoCAD СПДС Конструкции (Договор бесплатной передачи / партнерство) WinPro 7 [ADT] (OpenLicense; Подписка Azure Dev Tools; БД; Веб-кабинет) ПК ЛИРА-САПР [2013R5] (ПО предоставляется бесплатно на условиях OpLic (лицензия не требуется))</p>

Федеральное государственное бюджетное образовательное учреждение высшего образования
«НАЦИОНАЛЬНЫЙ ИССЛЕДОВАТЕЛЬСКИЙ МОСКОВСКИЙ ГОСУДАРСТВЕННЫЙ
СТРОИТЕЛЬНЫЙ УНИВЕРСИТЕТ»

РАБОЧАЯ ПРОГРАММА

Шифр	Наименование дисциплины
Б1.О.26	Инновационный менеджмент

Код направления подготовки / специальности	38.03.02
Направление подготовки / специальность	Менеджмент
Наименование ОПОП (направленность / профиль)	Менеджмент в инвестиционно - строительной сфере
Год начала реализации ОПОП	2021
Уровень образования	бакалавриат
Форма обучения	очная
Год разработки/обновления	2021

Разработчики:

должность	ученая степень, ученое звание	ФИО
доцент	к.э.н., доцент	Мещерякова Т.С.

Рабочая программа дисциплины разработана и одобрена кафедрой (структурным подразделением) «Менеджмент и инновации».

Рабочая программа утверждена методической комиссией по УГСН, протокол № 04 от «30» июня 2021 г.

1. Цель освоения дисциплины

Целью освоения дисциплины «Инновационный менеджмент» является формирование компетенций обучающегося в области теории и практики управления инновациями.

Программа составлена в соответствии с требованиями Федерального государственного образовательного стандарта высшего образования по направлению подготовки 38.03.02 Менеджмент

Дисциплина относится к обязательной части Блока 1 «Дисциплины (модули)» основной профессиональной образовательной программы «Менеджмент в инвестиционно-строительной сфере». Дисциплина является обязательной для изучения.

2. Перечень планируемых результатов обучения по дисциплине, соотнесенных с планируемыми результатами освоения образовательной программы

Код и наименование компетенции (результат освоения)	Код и наименование индикатора достижения компетенции
ОПК-1 Способен решать профессиональные задачи на основе знаний (на промежуточном уровне) экономической, организационной и управленческой теории	ОПК-1.1. Описание содержательных характеристик управления социально-экономическими системами с использованием понятийного аппарата экономической, организационной и управленческой теории
	ОПК-1.2. Формулирование и формализация задач профессиональной деятельности с использованием научного и методического аппарата экономической, организационной и управленческой теории
	ОПК-1.3. Выбор способов, методов и технологий управления с учетом функциональной области
	ОПК-1.4. Выбор основных инструментов управления, показателей оценки эффективности управления, форматов осуществления управленческого процесса
	ОПК-1.5. Решение задач на усвоение понятийного аппарата и понимание логических связей, расчетных и ситуационных задач на основе знаний (на промежуточном уровне) экономической, управленческой и организационной теории
ОПК-2 Способен осуществлять сбор, обработку и анализ данных, необходимых для решения поставленных управленческих задач, с использованием современного инструментария и интеллектуальных информационно-аналитических систем	ОПК-2.1. Определение, систематизация и анализ информации в соответствии с поставленными целями управления для решения задач профессиональной деятельности
	ОПК-2.2. Выбор методов сбора данных, способов и вида их представления в соответствии с поставленными задачами профессиональной деятельности
	ОПК-2.4. Определение качественных характеристик данных, необходимых для решения поставленных управленческих задач
ОПК-3 Способен разрабатывать обоснованные организационно-управленческие решения с учетом их социальной значимости, содействовать их реализации в условиях сложной и динамичной среды и оценивать их последствия	ОПК-3.1. Анализ внешней и внутренней среды состояния и развития социально-экономических систем, выявление ключевых элементов и оценивание их влияния
	ОПК-3.2. Выявление характеристик процесса разработки, принятия и реализации организационно-управленческого решения с учетом конкретной ситуации в деятельности организации
	ОПК-3.3. Формирование организационно-управленческих решений в деятельности организации
	ОПК-3.5. Выбор методов разработки и принятия оптимальных организационно-управленческих решений в деятельности организации
	ОПК-3.7. Выбор организационно-управленческого решения в соответствии с состоянием и перспективами развития управленческой ситуации объекта профессиональной деятельности
ОПК-4 Способен выявлять и оценивать новые рыночные возможности, разрабатывать бизнес-планы создания и развития новых направлений деятельности	ОПК-4.1. Описание процесса создания цепочки ценности товаров (работ, услуг) и его реализации с учетом потребностей заинтересованных пользователей
	ОПК-4.2. Анализ факторного пространства деятельности организации и

Код и наименование компетенции (результат освоения) и организаций	Код и наименование индикатора достижения компетенции формирования бизнес-моделей ее развития
	ОПК-4.5. Выбор направлений развития организации с учетом рыночной позиции и имеющихся ресурсов

Код и наименование индикатора достижения компетенции	Наименование показателя оценивания (результата обучения по дисциплине)
ОПК-1.1. Описание содержательных характеристик управления социально-экономическими системами с использованием понятийного аппарата экономической, организационной и управленческой теории	Знает профессиональную терминологию, используемую при реализации проектов в области инновационной деятельности (венчурного предпринимательства) Имеет навыки (начального уровня) использования адекватной терминологии при раскрытии содержательных характеристик инновационного менеджмента
ОПК-1.2. Формулирование и формализация задач профессиональной деятельности с использованием научного и методического аппарата экономической, организационной и управленческой теории	Знает особенности управления инновационной компанией Имеет навыки (начального уровня) диагностики эффективности инновационного менеджмента в компании Имеет навыки (начального уровня) определения общих задач инновационного развития компании и частных задач реализации инновационных проектов или предпринимательских инициатив
ОПК-1.3. Выбор способов, методов и технологий управления с учетом функциональной области	Знает особенности реализации технологических и продуктовых инновационных проектов Знает принципы построения эффективной системы принятия управленческих решений в условиях инновационного развития компании Имеет навыки (начального уровня) разработки элементов программы внедрения технологических и продуктовых инноваций Имеет навыки (начального уровня) обосновывания необходимости организационных изменений с учетом концепции инновационного развития
ОПК-1.4. Выбор основных инструментов управления, показателей оценки эффективности управления, форматов осуществления управленческого процесса	Знает принципы разработки ТЭО инновационного проекта Имеет навыки (начального уровня) разработки элементов технической документации при внедрении технологических и/или продуктовых инноваций
ОПК-1.5. Решение задач на усвоение понятийного аппарата и понимание логических связей, расчетных и ситуационных задач на основе знаний (на промежуточном уровне) экономической, управленческой и организационной теории	Имеет навыки (начального уровня) решения ситуационных задач и проведения расчетов, обосновывающих реализацию инновационного проекта (подходы к оценке эффективности венчурных инвестиций, оценка пошального платежа и роялти при заключении лицензионного соглашения)
ОПК-2.1. Определение, систематизация и анализ информации в соответствии с поставленными целями управления для решения задач профессиональной деятельности	Знает внутренние и внешние информационные ресурсы, обеспечивающие анализ инновационного проекта Имеет навыки (начального уровня) поиска информации, систематизации и ее применения при анализе инновационного проекта/программы
ОПК-2.2. Выбор методов сбора данных, способов и вида их представления в соответствии с поставленными задачами профессиональной деятельности	Знает методы формирования данных по инновационному проекту Имеет навыки (начального уровня) определения данных по проекту с учетом объективных представлений и мнений экспертов
ОПК-2.4. Определение качественных характеристик данных, необходимых для решения поставленных управленческих задач	Знает перечень характеристик, влияющих на скорость адаптации инновации на рынке Имеет навыки (начального уровня) качественной оценки характеристик, влияющих на скорость адаптации инновации на рынке
ОПК-2.6. Выбор инструментария обработки и анализа данных, необходимых для решения поставленных управленческих задач	Знает особенности экономических и социальных условий реализации инновационных проектов, механизмы реализации инновационных проектов (венчурного финансирования), модели оценки конкурентоспособности инновационной компании и особенности экономической оценки инвестиций в составе бизнес-плана проекта Имеет навыки (начального уровня) применения механизмов реализации инновационных проектов (венчурного финансирования)

Код и наименование индикатора достижения компетенции	Наименование показателя оценивания (результата обучения по дисциплине)
	<p>Имеет навыки (начального уровня) описания модели оценки конкурентоспособности инновационной компании</p> <p>Имеет навыки (начального уровня) оценки инвестиций в составе бизнес-плана проекта</p>
ОПК-3.1. Анализ внешней и внутренней среды состояния и развития социально-экономических систем, выявление ключевых элементов и оценивание их влияния	<p>Знает методы анализа факторов внутренней и внешней среды организации, влияющих на ее инновационную деятельность</p> <p>Имеет навыки (начального уровня) анализа внешней и внутренней среды организации, выявления способности организации к внедрению технологических и/или продуктовых инноваций</p>
ОПК-3.2. Выявление характеристик процесса разработки, принятия и реализации организационно-управленческого решения с учетом конкретной ситуации в деятельности организации	<p>Знает характеристики инновационных продуктов</p> <p>Знает особенности функционирования новой отрасли</p> <p>Знает обобщенную методологическую модель оценки эффективности инновации</p> <p>Знает понятие QWERTY-эффекта</p> <p>Имеет навыки (начального уровня) анализа параметров инновационного проекта, влияющих на решение по его принятию или отклонению</p>
ОПК-3.3. Формирование организационно-управленческих решений в деятельности организации	<p>Знает организационно-управленческие уровни инновационного менеджмента</p> <p>Имеет навыки (начального уровня) формирования обоснованного организационно-управленческого решения в области инновационного развития организации</p> <p>Имеет навыки (начального уровня) моделирования инновационных изменений в организации на техническом, технологической, организационном и социальном уровнях управления</p>
ОПК-3.5. Выбор методов разработки и принятия оптимальных организационно-управленческих решений в деятельности организации	<p>Знает методы анализа инновационного проекта/программы</p> <p>Имеет навыки (начального уровня) решения ситуационных задач и проведения расчетов, обосновывающих реализацию инновационного проекта (подходы к оценке эффективности венчурных инвестиций, оценка пошального платежа и роялти при заключении лицензионного соглашения)</p>
ОПК-3.7. Выбор организационно-управленческого решения в соответствии с состоянием и перспективами развития управленческой ситуации объекта профессиональной деятельности	<p>Знает барьеры реализации инноваций в инвестиционно-строительной сфере</p> <p>Знает принципы реализации открытых инноваций Дж. Веста и С. Галлагера</p> <p>Знает инновационных партнерств по Г. Шварцу</p> <p>Имеет навыки (начального уровня) решения ситуационных задач и проведения расчетов, обосновывающих реализацию инновационного проекта (подходы к оценке эффективности венчурных инвестиций, оценка пошального платежа и роялти при заключении лицензионного соглашения)</p>
ОПК-3.8. Регламентация процесса разработки, принятия и реализации управленческих решений в деятельности организации	<p>Знает особенности регулирования инновационной деятельности</p> <p>Знает состав документов, необходимых для реализации инновационного проекта</p> <p>Имеет навыки (начального уровня) определения требований к регламентации процессов реализации инновационного проекта с учетом его жизненного цикла</p>
ОПК-4.1. Описание процесса создания цепочки ценности товаров (работ, услуг) и его реализации с учетом потребностей заинтересованных пользователей	<p>Знает подходы к созданию инновации</p> <p>Знает элементы процесса диффузии инновации</p> <p>Имеет навыки (начального уровня) анализа потребителей инновации с учетом графика Э.Роджерса</p>
ОПК-4.2. Анализ факторного пространства деятельности организации и формирования бизнес-моделей ее развития	<p>Знает основы бизнес-планирования в инновационной деятельности</p> <p>Имеет навыки (основного уровня) анализа факторов, влияющих на эффективность инновационного проекта</p> <p>Имеет навыки (основного уровня) составления элементов бизнес-плана инновационного проекта</p>
ОПК-4.5. Выбор направлений развития организации с учетом рыночной позиции и имеющихся ресурсов	<p>Знает классификацию инновационных стратегий</p> <p>Имеет навыки (начального уровня) выбора инновационной стратегии товара (инвенции) или организации, в зависимости от ре-</p>

Код и наименование индикатора достижения компетенции	Наименование показателя оценивания (результата обучения по дисциплине)
	сурсных возможностей и инновационного потенциала

Информация о формировании и контроле результатов обучения представлена в Фонде оценочных средств (Приложение 1).

3. Трудоемкость дисциплины и видов учебных занятий по дисциплине

Общая трудоемкость дисциплины составляет 4 зачётных единиц (144 академических часа).
(1 зачетная единица соответствует 36 академическим часам)

Видами учебных занятий и работы обучающегося по дисциплине могут являться.

Обозначение	Виды учебных занятий и работы обучающегося
Л	Лекции
ЛР	Лабораторные работы
ПЗ	Практические занятия
КоП	Компьютерный практикум
КРП	Групповые и индивидуальные консультации по курсовым работам (курсовым проектам)
СР	Самостоятельная работа обучающегося в период теоретического обучения
К	Самостоятельная работа обучающегося и контактная работа обучающегося с преподавателем в период промежуточной аттестации

Структура дисциплины:

Форма обучения – очная.

№	Наименование раздела дисциплины	Семестр	Количество часов по видам учебных занятий и работы обучающегося							Формы промежуточной аттестации, текущего контроля успеваемости
			Л	ЛР	ПЗ	КоП	КРП	СР	К	
1	Теоретические основы инновационного менеджмента	6	8	-	4	-				
2	Институты инновационной инфраструктуры	6	6	-	3	-				<i>Домашнее задание 1 (р.1-5)</i> <i>Домашнее задание 2 (р.1-5)</i> <i>Контрольная работа р. 1-5</i>
3	Комплексный анализ содержательной характеристики инноваций	6	6	-	3	-	-	78	18	
4	Стратегии выхода и работы на новых рынках	6	6	-	3	-				
5	Восприятие инноваций и адаптация к ним субъектов рынка	6	6	-	3	-				
	Итого:	6	32	-	16	-	-	78	18	

4. Содержание дисциплины, структурированное по видам учебных занятий и разделам

При проведении аудиторных учебных занятий предусмотрено проведение текущего контроля успеваемости:

- в рамках практических занятий предусмотрено выполнение обучающимися контрольной работы.

4.1 Лекции

№	Наименование раздела дисциплины	Тема и содержание лекций
1	Теоретические основы инновационного менеджмента	<p><u>Тема 1.1. Основные понятия и определения.</u> Позиционирование инновационного менеджмента в совокупности общих положений и конкретных направлений теории и практики управления. Определение концептуальных положений инновационного менеджмента: сущности, содержания, формы. Ключевые понятия инновационного менеджмента (научно-технический прогресс, новшество, инновация и др.). Актуальность инноваций в строительном бизнесе.</p> <p><u>Тема 1.2. Основные положения теории инноваций.</u> Определение объекта, предмета и методов анализа. Анализ структурной схемы «инвенция-инновация-имитация». Разграничение с позиции рационального инновационного менеджмента понятий инновация и модернизация. Основные модели инновационного процесса.</p> <p><u>Тема 1.3. Классификация инноваций.</u> Общественная, природная и духовная системы. Продуктовые и процессные инновации. Экологические инновации. Экономические инновации. Управленческие инновации. Базовые критерии классификации инноваций. Базисные (радикальные), улучшающие и рационализирующие инновации. Технологические, социальные, рыночные и комплексные инновации. Инновации, вызванные развитием науки и техники, потребностями производства или потребностями рынка. Инновации для производителя, потребителя, общества в целом и для рынка. Сложные (синтетические) и простые инновации.</p> <p><u>Тема 1.4. Жизненный цикл инновации.</u> Большие, среднесрочные и короткие экономические циклы (Кондратьевские волны в мировой экономической динамике). Различие понятий жизненного цикла инновационного товара от жизненного цикла технологии. Определение границ жизненного цикла продуктовых и процессных инноваций.</p>
2	Институты инновационной инфраструктуры	<p><u>Тема 2.1. Подсистемы инновационной инфраструктуры.</u> Понятие инновационной инфраструктуры. Базисные элементы инновационной инфраструктуры. Финансовая подсистема инновационной инфраструктуры. Различные типы фондов (бюджетные, венчурные, страховые, инвестиционные), а также другие финансовые институты, такие как, например, фондовый рынок, особенно в части высокотехнологичных компаний. Производственно-технологическая (или материальная) подсистема инновационной инфраструктуры. Информационная подсистема инновационной инфраструктуры. Кадровая подсистема инновационной инфраструктуры. Экспертно-консалтинговая подсистема инновационной инфраструктуры.</p> <p><u>Тема 2.2. Основные типы технопарковых структур.</u> Три основные группы технопарковых структур: инкубаторы, технопарки и технополисы; их задачи. История возникновения первых технопарковых структур в мире и в России.</p> <p><u>Тема 2.3. Особенности государственного регулирования инновационной деятельности.</u> Прямое финансирование инновационных проектов. Льготное кредитование</p>

		<p>и субсидирование. Предоставление государственных гарантий частным инвесторам. Мобилизация средств внебюджетных фондов.</p> <p><u>Тема 2.4. Проблемы создания инновационной инфраструктуры в России.</u></p> <p>Национальная инновационная система (НИС): понятие и задачи. Создание НИС в России. Модернизация экономики.</p>
3	Комплексный анализ содержательной характеристики инноваций	<p><u>Тема 3.1. Инерционность строительного кластера.</u></p> <p>Отличительные особенности строительной отрасли, объясняющие стагнацию элементов модернизации реального сектора экономики.</p> <p><u>Тема 3.2. Нововведения в строительной отрасли.</u></p> <p>Технологические инновации в домостроении. Комплексное решение вопросов энергосбережения в жилых зданиях, появление концепций «пассивного» и «активного» домов. Появление идеологий «умного» и «зеленого» дома.</p> <p><u>Тема 3.3. Организационно-управленческие барьеры (ограничители применения новых технологий).</u></p> <p>Внеэкономические механизмы конкуренции между строительными компаниями при распределении подрядов и землеотводов. Недостатки технического регулирования, не обеспечивающего установления строительных нормативов, требующих применения современных технологий.</p> <p><u>Тема 3.4. Модель 5 сил Портера.</u></p> <p>Методика для анализа отраслей и выработки стратегии бизнеса. Принципы оценки давления каждой из пяти сил на позиции предприятия (по балльной шкале).</p> <p><u>Тема 3.5. Особенности функционирования новой отрасли.</u></p> <p>Технологическая неопределенность. Стратегическая неопределенность. Обоснование массового присутствия новых компаний, созданных путем отделения от существующих. Работа с «первоначальными покупателями». Горизонт прогнозирования. Субсидии. QWERTY-эффект. Проблемы, ограничивающие инновационное развитие отрасли.</p>
4	Стратегии выхода и работы на новых рынках	<p><u>Тема 4.1. Стратегии выхода в новую отрасль.</u></p> <p>Пионер рынка, последователь. Базовые варианты стратегий инновационных компаний. Стратегия развития и реализации инновационного потенциала; стратегия вхождения на рынок. Технологическое лидерство или следование за технологическим лидером: выбор между двумя ключевыми стратегиями на основе набора возможностей, необходимых для успешной реализации этих стратегий. Три варианта стратегий поведения на рынке на основе теории стратегического менеджмента М.Портера: дифференциация, лидерство в издержках, фокусирование (возможности и угрозы использования стратегий).</p> <p><u>Тема 4.2. Противопоставление поддерживающих и подрывных инноваций.</u></p> <p>Теория подрывных инноваций: сущность, продукты «подрывной» технологии. Поддерживающие инновации: понятие, особенности реализации.</p> <p><u>Тема 4.3. Теория открытых инноваций.</u></p> <p>Постановка проблемы. Как обычная закладка стала символом инновационной и маркетинговой изворотливости. Генезис понятия. Аутсорсинг. «Ложный негатив». Роль сетевых структур в управлении инновационной организацией.</p>
5	Восприятие инноваций и адаптация к ним субъектов рынка	<p><u>Тема 5.1. Характеристики инноваций.</u></p> <p>Диффузия инноваций. Коммерциализация инноваций. Характеристики инновационных продуктов: сравнительные преимущества, совместимость, комплексность, пробность, наблюдаемость. Время, как элемент процесса диффузии инновации.</p> <p><u>Тема 5.2. Этапы процесса восприятия инноваций.</u></p> <p>Знание-убеждение-решение-реализация-поддержка/одобрение. Каналы коммуникаций. Классификация потребителей инноваций по времени восприятия. График восприятия инновации потребителями. Социальная система, как среда процесса диффузии инновации. Определяющие переменные уровня адаптации.</p> <p><u>Тема 5.3. Инновационный менеджмент и его эффективность.</u></p> <p>Структура совокупного эффекта: основные компоненты. Обобщенная методологическая модель оценки эффективности. Механизм формирования</p>

	инновационной ренты процессных и продуктовых инноваций. Экономический аспект жизненного цикла инноваций.
--	----------------------------------------------------------------------------------------------------------

4.2 Лабораторные работы

Учебным планом не предусмотрено.

4.3 Практические занятия

№	Наименование раздела дисциплины	Тема и содержание занятия
1	Теоретические основы инновационного менеджмента	<p><u>Тема 1.1. Основные понятия и определения.</u> Определение ключевых понятий курса: инноватика, инновационный менеджмент, научно-технический прогресс, новшество, инвенция, инновация, имитация, инновационный процесс. Место инновации в инновационном процессе. Сравнительный анализ характеристик инновационного и традиционного процессов производства. Различие между изобретением и инновацией. Условия превращения инвенции в инновацию. Обязательные свойства любой инновации.</p> <p><u>Тема 1.2. Основные положения теории инноваций.</u> Место инновационного менеджмента в комплексе дисциплин по теории и практике управления.-Концептуальная модель инновационного менеджмента. Конкретизация объекта и предмета инновационного менеджмента. Целевая функция инновационного менеджмента. Почему инновация, как правило, носит системный характер? Роль инновационного менеджмента в инвестиционно-строительной деятельности.</p> <p><u>Тема 1.3. Классификация инноваций.</u> Классификационные модели Медынского В.Г., Яковца Ю.В., Пригожина А.И. и др. Отличия изученных классификационных моделей.</p> <p><u>Тема 1.4. Жизненный цикл инновации.</u> Большие, среднесрочные и короткие экономические циклы (Кондратьевские волны в мировой экономической динамике). Предпосылки появления эпохальных инноваций. Определение жизненного цикла инновации и его основные этапы. Различие понятий жизненного цикла инновационного продукта от жизненного цикла инновационной технологии. Определение границ жизненного цикла продуктовых и процессных инноваций. Определение инновационного процесса и его основные стадии. Содержание стадии НИОКР инновационного процесса. Схема инновационного бизнес-процесса.</p>
2	Институты инновационной инфраструктуры	<p><u>Тема 2.1. Подсистемы инновационной инфраструктуры.</u> Особенности российской НИС. Различные типы фондов (бюджетные, венчурные, страховые, инвестиционные), а также другие финансовые институты, такие как, например, фондовый рынок, особенно в части высокотехнологичных компаний, которые участвуют в инновационных процессах. Системное представление инновационной инфраструктуры (базисные элементы). Финансовые институты инновационной инфраструктуры. Российская венчурная компания. Производственно-технологическая, информационная, кадровая, экспертно-консалтинговая подсистемы инновационной инфраструктуры.</p> <p><u>Тема 2.2. Основные типы технопарковых структур.</u> Отличие технопарковых структур. Примеры по каждому виду технопарковых структур. Понятие «бизнес-ангел» (какие функции он выполняет).</p> <p><u>Тема 2.3. Особенности государственного регулирования инновационной деятельности.</u> Цели и основные направления государственной поддержки инновационной деятельности, определяемые в рамках Стратегии инновационного развития Российской Федерации. Основные формы государственной поддержки инновационной деятельности. Виды объектов интеллектуальной собственности. Законодательство в области интеллектуальной собственности. Способы</p>

		<p>коммерциализации интеллектуальной собственности. Оценка и учет объектов интеллектуальной собственности.</p>
3	Комплексный анализ содержательной характеристики инноваций	<p><u>Тема 3.2. Нововведения в строительной отрасли.</u> Концепции «умный» дом, «пассивный» дом, «активный» дом, «зеленое» здание. Состояние и перспективы развития интеллектуального строительства в Российской Федерации. Энергосбережение и энергоэффективность в области строительства и эксплуатации объектов недвижимости. Определение стратегии оптимального соотношения издержек и потребительской ценности.</p> <p><u>Тема 3.3. Организационно-управленческие барьеры (ограничители применения новых технологий).</u> Барьеры, ограничивающие развитие новых технологий и распространение новаций. Роль саморегулируемых организаций (СРО) в инновационном развитии строительной отрасли. Стратегия развития промышленных строительных материалов и индустриального домостроения на период до 2020 года. Согласованность действий основных участников инновационного цикла в строительстве: государства, бизнеса, СРО, институтов развития, отраслевых научных центров и образовательных центров.</p> <p><u>Тема 3.4. Модель 5 сил Портера.</u> Методика для анализа отраслей и выработки стратегии бизнеса, разработанная Майклом Портером: содержание модели. Обязательные условия применения модели «5 сил Портера».</p> <p><u>Тема 3.5. Особенности функционирования новой отрасли.</u> Технологическая неопределенность. Стратегическая неопределенность. Обоснование массового присутствия новых компаний, созданных путем отделения от существующих. Работа с «первоначальными покупателями». Особенности функционирования новой отрасли.</p>
4	Стратегии выхода и работы на новых рынках	<p><u>Тема 4.1. Стратегии выхода в новую отрасль.</u> Взаимосвязь стратегического и инновационного менеджментов. Основные модели стратегического развития инновационных проектов. Примеры инноваций, ориентированных на указанные модели стратегического развития инновационных проектов. Наступательные инновационные стратегии, оборонительные инновационные стратегии, имитационные инновационные стратегии.</p> <p><u>Тема 4.2. Противопоставление поддерживающих и подрывных инноваций.</u> Поддерживающие и подрывные инновации. Влияние этих инноваций на микро- и макроуровнях. Теория подрывных инноваций Кристенсена. Сети создания стоимости. Теория технологических парадигм Доси. Принятие решений при появлении подрывных инноваций.</p> <p><u>Тема 4.3. Теория открытых инноваций.</u> Понятие «глобализация новых научных знаний». Сущность и содержание теории «открытых инноваций». Основные принципы, на которых базируются открытые инновации. Основные задачи открытых инновационных систем (Дж. Вест и С. Галлагер). Стратегии открытых инноваций (Дж. Вест и С. Галлагер). Понятие аутсорсинг. Приведите примеры. Роль сетевых структур в управлении инновационной организацией.</p>
5	Восприятие инноваций и адаптация к ним субъектов рынка	<p><u>Тема 5.1. Характеристики инноваций.</u> Характеристики инновационных продуктов, способствующие диффузии. Принципы, позволяющие оценить различия в скорости адаптации потребителя к продукту.</p> <p><u>Тема 5.2. Этапы процесса восприятия инноваций.</u> Этапы процесса восприятия инновации, воспринимаемые атрибуты инноваций. Время, как элемент процесса диффузии инновации. Модель диффузии инноваций Э. Роджерса.</p> <p><u>Тема 5.3. Инновационный менеджмент и его эффективность.</u> Обобщенная методологическая модель оценки эффективности. Механизм формирования инновационной ренты процессных инноваций. Механизм формирования инновационной ренты продуктовых инноваций. Экономический аспект жизненного цикла. Область существования предпринимательской ренты.</p>

4.4 Компьютерные практикумы

Учебным планом не предусмотрено.

4.5 Групповые и индивидуальные консультации по курсовым работам (курсовым проектам)

4.6 Самостоятельная работа обучающегося в период теоретического обучения

Самостоятельная работа обучающегося в период теоретического обучения включает в себя:

- самостоятельную подготовку к учебным занятиям, включая подготовку к аудиторным формам текущего контроля успеваемости;
- выполнение домашних заданий;
- самостоятельную подготовку к промежуточной аттестации.

В таблице указаны темы для самостоятельного изучения обучающимся:

№	Наименование раздела дисциплины	Темы для самостоятельного изучения
№	Наименование раздела дисциплины	Темы для самостоятельного изучения
1	Теоретические основы инновационного менеджмента	<p>1. Темы для самостоятельного изучения соответствуют темам аудиторных учебных занятий.</p> <p>2. Дополнительное изучение теоретических вопросов по темам <u>Тема 1.1. Основные понятия и определения.</u> Объекты интеллектуальной собственности: произведения науки, литературы и искусства; изобретения, полезные модели, промышленные образцы; средства индивидуализации; нетрадиционные объекты интеллектуальной собственности (топология интегральных микросхем, селекционные достижения, ноу-хау). Результатами интеллектуальной деятельности и приравненными к ним средствами индивидуализации юридических лиц, товаров, работ, услуг и предприятий, которым предоставляется правовая охрана (ГК РФ Статья 1225. Охраняемые результаты интеллектуальной деятельности и средства индивидуализации). Лицензионный договор и его виды. Беспатентная лицензия.</p> <p><u>Тема 1.2. Основные положения теории инноваций.</u> Объективные предпосылки возникновения инновационного менеджмента. Основные теории инновации, их значение и взаимосвязь. Взаимосвязь инноваций, науки и техники. Технологии и методы инновационного менеджмента</p> <p><u>Тема 1.3. Классификация инноваций.</u> Классификации инноваций согласно теориям Ч.Фримена, Г.Менша, Ю.В. Яковца, А.И.Пригожина, П.Н. Завлина и А.В. Васильева, В.В. Горшкова и Е.А. Кретовой, Э.А. Уткина, Г.И. Морозовой и Н.И. Морозовой, С.Д. Ильенковой, И.Т. Балабанова и др.</p> <p><u>Тема 1.4. Жизненный цикл инновации.</u> Характеристики нового продукта необходимы для быстрого распространения инновации. Роль фундаментальных и прикладных исследований в воплощение коммерчески реализуемого продукта.</p>
2	Институты инновационной инфраструктуры	<p>1. Темы для самостоятельного изучения соответствуют темам аудиторных учебных занятий.</p> <p>2. Дополнительное изучение теоретических вопросов по темам <u>Тема 2.1. Подсистемы инновационной инфраструктуры.</u> Кластеры России. Особые экономические зоны. Рейтинг бизнес-ангелов.</p> <p><u>Тема 2.2. Основные типы технопарковых структур.</u> Федеральный закон «О статусе наукограда Российской Федерации» от 07.04.1999 № 70-ФЗ. Показатели научно-</p>

		<p>производственных комплексов наукоградов РФ.</p> <p><u>Тема 2.3. Особенности государственного регулирования инновационной деятельности.</u></p> <p>Федеральная программа создания технопарков в сфере высоких технологий. Виды регулирования инновационной деятельности: организационное, экономические, финансовое, нормативно-правовое. Инновационное развитие и модернизация экономики – как направление государственной политики и принцип формирования государственных программ. Государственная программа «Развитие науки и технологий», структура (Подпрограммы и Федеральные целевые программы), цели, задачи, целевые индикаторы и показатели программы. Анализ официальных сайтов Национального Конгресса «Модернизация экономики России: Приоритеты развития» (http://www.nationalkongress.ru/), Единого информационно-аналитического портала государственной поддержки инновационного развития бизнеса «Инновации России» (http://innovation.gov.ru/).</p>
3	Комплексный анализ содержательной характеристики инноваций	<p>1. Темы для самостоятельного изучения соответствуют темам аудиторных учебных занятий.</p> <p>2. Дополнительное изучение теоретических вопросов по темам <u>Тема 3.2. Нововведения в строительной отрасли.</u></p> <p>Опыт реализации проектов «умных» и «пассивных» зданий в России и в мире. Экологические и энергетические системы классификаций зданий. «Зеленые» стандарты в строительстве: LEED, BREEAM, DGNB, WELL; национальные экологические стандарты. Инновационные технологии возведения зданий. Нововведения в области строительных материалов.</p> <p><u>Тема 3.3. Организационно-управленческие барьеры (ограничители применения новых технологий).</u></p> <p>Неопределенность и риски инновационных проектов</p> <p><u>Тема 3.4. Модель 5 сил Портера.</u></p> <p>Основные направления коммерческого анализа инновационного проекта. Выявление факторов, влияющих на инновации в инвестиционно-строительной сфере с позиции риск-менеджмента. Методики для анализа отраслей и выработки стратегии бизнеса.</p> <p><u>Тема 3.5. Особенности функционирования новой отрасли.</u></p> <p>Европейские и российские системы субсидирования инновационных проектов. Методики для анализа отраслей и выработки стратегии бизнеса. Матрица Мак-Кинзи. Инновационный маркетинг. Бизнес-план инновационного проекта.</p>
4	Стратегии выхода и работы на новых рынках	<p>1. Темы для самостоятельного изучения соответствуют темам аудиторных учебных занятий.</p> <p>2. Дополнительное изучение теоретических вопросов по темам <u>Тема 4.1. Стратегии выхода в новую отрасль.</u></p> <p>Актуальность стратегического подхода к управлению инновационной деятельностью, его отличия от нестратегического подхода. Новые подходы к стратегическому управлению. Виоентное поведение инновационной компании. Особенности стратегий «конкурирования на острие». Законодательство в области интеллектуальной собственности. Способы коммерциализации интеллектуальной собственности.</p> <p><u>Тема 4.2. Противопоставление поддерживающих и подрывных инноваций.</u></p> <p>Дилемма инноватора: Как из-за новых технологий погибают сильные компании, согласно теории Клейтона Кристенсена. Эпохальные подрывные инновации XIX-XXI вв.</p> <p><u>Тема 4.3. Теория открытых инноваций.</u></p> <p>Открытые инновации и краудсорсинг. Системные инновации.</p>
5	Восприятие инноваций и адаптация к ним	<p>1. Темы для самостоятельного изучения соответствуют темам</p>

	<p>субъектов рынка</p>	<p>аудиторных учебных занятий. 2. Дополнительное изучение теоретических вопросов по темам <u>Тема 5.1. Характеристики инноваций.</u> Основные источники инновационных идей (согласно П. Друкеру): 1) неожиданное событие; 2) неконгруэнтность; 3) потребность процесса, 4) внезапные нововведения в структуре отрасли или рынки, 5) демографические нововведения, 6) нововведения в восприятиях, настроениях и ценностных установках, 7) новые знания. <u>Тема 5.2. Этапы процесса восприятия инноваций.</u> Особенности процесса диффузии инноваций. Методика принятия решения о реализации инновационных проектов. Оперативный инновационный маркетинг: этапы процесса восприятия нового товара. Инструменты продвижения инновационных товаров по различным каналам. <u>Тема 5.3. Инновационный менеджмент и его эффективность.</u> Оценка инновационного потенциала компании. Оценка эффективности и целесообразности осуществления инновационного проекта.</p>
--	------------------------	-------------------------------------------------------------------------------------------------------------------------------------------------------------------------------------------------------------------------------------------------------------------------------------------------------------------------------------------------------------------------------------------------------------------------------------------------------------------------------------------------------------------------------------------------------------------------------------------------------------------------------------------------------------------------------------------------------------------------------------------------------------------------------------------------------------------------------------------------------------------------------------------------------------------------------------------------------------------------------------------------------

4.7 Самостоятельная работа обучающегося и контактная работа обучающегося с преподавателем в период промежуточной аттестации

Работа обучающегося в период промежуточной аттестации включает в себя подготовку к формам промежуточной аттестации (к дифференцированному зачету (зачету с оценкой)), а также саму промежуточную аттестацию.

5. Оценочные материалы по дисциплине

Фонд оценочных средств по дисциплине приведён в Приложении 1 к рабочей программе дисциплины.

Оценочные средства для проведения промежуточной аттестации, а также текущего контроля по дисциплине хранятся на кафедре (структурном подразделении), ответственной за преподавание данной дисциплины.

6. Учебно-методическое и материально-техническое обеспечение дисциплины

Основные принципы осуществления учебной работы обучающихся изложены в локальных нормативных актах, определяющих порядок организации контактной работы и порядок самостоятельной работы обучающихся. Организация учебной работы обучающихся на аудиторных учебных занятиях осуществляется в соответствии с п. 3.

6.1 Перечень учебных изданий и учебно-методических материалов для освоения дисциплины

Для освоения дисциплины обучающийся может использовать учебные издания и учебно-методические материалы, имеющиеся в научно-технической библиотеке НИУ МГСУ и/или размещённые в Электронных библиотечных системах.

Актуальный перечень учебных изданий и учебно-методических материалов представлен в Приложении 2 к рабочей программе дисциплины.

6.2 Перечень профессиональных баз данных и информационных справочных систем

При осуществлении образовательного процесса по дисциплине используются профессиональные базы данных и информационных справочных систем, перечень которых указан в Приложении 3 к рабочей программе дисциплины.

6.3 Перечень материально-технического, программного обеспечения освоения дисциплины

Учебные занятия по дисциплине проводятся в помещениях, оснащенных соответствующим оборудованием и программным обеспечением.

Перечень материально-технического и программного обеспечения дисциплины приведен в Приложении 4 к рабочей программе дисциплины.

Приложение 1 к рабочей программе

Шифр	Наименование дисциплины
Б1.О.26	Инновационный менеджмент

Код направления подготовки / специальности	38.03.02
Направление подготовки / специальность	Менеджмент
Наименование ОПОП (направленность / профиль)	Менеджмент в инвестиционно - строительной сфере
Год начала реализации ОПОП	2021
Уровень образования	бакалавриат
Форма обучения	очная
Год разработки/обновления	2021

ФОНД ОЦЕНОЧНЫХ СРЕДСТВ

1. Описание показателей и критериев оценивания компетенций, описание шкал оценивания

Оценивание формирования компетенций производится на основе показателей оценивания, указанных в п.2. рабочей программы и в п.1.1 ФОС.

Связь компетенций, индикаторов достижения компетенций и показателей оценивания приведена в п.2 рабочей программы.

1.1. Описание формирования и контроля показателей оценивания

Оценивание уровня освоения обучающимся компетенций осуществляется с помощью форм промежуточной аттестации и текущего контроля. Формы промежуточной аттестации и текущего контроля успеваемости по дисциплине, с помощью которых производится оценивание, указаны в учебном плане и в п.3 рабочей программы.

В таблице приведена информация о формировании результатов обучения по дисциплине разделами дисциплины, а также о контроле показателей оценивания компетенций формами оценивания.

Наименование показателя оценивания (результата обучения по дисциплине)	Номера разделов дисциплины	Формы оценивания (формы промежуточной аттестации, текущего контроля успеваемости)
Знает профессиональную терминологию, используемую при реализации проектов в области инновационной деятельности (венчурного предпринимательства)	1,2,3,4,5	Домашнее задание 1 Домашнее задание 2 Контрольная работа Дифференцированный зачёт (зачет с оценкой)
Имеет навыки (начального уровня) использования адекватной терминологии при раскрытии содержательных характеристик инновационного менеджмента	1,2,3,4,5	Домашнее задание 1 Домашнее задание 2 Контрольная работа

		Дифференцированный зачёт (зачет с оценкой)
Знает особенности управления инновационной компанией Имеет навыки (начального уровня) диагностики эффективности инновационного менеджмента в компании Имеет навыки определения общих задач инновационного развития компании и частных задач реализации инновационных проектов или предпринимательских инициатив	2,3,4,5	Домашнее задание 1 Домашнее задание 2 Контрольная работа Дифференцированный зачёт (зачет с оценкой)
Знает особенности реализации технологических и продуктовых инновационных проектов	2,5	Домашнее задание 2 Контрольная
Имеет навыки (начального уровня) разработки элементов программы внедрения технологических и продуктовых инноваций	2,3,4,5	Домашнее задание 2
Знает принципы разработки ТЭО инновационного проекта	2,3,4,5	Домашнее задание 2 Дифференцированный зачёт (зачет с оценкой)
Имеет навыки (начального уровня) разработки элементов технической документации при внедрении технологических и/или продуктовых инноваций	2,3,4,5	Домашнее задание 2
Имеет навыки (начального уровня) решения ситуационных задач и проведения расчетов, обосновывающих реализацию инновационного проекта (подходы к оценке эффективности венчурных инвестиций, оценка паушального платежа и роялти при заключении лицензионного соглашения)	1,2,3,4,5	Домашнее задание 1 Домашнее задание 2 Контрольная работа Дифференцированный зачёт (зачет с оценкой)
Знает внутренние и внешние информационные ресурсы, обеспечивающие анализ инновационного проекта	1,2,3,4,5	Домашнее задание 2 Контрольная работа Дифференцированный зачёт (зачет с оценкой)
Имеет навыки (начального уровня) поиска информации, систематизации и ее применения при анализе инновационного проекта/программы	1,2,3,4,5	Домашнее задание 1 Домашнее задание 2
Знает методы формирования данных по инновационному проекту Имеет навыки (начального уровня) определения данных по проекту с учетом объективных представлений и мнений экспертов	1,2,3,4,5	Домашнее задание 2 Контрольная работа 1
Знает перечень характеристик, влияющих на скорость адаптации инновации на рынке	5	Домашнее задание 2 Контрольная работа Дифференцированный зачёт (зачет с оценкой)
Имеет навыки (начального уровня) качественной оценки характеристик, влияющих на скорость адаптации инновации на рынке	5	Домашнее задание 2 Контрольная работа
Знает особенности экономических и социальных условий реализации инновационных проектов, механизмы реализации инновационных проектов (венчурного финансирования), модели оценки конкурентоспособности инновационной компании и особенности экономической оценки инвестиций в составе бизнес-плана проекта	3,4,5	Домашнее задание 1 Домашнее задание 2 Контрольная работа Дифференцированный зачёт (зачет с оценкой)
Имеет навыки (начального уровня) применения механизмов реализации инновационных проектов (венчурного финансирования) Имеет навыки (начального уровня) описания модели оценки конкурентоспособности инновационной компании Имеет навыки (начального уровня) оценки инвестиций в составе бизнес-плана проекта	1,2,3,4,5	Домашнее задание 1 Домашнее задание 2 Дифференцированный зачёт (зачет с оценкой)
Знает методы анализа факторов внутренней и внешней	3,4	Домашнее задание 2

среды организации, влияющих на ее инновационную деятельность		Дифференцированный зачёт (зачет с оценкой)
Имеет навыки (начального уровня) анализа внешней и внутренней среды организации, выявления способности организации к внедрению технологических и/или продуктовых инноваций	3,4	Домашнее задание 2 Дифференцированный зачёт (зачет с оценкой)
Знает характеристики инновационных продуктов	1,5	Домашнее задание 2 Контрольная работа Дифференцированный зачёт (зачет с оценкой)
Знает особенности функционирования новой отрасли	3	Домашнее задание 2 Контрольная работа Дифференцированный зачёт (зачет с оценкой)
Знает обобщенную методологическую модель оценки эффективности инновации	5	Домашнее задание 2 Контрольная работа Дифференцированный зачёт (зачет с оценкой)
Знает понятие QWERTY-эффекта	3	Домашнее задание 2 Контрольная работа Дифференцированный зачёт (зачет с оценкой)
Имеет навыки (начального уровня) анализа параметров инновационного проекта, влияющих на решение по его принятию или отклонению	1,2,3,4,5	Домашнее задание 2 Контрольная работа Дифференцированный зачёт (зачет с оценкой)
Знает организационно-управленческие уровни инновационного менеджмента	1	Дифференцированный зачёт (зачет с оценкой)
Имеет навыки (начального уровня) формирования обоснованного организационно-управленческого решения в области инновационного развития организации	1,2,3,4,5	Домашнее задание 2
Имеет навыки (начального уровня) моделирования инновационных изменений в организации на техническом, технологическом, организационном и социальном уровнях управления	2,3,4,5	Домашнее задание 2
Знает методы анализа инновационного проекта/программы	2,3,4,5	Домашнее задание 2 Контрольная работа Дифференцированный зачёт (зачет с оценкой)
Знает барьеры реализации инноваций в инвестиционно-строительной сфере	3,4	Контрольная работа Дифференцированный зачёт (зачет с оценкой)
Знает принципы реализации открытых инноваций Дж. Веста и С. Галлагера	4	Контрольная работа Дифференцированный зачёт (зачет с оценкой)
Знает инновационных партнерств по Г. Шварцу	4	Домашнее задание 1 Домашнее задание 2 Контрольная работа Дифференцированный зачёт (зачет с оценкой)
Знает особенности регулирования инновационной деятельности Знает состав документов, необходимых для реализации инновационного проекта Имеет навыки (начального уровня) определения требований к регламентации процессов реализации инновационного проекта с учетом его жизненного цикла	2,3,4,5	Домашнее задание 1 Домашнее задание 2 Контрольная работа Дифференцированный зачёт (зачет с оценкой)

Знает подходы к созданию инновации Знает элементы процесса диффузии инновации Имеет навыки (начального уровня) анализа потребителей инновации с учетом графика Э.Роджерса	2,3,4,5	Домашнее задание 1 Домашнее задание 2 Контрольная работа Дифференцированный зачёт (зачет с оценкой)
Знает основы бизнес-планирования в инновационной деятельности Имеет навыки (основного уровня) анализа факторов, влияющих на эффективность инновационного проекта Имеет навыки (основного уровня) составления элементов бизнес-плана инновационного проекта	2,3,4,5	Домашнее задание 2 Контрольная работа Дифференцированный зачёт (зачет с оценкой)
Знает классификацию инновационных стратегий Имеет навыки (начального уровня) выбора инновационной стратегии товара (инвенции) или организации, в зависимости от ресурсных возможностей и инновационного потенциала инновационного проекта	1,2,3,4,5	Домашнее задание 2 Контрольная работа Дифференцированный зачёт (зачет с оценкой)

1.2. Описание критериев оценивания компетенций и шкалы оценивания

При проведении промежуточной аттестации в форме дифференцированного зачета используется шкала оценивания: «2» (неудовлетворительно), «3» (удовлетворительно), «4» (хорошо), «5» (отлично).

При проведении промежуточной аттестации в форме зачёта используется шкала оценивания: «Не зачтено», «Зачтено».

Показателями оценивания являются знания и навыки обучающегося, полученные при изучении дисциплины.

Критериями оценивания достижения показателей являются:

Показатель оценивания	Критерий оценивания
Знания	Знание терминов и определений, понятий
	Знание основных закономерностей и соотношений, принципов
	Объём освоенного материала, усвоение всех дидактических единиц (разделов)
	Полнота ответов на проверочные вопросы
	Правильность ответов на вопросы
Навыки начального уровня	Чёткость изложения и интерпретации знаний
	Навыки выбора методик выполнения заданий
	Навыки выполнения заданий различной сложности
	Навыки самопроверки. Качество сформированных навыков
	Навыки анализа результатов выполнения заданий, решения задач
Навыки основного уровня	Навыки представления результатов решения задач
	Навыки анализа результатов выполнения заданий, решения задач
	Навыки обоснования выполнения заданий

2. Типовые контрольные задания для оценивания формирования компетенций

2.1. Промежуточная аттестация

2.1.1. Промежуточная аттестация в форме экзамена, дифференцированного зачета (зачета с оценкой), зачета

Форма(ы) промежуточной аттестации: дифференцированный зачет (зачет с оценкой.)

Перечень типовых вопросов/заданий для проведения дифференцированного зачёта (зачёта с оценкой) в 6 семестре (очная форма обучения):

№	Наименование раздела дисциплины	Типовые вопросы/задания
1	Теоретические основы инновационного менеджмента	<ol style="list-style-type: none"> 1. Определение инновации. 2. Признаки, характеризующие инновацию. 3. Является ли инновацией научно-техническая разработка, которая не может быть внедрена в определенный период времени и от каких признаков инновации это зависит? 4. Чем инновация отличается от прочих бизнес-процессов? 5. Инновационная неопределенность и риски при инновационной деятельности. 6. Основные классификационные характеристики инноваций. 7. Понятие «уровень восприятия новизны». 8. Какие преимущества инновации могут обеспечивать для предприятия? 9. Виды инноваций по характеру применения. 10. Организационно-управленческие уровни инновационного менеджмента. 11. Субъекты инновационной деятельности. 12. Основные свойства инноваций. 13. Технологические инновации. 14. Стадии процесса разработки нового продукта. 15. Сравнение и оценка терминов «инновация», «нования» и «инновационный процесс». 16. Роль фундаментальных и прикладных исследований в воплощение коммерчески реализуемого продукта. 17. Зависимости между жизненным циклом товара, технологии и спроса. 18. Субъекты инновационной инфраструктуры. 19. Задачи субъектов инновационной инфраструктуры.
2	Институты инновационной инфраструктуры	<ol style="list-style-type: none"> 20. Основные задачи государства в инновационном процессе. 21. Формы поддержки финансирования инновационной деятельности предприятий. 22. Понятие, функции и роль инновационной инфраструктуры 23. Подсистемы инновационной инфраструктуры 24. Рынки инновационной инфраструктуры 25. Финансовые институты инновационной инфраструктуры. 26. Схемы работы венчурного фонда. 27. Венчурные предприятия и венчурные фонды. 28. Технопарковые структуры: их цели и функции. 29. Формы государственной поддержки инновационной деятельности.
3	Комплексный анализ содержательной характеристики инноваций	<ol style="list-style-type: none"> 30. Организационно-управленческие барьеры применения новых технологий. 31. Бизнес-план инновационного проекта. 32. Модель 5 сил Портера в инновационном менеджменте. 33. Особенности функционирования новой отрасли. 34. Возможные проблемы, ограничивающие развитие компа-

		нии в новой отрасли. 35. Характеристики новой отрасли, важные с точки зрения формулирования стратегий. 36. Особенности функционирования новой отрасли. 37. Проблемы, ограничивающие инновационное развитие отрасли.
4	Стратегии выхода и работы на новых рынках	38. Стратегии выхода на новый рынок компании-последователя. 39. Имитационная стратегия выхода на новые рынки. 40. Типовые стратегии развития инновационных компаний. 41. В чем заключается опасность применения каждой стратегии? 42. Риски инвестиций инновационных компаний. 43. Коммерческий риск инновационной компании. 44. Основы стратегии «открытых инноваций». 45. Противопоставление поддерживающих и подрывных инноваций. 46. 3 основные задачи открытых инновационных систем и 4 основных стратегии открытых инноваций (Дж. Вест и С. Галлагер). 47. Роль сетевых структур в управлении инновационной организацией. 48. Подходы к роли сетевых структур.
5	Восприятие инноваций и адаптация к ним субъектов рынка	49. Элементы процесса распространения/диффузии инноваций. 50. Этапы процесса восприятия инноваций субъектом. 51. Какие характеристики нового продукта необходимы для быстрого распространения инновации? 52. Характеристики инновационной технологии, способствующие её распространению/диффузии. 53. Модель Э.Роджерса. 54. График восприятия инновации потребителями. 55. Типы восприятия инновации социальной системой.

2.1.2. Промежуточная аттестация в форме защиты курсовой работы (курсового проекта)

Учебным планом не предусмотрено.

2.2. Текущий контроль

2.2.1. Перечень форм текущего контроля:

- контрольная работа в 6 семестре при очной форме обучения;
- домашнее задание 1 в 6 семестре при очной форме обучения;
- домашнее задание 2 в 6 семестре при очной форме обучения.

2.2.2. Типовые контрольные задания форм текущего контроля:

Контрольная работа, тема «Инновационный менеджмент».

Контрольная работа состоит из двух частей: тестовых вопросов (Ч 1) и вопросов на владение понятийно-категориальным аппаратом (Ч 2).

Типовые тестовые вопросы для контрольной работы

- 1) *Инновация характеризуется:*
 - a) коммерциализуемостью новшества;
 - b) ориентацией на удовлетворение потребностей разработчика;
 - c) возможностью спланировать результат внедрения новшества;
 - d) измеримостью результата.
- 2) *Инновация отличается от прочих бизнес-процессов:*
 - a) ориентацией на коммерциализацию;
 - b) фундаментальной неопределенностью;
 - c) низкими рисками;
 - d) характером целеполагания.
- 3) *К основным классификационным характеристикам инновации относятся:*
 - a) длительность разработки;
 - b) сфера приложения;
 - c) степень новизны;
 - d) характер результата.
- 4) *Расставить в порядке убывания уровни восприятия новизны:*
 - a) новое для страны;
 - b) новое для фирмы;
 - c) новое для отрасли;
 - d) абсолютная новизна (изобретение);
 - e) новое для производственно-сбытовой сферы.
- 5) *По характеру применения различают следующие типы инновации:*
 - a) картографические;
 - b) технологические;
 - c) имитационные;
 - d) верно (a) и (b);
 - e) все ответы верны.
- 6) *Какие типовые стратегии развития НЕ подходят для инновационной компании:*
 - a) специализация;
 - b) дифференциация;
 - c) лидерства в издержках;
 - d) подходят все;
 - e) ни одна не подходит.
- 7) *Коммерческий риск больше при:*
 - a) радикальном товарном нововведении;
 - b) модифицирующем нововведении;
 - c) технологическом нововведении;
 - d) комплексном нововведении.
- 8) *К организационно-управленческим уровням инновационного менеджмента относят:*
 - a) юридический;
 - b) стратегический;
 - c) тактический;
 - d) верны все;
 - e) ни одно не верно.
- 9) *При имитационной стратегии, в сравнении с другими стратегиями выхода на новые рынки, сводится до минимума:*
 - a) коммерческий риск;
 - b) регулярные риски;

- c) технологический риск;
- d) макроэкономические риски.

10) Основными свойствами инноваций НЕ являются:

- a) производственная применимость;
- b) научно-техническая новизна;
- c) инвестиционная привлекательность;
- d) коммерческая реализуемость;
- e) свойства отсутствуют.

11) Установите порядок стадий процесса разработки нового продукта:

- a) коммерциализация;
- b) исследования;
- c) нужда рынка/проблема;
- d) развитие;
- e) распространение и адаптация.

12) Что необходимо для быстрого распространения инновации?

- a) сложные инновационные решения;
- b) развитая инфраструктура, требуемая инновационному продукту;
- c) патент или свидетельство на объект интеллектуальной собственности.

13) Существует ли зависимость между жизненным циклом товара ($ЖЦ_m$) и жизненным циклом технологии ($ЖЦ_{тех.}$)?

- a) нет, это независимые понятия;
- b) да, $ЖЦ_m$ включает в себя множество $ЖЦ_{тех.}$;
- c) да, $ЖЦ_{тех.}$ включает в себя множество $ЖЦ_m$;
- d) верный ответ отсутствует.

14) Существует ли зависимость между жизненным циклом ($ЖЦ_{рын.}$) рынка/отрасли и жизненным циклом технологии $ЖЦ_{тех.}$?

- a) нет, это независимые понятия;
- b) да, на протяжении $ЖЦ_{рын.}$ проходит несколько $ЖЦ_{тех.}$;
- c) да, на протяжении $ЖЦ_{тех.}$ проходит несколько $ЖЦ_m$;
- d) верный ответ отсутствует.

15) Задачами субъектов инновационной инфраструктуры являются:

- a) создание инновационных производств и вывод на рынок инновационных продуктов;
- b) содействие развитию кооперативных связей между субъектами инновационной системы;
- c) проведение фундаментальных исследований по отдельным областям знаний;
- d) проведение прикладных исследований по отдельным областям знаний;
- e) верно всё;
- f) нет верного ответа;

16) Какой элемент включает процесс распространения/диффузии инноваций?

- a) фундаментальные исследования;
- b) каналы коммуникации;
- c) прототип;
- d) нет верного ответа.

Типовые вопросы на владение понятийно-категориальным аппаратом для контрольной работы

Необходимо дать определение понятий/категорий:

- 1 Авторское свидетельство

- 2 Бенчмаркинг
- 3 Бизнес-инкубатор
- 4 Бизнес-план инновационного проекта
- 5 Бренд
- 6 Венчурный бизнес
- 7 Виолентное поведение
- 8 Диффузия инноваций
- 9 Защита прав на интеллектуальную собственность
- 10 Инжиниринг инноваций
- 11 Инжиниринговые услуги
- 12 Инноватор
- 13 Инновационная деятельность
- 14 Инновационная инфраструктура
- 15 Инновационная политика
- 16 Инновационная продукция
- 17 Инновационный менеджмент
- 18 Инновационный потенциал
- 19 Инновационный проект
- 20 Инновационный процесс
- 21 Инновация
- 22 Инструменты (средства) инновационной политики
- 23 Интрапренерство
- 24 Коммутантное поведение
- 25 Коммутанты
- 26 Лизинг
- 27 Маркетинг инноваций
- 28 Матрица Бостонской консультационной группы (БКГ)
- 29 Методы инновационного менеджмента
- 30 Наукоемкая продукция
- 31 Национальная инновационная система
- 32 Новшество
- 33 Ноу-хау
- 34 Опытный образец
- 35 Организационно-управленческие инновации
- 36 Открытие
- 37 Патент
- 38 Патентование
- 39 Патентное поведение
- 40 Пациенты
- 41 Паушальный платеж
- 42 Приобретение лицензий
- 43 Приобретение ноу-хау

- 44 Продукты интеллектуальной деятельности
- 45 Промышленный образец
- 46 Пятый технологический уклад
- 47 Роялти
- 48 Рыночная инновационная стратегия
- 49 Снижение венчурных рисков
- 50 Стратегическое конкурентное инновационное поведение
- 51 Теория волнового развития экономики
- 52 Технологический уклад
- 53 Технопарк
- 54 Трансфер инноваций (технологий)
- 55 Управление инновационным проектом
- 56 Франчайзинг
- 57 Экономические методы инновационного менеджмента
- 58 Эксплерентное поведение
- 59 Эксплеренты
- 60 Эффективность инновационного проекта

Домашнее задание 1. «Содержательные характеристики инновационного менеджмента»

Типовое задание

Рассчитайте значение максимальных и минимальных величин ставок роялти для лицензионного договора, при следующих условиях: лицензиат выплачивает лицензиару от 6 до 12% своей ежемесячной дополнительной прибыли; общая рентабельность предприятия равна 0,20 (20%) при базовой рентабельности 0,14 (14%). На каком значении ставки роялти будет настаивать лицензиар?

Исходные данные определяются по варианту, согласно списку в группе:

№ Варианта	Общая рентабельность / Базовая рентабельность	№ Варианта		№ Варианта	
1	0,10/0,09	11	0,31/0,25	21	0,40/0,25
2	0,30/0,10	12	0,34/0,14	22	0,36/0,25
3	0,25/0,10	13	0,22/0,15	23	0,32/0,25
4	0,31/0,28	14	0,47/0,30	24	0,17/0,10
5	0,15/0,10	15	0,10/0,03	25	0,20/0,10
6	0,27/0,25	16	0,19/0,10	26	0,33/0,11
7	0,21/0,20	17	0,29/0,11	27	0,28/0,16
8	0,35/0,20	18	0,28/0,10	28	0,23/0,19
9	0,45/0,20	19	0,30/0,11	29	0,23/0,20
10	0,15/0,13	20	0,32/0,11	30	0,35/0,09

Домашнее задание р. Тема «Формирование бизнес-плана инновационного проекта, с учетом особенностей инновационной инфраструктуры региона».

1) Сформируйте профиль инновационной инфраструктуры по блокам на основании данных Единого информационно-аналитического портала государственной поддержки инновационного развития бизнеса (<http://innovation.gov.ru/>) и других информационных ресурсов:

Название региона	
Элементы Блока 1	
Элементы Блока 2	
Элементы Блока 3	
Элементы Блока 4	
Элементы Блока 5	

Блок 1 - Производственно-технологический блок, который обеспечивает инновационно активным предприятиям доступ к интеллектуальным, промышленно-производственным и материально-техническим ресурсам и формируют базовые условия для создания и развития инновационного бизнеса;

Блок 2 - Информационный блок, который призван обеспечить для непосредственных участников инновационной деятельности доступ к научно-технической (патентной, справочной, нормативной и др.) информации, коммерческим базам данных, правовым и регламентным документам в области регулирования инновационной сферы;

Блок 3 - Экспертно-консалтинговый блок, ориентированный на оказание профессиональных консультаций в областях маркетинга, налогового планирования, управленческого учета, финансирования, юридических вопросов и др. на всех стадиях жизненного цикла инновационных компаний;

Блок 4 - Кадровый блок, связанный с обеспечением инновационных процессов трудовыми ресурсами, включая подбор необходимого персонала и подготовку необходимых специалистов для реализации инноваций, управления инновационными проектами и проектами НИОКР, в области инновационного предпринимательства и технологического брокерства;

Блок 5 - Инвестиционно-финансовый блок, обеспечивающий финансирование, субсидирование, страхование инновационной деятельности.

2) Создайте свой стартап в рамках существующей инновационной инфраструктуры:

- представьте содержательную характеристику инновационного проекта, учитывающую возможности его реализации в рамках одной из технопарковых структур анализируемого региона;

- составьте краткий бизнес-план или ТЭО инновационного проекта.

3. Методические материалы, определяющие процедуры оценивания

Процедура проведения промежуточной аттестации и текущего контроля успеваемости регламентируется локальным нормативным актом, определяющим порядок осуществления текущего контроля успеваемости и промежуточной аттестации обучающихся.

3.1. Процедура оценивания при проведении промежуточной аттестации обучающихся по дисциплине в форме экзамена и/или дифференцированного зачета (зачета с оценкой)

Промежуточная аттестация по дисциплине в форме дифференцированного зачета (зачета с оценкой) проводится в 6 семестре.

Используются критерии и шкала оценивания, указанные в п.1.2. Оценка выставляется преподавателем интегрально по всем показателям и критериям оценивания.

Ниже приведены правила оценивания формирования компетенций по показателю оценивания «Знания».

Критерий оценивания	Уровень освоения и оценка			
	«2» (неудовлетв.)	«3» (удовлетвор.)	«4» (хорошо)	«5» (отлично)
Знание терминов и определений, понятий	Не знает терминов и определений	Знает термины и определения, но допускает неточности формулировок	Знает термины и определения	Знает термины и определения, может корректно сформулировать их самостоятельно
Знание основных закономерностей и соотношений, принципов	Не знает основные закономерности и соотношения, принципы построения знаний	Знает основные закономерности, соотношения, принципы построения знаний	Знает основные закономерности, соотношения, принципы построения знаний, их интерпретирует и использует	Знает основные закономерности, соотношения, принципы построения знаний, может самостоятельно их получить и использовать
Объём освоенного материала, усвоение всех дидактических единиц (разделов)	Не знает значительной части материала дисциплины	Знает только основной материал дисциплины, не усвоил его деталей	Знает материал дисциплины в объёме	Обладает твёрдым и полным знанием материала дисциплины, владеет дополнительными знаниями
Полнота ответов на проверочные вопросы	Не даёт ответы на большинство вопросов	Даёт неполные ответы на все вопросы	Даёт ответы на вопросы, но не все - полные	Даёт полные, развернутые ответы на поставленные вопросы
Правильность ответов на вопросы	Допускает грубые ошибки при изложении ответа на вопрос	В ответе имеются существенные ошибки	В ответе имеются несущественные неточности	Ответ верен
Чёткость изложения и интерпретации знаний	Излагает знания без логической последовательности	Излагает знания с нарушениями в логической последовательности	Излагает знания без нарушений в логической последовательности	Излагает знания в логической последовательности, самостоятельно их интерпретирует и анализирует

Ниже приведены правила оценивания формирования компетенций по показателю оценивания «Навыки начального уровня».

Критерий оценивания	Уровень освоения и оценка			
	«2» (неудовлетворит.)	«3» (удовлетворительно)	«4» (хорошо)	«5» (отлично)
Навыки выбора методик выполнения заданий	Не может выбрать методику выполнения заданий	Испытывает затруднения по выбору методики выполнения заданий	Без затруднений выбирает стандартную методику выполнения заданий	Применяет теоретические знания для выбора методики выполнения заданий
Навыки выполнения заданий различной сложности	Не имеет навыков выполнения учебных заданий	Имеет навыки выполнения только простых типовых учебных заданий	Имеет навыки выполнения только стандартных учебных заданий	Имеет навыки выполнения как стандартных, так и нестандартных учебных заданий
Навыки самопроверки. Качество сформированных навыков	Допускает грубые ошибки при выполнении заданий, нарушающие логику решения задач	Допускает ошибки при выполнении заданий, нарушения логики решения	Допускает ошибки при выполнении заданий, не нарушающие логику решения	Не допускает ошибок при выполнении заданий
Навыки анализа результатов выполнения заданий, решения задач	Делает некорректные выводы	Испытывает затруднения с формулированием корректных выводов	Делает корректные выводы по результатам решения задачи	Самостоятельно анализирует выполнение заданий
Навыки представления результатов решения задач	Не может проиллюстрировать решение задачи поясняющими схемами, рисунками	Выполняет поясняющие схемы и рисунки небрежно и с ошибками	Выполняет поясняющие рисунки и схемы корректно и понятно	Выполняет поясняющие рисунки и схемы верно и аккуратно

Ниже приведены правила оценивания формирования компетенций по показателю оценивания «Навыки основного уровня».

Критерий оценивания	Уровень освоения и оценка			
	«2» (неудовлетворит.)	«3» (удовлетворительно)	«4» (хорошо)	«5» (отлично)
Навыки анализа результатов выполнения заданий, решения задач	Делает некорректные выводы	Испытывает затруднения с формулированием корректных выводов	Делает корректные выводы по результатам решения задачи	Самостоятельно анализирует выполнение заданий
Навыки обоснования выполнения заданий	Не может обосновать алгоритм выполнения заданий	Испытывает затруднения при обосновании алгоритма выполнения заданий	Обосновывает ход решения задач без затруднений	Грамотно обосновывает ход решения задач

3.2. Процедура оценивания при проведении промежуточной аттестации обучающихся по дисциплине в форме зачета

Промежуточная аттестация по дисциплине в форме зачёта не проводится.

3.3. Процедура оценивания при проведении промежуточной аттестации обучающихся по дисциплине в форме защиты курсовой работы (курсового проекта)

Промежуточная аттестация по дисциплине в форме защиты курсовой работы не проводится.

Приложение 2 к рабочей программе

Шифр	Наименование дисциплины
Б1.О.26	Инновационный менеджмент

Код направления подготовки / специальности	38.03.02
Направление подготовки / специальность	Менеджмент
Наименование ОПОП (направленность / профиль)	Менеджмент в инвестиционно - строительной сфере
Год начала реализации ОПОП	2021
Уровень образования	бакалавриат
Форма обучения	очная
Год разработки/обновления	2021

Перечень учебных изданий и учебно-методических материалов

Печатные учебные издания в НТБ НИУ МГСУ:

№ п/п	Автор, название, место издания, издательство, год издания учебной и учебно-методической литературы, количество страниц	Количество экземпляров печатных изданий в библиотеке НИУ МГСУ
1.	Инновационный менеджмент [Текст] : учебник для академического бакалавриата / под. ред. Л. П. Гончаренко. – 2-е изд., перераб. и доп. - Москва : Юрайт, 2018. - 487 с. : табл. - (Бакалавр. Академический курс). - Библиогр.: с. 484-487 (63 назв.) . - ISBN 978-5-9916-7709-7 :	60
2.	Ю.Н. Кулаков, Т.С.Мещерякова Инновационный менеджмент [Текст] : курс лекций / Ю. Н. Кулаков, Т. С. Мещерякова ; Московский государственный строительный университет ; [рец.: Ю. М. Липницкий, В. И. Прокопьев]. - Москва : МГСУ, 2013. - 153 с., ISBN 978-5-7264-0771-5	25

Электронные учебные издания в электронно-библиотечных системах (ЭБС):

№ п/п	Автор, название, место издания, год издания, количество страниц	Ссылка на учебное издание в ЭБС
1	Инновационный менеджмент : учебник для вузов / под общей редакцией Л. П. Гончаренко. — 2-е изд., перераб. и доп. — Москва : Издательство Юрайт, 2021. — 487 с. — (Высшее образование). — ISBN 978-5-9916-7709-7	https://urait.ru/bcode/469006
2	Хотяшева, О. М. Инновационный менеджмент : учебник и практикум для вузов / О. М. Хотяшева, М. А. Слесарев. — 3-е изд., перераб. и доп. — Москва : Издательство Юрайт, 2021. — 326 с. — (Высшее образование). — ISBN 978-5-534-00347-5	https://urait.ru/bcode/468791

3	Мальцева, С. В. Инновационный менеджмент : учебник для академического бакалавриата / С. В. Мальцева ; ответственный редактор С. В. Мальцева. — Москва : Издательство Юрайт, 2019. — 527 с. — (Высшее образование). — ISBN 978-5-9916-3833-3	https://urait.ru/bcode/425846
4	Кулаков, Ю. Н. Инновационный менеджмент : курс лекций / Ю. Н. Кулаков, Т. С. Мещерякова. — Москва : Московский государственный строительный университет, ЭБС АСВ, 2013. — 154 с. — ISBN 978-5-7264-0771-5	https://www.iprbookshop.ru/20006

Приложение 3 к рабочей программе

Шифр	Наименование дисциплины
Б1.О.26	Инновационный менеджмент

Код направления подготовки / специальности	38.03.02
Направление подготовки / специальность	Менеджмент
Наименование ОПОП (направленность / профиль)	Менеджмент в инвестиционно - строительной сфере
Год начала реализации ОПОП	2021
Уровень образования	бакалавриат
Форма обучения	очная
Год разработки/обновления	2021

Перечень профессиональных баз данных и информационных справочных систем

Наименование	Электронный адрес ресурса
«Российское образование» - федеральный портал	http://www.edu.ru/index.php
Научная электронная библиотека	http://elibrary.ru/defaultx.asp?
Электронная библиотечная система IPRbooks	http://www.iprbookshop.ru/
Федеральная университетская компьютерная сеть России	http://www.runnet.ru/
Информационная система "Единое окно доступа к образовательным ресурсам"	http://window.edu.ru/
Научно-технический журнал по строительству и архитектуре «Вестник МГСУ»	http://www.vestnikmgsu.ru/
Научно-техническая библиотека НИУ МГСУ	http://www.mgsu.ru/resources/Biblioteka/

Приложение 4 к рабочей программе

Шифр	Наименование дисциплины
Б1.О.26	Инновационный менеджмент

Код направления подготовки / специальности	38.03.02
Направление подготовки / специальность	Менеджмент
Наименование ОПОП (направленность / профиль)	Менеджмент в инвестиционно - строительной сфере
Год начала реализации ОПОП	2021
Уровень образования	бакалавриат
Форма обучения	очная
Год разработки/обновления	2021

Материально-техническое и программное обеспечение дисциплины

Наименование специальных помещений и помещений для самостоятельной работы	Оснащенность специальных помещений и помещений для самостоятельной работы	Перечень лицензионного программного обеспечения. Реквизиты подтверждающего документа
Учебные аудитории для проведения учебных занятий, текущего контроля и промежуточной аттестации	Рабочее место преподавателя, рабочие места обучающихся	
<p>Помещение для самостоятельной работы обучающихся</p> <p>Ауд. 41 НТБ на 80 посадочных мест (рабочее место библиотекаря, рабочие места обучающихся)</p>	<p>ИБП GE VH Series VH 700</p> <p>Источник бесперебойного питания РИП-12 (2 шт.)</p> <p>Компьютер/ТИП №5 (2 шт.)</p> <p>Компьютер Тип № 1 (6 шт.)</p> <p>Контрольно-пусковой блок С2000-КПБ (26 шт.)</p> <p>Монитор / Samsung 21,5" S22C200B (80 шт.)</p> <p>Плоттер / HP DJ T770</p> <p>Прибор приемно-контрольный С2000-АСПТ (2 шт.)</p> <p>Принтер / HP LaserJet P2015 DN</p> <p>Принтер /Тип № 4 н/т</p> <p>Принтер HP LJ Pro 400 M401dn</p> <p>Системный блок / Kraftway Credo тип 4 (79</p>	<p>Adobe Acrobat Reader DC (ПО предоставляется бесплатно на условиях OpLic)</p> <p>Adobe Flash Player (ПО предоставляется бесплатно на условиях OpLic)</p> <p>APM Civil Engineering (Договор № 109/9.13_АО НИУ от 09.12.13 (НИУ-13))</p> <p>ArcGIS Desktop (Договор передачи с ЕСРИ СНГ 31 лицензии от 27.01.2016)</p> <p>ArhciCAD [22] (БД; Веб-кабинет или подписка; OpenLicense)</p> <p>AutoCAD [2018] (БД; Веб-кабинет или подписка; OpenLicense)</p> <p>AutoCAD [2020] (БД; Веб-кабинет или подписка; OpenLicense)</p> <p>Autodesk Revit [2018] (БД; Веб-кабинет или подписка; OpenLicense)</p> <p>Autodesk Revit [2020] (БД; Веб-</p>

	шт.) Электронное табло 2000*950	<p>кабинет или подписка; OpenLicense)</p> <p>CorelDRAW [GSX5;55] (Договор № 292/10.11- АО НИУ от 28.11.2011 (НИУ-11))</p> <p>eLearnBrowser [1.3] (Договор ГМЛ-Л-16/03-846 от 30.03.2016)</p> <p>Google Chrome (ПО предоставляется бесплатно на условиях OpLic)</p> <p>Lazarus (ПО предоставляется бесплатно на условиях OpLic)</p> <p>Mathcad [Edu.Prime;3;30] (Договор №109/9.13_АО НИУ от 09.12.13 (НИУ-13))</p> <p>Mathworks Matlab [R2008a;100] (Договор 089/08-ОК(ИОП) от 24.10.2008)</p> <p>Mozilla Firefox (ПО предоставляется бесплатно на условиях OpLic)</p> <p>MS Access [2013;Im] (OpenLicense; Подписка Azure Dev Tools; Б\Д; Веб-кабинет)</p> <p>MS ProjectPro [2013;ImX] (OpenLicense; Подписка Azure Dev Tools; Б\Д; Веб-кабинет)</p> <p>MS VisioPro [2013;ADT] (OpenLicense; Подписка Azure Dev Tools; Б\Д; Веб-кабинет)</p> <p>MS Visual FoxPro [ADT] (OpenLicense; Подписка Azure Dev Tools; Б\Д; Веб-кабинет)</p> <p>nanoCAD СПДС Стройплощадка (Договор бесплатной передачи / партнерство)</p> <p>PascalABC [3.2.0.1311] (ПО предоставляется бесплатно на условиях OpLic)</p> <p>Visual Studio Ent [2015;Imx] (OpenLicense; Подписка Azure Dev Tools; Б\Д; Веб-кабинет)</p> <p>Visual Studio Expr [2008;ImX] (OpenLicense; Подписка Azure Dev Tools; Б\Д; Веб-кабинет)</p> <p>WinPro 7 [ADT] (OpenLicense; Подписка Azure Dev Tools; Б\Д; Веб-кабинет)</p> <p>Компас-3D V14 АЕС (Договор № 109/9.13_АО НИУ от 09.12.13 (НИУ-13))</p> <p>ПК ЛИРА-САПР [2013] (Договор</p>
--	---------------------------------------	---------------------------------------------------------------------------------------------------------------------------------------------------------------------------------------------------------------------------------------------------------------------------------------------------------------------------------------------------------------------------------------------------------------------------------------------------------------------------------------------------------------------------------------------------------------------------------------------------------------------------------------------------------------------------------------------------------------------------------------------------------------------------------------------------------------------------------------------------------------------------------------------------------------------------------------------------------------------------------------------------------------------------------------------------------------------------------------------------------------------------------------------------------------------------------------------------------------------------------------------------------------------------------------------------------------------------------------------------------------------------------------------------------------------------------------------------------------------------------------------------------------------------

<p>Помещение для самостоятельной работы обучающихся</p> <p>Ауд. 59 НТБ на 5 посадочных мест, оборудованных компьютерами (рабочее место библиотекаря, рабочие места обучающихся, рабочее место для лиц с ограниченными возможностями здоровья) Читальный зал на 52 посадочных места</p>	<p>Компьютер / ТИП №5 (4 шт.) Монитор Acer 17" AL1717 (4 шт.) Монитор Samsung 24" S24C450B Системный блок Kraftway Credo KC36 2007 (4 шт.) Системный блок Kraftway Credo KC43 с KSS тип3 Принтер/HP LaserJet P2015 DN Аудиторный стол для инвалидов-колясочников Видеоувеличитель /Optelec ClearNote Джойстик компьютерный беспроводной Клавиатура Clevy с большими кнопками и накладкой (беспроводная) Кнопка компьютерная выносная малая Кнопка компьютерная выносная малая (2 шт.)</p>	<p>№ 109/9.13_АО НИУ от 09.12.13 (НИУ-13))</p> <p>Google Chrome (ПО предоставляется бесплатно на условиях OpLic (не требуется)) Adobe Acrobat Reader DC (ПО предоставляется бесплатно на условиях OpLic (не требуется)) eLearnBrowser [1.3] (Договор ГМЛ-Л-16/03-846 от 30.03.2016) Mozilla Firefox (ПО предоставляется бесплатно на условиях OpLic (лицензия не требуется)) MS OfficeStd [2010; 300] (Договор № 162/10 - АО НИУ от 18.11.2010 (НИУ-10)) Adobe Acrobat Reader [11] (ПО предоставляется бесплатно на условиях OpLic (лицензия не требуется)) K-Lite Codec Pack (ПО предоставляется бесплатно на условиях OpLic (лицензия не требуется))</p>
<p>Помещение для самостоятельной работы обучающихся</p> <p>Ауд. 84 НТБ На 5 посадочных мест, оборудованных компьютерами (рабочее место библиотекаря, рабочие места обучающихся) Читальный зал на 52 посадочных места</p>	<p>Монитор Acer 17" AL1717 (5 шт.) Системный блок Kraftway KW17 2010 (5 шт.)</p>	<p>AutoCAD [2020] (БД; Веб-кабинет или подписка; OpenLicense) Eurosoft STARK [201W;20] (Договор № 089/08-ОК(ИОП) от 24.10.2008) MS OfficeStd [2010; 300] (Договор № 162/10 - АО НИУ от 18.11.2010 (НИУ-10)) nanoCAD СПДС Конструкции (Договор бесплатной передачи / партнерство) WinPro 7 [ADT] (OpenLicense; Подписка Azure Dev Tools; БД; Веб-кабинет) ПК ЛИРА-САПР [2013R5] (ПО предоставляется бесплатно на условиях OpLic (лицензия не требуется))</p>

Федеральное государственное бюджетное образовательное учреждение высшего образования
«**НАЦИОНАЛЬНЫЙ ИССЛЕДОВАТЕЛЬСКИЙ МОСКОВСКИЙ
ГОСУДАРСТВЕННЫЙ СТРОИТЕЛЬНЫЙ УНИВЕРСИТЕТ**»

РАБОЧАЯ ПРОГРАММА

Шифр	Наименование дисциплины
<i>Б1.О.27</i>	<i>Антикризисное управление и риск- менеджмент</i>

Код направления подготовки / специальности	<i>38.03.02</i>
Направление подготовки / специальность	<i>Менеджмент</i>
Наименование (я) ОПОП (направленность / профиль)	<i>Менеджмент в инвестиционно-строительной сфере</i>
Год начала реализации ОПОП	<i>2021</i>
Уровень образования	<i>бакалавриат</i>
Форма обучения	<i>очная</i>
Год разработки/обновления	<i>2021</i>

Разработчики:

должность	ученая степень, звание	ФИО
доцент	к.э.н., доцент	Таскаева Н.Н.

Рабочая программа дисциплины разработана и одобрена кафедрой (структурным подразделением) «Менеджмент и инновации».

Рабочая программа утверждена методической комиссией по УГСН, протокол № 04 от «30» июня 2021 г.

1. Цель освоения дисциплины

Целью освоения дисциплины «Антикризисное управление и риск-менеджмент» является формирование компетенций обучающегося в области теории и практики управления предприятием в условиях предотвращения и/или преодоления кризиса.

Программа составлена в соответствии с требованиями Федерального государственного образовательного стандарта высшего образования по направлению подготовки 38.03.02 Менеджмент.

Дисциплина относится к обязательной части Блока 1 «Дисциплины (модули)» основной профессиональной образовательной программы «Менеджмент в инвестиционно-строительной сфере». Дисциплина является обязательной для изучения обучающегося.

2. Перечень планируемых результатов обучения по дисциплине, соотнесенных с планируемыми результатами освоения образовательной программы

Код и наименование компетенции (результат освоения)	Наименование показателя оценивания (результата обучения по дисциплине)
УК-1- Способен осуществлять поиск, критический анализ и синтез информации, применять системный подход для решения поставленных задач	УК-1.4 Логичное и последовательное изложение выявленной информации со ссылками на информационные ресурсы
	УК-1.5 Выявление системных связей и отношений между изучаемыми явлениями, процессами и/или объектами на основе принятой парадигмы
УК-2- Способен определять круг задач в рамках поставленной цели и выбирать оптимальные способы их решения, исходя из действующих правовых норм, имеющихся ресурсов и ограничений	УК-2.1 Идентификация профильных задач профессиональной деятельности
ОПК-1- Способен решать профессиональные задачи на основе знаний (на промежуточном уровне) экономической, организационной и управленческой теории	ОПК-1.1. Описание содержательных характеристик управления социально-экономическими системами с использованием понятийного аппарата экономической, организационной и управленческой теории
	ОПК-1.2. Формулирование и формализация задач профессиональной деятельности с использованием научного и методического аппарата экономической, организационной и управленческой теории
	ОПК-1.3. Выбор способов, методов и технологий управления с учетом функциональной области
	ОПК-1.4. Выбор основных инструментов управления, показателей оценки эффективности управления, форматов осуществления управленческого процесса
	ОПК-1.5. Решение задач на усвоение понятийного аппарата и понимание логических связей, расчетных и ситуационных задач на основе знаний (на промежуточном уровне) экономической, управленческой и организационной теории
ОПК-2-Способен осуществлять сбор, обработку и анализ данных, необходимых для решения поставленных управленческих задач, с использованием современного инструментария и интеллектуальных информационно-аналитических систем	ОПК-2.1. Определение, систематизация и анализ информации в соответствии с поставленными целями управления для решения задач профессиональной деятельности
	ОПК-2.2. Выбор методов сбора данных, способов и вида их представления в соответствии с поставленными задачами профессиональной деятельности
	ОПК-2.4. Определение качественных характеристик данных, необходимых для решения поставленных управленческих задач
ОПК-3 Способен разрабатывать обоснованные организационно-управленческие решения с учетом их социальной значимости, содействовать их реализации в условиях сложной и динамичной среды и оценивать их последствия	ОПК-3.1. Анализ внешней и внутренней среды состояния и развития социально-экономических систем, выявление ключевых элементов и оценивание их влияния
	ОПК-3.2. Выявление характеристик процесса разработки, принятия и реализации организационно-управленческого решения с учетом конкретной ситуации в деятельности организации
	ОПК-3.3. Формирование организационно-управленческих решений в деятельности организации
	ОПК-3.4. Определение состава контролируемых параметров организационно-управленческого решения
	ОПК-3.5. Выбор методов разработки и принятия оптимальных органи-

	зационно-управленческих решений в деятельности организации
	ОПК-3.6. Выбор методов оценки качества и эффективности управленческих решений
	ОПК-3.7. Выбор организационно-управленческого решения в соответствии с состоянием и перспективами развития управленческой ситуации объекта профессиональной деятельности
	ОПК-3.8. Регламентация процесса разработки, принятия и реализации управленческих решений в деятельности организации
ОПК-4 Способен выявлять и оценивать новые рыночные возможности, разрабатывать бизнес-планы создания и развития новых направлений деятельности и организаций	ОПК-4.2. Анализ факторного пространства деятельности организации и формирования бизнес-моделей ее развития

Код и наименование индикатора достижения компетенции	Наименование показателя оценивания (результата обучения по дисциплине)
УК-1.4 Логичное и последовательное изложение выявленной информации со ссылками на информационные ресурсы	<p>Знает нормативно-законодательную базу антикризисного управления</p> <p>Знает критические статьи бухгалтерской отчетности</p> <p>Знает логику и последовательность изложения бухгалтерской информации с акцентом на критические статьи в форме аналитической записки</p> <p>Имеет навыки (начального уровня) систематизации нормативно-законодательной информации антикризисного управления и риск-менеджмента</p> <p>Имеет навыки (основного уровня) изложения бухгалтерской информации в формате аналитической записки</p>
УК-1.5 Выявление системных связей и отношений между изучаемыми явлениями, процессами и/или объектами на основе принятой парадигмы	<p>Знает структуру и соотношение статей баланса при угрозе банкротства</p> <p>Знает факторы, причины и симптомы кризиса</p> <p>Знает системную связь между факторами, причинами, симптомами и кризисным состоянием предприятия</p> <p>Имеет навыки определения влияния факторов на кризисное состояние предприятия</p> <p>Имеет навыки выявления системных связей между симптомами, причинами и кризисным состоянием предприятия</p>
УК-2.1 Идентификация профильных задач профессиональной деятельности	<p>Знает цели и задачи антикризисного управления и риск-менеджмента</p> <p>Знает функции антикризисного управления и риск-менеджмента</p> <p>Знает основные принципы антикризисного управления и риск-менеджмента</p> <p>Знает элементы и структуру антикризисного управления, и риск-менеджмента</p> <p>Имеет навыки (основного уровня) определения целей и задач антикризисного управления и риск-менеджмента на предприятии</p> <p>Имеет навыки (начального уровня) анализа функционала структурных служб и подразделений предприятия, обеспечивающих разработку и принятие решений в системе антикризисного управления и риск-менеджмента предприятия</p>
ОПК-1.1. Описание содержательных характеристик управления социально-экономическими системами с использованием понятийного аппарата экономической, организационной и управленческой теории	<p>Знает основы формирования финансовых отношений в условиях антикризисного управления и риск-менеджмента на предприятии</p> <p>Знает содержательную характеристику финансовых отношений предприятия в условиях антикризисного управления и риск-менеджмента на предприятии</p> <p>Знает содержательные характеристики финансовой политики предприятия в условиях антикризисного управления и риск-менеджмента на предприятии</p> <p>Имеет навыки (основного уровня) сравнительного анализа при выборе форм финансовых отношений в условиях антикризисного управления и риск-менеджмента на предприятии и направлений обеспечения финансовой устойчивости</p>

<p>ОПК-1.2. Формулирование и формализация задач профессиональной деятельности с использованием научного и методического аппарата экономической, организационной и управленческой теории</p>	<p>Знает цели и задачи антикризисного управления и риск-менеджмента на предприятии Имеет навыки (начального уровня) оценки организационно-правовой структуры предприятия для антикризисного управления и риск-менеджмента на предприятии. Имеет навыки (начального уровня) оценки кризисного состояния предприятия</p>
<p>ОПК-1.3. Выбор способов, методов и технологий управления с учетом функциональной области</p>	<p>Знает способы и методы управления собственным капиталом в условиях кризиса Знает способы и методы управления заемным капиталом при кризисном состоянии предприятия Знает способы и методы управления основным капиталом в условиях кризиса Знает способы и методы управления оборотным капиталом в условиях кризиса Знает способы и методы управления финансовыми активами в условиях кризиса Имеет навыки (начального уровня) определения платежеспособности предприятия Имеет навыки (начального уровня) оценки обеспеченности предприятия собственными средствами Имеет навыки (начального уровня) расчета уровня угрозы банкротства Имеет навыки (начального уровня) оценки вероятности банкротства Имеет навыки (начального уровня) расчета эффективности антикризисных решений</p>
<p>ОПК-1.4. Выбор основных инструментов управления, показателей оценки эффективности управления, форматов осуществления управленческого процесса</p>	<p>Знает критерии оценки финансового состояния предприятия в условиях кризиса Знает методы формирования и распределения капитала в условиях кризиса Имеет навыки (начального уровня) финансового оздоровления предприятия</p>
<p>ОПК-1.5. Решение задач на усвоение понятийного аппарата и понимание логических связей, расчетных и ситуационных задач на основе знаний (на промежуточном уровне) экономической, управленческой и организационной теории</p>	<p>Имеет навыки (начального уровня) проведения антикризисных финансово-экономических расчетов Имеет навыки (начального уровня) разбора ситуационных задач по антикризисному управлению предприятием и процедуре банкротства Имеет навыки (начального уровня) выбора варианта антикризисному управлению предприятием, в том числе в условиях банкротства</p>
<p>ОПК-2.1. Определение, систематизация и анализ информации в соответствии с поставленными целями управления для решения задач профессиональной деятельности</p>	<p>Знает виды и формы представления внешней и внутренней информации Знает источники информации для проведения финансово-экономических расчетов Знает основные элементы информационного обеспечения системы антикризисного управления предприятием и риск-менеджмента Имеет навыки (основного уровня) определения состава, структуры и содержания основных разделов финансовой отчетности Имеет навыки (начального уровня) анализа состава, структуры и содержания основных разделов финансовой отчетности для целей антикризисного управления предприятием</p>
<p>ОПК-2.2. Выбор методов сбора данных, способов и вида их представления в соответствии с поставленными задачами профессиональной деятельности</p>	<p>Знает содержательные характеристики денежных потоков Знает структуру и состав антикризисного финансового плана Знает основные документы для составления антикризисного финансового плана Знает структуру отчета о финансовых результатах Знает структуру отчет о движении денежных средств Знает структуру баланса предприятия Имеет навыки (начального уровня) формирования и анализа денежных потоков при кризисном состоянии предприятия Имеет навыки (начального уровня) оценки эффективности ан-</p>

<p>ОПК-2.4. Определение качественных характеристик данных, необходимых для решения поставленных управленческих задач</p>	<p>антикризисного финансового плана</p> <p>Знает содержание качественных характеристик данных</p> <p>Знает состояние и набор значений качественных переменных</p> <p>Имеет навыки (начального уровня) определения полноты, целостности, точности, актуальности, согласованности, методологической определенности, соответствия форматам и правилам контроля, достоверности и своевременности. данных, необходимых при разработке тактических и стратегических решений в условиях антикризисного управления и риск-менеджмента. на предприятиях.</p>
<p>ОПК-3.1. Анализ внешней и внутренней среды состояния и развития социально-экономических систем, выявление ключевых элементов и оценивание их влияния</p>	<p>Знает показатели состояния внешней и внутренней среды социально-экономических систем</p> <p>Знает критерии кризисного состояния социально-экономических систем</p> <p>Знает факторы кризисного состояния социально-экономических систем</p> <p>Знает условия развития социально-экономических систем</p> <p>Имеет навыки (основного уровня) определения показателей состояния внешней и внутренней среды социально-экономических систем</p> <p>Имеет навыки (начального уровня) критериальной оценки кризисного состояния предприятия</p> <p>Имеет навыки (начального уровня) определения ключевых факторов бескризисного развития предприятия</p>
<p>ОПК-3.2. Выявление характеристик процесса разработки, принятия и реализации организационно-управленческого решения с учетом конкретной ситуации в деятельности организации</p>	<p>Знает различия между кризисным и бескризисным состоянием предприятия</p> <p>Знает организацию процесса разработки антикризисного плана</p> <p>Знает виды и содержание антикризисного финансового плана на разных уровнях кризисного состояния предприятия</p> <p>Знает базовые положения методологии антикризисного планирования</p> <p>Знает процедуры, задачи и этапы антикризисного планирования и процедур банкротства</p> <p>Имеет навыки (начального уровня) разработки антикризисной стратегии предприятия</p>
<p>ОПК-3.3. Формирование организационно-управленческих решений в деятельности организации</p>	<p>Знает законы антикризисного управления и риск-менеджмента</p> <p>Знает комплекс и содержание организационно-управленческих мероприятий</p> <p>Знает инструменты стратегического менеджмента и собственные ресурсы предприятия</p> <p>Имеет навыки (начального уровня) формирования антикризисной команды управления предприятием</p> <p>Имеет навыки (начального уровня) проведения процедур финансового оздоровления предприятия</p> <p>Имеет навыки (начального уровня) формирования комплекса антикризисных мероприятий, направленных на предупреждение кризисных явлений</p> <p>Имеет навыки (начального уровня) антикризисной диагностики предприятия</p> <p>Имеет навыки (начального уровня) разработки текущих и стратегических антикризисных планов и программ.</p> <p>Имеет навыки (начального уровня) контроля кризисного состояния предприятия</p>
<p>ОПК-3.4. Определение состава контролируемых параметров организационно-управленческого решения</p>	<p>Знает основные финансовые показатели в системе антикризисного управления и риск-менеджмента</p> <p>Знает порядок формирования и распределения экономического результата в условиях кризиса</p> <p>Знает показатели кризисного состояния предприятия</p> <p>Знает методику оценки кризисного состояния предприятия</p> <p>Знает показатели риска</p> <p>Знает методику оценки риска и неопределенности</p> <p>Имеет навыки (начального уровня) выбора факторов, влияющих на показатели платежеспособности и обеспеченности соб-</p>

	<p>ственным капиталом</p> <p>Имеет навыки (начального уровня) оценки уровня банкротства предприятия</p> <p>Имеет навыки (начального уровня) оценки риска и неопределенности</p>
ОПК-3.5. Выбор методов разработки и принятия оптимальных организационно-управленческих решений в деятельности организации	<p>Знает подходы к антикризисному управлению</p> <p>Знает методы нейтрализации риска и снижения неопределенности</p> <p>Знает направления преодоления кризиса на предприятия</p> <p>Имеет навыки (начального уровня) оценки результатов антикризисного управления</p> <p>Имеет навыки (начального уровня) оценки эффективности антикризисного управления и риск-менеджмента предприятия</p> <p>Имеет навыки (начального уровня) идентификации рисков, связанных с управлением предприятием</p> <p>Имеет навыки (начального уровня) выбора способов снижения рисков и неопределенности</p> <p>Имеет навыки (начального уровня) оценки финансовой устойчивости и платежеспособности предприятия</p> <p>Имеет навыки (начального уровня) оценки показателей прибыли и рентабельности предприятия</p>
ОПК-3.6. Выбор методов оценки качества и эффективности управленческих решений	<p>Знает методы и модели сопоставления затрат и результатов</p> <p>Знает факторы эффективности антикризисных решений</p> <p>Знает критерии социальной и экономической эффективности антикризисных управленческих решений</p> <p>Имеет навыки (начального уровня) проведения мониторинга и диагностика финансового положения предприятия</p> <p>Имеет навыки (начального уровня) определения затрат и результатов при реструктуризации предприятия, планировании и принятии мер по устранению рисков, снижения издержек предприятия</p> <p>Имеет навыки (начального уровня) определения затрат и результатов при преобразовании организационной структуры и принятия антикризисных решений в кадровой политике</p> <p>Имеет навыки (начального уровня) определения затрат и результатов при проведении процедур слияний и поглощений</p> <p>Имеет навыки (начального уровня) оценки степени достижения поставленных антикризисных целей</p>
ОПК-3.7. Выбор организационно-управленческого решения в соответствии с состоянием и перспективами развития управленческой ситуации объекта профессиональной деятельности	<p>Знает содержательную характеристику жизненного цикла предприятия</p> <p>Знает содержательную характеристику организационно-управленческих решений по предотвращению и преодолению кризисных ситуаций на разных этапах жизненного цикла предприятия</p> <p>Знает соотношение динамики процессов жизненного цикла предприятия и антикризисного управления</p> <p>Имеет навыки (начального уровня) оценки кризисного состояния предприятия в соответствие с этапом его жизненного цикла</p> <p>Имеет навыки (начального уровня) выявления причин кризиса и факторов развития</p> <p>Имеет навыки (начального уровня) разработки управленческих решений в условиях выхода предприятия на рынок, становления и развития, потери конкурентных преимуществ</p>
ОПК-3.8. Регламентация процесса разработки, принятия и реализации управленческих решений в деятельности организации	<p>Знает целевые ориентиры предприятия</p> <p>Знает организационно управленческую структуру предприятия</p> <p>Знает функционал субъектов управления предприятием</p> <p>Знает регламенты, нормативы, организационные требования, инструкций на предприятии</p> <p>Знает требования по формированию команды управления предприятием</p> <p>Знает методы принятия и реализации управленческих решений</p> <p>Имеет навыки (начального уровня) сопоставления целей развития предприятия, его организационно-управленческой структу-</p>

	<p>ры и функционала менеджмента</p> <p>Имеет навыки (начального уровня) выявления причин несоответствия организационно-управленческой структуры и функционала менеджмента</p> <p>Имеет навыки (начального уровня) разработки антикризисных программ и мероприятий</p> <p>Имеет навыки (начального уровня) контроля и мониторинга кризисных ситуаций на предприятии</p>
ОПК-4.2. Анализ факторного пространства деятельности организации и формирования бизнес-моделей ее развития	<p>Знает факторы кризисного состояния предприятия</p> <p>Знает принципы формирования бизнес-модели предприятия</p> <p>Знает особенности трансформации бизнес-модели в кризисных условиях</p> <p>Имеет навыки (начального уровня) экспресс-диагностики факторного пространства деятельности предприятия</p> <p>Имеет навыки (начального уровня) диагностики кризисного состояния предприятия на основе авторских моделей (Альтмана, Бивера, Сайфулина-Садыкова и др.)</p> <p>Имеет навыки (начального уровня) разработки антикризисной стратегии преобразования бизнес-модели предприятия</p> <p>Имеет навыки (начального уровня) разработки программы реструктуризации предприятия</p> <p>Имеет навыки (начального уровня) разработки программы проведения процедур слияний и поглощений</p> <p>Имеет навыки (начального уровня) оценки степени достижения поставленных антикризисных целей</p>

Информация о формировании и контроле результатов обучения представлена в Фонде оценочных средств (Приложение 1).

3. Трудоемкость дисциплины и видов учебных занятий по дисциплине

Общая трудоемкость дисциплины составляет 4 зачетные единицы, 144 академических часов. (1 зачетная единица соответствует 36 академическим часам)

Видами учебных занятий и работы обучающегося по дисциплине могут являться

Обозначение	Виды учебных занятий и работы обучающегося
Л	Лекции
ЛР	Лабораторные работы
ПЗ	Практические занятия
КоП	Компьютерный практикум
КРП	Групповые и индивидуальные консультации по курсовым работам (курсовым проектам)
СР	Самостоятельная работа обучающегося в период теоретического обучения
К	Самостоятельная работа обучающегося и контактная работа обучающегося с преподавателем в период промежуточной аттестации

Структура дисциплины:

Форма обучения - очная

№	Наименование раздела дисциплины	Семестр	Количество часов по видам учебных занятий и работы обучающегося							Форма промежуточной аттестации, текущего контроля успеваемости
			Л	ЛР	ПЗ	КоП	КРП	СР	К	
1.	Управление рисками	7	15	–	10	–	–	44	36	Контрольная работа, р. 1-2
2.	Антикризисное управление	7	15	–	10	–	–			
	Итого:	7	16	–	32	–	16	44	36	Курсовая работа Дифференцированный зачет (зачет с оценкой)

4. Содержание дисциплины, структурированное по видам учебных занятий и разделам

При проведении аудиторных учебных занятий предусмотрено проведение текущего контроля успеваемости:

- В рамках практических занятий предусмотрено выполнение обучающимися контрольной работы.

4.1 Лекции

Форма обучения – очная

№	Наименование раздела дисциплины	Тема и содержание лекций
1	Управление рисками	<p>Тема 1.1. Характеристика риска как объекта управления. Объект управления рисками, цели и задачи. Связь управления рисками с другими областями знания. Событие риска, последствия риска. Объективная природа неопределенности в управлении организацией. Роль неопределенности в развитии организации и формировании риска. Основные причины неопределенности. Виды неопределенности. Критерии принятия решений в различных условиях. Определение риска. Восприятие риска предпринимателями и менеджерами. Риски и кризисы предприятия. Трансформация зоны рисков в зону кризисов. Эволюция парадигм управления рисками. Сравнительная характеристика парадигм управления рисками. Классификация рисков. Виды рисков и характеристика рисков. Рисковый спектр предприятия. Факторы, определяющие уровень рисков.</p> <p>Тема 1.2. Система риск-менеджмента на предприятии. Процесс управления рисками в организации. Понятие и содержание риск-менеджмента. Принципы и формы управления рисками. Функциональные задачи управления рисками. Стратегия и тактика риск-менеджмента. Укрупненная схема процесса управления рисками. Идентификация и анализ риска. Анализ альтернатив управления риском. Методы минимизации негативного влияния неблагоприятных событий. Классификация методов управления рисками.</p> <p>Тема 1.3. Методы прогнозирования, выявления, оценки, анализа рисков. Идентификация и концептуальные направления анализа рисков. Качественный анализ. Количественной оценки. Этапы идентификации и анализа рисков. Методы прогнозирования рисков: сингулярные и комплексные. Методы выявления и анализа рисков. Основные подходы к оценке рисков. Основные методы оценки и анализа рисков в зависимости от видов рисков. Принципы информационного обеспечения системы управления риском. Полезность информации. Эффективность управления риском. Доступность информации. Достоверность информации. Общие группы источников информации при анализе конкретных рисков. Информационная система, обслуживающая процесс управления рисками. Визуализация рисков. Приемы визуализации рисков. Плотность распределения в связи с реализацией предупредительного мероприятия. Концепция приемлемого риска. Пороговые значения риска. Рисковый капитал. Система неопределенностей. Полная неопределенность. Полная определенность. Частичная неопределенность. Критерии определения оптимальности в сфере неопределенности. Определение степени риска. Методы оценки риска: количественный и качественный. Внутренняя норма доходности (IRR); ожидаемая норма доходности (ERR). Коэффициент вариации (CV). Нормальное распределение вероятностей и кривая рисков. Эмпирическая шкала допустимого уровня риска. Кривая рисков. Методы экспертных оценок при определении степени риска. Концепция рисковой стоимости (Value at risk – VAR). Ключевые параметры определения рисковой стоимости (VAR). Объективный метод установления доверительного интервала и временного горизонта. Традиционные техники аппроксимации распределения $Rt(T)$: параметрический метод; моделирование по историческим данным; метод Монте – Карло; анализ сценариев. Использование сценарного планирования при прогнозировании рисков.</p> <p>Тема 1.4. Страхование и самострахование рисков. Методы и инструменты самострахования. Приемы, формы и виды страхования. Экономическое обоснование эффективности страхования и самострахования (метод Хаустона). Модификация метода Хаустона. Страховая премия. Страховой тариф. Структура страхового тарифа. Критические параметры страхового тарифа. Последовательность действий предприятия при прогнозировании эффектив-</p>

№	Наименование раздела дисциплины	Тема и содержание лекций
		<p>ности страхования. Анализ влияния различных условий на целесообразность осуществления страхования.</p> <p>Тема 1.5. Методы воздействия на риски. Классификация методов управления рисками. Выбор методов управления риском. Исполнение выбранного метода управления риском. Мониторинг результатов и совершенствование системы управления риском. Методы управления рисками (четыре группы). Методы уклонения от риска. Схема методов управления рисками. Ограничения применения методов управления рисками. Основные контракты, заключаемые при передаче риска. Методы локализации и диссипации риска. Диверсификация, как разновидность методов диссипации риска. Виды диверсификации. Объединение рисков. Методы компенсации риска, как упреждающие методы управления рисками.</p>
2	Антикризисное управление	<p>Тема 2.1. Сущность и закономерности кризисных состояний предприятий Сущность явления банкротства предприятий в современных условиях. Предприятие-должник. Несостоятельное предприятие. Неплатежеспособное предприятие. Предприятие-банкрот. Простая и злостная несостоятельность. Преднамеренное и фиктивное банкротство. Социальное и цепное банкротство. История отношений по поводу банкротства предприятий. Жесткий, осмотнительный, справедливый, гуманный и консолидационный периоды. Антикризисная политика в развитых странах. Институт банкротства в дореволюционной России. Закономерности кризисных явлений в экономике. Цикличность. Экономические циклы. Циклическое спиралевидное развитие. Регулярные и нерегулярные кризисы. Промежуточные, частичные, отраслевые, и структурные кризисы. Антикризисное регулирование. Антикризисное управление. Жизненный цикл предприятия. Характеристика глубины кризисного состояния предприятия. Симптомы и стадии банкротства. Допустимое банкротство. Критическое банкротство. Катастрофическое банкротство. Скрытое банкротство. Финансовая неустойчивость. Явная юридически очевидная несостоятельность. Факторы, обуславливающие цикличность развития предприятий. Факторы экономического состояния предприятия и конъюнктура. Факторы внешние и внутренние, объективные и субъективные, экономические, социальные, правовые, природно-климатические, экологические, рыночные, научно-технические, организационные. Факторы, влияющие на обращение.</p> <p>Тема 2.2 Антикризисное регулирование состояния предприятий. Роль и функции антикризисного регулирования. Система антикризисного регулирования. Ее элементы и механизмы. Стратегия антикризисного регулирования. Политика антикризисного регулирования. Технологии антикризисного регулирования. Принципы антикризисного регулирования. Законодательная база антикризисного регулирования. Участники антикризисного регулирования. Меры антикризисного регулирования. Профилактические меры по предотвращению банкротства. Меры, применяемые к предприятиям-банкротам. Политика предупреждения кризиса. Политика преодоления кризиса в шадящем режиме. Политика жесткого следования нормам законодательства. Внесудебная, судебная и арбитражная санация. Реструктуризация предприятия. Реструктуризация имущества. Реструктуризация долга. Мониторинг состояния предприятий. Мониторинг финансового состояния предприятия. Меры, принимаемые к предприятиям-банкротам. Наблюдение. Внешнее управление. Мировое соглашение. Конкурсное производство. Конкурсная масса. Очередность кредиторов. Арбитражный управляющий. Установление задолженности кредиторов. Комитет кредиторов. Промежуточный и ликвидационный балансы. Упорядоченная и принудительная ликвидационная стоимость имущества. Деятельность антикризисного управляющего. Антикризисный управляющий. Арбитражный управляющий. Пути преодоления негативных социально-экономических последствий банкротства.</p> <p>Тема 2.3. Антикризисное управление на предприятии. Причины несостоятельности отечественных предприятий. Массовое и специфическое банкротство предприятий. Скрытое банкротство. Отрицательное воздействие на деятельность предприятий внутренних и внешних факторов. Система антикризисного менеджмента. Понятие антикризисного управления. Антикризисная стратегия предприятия. Антикризисная политика предприятия. Антикризисное прогнозирование. Программа по финансовому оздоровлению предприятия. Методы и методика диагностики состояния предприятия. Технология диа-</p>

№	Наименование раздела дисциплины	Тема и содержание лекций
		гностики. Диагностика статического состояния. Диагностика процесса. Экспресс-диагностика. Проблемная диагностика. Коэффициенты текущей ликвидности, утраты и восстановления платежеспособности, автономии, обеспеченности собственными оборотными средствами. Система антикризисного управления. Антикризисная процедура. Процедура-донор. Процедура-реципиент. Антикризисный процесс. Методы сглаживания негативных тенденций в развитии предприятия. Технология антикризисного прорыва. Стратегия выживания. Стратегия прорыва. Защитная политика. Наступательная политика. Профилактика банкротства в управлении предприятием. Инновации. Технология управления по результатам. Профилактические меры против несостоятельности предприятий.
		Итого

4.2 Лабораторные работы

Не предусмотрено учебным планом.

4.3 Практические занятия

Форма обучения – очная

№	Наименование раздела дисциплины	Тема и содержание занятия
1	Управление рисками.	<p>Тема. Характеристика риска как объекта управления</p> <ol style="list-style-type: none"> 1. Определение рисков, которые на предприятии переросли в кризис. 2. Определение и ранжирование рисков. 3. Заполнение матрицы решений о снижении уровня выявленных ранее рисков на основании существующей практики или собственного мнения. <p>Тема. Система риск-менеджмента на предприятии</p> <ol style="list-style-type: none"> 1. Выбор и описание стратегии управления риском. 2. Выбор и обоснование формы управления рисками: <ul style="list-style-type: none"> – адаптивной; – активной; – консервативной. 3. Культура управления рисками на предприятии. <p>Тема. Методы прогнозирования, выявления, оценки, анализа рисков</p> <ol style="list-style-type: none"> 1. Проведение SWOT-анализа, заполнение таблицы и установление видов рисков. 2. Объединение выявленных рисков в классификационные группы; используя эвристические методы. Оцените и проанализируйте риски; установите минимальные и максимальные риски; составьте розы и/или спирали рисков по классификационным группам (диапазон оценки установите самостоятельно). 3. Составьте матрицу (карту) рисков, заполнив ячейки наименованием частных рисков Риски установить и указать в разрезе бизнес-единиц, бизнес-процессов и т.п. (разрез установить самостоятельно). 4. На основе представленных исходных данных оцените риски и примите решение о выборе проекта с наименьшим риском. 5. Разработайте сценарий возможного развития предприятия или интересующих (актуальных) ситуаций, спрогнозируйте и выявите наиболее существенные риски, выработайте решения о поведении риск-менеджеров 6. Решение задач на оценку рисков разными методами. <p>Тема. Страхование и самострахование рисков</p> <ol style="list-style-type: none"> 1. На основе результатов деятельности предприятия оцените эффективность (целесообразность) использования инструментов страховой защиты 2. На основе официальных отчетных данных о деятельности 3 страховых компаний осуществите процедуру выбора страховой компании. Выбор аргументируйте. <p>Тема. Методы воздействия на риски</p> <ol style="list-style-type: none"> 1. Оцените возможность применения рассмотренных методов воздействия

№	Наименование раздела дисциплины	Тема и содержание занятия
		на риски к выявленным ранее рискам предприятия. 2. Заполните предлагаемую матрицу решений о снижении уровня выявленных ранее рисков с учетом внешних и внутренних факторов и существующих методов воздействия на риски предприятия 3. Написание контрольной работы. Анализ результатов написания контрольной работы.
2	Антикризисное управление.	<p>Тема. Сущность и закономерности кризисных состояний предприятий.</p> <ol style="list-style-type: none"> 1. Причины возникновения кризиса 2. Классификация кризисов 3. Кризисы в тенденциях управления предприятием 4. Анализ финансового состояния предприятия 5. Анализ утраты и восстановления платежеспособности предприятия 6. Факторные модели диагностики банкротства 7. Формирование рекомендаций по выходу из кризиса <p>Тема. Антикризисное регулирование состояния предприятий</p> <ol style="list-style-type: none"> 1. Определение количественных и качественных показателей в составе управленческой диагностики 2. Жизненный цикл предприятия и антикризисное регулирование 3. Субъекты антикризисного регулирования 4. Нормативно-законодательная основа регулирования кризисов 5. Закон «О несостоятельности (банкротстве) 6. Финансовое оздоровление предприятия <p>Тема. Антикризисное управление на предприятии</p> <ol style="list-style-type: none"> 1. Расчет показателей финансовой диагностики предприятия в условиях антикризисного управления. 2. Анализ особенностей кризисной ситуации предприятий инвестиционно-строительной сферы. 3. Разработка комплекта документов, сопровождающих процесс банкротства

4.4 Компьютерные практикумы

Не предусмотрено учебным планом.

4.5 Групповые и индивидуальные консультации по курсовым работам (курсовым проектам)

На групповых и индивидуальных консультациях по курсовым работам осуществляется контактная работа обучающегося по вопросам выполнения курсовой работы. Консультации проводятся в аудиториях и/или через электронную информационную образовательную среду. При проведении консультаций преподаватель осуществляет контроль хода выполнения обучающимся курсовой работы.

4.6 Самостоятельная работа обучающегося в период теоретического обучения

Самостоятельная работа обучающегося в период теоретического обучения включает в себя:

- самостоятельную подготовку к учебным занятиям, включая подготовку к аудиторным формам текущего контроля успеваемости;
- выполнение курсовой работы;
- самостоятельную подготовку к промежуточной аттестации.

В таблице указаны темы для самостоятельного изучения обучающимся:

Форма обучения – очная

№	Наименование раздела дисциплины	Темы для самостоятельного изучения
1.	Управление рисками	Темы для самостоятельного изучения соответствуют темам аудиторных учебных занятий.
2.	Антикризисное управление	Темы для самостоятельного изучения соответствуют темам аудиторных учебных занятий.

4.7 Самостоятельная работа обучающегося и контактная работа обучающегося с преподавателем в период промежуточной аттестации

Работа обучающегося в период промежуточной аттестации включает в себя подготовку к формам промежуточной аттестации (к дифференцированному зачету (зачету с оценкой), защите курсовой работы), а также саму промежуточную аттестацию.

5. Оценочные материалы по дисциплине

Фонд оценочных средств по дисциплине приведен в Приложении 1 к рабочей программе дисциплины.

Оценочные средства для проведения промежуточной аттестации, а также текущего контроля по дисциплине хранятся на кафедре (структурном подразделении), ответственной за преподавание данной дисциплины.

6. Учебно-методическое и материально-техническое обеспечение дисциплины

Основные принципы осуществления учебной работы обучающихся изложены в локальных нормативных актах, определяющих порядок организации контактной работы и порядок самостоятельной работы обучающихся. Организация учебной работы обучающихся на аудиторных учебных занятиях осуществляется в соответствии с п. 3.

6.1 Перечень учебных изданий и учебно-методических материалов для освоения дисциплины

Для освоения дисциплины обучающийся может использовать учебные издания и учебно-методические материалы, имеющиеся в научно-технической библиотеке НИУ МГСУ и/или размещенные в Электронных библиотечных системах.

Актуальный перечень учебных изданий и учебно-методических материалов представлен в Приложении 2 к рабочей программе дисциплины.

6.2 Перечень профессиональных баз данных и информационных справочных систем

При осуществлении образовательного процесса по дисциплине используются профессиональные базы данных и информационных справочных систем, перечень которых указан в Приложении 3 к рабочей программе дисциплины.

6.3 Перечень материально-технического, программного обеспечения освоения дисциплины

Учебные занятия по дисциплине проводятся в помещениях, оснащенных соответствующим оборудованием и программным обеспечением.

Перечень материально-технического и программного обеспечения дисциплины приведен в Приложении 4 к рабочей программе дисциплины.

Приложение 1 к рабочей программе

Шифр	Наименование дисциплины
Б1.О.27	Антикризисное управление и риск-менеджмент

Код направления подготовки / специальности	38.03.02
Направление подготовки / специальность	Менеджмент
Наименование (я) ОПОП (направленность / профиль)	Менеджмент в инвестиционно-строительной сфере
Год начала реализации ОПОП	2021
Уровень образования	бакалавриат
Форма обучения	очная
Год разработки/обновления	2021

ФОНД ОЦЕНОЧНЫХ СРЕДСТВ

1. Описание показателей и критериев оценивания компетенций, описание шкал оценивания

Оценивание формирования компетенций производится на основе показателей оценивания, указанных в п.2. рабочей программы и в п.1.1 ФОС.

Связь компетенций и показателей оценивания приведена в п.2 рабочей программы.

1.1. Описание формирования и контроля показателей оценивания

Оценивание уровня освоения обучающимся компетенций осуществляется с помощью форм промежуточной аттестации и текущего контроля. Формы промежуточной аттестации и текущего контроля успеваемости по дисциплине, с помощью которых производится оценивание, указаны в учебном плане и в п.3 рабочей программы.

В таблице приведена информация о формировании результатов обучения по дисциплине, разделам дисциплины, а также о контроле показателей оценивания компетенций формами оценивания.

Наименование показателя оценивания (результата обучения по дисциплине)	Номера разделов дисциплины	Формы оценивания (формы промежуточной аттестации, текущего контроля успеваемости)
Знает нормативно-законодательную базу антикризисного управления	1,2	Контрольная работа. Курсовая работа. Дифференцированный зачет (зачет с оценкой)
Знает критические статьи бухгалтерской отчетности	2	Контрольная работа. Курсовая работа. Дифференцированный зачет (зачет с оценкой)
Знает логику и последовательность изложения бухгалтерской информации с акцентом на критические статьи в форме аналитической записки	1,2	Контрольная работа. Курсовая работа. Дифференцированный зачет (зачет с оценкой)
Имеет навыки (начального уровня) систематизации нормативно-законодательной информации антикризисного управления и риск-менеджмента	1,2	Контрольная работа. Курсовая работа. Дифференцированный зачет (зачет с оценкой)
Имеет навыки (основного уровня) изложения бухгалтерской информации в формате аналитической записки	1,2	Контрольная работа. Курсовая работа. Дифференцированный зачет (зачет с оценкой)
Знает структуру и соотношение статей баланса при угрозе банкротства	1,2	Контрольная работа. Курсовая работа. Дифференцированный зачет (зачет с оценкой)
Знает факторы, причины и симптомы кризиса	1,2	Контрольная работа. Курсовая работа. Дифференцированный зачет (зачет с оценкой)

Знает системную связь между факторами, причинами, симптомами и кризисным состоянием предприятия	2	Контрольная работа. Курсовая работа. Дифференцированный зачет (зачет с оценкой)
Имеет навыки определения влияния факторов на кризисное состояние предприятия	1,2	Контрольная работа. Курсовая работа. Дифференцированный зачет (зачет с оценкой)
Имеет навыки выявления системных связей между симптомами, причинами и кризисным состоянием предприятия	1,2	Контрольная работа. Курсовая работа. Дифференцированный зачет (зачет с оценкой)
Знает цели и задачи антикризисного управления и риск-менеджмента	1,2	Контрольная работа. Курсовая работа. Дифференцированный зачет (зачет с оценкой)
Знает функции антикризисного управления и риск-менеджмента	1,2	Контрольная работа. Курсовая работа. Дифференцированный зачет (зачет с оценкой)
Знает основные принципы антикризисного управления и риск-менеджмента	1,2	Контрольная работа. Курсовая работа. Дифференцированный зачет (зачет с оценкой)
Знает элементы и структуру антикризисного управления, и риск-менеджмента	1,2	Контрольная работа. Курсовая работа. Дифференцированный зачет (зачет с оценкой)
Имеет навыки (основного уровня) определения целей и задач антикризисного управления и риск-менеджмента на предприятии	1,2	Контрольная работа. Курсовая работа. Дифференцированный зачет (зачет с оценкой)
Имеет навыки (начального уровня) анализа функционала структурных служб и подразделений предприятия, обеспечивающих разработку и принятие решений в системе антикризисного управления и риск-менеджмента предприятия	1,2	Контрольная работа. Курсовая работа. Дифференцированный зачет (зачет с оценкой)
Знает основы формирования финансовых отношений в условиях антикризисного управления и риск-менеджмента на предприятии	1,2	Контрольная работа. Курсовая работа. Дифференцированный зачет (зачет с оценкой)
Знает содержательную характеристику финансовых отношений предприятия в условиях антикризисного управления и риск-менеджмента на предприятии	1,2	Контрольная работа. Курсовая работа. Дифференцированный зачет (зачет с оценкой)
Знает содержательные характеристики финансовой политики предприятия в условиях антикризисного управления и риск-менеджмента на предприятии	1,2	Контрольная работа. Курсовая работа. Дифференцированный зачет (зачет с оценкой)
Имеет навыки (основного уровня) сравнительного анализа при выборе форм финансовых отношений в условиях антикризисного управления и риск-менеджмента на предприятии и направлений обеспечения финансовой устойчивости	1,2	Контрольная работа. Курсовая работа. Дифференцированный зачет (зачет с оценкой)
Знает цели и задачи антикризисного управления и риск-менеджмента на предприятии	1,2	Контрольная работа. Курсовая работа. Дифференцированный зачет (зачет с оценкой)
Имеет навыки (начального уровня) оценки организационно-правовой структуры предприятия для антикризисного управления и риск-менеджмента на предприятии.	1,2	Контрольная работа. Курсовая работа. Дифференцированный зачет (зачет с оценкой)
Имеет навыки (начального уровня) оценки кризисного состояния предприятия	1,2	Контрольная работа. Курсовая работа. Дифференцированный зачет (зачет с оценкой)
Знает способы и методы управления собственным капиталом в условиях кризиса	2	Контрольная работа. Курсовая работа. Дифференцированный зачет (зачет с оценкой)
Знает способы и методы управления заемным капиталом при кризисном состоянии предприятия	2	Контрольная работа. Курсовая работа. Дифференцированный зачет (зачет с оценкой)

Знает способы и методы управления основным капиталом в условиях кризиса	2	Контрольная работа. Курсовая работа. Дифференцированный зачет (зачет с оценкой)
Знает способы и методы управления оборотным капиталом в условиях кризиса	2	Контрольная работа. Курсовая работа. Дифференцированный зачет (зачет с оценкой)
Знает способы и методы управления финансовыми активами в условиях кризиса	2	Контрольная работа. Курсовая работа. Дифференцированный зачет (зачет с оценкой)
Имеет навыки (начального уровня) определения платежеспособности предприятия	2	Контрольная работа. Курсовая работа. Дифференцированный зачет (зачет с оценкой)
Имеет навыки (начального уровня) оценки обеспеченности предприятия собственными средствами	2	Контрольная работа. Курсовая работа. Дифференцированный зачет (зачет с оценкой)
Имеет навыки (начального уровня) расчета уровня угрозы банкротства	2	Контрольная работа. Курсовая работа. Дифференцированный зачет (зачет с оценкой)
Имеет навыки (начального уровня) оценки вероятности банкротства	2	Контрольная работа. Курсовая работа. Дифференцированный зачет (зачет с оценкой)
Имеет навыки (начального уровня) расчета эффективности антикризисных решений	2	Контрольная работа. Курсовая работа. Дифференцированный зачет (зачет с оценкой)
Знает критерии оценки финансового состояния предприятия в условиях кризиса	2	Контрольная работа. Курсовая работа. Дифференцированный зачет (зачет с оценкой)
Знает методы формирования и распределения капитала в условиях кризиса	2	Контрольная работа. Курсовая работа. Дифференцированный зачет (зачет с оценкой)
Имеет навыки (начального уровня) финансового оздоровления предприятия	2	Контрольная работа. Курсовая работа. Дифференцированный зачет (зачет с оценкой)
Имеет навыки (начального уровня) проведения антикризисных финансово-экономических расчетов	2	Контрольная работа. Курсовая работа. Дифференцированный зачет (зачет с оценкой)
Имеет навыки (начального уровня) разбора ситуационных задач по антикризисному управлению предприятием и процедуре банкротства	2	Контрольная работа. Курсовая работа. Дифференцированный зачет (зачет с оценкой)
Имеет навыки (начального уровня) выбора варианта антикризисному управлению предприятием, в том числе в условиях банкротства	2	Контрольная работа. Курсовая работа. Дифференцированный зачет (зачет с оценкой)
Знает виды и формы представления внешней и внутренней информации	1,2	Контрольная работа. Курсовая работа. Дифференцированный зачет (зачет с оценкой)
Знает источники информации для проведения финансово-экономических расчетов	1,2	Контрольная работа. Курсовая работа. Дифференцированный зачет (зачет с оценкой)
Знает основные элементы информационного обеспечения системы антикризисного управления предприятием и риск-менеджмента	1,2	Контрольная работа. Курсовая работа. Дифференцированный зачет (зачет с оценкой)
Имеет навыки (основного уровня) определения состава, структуры и содержания основных разделов финансовой отчетности	2	Контрольная работа. Курсовая работа. Дифференцированный зачет (зачет с оценкой)
Имеет навыки (начального уровня) анализа состава, структуры и содержания основных разделов финансовой отчетности для целей антикризисного управления предприятием	2	Контрольная работа. Курсовая работа. Дифференцированный зачет (зачет с оценкой)
Знает содержательные характеристики денежных потоков	2	Контрольная работа. Курсовая работа. Дифференцированный зачет (зачет с оценкой)
Знает структуру и состав антикризисного фи-	2	Контрольная работа. Курсовая рабо-

нансового плана		та. Дифференцированный зачет (зачет с оценкой)
Знает основные документы для составления антикризисного финансового плана	,2	Контрольная работа. Курсовая работа. Дифференцированный зачет (зачет с оценкой)
Знает структуру отчета о финансовых результатах	2	Контрольная работа. Курсовая работа. Дифференцированный зачет (зачет с оценкой)
Знает структуру отчет о движении денежных средств	2	Контрольная работа. Курсовая работа. Дифференцированный зачет (зачет с оценкой)
Знает структуру баланса предприятия	2	Контрольная работа. Курсовая работа. Дифференцированный зачет (зачет с оценкой)
Имеет навыки (начального уровня) формирования и анализа денежных потоков при кризисном состоянии предприятия	2	Контрольная работа. Курсовая работа. Дифференцированный зачет (зачет с оценкой)
Имеет навыки (начального уровня) оценки эффективности антикризисного финансового плана	2	Контрольная работа. Курсовая работа. Дифференцированный зачет (зачет с оценкой)
Знает содержание качественных характеристик данных	2	Контрольная работа. Курсовая работа. Дифференцированный зачет (зачет с оценкой)
Знает состояние и набор значений качественных переменных	2	Контрольная работа. Курсовая работа. Дифференцированный зачет (зачет с оценкой)
Имеет навыки (начального уровня) определения полноты, целостности, точности, актуальности, согласованности, методологической определенности, соответствия форматам и правилам контроля, достоверности и своевременности. данных, необходимых при разработке тактических и стратегических решений в условиях антикризисного управления и риск-менеджмента. на предприятиях.	1,2	Контрольная работа. Курсовая работа. Дифференцированный зачет (зачет с оценкой)
Знает показатели состояния внешней и внутренней среды социально-экономических систем	1,2	Контрольная работа. Курсовая работа. Дифференцированный зачет (зачет с оценкой)
Знает критерии кризисного состояния социально-экономических систем	1,2	Контрольная работа. Курсовая работа. Дифференцированный зачет (зачет с оценкой)
Знает факторы кризисного состояния социально-экономических систем	1,2	Контрольная работа. Курсовая работа. Дифференцированный зачет (зачет с оценкой)
Знает условия развития социально-экономических систем	1,2	Контрольная работа. Курсовая работа. Дифференцированный зачет (зачет с оценкой)
Имеет навыки (основного уровня) определения показателей состояния внешней и внутренней среды социально-экономических систем	1,2	Контрольная работа. Курсовая работа. Дифференцированный зачет (зачет с оценкой)
Имеет навыки (начального уровня) критериальной оценки кризисного состояния предприятия	1,2	Контрольная работа. Курсовая работа. Дифференцированный зачет (зачет с оценкой)
Имеет навыки (начального уровня) определения ключевых факторов бескризисного развития предприятия	2	Контрольная работа. Курсовая работа. Дифференцированный зачет (зачет с оценкой)
Знает различия между кризисным и бескризисным состоянием предприятия	2	Контрольная работа. Курсовая работа. Дифференцированный зачет (зачет с оценкой)
Знает организацию процесса разработки антикризисного плана	2	Контрольная работа. Курсовая работа. Дифференцированный зачет (зачет с оценкой)

Знает виды и содержание антикризисного финансового плана на разных уровнях кризисного состояния предприятия	2	Контрольная работа. Курсовая работа. Дифференцированный зачет (зачет с оценкой)
Знает базовые положения методологии антикризисного планирования	2	Контрольная работа. Курсовая работа. Дифференцированный зачет (зачет с оценкой)
Знает процедуры, задачи и этапы антикризисного планирования и процедур банкротства	2	Контрольная работа. Курсовая работа. Дифференцированный зачет (зачет с оценкой)
Имеет навыки (начального уровня) разработки антикризисной стратегии предприятия	2	Контрольная работа. Курсовая работа. Дифференцированный зачет (зачет с оценкой)
Знает законы антикризисного управления и риск-менеджмента	1,2	Контрольная работа. Курсовая работа. Дифференцированный зачет (зачет с оценкой)
Знает комплекс и содержание организационно-управленческих мероприятий	1,2	Контрольная работа. Курсовая работа. Дифференцированный зачет (зачет с оценкой)
Знает инструменты стратегического менеджмента и собственные ресурсы предприятия	1,2	Контрольная работа. Курсовая работа. Дифференцированный зачет (зачет с оценкой)
Имеет навыки (начального уровня) формирования антикризисной команды управления предприятием	2	Контрольная работа. Курсовая работа. Дифференцированный зачет (зачет с оценкой)
Имеет навыки (начального уровня) проведения процедур финансового оздоровления предприятия	,2	Контрольная работа. Курсовая работа. Дифференцированный зачет (зачет с оценкой)
Имеет навыки (начального уровня) формирования комплекса антикризисных мероприятий, направленных на предупреждение кризисных явлений	1,2	Контрольная работа. Курсовая работа. Дифференцированный зачет (зачет с оценкой)
Имеет навыки (начального уровня) антикризисной диагностики предприятия	2	Контрольная работа. Курсовая работа. Дифференцированный зачет (зачет с оценкой)
Имеет навыки (начального уровня) разработки текущих и стратегических антикризисных планов и программ	2	Контрольная работа. Курсовая работа. Дифференцированный зачет (зачет с оценкой)
Имеет навыки (начального уровня) контроля кризисного состояния предприятия	2	Контрольная работа. Курсовая работа. Дифференцированный зачет (зачет с оценкой)
Знает основные финансовые показатели в системе антикризисного управления и риск-менеджмента	1,2	Контрольная работа. Курсовая работа. Дифференцированный зачет (зачет с оценкой)
Знает порядок формирования и распределения экономического результата в условиях кризиса	1,2	Контрольная работа. Курсовая работа. Дифференцированный зачет (зачет с оценкой)
Знает показатели кризисного состояния предприятия	1,2	Контрольная работа. Курсовая работа. Дифференцированный зачет (зачет с оценкой)
Знает методику оценки кризисного состояния предприятия	1,2	Контрольная работа. Курсовая работа. Дифференцированный зачет (зачет с оценкой)
Знает показатели риска	1,2	Контрольная работа. Курсовая работа. Дифференцированный зачет (зачет с оценкой)
Знает методику оценки риска и неопределенности	1,2	Контрольная работа. Курсовая работа. Дифференцированный зачет (зачет с оценкой)
Имеет навыки (начального уровня) выбора факторов, влияющих на показатели платежеспособности и обеспеченности собственным капиталом	2	Контрольная работа. Курсовая работа. Дифференцированный зачет (зачет с оценкой)

Имеет навыки (начального уровня) оценки уровня банкротства предприятия	2	Контрольная работа. Курсовая работа. Дифференцированный зачет (зачет с оценкой)
Имеет навыки (начального уровня) оценки риска и неопределенности	1,2	Контрольная работа. Курсовая работа. Дифференцированный зачет (зачет с оценкой)
Знает подходы к антикризисному управлению	2	Контрольная работа. Курсовая работа. Дифференцированный зачет (зачет с оценкой)
Знает методы нейтрализации риска и снижения неопределенности	1,2	Контрольная работа. Курсовая работа. Дифференцированный зачет (зачет с оценкой)
Знает направления преодоления кризиса на предприятия	1,2	Контрольная работа. Курсовая работа. Дифференцированный зачет (зачет с оценкой)
Имеет навыки (начального уровня) оценки результатов антикризисного управления	2	Контрольная работа. Курсовая работа. Дифференцированный зачет (зачет с оценкой)
Имеет навыки (начального уровня) оценки эффективности антикризисного управления и риск-менеджмента предприятия	1,2	Контрольная работа. Курсовая работа. Дифференцированный зачет (зачет с оценкой)
Имеет навыки (начального уровня) идентификации рисков, связанных с управлением предприятием	1,2	Контрольная работа. Курсовая работа. Дифференцированный зачет (зачет с оценкой)
Имеет навыки (начального уровня) выбора способов снижения рисков и неопределенности	1,2	Контрольная работа. Курсовая работа. Дифференцированный зачет (зачет с оценкой)
Имеет навыки (начального уровня) оценки финансовой устойчивости и платежеспособности предприятия	2	Контрольная работа. Курсовая работа. Дифференцированный зачет (зачет с оценкой)
Имеет навыки (начального уровня) оценки показателей прибыли и рентабельности предприятия	,2	Контрольная работа. Курсовая работа. Дифференцированный зачет (зачет с оценкой)
Знает методы и модели сопоставления затрат и результатов	2	Контрольная работа. Курсовая работа. Дифференцированный зачет (зачет с оценкой)
Знает факторы эффективности антикризисных решений	2	Контрольная работа. Курсовая работа. Дифференцированный зачет (зачет с оценкой)
Знает критерии социальной и экономической эффективности антикризисных управленческих решений	2	Контрольная работа. Курсовая работа. Дифференцированный зачет (зачет с оценкой)
Имеет навыки (начального уровня) проведения мониторинга и диагностика финансового положения предприятия	2	Контрольная работа. Курсовая работа. Дифференцированный зачет (зачет с оценкой)
Имеет навыки (начального уровня) определения затрат и результатов при реструктуризации предприятия, планировании и принятии мер по устранению рисков, снижения издержек предприятия	2	Контрольная работа. Курсовая работа. Дифференцированный зачет (зачет с оценкой)
Имеет навыки (начального уровня) определения затрат и результатов при преобразовании организационной структуры и принятия антикризисных решений в кадровой политике	2	Контрольная работа. Курсовая работа. Дифференцированный зачет (зачет с оценкой)
Имеет навыки (начального уровня) определения затрат и результатов при проведении процедур слияний и поглощений	2	Контрольная работа. Курсовая работа. Дифференцированный зачет (зачет с оценкой)
Имеет навыки (начального уровня) оценки степени достижения поставленных антикризисных целей	2	Контрольная работа. Курсовая работа. Дифференцированный зачет (зачет с оценкой)
Знает содержательную характеристику жизненного цикла предприятия	2	Контрольная работа. Курсовая работа. Дифференцированный зачет (зачет с оценкой)

		чет с оценкой)
Знает содержательную характеристику организационно-управленческих решений по предотвращению и преодолению кризисных ситуаций на разных этапах жизненного цикла предприятия	2	Контрольная работа. Курсовая работа. Дифференцированный зачет (зачет с оценкой)
Знает соотношение динамики процессов жизненного цикла предприятия и антикризисного управления	2	Контрольная работа. Курсовая работа. Дифференцированный зачет (зачет с оценкой)
Имеет навыки (начального уровня) оценки кризисного состояния предприятия в соответствии с этапом его жизненного цикла	2	Контрольная работа. Курсовая работа. Дифференцированный зачет (зачет с оценкой)
Имеет навыки (начального уровня) выявления причин кризиса и факторов развития	1,2	Контрольная работа. Курсовая работа. Дифференцированный зачет (зачет с оценкой)
Имеет навыки (начального уровня) разработки управленческих решений в условиях выхода предприятия на рынок, становления и развития, потери конкурентных преимуществ	1,2	Контрольная работа. Курсовая работа. Дифференцированный зачет (зачет с оценкой)
Знает целевые ориентиры предприятия	2	Контрольная работа. Курсовая работа. Дифференцированный зачет (зачет с оценкой)
Знает организационно управленческую структуру предприятия	2	Контрольная работа. Курсовая работа. Дифференцированный зачет (зачет с оценкой)
Знает функционал субъектов управления предприятием	1,2	Контрольная работа. Курсовая работа. Дифференцированный зачет (зачет с оценкой)
Знает регламенты, нормативы, организационные требования, инструкции на предприятии	1,2	Контрольная работа. Курсовая работа. Дифференцированный зачет (зачет с оценкой)
Знает требования по формированию команды управления предприятием	1,2	Контрольная работа. Курсовая работа. Дифференцированный зачет (зачет с оценкой)
Знает методы принятия и реализации управленческих решений	2	Контрольная работа. Курсовая работа. Дифференцированный зачет (зачет с оценкой)
Имеет навыки (начального уровня) сопоставления целей развития предприятия, его организационно-управленческой структуры и функционала менеджмента	2	Контрольная работа. Курсовая работа. Дифференцированный зачет (зачет с оценкой)
Имеет навыки (начального уровня) выявления причин несоответствия организационно-управленческой структуры и функционала менеджмента	2	Контрольная работа. Курсовая работа. Дифференцированный зачет (зачет с оценкой)
Имеет навыки (начального уровня) разработки антикризисных программ и мероприятий	2	Контрольная работа. Курсовая работа. Дифференцированный зачет (зачет с оценкой)
Имеет навыки (начального уровня) контроля и мониторинга кризисных ситуаций на предприятии	2	Контрольная работа. Курсовая работа. Дифференцированный зачет (зачет с оценкой)
Знает факторы кризисного состояния предприятия	1,2	Контрольная работа. Курсовая работа. Дифференцированный зачет (зачет с оценкой)
Знает принципы формирования бизнес-модели предприятия	2	Контрольная работа. Курсовая работа. Дифференцированный зачет (зачет с оценкой)
Знает особенности трансформации бизнес-модели в кризисных условиях	2	Контрольная работа. Курсовая работа. Дифференцированный зачет (зачет с оценкой)
Имеет навыки (начального уровня) экспресс-диагностики факторного пространства деятель-	2	Контрольная работа. Курсовая работа. Дифференцированный зачет (за-

ности предприятия		чет с оценкой)
Имеет навыки (начального уровня) диагностики кризисного состояния предприятия на основе авторских моделей (Альтмана, Бивера, Сайфулина-Садыкова и др.)	2	Контрольная работа. Курсовая работа. Дифференцированный зачет (зачет с оценкой)
Имеет навыки (начального уровня) разработки антикризисной стратегии преобразования бизнес-модели предприятия	2	Контрольная работа. Курсовая работа. Дифференцированный зачет (зачет с оценкой)
Имеет навыки (начального уровня) разработки программы реструктуризации предприятия	2	Контрольная работа. Курсовая работа. Дифференцированный зачет (зачет с оценкой)
Имеет навыки (начального уровня) разработки программы проведения процедур слияний и поглощений	2	Контрольная работа. Курсовая работа. Дифференцированный зачет (зачет с оценкой)
Имеет навыки (начального уровня) оценки степени достижения поставленных антикризисных целей	2	Контрольная работа. Курсовая работа. Дифференцированный зачет (зачет с оценкой)

1.2. Описание критериев оценивания компетенций и шкалы оценивания

При проведении промежуточной аттестации в форме дифференцированного зачёта (зачета с оценкой) используется шкала оценивания: «2» (неудовлетворительно), «3» (удовлетворительно), «4» (хорошо), «5» (отлично).

Показателями оценивания являются знания, умения и навыки обучающегося, полученные при изучении дисциплины.

Критериями оценивания достижения показателей являются:

Показатель оценивания	Критерий оценивания
Знания	Знание терминов и определений, понятий
	Знание основных закономерностей и соотношений, принципов
	Объём освоенного материала, усвоение всех дидактических единиц (разделов)
	Полнота ответов на проверочные вопросы
	Правильность ответов на вопросы
	Чёткость изложения и интерпретации знаний
Навыки начального уровня	Навыки выбора методик выполнения заданий
	Навыки выполнения заданий различной сложности
	Навыки самопроверки. Качество сформированных навыков
	Навыки анализа результатов выполнения заданий, решения задач
	Навыки представления результатов решения задач
Навыки основного уровня	Навыки выбора методик выполнения заданий
	Навыки выполнения заданий различной сложности
	Навыки самопроверки. Качество сформированных навыков
	Навыки анализа результатов выполнения заданий, решения задач
	Навыки представления результатов решения задач
	Навыки обоснования выполнения заданий
	Быстрота выполнения заданий
	Самостоятельность в выполнении заданий
Результативность (качество) выполнения заданий	

2. Типовые контрольные задания для оценивания формирования компетенций

2.1. Промежуточная аттестация

2.1.1. Промежуточная аттестация в форме экзамена, дифференцированного зачета (зачета с оценкой), зачета

Форма промежуточной аттестации: дифференцированный зачет (зачет с оценкой) в 7 семестре (очная форма обучения).

Перечень типовых вопросов для проведения дифференцированного зачета (зачета с оценкой) в 7 семестре (очная форма обучения):

№	Наименование раздела дисциплины	Типовые вопросы/задания
1	Управление рисками	<ol style="list-style-type: none"> 1. Виды неопределенности. 2. Определение риска. 3. Риски и кризисы предприятия. 4. Классификация рисков. 5. Виды рисков и характеристика рисков. 6. Рисковый спектр предприятия. 7. Факторы, определяющие уровень рисков. 8. Процесс управления рисками в организации. 9. Понятие и содержание риск-менеджмента. 10. Принципы и формы управления рисками. 11. Стратегия и тактика риск-менеджмента. 12. Идентификация и анализ риска. 13. Методы минимизации негативного влияния неблагоприятных событий. 14. Классификация методов управления рисками. 15. Этапы идентификации и анализа рисков. 16. Методы прогнозирования рисков. 17. Методы выявления и анализа рисков. 18. Информационная система, обслуживающая процесс управления рисками 19. Определение степени риска. 20. Методы оценки риска. 21. Методы экспертных оценок при определении степени риска. 22. Метод Монте – Карло. 23. Анализ сценариев. 24. Методы и инструменты самострахования. 25. Приемы, формы и виды страхования. 26. Метод Хаустона. 27. Анализ влияния различных условий на целесообразность осуществления страхования. 28. Классификация методов управления рисками. 29. Мониторинг результатов и совершенствование системы управления риском. 30. Методы управления рисками. 31. Методы уклонения от риска. 32. Виды диверсификации.
2	Антикризисное управление	<ol style="list-style-type: none"> 1. Банкротство предприятий. 2. Антикризисная политика в развитых странах. 3. Антикризисное регулирование. 4. Стратегия антикризисного регулирования. 5. Антикризисное управление. 6. Законодательная база антикризисного регулирования. 7. Участники антикризисного регулирования. 8. Меры антикризисного регулирования. 9. Профилактические меры по предотвращению банкротства. 10. Политика предупреждения кризиса. 11. Политика преодоления кризиса 12. Деятельность антикризисного управляющего. 13. Понятие антикризисного управления. 14. Антикризисная стратегия предприятия. 15. Антикризисная политика предприятия. 16. Антикризисное прогнозирование. 17. Методы и методика диагностики состояния предприятия. 18. Система антикризисного управления. 19. Антикризисная процедура. 20. Методы сглаживания негативных тенденций в развитии предприятия. 21. Стратегия выживания. Стратегия прорыва. 22. Защитная политика. Наступательная политика. 23. Профилактические меры против несостоятельности предприятий.

Типовые задания

Задача 1. Используя фактические данные баланса за последние годы, проведите диагностику конкретного предприятия, используя зарубежные модели оценки банкротства.

Исходные данные представлены в таблице:

Показатель, тыс. руб	2015	2016	2017
Долгосрочные обязательства	34500	36090	39533
Оборотные активы	81314	104177	122794
Собственный капитал	77135	90152	110712
Расходы на оплату труда	45000	38000	51000
Краткосрочные обязательства	61846	79142	120575
Балансовая стоимость	108185	156097	199450
Рыночная стоимость капитала	67890	76580	67890
Дебиторская задолженность	14000	24680	29760
Заемный капитал	49095	71060	107329
Прибыль до налогообложения	34580	45670	53490
Чистая прибыль	12598	17576	40501
Внеоборотные активы	53441	74262	104627
Амортизация	250	300	350
Выручка от реализации	322450	450700	870340
Валюта баланса	13000	14000	15000
Денежные средства	13500	12000	35600

Задача 2. Акционерное общество, признанное несостоятельным, находится в процессе конкурсного производства. Ликвидационный баланс характеризуется следующими данными (тыс. руб.):

Актив	Сумма	Пассив	Сумма
Основные средства	35000	Уставный капитал	5000
		Судебные расходы	5000
		Убытки	(60 000)
		Долгосрочные займы	10000
		Кредиты банка под залог имущества	20000
		Кредиторская задолженность:	
		поставщикам и подрядчикам	30000
		персоналу	5000
		по налогам и сборам	20000
<i>Баланс</i>	35 000	<i>Баланс</i>	35000

В какой доле (в процентном выражении) будут удовлетворены в соответствии с Федеральным законом «О несостоятельности (банкротстве)» требования кредиторов третьей очереди, если судебные расходы, коммунальные платежи и вознаграждение конкурсному управляющему составили 20 000 тыс. руб.? Сколько получит банк, если за имущество под залог выручено 10 000 тыс. руб.?

Задача 3. Оценить степень риска предприятия; предложить мероприятия для стабилизации деятельности предприятия:

Показатель, тыс. руб.	Базисный год	Отчетный год.
1. Оборотные средства	258,9	245,4
2. Материалы	14,6	12,6
3. МБП	19,6	18,6
4. Текущая задолженность	55,7	64,6
5. Уставный капитал	146,3	146,3
6. Паевой капитал	445,5	415,5
7. Дополнительно вложенный капитал	22,9	22,3
8. Резервный капитал	-	-

9. Объем продаж	45,4	58,6
10. Цена за ед. (руб..)	220,1	159,6
11. Прибыль от реализации ОПФ	44,3	440,3
12. Необоротные активы	153,3	44,5
13. Векселя полученные	99,3	87,6
14. Дебиторская задолженность за товары, работы, услуги	124,3	55,6
15. Дебиторская задолженность по расчетам	22,4	33,3
16. Текущие финансовые инвестиции	18,3	12,1
17. Расходы будущих периодов	28,6	14,8

R=0...1 – невозможность выполнять обязательства и нормально функционировать; R=1...30 – высокая степень риска выхода на рынок с новым товаром; R=31...55 – умеренно высокая степень риска выхода на рынок с новым товаром; R=56...76 – умеренно низкая степень риска выхода на рынок с новым товаром с минимальными затратами; R=77...100 – низкая степень риска выхода на рынок с новым товаром с минимальными затратами и быстрой окупаемостью.

2.1.2 Промежуточная аттестация в форме защиты курсовой работы (курсового проекта)

Примерная тематика курсовых работ:

1. Институциональные и правовые механизмы обеспечения антикризисного управления в России.
2. Антикризисное управление: проблемы и пути их решения.
3. Особенности нормативно-правовой базы, регулирующей процессы несостоятельности в России и за рубежом.
4. Экономические основы возникновения неплатежеспособности и банкротства организаций.
5. Банкротство организаций и меры по его предупреждению.
6. Процедуры банкротства (на примере отдельной процедуры).
7. Антикризисное управление на различных стадиях жизненного цикла организации.
8. Государственное регулирование кризисных ситуаций в экономике.
9. Средства и методы государственной поддержки организаций в кризисной ситуации.
10. Диагностика экономического состояния неплатежеспособной организации.
11. Антикризисное управление организацией в современных условиях
12. Анализ финансового состояния кризисной организации в рамках внутреннего и внешнего аудита.
13. Финансовое оздоровление организации.
14. Разработка бизнес-плана финансового оздоровления организации.
15. Разработка стратегии по выводу неплатежеспособной организации из состояния кризиса.
16. Формирование антикризисной маркетинговой стратегии организации.
17. Маркетинговая программа бизнес-плана финансового оздоровления организации.
18. Финансовая политика неплатежеспособной организации.
19. Управление денежными потоками, дебиторской и кредиторской задолженностями в период финансового оздоровления организации.
20. Организационно-производственный менеджмент в неплатежеспособной организации.
21. Риск-менеджмент в неплатежеспособной организации.
22. Влияние деловой среды на организацию в кризисных условиях.
23. Политика управления персоналом в условиях антикризисного управления.
24. Реинжиниринг бизнес-процессов в антикризисном менеджменте.
25. Особенности антикризисного управления в странах с развитой рыночной экономикой.
26. Мероприятия по выводу организации из кризиса
27. Разработка технологий антикризисного управления.
28. Риски в антикризисном управлении
29. Кризисы и типы антикризисного управления.
30. Кризисы организаций.
31. Управление ресурсами предприятия в кризисных условиях.
33. Конкурсное производство на неплатежеспособном предприятии.
34. Методические основы антикризисного управления предприятием.
35. Финансовое прогнозирование и финансовое планирование в антикризисном управлении.
36. Оценка бизнеса в кризисных условиях.
37. Ликвидация организаций.
38. Предупреждение несостоятельности.
39. Конкурсное производство на неплатежеспособном предприятии.
40. Анализ причин неплатежеспособности организаций в России.
- 4ё. Методические основы антикризисного управления предприятием.
42. Финансовое прогнозирование и финансовое планирование в антикризисном управлении.

Состав типового задания на выполнение курсовых проектов.

Аннотация

Оглавление

Определения, обозначения и сокращения

Нормативно-правовая база

Введение

Глава 1. Теоретико-методологические основы антикризисного управления на предприятиях ИСС.

1.1. Сущностная характеристика объекта исследования с дискуссией по терминологии

1.2. Подходы к формированию механизма антикризисного управления объектом исследования

1.3. Результаты исследования современных кризисных тенденций, проблем и методов идентификации применительно к рассматриваемому объекту

Глава 2 Анализ финансового состояния исследуемого предприятия ИСС

2.1 Организационно-экономическая характеристика предприятия

2.2 Оценка состояния финансов предприятия

2.3 Характеристика антикризисного состояния предприятия ИСС

Глава 3 Разработка актуального механизма антикризисного управления и риск-менеджмента предприятия ИСС в рамках темы исследования

3.1 Выбор инструментов антикризисного управления предприятием ИСС

3.2 Разработка механизма (алгоритма, процесса, методики) антикризисного управления предприятием ИСС

3.3 План внедрения предложенного механизма (алгоритма, процесса, методики) антикризисного управления предприятием ИСС

3.4 Разработка рекомендаций по антикризисному управлению предприятием ИСС

Заключение

Библиографический список

Приложения.

Перечень типовых примерных вопросов для защиты курсовой работы:

1. Используемые источники внутренней и внешней информации.

2. Основные законы, регламентирующие деятельность предприятия ИСС и использование финансовых ресурсов.

3. Базовые теоретические решения по антикризисному управлению и риск-менеджменту предприятия ИСС в рамках выбранной темы исследования

4. Современные методические решения по антикризисному управлению и риск-менеджменту предприятия ИСС объектом исследования в рамках выбранной темы исследования

5. Проблемы использования современных источников финансирования деятельности российских компаний.

6. Факторы, определяющие современную тенденцию развития антикризисного управления и риск-менеджмента на предприятиях ИСС

7. Бюджетные возможности решения проблем антикризисного управления и риск-менеджмента на предприятиях ИСС.

8. Передовые технологии антикризисного управления и риск-менеджмента на предприятиях

9. Влияние факторов внешней и внутренней среды на выбор методов антикризисного управления и риск-менеджмента на предприятиях ИСС.

10. Применимость предложенных рекомендаций на других предприятиях ИСС.

2.2. *Текущий контроль*

2.2.1. *Перечень форм текущего контроля:*

✓ контрольная работа в 7-м семестре (очная форма обучения);

2.2.2. *Типовые контрольные задания форм текущего контроля*

Очная форма обучения

Контрольная работа. Тема «Методы прогнозирования, выявления, оценки, анализа рисков»

Контрольная работа включает вопросы, задачи и тестовые задания

Типовые вопросы

1. Субъект управления в управлении рисками.

2. Критерии измерения величины риска.

3. Определите последовательность выполнения процессов управления рисками проекта.
4. Определите причины возникновения рисков.
5. Какие задачи решаются в ходе планирования управления рисками?
6. Что должен содержать план управления рисками?
7. Верно ли утверждение, что диверсификация представляет собой установление предельных размеров рискованного вложения капитала?
8. В чем заключается назначение шкалы оценки воздействия?
9. Каковы основные выходы процесса идентификации риска?
10. Для чего необходим качественный анализ рисков?
11. Укажите методы, используемые в процессе количественного анализа рисков.
12. В каком случае может использоваться равномерное распределение вероятностей?
13. Стратегии реагирования на негативные риски.
14. Каковы стратегии реагирования на позитивные риски?
15. Какие методы используются в процессе мониторинга и управления риском?
16. Почему распределение рисков между участниками повышает надежность достижения результата?
17. В какой фазе проекта влияние риска минимально?
18. Иницирован новый проект, основанный на новой технологии и не исполняемый прежде. Какой тип контракта следует использовать инвестору для уменьшения или устранения рисков?
19. Анализ чувствительности и мозговой штурм являются двумя из многих методов идентификации рисков. Каковы преимущества использования анализа чувствительности?
20. Что относится к внешним рискам?

Типовые задачи

Задача 1.

В конце года компания собирается начать строительство нового завода, но для этого ей необходимо взять кредит в банке при СРСП, равной 25%.

Актив компании насчитывает 20000 долларов, собственные средства – 120000 долларов, долгосрочные заемные средства – 56000 долларов, а срочная кредиторская задолженность – 24000 долларов. За прошедший год компания получила прибыль в размере 110000 долларов (до уплаты % за кредит и налога на прибыль).

Определите уровень финансового рычага для данной компании. Сможет ли она взять кредит на сумму 80000 долларов?

Определить безрисковую величину суммы кредита.

Задача 2.

Компании в будущем году предполагает обновить оборудование, для этого ей понадобится кредит. Ставка процента составляет 20,5%.

Актив компании составляет 2000000 долларов, собственные средства – 1200000, долгосрочные заемные средства – 550000, а срочная кредиторская задолженность – 250000. Компания за текущий счет получила прибыль в размере 700000 (до уплаты % за кредит и налога на прибыль).

Определить безрисковую сумму кредита.

Рассчитайте эффект финансового рычага для данной компании и определите, сможет ли она взять кредит на сумму 1250000 долларов?

Задача 3.

Предприниматель решает, куда вложить прибыль – в сбербанк, дающий низкий процент по вкладу, но обеспечивающий гарантию выплаты (практически безрисковый актив), или купить акции фирмы, обещающий высокий дивиденд, успешность хозяйственной деятельности которой – проблематична.

Есть и другая возможность: часть капитала положить на депозит в сбербанк, а часть – вложить в акции. Это обеспечит частичную сохранность капитала его прибыльность

Определить ожидаемый процент прибыли при распределении капитала по этим активам и степень предполагаемого риска.

Типовые тестовые задания

1. Вид кризиса, который охватывает всю социально-экономическую систему (по масштабу проявления)
 - а. общий
 - б. частный
 - в. масштабный
 - г. локальный
2. Кризис может проявляться на следующих уровнях социально-экономической системы
 - а. преимущественно на микроуровне
 - б. преимущественно на макроуровне
 - в. как на микроуровне, так и на макроуровне
 - г. вообще не проявляется, кризис – скрытое явление

3. Экстернальные факторы экономического цикла – это теории, рассматривающие экономический цикл наличием...
 - а. только эндогенных факторов
 - б. только экзогенных факторов
 - в. эндогенных и экзогенных факторов
4. Какова причина кризиса, по мнению Дж.М.Кейнса?
 - а. кризис носит случайный характер, и он не возможен при капитализме
 - б. проявление монополизма в сочетании с государственным регулированием
 - в. государство провоцирует и поддерживает цикличность появления кризиса
5. Что в соответствии с федеральным законом о несостоятельности (банкротстве) (*Федеральный закон от 26.10.2002 N 127-ФЗ (ред. от 23.07.2013)*) означает понятие «санация»?
 - а. меры, принимаемые собственником имущества должника - унитарного предприятия, учредителями (участниками) должника, кредиторами должника и иными лицами в целях предупреждения банкротства и восстановления платежеспособности должника, в том числе на любой стадии рассмотрения дела о банкротстве
 - б. процедура, применяемая в деле о банкротстве к должнику в целях обеспечения сохранности его имущества, проведения анализа финансового состояния должника, составления реестра требований кредиторов и проведения первого собрания кредиторов
 - в. процедура, применяемая в деле о банкротстве к должнику в целях восстановления его платежеспособности и погашения задолженности в соответствии с графиком погашения задолженности
 - г. процедура, применяемая в деле о банкротстве к должнику в целях восстановления его платежеспособности
6. Какие цели не предусматривает федеральный закон о несостоятельности (банкротстве) (*Федеральный закон от 26.10.2002 N 127-ФЗ (ред. от 23.07.2013)*)?
 - а. не преследует цели обязательной ликвидации предприятия при наличии признаков банкротства
 - б. не предусматривает норм материального и процессуального права для предприятий всех форм собственности
 - в. не преследует цели регулировать порядок и условия осуществления мер по предупреждению банкротства
7. Как графически можно определить динамику кризиса на предприятии?

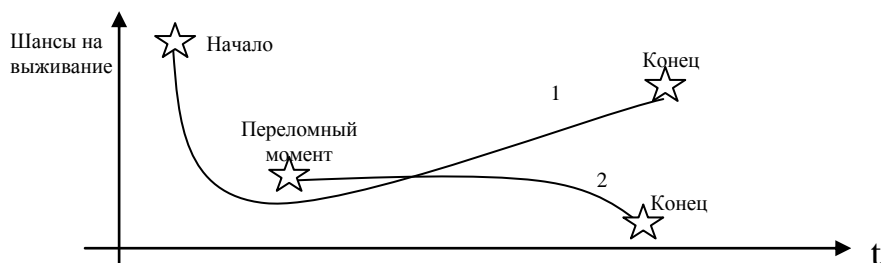

- а. по траектории 1
 - б. по траектории 2
 - в. возможны оба варианта
8. Возбуждение производства в арбитражном суде по делу о несостоятельности (банкротстве) осуществляется на основании заявления ...
 - а. должника
 - б. кредиторов
 - в. прокурора
 - г. всех вышеперечисленных
 9. В зависимости от условий несостоятельности (банкротство) может быть:
 - а. несправедливой (вызвана различными обстоятельствами типа стихийных бедствий, политической нестабильностью и т.д.)
 - б. ложной (вызвана с целью избегания уплаты долгов кредиторам)
 - в. неосторожной (вызвана неэффективной деятельностью руководства)
 - г. все ответы верны
 10. Какие меры проводят при признании предприятия банкротом?
 - а. Реорганизацию
 - б. Ликвидацию
 - в. Мировое соглашение
 - г. Ничего не проводят
 - д. Все ответы верны

3. Методические материалы, определяющие процедуры оценивания

Процедура проведения промежуточной аттестации и текущего контроля успеваемости регламентируется локальным нормативным актом, определяющим порядок осуществления текущего контроля успеваемости и промежуточной аттестации обучающихся.

3.1. Процедура оценивания при проведении промежуточной аттестации обучающихся по дисциплине в форме экзамена и/или дифференцированного зачета (зачета с оценкой)

Промежуточная аттестация по дисциплине в форме дифференцированного зачета (зачета с оценкой) проводится в 7 семестре.

Используются критерии и шкала оценивания, указанные в п.1.2. Оценка выставляется преподавателем интегрально по всем показателям и критериям оценивания.

Ниже приведены правила оценивания формирования компетенций по показателю оценивания «Знания».

Критерий оценивания	Уровень освоения и оценка			
	«2» (неудовлетв.)	«3» (удовлетвор.)	«4» (хорошо)	«5» (отлично)
Знание терминов и определений, понятий	Не знает терминов и определений	Знает термины и определения, но допускает неточности формулировок	Знает термины и определения	Знает термины и определения, может корректно сформулировать их самостоятельно
Знание основных закономерностей и соотношений, принципов	Не знает основные закономерности и соотношения, принципы построения знаний	Знает основные закономерности, соотношения, принципы построения знаний	Знает основные закономерности, соотношения, принципы построения знаний, их интерпретирует и использует	Знает основные закономерности, соотношения, принципы построения знаний, может самостоятельно их получить и использовать
Объем освоенного материала, усвоение всех дидактических единиц (разделов)	Не знает значительной части материала дисциплины	Знает только основную материал дисциплины, не усвоил его деталей	Знает материал дисциплины в объеме	Обладает твердым и полным знанием материала дисциплины, владеет дополнительными знаниями
Полнота ответов на проверочные вопросы	Не даёт ответы на большинство вопросов	Даёт неполные ответы на все вопросы	Даёт ответы на вопросы, но не все - полные	Даёт полные, развернутые ответы на поставленные вопросы
Правильность ответов на вопросы	Допускает грубые ошибки при изложении ответа на вопрос	В ответе имеются существенные ошибки	В ответе имеются несущественные неточности	Ответ верен
Чёткость изложения и интерпретации знаний	Излагает знания без логической последовательности	Излагает знания с нарушениями в логической последовательности	Излагает знания без нарушений в логической последовательности	Излагает знания в логической последовательности, самостоятельно их интерпретируя и анализируя
	Не иллюстрирует изложение поясняющими схемами, рисунками и примерами	Выполняет поясняющие схемы и рисунки небрежно и с ошибками	Выполняет поясняющие рисунки и схемы корректно и понятно	Выполняет поясняющие рисунки и схемы точно и аккуратно, раскрывая полноту усвоенных знаний
	Неверно излагает и интерпретирует знания	Допускает неточности в изложении и интерпретации знаний	Грамотно и по существу излагает знания	Грамотно и точно излагает знания, делает самостоятельные выводы

Ниже приведены правила оценивания формирования компетенций по показателю оценивания «Навыки начального уровня».

Критерий оценивания	Уровень освоения и оценка			
	«2» (неудовлетв.)	«3» (удовлетвор.)	«4» (хорошо)	«5» (отлично)
Навыки выбора методик выполнения заданий	Не может выбрать методику выполнения заданий	Испытывает затруднения по выбору методики выполнения заданий	Без затруднений выбирает стандартную методику выполнения заданий	Применяет теоретические знания для выбора методики выполнения заданий
Навыки выполнения заданий различной сложности	Не имеет навыков выполнения учебных заданий	Имеет навыки выполнения только простых типовых учебных заданий	Имеет навыки выполнения только стандартных учебных заданий	Имеет навыки выполнения как стандартных, так и нестандартных учебных заданий
Навыки самопроверки. Качество сформированных навыков	Допускает грубые ошибки при выполнении заданий, нарушающие логику решения задач	Допускает ошибки при выполнении заданий, нарушения логики решения	Допускает ошибки при выполнении заданий, не нарушающие логику решения	Не допускает ошибок при выполнении заданий
Навыки анализа результатов выполнения заданий, решения задач	Делает некорректные выводы	Испытывает затруднения с формулированием корректных выводов	Делает корректные выводы по результатам решения задачи	Самостоятельно анализирует результаты выполнения заданий
Навыки представления результатов решения задач	Не может проиллюстрировать решение задачи поясняющими схемами, рисунками	Выполняет поясняющие схемы и рисунки небрежно и с ошибками	Выполняет поясняющие рисунки и схемы корректно и понятно	Выполняет поясняющие рисунки и схемы верно и аккуратно

Ниже приведены правила оценивания формирования компетенций по показателю оценивания «Навыки основного уровня».

Критерий оценивания	Уровень освоения и оценка			
	«2» (неудовлетв.)	«3» (удовлетвор.)	«4» (хорошо)	«5» (отлично)
Навыки выбора методик выполнения заданий	Не может выбрать методику выполнения заданий	Испытывает затруднения по выбору методики выполнения заданий	Без затруднений выбирает стандартную методику выполнения заданий	Применяет теоретические знания для выбора методики выполнения заданий
Навыки выполнения заданий различной сложности	Не имеет навыков выполнения учебных заданий	Имеет навыки выполнения только простых типовых учебных заданий	Имеет навыки выполнения только стандартных учебных заданий	Имеет навыки выполнения как стандартных, так и нестандартных учебных заданий
Навыки самопроверки. Качество сформированных навыков	Допускает грубые ошибки при выполнении заданий, нарушающие логику решения задач	Допускает ошибки при выполнении заданий, нарушения логики решения	Допускает ошибки при выполнении заданий, не нарушающие логику решения	Не допускает ошибок при выполнении заданий
Навыки анализа результатов выполнения заданий, решения задач	Делает некорректные выводы	Испытывает затруднения с формулированием корректных выводов	Делает корректные выводы по результатам решения задачи	Самостоятельно анализирует результаты выполнения заданий
Навыки представления результатов	Не может проиллюстрировать	Выполняет поясняющие схемы и	Выполняет поясняющие рисунки и	Выполняет поясняющие рисунки и

решения задач	решение задачи поясняющими схемами, рисунками	рисунки небрежно и с ошибками	схемы корректно и понятно	схемы верно и аккуратно
Навыки обоснования выполнения заданий	Не может обосновать алгоритм выполнения заданий	Испытывает затруднения при обосновании алгоритма выполнения заданий	Обосновывает ход решения задач без затруднений	Грамотно обосновывает ход решения задач
Быстрота выполнения заданий	Не выполняет задания или выполняет их очень медленно, не достигая поставленных задач	Выполняет задания медленно, с отставанием от установленного графика.	Выполняет все поставленные задания в срок	Выполняет все поставленные задания с опережением графика
Самостоятельность в выполнении заданий	Не может самостоятельно планировать и выполнять задания	Выполняет задания только с помощью наставника	Самостоятельно выполняет задания с консультацией у наставника	Выполняет задания самостоятельно, без посторонней помощи
Результативность (качество) выполнения заданий	Выполняет задания некачественно	Выполняет задания с недостаточным качеством	Выполняет задания качественно	Выполняет качественно даже сложные задания

3.2. Процедура оценивания при проведении промежуточной аттестации обучающихся по дисциплине в форме зачета

Промежуточная аттестация по дисциплине в форме зачёта не проводится.

3.3. Процедура оценивания при проведении промежуточной аттестации обучающихся по дисциплине в форме защиты курсовой работы (курсового проекта)

Процедура защиты курсового проекта определена локальным нормативным актом, определяющим порядок осуществления текущего контроля успеваемости и промежуточной аттестации обучающихся.

Промежуточная аттестация по дисциплине (модулю) проводится в форме защиты курсовой работы в 7 семестре.

Используется шкала и критерии оценивания, указанные в п.1.2. Оценка выставляется преподавателем интегрально по всем показателям и критериям оценивания.

Приложение 2 к рабочей программе

Шифр	Наименование дисциплины
Б1.О.27	Антикризисное управление и риск-менеджмент

Код направления подготовки /специальности	38.03.02
Направление подготовки /специальность	Менеджмент
Наименование (я) ОПОП (направленность / профиль)	Менеджмент в инвестиционно-строительной сфере
Год начала реализации ОПОП	2021
Уровень образования	бакалавриат
Форма обучения	очная
Год разработки/обновления	2021

Перечень учебных изданий и учебно-методических материалов

Печатные учебные издания в НТБ НИУ МГСУ:

№ п/п	Автор, название, место издания, издательство, год издания, количество страниц	Количество экземпляров в библиотеке НИУ МГСУ
1.	Антикризисное управление: механизмы государства, технологии бизнеса [Текст] : учебник и практикум для академического бакалавриата / под ред. А. З. Бобылевой ; Моск. гос. ун-т. им М. В. Ломоносова. - Москва : Юрайт, 2016. - 639 с. ISBN 978-5-9916-3543-1	20
2.	Ермасова, Н. Б. Риск-менеджмент организации [Текст] : учебно-практическое пособие / Н. Б. Ермасова. - Москва : Дашков и К, 2014. - 379 с. ISBN 978-5-394-01777-3	15

Электронные учебные издания в электронно-библиотечных системах (ЭБС):

№ п/п	Автор, название, место издания, год издания, количество страниц	Ссылка на учебное издание в ЭБС
1.	Антикризисное управление: механизмы государства, технологии бизнеса : учебник и практикум для академического бакалавриата / Бобылева А. З. [и др.] ; под общ. ред. А. З. Бобылевой — М. : Издательство Юрайт, 2019. — 639 с. — (Серия : Бакалавр. Академический курс). — ISBN 978-5-9916-3543-1.	https://urait.ru/bcode/426251
2.	Государственное антикризисное управление : учебник для бакалавриата и магистратуры / Охотский Е. В. [и др.] ; под общ. ред. Е. В. Охотского — М. : Издательство Юрайт, 2019. — 371 с. — (Серия : Бакалавр и магистр. Академический курс). — ISBN 978-5-534-00668-1	https://urait.ru/bcode/434438

Перечень учебно-методических материалов в НТБ НИУ МГСУ

№ п/п	Автор, название, место издания, издательство, год издания, количество страниц
1	Таскаева, Н. Н. Инвестиционный анализ [Электронный ресурс] : курс лекций / Моск. гос. строит. ун-т. ; Н. Н. Таскаева, Т. Н. Кисель. - Учеб. электрон. изд. - Электрон. текстовые дан. - Москва : МГСУ, 2016. - 1 эл. опт. диск (CD-ROM) : цв. - ISBN 978-5-7264-1260-3 http://lib-04.gic.mgsu.ru/lib/Method%202016/31.pdf
2	Инвестиционный анализ [Электронный ресурс] : методические указания к практическим занятиям по дисциплине «Инвестиционный анализ» для обучающихся по направлению подготовки 38.03.02 Менеджмент по профилю «Менеджмент в инвестиционно-строительной сфере» / [сост. : Н.Г. Верстина и др.] ; М-во образования и науки Рос. Федерации, Нац. исследоват. Моск. гос. строит. ун-т. — Электрон. дан. и прогр. (1 Мб). — Москва : Изд-во Моск. гос. строит. ун-та, 2017. — Режим доступа: http://lib.mgsu.ru/Scripts/irbis64r_91/cgiirbis_64.exe?C21COM=F&I21DBN=IBIS&P21DBN=IBIS . — Загл. с титул. экрана.

Приложение 3 к рабочей программе

Шифр	Наименование дисциплины
<i>Б1.О.27</i>	<i>Антикризисное управление и риск-менеджмент</i>

Код направления подготовки / специальности	<i>38.03.02</i>
Направление подготовки / специальность	<i>Менеджмент</i>
Наименование (я) ОПОП (направленность / профиль)	<i>Менеджмент в инвестиционно-строительной сфере</i>
Год начала реализации ОПОП	<i>2021</i>
Уровень образования	<i>бакалавриат</i>
Форма обучения	<i>очная</i>
Год разработки/обновления	<i>2021</i>

Перечень профессиональных баз данных и информационных справочных систем

Наименование	Электронный адрес ресурса
«Российское образование» - федеральный портал	http://www.edu.ru/index.php
Научная электронная библиотека	http://elibrary.ru/defaultx.asp?
Электронная библиотечная система IPRbooks	http://www.iprbookshop.ru/
Федеральная университетская компьютерная сеть России	http://www.runnet.ru/
Информационная система "Единое окно доступа к образовательным ресурсам"	http://window.edu.ru/
Научно-технический журнал по строительству и архитектуре «Вестник МГСУ»	http://www.vestnikmgsu.ru/
Научно-техническая библиотека НИУ МГСУ	http://www.mgsu.ru/resources/Biblioteka/

Приложение 4 к рабочей программе

Шифр	Наименование дисциплины
Б1.О.27	Антикризисное управление и риск-менеджмент

Код направления подготовки / специальности	38.03.02
Направление подготовки / специальность	Менеджмент
Наименование (я) ОПОП (направленность / профиль)	Менеджмент в инвестиционно-строительной сфере
Год начала реализации ОПОП	2021
Уровень образования	бакалавриат
Форма обучения	очная
Год разработки/обновления	2021

Перечень материально-технического обеспечения ОПОП ВО

Наименование специальных помещений и помещений для самостоятельной работы	Оснащенность специальных помещений и помещений для самостоятельной работы	Перечень лицензионного программного обеспечения. Реквизиты подтверждающего документа
Учебные аудитории для проведения учебных занятий, текущего контроля и промежуточной аттестации	Рабочее место преподавателя, рабочие места обучающихся	
<p>Помещение для самостоятельной работы обучающихся</p> <p align="center">Ауд. 41 НТБ на 80 посадочных мест (рабочее место библиотекаря, рабочие места обучающихся)</p>	<p>ИБП GE VH Series VH 700 Источник бесперебойного питания РИП-12 (2 шт.) Компьютер/ТИП №5 (2 шт.) Компьютер Тип № 1 (6 шт.) Контрольно-пусковой блок С2000-КПБ (26 шт.) Монитор / Samsung 21,5" S22C200B (80 шт.) Плоттер / HP DJ T770 Прибор приемно-контрольный С2000-АСПТ (2 шт.) Принтер / HP LaserJet P2015 DN Принтер /Тип № 4 н/т Принтер HP LJ Pro 400 M401dn Системный блок / Kraftway Credo тип 4 (79 шт.) Электронное табло 2000*950</p>	<p>Adobe Acrobat Reader DC (ПО предоставляется бесплатно на условиях OpLic) Adobe Flash Player (ПО предоставляется бесплатно на условиях OpLic) APM Civil Engineering (Договор № 109/9.13_АО НИУ от 09.12.13 (НИУ-13)) ArcGIS Desktop (Договор передачи с ЕСРИ СНГ 31 лицензии от 27.01.2016) ArhciCAD [22] (Б\Д; Веб-кабинет или подписка; OpenLicense) AutoCAD [2018] (Б\Д; Веб-кабинет или подписка; OpenLicense) AutoCAD [2020] (Б\Д; Веб-кабинет или подписка; OpenLicense) Autodesk Revit [2018] (Б\Д; Веб-кабинет или подписка; OpenLicense) Autodesk Revit [2020] (Б\Д; Веб-кабинет или подписка; OpenLicense) CorelDRAW [GSX5;55] (Договор № 292/10.11- АО НИУ от 28.11.2011 (НИУ-11)) eLearnBrowser [1.3] (Договор ГМЛ-Л-16/03-846 от 30.03.2016) Google Chrome (ПО предоставляется бесплатно на условиях OpLic) Lazarus (ПО предоставляется бесплатно на условиях OpLic) Mathcad [Edu.Prime;3;30] (Договор №109/9.13_АО НИУ от 09.12.13 (НИУ-13)) Mathworks Matlab [R2008a;100] (Договор 089/08-ОК(ИОП) от 24.10.2008) Mozilla Firefox (ПО предоставляется бес-</p>

Наименование специальных помещений и помещений для самостоятельной работы	Оснащенность специальных помещений и помещений для самостоятельной работы	Перечень лицензионного программного обеспечения. Реквизиты подтверждающего документа
		<p>платно на условиях OpLic) MS Access [2013;Im] (OpenLicense; Подписка Azure Dev Tools; Б\Д; Веб-кабинет) MS ProjectPro [2013;ImX] (OpenLicense; Подписка Azure Dev Tools; Б\Д; Веб-кабинет) MS VisioPro [2013;ADT] (OpenLicense; Подписка Azure Dev Tools; Б\Д; Веб-кабинет) MS Visual FoxPro [ADT] (OpenLicense; Подписка Azure Dev Tools; Б\Д; Веб-кабинет) nanoCAD СПДС Стройплощадка (Договор бесплатной передачи / партнерство) PascalABC [3.2.0.1311] (ПО предоставляется бесплатно на условиях OpLic) Visual Studio Ent [2015;Imx] (OpenLicense; Подписка Azure Dev Tools; Б\Д; Веб-кабинет) Visual Studio Expr [2008;ImX] (OpenLicense; Подписка Azure Dev Tools; Б\Д; Веб-кабинет) WinPro 7 [ADT] (OpenLicense; Подписка Azure Dev Tools; Б\Д; Веб-кабинет) Компас-3D V14 АЕС (Договор № 109/9.13_АО НИУ от 09.12.13 (НИУ-13)) ПК ЛИРА-САПР [2013] (Договор № 109/9.13_АО НИУ от 09.12.13 (НИУ-13))</p>
<p>Помещение для самостоятельной работы обучающихся</p> <p>Ауд. 59 НТБ на 5 посадочных мест, оборудованных компьютерами (рабочее место библиотекаря, рабочие места обучающихся, рабочее место для лиц с ограниченными возможностями здоровья) Читальный зал на 52 посадочных места</p>	<p>Компьютер / ТИП №5 (4 шт.) Монитор Acer 17" AL1717 (4 шт.) Монитор Samsung 24" S24C450B Системный блок Kraftway Credo KC36 2007 (4 шт.) Системный блок Kraftway Credo KC43 с KSS тип3 Принтер/HP LaserJet P2015 DN Аудиторный стол для инвалидов-колясочников Видеоувеличитель /Optelec ClearNote Джойстик компьютерный беспроводной Клавиатура Clevy с большими кнопками и накладкой (беспроводная) Кнопка компьютерная выносная малая Кнопка компьютерная выносная малая (2 шт.)</p>	<p>Google Chrome (ПО предоставляется бесплатно на условиях OpLic (не требуется)) Adobe Acrobat Reader DC (ПО предоставляется бесплатно на условиях OpLic (не требуется)) eLearnBrowser [1.3] (Договор ГМЛ-Л-16/03-846 от 30.03.2016) Mozilla Firefox (ПО предоставляется бесплатно на условиях OpLic (лицензия не требуется)) MS OfficeStd [2010; 300] (Договор № 162/10 - АО НИУ от 18.11.2010 (НИУ-10)) Adobe Acrobat Reader [11] (ПО предоставляется бесплатно на условиях OpLic (лицензия не требуется)) K-Lite Codec Pack (ПО предоставляется бесплатно на условиях OpLic (лицензия не требуется))</p>
<p>Помещение для самостоятельной работы обучающихся</p> <p>Ауд. 84 НТБ На 5 посадочных мест, оборудованных ком-</p>	<p>Монитор Acer 17" AL1717 (5 шт.) Системный блок Kraftway KW17 2010 (5 шт.)</p>	<p>AutoCAD [2020] (Б\Д; Веб-кабинет или подписка; OpenLicense) Eurosoft STARK [201W;20] (Договор № 089/08-ОК(ИОП) от 24.10.2008) MS OfficeStd [2010; 300] (Договор № 162/10 - АО НИУ от 18.11.2010 (НИУ-10)) nanoCAD СПДС Конструкции (Договор</p>

Наименование специальных помещений и помещений для самостоятельной работы	Оснащенность специальных помещений и помещений для самостоятельной работы	Перечень лицензионного программного обеспечения. Реквизиты подтверждающего документа
<p>пьютерами (рабочее место библиотекаря, рабочие места обучающихся)</p> <p>Читальный зал на 52 посадочных места</p>		<p>бесплатной передачи / партнерство)</p> <p>WinPro 7 [ADT] (OpenLicense; Подписка Azure Dev Tools; Б\Д; Веб-кабинет)</p> <p>ПК ЛИРА-САПР [2013R5] (ПО предоставляется бесплатно на условиях OpLic (лицензия не требуется))</p>

Федеральное государственное бюджетное образовательное учреждение высшего образования
«**НАЦИОНАЛЬНЫЙ ИССЛЕДОВАТЕЛЬСКИЙ МОСКОВСКИЙ
ГОСУДАРСТВЕННЫЙ СТРОИТЕЛЬНЫЙ УНИВЕРСИТЕТ**»

РАБОЧАЯ ПРОГРАММА

Шифр	Наименование дисциплины
Б1.В.01	Физическая культура и спорт (элективная дисциплина)

Код направления подготовки/ специальности	38.03.02
Направление подготовки/ специальность	Менеджмент
Наименование ОПОП (направленность / профиль)	Менеджмент в инвестиционно – строительной сфере
Год начала реализации ОПОП	2021
Уровень образования	бакалавриат
Форма обучения	очная
Год разработки/обновления	2021

Разработчики:

должность	ученая степень, учёное звание	ФИО
Старший преподаватель	к.п.н.	Колотильщикова С.В.

Рабочая программа дисциплины разработана и одобрена кафедрой
«Физическое воспитание и спорт»

Рабочая программа утверждена методической комиссией по УГСН, протокол № 04 от
«30» июня 2021 г.

1. Цель освоения дисциплины

Целью освоения дисциплины «Физическая культура и спорт (элективная дисциплина)» является формирование компетенций обучающегося в области физической культуры личности и способности направленного использования разнообразных средств и методов физической культуры и спорта для сохранения и укрепления здоровья, обеспечения психофизической готовности к будущей профессиональной деятельности в строительной отрасли, создания устойчивой мотивации и потребности к здоровому образу и спортивному стилю жизни.

Программа составлена в соответствии с требованиями Федерального государственного образовательного стандарта высшего образования по направлению подготовки 38.03.02 Менеджмент.

Дисциплина относится к части, формируемой участниками образовательных отношений, Блока 1 «Дисциплины (модули)» основной профессиональной образовательной программы «Менеджмент в инвестиционно-строительной сфере». Дисциплина является обязательной для изучения.

2. Перечень планируемых результатов обучения по дисциплине, соотнесенных с планируемыми результатами освоения образовательной программы

Код и наименование компетенции (результат освоения)	Код и наименование индикатора достижения компетенции
УК-7 Способен поддерживать должный уровень физической подготовленности для обеспечения полноценной социальной и профессиональной деятельности	УК-7.1 Оценка влияния образа жизни на здоровье и физическую подготовку человека
	УК-7.2 Оценка уровня развития личных физических качеств, показателей собственного здоровья
	УК-7.3 Выбор здоровьесберегающих технологий с учетом физиологических особенностей организма
	УК-7.4 Выбор методов и средств физической культуры и спорта для собственного физического развития, коррекции здоровья и восстановления работоспособности
	УК-7.5 Выбор рациональных способов и приемов профилактики профессиональных заболеваний, психофизического и нервно-эмоционального утомления на рабочем месте.

Код и наименование индикатора достижения компетенции	Наименование показателя оценивания (результата обучения по дисциплине)
УК-7.1 Оценка влияния образа жизни на здоровье и физическую подготовку человека	Знает специфику организации и проведения занятий по физической культуре и спорту в НИУ МГСУ
	Имеет навыки (начального уровня) применения рациональных способов и приемов сохранения физического и психического здоровья, профилактики психофизического и нервно-эмоционального утомления, ведя здоровый образ жизни
	Имеет навыки (начального уровня) использования особенностей функционирования человеческого организма и отдельных его систем под влиянием занятий физическими упражнениями и спортом в различных условиях
УК-7.2 Оценка уровня развития личных физических качеств, показателей собственного здоровья	Знает формы, мотивацию выбора, направленность, планирование самостоятельных занятий и особенности их проведения в зависимости от возраста и пола, спортивной подготовленности и функционального состояния
	Имеет навыки (начального уровня) определения индивидуального

Код и наименование индикатора достижения компетенции	Наименование показателя оценивания (результата обучения по дисциплине)
	<p>уровня развития физических качеств, владения основными методами и способами планирования направленного формирования двигательных умений и навыков</p> <p>Имеет навыки (начального уровня) владения методами самоконтроля (стандарты, индексы, функциональные пробы, упражнения-тесты) для оценки физического развития, функциональной и физической подготовленности</p>
УК-7.3 Выбор здоровьесберегающих технологий с учетом физиологических особенностей организма	<p>Имеет навыки (начального уровня) составления и проведения самостоятельных занятий физическими упражнениями гигиенической, тренировочной или реабилитационно-восстановительной направленности</p> <p>Имеет навыки (основного уровня) применения средств и методов физической культуры для формирования и развития физических качеств</p> <p>Имеет навыки (основного уровня) эффективного и экономичного владения жизненно важными способами передвижения (ходьба, бег, передвижение на лыжах, плавание)</p>
УК-7.4 Выбор методов и средств физической культуры и спорта для собственного физического развития, коррекции здоровья и восстановления работоспособности	<p>Имеет навыки (начального уровня) подбора упражнения для освоения технических приемов в избранном виде спорта</p> <p>Имеет навыки (начального уровня) использования в процессе занятий технических средств (тренажерные комплексы)</p> <p>Имеет навыки (начального уровня) использования методов самоконтроля для разработки индивидуальных программ оздоровительной и тренировочной направленности</p> <p>Имеет навыки (начального уровня) восстановления трудоспособности организма с помощью средств и методов реабилитации</p> <p>Имеет навыки (начального уровня) реализации индивидуальных комплексных программ коррекции здоровья</p> <p>Имеет навыки (начального уровня) судейства избранного вида спорта</p> <p>Имеет навыки (основного уровня) выполнения технических приемов, тактических действий в избранном виде спорта</p> <p>Имеет навыки (основного уровня) применения избранного вида спорта или системы физических упражнений для раскрытия возможностей в саморазвитии и самосовершенствовании</p>
УК-7.5 Выбор рациональных способов и приемов профилактики профессиональных заболеваний, психофизического и нервно-эмоционального утомления на рабочем месте	<p>Имеет навыки (начального уровня) восстанавливать трудоспособность организма после травм и перенесенных заболеваний с помощью средств и методов реабилитации</p> <p>Имеет навыки (начального уровня) применения организационных средств и методов профессионально-прикладной подготовки для развития и коррекции профессионально важных качеств</p> <p>Имеет навыки (начального уровня) применения современных педагогических, медико-биологических и психологических средств и методов реабилитации и восстановления</p> <p>Имеет навыки (начального уровня) проведения производственной гимнастики</p>

Информация о формировании и контроле результатов обучения представлена в Фонде оценочных средств (Приложение 1).

3. Трудоемкость дисциплины и видов учебных занятий по дисциплине

Общая трудоемкость дисциплины составляет 328 академических часа.

Видами учебных занятий и работы обучающегося по дисциплине могут являться

Обозначение	Виды учебных занятий и работы обучающегося
Л	Лекции

ЛР	Лабораторные работы
ПЗ	Практические занятия
КоП	Компьютерный практикум
КРП	Групповые и индивидуальные консультации по курсовым работам (курсовым проектам)
СР	Самостоятельная работа обучающегося в период теоретического обучения
К	Самостоятельная работа обучающегося и контактная работа обучающегося с преподавателем в период промежуточной аттестации

Структура дисциплины:

Форма обучения – очная.

а) для обучающихся в основной и подготовительной группах

№	Наименование раздела дисциплины	Семестр	Количество часов по видам учебных занятий и работы обучающегося							Формы промежуточной аттестации, текущего контроля успеваемости	
			Л	ЛР	ПЗ	КоП	КРП	СР	К		
1	Общая, специальная, профессионально-прикладная физическая подготовка	1			24				25	9	Контрольная работа №1 – р. 1,2
2	Специализация (избранный вид спорта)	1			24						
Итого за 1 семестр:		1			48				25	9	
1	Общая, специальная, профессионально-прикладная физическая подготовка	2			26				9	9	Контрольная работа № 2 – р.1,2
2	Специализация (избранный вид спорта)	2			38						
Итого за 2 семестр:		2			64				9	9	
1	Общая, специальная, профессионально-прикладная физическая подготовка	3			22				9	9	Контрольная работа № 3 – р.1, 2
2	Специализация (избранный вид спорта)	3			42						
Итого за 3 семестр:		3			64				9	9	
1	Общая, специальная, профессионально-прикладная физическая подготовка	4			16				25	9	Контрольная работа № 4 – р. 1, 2
2	Специализация (избранный вид спорта)	4			32						
Итого за 4 семестр:		4			48				25	9	
Итого:		1-4			224				68	36	4 зачёта

б) для обучающихся в специальной медицинской группе "А"

№	Наименование раздела дисциплины	Семестр	Количество часов по видам учебных занятий и работы обучающегося							Формы промежуточной аттестации, текущего контроля успеваемости	
			Л	ЛР	ПЗ	КоП	КРП	СР	К		
1	Общая, специальная, профессионально-прикладная физическая подготовка	1			24				25	9	Контрольная работа № 1 – р. 1, 3
3	Профилактическая оздоровительная гимнастика	1			24						
Итого за 1 семестр:		1			48				25	9	
1	Общая, специальная, профессионально-прикладная	2			32				9	9	Контрольная работа № 2 – р. 1, 3

	физическая подготовка								
3	Профилактическая оздоровительная гимнастика	2		32					
	Итого за 2 семестр;	2		64			9	9	Зачет 2
1	Общая, специальная, профессионально-прикладная физическая подготовка	3		32			9	9	Контрольная работа № 3 – р. 1, 3
3	Профилактическая оздоровительная гимнастика	3		32					
	Итого за 3 семестр:	3		64			9	9	Зачет 3
1	Общая, специальная, профессионально-прикладная физическая подготовка	4		24			25	9	Контрольная работа № 4 – р. 1, 3
3	Профилактическая оздоровительная гимнастика	4		24					
	Итого за 4 семестр:	4		48			25	9	Зачет 4
	Итого:	1-4		224			68	36	4 зачета

в) для обучающихся в специальной медицинской группе «Б»

№	Наименование раздела дисциплины	Семестр	Количество часов по видам учебных занятий и работы обучающегося							Формы промежуточной аттестации, текущего контроля успеваемости	
			Л	ЛР	ПЗ	КоП	КРП	СР	К		
1	Общая, специальная, профессионально-прикладная физическая подготовка	1			10				25	9	Контрольная работа №1 – р. 1, 3
3	Профилактическая оздоровительная гимнастика	1			38						
	Итого за 1 семестр:	1			48				25	9	Зачет 1
1	Общая, специальная, профессионально-прикладная физическая подготовка	2			20				9	9	Контрольная работа № 2 – р. 1, 3
3	Профилактическая оздоровительная гимнастика	2			44						
	Итого за 2 семестр:	2			64				9	9	Зачет 2
1	Общая, специальная, профессионально-прикладная физическая подготовка	3			20				9	9	Контрольная работа № 3 – р. 1, 3
3	Профилактическая оздоровительная гимнастика	3			44						
	Итого за 3 семестр:	3			64				9	9	Зачет 3
1	Общая, специальная, профессионально-прикладная физическая подготовка	4			10				25	9	Контрольная работа № 4 – р. 1,3
3	Профилактическая оздоровительная гимнастика	4			38						
	Итого за 4 семестр:	4			48				25	9	Зачет 4
	Итого:	1-4			224				68	36	4 зачета

Обучающийся имеет право подать заявление и выбрать форму и место занятий, на основании ИПРА.

4. Содержание дисциплины, структурированное по видам учебных занятий и разделам

При проведении аудиторных учебных занятий предусмотрено проведение текущего контроля успеваемости: в рамках практических занятий предусмотрено выполнение обучающимися контрольных работ.

4.1 Лекции

Не предусмотрено учебным планом.

4.2 Лабораторные работы

Не предусмотрено учебным планом.

4.3 Практические занятия

Практические занятия для обучающихся в основной и подготовительной группах

№	Наименование раздела дисциплины	Тема и содержание занятия
1	Общая, специальная, профессионально-прикладная физическая подготовка	<p>Правила техники безопасности на занятиях по физической культуре и спорту.</p> <p>Легкая атлетика. Методика эффективных и экономичных способов овладения жизненно важными умениями и навыками (ходьба, бег). Обучение и совершенствование техники и тактики бега, старта и финиша, бега на различные дистанции, по выражу, эстафетному бегу.</p> <p>ОФП, СФП, ППФП включает в себя разнообразные комплексы общеразвивающих упражнений, разновидности гимнастических упражнений (стретчинг, пилатес, йога, аэробика, фиткросс), строевые упражнения, подвижные игры, эстафеты (для развития силы, быстроты, общей и силовой выносливости, прыгучести, гибкости, ловкости, координационных способностей).</p> <p>Простейшие методики самооценки утомления и применение средств физической культуры для их направленной коррекции. Методика дыхательной гимнастики. Виды дыхания. Методика корригирующей гимнастики для глаз. Методы оценки и коррекции осанки и телосложения. Методы самоконтроля физического развития (стандарты, индексы, формулы) и физической подготовленности (тесты, нормативы), функциональной подготовленности (функциональные пробы). Комплексы упражнений, направленных на развитие и совершенствование профессионально важных качеств.</p> <p>Составление комплексов упражнений (различные виды и направленности воздействия). Методика составления и проведения самостоятельных занятий физическими упражнениями гигиенической и тренировочной и оздоровительной направленности (в т.ч. производственной гимнастики).</p> <p>Лыжная подготовка. Обучение и совершенствование техники передвижения на лыжах: попеременному двухшажному и четырехшажному ходу, одновременных ходов (бесшажному, одношажному, двухшажному) и коньковому ходу; перехода с хода на ход, спусков, поворотов в движении, торможения, преодоления подъемов и препятствий. Освоение тактики индивидуального и эстафетного бега на лыжах.</p>
2	Специализация (избранный вид спорта)	<p>Общие положения техники безопасности при занятиях избранным видом спорта, правила поведения в спортивных залах. Спортивные игры (баскетбол, волейбол, футбол, настольный теннис), гимнастика, единоборства, силовые виды спорта (гиревой спорт, пауэрлифтинг, тяжелая атлетика), ГТО многоборье, плавание.</p> <p>Развитие специальных физических качеств. Обучение и совершенствование двигательных умений и навыков (технических приемов), индивидуальной, групповой и командной тактики в избранном виде спорта, правил соревнований. Изучение правил соревнований и совершенствование навыков судейства.</p>

Практические занятия для обучающихся в специальной медицинской группе "А"

№	Наименование раздела дисциплины	Тема и содержание занятия
1	Общая, специальная, профессионально-прикладная физическая подготовка	<p>Правила техники безопасности на занятиях по физической культуре и спорту.</p> <p>Легкая атлетика: ходьба, бег и их разновидности. Методические особенности обучения бегу. Правила дыхания. Средства и методы ОФП: строевые упражнения, общеразвивающие упражнения с предметами и без них. Упражнения для воспитания силы: с отягощением, с сопротивлением собственного веса и партнера, упругих предметов (эспандеры и резиновые амортизаторы). Упражнения для воспитания выносливости: с постепенным увеличением времени или скорости их выполнения. Упражнения для воспитания гибкости: активные (простые, пружинящие, маховые), пассивные (с самозахватами или с помощью партнера). Упражнения для воспитания ловкости: подвижные игры, сложнокоординационные гимнастические упражнения. Упражнения для воспитания быстроты: повторное реагирование на различные (зрительные, звуковые, тактильные) сигналы. Рекомендации к составлению комплексов упражнений по совершенствованию физических качеств с учетом имеющихся отклонений в состоянии здоровья. Методики самооценки физического состояния, утомления. Комплексы упражнений гигиенической и профессионально-прикладной направленности. Подвижные игры и эстафеты с предметами и без них, с простейшими способами передвижения, не требующие проявления максимальных усилий и сложно-координационных действий. Обучение элементам техники спортивных игр: баскетбола, волейбола, настольного тенниса. Общие и специальные упражнения.</p> <p>Лыжная подготовка. Обучение технике передвижения на лыжах: попеременному двухшажному и четырехшажному ходу, одновременных ходов (бесшажному, одношажному, двухшажному) и коньковому ходу.</p>
3	Профилактическая оздоровительная гимнастика	<p>Целенаправленность и дифференцированность методик ЛФК. Адекватность нагрузки ЛФК индивидуально-динамическим и резервным возможностям обучающегося.</p> <p>Обучение и совершенствование техники выполнения специальных упражнений для профилактики различных заболеваний: нарушений опорно-двигательного аппарата, желудочно-кишечного тракта, мочеполовой, сердечно – сосудистой, дыхательной, центральной нервной системы, органов зрения и слуха.</p> <p>Формирование навыка правильного дыхания во время выполнения упражнений. Обучение дыхательным упражнениям по различным лечебным системам. Закаливание и его значение для организма человека (занятия на улице). Использование элементов йоги, пилатеса, стретчинга. Обучение методике корригирующей гимнастики для глаз. Обучение методам самоконтроля физического развития (стандарты, индексы, формулы), физической и функциональной подготовленности (функциональные пробы). Методика составления комплексов упражнений производственной гимнастики с учетом будущей профессиональной деятельности и отклонений в состоянии здоровья обучающегося. Инструкторская практика проведения производственной и корригирующей гимнастики с учебной группой. Овладение методикой составления индивидуальной оздоровительной программы, с учетом отклонений в состоянии здоровья. Прикладная аэробика - общеразвивающие упражнения на основе базовых движений под музыкальное сопровождение. Разучивание комплексов упражнений силовой направленности, воздействующих на различные группы мышц. Упражнения на равновесие из различных исходных положений. Разучивание и совершенствование упражнений стретчинга: динамического, статического, пассивного и изометрического.</p>

Практические занятия для обучающихся в специальной медицинской группе "Б"

№	Наименование раздела дисциплины	Тема и содержание занятия
1	Общая, специальная, профессионально-прикладная физическая подготовка	Правила техники безопасности на занятиях по физической культуре и спорту. ОФП : ходьба, бег и их разновидности. строевые упражнения, общеразвивающие упражнения с предметами и без них. Упражнения для воспитания силы: с сопротивлением собственного веса и партнера, упругих предметов. Упражнения для воспитания выносливости: с постепенным увеличением времени или скорости их выполнения. Упражнения для воспитания гибкости: активные, пассивные. Упражнения для воспитания ловкости: подвижные игры. Методики самооценки физического состояния, утомления. Скандинавская ходьба.
3	Профилактическая оздоровительная гимнастика	Лечебная физическая культура. Целенаправленность и дифференцированность методик ЛФК. Адекватность нагрузки ЛФК индивидуально-динамическим и резервным возможностям обучающегося. Обучение и совершенствование техники выполнения специальных упражнений для профилактики различных заболеваний: нарушений опорно-двигательного аппарата, желудочно-кишечного тракта, мочеполовой, сердечно-сосудистой, дыхательной, центральной нервной системы, органов зрения и слуха. Формирование навыка правильного дыхания во время выполнения упражнений. Обучение упражнениям по различным лечебным дыхательным системам. Закаливание и его значение для организма человека (занятия на улице). Использование элементов йоги, пилатеса, стретчинга. Обучение методам проведения анализа психоэмоционального состояния организма с применением релаксационных методик. Обучение методам самоконтроля физического развития (стандарты, индексы, формулы), физической и функциональной подготовленности (функциональные пробы). Методика составления комплексов упражнений производственной гимнастики с учетом будущей профессиональной деятельности и отклонений в состоянии здоровья обучающегося. Инструкторская практика проведения производственной и корригирующей гимнастики с учебной группой. Овладение методикой составления индивидуальной оздоровительной программы, с учетом отклонений в состоянии здоровья.

4.4 Компьютерные практикумы

Не предусмотрено учебным планом.

4.5 Групповые и индивидуальные консультации по курсовым работам (курсовым проектам)

Не предусмотрено учебным планом.

4.6 Самостоятельная работа обучающегося в период теоретического обучения

Самостоятельная работа обучающегося в период теоретического обучения включает в себя:

- самостоятельную подготовку к учебным занятиям, включая подготовку к аудиторным формам текущего контроля успеваемости;
- самостоятельную подготовку к промежуточной аттестации.

В таблице указаны темы для самостоятельного изучения обучающимся:

Самостоятельная работа для обучающихся в основной и подготовительной группах

№	Наименование раздела дисциплины	Темы для самостоятельного изучения
---	---------------------------------	------------------------------------

1	Общая, специальная и профессионально-прикладная физическая подготовка	Разработка индивидуального комплекса гимнастики
		Темы для самостоятельного изучения соответствуют темам аудиторных учебных занятий
2	Специализация (избранный вид спорта)	Подготовка индивидуальной программы
		Темы для самостоятельного изучения соответствуют темам аудиторных учебных занятий

Самостоятельная работа для обучающихся в специальной медицинской группе «А»

№	Наименование раздела дисциплины	Темы для самостоятельного изучения
1	Общая, специальная и профессионально - прикладная физическая подготовка	Подготовка индивидуальной программы
		Темы для самостоятельного изучения соответствуют темам аудиторных учебных занятий
3	Профилактическая оздоровительная гимнастика	Разработка индивидуального комплекса корригирующей гимнастики
		Самостоятельные занятия (ЛФК)

Самостоятельная работа для обучающихся в специальной медицинской группе «Б»

№	Наименование раздела дисциплины	Темы для самостоятельного изучения
1	Общая, специальная и профессионально - прикладная физическая подготовка	Темы для самостоятельного изучения соответствуют темам аудиторных учебных занятий
		Разработка индивидуального комплекса корригирующей гимнастики
3	Профилактическая оздоровительная гимнастика	Самостоятельные занятия (ЛФК)

4.7. Самостоятельная работа обучающегося и контактная работа обучающегося с преподавателем в период промежуточной аттестации

Работа обучающегося в период промежуточной аттестации включает в себя подготовку к формам промежуточной аттестации (к зачету), а также саму промежуточную аттестацию.

5. Оценочные материалы по дисциплине

Фонд оценочных средств по дисциплине приведен в Приложении 1 к рабочей программе дисциплины.

Оценочные средства для проведения промежуточной аттестации, а также текущего контроля по дисциплине хранятся на кафедре (структурном подразделении), ответственной за преподавание данной дисциплины.

6. Учебно-методическое и материально-техническое обеспечение дисциплины

Основные принципы осуществления учебной работы обучающихся изложены в локальных нормативных актах, определяющих порядок организации контактной работы и порядок самостоятельной работы обучающихся. Организация учебной работы обучающихся на аудиторных учебных занятиях осуществляется в соответствии с п. 3.

6.1 Перечень учебных изданий и учебно-методических материалов для освоения дисциплины

Для освоения дисциплины обучающийся может использовать учебные издания и учебно-методические материалы, имеющиеся в научно-технической библиотеке НИУ МГСУ и/или размещённые в Электронных библиотечных системах.

Актуальный перечень учебных изданий и учебно-методических материалов представлен в Приложении 2 к рабочей программе дисциплины.

6.2 Перечень профессиональных баз данных и информационных справочных систем

При осуществлении образовательного процесса по дисциплине используются профессиональные базы данных и информационных справочных систем, перечень которых указан в Приложении 3 к рабочей программе дисциплины.

6.3 Перечень материально-технического, программного обеспечения освоения дисциплины

Учебные занятия по дисциплине проводятся в помещениях, оснащенных соответствующим оборудованием и программным обеспечением.

Перечень материально-технического и программного обеспечения дисциплины приведён в Приложении 4 к рабочей программе дисциплины.

Приложение 1 к рабочей программе

Шифр	Наименование дисциплины
Б1. В.01	Физическая культура и спорт (элективная дисциплина)

Код направления подготовки/ специальности	38.03.02
Направление подготовки/ специальность	Менеджмент
Наименование ОПОП (направленность / профиль)	Менеджмент в инвестиционно – строительной сфере
Год начала реализации ОПОП	2021
Уровень образования	бакалавриат
Форма обучения	очная
Год разработки/обновления	2021

ФОНД ОЦЕНОЧНЫХ СРЕДСТВ**1. Описание показателей и критериев оценивания компетенций, описание шкал оценивания**

Оценивание формирования компетенций производится на основе показателей оценивания, указанных в п.2. рабочей программы и в п.1.1 ФОС.

Связь компетенций, индикаторов достижения компетенций и показателей оценивания приведена в п.2 рабочей программы.

1.1. Описание формирования и контроля показателей оценивания

Оценивание уровня освоения обучающимся компетенций осуществляется с помощью форм промежуточной аттестации и текущего контроля. Формы промежуточной аттестации и текущего контроля успеваемости по дисциплине, с помощью которых производится оценивание, указаны в учебном плане и в п.3 рабочей программы.

В таблице приведена информация о формировании результатов обучения по дисциплине разделами дисциплины, а также о контроле показателей оценивания компетенций формами оценивания.

Наименование показателя оценивания (результата обучения по дисциплине)	Номера разделов дисциплины	Формы оценивания (формы промежуточной аттестации, текущего контроля успеваемости)
Знает специфику организации и проведения занятий по физической культуре и спорту в НИУ МГСУ	1-3	Зачет (1 семестр)
Имеет навыки (начального уровня) применения рациональных способов и приемов сохранения физического и психического здоровья, профилактики психофизического и нервно-эмоционального утомления, ведя здоровый образ жизни	1-3	Контрольные работы № 1, № 2, № 3, № 4 Зачет (1,2,3,4 семестр)
Имеет навыки (начального уровня) использования особенностей функционирования человеческого организма и отдельных его систем под влиянием занятий физическими упражнениями и спортом в различных условиях	1-3	Контрольные работы № 1, № 2, № 3, № 4 Зачет (1,2,3,4 семестр)
Знает формы, мотивацию выбора, направленность, планирование самостоятельных занятий и особенности их проведения в зависимости от возраста и пола, спортивной	1-3	Контрольные работы №1, № 2, № 3, № 4 Зачет

подготовленности и функционального состояния		(1,2,3,4 семестр)
Имеет навыки (начального уровня) определения индивидуального уровня развития физических качеств, владения основными методами и способами планирования направленного формирования двигательных умений и навыков	1-3	Контрольные работы №1, № 2, № 3, № 4 Зачет (1,2,3,4 семестр)
Имеет навыки (начального уровня) владения методами самоконтроля (стандарты, индексы, функциональные пробы, упражнения-тесты) для оценки физического развития, функциональной и физической подготовленности	1-3	Контрольные работы №1, № 2, № 3, № 4 Зачет (1,2,3,4 семестр)
Имеет навыки (начального уровня) составления и проведения самостоятельных занятий физическими упражнениями гигиенической, тренировочной или реабилитационно-восстановительной направленности	1-3	Контрольные работы №1, № 2, № 3, № 4 Зачет (1,2,3,4 семестр)
Имеет навыки (основного уровня) применения средств и методов физической культуры для формирования и развития физических качеств	1-2	Контрольные работы №1, № 2, № 3, № 4 Зачет (1,2,3,4 семестр)
Имеет навыки (основного уровня) эффективного и экономичного владения жизненно важными способами передвижения (ходьба, бег, передвижение на лыжах, плавание)	1	Контрольные работы №1, № 2, № 3, № 4 Зачет (1,2,3,4 семестр)
Имеет навыки (начального уровня) подбора упражнения для освоения технических приемов в избранном виде спорта	2	Контрольные работы №1, № 2, № 3, № 4 (для основной и подготовительной групп) Зачет (1,2,3,4 семестр)
Имеет навыки (начального уровня) использования в процессе занятий технических средств (тренажерные комплексы)	1-3	Зачет (1,2,3,4 семестр)
Имеет навыки (начального уровня) использования методов самоконтроля для разработки индивидуальных программ оздоровительной и тренировочной направленности	1-3	Контрольные работы № 1, № 2, № 3, № 4 Зачет (1,2,3,4 семестр)
Имеет навыки (начального уровня) восстановления трудоспособности организма с помощью средств и методов реабилитации	1, 3	Контрольные работы №1, № 2, № 3, № 4 Зачет 1-4
Имеет навыки (начального уровня) реализации индивидуальных комплексных программ коррекции здоровья	3	Контрольные работы №1, № 2, № 3, № 4 Зачет (1,2,3,4 семестр)
Имеет навыки (начального уровня) судейства избранного вида спорта	2	Зачет (2,4 семестр) (для основной и подготовительной групп)
Имеет навыки (основного уровня) выполнения технических приемов, тактических действий в избранном виде спорта	2	Контрольные работы №1, № 2, № 3, № 4 (для основной и подготовительной групп) Зачет (1,2,3,4 семестр)
Имеет навыки (основного уровня) применения избранного вида спорта или системы физических упражнений, для раскрытия возможностей в саморазвитии и самосовершенствовании	2	Контрольные работы №1, № 2, № 3, № 4 (для основной и подготовительной групп) Зачет (1,2,3,4 семестр)
Имеет навыки (начального уровня) восстанавливать трудоспособность организма после травм и перенесенных заболеваний с помощью средств и методов реабилитации	3	Контрольные работы №1, № 2, № 3, № 4 (только для «Б») Зачет (1,2,3,4 семестр)
Имеет навыки (начального уровня) применения организационных средств и методов профессионально-прикладной подготовки для развития и коррекции профес-	1,3	Контрольные работы №1, № 2, № 3, № 4 (для основной и подгото-

сионально важных качеств		вительной групп, для «А») Зачет (1,2,3,4 семестр)
Имеет навыки (начального уровня) применения современных педагогических, медико-биологических и психологических средств и методов реабилитации и восстановления	3	Контрольные работы №1, № 2, № 3, № 4 (только для «Б») Зачет (1,2,3,4 семестр)
Имеет навыки (начального уровня) проведения производственной гимнастики	1,3	Зачет (2, 4 семестр)

1.2. Описание критериев оценивания компетенций и шкалы оценивания

При проведении промежуточной аттестации в форме зачёта используется шкала оценивания: «Не зачтено», «Зачтено».

Показателями оценивания являются знания и навыки обучающегося, полученные при изучении дисциплины.

Критериями оценивания достижения показателей являются:

Показатель оценивания	Критерий оценивания
Знания	Знание особенностей проведения занятий по физической культуре и спорту
	Знание направленности и особенности проведения самостоятельных занятий
Навыки начального уровня	Грамотность и полнота определения изменений организма под влиянием занятий физическими упражнениями
	Навыки использования средств и методов физической культуры
	Навыки подбора средств и методов реабилитации
	Навыки владения методами самоконтроля
	Навыки подбора средств и методов профилактики профессиональных заболеваний, психофизического и нервно-эмоционального утомления
	Самостоятельность в составлении комплексов различных видов гимнастики
	Реализация индивидуальной комплексной программы коррекции здоровья
	Навыки развития и коррекции профессионально важных психофизических качеств
Навыки основного уровня	Сформированность навыков жизненно важных способов передвижения
	Применение средств и методов физической культуры для развития физических качеств
	Владение навыками в избранном виде спорта

2. Типовые контрольные задания для оценивания формирования компетенций

2.1. Промежуточная аттестация

2.1.1. Промежуточная аттестация в форме экзамена, дифференцированного зачета (зачета с оценкой), зачета

Форма (ы) промежуточной аттестации:

- зачет (1 семестр)
- зачет (2 семестр)
- зачет (3 семестр)
- зачет (4 семестр)

Перечень типовых вопросов/заданий (требований) для проведения зачёта в 1, 2, 3 и 4 семестрах (очная форма обучения).

Для обучающихся в основной и подготовительной группах

№	Наименование раздела дисциплины	Типовые вопросы/задания
---	---------------------------------	-------------------------

1	Общая, специальная, профессионально-прикладная физическая подготовка	<ul style="list-style-type: none"> • Прохождение медицинского осмотра • Посещение практических занятий • Составить и провести комплекс ОРУ • Сдача контрольных тестов по ОФП (для основной группы) • Судейская практика
2	Специализация (избранный вид спорта)	

Контрольные тесты по ОФП для оценки физической подготовленности обучающихся в основной группе.

М у ж ч и н ы

Тесты	Оценка в баллах				
	5	4	3	2	1
Бег 100 м (сек.)	13.1	14.1	14.4	14.8	15.2
Бег 3000 м (мин/сек.)	12.00	13.40	14.30	15.00	15.30
Подтягивание на перекладине (кол-во раз)	15	12	10	7	5

Женщины

Тесты	Оценка в баллах				
	5	4	3	2	1
Бег 100 м (сек.)	16.4	17.4	17.8	18.8	19.7
Бег 2000 м (мин/сек.)	10.50	12.30	13.10	14.00	15.10
Поднимание туловища (кол-во раз за 1 мин.)	43	35	32	29	20

Для обучающихся в специальной медицинской группе «А»

№	Наименование раздела дисциплины	Типовые вопросы/задания
1	Общая, специальная, профессионально-прикладная физическая подготовка	<ul style="list-style-type: none"> • Прохождение медицинского осмотра • Посещение практических занятий • Сдача контрольных тестов по ОФП (для СМГ «А») • Составить и провести комплекс ОРУ с элементами ЛФК по заболеванию
3	Профилактическая оздоровительная гимнастика	

Для обучающихся в специальной медицинской группе «Б»

№	Наименование раздела дисциплины	Типовые вопросы/задания
1	Общая, специальная, профессионально-прикладная физическая подготовка	<ul style="list-style-type: none"> • Прохождение медицинского осмотра • Посещение практических занятий • Самостоятельные занятия ЛФК, контролируемые преподавателем кафедры (для СМГ "Б"). • Составить и провести комплекс ОРУ с элементами ЛФК по заболеванию • Подготовка и изложение материала на основе тем для самостоятельной работы
3	Профилактическая оздоровительная гимнастика	

2.1.2. Промежуточная аттестация в форме защиты курсовой работы (курсового проекта)

Промежуточная аттестация в форме защиты курсовой работы (курсового проекта) не проводится.

2.2. Текущий контроль

2.2.1. *Перечень форм текущего контроля:*

- Контрольная работа № 1 (1 семестр)
- Контрольная работа № 2 (2 семестр)
- Контрольная работа № 3 (3 семестр)
- Контрольная работа № 4 (4 семестр)

2.2.2. *Типовые контрольные задания форм текущего контроля:*

Темы контроля: «Общая, специальная, профессионально - прикладная физическая подготовка» и «Специализация (избранный вид спорта)»

Контрольная работа № 1, № 3 для основной и подготовительной группы.

Определение длины и массы тела, типа телосложения, оценка частоты сердечных сокращений и частоты дыхания в покое и при нагрузке, тестирование выносливости сердечно-сосудистой системы (проба Руфье), устойчивости к гипоксии (проба Генчи), оценка физических качеств (силы различных мышечных групп, скоростно-силовых, быстроты, гибкости, выносливости), характеристика вестибулярного аппарата студентов (проба Ромберга).

Знание техники безопасности на занятиях по ФКиС

Демонстрация комплекса гимнастики.

Оценка спортивно-технической подготовленности в избранном виде спорта.

Контрольная работа № 2, № 4 для основной и подготовительной группы.

Оценка частоты сердечных сокращений и частоты дыхания в покое и при нагрузке, тестирование выносливости сердечно-сосудистой системы (проба Руфье), оценка физических качеств (силы различных мышечных групп, скоростно-силовых, быстроты, гибкости, выносливости)

Демонстрация комплекса гимнастики.

Оценка спортивно-технической подготовленности в избранном виде спорта.

Темы контроля: «Общая, специальная, профессионально - прикладная физическая подготовка», «Профилактическая оздоровительная гимнастика».

Контрольная работа № 1, № 3 для специальной медицинской группы «А»

Определение длины и массы тела, типа телосложения, оценка частоты сердечных сокращений и частоты дыхания в покое, тестирование выносливости сердечно-сосудистой системы (проба Руфье), устойчивости к гипоксии (проба Генчи), оценка физических качеств (силы различных мышечных групп, скоростно-силовых, гибкости, выносливости (тест Купера), характеристика вестибулярного аппарата студентов (проба Ромберга).

Знание техники безопасности на занятиях по ФКиС

Демонстрация комплекса ИККГ.

Контрольная работа № 2, № 4 для специальной медицинской группы «А»

Оценка частоты сердечных сокращений и частоты дыхания в покое, тестирование выносливости сердечно-сосудистой системы (проба Руфье), устойчивости к гипоксии (проба Генчи), оценка физических качеств (силы различных мышечных групп, гибкости, выносливости (тест Купера)

Демонстрация комплекса ИККГ.

Темы контроля: «Общая, специальная, профессионально - прикладная физическая подготовка», «Профилактическая оздоровительная гимнастика»

Контрольная работа № 1, № 2, № 3, № 4 для специальной медицинской группы «Б»

Определение длины и массы тела, типа телосложения, оценка частоты сердечных сокращений и частоты дыхания в покое, тестирование выносливости сердечно-сосудистой системы (проба Руфье), устойчивости к гипоксии (проба Генчи), оценка физических ка-

ществ (силы различных мышечных групп, гибкости, выносливости (тест Купера), характеристика вестибулярного аппарата студентов (проба Ромберга).

Знание техники безопасности на занятиях по ФКиС

Демонстрация комплекса ИККГ.

3. Методические материалы, определяющие процедуры оценивания

Процедура проведения промежуточной аттестации и текущего контроля успеваемости регламентируется локальным нормативным актом, определяющим порядок осуществления текущего контроля успеваемости и промежуточной аттестации обучающихся.

3.1. *Процедура оценивания при проведении промежуточной аттестации обучающихся по дисциплине в форме экзамена и/или дифференцированного зачета (зачета с оценкой)*

Промежуточная аттестация по дисциплине в форме экзамена/дифференцированного зачёта (зачета с оценкой) не проводится.

3.2. *Процедура оценивания при проведении промежуточной аттестации обучающихся по дисциплине в форме зачета*

Промежуточная аттестация по дисциплине в форме зачёта проводится в 1, 2, 3 и 4 семестрах. Для оценивания знаний и навыков используются критерии и шкала, указанные п.1.2.

Ниже приведены правила оценивания формирования компетенций по показателю оценивания «Знания»

Критерий оценивания	Уровень освоения и оценка	
	Не зачтено	Зачтено
Знание особенностей проведения занятий по физической культуре и спорту	Не может самостоятельно выбрать вид спорта для саморазвития и самосовершенствования	Может аргументировано доказать правильный выбор вида спорта для саморазвития и самосовершенствования
Знание направленности и особенности проведения самостоятельных занятий	Обучающийся не имеет представления о направленности и особенностях организации самостоятельных занятий	Обучающийся имеет представление о направленности и особенностях организации самостоятельных занятий

Ниже приведены правила оценивания формирования компетенций по показателю оценивания «Навыки начального уровня».

Критерий оценивания	Уровень освоения и оценка	
	Не зачтено	Зачтено
Грамотность и полнота определения изменений организма под влиянием занятий физическими упражнениями	Не может определить и проанализировать изменения организма под влиянием занятий физическими упражнениями	Проводит анализ и делает правильные выводы об изменении организма после двигательной активности
Навыки использования средств и методов физической культуры	Не имеет навыка использования средств и методов физической культуры	Имеет навыки использования средств и методов физической культуры
Навыки подбора средств и методов реабилитации	Не имеет навыка применения средств и методов реабилитации	Применяет средства и методы реабилитации в заданной ситуации.
Навыки владения методами самоконтроля	Не может грамотно определить и проанализировать уровень	Грамотно и полно определяет и анализирует индивидуальный уро-

	развития своих физических качеств и других параметров	вень развития своих физических качеств, функциональных систем и физического развития
Навыки подбора средств и методов профилактики профессиональных заболеваний, психофизического и нервно-эмоционального утомления	Не может подобрать средства профилактики профессиональных заболеваний, психофизического и нервно-эмоционального утомления	Может подобрать профилактические мероприятия для профилактики профессиональных заболеваний
Самостоятельность в составлении комплексов различных видов гимнастики	Не может составить и провести комплексы различных видов гимнастики	Может составить и провести комплекс утренней, основной и производственной гимнастики
Реализация индивидуальную комплексную программу коррекции здоровья	Не справляется с поставленной задачей в составлении собственной, лично ориентированной комплексной программы реабилитации и коррекции здоровья	Тесно увязывает теорию с практикой в индивидуальной комплексной программе реабилитации и коррекции здоровья
Навыки развития и коррекции профессионально важных психофизических качеств	Не имеет навыков развития и коррекции профессионально важных психофизических качеств	Владеет навыками развития и коррекции профессионально важных психофизических качеств

Ниже приведены правила оценивания формирования компетенций по показателю оценивания «Навыки основного уровня».

Критерий оценивания	Уровень освоения и оценка	
	Не зачтено	Зачтено
Сформированность навыков жизненно важных способов передвижения	Навыки сформированы плохо и нет мотивации для их улучшения	Жизненно важные навыки достаточно развиты
Применение средств и методов физической культуры для развития физических качеств	Не занимается развитием своих физических качеств	Применяет средства и методы физической культуры для развития физических качеств
Владение навыками в избранном виде спорта	Не владеет основными навыками избранного вида спорта	Владеет и совершенствует навыки в избранном виде спорта для саморазвития

3.3. Процедура оценивания при проведении промежуточной аттестации обучающихся по дисциплине в форме защиты курсовой работы (курсового проекта)

Промежуточная аттестация по дисциплине в форме защиты курсовой работы/курсового проекта не проводится.

Приложение 2 к рабочей программе

Шифр	Наименование дисциплины
Б1.В.01	Физическая культура и спорт (элективная дисциплина)

Код направления подготовки/ специальности	38.03.02
Направление подготовки/ специальность	Менеджмент
Наименование ОПОП (направленность / профиль)	Менеджмент в инвестиционно – строительной сфе- ре
Год начала реализации ОПОП	2021
Уровень образования	Бакалавриат
Форма обучения	очная
Год разработки/обновления	2021

Перечень учебных изданий и учебно-методических материалов

№ п/п	Автор, название, место издания, издательство, год издания, количество страниц	Количество экземпляров в библиотеке НИУ МГСУ
1	Физическая культура и здоровый образ жизни студента. Учебное пособие/Виленский М.Я., Горшков А.Г., М., Изд-во КноРус-2013— 239с.	500
2	А.Ю. Барков. Организация тренировочного процесса по вольной борьбе. Учебно-методическое пособие, М.: Изд-во МГСУ-2012. — 83с.	24
3	Н.Н. Бумарскова. Комплексы упражнений со спортивным инвентарем. Учебное пособие, М.: изд-во МГСУ- 2012— 91с.	25
4	В.С. Гарник. Боевые искусства и единоборства в психофизической подготовке студентов. Учебное пособие, М.: Изд-во МГСУ- 2012— 175с..	26
5	В.С. Гарник. Самбо: методика учебно-тренировочных и самостоятельных занятий. Учебное пособие, М.: Изд-во МГСУ-2012— 190 с	25
6	Е.А.Лазарева. Аэробные нагрузки в функциональной подготовке студентов. Учебное пособие. М.: изд-во МГСУ- 2012— 127с.	20

Электронные учебные издания в электронно-библиотечных системах (ЭБС):

№ п/п	Автор, название, место издания, год издания, количество страниц	Ссылка на учебное издание в ЭБС
1	Физическая культура и спорт [Электронный ресурс] : учебник для обучающихся бакалавриата и специалитета по всем УГСН, реализуемым НИУ МГСУ / Нац. исследоват. Моск. гос. строит. ун-т. ; В. А. Никишкин, Н. Н. Бумарскова, С. И. Крамской [и др.] ; [рец. : В. В. Моисеев, Н. Н. Северин, Т. Г. Савкив]. - Электрон. текстовые дан. (5,0Мб). - Москва : МИСИ-МГСУ, — 2019.	http://lib-04.gic.mgsu.ru/lib/2021/16.pdf

2	Учебно-тренировочные занятия в воде (акваэробика) [Электронный ресурс] : учебное пособие для обучающихся бакалавриата и специалитета по всем УГСН, реализуемым НИУ МГСУ / Л. В. Рудюк, Н. Н. Бумарскова, В. А. Никишкин ; Нац. исследоват. Моск. гос. строит. ун-т. - Электрон. текстовые дан. (8,0Мб). - Москва : МИСИ-МГСУ, 2020. - 1 эл. опт. диск.	http://lib04.gic.mgsu.ru/lib/2020/127.pdf
3	Физическая культура [Электронный ресурс]: учебник для студентов высших учебных заведений/ Быченков С.В., Везеницын О.В.— Электрон. текстовые данные.Саратов: Вузовское образование, 2016. — 270 с	http://www.iprbookshop.ru/49867
4	Физическая культура Григорович Е.С., Переверзев В.А., Романов К.Ю., Колосовская Л.А., Трофименко А.М., Томанова Н.М. Минск Высшая школа 2014 — 351 стр.	http://www.iprbookshop.ru/35564.html
5	Профессиональная психофизическая подготовка студентов строительных вузов [Электронный ресурс]: учебно-методическое пособие/ В.А. Никишкин [и др.].— Электрон. текстовые данные.— М.: Московский государственный строительный университет, Ай Пи Эр Медиа, ЭБС АСВ, 2015. — 326 с	http://www.iprbookshop.ru/35347
6	Бумарскова, Н. Н. Комплексы упражнений для развития гибкости [Электронный ресурс]: учебное пособие / Н. Н. Бумарскова. — Электрон. текстовые данные. — М.: Московский государственный строительный университет, ЭБС АСВ, 2015. — 128 с.	www.iprbookshop.ru/30430 .
7	Физическая рекреация в высших учебных заведениях [Электронный ресурс]: учебно-методическое пособие/ В.А. Никишкин [и др.].— Электрон. текстовые данные.— М.: Московский государственный строительный университет, Ай Пи Эр Медиа, ЭБС АСВ, 2015.— 330 с.	http://www.iprbookshop.ru/35346
8	Повышение адаптационных возможностей студентов средствами физической культуры [Электронный ресурс]: / Витун В.Г., Витун Е.В.— Электрон. текстовые данные.— Оренбург: Оренбургский государственный университет, ЭБС АСВ, 2015. — 103 с.	http://www.iprbookshop.ru/54139 .
9	Врачебный контроль в лечебной физической культуре и адаптивной физической культуре. Учебное пособие (книга), Акатова А.А., Абызова Т.В., 2015— 102 с.	http://www.iprbookshop.ru/70620.html
10	Лешева, Н. С. Использование оздоровительных технологий при проведении учебного занятия по физической культуре [Электронный ресурс] : учебное пособие / Н. С. Лешева, К. Н. Дементьев, Т. А. Гринёва. — Электрон. текстовые данные. — СПб. : Санкт-Петербургский государственный архитектурно-строительный университет, ЭБС АСВ, 2016. — 152 с.	http://www.iprbookshop.ru/74368.html
11	Развитие пространственной точности движений как основа обучения подвижным спортивным играм [Электронный ресурс] : учебно-методическое пособие / С. В. Колотильщикова, Н. Н. Бумарскова, В. А. Никишкин, Е. А. Лазарева. — Электрон. текстовые данные. — М. : Московский государственный строительный университет, Ай Пи Эр Медиа, ЭБС АСВ, 2017. — 135 с.	http://www.iprbookshop.ru/63773.html

Перечень учебно-методических материалов в НТБ НИУ МГСУ

№ п/п	Автор, название, место издания, издательство, год издания, количество страниц
----------	-------------------------------------------------------------------------------

1	<p>Социально-биологические основы физической культуры обучающего [Электронный ресурс] : методические указания к практическим занятиям по дисциплинам «Физическая культура и спорт», «Физическая культура и спорт» (Элективная дисциплина) для обучающихся по всем УГСН, реализуемым НИУ МГСУ / Нац. исследоват. Моск. гос. строит. ун-т., каф. физического воспитания и спорта ; сост.: Н. Н. Бумарскова, [и др.] ; [рец. С. В. Караулов]. - Электрон. текстовые дан. (0,6Мб). - Москва : МИСИ-МГСУ, 2019. - http://lib-04.gic.mgsu.ru/lib/Metod2019/5.pdf</p>
2	<p>Применение средств тяжелой атлетики, гиревого спорта и атлетической гимнастики в силовой подготовке обучающихся в НИУ МГСУ [Электронный ресурс] : методические указания к практическим занятиям и самостоятельной работе для обучающихся по всем УГСН специалитета и бакалавриата, реализуемым НИУ МГСУ / Нац. исследоват. Моск. гос. строит. ун-т., каф. физического воспитания и спорта ; [сост.: Ш. С. Тагаев и др.] ; [рец. Д. Н. Черногоров, О. Е. Чайковская]. - Электрон. текстовые дан. (0,6Мб). - Москва : МИСИ-МГСУ, 2021. - http://lib-04.gic.mgsu.ru/lib/metod2021/74.pdf</p>
3	<p>Никишкин, В. А., Бумарскова, Н. Н., Лазарева, Е. А., Колотильщикова, С. В. Физическая культура и спорт [Электронный ресурс] : учебное наглядное пособие по всем УГСН бакалавриата и специалитета реализуемым НИУ МГСУ / Нац. исслед. Моск. гос. строит. ун-т, каф. физического воспитания и спорта ; [сост. : В. А. Никишкин [и др.]]. - Электрон. текстовые дан. (3,18 Мб). - Москва : Изд-во МИСИ-МГСУ, 2020. - 1 эл. опт. диск. http://lib-04.gic.mgsu.ru/lib/UNP2020/174.pdf</p>

Приложение 3 к рабочей программе

Шифр	Наименование дисциплины
Б1.В.01	Физическая культура и спорт (элективная дисциплина)

Код направления подготовки/ специальности	38.03.02
Направление подготовки/ специальность	Менеджмент
Наименование ОПОП (направленность / профиль)	Менеджмент в инвестиционно – строительной сфере
Год начала реализации ОПОП	2021
Уровень образования	Бакалавриат
Форма обучения	очная
Год разработки/обновления	2021

Перечень профессиональных баз данных и информационных справочных систем

Наименование	Электронный адрес ресурса
«Российское образование» - федеральный портал	http://www.edu.ru/index.php
Научная электронная библиотека	http://elibrary.ru/defaultx.asp?
Электронная библиотечная система IPRbooks	http://www.iprbookshop.ru/
Федеральная университетская компьютерная сеть России	http://www.runnet.ru/
Информационная система "Единое окно доступа к образовательным ресурсам"	http://window.edu.ru/
Научно-технический журнал по строительству и архитектуре «Вестник МГСУ»	http://www.vestnikmgsu.ru/
Научно-техническая библиотека НИУ МГСУ	http://www.mgsu.ru/resources/Biblioteka/

Приложение 4 к рабочей программе

Шифр	Наименование дисциплины
Б1.В.01	Физическая культура и спорт (элективная дисциплина)

Код направления подготовки/ специальности	38.03.02
Направление подготовки/ специальность	Менеджмент
Наименование ОПОП (направленность / профиль)	Менеджмент в инвестиционно – строительной сфе- ре
Год начала реализации ОПОП	2021
Уровень образования	Бакалавриат
Форма обучения	очная
Год разработки/обновления	2021

Материально-техническое и программное обеспечение дисциплины

Наименование специальных помещений и помещений для самостоятельной работы	Оснащенность специальных помещений и помещений для самостоятельной работы	Перечень лицензионного программного обеспечения. Реквизиты подтверждающего документа
Ауд.019	Лыжи Atomic (1 шт.) Лыжи Atomic (1 шт.) Лыжные палки алюминиевые (1 шт.) Лыжные палки алюминиевые (1 шт.) Смазочный утюг start waxer 800w07610 Лыжи ""Карелия"" (7 шт.), лыжи ""STC"" (45 шт.), лыжи пластиковые (64 шт.), палки лыжные (32 шт.), лыжи EQUIPE (6 шт.), лыжи SPINE (10 шт.), лыжи STC (25 шт.), лыжи беговые (8 шт.), палки лыжные SPINE (96 шт.), палки лыжные (41 шт.), палки лыжные гоночные (20 шт.)	-
Ауд.105	Весы BM 150 Весы медицинские лабораторные Канат для лазания Д-5 см Р 7 м (2 шт.) Ковер борцовский покрытие 72 МАТА (2 шт.) Табло борцовское (2 шт.)	-
Ауд.107	Ковер татами (20*16) Канат Груша борцовская Ковер татами (20*16) Настенная волейбольная стойка Баскетбольный щит с кольцами, сеткой Шведская стенка - 10 секций Навесной турник Настенная волейбольная стойка Сетка волейбольная с тросом Гантели 2 кг Мяч в\б Палка гимнастическая Амортизатор (эспандер) Мяч б\б Скакалки	-
Ауд.114	Волейбольные стойки Волейбольная сетка	-

Наименование специальных помещений и помещений для самостоятельной работы	Оснащенность специальных помещений и помещений для самостоятельной работы	Перечень лицензионного программного обеспечения. Реквизиты подтверждающего документа
	Кольцо баскетбольное Кольцо баскетбольное Наклонные доски для пресса (6 шт.) Шведская стенка - 7 секций Гантели 1 кг Гантели 1,5 кг Мяч в\б Мяч ф\б Палка гимнастическая Мяч набивной (10 шт.)	
Ауд.126	Баскетбольное кольцо (3 шт.) Кольцо баскетбольное ""Спорт-эллада"" (4 шт.) Табло атаки Диан ТА 250.2 150. 4 автономное, WI-Fi Табло большое универсальное Щит баскетбольный ""спорт-эллада"" (4 шт.)	-
Ауд.132	Вышка судейская (2 шт.) Комплект стоек для бадминтона (2 шт.) Сетка волейбольная с тросом (3 шт.) Сетка теннисная Стойка настенная волейбольная (2 шт.) Стойки волейбольные	-
Ауд.136	Конь гимнастический маховый гутсо скм001 Мат гимнастический поролоновый 2*1*0.1 (5 шт.)	-
Ауд.141	Армстол Гриф до 400 кг Динамометр становой (2 шт.) Машина Скотта Многофункциональная рама Многофункциональный тренажер (2 шт.) Помост для тяжелой атлетики (2 шт.) Силовой тренажер бицепс Скамья для жима лежа вниз головой Станок для жима Стеллаж Табло малое универсальной Тренажер ""V-Sport"" Тренажер для армрестлинга Витязь	-
Ауд.201	Хореографический станок (3 шт.)	-
Ауд.101	Табло моб.спортсмен попытка результат (4 шт.) Табло стационарное Мат гимнастический (20 шт.) пьедестал для награждения скамейка гинаст (5 шт.) барьер легкоат (40 шт.) сетка заград.15*3 (2 шт.) снаряд для прыжков в высоту снаряд для прыжков в высоту с шестом стартовый блок (4 шт.) стойки бадминтон.с сеткой (2 шт.) стойки складные для прыжков с шестом DIMA ворота универсальные 3*2 (2 шт.) баскетбольный щит (2 шт.)	-

Наименование специальных помещений и помещений для самостоятельной работы	Оснащенность специальных помещений и помещений для самостоятельной работы	Перечень лицензионного программного обеспечения. Реквизиты подтверждающего документа
	большое информационное табло звуковые колонки (4 шт.) система подъема флага защитное сетчатое покрытие для ямы с песком	
Ауд.077	борцовский ковер, боксерский ринг	-

Федеральное государственное бюджетное образовательное учреждение высшего образования
**«НАЦИОНАЛЬНЫЙ ИССЛЕДОВАТЕЛЬСКИЙ МОСКОВСКИЙ ГОСУДАРСТВЕН-
НЫЙ СТРОИТЕЛЬНЫЙ УНИВЕРСИТЕТ»**

РАБОЧАЯ ПРОГРАММА

Шифр	Наименование дисциплины
Б1.В.02	<i>Деловые коммуникации и документационное обеспечение управ- ленческой деятельности</i>

Код направления подготовки / специальности	38.03.02
Направление подготовки / специальность	<i>Менеджмент</i>
Наименование ОПОП (направленность / профиль)	<i>Менеджмент в инвестиционно-строительной сфе- ре</i>
Год начала реализации ОПОП	2021
Уровень образования	<i>бакалавриат</i>
Форма обучения	<i>Очная</i>
Год разработки/обновления	2021

Разработчики:

должность	ученая степень, ученое звание	ФИО
<i>доцент</i>	<i>к.э.н.</i>	<i>Вайншток Н.Р.</i>
<i>доцент</i>	<i>к.э.н.</i>	<i>Васильева Е.Ю.</i>

Рабочая программа дисциплины разработана и одобрена кафедрой (структурным подразде-
лением) «Менеджмент и инновации».

Рабочая программа утверждена методической комиссией по УГСН, протокол № 04 от «30»
июня 2021 г.

1. Цель освоения дисциплины

Целью освоения дисциплины «Деловые коммуникации и документационное обеспечение управленческой деятельности» является формирование компетенций обучающегося в области деловой коммуникации, коммуникативного категориального аппарата, общих закономерностей, видов и форм коммуникации для использования в профессиональной деятельности.

Программа составлена в соответствии с требованиями Федерального государственного образовательного стандарта высшего образования по направлению подготовки 38.03.02 Менеджмент.

Дисциплина относится к части, формируемой участниками образовательных отношений, Блока 1 «Дисциплины (модули)» основной профессиональной образовательной программы «Менеджмент в инвестиционно-строительной сфере». Дисциплина является обязательной для изучения.

2. Перечень планируемых результатов обучения по дисциплине, соотнесенных с планируемыми результатами освоения образовательной программы

Код и наименование компетенции (результат освоения)	Код и наименование индикатора достижения компетенции
ПК-2 Способность применять методы количественного и качественного анализа информации при принятии управленческих решений для построения экономических, финансовых и организационно-управленческих моделей путём их адаптации к конкретным задачам управления	ПК-2.2. Описание способов сбора и анализа исходных данных, необходимых для построения экономических, финансовых и организационно-управленческих моделей и оценки их реализуемости
	ПК-2.4. Определение необходимых нормативных, методических и бюджетных предпосылок для построения экономических, финансовых и организационно-управленческих моделей и их адаптации к конкретным задачам управления
ПК-3 Способность организовывать процессы стратегического, тактического и оперативного управления	ПК-3.4. Регламентация процессов подразделений предприятий инвестиционно-строительной сферы
УК-4. Способен осуществлять деловую коммуникацию в устной и письменной формах на государственном языке Российской Федерации и иностранном(ых) языке(ах)	УК-4.1 Ведение деловой переписки на государственном языке Российской Федерации
	УК-4.2 Ведение делового разговора на государственном языке Российской Федерации с соблюдением этики делового общения

Код и наименование индикатора достижения компетенции	Результаты обучения (показатели оценивания)
ПК-2.2. Описание способов сбора и анализа исходных данных, необходимых для построения экономических, финансовых и организационно-управленческих моделей и оценки их реализуемости	Знает вопросы организации службы документационного обеспечения управления Знает правила подготовки и оформления основных видов документов Имеет навыки (основного уровня) определения этапов движения и порядка обработки документов
ПК-2.4. Определение необходимых нормативных, методических и бюджетных предпосылок для построения экономических, финансовых и организационно-управленческих моделей и их адаптации к конкретным задачам управления	Знает технологии организации документооборота и правила составления, учета, хранения, передачи служебной документации Имеет навыки (начального уровня) применения технологий организации документооборота и правил составления, учета, хранения, передачи служебной документации

Код и наименование индикатора достижения компетенции	Результаты обучения (показатели оценивания)
ПК-3.4. Регламентация процессов подразделений предприятий инвестиционно-строительной сферы	Знает правила регистрации документов и организации информационно-справочной работы Имеет навыки (начального уровня) регистрации документов и организации информационно-справочной работы
УК-4.1 Ведение деловой переписки на государственном языке Российской Федерации	Знает основные составляющие делового общения, деловой переписки Знает функции, задачи и способы воздействия на аудиторию Знает основные теоретические и методологические положения, нормативно-правовую базу по документационному обеспечению управленческой деятельности, правила построения деловых документов Имеет навыки (основного уровня) общей культуры документирования и осуществления деловой переписки, поддержания электронных коммуникаций, оформления деловых документов, применения технологий создания документов. Имеет навыки (начального уровня) разработки структуры деловой беседы, презентации, переговоров, публичного выступления как коммуникативного процесса
УК-4.2 Ведение делового разговора на государственном языке Российской Федерации с соблюдением этики делового общения	Знает формы деловой коммуникации в организациях Имеет навыки (основного уровня) использования официально-делового стиля речи.

Информация о формировании и контроле результатов обучения представлена в Фонде оценочных средств (Приложение 1).

3. Трудоёмкость дисциплины и видов учебных занятий по дисциплине

Общая трудоёмкость дисциплины составляет 3 зачётных единиц (108 академических часов).

(1 зачетная единица соответствует 36 академическим часам)

Видами учебных занятий и работы обучающегося по дисциплине могут являться.

Обозначение	Виды учебных занятий и работы обучающегося
Л	Лекции
ЛР	Лабораторные работы
ПЗ	Практические занятия
КоП	Компьютерный практикум
КРП	Групповые и индивидуальные консультации по курсовым работам (курсовым проектам)
СР	Самостоятельная работа обучающегося в период теоретического обучения
К	Самостоятельная работа обучающегося и контактная работа обучающегося с преподавателем в период промежуточной аттестации

Структура дисциплины:

Форма обучения – очная

№	Наименование раздела дисциплины	ме ст	Количество часов по видам учебных занятий и работы обучающегося	Формы промежуточной аттестации, текущего
---	---------------------------------	----------	-----------------------------------------------------------------	------------------------------------------

			Л	ЛР	ПЗ	КоП	КРП	СР	К	контроля успеваемости
1	Деловые коммуникации	4	8		16					Домашнее задание р 1-2 Контрольная работа р 1-2
2	Документационное обеспечение управленческой деятельности	4	8		16			42	18	
	Итого:	4	16		32			42	18	Дифференцированный зачет (зачет с оценкой)

4. Содержание дисциплины, структурированное по видам учебных занятий и разделам

При проведении аудиторных учебных занятий предусмотрено проведение текущего контроля успеваемости.

- В рамках практических занятий предусмотрено выполнение обучающимися контрольной работы.

4.1 Лекции

Форма обучения – очная

№	Наименование раздела дисциплины	Тема и содержание лекций
1	Деловые коммуникации	Тема 1. Процесс коммуникации: его составляющие. Виды и формы, каналы коммуникации. Теоретические и практические модели коммуникации. Необходимость самоорганизации в коммуникационном процессе. Роль целеполагания в коммуникационном процессе. Содержание, средства и язык коммуникации. Вербальная и невербальная коммуникация. Виды коммуникаций в организациях.
		Тема 2. Управление организационными коммуникациями. Коммуникация как форма управления организацией. Виды коммуникаций в организациях. Формы деловой коммуникации в организациях. Официально-деловой стиль речи. Фактор группы в деловом взаимодействии. Виды групповой динамики. Коммуникации горизонтальные и вертикальные. Статус и роль человека в группе. Команда и ее функционирование Публичная коммуникация: ее формы и жанры. Публичное деловое ритуальное общение (торжественные речи, этикетные речи, дружеские речи). Деловой этикет как совокупность норм и правил поведения в деловом общении. Единство этической и эстетической сторон делового этикета. Особенности вербального этикета в деловом общении
2	Документационное обеспечение управленческой деятельности	Тема 3. Организация службы документационного обеспечения управления (ДОУ) Государственное регулирование работы с документами в Российской Федерации Законодательные нормы работы с информацией и документами. Нормативно-методическое регулирование делопроизводства Структуры службы ДОУ. Задачи и функции службы ДОУ. Должностной и численный состав службы ДОУ. Регламентация службы ДОУ
		Тема 4. Документирование управленческой деятельности

	<p>Типология документов. Общие требования к составлению и оформлению документов. Бланки документов. Порядок оформления реквизитов бланка. Изготовление бланков. Правила оформления реквизитов, определяющих юридическую силу документа. Правила оформления реквизитов, отражающих обработку и движение документа. Требования к тексту документа. Требования к изготовлению документов.</p> <p>Тема 5. Правила подготовки и оформления основных видов документов</p> <p>Организационные документы. Нормативные правовые акты. Распорядительные документы. Информационно-справочные документы.</p> <p>Тема 6. Организация документооборота</p> <p>Понятие «документооборот» Характеристики документооборота</p> <p>Этапы движения и порядок обработки документов</p> <p>Тема 7. Регистрация документов и организация информационно-справочной работы</p> <p>Регистрация документов. Организация информационно-справочной работы</p> <p>Тема 8. Работа с документами, содержащими конфиденциальные сведения</p> <p>Понятие «коммерческая тайна», перечень сведений конфиденциального характера. Сведения, относящиеся к коммерческой тайне. Защита документов, содержащих коммерческую тайну. Организация работы с документами, содержащими конфиденциальные сведения</p>
--	------------------------------------------------------------------------------------------------------------------------------------------------------------------------------------------------------------------------------------------------------------------------------------------------------------------------------------------------------------------------------------------------------------------------------------------------------------------------------------------------------------------------------------------------------------------------------------------------------------------------------------------------------------------------------------------------------------------------------------------------------------------------------------------------------------------------------------------------------------------------------------------------------------------------------------------------------------------------------------------------------------------------------------------------------------------------------------------------------------------------------------------------------------------------------------------------------------------------------------------------------------------------

4.2 Лабораторные работы: учебным планом не предусмотрены

4.3 Практические занятия

Форма обучения – очная

№	Наименование раздела дисциплины	Тема и содержание занятия
1	Деловые коммуникации	<p>Тема 1. Процесс коммуникации: его составляющие. Виды и формы, каналы коммуникации</p> <p>Освоение психологических приемов определения доминирующего канала приема и переработки информации. Определение индикаторов модальности речевых предпочтений.</p> <p>Тест «Ведущая репрезентативная система».</p> <p>Упражнение: «Управление модальностями».</p> <p>Упражнения на определение психологических и коммуникативных ролей, типа коммуникативных барьеров.</p> <p>Тема 2. Управление организационными коммуникациями</p> <p>Расширение знаний о причинах возникновения ошибок при «недонесении» и запоминании информации. Осознание причин потери информации в деловом общении.</p> <p>Упражнение «Поручение задания подчиненному» - метод «исполнения ролей»</p> <p>Упражнение «Прием на работу».</p> <p>Коммуникация в малых группах. Массовая коммуникация.</p> <p>Упражнение «Приемы активного слушания». Тренинг на вербализацию и перефразирование.</p> <p>Особенности и виды массовой коммуникации. Упражнения.</p> <p>Публичная коммуникация.</p> <p>Тренировка умения публичного выступления. Обсуждение теоретических вопросов по теме:</p> <ul style="list-style-type: none"> - Имидж в деловой коммуникации. - Информационная речь в форме повествования, описания, озна-

		<p>комительного характера.</p> <ul style="list-style-type: none"> - Убеждающая речь. - Побуждающая к действию речь. <p>Выполнение упражнений, задания.</p> <p>Стили речевого устного и письменного коммуникативного поведения.</p> <p>Коммуникативные роли адресанта и адресата.</p> <p>Особенности официально-делового стиля письма.</p> <p>Виды и правила современной деловой переписки.</p> <p>Структура делового письма. Выполнение упражнений, задания.</p> <p>Межкультурные коммуникации.</p> <p>Решение кейсов, разбор культурных ассимиляторов, разработка модели межкультурного диалога.</p> <p>Деловой этикет. Решение кейсов, разрешение ситуаций.</p>
2	Документационное обеспечение управленческой деятельности	<p>Тема 3. Организация службы документационного обеспечения управления (ДОУ)</p> <p>Организация службы делопроизводства (ДОУ)</p> <p>Организация документооборота</p> <p>Тема 4. Документирование управленческой деятельности</p> <p>Бланк документа. Документирование организационной деятельности.</p> <p>Документирование распорядительной деятельности. Документирование информационной деятельности. Документирование коллегиальной деятельности.</p> <p>Тема 5. Правила подготовки и оформления основных видов документов</p> <p>Контроль исполнения документов. Текущее хранение документов. Номенклатура дел. Формирование дел</p> <p>Тема 6. Организация документооборота</p> <p>Документационное обеспечение управления в органах власти.</p> <p>Организация документооборота</p> <p>Тема 7. Регистрация документов и организация информационно-справочной работы</p> <p>Виды справочно-информационной и справочно-аналитической документации и требования к их оформлению.</p> <p>Тема 8. Работа с документами, содержащими конфиденциальные сведения</p> <p>Разработка инструкций по соблюдению режима конфиденциальности. Ограничение доступа к носителям информации, содержащим КТ. Осуществление контроля за соблюдением установленного режима охраны КТ</p>

4.4 Компьютерные практикумы: не предусмотрено учебным планом.

4.5 Групповые и индивидуальные консультации по курсовым работам (курсовым проектам)
Не предусмотрено учебным планом

4.6 Самостоятельная работа обучающегося в период теоретического обучения
Самостоятельная работа обучающегося в период теоретического обучения включает в себя:

- самостоятельную подготовку к учебным занятиям, включая подготовку к аудиторным формам текущего контроля успеваемости;
- выполнение домашнего задания;
- самостоятельную подготовку к промежуточной аттестации.

В таблице указаны темы для самостоятельного изучения обучающимся:
Форма обучения – очная

№	Наименование раздела дисциплины	Темы для самостоятельного изучения
1	Деловые коммуникации	Темы для самостоятельного изучения соответствуют темам аудиторных учебных занятий
2	Документационное обеспечение управленческой деятельности	Темы для самостоятельного изучения соответствуют темам аудиторных учебных занятий

4.7 Самостоятельная работа обучающегося и контактная работа обучающегося с преподавателем в период промежуточной аттестации

Работа обучающегося в период промежуточной аттестации включает в себя подготовку к формам промежуточной аттестации (к дифференцированному зачету (зачету с оценкой)), а также саму промежуточную аттестацию.

5. Оценочные материалы по дисциплине

Фонд оценочных средств по дисциплине приведён в Приложении 1 к рабочей программе дисциплины.

Оценочные средства для проведения промежуточной аттестации, а также текущего контроля по дисциплине хранятся на кафедре (структурном подразделении), ответственной за преподавание данной дисциплины.

6. Учебно-методическое и материально-техническое обеспечение дисциплины

Основные принципы осуществления учебной работы обучающихся изложены в локальных нормативных актах, определяющих порядок организации контактной работы и порядок самостоятельной работы обучающихся. Организация учебной работы обучающихся на аудиторных учебных занятиях осуществляется в соответствии с п. 3.

6.1 Перечень учебных изданий и учебно-методических материалов для освоения дисциплины

Для освоения дисциплины обучающийся может использовать учебные издания и учебно-методические материалы, имеющиеся в научно-технической библиотеке НИУ МГСУ и/или размещённые в Электронных библиотечных системах.

Актуальный перечень учебных изданий и учебно-методических материалов представлен в Приложении 2 к рабочей программе дисциплины.

6.2 Перечень профессиональных баз данных и информационных справочных систем

При осуществлении образовательного процесса по дисциплине используются профессиональные базы данных и информационных справочных систем, перечень которых указан в Приложении 3 к рабочей программе дисциплины.

6.3 Перечень материально-технического, программного обеспечения освоения дисциплины

Учебные занятия по дисциплине проводятся в помещениях, оснащенных соответствующим оборудованием и программным обеспечением.

Перечень материально-технического и программного обеспечения дисциплины приведен в Приложении 4 к рабочей программе дисциплины.

Приложение 1 к рабочей программе

Шифр	Наименование дисциплины
Б1.В.02	<i>Деловые коммуникации и документационное обеспечение управленческой деятельности</i>

Код направления подготовки / специальности	38.03.02
Направление подготовки / специальность	<i>Менеджмент</i>
Наименование ОПОП (направленность / профиль)	<i>Менеджмент в инвестиционно-строительной сфере</i>
Год начала реализации ОПОП	2021
Уровень образования	<i>бакалавриат</i>
Форма обучения	<i>Очная, заочная</i>
Год разработки/обновления	2021

ФОНД ОЦЕНОЧНЫХ СРЕДСТВ**1. Описание показателей и критериев оценивания компетенций, описание шкал оценивания**

Оценивание формирования компетенций производится на основе показателей оценивания, указанных в п.2. рабочей программы и в п.1.1 ФОС.

Связь компетенций, индикаторов достижения компетенций и показателей оценивания приведена в п.2 рабочей программы.

1.1. Описание формирования и контроля показателей оценивания

Оценивание уровня освоения обучающимся компетенций осуществляется с помощью форм промежуточной аттестации и текущего контроля. Формы промежуточной аттестации и текущего контроля успеваемости по дисциплине, с помощью которых производится оценивание, указаны в учебном плане и в п.3 рабочей программы.

В таблице приведена информация о формировании результатов обучения по дисциплине разделами дисциплины, а также о контроле показателей оценивания компетенций формами оценивания.

Результаты обучения (показатели оценивания)	Номера разделов дисциплины	Формы оценивания (формы промежуточной аттестации, текущего контроля успеваемости)
Знает вопросы организации службы документационного обеспечения управления Знает правила подготовки и оформления основных видов документов Имеет навыки (основного уровня) определения этапов движения и порядка обработки документов	2	Домашнее задание Контрольная работа Дифференцированный зачет (зачет с оценкой)
Знает технологии организации документооборота и правила составления, учета, хранения, передачи служебной документации Имеет навыки (начального уровня) применения технологий организации документооборота и правил составления, учета, хранения, передачи служебной документации	2	Домашнее задание Контрольная работа Дифференцированный зачет (зачет с оценкой)

Результаты обучения (показатели оценивания)	Номера разделов дисциплины	Формы оценивания (формы промежуточной аттестации, текущего контроля успеваемости)
Знает правила регистрации документов и организации информационно-справочной работы Имеет навыки (начального уровня) регистрации документов и организации информационно-справочной работы	2	Домашнее задание Контрольная работа Дифференцированный зачет (зачет с оценкой)
Знает основные составляющие делового общения, деловой переписки Знает функции, задачи и способы воздействия на аудиторию Знает основные теоретические и методологические положения, нормативно-правовую базу по документационному обеспечению управленческой деятельности, правила построения деловых документов Имеет навыки (основного уровня) общей культуры документирования и осуществления деловой переписки, поддержания электронных коммуникаций, оформления деловых документов, применения технологий создания документов. Имеет навыки (начального уровня) разработки структуры деловой беседы, презентации, переговоров, публичного выступления как коммуникативного процесса	1,2	Домашнее задание Контрольная работа Дифференцированный зачет (зачет с оценкой)
Знает формы деловой коммуникации в организациях Имеет навыки (основного уровня) использования официально-делового стиля речи.	2	Домашнее задание Контрольная работа Дифференцированный зачет (зачет с оценкой)

1.2. Описание критериев оценивания компетенций и шкалы оценивания

При проведении промежуточной аттестации в форме экзамена/ дифференцированного зачёта (зачета с оценкой)/защиты курсовых работ/курсовых проектов используется шкала оценивания: «2» (неудовлетворительно), «3» (удовлетворительно), «4» (хорошо), «5» (отлично).

Показателями оценивания являются знания и навыки обучающегося, полученные при изучении дисциплины.

Показатель оценивания	Критерий оценивания
Знания	Знание терминов и определений, понятий
	Знание основных закономерностей и соотношений, принципов
	Объём освоенного материала, усвоение всех дидактических единиц (разделов)
	Полнота ответов на проверочные вопросы
	Правильность ответов на вопросы
	Чёткость изложения и интерпретации знаний
Навыки начального уровня	Навыки выбора методик выполнения заданий
	Навыки выполнения заданий различной сложности
	Навыки самопроверки. Качество сформированных навыков
	Навыки анализа результатов выполнения заданий, решения задач
	Навыки представления результатов решения задач
Навыки основного уровня	Навыки выбора методик выполнения заданий
	Навыки выполнения заданий различной сложности
	Навыки самопроверки. Качество сформированных навыков
	Навыки анализа результатов выполнения заданий, решения задач
	Навыки представления результатов решения задач
	Навыки обоснования выполнения заданий
	Быстрота выполнения заданий
Самостоятельность в выполнении заданий	

2. Типовые контрольные задания для оценивания формирования компетенций

2.1. Промежуточная аттестация

2.1.1. Промежуточная аттестация в форме экзамена, дифференцированного зачета (зачета с оценкой), зачета

Форма(ы) промежуточной аттестации: дифференцированный зачет (зачет с оценкой)

Перечень типовых вопросов (заданий) для проведения дифференцированного зачета (зачета с оценкой) в 4 семестре (очная форма обучения):

№	Наименование раздела дисциплины	Типовые вопросы/задания
1	Деловые коммуникации	<ol style="list-style-type: none"> 1. Классические и современные теории и концепции коммуникации: основные характеристики. 2. Теория коммуникации Г.Лассуэла, У. Эко. 3. Технократические и интеракционные теории коммуникации (Г.К. Маклюэн, Д.Г. Мид, Г.Гарфинкель). 4. Содержание и цели коммуникационного процесса. 5. Этапы и элементы коммуникационного процесса. 6. Модель коммуникации как действия и взаимодействия. 7. Линейные и нелинейные модели коммуникации. 8. Разновидности и признаки деловой коммуникации. 9. Классификация коммуникаций в организациях по субъектам и средствам коммуникаций. 10. Классификация коммуникация в организациях по формам и каналам общения. 11. Классификация коммуникаций в организациях по пространственному расположению каналов. 12. Классификация коммуникаций в организациях по направленности общения. 13. Виды групповой динамики. 14. Современные технологии коммуникаций. 15. Особенности массовой коммуникации. 16. Специфика межличностных коммуникаций. 17. Вербальная и невербальная коммуникация: виды и характеристики. 18. Речевая самопрезентация в деловом общении. 19. Роль имиджа в деловой коммуникации. 20. Техники формирования вербального имиджа. 21. Роль аргументации в коммуникации. 22. Формализованные и неформализованные каналы деловых коммуникаций. 23. Обеспечение информационной безопасности в системе деловых коммуникаций. 24. Диалогические жанры в деловой коммуникации. 25. Построение делового разговора, деловой беседы. 26. Организация деловых переговоров. Критерии эффективного проведения переговоров. 27. Особенности организации деловой дискуссии, дебатов. 28. Подготовка делового совещания. 29. Подготовка и проведение пресс-конференции. 30. Монологические жанры деловой коммуникации. Их общая характеристика.

		<p>31. Требования к построению публичного выступления.</p> <p>32. Барьеры в деловой коммуникации и способы их преодоления.</p> <p>33. Средства массовой информации как главная коммуникативная сеть.</p> <p>34. Принципы и правила работы с деловой информацией при решении стандартных задач профессиональной деятельности.</p> <p>35. Коммуникации в государственном и муниципальном управлении.</p> <p>36. Коммуникация в кризисных и конфликтных ситуациях. Протестная коммуникация.</p> <p>37. Корпоративная культура и формы коммуникации.</p> <p>38. Конфликты в деловых коммуникациях. Конструктивные и деструктивные эффекты конфликтов.</p> <p>39. Способы разрешения конфликтов в коммуникационном процессе.</p> <p>40. Роль связей с общественностью в эффективных бизнес-коммуникациях.</p> <p>41. Специфика межкультурных коммуникаций.</p> <p>42. Роль стереотипов в межкультурных коммуникациях.</p> <p>43. Возможные конфликты и способы их преодоления в межкультурных коммуникациях.</p> <p>44. Понятие «межкультурная компетентность», роль толерантности в эффективном межкультурном взаимодействии.</p> <p>45. Понятия «деловая этика» и «деловой этикет»: общее и особенное.</p> <p>46. Принципы этики делового общения (Л. Хосмер).</p> <p>47. Основные правила делового этикета в организации.</p>
2	Документационное обеспечение управленческой деятельности	<p>1. Перечислите направления законодательной регламентации работы с документами в РФ</p> <p>2. Перечислите законодательные акты, регулирующие порядок хранения документов.</p> <p>3. Каким законодательным актом закреплена обязательность документирования информации?</p> <p>4. Какие ведомства принимали участие в создании нормативно-методической базы современного делопроизводства?</p> <p>5. Какой вид нормативных документов устанавливает сроки хранения?</p> <p>6. Каков предмет документационного обеспечения управления?</p> <p>7. Как связано документационное обеспечение управления с документоведением, делопроизводством, архивоведением?</p> <p>8. Какую роль играет документационное обеспечение в управлении современными организациями?</p> <p>9. Какие нормативно-правовые акты регулируют документационное обеспечение управления?</p> <p>10. Что такое Устав или Положение об организации, кто их разрабатывает?</p> <p>11. Каково назначение Положения о структурном подразделении? Кто его разрабатывает и подписывает?</p> <p>12. Для чего нужны структура и штатная численность организации, её отличие от штатного расписания?</p> <p>13. Что такое должностная инструкция? Каково её правовое значение?</p> <p>14. Какие виды должностных инструкций существуют? Кто их разрабатывает?</p> <p>15. Из каких частей состоит текст распорядительных документов? Каково их название и назначение?</p>

		<p>16. Сравнительная характеристика распорядительной и справочно-информационной документации.</p> <p>17. Особенности справочно-информационной справочно-аналитической документации.</p> <p>18. Виды и названия деловой переписки.</p> <p>19. Требования при ведении переписки.</p> <p>20. Реквизиты докладной записки.</p> <p>21. Виды справок, состав реквизитов, подписание.</p> <p>22. Особенности составления акта.</p> <p>23. Виды справок, состав реквизитов, подписание.</p> <p>24. Какова роль документной информации в управлении?</p> <p>25. Что понимается под термином «документооборот»?</p> <p>26. Каковы исторические предпосылки возникновения делопроизводства в России?</p> <p>27. Какую роль играет информация в обеспечении эффективного управления?</p> <p>28. Что такое постоянные и переменные реквизиты организационно-распорядительной документации?</p> <p>29. Каков состав постоянных и переменных реквизитов организационно-распорядительной документации?</p> <p>30. Какие реквизиты используются в заголовочной части организационно-распорядительных документов?</p> <p>31. Какие реквизиты используются в содержательной части организационно-распорядительных документов?</p> <p>32. Какие реквизиты используются в оформляющей части организационно-распорядительных документов?</p> <p>33. Определите перечень сведений конфиденциального характера.</p> <p>34. Что понимается под коммерческой тайной?</p> <p>35. При каких условиях информация предприятия относится к КТ?</p> <p>36. Какие действия обеспечивают защиту конфиденциальной информации?</p>
--	--	------------------------------------------------------------------------------------------------------------------------------------------------------------------------------------------------------------------------------------------------------------------------------------------------------------------------------------------------------------------------------------------------------------------------------------------------------------------------------------------------------------------------------------------------------------------------------------------------------------------------------------------------------------------------------------------------------------------------------------------------------------------------------------------------------------------------------------------------------------------------------------------------------------------------------------------------------------------------------------------------------------------------------------------------------------------------------------------------------------------------------------------------------------------------------------------------------------------------------------------------------------------------------------------------------------------------------------------------------------------------------------------------------------------------------------------------------------------------------------------------------------------------------------------------------------------------------------------------

Примеры типовых заданий

1. Проанализируйте свой опыт деловых (учебных) коммуникаций (по пониманию невербальных сигналов) и напишите ответы на вопросы:

А) Насколько легко удавалось угадать желание к сотрудничеству по выражению лица и движениям собеседника?

Б) В реальной жизни, насколько часто в телефонном разговоре вы по интонации с первых слов понимаете, в каком настроении находится ваш собеседник?

2. Какие коммуникативные барьеры проиллюстрированы в предложенной истории.

Немецкий писатель Т. Манн в одном из писем швейцарскому литератору и педагогу О. Баэлеру рассказывает следующую историю:

«Маленького Морица спрашивают в школе, кто написал «Разбойников». «Господин учитель, не я». За это его наказывают. А потом к учителю приходит старый Мориц и говорит: «Господин учитель, у моего Морицхена много недостатков, но он никогда не врет. Если он говорит, что не он написал «Разбойников», значит, не он. И в конце концов, господин учитель: даже если бы он и написал «Разбойников», он же еще ребенок».

3. Найдите причинно-следственные связи. Назовите причины для каждого события (можно назвать 2-3 причины).

А) Вы шли на встречу с друзьями, которую очень долго ждали и с радостью отправлялись на нее, но вам кто-то позвонил, и вы, ни секунды не медля, развернулись назад. Что произошло?

Б) Предприниматель узнал, что его предприятие обанкротилось. Но в следующую минуту ему сообщили нечто такое, что он начал смеяться и плакать от счастья. Что это было за сообщение?

4. Подберите информационно-коммуникативные технологии для установления контакта с массовой аудиторией.

5. Выберите адекватные для деловой ситуации средства коммуникации («Поручение задания подчиненному»).

6. Решите ситуационную задачу (соблюдение нравственно-этических норм взаимодействия в сфере профессиональной деятельности)

«Руководитель крупной фирмы принял на работу молодого перспективного специалиста, выходца из Турции, который окончил престижный вуз и превосходно справляется с работой. Вместе с тем, в процессе коммуникации с другими работниками, особенно с обслуживающим персоналом, он резок и заносчив. Руководитель в последнее время постоянно получает сигналы такого рода, а сегодня пришло письменное заявление от секретаря по поводу грубости молодого специалиста».

Какие замечания и каким образом должен сделать руководитель, чтобы повлиять на молодого специалиста и заставить соблюдать правила этики делового общения?

7. Охарактеризуйте данную ситуацию с точки зрения культурного шока. Какой стиль речевого коммуникативного поведения Вы бы выбрали?

«Молодой представитель американской фирмы на официальном приеме в японской фирме-партнере небрежно похлопал по плечу пожилого президента фирмы и сказал шутливо несколько неформальных слов. Президент японской фирмы побледнел; не прощаясь, он покинул прием и не стал поддерживать отношения с этой американской фирмой».

8. Какие нравственно-этические нормы английской деловой культуры представлены в данном культурном ассимиляторе? Каких нравственно-этических норм взаимодействия в сфере профессиональной деятельности придерживались бы Вы?

Взамен на оказанную ему услугу в рамках должностных обязанностей, Николай торжественно преподнес коллеге-англичанину пакет с коньяком и шоколадными конфетами. Англичанин все-таки принял пакет, но с выражением крайнего недоумения на лице. Как вы думаете, почему?

- 1) Марка подаренного коньяка не соответствует вкусу коллеги Николая.
- 2) В Англии не принято дарить подарки такого рода в качестве благодарности.
- 3) Пакет был прозрачным, и все видели его содержимое, что смущало коллегу Николая.
- 4) Бизнесмен предпочел бы деньги вместо подарка.

2.1.2. Промежуточная аттестация в форме защиты курсовой работы (курсового проекта)

Не предусмотрено учебным планом

2.2. Текущий контроль

2.2.1. Перечень форм текущего контроля:

Очная форма обучения

- домашнее задание в 4 семестре;
- контрольная работа в 4 семестре.

2.2.2. Типовые контрольные задания форм текущего контроля

Домашнее задание. Тема «Регистрация документов и организация информационно-справочной работы. Виды профессионально-ориентированной коммуникации»

1. Составьте и оформите докладные, служебные и объяснительные записки, необходимые в управленческих ситуациях, определенных преподавателем.
2. Разработать план проведения переговоров с представителями другой культуры (американцами, японцами, норвежцами и др.) с соблюдением этических норм.
3. Составьте личный план оптимизации саморегуляции и самоорганизации учебной деятельности по разделам: 1) цели; 2) содержание планируемых действий; 3) примерные сроки; 4) способы контроля.
4. Используйте технологию обратной связи, выполнив задание:
Напишите портрет другого студента в группе, отметив особенности его жестикюляции и мимики, поз, темпа речи и ознакомьте его со своими наблюдениями. Попросите его высказаться таким же образом о Вас. Обменяйтесь результатами.
5. Выпишите 5 важных для Вас целей в области самообразования, используя технологию целеполагания (любые по времени достижения). Под каждой целью напишите примерную дату ее достижения (по возможности, с точностью до дня, или хотя бы год). В левый столбец впишите 5 основных действий, которыми вы занимаетесь последнее время.
Соотнесите цели и свои действия и отметьте:
А) Какие действия мешают достижению цели.
Б) Какие действия не имеют никакого отношения к достижению цели.
В) Какие действия имеют отношение к достижению цели.
Г) Какие действия имеют прямое отношение к достижению цели.

Примерный вариант контрольной работы. На тему «Правила подготовки и оформления основных видов документов. Документационное обеспечение управленческой деятельности»

Тест

1. Номенклатура дел — это:
 - а) папки для хранения документов в организации;
 - б) список дел, оформленных в определенном порядке;
 - в) систематизированный перечень наименований дел с указанием сроков хранения.
2. Номенклатура дел используется как:
 - а) схема распределения и группировки исполненных документов в дела;
 - б) указатель индексации документов и дел;
 - в) схема построения справочной картотеки на исполненные документы;
 - г) все вышеперечисленное.
3. Сводная номенклатура дел организации утверждается:
 - а) руководителем структурного подразделения организации;
 - б) руководителями службы делопроизводства;
 - в) руководителями организации;
 - г) заместителем руководителя организации, отвечающим за службу делопроизводства.
4. В номенклатуре дел документы систематизируются:
 - а) по видам документов;
 - б) по содержанию;
 - в) по срокам хранения;
 - г) все вышеперечисленное.
5. С какой периодичностью составляется номенклатура дел в организации?
 - а) в соответствии с приказом руководителя организации;
 - б) один раз в 3 года;

- в) в соответствии со сроком, установленным в инструкции по делопроизводству;
 - г) ежегодно.
6. В дело помещают:
- а) только исполненные документы;
 - б) исполненные документы и копии документов, находящихся в работе;
 - в) оригиналы, черновики и копии документов одного вида.
7. В дела группируются документы:
- а) одного документационного года;
 - б) разных лет, но связанные с рассмотрением одного вопроса;
 - в) разных лет.
8. Регистрировать один и тот же документ в организации следует:
- а) при получении и отправлении;
 - б) один раз при поступлении документа;
 - в) каждый раз по мере движения документа в структурных подразделениях организации.
9. Сроки исполнения документов устанавливает:
- а) канцелярия;
 - б) руководитель организации;
 - в) руководитель структурного подразделения, где исполняется документ.
10. Если срок исполнения не указан, то:
- а) срок определяет сам исполнитель;
 - б) документ должен быть исполнен не более чем в месячный срок;
 - в) срок исполнения документа не устанавливается.
11. Главное назначение регистрации документа:
- а) фиксация для исключения потери документа;
 - б) придание документу юридической силы;
 - в) для последующего использования в справочных целях.
12. В настоящее время существуют следующие формы регистрации документов:
- а) журнальная;
 - б) карточная;
 - в) автоматизированная;
 - г) все вышеперечисленные.
13. При регистрации каких документов вместе с порядковым регистрационным номером представляется номер дела, в котором хранится копия документа?
- а) приказы;
 - б) протоколы;
 - в) акты;
 - г) письма.
14. При регистрации какого документа дату регистрации указывают не в день его подписания?
- а) приказ;
 - б) протокол;
 - в) решение;
 - г) постановление.
15. Что неправильно в схеме собеседования при приеме на работу?
- 1) руководитель должен заранее ознакомиться с заполненной анкетой;
 - 2) во время собеседования полезно использовать подготовленный план-схему;
 - 3) возникшие сомнения во время собеседования нужно разрешать в ходе беседы, а не держать их при себе;

- 4) полезно использовать закрытые вопросы в ходе собеседования;
 5) имея в руках формуляр, необходимо делать письменные пометки, чтобы использовать их при вынесении окончательного суждения.

16. Назовите основные фазы деловой беседы:

- 1) подготовка к беседе;
- 2) структура деловой беседы;
- 3) начало беседы;
- 4) цели беседы;
- 5) передача информации;
- 6) аргументация;
- 7) нейтрализация замечаний;
- 8) принятие решений и завершение беседы

3. Методические материалы, определяющие процедуры оценивания

Процедура проведения промежуточной аттестации и текущего контроля успеваемости регламентируется локальным нормативным актом, определяющим порядок осуществления текущего контроля успеваемости и промежуточной аттестации обучающихся.

3.1. Процедура оценивания при проведении промежуточной аттестации обучающихся по дисциплине в форме экзамена и/или дифференцированного зачета (зачета с оценкой)

3.2. Промежуточная аттестация по дисциплине в форме дифференцированного зачета (зачета с оценкой) проводится для очной формы обучения в 4 семестре.

Используются критерии и шкала оценивания, указанные в п.1.2. Оценка выставляется преподавателем интегрально по всем показателям и критериям оценивания.

Ниже приведены правила оценивания формирования компетенций по показателю оценивания «Знания».

Критерий оценивания	Уровень освоения и оценка			
	«2» (неудовлетв.)	«3» (удовлетвор.)	«4» (хорошо)	«5» (отлично)
Знание терминов и определений, понятий	не знает терминов и определений	знает термины и определения, но допускает неточности формулировок	знает термины и определения	знает термины и определения, может корректно сформулировать их самостоятельно
Знание основных закономерностей и соотношений, принципов	не знает основные закономерности и соотношения, принципы построения знаний	знает основные закономерности, соотношения, принципы построения знаний	знает основные закономерности, соотношения, принципы построения знаний, способен их интерпретировать и использовать	знает основные закономерности, соотношения, принципы построения знаний, способен самостоятельно их получить и использовать
Объём освоенного материала, усвоение всех дидактических единиц	не знает значительной части материала дисциплины	знает только основную материал дисциплины, не усвоил его деталей	знает материал дисциплины в объёме	обладает твёрдым и полным знанием материала дисциплины, владеет дополнительными знаниями
Полнота ответов на проверочные вопросы	Не даёт ответы на большинство вопросов	Даёт неполные ответы на все вопросы	Даёт ответы на вопросы, но не все - полные	Даёт полные, развёрнутые ответы на поставленные вопросы
Правильность ответов на вопросы	допускает грубые ошибки при изложении ответа на вопрос	В ответе имеются существенные ошибки	В ответе имеются несущественные неточности	Ответ верен
Чёткость изложения и интерпретации знаний	Излагает знания без логической последовательности	Излагает знания с нарушениями в логической последовательности	Излагает знания без нарушений в логической последовательности	Излагает знания в логической последовательности, самостоятельно их интерпретируя и анали-

				зируя
	Не иллюстрирует изложение поясняющими комментариями	Выполняет поясняющие схемы и рисунки небрежно и с ошибками	Выполняет поясняющие рисунки и схемы корректно и понятно	Выполняет поясняющие рисунки и схемы точно и аккуратно, раскрывая полноту усвоенных знаний
	Неверно излагает и интерпретирует знания	Допускает неточности в изложении и интерпретации знаний	Грамотно и по существу излагает знания	Грамотно и точно излагает знания, делает самостоятельные выводы

Ниже приведены правила оценивания формирования компетенций по показателю оценивания «Навыки начального уровня».

Критерий оценивания	Уровень освоения и оценка			
	«2» (неудовлетв.)	«3» (удовлетвор.)	«4» (хорошо)	«5» (отлично)
Навыки выбора методик выполнения заданий	Не может выбрать методику выполнения заданий	Испытывает затруднения по выбору методики выполнения заданий	Без затруднений выбирает стандартную методику выполнения заданий	Применяет теоретические знания для выбора методики выполнения заданий
Навыки выполнения заданий различной сложности	Не имеет навыков выполнения учебных заданий	Имеет навыки выполнения только простых типовых учебных заданий	Имеет навыки выполнения только стандартных учебных заданий	Имеет навыки выполнения как стандартных, так и нестандартных учебных заданий
Навыки самопроверки. Качество сформированных навыков	Допускает грубые ошибки при выполнении заданий, нарушающие логику решения задач	Допускает ошибки при выполнении заданий, нарушения логики решения	Допускает ошибки при выполнении заданий, не нарушающие логику решения	Не допускает ошибок при выполнении заданий
Навыки анализа результатов выполнения заданий, решения задач	Делает некорректные выводы	Испытывает затруднения с формулированием корректных выводов	Делает корректные выводы по результатам решения задачи	Самостоятельно анализирует результаты выполнения заданий
Навыки представления результатов решения задач	Не может проиллюстрировать решение задачи поясняющими схемами, рисунками	Выполняет поясняющие схемы и рисунки небрежно и с ошибками	Выполняет поясняющие рисунки и схемы корректно и понятно	Выполняет поясняющие рисунки и схемы верно и аккуратно

Ниже приведены правила оценивания формирования компетенций по показателю оценивания «Навыки основного уровня».

Критерий оценивания	Уровень освоения и оценка			
	«2» (неудовлетв.)	«3» (удовлетвор.)	«4» (хорошо)	«5» (отлично)
Навыки выбора методик выполнения заданий	Не может выбрать методику выполнения заданий	Испытывает затруднения по выбору методики выполнения заданий	Без затруднений выбирает стандартную методику выполнения заданий	Применяет теоретические знания для выбора методики выполнения заданий
Навыки выполнения заданий различной сложности	Не имеет навыков выполнения учебных заданий	Имеет навыки выполнения только простых типовых учебных заданий	Имеет навыки выполнения только стандартных учебных заданий	Имеет навыки выполнения как стандартных, так и нестандартных учебных заданий

Навыки самопроверки. Качество сформированных навыков	Допускает грубые ошибки при выполнении заданий, нарушающие логику решения задач	Допускает ошибки при выполнении заданий, нарушения логики решения	Допускает ошибки при выполнении заданий, не нарушающие логику решения	Не допускает ошибок при выполнении заданий
Навыки анализа результатов выполнения заданий, решения задач	Делает некорректные выводы	Испытывает затруднения с формулированием корректных выводов	Делает корректные выводы по результатам решения задачи	Самостоятельно анализирует результаты выполнения заданий
Навыки представления результатов решения задач	Не может проиллюстрировать решение задачи поясняющими комментариями	Выполняет поясняющие схемы и рисунки небрежно и с ошибками	Выполняет поясняющие рисунки и схемы корректно и понятно	Выполняет поясняющие рисунки и схемы верно и аккуратно
Навыки обоснования выполнения заданий	Не может обосновать алгоритм выполнения заданий	Испытывает затруднения при обосновании алгоритма выполнения заданий	Обосновывает ход решения задач без затруднений	Грамотно обосновывает ход решения задач
Быстрота выполнения заданий	Не выполняет задания или выполняет их очень медленно, не достигая поставленных задач	Выполняет задания медленно, с отставанием от установленного графика.	Выполняет все поставленные задания в срок	Выполняет все поставленные задания с опережением графика
Самостоятельность в выполнении заданий	Не может самостоятельно выполнять задания	Выполняет задания только с помощью наставника	Самостоятельно выполняет задания с консультацией у наставника	Выполняет задания самостоятельно, без посторонней помощи
Результативность (качество) выполнения заданий	Выполняет задания некачественно	Выполняет задания с недостаточным качеством	Выполняет задания качественно	Выполняет качественно даже сложные задания

3.3. Процедура оценивания при проведении промежуточной аттестации обучающихся по дисциплине в форме зачета

Промежуточная аттестация по дисциплине в форме зачёта не проводится.

3.4. Процедура оценивания при проведении промежуточной аттестации обучающихся по дисциплине в форме защиты курсовой работы (курсового проекта)

Не предусмотрено учебным планом

Приложение 2 к рабочей программе

Шифр	Наименование дисциплины
Б1.В.02	<i>Деловые коммуникации и документационное обеспечение управленческой деятельности</i>

Код направления подготовки / специальности	38.03.02
Направление подготовки / специальность	<i>Менеджмент</i>
Наименование ОПОП (направленность / профиль)	<i>Менеджмент в инвестиционно-строительной сфере</i>
Год начала реализации ОПОП	2021
Уровень образования	<i>бакалавриат</i>
Форма обучения	<i>Очная, заочная</i>
Год разработки/обновления	2021

Перечень учебных изданий и учебно-методических материалов

Печатные учебные издания в НТБ НИУ МГСУ:

№ п/п	Автор, название, место издания, издательство, год издания, количество страниц	Количество экземпляров в библиотеке НИУ МГСУ
1	Кирсанова, М. В. Современное делопроизводство [Текст] : учебное пособие для вузов / М. В. Кирсанова ; Российская академия государственной службы при Президенте РФ, Сибирская академия государственной службы. - 4-е изд. - Москва : Инфра-М, 2012. - 311 с. : ил., табл. - (Высшее образование - Бакалавриат). - Библиогр.: с. 307-308. - ISBN 978-5-16-004491-0	20

Электронные учебные издания в электронно-библиотечных системах (ЭБС):

№ п/п	Автор, название, место издания, год издания, количество страниц	Ссылка на учебное издание в ЭБС
1	Коноваленко, М. Ю. Деловые коммуникации: учебник и практикум для академического бакалавриата / М. Ю. Коноваленко. — 2-е изд., перераб. и доп. — Москва : Издательство Юрайт, 2019. — 466 с. — (Бакалавр. Академический курс). — ISBN 978-5-534-11058-6.	https://urait.ru/bcode/444387
2	Мирюшкина, Ю. В. Делопроизводство и документационное обеспечение государственной и муниципальной службы : практикум / Ю. В. Мирюшкина. — Ставрополь : Северо-Кавказский федеральный университет, 2016. — 116 с. — ISBN 2227-8397.	http://www.iprbookshop.ru/66028.html

Приложение 3 к рабочей программе

Шифр	Наименование дисциплины
Б1.В.02	<i>Деловые коммуникации и документационное обеспечение управленческой деятельности</i>

Код направления подготовки / специальности	38.03.02
Направление подготовки / специальность	<i>Менеджмент</i>
Наименование ОПОП (направленность / профиль)	<i>Менеджмент в инвестиционно-строительной сфере</i>
Год начала реализации ОПОП	2021
Уровень образования	<i>бакалавриат</i>
Форма обучения	<i>Очная, заочная</i>
Год разработки/обновления	2021

Перечень профессиональных баз данных и информационных справочных систем

Наименование	Электронный адрес ресурса
«Российское образование» - федеральный портал	http://www.edu.ru/index.php
Научная электронная библиотека	http://elibrary.ru/defaultx.asp?
Электронная библиотечная система IPRbooks	http://www.iprbookshop.ru/
Федеральная университетская компьютерная сеть России	http://www.runnet.ru/
Информационная система "Единое окно доступа к образовательным ресурсам"	http://window.edu.ru/
Научно-технический журнал по строительству и архитектуре «Вестник МГСУ»	http://www.vestnikmgsu.ru/
Научно-техническая библиотека НИУ МГСУ	http://www.mgsu.ru/resources/Biblioteka/

Приложение 4 к рабочей программе

Шифр	Наименование дисциплины
Б1.В.02	<i>Деловые коммуникации и документационное обеспечение управленческой деятельности</i>

Код направления подготовки / специальности	38.03.02
Направление подготовки / специальность	<i>Менеджмент</i>
Наименование ОПОП (направленность / профиль)	<i>Менеджмент в инвестиционно-строительной сфере</i>
Год начала реализации ОПОП	2021
Уровень образования	<i>бакалавриат</i>
Форма обучения	<i>Очная, заочная</i>
Год разработки/обновления	2021

Материально-техническое и программное обеспечение дисциплины

Наименование специальных помещений и помещений для самостоятельной работы	Оснащенность специальных помещений и помещений для самостоятельной работы	Перечень лицензионного программного обеспечения. Реквизиты подтверждающего документа
Учебные аудитории для проведения учебных занятий, текущего контроля и промежуточной аттестации	Рабочее место преподавателя, рабочие места обучающихся	
Помещение для самостоятельной работы обучающихся Ауд. 41 НТБ на 80 посадочных мест (рабочее место библиотекаря, рабочие места обучающихся)	ИБП GE VH Series VH 700 Источник бесперебойного питания РИП-12 (2 шт.) Компьютер/ТИП №5 (2 шт.) Компьютер Тип № 1 (6 шт.) Контрольно-пусковой блок С2000-КПБ (26 шт.) Монитор / Samsung 21,5" S22C200B (80 шт.) Плоттер / HP DJ T770 Прибор приемно-контрольный С2000-АСПТ (2 шт.) Принтер / HP LaserJet P2015 DN Принтер /Тип № 4 н/т Принтер HP LJ Pro 400 M401dn Системный блок / Kraftway Credo тип 4 (79 шт.) Электронное табло 2000*950	Adobe Acrobat Reader DC (ПО предоставляется бесплатно на условиях OpLic) Adobe Flash Player (ПО предоставляется бесплатно на условиях OpLic) АРМ Civil Engineering (Договор № 109/9.13_АО НИУ от 09.12.13 (НИУ-13)) ArcGIS Desktop (Договор передачи с ЕСРИ СНГ 31 лицензии от 27.01.2016) ArhciCAD [22] (Б\Д; Веб-кабинет или подписка; OpenLicense) AutoCAD [2018] (Б\Д; Веб-кабинет или подписка; OpenLicense) AutoCAD [2020] (Б\Д; Веб-кабинет или подписка; OpenLicense) Autodesk Revit [2018] (Б\Д; Веб-кабинет или подписка; OpenLicense) Autodesk Revit [2020] (Б\Д; Веб-кабинет или подписка; OpenLicense) CorelDRAW [GSX5;55] (Договор №

Наименование специальных помещений и помещений для самостоятельной работы	Оснащенность специальных помещений и помещений для самостоятельной работы	Перечень лицензионного программного обеспечения. Реквизиты подтверждающего документа
		<p>292/10.11- АО НИУ от 28.11.2011 (НИУ-11))</p> <p>eLearnBrowser [1.3] (Договор ГМЛ-Л-16/03-846 от 30.03.2016)</p> <p>Google Chrome (ПО предоставляется бесплатно на условиях OpLic)</p> <p>Lazagus (ПО предоставляется бесплатно на условиях OpLic)</p> <p>Mathcad [Edu.Prime;3;30] (Договор №109/9.13_АО НИУ от 09.12.13 (НИУ-13))</p> <p>Mathworks Matlab [R2008a;100] (Договор 089/08-ОК(ИОП) от 24.10.2008)</p> <p>Mozilla Firefox (ПО предоставляется бесплатно на условиях OpLic)</p> <p>MS Access [2013;Im] (OpenLicense; Подписка Azure Dev Tools; БД; Веб-кабинет)</p> <p>MS ProjectPro [2013;ImX] (OpenLicense; Подписка Azure Dev Tools; БД; Веб-кабинет)</p> <p>MS VisioPro [2013;ADT] (OpenLicense; Подписка Azure Dev Tools; БД; Веб-кабинет)</p> <p>MS Visual FoxPro [ADT] (OpenLicense; Подписка Azure Dev Tools; БД; Веб-кабинет)</p> <p>nanoCAD СПДС Стройплощадка (Договор бесплатной передачи / партнерство)</p> <p>PascalABC [3.2.0.1311] (ПО предоставляется бесплатно на условиях OpLic)</p> <p>Visual Studio Ent [2015;Imx] (OpenLicense; Подписка Azure Dev Tools; БД; Веб-кабинет)</p> <p>Visual Studio Expr [2008;ImX] (OpenLicense; Подписка Azure Dev Tools; БД; Веб-кабинет)</p> <p>WinPro 7 [ADT] (OpenLicense; Подписка Azure Dev Tools; БД; Веб-кабинет)</p> <p>Компас-3D V14 АЕС (Договор № 109/9.13_АО НИУ от 09.12.13 (НИУ-13))</p> <p>ПК ЛИРА-САПР [2013] (Договор № 109/9.13_АО НИУ от 09.12.13 (НИУ-13))</p>
Помещение для самостоятельной ра-	Компьютер / ТИП №5 (4 шт.) Монитор Acer 17" AL1717 (4	Google Chrome (ПО предоставляется бесплатно на условиях OpLic (не

Наименование специальных помещений и помещений для самостоятельной работы	Оснащенность специальных помещений и помещений для самостоятельной работы	Перечень лицензионного программного обеспечения. Реквизиты подтверждающего документа
<p>боты обучающихся</p> <p>Ауд. 59 НТБ на 5 посадочных мест, оборудованных компьютерами (рабочее место библиотекаря, рабочие места обучающихся, рабочее место для лиц с ограниченными возможностями здоровья) Читальный зал на 52 посадочных места</p>	<p>шт.) Монитор Samsung 24" S24C450B Системный блок Kraftway Credo KC36 2007 (4 шт.) Системный блок Kraftway Credo KC43 с KSS тип3 Принтер/HP LaserJet P2015 DN Аудиторный стол для инвалидов-колясочников Видеоувеличитель /Optelec ClearNote Джойстик компьютерный беспроводной Клавиатура Clevy с большими кнопками и накладкой (беспроводная) Кнопка компьютерная выносная малая Кнопка компьютерная выносная малая (2 шт.)</p>	<p>требуется)) Adobe Acrobat Reader DC (ПО предоставляется бесплатно на условиях OpLic (не требуется)) eLearnBrowser [1.3] (Договор ГМЛ-Л-16/03-846 от 30.03.2016) Mozilla Firefox (ПО предоставляется бесплатно на условиях OpLic (лицензия не требуется)) MS OfficeStd [2010; 300] (Договор № 162/10 - АО НИУ от 18.11.2010 (НИУ-10)) Adobe Acrobat Reader [11] (ПО предоставляется бесплатно на условиях OpLic (лицензия не требуется)) K-Lite Codec Pack (ПО предоставляется бесплатно на условиях OpLic (лицензия не требуется))</p>
<p>Помещение для самостоятельной работы обучающихся</p> <p>Ауд. 84 НТБ На 5 посадочных мест, оборудованных компьютерами (рабочее место библиотекаря, рабочие места обучающихся) Читальный зал на 52 посадочных места</p>	<p>Монитор Acer 17" AL1717 (5 шт.) Системный блок Kraftway KW17 2010 (5 шт.)</p>	<p>AutoCAD [2020] (Б\Д; Веб-кабинет или подписка; OpenLicense) Eurosoft STARK [201W;20] (Договор № 089/08-ОК(ИОП) от 24.10.2008) MS OfficeStd [2010; 300] (Договор № 162/10 - АО НИУ от 18.11.2010 (НИУ-10)) nanoCAD СПДС Конструкции (Договор бесплатной передачи / партнерство) WinPro 7 [ADT] (OpenLicense; Подписка Azure Dev Tools; Б\Д; Веб-кабинет) ПК ЛИРА-САПР [2013R5] (ПО предоставляется бесплатно на условиях OpLic (лицензия не требуется))</p>

Федеральное государственное бюджетное образовательное учреждение высшего образования
«НАЦИОНАЛЬНЫЙ ИССЛЕДОВАТЕЛЬСКИЙ МОСКОВСКИЙ ГОСУДАРСТВЕННЫЙ
СТРОИТЕЛЬНЫЙ УНИВЕРСИТЕТ»

РАБОЧАЯ ПРОГРАММА

Шифр	Наименование дисциплины
Б1.В.03	<i>Финансовый анализ для менеджеров</i>

Код направления подготовки / специальности	<i>38.03.02</i>
Направление подготовки / Специальность	<i>Менеджмент</i>
Наименование ОПОП (направленность / профиль)	<i>Менеджмент в инвестиционно-строительной сфере</i>
Год начала реализации ОПОП	<i>2021</i>
Уровень образования	<i>Бакалавриат</i>
Форма обучения	<i>Очная</i>
Год разработки/обновления	<i>2021</i>

Разработчики:

должность	ученая степень, ученое звание	ФИО
Доцент	к.э.н.	Полякова И.С.
Ст. преподаватель	к.э.н.	Васильева Е.Ю.

Рабочая программа дисциплины разработана и одобрена кафедрой (структурным подразделением) «Менеджмент и инновации».

Рабочая программа утверждена методической комиссией по УГСН, протокол № 04 от «30» июня 2021 г.

1. Цель освоения дисциплины

Целью освоения дисциплины «Финансовый анализ для менеджеров» является формирование компетенций обучающегося в области финансового анализа, результаты которого используются при принятии управленческих решений.

Программа составлена в соответствии с требованиями Федерального государственного образовательного стандарта высшего образования по направлению подготовки 38.03.02 Менеджмент.

Дисциплина относится к части, формируемой участниками образовательных отношений, Блока 1 «Дисциплины (модули)» основной профессиональной образовательной программы «Менеджмент в инвестиционно-строительной сфере». Дисциплина является обязательной для изучения.

2. Перечень планируемых результатов обучения по дисциплине, соотнесенных с планируемыми результатами освоения образовательной программы

Код и наименование компетенции (результат освоения)	Код и наименование индикатора достижения компетенции
УК-1. Способен осуществлять поиск, критический анализ и синтез информации, применять системный подход для решения поставленных задач	УК-1.3 Систематизация обнаруженной информации, полученной из разных источников, в соответствии с требованиями и условиями задачи
	УК-1.5 Выявление системных связей и отношений между изучаемыми явлениями, процессами и/или объектами на основе принятой парадигмы
	УК-1.7 Формулирование и аргументирование выводов и суждений, в том числе с применением философского понятийного аппарата
УК-2. Способен определять круг задач в рамках поставленной цели и выбирать оптимальные способы их решения, исходя из действующих правовых норм, имеющихся ресурсов и ограничений	УК-2.6 Составление последовательности (алгоритма) решения задачи
ПК-2 Способность применять методы количественного и качественного анализа информации при принятии управленческих решений для построения экономических, финансовых и организационно-управленческих моделей путем их адаптации к конкретным задачам управления	ПК-2.5. Выбор методов количественного и качественного анализа информации при принятии управленческих решений для построения экономических, финансовых и организационно-управленческих моделей путем их адаптации к конкретным задачам управления
	ПК-2.6. Анализ внешней и внутренней отчетности предприятия, организационно-распорядительной и организационно-технической документации для построения экономических, финансовых и организационно-управленческих моделей
	ПК-2.7. Оценка показателей эффективности реализации экономических, финансовых и организационно-управленческих моделей применительно к конкретным задачам управления
ПК-4 Способность организовывать финансово-экономическую деятельность предприятий инвестиционно-строительной сферы	ПК-4.5. Описание состава контролируемых показателей планирования и оценки финансово-экономической деятельности предприятий инвестиционно-строительной сферы
	ПК-4.6. Анализ информации о внешних и внутренних факторах, определяющих экономическую ситуацию предприятия инвестиционно-строительной сферы
	ПК-4.7. Оценка результатов финансово-экономической деятельности предприятий инвестиционно-строительной сферы
ПК-5 Способность обосновывать модели организации и развития бизнеса в инвестиционно-строительной сфере	ПК-5.5. Оценка эффективности варианта решения по развитию бизнеса в инвестиционно-строительной сфере

Код и наименование индикатора достижения компетенции	Наименование показателя оценивания (результата обучения по дисциплине)
УК-1.3 Систематизация обнаруженной информации, полученной из разных источников, в соответствии с требованиями и условиями задачи	Знает содержание финансовой отчетности, влияние методов и способов финансового учёта на ее формирование Имеет навыки (основного уровня) обработки информации в системе финансового анализа

Код и наименование индикатора достижения компетенции	Наименование показателя оценивания (результата обучения по дисциплине)
	Имеет навыки (начального уровня) использования финансовой отчетности для ее анализа
УК-1.5 Выявление системных связей и отношений между изучаемыми явлениями, процессами и/или объектами на основе принятой парадигмы	Имеет навыки (основного уровня) составления агрегированного баланса Имеет навыки (начального уровня) проведения экспресс-диагностики финансовой отчетности
УК-1.7 Формулирование и аргументирование выводов и суждений, в том числе с применением философского понятийного аппарата	Имеет навыки (начального уровня) формулирования и аргументирования выводов и суждений, сделанных по результатам анализа финансовой отчетности Имеет навыки (начального уровня) использования полученных результатов анализа для принятия управленческих решений
УК-2.6 Составление последовательности (алгоритма) решения задачи	Знает содержание основных направлений финансового анализа Имеет навыки (начального уровня) решения задач на применение приёмов финансового анализа. Имеет навыки (начального уровня) анализа финансового состояния предприятия
ПК-2.5. Выбор методов количественного и качественного анализа информации при принятии управленческих решений для построения экономических, финансовых и организационно-управленческих моделей путем их адаптации к конкретным задачам управления	Имеет навыки (начального уровня) выбора методов финансового анализа с учетом управленческой ситуации
ПК-2.6. Анализ внешней и внутренней отчетности предприятия, организационно-распорядительной и организационно-технической документации для построения экономических, финансовых и организационно-управленческих моделей	Знает основные приёмы финансового анализа Имеет навыки (начального уровня) применения результатов финансового анализа в управлении финансами предприятия
ПК-2.7. Оценка показателей эффективности реализации экономических, финансовых и организационно-управленческих моделей применительно к конкретным задачам управления	Имеет навыки (начального уровня) формирования информационной базы принятия управленческих решений по итогам финансового анализа
ПК-4.5. Описание состава контролируемых показателей планирования и оценки финансово-экономической деятельности предприятий инвестиционно-строительной сферы	Знает систему организации информации для целей финансового анализа Имеет навыки (начального уровня) использования системы организации информации для целей финансового анализа
ПК-4.6. Анализ информации о внешних и внутренних факторах, определяющих экономическую ситуацию предприятия инвестиционно-строительной сферы	Знает внешние и внутренние факторы, влияющие на финансовое состояние и результаты деятельности организации Знает методы факторного анализа Имеет навыки (начального уровня) проведения факторного анализа прибыли и рентабельности предприятия
ПК-4.7. Оценка результатов финансово-экономической деятельности предприятий инвестиционно-строительной сферы	Знает методы анализа доходов и расходов Имеет навыки (основного уровня) проведения анализа доходов и расходов Имеет навыки (начального уровня) принятия решений в сфере управления затратами
ПК-5.5. Оценка эффективности варианта решения по развитию бизнеса в инвестиционно-строительной сфере	Знает методы анализа эффективности использования ресурсов Имеет навыки (начального уровня) оценки эффективности управленческого решения по развитию бизнеса в инвестиционно-строительной сфере

Информация о формировании и контроле результатов обучения представлена в Фонде оценочных средств (Приложение 1).

3. Трудоёмкость дисциплины и видов учебных занятий по дисциплине

Общая трудоемкость дисциплины составляет 4 зачётных единицы (144 академических часов).

(1 зачетная единица соответствует 36 академическим часам)

Видами учебных занятий и работы обучающегося по дисциплине могут являться.

Обозначение	Виды учебных занятий и работы обучающегося
Л	Лекции
ЛР	Лабораторные работы
ПЗ	Практические занятия
КоП	Компьютерный практикум
КРП	Групповые и индивидуальные консультации по курсовым работам (курсовым проектам)
СР	Самостоятельная работа обучающегося в период теоретического обучения
К	Самостоятельная работа обучающегося и контактная работа обучающегося с преподавателем в период промежуточной аттестации

Структура дисциплины:

Форма обучения – очная.

№	Наименование раздела дисциплины	Семестр	Количество часов по видам учебных занятий и работы обучающегося						Форма промежуточной аттестации текущего контроля успеваемости	
			Л	ЛР	ПЗ	КоП	КРП	СР		К
1	Финансы предприятия в рыночных условиях.	5	4	–	6				Контрольная работа (р.1-3) Домашнее задание 1 (р.1-3) Домашнее задание 2 (р.1-3)	
2	Введение в финансовый анализ.	5	4	–	10			69		27
3.	Финансовый анализ как база принятия управленческих решений.	5	8	–	16					
Итого:		5	16	–	32			69	27	Экзамен

4. Содержание дисциплины, структурированное по видам учебных занятий и разделам

При проведении аудиторных учебных занятий предусмотрено проведение текущего контроля успеваемости.

- В рамках практических занятий предусмотрено выполнение обучающимся контрольной работы.

4.1. Лекции

Форма обучения – очная

№	Наименование раздела дисциплины	Тема и содержание лекций
---	---------------------------------	--------------------------

плины		
1	Финансы предприятия в рыночных условиях.	<p>Тема 1. Понятие о финансах предприятия. Роль финансов предприятия в системе финансов. Функции финансов предприятия. Принципы организации финансов предприятия.</p> <p>Тема 2. Финансовые ресурсы предприятия. Классификация финансовых ресурсов предприятия. Внутренние и внешние финансовые ресурсы. Прибыль, как источник внутреннего финансирования.</p> <p>Тема 3. Финансовая работа на предприятии. Структура финансовых служб предприятия. Организация финансовой работы. Финансовый механизм предприятия. Реализация финансовой политики предприятия.</p>
2	Введение в финансовый анализ.	<p>Тема 1. Понятие финансового анализа. Роль финансового анализа в разработке управленческих решений. Предмет, цели и задачи финансового анализа.</p> <p>Тема 2. Информационная база финансового анализа. Финансовый, управленческий и оперативный учёт, их особенности. Виды отчётности финансового анализа и требования к ним.</p> <p>Тема 3. Методы и приёмы финансового анализа. Классификация методов анализа финансовой деятельности. Основные приёмы финансового анализа. Система показателей для анализа финансового состояния.</p>
3	Финансовый анализ как база принятия управленческих решений.	<p>Тема 1. Анализ имущественного потенциала предприятия. Понятие и основные направления анализа структуры имущества предприятия. Анализ активов и пассивов баланса. Анализ ключевых балансовых соотношений.</p> <p>Тема 2. Анализ и оценка риска утраты ликвидности предприятия: Основные понятия и направления анализа ликвидности предприятия. Коэффициентный анализ ликвидности расчёт и оценка показателей.</p> <p>Тема 3. Анализ финансовой устойчивости предприятия. Основные понятия и направления анализа финансовой устойчивости предприятия. Анализ и оценка структуры капитала предприятия. Расчёт и анализ коэффициентов финансовой устойчивости предприятия.</p> <p>Тема 4. Анализ деловой активности предприятия. Основные понятия и направления количественной оценки деловой активности предприятия. Расчёт и анализ деловой активности предприятия. Факторный анализ прибыли и рентабельности.</p> <p>Тема 5. Анализ эффективности работы предприятия на рынке ценных бумаг и инвестиционном проектировании. Необходимость оценки положения предприятия на рынке ценных бумаг. Показатели активности предприятия на рынке ценных бумаг. Основные понятия инвестиционного проектирования. Методы оценки эффективности инвестиционных решений.</p>

4.2. Лабораторный работы

Учебным планом не предусмотрено

4.3. Практические занятия

Форма обучения - очная

№	Наименование раздела дисциплины	Тема и содержание занятия
1	Финансы предприятия в рабочих условиях.	<p>Тема. Роль и место финансов предприятия в финансовой системе государства.</p> <p>Рассмотрение роли финансовой службы в структуре предприятия. Оценка состояния и динамики финансовых ресурсов на примере отчётности конкретного предприятия. Фронтальный опрос студентов.</p>
2	Введение в финансовый анализ.	<p>Тема. Роль и место финансового анализа в системе экономических наук. Рассмотрение требований к информации, необходимой для проведения финансового анализа. Решение задач на применение приёмов финансового анализа. Фронтальный опрос студентов.</p>

3.	Финансовый анализ как база принятия управленческих решений.	Тема. Анализ финансового состояния предприятия, устойчивости финансового и операционного рычага. Проведение факторного анализа прибыли по данным формы № 2. Отчет о финансовых результатах Обсуждение возможных вариантов балансовых соотношений по данным конкретного предприятия. Решение задач по расчёту коэффициентов ликвидности финансовой устойчивости, финансового и операционного рычага. Проведение факторного анализа прибыли по данным формы №2 «Отчёт о финансовых результатах».
----	-------------------------------------------------------------	------------------------------------------------------------------------------------------------------------------------------------------------------------------------------------------------------------------------------------------------------------------------------------------------------------------------------------------------------------------------------------------------------------------------------------------------------------------------------------------------------

4.4. *Компьютерные практикумы.*
Учебным планом не предусмотрено.

4.5. *Групповые и индивидуальные консультации по курсовым работам (курсовым проектам)*
Учебным планом не предусмотрено.

4.6. Самостоятельная работа обучающегося в период теоретического обучения

Самостоятельная работа обучающегося в период теоретического обучения включает в себя:

- самостоятельную подготовку к учебным занятиям, включая подготовку к аудиторным формам текущего контроля успеваемости;
- выполнение домашнего задания 1;
- выполнение домашнего задания 2;
- самостоятельную подготовку к промежуточной аттестации.

В таблице указаны темы для самостоятельного изучения обучающимся:

№	Наименование раздела дисциплины	Темы для самостоятельного изучения
1	Финансы предприятия в рабочих условиях.	Темы для самостоятельного изучения соответствуют темам аудиторных учебных занятий.
2	Введение в финансовый анализ.	Темы для самостоятельного изучения соответствуют темам аудиторных учебных занятий.
3.	Финансовый анализ как база принятия управленческих решений.	Темы для самостоятельного изучения соответствуют темам аудиторных учебных занятий.

4.7. Самостоятельная работа обучающегося и контактная работа обучающегося с преподавателем в период промежуточной аттестации

Работа обучающегося в период промежуточной аттестации включает в себя подготовку к формам промежуточной аттестации (к экзамену), а также саму промежуточную аттестацию.

5. Оценочные материалы по дисциплине

Фонд оценочных средств по дисциплине приведён в Приложении 1 к рабочей программе дисциплины.

Оценочные средства для проведения промежуточной аттестации, а также текущего контроля по дисциплине хранятся на кафедре (структурном подразделении), ответственной за преподавание данной дисциплины.

6. Учебно-методическое и материально-техническое обеспечение дисциплины

Основные принципы осуществления учебной работы обучающихся изложены в локальных нормативных актах, определяющих порядок организации контактной работы и порядок самостоятельной работы обучающихся. Организация учебной работы обучающихся на аудиторных учебных занятиях осуществляется в соответствии с п. 3.

6.1 Перечень учебных изданий и учебно-методических материалов для освоения дисциплины

Для освоения дисциплины обучающийся может использовать учебные издания и учебно-методические материалы, имеющиеся в научно-технической библиотеке НИУ МГСУ и/или размещённые в Электронных библиотечных системах.

Актуальный перечень учебных изданий и учебно-методических материалов представлен в Приложении 2 к рабочей программе дисциплины.

6.2 Перечень профессиональных баз данных и информационных справочных систем

При осуществлении образовательного процесса по дисциплине используются профессиональные базы данных и информационных справочных систем, перечень которых указан в Приложении 3 к рабочей программе дисциплины.

6.3 Перечень материально-технического, программного обеспечения освоения дисциплины

Учебные занятия по дисциплине проводятся в помещениях, оснащенных соответствующим оборудованием и программным обеспечением.

Перечень материально-технического и программного обеспечения дисциплины приведен в Приложении 4 к рабочей программе дисциплины.

Приложение 1 к рабочей программе

Шифр	Наименование дисциплины
Б1.В.03	<i>Финансовый анализ для менеджеров</i>

Код направления подготовки / специальности	<i>38.03.02</i>
Направление подготовки / Специальность	<i>Менеджмент</i>
Наименование ОПОП (направленность / профиль)	<i>Менеджмент в инвестиционно-строительной сфере</i>
Год начала реализации ОПОП	<i>2021</i>
Уровень образования	<i>Бакалавриат</i>
Форма обучения	<i>очная</i>
Год разработки/обновления	<i>2021</i>

ФОНД ОЦЕНОЧНЫХ СРЕДСТВ

1. Описание показателей и критериев оценивания компетенций, описание шкал оценивания

Оценивание формирования компетенций производится на основе показателей оценивания, указанных в п.2. рабочей программы и в п.1.1 ФОС.

Связь компетенций и показателей оценивания приведена в п.2 рабочей программы.

1.1. Описание формирования и контроля показателей оценивания

Оценивание уровня освоения обучающимся компетенций осуществляется с помощью форм промежуточной аттестации и текущего контроля. Формы промежуточной аттестации и текущего контроля успеваемости по дисциплине, с помощью которых производится оценивание, указаны в учебном плане и в п.3 рабочей программы.

В таблице приведена информация о формировании результатов обучения по дисциплине разделами дисциплины, а также о контроле показателей оценивания компетенций формами оценивания.

Наименование показателя оценивания (результата обучения по дисциплине)	Номера разделов дисциплины	Формы оценивания (формы промежуточной аттестации, текущего контроля успеваемости)
Знает содержание финансовой отчётности, влияние методов и способов финансового учёта на ее формирование Имеет навыки (основного уровня) обработки информации в системе финансового анализа Имеет навыки (начального уровня) использования финансовой отчётности для ее анализа	1, 2	Экзамен Контрольная работа Домашнее задание
Имеет навыки (основного уровня) составления агрегированного баланса Имеет навыки (начального уровня) проведения экс-	1,2	Экзамен Контрольная работа Домашнее задание

пресс-диагностики финансовой отчетности		
Имеет навыки (начального уровня) формулирования и аргументирования выводов и суждений, сделанных по результатам анализа финансовой отчетности Имеет навыки (начального уровня) использования полученных результатов анализа для принятия управленческих решений	1,2	Экзамен Контрольная работа Домашнее задание
Знает содержание основных направлений финансового анализа Имеет навыки (начального уровня) решения задач на применение приёмов финансового анализа. Имеет навыки (начального уровня) анализа финансового состояния предприятия	1,2	Экзамен Контрольная работа Домашнее задание
Имеет навыки (начального уровня) выбора методов финансового анализа с учетом управленческой ситуации	2	Экзамен Контрольная работа Домашнее задание
Знает основные приёмы финансового анализа Имеет навыки (начального уровня) применения результатов финансового анализа в управлении финансами предприятия	2	Экзамен Контрольная работа Домашнее задание 2
Имеет навыки (начального уровня) формирования информационной базы принятия управленческих решений по итогам финансового анализа	1,2	Экзамен Контрольная работа Домашнее задание
Знает систему организации информации для целей финансового анализа Имеет навыки (начального уровня) использования системы организации информации для целей финансового анализа	1,2	Экзамен Контрольная работа Домашнее задание
Знает внешние и внутренние факторы, влияющие на финансовое состояние и результаты деятельности организации Знает методы факторного анализа Имеет навыки (начального уровня) проведения факторного анализа прибыли и рентабельности предприятия	1,2	Экзамен Контрольная работа Домашнее задание
Знает методы анализа доходов и расходов Имеет навыки (начального уровня) проведения анализа доходов и расходов Имеет навыки (начального уровня) принятия решений в сфере управления затратами	1,2	Экзамен Контрольная работа Домашнее задание
Знает методы анализа эффективности использования ресурсов Имеет навыки (начального уровня) оценки эффективности управленческого решения по развитию бизнеса в инвестиционно-строительной сфере	2	Экзамен Контрольная работа Домашнее задание
Знает содержание финансовой отчётности, влияние методов и способов финансового учёта на ее формирование Имеет навыки (начального уровня) обработки информации в системе финансового анализа Имеет навыки (начального уровня) использования финансовой отчётности для ее анализа	1,2	Экзамен Контрольная работа Домашнее задание
Имеет навыки (начального уровня) составления агрегированного баланса Имеет навыки (начального уровня) проведения экспресс-диагностики финансовой отчетности	1,2	Экзамен Контрольная работа Домашнее задание
Имеет навыки (начального уровня) формулирования и аргументирования выводов и суждений, сделанных по результатам анализа финансовой отчетности Имеет навыки (начального уровня) использования полученных результатов анализа для принятия управленческих решений	2	Экзамен Контрольная работа Домашнее задание

Знает содержание основных направлений финансового анализа Имеет навыки (начального уровня) решения задач на применение приёмов финансового анализа. Имеет навыки (начального уровня) анализа финансового состояния предприятия	1,2	Экзамен Контрольная работа Домашнее задание
Имеет навыки (начального уровня) выбора методов финансового анализа с учетом управленческой ситуации	2	Экзамен Контрольная работа Домашнее задание
Знает основные приёмы финансового анализа Имеет навыки (начального уровня) применения результатов финансового анализа в управлении финансами предприятия	2	Экзамен Контрольная работа Домашнее задание
Имеет навыки (начального уровня) формирования информационной базы принятия управленческих решений по итогам финансового анализа	1,2	Экзамен Контрольная работа Домашнее задание
Знает систему организации информации для целей финансового анализа Имеет навыки (начального уровня) использования системы организации информации для целей финансового анализа	1,2	Экзамен Контрольная работа Домашнее задание
Знает внешние и внутренние факторы, влияющие на финансовое состояние и результаты деятельности организации Знает методы факторного анализа Имеет навыки (начального уровня) проведения факторного анализа прибыли и рентабельности предприятия	2	Экзамен Контрольная работа Домашнее задание
Знает методы анализа доходов и расходов Имеет навыки (основного уровня) проведения анализа доходов и расходов Имеет навыки (начального уровня) принятия решений в сфере управления затратами	2	Экзамен Контрольная работа Домашнее задание
Знает методы анализа эффективности использования ресурсов Имеет навыки (начального уровня) оценки эффективности управленческого решения по развитию бизнеса в инвестиционно-строительной сфере	2	Экзамен Контрольная работа Домашнее задание

1.2. Описание критериев оценивания компетенций и шкалы оценивания

При проведении промежуточной аттестации в форме экзамена используется шкала оценивания: «2» (неудовлетворительно), «3» (удовлетворительно), «4» (хорошо), «5» (отлично).

Показателями оценивания являются знания и навыки обучающегося, полученные при изучении дисциплины.

Критериями оценивания достижения показателей являются:

Показатель оценивания	Критерий оценивания
Знания	Знание терминов и определений, понятий
	Знание основных закономерностей и соотношений, принципов
	Объём освоенного материала, усвоение всех дидактических единиц (разделов)
	Полнота ответов на проверочные вопросы
	Правильность ответов на вопросы
Навыки начального уровня	Чёткость изложения и интерпретации знаний
	Навыки выбора методик выполнения заданий
	Навыки выполнения заданий различной сложности
	Навыки самопроверки. Качество сформированных навыков
	Навыки анализа результатов выполнения заданий, решения задач
	Навыки представления результатов решения задач

Навыки основного уровня	Навыки самопроверки. Качество сформированных навыков
	Навыки анализа результатов выполнения заданий, решения задач
	Самостоятельность в выполнении заданий

2. Типовые контрольные задания для оценивания формирования компетенций

2.1. Промежуточная аттестация

2.1.1. Промежуточная аттестация в форме экзамена, дифференцированного зачета (зачета с оценкой), зачета

Форма промежуточной аттестации: экзамен в 5 семестре.

Перечень типовых вопросов для проведения экзамена в 5 семестре (очная форма обучения):

№	Наименование раздела дисциплины	Типовые вопросы / задания
1	Финансы предприятия в рабочих условиях.	<ol style="list-style-type: none"> 1. Функции и принципы организации финансов предприятия. 2. Финансовые ресурсы предприятия. 3. Прибыль, как источник внутреннего финансирования деятельности предприятия. 4. Функции финансовой службы предприятия. 5. Финансовый механизм предприятия.
2	Введение в финансовый анализ.	<ol style="list-style-type: none"> 6. Понятие финансового анализа. 7. Цели и задачи финансового анализа. 8. Классификация финансового анализа. 9. Информационная база финансового анализа (финансовый, управленческий и оперативный учёт). 10. Организационная система внутреннего документооборота для финансового анализа. 11. Основные приёмы финансового анализа. <p>Типовое задание. Проанализировать исходные данные, используя следующие приёмы анализа: горизонтальный сравнительный, вертикальный сравнительный, трендовый, группировки, балансовый, цепные подстановки, приём разниц. По результатам расчёта сделать выводы.</p>
3	Финансовый анализ как база принятия управленческих решений.	<ol style="list-style-type: none"> 12. Цели и задачи анализа структуры имущества компании. 13. Анализ активов баланса. 14. Анализ пассивов баланса. 15. Анализ ключевых балансовых соотношений. 16. Основные направления анализа ликвидности компании. 17. Коэффициенты ликвидности. 18. Основные направления анализа финансовой устойчивости компании. 19. Анализ и оценка структуры капитала компании. 20. Коэффициенты финансовой устойчивости компании. 21. Эффект финансового рычага. 22. Основные направления оценки деловой активности. 23. Количественная оценка деловой активности. 24. Эффект операционного рычага. 25. Факторный анализ прибыли и рентабельности. 26. Анализ безубыточности деятельности предприятия. 27. Показатели активности компании на рынке ценных бумаг. 28. Понятие инвестиционного проекта и его характеристики. 29. Методы оценки эффективности инвестиционных решений. <p>Типовое задание. На основании данных финансовой отчётности (форма №1 и №2) проанализировать «проблемные» статьи актива и пассива баланса; рассчитать коэффициенты платёжеспособности</p>

		предприятия, ликвидности баланса, коэффициенты финансовой устойчивости, определить тип финансовой устойчивости, провести по-факторный анализ прибыли, оценить эффективность проекта. По результатам проведенного анализа сделать выводы.
--	--	------------------------------------------------------------------------------------------------------------------------------------------------------------------------------------------------------------------------------------------

2.1.2. Промежуточная аттестация в форме защиты курсовой работы (курсового проекта)

Учебным планом не предусмотрена.

2.2. Текущий контроль

2.2.1. Перечень форм текущего контроля:

- контрольная работа;
- домашнее задание 1;
- домашнее задание 2.

2.2.2 Типовые контрольные задания форм текущего контроля

Контрольная работа № 1 по разделам 1-2 на тему «Финансовый анализ»

Контрольная работа включает тестовые задания и задачи

Примерные тестовые задания

1. Под предметом финансового анализа понимается ...
2. К задачам финансового анализа относятся ...
3. Анализ финансово-хозяйственной деятельности подразумевается на ...
4. Финансовое состояние – это ...
5. Финансы предприятий – это ...
6. Финансовые отношения на предприятии – это ...
7. Внутренние финансовые ресурсы предприятия включают ...
8. Внешние финансовые ресурсы предприятия включают ...
9. Прием сравнений (сопоставлений)
10. Прием группировок – это
11. Балансовый метод – это
12. Графический метод – это
13. Прием цепных подстановок – это ...
14. Прием разниц – это ...
15. Внеоборотные активы предприятия включают ...
16. Способы начисления амортизации ОПФ...
17. Источники финансирования ОПФ ...
18. К показателям использования ОПФ относятся ...
19. К нематериальным активам относятся ...
20. Классификация оборотных средств подразумевает ...
21. Методы нормирования оборотных средств включают ...
22. Источники формирования оборотных средств включают ...
23. Длительность оборота оборотных средств и коэффициент оборачиваемости определяется как ...
24. Рентабельность текущих активов определяется как ...
25. В состав общей прибыли входит ...
26. В состав операционных доходов (расходов) входят ...
27. Алгоритм планирования прибыли предполагает ...
28. Анализ кредиторской задолженности предполагает ...
29. Анализ платежеспособности предприятия – это

30. Группировка предприятия по степени ликвидности ...
31. Группировка пассивов предприятия по степени срочности ...
32. Анализ ликвидности баланса ...
33. Коэффициент финансовой устойчивости предприятия ...
34. Тип финансовой устойчивости предприятия ...
35. Комплексная оценка финансового состояния включает в себя ...
36. Показатели деловой активности предприятия ...
37. Доход (прибыль) на акцию ...
38. Дивидендная доходность акции ...
39. К реальным инвестициям относятся ...
40. Оценка эффективности инвестиционных проектов характеризуется ...

Типовые задачи для контрольной работы

Задача № 1. Определите темпы роста и прироста следующих показателей. Сделайте выводы.

Годы	Выпуск продукции, т	Численность работающих, чел.	Стоимость основных фондов, тыс. руб
2015	100	20	120
2016	120	22	125
2017	115	19	128

Задача № 2. Определите влияние факторов (количественных и качественных) на изменение объема продукции способом разниц. Сделайте выводы.

Показатели	Отчетный год		Отклонение (+, -)
	по плану	фактически	
Выпуск продукции, тыс. руб.	8440	8880	
Численность работающих, чел.	145	143	
Выработка на 1 работающего, тыс. руб.			

Задача № 3. Определите влияние факторов (количественных и качественных) на объем производства способом разниц. Сделайте выводы.

Показатели	Отчетный год		Отклонение (+, -)
	по плану	фактически	
Выпуск продукции, тыс. руб.	6420	6380	
Численность работающих, чел.	220	222	
Выработка на 1 работающего, тыс. руб.			

Задача № 4. Определите способом разниц влияние факторов (количественных и качественных) на объем продукции. Сделайте выводы.

Показатели	Отчетный год		Отклонение (+, -)
	по плану	фактически	
1. Объем продукции, тыс. руб..	9140	10200	
2. Среднегодовая стоимость ОПФ, тыс. руб.	4820	4800	
3. Фондоотдача, руб..			

Задача № 5. Определите способом разниц влияние факторов (количественных и качественных) на изменение объема продукции. Сделайте выводы.

Показатели	Отчетный год		Отклонение (+, -)
	по плану	фактически	
1. Объем продукции, тыс. руб..	6640	6700	
2. Материальные затраты, тыс. руб.	3280	3300	
3. Материалоотдача (п1 п.2), руб..			

Задача № 6. Определите, какие приемы анализа необходимо использовать, если дано:

Виды продукции	Выпуск продукции, т		Отклонение	
	По плану	фактически	абсолютное	Относительное, %
Продукция в/с.	68	73		
Продукция 1 с.	110	115		
Продукция 2 с.	48	41		

Сделайте выводы.

Задача № 7. С помощью какого показателя можно определить средний возраст оборудования, если дано: 25 единиц оборудования, возраст 6 лет; 30 единиц оборудования, возраст 10 лет; 35 единиц оборудования, возраст 15 лет. Сделайте выводы.

Задача № 8. Определите процент выполнения плана, найдите отклонения. Какие использованы приемы анализа? Сделайте выводы.

Виды продукции	Выпуск продукции, т		Отклонение	
	По плану	фактически	абсолютное	Относительное, %
Изделие А	60	55		
Изделие В	48	32		
Изделие С	34	44		

Задача № 9. Определите по данным таблицы базисные и цепные индексы. Сделайте выводы.

	Годы		
	2001	2002	2003
Численность работающих, чел.	180	175	179
Выпуск продукции, т	1400	1480	1520

Задача № 10. Определите прибыль до налогообложения, найдите отклонения, сделайте выводы.

Показатели	Предыдущий год	Отчетный год	Отклонения	
			тыс. руб.	%
Прибыль от продажи	10200	9900		
Прочие операционные доходы	360	350		
Прочие операционные расходы	340	310		
Прочие внереализационные расходы	780	630		
Прочие внереализационные доходы	250	340		
Прибыль до налогообложения				

Задача № 11. Определить уровень рентабельность продукции, рассчитать изменения, сделать выводы.

Показатели	Отчетный год, тыс. руб.		% выполнения плана
	По плану	фактически	
Прибыль от продажи, тыс. руб.	8680	9240	
Себестоимость реализованной продукции, тыс. руб.	24820	24900	
Рентабельность продукции, %			

Задача № 12. Провести анализ динамики заемных средств. Сделайте выводы

Показатели	На начало года, тыс. руб.	На конец года, тыс. руб.	Изменения (+, -)
Заемные средства			
Долгосрочные кредиты	1000	1300	
Долгосрочные займы	500	320	
Краткосрочные кредиты	3500	4300	
Краткосрочные займы	120	100	

Кредиторская задолженность	6740	7110	
----------------------------	------	------	--

Задача № 13. Проанализировать динамику пассива баланса. Сделать выводы.

Показатели	На начало года, тыс. руб.	На конец года, тыс. руб.	Изменения (+, -)
Расчеты и прочие пассивы, в том числе:			
долгосрочные кредиты		6000	
долгосрочные займы	560	340	
краткосрочные кредиты	12000	18400	

Задача № 14. Дать оценку состояния дебиторской задолженности.

Показатели	На начало года, тыс.руб	На конец года, тыс.руб.	В том числе по срокам образования				
			до 1 мес.	от 1 до 3 мес.	от 3 до 6 мес.	свыше 6 мес.	более года
Дебиторская задолженность, в том числе просроченная	3940	4130	2080	1090	370	200	390
	879	960					

Задача № 15. Дать анализ дебиторской задолженности, сделать выводы.

Состав дебиторской задолженности	Движение дебиторской задолженности				
	на начало года	возникло обязательств	погашено	на конец года	Изменения (+, -)
Расчеты с дебиторами, всего	4100	62400	60100		
Расчеты за товары, работы и услуги	3800	48140	50198		
Расчеты с бюджетом	120	1600	1100		
Расчеты с участниками (учредителями)	180	12560	8802		

Задача № 16. По данным бухгалтерского баланса рассчитать коэффициенты текущей ликвидности на начало и конец года и сравнить их с оптимальной величиной.

По данным бухгалтерского баланса рассчитать коэффициенты быстрой ликвидности на начало и конец года и проанализировать их изменение, сравнив с оптимальной величиной.

По данным бухгалтерского баланса определить его абсолютную ликвидность на начало и конец года.

Задача № 17. По данным бухгалтерского баланса рассчитать коэффициенты финансирования на начало и конец года, проанализировать их динамику, сравнив с оптимальной величиной.

Задача № 18. По данным бухгалтерского баланса рассчитать коэффициенты автономии на начало и конец года, проанализировать их динамику, сравнив с оптимальной величиной.

Задача № 19. По данным бухгалтерского баланса определить тип финансовой устойчивости предприятия на начало и конец года, и дать анализ их динамики.

Задача № 20. По данным бухгалтерского баланса рассчитать коэффициенты финансовой устойчивости предприятия на начало и конец года, и дать анализ их динамики.

Задача №21. С помощью метода дисконтирования оценить эффективность проекта, если дано:

Год	Денежные поступления, тыс. руб.	Капитальные вложения, тыс. руб.	Коэффициент дисконтирования
-----	---------------------------------	---------------------------------	-----------------------------

1	-	300	0,9091
2	-	200	0,8264
3	200	-	0,7513
4	300	-	0,6830
5	400	-	0,6209

Задача №22. Используя метод доходности, сравните эффективность проектов. Исходные данные приведены в табл.

Год	Проект А		Проект Б	
	Денежные поступления, тыс.руб	Инвестиции, тыс.руб.	Денежные поступления, тыс.руб.	Инвестиции, тыс.руб.
1	-	400	-	600
2	180	-	230	-
3	220	-	350	-
4	250	-	400	-
Итого	650	400	980	600

Ставка процентного дохода – 10% годовых.

Домашнее задание 1. Тема «Анализ баланса предприятия»

В соответствии с выданным вариантом обучающийся:

- Составляет агрегированный баланс предприятия
- Проводит горизонтальный анализ баланса
- Проводит вертикальный анализ баланса
- Проводит анализ источников капитала, анализ финансовой устойчивости, определение типа финансовой устойчивости
- Осуществляет группировку активов и пассивов баланса. Проводит анализ ликвидности баланса

Домашнее задание 2. Тема «Расчёт и анализ показателей финансового состояния предприятия»

Используя данные домашнего задания 1, обучающийся проводит анализ платежеспособности, деловой активности, эффективности использования ресурсов. прибыли и рентабельности, факторный анализ прибыли и рентабельности, диагностику вероятности банкротства. Конкретизирует использование оценки полученных результатов анализа для принятия управленческих решений, для обеспечения информацией менеджмента организации, для целей оценки инвестиционных проектов и финансового планирования во внешней и внутренней среде организации, для управления затратами – с учетом варианта домашнего задания.

3. Методические материалы, определяющие процедуры оценивания

Процедура проведения промежуточной аттестации и текущего контроля успеваемости регламентируется локальным нормативным актом, определяющим порядок осуществления текущего контроля успеваемости и промежуточной аттестации обучающихся.

3.1. Процедура оценивания при проведении промежуточной аттестации обучающихся по дисциплине в форме экзамена и/или дифференцированного зачета (зачета с оценкой)

Промежуточная аттестация по дисциплине в форме экзамена проводится в 5 семестре.

Используются критерии и шкала оценивания, указанные в п.1.2. Оценка выставляется преподавателем интегрально по всем показателям и критериям оценивания.

Ниже приведены правила оценивания формирования компетенций по показателю оценивания «Знания».

Критерий оценивания	Уровень освоения и оценка			
	«2» (неудовлетв.)	«3» (удовлетвор.)	«4» (хорошо)	«5» (отлично)
Знание терминов и определений, понятий	Не знает терминов и определений	Знает термины и определения, но допускает неточности формулировок	Знает термины и определения	Знает термины и определения, может корректно сформулировать их самостоятельно
Знание основных закономерностей и соотношений, принципов	Не знает основные закономерности и соотношения, принципы построения знаний	Знает основные закономерности, соотношения, принципы построения знаний	Знает основные закономерности, соотношения, принципы построения знаний, их интерпретирует и использует	Знает основные закономерности, соотношения, принципы построения знаний, может самостоятельно их получить и использовать
Объём освоенного материала, усвоение всех дидактических единиц (разделов)	Не знает значительной части материала дисциплины	Знает только основной материал дисциплины, не усвоил его деталей	Знает материал дисциплины в объёме	Обладает твёрдым и полным знанием материала дисциплины, владеет дополнительными знаниями
Полнота ответов на проверочные вопросы	Не даёт ответы на большинство вопросов	Даёт неполные ответы на все вопросы	Даёт ответы на вопросы, но не все - полные	Даёт полные, развернутые ответы на поставленные вопросы
Правильность ответов на вопросы	Допускает грубые ошибки при изложении ответа на вопрос	В ответе имеются существенные ошибки	В ответе имеются несущественные неточности	Ответ верен
Чёткость изложения и интерпретации знаний	Излагает знания без логической последовательности	Излагает знания с нарушениями в логической последовательности	Излагает знания без нарушений в логической последовательности	Излагает знания в логической последовательности, самостоятельно их интерпретируя и анализируя
	Не иллюстрирует изложение поясняющими схемами, рисунками и примерами	Выполняет поясняющие схемы и рисунки небрежно и с ошибками	Выполняет поясняющие рисунки и схемы корректно и понятно	Выполняет поясняющие рисунки и схемы точно и аккуратно, раскрывая полностью усвоенных знаний
	Неверно излагает и интерпретирует знания	Допускает неточности в изложении и интерпретации знаний	Грамотно и по существу излагает знания	Грамотно и точно излагает знания, делает самостоятельные выводы

Ниже приведены правила оценивания формирования компетенций по показателю оценивания «Навыки начального уровня».

Критерий оценивания	Уровень освоения и оценка	
	Не зачтено	Зачтено
Навыки выбора методы выполнения заданий	Не может выбрать методику выполнения задания	Без существенных затруднений выбирает стандартную методику выполнения заданий
Навык выполнения заданий различной сложности	Не имеет навыка выполнения заданий	Выполняет задания от типовых и сложнее
Навыки самоконтроля и самопроверки. Качество сформированных навыков	Допускает при выполнении заданий грубые ошибки, нарушения логики	Не допускает при выполнении заданий, нарушающих логику
Навыки анализа результатов выполнения заданий, решения задач	Делает некорректные выводы	Делает корректные выводы по результатам решения
Навыки представления результатов решения задач	Не может презентовать решение задачи, проиллюстрировать рисунками и схемами	Выполняет поясняющие рисунки и схемы

Ниже приведены правила оценивания формирования компетенций по показателю оценивания «Навыки основного уровня».

Критерий оценивания	Уровень освоения и оценка			
	«2» (неудовлетв.)	«3» (удовлетвор.)	«4» (хорошо)	«5» (отлично)
Навыки выбора методик выполнения заданий	Не может выбрать методику выполнения заданий	Испытывает затруднения по выбору методики выполнения заданий	Без затруднений выбирает стандартную методику выполнения заданий	Применяет теоретические знания для выбора методики выполнения заданий
Навыки анализа результатов выполнения заданий, решения задач	Делает некорректные выводы	Испытывает затруднения с формулированием корректных выводов	Делает корректные выводы по результатам решения задачи	Самостоятельно анализирует результаты выполнения заданий
Самостоятельность в выполнении заданий	Не может самостоятельно планировать и выполнять задания	Выполняет задания только с помощью наставника	Самостоятельно выполняет задания с консультацией у наставника	Выполняет задания самостоятельно, без посторонней помощи

3.2 Процедура оценивания при проведении промежуточной аттестации обучающихся по дисциплине в форме зачета

Промежуточная аттестация по дисциплине в форме зачёта не проводится.

3.2. Процедура оценивания при проведении промежуточной аттестации обучающихся по дисциплине в форме защиты курсовой работы (курсового проекта)

Промежуточная аттестация по дисциплине в форме защиты курсовой работы/курсового проекта не проводится.

Приложение 2 к рабочей программе

Шифр	Наименование дисциплины
Б1.В.03	Финансовый анализ для менеджеров
Код направления подготовки / специальности	38.03.02
Направление подготовки / Специальность	Менеджмент
Наименование ОПОП (направленность / профиль)	Менеджмент в инвестиционно-строительной сфере
Год начала реализации ОПОП	2021
Уровень образования	Бакалавриат
Форма обучения	Очная
Год разработки/обновления	2021

Перечень учебных изданий и учебно-методических материалов

Печатные учебные издания в НТБ НИУ МГСУ:

№ п/п	Автор, название, место издания, издательство, год издания, количество страниц	Количество экземпляров в библиотеке НИУ МГСУ
1.	Шеремет, А. Д. Методика финансового анализа деятельности коммерческих организаций [Текст] : практическое пособие для слушателей системы подготовки профессиональных бухгалтеров и аудиторов / А. Д. Шеремет, Е. В. Негашев. - 2-е изд., перераб. и доп. - Москва : ИНФРА-М, 2013. - 208 с. : табл. - ISBN 978-5-16-003068-5"	50
2.	Григорьева, Т. И. Финансовый анализ для менеджеров: оценка, прогноз [Текст] : учебник для бакалавриата и магистратуры / Т. И. Григорьева. - 3-е изд. - Москва : Юрайт, 2018. - 486 с. : ил., табл. - (Бакалавр - Магистр). - Библиогр.: с. 484-486 (42 назв.). - ISBN 978-5-534-02323-7"	30

Электронные учебные издания в электронно-библиотечных системах (ЭБС):

№ п/п	Автор, название, место издания, год издания, количество страниц	Ссылка на учебное издание в ЭБС
1.	Финансовый анализ для менеджеров: оценка, прогноз : учебник для бакалавриата и магистратуры / Григорьева Т. И. — 3-е изд., перераб. и доп. — М. : Издательство Юрайт, 2019. — 486 с. — (Серия : Бакалавр и магистр. Академический курс). — ISBN 978-5-534-02323-7.	https://urait.ru/bcode/431113
2.	Долматова, О. В. Анализ хозяйственной деятельности по отраслям. Управленческий анализ [Электронный ресурс] : учебное пособие / О. В. Долматова, Е. Н. Сысова. — 2-е изд. — Электрон. текстовые данные. — Саратов : Ай Пи Эр Медиа, 2019. — 148 с. — 978-5-4486-0463-8	http://www.iprbookshop.ru/79764.html

Перечень учебно-методических материалов в НТБ НИУ МГСУ

№ п/ п	Автор, название, место издания, издательство, год издания, количество страниц
1.	Финансовый анализ для менеджеров [Электронный ресурс] : методические указания к практическим занятиям и самостоятельной работе для обучающихся по направлению подготовки 38.03.02 Менеджмент / Нац. исследоват. Моск. гос. строит. ун-т., каф. менеджмента и инноваций ; сост.: И. С. Полякова, Е. Ю. Чибисова ; [рец. В. С. Канхва]. - Электрон. текстовые дан. (1,63 Мб). - Москва : Изд-во МИСИ-МГСУ, 2018. - (Менеджмент). - Загл. с титул. Экрана http://lib-04.gic.mgsu.ru/lib/Metod2018/16.pdf
2.	Полякова, И. С. Финансы и финансовый анализ деятельности предприятия [Текст] : конспект лекций [для студентов очной формы обучения для подготовки бакалавров по направлению подготовки 080200.62 ""Менеджмент""] / И. С. Полякова ; Моск. гос. строит. ун-т. - Москва : МГСУ, 2015. - 72 с."
3.	Финансы и финансовый анализ деятельности предприятия [Электронный ресурс] : конспект лекций по дисциплине «Финансы и финансовый анализ деятельности предприятия» для студентов бакалавриата очной формы обучения направления подготовки 38.03.02 Менеджмент / Моск. гос. строит. ун-т. ; [И.С. Полякова]. - Электрон. текстовые дан. - Москва : МГСУ, 2015. http://lib-04.gic.mgsu.ru/lib/%D0%9C%D0%B5%D1%82%D0%BE%D0%B4%D0%B8%D1%87%D0%BA%D0%B8%202015/351.pdf
4.	Анализ финансового состояния предприятия [Текст] : методические указания к выполнению курсовой работы по дисциплине "Финансы предприятия и финансовый анализ" / Московский государственный строительный университет, Каф. менеджмента и инноваций ; [сост.: И. С. Полякова, Е. А. Пономарева ; рец. Ю. Я. Еленева]. - Москва : МГСУ, 2015. - 39 с. : табл. - (Менеджмент). - Библиогр.: с. 38.

Приложение 3 к рабочей программе

Шифр	Наименование дисциплины
Б1.В.03	Финансовый анализ для менеджеров

Код направления подготовки / специальности	38.03.02
Направление подготовки / Специальность	Менеджмент
Наименование ОПОП (направленность / профиль)	Менеджмент в инвестиционно-строительной сфере
Год начала реализации ОПОП	2021
Уровень образования	Бакалавриат
Форма обучения	Очная
Год разработки/обновления	2021

Перечень профессиональных баз данных и информационных справочных систем

Наименование	Электронный адрес ресурса
«Российское образование» - федеральный портал	http://www.edu.ru/index.php
Научная электронная библиотека	http://elibrary.ru/defaultx.asp?
Электронная библиотечная система IPRbooks	http://www.iprbookshop.ru/
Федеральная университетская компьютерная сеть России	http://www.runnet.ru/
Информационная система "Единое окно доступа к образовательным ресурсам"	http://window.edu.ru/
Научно-технический журнал по строительству и архитектуре «Вестник МГСУ»	http://www.vestnikmgsu.ru/
Научно-техническая библиотека НИУ МГСУ	http://www.mgsu.ru/resources/Biblioteka/

Приложение 4 к рабочей программе

Шифр	Наименование дисциплины
Б1.В.03	Финансовый анализ для менеджеров

Код направления подготовки / специальности	38.03.02
Направление подготовки / Специальность	Менеджмент
Наименование ОПОП (направленность / профиль)	Менеджмент в инвестиционно-строительной сфере
Год начала реализации ОПОП	2021
Уровень образования	Бакалавриат
Форма обучения	Очная
Год разработки/обновления	2021

Материально-техническое и программное обеспечение дисциплины

Наименование специальных помещений и помещений для самостоятельной работы	Оснащенность специальных помещений и помещений для самостоятельной работы	Перечень лицензионного программного обеспечения. Реквизиты подтверждающего документа
Учебные аудитории для проведения учебных занятий, текущего контроля и промежуточной аттестации	Рабочее место преподавателя, рабочие места обучающихся	
Помещение для самостоятельной работы обучающихся Ауд. 41 НТБ на 80 посадочных мест (рабочее место библиотекаря, рабочие места обучающихся)	ИБП GE VH Series VH 700 Источник бесперебойного питания РИП-12 (2 шт.) Компьютер/ТИП №5 (2 шт.) Компьютер Тип № 1 (6 шт.) Контрольно-пусковой блок С2000-КПБ (26 шт.) Монитор / Samsung 21,5" S22C200B (80 шт.) Плоттер / HP DJ T770 Прибор приемно-контрольный С2000-АСПТ (2 шт.) Принтер / HP LaserJet P2015 DN Принтер /Тип № 4 н/т Принтер HP LJ Pro 400 M401dn Системный блок / Kraftway Credo тип 4 (79 шт.) Электронное табло 2000*950	Adobe Acrobat Reader DC (ПО предоставляется бесплатно на условиях OpLic) Adobe Flash Player (ПО предоставляется бесплатно на условиях OpLic) APM Civil Engineering (Договор № 109/9.13_АО НИУ от 09.12.13 (НИУ-13)) ArcGIS Desktop (Договор передачи с ЕСПИ СНГ 31 лицензии от 27.01.2016) ArhciCAD [22] (Б\Д; Веб-кабинет или подписка; OpenLicense) AutoCAD [2018] (Б\Д; Веб-кабинет или подписка; OpenLicense) AutoCAD [2020] (Б\Д; Веб-кабинет или подписка; OpenLicense) Autodesk Revit [2018] (Б\Д; Веб-кабинет или подписка; OpenLicense) Autodesk Revit [2020] (Б\Д; Веб-кабинет или подписка; OpenLicense) CorelDRAW [GSX5;55] (Договор № 292/10.11- АО НИУ от 28.11.2011 (НИУ-11)) eLearnBrowser [1.3] (Договор ГМЛ-Л-

Наименование специальных помещений и помещений для самостоятельной работы	Оснащенность специальных помещений и помещений для самостоятельной работы	Перечень лицензионного программного обеспечения. Реквизиты подтверждающего документа
		<p>16/03-846 от 30.03.2016) Google Chrome (ПО предоставляется бесплатно на условиях OpLic) Lazarus (ПО предоставляется бесплатно на условиях OpLic) Mathcad [Edu.Prime;3;30] (Договор №109/9.13_АО НИУ от 09.12.13 (НИУ-13)) Mathworks Matlab [R2008a;100] (Договор 089/08-ОК(ИОП) от 24.10.2008) Mozilla Firefox (ПО предоставляется бесплатно на условиях OpLic) MS Access [2013;Im] (OpenLicense; Подписка Azure Dev Tools; БД; Веб-кабинет) MS ProjectPro [2013;ImX] (OpenLicense; Подписка Azure Dev Tools; БД; Веб-кабинет) MS VisioPro [2013;ADT] (OpenLicense; Подписка Azure Dev Tools; БД; Веб-кабинет) MS Visual FoxPro [ADT] (OpenLicense; Подписка Azure Dev Tools; БД; Веб-кабинет) nanoCAD СПДС Стройплощадка (Договор бесплатной передачи / партнерство) PascalABC [3.2.0.1311] (ПО предоставляется бесплатно на условиях OpLic) Visual Studio Ent [2015;Imx] (OpenLicense; Подписка Azure Dev Tools; БД; Веб-кабинет) Visual Studio Expr [2008;ImX] (OpenLicense; Подписка Azure Dev Tools; БД; Веб-кабинет) WinPro 7 [ADT] (OpenLicense; Подписка Azure Dev Tools; БД; Веб-кабинет) Компас-3D V14 АЕС (Договор № 109/9.13_АО НИУ от 09.12.13 (НИУ-13)) ПК ЛИРА-САПР [2013] (Договор № 109/9.13_АО НИУ от 09.12.13 (НИУ-13))</p>
<p>Помещение для самостоятельной работы обучающихся</p> <p>Ауд. 59 НТБ на 5 посадочных мест, оборудованных компьютерами (рабочее место библиотекаря, рабочие места обучающихся, рабочее место для лиц с ограниченными возможностями</p>	<p>Компьютер / ТИП №5 (4 шт.) Монитор Acer 17" AL1717 (4 шт.) Монитор Samsung 24" S24C450B Системный блок Kraftway Credo KC36 2007 (4 шт.) Системный блок Kraftway Credo KC43 с KSS тип3 Принтер/HP LaserJet P2015 DN Аудиторный стол для инвалидов-колясочников Видеоувеличитель /Optelec ClearNote Джойстик компьютерный беспроводной Клавиатура Clevy с большими кнопками и накладкой (беспроводная) Кнопка компьютерная выносная маялая</p>	<p>Google Chrome (ПО предоставляется бесплатно на условиях OpLic (не требуется)) Adobe Acrobat Reader DC (ПО предоставляется бесплатно на условиях OpLic (не требуется)) eLearnBrowser [1.3] (Договор ГМЛ-Л-16/03-846 от 30.03.2016) Mozilla Firefox (ПО предоставляется бесплатно на условиях OpLic (лицензия не требуется)) MS OfficeStd [2010; 300] (Договор № 162/10 - АО НИУ от 18.11.2010 (НИУ-10)) Adobe Acrobat Reader [11] (ПО предоставляется бесплатно на условиях OpLic (лицензия не требуется)) K-Lite Codec Pack (ПО предоставляется бесплатно на условиях OpLic (лицензия не</p>

Наименование специальных помещений и помещений для самостоятельной работы	Оснащенность специальных помещений и помещений для самостоятельной работы	Перечень лицензионного программного обеспечения. Реквизиты подтверждающего документа
здоровья) Читальный зал на 52 посадочных места	Кнопка компьютерная выносная малая (2 шт.)	требуется))
<p>Помещение для самостоятельной работы обучающихся</p> <p>Ауд. 84 НТБ На 5 посадочных мест, оборудованных компьютерами (рабочее место библиотекаря, рабочие места обучающихся) Читальный зал на 52 посадочных места</p>	Монитор Acer 17" AL1717 (5 шт.) Системный блок Kraftway KW17 2010 (5 шт.)	<p>AutoCAD [2020] (Б\Д; Веб-кабинет или подписка; OpenLicense) Eurosoft STARK [201W;20] (Договор № 089/08-ОК(ИОП) от 24.10.2008) MS OfficeStd [2010; 300] (Договор № 162/10 - АО НИУ от 18.11.2010 (НИУ-10)) nanoCAD СПДС Конструкции (Договор бесплатной передачи / партнерство) WinPro 7 [ADT] (OpenLicense; Подписка Azure Dev Tools; Б\Д; Веб-кабинет) ПК ЛИРА-САПР [2013R5] (ПО предоставляется бесплатно на условиях OpLic (лицензия не требуется))</p>

Федеральное государственное бюджетное образовательное учреждение высшего образования
**«НАЦИОНАЛЬНЫЙ ИССЛЕДОВАТЕЛЬСКИЙ МОСКОВСКИЙ ГОСУДАР-
СТВЕННЫЙ СТРОИТЕЛЬНЫЙ УНИВЕРСИТЕТ»**

РАБОЧАЯ ПРОГРАММА

Шифр	Наименование дисциплины
Б1.В.04	Экономика строительства и технико-экономический анализ

Код направления подготовки / специальности	38.03.02
Направление подготовки / специальность	<i>Менеджмент</i>
Наименование ОПОП (направленность / профиль)	<i>Менеджмент в инвестиционно-строительной сфере</i>
Год начала реализации ОПОП	2021
Уровень образования	<i>Бакалавриат</i>
Форма обучения	<i>Очная</i>
Год разработки/обновления	2021

Разработчики:

должность	ученая степень, звание	ФИО
<i>Ст. преподаватель</i>		<i>Сызранцев Г.А.</i>

Рабочая программа дисциплины разработана и одобрена кафедрой (структурным подразделением) «Экономика и управление в строительстве».

Рабочая программа утверждена методической комиссией по УГСН, протокол № 4 от «30» июня 2021 г.

1. Цель освоения дисциплины

Целью освоения дисциплины «Экономика строительства и технико-экономический анализ» является формирование компетенций обучающегося в области экономической деятельности предприятия на основе изучения методов и принципов экономики строительной отрасли и строительного предприятия, технико-экономического анализа производственных ресурсов предприятия и оценки эффективности их использования.

Программа составлена в соответствии с требованиями Федерального государственного образовательного стандарта высшего образования по направлению подготовки 38.03.02 Менеджмент.

Дисциплина относится к части, формируемой участниками образовательных отношений, Блока 1 «Дисциплины (модули)» основной профессиональной образовательной программ «Менеджмент в инвестиционно-строительной сфере». Дисциплина является обязательной к изучению.

2. Перечень планируемых результатов обучения по дисциплине, соотнесенных с планируемыми результатами освоения образовательной программы

Код и наименование компетенции (результат освоения)	Код и наименование индикатора достижения компетенции
УК-2. Способен определять круг задач в рамках поставленной цели и выбирать оптимальные способы их решения, исходя из действующих правовых норм, имеющихся ресурсов и ограничений	УК-2.1 Идентификация профильных задач профессиональной деятельности УК-2.2 Представление поставленной задачи в виде конкретных заданий УК-2.3 Определение потребности в ресурсах для решения задач профессиональной деятельности УК-2.4 Выбор правовых и нормативно-технических документов, применяемых для решения заданий профессиональной деятельности УК-2.5 Выбор способа решения задачи профессиональной деятельности с учётом наличия ограничений и ресурсов
ПК-2 Способность применять методы количественного и качественного анализа информации при принятии управленческих решений для построения экономических, финансовых и организационно-управленческих моделей путем их адаптации к конкретным задачам управления	ПК-2.1. Описание базовых характеристик функционирования инвестиционно-строительной сферы ПК-2.2. Описание способов сбора и анализа исходных данных, необходимых для построения экономических, финансовых и организационно-управленческих моделей и оценки их реализуемости ПК-2.4. Определение необходимых нормативных, методических и бюджетных предпосылок для построения экономических, финансовых и организационно-управленческих моделей и их адаптации к конкретным задачам управления ПК-2.5. Выбор методов количественного и качественного анализа информации при принятии управленческих решений для построения экономических, финансовых и организационно-управленческих моделей путем их адаптации к конкретным задачам управления ПК-2.6. Анализ внешней и внутренней отчетности предприятия, организационно-распорядительной и организационно-технической документации для построения экономических, финансовых и организационно-управленческих моделей ПК-2.7. Оценка показателей эффективности реализации экономических, финансовых и организационно-управленческих моделей применительно к конкретным задачам управления

Код и наименование компетенции (результат освоения)	Код и наименование индикатора достижения компетенции
ПК-4 Способность организовывать финансово-экономическую деятельность предприятий инвестиционно-строительной сферы	ПК-4.1. Организация сбора, обработки и анализа информации о финансово-экономической деятельности предприятий инвестиционно-строительной сферы, в том числе для разработки проектов бизнес-планов хозяйственной, финансовой, производственной и коммерческой деятельности ПК-4.5. Описание состава контролируемых показателей планирования и оценки финансово-экономической деятельности предприятий инвестиционно-строительной сферы ПК-4.6. Анализ информации о внешних и внутренних факторах, определяющих экономическую ситуацию предприятия инвестиционно-строительной сферы ПК-4.7. Оценка результатов финансово-экономической деятельности предприятий инвестиционно-строительной сферы

Код и наименование индикатора достижения компетенции	Результаты обучения (показатели оценивания)
УК-2.1 Идентификация профильных задач профессиональной деятельности	Знает инструменты отнесения задач к собственной профессиональной деятельности Имеет навыки (начального уровня) идентификации и отнесения задач к профильной деятельности
УК-2.2 Представление поставленной задачи в виде конкретных заданий	Знает алгоритм декомпозиции задач на составляющие и представление их в виде заданий. Имеет навыки (начального уровня) по разложению задач на задания для подведомственных подразделений/подчиненных
УК-2.3 Определение потребности в ресурсах для решения задач профессиональной деятельности	Знает методики определения потребности в ресурсах для решения, поставленных задач профессиональной деятельности Имеет навыки (начального уровня) по расчету показателей потребности в ресурсах Имеет навыки (начального уровня) по решению задач профессиональной деятельности и определения необходимых для этого ресурсов
УК-2.4 Выбор правовых и нормативно-технических документов, применяемых для решения заданий профессиональной деятельности	Знает основную номенклатуру законодательных и нормативно-правовых актов в области профессиональной деятельности Имеет навыки (начального уровня) по определению необходимых законодательных и нормативно-правовых актов для решения конкретных профессиональных задач
УК-2.5 Выбор способа решения задачи профессиональной деятельности с учётом наличия ограничений и ресурсов	Знает алгоритмы решения основных профессиональных задач в условиях ограниченности ресурсов Имеет навыки (начального уровня) решения задач профессиональной деятельности Имеет навыки (основного уровня) определения способа решения задач профессиональной деятельности в условиях ограниченности ресурсов
ПК-2.1. Описание базовых характеристик функционирования инвестиционно-строительной сферы	Знает характеристики функционирования инвестиционно-строительной сферы Имеет навыки (начального уровня) описания базовых характеристик функционирования инвестиционно-строительной сферы

Код и наименование индикатора достижения компетенции	Результаты обучения (показатели оценивания)
ПК-2.2. Описание способов сбора и анализа исходных данных, необходимых для построения экономических, финансовых и организационно-управленческих моделей и оценки их реализуемости	Знает основные методики сбора, оценки и анализа данных Имеет навыки (начального уровня) построения экономических, финансовых и организационно-управленческих моделей результативности
ПК-2.4. Определение необходимых нормативных, методических и бюджетных предпосылок для построения экономических, финансовых и организационно-управленческих моделей и их адаптации к конкретным задачам управления	Знает основные триггеры построения экономических, финансовых и организационно-управленческих моделей Имеет навыки (начального уровня) адаптации к конкретным задачам управления экономических, финансовых и организационно-управленческих моделей
ПК-2.5. Выбор методов количественного и качественного анализа информации при принятии управленческих решений для построения экономических, финансовых и организационно-управленческих моделей путем их адаптации к конкретным задачам управления	Знает основные методы количественного и качественного анализа в области решения задач управления Имеет навыки (начального уровня) формирования информационной базы принятия управленческих решений Имеет навыки (основного уровня) выбора методов количественного и качественного анализа для построения экономических, финансовых и организационно-управленческих моделей
ПК-2.6. Анализ внешней и внутренней отчетности предприятия, организационно-распорядительной и организационно-технической документации для построения экономических, финансовых и организационно-управленческих моделей	Знает основную внешнюю и внутреннюю организационно-распорядительную и организационно-техническую документацию Имеет навыки (начального уровня) применения основной документации при построении экономических, финансовых и организационно-управленческих моделей
ПК-2.7. Оценка показателей эффективности реализации экономических, финансовых и организационно-управленческих моделей применительно к конкретным задачам управления	Знает основные показатели эффективности реализации экономических, финансовых и организационно-управленческих моделей Имеет навыки (основного уровня) оценки эффективности реализации экономических, финансовых и организационно-управленческих моделей применительно к конкретным задачам управления
ПК-4.1. Организация сбора, обработки и анализа информации о финансово-экономической деятельности предприятий инвестиционно-строительной сферы, в том числе для разработки проектов бизнес-планов хозяйственной, финансовой, производственной и коммерческой деятельности	Знает основные методики планирования хозяйственной, финансовой, производственной и коммерческой деятельности Имеет навыки (начального уровня) сбора, обработки и анализа информации о финансово-экономической деятельности предприятий инвестиционно-строительной сферы
ПК-4.5. Описание состава контролируемых показателей планирования и оценки финансово-экономической деятельности предприятий инвестиционно-строительной сферы	Знает основные показатели планирования, а также показатели финансово хозяйственной деятельности. Имеет навыки (начального уровня) по описанию контролируемых показателей планирования и финансово-хозяйственной деятельности предприятий инвестиционно-строительной сферы
ПК-4.6. Анализ информации о внешних и внутренних факторах, определяющих экономическую ситуацию предприятия инвестиционно-	Знает основные показатели, относимые к внешней и внутренней среде предприятий Имеет навыки (начального уровня) оценки и анализа влияния показателей внешней и внутренней среды на эко-

Код и наименование индикатора достижения компетенции	Результаты обучения (показатели оценивания)
строительной сферы	номическую ситуацию предприятия инвестиционно-строительной сферы
ПК-4.7. Оценка результатов финансово-экономической деятельности предприятий инвестиционно-строительной сферы	Знает основные показатели производственно-экономической деятельности предприятий инвестиционно-строительной сферы Имеет навыки (основного уровня) технико-экономического анализа

Информация о формировании и контроле результатов обучения представлена в Фонде оценочных средств (Приложение 1).

3. Трудоемкость дисциплины и видов учебных занятий по дисциплине

Общая трудоемкость дисциплины составляет 6 зачетных единиц, 216 академических часа.
(1 зачетная единица соответствует 36 академическим часам)

Видами учебных занятий и работы обучающегося по дисциплине могут являться.

Обозначение	Виды учебных занятий и работы обучающегося
Л	Лекции
ЛР	Лабораторные работы
ПЗ	Практические занятия
КоП	Компьютерный практикум
КРП	Групповые и индивидуальные консультации по курсовым работам (курсовым проектам)
СР	Самостоятельная работа обучающегося в период теоретического обучения
К	Самостоятельная работа обучающегося и контактная работа обучающегося с преподавателем в период промежуточной аттестации

Структура дисциплины:

Форма обучения – очная

№	Наименование раздела дисциплины	Семестр	Количество часов по видам учебных занятий и работы обучающегося							Формы промежуточной аттестации, текущего контроля успеваемости
			Л	ЛР	ПЗ	КоП	КРП	СР	К	
1.	Экономика строительства	4	24	-	24	-	16	50	54	Контрольная работа (р.1, 2)
2.	Технико-экономический анализ деятельности предприятий отрасли	4	24	-	24	-				
	Итого:	4	48	-	48	-	16	50	54	экзамен, курсовая работа

4. Содержание дисциплины, структурированное по видам учебных занятий и разделам

При проведении аудиторных учебных занятий предусмотрено проведение текущего контроля успеваемости:

- В рамках практических занятий предусмотрено выполнение обучающимися контрольной работы.

4.1. Лекции

Форма обучения – очная

№	Наименование раздела дисциплины	Тема и содержание лекций
1.	Экономика строительства	<p><i>Тема 1. Строительство как отрасль материального производства и особенности экономики строительства</i> Экономика строительства как дисциплина и как наука. Междисциплинарные связи дисциплины. Сущность и особенности строительства как отрасли материального производства. Особенности продукции строительства. Понятие отраслевой экономики. Экономика строительства: характеристика основных отличительных особенностей инвестиционно-строительной сферы, существенных для экономических результатов деятельности предприятий. Сущность и содержание этапов строительного процесса. Понятие о капитальных вложениях и структуре капитальных вложений (отраслевая, технологическая, воспроизводственная, территориальная), основные участники инвестиционного процесса (инвестор, заказчик (виды заказчиков), подрядчик (виды подрядчиков), проектировщик и их функции.</p> <p><i>Тема 2. Организационно-экономические основы строительной деятельности</i> Виды строительной деятельности. Регламентирующие документы. Состав строительного комплекса. Субподрядные организации и их специализация. Организационные формы капитального строительства (хозяйственный способ, подрядный способ, строительство «под ключ», девелопмент), условия целесообразности их применения. Производственная структура строительного предприятия. Формы организации производства в строительстве. Концентрация строительного производства. Специализация строительного производства. Кооперирование в строительном производстве. Комбинирование в строительстве.</p>

	<p><i>Тема 3. Ресурсы строительного предприятия.</i></p> <p>Понятие и виды ресурсов строительной отрасли.</p> <p>Основной капитал и основные фонды предприятия, производственные и непроизводственные фонды. Состав и структура основных производственных фондов, их активная и пассивная часть. Методы стоимостной оценки основных фондов. Балансовая стоимость основных фондов. Физический и моральный износ. Понятие амортизации, амортизационные отчисления, амортизационный фонд, норма амортизации. Методы начисления амортизации. Ускоренная амортизация. Формы воспроизводства основных фондов: капитальный ремонт, модернизация, обновление.</p> <p>Оборотный капитал, оборотные средства предприятия, оборотные производственные фонды и фонды обращения, их роль и особенности функционирования на предприятии.</p> <p>Определение величин оборотных средств: расчет норматива и величины оборотных средств по основным и вспомогательным материалам, по незавершенному производству и расходам будущих периодов. Эффективность использования оборотных средств, сущность и расчет показателей оборачиваемости оборотных средств: коэффициент оборачиваемости, длительность одного оборота, длительность пребывания оборотных средств на каждой стадии кругооборота.</p> <p>Трудовые ресурсы (кадры) как главный экономический ресурс строительного предприятия. Персонал предприятия, категории производительного персонала, профессионально-квалификационная структура персонала. Коэффициенты приема, выбытия, стабильности и текучести кадров. Формы организации труда (бригада, совмещение профессий, специальностей и трудовых функций, многостаночное обслуживание). Нормы времени, выработки, обслуживания, численности. Классификация затрат рабочего времени и методы их измерения (хронометраж, фотография рабочего дня). Производительность труда как интегральная характеристика результативности труда. Выработка, методы ее измерения. Понятие заработной платы, формы и системы оплаты труда работников. Характеристика сдельной и повременной форм заработной платы и их разновидностей. Сущность тарифной системы и ее состав. Характеристика тарифной ставки, тарифной сетки, тарифно-квалификационных справочников. Фонд оплаты труда. Надбавки и доплаты. Бестарифная организация оплаты труда.</p> <p>Финансовые ресурсы строительного предприятия: сущность и функции финансов предприятия, источники финансовых ресурсов.</p> <p><i>Тема 4. Продукция строительного предприятия.</i></p> <p>Понятие и состав продукции, работ и услуг предприятия. Классификаторы видов деятельности предприятия и продукции. Характеристика продукции по степени готовности. НДС. Показатели объема продукции, работ, услуг. Процесс трансформации ресурсов в конечную строительную продукцию. Показатели товарной продукции, валовой продукции, валового оборота.</p> <p>Состав сметной стоимости строительства, содержание сметной стоимости СМР.</p> <p>Понятие себестоимости строительной продукции и последовательность определения полной фактической себестоимости СМР. Калькуляция затрат. Статьи калькуляции. Элементы затрат. Виды себестоимости СМР сметная, плановая и фактическая; их различие. Порядок определения элементов прямых затрат Состав и порядок определения величины накладных расходов.</p> <p>Понятие и значение прибыли в экономике и в деятельности предприятия. Виды прибыли. Экономическая модель деятельности строительного предприятия. Рентабельность как показатель эффективности (прибыльности) работы предприятия. Определение рентабельности через сопоставление результатов и затрат. Виды рентабельности (общая, расчетная, реализованной продукции, конкретного изделия, вложенного капитала, оборота, активов, продаж).</p> <p><i>Тема 5. Планирование производственной деятельности строительного предприятия.</i></p> <p>Понятие и содержание планирования. Основные принципы и методы планирования. Технология планирования: принципы и этапы составления планов предприятия. Структура, классификация и характеристика планов предприятия. Сводный производственно-экономический план строительного предприятия и его разделы.</p> <p>Производственная мощность и программа. Основные элементы, необходимые для определения производственной мощности предприятия. Содержание производственной программы предприятия. Особенности формирования производственной программы строительного предприятия. Содержание плана реализации продукции, источники информации, используемые при его составлении.</p> <p>Оценка эффективности капитальных вложений. Показатели абсолютной и сравнительной экономической эффективности.</p>
--	-------------------------------------------------------------------------------------------------------------------------------------------------------------------------------------------------------------------------------------------------------------------------------------------------------------------------------------------------------------------------------------------------------------------------------------------------------------------------------------------------------------------------------------------------------------------------------------------------------------------------------------------------------------------------------------------------------------------------------------------------------------------------------------------------------------------------------------------------------------------------------------------------------------------------------------------------------------------------------------------------------------------------------------------------------------------------------------------------------------------------------------------------------------------------------------------------------------------------------------------------------------------------------------------------------------------------------------------------------------------------------------------------------------------------------------------------------------------------------------------------------------------------------------------------------------------------------------------------------------------------------------------------------------------------------------------------------------------------------------------------------------------------------------------------------------------------------------------------------------------------------------------------------------------------------------------------------------------------------------------------------------------------------------------------------------------------------------------------------------------------------------------------------------------------------------------------------------------------------------------------------------------------------------------------------------------------------------------------------------------------------------------------------------------------------------------------------------------------------------------------------------------------------------------------------------------------------------------------------------------------------------------------------------------------------------------------------------------------------------------------------------------------------------------------------------------------------------------------------------------------------------------------------------------------------------------------------------------------------------------------------------------------------------------------------------------------------------------------------------------------------------------------------------------------------------------------------------------------------------------------------------------------------------------------------------------------------------------------------------------------------------------------------------------------------------------------------------------------------------------------------------------------------------------------------------------------------------------------------------------------------------------------------------------------------------------------------------------------------------------------------------------------------------------------------------------------------------------------------------------------------------------------------------------------------------------------------------------------------------------------------------------------------------------------------------------------------------------------------------------------------------------------------------------------------------------------------------------------------------------------------------------------------------------------------------------------------------------------------------------------------------------------------------------------------------------------------------------------------------------------------------------------------------------------------------------------------------------------------------------------------------------------------------------------------------------------

2.	Технико-экономический анализ деятельности предприятий отрасли	<p><i>Тема 6. Технико-экономический анализ: цели и задачи, методические приемы.</i> Предмет, содержание и этапы проведения технико-экономического анализа. Виды анализа. Метод анализа и его особенности. Способы обработки экономической информации. Оценка в экономическом анализе.</p> <p><i>Тема 7. Анализ выполнения производственной программы.</i> Основные задачи и источники анализа. Анализ выполнения плана ввода в действие производственных мощностей и объектов. Анализ соблюдения норм продолжительности строительства. Анализ выполнения плана по объему подрядных работ. Анализ технико-организационного уровня производства, технического уровня и качества продукции.</p> <p><i>Тема 8. Анализ производства и реализации продукции</i> Анализ производства и продаж: задачи, основные направления, информационное обеспечение. Анализ объема и структуры готовой продукции. Анализ выполнения договорных обязательств и объемов продаж продукции. Анализ резервов роста объема производства. Оценка и прогнозирование выручки от продаж.</p> <p><i>Тема 9. Анализ расходов на производство и реализацию продукции.</i> Задачи, направления, информационное обеспечение анализа. Расходы организации по обычным видам деятельности: классификация и анализ. Анализ себестоимости на основании построения трендов. Факторный анализ себестоимости продукции. Выявление и оценка резервов снижения себестоимости.</p> <p><i>Тема 10. Анализ использования материальных ресурсов.</i> Задачи и информационное обеспечение анализа приобретения материальных ресурсов. Показатели использования материальных ресурсов. Факторный анализ влияния материальных ресурсов на материальные расходы. Анализ обеспеченности материальными ресурсами.</p> <p><i>Тема 11. Анализ состояния и использования основных средств</i> Задачи, направления и информационное обеспечение анализа. Показатели и пути повышения эффективности использования основных фондов. Анализ состояния основных фондов. Анализ эффективности использования основных средств. Факторный анализ фондоотдачи основных средств.</p> <p><i>Тема 12. Анализ трудовых ресурсов</i> Задачи, направления и информационное обеспечение анализа. Анализ обеспеченности предприятия трудовыми ресурсами. Анализ использования рабочего времени. Анализ производительности труда. Анализ формирования и использования фонда заработной платы.</p> <p><i>Тема 13. Анализ финансовых результатов деятельности предприятия.</i> Анализ состава и динамики прибыли. Анализ финансовых результатов от реализации продукции. Анализ прочих доходов и расходов. Анализ рентабельности. Оценка резервов роста прибыли.</p>
----	---------------------------------------------------------------	---------------------------------------------------------------------------------------------------------------------------------------------------------------------------------------------------------------------------------------------------------------------------------------------------------------------------------------------------------------------------------------------------------------------------------------------------------------------------------------------------------------------------------------------------------------------------------------------------------------------------------------------------------------------------------------------------------------------------------------------------------------------------------------------------------------------------------------------------------------------------------------------------------------------------------------------------------------------------------------------------------------------------------------------------------------------------------------------------------------------------------------------------------------------------------------------------------------------------------------------------------------------------------------------------------------------------------------------------------------------------------------------------------------------------------------------------------------------------------------------------------------------------------------------------------------------------------------------------------------------------------------------------------------------------------------------------------------------------------------------------------------------------------------------------------------------------------------------------------------------------------------------------------------------------------------------------------------------------------------------------------------------------------------------------------------------------------------------------------------------------------------------------------------------------------------------------------------------------------------------------------------------------------------------------------------------------------------------------------------------------------------------------------------------------------------------------------------------------------------------------------------------------------------------------------------------------------------------------------------------------------------------------------------------------------------------------------------------------------------------------------

4.2. Лабораторные работы

Не предусмотрено учебным планом

4.3. Практические занятия

Форма обучения - очная

№	Наименование раздела дисциплины	Тема и содержание занятия
1.	Экономика строительства	<p><i>Тема 1. Строительство как отрасль материального производства</i> 1. Обсуждение вопросов, направленных на закрепление лекционного материала и выявления уровня усвоения пройденного материала (примерный перечень):</p> <ul style="list-style-type: none"> - какие задачи призвана решать экономика строительства как наука? - перечислите основных участников инвестиционно-строительного процесса; - дайте характеристику каждому из участников (по функциям); - в чем проявляются организационно-экономические особенности строительства? - в чем проявляются технико-экономические и технологические особенности строительства? - как выявленные особенности влияют на экономику предприятий инвестиционно-строительной сферы?

	<p>2. Решение практических задач на тему «Расчет показателей объема и структуры капитальных вложений»</p> <p><i>Тема 2. Организационно-экономические основы строительной деятельности</i></p> <p>1. Обсуждение вопросов, направленных на закрепление лекционного материала и выявления уровня усвоения пройденного материала и самостоятельного изученного (примерный перечень):</p> <ul style="list-style-type: none"> - перечислите виды строительной деятельности; - какие организации входят в состав строительного комплекса и их функции? - перечислите организационные формы строительства и условия целесообразности их применения; - какова производственная структура строительного предприятия? <p>2. Решение практических задач на тему «Формы организации производства в строительстве»</p> <p><i>Тема 3. Ресурсы предприятий отрасли</i></p> <p>1. Обсуждение вопросов, направленных на закрепление лекционного материала и выявления уровня усвоения пройденного материала и самостоятельно изученного (примерный перечень):</p> <ul style="list-style-type: none"> - дайте определение понятию «основные фонды»; - какие виды имущества относятся к производственным основным фондам? - какие способы начисления амортизации вам известны? - каково назначение амортизационного фонда? - перечислите основные показатели оценки эффективности использования основных фондов. - какой состав оборотных средств предприятия? - какова роль оборотных средств на предприятии и особенности функционирования? - что относится к финансовым ресурсам предприятия? - какие формы организации труда вам известны? - перечислите категории производственного персонала; - перечислите коэффициенты оборота трудовых ресурсов; - в чем сущность тарифной системы; - как измерить производительность труда? <p>2. Решение практических задач на темы: «Основные фонды строительного предприятия»; «Основные средства строительного предприятия», «Трудовые ресурсы и оплата труда в строительстве»</p> <p><i>Тема 4. Продукция предприятий отрасли</i></p> <p>1. Обсуждение вопросов, направленных на закрепление лекционного материала и выявления уровня усвоения пройденного материала (примерный перечень):</p> <ul style="list-style-type: none"> - дайте определение понятию «строительная продукция»; - охарактеризуйте строительную продукцию по степени готовности; - какие вам известны показатели объема продукции; - дайте определение понятию «себестоимость строительной продукции»; - какой состав себестоимости строительной продукции; - как определить прямые затраты и накладные расходы? - как определяется сметная прибыль? - перечислите виды себестоимости строительно-монтажных работ; - перечислите виды прибыли; - в чем сущность показателя рентабельности и как она определяется? <p>2. Решение практических задач на темы: «Определение стоимости строительной продукции на разных этапах готовности»; «Определение прибыли и рентабельности».</p> <p><i>Тема 5. Планирование производственной деятельности</i></p> <p>1. Обсуждение вопросов, направленных на закрепление лекционного материала и выявления уровня усвоения пройденного материала (примерный перечень):</p> <ul style="list-style-type: none"> - каково назначение планирования деятельности и каковы принципы? - перечислите основные этапы составления планов предприятия; - о классификации планов предприятия; - что такое производственная мощность? - назначение и состав производственной программы; - с какой целью проводится оценки эффективности капитальных вложений? - какие вам известны показатели оценки капитальных вложений?
--	----------------------------------------------------------------------------------------------------------------------------------------------------------------------------------------------------------------------------------------------------------------------------------------------------------------------------------------------------------------------------------------------------------------------------------------------------------------------------------------------------------------------------------------------------------------------------------------------------------------------------------------------------------------------------------------------------------------------------------------------------------------------------------------------------------------------------------------------------------------------------------------------------------------------------------------------------------------------------------------------------------------------------------------------------------------------------------------------------------------------------------------------------------------------------------------------------------------------------------------------------------------------------------------------------------------------------------------------------------------------------------------------------------------------------------------------------------------------------------------------------------------------------------------------------------------------------------------------------------------------------------------------------------------------------------------------------------------------------------------------------------------------------------------------------------------------------------------------------------------------------------------------------------------------------------------------------------------------------------------------------------------------------------------------------------------------------------------------------------------------------------------------------------------------------------------------------------------------------------------------------------------------------------------------------------------------------------------------------------------------------------------------------------------------------------------------------------------------------------------------------------------------------------------------------------------------------------------------------------------------------------------------------------------------------------------------------------------------------------------------------------------------------------------------------------------------------------------------------------------------------------------------------------------------------------------------------------------------------------------------------------------------------------------------------------------------------------------------------------------------------------------------------------------------------------------------------------------------------------------------------------------------------------------------------------------------------------------------------------------------------------------------------------------------------------------------------------------------------------------------------------------------------------------------------------------------------------------------------------------------------------------------------------------------------------------------------------------------------------------------------------------------------------------------------------------------------------------------------------------------------------------------------------------------------------------------------------------------------------------------

2.	Технико-экономический анализ деятельности предприятий отрасли	<p><i>Тема 6. Технико-экономический анализ: цели и задачи, методические приемы.</i></p> <p>1. Обсуждение вопросов, направленных на закрепление лекционного материала и выявления уровня усвоения пройденного материала (примерный перечень):</p> <ul style="list-style-type: none"> - что такое «анализ» и какова цель проведения технико-экономического анализа? - какие задачи призван решать технико-экономический анализ? - что является источниками информации для проведения анализа? - какие виды анализа вам известны? - раскройте научную методологию осуществления технико-экономического анализа; - какие вам известны приемы обработки информации? <p>Решение типовых задач, направленных на овладение практическим инструментарием проведения технико-экономического анализа.</p> <p><i>Тема 7. Анализ выполнения производственной программы.</i></p> <p>Обсуждение вопросов, направленных на закрепление лекционного материала и выявления уровня усвоения пройденного материала (примерный перечень):</p> <ul style="list-style-type: none"> - какова общая цель проведения данного вида анализа? - какие задачи призван решать анализ выполнения производственной программы? - какие документы могут являться источником информации? - какова последовательность проведения анализа выполнения производственной программы? <p>2. Решение типовых задач, направленных на овладение методикой проведения анализа выполнения производственной программы предприятия.</p> <p><i>Тема 8. Анализ производства и реализации продукции</i></p> <p>1. Обсуждение вопросов, направленных на закрепление лекционного материала и выявления уровня усвоения пройденного материала (примерный перечень):</p> <ul style="list-style-type: none"> - какова общая цель проведения данного вида анализа? - какие задачи призван решать анализ производства и реализации продукции? - какие документы могут являться источником информации? - какова последовательность проведения анализа производства и реализации продукции? <p>2. Решение типовых задач, направленных на овладение методикой проведения анализа производства и реализации продукции предприятия стройиндустрии.</p> <p><i>Тема 9. Анализ расходов на производство и реализацию продукции..</i></p> <p>1. Обсуждение вопросов, направленных на закрепление лекционного материала и выявления уровня усвоения пройденного материала (примерный перечень):</p> <ul style="list-style-type: none"> - какова общая цель проведения данного вида анализа? - какие задачи призван решать анализ себестоимости продукции? - какие документы могут являться источником информации? - какова последовательность проведения данного вида анализа? <p>2. Решение типовых задач, направленных на овладение методикой проведения технико-экономического анализа по данной теме.</p> <p><i>Тема 10. Анализ материальных ресурсов.</i></p> <p>1. Обсуждение вопросов, направленных на закрепление лекционного материала и выявления уровня усвоения пройденного материала (примерный перечень):</p> <p>1. Обсуждение вопросов, направленных на закрепление лекционного материала и выявления уровня усвоения пройденного материала (примерный перечень):</p> <ul style="list-style-type: none"> - какова общая цель проведения данного вида анализа? - какие задачи призван решать анализ использования материальных ресурсов? - какие документы могут являться источником информации? - какова последовательность проведения данного вида анализа? <p>2. Решение типовых задач, направленных на овладение методикой проведения технико-экономического анализа по данной теме.</p> <p><i>Тема 11. Анализ состояния и использования основных средств</i></p> <p>1. Обсуждение вопросов, направленных на закрепление лекционного материала и выявления уровня усвоения пройденного материала (примерный перечень):</p> <ul style="list-style-type: none"> - какова общая цель проведения данного вида анализа? - какие задачи призван решать анализ состояния и использования основных фондов? - какие документы могут являться источником информации? - какова последовательность проведения данного вида анализа? <p>2. Решение типовых задач, направленных на овладение методикой проведения технико-экономического анализа по данной теме.</p> <p><i>Тема 12. Анализ трудовых ресурсов</i></p>
----	---------------------------------------------------------------	----------------------------------------------------------------------------------------------------------------------------------------------------------------------------------------------------------------------------------------------------------------------------------------------------------------------------------------------------------------------------------------------------------------------------------------------------------------------------------------------------------------------------------------------------------------------------------------------------------------------------------------------------------------------------------------------------------------------------------------------------------------------------------------------------------------------------------------------------------------------------------------------------------------------------------------------------------------------------------------------------------------------------------------------------------------------------------------------------------------------------------------------------------------------------------------------------------------------------------------------------------------------------------------------------------------------------------------------------------------------------------------------------------------------------------------------------------------------------------------------------------------------------------------------------------------------------------------------------------------------------------------------------------------------------------------------------------------------------------------------------------------------------------------------------------------------------------------------------------------------------------------------------------------------------------------------------------------------------------------------------------------------------------------------------------------------------------------------------------------------------------------------------------------------------------------------------------------------------------------------------------------------------------------------------------------------------------------------------------------------------------------------------------------------------------------------------------------------------------------------------------------------------------------------------------------------------------------------------------------------------------------------------------------------------------------------------------------------------------------------------------------------------------------------------------------------------------------------------------------------------------------------------------------------------------------------------------------------------------------------------------------------------------------------------------------------------------------------------------------------------------------------------------------------------------------------------------------------------------------------------------------------------------------------------------------------------------------------------------------------------------------------------------------------------------------------------------------------------------------------------------------------------------------------------------------------------------------------------------------------------------------------------------------------------------------------------------------------------------------------------------------------------------------------------------------------------------------------------------------------------------------------------------------------------------------------------------------------------------------------------------------------------------------------------------------------------------------------------------------------------------------------------------------------------------------------------------------------------------------------------------------------------------------------------------------------------------------------------------------------------------------------------------------------------------------------------------------------------------------------------------------------------------------------------------------------------------------------------------------------------------

	<p>1. Обсуждение вопросов, направленных на закрепление лекционного материала и выявления уровня усвоения пройденного материала (примерный перечень):</p> <ul style="list-style-type: none"> - какова общая цель проведения данного вида анализа? - какие задачи призван решать анализ трудовых ресурсов? - какие документы могут являться источником информации? - какова последовательность проведения данного вида анализа? <p>2. Решение типовых задач, направленных на овладение методикой проведения технико-экономического анализа по данной теме.</p> <p><i>Тема 13. Анализ финансовых результатов деятельности .</i></p> <p>1. Обсуждение вопросов, направленных на закрепление лекционного материала и выявления уровня усвоения пройденного материала (примерный перечень):</p> <ul style="list-style-type: none"> - какова общая цель проведения данного вида анализа? Что относится к финансовым результатам? - какие задачи призван решать анализ финансовых результатов? - какие документы могут являться источником информации? - какова последовательность проведения данного вида анализа? <p>2. Решение типовых задач, направленных на овладение методикой проведения технико-экономического анализа по данной теме.</p> <p><i>Обобщающая оценка производственно-хозяйственной деятельности. Выявление и оценка резервов.</i></p>
--	-----------------------------------------------------------------------------------------------------------------------------------------------------------------------------------------------------------------------------------------------------------------------------------------------------------------------------------------------------------------------------------------------------------------------------------------------------------------------------------------------------------------------------------------------------------------------------------------------------------------------------------------------------------------------------------------------------------------------------------------------------------------------------------------------------------------------------------------------------------------------------------------------------------------------------------------------------------------------------------------------------------------------------------------------------------------------------------------------------------------------------------------------------------------------------------------------------------------------------------------------------------------------------------------------------------------------------------------------------------------------------------------------------------------------------------------

4.4. Компьютерные практикумы:

Не предусмотрено учебным планом

4.5. Групповые и индивидуальные консультации по курсовым работам (курсовым проектам):

На групповых и индивидуальных консультациях по курсовым работам осуществляется контактная работа обучающегося по вопросам выполнения курсовой работы. Консультации проводятся в аудиториях и через электронную информационную образовательную среду. При проведении консультаций преподаватель осуществляет контроль хода выполнения обучающимся курсовой работы.

4.6. Самостоятельная работа обучающегося в период теоретического обучения

Самостоятельная работа обучающегося в период теоретического обучения включает в себя:

- самостоятельную подготовку к учебным занятиям, включая подготовку к аудиторным формам текущего контроля успеваемости;
- выполнение курсовой работы;
- самостоятельную подготовку к промежуточной аттестации.

В таблице указаны темы для самостоятельного изучения обучающимся:

Форма обучения – очная.

№	Наименование раздела дисциплины	Темы для самостоятельного изучения
1.	Экономика строительства	Темы для самостоятельного изучения соответствуют темам аудиторных учебных занятий
2.	Технико-экономический анализ деятельности предприятий отрасли	Темы для самостоятельного изучения соответствуют темам аудиторных учебных занятий

4.7. Самостоятельная работа обучающегося и контактная работа обучающегося с преподавателем в период промежуточной аттестации.

Работа обучающегося в период промежуточной аттестации включает в себя подготовку к формам промежуточной аттестации (к экзамену, к защите курсовой работы), а также саму промежуточную аттестацию.

5. Оценочные материалы по дисциплине

Фонд оценочных средств по дисциплине приведен в Приложении 1 к рабочей программе дисциплины.

Оценочные средства для проведения промежуточной аттестации, а также текущего контроля по дисциплине хранятся на кафедре (структурном подразделении), ответственной за преподавание данной дисциплины.

6. Учебно-методическое и материально-техническое обеспечение дисциплины

Основные принципы организации учебной работы обучающихся изложены в локальных нормативных актах, определяющих порядок организации контактной работы и порядок самостоятельной работы обучающихся. Организация учебной работы обучающихся на аудиторных учебных занятиях осуществляется в соответствии с п.3.

6.1. Перечень учебных изданий и учебно-методических материалов для освоения дисциплины

Для освоения дисциплины обучающийся может использовать учебные издания и учебно-методические материалы, имеющиеся в научно-технической библиотеке НИУ МГСУ и/или размещенные в Электронных библиотечных системах.

Актуальный перечень учебных изданий и учебно-методических материалов представлен в приложении 2 к рабочей программе дисциплины.

6.2. Перечень профессиональных баз данных и информационных справочных систем

При осуществлении образовательного процесса по дисциплине используются профессиональные базы данных и информационных справочных систем. Перечень которых указан в Приложении 3 к рабочей программе дисциплины.

6.3. Перечень материально-технического, программного обеспечения освоения дисциплины

Учебные занятия по дисциплине проводятся в помещениях, оснащенных соответствующим оборудованием и программным обеспечением.

Перечень материально-технического и программного обеспечения дисциплины приведен в Приложении 4 к рабочей программе дисциплины.

Приложение 1 к рабочей программе

Шифр	Наименование дисциплины
Б1.В.04	Экономика строительства и технико-экономический анализ

Код направления подготовки/специальности	38.03.02
Направление подготовки /специальность	Менеджмент
Наименование ОПОП (направленность/профиль)	Менеджмент в инвестиционно-строительной сфере
Год начала реализации ОПОП	2021
Уровень образования	Бакалавриат
Форма обучения	Очная
Год разработки / обновления	2021

ФОНД ОЦЕНОЧНЫХ СРЕДСТВ**1. Описание показателей и критериев оценивания компетенций, описание шкал оценивания**

Оценивание формирования компетенций производится на основе показателей оценивания, указанных в п.2. рабочей программы и в п.1.1 ФОС.

Связь компетенций и показателей оценивания приведена в п.2 рабочей программы.

1.1. Описание формирования и контроля показателей оценивания

Оценивание уровня освоения обучающимся компетенций осуществляется с помощью форм промежуточной аттестации и текущего контроля. Формы промежуточной аттестации и текущего контроля успеваемости по дисциплине, с помощью которых производится оценивание, указаны в учебном плане и в п.3 рабочей программы.

В таблице приведена информация о формировании результатов обучения по дисциплине разделами дисциплины, а также о контроле показателей оценивания компетенций формами оценивания.

Наименование показателя оценивания (результата обучения по дисциплине)	Номера разделов дисциплины	Формы оценивания (формы промежуточной аттестации, текущего контроля успеваемости)
Знает инструменты отнесения задач к собственной профессиональной деятельности	1	Курсовая работа Экзамен
Имеет навыки (начального уровня) идентификации и отнесения задач к профильной деятельности	1	Курсовая работа Экзамен
Знает алгоритм декомпозиции задач на составляющие и представление их в виде заданий.	1,2	Контрольная работа 2 Курсовая работа
Имеет навыки (начального уровня) по разложению задач на задания для подведомственных подразделений/подчиненных	1,2	Контрольная работа 2 Курсовая работа

Наименование показателя оценивания (результата обучения по дисциплине)	Номера раз- делов дис- циплины	Формы оценивания (формы промежуточной аттестации, текущего контроля успева- емости)
Знает методики определения потребности в ре- сурсах для решения, поставленных задач профес- сиональной деятельности	2	Контрольная работа 1 Курсовая работа Экзамен
Имеет навыки (начального уровня) по расчету показателей потребности в ресурсах	2	Курсовая работа
Имеет навыки (основного уровня) по решению задач профессиональной деятельности и опреде- ления необходимых для этого ресурсов	1,2	Контрольная работа 2 Курсовая работа
Знает основную номенклатуру законодательных и нормативно-правовых актов в области професси- ональной деятельности	1,2	Контрольная работа 1
Имеет навыки (начального уровня) по определе- нию необходимых законодательных и нормативно- правовых актов для решения конкретных про- фессиональных задач	2	Экзамен
Знает алгоритмы решения основных професси- ональных задач в условиях ограниченности ресур- сов	2	Курсовая работа Экзамен
Имеет навыки (начального уровня) решения задач профессиональной деятельности	2	Контрольная работа
Имеет навыки (основного уровня) определения способа решения задач профессиональной дея- тельности в условиях ограниченности ресурсов	2	Контрольная работа Курсовая работа
Знает характеристики функционирования инве- стиционно-строительной сферы	1	Контрольная работа
Имеет навыки (начального уровня) описания ба- зовых характеристик функционирования инве- стиционно-строительной сферы	1	Контрольная работа 1
Знает основные методики сбора, оценки и анализа данных	1,2	Курсовая работа
Имеет навыки (начального уровня) построения экономических, финансовых и организационно- управленческих моделей результативности	1,2	Курсовая работа
Знает основные триггеры построения экономиче- ских, финансовых и организационно- управленческих моделей	1	Контрольная работа 1
Имеет навыки (начального уровня) адаптации к конкретным задачам управления экономических, финансовых и организационно-управленческих моделей	1	Контрольная работа 1
Знает основные методы количественного и каче- ственного анализа в области решения задач управления	1,2	Контрольная работа 2 Курсовая работа

Наименование показателя оценивания (результата обучения по дисциплине)	Номера раз- делов дис- циплины	Формы оценивания (формы промежуточной аттестации, текущего контроля успева- емости)
Имеет навыки (начального уровня) формирования информационной базы принятия управленческих решений	1,2	Контрольная работа 1 Контрольная работа 2
Имеет навыки (основного уровня) выбора методов количественного и качественного анализа для построения экономических, финансовых и организационно-управленческих моделей	1,2	Контрольная работа 2 Курсовая работа
Знает основную внешнюю и внутреннюю организационно-распорядительную и организационно-техническую документацию	1,2	Экзамен
Имеет навыки (начального уровня) применения основной документации при построении экономических, финансовых и организационно-управленческих моделей	1,2	Курсовая работа
Знает основные показатели эффективности реализации экономических, финансовых и организационно-управленческих моделей	2	Контрольная работа Курсовая работа Экзамен
Имеет навыки (основного уровня) оценки эффективности реализации экономических, финансовых и организационно-управленческих моделей применительно к конкретным задачам управления	2	Контрольная работа 2 Курсовая работа Экзамен
Знает основные методики планирования хозяйственной, финансовой, производственной и коммерческой деятельности	1,2	Контрольная работа Курсовая работа Экзамен
Имеет навыки (начального уровня) сбора, обработки и анализа информации о финансово-экономической деятельности предприятий инвестиционно-строительной сферы	1	Курсовая работа Экзамен
Знает основные показатели планирования, а также показатели финансово хозяйственной деятельности.	2	Курсовая работа Экзамен
Имеет навыки (начального уровня) по описанию контролируемых показателей планирования и финансово-хозяйственной деятельности предприятий инвестиционно-строительной сферы	2	Контрольная работа Курсовая работа
Знает основные показатели, относимые к внешней и внутренней среде предприятий	1,2	Контрольная работа Курсовая работа Экзамен
Имеет навыки (начального уровня) оценки и анализа влияния показателей внешней и внутренней среды на экономическую ситуацию предприятия инвестиционно-строительной сферы	1,2	Контрольная работа Курсовая работа
Знает основные показатели производственно-экономической деятельности предприятий инвестиционно-строительной сферы	1,2	Контрольная работа

Наименование показателя оценивания (результата обучения по дисциплине)	Номера разделов дисциплины	Формы оценивания (формы промежуточной аттестации, текущего контроля успеваемости)
Имеет навыки (основного уровня) технико-экономического анализа	1,2	Контрольная работа 1 Курсовая работа

1.2. Описание критериев оценивания компетенций и шкалы оценивания

При проведении промежуточной аттестации в форме экзамена используется шкала оценивания: «2» (неудовлетворительно), «3» (удовлетворительно), «4» (хорошо), «5» (отлично).

Показателями оценивания являются знания и навыки обучающегося, полученные при изучении дисциплины.

Критериями оценивания достижения показателей являются:

Показатель оценивания	Критерий оценивания
Знания	Знание терминов и определений, понятий
	Знание основных закономерностей и соотношений, принципов
	Объём освоенного материала, усвоение всех дидактических единиц (разделов)
	Полнота ответов на проверочные вопросы
	Правильность ответов на вопросы
Навыки начального уровня	Чёткость изложения и интерпретации знаний
	Навыки выбора методик выполнения заданий
	Навыки выполнения заданий различной сложности
	Навыки самопроверки. Качество сформированных навыков
	Навыки анализа результатов выполнения заданий, решения задач
Навыки основного уровня	Навыки представления результатов решения задач
	Навыки выбора методик выполнения заданий
	Навыки выполнения заданий различной сложности
	Навыки самопроверки. Качество сформированных навыков
	Навыки анализа результатов выполнения заданий, решения задач
	Навыки представления результатов решения задач
	Навыки обоснования выполнения заданий
	Быстрота выполнения заданий
Самостоятельность в выполнении заданий	
Результативность (качество) выполнения заданий	

2. Типовые контрольные задания для оценивания формирования компетенций

2.1. Промежуточная аттестация

2.1.1. Промежуточная аттестация в форме экзамена, дифференцированного зачета (зачета с оценкой), зачета

Формы промежуточной аттестации: экзамен в 4 семестре.

Перечень типовых вопросов/заданий для проведения экзамена в 4 семестре.

№	Наименование раздела дисциплины	Типовые вопросы / задания
	Экономика	1. Предмет, объект, цели и задачи дисциплины «Экономика отрасли и технико-

1	строитель- ства	<p>экономический анализ».</p> <ol style="list-style-type: none"> 2. Организационно-экономические особенности строительства. 3. Техничко-экономические и технологические особенности строительства. 4. Влияние особенностей создания строительной продукции на экономику предприятий отрасли. 5. Сущность и содержание этапов строительного процесса. Основные участники строительства. 6. Понятие строительной продукции. Жизненный цикл строительной продукции. 7. Понятие о капитальных вложениях. Воспроизводственная структура капитальных вложений. 8. Отраслевая и технологическая структура капитальных вложений. 9. Основные участники инвестиционно-строительного процесса и их функции. 10. Виды строительной деятельности и регламентирующие документы. СРО. 11. Состав строительного комплекса. 12. Субподрядные строительные организации и их виды и функции. 13. Понятие проекта. Цель, задачи и основные этапы предпроектных исследований. 14. Основные организационные формы капитального строительства. Условия целесообразности их применения. 15. Концентрация и специализация строительного производства. 16. Кооперирование и комбинирование строительного производства. 17. Понятие и виды ресурсов строительной отрасли. 18. Понятие основного капитала и основных фондов организации. Классификация основных фондов. 19. Особенности состава и структуры основных фондов строительного-монтажных организаций и предприятий стройиндустрии. 20. Методы стоимостной оценки основных фондов. 21. Физический и моральный износ основных фондов. Виды износа и их экономическая оценка. 22. Понятие амортизации основных фондов. Расчет нормы амортизации. Назначение амортизационного фонда. 23. Формы воспроизводства основных фондов. 24. Понятие оборотного капитала и оборотных средств предприятия. 25. Оборотные производственные фонды и фонды обращения, их роль и особенности функционирования на предприятии. 26. Расчет нормативы и величины оборотных средств. 27. Показатели эффективности использования оборотных средств. 28. Профессионально-квалификационная структура персонала. 29. Коэффициенты приемы, выбытия и стабильности кадров. 30. Формы организации труда. 31. Классификация затрат рабочего времени и формы их измерения. 32. Характеристика результативности труда и методы измерения. 33. Системы оплаты труда в строительстве. 34. Формы оплаты труда в строительстве. 35. Сущность тарифной системы и ее элементы. 36. Сущность бестарифной организации оплаты труда. 37. Характеристика строительной продукции по степени готовности. 38. Показатели объема продукции, работ и услуг. 39. Процесс трансформации ресурсов в конечную строительную продукцию. 40. Показатели товарной продукции, валовой продукции, валового оборота. 41. Состав сметной стоимости строительства. 42. Понятие себестоимости строительной продукции и определение элементов. 43. Виды себестоимости СМР и их различия. 44. Состав и порядок определения величины накладных расходов. 45. Порядок определения сметной прибыли. 46. Понятие и значение прибыли. Виды прибыли. 47. Виды и определение рентабельности. 48. Понятие и содержание планирования. Методы планирования. 49. Структура, классификация и характеристика планов предприятия. 50. Понятие производственной мощности и производственной программы. Их взаимосвязь. 51. Оценка эффективности капитальных вложений. Показатели абсолютной и сравнительной экономической эффективности. <p>Типовые задания:</p>
---	--------------------	--------------------------------------------------------------------------------------------------------------------------------------------------------------------------------------------------------------------------------------------------------------------------------------------------------------------------------------------------------------------------------------------------------------------------------------------------------------------------------------------------------------------------------------------------------------------------------------------------------------------------------------------------------------------------------------------------------------------------------------------------------------------------------------------------------------------------------------------------------------------------------------------------------------------------------------------------------------------------------------------------------------------------------------------------------------------------------------------------------------------------------------------------------------------------------------------------------------------------------------------------------------------------------------------------------------------------------------------------------------------------------------------------------------------------------------------------------------------------------------------------------------------------------------------------------------------------------------------------------------------------------------------------------------------------------------------------------------------------------------------------------------------------------------------------------------------------------------------------------------------------------------------------------------------------------------------------------------------------------------------------------------------------------------------------------------------------------------------------------------------------------------------------------------------------------------------------------------------------------------------------------------------------------------------------------------------------------------------------------------------------------------------------------------------------------------------------------------------------------------------------------------------------------------------------------------------------------------------------------------------------------------------------------------------------------------------------------------------------------------------------------------------------------------------------------------------------------------------------------------------------------------------------------------------------------------------------------------------------------------------------------------------------------------------------------------------------------------------------------------------------------------------------------------------------------------------------------------------------------------------------------------------------------------------------------------------------------------------------------------------------------------------------------------------------------------------------------------------------------------------------------------------------------------------------------------------------------------------------------------------------------------------------------------------------------------------------------------------------------------------------------------------------------------------------------------------------------------------------------------------------------------------------------------------------------------------------------------------------------------------

		<p>1. На основании данных таблицы определить готовность каждого из строящихся объектов, а также среднюю готовность по всем объектам. Сделать выводы.</p> <p style="text-align: right;">Таблица 1.5</p> <p style="text-align: center;">Объем выполненных работ по объектам</p> <table border="1" data-bbox="512 275 1481 591"> <thead> <tr> <th rowspan="2">Наименования объектов</th> <th rowspan="2">Стоимость по смете, тыс. р.</th> <th colspan="3">Объем выполненных работ в сметных (договорных) ценах, тыс. р.</th> </tr> <tr> <th>с начала строительства</th> <th>в отчетном году</th> <th>итого с начала строительства до конца отчетного года</th> </tr> </thead> <tbody> <tr> <td>Объект №1</td> <td>60000</td> <td>40000</td> <td>20000</td> <td>60000</td> </tr> <tr> <td>Объект №2</td> <td>150000</td> <td>20000</td> <td>80000</td> <td>100000</td> </tr> <tr> <td>Объект №3</td> <td>50000</td> <td>-</td> <td>25000</td> <td>25000</td> </tr> <tr> <td>Итого</td> <td>260000</td> <td>60000</td> <td>125000</td> <td>185000</td> </tr> </tbody> </table> <p>2. При расширении мощности завода железобетона со 100 тыс.куб.м до 180 тыс.куб.м в год в планируемом году необходимо выполнить объем СМР на сумму 600 млн.руб., в том числе подрядным способом – 540 млн.руб. При реконструкции цементного завода в этом же году объем СМР намечен в объеме 780 млн. руб., в том числе подрядным способом – 660 млн.руб.</p> <p>Определить долю работ, выполняемых подрядным способом. Проанализировать результаты, сделать вывод о том, на каком объекте работы ведутся более эффективно.</p> <p>3. Организацией приобретен объект основных средств стоимостью 150 тыс. р. со сроком полезного использования 10 лет.; расходы по доставке и монтажу составили 20 тыс. руб.; ликвидационная стоимость - 30 тыс.руб. Рассчитать годовую норму амортизации по линейному методу.</p> <p>4. Определить фактическую трудоемкость в бригаде монтажников. Численность бригады 11 человек. За 1 мес (21 рабочий день) бригада смонтировала 602 м3 сборного железобетона.</p>	Наименования объектов	Стоимость по смете, тыс. р.	Объем выполненных работ в сметных (договорных) ценах, тыс. р.			с начала строительства	в отчетном году	итого с начала строительства до конца отчетного года	Объект №1	60000	40000	20000	60000	Объект №2	150000	20000	80000	100000	Объект №3	50000	-	25000	25000	Итого	260000	60000	125000	185000
Наименования объектов	Стоимость по смете, тыс. р.	Объем выполненных работ в сметных (договорных) ценах, тыс. р.																												
		с начала строительства	в отчетном году	итого с начала строительства до конца отчетного года																										
Объект №1	60000	40000	20000	60000																										
Объект №2	150000	20000	80000	100000																										
Объект №3	50000	-	25000	25000																										
Итого	260000	60000	125000	185000																										
2	Технико-экономический анализ деятельности предприятий отрасли	<p>52. Предмет и содержание технико-экономического анализа. Источники информации.</p> <p>53. Методы и принципы проведения технико-экономического анализа.</p> <p>54. Цель, задачи, основные этапы проведения выполнения плановых показателей по реализации продукции.</p> <p>55. Цель, задачи, основные этапы анализа ассортимента и качества продукции.</p> <p>56. Основные этапы проведения анализа ритмичности работы предприятия. Источники информации.</p> <p>57. Цель, задачи, основные этапы проведения анализа выполнения производственной программы. Источники информации.</p> <p>58. Цель, задачи, направления и информационное обеспечение проведения анализа основных фондов. Источники информации.</p> <p>59. Цель, задачи, основные этапы проведения анализа состава, динамики и технического состояния основных производственных фондов.</p> <p>60. Цель, задачи, основные этапы проведения анализа обеспеченности строительства машинами. Оценка уровня механизации строительных работ.</p> <p>61. Цель, задачи, основные этапы проведения анализа использования строительных машин по времени и по мощности. Источники информации.</p> <p>62. Цель, задачи и информационное обеспечение анализа материальных ресурсов. Основные этапы анализа.</p> <p>63. Основные этапы проведения анализа обеспеченности материальными ресурсами. Показатели использования материальных ресурсов.</p> <p>64. Цель, задачи и информационное обеспечение анализа трудовых ресурсов.</p> <p>65. Основные этапы проведения анализа численности, состава и текучести кадров. Источники информации.</p> <p>66. Цель, задачи, источники информации проведения анализа производительности труда. Анализ фонда оплаты труда.</p> <p>67. Задачи, направления и информационное обеспечение анализа себестоимости продукции.</p> <p>68. Основные этапы проведения анализа себестоимости строительно-монтажных работ.</p> <p>69. Проведение анализа себестоимости на основании построения трендов.</p> <p>70. Цель, задачи и информационное обеспечение анализа финансовых результатов.</p> <p>71. Основные этапы проведения анализа динамики прибыли и рентабельности.</p>																												

72. Цель и задачи обобщающей оценки деятельности предприятия. Выявление резервов по различным направлениям деятельности. Типовые задания: 1. Определить обеспеченность предприятия материальными ресурсами.						
Показатели		Норматив	Фактически на конец отчетного периода		Отклонение (+;-)	
1.Остаток материалов, руб.		2000	1815			
2.Среднедневной расход материалов, руб.		40	39			
3.Обеспеченность предприятия материалами, дни						
2. Определить коэффициент интенсивного использования оборудования						
Показатели			План		Факт	
1.Объем продукции, тыс. руб.			7000		7300	
2.Количество отработанных станко / часов			698		785	
3.Провести анализ соблюдения сроков ввода в действие объектов и соблюдение плана продолжительности строительства. Рассчитать среднюю плановую и фактическую продолжительность строительства и средний уровень отклонений. При проведении анализа использовать статистические методы. Сделать выводы.						
объект	Сметная стоимость строительства (млн.р.)	Начало строительства	Окончание строительства		Ежемесячное освоение объемов, млн.р.	
			по плану	фактически	по плану	фактически
Жилой дом	800	Июнь 2016	Май 2017	Июль 2017	72,7	61,5
Завод ЖБИ	1840	октябрь 2016	Февраль 2018	Апрель 2018	115	102,2
Завод МК: - цех №1	1980	апрель 2016	Май 2018	Апрель 2018	79,2	82,5
- цех №2	2200	Август 2016	Февраль 2018	Июнь 2018	122,2	100
Итого		-	-	-		

2.1.2 Промежуточная аттестация в форме защиты курсовой работы (курсового проекта)

Курсовая работа. Тема курсовой работы: «Расчет системы экономических показателей предприятия ИСС»

Целью курсовой работы является расчет и проведение анализа базовых технико-экономических показателей деятельности предприятия ИСС и выявление резервов повышения ее эффективности. Проводятся следующие виды анализа:

1. Анализ объема производства и реализации продукции.
2. Анализ материальных ресурсов.
3. Анализ использования основных фондов.
4. Анализ трудовых ресурсов.
5. Анализ производственной себестоимости продукции.
6. Анализ формирования прибыли и оценка рентабельности производства.

Разработка курсовой работы ведется по вариантам, которые отличаются набором исходных данных по видам производственной деятельности предприятий ИСС.

Виды деятельности:

- строительство жилых домов,
- производство сборных железобетонных конструкций и изделий,
- производство керамического кирпича,
- строительство автомобильных дорог,
- производство керамических плиток,
- производство лакокрасочных материалов
- и др.

Варианты, выдаваемые обучающимся, различаются набором исходных данных, которые учитывают особенности производственной системы анализируемого предприятия.

Вопросы к защите курсовых работ:

1. Определите показатели эффективности использования трудовых ресурсов.
2. Определите показатели эффективности использования основных фондов.
3. Определите показатели эффективности использования материальных ресурсов.
4. Как оценивается рентабельность производства?
5. Как влияет на состояние показателей внедрение мероприятий по эффективному использованию ресурсов?

2.2 Текущий контроль

2.2.1. Перечень форм текущего контроля:

- контрольная работа в 4 семестре.

2.2.2. Типовые контрольные задания форм текущего контроля:

Контрольная работа. Тема: Экономика строительства и технико-экономический анализ.

Контрольная работа включает тестовые задания

Типовые тестовые задания.

1. Капитальное строительство – это отрасль:
 - а. торговли
 - б. материального производства
 - в. бытового обслуживания
 - г. деловых услуг

2. Какими результатами деятельности характеризуется отрасль «капитальное строительство»?
 - а. услугами
 - б. продукцией
 - в. нематериальными благами

3. Какие отрасли обеспечивают создание основных фондов?
 - а. капитальное строительство
 - б. машиностроение
 - в. промышленность (кроме п.2)

4. Какая форма строительства обеспечивает расширенное воспроизводство основных фондов?
 - а. новое строительство

- б. реконструкция
 - в. капитальный ремонт
5. Что означает «фактор времени» в строительстве?
- а. длительность процесса согласования работ
 - б. особая форма расчета при сдаче работ
 - в. зависимость строительства от погодных явлений и сезонность работ
 - г. отвлечение капитала из оборота на длительное время
5. В чем проблема длительного цикла капитального строительства?
- а. в отвлечении средств капитального строительства из оборота
 - б. в затыжке выпуска строительной продукции
 - в. в замедлении оборачиваемости оборотных средств
6. Какой экономический показатель не характеризует функционирование непосредственно организаций строительного комплекса?
- а. объем подрядных работ
 - б. внутренний валовый продукт
 - в. объемы жилищного строительства
 - г. инвестиции в основной капитал строительных организаций
7. Назовите признак, обуславливающий различие понятий «инвестиции» и «капитальные вложения»:
- а. источник финансирования
 - б. объем финансирования
 - в. объект инвестирования
 - г. субъект инвестиционной деятельности
8. В чем состоит специфика проявления закона рыночной экономики – закона стоимости в строительстве?
- а. возможность применения определенных нормативов на затраты в расчете стоимости
 - б. стоимость продукции измеряется общественно необходимыми затратами труда
 - в. зависимость от неценовых факторов
 - г. цена продукции ограничена покупательной способностью населения
9. Классификация строительного рынка на рынок производственных помещений, жилищный, непромышленных зданий и помещений произведена с учетом признака:
- а. отраслевой принадлежности
 - б. функционального назначения
 - в. вида объекта
10. К особенностям рыночных отношений в строительстве не относится:
- а. тенденция к развитию в строительстве акционерных обществ, финансово-строительных корпораций
 - б. высокая концентрация капитала, но и производства
 - в. большие объемами кредитования
 - г. дифференциация производителей

3. Методические материалы, определяющие процедуры оценивания

Процедура проведения промежуточной аттестации и текущего контроля успеваемости регламентируется локальным нормативным актом, определяющим порядок осуществления текущего контроля успеваемости и промежуточной аттестации обучающихся.

3.1. Процедура оценивания при проведении промежуточной аттестации обучающихся по дисциплине в форме экзамена и/или дифференцированного зачета (зачета с оценкой)

Промежуточная аттестация по дисциплине в форме экзамена проводится для очной формы обучения в 4 семестре

Используются критерии и шкала оценивания, указанные в п.1.2. Оценка выставляется преподавателем интегрально по всем показателям и критериям оценивания.

Ниже приведены правила оценивания формирования компетенций по показателю оценивания «Знания».

Критерий оценивания	Уровень освоения и оценка			
	«2» (неудовлетв.)	«3» (удовлетвор.)	«4» (хорошо)	«5» (отлично)
Знание терминов и определений, понятий	Не знает терминов и определений	Знает термины и определения, но допускает неточности формулировок	Знает термины и определения	Знает термины и определения, может корректно сформулировать их самостоятельно
Знание основных закономерностей и соотношений, принципов	Не знает основные закономерности и соотношения, принципы построения знаний	Знает основные закономерности, соотношения, принципы построения знаний	Знает основные закономерности, соотношения, принципы построения знаний, их интерпретирует и использует	Знает основные закономерности, соотношения, принципы построения знаний, может самостоятельно их получить и использовать
Объем освоенного материала, усвоение всех дидактических единиц (разделов)	Не знает значительной части материала дисциплины	Знает только основной материал дисциплины, не усвоил его деталей	Знает материал дисциплины в объеме	Обладает твердым и полным знанием материала дисциплины, владеет дополнительными знаниями
Полнота ответов на проверочные вопросы	Не даёт ответы на большинство вопросов	Даёт неполные ответы на все вопросы	Даёт ответы на вопросы, но не все - полные	Даёт полные, развернутые ответы на поставленные вопросы
Правильность ответов на вопросы	Допускает грубые ошибки при изложении ответа на вопрос	В ответе имеются существенные ошибки	В ответе имеются несущественные неточности	Ответ верен
Чёткость изложения и интерпретации знаний	Излагает знания без логической последовательности	Излагает знания с нарушениями в логической последовательности	Излагает знания без нарушений в логической последовательности	Излагает знания в логической последовательности, самостоятельно их интерпретируя и анализируя

	Не иллюстрирует изложение поясняющими схемами, рисунками и примерами	Выполняет поясняющие схемы и рисунки небрежно и с ошибками	Выполняет поясняющие рисунки и схемы корректно и понятно	Выполняет поясняющие рисунки и схемы точно и аккуратно, раскрывая полностью усвоенных знаний
	Неверно излагает и интерпретирует знания	Допускает неточности в изложении и интерпретации знаний	Грамотно и по существу излагает знания	Грамотно и точно излагает знания, делает самостоятельные выводы

Ниже приведены правила оценивания формирования компетенций по показателю оценивания «Навыки начального уровня».

Критерий оценивания	Уровень освоения и оценка			
	«2» (неудовлетв.)	«3» (удовлетвор.)	«4» (хорошо)	«5» (отлично)
Навыки выбора методик выполнения заданий	Не может выбрать методику выполнения заданий	Испытывает затруднения по выбору методики выполнения заданий	Без затруднений выбирает стандартную методику выполнения заданий	Применяет теоретические знания для выбора методики выполнения заданий
Навыки выполнения заданий различной сложности	Не имеет навыков выполнения учебных заданий	Имеет навыки выполнения только простых типовых учебных заданий	Имеет навыки выполнения только стандартных учебных заданий	Имеет навыки выполнения как стандартных, так и нестандартных учебных заданий
Навыки самопроверки. Качество сформированных навыков	Допускает грубые ошибки при выполнении заданий, нарушающие логику решения задач	Допускает ошибки при выполнении заданий, нарушения логики решения	Допускает ошибки при выполнении заданий, не нарушающие логику решения	Не допускает ошибок при выполнении заданий
Навыки анализа результатов выполнения заданий, решения задач	Делает некорректные выводы	Испытывает затруднения с формулированием корректных выводов	Делает корректные выводы по результатам решения задачи	Самостоятельно анализирует результаты выполнения заданий
Навыки представления результатов решения задач	Не может проиллюстрировать решение задачи поясняющими схемами, рисунками	Выполняет поясняющие схемы и рисунки небрежно и с ошибками	Выполняет поясняющие рисунки и схемы корректно и понятно	Выполняет поясняющие рисунки и схемы верно и аккуратно

Ниже приведены правила оценивания формирования компетенций по показателю оценивания «Навыки основного уровня».

Критерий оценивания	Уровень освоения и оценка			
	«2» (неудовлетв.)	«3» (удовлетвор.)	«4» (хорошо)	«5» (отлично)

Навыки выбора методик выполнения заданий	Не может выбрать методику выполнения заданий	Испытывает затруднения по выбору методики выполнения заданий	Без затруднений выбирает стандартную методику выполнения заданий	Применяет теоретические знания для выбора методики выполнения заданий
Навыки выполнения заданий различной сложности	Не имеет навыков выполнения учебных заданий	Имеет навыки выполнения только простых типовых учебных заданий	Имеет навыки выполнения только стандартных учебных заданий	Имеет навыки выполнения как стандартных, так и нестандартных учебных заданий
Навыки самопроверки. Качество сформированных навыков	Допускает грубые ошибки при выполнении заданий, нарушающие логику решения задач	Допускает ошибки при выполнении заданий, нарушения логики решения	Допускает ошибки при выполнении заданий, не нарушающие логику решения	Не допускает ошибок при выполнении заданий
Навыки анализа результатов выполнения заданий, решения задач	Делает некорректные выводы	Испытывает затруднения с формулированием корректных выводов	Делает корректные выводы по результатам решения задачи	Самостоятельно анализирует результаты выполнения заданий
Навыки представления результатов решения задач	Не может проиллюстрировать решение задачи поясняющими схемами, рисунками	Выполняет поясняющие схемы и рисунки небрежно и с ошибками	Выполняет поясняющие рисунки и схемы корректно и понятно	Выполняет поясняющие рисунки и схемы верно и аккуратно
Навыки обоснования выполнения заданий	Не может обосновать алгоритм выполнения заданий	Испытывает затруднения при обосновании алгоритма выполнения заданий	Обосновывает ход решения задач без затруднений	Грамотно обосновывает ход решения задач
Быстрота выполнения заданий	Не выполняет задания или выполняет их очень медленно, не достигая поставленных задач	Выполняет задания медленно, с отставанием от установленного графика.	Выполняет все поставленные задания в срок	Выполняет все поставленные задания с опережением графика
Самостоятельность в выполнении заданий	Не может самостоятельно планировать и выполнять задания	Выполняет задания только с помощью наставника	Самостоятельно выполняет задания с консультацией у наставника	Выполняет задания самостоятельно, без посторонней помощи
Результативность (качество) выполнения заданий	Выполняет задания некачественно	Выполняет задания с недостаточным качеством	Выполняет задания качественно	Выполняет качественно даже сложные задания

3.2. Процедура оценивания при проведении промежуточной аттестации обучающихся по дисциплине в форме зачета

Промежуточная аттестация по дисциплине в форме зачёта не проводится.

3.3. Процедура оценивания при проведении промежуточной аттестации обучающихся по дисциплине в форме защиты курсовой работы (курсового проекта)

Процедура защиты курсовой работы (курсового проекта) определена локальным нормативным актом, определяющим порядок осуществления текущего контроля успеваемости и промежуточной аттестации обучающихся.

Промежуточная аттестация по дисциплине проводится в форме защиты курсовой работы в 4 семестре для очной формы обучения.

Используется шкала и критерии оценивания, указанные в п.1.2. Процедура оценивания знаний и навыков приведена в п.3.1.

Шифр	Наименование дисциплины
Б1.В.04	Экономика строительства и технико-экономический анализ

Код направления подготовки / специальности	38.03.02
Направление подготовки/ специальность	Менеджмент
Наименование ОПОП (направленность/профиль)	Менеджмент в инвестиционно-строительной сфере
Год начала реализации ОПОП	2021
Уровень образования	Бакалавриат
Форма обучения	Очная
Год разработки / обновления	2021

Перечень учебных изданий и учебно-методических материалов

Печатные учебные издания в НТБ НИУ МГСУ

№ п/п	Автор, название, место издания, издательство, год издания, количество страниц	Количество экземпляров в библиотеке НИУ МГСУ
1.	Павлов, А. С. Экономика строительства [Текст] : учебник и практикум для бакалавриата и магистратуры: в 2-х ч. / А. С. Павлов. - Москва : Юрайт, 2018. - (Бакалавр - Магистр). - ISBN 978-5-534-01800-4 Ч.1. - 2018. - 314 с. : ил., табл. - Практикум. в конце разд. - ISBN 978-5-534-01810-3	100
2.	Павлов, А. С. Экономика строительства [Текст] : учебник и практикум для бакалавриата и магистратуры: в 2-х ч. / А. С. Павлов. - Москва : Юрайт, 2018. - (Бакалавр - Магистр). - ISBN 978-5-534-01800-4 Ч.2. - 2018. - 364 с. : ил., табл. - Практикум. в конце разд. - Библиогр.: с.296 (16 назв.) . - Глоссарий.: с. 297-321. - ISBN 978-5-534-01799-1	100
3.	Лысенко, Д. В. Комплексный экономический анализ хозяйственной деятельности [Текст] : учебник для студентов высших учебных заведений, обучающихся по направлениям подготовки 38.03.01 "Экономика", 38.03.02 "Менеджмент" (квалификация (степень) "бакалавр") / Д. В. Лысенко. - Москва : Инфра-М, 2017. - 319 с. : ил., табл. - (Высшее образование). - ISBN 978-5-16-003127-9	35

Электронные учебные издания в электронно-библиотечных системах (ЭБС)

№ п/п	Автор, название, место издания, издательство, год издания, количество страниц	Ссылка на учебное издание в ЭБС
1.	Мешкова, В. С. Экономика строительства : учебное пособие / В. С. Мешкова. — Донецк : Донецкий государственный университет управления, 2016. — 158 с. — ISBN 2227-8397.	http://www.iprbookshop.ru/62365.html

Приложение 3 к рабочей программе

Шифр	Наименование дисциплины
Б1.В.04	Экономика строительства и технико-экономический анализ

Код направления подготовки/ специальности	38.03.02
Направление подготовки/ специальность	Менеджмент
Наименование ОПОП (направленность/профиль)	Менеджмент в инвестиционно-строительной сфере
Год начала реализации ОПОП	2021
Уровень образования	Бакалавриат
Форма обучения	Очная
Год разработки / обновления	2021

Перечень профессиональных баз данных и информационных справочных систем

Наименование	Электронный адрес ресурса
«Российское образование» - федеральный портал	http://www.edu.ru/index.php
Научная электронная библиотека	http://elibrary.ru/defaultx.asp?
Электронная библиотечная система IPRbooks	http://www.iprbookshop.ru/
Федеральная университетская компьютерная сеть России	http://www.runnet.ru/
Информационная система "Единое окно доступа к образовательным ресурсам"	http://window.edu.ru/
Научно-технический журнал по строительству и архитектуре «Вестник МГСУ»	http://www.vestnikmgsu.ru/
Научно-техническая библиотека НИУ МГСУ	http://www.mgsu.ru/resources/Biblioteka/

Приложение 4 к рабочей программе

Шифр	Наименование дисциплины
Б1.В.04	Экономика строительства и технико-экономический анализ

Код направления подготовки/специальности	38.03.02
Направление подготовки/специальность	Менеджмент
Наименование ОПОП (направленность/профиль)	Менеджмент в инвестиционно-строительной сфере
Год начала реализации ОПОП	2021
Уровень образования	Бакалавриат
Форма обучения	Очная
Год разработки / обновления	2021

Перечень материально-технического обеспечения ОПОП ВО

Наименование специальных помещений и помещений для самостоятельной работы	Оснащенность специальных помещений и помещений для самостоятельной работы	Перечень лицензионного программного обеспечения. Реквизиты подтверждающего документа
Учебные аудитории для проведения учебных занятий, текущего контроля и промежуточной аттестации	Рабочее место преподавателя, рабочие места обучающихся	
Помещение для самостоятельной работы обучающихся Ауд. 41 НТБ на 80 посадочных мест (рабочее место библиотекаря, рабочие места обучающихся)	ИБП GE VH Series VH 700 Источник бесперебойного питания РИП-12 (2 шт.) Компьютер/ТИП №5 (2 шт.) Компьютер Тип № 1 (6 шт.) Контрольно-пусковой блок С2000-КПБ (26 шт.) Монитор / Samsung 21,5" S22C200B (80 шт.) Плоттер / HP DJ T770 Прибор приемно-контрольный С2000-АСПТ (2 шт.) Принтер / HP LaserJet P2015 DN Принтер /Тип № 4 н/т Принтер HP LJ Pro 400 M401dn Системный блок / Kraftway Credo тип 4 (79 шт.) Электронное табло 2000*950	Adobe Acrobat Reader DC (ПО предоставляется бесплатно на условиях OpLic) Adobe Flash Player (ПО предоставляется бесплатно на условиях OpLic) АРМ Civil Engineering (Договор № 109/9.13_АО НИУ от 09.12.13 (НИУ-13)) ArcGIS Desktop (Договор передачи с ЕСПИ СНГ 31 лицензии от 27.01.2016) ArhciCAD [22] (Б\Д; Веб-кабинет или подписка; OpenLicense) AutoCAD [2018] (Б\Д; Веб-кабинет или подписка; OpenLicense) AutoCAD [2020] (Б\Д; Веб-кабинет или подписка; OpenLicense) Autodesk Revit [2018] (Б\Д; Веб-кабинет или подписка; OpenLicense) Autodesk Revit [2020] (Б\Д; Веб-кабинет или подписка; OpenLicense) CorelDRAW [GSX5;55] (Договор № 292/10.11- АО НИУ от 28.11.2011 (НИУ-11))

Наименование специальных помещений и помещений для самостоятельной работы	Оснащенность специальных помещений и помещений для самостоятельной работы	Перечень лицензионного программного обеспечения. Реквизиты подтверждающего документа
		<p>eLearnBrowser [1.3] (Договор ГМЛ-Л-16/03-846 от 30.03.2016) Google Chrome (ПО предоставляется бесплатно на условиях OpLic) Lazarus (ПО предоставляется бесплатно на условиях OpLic) Mathcad [Edu.Prime;3;30] (Договор №109/9.13_АО НИУ от 09.12.13 (НИУ-13)) Mathworks Matlab [R2008a;100] (Договор 089/08-ОК(ИОП) от 24.10.2008) Mozilla Firefox (ПО предоставляется бесплатно на условиях OpLic) MS Access [2013;Im] (OpenLicense; Подписка Azure Dev Tools; БД; Веб-кабинет) MS ProjectPro [2013;ImX] (OpenLicense; Подписка Azure Dev Tools; БД; Веб-кабинет) MS VisioPro [2013;ADT] (OpenLicense; Подписка Azure Dev Tools; БД; Веб-кабинет) MS Visual FoxPro [ADT] (OpenLicense; Подписка Azure Dev Tools; БД; Веб-кабинет) nanoCAD СПДС Стройплощадка (Договор бесплатной передачи / партнерство) PascalABC [3.2.0.1311] (ПО предоставляется бесплатно на условиях OpLic) Visual Studio Ent [2015;Imx] (OpenLicense; Подписка Azure Dev Tools; БД; Веб-кабинет) Visual Studio Expr [2008;ImX] (OpenLicense; Подписка Azure Dev Tools; БД; Веб-кабинет) WinPro 7 [ADT] (OpenLicense; Подписка Azure Dev Tools; БД; Веб-кабинет) Компас-3D V14 АЕС (Договор № 109/9.13_АО НИУ от 09.12.13 (НИУ-13)) ПК ЛИРА-САПР [2013] (Договор № 109/9.13_АО НИУ от 09.12.13 (НИУ-13))</p>
<p>Помещение для самостоятельной работы обучающихся</p> <p>Ауд. 59 НТБ на 5 посадочных мест, оборудованных компьютерами (рабочее место библиотекаря, рабочие места обучающихся, рабочее место для лиц с ограниченными</p>	<p>Компьютер / ТИП №5 (4 шт.) Монитор Acer 17" AL1717 (4 шт.) Монитор Samsung 24" S24C450B Системный блок Kraftway Credo KC36 2007 (4 шт.) Системный блок Kraftway Credo KC43 с KSS тип3 Принтер/HP LaserJet P2015 DN Аудиторный стол для инвалидов-колясочников Видеоувеличитель /Optelec ClearNote Джойстик компьютерный беспроводной Клавиатура Clevy с большими кнопками и накладкой (беспроводная) Кнопка компьютерная выносная ма-</p>	<p>Google Chrome (ПО предоставляется бесплатно на условиях OpLic (не требуется)) Adobe Acrobat Reader DC (ПО предоставляется бесплатно на условиях OpLic (не требуется)) eLearnBrowser [1.3] (Договор ГМЛ-Л-16/03-846 от 30.03.2016) Mozilla Firefox (ПО предоставляется бесплатно на условиях OpLic (лицензия не требуется)) MS OfficeStd [2010; 300] (Договор № 162/10 - АО НИУ от 18.11.2010 (НИУ-10)) Adobe Acrobat Reader [11] (ПО предоставляется бесплатно на условиях OpLic (лицензия не требуется)) K-Lite Codec Pack (ПО предоставляется</p>

Наименование специальных помещений и помещений для самостоятельной работы	Оснащенность специальных помещений и помещений для самостоятельной работы	Перечень лицензионного программного обеспечения. Реквизиты подтверждающего документа
возможностями здоровья) Читальный зал на 52 посадочных места	лая Кнопка компьютерная выносная малая (2 шт.)	бесплатно на условиях OpLic (лицензия не требуется))
Помещение для самостоятельной работы обучающихся Ауд. 84 НТБ На 5 посадочных мест, оборудованных компьютерами (рабочее место библиотекаря, рабочие места обучающихся) Читальный зал на 52 посадочных места	Монитор Acer 17" AL1717 (5 шт.) Системный блок Kraftway KW17 2010 (5 шт.)	AutoCAD [2020] (БД; Веб-кабинет или подписка; OpenLicense) Eurosoft STARK [201W;20] (Договор № 089/08-ОК(ИОП) от 24.10.2008) MS OfficeStd [2010; 300] (Договор № 162/10 - АО НИУ от 18.11.2010 (НИУ-10)) nanoCAD СПДС Конструкции (Договор бесплатной передачи / партнерство) WinPro 7 [ADT] (OpenLicense; Подписка Azure Dev Tools; БД; Веб-кабинет) ПК ЛИРА-САПР [2013R5] (ПО предоставляется бесплатно на условиях OpLic (лицензия не требуется))

Федеральное государственное бюджетное образовательное учреждение высшего образования
**«НАЦИОНАЛЬНЫЙ ИССЛЕДОВАТЕЛЬСКИЙ МОСКОВСКИЙ ГОСУДАР-
СТВЕННЫЙ СТРОИТЕЛЬНЫЙ УНИВЕРСИТЕТ»**

РАБОЧАЯ ПРОГРАММА

Шифр	Наименование дисциплины
<i>Б1.В.05</i>	<i>Финансовый учет в строительстве</i>

Код направления подготовки / специальности	<i>38.03.02</i>
Направление подготовки / специальность	<i>Менеджмент</i>
Наименование ОПОП (направленность / профиль)	<i>Менеджмент в инвестиционно-строительной сфере</i>
Год начала подготовки	<i>2021</i>
Уровень образования	<i>бакалавриат</i>
Форма обучения	<i>очная</i>
Год разработки / обновления	<i>2021</i>

Разработчики:

должность	ученая степень, ученое звание	ФИО
доцент	к.э.н., доцент	Е.М. Акимова

Рабочая программа дисциплины разработана и одобрена кафедрой (структурным подразделением) «Менеджмент и инновации».

Рабочая программа утверждена методической комиссией по УГСН, протокол № 4 от «30» июня 2021 г.

1. Цель освоения дисциплины

Целью освоения дисциплины «Финансовый учет в строительстве» является формирование компетенций обучающегося в области управления учетным информационным пространством экономических субъектов с учетом методических особенностей финансового (бухгалтерского) учета при ведении инвестиционно-строительной деятельности (далее - ИСС).

Программа составлена в соответствии с требованиями Федерального государственного образовательного стандарта высшего образования по направлению подготовки 38.03.02 Менеджмент.

Дисциплина относится к части, формируемой участниками образовательных отношений, Блока 1 «Дисциплины (модули)» основной профессиональной образовательной программы «Менеджмент в инвестиционно-строительной сфере». Дисциплина является обязательной для изучения обучающегося.

2. Перечень планируемых результатов обучения по дисциплине, соотнесенных с планируемыми результатами освоения образовательной программы

Код и наименование компетенции (результат освоения)	Код и наименование индикатора достижения компетенции
УК-2. Способен определять круг задач в рамках поставленной цели и выбирать оптимальные способы их решения, исходя из действующих правовых норм, имеющихся ресурсов и ограничений	УК-2.6 Составление последовательности (алгоритма) решения задачи
ПК-2 Способность применять методы количественного и качественного анализа информации при принятии управленческих решений для построения экономических, финансовых и организационно-управленческих моделей путем их адаптации к конкретным задачам управления	ПК-2.2. Описание способов сбора и анализа исходных данных, необходимых для построения экономических, финансовых и организационно-управленческих моделей и оценки их реализуемости
	ПК-2.4. Определение необходимых нормативных, методических и бюджетных предпосылок для построения экономических, финансовых и организационно-управленческих моделей и их адаптации к конкретным задачам управления
	ПК-2.6. Анализ внешней и внутренней отчетности предприятия, организационно-распорядительной и организационно-технической документации для построения экономических, финансовых и организационно-управленческих моделей
ПК-3 Способность организовывать процессы стратегического, тактического и оперативного управления	ПК-3.4. Регламентация процессов подразделений предприятий инвестиционно-строительной сферы
ПК-4 Способность организовывать финансово-экономическую деятельность предприятий инвестиционно-строительной сферы	ПК-4.1. Организация сбора, обработки и анализа информации о финансово-экономической деятельности предприятий инвестиционно-строительной сферы, в том числе для разработки проектов бизнес-планов хозяйственной, финансовой, производственной и коммерческой деятельности
	ПК-4.2. Организация финансово-учетных процессов предприятия инвестиционно-строительной сферы
	ПК-4.7. Оценка результатов финансово-экономической деятельности предприятий инвестиционно-строительной сферы
Код и наименование индикатора достижения компетенции	Наименование показателя оценивания (результата обучения по дисциплине)
УК-2.6 Составление последовательности (алгоритма) решения задачи	Знает порядок построения моделей типовых хозяйственных операций по объектам финансового учета предприятия ИСС

Код и наименование индикатора достижения компетенции	Наименование показателя оценивания (результата обучения по дисциплине)
	Имеет навыки (основного уровня) отражения основных фактов хозяйственной жизни, формирующих учетный информационный образ экономического субъекта в аспекте ведения деятельности в ИСС
ПК-2.2. Описание способов сбора и анализа исходных данных, необходимых для построения экономических, финансовых и организационно-управленческих моделей и оценки их реализуемости	Знает методы выбора инструментальных средств для регистрации хозяйственных операций в соответствии с поставленной задачей Имеет навыки (начального уровня) применения инструментальных средств для регистрации хозяйственных операций Имеет навыки (начального уровня) выбора методов и способов финансового учета, адекватных управленческим ситуациям и целевым функциям управления
ПК-2.4. Определение необходимых нормативных, методических и бюджетных предпосылок для построения экономических, финансовых и организационно-управленческих моделей и их адаптации к конкретным задачам управления	Знает назначение основных нормативно-правовых документов, регулирующих инвестиционно-строительную деятельность, и их воздействие на организацию финансового учета Имеет навыки (начального уровня) использования нормативно-правовых документов, регулирующих вопросы учета инвестиционно-строительной деятельности
ПК-2.6. Анализ внешней и внутренней отчетности предприятия, организационно-распорядительной и организационно-технической документации для построения экономических, финансовых и организационно-управленческих моделей	Знает отраслевые особенности отражения информации об объектах финансового учета и их специфику представления в финансовой отчетности предприятиями ИСС Имеет навыки (начального уровня) систематизации информации об объектах финансового учета и составления финансовой отчетности Имеет навыки (начального уровня) интерпретации данных финансового учета и форм финансовой отчетности предприятия ИСС
ПК-3.4. Регламентация процессов подразделений предприятий инвестиционно-строительной сферы	Знает требования к разработке учетной политики как распорядительного документа создаваемых предпринимательских структур Имеет навыки (начального уровня) анализа учетной политики предприятия инвестиционно-строительной сферы
ПК-4.1. Организация сбора, обработки и анализа информации о финансово-экономической деятельности предприятий инвестиционно-строительной сферы, в том числе для разработки проектов бизнес-планов хозяйственной, финансовой, производственной и коммерческой деятельности	Знает процедуры документального оформления основных фактов хозяйственной жизни экономического субъекта, осуществляющего деятельность в ИСС
ПК-4.2. Организация финансово-учетных процессов предприятия инвестиционно-строительной сферы	Знает системы и методы учета и распределения затрат строительной организации Имеет навыки (начального уровня) использовать счетов бухгалтерского учета для целей калькулирования и формирования информации о себестоимости продукции и принятия управленческих решений
ПК-4.7. Оценка результатов финансово-экономической деятельности предприятий инвестиционно-строительной сферы	Знает методы учета доходов, расходов и финансового результата по договорам строительного подряда Имеет навыки (основного уровня) учета и отражение на счетах учета финансовых результатов

Информация о формировании и контроле результатов обучения представлена в Фонде оценочных средств (Приложение 1).

3. Трудоемкость дисциплины и видов учебных занятий по дисциплине

Общая трудоемкость дисциплины составляет 4 зачетных единиц (144 академических часа).

(1 зачетная единица соответствует 36 академическим часам)

Видами учебных занятий и работы обучающегося по дисциплине могут являться.

Обозначение	Виды учебных занятий и работы обучающегося
Л	Лекции
ЛР	Лабораторные работы
ПЗ	Практические занятия
КоП	Компьютерный практикум
КРП	Групповые и индивидуальные консультации по курсовым работам (курсовым проектам)
СР	Самостоятельная работа обучающегося в период теоретического обучения
К	Самостоятельная работа обучающегося и контактная работа обучающегося с преподавателем в период промежуточной аттестации

Структура дисциплины:

Форма обучения – очная.

№	Наименование раздела дисциплины	Семестр	Количество часов по видам учебных занятий и работы обучающегося						Формы промежуточной аттестации, текущего контроля успеваемости	
			Л	ЛР	ПЗ	КоП	КРП	СР		К
1	Раздел 1. Бухгалтерский учет в строительстве	5	10	-	6	-	-	69	27	Домашнее задание №1 (р.1-5) Домашнее задание 2 (р. 3) Контрольная работа (р. 1-5)
2	Раздел 2. Учет материалов в строительстве и затрат строительной организации	5	8	-	4	-				
3	Раздел 3. Учет договоров строительного подряда. Учет финансовых результатов деятельности строительной организации	5	6	-	2	-				
4	Раздел 4. Бухгалтерский учет отдельных операций в строительстве	5	4	-	2	-				
5	Раздел 5. Финансовая отчетность предприятия ИСС	5	4	-	2	-				
	Итого:	5	32		16			69	27	Дифференцированный зачет (зачет с оценкой)

4. Содержание дисциплины, структурированное по видам учебных занятий и разделам

При проведении аудиторных учебных занятий предусмотрено проведение текущего контроля успеваемости:

- В рамках практических занятий предусмотрено выполнение обучающимися контрольной работы.

4.1 Лекции

Форма обучения – очная

№	Наименование раздела дис-	Тема и содержание лекций
---	---------------------------	--------------------------

	ДИПЛИНЫ	
1.	Раздел 1. Бухгалтерский учет в строительстве	<p>Тема 1. Учет инвестиционной деятельности в форме капитальных вложений в строительство</p> <p>Понятие капитальных вложений как долгосрочных инвестиций. Цели учета. Объекты учета долгосрочных инвестиций. Руководящие документы при осуществлении строительной деятельности. Капитальные вложения в строительство как объект учета. Требования по учету капитальных вложений: технологическая структура, воспроизводственная структура. Строительные работы: общестроительные, санитарно-технические и специальные. Объект строительства как объект учета. Элементы строительства как объекты учета. Субъекты инвестиционно-строительной деятельности. Совмещение функций в процессе строительства. Особенности договорных отношений в строительстве. Схемы договорных связей субъектов ИСС. Виды договоров подряда. Влияние правовой квалификации договора на отражение в учете. Формы осуществления строительства. Использование 08 счета при строительстве объектов.</p> <p>Учет источников финансирования строительства. Учет у инвестора. Инвестирование строительства объектов для собственных нужд: порядок отражения в бухгалтерском учете. Инвестирование строительства объектов, предназначенных для передачи имущественных прав: порядок отражения в бухгалтерском учете.</p> <p>Тема 2. Бухгалтерский учет у заказчика.</p> <p>Застройщик. Заказчик. Выполнение функций полного заказчика. Выполнение функций технического заказчика. Затраты на содержание заказчика-застройщика: особенности бухгалтерского учета. Формирование инвестиционной стоимости объекта у заказчика. Особенности учета формирования финансового результата при завершении строительства у застройщика. Совмещение заказчиком различных функций: учетный аспект.</p> <p>Застройщик с функциями генподрядчика (без функций инвестора)</p> <p>Различные варианты определения вознаграждения заказчика и отражения в учете: стоимость объекта формирует застройщик; доходы заказчика по агентскому договору; стоимость объекта заказчик не формирует (то есть формирует застройщик). Совмещение застройщиком функций застройщика и подрядчика:</p> <ol style="list-style-type: none"> 1) строительство с привлечением подрядных организаций; 2) строительство собственными силами застройщика; 3) оказание услуг застройщика по организации и контролю за выполнением строительства. <p>Порядок учета операций у застройщика при выполнении работ с привлечением субподрядных организаций.</p> <p>Особенности учета у технического заказчика.</p> <p>Учет совместной деятельности по строительству объектов. Долевое строительство как форма инвестиционной деятельности. Документы, предоставляемые застройщиком. Требования к застройщику.</p> <p>Алгоритм действий застройщика, дольщика и уполномоченного банка при использовании счета эскроу. Договор счета эскроу. Договор поручительства. Особенности ведения учета уплачиваемых участниками денежных средств. Состав расходов застройщика, на которые он может истратить деньги дольщиков. Особенности бухгалтерского учета застройщика.</p> <p>Тема 3. Отраслевые особенности учета основных средств.</p> <p>Недвижимость как объект бухгалтерского учета. Методы оценки основных средств. Некоторые случаи влияния способа поступления основных средств на формирование первоначальной стоимости и отражение в бухгалтерском учете. Система счетов для учета наличия и движения основных средств. Документальное оформление. Первичные документы по учету объектов основных средств: отраслевой аспект. Формирования инвентарной стоимости строящегося объекта: проценты по кредитам и займам, плата за землю, общехозяйственные расходы. Объект недвижимости как доходное вложение в материаль-</p>

		<p>ные ценности. Объект недвижимости как товар. Земельный участок как объект учета. Учет оборудования к установке в строительной организации.</p> <p>Амортизация основных средств. Восстановление основных средств</p> <p>Учет затрат на ремонт или реконструкцию объектов основных средств строительной организации. Выбытие основных средств. Инвентаризация основных средств. Раскрытие в бухгалтерской отчетности информации об основных средствах.</p> <p>Учет нематериальных активов в строительной организации.</p>
2.	Раздел 2. Учет материалов в строительстве и затрат строительной организации	<p>Тема 4. Учет материалов в строительстве.</p> <p>Учет материально-производственных запасов в строительной организации. Основные нормативно-правовые акты. Классификация материалов, используемых в строительной организации. Номенклатура, номенклатура-ценник. Единица измерения строительных материалов. Пересчет единиц измерения и влияние на учетные цены.</p> <p>Оценка материалов по фактической себестоимости при их приобретении. Номенклатура транспортно - заготовительных расходов и их учет. Учетный процесс формирования фактической себестоимости материалов в строительной организации. Учетные цены. Порядок расчета отклонений. Оценка материалов при использовании в производстве.</p> <p>Документальное оформление движения материалов. Первичные документы по учету материалов. Отфактурованные и неотфактурованные поставки. Документальное оформление расхода материалов</p> <p>Лимитирование отпуска материалов на производство. Лимитно-заборная карта. Требование-накладная. Отчет начальника строительного участка (производителя работ) по форме М-29 о расходе основных материалов в строительстве. Учет материалов на объекте.</p> <p>Учет материалов на складе. Организация учета в бухгалтерии строительной организации. Особенности синтетического и аналитического учета материалов в строительной организации. Порядок отражения в бухгалтерском учете поступления, расхода и выбытия материалов.</p> <p>Варианты обеспечения строительными материалами объектов строительства. Учет специальных инструментов и специального инвентаря.</p> <p>Инвентаризация материальных ценностей. Учет результатов инвентаризации.</p> <p>Тема 5. Бухгалтерский учет затрат подрядной строительной организации.</p> <p>Себестоимость строительно-монтажных работ и цели ее учета. Экономические издержки затраты, расходы. Виды себестоимости в строительстве. Калькуляция себестоимости. Себестоимость СМР по направлениям затрат.</p> <p>Производственный учет как основа управленческого учета.</p> <p>Классификация затрат. Группировка затрат по элементам. Группировка затрат на производство СМР по статьям калькуляции. Методы учета затрат и калькулирования себестоимости в строительстве. Синтетический и аналитический учет затрат на производство. Порядок распределения затрат и закрытия производственных счетов.</p> <p>Учет оценочных обязательств.</p> <p>Учет затрат на содержание и эксплуатацию строительных машин и механизмов: задачи учета, организационные формы использования строительных машин и механизмов, первичный учет работы строительных машин и механизмов, расходы на содержание строительных машин и механизмов, распределение затрат по эксплуатации строительных машин, виды ремонта строительных машин, способы учета затрат на ремонт строительных машин и механизмов.</p> <p>Учет расходов будущих периодов и резервов предстоящих расходов и платежей в строительной организации.</p> <p>Учет вспомогательных производств в строительной организации.</p> <p>Накладные расходы и их состав. Учет накладных расходов. База распределения накладных расходов в зависимости от вида производства и хозяйства. Учёт распределения накладных расходов.</p>

		<p>Учет некапитальных работ. Временные титульные и нетитульные объекты, титул, титульные списки, порядок расчетов за временные сооружения, документальное оформление, передача титульных объектов в аренду, разборка временных объектов.</p> <p>Учет потерь от брака.</p> <p>Сводный учет затрат на производство строительно-монтажных работ.</p>
3.	Раздел 3. Учет договоров строительного подряда. Учет финансовых результатов деятельности строительной организации	<p>Тема 6. Учет договоров строительного подряда.</p> <p>Учет доходов и расходов в соответствии с ПБУ 2/2008 "Учет договоров строительного подряда". Виды договоров в зависимости от способа определения цены. Порядок признания расходов по договорам с длительным характером работ. Учет отклонений, претензий и поощрительных платежей. Устранение недостатков при выполнении строительных работ: безвозмездное устранение недостатков в разумный срок, соразмерное уменьшение установленной за работу цены, возмещение расходов заказчика на устранение недостатков, отказа заказчиком от исполнения обязательств по договору и требование возврата уплаченной суммы.</p> <p>Расходы прямые, косвенные, прочие. Порядок определения незавершенного производства. Признание доходов по договорам с длительным характером работ. Влияние отклонений на выручку по договору.</p> <p>Тема 7. Учет финансовых результатов деятельности строительной организации.</p> <p>Учет доходов в строительной организации. Учет выручки и финансовых результатов деятельности строительной организации. Учет расчетов по налогу на прибыль.</p>
4.	Раздел 4. Бухгалтерский учет отдельных операций в строительстве	<p>Тема 8. Особенности учета отдельных операций в строительстве.</p> <p>Особенности учета расчетов. Учет расчетов при прекращении обязательств по расчетам путем зачета взаимных требований, отступного, новации, уступки права требования. Учет расчетов векселями.</p>
5.	Раздел 5. Финансовая отчетность предприятия ИСС	<p>Тема 9. Учетная политика строительной организации.</p> <p>Учетная политика строительной организации как управленческий стандарт в системе распорядительных документов. Факторы, влияющие на учетную политику. Внесение изменений в учетную политику. Ретроспективная и перспективная оценка изменений в учетной политике. Составляющие учетной политики. Основные элементы учетной политики в целях бухгалтерского учета.</p> <p>Тема 10. Раскрытие информации в бухгалтерской отчетности организаций, занимающихся строительной деятельностью.</p> <p>Бухгалтерская отчетность как заключительный этап учетного процесса.</p>

4.2 Лабораторные работы

Не предусмотрено учебным планом.

4.3 Практические занятия

Форма обучения - очная

№	Наименование раздела дисциплины	Тема и содержание занятия
1.	Раздел 1. Бухгалтерский учет в строительстве	<p>Тема 1. Учет инвестиционной деятельности в форме капитальных вложений в строительство</p> <ol style="list-style-type: none"> 1. Баланс как информационный образ предприятия ИСС. 2. Отражение типовых хозяйственных операций по учету капитальных вложений в строительство объектов. 3. Типовые хозяйственные операции по учету источников финансирования. 4. Отражение в бухгалтерском учете хозяйственных операций по учету инвестирования в строительство объектов для собственного потребления. 5. Отражение в бухгалтерском учете хозяйственных операций по

		<p>учету инвестирования в строительство объектов, предназначенных для продажи.</p> <p>6. Отражение в бухгалтерском учете хозяйственных операций по учету инвестирования в строительство объектов, предназначенных для передачи имущественных прав.</p> <p>7. Отражение в бухгалтерском учете хозяйственных операций по учету долевого строительства</p>
		<p>Тема 2. Бухгалтерский учет у заказчика.</p> <p>1. Особенности бухгалтерского учета у заказчика: ситуации и составление бухгалтерских проводок</p>
		<p>Тема 3. Отраслевые особенности учета основных средств.</p> <p>1. Первичные документы по учету объектов недвижимости. Разбор ситуаций, отражающих разнообразие вариантов формирования инвентарной стоимости объектов, амортизации основных средств, выбытия основных средств.</p>
2.	Раздел 2. Учет материалов в строительстве и затрат строительной организации	<p>Тема 4. Учет материалов в строительстве.</p> <p>1. Типовые хозяйственные ситуации по учету собственных и дачных материалов, учету недостач материалов, учету специнструментов и специнвентаря.</p> <p>2. Типовые хозяйственные ситуации по учету обеспечения строительными материалами объектов строительства: у инвестора, у заказчика, у подрядной организации.</p>
		<p>Тема 5. Бухгалтерский учет затрат подрядной строительной организации.</p> <p>1. Ситуационные расчеты и составление проводок по начислению заработной платы, дополнительной заработной платы, оплаты брака, пособий, удержаний из заработной платы, расчетов с подотчетными лицами, расчетов с персоналом по прочим операциям на предприятии ИСС.</p> <p>2. Ситуационные расчеты и составление проводок по оценочным обязательствам.</p> <p>2. Ситуационные расчеты и составление проводок по учету затрат на содержание и эксплуатацию строительных машин и механизмов.</p> <p>3. Ситуационные расчеты и составление проводок по учету накладных расходов в строительной организации.</p> <p>4. Ситуационные расчеты и составление проводок по учету затрат вспомогательных производств строительной организации.</p> <p>5. Ситуационные расчеты и составление проводок по сводному учету затрат на производство СМР.</p>
3.	Раздел 3. Учет договоров строительного подряда. Учет финансовых результатов деятельности строительной организации	<p>Тема 6. Учет договоров строительного подряда.</p> <p>1. Договор строительного подряда как объект бухгалтерского учета. Необходимые и достаточные условия для признания выручки по договору строительного подряда. Их особенности при установлении твердых цен, фиксированных расценок, смешанных цен. Разбор ситуаций и составление проводок.</p> <p>2. Алгоритм признания доходов и расходов и формирования финансовых результатов по договорам строительного подряда.</p> <p>3. Способы установления степени завершенности работ на отчетную дату: разбор ситуаций и составление проводок.</p> <p>4. Аналитический учет расходов по договору строительного подряда: разбор ситуаций и составление проводок. Расходы, понесенные до подписания договора.</p> <p>5. Особенности определения финансового результата, в случае, когда заказчик не возмещает документально подтвержденные и фактически произведенные расходы по договору строительного подряда, и в случае, когда у организации-подрядчика на отчетную дату существует неопределенность в возможности получения всех предполагаемых поступлений (отклонения, претензии, поощрительные выплаты и т.п.): разбор ситуаций и составление проводок.</p>
		<p>Тема 7. Учет финансовых результатов деятельности строительной организации.</p> <p>Ситуационные расчеты и составление проводок по учету доходов и формированию финансовых результатов подрядной строительной орга-</p>

		низации.
4.	Раздел 4. Бухгалтерский учет отдельных операций в строительстве	Тема 8. Особенности учета отдельных операций в строительстве. Ситуационные расчеты и составление проводок по учету расчетов у подрядчика. Ситуационные расчеты и составление проводок по учету расчетов при прекращении обязательств, по расчетам путем зачета взаимных требований, отступного, новации, уступки права требования.
5.	Раздел 5. Финансовая отчетность предприятия ИСС	Тема 9. Учетная политика строительной организации. Разбор кейса «Учетная политика предприятия ИСС»
		Тема 10. Раскрытие информации в бухгалтерской отчетности организаций, занимающихся строительной деятельностью. Анализ баланса как информационного образа предприятия ИСС.

4.4 Компьютерные практикумы

Не предусмотрено учебным планом.

4.5 Групповые и индивидуальные консультации по курсовым работам (курсовым проектам)

Не предусмотрено учебным планом.

4.6 Самостоятельная работа обучающегося в период теоретического обучения

Самостоятельная работа обучающегося в период теоретического обучения включает в себя:

- самостоятельную подготовку к учебным занятиям, включая подготовку к аудиторным формам текущего контроля успеваемости;
- выполнение домашнего задания 1;
- выполнение домашнего задания 2;
- самостоятельную подготовку к промежуточной аттестации.

В таблице указаны темы для самостоятельного изучения обучающимся:

№	Наименование раздела дисциплины	Темы для самостоятельного изучения
1	Раздел 1. Бухгалтерский учет в строительстве	Темы для самостоятельного изучения соответствуют темам аудиторных учебных занятий
2	Раздел 2. Учет материалов в строительстве и затрат строительной организации	Темы для самостоятельного изучения соответствуют темам аудиторных учебных занятий
3	Раздел 3. Учет договоров строительного подряда. Учет финансовых результатов деятельности строительной организации	Темы для самостоятельного изучения соответствуют темам аудиторных учебных занятий
4	Раздел 4. Бухгалтерский учет отдельных операций в строительстве	Темы для самостоятельного изучения соответствуют темам аудиторных учебных занятий
5	Раздел 5. Финансовая отчетность предприятия ИСС	Темы для самостоятельного изучения соответствуют темам аудиторных учебных занятий

4.7 Самостоятельная работа обучающегося и контактная работа обучающегося с преподавателем в период промежуточной аттестации

Работа обучающегося в период промежуточной аттестации включает в себя подготовку к формам промежуточной аттестации (к дифференцированному зачету (зачету с оценкой)), а также саму промежуточную аттестацию.

5. Оценочные материалы по дисциплине

Фонд оценочных средств по дисциплине приведен в Приложении 1 к рабочей программе дисциплины.

Оценочные средства для проведения промежуточной аттестации, а также текущего контроля по дисциплине хранятся на кафедре (структурном подразделении), ответственной за преподавание данной дисциплины.

6. Учебно-методическое и материально-техническое обеспечение дисциплины

Основные принципы осуществления учебной работы обучающихся изложены в локальных нормативных актах, определяющих порядок организации контактной работы и порядок самостоятельной работы обучающихся. Организация учебной работы обучающихся на аудиторных учебных занятиях осуществляется в соответствии с п. 3.

6.1 Перечень учебных изданий и учебно-методических материалов для освоения дисциплины

Для освоения дисциплины обучающийся может использовать учебные издания и учебно-методические материалы, имеющиеся в научно-технической библиотеке НИУ МГСУ и/или размещённые в Электронных библиотечных системах.

Актуальный перечень учебных изданий и учебно-методических материалов представлен в Приложении 2 к рабочей программе дисциплины.

6.2 Перечень профессиональных баз данных и информационных справочных систем

При осуществлении образовательного процесса по дисциплине используются профессиональные базы данных и информационных справочных систем, перечень которых указан в Приложении 3 к рабочей программе дисциплины.

6.3 Перечень материально-технического, программного обеспечения освоения дисциплины

Учебные занятия по дисциплине проводятся в помещениях, оснащенных соответствующим оборудованием и программным обеспечением.

Перечень материально-технического и программного обеспечения дисциплины приведен в Приложении 4 к рабочей программе дисциплины.

Шифр	Наименование дисциплины
Б1.В.05	Финансовый учет в строительстве

Код направления подготовки / специальности	38.03.02
Направление подготовки / специальность	Менеджмент
Наименование ОПОП (направленность / профиль)	Менеджмент в инвестиционно-строительной сфере
Год начала подготовки	2021
Уровень образования	бакалавриат
Форма обучения	очная
Год разработки / обновления	2021

ФОНД ОЦЕНОЧНЫХ СРЕДСТВ

1. Описание показателей и критериев оценивания компетенций, описание шкал оценивания

Оценивание формирования компетенций производится на основе показателей оценивания, указанных в п.2. рабочей программы и в п.1.1 ФОС.

Связь компетенций и показателей оценивания приведена в п.2 рабочей программы.

1.1. Описание формирования и контроля показателей оценивания

Оценивание уровня освоения обучающимся компетенций осуществляется с помощью форм промежуточной аттестации и текущего контроля. Формы промежуточной аттестации и текущего контроля успеваемости по дисциплине, с помощью которых производится оценивание, указаны в учебном плане и в п.3 рабочей программы.

В таблице приведена информация о формировании результатов обучения по дисциплине разделами дисциплины, а также о контроле показателей оценивания компетенций формами оценивания.

Наименование показателя оценивания (результата обучения по дисциплине)	Номера разделов дисциплины	Формы оценивания (формы промежуточной аттестации, текущего контроля успеваемости)
Знает порядок построения моделей типовых хозяйственных операций по объектам финансового учета предприятия ИСС Имеет навыки (основного уровня) отражения основных фактов хозяйственной жизни, формирующих учетный информационный образ экономического субъекта в аспекте ведения деятельности в ИСС	1-5	Дифференцированный зачет (зачет с оценкой) Контрольная работа Домашнее задание 1 Домашнее задание 2
Знает методы выбора инструментальных средств для регистрации хозяйственных операций в соответствии с поставленной задачей Имеет навыки (начального уровня) применения инструментальных средств для регистрации хозяйственных операций Имеет навыки (начального уровня) выбора ме-	1-5	Дифференцированный зачет (зачет с оценкой) Контрольная работа Домашнее задание 1 Домашнее задание 2

Наименование показателя оценивания (результата обучения по дисциплине)	Номера разделов дисциплины	Формы оценивания (формы промежуточной аттестации, текущего контроля успеваемости)
тодов и способов финансового учета, адекватных управленческим ситуациям и целевым функциям управления		
Знает назначение основных нормативно-правовых документов, регулирующих инвестиционно-строительную деятельность, и их воздействие на организацию финансового учета Имеет навыки (начального уровня) использования нормативно-правовых документов, регулирующих вопросы учета инвестиционно-строительной деятельности	1-5	Дифференцированный зачет (зачет с оценкой) Домашнее задание 1
Знает отраслевые особенности отражения информации об объектах финансового учета и их специфику представления в финансовой отчетности предприятиями ИСС Имеет навыки (начального уровня) систематизации информации об объектах финансового учета и составления финансовой отчетности Имеет навыки (начального уровня) интерпретации данных финансового учета и форм финансовой отчетности предприятия ИСС	1-5	Дифференцированный зачет (зачет с оценкой) Контрольная работа Домашнее задание 1 Домашнее задание 2
Знает требования к разработке учетной политики как распорядительного документа создаваемых предпринимательских структур Имеет навыки (начального уровня) анализа учетной политики предприятия инвестиционно-строительной сферы	5	Дифференцированный зачет (зачет с оценкой) Домашнее задание 1
Знает процедуры документального оформления основных фактов хозяйственной жизни экономического субъекта, осуществляющего деятельность в ИСС	1-4	Дифференцированный зачет (зачет с оценкой) Контрольная работа Домашнее задание 1 Домашнее задание 2
Знает системы и методы учета и распределения затрат строительной организации Имеет навыки (начального уровня) использовать счета бухгалтерского учета для целей калькулирования и формирования информации о себестоимости продукции и принятия управленческих решений	1-3	Дифференцированный зачет (зачет с оценкой) Контрольная работа Домашнее задание 1 Домашнее задание 2
Знает методы учета доходов, расходов и финансового результата по договорам строительного подряда Имеет навыки (основного уровня) учета и отражение на счетах учета финансовых результатов	1-5	Дифференцированный зачет (зачет с оценкой) Контрольная работа Домашнее задание 1 Домашнее задание 2

1.2. Описание критериев оценивания компетенций и шкалы оценивания

При проведении промежуточной аттестации в форме дифференцированного зачета (зачета с оценкой) используется шкала оценивания: «2» (неудовлетворительно), «3» (удовлетворительно), «4» (хорошо), «5» (отлично).

Показателями оценивания являются знания и навыки обучающегося, полученные при изучении дисциплины.

Критериями оценивания достижения показателей являются:

Показатель оценивания	Критерий оценивания
-----------------------	---------------------

Знания	Знание терминов и определений, понятий
	Знание основных закономерностей и соотношений, принципов
	Объем освоенного материала, усвоение всех дидактических единиц (разделов)
	Полнота ответов на проверочные вопросы
	Правильность ответов на вопросы
	Чёткость изложения и интерпретации знаний
Навыки начального уровня	Навыки выбора методик выполнения заданий
	Навыки выполнения заданий различной сложности
	Навыки самопроверки. Качество сформированных навыков
	Навыки анализа результатов выполнения заданий, решения задач
	Навыки представления результатов решения задач
Навыки основного уровня	Навыки выбора методик выполнения заданий
	Навыки выполнения заданий различной сложности
	Навыки самопроверки. Качество сформированных навыков
	Навыки анализа результатов выполнения заданий, решения задач
	Навыки представления результатов решения задач
	Навыки обоснования выполнения заданий
	Быстрота выполнения заданий
	Самостоятельность в выполнении заданий
Результативность (качество) выполнения заданий	

2. Типовые контрольные задания для оценивания формирования компетенций

2.1. Промежуточная аттестация

2.1.1. Промежуточная аттестация в форме экзамена, дифференцированного зачета (зачета с оценкой), зачета

Форма промежуточной аттестации: очная форма обучения – дифференцированный зачет (зачет с оценкой) в 5 семестре.

Перечень типовых вопросов/заданий для проведения дифференцированного зачета (зачета с оценкой) в 5 семестре (очная форма обучения):

№	Наименование раздела дисциплины	Типовые вопросы/задания
1	Раздел 1. Бухгалтерский учет в строительстве	<ol style="list-style-type: none"> Особенности строительства и их влияние на методические аспекты организации бухгалтерского учета. Руководящие документы при осуществлении строительной деятельности. Понятие капитальных вложений. Объекты учета долгосрочных инвестиций. Цели учета долгосрочных инвестиций. Технологическая и воспроизводственная структура капитальных вложений и их роль в бухгалтерском учете затрат по строительству объектов. Состав строительных работ. Объект строительства как объект учета. Элементы строительства как объекты учета. Основные участники инвестиционно-строительного процесса. Влияние договорных связей между участниками инвестиционно-строительного процесса на порядок отражения в учете. Генподрядчики и субподрядчики. Виды договоров подряда. Учет источников финансирования строительства. Инвестирование строительства объектов для собственных нужд, объектов предназначенных для продажи: порядок отражения в бухгалтерском учете. Объект недвижимости как доходное вложение. Заказчик. Виды заказчиков. Совмещение заказчиком различных функций: учетный аспект. Затраты на содержание заказчика-застройщика: особенности бухгалтерского учета.

		<p>9. Технический заказчик и его функции. Особенности учета у технического заказчика.</p> <p>10. Различные варианты определения вознаграждения заказчика и отражения в учете: стоимость объекта формирует застройщик; доходы заказчика по агентскому договору; стоимость объекта заказчик не формирует (то есть формирует застройщик).</p> <p>11. Совмещение застройщиком функций застройщика и подрядчика. Порядок учета операций у застройщика при выполнении работ с привлечением субподрядных организаций.</p> <p>12. Учет совместной деятельности по строительству объектов. Долевое строительство как форма инвестиционной деятельности. Документы, предоставляемые застройщиком. Требования к застройщику.</p> <p>13. Алгоритм действий застройщика, дольщика и уполномоченного банка при использовании счета эскроу. Договор счета эскроу. Договор поручительства.</p> <p>14. Особенности ведения учета уплачиваемых участниками денежных средств. Состав расходов застройщика, на которые он может истратить деньги дольщиков. Особенности бухгалтерского учета застройщика.</p> <p>15. Цели классификации основных средств. Настройка счета «Основные средства» с учетом принятой классификации объектов.</p> <p>16. Методы оценки основных средств. Некоторые случаи влияния способа поступления основных средств на формирование первоначальной стоимости и отражение в бухгалтерском учете.</p> <p>17. Система счетов для учета наличия и движения основных средств. Документальное оформление.</p> <p>18. Недвижимость как объект бухгалтерского учета. Первичные документы по учету объектов основных средств: отраслевой аспект. Формирования инвентарной стоимости строящегося объекта.</p> <p>19. Учет оборудования к установке в строительной организации.</p> <p>20. Восстановление основных средств. Учет затрат на ремонт или реконструкцию объектов основных средств строительной организации. Выбытие объектов основных средств.</p> <p>21. Амортизация объектов основных средств. Бухгалтерский учет амортизации и износа ОС.</p> <p>22. Инвентаризация основных средств. Раскрытие в бухгалтерской отчетности информации об основных средствах.</p> <p>23. Учет нематериальных активов в строительной организации.</p>
2	Раздел 2. Учет материалов в строительстве и затрат строительной организации	<p>24. МПЗ: определение, основные нормативно-правовые акты, номенклатура. Пересчет единиц измерения. Классификация строительных материалов.</p> <p>25. Оценка материалов по фактической себестоимости при их приобретении. Номенклатура транспортно - заготовительных расходов и их учет.</p> <p>26. Учетный процесс формирования фактической себестоимости материалов в строительной организации. Учетные цены. Порядок расчета отклонений. Оценка материалов при использовании в производстве.</p> <p>27. Документальное оформление движения материалов. Первичные документы по учету материалов. Отфактурованные и неотфактурованные поставки. Документальное оформление расхода материалов.</p> <p>28. Лимитирование отпуска материалов на производство. Лимитно-заборная карта. Требование-накладная. Отчет начальника строительного участка (производителя работ) по форме М-29 о расходе основных материалов в строительстве. Учет материалов на объекте.</p> <p>29. Учет материалов на складе. Организация учета в бухгалтерии строительной организации. Особенности синтетического и аналитического учета материалов в строительной организации.</p> <p>30. Варианты обеспечения строительными материалами объектов строительства.</p> <p>31. Особенности учёта специнструментов и специнвентаря в строительстве.</p> <p>32. Инвентаризация материальных ценностей. Учет результатов инвентаризации.</p> <p>33. Учет временных титульных и нетитульных объектов, порядок расчетов за временные сооружения, документальное оформление, передача титульных объектов в аренду, разборка временных объектов.</p> <p>34. Себестоимость строительных работ: определение, цели учета, виды себестоимости, калькуляция себестоимости. Классификация затрат строительной организации.</p> <p>35. Методы учета затрат и калькулирования себестоимости в строительстве.</p>

		<p>36. Синтетический и аналитический учеты затрат на производство. Порядок распределения затрат и закрытия производственных счетов</p> <p>37. Учет затрат на содержание и эксплуатацию строительных машин и механизмов: задачи, первичный учет работы строительных машин и механизмов.</p> <p>38. Учет затрат на содержание и эксплуатацию строительных машин и механизмов: организационные формы использования строительных машин и механизмов.</p> <p>39. Учет затрат на содержание и эксплуатацию строительных машин и механизмов: расходы на содержание строительных машин и механизмов, распределение затрат по эксплуатации строительных машин, учет затрат на ремонт.</p> <p>40. Учет расходов будущих периодов и резервов предстоящих расходов и платежей.</p> <p>41. Оценочные обязательства: понятие, особенности признания, определение величины.</p> <p>42. Оценочные обязательства: учет операций по признанию, списанию и изменению величины оценочного обязательства.</p> <p>43. Учет накладных расходов в строительстве: состав, база распределения НР, учет распределения.</p> <p>44. Учет потерь от брака.</p> <p>45. Учет вспомогательных производств.</p>
3	Раздел 3. Учет договоров строительного подряда. Учет финансовых результатов деятельности строительной организации	<p>46. Учет доходов в строительной организации. Учет выручки и финансовых результатов деятельности подрядчика по мере готовности.</p> <p>47. ПБУ 2/2008 "Учет договоров строительного подряда": порядок применения.</p> <p>48. Договор строительного подряда как объект бухгалтерского учета.</p> <p>49. Порядок признания доходов и расходов по договорам с длительным характером работ.</p> <p>50. Классификация расходов по договорам строительного подряда.</p> <p>51. Алгоритм признания доходов и расходов и формирования финансовых результатов по договорам строительного подряда.</p> <p>52. Способы установления степени завершенности работ на отчетную дату.</p> <p>53. Аналитический учет расходов по договору строительного подряда.</p> <p>54. Порядок определения незавершенного строительного производства.</p> <p>55. Документальное оформление приемки- сдачи выполненных работ в строительстве: состав и назначение форм КС.</p> <p>56. Документальное оформление приемки- сдачи выполненных работ в строительстве. Формы КС-2 и КС-3.</p> <p>57. Документальное оформление приемки- сдачи выполненных работ в строительстве. Форма КС-6. Назначение форм КС-8, КС-9, КС-10, КС-11.</p> <p>58. Учет расчетов по налогу на прибыль.</p>
	Раздел 4. Бухгалтерский учет отдельных операций в строительстве	<p>59. Дебиторская и кредиторская задолженность. Раскрытие информации о дебиторской и кредиторской задолженности в бухгалтерской отчетности</p> <p>60. Определение обязательств, их виды и классификация. Момент признания обязательств в бухгалтерском учете. Варианты оценки обязательств. Основания возникновения обязательств.</p> <p>61. Система счетов по учету расчетов. Учет расчетов с поставщиками и подрядчиками. Учет расчетов с покупателями и заказчиками. Учет операций с векселями.</p> <p>62. Учет расчетов при прекращении обязательств по расчетам. Бухгалтерский учет уступки права требования.</p> <p>63. Учет расчетов при прекращении обязательств по расчетам. Бухгалтерский учет отступного.</p> <p>64. Учет расчетов при прекращении обязательств по расчетам. Учет операций по зачету взаимных требований.</p> <p>65. Учет расчетов при прекращении обязательств по расчетам. Бухгалтерский учет новации.</p> <p>66. Учет расчетов: расчеты по займам и кредитам.</p>
	Раздел 5. Финансовая отчетность предприятия ИСС	<p>67. Учетная политика строительной организации и ее методические аспекты.</p> <p>68. Годовая бухгалтерская отчетность, её состав, основные принципы составления, особенности составления строительными организациями.</p>

Типовые задания

Задача № 1

Учетной политикой в строительной организации предусмотрено начисление амортизации по группе основных средств по сумме чисел лет срока полезного использования. Срок полезного использования - 5 лет. Общая стоимость группы объектов основных средств составляет 900 000 руб. Все объекты группы используются первый год.

Определить размер годовых и ежемесячных амортизационных отчислений. Указать, какой проводкой будет отражаться начисление амортизации в бухгалтерском учете, если данная группа основных средств используется во вспомогательном производстве.

Задача № 2

Компания приобрела долю в построенном здании в размере 1/3. Общая стоимость здания составляет 7 200 000 руб. (в том числе НДС - 1 200 000 руб.). Затраты на юридическое сопровождение сделки (оформление договора купли-продажи, получение свидетельства о госрегистрации и т.д.) – 240 000 руб. (в том числе НДС - 40 000 руб.). Расходы на госрегистрацию недвижимости составили 18 000 руб. (НДС не облагается).

Отразите операции бухгалтерскими проводками.

Задача № 3

Строительная организация, являющаяся заказчиком объекта капитального строительства, приобрела оборудование, требующее монтажа. Поставщику оборудования был перечислен 100% аванс с расчетного счета. Стоимость оборудования составила 240 000 руб. (в том числе НДС 40 000 руб.). Оно было оприходовано на основании первичных документов, поставщиком был предоставлен счет-фактура. Транспортировку оборудования осуществляла транспортная компания. Стоимость ее услуг составила 28 800 руб. (в том числе НДС 4 800 руб.). Сумма заработной платы складского персонала, приходящаяся на приобретенное оборудование, составила 3700 руб.

Отразить проводками перечисленные хозяйственные операции и определить фактическую себестоимость приобретенного для установки на строящемся объекте оборудования.

Задача № 4

ООО "Строитель" является заказчиком, осуществляющим реализацию инвестиционного проекта по строительству производственного помещения. Им приобретены и переданы на давальческих условиях подрядчику - ООО "В-строй" стройматериалы на сумму 360 000 руб., включая НДС.

Сметная стоимость объекта строительства равна 600 000 руб., включая НДС

Размер оплаты выполненных подрядчиком работ по договору составляет 240 000 руб., включая НДС, а их фактическая себестоимость - 185 000 руб.

Стоимость израсходованных при строительстве объекта материалов, согласно отчету подрядчика, составила 280 000 руб. Остаток материалов в размере 20 000 руб., в соответствии с договором, возвращен заказчику.

Отразите бухгалтерскими проводками хозяйственные операции заказчика.

Задача № 5

ЗАО "Заказчик" заключило договор на поставку строительных материалов с заводом-изготовителем. Стоимость материалов по договору - 240 000 руб. (включая НДС - 40 000 руб.). Материалы были получены и оприходованы по фактической себестоимости.

ЗАО "Заказчик" погасил кредиторскую задолженность за поставленные материалы заводу-изготовителю с расчетного счета.

Для контроля за качеством получаемых материалов на завод направлялся представитель ЗАО "Заказчик" (экспедитор), величина командировочных расходов которого по представленному им авансовому отчету составила 2500 руб.

Согласно договору ЗАО "Заказчик" самостоятельно осуществляет доставку материалов до места своего нахождения (до склада). В этих целях было оплачено сторонней транспортной организацией 36 000 руб. (в том числе НДС – 6 000 руб.).

Чему равна фактическая себестоимость приобретенных за плату строительных материалов? Отразите хозяйственные операции бухгалтерскими проводками.

2.1.2. Промежуточная аттестация в форме защиты курсовой работы (курсового проекта)

Промежуточная аттестация в форме защиты курсовой работы/курсового проекта не проводится.

2.2. Текущий контроль

2.2.1. Перечень форм текущего контроля:

- контрольная работа в 5-м семестре при очной форме обучения;
- домашнее задание 1 в 5-м семестре при очной форме обучения;
- домашнее задание 2 в 5-м семестре при очной форме обучения.

2.2.2. Типовые контрольные задания форм текущего контроля

Контрольная работа на тему «Учет инвестиционно-строительной деятельности»
Контрольная работа включает тестовые задания.

Примерный вариант тестовых заданий

1. Долгосрочными инвестициями в форме капитальных вложений в бухгалтерском учете признаются затраты в:
 - а. расширение производства;
 - б. развитие основных средств;
 - в. модернизацию основных средств;
 - г. реконструкцию основных средств;
 - д. капитальный и текущий ремонт основных средств;
 - е. обновление основных средств.
2. Объекты строительства, выполненные подрядным способом, в момент принятия на баланс застройщиком оцениваются:
 - а. по сметной стоимости, указанной в проектно-сметной документации;
 - б. по инвентарной стоимости, рассчитанной исходя из фактических затрат по их возведению, включая расходы сверх сметы, если это было предусмотрено договором на строительство, а также проценты по кредитам банков до ввода объектов в эксплуатацию;
 - в. по открытой цене, определенной в проектно-сметной документации, включая расходы, связанные с возмещением стоимости строений и посадок, сносимых при отводе земельных участков под строительство.
3. Сальдо по счету 08 характеризует величину вложений:
 - а. в часть имущества, здания, помещения, оборудование и другие ценности, имеющие материально-вещественную форму, которые в последующем будут предоставлены другим организациям во временное пользование с целью получения дохода;
 - б. в незаконченные операции приобретения строительных материалов, деталей и конструкций;
 - в. в незаконченные операции приобретения нематериальных активов и других внеоборотных активов;
 - г. в незавершенное строительство, незаконченные операции приобретения основных средств.
4. Фактическая себестоимость оборудования к установке, переданного в монтаж, отражается записью:
 - а. Д08 – К 07;
 - б. Д01 – К 07;
 - в. Д07 – К 08;
 - г. Д23 – К 07;
 - д. Д08 – К 07.
5. Стоимость объекта незавершенных капитальных вложений, арестованных по решению судебных органов, отражается записью:
 - а. Д08 – К 60.1;
 - б. Д76 – К 08;
 - в. Д91.2 – К 08;
 - г. Д90.2 – К 08;

- д. Д99 – К 08;
6. Списана стоимость законченного строительством здания, которое не еще не прошло государственную регистрацию, переданного в соответствии с договором другой организации в счет исполнения обязательств неденежными средствами:
- а. Д08 – К 90.1;
- б. Д91.2 – К 08;
- в. Д90.2 – К 08;
- г. Д99 – К 08.
7. Начисление заработной платы производственным рабочим, занятым эксплуатацией строительных машин и механизмов в строительной подрядной организации, рекомендуется отражать следующей бухгалтерской проводкой:
- а. Д-т 25 К-т 70;
- б. Д-т 26 К-т 70;
- в. Д-т 23 К-т 70;
- г. Д-т 30 К-т 70.
8. Выберите хозяйственную операцию, соответствующую следующей бухгалтерской проводке – Д-т 70 К-т 68:
- а. удержан налог на доходы физических лиц из заработной платы сотрудника;
- б. удержана сумма займа из заработной платы сотрудника;
- в. удержана невозвращенная подотчетная сумма из заработной платы сотрудника;
- г. удержана сумма расходов по исправлению брака, возникшего по вине работника, из его заработной платы.
9. Составьте баланс ООО "Стройсервис" на 1 января отчетного года по следующим данным (млн. руб.):
- денежные средства на расчетном счете в банке – 800;
 - материалы – 200;
 - дебиторская задолженность заказчиков – 300;
 - остаточная стоимость основных средств – 700;
 - обязательства кредиторам – 900;
 - уставный капитал – 1100;
 - краткосрочный кредит - 500;
 - незавершенное строительное производство -500.
- Определите валюту (итог) баланса. Она равна:
- а. 3000
- б. 2500
- в. 5000
- г. 2000
10. Объекты строительства, выполненные подрядным способом, в момент принятия на баланс застройщиком оцениваются:
- а. по сметной стоимости, указанной в проектно-сметной документации;
- б. по инвентарной стоимости, рассчитанной исходя из фактических затрат по их возведению, включая расходы сверх сметы, если это было предусмотрено договором на строительство, а также проценты по кредитам банков до ввода объектов в эксплуатацию;
- в. по открытой цене, определенной в проектно-сметной документации, включая расходы, связанные с возмещением стоимости строений и посадок, сносимых при отводе земельных участков под строительство.
11. Заказчик-застройщик принял по акту выполненные подрядной строительной организацией строительные работы по инвестиционному объекту, включая НДС, в сумме 1 200 000 рублей. Укажите проводки.
12. Вставьте необходимые бухгалтерские проводки, используемые техническим заказчиком

Отражение операций в бухучете			
№ п/п	Содержание хозяйственной операции	Бухгалтерская проводка	Первичный документ
1	Начислено вознаграждение за выполнение услуг по контролю и надзору над строительством		Отчет о проделанной работе или акт выполненных работ
2	Выплачено вознаграждение застройщиком		Выписка банка
3	Начислен НДС с суммы вознаграждения		Счет-фактура , запись в книге продаж

13. Укажите проводку, которая составляется при безвозмездном получении основных средств:
- Дт 08 "Капитальные вложения" - Кт 98 "Доходы будущих периодов"
 - Дт 01 "Основные средства" - Кт 98 "Доходы будущих периодов"
 - Дт 01 "Основные средства" - Кт 91.1 "Прочие доходы"
 - Дт 08 "Капитальные вложения" - Кт 91.1 "Прочие доходы"
14. Строительной фирмой отражен НДС по приобретенной проектной документации на строительство объекта недвижимости на основе счета-фактуры.
- Данная хозяйственная операция относится:
- к первому типу хозяйственных операций;
 - ко второму типу хозяйственных операций;
 - к третьему типу хозяйственных операций;
 - к четвертому типу хозяйственных операций
15. Выберите проводку, соответствующую хозяйственной операции: Техническим заказчиком начислено вознаграждение за оказание услуг застройщику:
- Д 62, субсчет «Застройщик» - К 90.1
 - Д 90.1 - К 62, субсчет «Застройщик»
 - Д 58 - К 90.1
 - Д 90.2 - К 20

Домашнее задание 1. Тема «Бухгалтерский учет на предприятиях ИСС».

Домашнее задание предусматривает проведение обучающимся экспресс-анализа полноты и содержания учетной политики, системы организации бухгалтерского учета предприятия инвестиционно-строительной сферы нормативно-правовым актам и потребностям управления предприятием.

Также обучающийся должен проанализировать хозяйственные ситуации, отразить хозяйственными проводками и указать, какие изменения они вызовут в бухгалтерском балансе, потребуют ли внесения изменений в приказ по учетной политике.

Домашнее задание 2. Тема «Учет договоров строительного подряда. Учет финансовых результатов деятельности строительной организации».

Домашнее задание включает решение типовых задач.

Типовые задачи

Задача 1.

Подрядная организация ООО «Трест-строй» устанавливает 3-летний гарантийный срок на выполненные строительные-монтажные работы, то есть срок погашения оценочного обязательства – три года после отчетной даты.

По данным анализа за последние годы, необходимость устранения недостатков возникала в 12 процентах случаев, при этом фактические расходы составляли: в 7% процентах случаев – около 10% договорной стоимости, а в 5 процентах случаев – 20% договорной стоимости.

Какое оценочное обязательство должен был сформировать бухгалтер фирмы на конец 2019 года? За 2017-2019 гг. были выполнены работы по договору на 700 000 000 руб. Определите приведенную стоимость оценочного обязательства на конец 2019 г., 2020 г., 2021 г., если ставка дисконтирования составляет 13 %.

Задача 2.

Организация (Подрядчик) выполняет работы по двум договорам строительного подряда, по которым учет строительства каждого объекта ведется отдельно. Сумма фактически произведенных накладных расходов в отчетном периоде составила 1 000 000 руб.

В соответствии с учетной политикой распределение косвенных расходов производится пропорционально сметной стоимости работ. Расходы по смете на строительство объекта N 1 составляют 2 000 000 руб., на строительство объекта N 2 - 3 000 000 руб.

Определите коэффициент распределения и сумму накладных расходов по каждому объекту.

Задача 3.

Согласно заключенному с заказчиком контракту на строительство теплотрассы стоимость работ составляет 2 400 000 руб. (в том числе НДС - 400 000 руб.).

Затраты на выполнение работ согласно смете равны 1 800 000 руб. Все материалы для производства работ подрядчик приобретает самостоятельно.

Срок строительства теплотрассы - с ноября 2018 года по март 2019 года.

В ноябре расходы на выполнение работ составили 400 000 руб.

Даты начала и окончания работ по договору приходятся на разные годы, поэтому бухгалтер должен вести учет по правилам ПБУ 2/2008. Таким образом, по состоянию на 30 ноября нужно определить размер доходов и расходов, подлежащих отражению на счетах учета. Степень завершенности работ на отчетную дату организация определяет на основе доходов.

3. Методические материалы, определяющие процедуры оценивания

Процедура проведения промежуточной аттестации и текущего контроля успеваемости регламентируется локальным нормативным актом, определяющим порядок осуществления текущего контроля успеваемости и промежуточной аттестации обучающихся.

3.1. Процедура оценивания при проведении промежуточной аттестации обучающихся по дисциплине в форме экзамена и/или дифференцированного зачета (зачета с оценкой)

Промежуточная аттестация по дисциплине в форме дифференцированного зачета (зачета с оценкой) проводится в 5 семестре.

Используются критерии и шкала оценивания, указанные в п.1.2. Оценка выставляется преподавателем интегрально по всем показателям и критериям оценивания.

Ниже приведены правила оценивания формирования компетенций по показателю оценивания «Знания».

Критерий оценивания	Уровень освоения и оценка			
	«2» (неудовлетв.)	«3» (удовлетвор.)	«4» (хорошо)	«5» (отлично)

Знание терминов и определений, понятий	Не знает терминов и определений	Знает термины и определения, но допускает неточности формулировок	Знает термины и определения	Знает термины и определения, может корректно сформулировать их самостоятельно
Знание основных закономерностей и соотношений, принципов	Не знает основные закономерности и соотношения, принципы построения знаний	Знает основные закономерности, соотношения, принципы построения знаний	Знает основные закономерности, соотношения, принципы построения знаний, их интерпретирует и использует	Знает основные закономерности, соотношения, принципы построения знаний, может самостоятельно их получить и использовать
Объём освоенного материала, усвоение всех дидактических единиц (разделов)	Не знает значительной части материала дисциплины	Знает только основную материал дисциплины, не усвоил его деталей	Знает материал дисциплины в объёме	Обладает твёрдым и полным знанием материала дисциплины, владеет дополнительными знаниями
Полнота ответов на проверочные вопросы	Не даёт ответы на большинство вопросов	Даёт неполные ответы на все вопросы	Даёт ответы на вопросы, но не все - полные	Даёт полные, развернутые ответы на поставленные вопросы
Правильность ответов на вопросы	Допускает грубые ошибки при изложении ответа на вопрос	В ответе имеются существенные ошибки	В ответе имеются несущественные неточности	Ответ верен
Чёткость изложения и интерпретации знаний	Излагает знания без логической последовательности	Излагает знания с нарушениями в логической последовательности	Излагает знания без нарушений в логической последовательности	Излагает знания в логической последовательности, самостоятельно их интерпретируя и анализируя
	Не иллюстрирует изложение поясняющими схемами, рисунками и примерами	Выполняет поясняющие схемы и рисунки небрежно и с ошибками	Выполняет поясняющие рисунки и схемы корректно и понятно	Выполняет поясняющие рисунки и схемы точно и аккуратно, раскрывая полноту усвоенных знаний
	Неверно излагает и интерпретирует знания	Допускает неточности в изложении и интерпретации знаний	Грамотно и по существу излагает знания	Грамотно и точно излагает знания, делает самостоятельные выводы

Ниже приведены правила оценивания формирования компетенций по показателю оценивания «Навыки начального уровня».

Критерий оценивания	Уровень освоения и оценка			
	«2» (неудовлетв.)	«3» (удовлетвор.)	«4» (хорошо)	«5» (отлично)

Навыки выбора методик выполнения заданий	Не может выбрать методику выполнения заданий	Испытывает затруднения по выбору методики выполнения заданий	Без затруднений выбирает стандартную методику выполнения заданий	Применяет теоретические знания для выбора методики выполнения заданий
Навыки выполнения заданий различной сложности	Не имеет навыков выполнения учебных заданий	Имеет навыки выполнения только простых типовых учебных заданий	Имеет навыки выполнения только стандартных учебных заданий	Имеет навыки выполнения как стандартных, так и нестандартных учебных заданий
Навыки самопроверки. Качество сформированных навыков	Допускает грубые ошибки при выполнении заданий, нарушающие логику решения задач	Допускает ошибки при выполнении заданий, нарушения логики решения	Допускает ошибки при выполнении заданий, не нарушающие логику решения	Не допускает ошибок при выполнении заданий
Навыки анализа результатов выполнения заданий, решения задач	Делает некорректные выводы	Испытывает затруднения с формулированием корректных выводов	Делает корректные выводы по результатам решения задачи	Самостоятельно анализирует результаты выполнения заданий
Навыки представления результатов решения задач	Не может проиллюстрировать решение задачи поясняющими схемами, рисунками	Выполняет поясняющие схемы и рисунки небрежно и с ошибками	Выполняет поясняющие рисунки и схемы корректно и понятно	Выполняет поясняющие рисунки и схемы верно и аккуратно

Ниже приведены правила оценивания формирования компетенций по показателю оценивания «Навыки основного уровня».

Критерий оценивания	Уровень освоения и оценка			
	«2» (неудовлетв.)	«3» (удовлетвор.)	«4» (хорошо)	«5» (отлично)
Навыки выбора методик выполнения заданий	Не может выбрать методику выполнения заданий	Испытывает затруднения по выбору методики выполнения заданий	Без затруднений выбирает стандартную методику выполнения заданий	Применяет теоретические знания для выбора методики выполнения заданий
Навыки выполнения заданий различной сложности	Не имеет навыков выполнения учебных заданий	Имеет навыки выполнения только простых типовых учебных заданий	Имеет навыки выполнения только стандартных учебных заданий	Имеет навыки выполнения как стандартных, так и нестандартных учебных заданий
Навыки самопроверки. Качество сформированных навыков	Допускает грубые ошибки при выполнении заданий, нарушающие логику решения	Допускает ошибки при выполнении заданий, нарушения логики решения	Допускает ошибки при выполнении заданий, не нарушающие логику решения	Не допускает ошибок при выполнении заданий

	ния задач			
Навыки анализа результатов выполнения заданий, решения задач	Делает некорректные выводы	Испытывает затруднения с формулированием корректных выводов	Делает корректные выводы по результатам решения задачи	Самостоятельно анализирует результаты выполнения заданий
Навыки представления результатов решения задач	Не может проиллюстрировать решение задачи поясняющими схемами, рисунками	Выполняет поясняющие схемы и рисунки небрежно и с ошибками	Выполняет поясняющие рисунки и схемы корректно и понятно	Выполняет поясняющие рисунки и схемы верно и аккуратно
Навыки обоснования выполнения заданий	Не может обосновать алгоритм выполнения заданий	Испытывает затруднения при обосновании алгоритма выполнения заданий	Обосновывает ход решения задач без затруднений	Грамотно обосновывает ход решения задач
Быстрота выполнения заданий	Не выполняет задания или выполняет их очень медленно, не достигая поставленных задач	Выполняет задания медленно, с отставанием от установленного графика.	Выполняет все поставленные задания в срок	Выполняет все поставленные задания с опережением графика
Самостоятельность в выполнении заданий	Не может самостоятельно планировать и выполнять задания	Выполняет задания только с помощью наставника	Самостоятельно выполняет задания с консультацией у наставника	Выполняет задания самостоятельно, без посторонней помощи
Результативность (качество) выполнения заданий	Выполняет задания некачественно	Выполняет задания с недостаточным качеством	Выполняет задания качественно	Выполняет качественно даже сложные задания

3.2. Процедура оценивания при проведении промежуточной аттестации обучающихся по дисциплине в форме зачета

Промежуточная аттестация по дисциплине в форме зачёта не проводится.

3.3. Процедура оценивания при проведении промежуточной аттестации обучающихся по дисциплине в форме защиты курсовой работы (курсового проекта)

Промежуточная аттестация по дисциплине в форме защиты курсовой работы/курсового проекта не проводится.

Приложение 2 к рабочей программе

Шифр	Наименование дисциплины
<i>Б1.В.05</i>	<i>Финансовый учет в строительстве</i>

Код направления подготовки / специальности	<i>38.03.02</i>
Направление подготовки / специальность	<i>Менеджмент</i>
Наименование ОПОП (направленность / профиль)	<i>Менеджмент в инвестиционно-строительной сфере</i>
Год начала подготовки	<i>2021</i>
Уровень образования	<i>бакалавриат</i>
Форма обучения	<i>очная</i>
Год разработки / обновления	<i>2021</i>

Перечень учебных изданий и учебно-методических материалов

Печатные учебные издания в НТБ НИУ МГСУ:

№ п/п	Автор, название, место издания, издательство, год издания, количество страниц	Количество экземпляров в библиотеке НИУ МГСУ
1	Кармокова, К. И. Бухгалтерский учет и анализ [Текст] : учебные пособия для студентов бакалавриата всех форм обучения направления подготовки 38.03.01 Экономика / К. И. Кармокова, В. С. Канхва ; [рец.: Г.Н. Яковлев, А. Н. Ларионов] ; Московский государственный строительный университет. - Москва : МГСУ, 2016. - 229 с. : табл. - Библиогр.: с. 204-206 (42 назв.). - ISBN 978-5-7264-1422-5 "	50

Электронные учебные издания в электронно-библиотечных системах (ЭБС):

№ п/п	Автор, название, место издания, год издания, количество страниц	Ссылка на учебное издание в ЭБС
1	Церпенто, С. И. Бухгалтерский учет в строительстве [Электронный ресурс] : учебное пособие / С. И. Церпенто ; ред. Н. В. Предеус. - Электрон. текстовые дан. - Москва : КноРус, 2016. - (Договор 03-НТБ/20). - ISBN 978-5-406-02986-2 "	https://www.book.ru/book/916994
2	Кармокова, К. И. Бухгалтерский учет и налогообложение в строительстве [Электронный ресурс] : учебное пособие / К. И. Кармокова ; Нац. исследоват. моск. гос. строит. ун-т. - 2-е изд. (эл.). - Электрон. текстовые дан. (1 файл pdf : 246 с.). - Москва : Изд-во МИСИ-МГСУ, 2017. - (Экономика). - ISBN 978-5-7264-1578-9"	http://lib-04.gic.mgsu.ru/lib/2019/97.pdf
3	Финансовый учет в строительстве : [Электронный ресурс] : учебно-методическое пособие / [Е.М. Акимова [и др.] ; А. Г. Бадалова, В. С. Канхва] ; Нац. исследоват. Моск. гос. строит. ун-т. - Учеб. электрон. изд. - Москва : МИСИ-МГСУ, 2019. - URL: http://lib-04.gic.mgsu.ru/lib/2019/134.pdf . - ISBN 978-5-7264-1950-3 (сетевое). - ISBN 978-5-7264-1949-7 (локальное)	http://lib-04.gic.mgsu.ru/lib/2019/134.pdf

Приложение 3 к рабочей программе

Шифр	Наименование дисциплины
<i>Б1.В.05</i>	<i>Финансовый учет в строительстве</i>

Код направления подготовки / специальности	<i>38.03.02</i>
Направление подготовки / специальность	<i>Менеджмент</i>
Наименование ОПОП (направленность / профиль)	<i>Менеджмент в инвестиционно-строительной сфере</i>
Год начала подготовки	<i>2021</i>
Уровень образования	<i>бакалавриат</i>
Форма обучения	<i>очная</i>
Год разработки / обновления	<i>2021</i>

Перечень профессиональных баз данных и информационных справочных систем

Наименование	Электронный адрес ресурса
«Российское образование» - федеральный портал	http://www.edu.ru/index.php
Научная электронная библиотека	http://elibrary.ru/defaultx.asp?
Электронная библиотечная система IPRbooks	http://www.iprbookshop.ru/
Федеральная университетская компьютерная сеть России	http://www.runnet.ru/
Информационная система "Единое окно доступа к образовательным ресурсам"	http://window.edu.ru/
Научно-технический журнал по строительству и архитектуре «Вестник МГСУ»	http://www.vestnikmgsu.ru/
Научно-техническая библиотека НИУ МГСУ	http://www.mgsu.ru/resources/Biblioteka/

Приложение 4 к рабочей программе

Шифр	Наименование дисциплины
<i>Б1.В.05</i>	<i>Финансовый учет в строительстве</i>

Код направления подготовки / специальности	<i>38.03.02</i>
Направление подготовки / специальность	<i>Менеджмент</i>
Наименование ОПОП (направленность / профиль)	<i>Менеджмент в инвестиционно-строительной сфере</i>
Год начала подготовки	<i>2021</i>
Уровень образования	<i>бакалавриат</i>
Форма обучения	<i>очная</i>
Год разработки / обновления	<i>2021</i>

Материально-техническое и программное обеспечение дисциплины

Наименование специальных помещений и помещений для самостоятельной работы	Оснащенность специальных помещений и помещений для самостоятельной работы	Перечень лицензионного программного обеспечения. Реквизиты подтверждающего документа
Учебные аудитории для проведения учебных занятий, текущего контроля и промежуточной аттестации	Рабочее место преподавателя, рабочие места обучающихся	
Помещение для самостоятельной работы обучающихся Ауд. 41 НТБ на 80 посадочных мест (рабочее место библиотекаря, рабочие места обучающихся)	ИБП GE VH Series VH 700 Источник бесперебойного питания РИП-12 (2 шт.) Компьютер/ТИП №5 (2 шт.) Компьютер Тип № 1 (6 шт.) Контрольно-пусковой блок С2000-КПБ (26 шт.) Монитор / Samsung 21,5" S22C200B (80 шт.) Плоттер / HP DJ T770 Прибор приемно-контрольный С2000-АСПТ (2 шт.) Принтер / HP LaserJet P2015 DN Принтер /Тип № 4 н/т Принтер HP LJ Pro 400 M401dn Системный блок / Kraftway Credo тип 4 (79 шт.) Электронное табло 2000*950	Adobe Acrobat Reader DC (ПО предоставляется бесплатно на условиях OpLic) Adobe Flash Player (ПО предоставляется бесплатно на условиях OpLic) APM Civil Engineering (Договор № 109/9.13_АО НИУ от 09.12.13 (НИУ-13)) ArcGIS Desktop (Договор передачи с ЕСПИ СНГ 31 лицензии от 27.01.2016) ArhciCAD [22] (Б\Д; Веб-кабинет или подписка; OpenLicense) AutoCAD [2018] (Б\Д; Веб-кабинет или подписка; OpenLicense) AutoCAD [2020] (Б\Д; Веб-кабинет или подписка; OpenLicense) Autodesk Revit [2018] (Б\Д; Веб-кабинет или подписка; OpenLicense) Autodesk Revit [2020] (Б\Д; Веб-кабинет или подписка; OpenLicense) CorelDRAW [GSX5;55] (Договор № 292/10.11- АО НИУ от 28.11.2011 (НИУ-11)) eLearnBrowser [1.3] (Договор ГМЛ-Л-16/03-846 от 30.03.2016) Google Chrome (ПО предоставляется бес-

Наименование специальных помещений и помещений для самостоятельной работы	Оснащенность специальных помещений и помещений для самостоятельной работы	Перечень лицензионного программного обеспечения. Реквизиты подтверждающего документа
		<p>платно на условиях OpLic) Lazarus (ПО предоставляется бесплатно на условиях OpLic) Mathcad [Edu.Prime;3;30] (Договор №109/9.13_АО НИУ от 09.12.13 (НИУ-13)) Mathworks Matlab [R2008a;100] (Договор 089/08-ОК(ИОП) от 24.10.2008) Mozilla Firefox (ПО предоставляется бесплатно на условиях OpLic) MS Access [2013;Im] (OpenLicense; Подписка Azure Dev Tools; Б\Д; Веб-кабинет) MS ProjectPro [2013;ImX] (OpenLicense; Подписка Azure Dev Tools; Б\Д; Веб-кабинет) MS VisioPro [2013;ADT] (OpenLicense; Подписка Azure Dev Tools; Б\Д; Веб-кабинет) MS Visual FoxPro [ADT] (OpenLicense; Подписка Azure Dev Tools; Б\Д; Веб-кабинет) nanoCAD СПДС Стройплощадка (Договор бесплатной передачи / партнерство) PascalABC [3.2.0.1311] (ПО предоставляется бесплатно на условиях OpLic) Visual Studio Ent [2015;Imx] (OpenLicense; Подписка Azure Dev Tools; Б\Д; Веб-кабинет) Visual Studio Expr [2008;ImX] (OpenLicense; Подписка Azure Dev Tools; Б\Д; Веб-кабинет) WinPro 7 [ADT] (OpenLicense; Подписка Azure Dev Tools; Б\Д; Веб-кабинет) Компас-3D V14 АЕС (Договор № 109/9.13_АО НИУ от 09.12.13 (НИУ-13)) ПК ЛИРА-САПР [2013] (Договор № 109/9.13_АО НИУ от 09.12.13 (НИУ-13))</p>
<p>Помещение для самостоятельной работы обучающихся</p> <p>Ауд. 59 НТБ на 5 посадочных мест, оборудованных компьютерами (рабочее место библиотекаря, рабочие места обучающихся, рабочее место для лиц с ограниченными возможностями здоровья) Читальный зал</p>	<p>Компьютер / ТИП №5 (4 шт.) Монитор Acer 17" AL1717 (4 шт.) Монитор Samsung 24" S24C450B Системный блок Kraftway Credo KC36 2007 (4 шт.) Системный блок Kraftway Credo KC43 с KSS тип3 Принтер/HP LaserJet P2015 DN Аудиторный стол для инвалидов-колясочников Видеоувеличитель /Optelec ClearNote Джойстик компьютерный беспроводной Клавиатура Clevy с большими кнопками и накладкой (беспроводная) Кнопка компьютерная выносная малая Кнопка компьютерная выносная малая (2 шт.)</p>	<p>Google Chrome (ПО предоставляется бесплатно на условиях OpLic (не требуется)) Adobe Acrobat Reader DC (ПО предоставляется бесплатно на условиях OpLic (не требуется)) eLearnBrowser [1.3] (Договор ГМЛ-Л-16/03-846 от 30.03.2016) Mozilla Firefox (ПО предоставляется бесплатно на условиях OpLic (лицензия не требуется)) MS OfficeStd [2010; 300] (Договор № 162/10 - АО НИУ от 18.11.2010 (НИУ-10)) Adobe Acrobat Reader [11] (ПО предоставляется бесплатно на условиях OpLic (лицензия не требуется)) K-Lite Codec Pack (ПО предоставляется бесплатно на условиях OpLic (лицензия не требуется))</p>

Наименование специальных помещений и помещений для самостоятельной работы	Оснащенность специальных помещений и помещений для самостоятельной работы	Перечень лицензионного программного обеспечения. Реквизиты подтверждающего документа
на 52 посадочных места		
<p>Помещение для самостоятельной работы обучающихся</p> <p>Ауд. 84 НТБ На 5 посадочных мест, оборудованных компьютерами (рабочее место библиотекаря, рабочие места обучающихся) Читальный зал на 52 посадочных места</p>	<p>Монитор Acer 17" AL1717 (5 шт.) Системный блок Kraftway KW17 2010 (5 шт.)</p>	<p>AutoCAD [2020] (Б\Д; Веб-кабинет или подписка; OpenLicense) Eurosoft STARK [201W;20] (Договор № 089/08-ОК(ИОП) от 24.10.2008) MS OfficeStd [2010; 300] (Договор № 162/10 - АО НИУ от 18.11.2010 (НИУ-10)) nanoCAD СПДС Конструкции (Договор бесплатной передачи / партнерство) WinPro 7 [ADT] (OpenLicense; Подписка Azure Dev Tools; Б\Д; Веб-кабинет) ПК ЛИРА-САПР [2013R5] (ПО предоставляется бесплатно на условиях OpLic (лицензия не требуется))</p>

Федеральное государственное бюджетное образовательное учреждение высшего образования
**«НАЦИОНАЛЬНЫЙ ИССЛЕДОВАТЕЛЬСКИЙ МОСКОВСКИЙ ГОСУДАР-
СТВЕННЫЙ СТРОИТЕЛЬНЫЙ УНИВЕРСИТЕТ»**

РАБОЧАЯ ПРОГРАММА

Шифр	Наименование дисциплины
Б1.В.06	Логистический менеджмент

Код направления подготовки / специальности	38.03.02
Направление подготовки / специальность	Менеджмент
Наименование ОПОП (направленность / профиль)	Менеджмент в инвестиционно-строительной сфере
Год начала подготовки	2021
Уровень образования	бакалавриат
Форма обучения	очная
Год разработки / обновления	2021

Разработчики:

должность	ученая степень, ученое звание	ФИО
доцент	к.э.н., доцент	Дмитриева Е.И.

Рабочая программа дисциплины разработана и одобрена кафедрой (структурным подразделением) «Менеджмент и инновации»

Рабочая программа утверждена методической комиссией по УГСН, протокол № 4 от «30» июня 2021 г.

1. Цель освоения дисциплины

Целью освоения дисциплины «Логистический менеджмент» является формирование компетенций обучающегося в области логистического подхода к управлению предприятием, логистического мировоззрения, устойчивых знаний в области управления материальными потоками и сопутствующими им информационными, финансовыми потоками, их оптимизации на макро- и микроуровне.

Программа составлена в соответствии с требованиями Федерального государственного образовательного стандарта высшего образования по направлению подготовки 38.03.02 Менеджмент.

Дисциплина относится к части, формируемой участниками образовательных отношений, Блока 1 «Дисциплины (модули)» основной профессиональной образовательной программы «Менеджмент в инвестиционно-строительной сфере». Дисциплина является обязательной для изучения.

2. Перечень планируемых результатов обучения по дисциплине, соотнесенных с планируемыми результатами освоения образовательной программы

Код и наименование компетенции (результат освоения)	Код и наименование индикатора достижения компетенции
УК-2. Способен определять круг задач в рамках поставленной цели и выбирать оптимальные способы их решения, исходя из действующих правовых норм, имеющихся ресурсов и ограничений	УК-2.5 Выбор способа решения задачи профессиональной деятельности с учётом наличия ограничений и ресурсов
	УК-2.6 Составление последовательности (алгоритма) решения задачи
ПК-1. Способность обобщать информацию о технике, технологиях и организации строительства с целью принятия эффективных управленческих решений в функциональных областях менеджмента предприятий инвестиционно-строительной сферы	ПК-1.8 Описание функциональных областей логистической системы предприятия инвестиционно-строительной сферы
	ПК-1.9 Выбор методов проведения логистического анализа предприятия инвестиционно-строительной сферы
	ПК-1.10 Определение потребности производства строительно-монтажных работ в материально-технических, трудовых и финансовых ресурсах
ПК-2. Способность применять методы количественного и качественного анализа информации при принятии управленческих решений для построения экономических, финансовых и организационно-управленческих моделей путем их адаптации к конкретным задачам управления	ПК-2.2 Описание способов сбора и анализа исходных данных, необходимых для построения экономических, финансовых и организационно-управленческих моделей и оценки их реализуемости
	ПК-2.4 Определение необходимых нормативных, методических и бюджетных предпосылок для построения экономических, финансовых и организационно-управленческих моделей и их адаптации к конкретным задачам управления
	ПК-2.5 Выбор методов количественного и качественного анализа информации при принятии управленческих решений для построения экономических, финансовых и организационно-управленческих моделей путем их адаптации к конкретным задачам управления
	ПК-2.7 Оценка показателей эффективности реализации экономических, финансовых и организационно-управленческих моделей применительно к конкретным задачам управления

Код и наименование компетенции (результат освоения)	Код и наименование индикатора достижения компетенции
ПК-3. Способность организовывать процессы стратегического, тактического и оперативного управления	ПК-3.1 Идентификация профессиональных задач по организации стратегического, тактического и оперативного управления
	ПК-3.2 Описание типовых методов и способов реализации профессиональных задач по организации стратегического, тактического и оперативного управления
	ПК-3.3 Выбор методов и способов выполнения профессиональных задач по обеспечению качества организации стратегического, тактического и оперативного управления

Код и наименование индикатора достижения компетенции	Наименование показателя оценивания (результата обучения по дисциплине)
УК-2.5 Выбор способа решения задачи профессиональной деятельности с учётом наличия ограничений и ресурсов	Знает виды ресурсов и ограничений для решения профессиональных задач логистического менеджмента Знает основные методы оценки разных способов решения задач при выполнении логистической деятельности Знает действующее законодательство и правовые нормы, регулирующие логистическую деятельность Имеет навыки (начального уровня) работы с нормативно-правовой документацией в сфере логистического менеджмента
УК-2.6 Составление последовательности (алгоритма) решения задачи	Знает системные связи и отношения между явлениями, процессами и объектами в логистической системе Имеет навыки (начального уровня) составления последовательности (алгоритма) решения поставленных задач логистической системы
ПК-1.8 Описание функциональных областей логистической системы предприятия инвестиционно-строительной сферы	Знает функциональные области логистической системы предприятия инвестиционно-строительной сферы
ПК-1.9 Выбор методов проведения логистического анализа предприятия инвестиционно-строительной сферы	Знает основные методы проведения логистического анализа предприятия инвестиционно-строительной сферы Имеет навыки (начального уровня) проведения логистического анализа предприятия инвестиционно-строительной сферы
ПК-1.10 Определение потребности производства строительно-монтажных работ в материально-технических, трудовых и финансовых ресурсах	Имеет навыки (начального уровня) определения потребности производства строительно-монтажных работ в материально-технических, трудовых и финансовых ресурсах с применением логистического менеджмента
ПК-2.2 Описание способов сбора и анализа исходных данных, необходимых для построения экономических, финансовых и организационно-управленческих моделей и оценки их реализуемости	Знает способы сбора и анализа исходных данных, необходимых для построения экономических, финансовых и организационно-управленческих моделей в логистическом менеджменте Имеет навыки (начального уровня) проведения оценки реализуемости экономических, финансовых и организационно-управленческих моделей в логистическом менеджменте
ПК-2.4 Определение необходимых нормативных, методических и бюджетных предпосылок для построения экономических, финансовых и организационно-управленческих моделей	Знает необходимые нормативные, методические и бюджетные предпосылки для построения экономических, финансовых и организационно-управленческих моделей в логистическом менеджменте Знает основные способы адаптации к конкретным задачам

Код и наименование индикатора достижения компетенции	Наименование показателя оценивания (результата обучения по дисциплине)
и их адаптации к конкретным задачам управления	управления экономических, финансовых и организационно-управленческих моделей в логистическом менеджменте
ПК-2.5 Выбор методов количественного и качественного анализа информации при принятии управленческих решений для построения экономических, финансовых и организационно-управленческих моделей путем их адаптации к конкретным задачам управления	Знает основные методы количественного и качественного анализа информации при принятии управленческих решений для построения экономических, финансовых и организационно-управленческих моделей путем их адаптации к конкретным задачам логистического менеджмента
ПК-2.7 Оценка показателей эффективности реализации экономических, финансовых и организационно-управленческих моделей применительно к конкретным задачам управления	Знает основные показатели эффективности реализации экономических, финансовых и организационно-управленческих моделей в логистическом менеджменте Имеет навыки (начального уровня) проведения оценки показателей эффективности реализации экономических, финансовых и организационно-управленческих моделей применительно к конкретным задачам логистического менеджмента
ПК-3.1 Идентификация профессиональных задач по организации стратегического, тактического и оперативного управления	Знает основы организации стратегического, тактического и оперативного управления в логистическом менеджменте Имеет навыки (начального уровня) по идентификации профессиональных задач по организации стратегического, тактического и оперативного управления в логистическом менеджменте
ПК-3.2 Описание типовых методов и способов реализации профессиональных задач по организации стратегического, тактического и оперативного управления	Знает типовые методы и способы реализации профессиональных задач по организации стратегического, тактического и оперативного управления в логистическом менеджменте
ПК-3.3 Выбор методов и способов выполнения профессиональных задач по обеспечению качества организации стратегического, тактического и оперативного управления	Знает основные методы и способы выполнения профессиональных задач по обеспечению качества организации стратегического, тактического и оперативного управления в логистическом менеджменте

Информация о формировании и контроле результатов обучения представлена в Фонде оценочных средств (Приложение 1).

3. Трудоёмкость дисциплины и видов учебных занятий по дисциплине

Общая трудоёмкость дисциплины составляет 4 зачетных единиц (144 академических часов).

(1 зачетная единица соответствует 36 академическим часам)

Видами учебных занятий и работы обучающегося по дисциплине могут являться.

Обозначение	Виды учебных занятий и работы обучающегося
Л	Лекции
ЛР	Лабораторные работы
ПЗ	Практические занятия
КоП	Компьютерный практикум
КРП	Групповые и индивидуальные консультации по курсовым работам (курсовым про-

	ектам)
СР	Самостоятельная работа обучающегося в период теоретического обучения
К	Самостоятельная работа обучающегося и контактная работа обучающегося с преподавателем в период промежуточной аттестации

Структура дисциплины:

Форма обучения – очная.

№	Наименование раздела дисциплины	Семестр	Количество часов по видам учебных занятий и работы обучающегося						Формы промежуточной аттестации, текущего контроля успеваемости	
			Л	ЛР	ПЗ	Коп	КРП	СР		К
1	Основы логистического менеджмента	6	14	-	10	-				<i>Домашнее задание №1 (р. 1)</i>
2	Управление логистикой на предприятии	6	18	-	6	-	-	78	18	<i>Домашнее задание №2 (р. 2)</i> <i>Контрольная работа (р. 1, 2)</i>
	Итого:	6	32	-	16	-	-	78	18	<i>Дифференцированный зачет (зачет с оценкой)</i>

4. Содержание дисциплины, структурированное по видам учебных занятий и разделам

При проведении аудиторных учебных занятий предусмотрено проведение текущего контроля успеваемости:

- в рамках практических занятий предусмотрено выполнение обучающимися контрольной работы.

4.1 Лекции

Форма обучения – очная.

№	Наименование раздела дисциплины	Тема и содержание лекций
1	Основы логистического менеджмента	<p>Тема 1. Введение в логистический менеджмент История возникновения и развития логистического менеджмента. Определение логистического менеджмента. Актуальность изучения логистики. Субъект, объект, предмет логистики. Цель логистики. Правило «7R». Принципы логистики. Современные тенденции развития логистики на Западе и в России. Схема логистической системы предприятия инвестиционно-строительной сферы.</p> <p>Тема 2. Основные понятия логистического менеджмента Логистическая система: понятие, виды, свойства логистических систем. Понятие логистического потока. Материальные потоки: определение, классификация, показатели, характеризующие материальный поток. Информационные потоки и их характеристика. Финансовые потоки и их характеристика. Сервисный поток в логистике. Схемы движения потоков в логистике. Логистические операции: определение, основные виды. Системный подход в логистике. Примеры логистических систем и цепей на предприятиях инвестиционно-строительной сферы.</p>

		<p>Тема 3. Функции и методы логистического менеджмента Логистическая функция. Формирование функционала логистики. Основные подходы и методы, применяемые для решения задач в области логистики. Методы логистического анализа: ABC-анализ, XYZ-анализ, комплексный ABC-XYZ анализ. Практическое применение методов логистического анализа в деятельности предприятий инвестиционно-строительной сферы. Логистические издержки: понятие и виды.</p> <p>Тема 4. Логистические концепции и системы Концепция «Точно в срок». Система «Канбан». Концепция «Планирование потребностей/ресурсов»: MRP, MRPII, DRP, DRPII. Концепция «тощее производство». Концепция «реагирование на спрос»: метод определения точки заказа (перезаказа), метод быстрого реагирования, метод непрерывного пополнения запасов, метод автоматического пополнения запасов. «Тянущие» и «толкающие» системы в логистике.</p>
2	Управление логистикой на предприятии	<p>Тема 5. Управление логистической деятельностью на предприятии Управление логистической деятельностью: прогнозирование, нормирование, планирование, реализация (организация), контроль, анализ, регулирование. Структура предприятия и организация управления логистикой. Виды управленческих решений в логистике. Примеры организационных структур предприятий инвестиционно-строительной сферы.</p> <p>Тема 6. Подсистемы (виды) логистического менеджмента</p> <p>Закупочная логистика Определение. Цель, задачи и функции закупочной логистики. Этапы реализации закупочной логистики. Методы определения потребности в материалах. Формы организации поставок: прямая и складская или многоуровневая. Выбор поставщика.</p> <p>Логистика запасов Определение запасов, логистики запасов. Цели создания запасов. Классификация запасов. Разработка системы управления запасами на предприятии. Методы расчета стоимости запасов (LIFO, FIFO, средние затраты). Ключевые показатели запасов. Основные методы управления запасами: Q-модель, P-модель и др.</p> <p>Производственная логистика Определение. Цель, задачи и функции производственной логистики. Принципы организации производства. Традиционная и логистическая концепции организации производства.</p> <p>Складская логистика Определение. Задачи и функции складской логистики. Определение склада. Классификация складского хозяйства строительного предприятия. Система показателей работы склада: показатели интенсивности работы склада, эффективности использования складских помещений.</p> <p>Транспортная логистика Определение. Задачи и функции транспортной логистики. Основная цель транспортной логистики. Выбор вида транспортного средства. Транспортная характеристика груза. Маркировка груза.</p> <p>Распределительная логистика Определение. Цель распределительной логистики. Задачи и функции сбытовой логистики. Логистический канал, логистическая цепь. Организация сбытовой работы на предприятии инвестиционно-строительной сферы.</p> <p>Информационная логистика Определение. Функции информационной логистики. Взаимодействие материальных и информационных потоков. Информационно насыщенные области логистики – снабжение, запасы, склад и транспорт.</p> <p>Тема 7. Эффективность логистического менеджмента Понятие эффективности логистической системы. Комплексные показатели эффективности логистической системы: общие логистические издержки,</p>

	качество логистического сервиса, продолжительность логистических циклов, производительность (результативность) логистической системы, возврат на инвестиции в логистическую инфраструктуру. Подходы к оценке эффективности логистической системы.
--	---------------------------------------------------------------------------------------------------------------------------------------------------------------------------------------------------------------------------------------------------

4.2 Лабораторные работы.

Не предусмотрено учебным планом.

4.3 Практические занятия

Форма обучения – очная.

№	Наименование раздела дисциплины	Тема и содержание занятия
1	Основы логистического менеджмента	<p>Тема 1. Введение в логистический менеджмент Решение ситуационных задач по использованию методов логистики для обеспечения рациональных перемещений материальных потоков.</p> <p>Тема 2. Основные понятия логистического менеджмента Изучить организационную структуру предприятия (по литературным источникам либо на материалах конкретной фирмы), выявив при этом службы, реализующие те или иные функции логистики: — оценить возможность выделения единой логистической службы; — наметить состав ее функций; — оценить целесообразность реорганизации предприятия; — обозначить факторы, которые могут оказать сдерживающее влияние на преобразование организационной структуры.</p> <p>Тема 3. Функции и методы логистического менеджмента Проанализировать конкретную логистическую систему, для чего: выделить ее подсистемы, охарактеризовать внутрисистемные связи и организацию, а также описать интегративные качества, обусловленные наличием данных элементов, данных связей и данной организации.</p> <p>Тема 4. Логистические концепции и системы Разбор вопросов по логистическим системам управления производством: МРП-1, МРП-2, Канбан, ОПТ. Решение ситуационных задач по управлению материальными потоками в соответствии с толкающим принципом; в соответствии с тянущим принципом.</p>
2	Управление логистикой на предприятии	<p>Тема 5. Управление логистической деятельностью на предприятии Проанализировать конкретную материалопроводящую систему, оценив при этом метод, посредством которого она сформирована: классический или системный, а также оценить резервы повышения эффективности ее функционирования от применения системного подхода (решение ситуационных задач).</p> <p>Тема 6. Подсистемы (виды) логистического менеджмента Познакомиться с деятельностью службы снабжения какой-либо фирмы, обратив при этом внимание на следующие вопросы: 1. Комплекс задач, которые решает на предприятии служба снабжения.</p>

		<p>2. Порядок определения существенных для логистических процессов условий договоров поставки: транспортировка, тара и упаковка поставляемых товаров, сроки поставки, количество поставляемых товаров, имущественная ответственность за несвоевременную поставку или поставку некачественных (или не комплектных) товаров и др.</p> <p>3. Методы, которыми пользуется персонал службы снабжения при выборе поставщиков.</p> <p>Тема 7. Эффективность логистического менеджмента</p> <p>Исследовать распределительную систему конкретной фирмы в плане анализа степени рациональности решения задач, освоенных в процессе изучения темы, обратив внимание на следующие вопросы:</p> <p>1. Поставлена ли задача сквозного управления материальными потоками, если да, то на каком уровне управления сформулирована эта задача.</p> <p>2. Есть ли экономический компромисс между участниками процесса распределения.</p> <p>3. Насколько согласована по своим параметрам техника, используемая в исследуемой системе распределения.</p>
--	--	---------------------------------------------------------------------------------------------------------------------------------------------------------------------------------------------------------------------------------------------------------------------------------------------------------------------------------------------------------------------------------------------------------------------------------------------------------------------------------------------------------------------------------------------------------------------------------------------------------------------------------------------------------------------------------------------------------------------------------------------------------------------------------------------------------------------------------------------------------------------------------------------------------------------------------------------------------------------------------------------------------------------------------------------

4.4 Компьютерные практикумы.

Не предусмотрено учебным планом.

4.5 Групповые и индивидуальные консультации по курсовым работам (курсовым проектам).

Не предусмотрено учебным планом.

4.6 Самостоятельная работа обучающегося в период теоретического обучения

Самостоятельная работа обучающегося в период теоретического обучения включает в себя:

- самостоятельную подготовку к учебным занятиям, включая подготовку к аудиторным формам текущего контроля успеваемости;
- выполнение домашнего задания 1;
- выполнение домашнего задания 2;
- самостоятельную подготовку к промежуточной аттестации.

В таблице указаны темы для самостоятельного изучения обучающимся:
Форма обучения – очная.

№	Наименование раздела дисциплины	Темы для самостоятельного изучения
1	Основы логистического менеджмента	Темы для самостоятельного изучения соответствуют темам аудиторных учебных занятий.
2	Управление логистикой на предприятии	Темы для самостоятельного изучения соответствуют темам аудиторных учебных занятий.

4.7 Самостоятельная работа обучающегося и контактная работа обучающегося с преподавателем в период промежуточной аттестации

Работа обучающегося в период промежуточной аттестации включает в себя подготовку к формам промежуточной аттестации (к дифференцированному зачету (зачету с оценкой)), а также саму промежуточную аттестацию.

5. Оценочные материалы по дисциплине

Фонд оценочных средств по дисциплине приведён в Приложении 1 к рабочей программе дисциплины.

Оценочные средства для проведения промежуточной аттестации, а также текущего контроля по дисциплине хранятся на кафедре (структурном подразделении), ответственной за преподавание данной дисциплины.

6. Учебно-методическое и материально-техническое обеспечение дисциплины

Основные принципы осуществления учебной работы обучающихся изложены в локальных нормативных актах, определяющих порядок организации контактной работы и порядок самостоятельной работы обучающихся. Организация учебной работы обучающихся на аудиторных учебных занятиях осуществляется в соответствии с п.3.

6.1 Перечень учебных изданий и учебно-методических материалов для освоения дисциплины

Для освоения дисциплины обучающийся может использовать учебные издания и учебно-методические материалы, имеющиеся в научно-технической библиотеке НИУ МГСУ и/или размещённые в Электронных библиотечных системах.

Актуальный перечень учебных изданий и учебно-методических материалов представлен в Приложении 2 к рабочей программе дисциплины.

6.2 Перечень профессиональных баз данных и информационных справочных систем

При осуществлении образовательного процесса по дисциплине используются профессиональные базы данных и информационных справочных систем, перечень которых указан в Приложении 3 к рабочей программе дисциплины.

6.3 Перечень материально-технического, программного обеспечения освоения дисциплины

Учебные занятия по дисциплине проводятся в помещениях, оснащенных соответствующим оборудованием и программным обеспечением.

Перечень материально-технического и программного обеспечения дисциплины приведен в Приложении 4 к рабочей программе дисциплины.

Приложение 1 к рабочей программе

Шифр	Наименование дисциплины
Б1.В.06	Логистический менеджмент

Код направления подготовки / специальности	38.03.02
Направление подготовки / специальность	Менеджмент
Наименование ОПОП (направленность / профиль)	Менеджмент в инвестиционно-строительной сфере
Год начала подготовки	2021
Уровень образования	бакалавриат
Форма обучения	очная
Год разработки/обновления	2021

ФОНД ОЦЕНОЧНЫХ СРЕДСТВ**1. Описание показателей и критериев оценивания компетенций, описание шкал оценивания**

Оценивание формирования компетенций производится на основе показателей оценивания, указанных в п.2. рабочей программы и в п.1.1 ФОС.

Связь компетенций, индикаторов достижения компетенций и показателей оценивания приведена в п.2 рабочей программы.

1.1 Описание формирования и контроля показателей оценивания

Оценивание уровня освоения обучающимся компетенций осуществляется с помощью форм промежуточной аттестации и текущего контроля. Формы промежуточной аттестации и текущего контроля успеваемости по дисциплине, с помощью которых производится оценивание, указаны в учебном плане и в п.3 рабочей программы.

В таблице приведена информация о формировании результатов обучения по дисциплине разделами дисциплины, а также о контроле показателей оценивания компетенций формами оценивания.

Наименование показателя оценивания (результата обучения по дисциплине)	Номера разделов дисциплины	Формы оценивания (формы промежуточной аттестации, текущего контроля успеваемости)
Знает виды ресурсов и ограничений для решения профессиональных задач логистического менеджмента	1	<i>Контрольная работа Дифференцированный зачет (зачет с оценкой)</i>
Знает основные методы оценки разных способов решения задач при выполнении логистической деятельности	1	<i>Контрольная работа Дифференцированный зачет (зачет с оценкой)</i>
Знает действующее законодательство и правовые нормы, регулирующие логистическую деятельность	1	<i>Дифференцированный зачет (зачет с оценкой)</i>
Имеет навыки (начального уровня) работы с нормативно-правовой документацией в сфере логистического	1	<i>Домашнее задание №1</i>

менеджмента		
Знает системные связи и отношения между явлениями, процессами и объектами в логистической системе	1	<i>Контрольная работа Дифференцированный зачет (зачет с оценкой)</i>
Имеет навыки (начального уровня) составления последовательности (алгоритма) решения поставленных задач логистической системы	1,2	<i>Домашние задание №1 Дифференцированный зачет (зачет с оценкой)</i>
Знает функциональные области логистической системы предприятия инвестиционно-строительной сферы	2	<i>Контрольная работа Дифференцированный зачет (зачет с оценкой)</i>
Знает основные методы проведения логистического анализа предприятия инвестиционно-строительной сферы	2	<i>Контрольная работа Дифференцированный зачет (зачет с оценкой)</i>
Имеет навыки (начального уровня) проведения логистического анализа предприятия инвестиционно-строительной сферы	2	<i>Домашние задание №2</i>
Имеет навыки (начального уровня) определения потребности производства строительно-монтажных работ в материально-технических, трудовых и финансовых ресурсах с применением логистического менеджмента	1,2	<i>Домашние задание №1 Домашние задание №2</i>
Знает способы сбора и анализа исходных данных, необходимых для построения экономических, финансовых и организационно-управленческих моделей в логистическом менеджменте	1,2	<i>Дифференцированный зачет (зачет с оценкой)</i>
Имеет навыки (начального уровня) проведения оценки реализуемости экономических, финансовых и организационно-управленческих моделей в логистическом менеджменте	1,2	<i>Домашние задание №1 Домашние задание №2 Дифференцированный зачет (зачет с оценкой)</i>
Знает необходимые нормативные, методические и бюджетные предпосылки для построения экономических, финансовых и организационно-управленческих моделей в логистическом менеджменте	1,2	<i>Дифференцированный зачет (зачет с оценкой)</i>
Знает основные способы адаптации к конкретным задачам управления экономических, финансовых и организационно-управленческих моделей в логистическом менеджменте	2	<i>Дифференцированный зачет (зачет с оценкой)</i>
Знает основные методы количественного и качественного анализа информации при принятии управленческих решений для построения экономических, финансовых и организационно-управленческих моделей путем их адаптации к конкретным задачам логистического менеджмента	2	<i>Контрольная работа Дифференцированный зачет (зачет с оценкой)</i>
Знает основные показатели эффективности реализации экономических, финансовых и организационно-управленческих моделей в логистическом менеджменте	2	<i>Контрольная работа Дифференцированный зачет (зачет с оценкой)</i>
Имеет навыки (начального уровня) проведения оценки показателей эффективности реализации экономических, финансовых и организационно-управленческих моделей применительно к конкретным задачам логистического менеджмента	2	<i>Домашние задание №2 Дифференцированный зачет (зачет с оценкой)</i>
Знает основы организации стратегического, тактического и оперативного управления в логистическом менеджменте	2	<i>Контрольная работа Дифференцированный зачет (зачет с оценкой)</i>
Имеет навыки (начального уровня) по идентификации профессиональных задач по организации стратеги-	2	<i>Домашние задание №2 Дифференцированный</i>

ческого, тактического и оперативного управления в логистическом менеджменте		зачет (зачет с оценкой)
Знает типовые методы и способы реализации профессиональных задач по организации стратегического, тактического и оперативного управления в логистическом менеджменте	2	Дифференцированный зачет (зачет с оценкой)
Знает основные методы и способы выполнения профессиональных задач по обеспечению качества организации стратегического, тактического и оперативного управления в логистическом менеджменте	2	Дифференцированный зачет (зачет с оценкой)

1.2 Описание критериев оценивания компетенций и шкалы оценивания

При проведении промежуточной аттестации в форме дифференцированного зачета (зачета с оценкой) используется шкала оценивания: «2» (неудовлетворительно), «3» (удовлетворительно), «4» (хорошо), «5» (отлично).

Показателями оценивания являются знания и навыки обучающегося, полученные при изучении дисциплины.

Критериями оценивания достижения показателей являются:

Показатель оценивания	Критерий оценивания
Знания	Знание терминов и определений, понятий
	Знание основных закономерностей и соотношений, принципов
	Объём освоенного материала, усвоение всех дидактических единиц (разделов)
	Полнота ответов на проверочные вопросы
	Правильность ответов на вопросы
	Чёткость изложения и интерпретации знаний
Навыки начального уровня	Навыки выбора методик выполнения заданий
	Навыки выполнения заданий различной сложности
	Навыки самопроверки. Качество сформированных навыков
	Навыки анализа результатов выполнения заданий, решения задач
	Навыки представления результатов решения задач

2. Типовые контрольные задания для оценивания формирования компетенций

2.1 Промежуточная аттестация

2.1.1 Промежуточная аттестация в форме экзамена, дифференцированного зачета (зачета с оценкой), зачета

Форма(ы) промежуточной аттестации:

- дифференцированный зачет (зачет с оценкой) в 6 семестре (очная форма обучения).

Перечень типовых вопросов (заданий) для проведения дифференцированного зачёта (зачёта с оценкой) в 6 семестре (очная форма обучения):

№	Наименование раздела дисциплины	Типовые вопросы / задания
1	Основы логистического менеджмента	<ol style="list-style-type: none"> 1. Перечислите основные этапы развития логистики с момента ее возникновения и до наших дней. 2. Приведите одно из определений понятия «логистика» 3. Обоснуйте, почему изучение логистики актуально в настоящее время. 4. Дайте определение понятий субъект, объект, предмет логистики. 5. В чем заключается основная цель логистики. Опишите составляющие «правила семи R» 6. Перечислите основные принципы логистики. 7. Охарактеризуйте современные тенденции развития логистики на Западе и в России. 8. Опишите схему логистической системы предприятия ИСС. 9. Дайте определение логистической системы, перечислите виды логистических систем. 10. Перечислите свойства логистической системы. 11. Дайте определение логистического потока. 12. Дайте определения материального, информационного, финансового и сервисного потоков. 13. Перечислите виды материальных потоков. 14. Перечислите показатели, характеризующие материальный поток. 15. Охарактеризуйте движение материальных, информационных, финансовых и сервисных потоков предприятия инвестиционно-строительной сферы. 16. Дайте определение логистической операции, перечислите их основные виды. 17. Опишите сущность системного подхода в логистике. 18. Дайте определение логистической функции, перечислите их виды. 19. Перечислите основные методы, применяемые для решения задач в области логистики. 20. Опишите принцип Паретто. В чем заключается его основной смысл? 21. Опишите последовательность применения ABC-анализа. 22. Опишите последовательность применения XYZ-анализа. 23. Опишите последовательность применения комплексного ABC-XYZ анализа. 24. Дайте определение логистических издержек, перечислите их виды. 25. Дайте определение «тянущих» и «толкающих» систем в логистике? 26. В чем суть концепции «точно в срок»? 27. Каким образом функционирует логистическая система «Канбан»? 28. В чем суть концепции концепция «Планирование потребностей/ ресурсов» 29. Охарактеризуйте микрологистические систем: MRP, MRP II, DRP, DRP II. К какому типу логистических систем они относятся? 30. В чем суть концепции «Тощее производство»? 31. В чем суть концепции «Реагирование на спрос» 32. Охарактеризуйте метод определения точки заказа (перезаказа), метод быстрого реагирования, метод непрерывного пополнения запасов и метод автоматического пополнения запасов.

2	Управление логистикой на предприятии	<p>33. Дайте определение понятию управление логистической деятельностью.</p> <p>34. Перечислите и охарактеризуйте функции управления логистической деятельностью.</p> <p>35. Перечислите и охарактеризуйте уровни управления логистикой.</p> <p>36. Каким образом происходит процесс организация логистической деятельности на предприятии инвестиционно-строительной сферы?</p> <p>37. Охарактеризуйте виды управленческих решений, принимаемых в логистике.</p> <p>38. Дайте определение закупочной логистики.</p> <p>39. Перечислите задачи и функции закупочной логистики.</p> <p>40. В чем заключается отличие традиционного снабжения от снабжения, основанного на логистическом подходе?</p> <p>41. Дайте определение запасов и логистики запасов.</p> <p>42. Опишите цели создания запасов.</p> <p>43. Какие вы знаете виды запасов.</p> <p>44. Перечислите задачи и функции логистики запасов.</p> <p>45. Охарактеризуйте состав затрат по запасам.</p> <p>46. Перечислите и охарактеризуйте методы расчета стоимости запасов.</p> <p>47. Какие вы знаете ключевые показатели запасов?</p> <p>48. Дайте определение производственной логистики</p> <p>49. Перечислите задачи и функции производственной логистики.</p> <p>50. В чем различие традиционной и логистической концепции организации производства.</p> <p>51. Перечислите показатели эффективности логистического подхода к управлению материальными потоками на предприятии.</p> <p>52. Дайте определение склада</p> <p>53. Перечислите виды складов в строительстве.</p> <p>54. Какие основные проблемы складской логистики Вы знаете?</p> <p>55. Перечислите задачи и функции складской логистики.</p> <p>56. Перечислите показатели работы склада.</p> <p>57. Дайте определение транспортная логистика</p> <p>58. Перечислите задачи и функции транспортной логистики.</p> <p>59. Какова последовательность решений при выбор вида транспортного средства?</p> <p>60. Дайте определение распределительной логистики.</p> <p>61. Какова основная цель распределительной логистики?</p> <p>62. Каковы основные проблемы распределительной логистики?</p> <p>63. Перечислите задачи и функции распределительной логистики.</p> <p>64. Дайте определение информационной логистика</p> <p>65. Какова цель информационной логистики.</p> <p>66. Каковы основные проблемы информационной логистики?</p> <p>67. Перечислите основные задачи и функции информационной логистики.</p> <p>68. Дайте понятие эффективности логистической системы.</p> <p>69. Перечислите основные показатели эффективности логистики.</p> <p>70. Охарактеризуйте подходы, применяемые к оценке эффективности логистической системы.</p>
---	--------------------------------------	-------------------------------------------------------------------------------------------------------------------------------------------------------------------------------------------------------------------------------------------------------------------------------------------------------------------------------------------------------------------------------------------------------------------------------------------------------------------------------------------------------------------------------------------------------------------------------------------------------------------------------------------------------------------------------------------------------------------------------------------------------------------------------------------------------------------------------------------------------------------------------------------------------------------------------------------------------------------------------------------------------------------------------------------------------------------------------------------------------------------------------------------------------------------------------------------------------------------------------------------------------------------------------------------------------------------------------------------------------------------------------------------------------------------------------------------------------------------------------------------------------------------------------------------------------------------------------------------------------------------------------------------------------------------------------------------------------------------------------------------------------------------------------------------------------------------------------------------------------------------------------------------------------------------------------------------------------------------------------------------------------------------------------------------------------------------------------------------------------------------------------------------------------------------------------------------------------------------------------------------------------------------------------------------------------------------------------------------------------------------------------------------------------------------------------------------------------------------------------------------------------------------------------------------------------------------------------------------------------------------------------------------------------------------------------------

2.1.2 Промежуточная аттестация в форме защиты курсовой работы (курсового проекта).

Промежуточная аттестация в форме защиты курсовой работы/курсового проекта не проводится.

2.2 Текущий контроль

2.2.1 Перечень форм текущего контроля:

- контрольная работа в 6 семестре (очная форма обучения);
- домашнее задание №1 в 6 семестре (очная форма обучения);
- домашнее задание №2 в 6 семестре (очная форма обучения).

2.2.2 Типовые контрольные задания форм текущего контроля:

Тема контрольной работы «Функциональные области логистики предприятия и их взаимосвязь»

Контрольная работа включает тестовые вопросы и задачи.

Типовые тестовые вопросы:

1. Цель логистики:
 - а) Достижение максимального удовлетворения потребителей с наименьшими затратами для предприятия
 - б) Обеспечить наличие нужного продукта в нужном месте и в нужное время
 - в) Управление материалопотоками
 - г) Нет верного ответа
2. Что является объектом исследования логистики?
 - а) Товародвижение, материалопоток
 - б) Материальный, информационный и сервисный потоки
 - в) Финансовый поток
 - г) Материальный, информационный и финансовый потоки
3. Предметом исследований в логистике является:
 - а) Материальный, информационный и финансовый потоки
 - б) Материальный и информационный потоки
 - в) Оптимизация материальных, информационных и финансовых потоков
 - г) Оптимизация материальных и информационных потоков
4. Материальный поток – это ...
 - а) Материальные ресурсы, незавершенная продукция и готовая продукция, в процессе приложения к ним различных логистических операций
 - б) Продукция, рассматриваемая в процессе приложения к ней различных логистических операций и отнесенная к временному интервалу
 - в) Поток движения продукции
 - г) Верны ответы а) и б)
5. Логистическая система - это ...
 - а) Система, выполняющая логистические функции
 - б) Линейно упорядоченное множество звеньев, выполняющих те или иные логистические операции
 - в) Адаптивная система с обратной связью, выполняющая те или иные логистические функции и логистические операции, состоящая из нескольких подсистем и имеющая развитые связи с внешней средой

- г) Нет верного ответа
6. Логистическая цепь – это...
- Линейно упорядоченное множество участников логистического процесса
 - Укрупненная группа логистических операций, направленных на реализацию целей логистической системы
 - Обособленная совокупность действий, направленных на преобразование материального или информационного потока.
 - Нет верного ответа
7. Основными элементами логистической системы являются:
- Материально-техническое снабжение и сбыт
 - Закупки, производство, сбыт
 - Закупки, хранение, производство, транспорт, распределение
 - Группы логистических операций, направленных на реализацию целей логистической системы
8. Макрологистическая система:
- Структурная составляющая микрологистической системы
 - Система, выполняющая те или иные логистические функции
 - Система управления потоками, охватывающая ряд предприятий
 - Нет верного ответа
9. Логистический подход к управлению материальными потоками заключается в ...
- Интеграции отдельных звеньев материалопроводящей цепи в единую систему
 - Интеграции отдельных звеньев материалопроводящей цепи в единую систему с целью достижения желаемого результатами с наименьшими затратами времени и ресурсов
 - Объединении ранее разрозненных материальных потоков
 - Установлении постоянных связей между отдельными звеньями логистической цепи
10. Методом логистического анализа является:
- ABC
 - MOB
 - MRP
 - DRP
11. Логистическая операция – это ...
- Обособленная совокупность действий, направленная на преобразование материального и (или) информационного потока
 - Складирование, транспортировка, комплектация, погрузка, разгрузка, внутреннее перемещение, сбор, хранение и обработка данных
 - Верны ответы а) и б)
 - Нет верного ответа
12. Логистические издержки - это...
- затраты на выполнение логистических операций
 - затраты на складирование, транспортировку, сбор, хранение и передачу данных о заказах, запасах, поставках
 - Верны ответы а) и б)
 - Нет верного ответа

13. XYZ-анализ позволяет:
- а) Классифицировать ресурсы по ряду параметров (стоимости, объему, массе)
 - б) Классифицировать ресурсы в зависимости от характера их потребления
 - в) Классифицировать ресурсы в зависимости от характера их потребления и точности прогнозирования изменений в их потребности
 - г) Нет верного ответа
14. Система "Канбан" основана на концепции:
- а) "Точно в срок"
 - б) "Планирование потребностей"
 - в) "Реагирование на спрос"
 - г) "Общая ответственность"
15. Концепция "Планирование потребностей/ресурсов" - это:
- а) "Толкающая" система
 - б) "Тянущая" система
 - в) Аналог системы "Канбан"
 - г) "Вытягивающая" система
19. Логистическая система МРП является:
- а) Системой планирования потребностей в материалах в производстве
 - б) Системой производственного планирования потребностей ресурсов в снабжении
 - в) Системой планирования распределения продукции
 - г) Системой планирования потребностей/ресурсов в производстве и снабжении
20. Система ДРП – это:
- а) "Толкающая" система управления распределением продукции
 - б) "Тянущая" система управления распределением продукции
 - в) Система организации производства и материально-технического обеспечения
 - г) Комбинированная система управления МРП II - "Канбан"
21. Что такое "Тощее производство"?
- а) Обычный так называемый широкий производственный процесс в период кризиса экономики
 - б) Буквальный перевод с английского языка "lean production"
 - в) Перевод с английского языка логистической концепции "just in time"
 - г) "Защитная" тактика предприятия
24. Какова сущность метода определения точки заказа?
- а) Планирование и регулирование поставок
 - б) Определение нижней границы расходования запаса со склада
 - в) Метод непрерывного пополнения запасов готовой продукции в торговле
 - г) Верны все ответы
26. Запасы
- а) Могут быть выгодными при низкой инфляции
 - б) Позволяют удовлетворить спрос, превышающий ожидаемый или возникающий в необычное время
 - в) Могут вызывать сбои в производстве
 - г) Все ответы верны
28. Оптимальный размер заказа рассчитывается:

- а) Прибыль/Активы
 - б) $(2AS/LV)^{1/2}$
 - в) $VLQ/2$
 - г) AS/Q
29. Задача «МОВ» это решение:
- а) Купить или производить
 - б) Купить или продать
 - в) Продать через посредника или без него
 - г) Нет верного ответа
30. К функциям производственной логистики можно отнести:
- а) Оптимизация работы внутрипроизводственного транспортно-складского хозяйства
 - б) Сокращение времени производственно-технологического цикла
 - в) Подготовка бюджета производства
 - г) Все ответы верны
31. Склады в строительстве могут быть:
- а) Склады готовой продукции
 - б) Склады незавершенного производства
 - в) Приобъектные склады
 - г) Все ответы верны
32. В чем заключается сущность транспортной задачи?
- а) Нахождение оптимального плана перевозок однородного груза из пунктов производства в пункты назначения
 - б) Перевозка грузов всех поставщиков всем потребителям
 - в) Достижение минимальных суммарных издержек перевозок
 - г) Определение пунктов отправления и назначения грузов
33. Наиболее надежный вид транспорта с точки зрения соблюдения графика доставки:
- а) Железнодорожный транспорт
 - б) Автомобильный транспорт
 - в) Трубопроводный транспорт
 - г) Воздушный транспорт
34. К основным функциям распределительной логистики можно отнести:
- а) Выбор каналов распределения:
 - б) Оформление рационального портфеля заказов
 - в) Формирование эффективной системы сервиса
 - г) Все ответы верны
35. Критерием эффективности логистической системы выступает:
- а) Минимум затрат
 - б) Минимум затрат при максимуме удовлетворения потребителей
 - в) Снижение «общей ответственности»
 - г) Нет верного ответа

Типовые задачи:

Задача 1.

Исходные данные: Кирпичный завод имеет мощность 80000 кирпичей в день и работает без выходных. Стандартные невозвратные поддоны наполняются кирпичами по

200 штук и отправляются на упаковочный участок для упаковки в пленку. Ежедневно отсюда отправляется 500 поддонов. Упаковочный участок работает 5 дней в неделю. Поддоны отправляются на склад комплектации транспортной компанией, 6 грузовиков которой могут перевозить по 30 поддонов каждый и совершать по 3 поездки в день 7 дней в неделю. У предприятия 2 основных склада, каждый из которых может переработать по 1200 поддонов в неделю. Доставки кирпича со склада заказчикам осуществляются парком машин, которые могут перевозить поддоны практически в неограниченном количестве.

Вопрос: Каким образом предприятие может повысить свою общую мощность?

Задача 2.

Исходные данные: В таблице представлены логистические издержки предприятия стройиндустрии «Восток» по отдельным продуктам и по функциональным областям логистики.

Таблица 1

Продукты	Функциональные области				
	Закупки	Складирование	Транспортировка	Производство	Распределение
А	120	80	30	100	90
В	60	70	100	40	80
С	70	20	50	60	20

Вопрос: Определите общие логистические издержки предприятия по бизнес-процессам и по функциональным областям.

Задача 3.

Исходные данные: Предприятия ООО «Техстройсервис» выпускает 10 наименований строительных материалов, коды товаров, стоимость единицы продукции и годовой объем выпуска (спроса) указаны в таблице:

Таблица 2

Продукция	P1	P2	P3	P4	P5	P6	P7	P8	P9	P10
Стоимость единицы, у.е	20	10	20	50	10	50	5	20	100	1
Объем производства, шт.	250	5000	2000	6600	1500	600	1000	500	100	5000

Вопрос: Проведите ABC-анализ выпускаемой продукции. Определите, каким ресурсам стоит уделять наименьшее внимание, если ресурсы для контроля запасов ограничены.

Задача 4.

Исходные данные: дана трехмесячная (13 недель) совокупность фактических понедельных расходов со склада арматуры типа А и арматуры типа В в натуральном выражении.

Таблица 3

Недели	Понедельный расход со склада арматуры типа А	Понедельный расход со склада арматуры типа В
1	77	30
2	84	25
3	70	38
4	77	24
5	70	32
6	84	34

7	77	38
8	70	29
9	77	31
10	77	37
11	84	28
12	70	30
13	84	27
	1001	403

Вопрос: Произвести классификацию арматуры методом XYZ - анализа.

Задача 5.

Исходные данные: Предприятие закупает 10000 кг определенного вида сырья в год. Стоимость среднегодового запаса составляет 10 рублей за 1 кг. Издержки хранения составляют 20% от стоимости среднегодового запаса. Издержки на выполнение заказа равны 2500 рублей на каждую партию.

Вопрос: Определите в табличной форме оптимальную величину заказываемой партии и количество закупаемых партий в год.

Задача 6.

Исходные данные: Логистическая цепь состоит из отдельных звеньев, которая пропускает поток материальных ресурсов равный 140 единицам. Проектная и эффективная мощность по отдельным звеньям представлена в таблице:

Таблица 4

Показатель	Участки логистической цепи							
	A	B	C	D	E	F	G	H
Проектная мощность	200	650	440	180	680	460	220	700
Эффективная мощность	180	600	420	160	650	410	200	680

Вопрос: Определите КИМ, сравните значения эффективной и фактической мощности.

Задача 7.

Исходные данные: Предприятие ООО «Монтаж Гарант» планирует расширить свою деятельность и начать работать в Европе. Предприятие рассматривает ряд вариантов, каждый из которых предусматривает фиксированную годовую выплату (за аренду, электроэнергию и другие накладные расходы) и переменные затраты, объем которых зависит от общего потока операций (грузопереработки, амортизации, заработной платы и т.д.). Эти затраты в обобщенном виде показаны в таблице:

Таблица 5

Вариант	Название варианта	Постоянные затраты, евро	Переменные затраты, евро
A	Экспортирование продукции, выпускаемой на имеющихся предприятиях	800000	900
B	Использование местного дистрибьютера	2400000	700
C	Открытие местного предприятия для окончательной доводки продукции	9000000	520
B	Открытие производственных предприятий с огра-	8000000	360

	ниченной мощностью		
Е	Открытие более крупных производственных предприятий	12000000	440

Вопрос: Разработайте логистическую стратегию предприятия, при различных вариантах объема продаж (условием эффективности стратегии выступает минимум суммарных издержек предприятия). Решение представьте в графическом виде.

Задача 8.

Исходные данные: Предприятие-поставщик «Аспект» предлагает закупить у него детали по цене: деталь А-250р., деталь В-180р. Предприятие-поставщик «Вариант» предлагает закупить детали по цене: деталь А-235р., деталь В-170р. При этом поставщик «Вариант» предлагает оплатить дополнительные расходы, которые у поставщика «Аспект» уже включены в стоимость деталей в размере 1500 рублей на одну доставку. Необходимые предприятию детали для 5 сборных металлоконструкций можно укомплектовать в 1 поставку. На 1 конструкцию предприятию требуется 10 деталей А и 5 деталей В. Зарплата рабочего, который будет осуществлять сборку готовых металлоконструкций составляет 125 рублей в час, чтобы собрать 1 металлоконструкцию ему необходимо 4 рабочих часа. Поставщик «Дикси» предлагает поставить уже собранные металлоконструкции по цене 4100 рублей за 1 конструкцию.

Вопрос: Предприятию необходимо принять решение о закупке сборных металлоконструкций или о самостоятельной сборке из комплектующих деталей. Расчёты производить на 1 металлоконструкцию.

Тема домашнего задания № 1: «Методологические основы логистики»

Пример и состав типовых задач:

Задача 1.

Исходные данные: В таблице представлена экспертная оценка 3-х поставщиков по различным критериям по десятибалльной шкале, а также вес каждого критерия.

Таблица 6

Критерий выбора поставщика	Вес критерия	Оценка критерия по десятибалльной шкале		
		Поставщик №1	Поставщик №2	Поставщик №3
Надежность поставки	0,30	7	5	9
Цена	0,25	6	2	3
Качество товара	0,15	8	6	8
Условия платежа	0,15	4	7	2
Возможность внеплановых поставок	0,10	7	7	2
Финансовое состояние поставщика	0,05	4	3	7
ИТОГО	1	XX	XX	XX

Вопрос: Определите наилучшего поставщика, с которым следует заключить договор.

Задача 2.

Исходные данные: Предприятие ежемесячно приобретала определенный продукт. Данные по закупкам представлены в таблице.

Таблица 7

Показатель	Месяцы					
	Янв.	Фев.	Март	Апр.	Май	Июнь
Приобретенное количество	6	4	5	8	3	2
Цена за единицу	21	19	18	22	24	26

В июле у нее в запасе было 8 единиц продукта.

Вопрос: Определить стоимость запаса, используя 3 метода.

Задача 3.

Исходные данные: Годовая потребность $S = 1000$ единиц.

Средняя дневная потребность $d_{av} = 1000/365$.

Затраты на транспортировку заказа $A = 5$ руб. на один заказ.

Издержки хранения $C = 1,25$ руб. на единицу хранения в год.

Период выполнения заказа $t = 5$ дней.

Цена одного изделия $V = 12,50$ руб.

Вопрос: Определите экономичный размер заказа и точку очередного заказа, суммарные затраты по запасам и разработайте стратегию управления запасами.

Задача 4.

Исходные данные: Объем продаж строительной продукции за рассматриваемый период составил 10000 шт., стоимость единицы равна 80 рублей. Стоимость запасов за период в рублях представлена в таблице:

Таблица 8

Дата	Стоимость запасов, руб.
01.01.xx	1800
01.02.xx	2200
01.03.xx	1900
01.04.xx	2500
01.05.xx	2700
01.06.xx	1900
01.07.xx	2200

Вопрос: Определить оборачиваемость запасов. Расчет среднего запаса определить как среднеарифметическое и среднехронологическое.

Тема домашнего задания № 2: «Управление материальными потоками в сферах производства и обращения»

Пример и состав типовых задач:

Задача 1.

Исходные данные представлены ниже в таблице.

Таблица 9

Таблица экспертной оценки пяти видов транспорта по различным критериям

Вид транспорта	Факторы, влияющие на выбор вида транспортного средства					
	Время доставки	Частота отправок груза	Надежность соблюдения графика доставки	Способность перевозить разные грузы	Способность доставить груз в любую точку территории	Стоимость перевозки
Железнодорожный						
Водный						
Автомобильный						
Трубопроводный						
Воздушный						

Вопрос: Оцените каждый вид транспорта по пятибалльной шкале, учитывая, что 1 соответствует наилучшему значению. Сравните полученные результаты с таблицей интегральных оценок по всем видам транспорта.

Задача 2.

Исходные данные: На стеллаже небольшого склада в пятилитровых банках хранится краска девяти цветов. В торце стеллажа располагается прилавок, где работает кладовщик. Ежедневный спрос на краску выглядит следующим образом:

Таблица 10

Краска	красная	голубая	белая	черная	коричневая	зеленая	желтая	серая	розовая
Банки, шт.	150	210	1290	960	480	180	360	60	90

Вопрос: Разработайте общую схему стеллажа при условии, что краска хранится в контейнерах шириной 5 м. Как она изменится, если размер контейнера будет меняться с изменением ежедневного спроса?

Задача 3.

Исходные данные: Общие активы предприятия равны 500000 у.е., в том числе запасы предприятия составляют 150000 у.е., объем продаж равен 1000000 у.е., общие затраты равны 950000 у.е.

Вопрос: Определите оборачиваемость активов, рентабельность продаж и рентабельность активов, а как изменилась эффективность деятельности, при условии, что общие активы предприятия снизились на 15000 у.е за счет сокращения запасов, при этом общие затраты сократились на 50000 у.е.

Задача 4.

Исходные данные: Предприятие ООО «Стройкомплект» управляет рядом складов. За последние два года его специалисты собрали данные по логистике, используя стандартные единицы пропускной способности.

Таблица 11

Данные	2017 год	2018 год
Вес перемещаемых материалов, кг	1000	1200
Цена продаж, усл.ед.	100	100
Вес использованного сырья, кг	5100	5800
Стоимость сырья, усл.ед.	20500	22500
Время работы, час	4300	4500
Затраты на прямой труд, усл.ед.	52000	58000
Использованная электроэнергия, кВт/час	10000	14000
Себестоимость электроэнергии, усл.ед.	1000	1500
Другие затраты, усл.ед	10000	10000

Вопрос: Рассчитать общую производительность.

3. Методические материалы, определяющие процедуры оценивания

Процедура проведения промежуточной аттестации и текущего контроля успеваемости регламентируется локальным нормативным актом, определяющим порядок осуществления текущего контроля успеваемости и промежуточной аттестации обучающихся.

3.1 Процедура оценивания при проведении промежуточной аттестации обучающихся по дисциплине в форме экзамена и/или дифференцированного зачета (зачета с оценкой)

Промежуточная аттестация по дисциплине в форме дифференцированного зачёта (зачета с оценкой) проводится в 6 семестре (очная форма обучения).

Используются критерии и шкала оценивания, указанные в п.1.2. Оценка выставляется преподавателем интегрально по всем показателям и критериям оценивания.

Ниже приведены правила оценивания формирования компетенций по показателю оценивания «Знания».

Критерий оценивания	Уровень освоения и оценка			
	«2» (неудовлетв.)	«3» (удовлетвор.)	«4» (хорошо)	«5» (отлично)
Знание терминов и определений, понятий	Не знает терминов и определений	Знает термины и определения, но допускает неточности формулировок	Знает термины и определения	Знает термины и определения, может корректно сформулировать их самостоятельно
Знание основных закономерностей и соотношений, принципов	Не знает основные закономерности и соотношения, принципы построения знаний	Знает основные закономерности, соотношения, принципы построения знаний	Знает основные закономерности, соотношения, принципы построения знаний, их интерпретирует и использует	Знает основные закономерности, соотношения, принципы построения знаний, может самостоятельно их получить и использовать
Объём освоенного материала, усвоение всех дидактических единиц (разделов)	Не знает значительной части материала дисциплины	Знает только основную материал дисциплины, не усвоил его деталей	Знает материал дисциплины в объёме	Обладает твёрдым и полным знанием материала дисциплины, владеет дополнительными знаниями

Полнота ответов на проверочные вопросы	Не даёт ответы на большинство вопросов	Даёт неполные ответы на все вопросы	Даёт ответы на вопросы, но не все - полные	Даёт полные, возвращённые ответы на поставленные вопросы
Правильность ответов на вопросы	Допускает грубые ошибки при изложении ответа на вопрос	В ответе имеются существенные ошибки	В ответе имеются несущественные неточности	Ответ верен
Чёткость изложения и интерпретации знаний	Излагает знания без логической последовательности	Излагает знания с нарушениями в логической последовательности	Излагает знания без нарушений в логической последовательности	Излагает знания в логической последовательности, самостоятельно их интерпретируя и анализируя
	Не иллюстрирует изложение поясняющими схемами, рисунками и примерами	Выполняет поясняющие схемы и рисунки небрежно и с ошибками	Выполняет поясняющие рисунки и схемы корректно и понятно	Выполняет поясняющие рисунки и схемы точно и аккуратно, раскрывая полноту усвоенных знаний
	Неверно излагает и интерпретирует знания	Допускает неточности в изложении и интерпретации знаний	Грамотно и по существу излагает знания	Грамотно и точно излагает знания, делает самостоятельные выводы

Ниже приведены правила оценивания формирования компетенций по показателю оценивания «Навыки начального уровня».

Критерий оценивания	Уровень освоения и оценка			
	«2» (неудовлетв.)	«3» (удовлетвор.)	«4» (хорошо)	«5» (отлично)
Навыки выбора методик выполнения заданий	Не может выбрать методику выполнения заданий	Испытывает затруднения по выбору методики выполнения заданий	Без затруднений выбирает стандартную методику выполнения заданий	Применяет теоретические знания для выбора методики выполнения заданий
Навыки выполнения заданий различной сложности	Не имеет навыков выполнения учебных заданий	Имеет навыки выполнения только простых типовых учебных заданий	Имеет навыки выполнения только стандартных учебных заданий	Имеет навыки выполнения как стандартных, так и нестандартных учебных заданий
Навыки самопроверки. Качество сформированных навыков	Допускает грубые ошибки при выполнении заданий, нарушающие логику решения задач	Допускает ошибки при выполнении заданий, нарушения логики решения	Допускает ошибки при выполнении заданий, не нарушающие логику решения	Не допускает ошибок при выполнении заданий
Навыки анализа результатов выполнения заданий, решения задач	Делает некорректные выводы	Испытывает затруднения с формулированием корректных выводов	Делает корректные выводы по результатам решения задачи	Самостоятельно анализирует результаты выполнения заданий

Навыки представления результатов решения задач	Не может проиллюстрировать решение задачи поясняющими схемами, рисунками	Выполняет поясняющие схемы и рисунки небрежно и с ошибками	Выполняет поясняющие рисунки и схемы корректно и понятно	Выполняет поясняющие рисунки и схемы верно и аккуратно
------------------------------------------------	--------------------------------------------------------------------------	------------------------------------------------------------	----------------------------------------------------------	--------------------------------------------------------

3.2 Процедура оценивания при проведении промежуточной аттестации обучающихся по дисциплине в форме зачета.

Промежуточная аттестация по дисциплине в форме зачёта не проводится.

3.3 Процедура оценивания при проведении промежуточной аттестации обучающихся по дисциплине в форме защиты курсовой работы (курсового проекта).

Промежуточная аттестация по дисциплине в форме защиты курсовой работы/курсового проекта не проводится.

Приложение 2 к рабочей программе

Шифр	Наименование дисциплины
Б1.В.06	Логистический менеджмент

Код направления подготовки	38.03.02
Направление подготовки	Менеджмент
Наименование ОПОП (направленность / профиль)	Менеджмент в инвестиционно-строительной сфере
Год начала подготовки	2021
Уровень образования	бакалавриат
Форма обучения	очная
Год разработки / обновления	2021

Перечень учебных изданий и учебно-методических материалов

Печатные учебные издания в НТБ НИУ МГСУ:

№ п/п	Автор, название, место издания, издательство, год издания, количество страниц	Количество экземпляров в библиотеке НИУ МГСУ
1	Гаджинский, А. М. Логистика [Текст] : учебник для вузов (квалификация бакалавр) / А. М. Гаджинский. - 21-е изд. - Москва : Дашков и К, 2013. - 418 с. : ил., табл. - (Учебные издания для бакалавров). - Библиогр.: с. 417-418 (19 назв.). - ISBN 978-5-394-02059-9	30
2	Степанов, В. И. Логистика производства [Текст] : учебное пособие для студентов вузов, обучающихся по направлению "Экономика" / В. И. Степанов. - Москва : ИНФРА-М, 2013. - 196 с. : ил., табл. - (Высшее образование - Бакалавриат). - Библиогр.: с. 197 (5 назв.). - ISBN 978-5-16-004973-1	10
3	Бунегин, М. И. Логистика [Текст] : конспект лекций / М. И. Бунегин ; [рец.: А. А. Можаровская, В. В. Шошинов] ; Моск. гос. строит. ун-т. - Москва : МГСУ, 2012. - 86 с. : ил., табл. - Библиогр.: с. 86 (10 назв.). - ISBN 978-5-0680-0	25

Электронные учебные издания в электронно-библиотечных системах (ЭБС):

№ п/п	Автор, название, место издания, год издания, количество страниц	Ссылка на учебное издание в ЭБС
1	Левкин Г.Г. Управление логистикой в организации [Электронный ресурс] : учебное пособие / Г.Г. Левкин. — 3-е изд. — Электрон. текстовые данные. — Саратов: Вузовское образование, 2018. — 130 с. — 978-5-4487-0099-6. — Режим доступа: по паролю	http://www.iprbookshop.ru/70751

Перечень учебно-методических материалов в НТБ НИУ МГСУ

№ п/п	Автор, название, место издания, издательство, год издания, количество страниц
1	Логистический менеджмент [Электронный ресурс] : методические указания к практическим занятиям и самостоятельной работе для обучающихся по направлению подготовки 38.03.02 Менеджмент, профиль «Менеджмент в инвестиционно-строительной сфере» / Нац. исследоват. Моск. гос. строит. ун-т., каф. менеджмента и инноваций ; сост. М. И. Бунегин ; [рец. В. В. Шошинов]. - Электрон. текстовые дан. (1,3 Мб). - Москва : Изд-во МИСИ-МГСУ, 2018. - (Менеджмент). - Загл. с титул. экрана - http://lib-04.gic.mgsu.ru/lib/Method2018/25.pdf

Приложение 3 к рабочей программе

Шифр	Наименование дисциплины
Б1.В.06	Логистический менеджмент

Код направления подготовки	38.03.02
Направление подготовки	Менеджмент
Наименование ОПОП (направленность / профиль)	Менеджмент в инвестиционно-строительной сфере
Год начала подготовки	2021
Уровень образования	бакалавриат
Форма обучения	очная
Год разработки/обновления	2021

Перечень профессиональных баз данных и информационных справочных систем

Наименование	Электронный адрес ресурса
«Российское образование» - федеральный портал	http://www.edu.ru/index.php
Научная электронная библиотека	http://elibrary.ru/defaultx.asp?
Электронная библиотечная система IPRbooks	http://www.iprbookshop.ru/
Федеральная университетская компьютерная сеть России	http://www.runnet.ru/
Информационная система "Единое окно доступа к образовательным ресурсам"	http://window.edu.ru/
Научно-технический журнал по строительству и архитектуре «Вестник МГСУ»	http://www.vestnikmgsu.ru/
Научно-техническая библиотека НИУ МГСУ	http://www.mgsu.ru/resources/Biblioteka/

Приложение 4 к рабочей программе

Шифр	Наименование дисциплины
Б1.В.06	Логистический менеджмент

Код направления подготовки	38.03.02
Направление подготовки	Менеджмент
Наименование ОПОП (направленность / профиль)	Менеджмент в инвестиционно-строительной сфере
Год начала подготовки	2021
Уровень образования	бакалавриат
Форма обучения	очная
Год разработки/обновления	2021

Материально-техническое и программное обеспечение дисциплины

Наименование специальных помещений и помещений для самостоятельной работы	Оснащенность специальных помещений и помещений для самостоятельной работы	Перечень лицензионного программного обеспечения. Реквизиты подтверждающего документа
Учебные аудитории для проведения учебных занятий, текущего контроля и промежуточной аттестации	Рабочее место преподавателя, рабочие места обучающихся	
<p>Помещение для самостоятельной работы обучающихся</p> <p>Ауд. 41 НТБ на 80 посадочных мест (рабочее место библиотекаря, рабочие места обучающихся)</p>	<p>ИБП GE VH Series VH 700 Источник бесперебойного питания РИП-12 (2 шт.) Компьютер/ТИП №5 (2 шт.) Компьютер Тип № 1 (6 шт.) Контрольно-пусковой блок С2000-КПБ (26 шт.) Монитор / Samsung 21,5" S22C200B (80 шт.) Плоттер / HP DJ T770 Прибор приемно-контрольный С2000-АСПТ (2 шт.) Принтер / HP LaserJet P2015 DN Принтер /Тип № 4 н/т Принтер HP LJ Pro 400 M401dn Системный блок / Kraftway Credo тип 4 (79 шт.) Электронное табло 2000*950</p>	<p>Adobe Acrobat Reader DC (ПО предоставляется бесплатно на условиях OpLic) Adobe Flash Player (ПО предоставляется бесплатно на условиях OpLic) APM Civil Engineering (Договор № 109/9.13_АО НИУ от 09.12.13 (НИУ-13)) ArcGIS Desktop (Договор передачи с ЕСПИ СНГ 31 лицензии от 27.01.2016) Arhcad [22] (Б\Д; Веб-кабинет или подписка; OpenLicense) AutoCAD [2018] (Б\Д; Веб-кабинет или подписка; OpenLicense) AutoCAD [2020] (Б\Д; Веб-кабинет или подписка; OpenLicense) Autodesk Revit [2018] (Б\Д; Веб-кабинет или подписка; OpenLicense) Autodesk Revit [2020] (Б\Д; Веб-кабинет или подписка; OpenLicense) CorelDRAW [GSX5;55] (Договор № 292/10.11- АО НИУ от 28.11.2011 (НИУ-11)) eLearnBrowser [1.3] (Договор ГМЛ-Л-16/03-846 от 30.03.2016) Google Chrome (ПО предоставляется бесплатно на условиях OpLic) Lazarus (ПО предоставляется бесплатно на условиях OpLic)</p>

Наименование специальных помещений и помещений для самостоятельной работы	Оснащенность специальных помещений и помещений для самостоятельной работы	Перечень лицензионного программного обеспечения. Реквизиты подтверждающего документа
		<p>Mathcad [Edu.Prime;3;30] (Договор №109/9.13_АО НИУ от 09.12.13 (НИУ-13))</p> <p>Mathworks Matlab [R2008a;100] (Договор 089/08-ОК(ИОП) от 24.10.2008)</p> <p>Mozilla Firefox (ПО предоставляется бесплатно на условиях OpLic)</p> <p>MS Access [2013;Im] (OpenLicense; Подписка Azure Dev Tools; Б\Д; Веб-кабинет)</p> <p>MS ProjectPro [2013;ImX] (OpenLicense; Подписка Azure Dev Tools; Б\Д; Веб-кабинет)</p> <p>MS VisioPro [2013;ADT] (OpenLicense; Подписка Azure Dev Tools; Б\Д; Веб-кабинет)</p> <p>MS Visual FoxPro [ADT] (OpenLicense; Подписка Azure Dev Tools; Б\Д; Веб-кабинет)</p> <p>napoCAD СПДС Стройплощадка (Договор бесплатной передачи / партнерство)</p> <p>PascalABC [3.2.0.1311] (ПО предоставляется бесплатно на условиях OpLic)</p> <p>Visual Studio Ent [2015;Imx] (OpenLicense; Подписка Azure Dev Tools; Б\Д; Веб-кабинет)</p> <p>Visual Studio Expr [2008;ImX] (OpenLicense; Подписка Azure Dev Tools; Б\Д; Веб-кабинет)</p> <p>WinPro 7 [ADT] (OpenLicense; Подписка Azure Dev Tools; Б\Д; Веб-кабинет)</p> <p>Компас-3D V14 АЕС (Договор № 109/9.13_АО НИУ от 09.12.13 (НИУ-13))</p> <p>ПК ЛИРА-САПР [2013] (Договор № 109/9.13_АО НИУ от 09.12.13 (НИУ-13))</p>
<p>Помещение для самостоятельной работы обучающихся</p> <p>Ауд. 59 НТБ на 5 посадочных мест, оборудованных компьютерами (рабочее место библиотекаря, рабочие места обучающихся, рабочее место для лиц с ограниченными возможностями здоровья) Читальный зал на 52 посадочных места</p>	<p>Компьютер / ТИП №5 (4 шт.)</p> <p>Монитор Acer 17" AL1717 (4 шт.)</p> <p>Монитор Samsung 24" S24C450B</p> <p>Системный блок Kraftway Credo KC36 2007 (4 шт.)</p> <p>Системный блок Kraftway Credo KC43 с KSS тип3</p> <p>Принтер/HP LaserJet P2015 DN</p> <p>Аудиторный стол для инвалидов-колясочников</p> <p>Видеоувеличитель /Optelec ClearNote</p> <p>Джойстик компьютерный беспроводной</p> <p>Клавиатура Clevy с большими кнопками и накладкой (беспроводная)</p> <p>Кнопка компьютерная выносная малая</p> <p>Кнопка компьютерная выносная малая (2 шт.)</p>	<p>Google Chrome (ПО предоставляется бесплатно на условиях OpLic (не требуется))</p> <p>Adobe Acrobat Reader DC (ПО предоставляется бесплатно на условиях OpLic (не требуется))</p> <p>eLearnBrowser [1.3] (Договор ГМЛ-Л-16/03-846 от 30.03.2016)</p> <p>Mozilla Firefox (ПО предоставляется бесплатно на условиях OpLic (лицензия не требуется))</p> <p>MS OfficeStd [2010; 300] (Договор № 162/10 - АО НИУ от 18.11.2010 (НИУ-10))</p> <p>Adobe Acrobat Reader [11] (ПО предоставляется бесплатно на условиях OpLic (лицензия не требуется))</p> <p>K-Lite Codec Pack (ПО предоставляется бесплатно на условиях OpLic (лицензия не требуется))</p>

Наименование специальных помещений и помещений для самостоятельной работы	Оснащенность специальных помещений и помещений для самостоятельной работы	Перечень лицензионного программного обеспечения. Реквизиты подтверждающего документа
<p>Помещение для самостоятельной работы обучающихся</p> <p>Ауд. 84 НТБ На 5 посадочных мест, оборудованных компьютерами (рабочее место библиотекаря, рабочие места обучающихся) Читальный зал на 52 посадочных места</p>	<p>Монитор Acer 17" AL1717 (5 шт.) Системный блок Kraftway KW17 2010 (5 шт.)</p>	<p>AutoCAD [2020] (Б\Д; Веб-кабинет или подписка; OpenLicense) Eurosoft STARK [201W;20] (Договор № 089/08-ОК(ИОП) от 24.10.2008) MS OfficeStd [2010; 300] (Договор № 162/10 - АО НИУ от 18.11.2010 (НИУ-10)) nanoCAD СПДС Конструкции (Договор бесплатной передачи / партнерство) WinPro 7 [ADT] (OpenLicense; Подписка Azure Dev Tools; Б\Д; Веб-кабинет) ПК ЛИРА-САПР [2013R5] (ПО предоставляется бесплатно на условиях OpLic (лицензия не требуется))</p>

Федеральное государственное бюджетное образовательное учреждение высшего образования
**«НАЦИОНАЛЬНЫЙ ИССЛЕДОВАТЕЛЬСКИЙ МОСКОВСКИЙ ГОСУДАР-
СТВЕННЫЙ СТРОИТЕЛЬНЫЙ УНИВЕРСИТЕТ»**

РАБОЧАЯ ПРОГРАММА

Шифр	Наименование дисциплины
<i>Б1.В.07</i>	<i>Налоговый менеджмент</i>

Код направления подготовки / специальности	<i>38.03.02</i>
Направление подготовки / специальность	<i>Менеджмент</i>
Наименование ОПОП (направленность / профиль)	<i>Менеджмент в инвестиционно-строительной сфере</i>
Год начала подготовки	<i>2021</i>
Уровень образования	<i>бакалавриат</i>
Форма обучения	<i>очная</i>
Год разработки / обновления	<i>2021</i>

Разработчики:

должность	ученая степень, ученое звание	ФИО
доцент	к.э.н., доцент	Е.М. Акимова
ст. преподаватель	-	В.А. Васильев

Рабочая программа дисциплины разработана и одобрена кафедрой (структурным подразделением) «Менеджмент и инновации».

Рабочая программа утверждена методической комиссией по УГСН, протокол № 04 от «30» июня 2021 г.

1. Цель освоения дисциплины

Целью освоения дисциплины «Налоговый менеджмент» является формирование компетенций обучающегося в области налогового менеджмента, его основных закономерностей на макроуровне и механизмов функционирования на микроуровне.

Программа составлена в соответствии с требованиями Федерального государственного образовательного стандарта высшего образования по направлению подготовки 38.03.02 Менеджмент.

Дисциплина относится к части, формируемой участниками образовательных отношений, Блока 1 «Дисциплины (модули)» основной профессиональной образовательной программы «Менеджмент в инвестиционно-строительной сфере». Дисциплина является обязательной для изучения.

2. Перечень планируемых результатов обучения по дисциплине, соотнесенных с планируемыми результатами освоения образовательной программы

Код и наименование компетенции (результат освоения)	Код и наименование индикатора достижения компетенции	
УК-10. Способен принимать обоснованные экономические решения в различных областях жизнедеятельности	УК-10.3 Выбор способа личного экономического и финансового планирования для достижения текущих и долгосрочных финансовых целей	
	УК-10.4 Выбор инструментов управления личными финансами (личным бюджетом) для достижения поставленной цели	
	УК-10.5 Оценка экономических и финансовых рисков для индивида и способов их снижения	
ПК-2 Способность применять методы количественного и качественного анализа информации при принятии управленческих решений для построения экономических, финансовых и организационно-управленческих моделей путем их адаптации к конкретным задачам управления	ПК-2.2. Описание способов сбора и анализа исходных данных, необходимых для построения экономических, финансовых и организационно-управленческих моделей и оценки их реализуемости	
	ПК-2.4. Определение необходимых нормативных, методических и бюджетных предпосылок для построения экономических, финансовых и организационно-управленческих моделей и их адаптации к конкретным задачам управления	
	ПК-2.5. Выбор методов количественного и качественного анализа информации при принятии управленческих решений для построения экономических, финансовых и организационно-управленческих моделей путем их адаптации к конкретным задачам управления	
	ПК-2.6. Анализ внешней и внутренней отчетности предприятия, организационно-распорядительной и организационно-технической документации для построения экономических, финансовых и организационно-управленческих моделей	
	ПК-2.7. Оценка показателей эффективности реализации экономических, финансовых и организационно-управленческих моделей применительно к конкретным задачам управления	
	ПК-3 Способность организовывать процессы стратегического, тактического и оперативного управления	ПК-3.2. Описание типовых методов и способов реализации профессиональных задач по организации стратегического, тактического и оперативного управления
		ПК-3.4. Регламентация процессов подразделений предприятий инвестиционно-строительной сферы
ПК-4 Способность организовывать финансово-экономическую деятельность предприятий инвестиционно-строительной сферы	ПК-4.1. Организация сбора, обработки и анализа информации о финансово-экономической деятельности предприятий инвестиционно-строительной сферы, в том числе для разработки проектов бизнес-планов хозяйственной, финансовой, производственной и коммерческой деятельности	
	ПК-4.2. Организация финансово-учетных процессов предприятия инвестиционно-строительной сферы	
	ПК-4.5. Описание состава контролируемых показателей планирования и оценки финансово-экономической деятельности предпри-	

Код и наименование компетенции (результат освоения)	Код и наименование индикатора достижения компетенции
	ятий инвестиционно-строительной сферы
	ПК-4.7. Оценка результатов финансово-экономической деятельности предприятий инвестиционно-строительной сферы

Код и наименование индикатора достижения компетенции	Наименование показателя оценивания (результата обучения по дисциплине)
УК-10.3 Выбор способа личного экономического и финансового планирования для достижения текущих и долгосрочных финансовых целей	Знает порядок исчисления налогов уплачиваемых физическими лицами Имеет навыки (начального уровня) исчисления налогов, уплачиваемых физическими лицами
УК-10.4 Выбор инструментов управления личными финансами (личным бюджетом) для достижения поставленной цели	Знает состав доходов, подлежащих освобождению от налогообложения НДФЛ Знает способы получения имущественного налогового вычета Имеет навыки (начального уровня) определения доходов налогоплательщика при исчислении НДФЛ
УК-10.5 Оценка экономических и финансовых рисков для индивида и способов их снижения	Знает виды налоговых льгот при налогообложении физических лиц Знает условия получения налоговых вычетов по индивидуальным инвестиционным счетам Имеет навыки (начального уровня) сравнительной оценки налоговых последствий при открытии индивидуальных инвестиционных счетов
ПК-2.2. Описание способов сбора и анализа исходных данных, необходимых для построения экономических, финансовых и организационно-управленческих моделей и оценки их реализуемости	Знает структуру Налогового Кодекса РФ Знает экономическое содержание налогов, их функции в социально-экономической системе общества, в формировании бюджетов всех уровней Имеет навыки (начального уровня) определения влияния налоговой политики РФ на разработку налоговой стратегии предприятия
ПК-2.4. Определение необходимых нормативных, методических и бюджетных предпосылок для построения экономических, финансовых и организационно-управленческих моделей и их адаптации к конкретным задачам управления	Знает состав и назначение актов по налоговому законодательству, порядок вступления их в силу Знает содержательные характеристики государственного налогового администрирования и налогового контроля Имеет навыки (начального уровня) выбора нормативно-правовые акты в области налогового законодательства Имеет навыки (начального уровня) использования законодательных актов по налогам и сборам для обоснования принимаемых решений Имеет навыки (начального уровня) определения содержательных характеристик государственного налогового администрирования и налогового контроля
ПК-2.5. Выбор методов количественного и качественного анализа информации при принятии управленческих решений для построения экономических, финансовых и организационно-управленческих моделей путем их адаптации к конкретным задачам управления	Знает основные налоговые теории Знает структуру налоговой системы РФ, ее элементы, принципы построения, основные институты, понятия и термины Знает состав налоговых платежей Знает порядок исчисления налогов уплачиваемых юридическими лицами Имеет навыки (начального уровня) исчисления налогов, уплачиваемых юридическими лицами
ПК-2.6. Анализ внешней и внутренней отчетности предприятия, организационно-распорядительной и организационно-технической документации для построения экономических, финансовых и организационно-управленческих моделей	Знает состав и назначение форм налоговой отчетности Имеет навыки (начального уровня) проведения анализа налоговых платежей на разных уровнях управления и интерпретации данные
ПК-2.7. Оценка показателей эффективности реализации экономических, финансовых и организационно-управленческих моделей применительно к конкретным задачам управления	Имеет навыки (начального уровня) определения критериев оценки налоговых обязательств налогоплательщиков Имеет навыки (начального уровня) проведения анализа налоговых платежей на разных уровнях управления и интерпретации данные

Код и наименование индикатора достижения компетенции	Наименование показателя оценивания (результата обучения по дисциплине)
ПК-3.2. Описание типовых методов и способов реализации профессиональных задач по организации стратегического, тактического и оперативного управления	Знает современные методы сбора, обработки и анализа информации о хозяйственной деятельности предприятия для расчета налоговой базы и налогов Имеет навыки (начального уровня) обработки и анализа информации о хозяйственной деятельности предприятия для расчета налоговой базы и налогов
ПК-3.4. Регламентация процессов подразделений предприятий инвестиционно-строительной сферы	Знает назначение и принципы организации системы налогового учета Знает принципы составления учетной политики в целях налогового учета Знает требования к налоговым регистрам Знает назначения форм налогового учета и отчетности Имеет навыки (начального уровня) определения методов выбора и оценки вариантов учетной политики предприятия
ПК-4.1. Организация сбора, обработки и анализа информации о финансово-экономической деятельности предприятий инвестиционно-строительной сферы, в том числе для разработки проектов бизнес-планов хозяйственной, финансовой, производственной и коммерческой деятельности	Знает модель налогового бюджета предприятия Знает критерии оценки налоговых обязательств налогоплательщиков Имеет навыки (начального уровня) основные документы, на основе которых определяется налоговая база по налогам Имеет навыки (начального уровня) определения критериев оценки налоговых обязательств налогоплательщиков
ПК-4.2. Организация финансово-учетных процессов предприятия инвестиционно-строительной сферы	Знает организационный механизм функционирования налогового менеджмента предприятия Знает виды и способы налогового планирования Имеет навыки (начального уровня) составления схем организации налогового менеджмента предприятия Имеет навыки (основного уровня) классификации видов и способов налогового планирования
ПК-4.5. Описание состава контролируемых показателей планирования и оценки финансово-экономической деятельности предприятий инвестиционно-строительной сферы	Имеет навыки (начального уровня) сопоставления и оценки показателей налогового и бухгалтерского учета, налоговой и бухгалтерской отчетности
ПК-4.7. Оценка результатов финансово-экономической деятельности предприятий инвестиционно-строительной сферы	Знает способы и методы оптимизации налоговых обязательств предприятия Имеет навыки (начального уровня) расчета оценки влияния налогообложения на конечные результаты деятельности предприятий инвестиционно-строительной сферы

Информация о формировании и контроле результатов обучения представлена в Фонде оценочных средств (Приложение 1).

3. Трудоёмкость дисциплины и видов учебных занятий по дисциплине

Общая трудоемкость дисциплины составляет 5 зачетных единиц (180 академических часов).

(1 зачетная единица соответствует 36 академическим часам)

Видами учебных занятий и работы обучающегося по дисциплине могут являться.

Обозначение	Виды учебных занятий и работы обучающегося
Л	Лекции
ЛР	Лабораторные работы
ПЗ	Практические занятия
КоП	Компьютерный практикум
КРП	Групповые и индивидуальные консультации по курсовым работам (курсовым про-

	ектам)
СР	Самостоятельная работа обучающегося в период теоретического обучения
К	Самостоятельная работа обучающегося и контактная работа обучающегося с преподавателем в период промежуточной аттестации

Структура дисциплины:

Форма обучения – очная.

№	Наименование раздела дисциплины	Семестр	Количество часов по видам учебных занятий и работы обучающегося							Формы промежуточной аттестации, текущего контроля успеваемости	
			Л	ЛР	ПЗ	КоП	КРП	СР	К		
1	Налоговый менеджмент как научная дисциплина.	5	10		10					Домашнее задание №1 (р.2,3) Домашнее задание №2 (р.1,4) Контрольная работа (р. 1-4)	
2	Налогообложение организаций.	5	14		14						
3	Налогообложение физических лиц	5	4		4			-	89		27
4	Основы налогового планирования	5	4		4						
Итого:		5	32		32				89	27	Экзамен

4. Содержание дисциплины, структурированное по видам учебных занятий и разделам

При проведении аудиторных учебных занятий предусмотрено проведение текущего контроля успеваемости:

- В рамках практических занятий предусмотрено выполнение обучающимися контрольной работы.

4.1 Лекции

Форма обучения – очная

№	Наименование раздела дисциплины	Тема и содержание лекций
1.	Налоговый менеджмент как научная дисциплина.	<p>Тема 1. Теория налогового менеджмента. Роль налогов в экономической системе общества. Категория «налог». Функции налогов. Налоги и бюджетный процесс. Налоговая эластичность. Налоговая политика государства. Модели и типология налоговой политики.</p> <p>Тема 2. Налоговый менеджмент как система. Категория «налоговый менеджмент». Теория управления и теория финансов как научная база налогового менеджмента. Иерархическая структура системы налогового менеджмента: государственный налоговый менеджмент (макроуровень, мезоуровень), корпоративный налоговый менеджмент, персональный налоговый менеджмент. Цели налогового менеджмента применительно к конкретному уровню иерархии. Субъекты налогового менеджмента. Объекты налогового менеджмента: налоговые отношения, налоговые платежи, источники уплаты налогов.</p> <p>Тема 3. Государственный налоговый менеджмент. Государственный налоговый менеджмент (макро- и мезоуровень). Принципы налогообложения по А.Смиту. Функции государственного налогового менеджмента. Федеральная налоговая служба РФ. Тенденции развития государственного налогового менеджмента. Инструменты государственного налогового регули-</p>

		<p>рования. Налоговая политика РФ.</p> <p>Тема 4. Налоговая система РФ. Налоговое законодательство и иные правовые акты о налогах. Налоговый кодекс Российской Федерации. Действие актов налогового законодательства. Понятие налоговой системы Российской Федерации. Принципы налогообложения по НК РФ. Понятие налога и сбора. Общие условия установления налогов и сборов. Элементы налогообложения. Виды налогов и сборов Российской Федерации. Обязательные неналоговые платежи. Классификация налогов и сборов. Налоговое обязательство. Условия его возникновения, изменения и прекращения. Исчисление налога. Налоговая база, налоговая ставка, налоговый период. Порядок и сроки уплаты налога. Порядок и условия предоставления отсрочки или рассрочки по уплате налогов и сборов. Налоговый кредит. Налоговые льготы (необлагаемый минимум объекта налога; изъятие из обложения определенных элементов объектов обложения; освобождение от уплаты налогов (сборов) отдельных категорий плательщиков; понижение налоговых ставок; целевые налоговые льготы). Меры принудительного исполнения налоговой обязанности. Способы обеспечения исполнения обязанности по уплате налогов и сборов (залог имущества, поручительство, пеня, постановление операций налогоплательщика по счетам в банке; арест имущества).</p> <p>Тема 5. Государственное налоговое администрирование и налоговый контроль. Учет налогоплательщиков. Постановка на налоговый учет. Идентификационный номер налогоплательщика. Код причин постановки на налоговый учет. Налоговая декларация, внесение изменений и дополнений в нее. Налоговая тайна. Понятие налогового контроля. Его цели. Формы налогового контроля. Методы налогового контроля. Налоговые проверки (камеральные, выездные). Встречные налоговые проверки. Порядок проведения выездных налоговых проверок. Виды налоговых правонарушений и ответственность за их совершение: налоговая, административная, уголовная. Обстоятельства, смягчающие, исключаящие или отягчающие ответственность за совершение налогового правонарушения.</p> <p>Тема 6. Основы корпоративного налогового менеджмента. Цели и задачи корпоративного налогового менеджмента. Объекты управления корпоративного налогового менеджмента. Функции корпоративного налогового менеджмента. Этапы становления корпоративного налогового менеджмента. Организация корпоративного налогового менеджмента.</p>
2.	Налогообложение организаций.	<p>Тема 7. Налог на добавленную стоимость (НДС). Налогоплательщики, объекты налогообложения, налоговая база, налоговый период, налоговые ставки, налоговые льготы, порядок исчисления налога, порядок и сроки уплаты. Понятие налогового учета НДС. Счет-фактура. Правила составления счета-фактуры. Книга покупок. Налоговый вычет. Порядок исчисления НДС при выполнении строительно-монтажных работ. Исчисление НДС участниками инвестиционно-строительной сферы и сферы недвижимости.</p> <p>Тема 8. Акцизы. Роль и функции акцизов в налоговой системе.</p> <p>Тема 9. Налог на прибыль организаций. Налогоплательщики, объект налогообложения, налоговая база. Сравнительный анализ доходов и расходов в бухгалтерском и налоговом учете. Классификация доходов организации для целей налогообложения. Классификация расходов для целей налогообложения. Расходы, связанные с производством и реализацией. Поэлементная группировка. Вне-реализационные расходы. Расходы, не учитываемые для целей налогообложения. Амортизация имущества для целей налогообложения прибыли. Порядок признания доходов и расходов. Убытки и их перенос на будущее. Организация и ведение налогового учета для целей налогообложения прибыли. Группировка расходов по способу включения в налоговую базу. Порядок оценки остатков незавершенного производства. Нормируемые (ограничиваемые) расходы в налоговом учете. Налоговые ставки. Налоговый (отчетный период). Порядок исчисления налога и авансовых платежей. Порядок и сроки уплаты налога. Налоговая декларация и срок ее предоставления.</p> <p>Тема 10. Налог на имущество организаций Налог на имущество организаций: налогоплательщики, объект обложения, расчет налогооблагаемой базы, налоговые ставки, налоговые льготы, порядок исчисления, порядок и сроки уплаты. Налоговая декларация.</p>

		<p>Тема 11. Земельный налог. Налогоплательщики, объект налогообложения, налоговая база как кадастровая стоимость земельных участков, порядок определения налоговой базы, налоговый (отчетный) период, налоговые ставки. Налоговые льготы, порядок исчисления налога и авансовых платежей по нему, порядок и сроки уплаты. Налоговая декларация.</p> <p>Тема 12. Налог на добычу полезных ископаемых (НДПИ). Налогоплательщики. Постановка на налоговый учет в качестве плательщика НДПИ. Объект обложения. Налоговая база. Методы определения количества добытых полезных ископаемых. Методы определения стоимости полезных ископаемых. Ставки НДПИ. Порядок исчисления и сроки уплаты. Налоговый период. Налоговая декларация.</p> <p>Тема 13. Транспортный налог. Налогоплательщики. Объекты налогообложения. Налоговая база. Налоговые ставки. Порядок исчисления и сроки уплаты налога. Налоговая декларация.</p> <p>Тема 14. Водный налог. Налогоплательщики. Объекты налогообложения. Налоговая база. Налоговые ставки. Порядок исчисления и сроки уплаты налога.</p> <p>Тема 15. Государственная пошлина. Экономическое содержание государственной пошлины. Плательщики. Порядок и сроки уплаты государственной пошлины. Ставки государственной пошлины.</p> <p>Тема 16. Торговый сбор. Налогоплательщики. Объекты налогообложения. Налоговая база. Налоговые ставки. Порядок исчисления и сроки уплаты налога. Налоговая декларация.</p> <p>Тема 17. Понятие и виды специальных налоговых режимов. Упрощенная система налогообложения (УСН). УСН для субъектов малого предпринимательства. Налогоплательщики, порядок и условия начала и прекращения применения упрощенной системы налогообложения. Объекты налогообложения. Порядок определения доходов и расходов, налоговая база, налоговый период, налоговые ставки, порядок исчисления налога, минимальный налог, налоговый учет, порядок и сроки уплаты налога, порядок зачисления налога. Распределение сумм единого налога. Единый сельскохозяйственный налог. Система налогообложения при выполнении соглашений о разделе продукции. Патентная система налогообложения для индивидуальных предпринимателей.</p> <p>Тема 18. Обязательные неналоговые платежи. Обязательные неналоговые платежи и порядок их исчисления: взносы на обязательное социальное страхование и страховые взносы по обязательному социальному страхованию от несчастных случаев на производстве и профессиональных заболеваний: плательщики, объект для начисления взносов, ставки, порядок исчисления и сроки уплаты. Плата в счет возмещения вреда, причиняемого автомобилями с разрешенной максимальной массой свыше 12 тонн (дорожный сбор с большегрузных автомобилей). Утилизационный сбор за автомобили. Экологический сбор за утилизацию других видов товаров и упаковки. Плата за выбросы загрязняющих веществ в окружающую среду.</p>
3.	Налогообложение физических лиц	<p>Тема 19. Налог на доходы физических лиц (НДФЛ). Общая характеристика НДФЛ. Налогоплательщики. Объекты налогообложения. Виды доходов и их классификация для целей налогообложения. Доходы, не подлежащие налогообложению. Налоговые вычеты: стандартные, социальные, профессиональные, имущественные. Налоговые ставки. Порядок исчисления и сроки уплаты налога налоговыми агентами и налогоплательщиками. Налоговая декларация о доходах.</p> <p>Тема 20. Налог на имущество физических лиц. Плательщики. Объекты налогообложения. Ставки, порядок исчисления и сроки уплаты.</p>
4.	Основы налогового планирования	<p>Тема 21. Основы корпоративного налогового планирования. Недобросовестный налогоплательщик. Принципы налогового планирования. Способы оптимизации налогов. Состав методов налогового планирования. Налоговый бюджет.</p> <p>Тема 22. Налоговые риски. Понятие налоговых рисков. Влияние налоговых платежей на формирование фи-</p>

	нансовых результатов деятельности организации. Налоговая нагрузка.
	Тема 23. Эффективность налогового менеджмента предприятия. Состав налоговых расходов. Анализ налоговых расходов. Показатели эффективности налогового менеджмента

4.2 Лабораторные работы

Не предусмотрено учебным планом.

4.3 Практические занятия

Форма обучения - очная

№	Наименование раздела дисциплины	Тема и содержание занятия
1.	Налоговый менеджмент как научная дисциплина.	Тема 1. Теория налогового менеджмента. Решение задач на усвоение понятийного аппарата; на понимание логических взаимосвязей между элементами по данной тематике. 1) Изучение разработочных таблиц: Возникновение налогов. Этапы становления налогообложения в мировой практике. Возникновение и развитие налогообложения в России. Ответы на вопросы и выполнение тестовых заданий 2) Изучение материалов разработочной таблицы «Теории налогов». 3) Основные направления налоговой политики РФ на современном этапе – обсуждение основных положений.
		Тема 3. Государственный налоговый менеджмент. Изучение этапов становления ФНС. Функциональная типовая структура территориальной инспекции ФНС. Разбор схемы. Организационная схема экономического взаимодействия различных субъектов налоговой политики. Целевая функция регионально-муниципальной налоговой политики
		Тема 4. Налоговая система РФ. Налоговое законодательство – разбор практических ситуаций и вариантов их решения. Содержание Налогового Кодекса РФ. Заполнение разработочной таблицы. Элементы налога. Выполнение заданий, разбор примеров.
		Тема 5. Государственное налоговое администрирование и налоговый контроль. Реализация учетно-регистрационных процедур. Идентификационный номер налогоплательщика. Код причин постановки на налоговый учет. Налоговое платежное поручение. Налоговая декларация, внесение изменений и дополнений в нее. Разбор практических ситуаций и вариантов их решения. Налоговый контроль. Налоговые проверки как формы налогового контроля. Сравнительный анализ. Разбор практических ситуаций и вариантов их решения. Налоговая ответственность в налоговой сфере. Виды налоговых нарушений и ответственность за их совершение практические ситуации. Разбор практических ситуаций и вариантов их решения.
		Тема 6. Основы корпоративного налогового менеджмента. Цели и задачи корпоративного налогового менеджмента. Объекты управления корпоративного налогового менеджмента. Функции корпоративного налогового менеджмента. Этапы становления корпоративного налогового менеджмента. Организация корпоративного налогового менеджмента.
		Тема 7. Налог на добавленную стоимость (НДС). Решение задач, разбор ситуаций, изучение форм налоговой отчетности.
2.	Налогообложение организаций.	Тема 8. Акцизы. Определение роли и функций акцизов в налоговой системе. Решение задач.
		Тема 9. Налог на прибыль организаций. Решение задач, разбор ситуаций, изучение форм налоговой отчетности
		Тема 10. Налог на имущество организаций.

		Решение задач, разбор ситуаций. Тема 11. Земельный налог. Решение задач, разбор ситуаций. Тема 12. Налог на добычу полезных ископаемых (НДПИ). Решение задач, разбор ситуаций. Тема 13. Транспортный налог. Тема 13. Транспортный налог. Решение задач, разбор ситуаций. Тема 14. Водный налог. Решение задач, разбор ситуаций. Тема 15. Государственная пошлина. Решение задач. Тема 16. Торговый сбор. Решение задач. Тема 17. Понятие и виды специальных налоговых режимов. Решение задач. Тема 18. Обязательные неналоговые платежи. Решение задач.
3.	Налогообложение физических лиц	Тема 19. Налог на доходы физических лиц (НДФЛ). Решение задач, разбор ситуаций. Тема 20. Налог на имущество физических лиц. Решение задач, разбор ситуаций..
4.	Основы налогового планирования	Тема 21. Основы корпоративного налогового планирования. Недобросовестный налогоплательщик. Принципы налогового планирования. Способы оптимизации налогов. Состав методов налогового планирования. Налоговый бюджет. Разбор задач, ситуаций Тема 22. Налоговые риски. Понятие налоговых рисков. Влияние налоговых платежей на формирование финансовых результатов деятельности организации. Решение задач, разбор ситуаций. Тема 23. Эффективность налогового менеджмента предприятия. Состав налоговых расходов. Анализ налоговых расходов. Анализ влияния налоговых платежей на результаты деятельности организации. Налоговое бремя. Налоговая нагрузка. Налоговая матрица организации. Показатели эффективности налогового менеджмента Решение задач, разбор ситуаций.

4.4 Компьютерные практикумы

Не предусмотрено учебным планом.

4.5 Групповые и индивидуальные консультации по курсовым работам (курсовым проектам)

Не предусмотрено учебным планом.

4.6 Самостоятельная работа обучающегося в период теоретического обучения

Самостоятельная работа обучающегося в период теоретического обучения включает в себя:

- самостоятельную подготовку к учебным занятиям, включая подготовку к аудиторным формам текущего контроля успеваемости;
- выполнение домашнего задания 1;
- выполнение домашнего задания 2;
- самостоятельную подготовку к промежуточной аттестации.

В таблице указаны темы для самостоятельного изучения обучающимся:

№	Наименование раздела дисциплины	Темы для самостоятельного изучения
1	Налоговый менеджмент как научная дисциплина.	Темы для самостоятельного изучения соответствуют темам аудиторных учебных занятий
2	Налогообложение организаций.	Темы для самостоятельного изучения соответствуют

		темам аудиторных учебных занятий
3	Налогообложение физических лиц	Темы для самостоятельного изучения соответствуют темам аудиторных учебных занятий
4	Основы налогового планирования	Темы для самостоятельного изучения соответствуют темам аудиторных учебных занятий

4.7 Самостоятельная работа обучающегося и контактная работа обучающегося с преподавателем в период промежуточной аттестации

Работа обучающегося в период промежуточной аттестации включает в себя подготовку к формам промежуточной аттестации (к экзамену), а также саму промежуточную аттестацию.

5. Оценочные материалы по дисциплине

Фонд оценочных средств по дисциплине приведён в Приложении 1 к рабочей программе дисциплины.

Оценочные средства для проведения промежуточной аттестации, а также текущего контроля по дисциплине хранятся на кафедре (структурном подразделении), ответственной за преподавание данной дисциплины.

6. Учебно-методическое и материально-техническое обеспечение дисциплины

Основные принципы осуществления учебной работы обучающихся изложены в локальных нормативных актах, определяющих порядок организации контактной работы и порядок самостоятельной работы обучающихся. Организация учебной работы обучающихся на аудиторных учебных занятиях осуществляется в соответствии с п. 3.

6.1 Перечень учебных изданий и учебно-методических материалов для освоения дисциплины

Для освоения дисциплины обучающийся может использовать учебные издания и учебно-методические материалы, имеющиеся в научно-технической библиотеке НИУ МГСУ и/или размещённые в Электронных библиотечных системах.

Актуальный перечень учебных изданий и учебно-методических материалов представлен в Приложении 2 к рабочей программе дисциплины.

6.2 Перечень профессиональных баз данных и информационных справочных систем

При осуществлении образовательного процесса по дисциплине используются профессиональные базы данных и информационных справочных систем, перечень которых указан в Приложении 3 к рабочей программе дисциплины.

6.3 Перечень материально-технического, программного обеспечения освоения дисциплины

Учебные занятия по дисциплине проводятся в помещениях, оснащенных соответствующим оборудованием и программным обеспечением.

Перечень материально-технического и программного обеспечения дисциплины приведен в Приложении 4 к рабочей программе дисциплины.

Шифр	Наименование дисциплины
<i>Б1.В.07</i>	<i>Налоговый менеджмент</i>

Код направления подготовки / специальности	<i>38.03.02</i>
Направление подготовки / специальность	<i>Менеджмент</i>
Наименование ОПОП (направленность / профиль)	<i>Менеджмент в инвестиционно-строительной сфере</i>
Год начала подготовки	<i>2021</i>
Уровень образования	<i>бакалавриат</i>
Форма обучения	<i>очная</i>
Год разработки / обновления	<i>2021</i>

ФОНД ОЦЕНОЧНЫХ СРЕДСТВ

1. Описание показателей и критериев оценивания компетенций, описание шкал оценивания

Оценивание формирования компетенций производится на основе показателей оценивания, указанных в п.2. рабочей программы и в п.1.1 ФОС.

Связь компетенций и показателей оценивания приведена в п.2 рабочей программы.

1.1. Описание формирования и контроля показателей оценивания

Оценивание уровня освоения обучающимся компетенций осуществляется с помощью форм промежуточной аттестации и текущего контроля. Формы промежуточной аттестации и текущего контроля успеваемости по дисциплине, с помощью которых производится оценивание, указаны в учебном плане и в п.3 рабочей программы.

В таблице приведена информация о формировании результатов обучения по дисциплине разделами дисциплины, а также о контроле показателей оценивания компетенций формами оценивания.

Наименование показателя оценивания (результата обучения по дисциплине)	Номера разделов дисциплины	Формы оценивания (формы промежуточной аттестации, текущего контроля успеваемости)
Знает порядок исчисления налогов уплачиваемых физическими лицами Имеет навыки (начального уровня) исчисления налогов, уплачиваемых физическими лицами	3	Экзамен Контрольная работа Домашнее задание 1
Знает состав доходов, подлежащих освобождению от налогообложения НДФЛ Знает способы получения имущественного налогового вычета Имеет навыки (начального уровня) определения доходов налогоплательщика при исчислении НДФЛ	3	Экзамен Контрольная работа Домашнее задание 1
Знает виды налоговых льгот при налогообложении физических лиц Знает условия получения налоговых вычетов по индивидуальным инвестиционным счетам	3	Экзамен Контрольная работа Домашнее задание 1

Наименование показателя оценивания (результата обучения по дисциплине)	Номера разделов дисциплины	Формы оценивания (формы промежуточной аттестации, текущего контроля успеваемости)
Имеет навыки (начального уровня) сравнительной оценки налоговых последствий при открытии индивидуальных инвестиционных счетов		
Знает структуру Налогового Кодекса РФ Знает экономическое содержание налогов, их функции в социально-экономической системе общества, в формировании бюджетов всех уровней Имеет навыки (начального уровня) определения влияния налоговой политики РФ на разработку налоговой стратегии предприятия	1,4	Экзамен Контрольная работа
Знает состав и назначение актов по налоговому законодательству, порядок вступления их в силу Знает содержательные характеристики государственного налогового администрирования и налогового контроля Имеет навыки (начального уровня) выбора нормативно-правовых актов в области налогового законодательства Имеет навыки (начального уровня) использования законодательных актов по налогам и сборам для обоснования принимаемых решений Имеет навыки (начального уровня) определения содержательных характеристик государственного налогового администрирования и налогового контроля	1,4	Экзамен Контрольная работа
Знает основные налоговые теории Знает структуру налоговой системы РФ, ее элементы, принципы построения, основные институты, понятия и термины Знает состав налоговых платежей Знает порядок исчисления налогов уплачиваемых юридическими лицами Имеет навыки (начального уровня) исчисления налогов, уплачиваемых юридическими лицами	1,2,3,4	Экзамен Контрольная работа Домашнее задание 1 Домашнее задание 2
Знает состав и назначение форм налоговой отчетности Имеет навыки (начального уровня) проведения анализа налоговых платежей на разных уровнях управления и интерпретации данные	1,2,3,4	Экзамен Контрольная работа Домашнее задание 2
Имеет навыки (начального уровня) определения критериев оценки налоговых обязательств налогоплательщиков	1, 4	Экзамен Контрольная работа Домашнее задание 2
Знает современные методы сбора, обработки и анализа информации о хозяйственной деятельности предприятия для расчета налоговой базы и налогов Имеет навыки (начального уровня) обработки и анализа информации о хозяйственной деятельности предприятия для расчета налоговой базы и налогов	1,2,3,4	Экзамен Контрольная работа Домашнее задание 1 Домашнее задание 2
Знает назначение и принципы организации системы налогового учета Знает принципы составления учетной политики в целях налогового учета Знает требования к налоговым регистрам Знает назначения форм налогового учета и отчетности	1,2,3,4	Экзамен Контрольная работа Домашнее задание 1 Домашнее задание 2

Наименование показателя оценивания (результата обучения по дисциплине)	Номера разделов дисциплины	Формы оценивания (формы промежуточной аттестации, текущего контроля успеваемости)
Имеет навыки (начального уровня) определения методов выбора и оценки вариантов учетной политики предприятия		
Знает модель налогового бюджета предприятия Знает критерии оценки налоговых обязательств налогоплательщиков Имеет навыки (начального уровня) основные документы, на основе которых определяется налоговая база по налогам Имеет навыки (начального уровня) определения критериев оценки налоговых обязательств налогоплательщиков	1,4	Экзамен Контрольная работа Домашнее задание 1 Домашнее задание 2
Знает организационный механизм функционирования налогового менеджмента предприятия Знает виды и способы налогового планирования Имеет навыки (начального уровня) составления схем организации налогового менеджмента предприятия Имеет навыки (начального уровня) классификации видов и способов налогового планирования	1,4	Экзамен Контрольная работа Домашнее задание 1 Домашнее задание 2
Имеет навыки (начального уровня) сопоставления и оценки показателей налогового и бухгалтерского учета, налоговой и бухгалтерской отчетности	2-4	Экзамен Контрольная работа Домашнее задание 1 Домашнее задание 2
Знает способы и методы оптимизации налоговых обязательств предприятия Имеет навыки (начального уровня) расчета оценки влияния налогообложения на конечные результаты деятельности предприятий инвестиционно-строительной сферы	2-4	Экзамен Контрольная работа Домашнее задание 1 Домашнее задание 2

1.2. Описание критериев оценивания компетенций и шкалы оценивания

При проведении промежуточной аттестации в форме экзамена используется шкала оценивания: «2» (неудовлетворительно), «3» (удовлетворительно), «4» (хорошо), «5» (отлично).

Показателями оценивания являются знания и навыки обучающегося, полученные при изучении дисциплины.

Критериями оценивания достижения показателей являются:

Показатель оценивания	Критерий оценивания
Знания	Знание терминов и определений, понятий
	Знание основных закономерностей и соотношений, принципов
	Объём освоенного материала, усвоение всех дидактических единиц (разделов)
	Полнота ответов на проверочные вопросы
	Правильность ответов на вопросы
Навыки начального уровня	Чёткость изложения и интерпретации знаний
	Навыки выбора методик выполнения заданий
	Навыки выполнения заданий различной сложности
	Навыки самопроверки. Качество сформированных навыков
	Навыки анализа результатов выполнения заданий, решения задач
	Навыки представления результатов решения задач

Навыки основного уровня	Самостоятельность в выполнении заданий
	Результативность (качество) выполнения заданий

2. Типовые контрольные задания для оценивания формирования компетенций

2.1. Промежуточная аттестация

2.1.1. Промежуточная аттестация в форме экзамена, дифференцированного зачета (зачета с оценкой), зачета

Форма промежуточной аттестации: очная форма обучения – экзамен в 5 семестре.

Перечень типовых вопросов/заданий для проведения экзамена в 5 семестре (очная форма обучения):

№	Наименование раздела дисциплины	Типовые вопросы/задания
1.	Налоговый менеджмент как научная дисциплина.	<ol style="list-style-type: none"> 1. Налоговая политика государства: понятие, модели, типология, меры государственного регулирования, показатели оценки. 2. Ценовая эластичность. Налоговое бремя государства. Показатели эффективности налоговой системы на макроуровне. 3. Налоговый менеджмент: определение, иерархическая структура, цели. 4. Государственный налоговый менеджмент: цель, субъекты, объекты, предмет, задачи. 5. Государственный налоговый менеджмент: организационные принципы, тенденции развития. 6. Субъекты налоговых отношений. Налоговые отношения. 7. Корпоративный налоговый менеджмент: объекты управления, целевая функция, функциональные области, этапы развития. 8. Федеральная налоговая служба: этапы становления, структура построения органов, функции, права и обязанности. 9. Система налогового законодательства. Налоговый кодекс РФ. 10. Налог как финансово-экономическая категория. Источник налоговых платежей государства. Состав источников доходов бюджета. Формы кривой Лаффера. Эффект кривой Лаффера. 11. Перечислите и охарактеризуйте функции и принципы налогообложения. 12. Налоговая система РФ. Структура налоговой системы РФ. Неналоговые платежи. 13. Понятие налога и сбора. Отличительные признаки налога. 14. Постановка на налоговый учет: основные требования и процедурные вопросы. 15. Элементы налогообложения как условие установления налогов и сборов. Классификация налогов и сборов. 16. Объект налогообложения. Виды объектов. 17. Охарактеризуйте права и обязанности налогоплательщиков. Налоговый агент. Виды налогов, обязанность по уплате которых возложена на налоговых агентов. 18. Обязанность по уплате налогов и сборов. 19. Определите факты, являющиеся основанием прекращения обязанности по уплате налогов и сборов. 20. Виды налоговых льгот. 21. Способы обеспечения исполнения обязанностей по уплате налогов и сборов. 22. Налоговый контроль. Основные формы налогового контроля. 23. Назначение налоговой декларации. 24. Виды налоговых проверок. Содержательные характеристики налоговых проверок.

		25. Понятие налоговой тайны. Понятие и виды нарушений налогового законодательства.
2.	Налогообложение организаций.	<p>26. Объекты обложения НДС. Особенности исчисления НДС в качестве налогового агента.</p> <p>27. Освобождение от уплаты НДС.</p> <p>28. Порядок исчисления НДС.</p> <p>29. Налоговые вычеты по НДС.</p> <p>30. Налоговые ставки НДС. Налоговый период НДС.</p> <p>31. Группировка доходов и расходов при исчислении налога на прибыль.</p> <p>32. Модель формирования финансовых результатов. Методы определения доходов и расходов при исчислении налога на прибыль.</p> <p>33. Расходы для целей налогообложения прибыли. Группировка расходов.</p> <p>34. Порядок признания доходов и расходов при кассовом методе.</p> <p>35. Налог на прибыль: объект обложения, налоговая база, налоговая ставка.</p> <p>36. Налог на прибыль: налоговый (отчетный) период, порядок и сроки уплаты.</p> <p>37. Амортизация основных средств для целей налогообложения прибыли: методы, группировка, срок полезного использования.</p> <p>38. Взносы на обязательное социальное страхование. Страховые взносы по обязательному социальному страхованию от несчастных случаев на производстве и профессиональных заболеваний.</p> <p>39. Налог на имущество организаций: состав налогоплательщиков, объект налогообложения, налоговая база, ставка.</p> <p>40. Порядок определения налоговой базы по налогу на имущество. Налоговый (отчетный) период.</p> <p>41. Земельный налог: характеристики элементов налога.</p> <p>42. Налог на добычу полезных ископаемых: характеристики элементов налога.</p> <p>43. Транспортный налог: характеристики элементов налога.</p> <p>44. Базовые характеристики специальных налоговых режимов.</p> <p>45. УСН: характеристики элементов налога.</p> <p>46. Водный налог: характеристики элементов налога.</p> <p>47. Государственная пошлина: плательщики, порядок и сроки уплаты.</p> <p>Типовые задания: Задача. Составить расчет по налогу на прибыль. АО «СтройСнаб» занимается оптовой торговлей бетонными блоками. Выручка от продажи блоков в текущем году составила 1 000 000 руб. Себестоимость проданных блоков – 500 000 руб. Расходы АО «СтройСнаб» включают в себя: - зарплату персонала и начисленные на нее взносы во внебюджетные фонды – 100 000 руб.; - плату за аренду складских помещений – 200 000 руб. В прошлом году АО «СтройСнаб» получило налоговый убыток в сумме 40 000 руб. Задача. В январе АО «СтройСнаб» начало строительство производственного здания хозяйственным способом. Стоимость строительства в I квартале составила, тыс. руб.: - стоимость материалов – 5 760, в т.ч. НДС 960; - зарплата строительных рабочих – 1100; - взносы во внебюджетные фонды на з/п строительных рабочих – 256; - строительные услуги третьих лиц – 2 280, в т.ч. НДС – 380. Определить сумму начисленного НДС и НДС к вычету. Задача. АО «СтройСнаб» приобрело сварочный аппарат стоимостью 120 000 руб., в т.ч. НДС – 20 000 руб. Определить НДС к вычету и стоимость ОС. Ситуация 1. АО «СтройСнаб» является плательщиком НДС. Ситуация 2. АО «СтройСнаб» получило освобождение от обязанностей плательщика НДС. Задача. В августе было добыто 1000 тонн полезных ископаемых, в том числе: – песка - 200 тонн; – гравия - 300 тонн; – гальки - 500 тонн. Определите расчетную стоимость каждого полезного ископаемого, если рас-</p>

		четная стоимость добытых полезных ископаемых в августе составляет 200 000 руб. Ставка налога 5,5%. Рассчитайте налог.
3.	Налогообложение физических лиц	48. Налог на доходы физических лиц: объекты обложения. 49. Налог на доходы физических лиц: налоговые вычеты. 50. Налог на доходы физических лиц: налоговые ставки, порядок исчисления и сроки уплаты. 51. Налог на имущество физических лиц.
4.	Основы налогового планирования	52. Государственное налоговое планирование. Принципы налогового планирования. 53. Основные доктрины, используемые для признания сделок не соответствующими требованиям законодательства. 54. Оценка недобросовестности налогоплательщика. Недействительность сделок и ее последствия. Понятие налоговой выгоды. 55. Корпоративное налоговое планирование. Налоговая стратегия. Налоговая тактика. Оптимизация налогообложения. 56. Виды налогового планирования. 57. Способы налогового планирования 58. Понятие налогового риска. Концепция системы планирования выездных налоговых проверок. Анализ финансово-экономических показателей деятельности налогоплательщиков. 59. Группы критериев оценки налогоплательщиков для отбора при планировании налоговой проверки. 60. Понятие налогового анализа. Виды налогового анализа. 61. Алгоритм исчисления налоговой нагрузки по методике ФНС России 62. Состав налоговых расходов предприятия 63. Оценка эффективности налогового менеджмента предприятия

2.1.2. Промежуточная аттестация в форме защиты курсовой работы (курсового проекта)

Промежуточная аттестация в форме защиты курсовой работы/курсового проекта не проводится.

2.2. Текущий контроль

2.2.1. Перечень форм текущего контроля:

- контрольная работа в 5-м семестре при очной форме обучения;
- домашнее задание 1 в 5-м семестре при очной форме обучения;
- домашнее задание 2 в 5-м семестре при очной форме обучения.

2.2.2. Типовые контрольные задания форм текущего контроля

Контрольная работа. Тема «Налоги и налогообложение»

Контрольная работа включает тестовые задания.

Типовые тестовые задания

1. К неналоговым платежам относятся:
 - a. акцизы;
 - b. НДС;
 - c. таможенная пошлина;
 - d. страховые взносы по социальному страхованию от несчастных случаев на производстве и профессиональных заболеваний
 - e. государственная пошлина.
2. Сущность налога – это:
 - a. изъятие государством в пользу общества части прибыли, полученной в результате хозяйственной деятельности организаций;
 - b. изъятие государством в пользу общества части стоимости валового внутреннего продукта в виде обязательного платежа;

- c. изъятие государством в пользу общества части добавленной стоимости;
 - d. изъятие государством в пользу общества части дохода, полученного юридическими и физическими лицами.
3. По способу изъятия налоги классифицируются как:
- a. общеобязательные и факультативные;
 - b. прямые и косвенные;
 - c. абстрактные и целевые;
 - d. регулирующие и закрепленные.
4. Акты законодательства о налогах и сборах, вводящие новые налоги и сборы, вступают в силу:
- a. не ранее чем по истечении одного месяца со дня их официального опубликования и не ранее 1-го числа очередного налогового периода по соответствующему налогу;
 - b. не ранее чем по истечении одного месяца со дня их официального опубликования;
 - c. не ранее 1-го января года, следующего за годом их принятия.
5. К дополнительным элементам налога относятся:
- a. порядок исчисления;
 - b. объект налогообложения;
 - c. налоговые льготы;
 - d. сроки уплаты налога.
6. Законным представителем налогоплательщика-организации выступает:
- a. другое юридическое лицо по доверенности;
 - b. любое физическое лицо по доверенности;
 - c. руководитель организации.
7. Понятия «система налогового законодательства» и «законодательство о налогах и сборах»:
- a. тождественны;
 - b. понятие «система налогового законодательства» более ёмко;
 - c. в российской действительности применяется только понятие «законодательство о налогах и сборах».
8. Обратную силу имеют законодательные акты о налогах и сборах:
- a. повышающие налоговые ставки;
 - b. устанавливающие новые налоговые обязательства;
 - c. смягчающие ответственность за налоговые правонарушения;
 - d. отягчающие ответственность за налоговые правонарушения.
9. Налоговое бремя в РФ на макроуровне — это величина, равная отношению:
- a. суммы прямых налогов к совокупному национальному продукту;
 - b. суммы налогов к валовому внутреннему продукту (ВВП);
 - c. суммы налогов к величине добавленной стоимости.
10. Выручка от реализации продукции является источником уплаты:
- a. налога на добавленную стоимость;
 - b. налога на имущество организаций;
 - c. земельного налога;
 - d. налога на прибыль организаций.
11. Плательщиками сборов или налогоплательщиками могут быть признаны:
- a. только юридические лица;
 - b. организации и физические лица;
 - c. юридические лица и их обособленные подразделения, имеющие отдельный баланс и расчетный счет;
 - d. организации и индивидуальные предприниматели.
12. Налоговая ставка — это;

- a. размер налога на единицу налогообложения;
 - b. размер налога на налогооблагаемую базу;
 - c. величина налоговых начислений на единицу измерения налоговой базы;
 - d. размер налога, подлежащий уплате за календарный месяц.
13. Налоговый период – это:
- a. период времени, по окончании которого определяется налоговая база и исчисляется сумма налога;
 - b. календарный год, квартал, месяц, декада;
 - c. любой период времени, устанавливаемый применительно к конкретным налогам;
 - d. период времени, определяемый налоговой учетной политикой.
14. Налоговая база – это:
- a. стоимостная, физическая или иная характеристика объекта обложения, выраженная в рублях и иностранной валюте;
 - b. объемно-стоимостная характеристика объекта обложения, на основе которой за определенный налоговый период по данным бухгалтерского или налогового учета происходит исчисление налога;
 - c. стоимостная, физическая или иная характеристика объекта обложения, на основе которой за определенный налоговый период по данным бухгалтерского или налогового учета происходит исчисление налога.
15. Порядок исчисления налога – это:
- a. последовательность действий налогоплательщика по определению суммы налога, подлежащую уплате за налоговый период исходя из налоговой базы, налоговой ставки и налоговых льгот;
 - b. последовательность действий налогоплательщика по внесению налоговых платежей в бюджет;
 - c. последовательность внесения исчисленной суммы налога в бюджет.
16. Срок уплаты налога, установленный Налоговым кодексом – это:
- a. календарная дата, с наступлением которой возникает обязанность по уплате налога (сбора);
 - b. указание на событие, которое должно произойти, либо действие, которое должно быть совершено, с наступлением которых возникает обязанность по уплате налога (сбора);
 - c. календарная дата, истечение налогового периода или указание на событие, которое должно произойти, либо действие, которое должно быть совершено, с наступлением которых возникает обязанность по уплате налога (сбора);
 - d. календарная дата, истечение налогового периода или указание на событие, которое должно произойти, либо действие, которое должно быть совершено, предусмотренные приказом по учетной налоговой политике.
17. К местным налогам относятся:
- a. налог на добычу полезных ископаемых;
 - b. налог на имущество физических лиц;
 - c. налог на строения;
 - d. земельный налог.
18. К региональным налогам относятся:
- a. налог на имущество организаций;
 - b. транспортный налог;
 - c. водный налог;
 - d. земельный налог.
19. Теоретические основы налогового менеджмента заложены:
- a. теорией организации, теорией финансов
 - b. теорией управления, теорией финансов

- с. теорией менеджмента, институциональной экономикой
20. Налоговый менеджмент, в соответствии с иерархией экономической системы общества, включает:
- макроуровень, мезоуровень, микроуровень, наноуровень
 - государственный налоговый менеджмент, корпоративный налоговый менеджмент, персональный налоговый менеджмент
 - региональный, федеральный, муниципальный, отраслевой
21. Налоговый менеджмент – это:
- система управления функционированием налоговой системы в целях обеспечения ее максимальной эффективности
 - это целенаправленная и осознанная деятельность субъектов управления по организации процесса принятия управленческих решений в сфере организации и управления налогообложением
 - особый научно-практический процесс, направленный на обеспечение заданного законом режима функционирования налогового механизма
22. К числу теорий, отражающих чисто фискальные интересы, относят:
- классическая теория Смита и Рикардо
 - теория жертвы
 - теории удовлетворения коллективных потребностей
 - кейнсианская теория
23. Выберите определение налога как экономической категории:
- выражает отношения, возникающие в процессе перераспределения национального дохода страны в связи с формированием централизованного фонда финансовых ресурсов государства
 - опосредует движение части стоимости валового (чистого) продукта от граждан и субъектов хозяйствования к государству в форме законодательно установленных обязательных платежей в государственную казну
24. К функциям налогов относят:
- фискальная
 - социальная
 - регулирующая
 - контрольная
 - воспроизводственная
25. В принципе не может выступать в качестве налогоплательщика:
- налоговая инспекция.
 - орган исполнительной власти субъекта РФ.
 - субъект РФ.
26. Налогоплательщики в общем случае обязаны обеспечивать сохранность документов, подтверждающих уплату налогов:
- в течение трех лет.
 - в течение четырех лет.
 - в течение пяти лет.
27. Может ли налоговый орган отказать налогоплательщику в принятии налоговой декларации?
- может, при очевидно неверном исчислении налога в декларации.
 - не может, при условии представления декларации по установленной форме.
 - не может ни при каких обстоятельствах.
28. В соответствии с НК РФ налоговыми агентами признаются:
- лица, на которых в соответствии с НК РФ возложены обязанности по исчислению, удержанию у налогоплательщика и перечислению налогов в бюджетную систему РФ.
 - физические лица и (или) организации, отношения между которыми могут оказы-

- вать влияние на условия или экономические результаты их деятельности или деятельности представляемых ими лиц.
- с. организации и физические лица, на которых в соответствии с НК РФ возложена обязанность уплачивать соответственно налоги и (или) сборы.
29. Является ли пеня за неуплату налога, в соответствии с НК РФ, мерой ответственности за налоговые правонарушения?
- является.
 - не является.
 - является только при виновной неуплате налога.
30. Обязанность по уплате налога прекращается уплатой налога, а также:
- вследствие принятия судом решения о признании безнадежной к взысканию и списанию задолженности.
 - вследствие принятия налоговым органом решения о признании безнадежной к взысканию и списанию задолженности.
 - вследствие принятия налоговым органом решения о предоставлении налогоплательщику налоговых льгот.
- излишне уплаченный налог.
31. Налоговый контроль, в соответствии с НК РФ, является в основном:
- предварительным.
 - текущим.
 - последующим.
32. Какие виды налоговых проверок налогоплательщиков (плательщиков сборов, налоговых агентов) предусмотрены в НК РФ?
- сплошная, выборочная.
 - выездная, камеральная.
 - документальная, фактическая.

Домашнее задание 1. Тема «Исчисление налогов юридическими и физическими лицами»

Домашнее задание включает тестовые задания

Типовые тестовые задания

- Налогоплательщиками по налогу на прибыль признаются:
 - российские и иностранные организации
 - российские и иностранные организации, их обособленные подразделения, имеющие расчетный счет и самостоятельный баланс
 - российские и иностранные организации, получающие доходы только на территории РФ
 - российские организации, получающие доход как на территории РФ, так и за ее пределами
- Объектом налогообложения по налогу на прибыль признаются:
 - доходы, уменьшенные на сумму расходов
 - доходы российских и иностранных организаций
 - доходы российских и иностранных организаций без налога на добавленную стоимость
 - доходы российских организаций, полученные как на территории РФ, так и за ее пределами
- Доходами от реализации признаются:
 - выручка от реализации товаров (работ, услуг) собственного производства, за исключением переданных для собственного потребления
 - выручка от реализации товаров (работ, услуг) как собственного производства, так и ранее приобретенных

- в. только выручка от реализации товаров (работ, услуг) собственного производства, в том числе переданных для собственного потребления
 - г. выручка от реализации товаров (работ, услуг), выраженная в денежной форме
4. В состав внереализационных доходов для целей налогообложения прибыли включаются:
- а. имущество, полученное в рамках целевого финансирования
 - б. прибыль прошлых лет, выявленная в отчетном периоде
 - в. имущество, работы, услуги, полученные в порядке предварительной оплаты
 - г. имущество, полученное в пределах первоначального взноса, при выходе из хозяйственного общества
5. В состав внереализационных расходов для целей налогообложения прибыли включаются:
- а. расходы на услуги банков
 - б. безвозмездно переданное имущество
 - в. единый налог на вмененный доход для отдельных видов деятельности
 - г. сверхнормативные расходы по командировкам
6. Пеня по хозяйственному договору, причитающаяся к получению, признается доходом:
- а. на дату признания должником
 - б. на дату получения средств на счета в банках или в кассу
 - в. на дату признания должником или получения средств на счета в банках или в кассу в зависимости от выбранного метода признания доходов и расходов
 - г. на дату вступления в силу решения суда
7. Не подлежат налогообложению доходы в виде:
- а. безвозмездно полученного имущества
 - б. имущества, полученного в рамках целевого финансирования
 - в. дохода прошлых лет, выявленного в отчетном (налоговом) периоде
 - г. процентов по кредитам и займам
8. Расходами в целях налогообложения прибыли признаются:
- а. обоснованные и документально подтвержденные затраты, направленные на получение дохода
 - б. документально подтвержденные затраты, произведенные организацией
 - в. затраты, оценка которых выражена в денежном выражении
 - г. экономически оправданные затраты, подтвержденные документами производной формы
9. К амортизируемому имуществу относится:
- а. имущество со сроком полезного использования более 12 месяцев и первоначальной стоимостью более 100 000 рублей
 - б. имущество с первоначальной стоимостью более 40 000 рублей независимо от срока полезного использования
 - в. имущество со сроком полезного использования более 12 месяцев независимо от первоначальной стоимости
 - г. имущество со сроком полезного использования более 12 месяцев и первоначальной стоимостью до 20 000 рублей
10. В целях налогообложения прибыли амортизация начисляется следующими методами:
- а. линейным по всем объектам амортизируемого имущества
 - б. нелинейным по всем объектам амортизируемого имущества
 - в. линейным, по конкретному объекту амортизируемого имущества, и нелинейным по группе объектов
 - г. линейным, нелинейным или иным методом, принятым в бухгалтерском учете
11. К нормируемым расходам относятся:
- а. командировочные расходы;

- б. представительские расходы;
 - в. расходы на НИОКР;
 - г. расходы на рекламу;
 - д. расходы на периодические издания.
12. Суммарный баланс амортизационной группы ежемесячно:
- а. не меняется;
 - б. уменьшается на суммы начисленной по этой группе (подгруппе) амортизации;
 - в. уменьшается на остаточную стоимость выбывших основных средств.
13. Налогоплательщик вправе ликвидировать амортизационную группу, если ее суммарный баланс:
- а. становится менее 40 000 руб.;
 - б. становится менее 20 000 руб.;
 - в. становится менее 20% от первоначальной стоимости;
 - г. становится менее 10% от первоначальной стоимости.

Домашнее задание 1. Тема «Исчисление налогов юридическими и физическими лицами»

Домашнее задание включает задачи

Типовые задачи

Задача 1.

Выручка предприятия составила за месяц 1 300 000 руб. (без НДС); штрафы, поступившие от поставщиков, за нарушение договора поставки – 70 000 руб. Предприятием оплачены счета подрядчиков в сумме 300 000 руб. (в том числе НДС).

Определите сумму НДС к уплате в бюджет.

Задача 2.

Заработная плата Василия Сидорова составляет 100 000 руб. в месяц. В прошлом В. Сидоров был участником боевых действий в Афганистане. Он имеет троих детей – 16, 17 и 19 лет, который является студентом очной формы обучения.

Рассчитать НДФЛ за январь, февраль, март.

Задача 3.

ООО имеет в собственности земельный участок, который находится на территории г. Москвы и занят офисным зданием. Кадастровая стоимость этого участка по состоянию на 1 января составляет 4 млн. руб.

Определите сумму авансового платежа по земельному налогу за первый квартал.

Ставка - 1,5%.

Задача 4.

ООО «Великая стена» занимается производством и продажей кирпича. За отчетный год было продано кирпича на 1 000 000 руб.

На производство кирпича было израсходовано глины на сумму 200 000 руб.

ООО «Великая стена» дополнительно пришлось заплатить штраф 10 000 руб. своему поставщику за несвоевременную оплату приобретенных материалов.

Работникам была начислена зарплата 300 000 руб.

Были начислены взносы в фонды социального страхования в размере 90 000 руб.

Амортизация оборудования по производству кирпича составила 110 000 руб.

Расходы по аренде производственного помещения - 130 000 руб.

Было получено 50 000 руб. в виде банковских процентов от размещения свободных средств на банковском депозите.

В прошлом году ООО «Великая стена» получило убыток в размере 100 000 руб. (по данным налоговой декларации).

Определите налоговую базу и рассчитайте налог на прибыль.

Домашнее задание. Тема «Налоговое планирование»

Задание 1: Рассчитайте налоговое бремя организации по методике, разработанной Минфином России.

Налоговое бремя предприятия

№ п/п	Показатель	2021 г.	2022 г.	2023 г.
1.	Сумма всех уплаченных налогов, руб.	3 175 235	3 387 191	2 342 499
2.	Выручка, руб.	16 184 008	29 312 000	22 532 000
3.	Налоговое бремя, %			

Задание 2: Определите величину налоговых расходов и структуру налогового бремени организации.

Структура налогового бремени в зависимости от источника уплаты налогов

№ п/п	Виды налогов	Источники налогов				Величина налоговых расходов	
		выручка	себестоимость	прибыль до налогообложения	чистая прибыль	абс.	%
1.	Налог на прибыль				27 508		
2.	Налог на имущество			121 033			
3.	НДС						
3.1.	с реализации	17 272 878					
3.2.	налоговый вычет	16 077 575					
4.	Взносы в фонды						
4.1.	ПФ		803887				
4.2.	ФСС		69 529				
4.3.	ОМС		109909				
5.	Транспортный налог		15 330				
	Сумма						

Задание 3: Разработайте налоговый календарь для строительной организации. Исходные данные в табл. форме выдаются обучающемуся.

Задание 4: Составить приказ по учетной политике для целей налогообложения строительной организации.

Задание 5: Рассчитайте показатели относительной налоговой нагрузки организации (коэффициент налогообложения выручки, коэффициент налогообложения бухгалтерской прибыли, коэффициент налогообложения чистой прибыли).

Задание 6: Разработать процесс бюджетирования налоговой задолженности предприятия.

Задание 7: Предложите комплекс мероприятий по проверке налоговой репутации контрагента по договору, который может быть использован Вашим предприятием.

3. Методические материалы, определяющие процедуры оценивания

Процедура проведения промежуточной аттестации и текущего контроля успеваемости регламентируется локальным нормативным актом, определяющим порядок осуществления текущего контроля успеваемости и промежуточной аттестации обучающихся.

3.1. Процедура оценивания при проведении промежуточной аттестации обучающихся по дисциплине в форме экзамена и/или дифференцированного зачета (зачета с оценкой)

Промежуточная аттестация по дисциплине в форме экзамена проводится в 6 семестре.

Используются критерии и шкала оценивания, указанные в п.1.2. Оценка выставляется преподавателем интегрально по всем показателям и критериям оценивания.

Ниже приведены правила оценивания формирования компетенций по показателю оценивания «Знания».

Критерий оценивания	Уровень освоения и оценка			
	«2» (неудовлетв.)	«3» (удовлетвор.)	«4» (хорошо)	«5» (отлично)
Знание терминов и определений, понятий	Не знает терминов и определений	Знает термины и определения, но допускает неточности формулировок	Знает термины и определения	Знает термины и определения, может корректно сформулировать их самостоятельно
Знание основных закономерностей и соотношений, принципов	Не знает основные закономерности и соотношения, принципы построения знаний	Знает основные закономерности, соотношения, принципы построения знаний	Знает основные закономерности, соотношения, принципы построения знаний, их интерпретирует и использует	Знает основные закономерности, соотношения, принципы построения знаний, может самостоятельно их получить и использовать
Объём освоенного материала, усвоение всех дидактических единиц (разделов)	Не знает значительной части материала дисциплины	Знает только основной материал дисциплины, не усвоил его деталей	Знает материал дисциплины в объёме	Обладает твёрдым и полным знанием материала дисциплины, владеет дополнительными знаниями
Полнота ответов на проверочные вопросы	Не даёт ответы на большинство вопросов	Даёт неполные ответы на все вопросы	Даёт ответы на вопросы, но не все - полные	Даёт полные, развернутые ответы на поставленные вопросы
Правильность ответов на вопросы	Допускает грубые ошибки при изложении ответа на вопрос	В ответе имеются существенные ошибки	В ответе имеются несущественные неточности	Ответ верен
Чёткость изложения и интерпретации знаний	Излагает знания без логической последовательности	Излагает знания с нарушениями в логической последовательности	Излагает знания без нарушений в логической последовательности	Излагает знания в логической последовательности, самостоятельно их интерпретируя и анализируя
	Не иллюстрирует изложение поясняющими схемами, рисунками и примерами	Выполняет поясняющие схемы и рисунки небрежно и с ошибками	Выполняет поясняющие рисунки и схемы корректно и понятно	Выполняет поясняющие рисунки и схемы точно и аккуратно, раскрывая полноту усвоенных знаний
	Неверно излагает и интерпретирует знания	Допускает неточности в изложении и интерпретации	Грамотно и по существу излагает знания	Грамотно и точно излагает знания, делает самостоятельные выводы

		знаний		
--	--	--------	--	--

Ниже приведены правила оценивания формирования компетенций по показателю оценивания «Навыки начального уровня».

Критерий оценивания	Уровень освоения и оценка			
	«2» (неудовлетв.)	«3» (удовлетвор.)	«4» (хорошо)	«5» (отлично)
Навыки выбора методик выполнения заданий	Не может выбрать методику выполнения заданий	Испытывает затруднения по выбору методики выполнения заданий	Без затруднений выбирает стандартную методику выполнения заданий	Применяет теоретические знания для выбора методики выполнения заданий
Навыки выполнения заданий различной сложности	Не имеет навыков выполнения учебных заданий	Имеет навыки выполнения только простых типовых учебных заданий	Имеет навыки выполнения только стандартных учебных заданий	Имеет навыки выполнения как стандартных, так и нестандартных учебных заданий
Навыки самопроверки. Качество сформированных навыков	Допускает грубые ошибки при выполнении заданий, нарушающие логику решения задач	Допускает ошибки при выполнении заданий, нарушения логики решения	Допускает ошибки при выполнении заданий, не нарушающие логику решения	Не допускает ошибок при выполнении заданий
Навыки анализа результатов выполнения заданий, решения задач	Делает некорректные выводы	Испытывает затруднения с формулированием корректных выводов	Делает корректные выводы по результатам решения задачи	Самостоятельно анализирует результаты выполнения заданий
Навыки представления результатов решения задач	Не может проиллюстрировать решение задачи поясняющими схемами, рисунками	Выполняет поясняющие схемы и рисунки небрежно и с ошибками	Выполняет поясняющие рисунки и схемы корректно и понятно	Выполняет поясняющие рисунки и схемы верно и аккуратно

3.2. Процедура оценивания при проведении промежуточной аттестации обучающихся по дисциплине в форме зачета

Промежуточная аттестация по дисциплине в форме зачёта не проводится.

3.3. Процедура оценивания при проведении промежуточной аттестации обучающихся по дисциплине в форме защиты курсовой работы (курсового проекта)

Промежуточная аттестация по дисциплине в форме защиты курсовой работы/курсового проекта не проводится.

Приложение 2 к рабочей программе

Шифр	Наименование дисциплины
<i>Б1.В.07</i>	<i>Налоговый менеджмент</i>

Код направления подготовки / специальности	<i>38.03.02</i>
Направление подготовки / специальность	<i>Менеджмент</i>
Наименование (я) ОПОП (направленность / профиль)	<i>Менеджмент в инвестиционно-строительной сфере</i>
Год начала реализации ОПОП	<i>2021</i>
Уровень образования	<i>бакалавриат</i>
Форма обучения	<i>очная</i>
Год разработки/обновления	<i>2021</i>

Перечень учебных изданий и учебно-методических материалов

Печатные учебные издания в НТБ НИУ МГСУ:

№ п/п	Автор, название, место издания, издательство, год издания, количество страниц	Количество экземпляров в библиотеке НИУ МГСУ
1	Налоговый менеджмент [Текст] : учебник для академического бакалавриата / Н. А. Пименов, Д. Г. Родионов ; ред. Н. А. Пименов. - Москва : Юрайт, 2018. - 305 с. : табл. - (Бакалавр. Академический курс). - Практикум в конце разд. - Библиогр.: с.299. - Глоссарий.: с. 300-305. - ISBN 978-5-534-03460-8	15

Электронные учебные издания в электронно-библиотечных системах (ЭБС):

№ п/п	Автор, название, место издания, год издания, количество страниц	Ссылка на учебное издание в ЭБС
1	Цветова Г.В. Налоги и налогообложение [Электронный ресурс] : учебное пособие / Г.В. Цветова, Е.П. Макарова. — Электрон. текстовые данные. — Саратов: Ай Пи Эр Медиа, 2018. — 110 с. — ISBN 978-5-4486-0072-2. — Режим доступа: по паролю	https://www.iprbookshop.ru/70271.html
2	Барулин С.В. Налоговый менеджмент [Электронный ресурс] : учебник / С.В. Барулин, Е.А. Ермакова, В.В. Степаненко. — Электрон. текстовые данные. — М. : Дашков и К, Ай Пи Эр Медиа, 2017. — 332 с. — ISBN 978-5-394-01471-0. — Режим доступа: по паролю	https://www.iprbookshop.ru/57109.html
3	Пименов, Н. А. Налоговый менеджмент [Электронный ресурс] : учебник для академического бакалавриата / Н. А. Пименов, Д. Г. Родионов ; отв. ред. Н. А. Пименов. - Электрон. текстовые дан. - Москва : Юрайт, 2019. - (Договор № 01-НТБ/19). - ISBN 978-5-534-03460-8 : Загл. титул. л. с экрана	https://urait.ru/bcode/432955
4	Заббарова, О. А. Налоги и налогообложение [Электронный ресурс] : учебное пособие / О. А. Заббарова. — Электрон. текстовые данные. — Саратов : Вузовское образование, 2018. — 244 с. — ISBN 978-5-4487-0318-8	http://www.iprbookshop.ru/77440.html

Перечень учебно-методических материалов в НТБ НИУ МГСУ

№ п/п	Автор, название, место издания, издательство, год издания, количество страниц
1	Налоговый менеджмент [Электронный ресурс] : методические указания к практическим занятиям и самостоятельной работе для обучающихся по направлению подготовки 38.03.04 Государственное и муниципальное управление / Нац. исследоват. Моск. гос. строит. ун-т., каф. менеджмента и инноваций ; сост.: Е. М. Акимова, П. А. Васильев ; [рец. О. А. Куракова]. - Электрон. текстовые дан. (0,85 Мб). - Москва : Изд-во МИСИ-МГСУ, 2018. - (Строительные материалы). - Загл. с титул. экрана : http://lib-04.gic.mgsu.ru/lib/Method2018/29.pdf

Приложение 3 к рабочей программе

Шифр	Наименование дисциплины
<i>Б1.В.07</i>	<i>Налоговый менеджмент</i>

Код направления подготовки / специальности	<i>38.03.02</i>
Направление подготовки / специальность	<i>Менеджмент</i>
Наименование ОПОП (направленность / профиль)	<i>Менеджмент в инвестиционно-строительной сфере</i>
Год начала подготовки	<i>2021</i>
Уровень образования	<i>бакалавриат</i>
Форма обучения	<i>очная</i>
Год разработки / обновления	<i>2021</i>

Перечень профессиональных баз данных и информационных справочных систем

Наименование	Электронный адрес ресурса
«Российское образование» - федеральный портал	http://www.edu.ru/index.php
Научная электронная библиотека	http://elibrary.ru/defaultx.asp?
Электронная библиотечная система IPRbooks	http://www.iprbookshop.ru/
Федеральная университетская компьютерная сеть России	http://www.runnet.ru/
Информационная система "Единое окно доступа к образовательным ресурсам"	http://window.edu.ru/
Научно-технический журнал по строительству и архитектуре «Вестник МГСУ»	http://www.vestnikmgsu.ru/
Научно-техническая библиотека НИУ МГСУ	http://www.mgsu.ru/resources/Biblioteka/

Приложение 4 к рабочей программе

Шифр	Наименование дисциплины
Б1.В.07	Налоговый менеджмент

Код направления подготовки / специальности	38.03.02
Направление подготовки / специальность	Менеджмент
Наименование ОПОП (направленность / профиль)	Менеджмент в инвестиционно-строительной сфере
Год начала подготовки	2021
Уровень образования	бакалавриат
Форма обучения	очная
Год разработки / обновления	2021

Материально-техническое и программное обеспечение дисциплины

Наименование специальных помещений и помещений для самостоятельной работы	Оснащенность специальных помещений и помещений для самостоятельной работы	Перечень лицензионного программного обеспечения. Реквизиты подтверждающего документа
Учебные аудитории для проведения учебных занятий, текущего контроля и промежуточной аттестации	Рабочее место преподавателя, рабочие места обучающихся	
Помещение для самостоятельной работы обучающихся Ауд. 41 НТБ на 80 посадочных мест (рабочее место библиотекаря, рабочие места обучающихся)	ИБП GE VH Series VH 700 Источник бесперебойного питания РИП-12 (2 шт.) Компьютер/ТИП №5 (2 шт.) Компьютер Тип № 1 (6 шт.) Контрольно-пусковой блок С2000-КПБ (26 шт.) Монитор / Samsung 21,5" S22C200B (80 шт.) Плоттер / HP DJ T770 Прибор приемно-контрольный С2000-АСПТ (2 шт.) Принтер / HP LaserJet P2015 DN Принтер /Тип № 4 н/т Принтер HP LJ Pro 400 M401dn Системный блок / Kraftway Credo тип 4 (79 шт.) Электронное табло 2000*950	Adobe Acrobat Reader DC (ПО предоставляется бесплатно на условиях OpLic) Adobe Flash Player (ПО предоставляется бесплатно на условиях OpLic) APM Civil Engineering (Договор № 109/9.13_АО НИУ от 09.12.13 (НИУ-13)) ArcGIS Desktop (Договор передачи с ЕСПИ СНГ 31 лицензии от 27.01.2016) ArhciCAD [22] (Б\Д; Веб-кабинет или подписка; OpenLicense) AutoCAD [2018] (Б\Д; Веб-кабинет или подписка; OpenLicense) AutoCAD [2020] (Б\Д; Веб-кабинет или подписка; OpenLicense) Autodesk Revit [2018] (Б\Д; Веб-кабинет или подписка; OpenLicense) Autodesk Revit [2020] (Б\Д; Веб-кабинет или подписка; OpenLicense) CorelDRAW [GSX5;55] (Договор № 292/10.11- АО НИУ от 28.11.2011 (НИУ-11)) eLearnBrowser [1.3] (Договор ГМЛ-Л-16/03-846 от 30.03.2016) Google Chrome (ПО предоставляется бесплатно на условиях OpLic)

Наименование специальных помещений и помещений для самостоятельной работы	Оснащенность специальных помещений и помещений для самостоятельной работы	Перечень лицензионного программного обеспечения. Реквизиты подтверждающего документа
		<p>Lazarus (ПО предоставляется бесплатно на условиях OpLic) Mathcad [Edu.Prime;3;30] (Договор №109/9.13_АО НИУ от 09.12.13 (НИУ-13)) Mathworks Matlab [R2008a;100] (Договор 089/08-ОК(ИОП) от 24.10.2008) Mozilla Firefox (ПО предоставляется бесплатно на условиях OpLic) MS Access [2013;Im] (OpenLicense; Подписка Azure Dev Tools; БД; Веб-кабинет) MS ProjectPro [2013;ImX] (OpenLicense; Подписка Azure Dev Tools; БД; Веб-кабинет) MS VisioPro [2013;ADT] (OpenLicense; Подписка Azure Dev Tools; БД; Веб-кабинет) MS Visual FoxPro [ADT] (OpenLicense; Подписка Azure Dev Tools; БД; Веб-кабинет) nanoCAD СПДС Стройплощадка (Договор бесплатной передачи / партнерство) PascalABC [3.2.0.1311] (ПО предоставляется бесплатно на условиях OpLic) Visual Studio Ent [2015;Imx] (OpenLicense; Подписка Azure Dev Tools; БД; Веб-кабинет) Visual Studio Expr [2008;ImX] (OpenLicense; Подписка Azure Dev Tools; БД; Веб-кабинет) WinPro 7 [ADT] (OpenLicense; Подписка Azure Dev Tools; БД; Веб-кабинет) Компас-3D V14 АЕС (Договор № 109/9.13_АО НИУ от 09.12.13 (НИУ-13)) ПК ЛИРА-САПР [2013] (Договор № 109/9.13_АО НИУ от 09.12.13 (НИУ-13))</p>
<p>Помещение для самостоятельной работы обучающихся</p> <p>Ауд. 59 НТБ на 5 посадочных мест, оборудованных компьютерами (рабочее место библиотекаря, рабочие места обучающихся, рабочее место для лиц с ограниченными возможностями здоровья) Читальный зал на 52 посадоч-</p>	<p>Компьютер / ТИП №5 (4 шт.) Монитор Acer 17" AL1717 (4 шт.) Монитор Samsung 24" S24C450B Системный блок Kraftway Credo KC36 2007 (4 шт.) Системный блок Kraftway Credo KC43 с KSS тип3 Принтер/HP LaserJet P2015 DN Аудиторный стол для инвалидов-колясочников Видеоувеличитель /Optelec ClearNote Джойстик компьютерный беспроводной Клавиатура Clevy с большими кнопками и накладкой (беспроводная) Кнопка компьютерная выносная малая Кнопка компьютерная выносная малая (2 шт.)</p>	<p>Google Chrome (ПО предоставляется бесплатно на условиях OpLic (не требуется)) Adobe Acrobat Reader DC (ПО предоставляется бесплатно на условиях OpLic (не требуется)) eLearnBrowser [1.3] (Договор ГМЛ-Л-16/03-846 от 30.03.2016) Mozilla Firefox (ПО предоставляется бесплатно на условиях OpLic (лицензия не требуется)) MS OfficeStd [2010; 300] (Договор № 162/10 - АО НИУ от 18.11.2010 (НИУ-10)) Adobe Acrobat Reader [11] (ПО предоставляется бесплатно на условиях OpLic (лицензия не требуется)) K-Lite Codec Pack (ПО предоставляется бесплатно на условиях OpLic (лицензия не требуется))</p>

Наименование специальных помещений и помещений для самостоятельной работы	Оснащенность специальных помещений и помещений для самостоятельной работы	Перечень лицензионного программного обеспечения. Реквизиты подтверждающего документа
ных места		
<p>Помещение для самостоятельной работы обучающихся</p> <p>Ауд. 84 НТБ На 5 посадочных мест, оборудованных компьютерами (рабочее место библиотекаря, рабочие места обучающихся) Читальный зал на 52 посадочных места</p>	<p>Монитор Acer 17" AL1717 (5 шт.) Системный блок Kraftway KW17 2010 (5 шт.)</p>	<p>AutoCAD [2020] (Б\Д; Веб-кабинет или подписка; OpenLicense) Eurosoft STARK [201W;20] (Договор № 089/08-ОК(ИОП) от 24.10.2008) MS OfficeStd [2010; 300] (Договор № 162/10 - АО НИУ от 18.11.2010 (НИУ-10)) nanoCAD СПДС Конструкции (Договор бесплатной передачи / партнерство) WinPro 7 [ADT] (OpenLicense; Подписка Azure Dev Tools; Б\Д; Веб-кабинет) ПК ЛИРА-САПР [2013R5] (ПО предоставляется бесплатно на условиях OpLic (лицензия не требуется))</p>

Федеральное государственное бюджетное образовательное учреждение высшего образования
**«НАЦИОНАЛЬНЫЙ ИССЛЕДОВАТЕЛЬСКИЙ МОСКОВСКИЙ ГОСУДАР-
СТВЕННЫЙ СТРОИТЕЛЬНЫЙ УНИВЕРСИТЕТ»**

РАБОЧАЯ ПРОГРАММА

Шифр	Наименование дисциплины
Б1.В.08	Ценообразование и сметное нормирование в строительстве

Код направления подготовки / специальности	38.03.02
Направление подготовки / специальность	Менеджмент
Наименование ОПОП (направленность / профиль)	Менеджмент в инвестиционно-строительной сфере
Год начала реализации ОПОП	2021
Уровень образования	бакалавриат
Форма обучения	Очная
Год разработки/обновления	2021

Разработчики:

должность	ученая степень, ученое звание	ФИО
Доцент	к.э.н.	Бовсуновская М.П.

Рабочая программа дисциплины разработана и одобрена кафедрой «Экономика и управление в строительстве»

Рабочая программа утверждена методической комиссией по УГСН, протокол № 04 от «30» июня 2021 г.

1. Цель освоения дисциплины

Целью освоения дисциплины «Основы ценообразования и сметного нормирования» является формирование компетенций обучающегося в области системного представления о процессах ценообразования и сметного нормирования в предприятиях инвестиционно-строительной сферы.

Программа составлена в соответствии с требованиями Федерального государственного образовательного стандарта высшего образования по направлению подготовки 38.03.02 Менеджмент.

Дисциплина относится к части, формируемой участниками образовательных отношений, Блока 1 «Дисциплины (модули)» основной профессиональной образовательной программы «Менеджмент в инвестиционно-строительной сфере». Дисциплина является обязательной для изучения.

2. Перечень планируемых результатов обучения по дисциплине, соотнесенных с планируемыми результатами освоения образовательной программы

Код и наименование компетенции (результат освоения)	Код и наименование индикатора достижения компетенции
ПК-2 Способность применять методы количественного и качественного анализа информации при принятии управленческих решений для построения экономических, финансовых и организационно-управленческих моделей путем их адаптации к конкретным задачам управления	ПК-2.1. Описание базовых характеристик функционирования инвестиционно-строительной сферы.
	ПК-2.2. Описание способов сбора и анализа исходных данных, необходимых для построения экономических, финансовых и организационно-управленческих моделей и оценки их реализуемости.
	ПК-2.4. Определение необходимых нормативных, методических и бюджетных предпосылок для построения экономических, финансовых и организационно-управленческих моделей и их адаптации к конкретным задачам управления.
	ПК-2.5. Выбор методов количественного и качественного анализа информации при принятии управленческих решений для построения экономических, финансовых и организационно-управленческих моделей путем их адаптации к конкретным задачам управления.
ПК-3 Способность организовывать процессы стратегического, тактического и оперативного управления	ПК-3.1. Идентификация профессиональных задач по организации стратегического, тактического и оперативного управления
	ПК-3.2. Описание типовых методов и способов реализации профессиональных задач по организации стратегического, тактического и оперативного управления
	ПК-3.4. Регламентация процессов подразделений предприятий инвестиционно-строительной сферы
ПК-4 Способность организовывать финансово-экономическую деятельность предприятий инвестиционно-строительной сферы	ПК-4.1. Организация сбора, обработки и анализа информации о финансово-экономической деятельности предприятий инвестиционно-строительной сферы, в том числе для разработки проектов бизнес-планов хозяйственной, финансовой, производственной и коммерче-

Код и наименование компетенции (результат освоения)	Код и наименование индикатора достижения компетенции
	ской деятельности
	ПК-4.3. Планирование и контроль деятельности подразделений/сотрудников финансово-экономической службы предприятия инвестиционно-строительной сферы
	ПК-4.5. Описание состава контролируемых показателей планирования и оценки финансово-экономической деятельности предприятий инвестиционно-строительной сферы

Код и наименование индикатора достижения компетенции	Наименование показателя оценивания (результата обучения по дисциплине)
ПК-2.1. Описание базовых характеристик функционирования инвестиционно-строительной сферы.	Знает содержание этапов ценообразования на строительную продукцию, соответствующих этапам реализации инвестиционно-строительного проекта.
ПК-2.2. Описание способов сбора и анализа исходных данных, необходимых для построения экономических, финансовых и организационно-управленческих моделей и оценки их реализуемости.	Знает способы сбора и анализа исходных данных для расчета величины капитальных вложений с целью построения финансовой модели инвестиционно-строительного проекта. Имеет навыки (основного уровня) описания способов сбора и анализа исходных данных для расчета величины капитальных вложений с целью построения финансовой модели инвестиционно-строительного проекта.
ПК-2.4. Определение необходимых нормативных, методических и бюджетных предпосылок для построения экономических, финансовых и организационно-управленческих моделей и их адаптации к конкретным задачам управления.	Знает необходимые нормативные, методические и бюджетные предпосылки для расчета стоимости строительства по укрупненным показателям для составления отдельных разделов бизнес-плана инвестиционно-строительного проекта. Имеет навыки (основного уровня) определения необходимых нормативных, методических и бюджетных предпосылок для расчета стоимости объекта строительства в составе бизнес-плана по укрупненным показателям.
ПК-2.5. Выбор методов количественного и качественного анализа информации при принятии управленческих решений для построения экономических, финансовых и организационно-управленческих моделей путем их адаптации к конкретным задачам управления.	Знает различные методы ценообразования на строительную продукцию. Имеет навыки (основного уровня) расчета сметной стоимости строительно-монтажных работ базисно-индексным и ресурсным методами на этапе архитектурно-строительного проектирования.
ПК-3.1. Идентификация профессиональных задач по организации стратегического, тактического и оперативного управления	Знает экономические интересы и задачи участников инвестиционно-строительной сферы в области ценообразования на строительную продукцию.

Код и наименование индикатора достижения компетенции	Наименование показателя оценивания (результата обучения по дисциплине)
ПК-3.2. Описание типовых методов и способов реализации профессиональных задач по организации стратегического, тактического и оперативного управления	Знает типовые методы и способы расчета стоимости строительства на различных этапах реализации инвестиционно-строительного проекта. Имеет навыки (начального уровня) описания типовых методов и способов расчета стоимости строительства на различных этапах реализации инвестиционно-строительного проекта.
ПК-3.4. Регламентация процессов подразделений предприятий инвестиционно-строительной сферы	Знает типовые формы документов по расчету стоимости на строительную продукцию на различных этапах реализации инвестиционно-строительного проекта. Имеет навыки (начального уровня) составления расчетов стоимости по типовым формам, рекомендуемым методическими документами в области ценообразования в строительстве.
ПК-4.1. Организация сбора, обработки и анализа информации о финансово-экономической деятельности предприятий инвестиционно-строительной сферы, в том числе для разработки проектов бизнес-планов хозяйственной, финансовой, производственной и коммерческой деятельности	Знает методы организации сбора, обработки и анализа информации о ценах, издержках и доходах на предприятиях инвестиционно-строительной сферы с целью формирования ценовой стратегии. Имеет навыки (начального уровня) сбора, обработки и анализа информации о ценах, издержках и доходах на предприятиях инвестиционно-строительной сферы с целью формирования ценовой стратегии.
ПК-4.3. Планирование и контроль деятельности подразделений/сотрудников финансово-экономической службы предприятия инвестиционно-строительной сферы	Знает основные элементы системы планирования и контроля стоимостных показателей реализации инвестиционно-строительного проекта. Имеет навыки (начального уровня) планирования и контроля стоимостных показателей реализации инвестиционно-строительного проекта.
ПК-4.5. Описание состава контролируемых показателей планирования и оценки финансово-экономической деятельности предприятий инвестиционно-строительной сферы	Знает состав контролируемых показателей стоимости строительства на различных этапах реализации инвестиционно-строительного проекта. Имеет навыки (начального уровня) контроля показателей и оценки стоимости строительства на различных этапах реализации инвестиционно-строительного проекта.

Информация о формировании и контроле результатов обучения представлена в Фонде оценочных средств (Приложение 1).

3. Трудоемкость дисциплины и видов учебных занятий по дисциплине

Общая трудоемкость дисциплины составляет 5 зачетных единицы (180 академических часов).

(1 зачетная единица соответствует 36 академическим часам)

Видами учебных занятий и работы обучающегося по дисциплине могут являться.

Обозначение	Виды учебных занятий и работы обучающегося
-------------	--------------------------------------------

Л	Лекции
ЛР	Лабораторные работы
ПЗ	Практические занятия
КоП	Компьютерный практикум
КРП	Групповые и индивидуальные консультации по курсовым работам (курсовым проектам)
СР	Самостоятельная работа обучающегося в период теоретического обучения
К	Самостоятельная работа обучающегося и контактная работа обучающегося с преподавателем в период промежуточной аттестации

Структура дисциплины:

Форма обучения – очная

№	Наименование раздела дисциплины	Семестр	Количество часов по видам учебных занятий и работы обучающегося							Формы промежуточной аттестации, текущего контроля успеваемости
			Л	ЛР	ПЗ	КоП	КРП	СР	К	
1	Общие вопросы ценообразования в строительстве	6	12	-	6	4	16	73	27	<i>Контрольная работа р. 1-3 Контрольное Задание по КоП – р.1-3</i>
2	Ценообразование на предпроектном этапе и этапе проектирования	6	16	-	8	10				
3	Договорные (контрактные) цены и расчеты за выполненные работы	6	4	-	2	2				
	Итого:	6	32	-	16	16	16	73	27	<i>Дифференцированный зачет (зачет с оценкой), курсовая работа</i>

4. Содержание дисциплины, структурированное по видам учебных занятий и разделам

При проведении аудиторных учебных занятий предусмотрено проведение текущего контроля успеваемости:

- в рамках практических занятий предусмотрено выполнение обучающимися контрольной работы;
- в рамках компьютерного практикума предусмотрено контрольное задание компьютерного практикума.

4.1 Лекции

Форма обучения - очная

№	Наименование раздела дисциплины	Тема и содержание лекций
1	Общие вопросы ценообразования в строительстве	1.1. Ценообразование на предприятиях и в организациях инвестиционно-строительной сферы. Цена и ее функции. Система и виды цен. Факторы ры-

		<p>ночного ценообразования. Ценовая политика и ценовая модель предприятия. Выработка ценовой стратегии предприятия. Методы расчета цены товара. Регулирование цены.</p> <p>1.2. Особенности строительной продукции и ее стоимостной оценки.</p> <p>Этапы ценообразования на строительную продукцию: ТЭО инвестиций (предельная стоимость), этапы проектирования и соответствующие им виды сметной документации (сметная стоимость строительства), проведение торгов (начальная максимальная цена контракта), строительство (фактическая стоимость строительства). Участники ценообразования и их экономические интересы; полномочия органов государственной власти. Публичный технологический и ценовой аудит, экспертиза проектной документации и инженерных изысканий.</p> <p>1.3. Классификация сметных нормативов в Российской Федерации.</p> <p>Понятие норматива. Исторический аспект формирования системы сметного нормирования и ценообразования на строительную продукцию, действующие базовые уровни сметных нормативов. Классификация нормативов: государственные, территориальные, отраслевые, индивидуальные сметные нормативы. Федеральная государственная информационная система ценообразования в строительстве. Федеральный реестр сметных нормативов. Классификатор строительных ресурсов.</p> <p>1.4. Методы определения сметной стоимости на строительную продукцию.</p> <p>Базисно-индексный метод: содержание и назначение, система индексов, формула расчета. Ресурсный и ресурсно-индексный методы: содержание и назначение, виды ресурсов, формула расчета. Аналоговый методы определения сметной стоимости: особенности, формула расчета, необходимость применения.</p>
2	<p>Ценообразование на строительную продукцию на предпроектном этапе и этапе проектирования</p>	<p>2.1. Порядок определения стоимости строительства на предпроектном этапе.</p> <p>Государственные и коммерческие укрупненные стоимостные показатели для расчета экономических показателей в составе технико-экономического обоснования проекта. Порядок применения укрупненных нормативов цены строительства. Порядок применения коммерческих укрупненных стоимостных показателей.</p> <p>2.2. Структура сметной стоимости строительства и строительно-монтажных работ в составе проектной документации.</p> <p>Учет затрат на строительные, монтажные работы, мебель, оборудование, инвентарь, прочие расходы в составе сметной стоимости строительства. Калькулирование элементов прямых затрат: определение сметных цен на материалы, изделия и конструкции; определение затрат на оплату труда рабочих; порядок определения стоимости 1</p>

		<p>маш.-час. Накладные расходы, структура и содержание, сметная прибыль в составе сметной стоимости строительной продукции. Государственные элементные сметные нормы. Единичная расценка.</p> <p>2.3. Формирование основных видов сметной документации в составе проектной и рабочей документации с применением действующих нормативов российской сметно-нормативной базы.</p> <p>Локальный сметный расчет (смета), объектный сметный расчет (смета), сводный сметный расчет стоимости строительства. Порядок определения стоимости проектных и изыскательских работ, авторского надзора. Порядок определения затрат на проведение экспертизы проектной документации и инженерных изысканий.</p> <p>2.4. Московская региональная сметно-нормативная база и ее особенности. Территориальные сметные нормативы для г. Москвы, Московские региональные рекомендации: содержание и порядок применения.</p>
3	Договорные (контрактные) цены и расчеты за выполненные работы в строительстве	<p>3.1. Начальная максимальная цена контракта. Договорные цены.</p> <p>Действующее законодательство в области государственного заказа на строительную продукцию. Порядок расчета максимальной цены контракта. Виды договорных цен: твердая и приблизительная цена. Порядок уточнения приблизительной цены в договорах подряда.</p> <p>3.2. Расчеты за выполненные работы.</p> <p>Порядок расчетов за выполненные работы: акты о приемке выполненных работ по формам КС-2, справка о стоимости работ и затрат по форме КС-3, журнал учета выполненных работ по форме КС-6а. Формирование фактической стоимости строительства.</p>

4.2 Лабораторные работы

Не предусмотрено учебным планом.

4.3 Практические занятия

Форма обучения - очная

№	Наименование раздела дисциплины	Тема и содержание занятия
1	Общие вопросы ценообразования в строительстве	<p>1.1. Ценообразование на предприятиях и в организациях инвестиционно-строительной сферы.</p> <p>Решение задач, выполнение кейсов по разработке ценовой стратегии предприятия.</p> <p>1.2. Особенности строительной продукции и ее стоимостной оценки.</p> <p>Решение задач на классификацию экономических интересов основных участников инвестиционно-строительного процесса.</p> <p>1.3. Классификация сметных нормативов в РФ.</p> <p>Изучение Федеральной государственной информационной системы ценообразования в строительстве (ФГИС)</p>

№	Наименование раздела дисциплины	Тема и содержание занятия
		ЦС), поиск нормативов в реестре сметных нормативов. 1.4. Методы определения сметной стоимости на строительную продукцию. Решение задач по определению стоимости строительной продукции в базовом и текущем уровне цен.
2	Ценообразование на строительную продукцию на предпроектном этапе и этапе проектирования	2.1. Порядок определения стоимости строительства с применением укрупненных нормативов. Составление расчета стоимости строительства объектов с применением укрупненных нормативов цены строительства. 2.2. Структура сметной стоимости строительства и строительного-монтажных работ в составе проектной документации. Решение задач по структуре сметной стоимости строительства и строительного-монтажных работ. 2.3. Формирование основных видов сметной документации в составе проектной и рабочей документации с применением действующих нормативов российской сметно-нормативной базы. 2.4. Формирование сметных расчетов в московской региональной сметно-нормативной базе.
3	Договорные (контрактные) цены и расчеты за выполненные работы	3.1. Начальная максимальная цена контракта. Договорные цены. Решение задач по расчету начальной максимальной цены контракта проектно-сметным методом. Решение задач по формированию окончательной цены контракта. 3.2. Расчеты за выполненные работы. Решение задач по формированию фактической стоимости строительства при расчетах за выполненные работы. Проведение контрольной работы.

4.4 Компьютерные практикумы

Форма обучения - очная

№	Наименование раздела дисциплины	Тема и содержание компьютерного практикума
1	Общие вопросы ценообразования в строительстве	Тема 1.1. Формирование расчетов в программном комплексе <i>MS Excel</i> . Описание преподавателем основных свойств и назначения программного продукта в области ценообразования на предприятии (в организации). Работа в программе под руководством преподавателя. Тема 1.2. Ознакомительное занятие со сметной компьютерной программой. Описание преподавателем основных свойств и назначения программного продукта. Тема 1.3. Поиск нормативных документов в программе. Работа в программе под руководством преподавателя. Тема 1.4. Структура программы, интерфейс. Работа в программе под руководством преподавателя.

№	Наименование раздела дисциплины	Тема и содержание компьютерного практикума
1	Общие вопросы ценообразования в строительстве	Тема 1.1. Формирование расчетов в программном комплексе <i>MS Excel</i> . Описание преподавателем основных свойств и назначения программного продукта в области ценообразования на предприятии (в организации). Работа в программе под руководством преподавателя.
2	Ценообразование на строительную продукцию на предпроектном этапе и этапе проектирования	Тема 2.1. Функция «Поиск нормативов», подсчет объемов работ, механизм создания смет в программе. Работа в программе под руководством преподавателя.
		Тема 2.2. Создание локальной сметы базисно-индексным методом: работа с единичными расценками. Работа с ресурсами. Работа в программе под руководством преподавателя.
		Тема 2.3. Формирование объектного и сводного сметного расчетов. Работа в программе под руководством преподавателя.
3	Договорные (контрактные) цены и расчеты за выполненные работы в строительстве	Тема 3.1. Функция вывода на печать сметных документов, заполнение актов выполненных работ. Работа в программе под руководством преподавателя.
		Тема 3.2. Составление комплекта сметной документации. Работа в программе под руководством преподавателя. Проведение контрольного задания по разработке комплекта сметной документации.

4.5 Групповые и индивидуальные консультации по курсовым работам (курсным проектам)

На групповых и индивидуальных консультациях по курсовым работам осуществляется контактная работа обучающегося по вопросам выполнения курсовой работы. Консультации проводятся в аудиториях и через электронную информационную образовательную среду. При проведении консультаций преподаватель осуществляет контроль хода выполнения обучающимся курсовой работы.

4.6 Самостоятельная работа обучающегося в период теоретического обучения

Самостоятельная работа обучающегося в период теоретического обучения включает в себя:

- самостоятельную подготовку к учебным занятиям, включая подготовку к аудиторным формам текущего контроля успеваемости;
- выполнение курсовой работы;
- самостоятельную подготовку к промежуточной аттестации.

Форма обучения – очная.

В таблице указаны темы для самостоятельного изучения обучающимся:

№	Наименование раздела дисциплины	Темы для самостоятельного изучения
1	Общие вопросы ценообразования в строительстве	1. Темы для самостоятельного изучения соответствуют темам аудиторных учебных занятий

		2. Дополнительное изучение теоретических вопросов: Анализ цен и товаров конкурентов: учет ценообразования потребительского выбора, кривые безразличия и замещаемость товаров-аналогов. Учет предпринимательских рисков в ценообразовании. Зарубежный опыт ценообразования на строительную продукцию.
2	Ценообразование на предпроектном этапе и этапе проектирования	1. Темы для самостоятельного изучения соответствуют темам аудиторных учебных занятий 2. Дополнительное изучение теоретических вопросов: Особенности формирования смет на ремонтно-строительные работы, монтажные, пусконаладочные работы.
3	Договорные цены и расчеты за выполненные работы	1. Темы для самостоятельного изучения соответствуют темам аудиторных учебных занятий 2. Дополнительное изучение теоретических вопросов: Сравнительный анализ способов определения поставщиков (подрядчиков, исполнителей) при определении цены государственного контракта.

4.7 Самостоятельная работа обучающегося и контактная работа обучающегося с преподавателем в период промежуточной аттестации

Работа обучающегося в период промежуточной аттестации включает в себя подготовку к формам промежуточной аттестации (к дифференцированному зачет (зачету с оценкой), к защите курсовой работы), а также саму промежуточную аттестацию.

5. Оценочные материалы по дисциплине

Фонд оценочных средств по дисциплине приведён в Приложении 1 к рабочей программе дисциплины.

Оценочные средства для проведения промежуточной аттестации, а также текущего контроля по дисциплине хранятся на кафедре (структурном подразделении), ответственной за преподавание данной дисциплины.

6. Учебно-методическое и материально-техническое обеспечение дисциплины

Основные принципы осуществления учебной работы обучающихся изложены в локальных нормативных актах, определяющих порядок организации контактной работы и порядок самостоятельной работы обучающихся. Организация учебной работы обучающихся на аудиторных учебных занятиях осуществляется в соответствии с п. 3.

6.1 Перечень учебных изданий и учебно-методических материалов для освоения дисциплины

Для освоения дисциплины обучающийся может использовать учебные издания и учебно-методические материалы, имеющиеся в научно-технической библиотеке НИУ МГСУ и/или размещённые в Электронных библиотечных системах.

Актуальный перечень учебных изданий и учебно-методических материалов представлен в Приложении 2 к рабочей программе дисциплины.

6.2 Перечень профессиональных баз данных и информационных справочных систем

При осуществлении образовательного процесса по дисциплине используются профессиональные базы данных и информационных справочных систем, перечень которых указан в Приложении 3 к рабочей программе дисциплины.

6.3 Перечень материально-технического, программного обеспечения освоения дисциплины

Учебные занятия по дисциплине проводятся в помещениях, оснащенных соответствующим оборудованием и программным обеспечением.

Перечень материально-технического и программного обеспечения дисциплины приведен в Приложении 4 к рабочей программе дисциплины.

Шифр	Наименование дисциплины
Б1.В.08	Ценообразование и сметное нормирование в строительстве

Код направления подготовки / специальности	38.03.02
Направление подготовки / специальность	Менеджмент
Наименование ОПОП (направленность / профиль)	Менеджмент в инвестиционно-строительной сфере
Год начала реализации ОПОП	2021
Уровень образования	бакалавриат
Форма обучения	Очная
Год разработки/обновления	2021

ФОНД ОЦЕНОЧНЫХ СРЕДСТВ

1. Описание показателей и критериев оценивания компетенций, описание шкал оценивания

Оценивание формирования компетенций производится на основе показателей оценивания, указанных в п.2. рабочей программы и в п.1.1 ФОС.

Связь компетенций, индикаторов достижения компетенций и показателей оценивания приведена в п.2 рабочей программы.

1.1. Описание формирования и контроля показателей оценивания

Оценивание уровня освоения обучающимся компетенций осуществляется с помощью форм промежуточной аттестации и текущего контроля. Формы промежуточной аттестации и текущего контроля успеваемости по дисциплине, с помощью которых производится оценивание, указаны в учебном плане и в п.3 рабочей программы.

В таблице приведена информация о формировании результатов обучения по дисциплине разделами дисциплины, а также о контроле показателей оценивания компетенций формами оценивания.

Наименование показателя оценивания (результата обучения по дисциплине)	Номера разделов дисциплины	Формы оценивания (формы промежуточной аттестации, текущего контроля успеваемости)
Знает содержание этапов ценообразования на строительную продукцию, соответствующих этапам реализации инвестиционно-строительного проекта.	1	Дифференцированный зачет (зачет с оценкой)
Знает способы сбора и анализа исходных данных для расчета величины капитальных вложений с целью построения финансовой модели инвестиционно-строительного проекта	1	Дифференцированный зачет (зачет с оценкой)
Имеет навыки (основного уровня) описания способ сбора и анализа исходных данных для рас-	2	Контрольная работа, Дифференцированный

чета величины капитальных вложений с целью построения финансовой модели инвестиционно-строительного проекта		зачет (зачет с оценкой)
Знает необходимые нормативные, методические и бюджетные предпосылки для расчета стоимости строительства по укрупненным показателям для составления отдельных разделов бизнес-плана инвестиционно-строительного проекта	1,2	Контрольная работа, Дифференцированный зачет (зачет с оценкой)
Имеет навыки (начального уровня) определения необходимых нормативных, методических и бюджетных предпосылок для расчета стоимости объекта строительства в составе бизнес-плана по укрупненным показателям	1,2	Контрольная работа, Дифференцированный зачет (зачет с оценкой)
Знает различные методы ценообразования на строительную продукцию	1,2	Контрольное задание по КоП, Курсовая работа Дифференцированный зачет (зачет с оценкой)
Имеет навыки (основного уровня) расчета сметной стоимости строительно-монтажных работ базисно-индексным и ресурсным методами на этапе архитектурно-строительного проектирования	2	Курсовая работа, Контрольное задание по КоП
Знает экономические интересы и задачи участников инвестиционно-строительной сферы в области ценообразования на строительную продукцию	1	Дифференцированный зачет (зачет с оценкой)
Знает типовые методы и способы расчета стоимости строительства на различных этапах реализации инвестиционно-строительного проекта	1,2,3	Курсовая работа, Дифференцированный зачет (зачет с оценкой)
Имеет навыки (основного уровня) описания типовых методов и способов расчета стоимости строительства на различных этапах реализации инвестиционно-строительного проекта.	2,3	Курсовая работа, Дифференцированный зачет (зачет с оценкой)
Знает типовые формы документов по расчету стоимости на строительную продукцию на различных этапах реализации инвестиционно-строительного проекта	2	Курсовая работа, Дифференцированный зачет (зачет с оценкой)
Имеет навыки (начального уровня) составления расчетов стоимости по типовым формам, рекомендуемым методическими документами в области ценообразования в строительстве	2	Курсовая работа
Знает методы организации сбора, обработки и анализа информации о ценах, издержках и доходах на предприятиях инвестиционно-строительной сферы с целью формирования ценовой стратегии	1	Дифференцированный зачет (зачет с оценкой)
Имеет навыки (начального уровня) сбора, обработки и анализа информации о ценах, издержках и доходах на предприятиях инвестиционно-строительной сферы с целью формирования цено-	1	Контрольная работа

вой стратегии		
Знает основные элементы системы планирования и контроля стоимостных показателей реализации инвестиционно-строительного проекта	2,3	Контрольная работа, Дифференцированный зачет (зачет с оценкой)
Имеет навыки (начального уровня) планирования и контроля стоимостных показателей реализации инвестиционно-строительного проекта	2,3	Контрольная работа
Знает состав контролируемых показателей стоимости строительства на различных этапах реализации инвестиционно-строительного проекта	2	Контрольная работа, Дифференцированный зачет (зачет с оценкой)
Имеет навыки (начального уровня) контроля и оценки показателей стоимости строительства на различных этапах реализации инвестиционно-строительного проекта	2,3	Контрольная работа

1.2. Описание критериев оценивания компетенций и шкалы оценивания

При проведении промежуточной аттестации в форме дифференцированного зачёта (зачета с оценкой) и защиты курсовых работ используется шкала оценивания: «2» (неудовлетворительно), «3» (удовлетворительно), «4» (хорошо), «5» (отлично).

Показателями оценивания являются знания и навыки обучающегося, полученные при изучении дисциплины.

Критериями оценивания достижения показателей являются:

Показатель оценивания	Критерий оценивания
Знания	Знание терминов и определений, понятий
	Знание основных закономерностей и соотношений, принципов
	Объём освоенного материала, усвоение всех дидактических единиц (разделов)
	Полнота ответов на проверочные вопросы
	Правильность ответов на вопросы
	Чёткость изложения и интерпретации знаний
Навыки начального уровня	Навыки выбора методик выполнения заданий
	Навыки выполнения заданий различной сложности
	Навыки самопроверки. Качество сформированных навыков
	Навыки анализа результатов выполнения заданий, решения задач
	Навыки представления результатов решения задач
Навыки основного уровня	Навыки выбора методик выполнения заданий
	Навыки выполнения заданий различной сложности
	Навыки самопроверки. Качество сформированных навыков
	Навыки анализа результатов выполнения заданий, решения задач
	Навыки представления результатов решения задач
	Навыки обоснования выполнения заданий
	Быстрота выполнения заданий
	Самостоятельность в выполнении заданий
Результативность (качество) выполнения заданий	

2. Типовые контрольные задания для оценивания формирования компетенций

2.1. Промежуточная аттестация

2.1.1. Промежуточная аттестация в форме экзамена, дифференцированного зачета (зачета с оценкой), зачета

Форма(ы) промежуточной аттестации:

- дифференцированный зачет (зачет с оценкой) в 6 семестре.

Перечень типовых примерных вопросов/заданий для проведения дифференцированного зачёта (зачета с оценкой) в 6 семестре (очная форма обучения):

№	Наименование раздела дисциплины	Типовые вопросы/задания
1	Общие вопросы ценообразования в строительстве	<ol style="list-style-type: none">1. Виды и функции цен.2. Факторы рыночного ценообразования.3. Ценовая политика и ценовая стратегия предприятия.4. Методы расчета цены товара.5. Меры государственного воздействия на процессы ценообразования.6. Особенности строительной продукции и ее стоимостной оценки.7. Понятие сметной стоимости и сметной документации.8. Этапы ценообразования на строительную продукцию и их содержание.9. Участники ценообразования на строительную продукцию; полномочия органов государственной власти.10. Этапы проектирования и соответствующие им виды сметной документации.11. Основные методические документы для формирования стоимости строительства на различных этапах реализации инвестиционно-строительного проекта.12. Классификация сметных нормативов в строительстве.13. Федеральная государственная информационная система ценообразования в строительстве: назначение и содержание.14. Укрупненные нормативы цены строительства: назначение и содержание, область применения.15. Государственные элементные сметные нормы: содержание, назначение и область применения.16. Федеральные и территориальные единичные расценки: содержание, назначение и область применения.17. Виды нормативов накладных расходов и сметной прибыли.18. Методы определения сметной стоимости на строительную продукцию.19. Базисно-индексный метод ценообразования: со-

		<p>держание и назначение, формула расчета.</p> <p>20. Индексы: понятие, виды, области применения.</p> <p>21. Ресурсный метод ценообразования: содержание и назначение, формула расчета.</p> <p>22. Назначение и содержание технологического и ценового аудита объектов.</p>
2	Ценообразование на строительную продукцию на предпроектном этапе и этапе проектирования	<p>23. Укрупненные нормативы цены строительства: назначение и содержание, область применения.</p> <p>24. Коммерческие укрупненные стоимостные показатели для обоснования инвестиций и их применение.</p> <p>25. Структура сметной стоимости строительства.</p> <p>26. Структура сметной стоимости строительно-монтажных работ: прямые затраты, накладные расходы и сметная прибыль.</p> <p>27. Особенности калькулирования сметной стоимости материальных ресурсов.</p> <p>28. Особенности калькулирования стоимости эксплуатации машин и механизмов.</p> <p>29. Особенности определения затрат на заработную плату рабочих-строителей.</p> <p>30. Накладные расходы и сметная прибыль: содержание и назначение, способ расчета.</p> <p>31. Порядок формирования локальных смет с применением действующих нормативов ресурсным методом.</p> <p>32. Порядок формирования объектной сметы.</p> <p>33. Лимитированные затраты: содержание и назначение.</p> <p>34. Сметные нормы затрат на строительство временных зданий и сооружений: содержание и порядок определения.</p> <p>35. Сметные нормы затрат при производстве работ в зимнее время: содержание и порядок определения.</p> <p>36. Сводный сметный расчет стоимости строительства: назначение и содержание документа.</p> <p>37. Содержание граф и глав сводного сметного расчета стоимости строительства.</p> <p>38. Порядок определения затрат на подготовку территории строительства.</p> <p>39. Порядок определения затрат на вознаграждение службы заказчика-застройщика (строительного контроля).</p> <p>40. Порядок определения затрат на проектные работы.</p> <p>41. Порядок определения затрат на изыскательские работы.</p> <p>42. Порядок определения затрат на авторский надзор.</p> <p>43. Особенности составления сметной документации в Московской сметно-нормативной базе.</p>
3	Договорные (контрактные) цены и расчеты за выполненные работы	<p>44. Виды договорных цен в строительстве.</p> <p>45. Методы расчета начальной максимальной цены контракта.</p>

		<p>46. Порядок определения начальной максимальной цены контракта при государственном заказе в строительстве.</p> <p>47. Порядок формирования сметы контракта.</p> <p>48. Порядок расчетов за выполненные работы в строительстве.</p> <p>49. Виды первичной учетной документации по учету работ в капитальном строительстве и ремонтно-строительных работах и их назначение.</p> <p>50. Порядок формирования фактической стоимости строительства.</p>
--	--	------------------------------------------------------------------------------------------------------------------------------------------------------------------------------------------------------------------------------------------------------------------------------------------------------------------------------------------------------------------------------------------------------------------------------------------------------

2.1.2. Промежуточная аттестация в форме защиты курсовой работы (курсового проекта)

Тематика курсовых работ: Составление локальных смет на отделочные и ремонтные работы различными методами ценообразования.

Курсовая работа выполняется на бумаге формата А4, шрифт Times New Roman №12, межстрочный интервал 1,5. Имеет титульный лист, задание, оглавление, введение, основную часть, заключение, библиографический список.

Введение отражает актуальность тематической направленности, цель и задачи курсовой работы.

Основная часть выполняется по вариантам, оформляется в виде сметных таблиц, таблиц с анализом результатов расчетов, диаграммы. Допустимо составление сметных расчетов в специализированных программных комплексах.

Итогом выполнения курсовой работы является заключение, содержащее обобщенные выводы относительно полученных данных.

Состав типового задания на выполнение курсовых работ:

1. Сформировать две локальные сметы базисно-индексным методом в текущих ценах: по отделочным и по ремонтным работам.

2. Сформировать две локальные сметы ресурсным методом в текущих ценах: по отделочным и по ремонтным работам.

3. Произвести сравнительный анализ величин стоимости, рассчитанных различными методами по аналогичным видам работ, и сформулировать выводы.

Перечень видов работ и объемы для выполнения задания курсовой работы:

Варианты 1-15

№	Наименование работ и затрат	Ед. измер-я	Объемы (по вариантам 1-15)														
			1	2	3	4	5	6	7	8	9	10	11	12	13	14	15
1	Штукатурка поверхностей оконных и дверных откосов по бетону и камню плоских	100 м2	2,78		3,15		2,99		2,81		3,16		3,01		3,26		3,58
2	Штукатурка поверхностей оконных и дверных откосов по бетону и камню криволинейных	100 м2		2,78		3,15		2,99		2,81		3,16		3,01		3,26	
3	Отделка поверхностей из сборных элементов и плит под окраску или оклейку обоями стен и перегородок из блоков и плит	100 м2	1,15		1,01		1,02		1,03		1,04		1,05		1,07		1,08
4	Отделка поверхностей из сборных элементов и плит под окраску или оклейку обоями стен и перегородок из блоков и плит	100 м2		1,15		1,01		1,02		1,03		1,04		1,05		1,07	
5	Окраска водными составами внутри помещений клеевая улучшенная	100 м2	1,55		1,56		1,57		1,58		1,59		1,60		1,61		1,62
6	Окраска водными составами внутри помещений клеевая высококачественная по штукатурке	100 м2		1,55		1,56		1,57		1,58		1,59		1,60		1,61	
7	Окраска поливинилацетатными вододисперсионными составами высококачественная по штукатурке потолков	100 м2	5,67	5,66	5,64	5,34	5,35	4,89	4,98	5,89	6,07	5,63	5,98	5,78	6,34	6,23	6,13
8	Штукатурка поверхностей внутри здания известковым раствором простая по камню и бетону стен	100 м2	1,87		1,88		1,89		1,90		2,00		2,11		2,12		2,13
9	Штукатурка поверхностей внутри здания известковым раствором улучшенная по камню и бетону стен	100 м2		1,87		1,88		1,89		1,90		2,00		2,11		2,12	
10	Штукатурка поверхностей внутри здания цементно-известковым или цементным раствором по камню и бетону улучшенная стен	100 м2	1,23		1,24		1,25		1,26		1,27		1,28		1,29		1,30

№	Наименование работ и затрат	Ед. измер-я	Объемы (по вариантам 1-15)														
			1	2	3	4	5	6	7	8	9	10	11	12	13	14	15
11	Штукатурка поверхностей внутри здания цементно-известковым или цементным раствором по камню и бетону высококачественная стен	100 м2		1,23		1,24		1,25		1,26		1,27		1,28		1,29	
12	Гладкая облицовка стен, столбов, пилястр и откосов (без карнизных, плитусных и угловых плиток) без установки плиток туалетного гарнитура на цементном растворе по кирпичу и бетону	100 м2	1,28		1,29		1,30		1,31		1,32		1,33		1,34		1,35
13	Гладкая облицовка стен, столбов, пилястр и откосов (без карнизных, плитусных и угловых плиток) с установкой плиток туалетного гарнитура на цементном растворе по кирпичу и бетону	100 м2		1,28		1,29		1,30		1,31		1,32		1,33		1,34	
14	Оклейка стен моющимися обоями на бумажной основе по штукатурке и бетону	100 м2	0,78		0,79		0,80		0,81		0,82		0,83		0,84		0,85
15	Оклейка стен моющимися обоями на тканевой основе по штукатурке и бетону	100 м2		0,78		0,79		0,80		0,81		0,82		0,83		0,84	
16	Простая окраска масляными составами по дереву потолков	100 м2	0,12	0,13	0,14	0,15	0,16	0,17	0,11	0,10	0,09	0,13	0,12	0,14	0,15	0,17	0,18

Варианты 16-30

№	Наименование работ и затрат	Ед. измер-я	Объемы (по вариантам 16-30)																
			16	17	18	19	20	21	22	23	24	25	26	27	28	29	30		
1	Штукатурка поверхностей оконных и дверных откосов по бетону и камню плоских	100 м2		2,82		3,09		2,88		3,14		2,89		3,67		3,54			
2	Штукатурка поверхностей оконных и дверных откосов по бетону и камню криволинейных	100 м2	3,58		2,82		3,09		2,88		3,14		2,89		3,67		3,54		
3	Отделка поверхностей из сборных элементов и плит под окраску или оклейку обоями стен и перегородок из блоков и плит	100 м2		1,09		1,10		1,20		1,30		1,25		1,23		1,14			

№	Наименование работ и затрат	Ед. измер-я	Объемы (по вариантам 16-30)														
			16	17	18	19	20	21	22	23	24	25	26	27	28	29	30
4	Отделка поверхностей из сборных элементов и плит под окраску или оклейку обоями стен и перегородок из блоков и плит	100 м2	1,08		1,09		1,10		1,20		1,30		1,25		1,23		1,14
5	Окраска водными составами внутри помещений клеевая улучшенная	100 м2		1,63		1,64		1,65		1,66		1,67		1,68		1,69	
6	Окраска водными составами внутри помещений клеевая высококачественная по штукатурке	100 м2	1,62		1,63		1,64		1,65		1,66		1,67		1,68		1,69
7	Окраска поливинилацетатными водоземлюсионными составами высококачественная по штукатурке потолков	100 м2	6,08	6,32	5,71	5,23	5,21	5,18	5,23	6,34	7,01	5,56	6,67	6,45	6,37	6,45	6,23
8	Штукатурка поверхностей внутри здания известковым раствором простая по камню и бетону стен	100 м2		2,14		2,15		2,16		2,17		2,18		2,19		2,21	
9	Штукатурка поверхностей внутри здания известковым раствором улучшенная по камню и бетону стен	100 м2	2,13		2,14		2,15		2,16		2,17		2,18		2,19		2,21
10	Штукатурка поверхностей внутри здания цементно-известковым или цементным раствором по камню и бетону улучшенная стен	100 м2		1,31		1,32		1,33		1,34		1,35		1,36		1,37	
11	Штукатурка поверхностей внутри здания цементно-известковым или цементным раствором по камню и бетону высококачественная стен	100 м2	1,30		1,31		1,32		1,33		1,34		1,35		1,36		1,37
12	Гладкая облицовка стен, столбов, пилястр и откосов (без карнизных, плитусных и угловых плиток) без установки плиток туалетного гарнитура на цементном растворе по кирпичу и бетону	100 м2		1,36		1,37		1,38		1,39		1,40		1,41		1,42	

№	Наименование работ и затрат	Ед. измер-я	Объемы (по вариантам 16-30)														
			16	17	18	19	20	21	22	23	24	25	26	27	28	29	30
13	Гладкая облицовка стен, столбов, пилястр и откосов (без карнизных, плитусных и угловых плиток) с установкой плиток туалетного гарнитура на цементном растворе по кирпичу и бетону	100 м2	1,35		1,36		1,37		1,38		1,39		1,40		1,41		1,42
14	Оклейка стен моющимися обоями на бумажной основе по штукатурке и бетону	100 м2		0,86		0,87		0,88		0,89		0,90		0,91		0,92	
15	Оклейка стен моющимися обоями на тканевой основе по штукатурке и бетону	100 м2	0,85		0,86		0,87		0,88		0,89		0,90		0,91		0,92
16	Простая окраска масляными составами по дереву потолков	100 м2	0,19	0,11	0,12	0,09	0,08	0,07	0,13	0,12	0,14	0,15	0,16	0,17	0,14	0,15	0,12

Объемы работ на выполнение ремонтных работ в четырехэтажном здании гостиницы
Варианты 1-15

№	Наименование работ и затрат	Ед. измер-я	Объемы (по вариантам 1-15)														
			1	2	3	4	5	6	7	8	9	10	11	12	13	14	15

Раздел 1. Ремонт помещений

1	Разборка обшивки: неоштукатуренных деревянных стен	100 м2	40,00		38,00		39,00		37,00		41,00		40,00		42,00		43,00
2	Разборка обшивки: оштукатуренных деревянных стен	100 м2		40,00		38,00		39,00		37,00		41,00		40,00		42,00	
3	Прорезка проемов в стенах и перегородках: каркасно-обшивных	1 м2	10,00	10,00	11,00	12,00	13,00	9,00	8,00	7,00	9,00	12,00	11,00	11,00	8,00	9,00	14,00
4	Ремонт внутренней поверхности кирпичных стен при глубине заделки: в 1/2 кирпича площадью в одном месте до 1 м2	100 м2	1,12		1,13		1,14		1,15		1,16		1,17		1,18		1,19

№	Наименование работ и затрат	Ед. измер-я	Объемы (по вариантам 1-15)														
			1	2	3	4	5	6	7	8	9	10	11	12	13	14	15
5	Ремонт внутренней поверхности кирпичных стен при глубине заделки: в 1/2 кирпича площадью в одном месте более 1 м2	100 м2		1,12		1,13		1,14		1,15		1,16		1,17		1,18	
6	Ремонт кирпичной кладки стен отдельными местами	1 м3	4,50		4,51		4,52		4,53		4,54		4,55		4,56		4,57
7	Ремонт бутовой кладки стен отдельными местами	1 м3		4,50		4,51		4,52		4,53		4,54		4,55		4,56	
8	Кладка отдельных участков из кирпича: наружных простых стен	100 м3	2,18		2,19		2,20		2,21		2,22		2,23		2,24		2,25
9	Кладка отдельных участков из кирпича: наружных стен средней сложности	100 м3		2,18		2,19		2,20		2,21		2,22		2,23		2,24	

Раздел 2. Ремонт стропильной системы и кровли

Подраздел 2. 1. Демонтажные работы

1	Разборка покрытий кровель: из листовой стали	100 м2	5,30		5,31		5,32		5,33		5,34		5,35		5,36		5,37
2	Разборка покрытий кровель: из черепицы	100 м2		5,30		5,31		5,32		5,33		5,34		5,35		5,36	
3	Разборка деревянных элементов конструкций крыш: обрешетки из брусков с прозорами	100 м2	5,30		5,31		5,32		5,33		5,34		5,35		5,36		5,37
4	Разборка деревянных элементов конструкций крыш: стропил со стойками и подкосами из досок	100 м2		5,30		5,31		5,32		5,33		5,34		5,35		5,36	
5	Разборка деревянных элементов конструкций крыш: стропил со стойками и подкосами из брусьев и бревен	100 м2	5,30		5,31		5,32		5,33		5,34		5,35		5,36		5,37
6	Разборка деревянных элементов конструкций крыш: мауэр-	100 м2		5,30		5,31		5,32		5,33		5,34		5,35		5,36	

№	Наименование работ и затрат	Ед. измер-я	Объемы (по вариантам 1-15)														
			1	2	3	4	5	6	7	8	9	10	11	12	13	14	15
7	латов Разборка мелких покрытий и обделок из листовой стали: поясков, сандриков, желобов, отливов, свесов и т.п	100 м	1,75		1,76		1,77		1,78		1,76		1,77		1,78		1,76
8	Разборка мелких покрытий и обделок из листовой стали: водосточных труб с земли и подмостей	100 м		1,75		1,76		1,77		1,78		1,76		1,77		1,78	

Подраздел 2.2. Монтажные работы

1	Установка стропил	1 м3	4,82	4,82	4,82	4,82	4,82	4,82	4,82	4,82	4,82	4,82	4,82	4,82	4,82	4,82	4,82
2	Установка балок пролетом 12 м	1 конструкция	8,00	8,00	8,00	8,00	8,00	8,00	8,00	8,00	8,00	8,00	8,00	8,00	8,00	8,00	8,00
3	Устройство пароизоляции прокладочной в один слой	100 м2	5,30	5,30	5,31	5,31	5,32	5,32	5,33	5,33	5,34	5,34	5,35	5,35	5,36	5,36	5,37
4	Устройство кровель из оцинкованной стали с настенными желобами	100 м2	5,30	5,30	5,31	5,31	5,32	5,32	5,33	5,33	5,34	5,34	5,35	5,35	5,36	5,36	5,37
5	Устройство обделок на фасадах (наружные подоконники, пояски, балконы и др.) включая водосточные трубы, с изготовлением элементов труб	100 м2	1,40	1,41	1,42	1,43	1,44	1,45	1,40	1,41	1,42	1,43	1,44	1,45	1,40	1,41	1,42
6	Укладка ходовых досок	100 м	0,86	0,87	0,88	0,89	0,90	0,91	0,86	0,87	0,88	0,89	0,90	0,91	0,86	0,87	0,88
7	Утепление покрытий плитами из минеральной ваты или перлита на битумной мастике в один слой	100 м2	5,30	5,30	5,31	5,31	5,32	5,32	5,33	5,33	5,34	5,34	5,35	5,35	5,36	5,36	5,37
8	Огнезащитное покрытие деревянных конструкций мансард и элементов кровли составом «АТТИК»	100 м2	11,66	11,67	11,68	11,66	11,67	11,68	11,66	11,67	11,68	11,66	11,67	11,68	11,66	11,67	11,68

Варианты 16-30

№	Наименование работ и затрат	Ед. измер-	Объемы (по вариантам 16-30)														
---	-----------------------------	------------	-----------------------------	--	--	--	--	--	--	--	--	--	--	--	--	--	--

		я	16	17	18	19	20	21	22	23	24	25	26	27	28	29	30
<u>Раздел 1. Ремонт помещений</u>																	
1	Разборка обшивки: неоштукатуренных деревянных стен	100 м2		39,00		36,00		43,00		42,00		41,00		39,00		35,00	
2	Разборка обшивки: оштукатуренных деревянных стен	100 м2	43,00		39,00		36,00		43,00		42,00		41,00		39,00		35,00
3	Прорезка проемов в стенах и перегородках: каркасно-обшивных	1 м2	12,00	10,00	6,00	7,00	8,00	9,00	11,00	12,00	13,00	14,00	11,00	13,00	14,00	10,00	9,00
4	Ремонт внутренней поверхности кирпичных стен при глубине заделки: в 1/2 кирпича площадью в одном месте до 1 м2	100 м2		1,20		1,21		1,22		1,23		1,24		1,25		1,26	
5	Ремонт внутренней поверхности кирпичных стен при глубине заделки: в 1/2 кирпича площадью в одном месте более 1 м2	100 м2	1,19		1,20		1,21		1,22		1,23		1,24		1,25		1,26
6	Ремонт кирпичной кладки стен отдельными местами	1 м3		4,58		4,59		4,60		4,61		4,62		4,63		4,64	
7	Ремонт бутовой кладки стен отдельными местами	1 м3	4,57		4,58		4,59		4,60		4,61		4,62		4,63		4,64
8	Кладка отдельных участков из кирпича: наружных простых стен	100 м3		2,26		2,27		2,28		2,29		2,30		2,31		2,32	
9	Кладка отдельных участков из кирпича: наружных стен средней сложности	100 м3	2,25		2,26		2,27		2,28		2,29		2,30		2,31		2,32
<u>Раздел 2. Ремонт стропильной системы и кровли</u>																	
<u>Подраздел 2.1. Демонтажные работы</u>																	
1	Разборка покрытий кровель: из листовой стали	100 м2		5,38		5,39		5,40		5,41		5,42		5,43		5,44	
2	Разборка покрытий кровель: из черепицы	100 м2	5,37		5,38		5,39		5,40		5,41		5,42		5,43		5,44
3	Разборка деревянных элементов конструкций крыш: обрешетки из брусков с прозорами	100 м2		5,38		5,39		5,40		5,41		5,42		5,43		5,44	

№	Наименование работ и затрат	Ед. измер-я	Объемы (по вариантам 16-30)														
			16	17	18	19	20	21	22	23	24	25	26	27	28	29	30
4	Разборка деревянных элементов конструкций крыш: стропил со стойками и подкосами из досок	100 м2	5,37		5,38		5,39		5,40		5,41		5,42		5,43		5,44
5	Разборка деревянных элементов конструкций крыш: стропил со стойками и подкосами из брусьев и бревен	100 м2		5,38		5,39		5,40		5,41		5,42		5,43		5,44	
6	Разборка деревянных элементов конструкций крыш: мауэрлатов	100 м2	5,37		5,38		5,39		5,40		5,41		5,42		5,43		5,44
7	Разборка мелких покрытий и обделок из листовой стали: поясков, сандриков, желобов, отливов, свесов и т.п	100 м		1,77		1,78		1,76		1,77		1,78		1,76		1,77	
8	Разборка мелких покрытий и обделок из листовой стали: водосточных труб с земли и подмостей	100 м	1,76		1,77		1,78		1,76		1,77		1,78		1,76		1,77
<u>Подраздел 2.2. Монтажные работы</u>																	
1	Установка стропил	1 м3	4,82	4,82	4,82	4,82	4,82	4,82	4,82	4,82	4,82	4,82	4,82	4,82	4,82	4,82	4,82
2	Установка балок пролетом 12 м	1 конструкция	8,00	8,00	8,00	8,00	8,00	8,00	8,00	8,00	8,00	8,00	8,00	8,00	8,00	8,00	8,00
3	Устройство пароизоляции прокладочной в один слой	100 м2	5,37	5,38	5,38	5,39	5,39	5,40	5,40	5,41	5,41	5,42	5,42	5,43	5,43	5,44	5,44
4	Устройство кровель из оцинкованной стали с настенными желобами	100 м2	5,37	5,38	5,38	5,39	5,39	5,40	5,40	5,41	5,41	5,42	5,42	5,43	5,43	5,44	5,44
5	Устройство обделок на фасадах (наружные подоконники, пояски, балконы и др.) включая водосточные трубы, с изготовлением элементов труб	100 м2	1,43	1,44	1,45	1,40	1,41	1,42	1,43	1,44	1,45	1,40	1,41	1,42	1,43	1,44	1,45
6	Укладка ходовых досок	100 м	0,89	0,90	0,91	0,86	0,87	0,88	0,89	0,90	0,91	0,86	0,87	0,88	0,89	0,90	0,91
7	Утепление покрытий плитами из минеральной ваты или перлита на битумной мастике в	100 м2	5,37	5,38	5,38	5,39	5,39	5,40	5,40	5,41	5,41	5,42	5,42	5,43	5,43	5,44	5,44

№	Наименование работ и затрат	Ед. измер-я	Объемы (по вариантам 16-30)														
			16	17	18	19	20	21	22	23	24	25	26	27	28	29	30
	один слой																
8	Огнезащитное покрытие деревянных конструкций мансард и элементов кровли составом «АТТИК»	100 м2	11,66	11,67	11,68	11,66	11,67	11,68	11,66	11,67	11,68	11,66	11,67	11,68	11,66	11,67	11,68

Перечень типовых примерных вопросов для защиты курсовой работы:

1. Сметные нормативы, применяемые при расчете стоимости работ базисно-индексным методом.
2. Сметные нормативы, применяемые при расчете стоимости работ ресурсным методом.
3. Порядок расчета накладных расходов по видам работ при капитальном ремонте и новом строительстве.
4. Порядок расчета сметной прибыли по видам работ при капитальном ремонте и новом строительстве.
5. Поправочные коэффициенты, учитывающие условия производства работ: порядок применения.
6. Порядок формирования локальной сметы базисно-индексным методом.
7. Порядок формирования локальной ресурсной ведомости.
8. Порядок формирования локальной ресурсной сметы
9. Порядок пересчета в текущий уровень цен при использовании сборников единичных расценок в уровне цен на 01.01.2000 г.
10. Отличительные особенности составления локальной сметы на капитальный ремонт.

2.2. Текущий контроль

2.2.1. Перечень форм текущего контроля:

- контрольная работа;
- контрольное задание по КоП.

2.2.2. Типовые контрольные задания форм текущего контроля

Тема контрольной работы «Современный этап ценообразования в строительстве». Контрольная работа проводится в форме письменного тестирования.

Пример типового задания контрольной работы:

1. Сметная стоимость строительства состоит из:
 1. стоимости строительных работ, стоимости монтажа оборудования и прочих затрат
 2. стоимости строительных работ, стоимости монтажа оборудования, стоимости оборудования, мебели, инвентаря и прочих затрат
 3. себестоимости и сметной прибыли
 4. накладных расходов и сметной прибыли
2. Рассчитать цену строительства единицы мощности (1 места) детского сада на 70 мест с применением показателей нормативов цены строительства (НЦС-2021) на 01.01.2021 г.:

Измеритель: 1 место

Детские сады с несущими стенами из кирпича и облицовкой лицевым кирпичом на:

Номер норматива	Наименование объекта, единица измерения	Норматив цены строительства на 2021 год, тыс. руб.
03-01-001-01	на 60 мест	1 155,99
03-01-001-02	на 80 мест	996,29

1. 1098,12 тыс. руб.
2. 987 тыс. руб.
3. 1076,14 тыс. руб.
4. 2018,74 тыс. руб.

3. Сметная стоимость строительно-монтажных работ – это:

1. себестоимость строительной продукции
2. себестоимость и сметная прибыль
3. прямые затраты и накладные расходы
4. накладные расходы и сметная прибыль

4. К наиболее часто применяемым методам определения сметной стоимости относятся:

1. аналоговый и базисно-компенсационный
2. базисно-индексный и ресурсный
3. базисно-индексный и базисно-компенсационный
4. ресурсный

5. Данные по заработной плате строительной организации: заработная плата ИТР – 300 000 руб., заработная плата рабочих – 400 000 руб., заработная плата машинистов – 150 000 руб. Рассчитать фонд оплаты труда (для последующего расчета накладных расходов и сметной прибыли в российской сметно-нормативной базе).

1. 950 000 руб.
2. 450 000 руб.
3. 550 000 руб.
4. (700 000 руб.

6. Известно, что величина заработной платы рабочих составила 700 000 руб., величина заработной платы машинистов – 300 000 руб. Известно, что норматив накладных расходов составляет 105%. Рассчитать величину накладных расходов.

1. 1 050 000 руб.
2. 952 380,95 руб.
3. 735 000 руб.
4. 518 518, 52 руб.

7. Порядок ведения ФГИС устанавливается:

1. Постановлением Правительства Российской Федерации
2. Приказом Минфин России
3. Приказом Минэкономразвития России
4. Приказом Минстроя России

8. К методам определения начальной максимальной цены контракта не относятся:

1. метод сопоставимых рыночных цен (анализа рынка)
2. нормативный метод
3. ресурсный метод
4. проектно-сметный метод

Тема контрольного задания по КоП «Формирование сметной документации в программном комплексе».

Пример и состав типового задания:

Составить элементы сметной документации в сметной компьютерной программе в следующей последовательности:

- Локальная смета;
- Объектная смета;
- Сводный сметный расчет стоимости строительства.
- Результаты формирования смет транспортировать в Excel.

3. Методические материалы, определяющие процедуры оценивания

Процедура проведения промежуточной аттестации и текущего контроля успеваемости регламентируется локальным нормативным актом, определяющим порядок осуществления текущего контроля успеваемости и промежуточной аттестации обучающихся.

3.1. Процедура оценивания при проведении промежуточной аттестации обучающихся по дисциплине в форме экзамена и/или дифференцированного зачета (зачета с оценкой)

Промежуточная аттестация по дисциплине в форме дифференцированного зачета (зачета с оценкой) проводится для очной формы обучения в 6 семестре.

Ниже приведены правила оценивания формирования компетенций по показателю оценивания «Знания».

Критерий оценивания	Уровень освоения и оценка			
	«2» (неудовлетв.)	«3» (удовлетвор.)	«4» (хорошо)	«5» (отлично)
Знание терминов и определений, понятий	не знает терминов и определений	знает термины и определения, но допускает неточности формулировок	знает термины и определения	знает термины и определения, может корректно сформулировать их самостоятельно
Знание основных закономерностей и соотношений, принципов	не знает основные закономерности и соотношения, принципы построения знаний	знает основные закономерности, соотношения, принципы построения знаний	знает основные закономерности, соотношения, принципы построения знаний, способен их интерпретировать и использовать	знает основные закономерности, соотношения, принципы построения знаний, способен самостоятельно их получить и использовать
Объём освоенного материала, усвоение всех дидактических единиц	не знает значительной части материала дисциплины	знает только основной материал дисциплины, не усвоил его деталей	знает материал дисциплины в объёме	обладает твёрдым и полным знанием материала дисциплины, владеет дополнительными знаниями
Полнота ответов на проверочные вопросы	Не даёт ответы на большинство вопросов	Даёт неполные ответы на все вопросы	Даёт ответы на вопросы, но не все - полные	Даёт полные, развёрнутые ответы на поставленные вопросы
Правильность ответов на вопросы	допускает грубые ошибки при изложении ответа на вопрос	В ответе имеются существенные ошибки	В ответе имеются несущественные неточности	Ответ верен
Чёткость изложения и интерпретации знаний	Излагает знания без логической последовательности	Излагает знания с нарушениями в логической последовательности	Излагает знания без нарушений в логической последовательности	Излагает знания в логической последовательности, самостоятельно их интерпретируя и анализируя
	Не иллюстрирует изложение поясняющими комментариями	Выполняет поясняющие схемы и рисунки небрежно и с ошибками	Выполняет поясняющие рисунки и схемы корректно и понятно	Выполняет поясняющие рисунки и схемы точно и аккуратно, раскрывая полноту усвоенных знаний

	Неверно излагает и интерпретирует знания	Допускает неточности в изложении и интерпретации знаний	Грамотно и по существу излагает знания	Грамотно и точно излагает знания, делает самостоятельные выводы
--	------------------------------------------	---------------------------------------------------------	----------------------------------------	-----------------------------------------------------------------

Ниже приведены правила оценивания формирования компетенций по показателю оценивания «Навыки начального уровня».

Критерий оценивания	Уровень освоения и оценка			
	«2» (неудовлетв.)	«3» (удовлетвор.)	«4» (хорошо)	«5» (отлично)
Навыки выбора методик выполнения заданий	Не может выбрать методику выполнения заданий	Испытывает затруднения по выбору методики выполнения заданий	Без затруднений выбирает стандартную методику выполнения заданий	Применяет теоретические знания для выбора методики выполнения заданий
Навыки выполнения заданий различной сложности	Не имеет навыков выполнения учебных заданий	Имеет навыки выполнения только простых типовых учебных заданий	Имеет навыки выполнения только стандартных учебных заданий	Имеет навыки выполнения как стандартных, так и нестандартных учебных заданий
Навыки самопроверки. Качество сформированных навыков	Допускает грубые ошибки при выполнении заданий, нарушающие логику решения задач	Допускает ошибки при выполнении заданий, нарушения логики решения	Допускает ошибки при выполнении заданий, не нарушающие логику решения	Не допускает ошибок при выполнении заданий
Навыки анализа результатов выполнения заданий, решения задач	Делает некорректные выводы	Испытывает затруднения с формулированием корректных выводов	Делает корректные выводы по результатам решения задачи	Самостоятельно анализирует результаты выполнения заданий
Навыки представления результатов решения задач	Не может проиллюстрировать решение задачи поясняющими схемами, рисунками	Выполняет поясняющие схемы и рисунки небрежно и с ошибками	Выполняет поясняющие рисунки и схемы корректно и понятно	Выполняет поясняющие рисунки и схемы верно и аккуратно

Ниже приведены правила оценивания формирования компетенций по показателю оценивания «Навыки основного уровня».

Критерий оценивания	Уровень освоения и оценка			
	«2» (неудовлетв.)	«3» (удовлетвор.)	«4» (хорошо)	«5» (отлично)
Навыки выбора методик выполнения заданий	Не может выбрать методику выполнения заданий	Испытывает затруднения по выбору методики выполнения заданий	Без затруднений выбирает стандартную методику выполнения заданий	Применяет теоретические знания для выбора методики выполнения заданий
Навыки выполнения заданий различной сложности	Не имеет навыков выполнения учебных заданий	Имеет навыки выполнения только простых типовых учебных заданий	Имеет навыки выполнения только стандартных учебных заданий	Имеет навыки выполнения как стандартных, так и нестандартных учебных заданий
Навыки самопроверки. Качество сформированных навыков	Допускает грубые ошибки при выполнении заданий, нарушающие логику решения задач	Допускает ошибки при выполнении заданий, нарушения логики решения	Допускает ошибки при выполнении заданий, не нарушающие логику решения	Не допускает ошибок при выполнении заданий

Навыки анализа результатов выполнения заданий, решения задач	Делает некорректные выводы	Испытывает затруднения с формулированием корректных выводов	Делает корректные выводы по результатам решения задачи	Самостоятельно анализирует результаты выполнения заданий
Навыки представления результатов решения задач	Не может проиллюстрировать решение задачи поясняющими комментариями	Выполняет поясняющие схемы и рисунки небрежно и с ошибками	Выполняет поясняющие рисунки и схемы корректно и понятно	Выполняет поясняющие рисунки и схемы верно и аккуратно
Навыки обоснования выполнения заданий	Не может обосновать алгоритм выполнения заданий	Испытывает затруднения при обосновании алгоритма выполнения заданий	Обосновывает ход решения задач без затруднений	Грамотно обосновывает ход решения задач
Быстрота выполнения заданий	Не выполняет задания или выполняет их очень медленно, не достигая поставленных задач	Выполняет задания медленно, с отставанием от установленного графика.	Выполняет все поставленные задания в срок	Выполняет все поставленные задания с опережением графика
Самостоятельность в выполнении заданий	Не может самостоятельно выполнять задания	Выполняет задания только с помощью наставника	Самостоятельно выполняет задания с консультацией у наставника	Выполняет задания самостоятельно, без посторонней помощи
Результативность (качество) выполнения заданий	Выполняет задания некачественно	Выполняет задания с недостаточным качеством	Выполняет задания качественно	Выполняет качественно даже сложные задания

3.2. Процедура оценивания при проведении промежуточной аттестации обучающихся по дисциплине в форме зачета

Промежуточная аттестация по дисциплине в форме зачёта не проводится.

3.3. Процедура оценивания при проведении промежуточной аттестации обучающихся по дисциплине в форме защиты курсовой работы (курсового проекта)

Процедура защиты курсовой работы (курсового проекта) определена локальным нормативным актом, определяющим порядок осуществления текущего контроля успеваемости и промежуточной аттестации обучающихся.

Промежуточная аттестация по дисциплине проводится в форме защиты курсовой работы в 6 семестре для очной формы обучения.

Используется шкала и критерии оценивания, указанные в п.1.2. Процедура оценивания знаний приведена в п.3.1.

Приложение 2 к рабочей программе

Шифр	Наименование дисциплины
Б1.В.08	Ценообразование и сметное нормирование в строительстве

Код направления подготовки / специальности	38.03.02
Направление подготовки / специальность	Менеджмент
Наименование ОПОП (направленность / профиль)	Менеджмент в инвестиционно-строительной сфере
Год начала реализации ОПОП	2021
Уровень образования	бакалавриат
Форма обучения	Очная
Год разработки/обновления	2021

Перечень учебных изданий и учебно-методических материалов

Электронные учебные издания в электронно-библиотечных системах (ЭБС):

№	Автор, название, место издания, год издания, количество страниц	Ссылка на учебное издание в ЭБС
1	Лев, М. Ю. Ценообразование : учебник для студентов вузов, обучающихся по специальностям «Финансы и кредит», «Бухгалтерский учет, анализ и аудит», «Мировая экономика», «Налоги и налогообложение» / М. Ю. Лев. — Москва : ЮНИТИ-ДАНА, 2017. — 723 с. — ISBN 978-5-238-01463-0.	http://www.iprbookshop.ru/71070.html
3	Сорокина, И. В. Сметное дело в строительстве : учебное пособие / И. В. Сорокина, И. А. Плотникова. — Саратов : Ай Пи Эр Медиа, 2018. — 187 с. — ISBN 978-5-4486-0142-2. с.	http://www.iprbookshop.ru/70280.html

Перечень учебно-методических материалов в НТБ НИУ МГСУ

№ п/п	Автор, название, место издания, издательство, год издания, количество страниц
1	Сметное дело и ценообразование [Электронный ресурс] : учебно-методическое пособие / Нац. исследоват. Моск. гос. строит. ун-т., каф. экономики и управления в строительстве ; [М. П. Бовсуновская [и др.]. - Электрон. текстовые дан. (1,12Мб). - Москва : МИСИ-МГСУ, 2020. - 1 эл. опт. диск. - (Экономика). - Загл. с титул. экрана. - ISBN 978-5-7264-2326-5 (сетевое). - ISBN 978-5-7264-2327-2 (локальное). http://lib-04.gic.mgsu.ru/lib/2020/115.pdf
2	Сметное дело и ценообразование [Электронный ресурс] : методические указания к выполнению компьютерного практикума для обучающихся по направлению подготовки 38.03.01 Экономика / Нац. исследоват. Моск. гос. строит. ун-т., каф. экономики и управления в строительстве ; сост. М. П. Бовсуновская ; [рец. Н. Р. Вайншток]. - Электрон. текстовые дан. (5,9Мб). - Москва : МИСИ-МГСУ, 2021. - (Экономика). http://lib-04.gic.mgsu.ru/lib/metod2021/82.pdf

Приложение 3 к рабочей программе

Шифр	Наименование дисциплины
Б1.В.08	Ценообразование и сметное нормирование в строительстве

Код направления подготовки / специальности	38.03.02
Направление подготовки / специальность	Менеджмент
Наименование ОПОП (направленность / профиль)	Менеджмент в инвестиционно-строительной сфере
Год начала реализации ОПОП	2021
Уровень образования	бакалавриат
Форма обучения	Очная
Год разработки/обновления	2021

Перечень профессиональных баз данных и информационных справочных систем

Наименование	Электронный адрес ресурса
«Российское образование» - федеральный портал	http://www.edu.ru/index.php
Научная электронная библиотека	http://elibrary.ru/defaultx.asp?
Электронная библиотечная система IPRbooks	http://www.iprbookshop.ru/
Федеральная университетская компьютерная сеть России	http://www.runnet.ru/
Информационная система "Единое окно доступа к образовательным ресурсам"	http://window.edu.ru/
Научно-технический журнал по строительству и архитектуре «Вестник МГСУ»	http://www.vestnikmgsu.ru/
Научно-техническая библиотека НИУ МГСУ	http://www.mgsu.ru/resources/Biblioteka/

Приложение 4 к рабочей программе

Шифр	Наименование дисциплины
Б1.В.08	Ценообразование и сметное нормирование в строительстве

Код направления подготовки / специальности	38.03.02
Направление подготовки / специальность	Менеджмент
Наименование ОПОП (направленность / профиль)	Менеджмент в инвестиционно-строительной сфере
Год начала реализации ОПОП	2021
Уровень образования	бакалавриат
Форма обучения	Очная
Год разработки/обновления	2021

Материально-техническое и программное обеспечение дисциплины

Наименование специальных помещений и помещений для самостоятельной работы	Оснащенность специальных помещений и помещений для самостоятельной работы	Перечень лицензионного программного обеспечения. Реквизиты подтверждающего документа
Учебные аудитории для проведения учебных занятий, текущего контроля и промежуточной аттестации	Рабочее место преподавателя, рабочие места обучающихся	
<p>Помещение для самостоятельной работы обучающихся</p> <p>Ауд. 41 НТБ на 80 посадочных мест (рабочее место библиотекаря, рабочие места обучающихся)</p>	<p>ИБП GE VH Series VH 700 Источник бесперебойного питания РИП-12 (2 шт.) Компьютер/ТИП №5 (2 шт.) Компьютер Тип № 1 (6 шт.) Контрольно-пусковой блок С2000-КПБ (26 шт.) Монитор / Samsung 21,5" S22C200B (80 шт.) Плоттер / HP DJ T770 Прибор приемно-контрольный С2000-АСПТ (2 шт.) Принтер / HP LaserJet P2015 DN Принтер /Тип № 4 н/т Принтер HP LJ Pro 400 M401dn Системный блок / Kraftway Credo тип 4 (79 шт.) Электронное табло 2000*950</p>	<p>Adobe Acrobat Reader DC (ПО предоставляется бесплатно на условиях OpLic) Adobe Flash Player (ПО предоставляется бесплатно на условиях OpLic) АРМ Civil Engineering (Договор № 109/9.13_АО НИУ от 09.12.13 (НИУ-13)) ArcGIS Desktop (Договор передачи с ЕСПР СНГ 31 лицензии от 27.01.2016) ArhcsiCAD [22] (БД; Веб-кабинет или подписка; OpenLicense) AutoCAD [2018] (БД; Веб-кабинет или подписка; OpenLicense) AutoCAD [2020] (БД; Веб-кабинет или подписка; OpenLicense) Autodesk Revit [2018] (БД; Веб-кабинет или подписка; OpenLicense) Autodesk Revit [2020] (БД; Веб-кабинет или подписка; OpenLicense) CorelDRAW [GSX5;55] (Договор № 292/10.11- АО НИУ от 28.11.2011 (НИУ-11)) eLearnBrowser [1.3] (Договор ГМЛ-Л-16/03-846 от 30.03.2016)</p>

Наименование специальных помещений и помещений для самостоятельной работы	Оснащенность специальных помещений и помещений для самостоятельной работы	Перечень лицензионного программного обеспечения. Реквизиты подтверждающего документа
		<p>Google Chrome (ПО предоставляется бесплатно на условиях OpLic)</p> <p>Lazarus (ПО предоставляется бесплатно на условиях OpLic)</p> <p>Mathcad [Edu.Prime;3;30] (Договор №109/9.13_АО НИУ от 09.12.13 (НИУ-13))</p> <p>Mathworks Matlab [R2008a;100] (Договор 089/08-ОК(ИОП) от 24.10.2008)</p> <p>Mozilla Firefox (ПО предоставляется бесплатно на условиях OpLic)</p> <p>MS Access [2013;Im] (OpenLicense; Подписка Azure Dev Tools; БД; Веб-кабинет)</p> <p>MS ProjectPro [2013;ImX] (OpenLicense; Подписка Azure Dev Tools; БД; Веб-кабинет)</p> <p>MS VisioPro [2013;ADT] (OpenLicense; Подписка Azure Dev Tools; БД; Веб-кабинет)</p> <p>MS Visual FoxPro [ADT] (OpenLicense; Подписка Azure Dev Tools; БД; Веб-кабинет)</p> <p>папоСАД СПДС Стройплощадка (Договор бесплатной передачи / партнерство)</p> <p>PascalABC [3.2.0.1311] (ПО предоставляется бесплатно на условиях OpLic)</p> <p>Visual Studio Ent [2015;Imx] (OpenLicense; Подписка Azure Dev Tools; БД; Веб-кабинет)</p> <p>Visual Studio Expr [2008;ImX] (OpenLicense; Подписка Azure Dev Tools; БД; Веб-кабинет)</p> <p>WinPro 7 [ADT] (OpenLicense; Подписка Azure Dev Tools; БД; Веб-кабинет)</p> <p>Компас-3D V14 АЕС (Договор № 109/9.13_АО НИУ от 09.12.13 (НИУ-13))</p> <p>ПК ЛИРА-САПР [2013] (Договор № 109/9.13_АО НИУ от 09.12.13 (НИУ-13))</p>
<p>Помещение для самостоятельной работы обучающихся</p> <p>Ауд. 59 НТБ на 5 посадочных мест, оборудованных компьютерами (рабочее место библиотекаря, ра-</p>	<p>Компьютер / ТИП №5 (4 шт.)</p> <p>Монитор Acer 17" AL1717 (4 шт.)</p> <p>Монитор Samsung 24" S24C450B</p> <p>Системный блок Kraftway Credo KC36 2007 (4 шт.)</p> <p>Системный блок Kraftway Credo KC43 с KSS тип3</p> <p>Принтер/HP LaserJet P2015 DN</p> <p>Аудиторный стол для инвали-</p>	<p>Google Chrome (ПО предоставляется бесплатно на условиях OpLic (не требуется))</p> <p>Adobe Acrobat Reader DC (ПО предоставляется бесплатно на условиях OpLic (не требуется))</p> <p>eLearnBrowser [1.3] (Договор ГМЛ-Л-16/03-846 от 30.03.2016)</p> <p>Mozilla Firefox (ПО предоставляется бесплатно на условиях OpLic (лицензия</p>

Наименование специальных помещений и помещений для самостоятельной работы	Оснащенность специальных помещений и помещений для самостоятельной работы	Перечень лицензионного программного обеспечения. Реквизиты подтверждающего документа
<p>бочие места обучающихся, рабочее место для лиц с ограниченными возможностями здоровья) Читальный зал на 52 посадочных места</p>	<p>дов-колясочников Видеоувеличитель /Optelec ClearNote Джойстик компьютерный беспроводной Клавиатура Clevy с большими кнопками и накладкой (беспроводная) Кнопка компьютерная выносная малая Кнопка компьютерная выносная малая (2 шт.)</p>	<p>не требуется)) MS OfficeStd [2010; 300] (Договор № 162/10 - АО НИУ от 18.11.2010 (НИУ-10)) Adobe Acrobat Reader [11] (ПО предоставляется бесплатно на условиях OpLic (лицензия не требуется)) K-Lite Codec Pack (ПО предоставляется бесплатно на условиях OpLic (лицензия не требуется))</p>
<p>Помещение для самостоятельной работы обучающихся</p> <p>Ауд. 84 НТБ На 5 посадочных мест, оборудованных компьютерами (рабочее место библиотекаря, рабочие места обучающихся) Читальный зал на 52 посадочных места</p>	<p>Монитор Acer 17" AL1717 (5 шт.) Системный блок Kraftway KW17 2010 (5 шт.)</p>	<p>AutoCAD [2020] (Б\Д; Веб-кабинет или подписка; OpenLicense) Eurosoft STARK [201W;20] (Договор № 089/08-ОК(ИОП) от 24.10.2008) MS OfficeStd [2010; 300] (Договор № 162/10 - АО НИУ от 18.11.2010 (НИУ-10)) nanoCAD СПДС Конструкции (Договор бесплатной передачи / партнерство) WinPro 7 [ADT] (OpenLicense; Подписка Azure Dev Tools; Б\Д; Веб-кабинет) ПК ЛИРА-САПР [2013R5] (ПО предоставляется бесплатно на условиях OpLic (лицензия не требуется))</p>

Федеральное государственное бюджетное образовательное учреждение высшего образования
«НАЦИОНАЛЬНЫЙ ИССЛЕДОВАТЕЛЬСКИЙ МОСКОВСКИЙ ГОСУДАРСТВЕННЫЙ
СТРОИТЕЛЬНЫЙ УНИВЕРСИТЕТ»

РАБОЧАЯ ПРОГРАММА

Шифр	Наименование дисциплины
Б1.В.09	Основы строительных материалов

Код направления подготовки / специальности	38.03.02
Направление подготовки / специальность	Менеджмент
Наименование ОПОП (направленность / профиль)	Менеджмент в инвестиционно-строительной сфере
Год начала реализации ОПОП	2021
Уровень образования	бакалавриат
Форма обучения	очная
Год разработки/обновления	2021

Разработчики:

должность	ученая степень, ученое звание	ФИО
профессор	д.т.н., профессор	Ткач Е.В.
доцент	к.т.н.	Шестаков Н.И.

Рабочая программа дисциплины разработана и одобрена кафедрой (структурным подразделением) «Строительные материалы и материаловедение».

Рабочая программа утверждена методической комиссией по УГСН, протокол № 04 от «30» июня 2021 г.

1. Цель освоения дисциплины

Целью освоения дисциплины «Основы строительных материалов» является формирование компетенций обучающегося по принятию решений в управлении производственной деятельностью организаций инвестиционно-строительной сферы на основе знаний в области строительного материаловедения, знакомства с различными видами строительных материалов и их свойствами, особенностями технологии производства, рациональными областями применения, стандартными методами испытания материалов.

Программа составлена в соответствии с требованиями Федерального государственного образовательного стандарта высшего образования по направлению подготовки 38.03.02 Менеджмент.

Дисциплина относится к части, формируемой участниками образовательных отношений, Блока 1 «Дисциплины (модули)» основной профессиональной образовательной программы «Менеджмент в инвестиционно-строительной сфере». Дисциплина является обязательной для изучения.

2. Перечень планируемых результатов обучения по дисциплине, соотнесенных с планируемыми результатами освоения образовательной программы

Код и наименование компетенции (результат освоения)	Код и наименование индикатора достижения компетенции
УК-2. Способен определять круг задач в рамках поставленной цели и выбирать оптимальные способы их решения, исходя из действующих правовых норм, имеющихся ресурсов и ограничений	УК-2.4 Выбор правовых и нормативно-технических документов, применяемых для решения заданий профессиональной деятельности
	УК-2.5 Выбор способа решения задачи профессиональной деятельности с учётом наличия ограничений и ресурсов
ПК-1 Способность обобщать информацию о технике, технологиях и организации строительства с целью принятия эффективных управленческих решений в функциональных областях менеджмента предприятий ИСС	ПК1.1. Выбор нормативно-правовых актов, регулирующих деятельность в инвестиционно-строительной сфере
	ПК1.2. Описание видов и свойств основных строительных материалов, процессов их производства и применения необходимых, для решения задач профессиональной деятельности

Код и наименование индикатора достижения компетенции	Наименование показателя оценивания (результата обучения по дисциплине)
УК-2.4 Выбор правовых и нормативно-технических документов, применяемых для решения заданий профессиональной деятельности	Знает основные понятия и термины строительного материаловедения. Имеет навыки (начального уровня) обоснованного выбора материалов для строительных конструкций различного назначения, обеспечивающие требуемые показатели надежности, безопасности и эффективности сооружений.
УК-2.5 Выбор способа решения задачи профессиональной деятельности с учётом наличия ограничений и ресурсов	Знает основные виды строительных материалов и изделий различного функционального назначения и области их рационального применения. Имеет навыки (начального уровня) оценивания последствия управленческих решений с точки зрения выбора и применения строительных материалов надлежащего качества и стоимости.
ПК1.1. Выбор нормативно-правовых актов, регулирующих деятельность в инвестиционно-строительной сфере	Знает основные принципы технологических процессов производства строительных материалов. Имеет навыки (начального уровня) описания и владения стандартными методами испытания строительных материалов.
ПК1.2. Описание видов и свойств основных строительных материалов, процессов их производства и применения, необходимых для решения задач профессиональной деятельности	Знает состав, строение и основные физические, механические, химические и технологические свойства строительных материалов Имеет навыки (начального уровня) использования профессиональной терминологии для описания свойств строительных материалов и изделий, процессов их производства и применения.

Информация о формировании и контроле результатов обучения представлена в Фонде оценочных средств (Приложение 1).

3. Трудоемкость дисциплины и видов учебных занятий по дисциплине

Общая трудоемкость дисциплины составляет 3 зачетных единиц (108 академических часов).

(1 зачетная единица соответствует 36 академическим часам)

Видами учебных занятий и работы обучающегося по дисциплине могут являться.

Обозначение	Виды учебных занятий и работы обучающегося
Л	Лекции
ЛР	Лабораторные работы
ПЗ	Практические занятия
КоП	Компьютерный практикум
КРП	Групповые и индивидуальные консультации по курсовым работам (курсовым проектам)
СР	Самостоятельная работа обучающегося в период теоретического обучения
К	Самостоятельная работа обучающегося и контактная работа обучающегося с преподавателем в период промежуточной аттестации

Структура дисциплины:

Форма обучения – очная.

№	Наименование раздела дисциплины	Семестр	Количество часов по видам учебных занятий и работы обучающегося						Формы промежуточной аттестации, текущего контроля успеваемости		
			Л	ЛР	ПЗ	КоП	КРП	СР		К	
1	Основные понятия строительного материаловедения и основные свойства строительных материалов	1	6	2	2					<i>Контрольная работа - р. 1-3,6</i> <i>Защита отчета по лабораторным работам – р 1,2,4,5</i> <i>Домашнее задание – р. 1</i>	
2	Сырьевая база производства строительных материалов. Природные материалы.	1	4	2	2						
3	Материалы, получаемые термической обработкой минерального сырья	1	4	-	2			-	51		9
4	Неорганические вяжущие вещества и бетоны на их основе	1	8	2	-						
5	Органические вяжущие вещества и материалы на их основе	1	4	2	-						
6	Материалы специального назначения	1	6	-	2						
	Итого:	1	32	8	8	-	-	-	51	9	<i>Зачет</i>

4. Содержание дисциплины, структурированное по видам учебных занятий и разделам

При проведении аудиторных учебных занятий предусмотрено проведение текущего контроля успеваемости:

- в рамках практических занятий предусмотрено выполнение обучающимися контрольной работы;
- в рамках лабораторных работ предусмотрена защита отчёта по лабораторным работам.

4.1 Лекции

№	Наименование раздела дисциплины	Тема и содержание лекций
1	Основные понятия строительного материаловедения и основные свойства строительных материалов	<p>«Основные понятия строительного материаловедения» Основные задачи строительного материаловедения. Назначение и классификация строительных материалов. Основные термины и определения в области строительного материаловедения. Нормативная база. Понятие структуры материала (макроструктура, микроструктура, внутреннее строение). Понятие состава (химический, минеральный, фазовый составы). Взаимосвязь состава, строения и свойств материала. Основные направления технического прогресса в производстве строительных материалов. Основные принципы выбора и оценки качества строительных материалов.</p> <p>«Основные свойства строительных материалов» Основные свойства строительных материалов. Параметры состояния и структурные характеристики строительных материалов (истинная, средняя, насыпная относительная плотность, пористость, коэффициент плотности, удельная поверхность). Гидрофизические свойства строительных материалов (гигроскопичность, водопоглощение, коэффициент насыщения, водостойкость, морозостойкость, водонепроницаемость, паропроницаемость, влажность). Физико-механические свойства строительных материалов (прочность, удельная прочность, деформативные свойства, твердость, истираемость, износостойкость, ударная вязкость). Теплофизические свойства строительных материалов (теплопроводность, термическое сопротивление, теплоёмкость, огнеупорность, коэффициент линейного температурного расширения, показатели пожарной опасности строительных материалов и конструкций). Стандартные методы определения основных свойств строительных материалов и выбор методов исследования.</p>
2	Сырьевая база производства строительных материалов. Природные материалы.	<p>«Природные каменные материалы» Сырье для производства строительных материалов. Возможности использования техногенных отходов в производстве строительных материалов. Горные породы как основная сырьевая база для производства строительных материалов. Магматические, осадочные и метаморфические горные породы: классификация, условия и механизм образования, основные породообразующие минералы, особенности структуры и свойств, основные представители и области применения. Природные каменные материалы – виды, показатели качества и свойства, рациональные области применения.</p> <p>«Материалы и изделия из древесины» Особенности древесины как строительного материала. Макро- и микроструктура древесины. Влияние особенностей микроструктуры на свойства древесины. Понятие стандартной и равновесной влажности. Виды связи влаги в древесине. Зависимость свойств от влажности. Физические свойства древесины. Механические и деформативные свойства древесины. Стандартные методы испытания и оценки качества изделий на основе древесины. Основные породы древесины, применяемые в строительстве. Пороки древесины. Гниение древесины и методы защиты. Защита древесины от биологического повреждения. Защита древесины от возгорания. Материалы и изделия из древесины (пиломате-</p>

		риалы, столярные изделия, погонажные изделия, напольные покрытия, материалы для стен, элементы деревянных конструкций, материалы из отходов древесины и др.) и их рациональные области применения.
3	Материалы, получаемые термической обработкой минерального сырья	<p>«Керамические материалы». Классификация. Особенности керамики как строительного материала. Особенности глин как сырья для производства строительной керамики. Химический, минеральный, гранулометрический состав глин. Добавки к глинам (отошающие, пластифицирующие, плавни, порообразующие и др.). Технология производства керамических изделий. Подготовка сырья, способы формования изделий. Процессы, происходящие при сушке и обжиге. Стеновые керамические изделия. Классификация, показатели качества и свойства. Стандартные методы испытаний.</p>
4	Неорганические вяжущие вещества и бетоны на их основе	<p>«Минеральные вяжущие вещества» Определение, классификация по условиям твердения. Воздушные вяжущие вещества (гипсовые вяжущие, воздушная строительная известь, магнезиальные вяжущие, жидкое стекло). Сырье, технология производства, химический состав, твердение, свойства и показатели качества, области применения, стандартные методы испытания. Гидравлические вяжущие вещества. Портландцемент. Сырье и технология производства. Химический, минеральный и фазовый составы клинкера. Вещественный состав портландцемента. Твердение. Основные сведения о коррозии цементного камня. Показатели качества и особенности свойств. Области применения. Стандартные методы испытания. Способы регулирования свойств портландцемента. Разновидности портландцемента –быстротвердеющие цементы, портландцементы с минеральными добавками, пуццолановый цемент, шлакопортландцемент, сульфатостойкие цементы, белые и цветные цементы – особенности минерального и вещественного состава и свойств, рациональные области применения. Глинозёмистый цемент. Сырье и технология производства. Химический и минеральный состав. Твердение при нормальных и повышенных температурах. Показатели качества и особенности свойств. Области применения. Напрягающие, расширяющиеся и безусадочные цементы.</p> <p>«Бетон» Основные понятия, классификация. Материалы для изготовления тяжелого бетона, технические требования к заполнителям. Добавки в бетоны (ускорители, противоморозные, замедлители, пластификаторы, воздухововлекающие, гидрофобизирующие) . Бетонная смесь, её характеристики и методы испытания. Факторы, влияющие на удобоукладываемость бетонных смесей. Закон прочности бетона (физический смысл, формулы, графические зависимости). Однородность прочности и понятие класса бетона по прочности. Показатели качества бетона и стандартные методы испытания. Подбор состава тяжелого бетона. Лёгкие бетоны. Бетоны на пористых заполнителях. Ячеистые бетоны. Мелкозернистый бетон. Особые виды тяжелого бетона. Понятие железобетона, совместная работа бетона с арматурой. Способы изготовления железобетонных конструкций (сборные, монолитные, сборно-монолитные). Эффективность применения железобетонных конструкций. Уход за твердеющим бетоном монолитных конструкций.</p> <p>«Строительные растворы». Классификация. Материалы для строительных растворов. Показатели качества и свойства. Стандартные методы испытания.</p>
5	Органические вяжущие вещества и материалы на их основе	<p>«Битум» Сырье, получение, элементный, химический и групповой состав битума. Свойства битумов. Стандартные методы испытания. Пути улучшения эксплуатационных свойств битумов. Области применения.</p>

		<p>«Рулонные кровельные и гидроизоляционные материалы.» Классификация. Пути улучшения свойств рулонных кровельных и гидроизоляционных материалов. Основные виды битумных кровельных и гидроизоляционных материалов, показатели качества и свойства, рациональные области применения. Стандартные методы испытания.</p>
6	Материалы специального назначения	<p>«Полимерные материалы» Понятие полимера, олигомера, мономера, пластмасс. Основные компоненты пластмасс, их функциональное назначение. Основные свойства строительных пластмасс, старение. Полимеры, их классификация и строение. Термопластичные и терморезистивные полимеры, основные представители, свойства и области применения. Важнейшие полимерные строительные материалы (конструкционные материалы, отделочные материалы, гидроизоляционные материалы, материалы для полов, полимерные клеи и мастики, санитарно-технические и погонажные изделия). Свойства, области применения.</p> <p>Лакокрасочные материалы. Состав. Классификация красочных материалов. Свойства лакокрасочных материалов. Виды красочных составов.</p> <p>«Теплоизоляционные материалы». Понятие, назначение и эффективность применения. Классификация. Особенности строения теплоизоляционных материалов. Факторы, влияющие на теплопроводность строительного материала. Технологические приёмы создания высокопористой структуры теплоизоляционных материалов. Основные свойства теплоизоляционных материалов. Пути повышения эксплуатационных свойств теплоизоляционных материалов. Основные виды теплоизоляционных материалов для изоляции строительных конструкций и промышленного оборудования.</p>

4.2 Лабораторные работы

№	Наименование раздела дисциплины	Тема и содержание лабораторной работы
1	Основные понятия строительного материаловедения и основные свойства строительных материалов	Определение истинной плотности материала по стандартной методике. Определение средней плотности материалов в образцах правильной и неправильной геометрической формы. Расчёт пористости и коэффициента плотности строительных материалов.
2	Сырьевая база производства строительных материалов. Природные материалы.	Изучение особенностей древесины как строительного материала: макро- и микроструктуры, влияния строения на свойства древесины; изучение основных пороков древесины и их влияния на физико-механические, технологические, декоративные свойства и долговечность. Определение равновесной влажности древесины. Определение средней плотности древесины, предела прочности на сжатие вдоль волокон, поперек волокон (смятие) и на статический изгиб. Пересчет полученных значений на стандартную влажность.
4	Неорганические вяжущие вещества и бетоны на их основе	Определение водопотребности и сроков схватывания гипсового теста по стандартным методикам.
5	Органические вяжущие вещества и материалы на их основе	Изучение методики определения твердости, растяжимости и температуры размягчения нефтяного битума. Установление марки испытанного битума.

4.3 Практические занятия

№	Наименование раздела	Тема и содержание занятия
---	----------------------	---------------------------

	дисциплины	
1	Основные понятия строительного материаловедения и основные свойства строительных материалов	Определение водопоглощения керамического кирпича и оценка его морозостойкости по рассчитанному значению коэффициента насыщения пор. Определение водостойкости гипсового камня. Расчёт удельной прочности некоторых строительных материалов.
2	Сырьевая база производства строительных материалов. Природные материалы.	Работа с коллекцией породообразующих минералов и горных пород, изучение классификации, состава, структуры, внешнего вида и свойств основных породообразующих минералов и горных пород.
3	Материалы, получаемые термической обработкой минерального сырья	Ознакомление с классификацией и свойствами стеновых керамических изделий. Проведение оценки соответствия керамических изделий требованиям стандарта по показателям внешнего вида. Ознакомление с основами теплотехнического расчёта ограждающей конструкции. Анализируются и сравниваются основные показатели качества стеновых керамических материалов. Рассматриваются стандартные методы испытания стеновых керамических материалов. Рассчитывается толщина кладки из различных керамических стеновых изделий.
6	Материалы специального назначения	Работа с коллекцией важнейших теплоизоляционных строительных материалов. Изучение структуры, внешнего вида, сырья, основных показателей качества, областей применения теплоизоляционных материалов.

4.4 Компьютерные практикумы

Не предусмотрено учебным планом.

4.5 Групповые и индивидуальные консультации по курсовым работам (курсовым проектам)

Не предусмотрено учебным планом.

4.6 Самостоятельная работа обучающегося в период теоретического обучения

Самостоятельная работа обучающегося в период теоретического обучения включает в себя:

- самостоятельную подготовку к учебным занятиям, включая подготовку к аудиторным формам текущего контроля успеваемости;
- выполнение домашнего задания;
- самостоятельную подготовку к промежуточной аттестации.

В таблице указаны темы для самостоятельного изучения обучающимся:

№	Наименование раздела дисциплины	Темы для самостоятельного изучения
1	Основные понятия строительного материаловедения и основные свойства строительных материалов	Темы для самостоятельного изучения соответствуют темам аудиторных учебных занятий
2	Сырьевая база производства строительных материалов. Природные материалы.	Темы для самостоятельного изучения соответствуют темам аудиторных учебных занятий
3	Материалы, получаемые термической обработкой минерального сырья	Темы для самостоятельного изучения соответствуют темам аудиторных учебных занятий
4	Неорганические вяжущие вещества и бетоны на их основе	Темы для самостоятельного изучения соответствуют темам аудиторных учебных занятий
5	Органические вяжущие вещества и материалы на их основе	Темы для самостоятельного изучения соответствуют темам аудиторных учебных занятий
6	Материалы специального назначения	Темы для самостоятельного изучения соответствуют темам аудиторных учебных занятий

4.7 Самостоятельная работа обучающегося и контактная работа обучающегося с преподавателем в период промежуточной аттестации

Работа обучающегося в период промежуточной аттестации включает в себя подготовку к формам промежуточной аттестации (зачета), а также саму промежуточную аттестацию.

5. Оценочные материалы по дисциплине

Фонд оценочных средств по дисциплине приведён в Приложении 1 к рабочей программе дисциплины.

Оценочные средства для проведения промежуточной аттестации, а также текущего контроля по дисциплине хранятся на кафедре (структурном подразделении), ответственной за преподавание данной дисциплины.

6. Учебно-методическое и материально-техническое обеспечение дисциплины

Основные принципы осуществления учебной работы обучающихся изложены в локальных нормативных актах, определяющих порядок организации контактной работы и порядок самостоятельной работы обучающихся. Организация учебной работы обучающихся на аудиторных учебных занятиях осуществляется в соответствии с п. 3.

6.1 Перечень учебных изданий и учебно-методических материалов для освоения дисциплины

Для освоения дисциплины обучающийся может использовать учебные издания и учебно-методические материалы, имеющиеся в научно-технической библиотеке НИУ МГСУ и/или размещённые в Электронных библиотечных системах.

Актуальный перечень учебных изданий и учебно-методических материалов представлен в Приложении 2 к рабочей программе дисциплины.

6.2 Перечень профессиональных баз данных и информационных справочных систем

При осуществлении образовательного процесса по дисциплине используются профессиональные базы данных и информационных справочных систем, перечень которых указан в Приложении 3 к рабочей программе дисциплины.

6.3 Перечень материально-технического, программного обеспечения освоения дисциплины

Учебные занятия по дисциплине проводятся в помещениях, оснащенных соответствующим оборудованием и программным обеспечением.

Перечень материально-технического и программного обеспечения дисциплины приведен в Приложении 4 к рабочей программе дисциплины.

Шифр	Наименование дисциплины
Б1.В.09	Основы строительных материалов

Код направления подготовки / специальности	38.03.02
Направление подготовки / специальность	Менеджмент
Наименование ОПОП (направленность / профиль)	Менеджмент в инвестиционно-строительной сфере
Год начала реализации ОПОП	2021
Уровень образования	бакалавриат
Форма обучения	очная
Год разработки/обновления	2021

ФОНД ОЦЕНОЧНЫХ СРЕДСТВ

1. Описание показателей и критериев оценивания компетенций, описание шкал оценивания

Оценивание формирования компетенций производится на основе показателей оценивания, указанных в п.2. рабочей программы и в п.1.1 ФОС.

Связь компетенций, индикаторов достижения компетенций и показателей оценивания приведена в п.2 рабочей программы.

1.1. Описание формирования и контроля показателей оценивания

Оценивание уровня освоения обучающимся компетенций осуществляется с помощью форм промежуточной аттестации и текущего контроля. Формы промежуточной аттестации и текущего контроля успеваемости по дисциплине, с помощью которых производится оценивание, указаны в учебном плане и в п.3 рабочей программы.

В таблице приведена информация о формировании результатов обучения по дисциплине разделами дисциплины, а также о контроле показателей оценивания компетенций формами оценивания.

Наименование показателя оценивания (результата обучения по дисциплине)	Номера разделов дисциплины	Формы оценивания (формы промежуточной аттестации, текущего контроля успеваемости)
Знает основные понятия и термины строительного материаловедения.	1	Зачет, домашнее задание
Имеет навыки (начального уровня) обоснованного выбора материалов для строительных конструкций различного назначения, обеспечивающие требуемые показатели надежности, безопасности и эффективности сооружений.	2-6	Защита отчета по лабораторным работам, контрольная работа
Знает основные виды строительных материалов и изделий различного функционального назначения и области их рационального применения.	1-6	Зачет
Имеет навыки (начального уровня) оценивания последствий управленческих решений с точки зрения выбора и	1,2,3,6	Контрольная работа

применения строительных материалов надлежащего качества и стоимости.		
Знает основные принципы технологических процессов производства строительных материалов.	2-6	Зачет
Имеет навыки (начального уровня) описания и владения стандартными методами испытания строительных материалов	1,2,4,5	Защита отчета по лабораторным работам
Знает состав, строение и основные физические, механические, химические и технологические свойства строительных материалов	1-6	Зачет, домашнее задание
Имеет навыки (начального уровня) использования профессиональной терминологии для описания свойств строительных материалов и изделий, процессов их производства и применения.	1-6	Зачет, домашнее задание

1.2. Описание критериев оценивания компетенций и шкалы оценивания

При проведении промежуточной аттестации в форме зачёта используется шкала оценивания: «Не зачтено», «Зачтено».

Показателями оценивания являются знания и навыки обучающегося, полученные при изучении дисциплины.

Критериями оценивания достижения показателей являются:

Показатель оценивания	Критерий оценивания
Знания	Знание терминов и определений, понятий
	Знание основных закономерностей и соотношений, принципов
	Объём освоенного материала, усвоение всех дидактических единиц (разделов)
	Полнота ответов на проверочные вопросы
	Правильность ответов на вопросы
	Чёткость изложения и интерпретации знаний
Навыки начального уровня	Навыки выбора методик выполнения заданий
	Навыки выполнения заданий различной сложности
	Навыки самопроверки. Качество сформированных навыков
	Навыки анализа результатов выполнения заданий, решения задач
	Навыки представления результатов решения задач

2. Типовые контрольные задания для оценивания формирования компетенций

2.1. Промежуточная аттестация

2.1.1. Промежуточная аттестация в форме зачета

Форма промежуточной аттестации:

Перечень типовых примерных вопросов для проведения зачёта в первом семестре

№	Наименование раздела дисциплины	Типовые вопросы
1	Основные понятия строительного материаловедения и основные свойства строительных материалов	<ul style="list-style-type: none"> – Понятие структуры материала (макроструктура, микро-структура). Понятие состава (элементный, химический, минеральный, вещест-венный, фазовый составы). Взаимо-связь состава, строения и свойств материала. – Параметры состояния и структурные характеристики стро-

		<p>ительных материалов (истинная, средняя, насыпная и относительная плотности, пористость, коэффициент плотности, удельная поверхность). Методы испытания.</p> <ul style="list-style-type: none"> – Гидрофизические свойства строительных материалов (гигроскопичность, водопоглощение, водонепроницаемость, водостойкость, морозостойкость, коэффициент насыщения, паропроницаемость, влажность). Зависимость этих свойств от структуры материала. Методы испытания. – Физико-механические свойства строительных материалов (прочность, деформативные свойства, твёрдость, истираемость, удельная прочность). Методы испытания. – Теплофизические свойства строительных материалов (теплопроводность, термическое сопротивление, теплоемкость, огнеупорность, огнестойкость, коэффициент линейного температурного расширения, показатели пожарной опасности строительных материалов). Методы испытания.
2	Сырьевая база производства строительных материалов. Природные материалы.	<ul style="list-style-type: none"> – Понятие минерала, горной породы, спайности. Стандартная шкала твёрдости минералов. Классификация горных пород по генетическому признаку: магматические, осадочные, метаморфические. – Основные виды природных каменных изделий, их показатели качества и свойства, области применения. – Особенности древесины как строительного материала. Основные породы древесины, применяемые в строительстве. – Физико-механические свойства древесины. Стандартные методы испытания. – Материалы и изделия из древесины.
3	Материалы, получаемые термической обработкой минерального сырья	<ul style="list-style-type: none"> – Состав и свойства глин как сырья для строительной керамики. Химический, минеральный, гранулометрический состав глин. Добавки к глинам (отошающие, пластифицирующие, плавни, порообразующие и др.). – Принципы производства строительной керамики. Сухой, пластический, шликерный способы формования. Процессы, происходящие при обжиге сырьевой смеси. – Стеновые керамические материалы. Классификация. Показатели качества, технические требования. Маркировка.
4	Неорганические вяжущие вещества и бетоны на их основе	<ul style="list-style-type: none"> – Гипсовые вяжущие вещества. Сырьё, понятие о производстве, состав и разновидности. Твердение гипсовых вяжущих. Свойства, области применения. – Стандартные методы испытания гипсовых вяжущих: определение тонкости помола, водопотребности, сроков схватывания, марки по прочности. – Портландцемент. Сырьё, понятие о производстве, химический и минеральный состав клинкера. – Показатели качества портландцемента (химический, минеральный, вещественный составы, марки (классы), водопотребность, сроки схватывания, тонкость помола, равномерность изменения объема). Активность, марки и классы портландцемента. – Стандартные методы испытания портландцемента: определение водопотребности, сроков схватывания, равномерности изменения объема, класса прочности по ГОСТ 30744-2001. – Бетоны. Классификация бетонов. Применение бетона различных видов. – Материалы для тяжёлого бетона. Технические требования к

		<p>заполнителям для тяжелого бетона. Стандартный метод оценки зернового состава. Требования к воде затворения. Выбор вида и марки вяжущего.</p> <ul style="list-style-type: none"> – Бетонная смесь. Технические свойства бетонных смесей. Методы определения удобоукладываемости бетонных смесей. Факторы, влияющие на удобоукладываемость бетонной смеси.
5	Органические вяжущие вещества и материалы на их основе	<ul style="list-style-type: none"> – Битумы. Состав, строение. Области применения. – Показатели качества и свойства битумных вяжущих веществ. Стандартные методы оценки свойств битумов (твёрдость, растяжимость, температура размягчения). Пути повышения эксплуатационных свойств битумов. – Рулонные кровельные и гидроизоляционные материалы. Условия работы кровельных и гидроизоляционных материалов и предъявляемые к ним требования. Рулонные материалы: классификация, основные виды, свойства, области применения. Пути повышения эффективности рулонных материалов. – Стандартные методы испытаний рулонных кровельных и гидроизоляционных материалов (определение температуры хрупкости, теплостойкости, разрывной нагрузки, водонепроницаемости).
6	Материалы специального назначения	<ul style="list-style-type: none"> – Полимерные строительные материалы (пластмассы). Сырьевые материалы. Компоненты пластмасс. Назначение основных компонентов пластмасс. – Понятие полимера, олигомера, мономера. Полимеры: классификация и строение. Термопластичные и термореактивные полимеры, основные представители, свойства и области применения. – Важнейшие полимерные конструкционные строительные материалы: виды, основные свойства, области применения. – Теплоизоляционные материалы. Классификация по виду исходного сырья, структуре, форме, содержанию связующего вещества, горючести, теплопроводности. Области применения. Техничко-экономическая эффективность применения. Марки теплоизоляционных материалов. – Теплоизоляционные материалы. Особенности строения и свойств. Технологические приёмы получения высокопористой структуры. Факторы, влияющие на теплопроводность теплоизоляционных материалов. Особенности процессов теплопереноса через строительные материалы. – Основные свойства теплоизоляционных материалов, марки по средней плотности.

2.1.2. Промежуточная аттестация в форме защиты курсовой работы (курсового проекта)

Промежуточная аттестация в форме защиты курсовой работы/курсового проекта не проводится.

2.2. Текущий контроль

2.2.1. Перечень форм текущего контроля:

- контрольная работа в 1 семестре;

- защита отчёта по лабораторным работам в 1 семестре;
- домашнее задание в 1 семестре.

2.2.2. Типовые контрольные задания форм текущего контроля:

Контрольная работа на тему: «Природные и искусственные строительные материалы».

Примерные вопросы к контрольной работе:

1. В чем заключается разница между истинной и средней плотностью материала? Какие еще виды плотности вы знаете?
2. Как определить истинную плотность материала?
3. Как определить среднюю плотность материала в образцах правильной и неправильной геометрической формы?
4. Что такое пористость и коэффициент плотности материала? Опишите влияние пористости на основные строительно-технические свойства материала.
5. Рассчитайте пористость строительного материала, если известно, что его истинная плотность равна 2450 кг/м^3 , а средняя плотность 1620 кг/м^3 .
6. Определить пористость образца горной породы, если известно, что ее истинная плотность $2,5 \text{ г/см}^3$, а водопоглощение по объёму в 1,7 раза больше водопоглощения по массе.
7. Как определить водопоглощение материала по массе и по объёму?
8. Понятие влажности и гигроскопичности материала. Как определить влажность материала?
9. Что такое морозостойкость материала? Каковы причины морозного разрушения материалов? В чём состоит стандартный метод определения марки по морозостойкости? Как можно косвенно оценить морозостойкость материала?
10. Что такое водостойкость материала? Как оценить водостойкость строительного материала?
11. Что такое водонепроницаемость строительного материала? Каким образом можно определить марку по водонепроницаемости?
12. Что такое теплопроводность материала и от каких факторов она зависит?
13. Понятие теплоёмкости строительного материала. Каким показателем она оценивается?
14. Чем отличаются понятия «огнестойкость» и «огнеупорность»?
15. Что такое прочность и предел прочности строительных материалов? Что такое удельная прочность?
16. Что такое упругость, пластичность и хрупкость? Приведите примеры упругих и хрупких материалов.
17. Что такое твердость материала? Как она определяется? Что такое истираемость и износ?
18. Назовите и охарактеризуйте основные источники сырья для производства строительных материалов.
19. Приведите классификацию горных пород по генетическому признаку (с примерами).
20. Каким строением и свойствами обладают магматические горные породы?
21. Назовите важнейшие осадочные горные породы и применение их в производстве строительных материалов.
22. Как образуются метаморфические горные породы?
23. Назовите и охарактеризуйте элементы структуры древесины, видимые невооруженным глазом и под микроскопом.
24. Каковы важнейшие физико-механические свойства древесины? Как свойства древесины зависят от влажности?
25. Перечислите и охарактеризуйте основные виды пороков древесины.

26. Назовите способы защиты древесины от гниения и поражения насекомыми.
27. Как защитить древесину от возгорания? Что такое антипирены?
28. Перечислите основные виды материалов и изделий из древесины, применяемых в строительстве.
29. Что представляют собой керамические материалы и изделия? Какие материалы применяют в качестве основного и вспомогательного сырья для изготовления керамических материалов?
30. Приведите классификацию керамических материалов и изделий по назначению и по плотности (с примерами).
31. Какие процессы происходят при сушке и обжиге глин? Какие виды усадки известны?
32. Перечислите и охарактеризуйте основные виды стеновых керамических изделий. Марки кирпича и керамических камней по прочности и морозостойкости.
33. Что такое «недожог» и «пережог» в производстве керамики?
34. Перечислите и охарактеризуйте основные технологические операции при производстве керамических изделий. Способы формования изделий.
35. Приведите классификацию неорганических вяжущих веществ (с характеристикой отдельных групп и примерами вяжущих).
36. Как производят воздушную известь? Что такое гашение извести?
37. Виды и свойства воздушной извести, области ее применения.
38. Как получают строительный гипс? Каковы его свойства и области применения?
39. Виды гипсовых вяжущих веществ.
40. Что такое портландцемент? Из каких сырьевых материалов его изготавливают?
41. Что собой представляет портландцементный клинкер? Какими способами можно его получить?
42. В каком агрегате получают клинкер, и какие процессы там происходят?
43. Состав цементного клинкера и процессы его взаимодействия с водой. Какова роль добавки гипса при помоле клинкера?
44. Каковы требования стандарта к срокам схватывания портландцемента и как их определяют? Как определить водопотребность цемента и равномерность изменения объема цемента при твердении?
45. Что такое активность и марка цемента?
46. Вещественный состав цемента. Минеральные и органические добавки.
47. Виды цемента, получаемые регулированием минерального состава клинкера (быстротвердеющий, сульфатостойкий и проч.).
48. Назовите особенности состава, свойств и рациональные области применения шлакопортландцемента и пуццоланового цемента?
49. Приведите определение и классификацию бетонов по различным признакам.
50. Какие исходные материалы входят в состав тяжелого бетона и какие требования к ним предъявляются?
51. В чем заключается подбор состава бетона по методу абсолютных объемов?
52. Что такое удобоукладываемость бетонной смеси и какими методами ее определяют?
53. Что такое марка бетона по прочности и как ее определить? Что такое класс бетона, и как перейти от марки к классу?
54. Назовите и охарактеризуйте основные свойства бетона (деформативные свойства, пористость, морозостойкость и др.).
55. В чем заключается основной закон прочности бетона? Приведите формулы и графики, отражающие зависимость прочности бетона от главных факторов.
56. Охарактеризуйте основные свойства и укажите область применения легких бетонов на пористых заполнителях. Виды пористых заполнителей.
57. Что такое ячеистые бетоны, какие они бывают? Где рационально применять ячеистые бетоны?

58. Что такое железобетон? Почему возможна хорошая совместная работа бетона и стали в составе железобетона?
59. Назовите и охарактеризуйте основные технологические процессы при изготовлении бетонных и железобетонных изделий.
60. Что собой представляет битум? Как его получают, его состав, строение и свойства?
61. Как определить марку нефтяного битума?
62. Какие основные компоненты входят в состав строительных пластмасс? Что такое полимеры, какие они бывают?
63. Какие свойства пластмасс ограничивают их применение в строительстве?
64. Материалы с каким строением и свойствами относятся к теплоизоляционным?
65. Назовите теплоизоляционные материалы для изоляции строительных конструкций.
66. Какие существуют способы создания высокопористого строения?

Защита отчета по лабораторным работам по темам:

«Стандартные методы и методики испытаний, основные показатели качества строительных материалов».

Перечень типовых контрольных вопросов для защиты отчета по лабораторным работам:

1. Опишите стандартную методику определения истинной плотности строительного материала.
2. Опишите стандартные методики определения средней плотности материала образцов правильной и неправильной геометрической формы.
3. Какой метод используют при косвенном определении морозостойкости материала?
4. Как определить водостойкость строительного материала?
5. Как определить равновесную влажность древесины?
6. Опишите стандартные методики определения предела прочности древесины при изгибе и сжатии.
7. Приведите стандартную методику определения водопотребности гипсового теста.
8. Опишите стандартную методику определения сроков схватывания гипса.
9. Какой метод используют для определения зернового состава мелкого и крупного заполнителей для тяжелого бетона?
10. Как определить подвижность бетонной смеси?
11. Приведите методику определения прочности бетона на сжатие.
12. Какие экспериментальные исследования нужно провести с целью установления марки нефтяного битума?
13. Назовите основные показатели качества портландцемента.

Домашнее задание. Тема: Основные свойства строительных материалов.

Типовое задание: Пользуясь конспектом лекций и рекомендуемой литературой, требуется описать в табличной форме основные свойства строительных материалов.

В таблицу должно быть занесено не менее 25 свойств. Предлагаемая форма таблицы:

№ п/п	Свойство или коэффициент	Точное определение свойства или коэффициента	Формула	Размерность
1	2	3	4	5

Для отдельных свойств могут быть приведены методы их определения.

3. Методические материалы, определяющие процедуры оценивания

Процедура проведения промежуточной аттестации и текущего контроля успеваемости регламентируется локальным нормативным актом, определяющим порядок осуществления текущего контроля успеваемости и промежуточной аттестации обучающихся.

3.1. Процедура оценивания при проведении промежуточной аттестации обучающихся по дисциплине в форме экзамена и/или дифференцированного зачета (зачета с оценкой)

Промежуточная аттестация по дисциплине в форме экзамена не проводится

3.2. Процедура оценивания при проведении промежуточной аттестации обучающихся по дисциплине в форме зачета

Промежуточная аттестация по дисциплине в форме зачёта проводится в 1 семестре. Для оценивания знаний и навыков используются критерии и шкала, указанные п.1.2.

Ниже приведены правила оценивания формирования компетенций по показателю оценивания «Знания».

Критерий оценивания	Уровень освоения и оценка	
	Не зачтено	Зачтено
Знание терминов и определений, понятий	Не знает терминов и определений	Знает термины и определения
Знание основных закономерностей и соотношений, принципов	Не знает основные закономерности и соотношения, принципы построения знаний	Знает основные закономерности и соотношения, принципы построения знаний
Объём освоенного материала, усвоение всех дидактических единиц (разделов)	Не знает значительной части материала дисциплины	Знает материал дисциплины
Полнота ответов на проверочные вопросы	Не даёт ответы на большинство вопросов	Даёт ответы на большинство вопросов
Правильность ответов на вопросы	Допускает грубые ошибки при изложении ответа на вопрос	Не допускает ошибок при изложении ответа на вопрос
Чёткость изложения и интерпретации знаний	Излагает знания без логической последовательности	Излагает знания в логической последовательности
	Не иллюстрирует изложение поясняющими схемами, рисунками и примерами	Иллюстрирует изложение поясняющими схемами, рисунками и примерами
	Неверно излагает и интерпретирует знания	Верно излагает и интерпретирует знания

Ниже приведены правила оценивания формирования компетенций по показателю оценивания «Навыки начального уровня».

Критерий оценивания	Уровень освоения и оценка	
	Не зачтено	Зачтено

Навыки выбора методик выполнения заданий	Не может выбрать методику выполнения заданий	Может выбрать методику выполнения заданий
Навыки выполнения заданий различной сложности	Не имеет навыков выполнения учебных заданий	Имеет навыки выполнения учебных заданий
Навыки самопроверки. Качество сформированных навыков	Допускает грубые ошибки при выполнении заданий, нарушающие логику решения задач	Не допускает ошибки при выполнении заданий
Навыки анализа результатов выполнения заданий, решения задач	Делает некорректные выводы	Делает корректные выводы
Навыки представления результатов решения задач	Не может проиллюстрировать решение задачи поясняющими схемами, рисунками	Иллюстрирует решение задачи поясняющими схемами, рисунками

3.3. Процедура оценивания при проведении промежуточной аттестации обучающихся по дисциплине в форме защиты курсовой работы (курсового проекта)

Промежуточная аттестация по дисциплине в форме защиты курсовой работы/курсового проекта не проводится.

Приложение 2 к рабочей программе

Шифр	Наименование дисциплины
Б1.В.09	Основы строительных материалов

Код направления подготовки / специальности	38.03.02
Направление подготовки / специальность	Менеджмент
Наименование ОПОП (направленность / профиль)	Менеджмент в инвестиционно-строительной сфере
Год начала реализации ОПОП	2021
Уровень образования	бакалавриат
Форма обучения	очная
Год разработки/обновления	2021

Перечень учебных изданий и учебно-методических материалов

Печатные учебные издания в НТБ НИУ МГСУ:

№ п/п	Автор, название, место издания, издательство, год издания, количество страниц	Количество экземпляров в библиотеке НИУ МГСУ
1	Строительные материалы. Материаловедение. Технология конструкционных материалов [Текст] : учебник для вузов / В. Г. Микульский [и др.] ; под общ. ред. В. Г. Микульского, Г. П. Сахарова. - [5-е изд., доп. и перераб.]. - М. : Изд-во АСВ, 2011. - 519 с.	317
2	Строительное материаловедение [Текст] : учебное пособие / И. А. Рыбьев. - 4-е изд. - Москва : Юрайт, 2012. - 701 с.	100
3	Строительные материалы [Текст] : учебник для вузов / К. Н. Попов, М. Б. Каддо. - Москва : Студент, 2012. - 440 с.	199

Электронные учебные издания в электронно-библиотечных системах (ЭБС):

№ п/п	Автор, название, место издания, год издания, количество страниц	Ссылка на учебное издание в ЭБС
1	Семенов, В. С. Неорганические вяжущие вещества [Электронный ресурс] : учебное пособие / В. С. Семенов, Н. А. Сканави, Б. А. Ефимов. — Электрон. текстовые данные. — М. : Московский государственный строительный университет, Ай Пи Эр Медиа, ЭБС АСВ, 2016. — 110 с.	http://www.iprbookshop.ru/46048.html
2	Дворкин, Л. И. Строительное материаловедение [Электронный ресурс] / Л. И. Дворкин, О. Л. Дворкин. — Электрон. текстовые данные. — М. : Инфра-Инженерия, 2013. — 832 с.	http://www.iprbookshop.ru/15705.html
3	Дворкин, Л. И. Справочник по строительному материаловедению [Электронный ресурс] : учебно-практическое пособие / Л. И. Дворкин, О. Л. Дворкин. — Электрон. текстовые данные. — М. : Инфра-Инженерия, 2013. — 472 с.	http://www.iprbookshop.ru/13557.html

4	Величко, Е. Г. Строение и основные свойства строительных материалов [Электронный ресурс] : учебное пособие / Е. Г. Величко. — Электрон. текстовые данные. — М. : Московский государственный строительный университет, Ай Пи Эр Медиа, ЭБС АСВ, 2017. — 475 с.	http://www.iprbookshop.ru/60775.html
5	Широкий, Г. Т. Строительное материаловедение [Электронный ресурс] : учебное пособие / Г. Т. Широкий, П. И. Юхневский, М. Г. Боргницкая ; под ред. Э. И. Батяновский. — Электрон. текстовые данные. — Минск : Вышэйшая школа, 2016. — 464 с.	http://www.iprbookshop.ru/48017.html

Приложение 3 к рабочей программе

Шифр	Наименование дисциплины
Б1.В.09	Основы строительных материалов

Код направления подготовки / специальности	38.03.02
Направление подготовки / специальность	Менеджмент
Наименование ОПОП (направленность / профиль)	Менеджмент в инвестиционно-строительной сфере
Год начала реализации ОПОП	2021
Уровень образования	бакалавриат
Форма обучения	очная
Год разработки/обновления	2021

Перечень профессиональных баз данных и информационных справочных систем

Наименование	Электронный адрес ресурса
«Российское образование» - федеральный портал	http://www.edu.ru/index.php
Научная электронная библиотека	http://elibrary.ru/defaultx.asp?
Электронная библиотечная система IPRbooks	http://www.iprbookshop.ru/
Федеральная университетская компьютерная сеть России	http://www.runnet.ru/
Информационная система "Единое окно доступа к образовательным ресурсам"	http://window.edu.ru/
Научно-технический журнал по строительству и архитектуре «Вестник МГСУ»	http://www.vestnikmgsu.ru/
Научно-техническая библиотека НИУ МГСУ	http://www.mgsu.ru/resources/Biblioteka/

Приложение 4 к рабочей программе

Шифр	Наименование дисциплины
Б1.В.09	Основы строительных материалов

Код направления подготовки / специальности	38.03.02
Направление подготовки / специальность	Менеджмент
Наименование ОПОП (направленность / профиль)	Менеджмент в инвестиционно-строительной сфере
Год начала реализации ОПОП	2021
Уровень образования	бакалавриат
Форма обучения	очная
Год разработки/обновления	2021

Материально-техническое и программное обеспечение дисциплины

Наименование специальных помещений и помещений для самостоятельной работы	Оснащенность специальных помещений и помещений для самостоятельной работы	Перечень лицензионного программного обеспечения. Реквизиты подтверждающего документа
Учебные аудитории для проведения учебных занятий, текущего контроля и промежуточной аттестации	Рабочее место преподавателя, рабочие места обучающихся	
Ауд. 124 КМК Лаборатория строительных материалов. Помещение для хранения и профилактического обслуживания учебного оборудования лаборатории строительных материалов	Ванна с гидрозатвором Весы MWP/SCL/-300/300г/ (3 шт.) Вибростол 780*380 мм с таймером Измеритель удобоукладываемости VEVE Комплект приспособлений для взвешивания на электрических весах КГВ (2 шт.) Комплект сит металл d=300мм/типа сит КСИ (3 шт.) Монитор LG Flatron W1934 МФУ Epson TX 510Fn МФУ Canon MX310 Ноутбук / ТИП №2 Прибор Вика с иглой и пестиком (2 шт.) Прибор ПГР Роторная мельница РМ-120 Системный блок iRu с монитором LG L1952S Сканер Canon Lide 60 Стол-мойка одинарная ЛАБ-PRO-МО120-С Установка механического просеивания с крышкой и поддоном EML Экран Screen Media Электронные весы SK-1000/1 кг/05 г/ Электронные весы SK-20 К /20 кг/10 г/ Электродпечь лабораторная МПП-6 (2 шт.)	
Ауд. 128 КМК Лаборатория строительных материалов. Помещение для хранения и профилактического	Бетономеситель СБР-132А Встряхивающий столик Хэгермана со счетчиком Комплект приспособлений для взвешивания	WinPro 7 [ADT] (OpenLicense; Подписка Azure Dev Tools; Б\Д; Веб-кабинет)

<p>обслуживания учебного оборудования лаборатории строительных материалов</p>	<p>на электрических весах КГВ Микротвердомер цифровой, модель hvs-1000A Монитор Acer AL 1917 Прибор Вика с иглой и пестиком Прибор для измерения объема вовлеченного воздуха FORM+TEST Прибор для определения водупроницаемости бетона TORRENT Тележка гидравлическая Термогигрограф FORM+TEST Ультразвуковой прибор PUNDIT LAB Ультразвуковой прибор TICO Универсальный испытательный блок UPB 86-200 Установка для испытания образцов бетона "FORM+TEST" Установка для испытания фибробетона и определения адгезии при сдвиге DELTA 5-300</p>	
<p>Ауд. 130 КМК Лаборатория строительных материалов. Помещение для хранения и профилактического обслуживания учебного оборудования лаборатории строительных материалов</p>	<p>Бетоносмеситель БСМ-25 Измеритель удобоукладываемости VEVE Комплект приспособлений для взвешивания на электрических весах КГВ Микроступка МС-1 Питатель герметичный ПГ-1 Прибор Вика с иглой и пестиком Смеситель С 2.0 Щековая дробилка ЩД 6 /60*100/</p>	
<p>Ауд.131 КМК Лаборатория строительных материалов</p>	<p>Автоматический программируемый растворосмеситель AUTOMIX Весы MWP/SCL/-300/300г/ Весы лабораторные электронные АСОМ JW-1-3000 Встряхивающий стол с измерительным устройством Встряхивающий столик Хэгермана со счетчиком Климатическая камера WK3/180-70 Комплект сит металл d=300мм/типа сит КСИ Полуавтоматический аппарат для определения удельной поверхности порошкообразных Прибор ИПС-МГ-4 Прибор для измерения прочности на отрыв DYNA Z16E Психрометр аспирационный МВ-4-2М механический. Пылесос с системой многоуровневой фильтрации Dexter, 35л, 18кПа, 1200 Вт 230В 50 Электрошкаф сушильный СНОЛ-3,5 И1М</p>	
<p>Помещение для самостоятельной работы обучающихся Ауд. 41 НТБ на 80 посадочных мест (рабочее место библиотекаря, рабочие места обучающихся)</p>	<p>ИБП GE VH Series VH 700 Источник бесперебойного питания РИП-12 (2 шт.) Компьютер/ТИП №5 (2 шт.) Компьютер Тип № 1 (6 шт.) Контрольно-пусковой блок С2000-КПБ (26 шт.) Монитор / Samsung 21,5" S22C200B (80 шт.) Плоттер / HP DJ T770 Прибор приемно-контрольный С2000-АСПТ (2 шт.)</p>	<p>Adobe Acrobat Reader DC (ПО предоставляется бесплатно на условиях OpLic) Adobe Flash Player (ПО предоставляется бесплатно на условиях OpLic) APM Civil Engineering (Договор № 109/9.13_АО НИУ от 09.12.13 (НИУ-13)) ArcGIS Desktop (Договор</p>

	<p>Принтер / HP LaserJet P2015 DN Принтер /Тип № 4 н/т Принтер HP LJ Pro 400 M401dn Системный блок / Kraftway Credo тип 4 (79 шт.) Электронное табло 2000*950</p>	<p>передачи с ЕСПР СНГ 31 лицензии от 27.01.2016) ArhciCAD [22] (Б\Д; Веб-кабинет или подписка; OpenLicense) AutoCAD [2018] (Б\Д; Веб-кабинет или подписка; OpenLicense) AutoCAD [2020] (Б\Д; Веб-кабинет или подписка; OpenLicense) Autodesk Revit [2018] (Б\Д; Веб-кабинет или подписка; OpenLicense) Autodesk Revit [2020] (Б\Д; Веб-кабинет или подписка; OpenLicense) CorelDRAW [GSX5;55] (Договор № 292/10.11- АО НИУ от 28.11.2011 (НИУ-11)) eLearnBrowser [1.3] (Договор ГМЛ-Л-16/03-846 от 30.03.2016) Google Chrome (ПО предоставляется бесплатно на условиях OpLic) Lazarus (ПО предоставляется бесплатно на условиях OpLic) Mathcad [Edu.Prime;3;30] (Договор №109/9.13_АО НИУ от 09.12.13 (НИУ-13)) Mathworks Matlab [R2008a;100] (Договор 089/08-ОК(ИОП) от 24.10.2008) Mozilla Firefox (ПО предоставляется бесплатно на условиях OpLic) MS Access [2013;Im] (OpenLicense; Подписка Azure Dev Tools; Б\Д; Веб-кабинет) MS ProjectPro [2013;ImX] (OpenLicense; Подписка Azure Dev Tools; Б\Д; Веб-кабинет) MS VisioPro [2013;ADT] (OpenLicense; Подписка Azure Dev Tools; Б\Д; Веб-кабинет) MS Visual FoxPro [ADT] (OpenLicense; Подписка Azure Dev Tools; Б\Д; Веб-кабинет) nanoCAD СПДС Стройплощадка (Договор бесплатной передачи / партнерство) PascalABC [3.2.0.1311] (ПО предоставляется бес-</p>
--	---------------------------------------------------------------------------------------------------------------------------------------------------------------------------------------	---------------------------------------------------------------------------------------------------------------------------------------------------------------------------------------------------------------------------------------------------------------------------------------------------------------------------------------------------------------------------------------------------------------------------------------------------------------------------------------------------------------------------------------------------------------------------------------------------------------------------------------------------------------------------------------------------------------------------------------------------------------------------------------------------------------------------------------------------------------------------------------------------------------------------------------------------------------------------------------------------------------------------------------------------------------------------------------------------------------------------------------------------------------------------------------------------------------------------------------------------------------------------------------------------------------------------------------------------------------------------------------------------------------------

		<p>платно на условиях OpLic) Visual Studio Ent [2015;Imx] (OpenLicense; Подписка Azure Dev Tools; Б\Д; Веб-кабинет) Visual Studio Expr [2008;ImX] (OpenLicense; Подписка Azure Dev Tools; Б\Д; Веб-кабинет) WinPro 7 [ADT] (OpenLicense; Подписка Azure Dev Tools; Б\Д; Веб-кабинет) Компас-3D V14 АЕС (Договор № 109/9.13_АО НИУ от 09.12.13 (НИУ-13))</p> <p>ПК ЛИРА-САПР [2013] (Договор № 109/9.13_АО НИУ от 09.12.13 (НИУ-13))</p>
<p>Помещение для самостоятельной работы обучающихся</p> <p>Ауд. 59 НТБ</p> <p>на 5 посадочных мест, оборудованных компьютерами (рабочее место библиотекаря, рабочие места обучающихся, рабочее место для лиц с ограниченными возможностями здоровья)</p> <p>Читальный зал на 52 посадочных места</p>	<p>Компьютер / ТИП №5 (4 шт.)</p> <p>Монитор Acer 17" AL1717 (4 шт.)</p> <p>Монитор Samsung 24" S24C450B</p> <p>Системный блок Kraftway Credo KC36 2007 (4 шт.)</p> <p>Системный блок Kraftway Credo KC43 с KSS тип3</p> <p>Принтер/HP LaserJet P2015 DN</p> <p>Аудиторный стол для инвалидов-колясочников</p> <p>Видеоувеличитель /Optelec ClearNote</p> <p>Джойстик компьютерный беспроводной</p> <p>Клавиатура Clevy с большими кнопками и накладкой (беспроводная)</p> <p>Кнопка компьютерная выносная малая</p> <p>Кнопка компьютерная выносная малая (2 шт.)</p>	<p>Google Chrome (ПО предоставляется бесплатно на условиях OpLic (не требуется))</p> <p>Adobe Acrobat Reader DC (ПО предоставляется бесплатно на условиях OpLic (не требуется))</p> <p>eLearnBrowser [1.3] (Договор ГМЛ-Л-16/03-846 от 30.03.2016)</p> <p>Mozilla Firefox (ПО предоставляется бесплатно на условиях OpLic (лицензия не требуется))</p> <p>MS OfficeStd [2010; 300] (Договор № 162/10 - АО НИУ от 18.11.2010 (НИУ-10))</p> <p>Adobe Acrobat Reader [11] (ПО предоставляется бесплатно на условиях OpLic (лицензия не требуется))</p> <p>K-Lite Codec Pack (ПО предоставляется бесплатно на условиях OpLic (лицензия не требуется))</p>
<p>Помещение для самостоятельной работы обучающихся</p> <p>Ауд. 84 НТБ</p> <p>На 5 посадочных мест, оборудованных компьютерами (рабочее место библиотекаря, рабочие места обучающихся)</p> <p>Читальный зал на 52 посадочных места</p>	<p>Монитор Acer 17" AL1717 (5 шт.)</p> <p>Системный блок Kraftway KW17 2010 (5 шт.)</p>	<p>AutoCAD [2020] (Б\Д; Веб-кабинет или подписка; OpenLicense)</p> <p>Eurosoft STARK [201W;20] (Договор № 089/08-ОК(ИОП) от 24.10.2008)</p> <p>MS OfficeStd [2010; 300] (Договор № 162/10 - АО НИУ от 18.11.2010 (НИУ-10))</p> <p>nanoCAD СПДС Конструкции (Договор бесплатной передачи / партнерство)</p>

		WinPro 7 [ADT] (OpenLicense; Подписка Azure Dev Tools; БД; Веб- кабинет) ПК ЛИРА-САПР [2013R5] (ПО предоставляется бес- платно на условиях OpLic (лицензия не требуется))
--	--	------------------------------------------------------------------------------------------------------------------------------------------------------------------------------------------------

Федеральное государственное бюджетное образовательное учреждение высшего образования
**«НАЦИОНАЛЬНЫЙ ИССЛЕДОВАТЕЛЬСКИЙ МОСКОВСКИЙ ГОСУДАР-
СТВЕННЫЙ СТРОИТЕЛЬНЫЙ УНИВЕРСИТЕТ»**

РАБОЧАЯ ПРОГРАММА

Шифр	Наименование дисциплины
Б1.В.10	Основы архитектуры и проектирования

Код направления подготовки / специальности	38.03.02
Направление подготовки / специальность	Менеджмент
Наименование ОПОП (направленность / профиль)	Менеджмент в инвестиционно-строительной сфере
Год начала реализации ОПОП	2021
Уровень образования	бакалавриат
Форма обучения	очная
Год разработки/обновления	2021

Разработчики:

должность	ученая степень, ученое звание	ФИО
Доцент	к.т.н.	Соколова И.В.

Рабочая программа дисциплины разработана и одобрена кафедрой (структурным подразделением) «Проектирование зданий и сооружений».

Рабочая программа утверждена методической комиссией по УГСН, протокол № 04 от «30» июня 2021 г.

1. Цель освоения дисциплины

Целью освоения дисциплины «Основы архитектуры и проектирования» является формирование компетенций обучающегося в области принятия решений в управлении производственной деятельностью организаций инвестиционно-строительной сферы на основе знаний о функциональных и физико-технических основах проектирования зданий, их основных частях и конструкциях, о современной практике объемно-планировочных конструктивных решений зданий, и умений разрабатывать конструктивные и объемно-планировочные решения зданий как единого целого, состоящего из отдельных помещений, связанных функционально и физико-технически и обеспеченных необходимым сочетанием несущих и ограждающих конструкций.

Программа составлена в соответствии с требованиями Федерального государственного образовательного стандарта высшего образования по направлению подготовки/специальности 38.03.02 Менеджмент.

Дисциплина относится к части, формируемой участниками образовательных отношений, Блока 1 «Дисциплины (модули)» основной профессиональной образовательной программы «Менеджмент в инвестиционно-строительной сфере. Дисциплина является обязательной для изучения обучающегося.

2. Перечень планируемых результатов обучения по дисциплине, соотнесенных с планируемыми результатами освоения образовательной программы

Код и наименование компетенции (результат освоения)	Код и наименование индикатора достижения компетенции
ПК-1 Способность обобщать информацию о технике, технологии и организации строительства с целью принятия эффективных решений в функциональных областях менеджмента предприятий инвестиционно-строительной сферы	ПК-1.1 Выбор нормативно-правовых актов, регулирующих деятельность в инвестиционно-строительной сфере
	ПК-1.4 Описание конструктивных решений зданий во взаимосвязи с применяемыми материалами
	ПК -1.5 Эскизирование отдельных конструктивных элементов и частей зданий
	ПК-1.6 Выбор параметров конструктивных элементов зданий и сооружений
УК-2 Способен определять круг задач в рамках поставленной цели и выбирать оптимальные способы их решения, исходя из действующих правовых норм, имеющихся ресурсов и ограничений	УК-2.4 Выбор правовых и нормативно-технических документов, применяемых для решения заданий профессиональной деятельности
	УК-2.5 Выбор способа решения задачи профессиональной деятельности с учетом наличия ограничений и ресурсов

Код и наименование индикатора достижения компетенции	Наименование показателя оценивания (результата обучения по дисциплине)
ПК-1.1 Выбор нормативно-правовых актов, регулирующих деятельность в инвестиционно-строительной сфере	Знает нормативно-правовые акты, регулирующие вопросы проектирования Имеет навыки (начального уровня) выбора нормативно-правовых актов, регулирующих деятельность в инвестиционно-строительной сфере для выполнения конкретной задачи.
ПК-1.4 Описание конструктивных решений зданий во взаимосвязи с применяемыми материалами	Знает конструктивные решения, применяемые в строительстве зданий и сооружений. Имеет навыки (начального уровня) выбора необходимых материалов в соответствии с принятым конструктивным решением здания и сооружения
ПК-1.5 Эскизирование отдельных конструктивных элементов и частей зданий	Имеет навыки (начального уровня) выполнения эскизов отдельных конструктивных элементов, узлов и частей зданий
ПК-1.6 Выбор параметров конструктивных элементов зданий и сооружений	Знает объемно-планировочные и конструктивные параметры зданий и сооружений. Имеет навыки (начального уровня) выбора параметров конструктивных элементов зданий и сооружений в соответствии с объемно-планировочным решением зданий и сооружений

Код и наименование индикатора достижения компетенции	Наименование показателя оценивания (результата обучения по дисциплине)
УК-2.4 Выбор правовых и нормативно-технических документов, применяемых для решения заданий профессиональной деятельности	Знает нормативно-правовые акты, регулирующие вопросы проектирования Имеет навыки (начального уровня) выбора нормативно-правовых актов, регулирующих деятельность в инвестиционно-строительной сфере для выполнения конкретной задачи
УК-2.5 Выбор способа решения задачи профессиональной деятельности с учетом наличия ограничений и ресурсов	Имеет навыки (начального уровня) выбора конструктивного решения объекта

Информация о формировании и контроле результатов обучения представлена в Фонде оценочных средств (Приложение 1).

3. Трудоемкость дисциплины и видов учебных занятий по дисциплине

Общая трудоемкость дисциплины составляет 3 зачётных единицы (108 академических часов).

(1 зачетная единица соответствует 36 академическим часам)

Видами учебных занятий и работы обучающегося по дисциплине могут являться.

Обозначение	Виды учебных занятий и работы обучающегося
Л	Лекции
ЛР	Лабораторные работы
ПЗ	Практические занятия
КоП	Компьютерный практикум
КРП	Групповые и индивидуальные консультации по курсовым работам (курсовым проектам)
СР	Самостоятельная работа обучающегося в период теоретического обучения
К	Самостоятельная работа обучающегося и контактная работа обучающегося с преподавателем в период промежуточной аттестации

Структура дисциплины:

Форма обучения – очная.

№	Наименование раздела дисциплины	Семестр	Количество часов по видам учебных занятий и работы обучающегося							Формы промежуточной аттестации, текущего контроля успеваемости
			Л	ЛР	ПЗ	КоП	КРП	СР	К	
1	Основы проектирования зданий	3	10	-	5	-	-	42	18	<i>Контрольная работа – р. 1-3 Домашнее задание – р. 3</i>
2	Общие сведения об основных этапах развития архитектуры	3	6	-	3	-				
3	Конструктивные решения зданий и общие сведения о строительных конструкциях	3	16	-	8	-				
Итого:		3	32	-	16	-		42	18	<i>Зачет</i>

4. Содержание дисциплины, структурированное по видам учебных занятий и разделам

При проведении аудиторных учебных занятий предусмотрено проведение текущего контроля успеваемости:

- в рамках практических занятий предусмотрено выполнение обучающимися контрольной работы.

4.1 Лекции

Форма обучения - очная

№	Наименование раздела дисциплины	Тема и содержание лекций
1	Основы проектирования зданий	<p><i>Тема 1: Введение в дисциплину.</i> Определение понятия Архитектура. Основные сведения об архитектуре. Цели и задачи курса. Классификация зданий и сооружений и общие требования к ним. Нагрузки и воздействия на здания и сооружения.</p> <p><i>Тема 2: Вопросы индустриализации в архитектурном проектировании</i> Унификация, типизация и модульная система в строительстве. Техничко-экономическая оценка проектных решений. Типология жилых, общественных и промышленных зданий.</p> <p><i>Тема 3: Вопросы проектирования внутренней среды и функциональные аспекты здания.</i> Функциональные и физико-технические основы проектирования. Функциональное зонирование и функциональные схемы. Конструктивные системы и схемы зданий.</p>
2	Общие сведения об основных этапах развития архитектуры	<p><i>Тема 4: Общие сведения о развитии архитектуры</i> Исторические, социальные и материальные основы развития архитектуры. Архитектура Вавилона и Египта. Античная архитектура Греции и Рима. Архитектура Византии. Романская и готическая архитектура. Архитектура эпохи Возрождения. Барокко и классицизм. Древнерусская архитектура. Российская архитектура феодального и капиталистического общества. Зарубежная архитектура капиталистического общества. Советская архитектура. Архитектура постиндустриального общества.</p>
3	Конструктивные решения зданий и общие сведения о строительных конструкциях	<p><i>Тема 5: Основы конструктивных решений зданий</i> Основные части и конструкции жилых, общественных и промышленных зданий.</p> <p><i>Тема 6: Частные вопросы конструктивных решений зданий</i> Конструкции зданий из мелкогабаритных и крупногабаритных элементов. Конструкции фундаментов, стен, перекрытий и покрытий. Прочие элементы зданий – лестницы, перегородки, окна и двери. Летние помещения – балконы, лоджии, террасы, веранды, галереи, эркеры.</p> <p><i>Тема 7: Характеристики строительных конструкций во взаимосвязи с применяемыми материалами</i> Строительные конструкции зданий и сооружений, их классификация. Строительные конструкции из древесины, камня, железобетона и металла. Основные свойства строительных материалов как фактор возникновения и развития строительных конструкций.</p>

4.2 Лабораторные работы

Не предусмотрено учебным планом

4.3 Практические занятия

Форма обучения – очная

№	Наименование раздела дисциплины	Тема и содержание занятия
1	Основы проектирования зданий	Разработка функциональных систем типичных гражданских и промышленных зданий на основе принципов функционального зонирования: – ознакомление с принципами эскизирования; – разбор типовых эскизов.
2	Общие сведения об основных этапах развития архитектуры	Анализ основных архитектурных стилей как производных от научно-технического, художественно-эстетического и социального развития общества: – разбор исторических примеров архитектурного наследия.
3	Конструктивные решения зданий и общие сведения о строительных конструкциях	Эскизная разработка плана, фасада и характерного разреза типичного малоэтажного гражданского здания. Ознакомление с основными типами строительных конструкций из железобетона, металла и древесины. Проработка конструктивных узлов и деталей отдельных частей и элементов зданий: – разбор типовых эскизов; – изучение практических примеров.

4.4 Компьютерные практикумы

Не предусмотрено учебным планом.

4.5 Групповые и индивидуальные консультации по курсовым работам (курсовым проектам)

Не предусмотрено учебным планом.

4.6 Самостоятельная работа обучающегося в период теоретического обучения

Самостоятельная работа обучающегося в период теоретического обучения включает в себя:

- самостоятельную подготовку к учебным занятиям, включая подготовку к аудиторным формам текущего контроля успеваемости;
- выполнение домашнего задания;
- самостоятельную подготовку к промежуточной аттестации.

В таблице указаны темы для самостоятельного изучения обучающимся:

Форма обучения – очная

№	Наименование раздела дисциплины	Темы для самостоятельного изучения
1	Основы проектирования зданий	Темы для самостоятельного изучения соответствуют темам аудиторных учебных занятий.
2	Общие сведения об основных этапах развития архитектуры	Темы для самостоятельного изучения соответствуют темам аудиторных учебных занятий.

№	Наименование раздела дисциплины	Темы для самостоятельного изучения
3	Конструктивные решения зданий и общие сведения о строительных конструкциях	Темы для самостоятельного изучения соответствуют темам аудиторных учебных занятий.

4.7 Самостоятельная работа обучающегося и контактная работа обучающегося с преподавателем в период промежуточной аттестации

Работа обучающегося в период промежуточной аттестации включает в себя подготовку к формам промежуточной аттестации (к зачёту), а также саму промежуточную аттестацию.

5. Оценочные материалы по дисциплине

Фонд оценочных средств по дисциплине приведён в Приложении 1 к рабочей программе дисциплины.

Оценочные средства для проведения промежуточной аттестации, а также текущего контроля по дисциплине хранятся на кафедре (структурном подразделении), ответственной за преподавание данной дисциплины.

6. Учебно-методическое и материально-техническое обеспечение дисциплины

Основные принципы осуществления учебной работы обучающихся изложены в локальных нормативных актах, определяющих порядок организации контактной работы и порядок самостоятельной работы обучающихся. Организация учебной работы обучающихся на аудиторных учебных занятиях осуществляется в соответствии с п. 3.

6.1 Перечень учебных изданий и учебно-методических материалов для освоения дисциплины

Для освоения дисциплины обучающийся может использовать учебные издания и учебно-методические материалы, имеющиеся в научно-технической библиотеке НИУ МГСУ и/или размещённые в Электронных библиотечных системах.

Актуальный перечень учебных изданий и учебно-методических материалов представлен в Приложении 2 к рабочей программе дисциплины.

6.2 Перечень профессиональных баз данных и информационных справочных систем

При осуществлении образовательного процесса по дисциплине используются профессиональные базы данных и информационных справочных систем, перечень которых указан в Приложении 3 к рабочей программе дисциплины.

6.3 Перечень материально-технического, программного обеспечения освоения дисциплины

Учебные занятия по дисциплине проводятся в помещениях, оснащенных соответствующим оборудованием и программным обеспечением.

Перечень материально-технического и программного обеспечения дисциплины приведен в Приложении 4 к рабочей программе дисциплины.

Шифр	Наименование дисциплины
Б1.В.10	Основы архитектуры и проектирования

Код направления подготовки / специальности	38.03.02
Направление подготовки / специальность	Менеджмент
Наименование ОПОП (направленность / профиль)	Менеджмент в инвестиционно-строительной сфере
Год начала реализации ОПОП	2021
Уровень образования	бакалавриат
Форма обучения	очная
Год разработки/обновления	2021

ФОНД ОЦЕНОЧНЫХ СРЕДСТВ

1. Описание показателей и критериев оценивания компетенций, описание шкал оценивания

Оценивание формирования компетенций производится на основе показателей оценивания, указанных в п.2. рабочей программы и в п.1.1 ФОС.

Связь компетенций, индикаторов достижения компетенций и показателей оценивания приведена в п.2 рабочей программы.

1.1. Описание формирования и контроля показателей оценивания

Оценивание уровня освоения обучающимся компетенций осуществляется с помощью форм промежуточной аттестации и текущего контроля. Формы промежуточной аттестации и текущего контроля успеваемости по дисциплине, с помощью которых производится оценивание, указаны в учебном плане и в п.3 рабочей программы.

В таблице приведена информация о формировании результатов обучения по дисциплине разделами дисциплины, а также о контроле показателей оценивания компетенций формами оценивания.

Наименование показателя оценивания (результата обучения по дисциплине)	Номера разделов дисциплины	Формы оценивания (формы промежуточной аттестации, текущего контроля успеваемости)
Знает нормативно-правовые акты, регулирующие вопросы проектирования	1,3	Контрольная работа
Имеет навыки (начального уровня) выбора нормативно-правовых актов, регулирующих деятельность в инвестиционно-строительной сфере для выполнения конкретной задачи.	1,3	Контрольная работа, зачет
Знает конструктивные решения, применяемые в строительстве зданий и сооружений.	1-3	Контрольная работа, зачет
Имеет навыки (начального уровня) выбора необходимых материалов в соответствии с принятым конструктивным решением здания и сооружения	1-3	Контрольная работа;

Имеет навыки (начального уровня) выполнения эскизов отдельных конструктивных элементов, узлов и частей зданий	1, 3	Контрольная работа, Домашнее задание зачет
Знает объемно-планировочные и конструктивные параметры зданий и сооружений	1,3	Контрольная работа, зачет
Имеет навыки (начального уровня) выбора параметров конструктивных элементов зданий и сооружений в соответствии с объемно-планировочным решением зданий и сооружений.	1,3	Контрольная работа, зачет
Знает нормативно-правовые акты, регулирующие вопросы проектирования	1	Контрольная работа, зачет
Имеет навыки (начального уровня) выбора нормативно-правовых актов, регулирующих деятельность в инвестиционно-строительной сфере для выполнения конкретной задачи	1,3	Контрольная работа, зачет
Имеет навыки (начального уровня) выбора конструктивного решения объекта	3	зачет

1.2. Описание критериев оценивания компетенций и шкалы оценивания

При проведении промежуточной аттестации в форме зачёта используется шкала оценивания: «Не зачтено», «Зачтено».

Показателями оценивания являются знания и навыки обучающегося, полученные при изучении дисциплины.

Критериями оценивания достижения показателей являются:

Показатель оценивания	Критерий оценивания
Знания	Знание терминов и определений, понятий
	Знание основных закономерностей и соотношений, принципов
	Объём освоенного материала, усвоение всех дидактических единиц (разделов)
	Полнота ответов на проверочные вопросы
	Правильность ответов на вопросы
	Чёткость изложения и интерпретации знаний
Навыки начального уровня	Навыки выбора методик выполнения заданий
	Навыки выполнения заданий различной сложности
	Навыки самопроверки. Качество сформированных навыков
	Навыки анализа результатов выполнения заданий, решения задач
	Навыки представления результатов решения задач

2. Типовые контрольные задания для оценивания формирования компетенций

2.1. Промежуточная аттестация

2.1.1. Промежуточная аттестация в форме экзамена, дифференцированного зачета (зачета с оценкой), зачета

Форма промежуточной аттестации: зачет в третьем семестре (очная форма обучения).

Перечень типовых примерных вопросов/заданий для проведения зачёта в 3 семестре (очная форма обучения):

№	Наименование раздела дисциплины	Типовые вопросы/задания
1	Основы проектирования	1. Типизация и унификация в строительстве. Единая

№	Наименование раздела дисциплины	Типовые вопросы/задания
	зданий	<p>модульная система.</p> <p>2. Правила привязки основных конструктивных элементов к модульным разбивочным осям для бескаркасных и каркасных зданий.</p> <p>3. Функциональные требования к зданиям различного назначения.</p> <p>4. Объемно-планировочные решения.</p> <p>5. Функциональное зонирование зданий.</p> <p>6. Физико-технические требования к зданиям.</p> <p>7. Типология и классификация зданий.</p> <p>8. Основные технико-экономические показатели проектных решений.</p> <p>9. Проектирование зданий с учетом особенностей климата района строительства.</p>
2	Общие сведения об основных этапах развития архитектуры	<p>10. Когда, как и почему зародились такие области деятельности человека, как строительство и архитектура?</p> <p>11. Основные этапы развития архитектуры и строительства в мире. Назовите основные архитектурные стили.</p> <p>12. Назовите и охарактеризуйте основные архитектурные памятники Древней Греции и Древнего Рима.</p> <p>13. Проанализируйте логическую связь между знанием человека об основных свойствах строительных материалов, возникновением новых строительных конструкций и развитием строительства.</p> <p>14. Назовите и кратко проанализируйте основные архитектурные стили, главенствовавшие в СССР в период с 20-х по 80-е годы XX века.</p>
3	Конструктивные решения зданий и общие сведения о строительных конструкциях	<p>15. Конструктивные системы и конструктивные схемы зданий.</p> <p>16. Общие сведения об основаниях и фундаментах. Основные типы фундаментов.</p> <p>17. Общие сведения о стенах. Несущие, самонесущие и ненесущие стены.</p> <p>18. Стены зданий из мелкогабаритных и крупногабаритных элементов, принципы их конструирования.</p> <p>19. Перекрытия гражданских зданий. Требования к ним, конструктивные решения и применяемые материалы.</p> <p>20. Полы в гражданских зданиях. Требования к ним, конструктивные решения.</p> <p>21. Скатные чердачные и плоские совмещенные покрытия зданий. Их геометрические и конструктивные решения.</p> <p>22. Кровли – основные проектные решения и применяемые материалы для скатных и плоских покрытий.</p> <p>23. Основные геометрические и конструктивные типы лестниц.</p> <p>24. Основные конструктивные элементы каркасных</p>

№	Наименование раздела дисциплины	Типовые вопросы/задания
		<p>зданий.</p> <p>25. Окна и двери гражданских зданий. Их конструктивные решения и способы открывания.</p> <p>26. Перегородки в гражданских зданиях. Требования к перегородкам, их классификация и конструктивные решения.</p> <p>27. Типизация и классификация промышленных зданий.</p> <p>28. Основные конструктивные элементы одноэтажных и многоэтажных производственных зданий.</p> <p>29. Классификация строительных конструкций по материалу, форме, структуре и т.д.</p> <p>30. Предварительно-напряженные железобетонные конструкции. Способы натяжения арматуры.</p> <p>31. Сущность железобетона. Совместная работа бетона и арматуры. Принципы армирования железобетонных элементов.</p> <p>32. Монолитные железобетонные перекрытия. Конструктивные типы и принципы армирования.</p> <p>33. Стальной прокат. Примеры прокатных металлических профилей и их применение в металлоконструкциях.</p> <p>34. Изделия из древесины – пиломатериалы и потонажные изделия. Способы распиловки древесины.</p> <p>35. Основные типы конструкций из дерева и способы соединения их элементов.</p>

2.1.2. Промежуточная аттестация в форме защиты курсовой работы (курсового проекта)

Промежуточная аттестация в форме защиты курсовой работы/курсового проекта не проводится.

2.2. Текущий контроль

2.2.1. Перечень форм текущего контроля:

- контрольная работа в третьем семестре;
- домашнее задание в третьем семестре.

2.2.2. Типовые контрольные задания форм текущего контроля

Контрольная работа. Тема: «Основы проектирования зданий и их элементов»

Перечень типовых вопросов для проведения контрольной работы

1. Правила привязки основных конструктивных элементов к модульным разбивочным осям для бескаркасных и каркасных зданий;
2. Основные конструктивные элементы зданий и сооружений;
3. Обоснование конструктивного решения зданий;
4. Обоснование объемно-планировочного решения зданий;
5. Главные принципы функционального проектирования зданий – функциональные схемы и функциональное зонирование;

6. Основные решения микроклиматической среды зданий, рассматриваемые при физико-техническом проектировании;
7. Летние помещения в гражданских зданиях.
8. Определение архитектуры в соответствии с триадой Витрувия;
9. Исторические этапы развития архитектуры и основные архитектурные стили.
10. Конструкции фундаментов малоэтажных зданий;
11. Балочные перекрытия малоэтажных зданий;
12. Безбалочные перекрытия малоэтажных зданий;
13. Геометрические типы скатных чердачных покрытий;
14. Конструктивные решения скатных чердачных покрытий;
15. Основные виды перевязки мелкогабаритных элементов в каменной кладке стен;
16. Плоские совмещенные покрытия зданий;
17. Полы в гражданских зданиях;
18. Кровли гражданских зданий при скатных покрытиях;
19. Кровли гражданских зданий при плоских совмещенных покрытиях;
20. Геометрические типы лестниц в гражданских зданиях;
22. Конструктивные решения лестниц из мелкогабаритных элементов;
23. Конструктивные решения лестниц из крупногабаритных элементов;
24. Основные конструктивные элементы каркасных гражданских зданий;
25. Характерные части стен из мелкогабаритных элементов. Их название и назначение;
26. Армирование стен из мелкогабаритных элементов;
27. Конструктивные решения перегородок в гражданских зданиях;
28. Окна в гражданских зданиях. Конструктивные решения, применяемые материалы и способы открывания;
29. Двери в гражданских зданиях. Конструктивные решения, применяемые материалы и способы открывания;
30. Водоотвод со скатных чердачных и плоских совмещенных покрытий;
31. Классификация строительных конструкций по материалу, форме, структуре и т.д.

Домашнее задание. Тема: «Эскизирование конструкций и их элементов, частей здания»

Домашнее задание заключается в эскизировании в соответствии с выданным заданием следующих частей зданий, конструкций или их элементов:

Типовые варианты домашнего задания

1. Конструктивные системы зданий;
2. Конструктивные схемы зданий;
3. Несущие, самонесущие, ненесущие стены;
4. Типы перекрытий
5. Типы кровель;
6. Геометрические формы скатных кровель;
7. Типы стропильных систем;
8. Конструкции плоских покрытий;
9. Основные типы лестниц и их элементы;
10. Основные конструктивные элементы каркасных зданий;
11. Конструкции полов гражданских зданий.

Пример типового задания

ДОМАШНЕЕ ЗАДАНИЕ «ЭСКИЗИРОВАНИЕ КОНСТРУКЦИЙ И ИХ ЭЛЕМЕНТОВ, ЧАСТЕЙ ЗДАНИЯ»

Вариант № 1

Выдано студенту(ке) _____ группы _____

Дата выдачи и подпись
преподавателя:

Исходные данные

Место строительства: г. Брянск
 Наружные стены: Кирпичные, трехслойные с эффективным утеплителем
 Перекрытия: Цокольное - монолитное;
 Междуэтажные – по деревянным балкам;
 Крыша: С холодным чердаком
 Фундаменты: Ленточный, монолитный
 Тип подвала/подполья Эксплуатируемый подвал
 Количество этажей 3



3. Методические материалы, определяющие процедуры оценивания

Процедура проведения промежуточной аттестации и текущего контроля успеваемости регламентируется локальным нормативным актом, определяющим порядок осуществления текущего контроля успеваемости и промежуточной аттестации обучающихся.

3.1. Процедура оценивания при проведении промежуточной аттестации обучающихся по дисциплине в форме экзамена и/или дифференцированного зачета (зачета с оценкой)

Промежуточная аттестация по дисциплине в форме экзамена/дифференцированного зачёта (зачета с оценкой) не проводится.

3.2. Процедура оценивания при проведении промежуточной аттестации обучающихся по дисциплине в форме зачета

Промежуточная аттестация по дисциплине в форме зачёта проводится в 3 семестре. Для оценивания знаний и навыков используются критерии и шкала, указанные п.1.2.

Ниже приведены правила оценивания формирования компетенций по показателю оценивания «Знания».

Критерий оценивания	Уровень освоения и оценка	
	Не зачтено	Зачтено
Знание терминов и определений, понятий	Не знает терминов и определений	Знает термины и определения
Знание основных закономерностей и соотношений, принципов	Не знает основные закономерности и соотношения, принципы построения знаний	Знает основные закономерности и соотношения, принципы построения знаний
Объём освоенного материала, усвоение всех дидактических единиц (разделов)	Не знает значительной части материала дисциплины	Знает материал дисциплины
Полнота ответов на проверочные вопросы	Не даёт ответы на большинство вопросов	Даёт ответы на большинство вопросов
Правильность ответов на вопросы	Допускает грубые ошибки при изложении ответа на вопрос	Не допускает ошибок при изложении ответа на вопрос
Чёткость изложения и интерпретации знаний	Излагает знания без логической последовательности	Излагает знания в логической последовательности
	Не иллюстрирует изложение поясняющими схемами, рисунками и примерами	Иллюстрирует изложение поясняющими схемами, рисунками и примерами
	Неверно излагает и интерпретирует знания	Верно излагает и интерпретирует знания

Ниже приведены правила оценивания формирования компетенций по показателю оценивания «Навыки начального уровня».

Критерий оценивания	Уровень освоения и оценка	
	Не зачтено	Зачтено
Навыки выбора методик выполнения заданий	Не может выбрать методику выполнения заданий	Может выбрать методику выполнения заданий
Навыки выполнения заданий различной сложности	Не имеет навыков выполнения учебных заданий	Имеет навыки выполнения учебных заданий
Навыки самопроверки. Качество сформированных навыков	Допускает грубые ошибки при выполнении заданий, нарушающие логику решения задач	Не допускает ошибки при выполнении заданий
Навыки анализа результатов выполнения заданий, решения задач	Делает некорректные выводы	Делает корректные выводы
Навыки представления результатов решения задач	Не может проиллюстрировать решение задачи поясняющими схемами, рисунками	Иллюстрирует решение задачи поясняющими схемами, рисунками

3.3. Процедура оценивания при проведении промежуточной аттестации обучающихся по дисциплине в форме защиты курсовой работы (курсового проекта)

Промежуточная аттестация по дисциплине в форме защиты курсовой работы/курсового проекта не проводится.

Приложение 2 к рабочей программе

Шифр	Наименование дисциплины
Б1.В.10	Основы архитектуры и проектирования

Код направления подготовки / специальности	38.03.02
Направление подготовки / специальность	Менеджмент
Наименование ОПОП (направленность / профиль)	Менеджмент в инвестиционно-строительной сфере
Год начала реализации ОПОП	2016
Уровень образования	бакалавриат
Форма обучения	очная
Год разработки/обновления	2021

Перечень учебных изданий и учебно-методических материалов

Печатные учебные издания в НТБ НИУ МГСУ:

№ п/п	Автор, название, место издания, издательство, год издания, количество страниц	Количество экземпляров в библиотеке НИУ МГСУ
1	Соловьев А.К. и др. «Основы архитектуры и строительных конструкций», Москва, «Юрайт»; 2015, 458с. - ISBN 978-5-9916-3183-9	190
2	Забалуева, Т. Р. Основы архитектурно-конструктивного проектирования [Текст] : учебник для студентов высших учебных заведений, обучающихся по программе бакалавриата по направлению подготовки 270800 "Строительство", профиль "Проектирование зданий и сооружений" / Т. Р. Забалуева ; Московский гос. строит. ун-т. - Москва : МГСУ, 2015. - 193 с.- ISBN 978-5-7264-0934-4	100
3	Основы архитектуры и строительных конструкций [Текст] : учебник для академического бакалавриата / под общ. ред. А. К. Соловьева ; [К. О. Ларионова [и др.] ; Моск. гос. строит. ун-т - Национальный исследовательский ун-т. - Москва : Юрайт, 2014. - 458 с. - ISBN 978-5-9916-4035-0	31

Электронные учебные издания в электронно-библиотечных системах (ЭБС):

№ п/п	Автор, название, место издания, год издания, количество страниц	Ссылка на учебное издание в ЭБС
1	Плешивцев А.А. Основы архитектуры и строительные конструкции [Электронный ресурс]: учебное пособие/ Плешивцев А.А.— Электрон. текстовые данные.— М.: Московский государственный строительный университет, Ай Пи Эр Медиа, ЭБС АСВ, 2015.— 105 с. — ISBN 978-5-7264-1030-2. (дата обращения: 23.06.2021).	http://www.iprbookshop.ru/30765

№ п/п	Автор, название, место издания, год издания, количество страниц	Ссылка на учебное издание в ЭБС
2	Забалуева Т.Р. Основы архитектурно-конструктивного проектирования [Электронный ресурс]: учебник/ Забалуева Т.Р.— Электрон. текстовые данные.— М.: Московский государственный строительный университет, ЭБС АСВ, 2015.— 196 с. — ISBN 978-5-7264-0934-4. (дата обращения: 23.06.2021)	www.iprbookshop.ru/30436

Перечень учебно-методических материалов в НТБ НИУ МГСУ

№ п/п	Автор, название, место издания, издательство, год издания, количество страниц
1	<p>Стецкий, С. В. Основы архитектуры и строительных конструкций [Электронный ресурс] : краткий курс лекций / С. В. Стецкий, К. О. Ларионова, Е. В. Никонова ; Моск. гос. строит. ун-т. - Учеб. электрон. изд. - Электрон. текстовые дан. - Москва : МГСУ, 2014. - ISBN 978-5-7264-0965-8.</p> <p>http://lib-04.gic.mgsu.ru/lib/%D0%94%D0%B8%D1%81%D0%BA%D0%B8-2015-1/33.pdf</p>

Приложение 3 к рабочей программе

Шифр	Наименование дисциплины
Б1.В.10	Основы архитектуры и проектирования

Код направления подготовки / специальности	38.03.02
Направление подготовки / специальность	Менеджмент
Наименование ОПОП (направленность / профиль)	Менеджмент в инвестиционно-строительной сфере
Год начала реализации ОПОП	2021
Уровень образования	бакалавриат
Форма обучения	очная
Год разработки/обновления	2021

Перечень профессиональных баз данных и информационных справочных систем

Наименование	Электронный адрес ресурса
«Российское образование» - федеральный портал	http://www.edu.ru/index.php
Научная электронная библиотека	http://elibrary.ru/defaultx.asp?
Электронная библиотечная система IPRbooks	http://www.iprbookshop.ru/
Федеральная университетская компьютерная сеть России	http://www.runnet.ru/
Информационная система "Единое окно доступа к образовательным ресурсам"	http://window.edu.ru/
Научно-технический журнал по строительству и архитектуре «Вестник МГСУ»	http://www.vestnikmgsu.ru/
Научно-техническая библиотека НИУ МГСУ	http://www.mgsu.ru/resources/Biblioteka/

Приложение 4 к рабочей программе

Шифр	Наименование дисциплины
Б1.В.10	Основы архитектуры и проектирования

Код направления подготовки / специальности	38.03.02
Направление подготовки / специальность	Менеджмент
Наименование ОПОП (направленность / профиль)	Менеджмент в инвестиционно-строительной сфере
Год начала реализации ОПОП	2021
Уровень образования	бакалавриат
Форма обучения	очная
Год разработки/обновления	2021

Материально-техническое и программное обеспечение дисциплины

Наименование специальных помещений и помещений для самостоятельной работы	Оснащенность специальных помещений и помещений для самостоятельной работы	Перечень лицензионного программного обеспечения. Реквизиты подтверждающего документа
Учебные аудитории для проведения учебных занятий, текущего контроля и промежуточной аттестации	Рабочее место преподавателя, рабочие места обучающихся	
<p>Помещение для самостоятельной работы обучающихся</p> <p>Ауд. 41 НТБ на 80 посадочных мест (рабочее место библиотекаря, рабочие места обучающихся)</p>	<p>ИБП GE VH Series VH 700 Источник бесперебойного питания РИП-12 (2 шт.) Компьютер/ТИП №5 (2 шт.) Компьютер Тип № 1 (6 шт.) Контрольно-пусковой блок С2000-КПБ (26 шт.) Монитор / Samsung 21,5" S22C200B (80 шт.) Плоттер / HP DJ T770 Прибор приемно-контрольный С2000-АСПТ (2 шт.) Принтер / HP LaserJet P2015 DN Принтер /Тип № 4 н/т Принтер HP LJ Pro 400 M401dn Системный блок / Kraftway Credo тип 4 (79 шт.) Электронное табло 2000*950</p>	<p>Adobe Acrobat Reader DC (ПО предоставляется бесплатно на условиях OpLic) Adobe Flash Player (ПО предоставляется бесплатно на условиях OpLic) APM Civil Engineering (Договор № 109/9.13_АО НИУ от 09.12.13 (НИУ-13)) ArcGIS Desktop (Договор передачи с ЕСРИ СНГ 31 лицензии от 27.01.2016) ArhciCAD [22] (Б\Д; Веб-кабинет или подписка; OpenLicense) AutoCAD [2018] (Б\Д; Веб-кабинет или подписка; OpenLicense) AutoCAD [2020] (Б\Д; Веб-кабинет или подписка; OpenLicense) Autodesk Revit [2018] (Б\Д; Веб-кабинет или подписка; OpenLicense) Autodesk Revit [2020] (Б\Д; Веб-кабинет или подписка; OpenLicense) CorelDRAW [GSX5;55] (Договор № 292/10.11- АО НИУ от 28.11.2011 (НИУ-11))</p>

Наименование специальных помещений и помещений для самостоятельной работы	Оснащенность специальных помещений и помещений для самостоятельной работы	Перечень лицензионного программного обеспечения. Реквизиты подтверждающего документа
		<p>eLearnBrowser [1.3] (Договор ГМЛ-Л-16/03-846 от 30.03.2016)</p> <p>Google Chrome (ПО предоставляется бесплатно на условиях OpLic)</p> <p>Lazarus (ПО предоставляется бесплатно на условиях OpLic)</p> <p>Mathcad [Edu.Prime;3;30] (Договор №109/9.13_АО НИУ от 09.12.13 (НИУ-13))</p> <p>Mathworks Matlab [R2008a;100] (Договор 089/08-ОК(ИОП) от 24.10.2008)</p> <p>Mozilla Firefox (ПО предоставляется бесплатно на условиях OpLic)</p> <p>MS Access [2013;Im] (OpenLicense; Подписка Azure Dev Tools; БД; Веб-кабинет)</p> <p>MS ProjectPro [2013;ImX] (OpenLicense; Подписка Azure Dev Tools; БД; Веб-кабинет)</p> <p>MS VisioPro [2013;ADT] (OpenLicense; Подписка Azure Dev Tools; БД; Веб-кабинет)</p> <p>MS Visual FoxPro [ADT] (OpenLicense; Подписка Azure Dev Tools; БД; Веб-кабинет)</p> <p>nanoCAD СПДС Стройплощадка (Договор бесплатной передачи / партнерство)</p> <p>PascalABC [3.2.0.1311] (ПО предоставляется бесплатно на условиях OpLic)</p> <p>Visual Studio Ent [2015;Imx] (OpenLicense; Подписка Azure Dev Tools; БД; Веб-кабинет)</p> <p>Visual Studio Expr [2008;ImX] (OpenLicense; Подписка Azure Dev Tools; БД; Веб-кабинет)</p> <p>WinPro 7 [ADT] (OpenLicense; Подписка Azure Dev Tools; БД; Веб-кабинет)</p> <p>Компас-3D V14 АЕС (Договор № 109/9.13_АО НИУ от 09.12.13 (НИУ-13))</p> <p>ПК ЛИРА-САПР [2013] (Договор № 109/9.13_АО НИУ от 09.12.13 (НИУ-13))</p>
<p>Помещение для самостоятельной работы обучающихся</p> <p>Ауд. 59 НТБ на 5 посадочных мест, обо-</p>	<p>Компьютер / ТИП №5 (4 шт.)</p> <p>Монитор Acer 17" AL1717 (4 шт.)</p> <p>Монитор Samsung 24" S24C450B</p>	<p>Google Chrome (ПО предоставляется бесплатно на условиях OpLic (не требуется))</p> <p>Adobe Acrobat Reader DC (ПО предоставляется бесплатно на условиях OpLic (не требуется))</p>

Наименование специальных помещений и помещений для самостоятельной работы	Оснащенность специальных помещений и помещений для самостоятельной работы	Перечень лицензионного программного обеспечения. Реквизиты подтверждающего документа
<p>оборудованных компьютерами (рабочее место библиотекаря, рабочие места обучающихся, рабочее место для лиц с ограниченными возможностями здоровья) Читальный зал на 52 посадочных места</p>	<p>Системный блок Kraftway Credo KC36 2007 (4 шт.) Системный блок Kraftway Credo KC43 с KSS тип3 Принтер/HP LaserJet P2015 DN Аудиторный стол для инвалидов-колясочников Видеоувеличитель /Optelec ClearNote Джойстик компьютерный беспроводной Клавиатура Clevy с большими кнопками и накладкой (беспроводная) Кнопка компьютерная выносная малая Кнопка компьютерная выносная малая (2 шт.)</p>	<p>eLearnBrowser [1.3] (Договор ГМЛ-Л-16/03-846 от 30.03.2016) Mozilla Firefox (ПО предоставляется бесплатно на условиях OpLic (лицензия не требуется)) MS OfficeStd [2010; 300] (Договор № 162/10 - АО НИУ от 18.11.2010 (НИУ-10)) Adobe Acrobat Reader [11] (ПО предоставляется бесплатно на условиях OpLic (лицензия не требуется)) K-Lite Codec Pack (ПО предоставляется бесплатно на условиях OpLic (лицензия не требуется))</p>
<p>Помещение для самостоятельной работы обучающихся</p> <p>Ауд. 84 НТБ На 5 посадочных мест, оборудованных компьютерами (рабочее место библиотекаря, рабочие места обучающихся) Читальный зал на 52 посадочных места</p>	<p>Монитор Acer 17" AL1717 (5 шт.) Системный блок Kraftway KW17 2010 (5 шт.)</p>	<p>AutoCAD [2020] (БД; Веб-кабинет или подписка; OpenLicense) Eurosoft STARK [201W;20] (Договор № 089/08-ОК(ИОП) от 24.10.2008) MS OfficeStd [2010; 300] (Договор № 162/10 - АО НИУ от 18.11.2010 (НИУ-10)) nanoCAD СПДС Конструкции (Договор бесплатной передачи / партнерство) WinPro 7 [ADT] (OpenLicense; Подписка Azure Dev Tools; БД; Веб-кабинет) ПК ЛИРА-САПР [2013R5] (ПО предоставляется бесплатно на условиях OpLic (лицензия не требуется))</p>

Федеральное государственное бюджетное образовательное учреждение высшего образования
**«НАЦИОНАЛЬНЫЙ ИССЛЕДОВАТЕЛЬСКИЙ МОСКОВСКИЙ ГОСУДАР-
СТВЕННЫЙ СТРОИТЕЛЬНЫЙ УНИВЕРСИТЕТ»**

РАБОЧАЯ ПРОГРАММА

Шифр	Наименование дисциплины
Б1.В.11	Основы строительного конструирования

Код направления подготовки / специальности	38.03.02
Направление подготовки / специальность	Менеджмент
Наименование ОПОП (направленность / профиль)	Менеджмент в инвестиционно-строительной сфере
Год начала реализации ОПОП	2021
Уровень образования	бакалавриат
Форма обучения	очная
Год разработки/обновления	2021

Разработчики:

должность	ученая степень, ученое звание	ФИО
профессор	к.т.н., доцент	Жихарев Ф.К.
преподаватель	-	Медянкин М.Д.

Рабочая программа дисциплины разработана и одобрена кафедрой (структурным подразделением) «Железобетонных и каменных конструкций».

Рабочая программа утверждена методической комиссией по УГСН, протокол № 4 от «30» июня 2021 г.

1. Цель освоения дисциплины

Целью освоения дисциплины «Основы строительного конструирования» является формирование компетенций обучающегося в области представлений об объемно-планировочных и конструктивных характеристиках объектов, их расчета и конструирования, как отдельных элементов, так и сооружений в целом.

Программа составлена в соответствии с требованиями Федерального государственного образовательного стандарта высшего образования по направлению подготовки 38.03.02 Менеджмент.

Дисциплина относится к части, формируемой участниками образовательных отношений, Блока 1 «Дисциплины (модули)» основной профессиональной образовательной программы «Менеджмент в инвестиционно-строительной сфере». Дисциплина является обязательной для изучения.

2. Перечень планируемых результатов обучения по дисциплине, соотнесенных с планируемыми результатами освоения образовательной программы

Код и наименование компетенции (результат освоения)	Код и наименование индикатора достижения компетенции
УК-2. Способен определять круг задач в рамках поставленной цели и выбирать оптимальные способы их решения, исходя из действующих правовых норм, имеющихся ресурсов и ограничений	УК-2.4 Выбор правовых и нормативно-технических документов, применяемых для решения заданий профессиональной деятельности
	УК-2.5 Выбор способа решения задачи профессиональной деятельности с учётом наличия ограничений и ресурсов
ПК-1 Способность обобщать информацию о технике, технологиях и организации строительства с целью принятия эффективных управленческих решений в функциональных областях менеджмента предприятий ИСС	ПК 1.1. Выбор нормативно-правовых актов, регулирующих деятельность в инвестиционно-строительной сфере
	ПК 1.5. Эскизирование отдельных конструктивных элементов и частей зданий
	ПК 1.6. Выбор параметров конструктивных элементов зданий и сооружений

Код и наименование индикатора достижения компетенции	Наименование показателя оценивания (результата обучения по дисциплине)
УК-2.4 Выбор правовых и нормативно-технических документов, применяемых для решения заданий профессиональной деятельности	Знает нормативно-технические и нормативно-методические документы, необходимые для проектирования строительных конструкций зданий и сооружений.
УК-2.5 Выбор способа решения задачи профессиональной деятельности с учётом наличия ограничений и ресурсов	Знает классификацию и основные характеристики конструкций и расчетных схем Знает факторы, определяющие выбор конструктивных элементов зданий и сооружений Имеет навыки (начального уровня) определения расчетных усилий строительных элементов и конструкций
ПК 1.1. Выбор нормативно-правовых актов, регулирующих деятельность в инвестиционно-строительной сфере	Знает нормативно-технические и нормативно-методические документы, необходимые для проектирования строительных конструкций зданий и сооружений
ПК 1.5. Эскизирование отдельных конструктивных элементов и частей зданий	Имеет навыки (начального уровня) решения задач по определению параметров конструктивных элементов зданий и сооружений Имеет навыки (начального уровня) эскизного изображе-

Код и наименование индикатора достижения компетенции	Наименование показателя оценивания (результата обучения по дисциплине)
	ния отдельных конструктивных элементов и частей зданий
ПК 1.6. Выбор параметров конструктивных элементов зданий и сооружений	Знает рациональные области применения бетонных, железобетонных и каменных строительных конструкций. Имеет навыки (начального уровня) выбора типа и габаритов строительной конструкции в зависимости от конструктивной системы здания.

Информация о формировании и контроле результатов обучения представлена в Фонде оценочных средств (Приложение 1).

3. Трудоемкость дисциплины и видов учебных занятий по дисциплине

Общая трудоемкость дисциплины составляет 3 зачетных единицы (108 академических часов).

(1 зачетная единица соответствует 36 академическим часам)

Видами учебных занятий и работы обучающегося по дисциплине могут являться.

Обозначение	Виды учебных занятий и работы обучающегося
Л	Лекции
ЛР	Лабораторные работы
ПЗ	Практические занятия
КоП	Компьютерный практикум
КРП	Групповые и индивидуальные консультации по курсовым работам (курсовым проектам)
СР	Самостоятельная работа обучающегося в период теоретического обучения
К	Самостоятельная работа обучающегося и контактная работа обучающегося с преподавателем в период промежуточной аттестации

Структура дисциплины:

Форма обучения – очная.

№	Наименование раздела дисциплины	Семестр	Количество часов по видам учебных занятий и работы обучающегося							Формы промежуточной аттестации, текущего контроля успеваемости	
			Л	ЛР	ПЗ	КоП	КРП	СР	К		
1	Основы теоретической механики и сопротивления материалов	4	4		4						<i>Домашнее задание (р.1-2) Контрольная работа (р.1-3)</i>
2	Железобетонные конструкции	4	8		8			67	9		
3	Каменные и армокаменные конструкции	4	4		4						
	Итого:	4	16		16				67	9	<i>Зачет</i>

4. Содержание дисциплины, структурированное по видам учебных занятий и разделам

При проведении аудиторных учебных занятий предусмотрено проведение текущего контроля успеваемости:

- В рамках практических занятий предусмотрено выполнение обучающимися контрольной работы.

4.1 Лекции

№	Наименование раздела дисциплины	Тема и содержание лекций
1	Основы теоретической механики и сопротивления материалов	<p>Основы теоретической механики.</p> <ol style="list-style-type: none"> 1. Статика твердого тела. Сила, система сил, единицы измерения. 2. Основные задачи статики. <p>Основы сопротивления материалов.</p> <ol style="list-style-type: none"> 3. Виды деформаций. 4. Взаимодействие внешних и внутренних сил. 5. Метод сечений. Напряжения. 6. Предел прочности. 7. Предел упругости. 8. Центральные растяжение и сжатие. 9. Эпюры нормальных усилий и нормальных напряжений в сжатых и растянутых элементах. 10. Правила определения знаков поперечных сил и изгибающих моментов. 11. Дифференциальные зависимости между интенсивностью внешней нагрузки, поперечной силой и изгибающим моментом. 12. Эпюры нормальных и касательных напряжений. 13. Геометрические характеристики плоских сечений. 14. Связь между напряжениями и деформациями в пределах упругости. Модуль упругости. Закон Гука. Поперечные деформации. Коэффициент Пуассона.
2	Железобетонные конструкции	<ol style="list-style-type: none"> 1. Краткая история развития железобетона. 2. Совместная работа арматуры и бетона. 3. Основные физико-механические свойства бетона, стальной арматуры и железобетона. 4. Классификация бетонов. 5. Структура бетона и ее влияние на прочность и деформативность. 6. Прочность бетона. 7. Классификация арматуры. 8. Арматурные изделия. 9. Предварительно напряженный железобетон. 10. Метод расчета железобетонных конструкций по предельным состояниям. 11. Классификация нагрузок. 12. Нормативные и расчетные сопротивления бетона и арматуры. 13. Сведения о конструкциях сборных и монолитных плит, балок и т.п. 14. Варианты армирования. 15. Разновидности разрушения по нормальным сечениям. 16. Расчет прочности по нормальным сечениям элементов прямоугольного и таврового профиля с одиночной арматурой 17. Конструктивные особенности сжатых элементов. 18. Учет случайных эксцентриситетов.

		19. Расчет и конструирование сжатых элементов прямоугольного сечения.
3	Каменные и армокаменные конструкции	Каменные и армокаменные конструкции. 1. Материалы для каменных кладок. 2. Виды армирования каменных кладок

4.2 Лабораторные работы

Не предусмотрено учебным планом

4.3 Практические занятия

№	Наименование раздела дисциплины	Тема и содержание занятия
1	Основы теоретической механики и сопротивления материалов	Основы теоретической механики. Отыскание равнодействующей силы при приложении системы сил к твердому телу. Определение момента силы относительно точки. Пара сил. Основы сопротивления материалов. Определение опорных реакций в однопролетной балке от действия вертикальных нагрузок. Построение эпюр поперечных сил и изгибающих моментов в однопролетной балке с шарнирными опорами.
2	Железобетонные конструкции	Бетон и арматура для железобетонных конструкций. Совместная работа арматуры и бетона. Классификация бетонов и арматуры. Физико-механические свойства материалов. Определение геометрических характеристик поперечных сечений строительных элементов. Расчет прочности по нормальным сечениям изгибаемых элементов прямоугольного и таврового профиля с одиночной арматурой. Расчет и конструирование сжатых элементов прямоугольного сечения. Решение примеров. Определение площади сечения арматуры в растянутых элементах.
3	Каменные и армокаменные конструкции	Каменные и армокаменные конструкции. Разбор вариантов каменной кладки. Способы армирования.

4.4 Компьютерные практикумы

Не предусмотрено учебным планом

4.5 Групповые и индивидуальные консультации по курсовым работам (курсовым проектам)

Не предусмотрено учебным планом

4.6 Самостоятельная работа обучающегося в период теоретического обучения

Самостоятельная работа обучающегося в период теоретического обучения включает в себя:

- самостоятельную подготовку к учебным занятиям, включая подготовку к аудиторным формам текущего контроля успеваемости;
- выполнение домашнего задания;

- самостоятельную подготовку к промежуточной аттестации.

В таблице указаны темы для самостоятельного изучения обучающимся:

№	Наименование раздела дисциплины	Темы для самостоятельного изучения
1	Основы теоретической механики и сопротивления материалов	<p>1. Темы для самостоятельного изучения соответствуют темам аудиторных учебных занятий.</p> <p>2. Дополнительное изучение теоретических вопросов по теме: Тема: Основы теоретической механики.</p> <p>Статика твердого тела. Сила, линия действия силы. Единицы силы, Равнодействующая уравнивающая. Система взаимно уравнивающих сил. Внешние и внутренние силы. Основные задачи статики.</p> <p>Несвободное твердое тело. Связи, реакция связей. Основные типы опор строительных конструкций. Шарнирно-неподвижная опора, шарнирно-подвижная опора. Защемление.</p> <p>Статически определимые конструкции. Уравнения статики. Виды нагрузок: сосредоточенные силы (размерность), распределенная нагрузка (размерность), нагрузка изменяющаяся по какому-либо закону, сосредоточенный изгибающий момент. Определение опорных реакций в статически определимых балках.</p> <p>Тема: Основы сопротивления материалов.</p> <p>Деформации. Упругие деформации. Остаточные деформации. Взаимодействие внешних и внутренних сил. Метод сечений. Нормальное сечение. Напряжения(размерность). Нормальные напряжения.</p> <p>Предел прочности – временное сопротивление. Предел упругости. Центральное растяжение. Центральное сжатие. Нормальное (продольное) усилие. Эпюры нормальных усилий и нормальных напряжений в сжатых и растянутых элементах. Пример стальной растянутой элемент, работающий в упругой стадии. Сортамент прокатных профилей.</p> <p>Определение усилий в сечениях статически определимой балки. Эпюры усилий. Правила определения знаков поперечных сил и изгибающих моментов.</p> <p>Дифференциальные зависимости между интенсивностью сплошной нагрузки, поперечной силой и изгибающим моментом. Нормальные напряжения в балке и изменение их по высоте сечения балки. Касательные напряжения и их изменение по высоте сечения балки. Эпюры нормальных и касательных напряжений.</p> <p>Статические моменты и моменты инерции сечений, имеющих две оси симметрии (прямоугольное, двутавровое) и одну ось симметрии. Определение напряжений в стальной двутавровой прокатной балке и проверка ее прочности. Главные напряжения.</p> <p>Связь между напряжениями и деформациями в пределах упругости. Деформации при растяжении, сжатии. Модуль упругости. Относительное удлинение. Закон Гука. Осевая жесткость. Поперечные деформации. Коэффициент Пуассона. Изотропные и анизотропные материалы.</p>
2	Железобетонные конструкции	<p>1. Темы для самостоятельного изучения соответствуют темам аудиторных учебных занятий.</p> <p>2. Дополнительное изучение теоретических вопросов по те-</p>

		<p>мам: Бетон и арматура для железобетонных конструкций.</p> <p>Краткая история развития железобетона, Совместная работа арматуры и бетона. Основные физико-механические свойства бетона, стальной арматуры и железобетона.</p> <p>Тема: Бетон для железобетонных конструкций.</p> <p>Классификация бетонов по структуре, средней плотности, виду заполнителей, зерновому составу, условиям твердения. Структура бетона и ее влияние на прочность и деформативность.</p> <p>Прочность бетона. Классы и марки бетона, Кубиковая прочность бетона при сжатии. Призменная прочность бетона при сжатии. Прочность бетона при растяжении. Прочность бетона при срезе и скалывании. Прочность бетона при длительном действии нагрузки.</p> <p>Классификация арматуры. Применение арматуры в конструкциях. Арматурные сварные изделия. Арматурные проволочные изделия. Соединение арматуры. Сварные стыки арматуры. Стыки арматуры внахлестку без сварки.</p> <p>Железобетонные конструкции.</p> <p>Предварительно напряженный железобетон и способы создания предварительного напряжения. Метод расчета железобетонных конструкций по предельным состояниям. Две группы предельных состояний.</p> <p>Расчетные факторы. Классификация нагрузок.</p> <p>Нормативные и расчетные нагрузки. Постоянные нагрузки. Временные нагрузки. Снижение нагрузок. Степень ответственности зданий и сооружений. Нормативные и расчетные сопротивления бетона.</p> <p>Нормативные и расчетные сопротивления арматуры.</p> <p>Изгибаемые железобетонные элементы.</p> <p>Конструктивные особенности. Сведения о конструкции сборных и монолитных плит, панелей, балок. Армирование элементов сварными сетками, каркасами и отдельными стержнями. Особенности конструирования предварительно напряженных элементов, размещение напрягаемой арматуры в элементах. Две разновидности разрушения по нормальным сечениям. Расчетная схема внутренних усилий. Расчет прочности по нормальным сечениям элементов прямоугольного профиля с одиночной арматурой. Расчет прочности по нормальным сечениям элементов таврового профиля. Расчет прочности по нормальным сечениям элементов прямоугольного профиля с двойной арматурой.</p> <p>Сжатые железобетонные элементы.</p>
3	Каменные и армокаменные конструкции	<ol style="list-style-type: none"> 1. Темы для самостоятельного изучения соответствуют темам аудиторных учебных занятий. 2. Дополнительное изучение теоретических вопросов по темам: Тема: Материалы для каменных кладок. Свойства материалов. Виды армирования.

4.7 Самостоятельная работа обучающегося и контактная работа обучающегося с преподавателем в период промежуточной аттестации

Работа обучающегося в период промежуточной аттестации включает в себя подготовку к формам промежуточной аттестации (к зачету), а также саму промежуточную аттестацию.

5. Оценочные материалы по дисциплине

Фонд оценочных средств по дисциплине приведён в Приложении 1 к рабочей программе дисциплины.

Оценочные средства для проведения промежуточной аттестации, а также текущего контроля по дисциплине хранятся на кафедре (структурном подразделении), ответственной за преподавание данной дисциплины.

6. Учебно-методическое и материально-техническое обеспечение дисциплины

Основные принципы осуществления учебной работы обучающихся изложены в локальных нормативных актах, определяющих порядок организации контактной работы и порядок самостоятельной работы обучающихся. Организация учебной работы обучающихся на аудиторных учебных занятиях осуществляется в соответствии с п. 3.

6.1 Перечень учебных изданий и учебно-методических материалов для освоения дисциплины

Для освоения дисциплины обучающийся может использовать учебные издания и учебно-методические материалы, имеющиеся в научно-технической библиотеке НИУ МГСУ и/или размещённые в Электронных библиотечных системах.

Актуальный перечень учебных изданий и учебно-методических материалов представлен в Приложении 2 к рабочей программе дисциплины.

6.2 Перечень профессиональных баз данных и информационных справочных систем

При осуществлении образовательного процесса по дисциплине используются профессиональные базы данных и информационных справочных систем, перечень которых указан в Приложении 3 к рабочей программе дисциплины.

6.3 Перечень материально-технического, программного обеспечения освоения дисциплины

Учебные занятия по дисциплине проводятся в помещениях, оснащенных соответствующим оборудованием и программным обеспечением.

Перечень материально-технического и программного обеспечения дисциплины приведен в Приложении 4 к рабочей программе дисциплины.

Приложение 1 к рабочей программе

Шифр	Наименование дисциплины
Б1.В.11	Основы строительного конструирования

Код направления подготовки / специальности	38.03.02
Направление подготовки / специальность	Менеджмент
Наименование ОПОП (направленность / профиль)	Менеджмент в инвестиционно-строительной сфере
Год начала реализации ОПОП	2021
Уровень образования	бакалавриат
Форма обучения	очная
Год разработки/обновления	2021

ФОНД ОЦЕНОЧНЫХ СРЕДСТВ

1. Описание показателей и критериев оценивания компетенций, описание шкал оценивания

Оценивание формирования компетенций производится на основе показателей оценивания, указанных в п.2. рабочей программы и в п.1.1 ФОС.

Связь компетенций, индикаторов достижения компетенций и показателей оценивания приведена в п.2 рабочей программы.

1.1. Описание формирования и контроля показателей оценивания

Оценивание уровня освоения обучающимся компетенций осуществляется с помощью форм промежуточной аттестации и текущего контроля. Формы промежуточной аттестации и текущего контроля успеваемости по дисциплине, с помощью которых производится оценивание, указаны в учебном плане и в п.3 рабочей программы.

В таблице приведена информация о формировании результатов обучения по дисциплине разделами дисциплины, а также о контроле показателей оценивания компетенций формами оценивания.

Наименование показателя оценивания (результата обучения по дисциплине)	Номера разделов дисциплины	Формы оценивания (формы промежуточной аттестации, текущего контроля успеваемости)
Знает нормативно-технические и нормативно-методические документы, необходимые для проектирования строительных конструкций зданий и сооружений.	1-3	Зачет
Знает классификацию и основные характеристики конструкций и расчетных схем	1-3	Зачет Контрольная работа – р.1-2
Знает факторы, определяющие выбор конструктивных элементов зданий и сооружений	1-3	Зачет Контрольная работа – р.1-2
Имеет навыки (начального уровня) определения расчетных усилий строительных элементов и конструкций	1-3	Зачет Домашнее задание – р.1-2 Контрольная работа – р.1-2
Имеет навыки (начального уровня) решения задач	1-3	Зачет

по определению параметров конструктивных элементов зданий и сооружений		Домашнее задание – р.1-2 Контрольная работа – р.1-2
Имеет навыки (начального уровня) эскизного изображения отдельных конструктивных элементов и частей зданий	1-3	Зачет Домашнее задание – р.1-2 Контрольная работа – р.1-2
Знает рациональные области применения бетонных, железобетонных и каменных строительных конструкций.	1-3	Зачет Контрольная работа – р.1-2
Имеет навыки (начального уровня) выбора типа и габаритов строительной конструкции в зависимости от конструктивной системы здания	1-3	Зачет Контрольная работа – р.1-2

1.2. Описание критериев оценивания компетенций и шкалы оценивания

При проведении промежуточной аттестации в форме зачета используется шкала оценивания: «Не зачтено», «Зачтено».

Показателями оценивания являются знания и навыки обучающегося, полученные при изучении дисциплины.

Критериями оценивания достижения показателей являются:

Показатель оценивания	Критерий оценивания
Знания	Знание терминов и определений, понятий
	Знание основных закономерностей и соотношений, принципов
	Объём освоенного материала, усвоение всех дидактических единиц (разделов)
	Полнота ответов на проверочные вопросы
	Правильность ответов на вопросы
Навыки начального уровня	Чёткость изложения и интерпретации знаний
	Навыки выбора методик выполнения заданий
	Навыки выполнения заданий различной сложности
	Навыки самопроверки. Качество сформированных навыков
	Навыки анализа результатов выполнения заданий, решения задач
	Навыки представления результатов решения задач

2. Типовые контрольные задания для оценивания формирования компетенций

2.1. Промежуточная аттестация

2.1.1. Промежуточная аттестация в форме зачета

Форма(ы) промежуточной аттестации: при очной форме обучения – зачет

Перечень типовых вопросов (заданий) для проведения зачета в 4 семестре (очная форма обучения):

№	Наименование раздела дисциплины	Типовые вопросы/задания
1	Основы теоретической механики и сопротивления материалов	1. Сила, единица измерения, система сил, равнодействующая. 2. Связи, реакции связей. 3. Основные типы опор строительных конструкций.

		4. Уравнения равновесия статики. 5. Виды нагрузок. 6. Определение опорных реакций в однопролетной балке с шарнирными опорами. 7. Внутренние силы в сжатом и растянутом стержне и их определение. 8. Растяжение и сжатие. Продольные силы и их эпюры. 9. Изгиб, плоский изгиб, прямой плоский изгиб. 10. Изгибающий момент и поперечная сила, построение эпюр.
2	Железобетонные конструкции	11. Достоинства и недостатки железобетонных конструкций. 12. Прочностные характеристики бетона. 13. Классы бетона. 14. Марки бетона. 15. Арматура для железобетонных конструкций. 16. Арматурные изделия. 17. Соединения арматуры. 18. Стадии напряженно-деформированного состояния нормальных сечений изгибаемых железобетонных элементов. 19. Расчет прочности нормальных сечений изгибаемых элементов. 20. Прямоугольное сечение с одиночной арматурой. 21. Расчет прочности изгибаемых элементов прямоугольного сечения. 22. Расчет изгибаемого элемента таврового сечения. 23. Сжатые элементы, армирование. 24. Расчет прочности сжатых элементов со случайным эксцентриситетом.
3	Каменные и армокаменные конструкции	25. Выбор материалов для каменной кладки. 26. Способы армирования. 27. Основы расчета каменных конструкций.

2.1.2. Промежуточная аттестация в форме защиты курсовой работы (курсового проекта)

Промежуточная аттестация в форме защиты курсовой работы/курсового проекта не проводится.

2.2. Текущий контроль

2.2.1. Перечень форм текущего контроля:

- контрольная работа в 4 семестре при очной форме обучения;
- домашнее задание в 4 семестре при очной форме обучения;

2.2.2. Типовые контрольные задания форм текущего контроля

Домашнее задание Тема: «Опорные реакции, изгибающие моменты и поперечные силы в однопролетной шарнирно опертой балке, нагруженной сосредоточенными силами и равномерно распределенной нагрузкой»

Типовые задания для домашнего задания

1. Определить опорные реакции однопролетной балки, нагруженной сосредоточенной силой.
2. Определить опорные реакции однопролетной балки, нагруженной равномерно распределенной нагрузкой.
3. Способы определения изгибающих моментов и поперечных сил при различных вариантах нагрузок на балку.

Контрольная работа. Тема: «Определение внутренних усилий изгибаемых элементов (M и Q)»

Контрольная работа включает тестовые вопросы.

Типовые тестовые вопросы

1. Что такое система сил: силы, приложенные к разным телам; система сил, приложенных к одному и тому же телу; одна сила, действующая на тело.
2. С помощью чего определяются опорные реакции балочных конструкций: с помощью графика усилий; использованием системы уравнений равновесия статики; путем сложения действующих на балку внешних сил.
3. Что такое поперечная сила и изгибающий момент в изгибающих элементах: нагрузки; реакции опор балок; внутренние усилия в изгибающих элементах.
4. Как влияет выбор конструктивного решения на физический износ объектов недвижимости?

3. Методические материалы, определяющие процедуры оценивания

Процедура проведения промежуточной аттестации и текущего контроля успеваемости регламентируется локальным нормативным актом, определяющим порядок осуществления текущего контроля успеваемости и промежуточной аттестации обучающихся.

3.1. Процедура оценивания при проведении промежуточной аттестации обучающихся по дисциплине в форме экзамена и/или дифференцированного зачета (зачета с оценкой)

Промежуточная аттестация по дисциплине в форме экзамена/дифференцированного зачёта (зачета с оценкой) не проводится.

3.2. Процедура оценивания при проведении промежуточной аттестации обучающихся по дисциплине в форме зачета

Промежуточная аттестация по дисциплине в форме зачета проводится в 4 семестре. Для оценивания знаний и навыков используются критерии и шкала, указанные п.1.2.

Ниже приведены правила оценивания формирования компетенций по показателю оценивания «Знания».

Критерий оценивания	Уровень освоения и оценка	
	Не зачтено	Зачтено
Знание терминов и определений, понятий	Не знает терминов и определений	Знает термины и определения
Знание основных закономерностей и соотно-	Не знает основные закономерности и соотношения, принци-	Знает основные закономерности и соотношения, принципы построе-

шений, принципов	пы построения знаний	ния знаний
Объём освоенного материала, усвоение всех дидактических единиц (разделов)	Не знает значительной части материала дисциплины	Знает материал дисциплины
Полнота ответов на проверочные вопросы	Не даёт ответы на большинство вопросов	Даёт ответы на большинство вопросов
Правильность ответов на вопросы	Допускает грубые ошибки при изложении ответа на вопрос	Не допускает ошибок при изложении ответа на вопрос
Чёткость изложения и интерпретации знаний	Излагает знания без логической последовательности	Излагает знания в логической последовательности
	Не иллюстрирует изложение поясняющими схемами, рисунками и примерами	Иллюстрирует изложение поясняющими схемами, рисунками и примерами
	Неверно излагает и интерпретирует знания	Верно излагает и интерпретирует знания

Ниже приведены правила оценивания формирования компетенций по показателю оценивания «Навыки начального уровня».

Критерий оценивания	Уровень освоения и оценка	
	Не зачтено	Зачтено
Навыки выбора методик выполнения заданий	Не может выбрать методику выполнения заданий	Может выбрать методику выполнения заданий
Навыки выполнения заданий различной сложности	Не имеет навыков выполнения учебных заданий	Имеет навыки выполнения учебных заданий
Навыки самопроверки. Качество сформированных навыков	Допускает грубые ошибки при выполнении заданий, нарушающие логику решения задач	Не допускает ошибки при выполнении заданий
Навыки анализа результатов выполнения заданий, решения задач	Делает некорректные выводы	Делает корректные выводы
Навыки представления результатов решения задач	Не может проиллюстрировать решение задачи поясняющими схемами, рисунками	Иллюстрирует решение задачи поясняющими схемами, рисунками

3.3. Процедура оценивания при проведении промежуточной аттестации обучающихся по дисциплине в форме защиты курсовой работы (курсового проекта)

Промежуточная аттестация по дисциплине в форме защиты курсовой работы/курсового проекта не проводится.

Приложение 2 к рабочей программе

Шифр	Наименование дисциплины
Б1.В.11	Основы строительного конструирования

Код направления подготовки / специальности	38.03.02
Направление подготовки / специальность	Менеджмент
Наименование ОПОП (направленность / профиль)	Менеджмент в инвестиционно-строительной сфере
Год начала реализации ОПОП	2021
Уровень образования	бакалавриат
Форма обучения	очная
Год разработки/обновления	2021

Перечень учебных изданий и учебно-методических материалов

Печатные учебные издания в НТБ НИУ МГСУ:

№ п/п	Автор, название, место издания, издательство, год издания, количество страниц	Количество экземпляров в библиотеке НИУ МГСУ
1	Тамразян, А. Г. Строительные конструкции. Инновационный метод тестового обучения [Текст] : учебное пособие : в 2-х ч. / А. Г. Тамразян ; Московский государственный строительный университет. - Москва : МГСУ, 2013. - ISBN 978-5-7264-0784-5 Ч. 1 / [рец.: Н. В. Ключева, В. И. Римшин]. - 2013. - 415 с.	33
2	Бондаренко, В. М. Примеры расчета железобетонных и каменных конструкций [Текст] : учебное пособие для студентов вузов, обучающихся по специальности ""Промышленное и гражданское строительство"" направления подготовки дипломированных специалистов ""Строительство"" / В. М. Бондаренко, В. И. Римшин. - Изд. 4-е, испр. - Москва : Студент, 2014. - 539 с."	30
3	Кузнецов, В. С. Железобетонные и каменные конструкции [Текст] : учебное пособие для студентов вузов, обучающихся по программе бакалавриата по направлению 270800 ""Строительство"" (профиль ""Промышленное и гражданское строительство"") / В. С. Кузнецов. - Москва : АСВ, 2012. - 300 с. : ил., табл. - "	38

Электронные учебные издания в электронно-библиотечных системах (ЭБС):

№ п/п	Автор, название, место издания, год издания, количество страниц	Ссылка на учебное издание в ЭБС
1	Тамразян А.Г. Строительные конструкции. Часть 1 [Электронный ресурс]: инновационный метод тестового обучения/ Тамразян А.Г.— Электрон. текстовые данные.— М.: Московский государственный строительный университет, ЭБС АСВ, 2013.— 416 с.	www.iprbookshop.ru/20036

2	Тамразян А.Г. Строительные конструкции. Инновационный метод тестового обучения. Часть 2 [Электронный ресурс]: учебное пособие в 2х частях/ Тамразян А.Г.— Электрон. текстовые данные.— М.: Московский государственный строительный университет, Ай Пи Эр Медиа, ЭБС АСВ, 2014.— 304 с	www.iprbookshop.ru/27891
---	---------------------------------------------------------------------------------------------------------------------------------------------------------------------------------------------------------------------------------------------------------------------------------------	------------------------------------------------------------------------

Приложение 3 к рабочей программе

Шифр	Наименование дисциплины
Б1.В.11	Основы строительного конструирования

Код направления подготовки / специальности	38.03.02
Направление подготовки / специальность	Менеджмент
Наименование ОПОП (направленность / профиль)	Менеджмент в инвестиционно-строительной сфере
Год начала реализации ОПОП	2021
Уровень образования	бакалавриат
Форма обучения	очная
Год разработки/обновления	2021

Перечень профессиональных баз данных и информационных справочных систем

Наименование	Электронный адрес ресурса
«Российское образование» - федеральный портал	http://www.edu.ru/index.php
Научная электронная библиотека	http://elibrary.ru/defaultx.asp?
Электронная библиотечная система IPRbooks	http://www.iprbookshop.ru/
Федеральная университетская компьютерная сеть России	http://www.runnet.ru/
Информационная система "Единое окно доступа к образовательным ресурсам"	http://window.edu.ru/
Научно-технический журнал по строительству и архитектуре «Вестник МГСУ»	http://www.vestnikmgsu.ru/
Научно-техническая библиотека НИУ МГСУ	http://www.mgsu.ru/resources/Biblioteka/

Приложение 4 к рабочей программе

Шифр	Наименование дисциплины
Б1.В.11	Основы строительного конструирования

Код направления подготовки / специальности	38.03.02
Направление подготовки / специальность	Менеджмент
Наименование ОПОП (направленность / профиль)	Менеджмент в инвестиционно-строительной сфере
Год начала реализации ОПОП	2021
Уровень образования	бакалавриат
Форма обучения	очная
Год разработки/обновления	2021

Материально-техническое и программное обеспечение дисциплины

Наименование специальных помещений и помещений для самостоятельной работы	Оснащенность специальных помещений и помещений для самостоятельной работы	Перечень лицензионного программного обеспечения. Реквизиты подтверждающего документа
Учебные аудитории для проведения учебных занятий, текущего контроля и промежуточной аттестации	Рабочее место преподавателя, рабочие места обучающихся	
Помещение для самостоятельной работы обучающихся Ауд. 41 НТБ на 80 посадочных мест (рабочее место библиотекаря, рабочие места обучающихся)	ИБП GE VH Series VH 700 Источник бесперебойного питания РИП-12 (2 шт.) Компьютер/ТИП №5 (2 шт.) Компьютер Тип № 1 (6 шт.) Контрольно-пусковой блок С2000-КПБ (26 шт.) Монитор / Samsung 21,5" S22C200B (80 шт.) Плоттер / HP DJ T770 Прибор приемно-контрольный С2000-АСПТ (2 шт.) Принтер / HP LaserJet P2015 DN Принтер /Тип № 4 н/т Принтер HP LJ Pro 400 M401dn Системный блок / Kraftway	Adobe Acrobat Reader DC (ПО предоставляется бесплатно на условиях OpLic) Adobe Flash Player (ПО предоставляется бесплатно на условиях OpLic) APM Civil Engineering (Договор № 109/9.13_АО НИУ от 09.12.13 (НИУ-13)) ArcGIS Desktop (Договор передачи с ЕСРИ СНГ 31 лицензии от 27.01.2016) ArhciCAD [22] (Б\Д; Веб-кабинет или подписка; OpenLicense) AutoCAD [2018] (Б\Д; Веб-кабинет или подписка; OpenLicense) AutoCAD [2020] (Б\Д; Веб-кабинет или подписка; OpenLicense) Autodesk Revit [2018] (Б\Д; Веб-кабинет или подписка; OpenLicense) Autodesk Revit [2020] (Б\Д; Веб-кабинет или подписка; OpenLicense) CorelDRAW [GSX5;55] (Договор 292/10.11- АО НИУ от 28.11.2011 (НИУ-

	<p>Credo тип 4 (79 шт.) Электронное табло 2000*950</p>	<p>11)) eLearnBrowser [1.3] (Договор ГМЛ-Л-16/03-846 от 30.03.2016) Google Chrome (ПО предоставляется бесплатно на условиях OpLic) Lazarus (ПО предоставляется бесплатно на условиях OpLic) Mathcad [Edu.Prime;3;30] (Договор №109/9.13_АО НИУ от 09.12.13 (НИУ-13)) Mathworks Matlab [R2008a;100] (Договор 089/08-ОК(ИОП) от 24.10.2008) Mozilla Firefox (ПО предоставляется бесплатно на условиях OpLic) MS Access [2013;Im] (OpenLicense; Подписка Azure Dev Tools; Б\Д; Веб-кабинет) MS ProjectPro [2013;ImX] (OpenLicense; Подписка Azure Dev Tools; Б\Д; Вебкабинет) MS VisioPro [2013;ADT] (OpenLicense; Подписка Azure Dev Tools; Б\Д; Вебкабинет) MS Visual FoxPro [ADT] (OpenLicense; Подписка Azure Dev Tools; Б\Д; Вебкабинет) nanoCAD СПДС Стройплощадка (Договор бесплатной передачи / партнерство) PascalABC [3.2.0.1311] (ПО предоставляется бесплатно на условиях OpLic) Visual Studio Ent [2015;Imx] (OpenLicense; Подписка Azure Dev Tools; Б\Д; Вебкабинет) Visual Studio Expr [2008;ImX] (OpenLicense; Подписка Azure Dev Tools; Б\Д; Веб-кабинет) WinPro 7 [ADT] (OpenLicense; Подписка Azure Dev Tools; Б\Д; Веб-кабинет) Компас-3D V14 АЕС (Договор № 109/9.13_АО НИУ от 09.12.13 (НИУ-13)) ПК ЛИРА-САПР [2013] (Договор № 109/9.13_АО НИУ от 09.12.13 (НИУ-13))</p>
<p>Ауд. 59 НТБ на 5 посадочных мест, оборудованных компьютерами (рабо-</p>	<p>Компьютер / ТИП №5 (4 шт.) Монитор Acer 17" AL1717</p>	<p>Google Chrome (ПО предоставляется бесплатно на условиях OpLic (не требуется)) Adobe Acrobat Reader</p>

<p>чее место библиотекаря, рабочие места обучающихся, рабочее место для лиц с ограниченными возможностями здоровья)</p>	<p>(4 шт.) Монитор Samsung 24” S24C450B Системный блок Kraftway Credo KC36 2007 (4 шт.) Системный блок Kraftway Credo KC43 с KSS тип3 Принтер/HP LaserJet P2015 DN Аудиторный стол для инвалидовколясочников Видеоувеличитель /Optelec ClearNote Джойстик компьютерный беспроводной Клавиатура Clevy с большими кнопками и накладкой (беспроводная) Кнопка компьютерная выносная малая Кнопка компьютерная выносная малая (2 шт.)</p>	<p>DC (ПО предоставляется бесплатно на условиях OpLic (не требуется)) eLearnBrowser [1.3] (Договор ГМЛ-Л-16/03-846 от 30.03.2016) Mozilla Firefox (ПО предоставляется бесплатно на условиях OpLic (лицензия не требуется)) MS OfficeStd [2010; 300] (Договор № 162/10 - АО НИУ от 18.11.2010 (НИУ-10)) Adobe Acrobat Reader [11] (ПО предоставляется бесплатно на условиях OpLic (лицензия не требуется)) K-Lite Codec Pack (ПО предоставляется бесплатно на условиях OpLic (лицензия не требуется))</p>
<p>Ауд. 84 НТБ На 5 посадочных мест, оборудованных компьютерами (рабочее место библиотекаря, рабочие места обучающихся) Читальный зал на 52 посадочных места</p>	<p>Монитор Acer 17" AL1717 (5 шт.) Системный блок Kraftway KW17 2010 (5 шт.)</p>	<p>AutoCAD [2020] (БД; Веб-кабинет или подписка; OpenLicense) Eurosoft STARK [201W;20] (Договор № 089/08-ОК(ИОП) от 24.10.2008) MS OfficeStd [2010; 300] (Договор № 162/10 - АО НИУ от 18.11.2010 (НИУ-10)) nanoCAD СПДС Конструкции (Договор бесплатной передачи / партнерство) WinPro 7 [ADT] (OpenLicense; Подписка) Azure Dev Tools; БД; Веб-кабинет) ПК ЛИРА-САПР [2013R5] (ПО предоставляется бесплатно на условиях OpLic (лицензия не требуется))</p>

Федеральное государственное бюджетное образовательное учреждение высшего образования
**«НАЦИОНАЛЬНЫЙ ИССЛЕДОВАТЕЛЬСКИЙ МОСКОВСКИЙ ГОСУДАРСТВЕННЫЙ
 СТРОИТЕЛЬНЫЙ УНИВЕРСИТЕТ»**

РАБОЧАЯ ПРОГРАММА

Шифр	Наименование дисциплины
Б1.В.12	Основы техники и технологий строительного производства

Код направления подготовки / специальности	38.03.02
Направление подготовки / специальность	Менеджмент
Наименование ОПОП (направленность / профиль)	Менеджмент в инвестиционно-строительной сфере
Год начала реализации ОПОП	2021
Уровень образования	Бакалавриат
Форма обучения	очная
Год разработки/обновления	2021

Разработчики:

должность	ученая степень, ученое звание	ФИО
доцент	к.э.н.	Дорошин И.Н.
старший преподаватель	к.т.н.	Фельдман А.О.
старший преподаватель	-	Хубаев А.О.

Рабочая программа дисциплины разработана и одобрена кафедрой (структурным подразделением) «Технологии и организация строительного производства».

Рабочая программа утверждена методической комиссией по УГСН, протокол № 04 от «30» июня 2021 г.

1. Цель освоения дисциплины

Целью освоения дисциплины «Основы техники и технологий строительного производства» является формирование компетенций обучающегося в области производственного менеджмента, позволяющих принимать эффективные управленческие решения с учетом знания теоретических положений и практических рекомендаций по технологии производственных процессов.

Программа составлена в соответствии с требованиями Федерального государственного образовательного стандарта высшего образования по направлению подготовки 38.03.02 Менеджмент.

Дисциплина относится к части, формируемой участниками образовательных отношений, Блока 1 «Дисциплины (модули)» основной профессиональной образовательной программы «Менеджмент в инвестиционно-строительной сфере». Дисциплина является обязательной для изучения.

2. Перечень планируемых результатов обучения по дисциплине, соотнесенных с планируемыми результатами освоения образовательной программы

Код и наименование компетенции (результат освоения)	Код и наименование индикатора достижения компетенции
ПК-1 Способность обобщать информацию о технике, технологиях и организации строительства с целью принятия эффективных управленческих решений в функциональных областях менеджмента предприятий инвестиционно-строительной сферы	ПК1.1. Выбор нормативно-правовых актов, регулирующих деятельность в инвестиционно-строительной сфере
	ПК1.3. Определение области использования информации о взаимодействии основных, вспомогательных и обеспечивающих процессов строительного производства во времени и пространстве, о составе, потребности и возможностях рационального соединения в производстве необходимых ресурсов
	ПК1.7. Выбор организационно-технологических решений для возведения строительных объектов и планирование эффективного развития событий на строительной площадке с учетом нормативных требований к трудовым и материально-техническим ресурсам
	ПК1.10. Определение потребности производства строительного-монтажных работ в материально-технических, трудовых и финансовых ресурсах
	ПК1.11. Подготовка данных о потребности в материально-технических ресурсах и определение порядка согласования планов закупок материально-технических ресурсов
	ПК1.14. Выбор методов расчета показателей эффективности производства строительного-монтажных работ
ПК-3 Способность организовывать процессы стратегического, тактического и оперативного управления	ПК3.1. Идентификация профессиональных задач по организации стратегического, тактического и оперативного управления
	ПК3.3. Выбор методов и способов выполнения профессиональных задач по обеспечению качества организации стратегического, тактического и оперативного управления
	ПК3.4. Регламентация процессов подразделений предприятий инвестиционно-строительной сферы
УК-2. Способен определять круг задач в рамках поставленной цели и выбирать оптимальные способы их	УК-2.1 Идентификация профильных задач профессиональной деятельности
	УК-2.2 Представление поставленной задачи в виде кон-

Код и наименование компетенции (результат освоения)	Код и наименование индикатора достижения компетенции
решения, исходя из действующих правовых норм, имеющихся ресурсов и ограничений	кретных заданий
	УК-2.3 Определение потребности в ресурсах для решения задач профессиональной деятельности
	УК-2.4 Выбор правовых и нормативно-технических документов, применяемых для решения заданий профессиональной деятельности
	УК-2.5 Выбор способа решения задачи профессиональной деятельности с учётом наличия ограничений и ресурсов
	УК-2.6 Составление последовательности (алгоритма) решения задачи

Код и наименование индикатора достижения компетенции	Наименование показателя оценивания (результата обучения по дисциплине)
ПК1.1. Выбор нормативно-правовых актов, регулирующих деятельность в инвестиционно-строительной сфере	Знает нормативно-технические документы, регулирующие деятельность в инвестиционно-строительной сфере Имеет навыки (начального уровня) определения исходной информации и использования нормативно-технические документов, регулирующих деятельность в инвестиционно-строительной сфере
ПК1.3. Определение области использования информации о взаимодействии основных, вспомогательных и обеспечивающих процессов строительного производства во времени и пространстве, о составе, потребности и возможностях рационального соединения в производстве необходимых ресурсов	Знает правила определения области использования информации о взаимодействии основных, вспомогательных и обеспечивающих процессов строительного производства во времени и пространстве, о составе, потребности и возможностях рационального сочетания ресурсов Имеет навыки (начального уровня) определения области использования информации о взаимодействии основных, вспомогательных и обеспечивающих процессов строительного производства во времени и пространстве, о составе, потребности и возможностях рационального сочетания ресурсов
ПК1.7. Выбор организационно-технологических решений для возведения строительных объектов и планирование эффективного развития событий на строительной площадке с учетом нормативных требований к трудовым и материально-техническим ресурсам	Знает организационно-технологические решения для возведения строительных объектов и методы планирования эффективного развития событий на строительной площадке с учетом нормативных требований к трудовым и материально-техническим ресурсам Имеет навыки (начального уровня) выбора организационно-технологических решений для возведения строительных объектов и планирования эффективного развития событий на строительной площадке с учетом нормативных требований к трудовым и материально-техническим ресурсам
ПК1.10. Определение потребности производства строительно-монтажных работ в материально-технических, трудовых и финансовых ресурсах	Знает способы определения потребности производства строительно-монтажных работ в материально-технических, трудовых и финансовых ресурсах Имеет навыки (начального уровня) определения потребности производства строительно-монтажных работ в материально-технических, трудовых и финансовых ресурсах
ПК1.11. Подготовка данных о потребности в материально-	Знает способы подготовки данных о потребности в материально-технических ресурсах и порядок согласования планов

Код и наименование индикатора достижения компетенции	Наименование показателя оценивания (результата обучения по дисциплине)
технических ресурсах и определение порядка согласования планов закупок материально-технических ресурсов	закупок материально-технических ресурсов Имеет навыки (начального уровня) подготовки данных о потребности в материально-технических ресурсах и согласования планов закупок материально-технических ресурсов
ПК1.14. Выбор методов расчета показателей эффективности производства строительно-монтажных работ	Знает методы расчета показателей эффективности производства строительно-монтажных работ Имеет навыки (начального уровня) определения показателей эффективности производства строительно-монтажных работ
ПК3.1. Идентификация профессиональных задач по организации стратегического, тактического и оперативного управления	Знает профессиональные задачи по выбору технологии строительного производства Имеет навыки (начального уровня) решения профессиональных задач по выбору технологии строительного производства
ПК3.3. Выбор методов и способов выполнения профессиональных задач по обеспечению качества организации стратегического, тактического и оперативного управления	Знает основные методы и способы выполнения профессиональных задач по обеспечению качества строительных работ Имеет навыки (начального уровня) решения профессиональных задач по обеспечению качества строительных работ
ПК3.4. Регламентация процессов подразделений предприятий инвестиционно-строительной сферы	Знает основные технологические процессы подразделений строительных предприятий Имеет навыки (начального уровня) управления основными технологическими процессами подразделений строительных предприятий
УК-2.1 Идентификация профильных задач профессиональной деятельности	Знает профильные задачи профессиональной деятельности Имеет навыки (начального уровня) идентификации профильных задач профессиональной деятельности
УК-2.2 Представление поставленной задачи в виде конкретных заданий	Знает способы и методы представления поставленной задачи в виде конкретных заданий Имеет навыки (начального уровня) представления поставленной задачи в виде конкретных заданий
УК-2.3 Определение потребности в ресурсах для решения задач профессиональной деятельности	Знает методы определения потребности в ресурсах для решения задач организации и управления строительством Имеет навыки (начального уровня) определения потребности в ресурсах для решения задач организации и управления строительством
УК-2.4 Выбор правовых и нормативно-технических документов, применяемых для решения заданий профессиональной деятельности	Знает основные правовые и нормативно-технические документы, применяемые для организации и управления строительством Имеет навыки (начального уровня) использования правовых и нормативно-технических документов, применяемых для организации и управления строительством
УК-2.5 Выбор способа решения задачи профессиональной деятельности с учётом наличия ограничений и ресурсов	Знает основные способы решения задач организации строительства с учётом наличия ограничений и ресурсов Имеет навыки (начального уровня) решения задач организации строительства с учётом наличия ограничений и ресурсов
УК-2.6 Составление последовательности (алгоритма) решения за-	Знает последовательность (алгоритм) решения задачи Имеет навыки (начального уровня) составления последо-

Код и наименование индикатора достижения компетенции	Наименование показателя оценивания (результата обучения по дисциплине)
дачи	вательности (алгоритма) решения задачи

Информация о формировании и контроле результатов обучения представлена в Фонде оценочных средств (Приложение 1).

3. Трудоёмкость дисциплины и видов учебных занятий по дисциплине

Общая трудоёмкость дисциплины составляет 4 зачётных единицы (144 академических часа).

(1 зачетная единица соответствует 36 академическим часам)

Видами учебных занятий и работы обучающегося по дисциплине могут являться.

Обозначение	Виды учебных занятий и работы обучающегося
Л	Лекции
ЛР	Лабораторные работы
ПЗ	Практические занятия
КоП	Компьютерный практикум
КРП	Групповые и индивидуальные консультации по курсовым работам (курсовым проектам)
СР	Самостоятельная работа обучающегося в период теоретического обучения
К	Самостоятельная работа обучающегося и контактная работа обучающегося с преподавателем в период промежуточной аттестации

Структура дисциплины:

Форма обучения – очная.

№	Наименование раздела дисциплины	Семестр	Количество часов по видам учебных занятий и работы обучающегося						Формы промежуточной аттестации, текущего контроля успеваемости		
			Л	ЛР	ПЗ	КоП	КРП	СР		К	
1	Технологии производства земляных работ, устройства фундаментов, несущих и ограждающих конструкций	4	16		16				62	18	<i>Контрольная работа (р. 1,2) Домашнее задание (р.1,2)</i>
2	Отделочные работы, технологии реконструкции зданий и сооружений	4	16		16						
	Итого:	4	32		32				62	18	<i>Дифференцированный зачет (зачет с оценкой)</i>

4. Содержание дисциплины, структурированное по видам учебных занятий и разделам

При проведении аудиторных учебных занятий предусмотрено проведение текущего контроля успеваемости:

В рамках практических занятий предусмотрено выполнение обучающимися контрольной работы.

4.1 Лекции

Форма обучения - очная

№	Наименование раздела дисциплины	Тема и содержание лекций
1	Технологии производства земляных работ, устройства фундаментов, несущих и ограждающих конструкций	<p>Тема 1. Основные понятия и положения. Основы технологического проектирования.</p> <p>Основные понятия и положения. Основные направления технического прогресса в строительстве. Участники строительства. Структура строительных работ. Трудовые и материальные ресурсы строительных технологий. Методы производства строительного-монтажных работ. Циклы возведения здания и соответствующие им виды строительных работ. Законодательные и нормативные документы в строительстве. Технологическое проектирование. Технологическая карта, ее состав, последовательность разработки, исходные данные. Типовые технологические карты. Карты трудовых процессов. Контроль качества строительной продукции. Требования к безопасности и охране труда в строительстве.</p> <p>Тема 2. Технологии производства земляных работ и устройства фундаментов</p> <p>Инженерная подготовка строительной площадки. Работы подготовительного периода: удаление деревьев и кустарников, снос строений, планировка участка строительства, отвод поверхностных вод, водоотлив и водопонижение.</p> <p>Процессы переработки грунта. Виды земляных сооружений. Грунты. Строительные свойства грунтов. Устройство откосов земляных сооружений. Временное крепление стенок выемок.</p> <p>Способы искусственного закрепления грунтов.</p> <p>Подготовительные процессы при производстве земляных работ. Разработка грунта землеройными машинами циклического и непрерывного действия. Разработка и перемещение грунта землеройно-транспортными машинами. Укладка и уплотнение грунтовых масс. Контроль качества уплотнения грунта.</p> <p>Фундаменты мелкого заложения. Классификация. Технологии возведения.</p> <p>Устройство свайных фундаментов. Конструкции забивных свай и шпунта. Технологии устройства набивных и буронабивных свай.</p> <p>Технологии устройства ростверков.</p> <p>Тема 3. Технологии устройства несущих и ограждающих строительных конструкций</p> <p>Технологические процессы каменной кладки. Назначение, область применения и виды кладки. Материалы для каменной кладки. Правила разрезки каменной кладки. Системы перевязки и типы кладки. Кладка с облицовкой. Облегченная и слоистая кладка. Инструменты и приспособления; леса и подмости для выполнения каменной кладки. Способы кладки кирпича. Кладка из керамических, бетонных и природных камней правильной формы и поризованных керамических блоков. Бутовая и бутобетонная кладка. Контроль качества каменной кладки.</p> <p>Бетон и железобетон в современном строительстве. Состав комплексного процесса устройства монолитных бетонных и железобетонных конструкций. Современные опалубочные системы.</p> <p>Армирование конструкций.</p>

		<p>Бетонирование конструкций. Распалубливание конструкций. Технология возведения монолитных конструкций в разборно-переставной, блочной, подъёмно-переставной, объёмно-переставной, скользящей, катучей, несъёмной опалубках. Состав и структура монтажного процесса. Классификации методов монтажа. Монтажная технологичность. Грузоподъемные и монтажные машины и механизмы. Подготовка элементов и конструкций к монтажу. Монтаж сборных железобетонных и бетонных конструкций. Общие указания по монтажу. Установка блоков фундаментов и стен подземной части зданий. Установка колонн и рам. Установка ригелей, балок, ферм, плит перекрытий и покрытий. Установка панелей стен. Установка вентиляционных блоков, объемных блоков шахт лифтов и санитарно-технических кабин. Сварка и антикоррозионное покрытие закладных и соединительных изделий. Замоноличивание стыков и швов. Водо-, воздухо- и теплоизоляция стыков наружных стен полносборных зданий. Виды кровельных покрытий. Технологии устройства плоской и скатной кровель.</p>
2	Отделочные работы, технологии реконструкции зданий и сооружений	<p>Тема 4. Устройство защитных покрытий Назначение и сущность защитных покрытий. Классификация защитных покрытий. Технология устройства гидроизоляционных покрытий. Назначение и виды гидроизоляции. Области их применения. Виды и способы гидроизоляции наружных поверхностей подземной части. Виды теплоизоляции и используемые материалы. Технология устройства теплоизоляционных покрытий. Выполнение работ по устройству противокоррозионных покрытий. Контроль качества. Техника безопасности при выполнении процессов. Тема 5. Отделочные работы Назначение и виды отделочных покрытий. Структура и последовательность выполнения процессов устройства отделочных покрытий. Облицовка поверхностей: область применения, материалы, технология и последовательность выполнения процессов. Инструменты и оснастка. Окраска поверхностей малярными составами. Виды малярных составов и области их применения. Подготовка поверхностей под окраску. Технология окраски поверхностей. Технология оклеивания поверхностей обоями, синтетическими пленками. Тема 6. Технологии реконструкции зданий и сооружений Капитальный ремонт и реконструкция зданий. Основные понятия и определения. Классификационные признаки реконструкции. Особенности производства работ. Методы монтажа и демонтажа в стеснённых условиях. Производство работ по усилению строительных конструкций. Техническое обследование зданий и сооружений.</p>

4.2 Лабораторные работы

Не предусмотрено учебным планом.

4.3 Практические занятия

Форма обучения - очная

№	Наименование раздела дисциплины	Тема и содержание занятия
1	Технологии производства земляных работ, устройства фундаментов, несущих и ограждающих конструкций	Тема 1. Основные понятия и положения. Основы технологического проектирования Определение значений норм времени и норм выработки и зависимости между ними. Составление калькуляции трудовых затрат. Тема 2. Технологии производства земляных работ и устройства фундаментов Проектирование работ по устройству земляных сооружений. Подбор комплекта машин для производства земляных работ. Тема 3. Технологии устройства несущих и ограждающих строительных конструкций Подбор комплектов машин и механизмов. Проектирование технологии производства работ при монтаже одноэтажных и многоэтажных зданий. Кладка ограждающих конструкций из кирпича и камня. Организация труда каменщика.
2	Отделочные работы, технологии реконструкции зданий и сооружений	Тема 4. Устройство защитных покрытий Определение объемов работ, подбор средств механизации для производства работ по устройству рулонных и мастичных кровель. Разработка графиков производства работ. Тема 5. Отделочные работы Определение объемов и нормативной трудоёмкости отделочных работ. Разработка графика производства работ с учётом технологических особенностей отделочных работ. Тема 6. Технологии реконструкции зданий и сооружений Определение состава работ по усилению и реконструкции фундаментов. Подбор комплекта оборудования. Определение технико-экономических показателей.

4.4 Компьютерные практикумы

Не предусмотрено учебным планом.

4.5 Групповые и индивидуальные консультации по курсовым работам (курсовым проектам)

Не предусмотрено учебным планом.

4.6 Самостоятельная работа обучающегося в период теоретического обучения

Самостоятельная работа обучающегося в период теоретического обучения включает в себя:

- самостоятельную подготовку к учебным занятиям, включая подготовку к аудиторным формам текущего контроля успеваемости;
- выполнение домашнего задания;
- самостоятельную подготовку к промежуточной аттестации.

В таблице указаны темы для самостоятельного изучения обучающимся:

Форма обучения - очная

№	Наименование раздела дисциплины	Темы для самостоятельного изучения
1	Технологии производства земляных работ, устройства фундаментов, не-	Темы для самостоятельного изучения соответствуют темам аудиторных учебных занятий.

	сущих и ограждающих конструкций	
2	Отделочные работы, технологии реконструкции зданий и сооружений	Темы для самостоятельного изучения соответствуют темам аудиторных учебных занятий.

4.7 Самостоятельная работа обучающегося и контактная работа обучающегося с преподавателем в период промежуточной аттестации

Работа обучающегося в период промежуточной аттестации включает в себя подготовку к формам промежуточной аттестации (к дифференцированному зачету (зачету с оценкой), а также саму промежуточную аттестацию.

5. Оценочные материалы по дисциплине

Фонд оценочных средств по дисциплине приведён в Приложении 1 к рабочей программе дисциплины.

Оценочные средства для проведения промежуточной аттестации, а также текущего контроля по дисциплине хранятся на кафедре (структурном подразделении), ответственной за преподавание данной дисциплины.

6. Учебно-методическое и материально-техническое обеспечение дисциплины

Основные принципы осуществления учебной работы обучающихся изложены в локальных нормативных актах, определяющих порядок организации контактной работы и порядок самостоятельной работы обучающихся. Организация учебной работы обучающихся на аудиторных учебных занятиях осуществляется в соответствии с п. 3.

6.1 Перечень учебных изданий и учебно-методических материалов для освоения дисциплины

Для освоения дисциплины обучающийся может использовать учебные издания и учебно-методические материалы, имеющиеся в научно-технической библиотеке НИУ МГСУ и/или размещённые в Электронных библиотечных системах.

Актуальный перечень учебных изданий и учебно-методических материалов представлен в Приложении 2 к рабочей программе дисциплины.

6.2 Перечень профессиональных баз данных и информационных справочных систем

При осуществлении образовательного процесса по дисциплине используются профессиональные базы данных и информационных справочных систем, перечень которых указан в Приложении 3 к рабочей программе дисциплины.

6.3 Перечень материально-технического, программного обеспечения освоения дисциплины

Учебные занятия по дисциплине проводятся в помещениях, оснащенных соответствующим оборудованием и программным обеспечением.

Перечень материально-технического и программного обеспечения дисциплины приведен в Приложении 4 к рабочей программе дисциплины.

Приложение 1 к рабочей программе

Шифр	Наименование дисциплины
Б1.В.12	Основы техники и технологий строительного производства

Код направления подготовки / специальности	38.03.02
Направление подготовки / специальность	Менеджмент
Наименование ОПОП (направленность / профиль)	Менеджмент в инвестиционно-строительной сфере
Год начала реализации ОПОП	2021
Уровень образования	Бакалавриат
Форма обучения	очная
Год разработки/обновления	2021

ФОНД ОЦЕНОЧНЫХ СРЕДСТВ**1. Описание показателей и критериев оценивания компетенций, описание шкал оценивания**

Оценивание формирования компетенций производится на основе показателей оценивания, указанных в п.2. рабочей программы и в п.1.1 ФОС.

Связь компетенций, индикаторов достижения компетенций и показателей оценивания приведена в п.2 рабочей программы.

1.1. Описание формирования и контроля показателей оценивания

Оценивание уровня освоения обучающимся компетенций осуществляется с помощью форм промежуточной аттестации и текущего контроля. Формы промежуточной аттестации и текущего контроля успеваемости по дисциплине, с помощью которых производится оценивание, указаны в учебном плане и в п.3 рабочей программы.

В таблице приведена информация о формировании результатов обучения по дисциплине разделами дисциплины, а также о контроле показателей оценивания компетенций формами оценивания.

Наименование показателя оценивания (результата обучения по дисциплине)	Номера разделов дисциплины	Формы оценивания (формы промежуточной аттестации, текущего контроля успеваемости)
Знает нормативно-технические документы, регулирующие деятельность в инвестиционно-строительной сфере	1,2	Дифференцированный зачет (зачет с оценкой) Контрольная работа № 1
Имеет навыки (начального уровня) определения исходной информации и использования нормативно-технических документов, регулирующих деятельность в инвестиционно-строительной сфере	1,2	Дифференцированный зачет (зачет с оценкой) Контрольная работа № 1

		Домашнее задание
Знает правила определения области использования информации о взаимодействии основных, вспомогательных и обеспечивающих процессов строительного производства во времени и пространстве, о составе, потребности и возможностях рационального сочетания ресурсов	1,2	Дифференцированный зачет (зачет с оценкой)
Имеет навыки (начального уровня) определения области использования информации о взаимодействии основных, вспомогательных и обеспечивающих процессов строительного производства во времени и пространстве, о составе, потребности и возможностях рационального сочетания ресурсов	1,2	Контрольная работа № 1 Домашнее задание Дифференцированный зачет (зачет с оценкой)
Знает организационно-технологические решения для возведения строительных объектов и методы планирования эффективного развития событий на строительной площадке с учетом нормативных требований к трудовым и материально-техническим ресурсам	1,2	Дифференцированный зачет (зачет с оценкой)
Имеет навыки (начального уровня) выбора организационно-технологических решений для возведения строительных объектов и планирования эффективного развития событий на строительной площадке с учетом нормативных требований к трудовым и материально-техническим ресурсам	1,2	Контрольная работа № 1 Домашнее задание
Знает способы определения потребности производства строительно-монтажных работ в материально-технических, трудовых и финансовых ресурсах	1,2	Дифференцированный зачет (зачет с оценкой) Домашнее задание
Имеет навыки (начального уровня) определения потребности производства строительно-монтажных работ в материально-технических, трудовых и финансовых ресурсах	1,2	Контрольная работа № 1 Дифференцированный зачет (зачет с оценкой) Домашнее задание
Знает способы подготовки данных о потребности в материально-технических ресурсах и порядок согласования планов закупок материально-технических ресурсов	1,2	Дифференцированный зачет (зачет с оценкой)
Имеет навыки (начального уровня) подготовки данных о потребности в материально-технических ресурсах и согласования планов закупок материально-технических ресурсов	1,2	Контрольная работа № 1 Домашнее задание
Знает методы расчета показателей эффективности производства строительно-монтажных работ	1,2	Дифференцированный зачет (зачет с оценкой)
Имеет навыки (начального уровня) определе-	1,2	Контрольная работа № 1

ния показателей эффективности производства строительно-монтажных работ		Дифференцированный зачет (зачет с оценкой) Домашнее задание
Знает профессиональные задачи по выбору технологии строительного производства	1,2	Дифференцированный зачет (зачет с оценкой)
Имеет навыки (начального уровня) решения профессиональных задач по выбору технологии строительного производства	1,2	Контрольная работа № 1 Домашнее задание
Знает основные методы и способы выполнения профессиональных задач по обеспечению качества строительных работ	1,2	Дифференцированный зачет (зачет с оценкой)
Имеет навыки (начального уровня) решения профессиональных задач по обеспечению качества строительных работ	1,2	Контрольная работа № 1
Знает основные технологические процессы подразделений строительных предприятий	1,2	Дифференцированный зачет (зачет с оценкой)
Имеет навыки (начального уровня) управления основными технологическими процессами подразделений строительных предприятий	1,2	Контрольная работа № 1
Знает профильные задачи профессиональной деятельности	1,2	Дифференцированный зачет (зачет с оценкой)
Имеет навыки (начального уровня) идентификации профильных задач профессиональной деятельности	1,2	Дифференцированный зачет (зачет с оценкой)
Знает способы и методы представления поставленной задачи в виде конкретных заданий	1,2	Дифференцированный зачет (зачет с оценкой) Домашнее задание
Имеет навыки (начального уровня) представления поставленной задачи в виде конкретных заданий	1,2	Контрольная работа № 1 Домашнее задание
Знает методы определения потребности в ресурсах для решения задач организации и управления строительством	1,2	Контрольная работа № 1
Имеет навыки (начального уровня) определения потребности в ресурсах для решения задач организации и управления строительством	1,2	Контрольная работа № 1
Знает основные правовые и нормативно-технические документы, применяемые для организации и управления строительством	1	Дифференцированный зачет (зачет с оценкой)
Имеет навыки (начального уровня) использования правовых и нормативно-технических документов, применяемых для организации и управления строительством	1	Дифференцированный зачет (зачет с оценкой) Домашнее задание Контрольная работа № 1
Знает основные способы решения задач организации строительства с учётом наличия ограниче-	1,2	Контрольная работа № 1

ний и ресурсов		
Имеет навыки (начального уровня) решения задач организации строительства с учётом наличия ограничений и ресурсов	1,2	Контрольная работа № 1
Знает последовательность (алгоритм) решения задачи	1,2	Дифференцированный зачет (зачет с оценкой) Домашнее задание Контрольная работа № 1
Имеет навыки (начального уровня) составления последовательности (алгоритма) решения задачи	1,2	Контрольная работа № 1 Дифференцированный зачет (зачет с оценкой) Домашнее задание

1.2. Описание критериев оценивания компетенций и шкалы оценивания

При проведении промежуточной аттестации в форме дифференцированного зачета (зачета с оценкой) используется шкала оценивания: «2» (неудовлетворительно), «3» (удовлетворительно), «4» (хорошо), «5» (отлично).

При проведении промежуточной аттестации в форме зачёта используется шкала оценивания: «Не зачтено», «Зачтено».

Показателями оценивания являются знания и навыки обучающегося, полученные при изучении дисциплины.

Критериями оценивания достижения показателей являются:

Показатель оценивания	Критерий оценивания
Знания	Знание терминов и определений, понятий
	Знание основных закономерностей и соотношений, принципов
	Объём освоенного материала, усвоение всех дидактических единиц (разделов)
	Полнота ответов на проверочные вопросы
	Правильность ответов на вопросы
	Чёткость изложения и интерпретации знаний
Навыки начального уровня	Навыки выбора методик выполнения заданий
	Навыки выполнения заданий различной сложности
	Навыки самопроверки. Качество сформированных навыков
	Навыки анализа результатов выполнения заданий, решения задач
	Навыки представления результатов решения задач

2. Типовые контрольные задания для оценивания формирования компетенций

2.1. Промежуточная аттестация

2.1.1. Промежуточная аттестация в форме экзамена, дифференцированного зачета (зачета с оценкой), зачета

Форма(ы) промежуточной аттестации:

Дифференцированный зачет (зачет с оценкой) в 4 семестре (очная форма обучения)

Перечень типовых вопросов/заданий для проведения дифференцированного зачёта (зачёта с оценкой) в 4 семестре (очная форма обучения):

№	Наименование раздела дисциплины	Типовые вопросы/задания
1	Технологии производства земляных работ, устройства фундаментов, несущих и ограждающих конструкций	<ol style="list-style-type: none"> 1. Понятие строительного процесса. 2. Классификация строительных процессов. 3. Работы в строительстве. 4. Технологическое проектирование строительных процессов. Состав и назначение технологической карты. 5. Техническое и тарифное нормирование. Норма рабочего времени, норма времени работы машины. Производительность труда строительных рабочих. Качество строительных работ. Дефекты строительной продукции и причины их появления. Методы контроля качества строительных работ. Организация контроля. 6. Профессии, специальности и квалификация строительных рабочих. Формирование звеньев и бригад. 7. Природоохранные мероприятия. 8. Охрана труда в строительстве. Требования и мероприятия по обеспечению ее выполнения. 9. Инженерная подготовка строительной площадки. Расчистка территории. Создание геодезической разбивочной основы. 10. Разработка грунта одноковшовыми экскаваторами с рабочим оборудованием «прямая» и «обратная» лопата, «драглайн» и «грейфер».. Технологические схемы производства работ. 11. Разработка грунта землеройными машинами непрерывного действия. Технологические схемы производства работ. 12. Разработка грунта землеройно-транспортными машинами. Укладка и уплотнение грунта. Технологические схемы производства работ. 13. Гидромеханизированная разработка грунта. Разработка грунта гидромониторами и землесосными снарядами. Способы намыва грунта. 14. Разработка грунта взрывом. 15. Разработка грунта бурением. 16. Разработка грунта бестраншейными методами. Способы прокола, продавливания и горизонтального бурения. Щитовая проходка. 17. Разработка грунта в зимних условиях: предохранение грунта от промерзания, разработка мерзлого грунта с предварительным рыхлением и без него (блочным и механическими методами). Тепловое и химическое оттаивание мерзлого грунта. 18. Основные строительные свойства грунтов. Виды и назначение земляных сооружений.

		<p>19. Подготовительные и вспомогательные процессы. Водоотвод. Водоотлив. Методы понижения уровня грунтовых вод.</p> <p>20. Искусственное закрепление грунтов способами: цементации, битумизации, смолизации, силикатизации, термообработки.</p> <p>21. Временное крепление стенок выемок. Устойчивость земляных сооружений.</p> <p>22. Работы по устройству оснований. Использование поверхностных и глубинных методов уплотнения. Способы уплотнения оснований грунтовыми сваями, предварительным замачиванием, замачиванием с глубинными взрывами. Процессы и способы устройства грунтовых подушек.</p> <p>23. Требования к качеству разработки выемок, устройства насыпей и обратных засыпок.</p> <p>24. Устройство фундаментов мелкого заложения: ленточных, столбчатых, щелевых и плитных, в вытрамбованных котлованах. Назначение и процессы производства работ.</p> <p>25. Назначение свайного основания. Классификация свай. Способы и технология погружения в грунт готовых свай. Ударный, вибрационный и виброударный методы погружения. Погружение свай вдавливанием, завинчиванием. Методы ускорения процесса погружения в грунт готовых свай. Погружение свай в мерзлые грунты.</p> <p>26. Технология устройства буронабивных и набивных свай.</p> <p>27. Возведение фундаментов глубокого заложения методом опускного колодца из монолитного железобетона и сборных конструкций.</p> <p>28. Возведение сооружений глубокого заложения методом «стена в грунте» из монолитного железобетона, сборных элементов, секущихся буронабивных свай.</p> <p>29. Процессы приготовления бетонной смеси для монолитных бетонных и железобетонных конструкций. Основные требования, предъявляемые к бетонной смеси.</p> <p>30. Способы транспортирования и укладки бетонной смеси в опалубку для различных конструкций (фундаментов, колонн, стен, плит перекрытия и др.). Устройство рабочих швов.</p> <p>31. Способы уплотнения бетонной смеси и используемые технические средства. Виброуплотнение. Вакуумирование.</p> <p>32. Выдерживание свежесложенного бетона в опалубке. Распалубливание конструкции: условия и последовательность. Контроль качества бетона.</p> <p>33. Виды арматуры и арматурных изделий. Состав арматурных работ. Изготовление арматурных</p>
--	--	-------------------------------------------------------------------------------------------------------------------------------------------------------------------------------------------------------------------------------------------------------------------------------------------------------------------------------------------------------------------------------------------------------------------------------------------------------------------------------------------------------------------------------------------------------------------------------------------------------------------------------------------------------------------------------------------------------------------------------------------------------------------------------------------------------------------------------------------------------------------------------------------------------------------------------------------------------------------------------------------------------------------------------------------------------------------------------------------------------------------------------------------------------------------------------------------------------------------------------------------------------------------------------------------------------------------------------------------------------------------------------------------------------------------------------------------------------------------------------------------------------------------------------------------------------------------------------------------------------------------------------------------------------------------------------------------------------------------------------------------------------------------------------------------------------------------------------------------------------------------------------------------------------------------------------------------------------------------------------------------------------------------------------------------------------------------------------------------------------------------------------------------------------------------------------------------------------------------------------------------------------------------------------

		<p>изделий в зоне производства работ. Укладка и закрепление арматуры и арматурных изделий в опалубке. Контроль качества.</p> <p>34. Армирование монолитных железобетонных конструкции напрягаемой арматурой. Способ натяжения.</p> <p>35. Назначение и классификация опалубок. Использование разборно-переставной, объемно-переставной скользящей, пневматической и несъемной опалубок. Контроль качества.</p> <p>36. Специальные методы бетонирования: торкретирование, раздельное и бетонирование под водой.</p> <p>37. Особенности приготовления, транспортирования и укладки бетонной смеси при отрицательной температуре. Методы выдерживания бетона в зимних условиях: «термоса», электро- и контактный прогрев, использование противоморозных добавок.</p> <p>38. Производство бетонных работ в условиях сухого жаркого климата.</p> <p>39. Состав и структура комплексного процесса монтажа. Правила приемки сборных элементов на строительной площадке.</p> <p>40. Способы установки конструкций в проектное положение. Монтажная технологичность.</p> <p>41. Способы и средства транспортирования сборных конструкций. Складирование на строительной площадке, в т.ч. в зоне монтажа.</p> <p>42. Подготовка элементов и конструкций к монтажу. Укрупнительная сборка, обустройство и усиление.</p> <p>43. Грузоподъемные механизмы. Назначение, виды и область применения каждого. Порядок строповки конструкций. Назначение и виды грузозахватных устройств.</p> <p>44. Особенности установки и выверки конструкций при «свободном», «принудительном» и «безвыверочном» монтаже. Инструменты и приспособления.</p> <p>45. Технологическое обеспечение точности монтажа. Допуски.</p> <p>46. Окончательное закрепление конструкций при монтаже. Заделка стыков и швов.</p> <p>47. Монтаж отдельных конструкций одноэтажных промышленных зданий – фундаментов, колонн, подкрановых балок, стеновых ограждений. Особенности монтажа несущих конструкций покрытия одноэтажного промышленного здания с железобетонным или металлическим каркасом.</p> <p>48. Монтаж отдельных конструкций многоэтажных каркасных зданий – фундаментов, колонн, ригелей и плит покрытий. Последовательность монтажа при использовании средств индивидуальной оснаст-</p>
--	--	---------------------------------------------------------------------------------------------------------------------------------------------------------------------------------------------------------------------------------------------------------------------------------------------------------------------------------------------------------------------------------------------------------------------------------------------------------------------------------------------------------------------------------------------------------------------------------------------------------------------------------------------------------------------------------------------------------------------------------------------------------------------------------------------------------------------------------------------------------------------------------------------------------------------------------------------------------------------------------------------------------------------------------------------------------------------------------------------------------------------------------------------------------------------------------------------------------------------------------------------------------------------------------------------------------------------------------------------------------------------------------------------------------------------------------------------------------------------------------------------------------------------------------------------------------------------------------------------------------------------------------------------------------------------------------------------------------------------------------------------------------------------------------------------------------------------------------------------------------------------------------------------------------------------------------------------------------------------------------------------------------------------------------------------------------------------------------------------------------------------------------------------------------------------------------------------------------------------------------------------------------------

		<p>ки.</p> <p>49. Технология монтажа многопролётных одноэтажных промышленных зданий. Продольный, поперечный и смешанный методы монтажа. Схемы размещения монтажных кранов.</p> <p>50. Возведение секционных и модульных зданий из легких металлических конструкций. Технология перекрытия больших пролетов пространственными системами.</p> <p>51. Технология монтажа многоэтажных каркасно-панельных зданий с без-балочными перекрытиями.</p> <p>52. Возведение конструкций большепролетных зданий. Монтаж (возведение) балочных, рамных, арочных, купольных и вантовых покрытий.</p> <p>53. Процесс каменной кладки. Инструменты и приспособления. Правила разрезки каменной кладки. Виды каменной кладки. Материалы и требования к ним.</p> <p>54. Кладка из кирпича и камней правильной формы. Приемы кладки. Технология кладки с армированием. Системы перевязки швов кладки. Способы кладки стен с облицовкой. Технологические особенности устройства перемычек при возведении каменных конструкций. Требования к качеству.</p> <p>55. Организация рабочего места каменщика.</p> <p>56. Формирование звеньев каменщиков. Организация труда каменщиков в составе звена «двойка», «тройка» и «пятерка».</p> <p>57. Процессы кладки из природных камней неправильной формы. Бутовая и бутобетонная кладки.</p> <p>58. Ведение кладочных работ при отрицательных температурах окружающей среды. Влияние раннего замораживания на качество кладки. Кладка в зимних условиях методами замораживания и электропрогрева, с применением растворов с противоморозными добавками.</p> <p>59. Выполнение кладки в условиях повышенных температур и низкой влажности.</p>
2	Отделочные работы, технологии реконструкции зданий и сооружений	<p>60. Виды гидроизоляции. Технология устройства оклеечной и окрасочной гидроизоляции.</p> <p>61. Технология устройства противокоррозионных покрытий.</p> <p>62. Виды и технологии устройства теплоизоляции. Теплоизоляция на основе минеральных, органических и комбинированных материалов. Устройство плитной, обволакивающей и засыпной теплоизоляции.</p> <p>63. Технологии устройства плоских кровель. Стандартная и инверсионная системы.</p> <p>64. Технологии устройства скатных кровель с покрытием из листовых и штучных материалов.</p>

		<p>65. Процессы оштукатуривания поверхностей. Виды штукатурок. Штука-турка стен и потолков. Технологии устройства декоративных штукатурок.</p> <p>66. Облицовочные работы. Облицовка поверхностей листовыми и штучными материалами.</p> <p>67. Отделочные работы. Окраска стен и потолков. Оклейка стен обоями.</p> <p>68. Технология устройства монолитных, паркетных, рулонных и плиточных полов.</p> <p>69. Способы демонтажа строительных конструкций. Временное усиление конструкций при демонтаже.</p> <p>70. Способы усиления оснований: закреплением и глубинным уплотнением грунтов.</p> <p>71. Способы усиления фундаментов: инъекцированием, устройством растворных рубашек и обойм, частичной заменой кладки фундаментов, подведением конструктивных элементов, переустройством.</p> <p>72. Ремонт и устройство гидроизоляции поверхностей: наружных стен, стен и пола подвальных помещений.</p> <p>73. Усиление стальных конструкций.</p> <p>74. Способы усиления и ремонта каменных конструкций.</p> <p>75. Способы усиления железобетонных конструкций.</p>
--	--	----------------------------------------------------------------------------------------------------------------------------------------------------------------------------------------------------------------------------------------------------------------------------------------------------------------------------------------------------------------------------------------------------------------------------------------------------------------------------------------------------------------------------------------------------------------------------------------------------------------------------------------------------------------------------------------------------------------------------------------------------------------------------------------------------------------------------------------------------------------------------------------------------------------------------------------------------------------------------------------------------------------------------------------------------------------------------

2.1.2. Промежуточная аттестация в форме защиты курсовой работы (курсового проекта)

Промежуточная аттестация в форме защиты курсовой работы/курсового проекта не проводится.

2.2. Текущий контроль

2.2.1. Перечень форм текущего контроля:

- контрольная работа;
- домашнее задание.

2.2.2. Типовые контрольные задания форм текущего контроля:

Контрольная работа № 1 по теме: «Технология строительного производства».

Перечень типовых контрольных вопросов/заданий для контрольной работы:

1. Техническое и тарифное нормирование. Норма рабочего времени, норма времени работы машины. Производительность труда строительных рабочих. Формы оплаты труда в строительстве.
2. Инженерная подготовка строительной площадки. Создание геодезической разбивочной основы.
3. Разработка грунта одноковшовыми экскаваторами с рабочим оборудованием «прямая» и «обратная» лопата, «драглайн» и «грейфер». Технологические схемы производства работ.
4. Разработка грунта землеройными машинами непрерывного действия. Технологические схемы производства работ.

5. Разработка грунта землеройно-транспортными машинами. Укладка и уплотнение грунта. Технологические схемы производства работ.
6. Разработка грунта в зимних условиях: предохранение грунта от промерзания, разработка мерзлого грунта с предварительным рыхлением и без него (блочным и механическими методами). Тепловое и химическое оттаивание мерзлого грунта.
7. Основные строительные свойства грунтов. Виды и назначение земляных сооружений.
8. Подготовительные и вспомогательные процессы. Водоотвод. Водоотлив. Методы понижения уровня грунтовых вод.
9. Искусственное закрепление грунтов способами: цементации, битумизации, смолизации, силикатизации, термообработки.
10. Временное крепление стенок выемок. Устойчивость земляных сооружений.
11. Работы по устройству оснований. Использование поверхностных и глубинных методов уплотнения.
12. Устройство фундаментов мелкого заложения: ленточных, столбчатых, щелевых и плитных, в вытрамбованных котлованах. Назначение и процессы производства работ.
13. Назначение свайного основания. Классификация свай. Способы и технология погружения в грунт готовых свай.
14. Ударный, вибрационный и виброударный методы погружения. Погружение свай вдавливанием, завинчиванием.
15. Методы ускорения процесса погружения в грунт готовых свай. Погружение свай в мерзлые грунты.
16. Технология устройства буронабивных и набивных свай.
17. Определение состава работ по усилению и реконструкции фундаментов.
18. Состав и структура комплексного процесса монтажа. Правила приемки сборных элементов на строительной площадке.
19. Способы установки конструкций в проектное положение. Монтажная технологичность.
20. Способы и средства транспортирования сборных конструкций. Складирование на строительной площадке, в т.ч. в зоне монтажа.
21. Подготовка элементов и конструкций к монтажу. Укрупнительная сборка, обустройство и усиление.
22. Грузоподъемные механизмы. Назначение, виды и область применения каждого. Порядок строповки конструкций. Назначение и виды грузозахватных устройств.
23. Особенности установки и выверки конструкций при «свободном», «принудительном» и «безвыверочном» монтаже. Инструменты и приспособления.
24. Технологическое обеспечение точности монтажа. Допуски.
25. Окончательное закрепление конструкций при монтаже. Заделка стыков и швов.
26. Монтаж отдельных конструкций одноэтажных промышленных зданий – фундаментов, колонн, подкрановых балок, стеновых ограждений. Особенности монтажа несущих конструкций покрытия одноэтажного промышленного здания с железобетонным или металлическим каркасом.
27. Монтаж отдельных конструкций многоэтажных каркасных зданий – фундаментов, колонн, ригелей и плит покрытий. Последовательность монтажа при использовании средств индивидуальной оснастки.
28. Технология монтажа многопролётных одноэтажных промышленных зданий.
29. Продольный, поперечный и смешанный методы монтажа.
30. Схемы размещения монтажных кранов.
31. Процесс каменной кладки. Инструменты и приспособления. Правила резки каменной кладки. Виды каменной кладки. Материалы и требования к ним.
32. Кладка из кирпича и камней правильной формы. Приемы кладки. Технология кладки с армированием. Системы перевязки швов кладки. Способы кладки стен с облицовкой.
33. Технологические особенности устройства перемычек при возведении каменных конструкций. Требования к качеству.
34. Организация рабочего места каменщика.
35. Формирование звеньев каменщиков. Организация труда каменщиков в составе звена «двойка», «тройка» и «пятерка».
36. Процессы кладки из природных камней неправильной формы. Бутовая и бутобетонная кладки.
37. Технологии устройства рулонных и мастичных кровель.
38. Подбор средств механизации для производства работ по устройству рулонных и мастичных кровель.

Домашнее задание. Тема «Технологическая карта на производство работ»

Домашнее задание предусматривает разработку элементов технологической карты на производство вида работ, определяемого индивидуальным заданием.

Примеры заданий

1. Определить затраты труда и заработную плату плотников, устанавливающих опалубку монолитного ленточного фундамента. Результаты представить в форме калькуляции затрат труда и машинного времени. Параметры опалубки, размеры фундаментов, численный и квалификационный состав звена исполнителей выдаются студенту в форме индивидуального задания.
2. Установить технологическую последовательность и разработать график производства работ на монтаж конструкций одноэтажного промышленного здания. Перечень монтируемых конструкций, объемы работ, затраты труда и машинного времени выдаются студенту в форме индивидуального задания.

3. Методические материалы, определяющие процедуры оценивания

Процедура проведения промежуточной аттестации и текущего контроля успеваемости регламентируется локальным нормативным актом, определяющим порядок осуществления текущего контроля успеваемости и промежуточной аттестации обучающихся.

3.1. Процедура оценивания при проведении промежуточной аттестации обучающихся по дисциплине в форме экзамена и/или дифференцированного зачета (зачета с оценкой)

Промежуточная аттестация по дисциплине в форме дифференцированного зачёта (зачета с оценкой) проводится в 4 семестре для очной формы обучения.

Используются критерии и шкала оценивания, указанные в п.1.2. Оценка выставляется преподавателем интегрально по всем показателям и критериям оценивания.

Ниже приведены правила оценивания формирования компетенций по показателю оценивания «Знания».

Критерий оценивания	Уровень освоения и оценка			
	«2» (неудовлетв.)	«3» (удовлетвор.)	«4» (хорошо)	«5» (отлично)
Знание терминов и определений, понятий	не знает терминов и определений	знает термины и определения, но допускает неточности формулировок	знает термины и определения	знает термины и определения, может сформулировать их самостоятельно
Знание основных закономерностей и соотношений, принципов	не знает основные закономерности и соотношения, принципы построения знаний	знает основные закономерности, соотношения, принципы построения знаний	знает основные закономерности, соотношения, принципы построения знаний, способен их интерпретировать и использовать	знает основные закономерности, соотношения, принципы построения знаний, способен самостоятельно получить их и использовать
Объём освоенного материала, усвоение всех дидактических единиц (разделов)	не знает значительной части материала дисциплины	знает только основной материал дисциплины, не усвоил его деталей	знает материал дисциплины в запланированном объёме	обладает твёрдым и полным знанием материала дисциплины, владеет дополнительными знаниями
Полнота ответов на проверочные вопросы	Не даёт ответы на большинство вопросов	Даёт неполные ответы на все вопросы	Даёт ответы на вопросы, но не все - полные	Даёт полные, развернутые ответы на поставленные вопросы

				сы
Правильность ответов на вопросы	допускает грубые ошибки при изложении ответа на вопрос	В ответе имеются существенные ошибки	В ответе имеются несущественные неточности	Ответ верен
Чёткость изложения и интерпретации знаний	Излагает знания без логической последовательности	Излагает знания с нарушениями в логической последовательности	Излагает знания без нарушений в логической последовательности	Излагает знания в логической последовательности и, самостоятельно их интерпретируя и анализируя
	Не иллюстрирует изложение поясняющими схемами, рисунками и примерами	Выполняет поясняющие схемы и рисунки небрежно и с ошибками	Выполняет поясняющие рисунки и схемы корректно и понятно	Выполняет поясняющие рисунки и схемы точно и аккуратно, раскрывая полностью усвоенных знаний
	Неверно излагает и интерпретирует знания	Допускает неточности в изложении и интерпретации знаний	Грамотно и по существу излагает знания	Грамотно и точно излагает знания, делает самостоятельные выводы

Ниже приведены правила оценивания формирования компетенций по показателю оценивания «Навыки начального уровня».

Критерий оценивания	Уровень освоения и оценка			
	«2» (неудовлетв.)	«3» (удовлетвор.)	«4» (хорошо)	«5» (отлично)
Навыки выбора методик выполнения заданий	Не может выбрать методику выполнения заданий	Испытывает затруднения по выбору методики выполнения заданий	Без затруднений выбирает стандартную методику выполнения заданий	Применяет теоретические знания для выбора методики выполнения заданий
Навыки выполнения заданий различной сложности	Не имеет навыков выполнения учебных заданий	Имеет навыки выполнения только простых типовых учебных заданий	Имеет навыки выполнения только стандартных учебных заданий	Имеет навыки выполнения как стандартных, так и нестандартных учебных заданий
Навыки самопроверки. Качество сформированных навыков	Допускает грубые ошибки при выполнении заданий, нарушающие логику решения задач	Допускает ошибки при выполнении заданий, нарушения логики решения	Допускает ошибки при выполнении заданий, не нарушающие логику решения	Не допускает ошибок при выполнении заданий
Навыки анализа результатов выполнения заданий, решения задач	Делает некорректные выводы	Испытывает затруднения с формулированием корректных выводов	Делает корректные выводы по результатам решения задачи	Самостоятельно анализирует результаты выполнения заданий
Навыки представления результатов решения задач	Не может проиллюстрировать решение задачи поясняющими схемами, рисунками	Выполняет поясняющие схемы и рисунки небрежно и с ошибками	Выполняет поясняющие рисунки и схемы корректно и понятно	Выполняет поясняющие рисунки и схемы верно и аккуратно

3.2. Процедура оценивания при проведении промежуточной аттестации обучающихся по дисциплине в форме зачета

Промежуточная аттестация по дисциплине в форме зачёта не проводится.

3.3. Процедура оценивания при проведении промежуточной аттестации обучающихся по дисциплине в форме защиты курсовой работы (курсового проекта)

Процедура защиты курсовой работы (курсового проекта) определена локальным нормативным актом, определяющим порядок осуществления текущего контроля успеваемости и промежуточной аттестации обучающихся.

Промежуточная аттестация по дисциплине (модулю) в форме защиты курсовой работы/курсового проекта не проводится.

Приложение 2 к рабочей программе

Шифр	Наименование дисциплины
Б1.В.12	Основы техники и технологий строительного производства

Код направления подготовки / специальности	38.03.02
Направление подготовки / специальность	Менеджмент
Наименование ОПОП (направленность / профиль)	Менеджмент в инвестиционно-строительной сфере
Год начала реализации ОПОП	2021
Уровень образования	Бакалавриат
Форма обучения	очная
Год разработки/обновления	2021

Перечень учебных изданий и учебно-методических материалов

Печатные учебные издания в НТБ НИУ МГСУ:

№ п/п	Автор, название, место издания, издательство, год издания, количество страниц	Количество экземпляров в библиотеке НИУ МГСУ
1	"Ершов, М. Н. Технологические процессы в строительстве [Текст] : учебник / М. Н. Ершов, А. А. Лapidус, В. И. Теличенко. - Москва : АСВ, 2016. Кн.1 : Основы технологического проектирования. - 2016. - 43 с. : ил., цв. ил., табл. - Библиогр.: с. 42-43 (11 назв.). - ISBN 978-5-4323-0129-1 "	202
2	"Ершов, М. Н. Технологические процессы в строительстве [Текст] : учебник / М. Н. Ершов, А. А. Лapidус, В. И. Теличенко. - Москва : АСВ, 2016. Кн.2 : Технологические процессы переработки грунта. - 2016. - 111 с. : ил., цв.ил., табл. - Библиогр.: с. 111 (2 назв.). - ISBN 978-5-4323-0130-7"	202
3	"Ершов, М. Н. Технологические процессы в строительстве [Текст] : учебник / М. Н. Ершов, А. А. Лapidус, В. И. Теличенко. - Москва : АСВ, 2016. Кн.3 : Технологические процессы устройства фундаментов. Устройство свайных фундаментов. - 2016. - 55 с. : ил., цв.ил., табл. - ISBN 978-5-4323-0131-4 "	202
4	Ершов М. Н. Технологические процессы в строительстве: учебник / М. Н. Ершов, А. А. Лapidус, В. И. Теличенко. - Москва: АСВ, 2016. Кн.4: Технологические процессы каменной кладки. - Москва: АСВ, 2016. - 51 с.	203
5	Ершов М. Н. Технологические процессы в строительстве : учебник / М. Н. Ершов, А. А. Лapidус, В. И. Теличенко. - Москва : АСВ, 2016. - Текст : непосредственный. Кн.5 : Технологии монолитного бетона и железобетона. - 2016. - 126 с. : ил., цв. ил., табл. - ISBN 978-5-4323-0133-8	202
6	Ершов М. Н. Технологические процессы в строительстве : учебник / М. Н. Ершов, А. А. Лapidус, В. И. Теличенко. - Москва : АСВ, 2016. - Текст : непосредственный. Кн.6 : Монтаж строительных конструкций. - 2016. - 103 с. : ил., цв. ил., табл. - ISBN 978-5-4323-0134-5	202

7	Ершов, М. Н. Технологические процессы в строительстве [Текст] : учебник / М. Н. Ершов, А. А. Лapidус, В. И. Теличенко. - Москва : АСВ, 2016. Кн.7 : Производство кровельных работ и устройство защитных покрытий. - 2016. - 63 с. : ил., цв. ил., табл. - ISBN 978-5-4323-0135-2	204
8	Ершов, М. Н. Технологические процессы в строительстве [Текст] : учебник / М. Н. Ершов, А. А. Лapidус, В. И. Теличенко. - Москва : АСВ, 2016. Кн.8 : Технологические процессы тепло-, звукоизоляции конструкций. Фасадные системы. - 2016. - 151 с. : ил., цв. ил., табл. - Библиогр.: с. 148-151 (65 назв.). - ISBN 978-5-4323-0136-9	202
9	Ершов, М. Н. Технологические процессы в строительстве [Текст] : учебник / М. Н. Ершов, А. А. Лapidус, В. И. Теличенко. - Москва : АСВ, 2016. Кн.9 : Технологические процессы реконструкции зданий и сооружений. - Москва : АСВ, 2016. - 159 с. : ил., цв. ил., табл. - ISBN 978-5-4323-0137-6	202
10	Ершов, М. Н. Технологические процессы в строительстве [Текст] : учебник / М. Н. Ершов, А. А. Лapidус, В. И. Теличенко. - Москва : АСВ, 2016. Кн.10 : Технологические процессы отделочных работ. - Москва : АСВ, 2016. - 199 с. : ил., цв. ил., табл. - ISBN 978-5-4323-0138-3	202
12	Олейник, П. П. Организация строительного производства. Подготовка и производство строительномонтажных работ [Текст] : учебное пособие / П. П. Олейник, В. И. Бродский ; Московский государственный строительный университет. - Москва : МГСУ, 2014. - 95 с. : табл. - Библиогр.: с. 93-94. - ISBN 978-5-7264-0865-1	32

Электронные учебные издания в электронно-библиотечных системах (ЭБС):

№ п/п	Автор, название, место издания, год издания, количество страниц	Ссылка на учебное издание в ЭБС
1	Олейник, П. П. Организация строительного производства. Подготовка и производство строительномонтажных работ : учебное пособие / П. П. Олейник, В. И. Бродский ; Московский государственный строительный университет. - Москва : МГСУ, 2014. - 95 с. : табл. - Библиогр.: с. 93-94. - ISBN 978-5-7264-0865-1	http://lib-04.gic.mgsu.ru/lib/2014/6.pdf

Приложение 3 к рабочей программе

Шифр	Наименование дисциплины
Б1.В.12	Основы техники и технологий строительного производства

Код направления подготовки / специальности	38.03.02
Направление подготовки / специальность	Менеджмент
Наименование ОПОП (направленность / профиль)	Менеджмент в инвестиционно-строительной сфере
Год начала реализации ОПОП	2021
Уровень образования	Бакалавриат
Форма обучения	очная
Год разработки/обновления	2021

Перечень профессиональных баз данных и информационных справочных систем

Наименование	Электронный адрес ресурса
«Российское образование» - федеральный портал	http://www.edu.ru/index.php
Научная электронная библиотека	http://elibrary.ru/defaultx.asp?
Электронная библиотечная система IPRbooks	http://www.iprbookshop.ru/
Федеральная университетская компьютерная сеть России	http://www.runnet.ru/
Информационная система "Единое окно доступа к образовательным ресурсам"	http://window.edu.ru/
Научно-технический журнал по строительству и архитектуре «Вестник МГСУ»	http://www.vestnikmgsu.ru/
Научно-техническая библиотека НИУ МГСУ	http://www.mgsu.ru/resources/Biblioteka/

Приложение 4 к рабочей программе

Шифр	Наименование дисциплины
Б1.В.12	Основы техники и технологий строительного производства

Код направления подготовки / специальности	38.03.02
Направление подготовки / специальность	Менеджмент
Наименование ОПОП (направленность / профиль)	Менеджмент в инвестиционно-строительной сфере
Год начала реализации ОПОП	2021
Уровень образования	Бакалавриат
Форма обучения	очная
Год разработки/обновления	2021

Материально-техническое и программное обеспечение дисциплины

Наименование специальных помещений и помещений для самостоятельной работы	Оснащенность специальных помещений и помещений для самостоятельной работы	Перечень лицензионного программного обеспечения. Реквизиты подтверждающего документа
Учебные аудитории для проведения учебных занятий, текущего контроля и промежуточной аттестации	Рабочее место преподавателя, рабочие места обучающихся	
Помещение для самостоятельной работы обучающихся Ауд. 41 НТБ на 80 посадочных мест (рабочее место библиотекаря, рабочие места обучающихся)	ИБП GE VH Series VH 700 Источник бесперебойного питания РИП-12 (2 шт.) Компьютер/ТИП №5 (2 шт.) Компьютер Тип № 1 (6 шт.) Контрольно-пусковой блок С2000-КПБ (26 шт.) Монитор / Samsung 21,5" S22C200B (80 шт.) Плоттер / HP DJ T770 Прибор приемно-контрольный С2000-АСПТ (2 шт.) Принтер / HP LaserJet P2015 DN Принтер /Тип № 4 н/т Принтер HP LJ Pro 400 M401dn Системный блок / Kraftway Credo тип 4 (79 шт.) Электронное табло 2000*950	Adobe Acrobat Reader DC (ПО предоставляется бесплатно на условиях OpLic) Adobe Flash Player (ПО предоставляется бесплатно на условиях OpLic) APM Civil Engineering (Договор № 109/9.13_АО НИУ от 09.12.13 (НИУ-13)) ArcGIS Desktop (Договор передачи с ЕСПИ СНГ 31 лицензии от 27.01.2016) ArhciCAD [22] (БД; Веб-кабинет или подписка; OpenLicense) AutoCAD [2018] (БД; Веб-кабинет или подписка; OpenLicense) AutoCAD [2020] (БД; Веб-кабинет или подписка; OpenLicense) Autodesk Revit [2018] (БД; Веб-кабинет или подписка; OpenLicense) Autodesk Revit [2020] (БД; Веб-кабинет или подписка; OpenLicense) CorelDRAW [GSX5;55] (Договор № 292/10.11- АО НИУ от 28.11.2011 (НИУ-11))

Наименование специальных помещений и помещений для самостоятельной работы	Оснащенность специальных помещений и помещений для самостоятельной работы	Перечень лицензионного программного обеспечения. Реквизиты подтверждающего документа
		<p>eLearnBrowser [1.3] (Договор ГМЛ-Л-16/03-846 от 30.03.2016)</p> <p>Google Chrome (ПО предоставляется бесплатно на условиях OpLic)</p> <p>Lazarus (ПО предоставляется бесплатно на условиях OpLic)</p> <p>Mathcad [Edu.Prime;3;30] (Договор №109/9.13_АО НИУ от 09.12.13 (НИУ-13))</p> <p>Mathworks Matlab [R2008a;100] (Договор 089/08-ОК(ИОП) от 24.10.2008)</p> <p>Mozilla Firefox (ПО предоставляется бесплатно на условиях OpLic)</p> <p>MS Access [2013;Im] (OpenLicense; Подписка Azure Dev Tools; Б\Д; Веб-кабинет)</p> <p>MS ProjectPro [2013;ImX] (OpenLicense; Подписка Azure Dev Tools; Б\Д; Веб-кабинет)</p> <p>MS VisioPro [2013;ADT] (OpenLicense; Подписка Azure Dev Tools; Б\Д; Веб-кабинет)</p> <p>MS Visual FoxPro [ADT] (OpenLicense; Подписка Azure Dev Tools; Б\Д; Веб-кабинет)</p> <p>nanoCAD СПДС Стройплощадка (Договор бесплатной передачи / партнерство)</p> <p>PascalABC [3.2.0.1311] (ПО предоставляется бесплатно на условиях OpLic)</p> <p>Visual Studio Ent [2015;Imx] (OpenLicense; Подписка Azure Dev Tools; Б\Д; Веб-кабинет)</p> <p>Visual Studio Expr [2008;ImX] (OpenLicense; Подписка Azure Dev Tools; Б\Д; Веб-кабинет)</p> <p>WinPro 7 [ADT] (OpenLicense; Подписка Azure Dev Tools; Б\Д; Веб-кабинет)</p> <p>Компас-3D V14 АЕС (Договор № 109/9.13_АО НИУ от 09.12.13 (НИУ-13))</p> <p>ПК ЛИРА-САПР [2013] (Договор № 109/9.13_АО НИУ от 09.12.13 (НИУ-13))</p>
Помещение для са-	Компьютер / ТИП №5 (4 шт.)	Google Chrome (ПО предоставляется

Наименование специальных помещений и помещений для самостоятельной работы	Оснащенность специальных помещений и помещений для самостоятельной работы	Перечень лицензионного программного обеспечения. Реквизиты подтверждающего документа
<p>самостоятельной работы обучающихся</p> <p>Ауд. 59 НТБ на 5 посадочных мест, оборудованных компьютерами (рабочее место библиотекаря, рабочие места обучающихся, рабочее место для лиц с ограниченными возможностями здоровья) Читальный зал на 52 посадочных места</p>	<p>Монитор Acer 17" AL1717 (4 шт.) Монитор Samsung 24" S24C450B Системный блок Kraftway Credo KC36 2007 (4 шт.) Системный блок Kraftway Credo KC43 с KSS тип3 Принтер/HP LaserJet P2015 DN Аудиторный стол для инвалидов-колясочников Видеоувеличитель /Optelec ClearNote Джойстик компьютерный беспроводной Клавиатура CleVu с большими кнопками и накладкой (беспроводная) Кнопка компьютерная выносная малая Кнопка компьютерная выносная малая (2 шт.)</p>	<p>бесплатно на условиях OpLic (не требуется)) Adobe Acrobat Reader DC (ПО предоставляется бесплатно на условиях OpLic (не требуется)) eLearnBrowser [1.3] (Договор ГМЛ-Л-16/03-846 от 30.03.2016) Mozilla Firefox (ПО предоставляется бесплатно на условиях OpLic (лицензия не требуется)) MS OfficeStd [2010; 300] (Договор № 162/10 - АО НИУ от 18.11.2010 (НИУ-10)) Adobe Acrobat Reader [11] (ПО предоставляется бесплатно на условиях OpLic (лицензия не требуется)) K-Lite Codec Pack (ПО предоставляется бесплатно на условиях OpLic (лицензия не требуется))</p>
<p>Помещение для самостоятельной работы обучающихся</p> <p>Ауд. 84 НТБ На 5 посадочных мест, оборудованных компьютерами (рабочее место библиотекаря, рабочие места обучающихся) Читальный зал на 52 посадочных места</p>	<p>Монитор Acer 17" AL1717 (5 шт.) Системный блок Kraftway KW17 2010 (5 шт.)</p>	<p>AutoCAD [2020] (БД; Веб-кабинет или подписка; OpenLicense) Eurosoft STARK [201W;20] (Договор № 089/08-ОК(ИОП) от 24.10.2008) MS OfficeStd [2010; 300] (Договор № 162/10 - АО НИУ от 18.11.2010 (НИУ-10)) nanoCAD СПДС Конструкции (Договор бесплатной передачи / партнерство) WinPro 7 [ADT] (OpenLicense; Подписка Azure Dev Tools; БД; Веб-кабинет) ПК ЛИРА-САПР [2013R5] (ПО предоставляется бесплатно на условиях OpLic (лицензия не требуется))</p>

Федеральное государственное бюджетное образовательное учреждение высшего образования
**«НАЦИОНАЛЬНЫЙ ИССЛЕДОВАТЕЛЬСКИЙ МОСКОВСКИЙ ГОСУДАР-
СТВЕННЫЙ СТРОИТЕЛЬНЫЙ УНИВЕРСИТЕТ»**

РАБОЧАЯ ПРОГРАММА

Шифр	Наименование дисциплины
Б1.В.13	Организация строительства

Код направления подготовки / специальности	38.03.02
Направление подготовки / специальность	Менеджмент
Наименование ОПОП (направленность / профиль)	Менеджмент в инвестиционно-строительной сфере
Год начала реализации ОПОП	2021
Уровень образования	бакалавриат
Форма обучения	очная
Год разработки/обновления	2021

Разработчики:

должность	учёная степень, учёное звание	ФИО
ст. преподаватель	-	Звонов И.А.

Рабочая программа дисциплины разработана и одобрена кафедрой (структурным подразделением) «Организация строительства и управление недвижимостью».

Рабочая программа утверждена методической комиссией по УГСН, протокол № 04 от «30» июня 2021 г.

1. Цель освоения дисциплины

Целью освоения дисциплины «Организация строительства» является формирование компетенций обучающегося в области организации строительного производства.

Программа составлена в соответствии с требованиями Федерального государственного образовательного стандарта высшего образования по направлению подготовки 38.03.02 Менеджмент.

Дисциплина относится к части, формируемой участниками образовательных отношений, Блока 1 «Дисциплины (модули)» основной профессиональной образовательной программы Менеджмент в инвестиционно-строительной сфере Дисциплина является обязательной для изучения.

2. Перечень планируемых результатов обучения по дисциплине, соотнесенных с планируемыми результатами освоения образовательной программы

Код и наименование компетенции (результат освоения)	Код и наименование индикатора достижения компетенции
УК-2 Способен определять круг задач в рамках поставленной цели и выбирать оптимальные способы их решения, исходя из действующих правовых норм, имеющихся ресурсов и ограничений	УК-2.1 Идентификация профильных задач профессиональной деятельности УК-2.2 Представление поставленной задачи в виде конкретных заданий УК-2.3 Определение потребности в ресурсах для решения задач профессиональной деятельности УК-2.4 Выбор правовых и нормативно-технических документов, применяемых для решения заданий профессиональной деятельности УК-2.5 Выбор способа решения задачи профессиональной деятельности с учётом наличия ограничений и ресурсов УК-2.6 Составление последовательности (алгоритма) решения задачи
ПК-1 Способность обобщать информацию о технике, технологиях и организации строительства с целью принятия эффективных управленческих решений в функциональных областях менеджмента предприятий инвестиционно-строительной сферы	ПК1.1. Выбор нормативно-правовых актов, регулирующих деятельность в инвестиционно-строительной сфере ПК1.7. Выбор организационно-технологических решений для возведения строительных объектов и планирование эффективного развития событий на строительной площадке с учетом нормативных требований к трудовым и материально-техническим ресурсам ПК1.10. Определение потребности производства строительно-монтажных работ в материально-технических, трудовых и финансовых ресурсах ПК1.11. Подготовка данных о потребности в материально-технических ресурсах и определение порядка согласования планов закупок материально-технических ресурсов ПК1.12. Выбор и обоснование способов подрядных закупок ПК1.13 Выбор методов и форм организации строительства, проектных работ ПК1.14. Выбор методов расчета показателей эффективности производства строительно-монтажных работ
ПК-2 Способность применять	ПК2.1. Описание базовых характеристик функциони-

Код и наименование компетенции (результат освоения)	Код и наименование индикатора достижения компетенции
<p>методы количественного и качественного анализа информации при принятии управленческих решений для построения экономических, финансовых и организационно-управленческих моделей путем их адаптации к конкретным задачам управления</p>	<p>рования инвестиционно-строительной сферы ПК2.2. Описание способов сбора и анализа исходных данных, необходимых для построения экономических, финансовых и организационно-управленческих моделей и оценки их реализуемости ПК2.5. Выбор методов количественного и качественного анализа информации при принятии управленческих решений для построения экономических, финансовых и организационно-управленческих моделей путем их адаптации к конкретным задачам управления ПК2.6. Анализ внешней и внутренней отчетности предприятия, организационно-распорядительной и организационно-технической документации для построения экономических, финансовых и организационно-управленческих моделей</p>
<p>ПК-3 Способность организовывать процессы стратегического, тактического и оперативного управления</p>	<p>ПК3.1. Идентификация профессиональных задач по организации стратегического, тактического и оперативного управления ПК3.2. Описание типовых методов и способов реализации профессиональных задач по организации стратегического, тактического и оперативного управления ПК3.3. Выбор методов и способов выполнения профессиональных задач по обеспечению качества организации стратегического, тактического и оперативного управления ПК3.4. Регламентация процессов подразделений предприятий инвестиционно-строительной сферы</p>

Код и наименование индикатора достижения компетенции	Наименование показателя оценивания (результата обучения по дисциплине)
<p>УК-2.1 Идентификация профильных задач профессиональной деятельности</p>	<p>Знает участников строительства, их функции и формы взаимодействия Знает состав организационных мероприятий на стадиях планирования, подготовки строительного производства и строительства объектов промышленного и гражданского назначения</p>
<p>УК-2.2 Представление поставленной задачи в виде конкретных заданий</p>	<p>Знает порядок разработки и согласования предпроектной и проектной документации объектов капитального строительства Знает состав и содержание проекта организации строительства, проекта организации работ по сносу и демонтажу объектов, проекта производства работ Знает порядок организации работ подготовительного и основного периода строительства объекта капитального строительства Имеет навыки (начального уровня) определения конкретных задач на стадиях планирования, подготовки строительного производства и строительства объекта капитального строительства Имеет навыки (начального уровня) определения состава временной строительной инфраструктуры на строительной площадке</p>

Код и наименование индикатора достижения компетенции	Наименование показателя оценивания (результата обучения по дисциплине)
УК-2.3 Определение потребности в ресурсах для решения задач профессиональной деятельности	<p>Знает основные способы определения трудовых и материально-технических ресурсов, необходимых для строительства объекта капитального строительства</p> <p>Имеет навыки (основного уровня) определения потребности в трудовых и материально-технических ресурсах строительства объекта капитального строительства</p> <p>Имеет навыки (основного уровня) планирования потребности в трудовых и материально-технических ресурсах на основе календарного плана строительства здания (сооружения)</p> <p>Имеет навыки (основного уровня) определения ресурсов в рамках разработки стройгенплана.</p>
УК-2.4 Выбор правовых и нормативно-технических документов, применяемых для решения заданий профессиональной деятельности	<p>Знает основные нормативно-правовые документы, регламентирующие градостроительную деятельность.</p> <p>Имеет навыки (начального уровня) применения действующей нормативно-правовой документации в области строительства и строительного проектирования.</p> <p>Имеет навыки (основного уровня) разработки графиков производства работ.</p>
УК-2.5 Выбор способа решения задачи профессиональной деятельности с учётом наличия ограничений и ресурсов	<p>Знает основные правила управления, используемые в производственной деятельности организаций инвестиционно-строительной сферы.</p> <p>Имеет навыки (начального уровня) применения количественных методов решения типовых организационно-управленческих задач в производственной деятельности организаций инвестиционно-строительной сферы.</p> <p>Имеет навыки (основного уровня) проведения оптимизации календарных и ресурсных графиков.</p>
УК-2.6 Составление последовательности (алгоритма) решения задачи	<p>Знает методы и формы организации строительства</p> <p>Знает структуру управления строительным предприятием</p> <p>Знает номенклатуру производственных процессов строительства объекта</p> <p>Имеет навыки (начального уровня) определения метода организации возведения строительного объекта.</p> <p>Имеет навыки (основного уровня) разработки календарных планов строительства, реконструкции, капитального ремонта.</p>
ПК 1.1. Выбор нормативно-правовых актов, регулирующих деятельность в инвестиционно-строительной сфере	<p>Знает основные нормативно-правовые документы, регламентирующие инвестиционно-строительную деятельность.</p> <p>Знает требования нормативно-правовых актов, определяющих подготовку объекта строительства к сдаче.</p> <p>Имеет навыки (начального уровня) применения действующей нормативно-правовой документации в сфере инвестиционно-строительной деятельности.</p>
ПК 1.7. Выбор организационно-технологических решений для возведения строительных объектов и планирование эффективного развития событий на строительной площадке с учетом нормативных требований к трудовым и материально-	<p>Знает основные организационно-технологические схемы возведения зданий различных видов.</p> <p>Знает методы и виды планирования производственной деятельности.</p> <p>Имеет навыки (начального уровня) разработки планов работы первичных подразделений.</p> <p>Имеет навыки (основного уровня) разработки календарных планов строительства отдельных зданий и комплексов в условиях временных и ресурсных ограничений.</p>

Код и наименование индикатора достижения компетенции	Наименование показателя оценивания (результата обучения по дисциплине)
техническим ресурсам	
ПК 1.10. Определение потребности производства строительного производства в материальных, трудовых и других ресурсах	<p>Знает методы определения потребности строительного производства в материальных, трудовых и других ресурсах.</p> <p>Имеет навыки (основного уровня) определения потребности в ресурсах различных видов строительных производств.</p> <p>Имеет навыки (основного уровня) построения графиков движения трудовых ресурсов, графиков потребности в строительных машинах и пр.</p>
ПК 1.11. Подготовка данных о потребности в материально-технических ресурсах и определение порядка согласования планов закупок материально-технических ресурсов	<p>Знает правила подготовки и формы проектных, правоустанавливающих и других видов документов, определяющих потребность строительства в материально-технических ресурсах.</p> <p>Знает виды и структуру документов, для подготовки закупок материально-технических ресурсов.</p> <p>Имеет навыки (начального уровня) составления и согласования документов, определяющих потребность в материально-технических ресурсах.</p> <p>Имеет навыки (начального уровня) оформления документов для подготовки закупок материально-технических ресурсов.</p>
ПК1.12. Выбор и обоснование способов подрядных закупок	<p>Знает действующие нормативные и правовые требования в сфере государственных закупок.</p> <p>Знает действующие нормативные и правовые требования в сфере корпоративных закупок.</p> <p>Имеет навыки (начального уровня) подготовки конкурсной документации на закупку.</p>
ПК 1.13 Выбор методов и форм организации строительства, проектных работ	<p>Знает основные способы и формы организации строительства и особенности их применения.</p> <p>Знает способы и формы организации проведения изысканий и подготовки проектной документации.</p> <p>Имеет навыки (начального уровня) подготовки технического задания на проведение инженерных изысканий.</p> <p>Имеет навыки (начального уровня) подготовки технического задания на подготовку проектной документации.</p>
ПК 1.14. Выбор методов расчета показателей эффективности производства строительного производства	<p>Знает наиболее распространенные методы определения показателей эффективности производства строительного производства.</p> <p>Знает основные методы эффективной подготовки строительного производства.</p> <p>Имеет навыки (начального уровня) определения численных значений показателей эффективности производства строительного производства.</p> <p>Имеет навыки (основного уровня) определения технико-экономических показателей стройгенплана.</p>
ПК 2.1. Описание базовых характеристик функционирования инвестиционно-строительной сферы	<p>Знает основные базовые характеристики функционирования инвестиционно-строительной сферы.</p> <p>Знает основные проектные параметры строительного производства и методы их контроля.</p>
ПК 2.2. Описание способов сбора и анализа исходных данных, необходимых для построения	<p>Знает алгоритм подготовки и структуру исходных данных для подготовки финансовых и организационно-управленческих моделей строительства.</p>

Код и наименование индикатора достижения компетенции	Наименование показателя оценивания (результата обучения по дисциплине)
экономических, финансовых и организационно-управленческих моделей и оценки их реализуемости	Имеет навыки (начального уровня) определения условий реализуемости экономических, финансовых и организационно-управленческих моделей строительства.
ПК 2.5. Выбор методов количественного и качественного анализа информации при принятии управленческих решений для построения экономических, финансовых и организационно-управленческих моделей путем их адаптации к конкретным задачам управления	Знает методику проведения анализа данных, необходимых при построения и контроля экономических, финансовых и организационно-управленческих моделей. Имеет навыки (начального уровня) адаптации экономических, финансовых и организационно-управленческих моделей к индивидуальным задачам управления. Имеет навыки (начального уровня) определения эффективности эксплуатации парка строительных машин.
ПК 2.6. Анализ внешней и внутренней отчетности предприятия, организационно-распорядительной и организационно-технической документации для построения экономических, финансовых и организационно-управленческих моделей	Знает основные виды отчетных документов, формируемых в рамках инвестиционно-строительной деятельности. Знает методы сбора и обработки данных, необходимых для построения и корректировки экономических, финансовых и организационно-управленческих моделей. Имеет навыки (начального уровня) первичного анализа внешней и внутренней отчетности предприятия. Имеет навыки (начального уровня) по подготовке исполнительной документации.
ПК 3.1. Идентификация профессиональных задач по организации стратегического, тактического и оперативного управления	Знает основные способы управления строительством. Знает структуру мероприятий по организации стратегического, тактического и оперативного управления. Знает наиболее распространенные методы решения задач, связанных с управлением парком строительных машин и транспортным обеспечением. Имеет навыки (начального уровня) решения основных задач производственного планирования.
ПК 3.2. Описание типовых методов и способов реализации профессиональных задач по организации стратегического, тактического и оперативного управления	Знает механизмы организации и корректировки стратегического, тактического и оперативного управления. Знает механизмы оперативного и тактического управления на основе календарных планов и комплексных сетевых графиков. Имеет навыки (начального уровня) подготовки документов, разрабатываемых при реализации стратегического, тактического и оперативного управления.
ПК 3.3. Выбор методов и способов выполнения профессиональных задач по обеспечению качества организации стратегического, тактического и оперативного управления	Знает уровни качества строительной продукции. Знает механизмы обеспечения качества строительной продукции при реализации инвестиционно-строительных проектов в различных условиях. Знает установленный перечень мероприятий и процедур по подготовке и проведению сдачи объекта капитального строительства в эксплуатацию. Имеет навыки (основного уровня) подготовки документации при подтверждении уровня качества продукции.
ПК 3.4. Регламентация процессов подразделений предприятий инвестиционно-строительной сферы	Знает методы технологической увязки строительно-монтажных работ, методику проектирования основных параметров технологического процесса на различных стадиях возведения здания, методы выполнения от-

Код и наименование индикатора достижения компетенции	Наименование показателя оценивания (результата обучения по дисциплине)
	<p>дельных видов и комплексов строительно-монтажных работ.</p> <p>Знает процедуры подготовки проектно-сметной документации на строительство, реконструкцию, капитальный ремонт.</p> <p>Знает состав и назначение технико-экономических показателей в системе производственного планирования</p> <p>Имеет навыки (начального уровня) проведения контрольных мероприятий и определения контрольных параметров при оценке деятельности подразделений строительной сферы.</p>

Информация о формировании и контроле результатов обучения представлена в Фонде оценочных средств (Приложение 1).

3. Трудоемкость дисциплины и видов учебных занятий по дисциплине

Общая трудоемкость дисциплины составляет 5 зачетных единиц (180 академических часов).

(1 зачетная единица соответствует 36 академическим часам)

Видами учебных занятий и работы обучающегося по дисциплине могут являться.

Обозначение	Виды учебных занятий и работы обучающегося
Л	Лекции
ЛР	Лабораторные работы
ПЗ	Практические занятия
КоП	Компьютерный практикум
КРП	Групповые и индивидуальные консультации по курсовым работам (курсовым проектам)
СР	Самостоятельная работа обучающегося в период теоретического обучения
К	Самостоятельная работа обучающегося и контактная работа обучающегося с преподавателем в период промежуточной аттестации

Структура дисциплины:

Форма обучения – очная.

№	Наименование раздела дисциплины	Семестр	Количество часов по видам учебных занятий и работы обучающегося							Формы промежуточной аттестации, текущего контроля успеваемости
			Л	ЛР	ПЗ	КоП	КРП	СР	К	
1	Основы организации строительства	5	20		12					Домашняя задание р.1 Контрольная работа р. 1-2
2	Организационно-технологическое моделирование и планирование в строительстве	5	12		20		16	82	18	
	Итого:	5	32		32		16	82	18	Дифференцированный зачет (зачет с оцен-

		<p>технологическая комплектация. Учёт и контроль за расходованием ресурсов на строительной площадке. Пути экономии материальных ресурсов в строительстве.</p> <p>Тема 5. Организация эксплуатации строительных машин и транспорта</p> <p>Механизация строительно-монтажных работ. Комплексная механизация в строительстве. Формы эксплуатации строительных машин. Эксплуатация и техническое обслуживание строительных машин: ежедневное обслуживание, периодическое обслуживание, сезонное обслуживание, текущий и капитальный ремонт строительных машин. Средства малой механизации, основные функции подразделений малой механизации.</p> <p>Факторы, влияющие на выбор транспортных средств. Организационные формы эксплуатации транспортных средств в строительстве.</p> <p>Тема 6. Планирование в строительстве</p> <p>Основные положения планирования строительного производства. Назначение производственно-экономических планов строительных организаций. Перспективные, текущие и оперативные планы строительных организаций. Оперативное планирование выполнения строительно-монтажных работ в строительных организациях.</p> <p>Тема 7. Управление качеством строительной продукции</p> <p>Понятие о качестве строительной продукции. Система нормативных документов в строительстве, устанавливающая требования к качеству строительной продукции. Органы контроля за качеством строительства. Структурная схема контроля качества. Методы контроля качества строительной продукции.</p> <p>Тема 8. Организация приёмки в эксплуатацию законченных строительством объектов</p> <p>Понятие «приёмка объекта в эксплуатацию». Приёмочный контроль, приёмочная комиссия. Заключение о соответствии построенного объекта (ЗоС). Состав приёмочной документации. Паспортизация и регистрация построенного объекта недвижимости.</p>
2	<p>Организационно-технологическое моделирование и планирование в строительстве</p>	<p>Тема 1. Теория поточного строительства</p> <p>Сущность поточной организации строительного производства. Сравнение последовательного, параллельного и поточного методов производства работ. Общие принципы проектирования потоков. Классификация потоков.</p> <p>Тема 2. Моделирование производства в строительстве, календарное планирование. Календарный план строительства комплекса зданий и сооружений, отдельного объекта.</p> <p>Виды календарных планов в строительстве. Календарный план строительства комплекса зданий и сооружений. Календарный план строительства отдельного объекта.</p> <p>Определение номенклатуры и объёмов работ, трудоёмкости работ и затрат машинного времени. Технологическая последовательность выполнения строительных работ.</p> <p>Тема 3. Понятие о методах сетевого планирования. Условные обозначения на сетевых графиках. Основные элементы сетевого графика. Общие принципы построения сетевых графиков. Параметры сетевого графика и способы его расчёта. Корректировка сетевых графиков.</p> <p>Планирование и управление строительным производством на основе сетевых графиков. Карточка-определитель работ сетевого графика.</p>

		<p>Рабочий график строительства, график поставки строительных материалов и оборудования, недельно-суточное планирование.</p> <p>Тема 4. Проектирование строительных генеральных планов Общеплощадочный и объектный стройгенпланы. Назначение, виды и содержание стройгенпланов. Общеплощадочный и объектный стройгенпланы. Условные обозначения на стройгенпланах.</p> <p>Порядок проектирования объектного стройгенплана: размещение машин и механизмов, подбор и привязка монтажных кранов, определение опасных зон. Проектирование внутрипостроечных дорог и приобъектных складов, временных зданий и сооружений. Привязка временных инженерных сетей: электро-снабжения, водоснабжения и канализации, теплоснабжения.</p>
--	--	---------------------------------------------------------------------------------------------------------------------------------------------------------------------------------------------------------------------------------------------------------------------------------------------------------------------------------------------------------------------------------------------------------------------------------------------------------------------------------------------------------------------------------------------------------------------------------------------------------------------------------------------------------------------------------------------------------------------------------------

4.2 Лабораторные работы

Не предусмотрено учебным планом.

4.3 Практические занятия

№	Наименование раздела дисциплины	Тема и содержание занятия
1	Основы организации строительства	<p>Тема 1. Основы организации строительства. Определение состава, объёмов и трудоёмкости выполняемых строительных и специальных работ. Применение нормативно-правовых требований.</p> <p>Тема 2. Организационно-технологическое проектирование ПОС и ППР, исходные материалы, состав и порядок разработки.</p> <p>Тема 3. Подготовка строительного производства Разработка состава подготовительных мероприятий на строительном объекте.</p> <p>Тема 4. Организация эксплуатации строительных машин и транспорта. Комплекты машин.</p> <p>Тема 5. Планирование в строительстве Составление оперативных планов строительного-монтажных работ. Примеры.</p> <p>Тема 6. Организация приёмки в эксплуатацию законченных строительством объектов. Порядок взаимодействия и согласования. Работа комиссий.</p>
2	Организационно-технологическое моделирование и планирование в строительстве	<p>Тема 1. Теория поточного строительства Организация специализированного (или объектного) потока, состоящего из ритмичных частных потоков, имеющих между собой неодинаковые, но кратные ритмы. Организация специализированного или частного потока, состоящих из неритмичных потоков. Решение задач по проектированию и расчёту строительных потоков.</p> <p>Тема 2. Моделирование производства в строительстве. Построение сетевой модели для поточного метода ведения работ и расчёт временных параметров сетевого графика. Расчёт сетевого графика табличным и секторным методом. Представление сетевого графика в линейной форме и построение графика потребности в рабочей силе. Корректировка временных параметров сетевого графика и</p>

	определение его сетевых показателей. Тема 3. Календарное планирование. Календарный план строительства, реконструкции, капитального ремонта, сноса здания. Примеры. Тема 4. Проектирование строительных генеральных планов. Проектирование объектного стройгенплана. Порядок проектирование общеплощадочных стройгенпланов. Мероприятия по охране труда, пожарной безопасности и охраны окружающей среды при разработке строительных генеральных планов. Расчет и выбор инженерных и транспортных систем строительных площадок. Размещение монтажных кранов и других механизмов, определение опасных зон.
--	----------------------------------------------------------------------------------------------------------------------------------------------------------------------------------------------------------------------------------------------------------------------------------------------------------------------------------------------------------------------------------------------------------------------------------------------------------------------------------------------------------------------------------------------------------------------------------------------------------------------

4.4 Компьютерные практикумы

Не предусмотрено учебным планом.

4.5 Групповые и индивидуальные консультации по курсовым работам (курсoвым проектам)

На групповых и индивидуальных консультациях по курсовой работе осуществляется контактная работа обучающегося по вопросам выполнения курсовой работы. Консультации проводятся в аудиториях и/или через электронную информационную образовательную среду. При проведении консультаций преподаватель осуществляет контроль хода выполнения обучающимися курсовой работы.

4.6 Самостоятельная работа обучающегося в период теоретического обучения

Самостоятельная работа обучающегося в период теоретического обучения включает в себя:

- самостоятельную подготовку к учебным занятиям, включая подготовку к аудиторным формам текущего контроля успеваемости;
- выполнение домашнего задания;
- выполнение курсовой работы;
- самостоятельную подготовку к промежуточной аттестации.

В таблице указаны темы для самостоятельного изучения обучающимся:

№	Наименование раздела дисциплины	Темы для самостоятельного изучения
1	Основы организации строительства	Темы для самостоятельного изучения соответствуют темам аудиторных учебных занятий.
2	Организационно-технологическое моделирование и планирование в строительстве	Темы для самостоятельного изучения соответствуют темам аудиторных учебных занятий.

4.7 Самостоятельная работа обучающегося и контактная работа обучающегося с преподавателем в период промежуточной аттестации

Работа обучающегося в период промежуточной аттестации включает в себя подготовку к формам промежуточной аттестации (к дифференцированному зачету (зачету с оценкой), к защите курсовой работы), а также саму промежуточную аттестацию.

5. Оценочные материалы по дисциплине

Фонд оценочных средств по дисциплине приведён в Приложении 1 к рабочей программе дисциплины.

Оценочные средства для проведения промежуточной аттестации, а также текущего контроля по дисциплине хранятся на кафедре (структурном подразделении), ответственной за преподавание данной дисциплины.

6. Учебно-методическое и материально-техническое обеспечение дисциплины

Основные принципы осуществления учебной работы обучающихся изложены в локальных нормативных актах, определяющих порядок организации контактной работы и порядок самостоятельной работы обучающихся. Организация учебной работы обучающихся на аудиторных учебных занятиях осуществляется в соответствии с п. 3.

6.1 Перечень учебных изданий и учебно-методических материалов для освоения дисциплины

Для освоения дисциплины обучающийся может использовать учебные издания и учебно-методические материалы, имеющиеся в научно-технической библиотеке НИУ МГСУ и/или размещённые в Электронных библиотечных системах.

Актуальный перечень учебных изданий и учебно-методических материалов представлен в Приложении 2 к рабочей программе дисциплины.

6.2 Перечень профессиональных баз данных и информационных справочных систем

При осуществлении образовательного процесса по дисциплине используются профессиональные базы данных и информационных справочных систем, перечень которых указан в Приложении 3 к рабочей программе дисциплины.

6.3 Перечень материально-технического, программного обеспечения освоения дисциплины

Учебные занятия по дисциплине проводятся в помещениях, оснащенных соответствующим оборудованием и программным обеспечением.

Перечень материально-технического и программного обеспечения дисциплины приведен в Приложении 4 к рабочей программе дисциплины.

Шифр	Наименование дисциплины
Б1.В.13	Организация строительства

Код направления подготовки / специальности	38.03.02
Направление подготовки / специальность	Менеджмент
Наименование ОПОП (направленность / профиль)	Менеджмент в инвестиционно-строительной сфере
Год начала реализации ОПОП	2021
Уровень образования	бакалавриат
Форма обучения	очная
Год разработки/обновления	2021

ФОНД ОЦЕНОЧНЫХ СРЕДСТВ

1. Описание показателей и критериев оценивания компетенций, описание шкал оценивания

Оценивание формирования компетенций производится на основе показателей оценивания, указанных в п.2. рабочей программы и в п.1.1 ФОС.

Связь компетенций, индикаторов достижения компетенций и показателей оценивания приведена в п.2 рабочей программы.

1.1. Описание формирования и контроля показателей оценивания

Оценивание уровня освоения обучающимся компетенций осуществляется с помощью форм промежуточной аттестации и текущего контроля. Формы промежуточной аттестации и текущего контроля успеваемости по дисциплине, с помощью которых производится оценивание, указаны в учебном плане и в п.3 рабочей программы.

В таблице приведена информация о формировании результатов обучения по дисциплине разделами дисциплины, а также о контроле показателей оценивания компетенций формами оценивания.

Наименование показателя оценивания (результата обучения по дисциплине)	Номера разделов дисциплины	Формы оценивания (формы промежуточной аттестации, текущего контроля успеваемости)
Знает участников строительства, их функции и формы взаимодействия	1	Домашнее задание №1 Дифференцированный зачет (зачет с оценкой)
Знает состав организационных мероприятий на стадиях планирования, подготовки строительного производства и строительства объектов промышленного и гражданского назначения	1	Домашнее задание №1 Дифференцированный зачет (зачет с оценкой)
Знает порядок разработки и согласования предпроектной и проектной документации объектов капитального строительства	1,2	Контрольная работа №1 Домашнее задание №1 Дифференцированный зачет (зачет с оценкой)
Знает состав и содержание проекта организации строи-	1,2	Контрольная работа №1

тельства, проекта организации работ по сносу и демон- тажу объектов, проекта производства работ		Домашнее задание №1 Дифференцированный зачет (зачет с оценкой)
Знает порядок организации работ подготовительного и основного периода строительства объекта капитально- го строительства	1	Домашнее задание №1 Дифференцированный зачет (зачет с оценкой)
Имеет навыки (начального уровня) определения конкретных задач на стадиях планирования, подготов- ки строительного производства и строительства объек- та капитального строительства	1,2	Контрольная работа №1 Домашнее задание №1 Курсовая работа
Имеет навыки (начального уровня) определения со- става временной строительной инфраструктуры на строительной площадке	2	Контрольная работа №1 Курсовая работа
Знает основные способы определения трудовых и ма- териально-технических ресурсов, необходимых для строительства объекта капитального строительства	2	Контрольная работа №1 Дифференцированный зачет (зачет с оценкой)
Имеет навыки (основного уровня) определения по- требности в трудовых и материально-технических ре- сурсах строительства объекта капитального строитель- ства	2	Контрольная работа №1 Курсовая работа
Имеет навыки (основного уровня) планирования по- требности в трудовых и материально-технических ре- сурсах на основе календарного плана строительства здания (сооружения)	2	Контрольная работа №1 Курсовая работа
Имеет навыки (основного уровня) определения ре- сурсов в рамках разработки стройгенплана.	2	Контрольная работа №1 Курсовая работа
Знает основные нормативно-правовые документы, ре- гламентирующие градостроительную деятельность.	1	Домашнее задание №1 Дифференцированный зачет (зачет с оценкой)
Имеет навыки (начального уровня) применения дей- ствующей нормативно-правовой документации в обла- сти строительства и строительного проектирования.	1	Домашнее задание №1 Дифференцированный зачет (зачет с оценкой)
Имеет навыки (основного уровня) разработки графи- ков производства работ.	1	Домашнее задание №1
Знает основные правила управления, используе- мые в производственной деятельности организа- ций инвестиционно-строительной сферы.	2	Контрольная работа №1 Курсовая работа
Имеет навыки (начального уровня) применения количественных методов решения типовых орга- низационно-управленческих задач в производ- ственной деятельности организаций инвестицион- но-строительной сферы.	1	Домашнее задание №1 Дифференцированный зачет (зачет с оценкой)
Имеет навыки (основного уровня) проведения оп- тимизации календарных и ресурсных графиков.	1,2	Контрольная работа №1 Домашнее задание №1 Курсовая работа
Знает методы и формы организации строительства	2	Контрольная работа №1 Курсовая работа
Знает структуру управления строительным предприя- тием	1	Домашнее задание №1 Дифференцированный зачет (зачет с оценкой)
Знает номенклатуру производственных процессов строительства объекта	1	Домашнее задание №1 Дифференцированный зачет (зачет с оценкой)
Имеет навыки (начального уровня) определения ме- тода организации возведения строительного объекта.	1	Домашнее задание №1 Дифференцированный зачет (зачет с оценкой)

Имеет навыки (основного уровня) разработки календарных планов строительства, реконструкции, капитального ремонта.	1	Домашнее задание №1
Знает основные нормативно-правовые документы, регламентирующие инвестиционно-строительную деятельность.	2	Контрольная работа №1 Курсовая работа
Знает требования нормативно-правовых актов, определяющих подготовку объекта строительства к сдаче.	1	Домашнее задание №1 Дифференцированный зачет (зачет с оценкой)
Имеет навыки (начального уровня) применения действующей нормативно-правовой документации в сфере инвестиционно-строительной деятельности.	1	Домашнее задание №1
Знает основные организационно-технологические схемы возведения зданий различных видов.	1,2	Контрольная работа №1 Домашнее задание №1 Дифференцированный зачет (зачет с оценкой)
Знает методы и виды планирования производственной деятельности.	1,2	Контрольная работа №1 Домашнее задание №1 Дифференцированный зачет (зачет с оценкой)
Имеет навыки (начального уровня) разработки планов работы первичных подразделений.	1	Домашнее задание №1
Имеет навыки (основного уровня) разработки календарный планов строительства отдельных зданий и комплексов в условиях временных и ресурсных ограничений.	2	Контрольная работа №1 Курсовая работа
Знает методы определения потребности строительного производства в материальных, трудовых и других ресурсах.	1,2	Контрольная работа №1 Домашнее задание №1 Дифференцированный зачет (зачет с оценкой)
Имеет навыки (основного уровня) определения потребности в ресурсах различных видов строительных производств.	2	Контрольная работа №1 Курсовая работа
Имеет навыки (основного уровня) построения графиков движения трудовых ресурсов, графиков потребности в строительных машинах и пр.	2	Контрольная работа №1 Курсовая работа
Знает правила подготовки и формы проектных, правоустанавливающих и других видов документов, определяющих потребность строительства в материально-технических ресурсах.	1	Домашнее задание №1 Дифференцированный зачет (зачет с оценкой)
Знает виды и структуру документов, для подготовки закупок материально-технических ресурсов.	1	Домашнее задание №1 Дифференцированный зачет (зачет с оценкой)
Имеет навыки (начального уровня) составления и согласования документов, определяющих потребность в материально-технических ресурсах.	1,2	Контрольная работа №1 Домашнее задание №1 Курсовая работа
Имеет навыки (начального уровня) оформления документов для подготовки закупок материально-технических ресурсов.	1	Домашнее задание №1
Знает действующие нормативные и правовые требования в сфере государственных закупок.	1	Домашнее задание №1 Дифференцированный зачет (зачет с оценкой)
Знает действующие нормативные и правовые требования в сфере корпоративных закупок.	1	Домашнее задание №1 Дифференцированный зачет
Имеет навыки (начального уровня) подготовки кон-	1	Домашнее задание №1

курсной документации на закупку.		
Знает основные способы и формы организации строительства и особенности их применения.	1,2	Контрольная работа №1 Домашнее задание №1 Дифференцированный зачет (зачет с оценкой)
Знает способы и формы организации проведения изысканий и подготовки проектной документации.	1	Домашнее задание №1 Дифференцированный зачет
Имеет навыки (начального уровня) подготовки технического задания на проведение инженерных изысканий.	1	Домашнее задание №1
Имеет навыки (начального уровня) подготовки технического задания на подготовку проектной документации.	1	Домашнее задание №1
Знает наиболее распространенные методы определения показателей эффективности производства строительно-монтажных работ.	1	Домашнее задание №1 Дифференцированный зачет (зачет с оценкой)
Знает основные методы эффективной подготовки строительного производства.	1,2	Контрольная работа №1 Домашнее задание №1 Курсовая работа
Имеет навыки (начального уровня) определения численных значений показателей эффективности производства строительно-монтажных работ.	1	Домашнее задание №1 Дифференцированный зачет (зачет с оценкой)
Имеет навыки (основного уровня) определения технико-экономических показателей стройгенплана.	1,2	Контрольная работа №1 Домашнее задание №1 Дифференцированный зачет (зачет с оценкой)
Знает основные базовые характеристики функционирования инвестиционно-строительной сферы.	1	Домашнее задание №1 Дифференцированный зачет (зачет с оценкой)
Знает основные проектные параметры строительного производства и методы их контроля.	1	Домашнее задание №1
Знает алгоритм подготовки и структуру исходных данных для подготовки финансовых и организационно-управленческих моделей строительства.	1	Домашнее задание №1 Дифференцированный зачет (зачет с оценкой)
Имеет навыки (начального уровня) определения условий реализуемости экономических, финансовых и организационно-управленческих моделей строительства.	1,2	Контрольная работа №1 Домашнее задание №1 Курсовая работа
Знает методiku проведения анализа данных, необходимых при построении и контроля экономических, финансовых и организационно-управленческих моделей.	1,2	Контрольная работа №1 Домашнее задание №1 Курсовая работа
Имеет навыки (начального уровня) адаптации экономических, финансовых и организационно-управленческих моделей к индивидуальным задачам управления.	1	Домашнее задание №1 Дифференцированный зачет (зачет с оценкой)
Имеет навыки (начального уровня) определения эффективности эксплуатации парка строительных машин.	2	Контрольная работа №1 Домашнее задание №1 Курсовая работа
Знает основные виды отчетных документов, формируемых в рамках инвестиционно-строительной деятельности.	1	Домашнее задание №1 Дифференцированный зачет
Знает методы сбора и обработки данных, необходимых для построения и корректировки экономических, фи-	1,2	Контрольная работа №1 Домашнее задание №1

нансовых и организационно-управленческих моделей.		Дифференцированный зачет (зачет с оценкой)
Имеет навыки (начального уровня) первичного анализа внешней и внутренней отчетности предприятия.	1	Домашнее задание №1
Имеет навыки (начального уровня) по подготовке исполнительной документации.	1,2	Контрольная работа №1 Домашнее задание №1 Курсовая работа
Знает основные способы управления строительством.	1,2	Контрольная работа №1 Домашнее задание №1 Дифференцированный зачет (зачет с оценкой)
Знает структуру мероприятий по организации стратегического, тактического и оперативного управления.	1,2	Контрольная работа №1 Домашнее задание №1 Дифференцированный зачет (зачет с оценкой)
Знает наиболее распространенные методы решения задач, связанных с управлением парком строительных машин и транспортным обеспечением.	1,2	Контрольная работа №1 Домашнее задание №1 Дифференцированный зачет (зачет с оценкой)
Имеет навыки (начального уровня) решения основных задач производственного планирования.	1,2	Контрольная работа №1 Домашнее задание №1 Курсовая работа
Знает механизмы организации и корректировки стратегического, тактического и оперативного управления.	1	Домашнее задание №1 Дифференцированный зачет (зачет с оценкой)
Знает механизмы оперативного и тактического управления на основе календарных планов и комплексных сетевых графиков.	2	Контрольная работа №1 Дифференцированный зачет (зачет с оценкой)
Имеет навыки (начального уровня) подготовки документов, разрабатываемых при реализации стратегического, тактического и оперативного управления.	1,2	Контрольная работа №1 Домашнее задание №1 Курсовая работа
Знает уровни качества строительной продукции.	1	Домашнее задание №1 Дифференцированный зачет (зачет с оценкой)
Знает механизмы обеспечения качества строительной продукции при реализации инвестиционно-строительных проектов в различных условиях.	1	Домашнее задание №1 Дифференцированный зачет (зачет с оценкой)
Знает установленный перечень мероприятий и процедур по подготовке и проведению сдачи объекта капитального строительства в эксплуатацию.	1,2	Контрольная работа №1 Домашнее задание №1 Дифференцированный зачет (зачет с оценкой)
Имеет навыки (основного уровня) подготовки документации при подтверждении уровня качества продукции.	1	Домашнее задание №1
Знает методы технологической увязки строительно-монтажных работ, методику проектирования основных параметров технологического процесса на различных стадиях возведения здания, методы выполнения отдельных видов и комплексов строительно-монтажных работ.	2	Контрольная работа №1 Дифференцированный зачет (зачет с оценкой)
Знает процедуры подготовки проектно-сметной документации на строительство, реконструкцию, капитальный ремонт.	1,2	Контрольная работа №1 Домашнее задание №1 Дифференцированный зачет (зачет с оценкой)

Знает состав и назначение технико-экономических показателей в системе производственного планирования	1,2	Контрольная работа №1 Домашнее задание №1 Дифференцированный зачет (зачет с оценкой)
Имеет навыки (начального уровня) проведения контрольных мероприятий и определения контрольных параметров при оценке деятельности подразделений строительной сферы.	1	Домашнее задание №1

1.2. Описание критериев оценивания компетенций и шкалы оценивания

При проведении промежуточной аттестации в форме дифференцированного зачёта (зачета с оценкой)/защиты курсовых работ используется шкала оценивания: «2» (неудовлетворительно), «3» (удовлетворительно), «4» (хорошо), «5» (отлично).

Показателями оценивания являются знания и навыки обучающегося, полученные при изучении дисциплины.

Критериями оценивания достижения показателей являются:

Показатель оценивания	Критерий оценивания
Знания	Знание терминов и определений, понятий
	Знание основных закономерностей и соотношений, принципов
	Объём освоенного материала, усвоение всех дидактических единиц (разделов)
	Полнота ответов на проверочные вопросы
	Правильность ответов на вопросы
Навыки начального уровня	Чёткость изложения и интерпретации знаний
	Навыки выбора методик выполнения заданий
	Навыки выполнения заданий различной сложности
	Навыки самопроверки. Качество сформированных навыков
	Навыки анализа результатов выполнения заданий, решения задач
Навыки основного уровня	Навыки представления результатов решения задач
	Навыки выбора методик выполнения заданий
	Навыки выполнения заданий различной сложности
	Навыки самопроверки. Качество сформированных навыков
	Навыки анализа результатов выполнения заданий, решения задач
	Навыки представления результатов решения задач
	Навыки обоснования выполнения заданий
	Быстрота выполнения заданий
Самостоятельность в выполнении заданий	
Результативность (качество) выполнения заданий	

2. Типовые контрольные задания для оценивания формирования компетенций

2.1. Промежуточная аттестация

2.1.1. Промежуточная аттестация в форме дифференцированного зачета (зачета с оценкой)

Форма(ы) промежуточной аттестации: дифференцированный зачет (зачет с оценкой)

Перечень типовых вопросов/заданий для проведения дифференцированного зачёта (зачёта с оценкой) в 5 семестре (очная форма обучения):

№	Наименование раздела дисциплины	Типовые вопросы/задания
---	---------------------------------	-------------------------

	плины	
1	Основы организации строительства	<ol style="list-style-type: none"> 1. Инвестиционно-строительная деятельность. 2. Особенности выпуска строительной продукции. 3. Участники инвестиционно-строительного процесса. Функции участников инвестиционно-строительного процесса. 4. Организация проектирования. Содержание проектной документации. 5. Организационно-технологическое проектирование. Состав проекта организации строительства (ПОС). 6. Организационно-технологическое проектирование. Состав проекта производства работ (ППР). 7. Техничко-экономическая оценка ПОС и ППР. 8. Организация проектирования. Содержание проектной документации. 9. Организационная подготовка строительства. Технические и экономические изыскания. 10. Назначение и этапы оргтехподготовки к строительству и реконструкции объектов. 11. Подготовка к выполнению работ. 12. Организация и проведение закупочных процедур по 44-ФЗ и 223-ФЗ. 13. Конкурсная документация. 14. Порядок выдачи разрешения на строительство. 15. Материально-техническая база строительства. 16. Виды организации материально-технического снабжения в строительных предприятиях. 17. Задачи и структура подразделения производственно-технологической комплектации. 18. Механизация строительных работ. Формы эксплуатации строительных машин в строительных организациях. 19. Виды эксплуатационного и технического обслуживания строительных машин. 20. Основные функции подразделений малой механизации в строительстве. 21. Показатели механизации строительномонтажных работ. 22. Планирование строительного производства. Виды производственно-экономических планов строительных организаций. 23. Оперативное планирование строительного производства. Показатели оперативного плана линейного персонала. 24. Управление качеством. Признаки качества строительной продукции. 25. Комплексная система управления качеством строительной продукции. Основные функции работников строительных организаций по обеспечению качества продукции. 26. Структурная схема контроля качества службами

		<p>строительно-монтажных и смежных организаций.</p> <p>27. Приемка законченного строительного объекта в эксплуатацию. Получение Заключения о соответствии и Разрешения на эксплуатацию объекта. Техническая паспортизация и регистрация объекта недвижимости</p>
2	<p>Организационно-технологическое моделирование и планирование в строительстве</p>	<ol style="list-style-type: none"> 1. Сущность поточной организации строительного производства. Основные принципы проектирования потоков. 2. Классификация строительных потоков. Основные закономерности. 3. Циклограмма строительного потока. Основные характеристики потоков. 4. Назначение календарных планов, календарный план строительства комплекса зданий и сооружений. 5. Календарный план строительства отдельного объекта. Исходные данные, последовательность разработки. 6. Календарный план строительства комплекса зданий. 7. Календарный план строительства промышленного предприятия. 8. Расчет сетевых графиков различных видов. 9. Оптимизация сетевых графиков. 10. Календаризация сетевых графиков. 11. Основные элементы стройгенпланов. 12. Размещение машин и механизмов на стройгенплане. Привязка монтажных кранов, определение зон влияния монтажного крана при его работе. 13. Классификация складов. Последовательность проектирования приобъектных складов на стройгенплане. 14. Определение производственных запасов строительных материалов. Расчет площади приобъектного склада. 15. Проектирование временных дорог на стройгенплане. 16. Виды временных зданий. Расчет потребности строительства во временных зданиях. 17. Последовательность проектирования временного электроснабжения строительной площадки. 18. Последовательность проектирования системы временного водоснабжения строительной площадки.

2.1.2. Промежуточная аттестация в форме защиты курсовой работы (курсового проекта)

Тематика курсовых работ (проектов):

Тема: Моделирование производственного процесса на примере разработки элементов ППР и ПОС с использованием шаблонов и типовых решений.

Состав типового задания на выполнение курсовых работ (проектов).

Задание типовое. Выполняется в привязке к объектам строительства.

№ п.п.	Наименование объекта
1.	Районный дом культуры, в конструкциях ИИС-04, с залом на 500 мест
2.	Цех по изготовлению строительной оснастки и инвентаря мощностью 6,0 тыс.т изделий в год
3.	9-этажная блок-секция 54–квартирная рядовая с торцами окончаниями с квартирами 9 этажа в двух уровнях 1Б-2Б-2Б-2Б-3Б-3Б
4.	9-этажная блок-секция 72-квартирная рядовая 1-1-2-2-3-3-3-3 (для строительства в РФ)
5.	9-этажная блок-секция 143-квартирная для малосемейных
6.	Дом культуры со зрительным залом на 500 мест
7.	Специализированный цех по ремонту шасси тракторов типа К-701 с производственной программой 500 ремонтов в год (легкие металлические конструкции)
8.	Холодильник мясокомбината мощностью 30 тонн мяса в смену
9.	9-этажная блок-секция 81-квартирная для молодежных кооперативов
10.	Закрытая стоянка эксплуатационного филиала ПАТО на 200 автобусов с комплексом ЕО
11.	Конюшня на 80 спортивных лошадей
12.	Производственный корпус эксплуатационного филиала ПАТО на 200 автобусов с комплексом ЕО
13.	5-этажная блок-секция 20-квартирная поворотная 3А, 4Б-3А, 4Б с внешним углом
14.	9-этажная блок-секция 54–квартирная рядовая с торцевыми окончаниями 3-3-2-2-1-1 многолучевая широтной ориентации
15.	Главный корпус базы производственно-технологической комплектации для строительных организаций с годовым объемом строительно-монтажных работ 60млн.руб.
16.	Крытый каток с искусственным льдом для учебно-тренировочных занятий
17.	Сельский дом культуры с залом на 400 мест
18.	Главный корпус специализированного завода по ремонту строительных машин на базе гусеничных тракторов типа Т-100 и Т-130 и их агрегатов.
19.	Производственный корпус технического обслуживания и текущего ремонта 150 большегрузных автомобилей и автопоездов
20.	Физкультурно-оздоровительный комплекс в легких металлических конструкциях (ФОК – С)
21.	11-16 этажный жилая секция на основе объемно-конструктивных фрагментов ПДЗ производства ДСКЗ
22.	22-этажный жилой крупнопанельный дом из унифицированных изделий по каталогу для производства на ДСК2
23.	17 (11,14)-этажный жилой дом параметры квартир и изделий серии П44
24.	12-этажный панельный жилой дом с двумя дополнительными этажами предназначен для ограниченного применения только при блокировке с другими домами
25.	12-этажный панельный жилой дом с двумя дополнительными этажами торцевая секция
26.	Здание клуба с кинозалом
27.	Здание НИИ
28.	Промышленное здание
29.	Сборочный цех
30.	Многопролетное промышленное здание
31.	Промышленное здание литейного завода

В ходе работы над курсовой работой (проектом), обучающийся выполняет следующие этапы:

- производит информационную обработку в установленном масштабе (1:100 - 1:200) планы, фасады и разрезы здания;
- составляет спецификацию сборных и/или монолитных элементов здания;
- устанавливает последовательность выполнения работ, разрабатывает модель сетевого графика;
- осуществляет выбор основных грузоподъемных машин и механизмов, выполняет их привязку, определяет зоны работы механизмов и опасные зоны ;
- разрабатывает календарный график производства работ, график потребности в трудовых ресурсах и производит их корректировку;
- выполняет расчёт площадей временных зданий и складов;
- выполняет расчёт потребности во временном электроснабжении, осуществляет подбор трансформаторной подстанции;

- выполняет расчёт временного водоснабжения, осуществляет выбор диаметра временного трубопровода;
- разрабатывает стройгенплан на возведение надземной части здания (м 1:200 или 1:500);
- определяет технико-экономические показатели по проекту.

Перечень типовых примерных вопросов для защиты курсовой работы (проекта):

1. Нормативно-правовые источники организации строительного производства. Особенности организации строительного производства
2. Состав проектной документации, инженерных изысканий и исходно-разрешительной документации. Методология разработки документации по организации строительного производства (ПОС, ПОР, ППР и ТК).
3. Поточная организация строительного производства. Принципы проектирования и характеристики потоков, классификация строительных потоков, способы отображения строительного потока.
4. Разработка календарных планов (КП) для промышленных и гражданских объектов. Виды КП. Модели, используемые в КП
5. Этапы подготовки строительного производства.
6. Проектирование стройгенпланов; стройгенплан на этапе подготовительных работ, возведения очереди, промышленного и гражданского здания, комплекса.
7. Механизация строительных работ. Функции подразделений малой механизации в строительстве, УПТК. Формы эксплуатации строительных машин в строительных организациях. Виды эксплуатационного и технического обслуживания строительных машин.
8. Виды производственно-экономических планов строительных организаций. Текущее и оперативное планирование.
9. Качество строительной продукции.
10. Приемка законченного строительного объекта в эксплуатацию. Получение Заключения о соответствии и Разрешения на эксплуатацию объекта.

2.2. Текущий контроль

2.2.1. Перечень форм текущего контроля:

- контрольная работа №1 (р.2);
- домашнее задание №1 (р.1).

2.2.2. Типовые контрольные задания форм текущего контроля

Контрольная работа № 1 по теме: «Моделирование возведения объектов».

Перечень типовых контрольных вопросов/заданий для контрольной работы:

1. Рассчитать продолжительность строительства комплекса из 4 объектов со следующими неритмичными потоками:

- 1 – работы нулевого цикла;
- 2 – возведение надземной части;
- 3 – санитарно-технические работы;
- 4 – электромонтажные работы;
- 5 – отделочные работы.

Для решения задачи необходимо рассчитать матрицу по исходным данным, приведенным в таблице:

Исходные данные

n	1	2	3	4	5
m					

I	6	9	5	7	3
II	5	7	6	5	7
III	4	4	5	8	4
IV	5	8	6	5	3

2. Графическим методом увязать равноритмичный поток, состоящий из 4 процессов, выполняемых на 6 захватках. Ритм работы каждой бригады равен 2 дням. Определить продолжительность строительства.
3. Увязать с помощью циклограммы ритмичный поток с кратными ритмами работ на 4 захватках. Ритм первого процесса равен 2 дням, второго - 4, третьего - 3. Определить продолжительность строительства и сумму перерывов на фронтах работ.
4. Определение ранних начал и окончания работ в сетевых графиках.
5. Определение поздних начал и окончания работ в сетевых графиках.
6. Определение резервов времени в сетевых графиках.
7. Основные элементы сетевых моделей строительного производства.
8. Построение сетевых моделей при различных методах организации работ.
9. Расчет сетевых моделей табличным и графическим методом.
10. Корректировка сетевых графиков для сокращения продолжительности строительства.
11. Составление календарного плана на основе сетевого графика.
12. Построение графика движения рабочих кадров по объекту. Определение коэффициента неравномерности.
13. Определить параметры сетевого графика

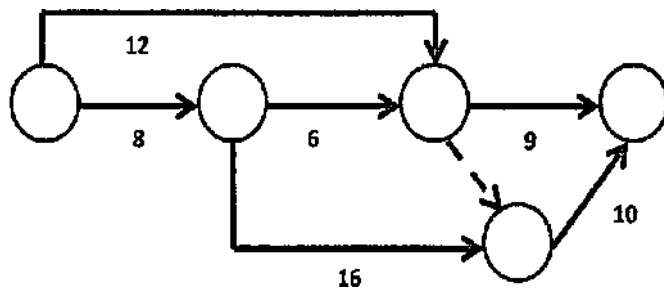

14. Определить продолжительность строительства объекта по сетевому графику

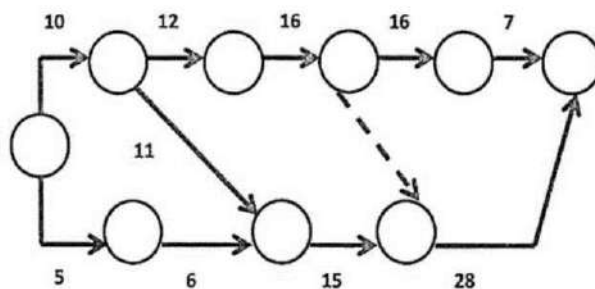

15. Рассчитать секторным методом сетевой график, проставив коды работ, зная их продолжительности. Показать общие и частные резервы и работы, лежащие на критическом пути. Выполнить оптимизацию сетевого графика по продолжительности. Построить линейный график на основе сетевого графика, указать критический путь и частные резервы времени.

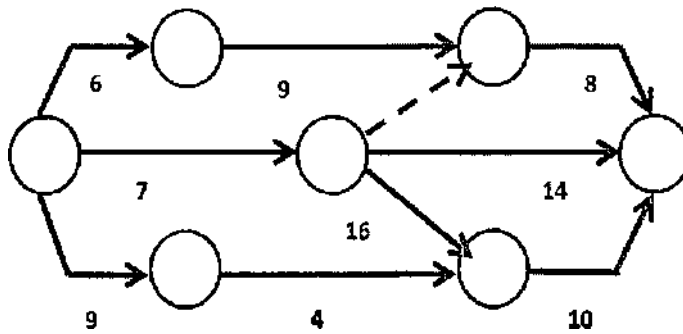

16. Построение графика движения основных строительных машин по объекту.
17. Построение графика поступления на объект строительных конструкций, изделий, материалов и оборудования.
18. Составление сводной ведомости потребности в материально-технических ресурсах.
19. Расчет необходимого числа монтажных кранов для выполнения монтажных работ в заданные сроки.
20. Расчет необходимого числа звеньев каменщиков для выполнения каменных работ в установленный срок.
21. Определение трудоемкости каменных работ.
22. Расчет продолжительности монтажа крупноблочного здания.
23. Выбор монтажного крана.
24. Расчет величины производственного запаса строительных материалов.
25. Расчет суммарной площади складов строительных материалов.
26. Расчет количества типовых инвентарных сооружений для санитарно-бытовых нужд.
27. Расчет необходимого количества электричества для производственных нужд.
28. Расчет потребного количества воды для строительной площадки.
29. Техничко-экономическая оценка организационно-управленческих решений.

Домашнее задание № 1 (р.1) по теме: «Основы организации строительства».

В домашнем задании рассматриваются следующие вопросы:

- Государственные и корпоративные закупки;
- Организация проектирования и изысканий;
- Подготовка строительного производства;
- Управление качеством строительной продукции;
- Организация приёмки в эксплуатацию законченных строительством объектов.

Исходными данными для выполнения домашнего задания служат: материалы для выполнения курсовой работы. В домашнем задании необходимо подготовить исчерпывающий перечень процедур по проведению одного из видов мероприятий (см. вопросы домашнего задания) в привязке к реализации инвестиционно-строительного проекта строительства объекта, являющегося темой курсовой работы.

3. Методические материалы, определяющие процедуры оценивания

Процедура проведения промежуточной аттестации и текущего контроля успеваемости регламентируется локальным нормативным актом, определяющим порядок осуществления текущего контроля успеваемости и промежуточной аттестации обучающихся.

3.1. Процедура оценивания при проведении промежуточной аттестации обучающихся по дисциплине в форме дифференцированного зачета (зачета с оценкой)

Промежуточная аттестация по дисциплине в форме дифференцированного зачёта (зачета с оценкой) проводится в 5 семестре.

Используются критерии и шкала оценивания, указанные в п.1.2. Оценка выставляется преподавателем интегрально по всем показателям и критериям оценивания.

Ниже приведены правила оценивания формирования компетенций по показателю оценивания «Знания».

Критерий оценивания	Уровень освоения и оценка			
	«2» (неудовлетв.)	«3» (удовлетвор.)	«4» (хорошо)	«5» (отлично)
Знание терминов и определений, понятий	Не знает терминов и определений	Знает термины и определения, но допускает неточности формулировок	Знает термины и определения	Знает термины и определения, может корректно сформулировать их самостоятельно
Знание основных закономерностей и соотношений, принципов	Не знает основные закономерности и соотношения, принципы построения знаний	Знает основные закономерности, соотношения, принципы построения знаний	Знает основные закономерности, соотношения, принципы построения знаний, их интерпретирует и использует	Знает основные закономерности, соотношения, принципы построения знаний, может самостоятельно их получить и использовать
Объём освоенного материала, усвоение всех дидактических единиц (разделов)	Не знает значительной части материала дисциплины	Знает только основной материал дисциплины, не усвоил его деталей	Знает материал дисциплины в объёме	Обладает твёрдым и полным знанием материала дисциплины, владеет дополнительными знаниями
Полнота ответов на проверочные вопросы	Не даёт ответы на большинство вопросов	Даёт неполные ответы на все вопросы	Даёт ответы на вопросы, но не все - полные	Даёт полные, развернутые ответы на поставленные вопросы
Правильность ответов на вопросы	Допускает грубые ошибки при изложении ответа на вопрос	В ответе имеются существенные ошибки	В ответе имеются несущественные неточности	Ответ верен
Чёткость изложения и интерпретации знаний	Излагает знания без логической последовательности	Излагает знания с нарушениями в логической последовательности	Излагает знания без нарушений в логической последовательности	Излагает знания в логической последовательности, самостоятельно их интерпретируя и анализируя
	Не иллюстрирует изложение поясняющими схемами, рисунками и примерами	Выполняет поясняющие схемы и рисунки небрежно и с ошибками	Выполняет поясняющие рисунки и схемы корректно и понятно	Выполняет поясняющие рисунки и схемы точно и аккуратно, раскрывая полноту усвоенных знаний

	Неверно излагает и интерпретирует знания	Допускает неточности в изложении и интерпретации знаний	Грамотно и по существу излагает знания	Грамотно и точно излагает знания, делает самостоятельные выводы
--	------------------------------------------	---------------------------------------------------------	----------------------------------------	-----------------------------------------------------------------

Ниже приведены правила оценивания формирования компетенций по показателю оценивания «Навыки начального уровня».

Критерий оценивания	Уровень освоения и оценка			
	«2» (неудовлетв.)	«3» (удовлетвор.)	«4» (хорошо)	«5» (отлично)
Навыки выбора методик выполнения заданий	Не может выбрать методику выполнения заданий	Испытывает затруднения по выбору методики выполнения заданий	Без затруднений выбирает стандартную методику выполнения заданий	Применяет теоретические знания для выбора методики выполнения заданий
Навыки выполнения заданий различной сложности	Не имеет навыков выполнения учебных заданий	Имеет навыки выполнения только простых типовых учебных заданий	Имеет навыки выполнения только стандартных учебных заданий	Имеет навыки выполнения как стандартных, так и нестандартных учебных заданий
Навыки самопроверки. Качество сформированных навыков	Допускает грубые ошибки при выполнении заданий, нарушающие логику решения задач	Допускает ошибки при выполнении заданий, нарушения логики решения	Допускает ошибки при выполнении заданий, не нарушающие логику решения	Не допускает ошибок при выполнении заданий
Навыки анализа результатов выполнения заданий, решения задач	Делает некорректные выводы	Испытывает затруднения с формулированием корректных выводов	Делает корректные выводы по результатам решения задачи	Самостоятельно анализирует результаты выполнения заданий
Навыки представления результатов решения задач	Не может проиллюстрировать решение задачи поясняющими схемами, рисунками	Выполняет поясняющие схемы и рисунки небрежно и с ошибками	Выполняет поясняющие рисунки и схемы корректно и понятно	Выполняет поясняющие рисунки и схемы верно и аккуратно

Ниже приведены правила оценивания формирования компетенций по показателю оценивания «Навыки основного уровня».

Критерий оценивания	Уровень освоения и оценка			
	«2» (неудовлетв.)	«3» (удовлетвор.)	«4» (хорошо)	«5» (отлично)
Навыки выбора методик выполнения заданий	Не может выбрать методику выполнения заданий	Испытывает затруднения по выбору методики выполнения заданий	Без затруднений выбирает стандартную методику выполнения заданий	Применяет теоретические знания для выбора методики выполнения заданий

Навыки выполнения заданий различной сложности	Не имеет навыков выполнения учебных заданий	Имеет навыки выполнения только простых типовых учебных заданий	Имеет навыки выполнения только стандартных учебных заданий	Имеет навыки выполнения как стандартных, так и нестандартных учебных заданий
Навыки самопроверки. Качество сформированных навыков	Допускает грубые ошибки при выполнении заданий, нарушающие логику решения задач	Допускает ошибки при выполнении заданий, нарушения логики решения	Допускает ошибки при выполнении заданий, не нарушающие логику решения	Не допускает ошибок при выполнении заданий
Навыки анализа результатов выполнения заданий, решения задач	Делает некорректные выводы	Испытывает затруднения с формулированием корректных выводов	Делает корректные выводы по результатам решения задачи	Самостоятельно анализирует результаты выполнения заданий
Навыки представления результатов решения задач	Не может проиллюстрировать решение задачи поясняющими схемами, рисунками	Выполняет поясняющие схемы и рисунки небрежно и с ошибками	Выполняет поясняющие рисунки и схемы корректно и понятно	Выполняет поясняющие рисунки и схемы верно и аккуратно
Навыки обоснования выполнения заданий	Не может обосновать алгоритм выполнения заданий	Испытывает затруднения при обосновании алгоритма выполнения заданий	Обосновывает ход решения задач без затруднений	Грамотно обосновывает ход решения задач
Быстрота выполнения заданий	Не выполняет задания или выполняет их очень медленно, не достигая поставленных задач	Выполняет задания медленно, с отставанием от установленного графика.	Выполняет все поставленные задания в срок	Выполняет все поставленные задания с опережением графика
Самостоятельность в выполнении заданий	Не может самостоятельно планировать и выполнять задания	Выполняет задания только с помощью наставника	Самостоятельно выполняет задания с консультацией у наставника	Выполняет задания самостоятельно, без посторонней помощи
Результативность (качество) выполнения заданий	Выполняет задания некачественно	Выполняет задания с недостаточным качеством	Выполняет задания качественно	Выполняет качественно даже сложные задания

3.2. Процедура оценивания при проведении промежуточной аттестации обучающихся по дисциплине в форме зачета

Промежуточная аттестация по дисциплине в форме зачёта не проводится.

3.3. Процедура оценивания при проведении промежуточной аттестации обучающихся по дисциплине в форме защиты курсовой работы

Процедура защиты курсовой работы определена локальным нормативным актом, определяющим порядок осуществления текущего контроля успеваемости и промежуточной аттестации обучающихся.

Промежуточная аттестация по дисциплине проводится в форме защиты курсовой работы в 5 семестре.

Используется шкала и критерии оценивания, указанные в п.1.2. Процедура оценивания знаний и навыков приведена в п.3.1.

Приложение 2 к рабочей программе

Шифр	Наименование дисциплины
Б1.В.13	Организация строительства

Код направления подготовки / специальности	38.03.02
Направление подготовки / специальность	Менеджмент
Наименование ОПОП (направленность / профиль)	Менеджмент в инвестиционно-строительной сфере
Год начала реализации ОПОП	2021
Уровень образования	бакалавриат
Форма обучения	очная
Год разработки/обновления	2021

Перечень учебных изданий и учебно-методических материалов

Печатные учебные издания в НТБ НИУ МГСУ:

№ п/п	Автор, название, место издания, издательство, год издания, количество страниц	Количество экземпляров в библиотеке НИУ МГСУ
1	с [Текст] : учебник для студентов: в 2-х ч. / ред. П. Г. Грабовый ; Нац. исслед. Моск. гос. строит. ун-т. - Москва : АСВ ; Просветитель, 2018. Ч.1 : Организация строительства / ред. П. Г. Грабовый. - 4-е изд., перераб. и доп. - 2018. - 645 с. : ил., цв. ил., таб. - ISBN 978-5-4323-0279-3	49
2	Организация строительства и девелопмент недвижимости [Текст] : учебник для студентов: в 2-х ч. / ред. П. Г. Грабовый ; Нац. исслед. Моск. гос. строит. ун-т. - Москва : АСВ ; Просветитель, 2018. Ч.2 : Девелопмент недвижимости / ред. П. Г. Грабовый. - 4-е изд., перераб. и доп. - 2018. - 604 с. : ил., цв. ил., табл. - Библиогр.: с. 587-598 (155 назв.). - ISBN 978-5-4323-0280-9	50
3	Ершов, М. Н. Разработка стройгенпланов [Текст] : учебное пособие по проектированию / М. Н. Ершов, Б. Ф. Ширшиков. - Москва : АСВ, 2015. - 128 с. : ил., табл. - Библиогр.: с. 128 (30 назв.). - ISBN 978-5-93093-866-1"	150
4	Олейник, П. П. Организация строительного производства. Подготовка и производство строительно-монтажных работ [Текст] : учебное пособие / П. П. Олейник, В. И. Бродский ; Московский государственный строительный университет. - Москва : МГСУ, 2014. - 95 с. : табл. - Библиогр.: с. 93-94. - ISBN 978-5-7264-0865-1"	32
5	Гусакова, Е. А. Основы организации и управления в строительстве [Текст] : учебник для студентов высших учебных заведений, обучающихся по экономическим и инженерно-техническим направлениям и специальностям: [в 2-х ч.] / Е. А. Гусакова, А. С. Павлов. - Москва : Юрайт, 2017. - ISBN 978-5-534-01725-0 Ч.2. - 2017. - 318 с. : ил., табл. - (Бакалавр - Магистр). - Библиогр.: с. 282-283 (28 назв.). - ISBN 978-5-534-01797-7 "	50

Электронные учебные издания в электронно-библиотечных системах (ЭБС):

№ п/п	Автор, название, место издания, год издания, количество страниц	Ссылка на учебное издание в ЭБС
1	Организация и управление строительным производством: учебно-методическое пособие / А. Ю. Сергеева, Р. Ю. Мясищев, Ю. В. Мясищев, Ю. Д. Сергеев. — Воронеж : Воронежский государственный архитектурно-строительный университет, ЭБС АСВ, 2015. — 109 с. — ISBN 978-5-89040-542-5.	http://www.iprbookshop.ru/55017.html
2	Михайлов, А. Ю. Основы планирования, организации и управления в строительстве: учебное пособие / А. Ю. Михайлов. — Москва, Вологда : Инфра-Инженерия, 2019. — 284 с. — ISBN 978-5-9729-0355-9.	http://www.iprbookshop.ru/86619.html

Приложение 3 к рабочей программе

Шифр	Наименование дисциплины
Б1.В.13	Организация строительства

Код направления подготовки / специальности	38.03.02
Направление подготовки / специальность	Менеджмент
Наименование ОПОП (направленность / профиль)	Менеджмент в инвестиционно-строительной сфере
Год начала реализации ОПОП	2021
Уровень образования	бакалавриат
Форма обучения	очная
Год разработки/обновления	2021

Перечень профессиональных баз данных и информационных справочных систем

Наименование	Электронный адрес ресурса
«Российское образование» - федеральный портал	http://www.edu.ru/index.php
Научная электронная библиотека	http://elibrary.ru/defaultx.asp?
Электронная библиотечная система IPRbooks	http://www.iprbookshop.ru/
Федеральная университетская компьютерная сеть России	http://www.runnet.ru/
Информационная система "Единое окно доступа к образовательным ресурсам"	http://window.edu.ru/
Научно-технический журнал по строительству и архитектуре «Вестник МГСУ»	http://www.vestnikmgsu.ru/
Научно-техническая библиотека НИУ МГСУ	http://www.mgsu.ru/resources/Biblioteka/

Приложение 4 к рабочей программе

Шифр	Наименование дисциплины
Б1.В.13	Организация строительства

Код направления подготовки / специальности	38.03.02
Направление подготовки / специальность	Менеджмент
Наименование ОПОП (направленность / профиль)	Менеджмент в инвестиционно-строительной сфере
Год начала реализации ОПОП	2021
Уровень образования	бакалавриат
Форма обучения	очная
Год разработки/обновления	2021

Материально-техническое и программное обеспечение дисциплины

Наименование специальных помещений и помещений для самостоятельной работы	Оснащенность специальных помещений и помещений для самостоятельной работы	Перечень лицензионного программного обеспечения. Реквизиты подтверждающего документа
Учебные аудитории для проведения учебных занятий, текущего контроля и промежуточной аттестации	Рабочее место преподавателя, рабочие места обучающихся	
<p>Помещение для самостоятельной работы обучающихся</p> <p>Ауд. 41 НТБ на 80 посадочных мест (рабочее место библиотекаря, рабочие места обучающихся)</p>	<p>ИБП GE VH Series VH 700 Источник бесперебойного питания РИП-12 (2 шт.) Компьютер/ТИП №5 (2 шт.) Компьютер Тип № 1 (6 шт.) Контрольно-пусковой блок С2000-КПБ (26 шт.) Монитор / Samsung 21,5" S22C200B (80 шт.) Плоттер / HP DJ T770 Прибор приемно-контрольный С2000-АСПТ (2 шт.) Принтер / HP LaserJet P2015 DN Принтер /Тип № 4 н/т Принтер HP LJ Pro 400 M401dn Системный блок / KraftwayCredo тип 4 (79 шт.) Электронное табло 2000*950</p>	<p>AdobeAcrobatReader DC (ПО предоставляется бесплатно на условиях OpLic) AdobeFlashPlayer (ПО предоставляется бесплатно на условиях OpLic) APM CivilEngineering (Договор № 109/9.13_АО НИУ от 09.12.13 (НИУ-13)) ArcGISDesktop (Договор передачи с ЕСПИ СНГ 31 лицензии от 27.01.2016) ArhciCAD [22] (Б\Д; Веб-кабинет или подписка; OpenLicense) AutoCAD [2018] (Б\Д; Веб-кабинет или подписка; OpenLicense) AutoCAD [2020] (Б\Д; Веб-кабинет или подписка; OpenLicense) AutodeskRevit [2018] (Б\Д; Веб-кабинет или подписка; OpenLicense) AutodeskRevit [2020] (Б\Д; Веб-кабинет или подписка; OpenLicense) CorelDRAW [GSX5;55] (Договор № 292/10.11- АО НИУ от 28.11.2011 (НИУ-11)) eLearnBrowser [1.3] (Договор ГМЛ-Л-16/03-846 от 30.03.2016) GoogleChrome (ПО предоставляется бесплатно на условиях OpLic)</p>

		<p>Lazarus (ПО предоставляется бесплатно на условиях OpLic) Mathcad [Edu.Prime;3;30] (Договор №109/9.13_АО НИУ от 09.12.13 (НИУ-13)) MathworksMatlab [R2008a;100] (Договор 089/08-ОК(ИОП) от 24.10.2008) MozillaFirefox (ПО предоставляется бесплатно на условиях OpLic) MS Access [2013;Im] (OpenLicense; Подписка AzureDevTools; БД; Веб-кабинет) MS ProjectPro [2013;ImX] (OpenLicense; Подписка AzureDevTools; БД; Веб-кабинет) MS VisioPro [2013;ADT] (OpenLicense; Подписка AzureDevTools; БД; Веб-кабинет) MS VisualFoxPro [ADT] (OpenLicense; Подписка AzureDevTools; БД; Веб-кабинет) nanoCAD СПДС Стройплощадка (Договор бесплатной передачи / партнерство) PascalABC [3.2.0.1311] (ПО предоставляется бесплатно на условиях OpLic) Visual Studio Ent [2015;Imx] (OpenLicense; Подписка Azure Dev Tools; БД; Веб-кабинет) Visual Studio Expr [2008;ImX] (OpenLicense; Подписка Azure Dev Tools; БД; Веб-кабинет) WinPro 7 [ADT] (OpenLicense; Подписка Azure Dev Tools; БД; Веб-кабинет) Компас-3D V14 АЕС (Договор № 109/9.13_АО НИУ от 09.12.13 (НИУ-13)) ПК ЛИРА-САПР [2013] (Договор № 109/9.13_АО НИУ от 09.12.13 (НИУ-13))</p>
<p>Помещение для самостоятельной работы обучающихся</p> <p>Ауд. 59 НТБ на 5 посадочных мест, оборудованных компьютерами (рабочее место библиотекаря, рабочие места обучающихся, рабочее место для лиц с ограниченными возможностями здоровья) Читальный зал на 52 посадочных места</p>	<p>Компьютер / ТИП №5 (4 шт.) Монитор Acer 17" AL1717 (4 шт.) Монитор Samsung 24" S24C450B Системный блок KraftwayCredo KC36 2007 (4 шт.) Системный блок KraftwayCredo KC43 с KSS тип3 Принтер/HP LaserJet P2015 DN</p>	<p>GoogleChrome (ПО предоставляется бесплатно на условиях OpLic (не требуется)) AdobeAcrobatReader DC (ПО предоставляется бесплатно на условиях OpLic (не требуется)) eLearnBrowser [1.3] (Договор ГМЛ-Л-16/03-846 от 30.03.2016) MozillaFirefox (ПО предоставляется бесплатно на условиях OpLic (лицензия не требуется)) MS OfficeStd [2010; 300] (Договор № 162/10 - АО НИУ от 18.11.2010 (НИУ-10))</p>

	<p>Аудиторный стол для инвалидов-колясочников Видеоувеличитель /OptelecClearNote Джойстик компьютерный беспроводной Клавиатура Clevy с большими кнопками и накладкой (беспроводная) Кнопка компьютерная выносная малая Кнопка компьютерная выносная малая (2 шт.)</p>	<p>AdobeAcrobatReader [11] (ПО предоставляется бесплатно на условиях OpLic (лицензия не требуется)) K-LiteCodecPack (ПО предоставляется бесплатно на условиях OpLic (лицензия не требуется))</p>
<p>Помещение для самостоятельной работы обучающихся</p> <p>Ауд. 84 НТБ На 5 посадочных мест, оборудованных компьютерами (рабочее место библиотекаря, рабочие места обучающихся) Читальный зал на 52 посадочных места</p>	<p>Монитор Acer 17" AL1717 (5 шт.) Системный блок Kraftway KW17 2010 (5 шт.)</p>	<p>AutoCAD [2020] (Б\Д; Веб-кабинет или подписка; OpenLicense) Eurosoft STARK [201W;20] (Договор № 089/08-ОК(ИОП) от 24.10.2008) MS OfficeStd [2010; 300] (Договор № 162/10 - АО НИУ от 18.11.2010 (НИУ-10)) nanoCAD СмПДС Конструкции (Договор бесплатной передачи / партнерство) WinPro 7 [ADT] (OpenLicense; Подписка AzureDevTools; Б\Д; Веб-кабинет) ПК ЛИРА-САПР [2013R5] (ПО предоставляется бесплатно на условиях OpLic (лицензия не требуется))</p>

Федеральное государственное бюджетное образовательное учреждение высшего образования
**«НАЦИОНАЛЬНЫЙ ИССЛЕДОВАТЕЛЬСКИЙ МОСКОВСКИЙ ГОСУДАР-
СТВЕННЫЙ СТРОИТЕЛЬНЫЙ УНИВЕРСИТЕТ»**

РАБОЧАЯ ПРОГРАММА

Шифр	Наименование дисциплины
Б1.В.14	Бизнес-планирование

Код направления подготовки / специальности	38.03.02
Направление подготовки / специальность	Менеджмент
Наименование ОПОП (направленность / профиль)	Менеджмент в инвестиционно-строительной сфере
Год начала подготовки	2021
Уровень образования	бакалавриат
Форма обучения	очная
Год разработки / обновления	2021

Разработчики:

должность	ученая степень, учёное звание	ФИО
доцент	к.э.н., доцент	Дмитриева Е.И.

Рабочая программа дисциплины разработана и одобрена кафедрой (структурным подразделением) «Менеджмент и инновации»

Рабочая программа утверждена методической комиссией по УГСН, протокол № 4 от «30» июня 2021 г.

1. Цель освоения дисциплины

Целью освоения дисциплины «Бизнес-планирование» является формирование компетенций обучающегося в области бизнес-планирования.

Программа составлена в соответствии с требованиями Федерального государственного образовательного стандарта высшего образования по направлению подготовки 38.03.02 Менеджмент.

Дисциплина относится к части, формируемой участниками образовательных отношений, Блока 1 «Дисциплины (модули)» основной профессиональной образовательной программы «Менеджмент в инвестиционно-строительной сфере». Дисциплина является обязательной для изучения.

2. Перечень планируемых результатов обучения по дисциплине, соотнесенных с планируемыми результатами освоения образовательной программы

Код и наименование компетенции (результат освоения)	Код и наименование индикатора достижения компетенции
УК-2. Способен определять круг задач в рамках поставленной цели и выбирать оптимальные способы их решения, исходя из действующих правовых норм, имеющихся ресурсов и ограничений	УК-2.2 Представление поставленной задачи в виде конкретных заданий
	УК-2.3 Определение потребности в ресурсах для решения задач профессиональной деятельности
	УК-2.4 Выбор правовых и нормативно-технических документов, применяемых для решения заданий профессиональной деятельности
	УК-2.5 Выбор способа решения задачи профессиональной деятельности с учётом наличия ограничений и ресурсов
	УК-2.6 Составление последовательности (алгоритма) решения задачи
ПК-2 Способность применять методы количественного и качественного анализа информации при принятии управленческих решений для построения экономических, финансовых и организационно-управленческих моделей путем их адаптации к конкретным задачам управления	ПК-2.2 Описание способов сбора и анализа исходных данных, необходимых для построения экономических, финансовых и организационно-управленческих моделей и оценки их реализуемости
	ПК-2.3 Анализ рынка и отрасли при построении экономических, финансовых и организационно-управленческих моделей и их адаптации к конкретным задачам управления
	ПК-2.4 Определение необходимых нормативных, методических и бюджетных предпосылок для построения экономических, финансовых и организационно-управленческих моделей и их адаптации к конкретным задачам управления
	ПК-2.5 Выбор методов количественного и качественного анализа информации при принятии управленческих решений для построения экономических, финансовых и организационно-управленческих моделей путем их адаптации к конкретным задачам управления
	ПК-2.6 Анализ внешней и внутренней отчетности предприятия, организационно-распорядительной и организационно-технической документации для построения экономических, финансовых и организационно-управленческих моделей
	ПК-2.7 Оценка показателей эффективности реализации экономических, финансовых и организационно-управленческих моделей применительно к конкретным задачам управления
	ПК-4 Способность организовывать финансово-экономическую деятельность предприятий инвестици-

Код и наименование компетенции (результат освоения)	Код и наименование индикатора достижения компетенции
онно-строительной сферы	ботки проектов бизнес-планов хозяйственной, финансовой, производственной и коммерческой деятельности
	ПК-4.3 Планирование и контроль деятельности подразделений/сотрудников финансово-экономической службы предприятия инвестиционно-строительной сферы
	ПК-4.4 Выбор финансовых технологий и финансовых инструментов для обеспечения эффективной финансово-экономической деятельности предприятий инвестиционно-строительной сферы
	ПК-4.5 Описание состава контролируемых показателей планирования и оценки финансово-экономической деятельности предприятий инвестиционно-строительной сферы
	ПК-4.6 Анализ информации о внешних и внутренних факторах, определяющих экономическую ситуацию предприятия инвестиционно-строительной сферы

Код и наименование индикатора достижения компетенции	Наименование показателя оценивания (результата обучения по дисциплине)
УК-2.2 Представление поставленной задачи в виде конкретных заданий	Знает цели и задачи бизнес-планирования Имеет навыки (начального уровня) для постановки задачи в виде конкретных заданий для реализации целей бизнес-планирования
УК-2.3 Определение потребности в ресурсах для решения задач профессиональной деятельности	Знает виды ресурсов, используемых в предпринимательской деятельности для решения задач бизнес-планирования Знает показатели расчета потребностей в ресурсах для решения задач бизнес-планирования Имеет навыки (начального уровня) определения потребности в ресурсах для решения задач бизнес-планирования
УК-2.4 Выбор правовых и нормативно-технических документов, применяемых для решения заданий профессиональной деятельности	Знает основной перечень правовых и нормативно-технических документов для решения заданий бизнес-планирования Имеет навыки (начального уровня) выбора правовых и нормативно-технических документов, применяемых для решения заданий бизнес-планирования
УК-2.5 Выбор способа решения задачи профессиональной деятельности с учётом наличия ограничений и ресурсов	Знает виды ресурсов и ограничений для решения профессиональных задач в сфере бизнес-планирования Знает основные методы оценки разных способов решения задач в сфере бизнес-планирования Знает действующее законодательство и правовые нормы, регулирующие профессиональную деятельность в сфере бизнес-планирования Имеет навыки (начального уровня) работы с нормативно-правовой документацией для решения задач в сфере бизнес-планирования
УК-2.6 Составление последовательности (алгоритма) решения задачи	Знает системные связи и отношения между явлениями, процессами и объектами при формировании бизнес-плана Имеет навыки (начального уровня) составление последовательности (алгоритма) решения поставленных задачи в процессе формирования бизнес-плана
ПК-2.2 Описание способов сбора и анализа исходных данных, необходимых для построения экономических, финансовых и организационно-управленческих моделей в процессе формирования бизнес-плана	Знает способы сбора и анализа исходных данных, необходимых для построения экономических, финансовых и организационно-управленческих моделей в процессе формирования бизнес-плана

Код и наименование индикатора достижения компетенции	Наименование показателя оценивания (результата обучения по дисциплине)
но-управленческих моделей и оценки их реализуемости	Имеет навыки (начального уровня) проведения оценки реализуемости экономических, финансовых и организационно-управленческих моделей в процессе формирования бизнес-плана
ПК-2.3 Анализ рынка и отрасли при построении экономических, финансовых и организационно-управленческих моделей и их адаптации к конкретным задачам управления	Знает основные направления проведения анализа рынка и отрасли при построении экономических, финансовых и организационно-управленческих моделей в процессе формирования бизнес-плана Имеет навыки (начального уровня) проведения анализа рынка и отрасли к конкретным задачам управления при построении экономических, финансовых и организационно-управленческих моделей в процессе формирования бизнес-плана
ПК-2.4 Определение необходимых нормативных, методических и бюджетных предпосылок для построения экономических, финансовых и организационно-управленческих моделей и их адаптации к конкретным задачам управления	Знает необходимые нормативные, методические и бюджетные предпосылки для построения экономических, финансовых и организационно-управленческих моделей в процессе формирования бизнес-плана Знает основные способы адаптации к конкретным задачам управления экономических, финансовых и организационно-управленческих моделей в процессе формирования бизнес-плана
ПК-2.5 Выбор методов количественного и качественного анализа информации при принятии управленческих решений для построения экономических, финансовых и организационно-управленческих моделей путем их адаптации к конкретным задачам управления	Знает основные методы количественного и качественного анализа информации при принятии управленческих решений для построения экономических, финансовых и организационно-управленческих моделей путем их адаптации к конкретным задачам бизнес-планирования
ПК-2.6 Анализ внешней и внутренней отчетности предприятия, организационно-распорядительной и организационно-технической документации для построения экономических, финансовых и организационно-управленческих моделей	Знает основные виды внешней и внутренней отчетности предприятия, организационно-распорядительной и организационно-технической документации, используемых для реализации целей бизнес-планирования Имеет навыки (начального уровня) проведения анализа внешней и внутренней отчетности предприятия, организационно-распорядительной и организационно-технической документации для построения экономических, финансовых и организационно-управленческих моделей в процессе бизнес-планирования
ПК-2.7 Оценка показателей эффективности реализации экономических, финансовых и организационно-управленческих моделей применительно к конкретным задачам управления	Знает основные показатели эффективности реализации экономических, финансовых и организационно-управленческих моделей, используемых для реализации целей бизнес-планирования Имеет навыки (начального уровня) проведения оценки показателей эффективности реализации экономических, финансовых и организационно-управленческих моделей применительно к конкретным задачам бизнес-планирования
ПК-4.1 Организация сбора, обработки и анализа информации о финансово-экономической деятельности предприятий инвестиционно-строительной сферы, в том числе для разработки проектов бизнес-планов хозяйственной, финансовой, производственной и коммерческой деятельности	Знает основные инструменты и методы сбора, обработки и анализа информации о финансово-экономической деятельности предприятий инвестиционно-строительной сферы в процессе бизнес-планирования Знает содержание и процесс разработки проектов бизнес-планов хозяйственной, финансовой, производственной и коммерческой деятельности

Код и наименование индикатора достижения компетенции	Наименование показателя оценивания (результата обучения по дисциплине)
ческой деятельности	
ПК-4.3 Планирование и контроль деятельности подразделений/сотрудников финансово-экономической службы предприятия инвестиционно-строительной сферы	Знает основы планирования и контроля деятельности подразделений/сотрудников финансово-экономической службы предприятия инвестиционно-строительной сферы при реализации целей бизнес-планирования Имеет навыки (начального уровня) планирования и контроля деятельности подразделений/сотрудников финансово-экономической службы предприятия инвестиционно-строительной сферы в процессе бизнес-планирования
ПК-4.4 Выбор финансовых технологий и финансовых инструментов для обеспечения эффективной финансово-экономической деятельности предприятий инвестиционно-строительной сферы	Знает основные финансовые инструменты и технологии для обеспечения эффективной финансово-экономической деятельности предприятий инвестиционно-строительной сферы в процессе бизнес-планирования Имеет навыки (начального уровня) выбора типового финансового решения для обеспечения эффективной финансово-экономической деятельности предприятий инвестиционно-строительной сферы в процессе бизнес-планирования
ПК-4.5 Описание состава контролируемых показателей планирования и оценки финансово-экономической деятельности предприятий инвестиционно-строительной сферы	Знает основной перечень показателей планирования и оценки финансово-экономической деятельности предприятий инвестиционно-строительной сферы в процессе бизнес-планирования
ПК-4.6 Анализ информации о внешних и внутренних факторах, определяющих экономическую ситуацию предприятия инвестиционно-строительной сферы	Знает основные виды внешних и внутренних факторов, определяющих экономическую ситуацию предприятия инвестиционно-строительной сферы при реализации бизнес-плана Имеет навыки (начального уровня) проведения анализа информации о внешних и внутренних факторах, определяющих экономическую ситуацию предприятия инвестиционно-строительной сферы при реализации бизнес-плана

Информация о формировании и контроле результатов обучения представлена в Фонде оценочных средств (Приложение 1).

3. Трудоемкость дисциплины и видов учебных занятий по дисциплине

Общая трудоемкость дисциплины составляет 4 зачетных единиц (144 академических часов).

(1 зачетная единица соответствует 36 академическим часам)

Видами учебных занятий и работы обучающегося по дисциплине могут являться.

Обозначение	Виды учебных занятий и работы обучающегося
Л	Лекции
ЛР	Лабораторные работы
ПЗ	Практические занятия
КоП	Компьютерный практикум
КРП	Групповые и индивидуальные консультации по курсовым работам (курсовым проектам)
СР	Самостоятельная работа обучающегося в период теоретического обучения
К	Самостоятельная работа обучающегося и контактная работа обучающегося с пре-

подавателем в период промежуточной аттестации

Структура дисциплины:

Форма обучения – очная.

№	Наименование раздела дисциплины	Семестр	Количество часов по видам учебных занятий и работы обучающегося							Формы промежуточной аттестации, текущего контроля успеваемости
			Л	ЛР	ПЗ	КоП	КРП	СР	К	
1	Методика составления бизнес-плана	5	20	-	16	-				<i>Домашнее задание (р. 1)</i> <i>Контрольная работа (р. 1, 2)</i>
2	Бизнес-планы проектов и решения практических задач управления бизнесом	5	12	-	16	-	-	53	27	
Итого:		5	32	-	32	-	-	53	27	<i>Экзамен</i>

4. Содержание дисциплины, структурированное по видам учебных занятий и разделам

При проведении аудиторных учебных занятий предусмотрено проведение текущего контроля успеваемости:

- в рамках практических занятий предусмотрено выполнение обучающимися контрольной работы.

4.1 Лекции

Форма обучения – очная.

№	Наименование раздела дисциплины	Тема и содержание лекций
1	Методика составления бизнес-плана	<p>Тема 1. Основы бизнес-планирования Планирование как инструмент управления бизнесом. Понятие и роль бизнес-плана в современном предпринимательстве. Цели разработки бизнес-плана. Основные участники проекта и их функции. Основные задачи бизнес-плана. Роль и значение бизнес-планирования для малого и среднего бизнеса.</p> <p>Тема 2. Структура и содержание бизнес-плана Бизнес-идея как основа разработки бизнес-плана. Применение бизнес-моделирования при составлении бизнес-плана. Общие требования к бизнес-плану и основные этапы бизнес-планирования.</p> <p>Тема 3. Характеристика предприятия и отрасли Общее описание предприятия (компании). Характеристика отрасли, в которой работает предприятие. Цели предприятия и SWOT-анализ. Характеристика предлагаемого продукта (услуги).</p> <p>Тема 4. План маркетинга Описание рынка и его целевых сегментов. Определение спроса на продукты (услуги), или анализ рынка потребителей. Анализ конкурентов, или рынка производителей. План продаж. Маркетинговая стратегия.</p> <p>Тема 5. Производственный, организационный и юридический планы</p>

		<p>Этапы составления производственного плана: определение местонахождения фирмы; анализ затрат; технологии; планирование производства на основе плана продаж; производственные мощности и их развитие; охрана окружающей среды.</p> <p>Организационный план и кадровая политика: организационная структура управления; сведения о ключевых менеджерах и владельцах компании; кадровая политика и развитие персонала; календарный план работ по реализации проекта.</p> <p>Правовые документы, регулирующие планирование и реализацию бизнес-плана. Анализ нормативной среды.</p> <p>Тема 6. Финансовый план и эффективность проекта</p> <p>Базовые предположения финансового плана бизнес-проекта. План прибылей и убытков. План движения денежных средств. Прогнозный баланс. Экономическая и финансовая оценка эффективности деятельности предприятия (проекта). Точка безубыточности. Запас финансовой прочности.</p>
2	Бизнес-планы проектов и решения практических задач управления бизнесом	<p>Тема 7. Анализ инвестиционного проекта и оценка рисков</p> <p>Критерии принятия решений по проекту: срок окупаемости; средняя норма прибыли; рентабельность инвестиций (NPV, IRR, MIRR, DPP).</p> <p>Анализ и оценка рисков. Виды рисков. Методы оценки риска. Методы управления рисками. Анализ чувствительности проекта.</p> <p>Тема 8. Управление стоимостью и продолжительностью проекта</p> <p>Основные принципы управления стоимостью проекта. Оценка стоимости проекта. Методы расчета оценок затрат. Бюджетирование проекта. Методы контроля стоимости проекта. Отчетность по затратам.</p> <p>Тема 9. Контроль и регулирование проекта</p> <p>Цели и содержание контроля проекта. Мониторинг работ по проекту. Измерение прогресса и анализ результатов. Принятие решений по проекту. Управление изменениями проекта.</p> <p>Тема 10. Применение программных продуктов при составлении бизнес-плана</p> <p>Информационные технологии управления проектами. Особенности внедрения информационных систем управления проектами. Обзор основных программных продуктов.</p>

4.2 Лабораторные работы.

Не предусмотрено учебным планом.

4.3 Практические занятия

Форма обучения – очная.

№	Наименование раздела дисциплины	Тема и содержание занятия
1	Методика составления бизнес-плана	<p>Тема 1. Основы бизнес-планирования</p> <p>Решение ситуационных задач по закреплению и систематизированию теоретических знаний о сущности, содержании, роли и целях, традиционных и специальных функциях бизнес-плана и его видах.</p> <p>Тема 2. Структура и содержание бизнес-плана</p> <p>Решение ситуационных задач по закреплению теоретических знаний, раскрывающих содержание и структуру бизнес-плана, перечень разделов, и порядок формирования структуры в зависимости от целей бизнес-планирования.</p>

		<p>Тема 3. Характеристика предприятия и отрасли Решение ситуационных задач по учёту состояния и изменения факторов макро- и микросреды в планировании. Анализ внешней и внутренней среды организации.</p> <p>Тема 4. План маркетинга Разработка плана маркетинга, включая планирование новой продукции, планирование ценообразования, прогнозирование величины продаж.</p> <p>Тема 5. Производственный, организационный и юридический планы Решение ситуационных задач по планирование производственной программы предприятия, определение потребности в основных и оборотных фондах. Расчёт численности и фонда заработной платы. Прогнозирование затрат предприятия. Разработка организационного плана.</p> <p>Тема 6. Финансовый план и эффективность проекта Решение ситуационных задач по закреплению теоретических знаний по процедуре представления результатов финансовых исследований и освоение методологии систематизации и формализации финансовой информации.</p>
2	Бизнес-планы проектов и решения практических задач управления бизнесом	<p>Тема 7. Анализ инвестиционного проекта и оценка рисков Решение ситуационных задач по проведению анализа чувствительности проекта, оценке степени рисковости проекта с использованием количественных и качественных методов.</p> <p>Тема 8. Управление стоимостью и продолжительностью проекта Решение ситуационных задач по определению видов оценок проекта, включая методы расчета оценок затрат, бюджетирование проекта, а также методы контроля стоимости проекта.</p> <p>Тема 9. Контроль и регулирование проекта Решение ситуационных задач по закреплению теоретических знаний, раскрывающих цели и содержание контроля проекта, проведение мониторинга работ по проекту и принятие решений, а также управление качеством проекта.</p> <p>Тема 10. Применение программных продуктов при составлении бизнес-плана Решение ситуационных задач по закреплению теоретических знаний, раскрывающих сущность использования современных информационных технологий в бизнес-планировании.</p>

4.4 Компьютерные практикумы.

Не предусмотрено учебным планом.

4.5 Групповые и индивидуальные консультации по курсовым работам (курсовым проектам).

Не предусмотрено учебным планом.

4.6 Самостоятельная работа обучающегося в период теоретического обучения

Самостоятельная работа обучающегося в период теоретического обучения включает в себя:

- самостоятельную подготовку к учебным занятиям, включая подготовку к аудиторным формам текущего контроля успеваемости;
- выполнение домашнего задания;
- самостоятельная подготовка к промежуточной аттестации.

В таблице указаны темы для самостоятельного изучения обучающимся:
Форма обучения – очная.

№	Наименование раздела дисциплины	Темы для самостоятельного изучения
1	Методика составления бизнес-плана	Темы для самостоятельного изучения соответствуют темам аудиторных учебных занятий.
2	Бизнес-планы проектов и решения практических задач управления бизнесом	Темы для самостоятельного изучения соответствуют темам аудиторных учебных занятий.

4.7 Самостоятельная работа обучающегося и контактная работа обучающегося с преподавателем в период промежуточной аттестации

Работа обучающегося в период промежуточной аттестации включает в себя подготовку к формам промежуточной аттестации (к экзамену), а также саму промежуточную аттестацию.

5. Оценочные материалы по дисциплине

Фонд оценочных средств по дисциплине приведён в Приложении 1 к рабочей программе дисциплины.

Оценочные средства для проведения промежуточной аттестации, а также текущего контроля по дисциплине хранятся на кафедре (структурном подразделении), ответственной за преподавание данной дисциплины.

6. Учебно-методическое и материально-техническое обеспечение дисциплины

Основные принципы осуществления учебной работы обучающихся изложены в локальных нормативных актах, определяющих порядок организации контактной работы и порядок самостоятельной работы обучающихся. Организация учебной работы обучающихся на аудиторных учебных занятиях осуществляется в соответствии с п.3.

6.1 Перечень учебных изданий и учебно-методических материалов для освоения дисциплины

Для освоения дисциплины обучающийся может использовать учебные издания и учебно-методические материалы, имеющиеся в научно-технической библиотеке НИУ МГСУ и/или размещённые в Электронных библиотечных системах.

Актуальный перечень учебных изданий и учебно-методических материалов представлен в Приложении 2 к рабочей программе дисциплины.

6.2 Перечень профессиональных баз данных и информационных справочных систем

При осуществлении образовательного процесса по дисциплине используются профессиональные базы данных и информационных справочных систем, перечень которых указан в Приложении 3 к рабочей программе дисциплины.

6.3 Перечень материально-технического, программного обеспечения освоения дисциплины

Учебные занятия по дисциплине проводятся в помещениях, оснащенных соответствующим оборудованием и программным обеспечением.

Перечень материально-технического и программного обеспечения дисциплины приведен в Приложении 4 к рабочей программе дисциплины.

Приложение 1 к рабочей программе

Шифр	Наименование дисциплины
Б1.В.14	Бизнес-планирование

Код направления подготовки / специальности	38.03.02
Направление подготовки / специальность	Менеджмент
Наименование ОПОП (направленность / профиль)	Менеджмент в инвестиционно-строительной сфере
Год начала реализации ОПОП	2021
Уровень образования	бакалавриат
Форма обучения	очная
Год разработки/обновления	2021

ФОНД ОЦЕНОЧНЫХ СРЕДСТВ**1. Описание показателей и критериев оценивания компетенций, описание шкал оценивания**

Оценивание формирования компетенций производится на основе показателей оценивания, указанных в п.2. рабочей программы и в п.1.1 ФОС.

Связь компетенций, индикаторов достижения компетенций и показателей оценивания приведена в п.2 рабочей программы.

1.1 Описание формирования и контроля показателей оценивания

Оценивание уровня освоения обучающимся компетенций осуществляется с помощью форм промежуточной аттестации и текущего контроля. Формы промежуточной аттестации и текущего контроля успеваемости по дисциплине, с помощью которых производится оценивание, указаны в учебном плане и в п.3 рабочей программы.

В таблице приведена информация о формировании результатов обучения по дисциплине разделами дисциплины, а также о контроле показателей оценивания компетенций формами оценивания.

Наименование показателя оценивания (результата обучения по дисциплине)	Номера разделов дисциплины	Формы оценивания (формы промежуточной аттестации, текущего контроля успеваемости)
Знает цели и задачи бизнес-планирования	1	Экзамен
Имеет навыки (начального уровня) для постановки задачи в виде конкретных заданий для реализации целей бизнес-планирования	1	<i>Домашнее задание</i>
Знает виды ресурсов, используемых в предпринимательской деятельности для решения задач бизнес-планирования	1	<i>Контрольная работа Экзамен</i>
Знает показатели расчета потребностей в ресурсах для решения задач бизнес-планирования	1	<i>Контрольная работа Экзамен</i>
Имеет навыки (начального уровня) определения потребности в ресурсах для решения задач бизнес-планирования	1	<i>Домашнее задание</i>

Знает основной перечень правовых и нормативно-технических документов для решения заданий бизнес-планирования	1	<i>Экзамен</i>
Имеет навыки (начального уровня) выбора правовых и нормативно-технических документов, применяемых для решения заданий бизнес-планирования	1	<i>Домашнее задание</i>
Знает виды ресурсов и ограничений для решения профессиональных задач в сфере бизнес-планирования	1,2	<i>Экзамен</i>
Знает основные методы оценки разных способов решения задач в сфере бизнес-планирования	1,2	<i>Контрольная работа Экзамен</i>
Знает действующее законодательство и правовые нормы, регулирующие профессиональную деятельность в сфере бизнес-планирования	1	<i>Экзамен</i>
Имеет навыки (начального уровня) работы с нормативно-правовой документацией для решения задач в сфере бизнес-планирования	1	<i>Домашнее задание</i>
Знает системные связи и отношения между явлениями, процессами и объектами при формировании бизнес-плана	1,2	<i>Экзамен</i>
Имеет навыки (начального уровня) составление последовательности (алгоритма) решения поставленных задачи в процессе формирования бизнес-плана	1	<i>Домашнее задание</i>
Знает способы сбора и анализа исходных данных, необходимых для построения экономических, финансовых и организационно-управленческих моделей в процессе формирования бизнес-плана	1,2	<i>Контрольная работа Экзамен</i>
Имеет навыки (начального уровня) проведения оценки реализуемости экономических, финансовых и организационно-управленческих моделей в процессе формирования бизнес-плана	1	<i>Домашнее задание Экзамен</i>
Знает основные направления проведения анализа рынка и отрасли при построении экономических, финансовых и организационно-управленческих моделей в процессе формирования бизнес-плана	1	<i>Контрольная работа Экзамен</i>
Имеет навыки (начального уровня) проведения анализа рынка и отрасли к конкретным задачам управления при построении экономических, финансовых и организационно-управленческих моделей в процессе формирования бизнес-плана	1	<i>Домашнее задание Экзамен</i>
Знает необходимые нормативные, методические и бюджетные предпосылки для построения экономических, финансовых и организационно-управленческих моделей в процессе формирования бизнес-плана	2	<i>Экзамен</i>
Знает основные способы адаптации к конкретным задачам управления экономических, финансовых и организационно-управленческих моделей в процессе формирования бизнес-плана	2	<i>Экзамен</i>
Знает основные методы количественного и качественного анализа информации при принятии управленческих решений для построения экономических, финансовых и организационно-управленческих моделей путем их адаптации к конкретным задачам бизнес-планирования	1,2	<i>Контрольная работа Экзамен</i>
Знает основные виды внешней и внутренней отчетности предприятия, организационно-распорядительной и организационно-технической документации, использу-	1,2	<i>Экзамен</i>

емых для реализации целей бизнес-планирования		
Имеет навыки (начального уровня) проведения анализа внешней и внутренней отчетности предприятия, организационно-распорядительной и организационно-технической документации для построения экономических, финансовых и организационно-управленческих моделей в процессе бизнес-планирования	1,2	<i>Контрольная работа Экзамен</i>
Знает основные показатели эффективности реализации экономических, финансовых и организационно-управленческих моделей, используемых для реализации целей бизнес-планирования	2	<i>Контрольная работа Экзамен</i>
Имеет навыки (начального уровня) проведения оценки показателей эффективности реализации экономических, финансовых и организационно-управленческих моделей применительно к конкретным задачам бизнес-планирования	2	<i>Контрольная работа Экзамен</i>
Знает основные инструменты и методы сбора, обработки и анализа информации о финансово-экономической деятельности предприятий инвестиционно-строительной сферы в процессе бизнес-планирования	2	<i>Контрольная работа Экзамен</i>
Знает содержание и процесс разработки проектов бизнес-планов хозяйственной, финансовой, производственной и коммерческой деятельности	1	<i>Экзамен</i>
Знает основы планирования и контроля деятельности подразделений/сотрудников финансово-экономической службы предприятия инвестиционно-строительной сферы при реализации целей бизнес-планирования	1,2	<i>Контрольная работа Экзамен</i>
Имеет навыки (начального уровня) планирования и контроля деятельности подразделений/сотрудников финансово-экономической службы предприятия инвестиционно-строительной сферы в процессе бизнес-планирования	1	<i>Домашнее задание</i>
Знает основные финансовые инструменты и технологии для обеспечения эффективной финансово-экономической деятельности предприятий инвестиционно-строительной сферы в процессе бизнес-планирования	2	<i>Экзамен</i>
Имеет навыки (начального уровня) выбора типового финансового решения для обеспечения эффективной финансово-экономической деятельности предприятий инвестиционно-строительной сферы в процессе бизнес-планирования	2	<i>Контрольная работа Экзамен</i>
Знает основной перечень показателей планирования и оценки финансово-экономической деятельности предприятий инвестиционно-строительной сферы в процессе бизнес-планирования	2	<i>Контрольная работа Экзамен</i>
Знает основные виды внешних и внутренних факторов, определяющих экономическую ситуацию предприятия инвестиционно-строительной сферы при реализации бизнес-плана	2	<i>Контрольная работа Экзамен</i>
Имеет навыки (начального уровня) проведения анализа информации о внешних и внутренних факторах, определяющих экономическую ситуацию предприятия инвестиционно-строительной сферы при реализации бизнес-плана	2	<i>Контрольная работа Экзамен</i>

1.2 Описание критериев оценивания компетенций и шкалы оценивания

При проведении промежуточной аттестации в форме экзамена, защиты курсовых работ используется шкала оценивания: «2» (неудовлетворительно), «3» (удовлетворительно), «4» (хорошо), «5» (отлично).

Показателями оценивания являются знания и навыки обучающегося, полученные при изучении дисциплины.

Критериями оценивания достижения показателей являются:

Показатель оценивания	Критерий оценивания
Знания	Знание терминов и определений, понятий
	Знание основных закономерностей и соотношений, принципов
	Объём освоенного материала, усвоение всех дидактических единиц (разделов)
	Полнота ответов на проверочные вопросы
	Правильность ответов на вопросы
Навыки начального уровня	Чёткость изложения и интерпретации знаний
	Навыки выбора методик выполнения заданий
	Навыки выполнения заданий различной сложности
	Навыки самопроверки. Качество сформированных навыков
	Навыки анализа результатов выполнения заданий, решения задач
	Навыки представления результатов решения задач

2. Типовые контрольные задания для оценивания формирования компетенций

2.1 Промежуточная аттестация

2.1.1 Промежуточная аттестация в форме экзамена, дифференцированного зачета (зачета с оценкой), зачета

Форма промежуточной аттестации:

- экзамен в 5 семестре (очная форма обучения).

Перечень типовых вопросов/заданий для проведения экзамена в 5 семестре (очная форма обучения):

№	Наименование раздела дисциплины	Типовые вопросы / задания
1	Методика составления бизнес-плана	<ol style="list-style-type: none"> 1. Планирование как инструмент управления бизнесом. 2. Сущность бизнес-плана, его цели и задачи. 3. Роль и значение бизнес-планирования для малого и среднего бизнеса. 4. Бизнес-идея как основа разработки бизнес-плана. 5. Применение бизнес-моделирования при составлении бизнес-плана. 6. Общие требования к бизнес-плану и основные этапы бизнес-планирования. 7. Общее описание предприятия (компании). 8. Характеристика отрасли, в которой работает предприятие. 9. Ключевые цели деятельности предприятия. 10. SWOT-анализ. 11. Характеристика предлагаемого продукта (услуги). 12. Описание рынка и его целевых сегментов.

		13. Определение спроса на продукты (услуги), или анализ рынка потребителей. 14. Анализ конкурентов, или рынка производителей. 15. План продаж. 16. Маркетинговая стратегия. 17. Производственный план. 18. Организационный план и кадровая политика. 19. Юридический план. 20. Базовые предположения финансового плана бизнес-проекта. 21. План прибылей и убытков. 22. План движения денежных средств. 23. Прогнозный баланс. 24. Экономическая и финансовая оценка эффективности деятельности предприятия (проекта). 25. Оценка и анализ эффективности инвестиционного проекта. 26. Анализ и оценка рисков. 27. Методы минимизации проектных рисков. 28. Анализ чувствительности проекта.
2	Бизнес-планы проектов и решения практических задач управления бизнесом	29. Основные принципы управления стоимостью проекта. 30. Методы расчета оценок затрат. 31. Бюджетирование проекта. 32. Методы контроля стоимости проекта. 33. Отчетность по затратам. 34. Цели и содержание контроля проекта. 35. Мониторинг работ по проекту. 36. Измерение прогресса и анализ результатов. Принятие решений по проекту. 37. Управление изменениями проекта. 38. Информационные технологии управления проектами. 39. Особенности внедрения информационных систем управления проектами. 40. Обзор основных программных продуктов.

2.1.2 Промежуточная аттестация в форме защиты курсовой работы (курсового проекта).

Промежуточная аттестация в форме защиты курсовой работы/курсового проекта не проводится.

2.2 Текущий контроль

2.2.1 Перечень форм текущего контроля:

- контрольная работа в 5 семестре (очная форма обучения);
- домашнее задание в 5 семестре (очная форма обучения).

2.2.2 Типовые контрольные задания форм текущего контроля:

Тема контрольной работы «Технология бизнес-планирования»

Контрольная работа включает тестовые вопросы.

Типовые тестовые вопросы:

1. В структуру бизнес плана не входит:

- а) производственный план;
- б) финансовый план;
- в) план по качеству;
- г) страхование рисков;
- д) организационный план;

- е) план маркетинга.
2. К участникам (заинтересованным лицам) бизнес-проекта относятся все, кроме:
- а) органов власти;
 - б) руководителя проекта и команды;
 - в) заказчика (владельца);
 - г) инвесторов;
 - д) потребителей;
 - е) конкурентов.
3. Основные цели бизнес-планирования:
- а) создание стратегии бизнеса, определение тенденций развития предприятия;
 - б) совершенствование какого-либо продукта, работ, услуг, технологических и управленческих процессов;
 - в) все выше изложенное верно.
4. При разработке бизнес-плана какой принцип необходимо соблюдать:
- а) толерантности;
 - б) единство и полнота (системность);
 - в) максимального удовлетворения потребностей.
5. Может ли использоваться бизнес-план как инструмент внутрифирменного планирования?
- а) да;
 - б) нет.
6. Какой по очередности пишется раздел «резюме»?
- а) пишется первым;
 - б) пишется последним.
7. Каким должен быть раздел «Резюме»?
- а) максимально подробным, так как нужно отразить множество важных показателей;
 - б) кратким, чтобы инвестор мог в краткие сроки ознакомиться с сутью бизнес-плана.
8. Можно ли использовать резюме в качестве отдельного документа рекламного назначения?
- а) да;
 - б) нет.
9. Отметьте показатель, обязательный для упоминания в разделе «резюме»:
- а) программное обеспечение предприятия;
 - б) перспективные оценки будущих прибылей и объемов продаж;
 - в) требования к дресс-коду персонала.
10. Следует ли дублировать раздел на английском языке?
- а) да;
 - б) нет;
 - в) желательно, если среди инвесторов есть иностранцы.
11. Что не относят к внутренней среде предприятия:
- а) часть общей среды, которая находится в рамках предприятия;
 - б) совокупность «факторов влияния» вне предприятия, на которые само предприятие не может влиять непосредственно;
 - в) совокупность «факторов влияния» внутри предприятия, которые непосредственно подконтрольны предприятию.
12. Что не относят к внешней среде бизнеса:
- а) сферу, в которой предприятие осуществляет свою деятельность
 - б) совокупность «факторов влияния» вне предприятия, на которые само предприятие не может влиять непосредственно;
 - в) часть среды, которая находится в рамках предприятия.

13. Выберите функцию, отражающую содержание SWOT-анализа:
- а) поиск источников финансирования;
 - б) позволяет получить общую картину действительности;
 - в) позволяет пройти аттестацию управленческого персонала.
14. Какая информация иногда не отражается в бизнес-плане?
- а) описание отрасли;
 - б) список рисков, возможных при создании предприятия;
 - в) организационная структура предприятия;
 - г) характеристика менеджеров.
15. Укажите два утверждения, соответствующие разделу «Описание предприятия» из числа, приведенных ниже:
- а) самая краткая часть бизнеса-плана;
 - б) указывает основные данные о предприятии;
 - в) представляет ценовую стратегию;
 - г) раскрывает историю создания бизнеса;
 - д) показывает связи между этапами работ и сроками их выполнения.
16. Какая цель не является основной для раздела «характеристика объекта бизнеса и анализ рынка»?
- а) подробная и обстоятельная характеристика сути предлагаемого проекта в части описания будущей продукции (услуги);
 - б) подробная и обстоятельная характеристика квалификации персонала, необходимого для производства будущей продукции (услуги);
 - в) раскрытие преимуществ будущей продукции (услуги) в сравнении с аналогами, четкого определения уникальных и отличительных качеств.
17. Важно ли, чтобы эта часть была написана языком специалиста?
- а) да, поскольку бизнес-план это официальный документ;
 - б) нет, инвестор не обязан быть профессионалом в вопросах выпуска будущей продукции.
18. Зачем необходимо знание конкурентов?
- а) анализ конкурентов позволяет копировать их передовые разработки;
 - б) знание конкурентов – ключ к планированию будущего успеха в бизнесе.
19. Выберите два утверждения, соответствующие разделу «План маркетинга» из числа, приведенных ниже:
- а) определяет план сбыта;
 - б) содержит результаты исследования рынка;
 - в) описывает политику ценообразования;
 - г) показывает доходы и расходы;
 - д) описывает основные риски проекта;
 - е) содержит копии патентов, лицензий, договоров.
20. План маркетинга предприятия является:
- а) частью бизнес-плана;
 - б) отдельной стратегией;
 - в) миссией предприятия.
21. Выберите два утверждения, соответствующие разделу «Производственный план» из числа, приведенных ниже:
- а) определяет состав инвестиционных расходов;
 - б) обосновывает выбор каналов продвижения и сбыта;
 - в) дает характеристику основных технологических операций;
 - г) показывает доходы и расходы;
 - д) описывает основные риски проекта;
 - е) содержит расчет оценок экономической эффективности проекта.

22. Укажите два утверждения, соответствующие разделу «Организационный план» из числа приведенных ниже:

- а) дает описание производственного процесса;
- б) содержит сведения о ключевых менеджерах и владельцах компании;
- в) показывает доходы и расходы;
- г) характеризует кадровую политику и развитие персонала;
- д) описывает ключевые характеристики продукта.

23. Юридическое или физическое лицо, принимающее решение и осуществляющее вложение собственных и иных привлеченных имущественных или интеллектуальных средств в инвестиционный проект обеспечивающее их целевое использование, является:

- а) инвестором;
- б) заказчиком;
- в) исполнителем работ;
- г) пользователем объектов.

24. Заказчик обладает правами владения, пользования и распоряжения капитальными вложениями на период и в пределах полномочий, установленных договорами или государственными контрактами:

- а) в случае, если он не является инвестором;
- б) в случае, если он является инвестором;
- в) в любом из перечисленных случаев.

25. Юридические и физические лица, уполномоченные инвесторами на реализацию инвестиционных проектов, называются:

- а) заказчиками;
- б) подрядчиками;
- в) пользователями;
- г) проектировщиками.

26. Для чего используется финансовый раздел бизнес-плана?

- а) для привлечения инвестиций;
- б) для получения кредита;
- в) для оценки реальных возможностей;
- г) все ответы верны.

27. Какие подразделы должен включать в себя финансовый план?

- а) прогноз прибыли и убытков;
- б) распределение денежных потоков;
- в) проект баланса;
- г) все ответы верны;
- д) нет правильного ответа.

28. В каких ценах составляется бизнес-план?

- а) бизнес-план всегда составляется без НДС;
- б) бизнес-план всегда составляется с НДС;
- в) расчету НДС посвящен отдельный раздел бизнес плана;
- г) бизнес-план может разрабатываться как с учетом НДС, так и без НДС.

29. Что отражает критический объем производства?

а) критический объем производства или уровень безубыточности показывает величину выручки от реализации, при которой предприятие оказывается на грани банкротства;

б) критический объем производства показывает величину выручки от реализации, при которой предприятие полностью покрывает все свои расходы, не получая прибыли.

30. Известно, что бизнес-план позволяет реализовывать следующие цели:

- а) определить требуемое количество денег;
- б) уяснить идеи бизнеса;
- в) создать команду единомышленников;
- г) оценить возможности фирмы;

- д) оценить ликвидность и риска;
 е) оценить качество управления.
31. Что определяет точка безубыточности в бизнес-плане для нового предприятия:
 а) структуру затрат для нового предприятия;
 б) денежные потоки, которые способны покрыть все затраты;
 в) спрос на продукцию и выбор целевого сегмента;
 г) оценку потребности производства в материалах и оборудовании;
 д) расчет стоимостной оценки и сроков завершения работ по проекту;
 е) объем продаж, при котором выручка равна издержкам?
32. Что представляет собой показатель «бухгалтерская норма доходности»:
 а) отношение среднегодовой прибыли к среднегодовому размеру инвестиций;
 б) отношение выручки от продаж к среднегодовой стоимости капитала;
 в) разность между приведенной стоимостью потока будущих поступлений (результатов) от проекта и приведенной стоимостью потока выплат (затрат) в течение всего прогнозируемого периода;
 г) отношение приведенной стоимости денежных поступлений (доходов) от проекта к приведенной стоимости выплат (расходов) на проект;
 д) отношение среднегодовой прибыли к выручке от реализации продукции?
33. Что представляет собой показатель «чистая приведенная стоимость»:
 а) разность между выручкой от продаж и себестоимостью продукции;
 б) отношение выручки от продаж к среднегодовой стоимости капитала;
 в) разность между приведенной стоимостью потока будущих поступлений (результатов) от проекта и приведенной стоимостью потока выплат (затрат) в течение всего прогнозируемого периода;
 г) отношение приведенной стоимости денежных поступлений (доходов) от проекта к приведенной стоимости выплат (расходов) на проект;
 д) отношение среднегодовой прибыли к выручке от реализации продукции?
34. Что представляет собой показатель «индекс прибыльности»:
 а) отношение среднегодовой прибыли к среднегодовому размеру инвестиций;
 б) отношение приведенной стоимости денежных поступлений (доходов) от проекта к приведенной стоимости выплат (расходов) на проект;
 в) разность между приведенной стоимостью потока будущих поступлений (результатов) от проекта и приведенной стоимостью потока выплат (затрат) в течение всего прогнозируемого периода;
 г) отношение среднегодовой прибыли к выручке от реализации продукции;
 д) отношение выручки от продаж к среднегодовой стоимости капитала?
35. Какой из нижеперечисленных показателей может наиболее полно выразить уровень технико-технологических, организационных, маркетинговых и других решений, принятых в проекте:
 а) производительность труда;
 б) рентабельность;
 в) себестоимость;
 г) чистый дисконтированный доход.

Тема домашнего задания: «Методологические основы составления бизнес-плана»

Пример и состав типовых заданий

Задание 1.

Определите правильный порядок работ по созданию бизнес-плана:

- Оформление титульного листа.
- Определение источников финансирования, направленности и масштаба проекта, расчет эффективности.

- Разработка организационной структуры, правового обеспечения и графика реализации проекта.
- Сбор и анализ информации о рынке сбыта.
- Анализ состояния и перспективности отрасли.
- Разработка стратегии маркетинга, товарной, ценовой, сбытовой и коммуникативной политики.
- Анализ состояния конкуренции на рынке сбыта.
- Определение потребности и путей обеспечения площадями, оборудованием, кадрами и другими ресурсами.
- Сбор и анализ информации о продукции, услуге.
- Решение вопросов рисков и гарантий.
- Составление краткого содержания проекта.
- Анализ состояния и возможностей предприятия.
- Расчет потребного капитала, определение затрат, анализ и планирование основных финансовых показателей.

Задание 2.

Определите основные разделы бизнес-плана инвестиционно-строительного проекта и их содержание, найдя соответствия в приведенной ниже таблице.

Таблица 1

1	Резюме (вводная часть)	А	Цель раздела — исследование мотивов поведения потребителей, выделение и анализ сегмента рынка, на котором будет функционировать предприятие, оценка деятельности потенциальных партнеров и конкурентов.
2	Общая характеристика предприятия, продукции	Б	В этом разделе формируются план прибылей/убытков, план движения денежных средств, разрабатывается график финансирования, осуществляется расчет показателей эффективности проекта.
3	Анализ рынка и основных конкурентов	В	Данный раздел должен содержать краткую информацию о сути проекта, финансовые показатели и показатели эффективности, структуру продукта (услуги), объем выпуска, гарантии проекта.
4	Производственный план	Г	Определяются предпринимательские риски и методы реагирования на них.
5	Организационный план	Д	В этом разделе необходимо охарактеризовать предприятие, обратить внимание на его отличия от других компаний, присутствующих на рынке. Кроме того, данный раздел включает описание будущего товара или услуги, производится сравнение ее с продукцией конкурентов, анализируются планы развития производства.
6	Финансовый план	Е	В этом разделе бизнес-плана определяется производственная программа предприятия, дается подробное описание производственного процесса с указанием узких с технологической и организационной точек зрения мест и путей их преодоления.

7	Риски и гарантии	Ж	Данный раздел бизнес-плана должен осветить такие моменты как система управления фирмой и ее кадровая политика.
---	------------------	---	----------------------------------------------------------------------------------------------------------------

Задание 3.

По итогам изучения теоретического материала, заполните таблицу 2 в соответствии с выбранной темой курсовой работы:

Таблица 2

Предварительное описание бизнес-проекта

Элемент резюме	Описание
1. Суть предлагаемого проекта	
2. Сведения о предприятии, реализующем проект	
3. Механизм управления проектом	
4. Результаты реализации проекта	
5. Финансирование проекта	
6. Предлагаемая форма и условия участия инвестора	
7. Гарантии возврата инвестиций	

Задание 4.

Рассчитайте производственную мощность предприятия после внедрения рекомендаций бизнес-плана, если на 01.01 в наличии имелось 20 станков, в апреле в рамках внедрения бизнес-плана по производству дополнительной продукции приобретено 5 станков, производительность которых на 5% выше, чем действующих. Производительность действующих станков составляет 300 штук изделий за смену. Режим работы предприятия – 1 смена. Число рабочих дней – 256.

Задание 5.

Рассчитайте численность персонала и уровень затрат на заработную плату по проекту. Расчеты занести в таблицу.

Таблица 3

Численность персонала и уровень затрат на заработную плату

Специальность	Число работников, чел.	Тарифная ставка, руб./ч	Фонд рабочего времени, ч	Затраты на зарплату, руб.
1. Специалисты и служащие				
2. Рабочие основного производства				
3. Рабочие вспомогательного производства				
Всего				

3. Методические материалы, определяющие процедуры оценивания

Процедура проведения промежуточной аттестации и текущего контроля успеваемости регламентируется локальным нормативным актом, определяющим порядок осуществления текущего контроля успеваемости и промежуточной аттестации обучающихся.

3.1 Процедура оценивания при проведении промежуточной аттестации обучающихся по дисциплине в форме экзамена и/или дифференцированного зачета (зачета с оценкой)

Промежуточная аттестация по дисциплине в форме экзамена проводится в 5 семестре (очная форма обучения).

Используются критерии и шкала оценивания, указанные в п.1.2. Оценка выставляется преподавателем интегрально по всем показателям и критериям оценивания.

Ниже приведены правила оценивания формирования компетенций по показателю оценивания «Знания».

Критерий оценивания	Уровень освоения и оценка			
	«2» (неудовлетв.)	«3» (удовлетвор.)	«4» (хорошо)	«5» (отлично)
Знание терминов и определений, понятий	Не знает терминов и определений	Знает термины и определения, но допускает неточности формулировок	Знает термины и определения	Знает термины и определения, может корректно сформулировать их самостоятельно
Знание основных закономерностей и соотношений, принципов	Не знает основные закономерности и соотношения, принципы построения знаний	Знает основные закономерности, соотношения, принципы построения знаний	Знает основные закономерности, соотношения, принципы построения знаний, их интерпретирует и использует	Знает основные закономерности, соотношения, принципы построения знаний, может самостоятельно их получить и использовать
Объём освоенного материала, усвоение всех дидактических единиц (разделов)	Не знает значительной части материала дисциплины	Знает только основной материал дисциплины, не усвоил его деталей	Знает материал дисциплины в объёме	Обладает твёрдым и полным знанием материала дисциплины, владеет дополнительными знаниями
Полнота ответов на проверочные вопросы	Не даёт ответы на большинство вопросов	Даёт неполные ответы на все вопросы	Даёт ответы на вопросы, но не все - полные	Даёт полные, развернутые ответы на поставленные вопросы
Правильность ответов на вопросы	Допускает грубые ошибки при изложении ответа на вопрос	В ответе имеются существенные ошибки	В ответе имеются несущественные неточности	Ответ верен
Чёткость изложения и интерпретации знаний	Излагает знания без логической последовательности	Излагает знания с нарушениями в логической последовательности	Излагает знания без нарушений в логической последовательности	Излагает знания в логической последовательности, самостоятельно их интерпретируя и анализируя

	Не иллюстрирует изложение поясняющими схемами, рисунками и примерами	Выполняет поясняющие схемы и рисунки небрежно и с ошибками	Выполняет поясняющие рисунки и схемы корректно и понятно	Выполняет поясняющие рисунки и схемы точно и аккуратно, раскрывая полноту усвоенных знаний
	Неверно излагает и интерпретирует знания	Допускает неточности в изложении и интерпретации знаний	Грамотно и по существу излагает знания	Грамотно и точно излагает знания, делает самостоятельные выводы

Ниже приведены правила оценивания формирования компетенций по показателю оценивания «Навыки начального уровня».

Критерий оценивания	Уровень освоения и оценка			
	«2» (неудовлетв.)	«3» (удовлетвор.)	«4» (хорошо)	«5» (отлично)
Навыки выбора методик выполнения заданий	Не может выбрать методику выполнения заданий	Испытывает затруднения по выбору методики выполнения заданий	Без затруднений выбирает стандартную методику выполнения заданий	Применяет теоретические знания для выбора методики выполнения заданий
Навыки выполнения заданий различной сложности	Не имеет навыков выполнения учебных заданий	Имеет навыки выполнения только простых типовых учебных заданий	Имеет навыки выполнения только стандартных учебных заданий	Имеет навыки выполнения как стандартных, так и нестандартных учебных заданий
Навыки самопроверки. Качество сформированных навыков	Допускает грубые ошибки при выполнении заданий, нарушающие логику решения задач	Допускает ошибки при выполнении заданий, нарушения логики решения	Допускает ошибки при выполнении заданий, не нарушающие логику решения	Не допускает ошибок при выполнении заданий
Навыки анализа результатов выполнения заданий, решения задач	Делает некорректные выводы	Испытывает затруднения с формулированием корректных выводов	Делает корректные выводы по результатам решения задачи	Самостоятельно анализирует результаты выполнения заданий
Навыки представления результатов решения задач	Не может проиллюстрировать решение задачи поясняющими схемами, рисунками	Выполняет поясняющие схемы и рисунки небрежно и с ошибками	Выполняет поясняющие рисунки и схемы корректно и понятно	Выполняет поясняющие рисунки и схемы верно и аккуратно

3.2 Процедура оценивания при проведении промежуточной аттестации обучающихся по дисциплине в форме зачета.

Промежуточная аттестация по дисциплине в форме зачёта не проводится.

3.3 Процедура оценивания при проведении промежуточной аттестации обучающихся по дисциплине в форме защиты курсовой работы (курсового проекта).

Промежуточная аттестация по дисциплине в форме защиты курсовой работы/курсового проекта не проводится.

Приложение 2 к рабочей программе

Шифр	Наименование дисциплины
Б1.В.14	Бизнес-планирование

Код направления подготовки / специальности	38.03.02
Направление подготовки / специальность	Менеджмент
Наименование ОПОП (направленность / профиль)	Менеджмент в инвестиционно-строительной сфере
Год начала подготовки	2021
Уровень образования	бакалавриат
Форма обучения	очная
Год разработки / обновления	2021

Перечень учебных изданий и учебно-методических материалов

Печатные учебные издания в НТБ НИУ МГСУ:

№ п/п	Автор, название, место издания, издательство, год издания, количество страниц	Количество экземпляров в библиотеке НИУ МГСУ
1	Орлова, П. И. Бизнес-планирование [Текст] : учебник / П. И. Орлова. - 2-е изд., перераб. и доп. - Москва : Дашков и К, 2015. - 285 с. : табл. - (Учебные издания для бакалавров). - Библиогр.: с. 282-285 (60 назв.). - ISBN 978-5-394-02432-0	15
2	Бизнес-планирование [Текст] : учебник / под ред.: Т. Г. Попадюк, В. Я. Горфинкеля ; [Л. В. Бобков [и др.]. - Москва : Вузовский учебник ; Инфра-М, 2015. - 290 с. : ил., табл. - (Вузовский учебник). - Библиогр.: с. 287-290. - ISBN 978-5-9558-0270-1	15

Электронные учебные издания в электронно-библиотечных системах (ЭБС):

№ п/п	Автор, название, место издания, год издания, количество страниц	Ссылка на учебное издание в ЭБС
1	Баркалов С.А. Бизнес-планирование [Электронный ресурс] : учебное пособие / С.А. Баркалов, О.Н. Бекирова. — Электрон. текстовые данные. — Воронеж: Воронежский государственный архитектурно-строительный университет, ЭБС АСВ, 2015. — 266 с. — Режим доступа:	http://www.iprbookshop.ru/54994.html
2	Бизнес-планирование: учебное пособие для студентов вузов, обучающихся по направлениям «Экономика» и «Менеджмент» / В. З. Черняк, Н. Д. Эриашвили, Ю. Т. Ахвледиани [и др.] ; под редакцией В. З. Черняк, Г. Г. Чараев. — 4-е изд. — Москва : ЮНИТИ-ДАНА, 2017. — 591 с. — ISBN 978-5-238-01812-6.	https://www.iprbookshop.ru/71209.html

3	Шкурко, В. Е. Бизнес-планирование в предпринимательской деятельности : учебное пособие / В. Е. Шкурко, И. Ю. Никитина ; под редакцией А. В. Гребенкин. — Екатеринбург : Уральский федеральный университет, ЭБС АСВ, 2016. — 172 с. — ISBN 978-5-7996-1803-2. — Текст : электронный // Электронно-библиотечная система IPR BOOKS : [сайт]. — Режим доступа: для авторизир. пользователей	www.iprbookshop.ru/ 65916.html
---	-----------------------------------------------------------------------------------------------------------------------------------------------------------------------------------------------------------------------------------------------------------------------------------------------------------------------------------------------------------------------------------------	---------------------------------------------------------------------------------------

Приложение 3 к рабочей программе

Шифр	Наименование дисциплины
Б1.В.14	Бизнес-планирование

Код направления подготовки / специальности	38.03.02
Направление подготовки / специальность	Менеджмент
Наименование ОПОП (направленность / профиль)	Менеджмент в инвестиционно-строительной сфере
Год начала подготовки	2021
Уровень образования	бакалавриат
Форма обучения	очная
Год разработки/обновления	2021

Перечень профессиональных баз данных и информационных справочных систем

Наименование	Электронный адрес ресурса
«Российское образование» - федеральный портал	http://www.edu.ru/index.php
Научная электронная библиотека	http://elibrary.ru/defaultx.asp?
Электронная библиотечная система IPRbooks	http://www.iprbookshop.ru/
Федеральная университетская компьютерная сеть России	http://www.runnet.ru/
Информационная система "Единое окно доступа к образовательным ресурсам"	http://window.edu.ru/
Научно-технический журнал по строительству и архитектуре «Вестник МГСУ»	http://www.vestnikmgsu.ru/
Научно-техническая библиотека НИУ МГСУ	http://www.mgsu.ru/resources/Biblioteka/

Приложение 4 к рабочей программе

Шифр	Наименование дисциплины
Б1.В.14	Бизнес-планирование

Код направления подготовки / специальности	38.03.02
Направление подготовки / специальность	Менеджмент
Наименование ОПОП (направленность / профиль)	Менеджмент в инвестиционно-строительной сфере
Год начала подготовки	2021
Уровень образования	бакалавриат
Форма обучения	очная
Год разработки/обновления	2021

Материально-техническое и программное обеспечение дисциплины

Наименование специальных помещений и помещений для самостоятельной работы	Оснащенность специальных помещений и помещений для самостоятельной работы	Перечень лицензионного программного обеспечения. Реквизиты подтверждающего документа
Учебные аудитории для проведения учебных занятий, текущего контроля и промежуточной аттестации	Рабочее место преподавателя, рабочие места обучающихся	
Помещение для самостоятельной работы обучающихся Ауд. 41 НТБ на 80 посадочных мест (рабочее место библиотекаря, рабочие места обучающихся)	ИБП GE VH Series VH 700 Источник бесперебойного питания РИП-12 (2 шт.) Компьютер/ТИП №5 (2 шт.) Компьютер Тип № 1 (6 шт.) Контрольно-пусковой блок С2000-КПБ (26 шт.) Монитор / Samsung 21,5" S22C200B (80 шт.) Плоттер / HP DJ T770 Прибор приемно-контрольный С2000-АСПТ (2 шт.) Принтер / HP LaserJet P2015 DN Принтер /Тип № 4 н/т Принтер HP LJ Pro 400 M401dn Системный блок / Kraftway Credo тип 4 (79 шт.) Электронное табло 2000*950	Adobe Acrobat Reader DC (ПО предоставляется бесплатно на условиях OpLic) Adobe Flash Player (ПО предоставляется бесплатно на условиях OpLic) APM Civil Engineering (Договор № 109/9.13_АО НИУ от 09.12.13 (НИУ-13)) ArcGIS Desktop (Договор передачи с ЕСРИ СНГ 31 лицензии от 27.01.2016) ArhciCAD [22] (БД; Веб-кабинет или подписка; OpenLicense) AutoCAD [2018] (БД; Веб-кабинет или подписка; OpenLicense) AutoCAD [2020] (БД; Веб-кабинет или подписка; OpenLicense) Autodesk Revit [2018] (БД; Веб-кабинет или подписка; OpenLicense) Autodesk Revit [2020] (БД; Веб-кабинет или подписка; OpenLicense) CorelDRAW [GSX5;55] (Договор № 292/10.11- АО НИУ от 28.11.2011 (НИУ-11)) eLearnBrowser [1.3] (Договор ГМЛ-Л-16/03-846 от 30.03.2016) Google Chrome (ПО предоставляется бесплатно на условиях OpLic)

Наименование специальных помещений и помещений для самостоятельной работы	Оснащенность специальных помещений и помещений для самостоятельной работы	Перечень лицензионного программного обеспечения. Реквизиты подтверждающего документа
		<p>Lazarus (ПО предоставляется бесплатно на условиях OpLic) Mathcad [Edu.Prime;3;30] (Договор №109/9.13_АО НИУ от 09.12.13 (НИУ-13)) Mathworks Matlab [R2008a;100] (Договор 089/08-ОК(ИОП) от 24.10.2008) Mozilla Firefox (ПО предоставляется бесплатно на условиях OpLic) MS Access [2013;Im] (OpenLicense; Подписка Azure Dev Tools; БД; Веб-кабинет) MS ProjectPro [2013;ImX] (OpenLicense; Подписка Azure Dev Tools; БД; Веб-кабинет) MS VisioPro [2013;ADT] (OpenLicense; Подписка Azure Dev Tools; БД; Веб-кабинет) MS Visual FoxPro [ADT] (OpenLicense; Подписка Azure Dev Tools; БД; Веб-кабинет) nanoCAD СПДС Стройплощадка (Договор бесплатной передачи / партнерство) PascalABC [3.2.0.1311] (ПО предоставляется бесплатно на условиях OpLic) Visual Studio Ent [2015;Imx] (OpenLicense; Подписка Azure Dev Tools; БД; Веб-кабинет) Visual Studio Expr [2008;ImX] (OpenLicense; Подписка Azure Dev Tools; БД; Веб-кабинет) WinPro 7 [ADT] (OpenLicense; Подписка Azure Dev Tools; БД; Веб-кабинет) Компас-3D V14 АЕС (Договор № 109/9.13_АО НИУ от 09.12.13 (НИУ-13)) ПК ЛИРА-САПР [2013] (Договор № 109/9.13_АО НИУ от 09.12.13 (НИУ-13))</p>
<p>Помещение для самостоятельной работы обучающихся</p> <p>Ауд. 59 НТБ на 5 посадочных мест, оборудованных компьютерами (рабочее место библиотекаря, рабочие места обучающихся, рабочее место для лиц с ограниченными возможностями здоровья) Читальный зал на 52 посадоч-</p>	<p>Компьютер / ТИП №5 (4 шт.) Монитор Acer 17" AL1717 (4 шт.) Монитор Samsung 24" S24C450B Системный блок Kraftway Credo KC36 2007 (4 шт.) Системный блок Kraftway Credo KC43 с KSS тип3 Принтер/HP LaserJet P2015 DN Аудиторный стол для инвалидов-колясочников Видеоувеличитель /Optelec ClearNote Джойстик компьютерный беспроводной Клавиатура Clevy с большими кнопками и накладкой (беспроводная) Кнопка компьютерная выносная малая Кнопка компьютерная выносная малая (2 шт.)</p>	<p>Google Chrome (ПО предоставляется бесплатно на условиях OpLic (не требуется)) Adobe Acrobat Reader DC (ПО предоставляется бесплатно на условиях OpLic (не требуется)) eLearnBrowser [1.3] (Договор ГМЛ-Л-16/03-846 от 30.03.2016) Mozilla Firefox (ПО предоставляется бесплатно на условиях OpLic (лицензия не требуется)) MS OfficeStd [2010; 300] (Договор № 162/10 - АО НИУ от 18.11.2010 (НИУ-10)) Adobe Acrobat Reader [11] (ПО предоставляется бесплатно на условиях OpLic (лицензия не требуется)) K-Lite Codec Pack (ПО предоставляется бесплатно на условиях OpLic (лицензия не требуется))</p>

Наименование специальных помещений и помещений для самостоятельной работы	Оснащенность специальных помещений и помещений для самостоятельной работы	Перечень лицензионного программного обеспечения. Реквизиты подтверждающего документа
ных места		
<p>Помещение для самостоятельной работы обучающихся</p> <p>Ауд. 84 НТБ На 5 посадочных мест, оборудованных компьютерами (рабочее место библиотекаря, рабочие места обучающихся) Читальный зал на 52 посадочных места</p>	<p>Монитор Acer 17" AL1717 (5 шт.) Системный блок Kraftway KW17 2010 (5 шт.)</p>	<p>AutoCAD [2020] (Б\Д; Веб-кабинет или подписка; OpenLicense) Eurosoft STARK [201W;20] (Договор № 089/08-ОК(ИОП) от 24.10.2008) MS OfficeStd [2010; 300] (Договор № 162/10 - АО НИУ от 18.11.2010 (НИУ-10)) nanoCAD СПДС Конструкции (Договор бесплатной передачи / партнерство) WinPro 7 [ADT] (OpenLicense; Подписка Azure Dev Tools; Б\Д; Веб-кабинет) ПК ЛИРА-САПР [2013R5] (ПО предоставляется бесплатно на условиях OpLic (лицензия не требуется))</p>

Федеральное государственное бюджетное образовательное учреждение высшего образования
«НАЦИОНАЛЬНЫЙ ИССЛЕДОВАТЕЛЬСКИЙ МОСКОВСКИЙ ГОСУДАРСТВЕННЫЙ
СТРОИТЕЛЬНЫЙ УНИВЕРСИТЕТ»

РАБОЧАЯ ПРОГРАММА

Шифр	Наименование дисциплины
Б1.В.15	Бюджетное управление в строительной организации

Код направления подготовки / специальности	38.03.02
Направление подготовки / специальность	Менеджмент
Наименование ОПОП (направленность / профиль)	Менеджмент в инвестиционно-строительной сфере
Год начала реализации ОПОП	2021
Уровень образования	бакалавриат
Форма обучения	очная
Год разработки/обновления	2021

Разработчики:

должность	ученая степень, ученое звание	ФИО
Доцент	К.э.н., доц.	Т.Н. Кисель

Рабочая программа дисциплины разработана и одобрена кафедрой (структурным подразделением) «Менеджмент и инновации»

Рабочая программа утверждена методической комиссией по УГСН, протокол № 04 от «30» июня 2021 г.

1. Цель освоения дисциплины

Целью освоения дисциплины «Бюджетное управление в строительной организации» является формирование компетенций обучающегося в области управления организацией и ее ресурсами (трудовыми, материальными, финансовыми) на основе инструментов и методов бюджетирования.

Программа составлена в соответствии с требованиями Федерального государственного образовательного стандарта высшего образования по направлению подготовки 38.03.02 Менеджмент.

Дисциплина относится к части, формируемой участниками образовательных отношений, Блока 1 «Дисциплины (модули)» основной профессиональной образовательной программы «Менеджмент в инвестиционно-строительной сфере». Дисциплина является обязательной для изучения обучающегося.

2. Перечень планируемых результатов обучения по дисциплине, соотнесенных с планируемыми результатами освоения образовательной программы

Код и наименование компетенции (результат освоения)	Код и наименование индикатора достижения компетенции
УК-2. Способен определять круг задач в рамках поставленной цели и выбирать оптимальные способы их решения, исходя из действующих правовых норм, имеющихся ресурсов и ограничений	УК-2.3 Определение потребности в ресурсах для решения задач профессиональной деятельности
	УК-2.5 Выбор способа решения задачи профессиональной деятельности с учётом наличия ограничений и ресурсов
	УК-2.6 Составление последовательности (алгоритма) решения задачи
ПК-2. Способность применять методы количественного и качественного анализа информации при принятии управленческих решений для построения экономических, финансовых и организационно-управленческих моделей путем их адаптации к конкретным задачам управления	ПК-2.2. Описание способов сбора и анализа исходных данных, необходимых для построения экономических, финансовых и организационно-управленческих моделей и оценки их реализуемости
	ПК-2.4. Определение необходимых нормативных, методических и бюджетных предпосылок для построения экономических, финансовых и организационно-управленческих моделей и их адаптации к конкретным задачам управления
	ПК-2.5. Выбор методов количественного и качественного анализа информации при принятии управленческих решений для построения экономических, финансовых и организационно-управленческих моделей путем их адаптации к конкретным задачам управления
	ПК-2.6. Анализ внешней и внутренней отчетности предприятия, организационно-распорядительной и организационно-технической документации для построения экономических, финансовых и организационно-управленческих моделей
	ПК-2.7. Оценка показателей эффективности реализации экономических, финансовых и организационно-управленческих моделей применительно к конкретным задачам управления
ПК-3. Способность организовывать процессы стратегического,	ПК-3.1. Идентификация профессиональных задач по организации стратегического, тактического и оперативного

Код и наименование компетенции (результат освоения)	Код и наименование индикатора достижения компетенции
тактического и оперативного управления	управления
	ПК-3.2. Описание типовых методов и способов реализации профессиональных задач по организации стратегического, тактического и оперативного управления
	ПК-3.3. Выбор методов и способов выполнения профессиональных задач по обеспечению качества организации стратегического, тактического и оперативного управления
	ПК-3.4. Регламентация процессов подразделений предприятий инвестиционно-строительной сферы
ПК-4. Способность организовывать финансово-экономическую деятельность предприятий инвестиционно-строительной сферы	ПК-4.1. Организация сбора, обработки и анализа информации о финансово-экономической деятельности предприятий инвестиционно-строительной сферы, в том числе для разработки проектов бизнес-планов хозяйственной, финансовой, производственной и коммерческой деятельности
	ПК-4.2. Организация финансово-учетных процессов предприятия инвестиционно-строительной сферы
	ПК-4.3. Планирование и контроль деятельности подразделений/сотрудников финансово-экономической службы предприятия инвестиционно-строительной сферы
	ПК-4.4. Выбор финансовых технологий и финансовых инструментов для обеспечения эффективной финансово-экономической деятельности предприятий инвестиционно-строительной сферы
	ПК-4.5. Описание состава контролируемых показателей планирования и оценки финансово-экономической деятельности предприятий инвестиционно-строительной сферы
	ПК-4.6. Анализ информации о внешних и внутренних факторах, определяющих экономическую ситуацию предприятия инвестиционно-строительной сферы
	ПК-4.7. Оценка результатов финансово-экономической деятельности предприятий инвестиционно-строительной сферы

Код и наименование индикатора достижения компетенции	Наименование показателя оценивания (результата обучения по дисциплине)
УК-2.3 Определение потребности в ресурсах для решения задач профессиональной деятельности	Знает виды ресурсов, используемых предприятиями инвестиционно-строительной сферы
	Имеет навыки (начального уровня) расчета потребностей в ресурсах на основе заданных нормативов расхода.
УК-2.5 Выбор способа решения задачи профессиональной деятельности с учётом наличия ограничений и ресурсов	Знает основные методы финансирования деятельности организации с учётом наличия ограничений и ресурсов
	Имеет навыки (начального уровня) выбора метода финансирования деятельности организации с учётом наличия ограничений и ресурсов
УК-2.6 Составление	Знает основные этапы внедрения системы

Код и наименование индикатора достижения компетенции	Наименование показателя оценивания (результата обучения по дисциплине)
последовательности (алгоритма) решения задачи	бюджетирования и порядок составления бюджета предприятия
	Знает основные этапы формирования финансовой структуры предприятия
	Имеет навыки (начального уровня) формирования финансовой структуры предприятия на основе данных о ее организационной структуре
ПК-2.2. Описание способов сбора и анализа исходных данных, необходимых для построения экономических, финансовых и организационно-управленческих моделей и оценки их реализуемости	Знает определение и состав операционных бюджетов, содержащих исходные данные для формирования финансовых бюджетов предприятия
	Имеет навыки (начального уровня) формирования операционных бюджетов на основе исходных данных
ПК-2.4. Определение необходимых нормативных, методических и бюджетных предпосылок для построения экономических, финансовых и организационно-управленческих моделей и их адаптации к конкретным задачам управления	Знает состав информации, необходимой для формирования операционных и финансовых бюджетов
	Имеет навыки (начального уровня) применения нормативов для составления модели бюджета
ПК-2.5. Выбор методов количественного и качественного анализа информации при принятии управленческих решений для построения экономических, финансовых и организационно-управленческих моделей путем их адаптации к конкретным задачам управления	Знает количественные и качественные методы анализа при принятии управленческих решений
	Имеет навыки (начального уровня) анализа план-факт отклонений, применения результатов анализа для принятия управленческих решений как в текущем бюджетном периоде, так и при планировании деятельности организации на последующие периоды
ПК-2.6. Анализ внешней и внутренней отчетности предприятия, организационно-распорядительной и организационно-технической документации для построения экономических, финансовых и организационно-управленческих моделей	Знает основные виды отчетности и организационно-распорядительной документации, необходимой для построения системы бюджетирования
	Имеет навыки (начального уровня) отбора документации, необходимой для построения системы бюджетирования на предприятии
ПК-2.7. Оценка показателей эффективности реализации экономических, финансовых и организационно-управленческих моделей применительно к конкретным задачам управления	Знает основные показатели оценки бюджета и принятия решений о его утверждении или отклонении
	Имеет навыки (начального уровня) оценки эффективности составления бюджета для принятия управленческого решения о его утверждении или отклонении
ПК-3.1. Идентификация профессиональных задач по организации стратегического, тактического и оперативного управления	Знает основные задачи системы бюджетирования на предприятии на оперативном, тактическом и стратегическом горизонте управления
	Имеет навыки (начального уровня) определения задач и шагов процесса формирования системы бюджетирования на предприятии

Код и наименование индикатора достижения компетенции	Наименование показателя оценивания (результата обучения по дисциплине)
ПК-3.2. Описание типовых методов и способов реализации профессиональных задач по организации стратегического, тактического и оперативного управления	<p>Знает основные методы формирования бюджетов оперативного, тактического и стратегического уровня.</p> <p>Имеет навыки (начального уровня) по определению методов формирования бюджетов оперативного, тактического и стратегического уровня и выявлению их достоинств и недостатков</p>
ПК-3.3. Выбор методов и способов выполнения профессиональных задач по обеспечению качества организации стратегического, тактического и оперативного управления	<p>Знает основные методы управления затратами, применяемые в процессе формирования бюджета предприятия</p> <p>Имеет навыки (начального уровня) по определению методов управления затратами, применяемых в процессе формирования бюджета предприятия</p>
ПК-3.4. Регламентация процессов подразделений предприятий инвестиционно-строительной сферы	<p>Знает основные элементы регламента процесса бюджетирования на предприятии</p> <p>Имеет навыки (начального уровня) по выделению основных составляющих элементов регламента процесса бюджетирования на предприятии</p>
ПК-4.1. Организация сбора, обработки и анализа информации о финансово-экономической деятельности предприятий инвестиционно-строительной сферы, в том числе для разработки проектов бизнес-планов хозяйственной, финансовой, производственной и коммерческой деятельности	<p>Знает состав основных подразделений и совещательных органов, занимающихся сбором, обработкой, анализом информации и принятием решений в области бюджетного планирования</p> <p>Имеет навыки (начального уровня) по распределению ответственности за сбор, обработку и анализ информации бюджета</p>
ПК-4.2. Организация финансово-учетных процессов предприятия инвестиционно-строительной сферы	<p>Знает основные финансово-учетных процессы, реализуемые в системе бюджетирования</p> <p>Имеет навыки (начального уровня) структурирования деятельности предприятия на основании справочников для организации финансово-учетных процессов в системе бюджетирования</p>
ПК-4.3. Планирование и контроль деятельности подразделений/сотрудников финансово-экономической службы предприятия инвестиционно-строительной сферы	<p>Знает основные обязанности сотрудников планово-экономической службы предприятия</p> <p>Имеет навыки (начального уровня) закрепления основных обязанностей сотрудников планово-экономической службы предприятия в регламенте системы бюджетирования</p>
ПК-4.4. Выбор финансовых технологий и финансовых инструментов для обеспечения эффективной финансово-экономической деятельности предприятий инвестиционно-строительной сферы	<p>Знает методологию и различные системы учета и распределения затрат</p> <p>Имеет навыки (начального уровня) составления бюджета предприятия в электронной форме</p>
ПК-4.5. Описание состава контролируемых показателей планирования и оценки финансово-	<p>Знает основные контролируемые показатели бюджета предприятия</p> <p>Имеет навыки (начального уровня) по определению</p>

Код и наименование индикатора достижения компетенции	Наименование показателя оценивания (результата обучения по дисциплине)
экономической деятельности предприятий инвестиционно-строительной сферы	необходимости внешнего финансирования на основе данных бюджета движения денежных средств
ПК-4.6. Анализ информации о внешних и внутренних факторах, определяющих экономическую ситуацию предприятия инвестиционно-строительной сферы	Знает , как на основании данных бюджета охарактеризовать экономическую ситуацию на предприятии
	Имеет навыки (начального уровня) отслеживания результирующих показателей бюджета предприятия на основе данных о внешних и внутренних факторах
ПК-4.7. Оценка результатов финансово-экономической деятельности предприятий инвестиционно-строительной сферы	Знает способы оценки результатов финансово-экономической деятельности предприятий инвестиционно-строительной сферы на основе данных финансовых бюджетов
	Имеет навыки (начального уровня) оценки результатов финансово-экономической деятельности предприятий инвестиционно-строительной сферы на основе данных финансовых бюджетов

Информация о формировании и контроле результатов обучения представлена в Фонде оценочных средств (Приложение 1).

3. Трудоемкость дисциплины и видов учебных занятий по дисциплине

Общая трудоемкость дисциплины составляет 4 зачетных единиц (144 академических часа).
(1 зачетная единица соответствует 36 академическим часам)

Видами учебных занятий и работы обучающегося по дисциплине могут являться.

Обозначение	Виды учебных занятий и работы обучающегося
Л	Лекции
ЛР	Лабораторные работы
ПЗ	Практические занятия
КоП	Компьютерный практикум
КРП	Групповые и индивидуальные консультации по курсовым работам (курсовым проектам)
СР	Самостоятельная работа обучающегося в период теоретического обучения
К	Самостоятельная работа обучающегося и контактная работа обучающегося с преподавателем в период промежуточной аттестации

Структура дисциплины:

Форма обучения – очная.

№	Наименование раздела дисциплины	Семестр	Количество часов по видам учебных занятий и работы обучающегося						Формы промежуточной аттестации, текущего контроля успеваемости
			Л	ЛР	ПЗ	КоП	КРП	СР	

1	Общая характеристика системы бюджетирования на предприятии	7	12		6	8		20	9	<i>Контрольная работа (р.1-3) Контрольное задание по КоП (р.1-2)</i>
2	Методики формирования основных видов бюджетов	7	12		6	8	-	20	9	
3	Организация системы управления бюджетом на предприятии	7	8		4			13	9	
	Итого:	7	32	-	16	16		53	27	<i>Экзамен</i>

4. Содержание дисциплины, структурированное по видам учебных занятий и разделам

При проведении аудиторных учебных занятий предусмотрено проведение текущего контроля успеваемости:

- в рамках практических занятий предусмотрено выполнение обучающимися контрольной работы;
- в рамках компьютерного практикума предусмотрено контрольное задание компьютерного практикума.

4.1 Лекции

Форма обучения – очная.

№	Наименование раздела дисциплины	Тема и содержание лекций
1	Общая характеристика системы бюджетирования на предприятии	<p>Тема 1. Сущность бюджетирования: цели, задачи, функции и понятия. Понятие бюджетирования. Функции системы бюджетирования. Цели и задачи. функции системы бюджетирования. Содержание, назначение системы бюджетирования. Основные принципы бюджетного планирования. Достоинства и недостатки системы бюджетирования.</p> <p>Тема 2. Классификация бюджетов. Функциональный и комплексный бюджет. Фиксированный и гибкий бюджет. Оперативный, текущий и перспективный бюджет. Самостоятельный и непрерывный (скользящий) бюджет. Операционные, финансовые и вспомогательные бюджеты.</p> <p>Тема 3. Развитие системы бюджетирования. История бюджетирования. Предпосылки формирования системы бюджетирования на предприятии. Этапы построения системы бюджетирования. Основные требования к системе бюджетирования.</p> <p>Тема 4. Финансовая структура организации. Понятие и задачи построения финансовой структуры организации. Отличие финансовой структуры от организационной структуры. Принципы построения финансовой структуры организации</p> <p>Тема 5. Бюджетирование и управленческий учет Взаимосвязь бюджетирования и управленческого учета. Статьи бюджета. Формирование справочников.</p>

2	Методики формирования основных видов бюджетов	Тема 6. Операционный бюджет. Понятие операционного бюджета, его назначение; Виды операционных бюджетов: бюджет продаж, бюджет производства, бюджет оплаты труда, бюджет закупок, бюджет запасов, бюджет общепроизводственных расходов, бюджет управленческих расходов, налоговый бюджет, бюджет коммерческих расходов. Порядок их составления. Взаимосвязь операционных бюджетов.
		Тема 7. Финансовый бюджет. Виды и назначение финансовых бюджетов: бюджет движения денежных средств, бюджет доходов и расходов, прогнозный баланс. Порядок их составления. Инвестиционный бюджет.
		Тема 8. Особенности бюджетирования в строительстве. Особенности строительной отрасли, влияющие на процесс составления бюджетов. Подход к бюджетированию в строительной организации.
3	Организация системы управления бюджетом на предприятии	Тема 9. Управление организацией на основе бюджетов Функции бюджетирования в системе управления организацией; Бюджетный цикл. Элементы системы бюджетирования. Регламентация процесса бюджетирования. Автоматизация системы бюджетирования.
		Тема 10. Бюджетирование в системе управления затратами Роль управления затратами на предприятии. Функции и принципы управления затратами. Методы управления затратами. Бюджетирование и управление затратами.
		Тема 11. Организация бюджетного контроля Бюджетный контроль: понятие, задачи, элементы. Принципы организации бюджетного контроля. Требования к бюджетному контролю. Виды бюджетного контроля.
		Тема 12. Бюджет проекта. Бюджет проекта: назначение и содержание. Состав расходов бюджета проекта. Организация процесса бюджетирования проекта

4.2 Лабораторные работы

Не предусмотрено учебным планом.

4.3 Практические занятия

Форма обучения – очная.

№	Наименование раздела дисциплины	Тема и содержание занятия
1	Общая характеристика системы бюджетирования на предприятии	Тема 1. Сущность бюджетирования: цели, задачи, функции и понятия. Решение задач и выполнение заданий, связанных с определением основных функций и назначения бюджетирования (в т.ч. проведение деловой игры на распределение функций по управлению бюджетом на предприятии).
		Тема 2. Классификация бюджетов. Выполнение заданий, связанных с определением вида бюджета на основе ключевых характеристик.

		<p>Тема 3. Развитие системы бюджетирования. Выполнение заданий, связанных с выявлением основных видов работ при построении системы бюджетирования на различных этапах, а также созданием на предприятии основных условий функционирования системы бюджетирования.</p>
		<p>Тема 4. Финансовая структура организации. Выполнение заданий, направленных на выявление роли финансовой структуры организации и ее отличий от организационной структуры. Решение задач по построению финансовой структуры организации.</p>
		<p>Тема 5. Бюджетирование и управленческий учет. Решение задач и выполнение заданий по формированию финансовой структуры и аналитических справочников для целей бюджетирования.</p>
2	Методики формирования основных видов бюджетов	<p>Тема 6. Операционный бюджет. Решение задач по формированию операционных бюджетов, выявлению взаимосвязей между бюджетами, использованию производственных нормативов при разработке бюджетов.</p>
		<p>Тема 7. Финансовый бюджет. Решение задач по формированию финансовых бюджетов, выявлению взаимосвязей между бюджетами, использованию данных операционных бюджетов при разработке финансовых бюджетов.</p>
		<p>Тема 8. Особенности бюджетирования в строительстве. Решение задач по формированию операционных бюджетов предприятия инвестиционно-строительной сферы.</p>
3	Организация системы управления бюджетом на предприятии	<p>Тема 9. Управление организацией на основе бюджетов. Выполнение заданий, направленных на регламентацию отдельных этапов управления бюджетом, контроль корректности составления бюджета.</p>
		<p>Тема 10. Бюджетирование в системе управления затратами. Выполнение заданий, направленных на выявление сути применения метода стандарт-кост в управлении затратами промышленного и строительного предприятия и его роли в формировании бюджета предприятия.</p>
		<p>Тема 11. Организация бюджетного контроля Решение ситуационных задач методом кейса по теме организации бюджетного контроля</p>
		<p>Тема 12. Бюджет проекта. Выполнение заданий, направленных на определение структуры расходов бюджета проекта, определение порядка работ в процессе организации бюджетирования проекта</p>

4.4 Компьютерные практикумы

Форма обучения – очная.

№	Наименование раздела дисциплины	Тема и содержание компьютерного практикума
1	Общая характеристика системы бюджетирования на предприятии	<p>Тема 4. Финансовая структура организации Задание: На основе данных о предприятии (вид деятельности, численность, организационная структура) и с использованием средств MS Excel составить финансовую структуру с</p>

		присвоением каждому ЦФУ уникального идентификационного номера и определением типа ЦФУ. Тема 5. Бюджетирование и управленческий учет Задание: На основе данных о расходах и видах деятельности организации и с использованием средств MS Excel составить справочник доходов и расходов организации
2	Методики формирования основных видов бюджетов	Тема 6. Операционный бюджет Задание: На основе данных об объемах продаж и технологических нормативах и с использованием средств MS Excel составить бюджет продаж и производства. На основе данных о затратах труда и с использованием средств MS Excel составить бюджет оплаты труда, структурировав его на по группам персонала. Тема 7. Финансовый бюджет. На основе данных операционных бюджетов и с использованием средств MS Excel составить бюджет доходов и расходов. А также бюджет движения денежных средств предприятия

4.5 *Групповые и индивидуальные консультации по курсовым работам (курсовым проектам)*

Не предусмотрено учебным планом.

4.6 *Самостоятельная работа обучающегося в период теоретического обучения*

Самостоятельная работа обучающегося в период теоретического обучения включает в себя:

- самостоятельную подготовку к учебным занятиям, включая подготовку к аудиторным формам текущего контроля успеваемости;
- самостоятельную подготовку к промежуточной аттестации.

В таблице указаны темы для самостоятельного изучения обучающимся:

Форма обучения – очная.

№	Наименование раздела дисциплины	Темы для самостоятельного изучения
1	Общая характеристика системы бюджетирования на предприятии	Темы для самостоятельного изучения соответствуют темам аудиторных учебных занятий
2	Методики формирования основных видов бюджетов	Темы для самостоятельного изучения соответствуют темам аудиторных учебных занятий
3	Организация системы управления бюджетом на предприятии	Темы для самостоятельного изучения соответствуют темам аудиторных учебных занятий

4.7 *Самостоятельная работа обучающегося и контактная работа обучающегося с преподавателем в период промежуточной аттестации*

Работа обучающегося в период промежуточной аттестации включает в себя подготовку к формам промежуточной аттестации (к экзамену), а также саму промежуточную аттестацию.

5. Оценочные материалы по дисциплине

Фонд оценочных средств по дисциплине приведён в Приложении 1 к рабочей программе дисциплины.

Оценочные средства для проведения промежуточной аттестации, а также текущего контроля по дисциплине хранятся на кафедре (структурном подразделении), ответственной за преподавание данной дисциплины.

6. Учебно-методическое и материально-техническое обеспечение дисциплины

Основные принципы осуществления учебной работы обучающихся изложены в локальных нормативных актах, определяющих порядок организации контактной работы и порядок самостоятельной работы обучающихся. Организация учебной работы обучающихся на аудиторных учебных занятиях осуществляется в соответствии с п. 3.

6.1 Перечень учебных изданий и учебно-методических материалов для освоения дисциплины

Для освоения дисциплины обучающийся может использовать учебные издания и учебно-методические материалы, имеющиеся в научно-технической библиотеке НИУ МГСУ и/или размещённые в Электронных библиотечных системах.

Актуальный перечень учебных изданий и учебно-методических материалов представлен в Приложении 2 к рабочей программе дисциплины.

6.2 Перечень профессиональных баз данных и информационных справочных систем

При осуществлении образовательного процесса по дисциплине используются профессиональные базы данных и информационных справочных систем, перечень которых указан в Приложении 3 к рабочей программе дисциплины.

6.3 Перечень материально-технического, программного обеспечения освоения дисциплины

Учебные занятия по дисциплине проводятся в помещениях, оснащенных соответствующим оборудованием и программным обеспечением.

Перечень материально-технического и программного обеспечения дисциплины приведен в Приложении 4 к рабочей программе дисциплины.

Шифр	Наименование дисциплины
Б1.В.15	Бюджетное управление в строительной организации

Код направления подготовки / специальности	38.03.02
Направление подготовки / специальность	Менеджмент
Наименование ОПОП (направленность / профиль)	Менеджмент в инвестиционно-строительной сфере
Год начала реализации ОПОП	2021
Уровень образования	бакалавриат
Форма обучения	очная
Год разработки/обновления	2021

ФОНД ОЦЕНОЧНЫХ СРЕДСТВ

1. Описание показателей и критериев оценивания компетенций, описание шкал оценивания

Оценивание формирования компетенций производится на основе показателей оценивания, указанных в п.2. рабочей программы и в п.1.1 ФОС.

Связь компетенций, индикаторов достижения компетенций и показателей оценивания приведена в п.2 рабочей программы.

1.1. Описание формирования и контроля показателей оценивания

Оценивание уровня освоения обучающимся компетенций осуществляется с помощью форм промежуточной аттестации и текущего контроля. Формы промежуточной аттестации и текущего контроля успеваемости по дисциплине, с помощью которых производится оценивание, указаны в учебном плане и в п.3 рабочей программы.

В таблице приведена информация о формировании результатов обучения по дисциплине разделами дисциплины, а также о контроле показателей оценивания компетенций формами оценивания.

Наименование показателя оценивания (результата обучения по дисциплине)	Номера разделов дисциплины	Формы оценивания (формы промежуточной аттестации, текущего контроля успеваемости)
Знает виды ресурсов, используемых предприятиями инвестиционно-строительной сферы	1,2,3	Экзамен Контрольная работа
Имеет навыки (начального уровня) расчета потребностей в ресурсах на основе заданных нормативов расхода.	2	Экзамен Контрольная работа Контрольное задание по КоП
Знает основные методы финансирования	2	Экзамен Контрольная работа

деятельности организации с учётом наличия ограничений и ресурсов		
Имеет навыки (начального уровня) выбора метода финансирования деятельности организации с учётом наличия ограничений и ресурсов	2	Экзамен
Знает основные этапы внедрения системы бюджетирования и порядок составления бюджета предприятия	1,2,3	Экзамен
Знает основные этапы формирования финансовой структуры предприятия	1	Экзамен
Имеет навыки (начального уровня) формирования финансовой структуры предприятия на основе данных о ее организационной структуре	1	Экзамен Контрольная работа Контрольное задание по КоП
Знает определение и состав операционных бюджетов, содержащих исходные данные для формирования финансовых бюджетов предприятия	2	Экзамен Контрольная работа
Имеет навыки (начального уровня) формирования операционных бюджетов на основе исходных данных	2	Экзамен Контрольная работа Контрольное задание по КоП
Знает состав информации, необходимой для формирования операционных и финансовых бюджетов	2	Экзамен Контрольная работа Контрольное задание по КоП
Имеет навыки (начального уровня) применения нормативов для составления модели бюджета	2,3	Экзамен Контрольная работа Контрольное задание по КоП
Знает количественные и качественные методы анализа при принятии управленческих решений	2,3	Экзамен Контрольная работа
Имеет навыки (начального уровня) анализа план-факт отклонений, применения результатов анализа для принятия управленческих решений как в текущем бюджетном периоде, так и при планировании деятельности организацию на последующие периоды	2,3	Экзамен
Знает основные виды отчетности и организационно-распорядительной документации, необходимой для построения системы бюджетирования	2,3	Экзамен Контрольная работа
Имеет навыки (начального уровня) отбора документации, необходимой для построения системы бюджетирования на предприятии	1,2,3	Экзамен Контрольная работа
Знает основные показатели оценки бюджета и принятия решений о его утверждении или отклонении	2	Экзамен
Имеет навыки (начального уровня) оценки эффективности составления бюджета для	2	Экзамен Контрольная работа

принятия управленческого решения о его утверждении или отклонении		
Знает основные задачи системы бюджетирования на предприятии на оперативном, тактическом и стратегическом горизонте управления	2,3	Экзамен Контрольная работа
Имеет навыки (начального уровня) определения задач и шагов процесса формирования системы бюджетирования на предприятии	1	Экзамен Контрольная работа
Знает основные методы формирования бюджетов оперативного, тактического и стратегического уровня.	1	Экзамен
Имеет навыки (начального уровня) по определению методов формирования бюджетов оперативного, тактического и стратегического уровня и выявлению их достоинств и недостатков	1	Экзамен
Знает основные методы управления затратами, применяемые в процессе формирования бюджета предприятия	3	Экзамен Контрольная работа
Имеет навыки (начального уровня) по определению методов управления затратами, применяемых в процессе формирования бюджета предприятия	3	Экзамен Контрольная работа
Знает основные элементы регламента процесса бюджетирования на предприятии	3	Экзамен Контрольная работа
Имеет навыки (начального уровня) по выделению основных составляющих элементов регламента процесса бюджетирования на предприятии	3	Экзамен Контрольная работа
Знает состав основных подразделений и совещательных органов, занимающихся сбором, обработкой, анализом информации и принятием решений в области бюджетного планирования	3	Экзамен Контрольная работа
Имеет навыки (начального уровня) по распределению ответственности за сбор, обработку и анализ информации бюджета	3	Экзамен Контрольная работа
Знает основные финансово-учетные процессы, реализуемые в системе бюджетирования	1,3	Экзамен Контрольная работа
Имеет навыки (начального уровня) структурирования деятельности предприятия на основании справочников для организации финансово-учетных процессов в системе бюджетирования	1	Экзамен Контрольная работа Контрольное задание по КоП
Знает основные обязанности сотрудников планово-экономической службы предприятия	1,3	Экзамен Контрольная работа
Имеет навыки (начального уровня) закрепления основных обязанностей сотрудников планово-экономической службы предприятия в регламенте системы бюджетирования	3	Экзамен

Знает методологию и различные системы учета и распределения затрат	3	Экзамен Контрольная работа
Имеет навыки (начального уровня) составления бюджета предприятия в электронной форме	2	Контрольное задание по КоП
Знает основные контролируемые показатели бюджета предприятия	2	Экзамен Контрольная работа
Имеет навыки (начального уровня) по определению необходимости внешнего финансирования на основе данных бюджета движения денежных средств	2	Экзамен Контрольная работа
Знает , как на основании данных бюджета охарактеризовать экономическую ситуацию на предприятии	2	Экзамен Контрольная работа
Имеет навыки (начального уровня) отслеживания результирующих показателей бюджета предприятия на основе данных о внешних и внутренних факторах	2	Экзамен Контрольная работа
Знает способы оценки результатов финансово-экономической деятельности предприятий инвестиционно-строительной сферы на основе данных финансовых бюджетов	2	Экзамен Контрольная работа
Имеет навыки (начального уровня) оценки результатов финансово-экономической деятельности предприятий инвестиционно-строительной сферы на основе данных финансовых бюджетов	2	Экзамен Контрольная работа

1.2. Описание критериев оценивания компетенций и шкалы оценивания

При проведении промежуточной аттестации в форме экзамена используется шкала оценивания: «2» (неудовлетворительно), «3» (удовлетворительно), «4» (хорошо), «5» (отлично).

При проведении промежуточной аттестации в форме зачёта используется шкала оценивания: «Не зачтено», «Зачтено».

Показателями оценивания являются знания и навыки обучающегося, полученные при изучении дисциплины.

Критериями оценивания достижения показателей являются:

Показатель оценивания	Критерий оценивания
Знания	Знание терминов и определений, понятий
	Знание основных закономерностей и соотношений, принципов
	Объём освоенного материала, усвоение всех дидактических единиц (разделов)
	Полнота ответов на проверочные вопросы
	Правильность ответов на вопросы
Навыки	Чёткость изложения и интерпретации знаний
	Навыки выбора методик выполнения заданий
	Навыки выполнения заданий различной сложности

начального уровня	Навыки самопроверки. Качество сформированных навыков
	Навыки анализа результатов выполнения заданий, решения задач
	Навыки представления результатов решения задач
	Навыки обоснования выполнения заданий

2. Типовые контрольные задания для оценивания формирования компетенций

2.1. Промежуточная аттестация

2.1.1. Промежуточная аттестация в форме экзамена, дифференцированного зачета (зачета с оценкой), зачета

Форма(ы) промежуточной аттестации:

Перечень типовых вопросов (заданий) для проведения экзамена в 7 семестре (очная форма обучения):

№	Наименование раздела дисциплины	Типовые вопросы/задания
1	Общая характеристика системы бюджетирования на предприятии	<ol style="list-style-type: none"> 1. Цели построения системы бюджетирования. 2. Понятие бюджета. Понятие системы бюджетирования. 3. Определение системы бюджетирования. 4. Задачи системы бюджетирования. 5. Функции системы бюджетирования. 6. Раскрыть функцию системы бюджетирования - обеспечение реализации стратегии предприятия. 7. Основные принципы построения системы бюджетирования. 8. Условия построения системы бюджетирования. 9. Этапы построения системы бюджетирования. 10. Финансовая структура предприятия, ее значение для разработки бюджета. 11. Порядок формирования основного бюджета 12. Концептуальное описание этапов постановки бюджетного управления на предприятии. 13. Этапы разработки финансовой структуры, цель. 14. Временные характеристики формирования бюджета. 15. Бюджетный период, шаг планирования, горизонт планирования, бюджетный цикл. Определения, примеры.
2	Методики формирования основных видов бюджетов	<ol style="list-style-type: none"> 15. Раскрыть такие функции системы бюджетирования как обеспечение взаимодействия подразделений и стимулирование менеджмента к эффективной работе. 16. Перечень бюджетов, входящих в основной бюджет, их взаимосвязь 17. Операционные бюджеты, виды, основные характеристики. 18. Финансовые бюджеты, виды, основные характеристики.

		<p>19. Методика и порядок формирования бюджета продаж.</p> <p>20. Взаимосвязь операционных бюджетов.</p> <p>21. Взаимосвязь финансовых и операционных бюджетов.</p> <p>22. Последовательность формирования операционных бюджетов.</p> <p>23. Методика и порядок формирования бюджета продаж.</p> <p>24. Методика и порядок формирования бюджета производства.</p> <p>25. Методика и порядок формирования бюджета запасов.</p> <p>26. Методика и порядок формирования бюджета затрат (сметы затрат).</p> <p>27. Метод планирования расходов с применением технологических нормативов.</p> <p>28. Метод планирования расходов с применением управленческих нормативов.</p> <p>29. Методика и порядок формирования бюджета оплаты труда.</p> <p>30. Методика и порядок формирования бюджета общехозяйственных расходов.</p> <p>31. Методика и порядок формирования бюджета общепроизводственных расходов.</p> <p>32. Методика и порядок формирования бюджета общецеховых расходов.</p> <p>33. Методика и порядок формирования бюджета доходов и расходов.</p> <p>34. Методика и порядок формирования бюджета движения денежных средств.</p> <p>35. Методика и порядок формирования инвестиционного бюджета.</p> <p>36. Методика и порядок формирования бюджета по балансовому листу.</p> <p>37. Определение рентабельности с помощью бюджета</p> <p>38. Определение ликвидности с помощью бюджета.</p> <p>39. Определение потребности во внешнем финансировании при помощи бюджета</p> <p>40. Основные контролируемые показатели бюджета</p>
3	<p>Организация системы управления бюджетом на предприятии</p>	<p>41. Функции бюджетирования в системе управления организацией.</p> <p>42. Регламентация процесса бюджетирования: основные субъекты, этапы.</p> <p>43. Органы управления бюджетом на предприятии.</p> <p>44. Бюджетирование и управление затратами на предприятии.</p> <p>45. Управление затратами по системе «Стандарт-кост».</p> <p>46. Управления затратами по видам внутривозвратной деятельности (Activity-</p>

		<p>Based Costing).</p> <p>47. Метод целевого калькулирования себестоимости (Target costing).</p> <p>48. Сравнительная характеристика методов управления затратами на предприятии</p> <p>49. Бюджетный контроль: понятие, задачи, элементы.</p> <p>50. Принципы и требования к организации бюджетного контроля.</p> <p>51. Виды бюджетного контроля.</p> <p>52. Бюджет проекта – назначение и содержание.</p> <p>53. Состав расходов бюджета проекта</p> <p>54. Организация процесса бюджетирования проекта.</p>
--	--	-----------------------------------------------------------------------------------------------------------------------------------------------------------------------------------------------------------------------------------------------------------------------------------------------------------------------------------------------------------------------------------------------------------------------------------------------------------------------------------------------------------------

Типовые задачи для экзамена:

1. Распределите издержки предприятия, занимающегося пошивом спецодежды на постоянные и переменные:

- затраты на закупку текстиля;
- оплата аренды производственного цеха;
- сдельная заработная плата производственного персонала;
- заработная плата сотрудников бухгалтерии;
- затраты на фурнитуру для спецодежды;
- затраты на уборку производственного цеха;
- затраты на обслуживание юридического и бухгалтерского программного обеспечения;
- оплата труда начальника швейного цеха;
- затрата на обслуживание противопожарного оборудования;
- расходы на содержание склада.

Ответ обоснуйте.

2. Предприятие, занимающееся производством металлических строительных изделий и конструкций, осуществляет следующие основные виды платежей за товары и услуги: стальная проволока, деревянные ящики, алюминиевые листы, стальные листы, заработная плата, выплата компенсаций на неиспользованный отпуск, премия, начисления на заработную плату, электроэнергия, теплоэнергия, аренда склада, аренда транспортных средств, экспедиторские услуги, горюче-смазочные материалы, НДС, налог на прибыль, налог на имущество, оплата за водоснабжение и водоотведение, аренда офиса, канцелярские товары, техническое обслуживание производственного оборудования, техническое обслуживание оргтехники. На основании представленного перечня предложите справочник затрат.

3. Заполните таблицу достоинств и недостатков (сложностей) системы бюджетирования:

№	Достоинства	Недостатки
1		
2		
3		
4		
5		

...		
-----	--	--

4. Сформируйте предложение по статьям справочника затрат, исходя их информации о платежах организации:

- оплата за обращение в арбитражный суд;
- закупка счетчика электроэнергии;
- техническое обслуживание узла учета газа;
- оформление нотариального удостоверенных копий документов;
- оплата за обслуживание копировального аппарата;
- техническое обслуживание оргтехники;
- услуги связи;
- оплата за коммунальные услуги;
- оплата работ по техническое обслуживание системы контроля и управления

доступом;

- оплата за услуги по приостановлению междугородней и международной связи;
- ремонт автомобилей;
- услуги банка;
- обновление 1С;
- оплата за интернет;
- оплата за электроэнергию;
- оплата услуг междугородней и международной связи.

5. Определите из предложенного перечня прямые издержки предприятия, занимающегося производством пластиковых окон:

- заработная плата работников производственного цеха;
- заработная плата начальника отдела производства;
- заработная плата сотрудников отдела продаж;
- заработная плата охранника;
- заработная плата директора;
- заработная плата сотрудника, занимающегося снабжением;
- аренда и содержание склада;
- материалы для производства;
- фурнитура для производства.

Ответ обоснуйте.

6. Определите из предложенного перечня общепроизводственные затраты предприятия, занимающегося производством пластиковых окон:

- заработная плата работников производственного цеха;
- заработная плата начальника отдела производства;
- заработная плата сотрудников отдела продаж;
- заработная плата охранника;
- заработная плата директора;
- заработная плата сотрудника, занимающегося снабжением;
- аренда и содержание склада;
- материалы для производства;
- фурнитура для производства.

Ответ обоснуйте.

7. Определите из предложенного перечня коммерческие затраты предприятия, занимающегося производством пластиковых окон:

- заработная плата работников производственного цеха;
- заработная плата начальника отдела производства;
- заработная плата сотрудников отдела продаж;
- заработная плата охранника;
- заработная плата директора;
- заработная плата сотрудника, занимающегося снабжением;

- аренда и содержание склада;
- материалы для производства;
- фурнитура для производства.

Ответ обоснуйте.

8. Сформируйте финансовую структуру организации ООО «Деревянные конструкции», занимающейся производством деревянных изделий и конструкций для строительства, на основе организационной структуры, представленной на рис.:

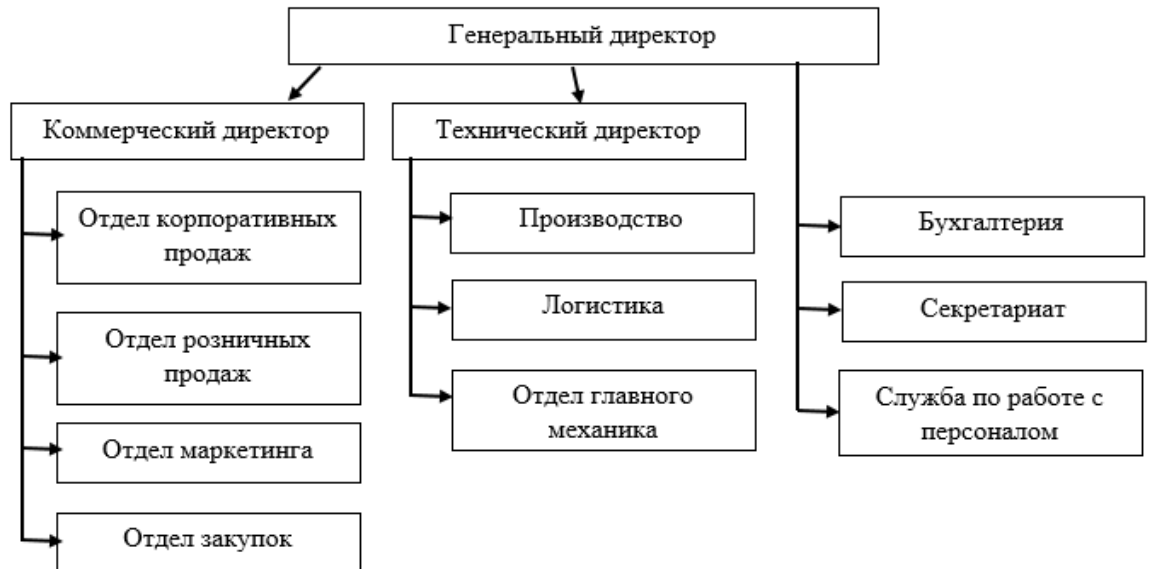

2.1.2. Промежуточная аттестация в форме защиты курсовой работы (курсового проекта)

Промежуточная аттестация в форме защиты курсовой работы/курсового проекта не проводится.

2.2. Текущий контроль

2.2.1. Перечень форм текущего контроля:

- контрольная работа в 7 семестре;
- контрольное задание по КоП в 7 семестре.

2.2.2. Типовые контрольные задания форм текущего контроля:

*Контрольная работа. Тема: «Операционный бюджет»
Включает задачу и тестовые задания
Типовые задачи*

Задача 1. Компания ООО "Строитель" производит товар А. Производственные мощности позволяют за 1 рабочий день произвести ограниченное количество товара А (норматив производства за 1 рабочий день). Для производства товара А используется 3 материала в соответствии с технологическими нормативами. Определите потребность в материалах, составив бюджет производства и потребности в материалах по приложенному формату. Определите объем закупок на каждый месяц (составьте бюджет закупок) с учетом того, что остаток материалов на складе по нормативу составляет потребность производства на 2 рабочих дня, однако на начало года на складе имеются запасы с излишком: Материал 1 – 30 п.м., Материал 2 – 1000 м³, Материал 3 -750 шт. Бюджет

закупок представьте в натуральных и стоимостных показателях. Для решения задач используйте представленные ниже формы соответствующих бюджетов.

План производства (Бюджет производства и потребности в материалах)

	Норма тив	янва рь	фев раль	мар т	апре ль	ма й	ию нь	ию ль	авгу ст	сентя брь	октя брь	нояб рь	декаб рь	Вс его за го д
Количес тво рабочих дней		15	17	21	21	15	20	21	21	21	21	21	21	23 5
Нормат ив произво дства за 1 р.д.	30													
Товар А														
<i>Потреб ность в матери алах:</i>														
Материа л 1, п.м.	0,25													
Материа л 2, м3	4,00													
Материа л 3, шт.	5,00													
<i>Затрат ы на матери алы:</i>														
Материа л 1, руб./п.м.	120,00													
Материа л 2,руб./ м3	210,00													
Материа л 3, руб./ шт.	15,00													
<i>Итого затрат ы</i>														

Бюджет запасов

Запа сы	Норма тив	Остаток на начало месяца												Оста ток на коне ц года	
		янва рь	фев раль	мар т	апре ль	ма й	ию нь	ию ль	авгу ст	сентя брь	октяб рь	нояб рь	декаб рь		
Мате риал 1, п.м.		30													
Мате риал 2, м3		1000													
Мате риал 3, шт.		750													

Бюджет закупок

о товара А														
<i>Потребность в материалах</i>														
материал 1, шт	2													
материал 2, м2	1													
материал 3, м3	0,2													
<i>Затраты на материалы (с НДС)</i>														
материал 1, руб./шт	220													
материал 2, руб./м2	380													
материал 3, руб./м3	600													
Итого затраты (включая НДС)														

Налоговый бюджет (расчет НДС к уплате)

Показатель	январь	февраль	март	апрель	май	июнь	июль	август	сентябрь	октябрь	ноябрь	декабрь	Всего за год
НДС расчетный													
НДС к вычету													
НДС к уплате													

Типовые тестовые задания

1. Технология управления бизнесом на всех уровнях компании, обеспечивающая достижение ее стратегических целей с помощью бюджетов, на основе сбалансированных финансовых показателей – это:

- финансовое планирование
- бюджетирование
- бизнес-планирование
- производственное планирование
- финансовое прогнозирование.

2. С помощью сравнения фактических показателей деятельности с запланированными на предприятии реализуется ... функция бюджета.

- контрольная
- функция делегирования полномочий
- координационная
- организационная

прогнозная.

3. Принцип единства в системе бюджетирования предполагает:
необходимость создания финансовой структуры, согласно которой подразделения могут быть объединены в единый финансовый центр учета
для контроля за использованием средств и экономии ресурсов все значительные расходы должны быть едиными
разработку единого планового стандарта для всей группы предприятий холдинга и центров финансовой ответственности предприятия
сравнение отдельных показателей бюджета с данными предыдущего периода
обязательность исполнения бюджета всеми структурными подразделениями предприятия.

4. Используя скользящий бюджет, предприятие может:
усилить контроль за исполнением бюджета
обеспечить доступ к бюджетам каждого центра учета
получить информацию о причинах, вызвавших существенное отклонение показателей деятельности
учитывать внешние изменения, изменения своих целей, а также корректировать планы в зависимости от уже достигнутых результатов
вносить изменения в бюджет по желанию руководства.

5. Целью внедрения системы бюджетирования является:
возможность оценки инвестиционной привлекательности отдельных сфер хозяйственной деятельности
повышение эффективности деятельности предприятия
повышение финансовой обоснованности принимаемых менеджерами решений на всех уровнях управления
укрепление финансовой дисциплины персонала компании
контроль деятельности отдельных подразделений

6. В результате внедрения системы бюджетирования эффективность деятельности предприятия повышается за счет:
сбалансированности финансовых потоков
теоретического подхода к планированию со стороны плановиков
мнения об отсутствии влияния планирования на результаты деятельности
изменения управленческого менталитета и повышения финансовой культуры менеджеров
повышения квалификации персонала.

7. Закрепление бюджетов за подразделениями переносит значительную часть ответственности за уровень заработной платы работников...
с руководителей низшего уровня на руководителей среднего звена
с руководителей этих подразделений на директора предприятия
с директора предприятия на руководителей этих подразделений
с руководителей низшего уровня на работников
с руководителей подразделений на директора предприятия

8. Финансовая структура – это:
иерархическая система центров финансовой ответственности
иерархическая система центров прибыли
иерархическая система центров инвестиций

иерархическая система центров доходов
перечень подразделений, входящих в штатное расписание

9. При внедрении бюджетирования в крупных компаниях методология системы бюджетного планирования должна быть сопоставимой с существующими в компании принципами ...:

материальной заинтересованности всего персонала предприятия
эффективной реализации финансовой политики
комплексного управления предприятием
бухгалтерского учета и формами отчетности
финансового планирования

10. Контроль за выполнением бюджетов заключается в:
формировании графиков составления бюджетов
анализе отклонений фактических значений бюджетных статей от запланированных
мониторинге процесса бюджетирования
корректировка планов в зависимости от уже достигнутых результатов
сравнении полученных результатов с результатами предшествующих периодов.

11. Постоянно действующий орган, который занимается тщательной проверкой стратегических и финансовых планов, дает рекомендации, разрешает разногласия и оперативно вносит коррективы в деятельность корпорации – это:

бюджетная комиссия
бюджетный комитет
центр финансовой ответственности
центр контроля
бюджетная инспекция.

12. Бюджет, описывающий в натуральных и финансовых показателях бизнес-процесс или направление бизнеса – это:

операционный бюджет
финансовый бюджет
сводный бюджет
зависимый бюджет
гибкий бюджет

13. Определяющие характеристики бюджета предприятия:

количественное выражение
количественное выражение в совокупности с перечнем конкретных мероприятий по достижению количественных показателей
охватывает только централизованно устанавливаемые аппаратом управления показатели для отдельных подразделений
охватывает как централизованно устанавливаемые аппаратом управления показатели для отдельных подразделений, так и разрабатываемые подразделениями самостоятельно
бюджетные показатели для отдельных подразделений устанавливаются исходя из критерия максимизации финансовых результатов отдельных подразделений.

14. Организация бюджетирования включает определение:

виды и форматы разрабатываемых бюджетов
систему целевых показателей и нормативов
бюджетный регламент и механизмы бюджетного контроля
технические средства и программное обеспечение

состав центров учета и ответственности.

15. К инструментарию бюджетирования относятся:
виды и форматы разрабатываемых бюджетов
цель и задачи бюджетирования
процедуры согласования и утверждения бюджетов
система внутренних нормативных документов (положений, должностных инструкций и т.д.)
состав центров учета и ответственности.

16. Период, на который разрабатывается краткосрочный бюджет:

- 1 месяц
- 5 лет
- 1 год
- 6 месяцев
- 3 года.

17. Выберите характеристики краткосрочного бюджета:

- обязательность исполнения
- наличие возможности корректировки
- высокая степень детализации бюджетных показателей
- зависимость от уровня планирования
- отсутствие контрольно-стимулирующей функции.

18. Подразделение, руководитель которого отвечает за выполнение поставленных задач в рамках выделенного бюджета затрат, называют:

- центром затрат
- центром доходов
- центром прибыли
- центром инвестиций
- центром ценообразования

19. К финансовым бюджетам относят:

- бюджет доходов и расходов
- бюджет движения денежных средств
- операционные бюджеты
- балансовый отчет
- производственный бюджет.

20. Цели разработки операционных бюджетов:

- оценка финансового состояния компании и ее бизнесов
- увязка натуральных показателей планирования со стоимостными
- управление финансами предприятия
- контроль за расходованием ресурсов
- более точное составление основных бюджетов.

Контрольное задание по КоП. Тема: «Операционный бюджет»

Типовая задача:

С использованием программного обеспечения (средств MS Excel) составить бюджет оплаты труда с применением нормативного метода расчета затрат, исходя из следующих условий:

План производства, шт.	Янв	Февр	Март	Апр	Май	Июнь	Июль	Авг	Сент	Окт	Ноя	Дек
Продукт А	50	50	50	50	50	50	50	50	50	50	50	50

Согласно технологическому нормативу, для производства 1 ед. Продукта А необходимо 5 человеко-дней.

Согласно технологическому нормативу, для производства 1 ед. Принимается условие, что в каждом месяце 22 рабочих дня. Заработная плата рабочих 35 тыс руб. / мес.

Обслуживанием производственного процесса занимается техник и слесарь. При этом 1 слесарь обслуживает цех вне зависимости от количества продуктов и объемов производства. 1 техник одновременно может обслуживать производство при объеме выпуска не более 60 единиц в месяц. При превышении объемов производства требуется второй техник.

Заработная плата слесаря 25 тыс. руб. / мес.

Заработная плата техника 30 тыс. руб. / мес.

Работу предприятия обеспечивают, кроме этого:

1) директор. Заработная плата 80 тыс. руб. / мес.

2) главный бухгалтер. Заработная плата 65 тыс. руб. / мес.

3) менеджер по продажам. Заработная плата 20 тыс. рублей в месяц + 5% от выручки.

4) кадровик. Заработная плата 30 тыс. руб. / мес.

5) секретарь. Заработная плата 25 тыс. руб. / мес.

Продукт А продается по цене 30 тыс. руб. за 1 шт.

Бюджет оплаты труда должен включать расходы по начислениям на заработную плату.

3. Методические материалы, определяющие процедуры оценивания

Процедура проведения промежуточной аттестации и текущего контроля успеваемости регламентируется локальным нормативным актом, определяющим порядок осуществления текущего контроля успеваемости и промежуточной аттестации обучающихся.

3.1. Процедура оценивания при проведении промежуточной аттестации обучающихся по дисциплине в форме экзамена и/или дифференцированного зачета (зачета с оценкой)

Промежуточная аттестация по дисциплине в форме экзамена проводится в 7 семестре.

Используются критерии и шкала оценивания, указанные в п.1.2. Оценка выставляется преподавателем интегрально по всем показателям и критериям оценивания.

Ниже приведены правила оценивания формирования компетенций по показателю оценивания «Знания».

Критерий оценивания	Уровень освоения и оценка			
	«2» (неудовлетв.)	«3» (удовлетвор.)	«4» (хорошо)	«5» (отлично)
Знание терминов и определений, понятий	Не знает терминов и определений	Знает термины и определения, но допускает неточности формулировок	Знает термины и определения	Знает термины и определения, может корректно сформулировать их самостоятельно

Знание основных закономерностей и соотношений, принципов	Не знает основные закономерности и соотношения, принципы построения знаний	Знает основные закономерности, соотношения, принципы построения знаний	Знает основные закономерности, соотношения, принципы построения знаний, их интерпретирует и использует	Знает основные закономерности, соотношения, принципы построения знаний, может самостоятельно их получить и использовать
Объём освоенного материала, усвоение всех дидактических единиц (разделов)	Не знает значительной части материала дисциплины	Знает только основной материал дисциплины, не усвоил его деталей	Знает материал дисциплины в объёме	Обладает твёрдым и полным знанием материала дисциплины, владеет дополнительными знаниями
Полнота ответов на проверочные вопросы	Не даёт ответы на большинство вопросов	Даёт неполные ответы на все вопросы	Даёт ответы на вопросы, но не все - полные	Даёт полные, развёрнутые ответы на поставленные вопросы
Правильность ответов на вопросы	Допускает грубые ошибки при изложении ответа на вопрос	В ответе имеются существенные ошибки	В ответе имеются несущественные неточности	Ответ верен
Чёткость изложения и интерпретации знаний	Излагает знания без логической последовательности	Излагает знания с нарушениями в логической последовательности	Излагает знания без нарушений в логической последовательности	Излагает знания в логической последовательности, самостоятельно их интерпретируя и анализируя
	Не иллюстрирует изложение поясняющими схемами, рисунками и примерами	Выполняет поясняющие схемы и рисунки небрежно и с ошибками	Выполняет поясняющие рисунки и схемы корректно и понятно	Выполняет поясняющие рисунки и схемы точно и аккуратно, раскрывая полноту усвоенных знаний
	Неверно излагает и интерпретирует знания	Допускает неточности в изложении и интерпретации знаний	Грамотно и по существу излагает знания	Грамотно и точно излагает знания, делает самостоятельные выводы

Ниже приведены правила оценивания формирования компетенций по показателю оценивания «Навыки начального уровня».

Критерий оценивания	Уровень освоения и оценка			
	«2» (неудовлетв.)	«3» (удовлетвор.)	«4» (хорошо)	«5» (отлично)
Навыки выбора методик выполнения заданий	Не может выбрать методику выполнения заданий	Испытывает затруднения по выбору методики выполнения заданий	Без затруднений выбирает стандартную методику выполнения	Применяет теоретические знания для выбора методики выполнения

			заданий	заданий
Навыки выполнения заданий различной сложности	Не имеет навыков выполнения учебных заданий	Имеет навыки выполнения только простых типовых учебных заданий	Имеет навыки выполнения только стандартных учебных заданий	Имеет навыки выполнения как стандартных, так и нестандартных учебных заданий
Навыки самопроверки. Качество сформированных навыков	Допускает грубые ошибки при выполнении заданий, нарушающие логику решения задач	Допускает ошибки при выполнении заданий, нарушения логики решения	Допускает ошибки при выполнении заданий, не нарушающие логику решения	Не допускает ошибок при выполнении заданий
Навыки анализа результатов выполнения заданий, решения задач	Делает некорректные выводы	Испытывает затруднения с формулированием корректных выводов	Делает корректные выводы по результатам решения задачи	Самостоятельно анализирует результаты выполнения заданий
Навыки представления результатов решения задач	Не может проиллюстрировать решение задачи поясняющими схемами, рисунками	Выполняет поясняющие схемы и рисунки небрежно и с ошибками	Выполняет поясняющие рисунки и схемы корректно и понятно	Выполняет поясняющие рисунки и схемы верно и аккуратно
Навыки обоснования выполнения заданий	Не делает обоснования выполнения задания	Испытывает затруднение при обосновании выполнения задания	Делает корректные обоснования выполнения задания	Самостоятельно анализирует и корректно обосновывает выполнение заданий

3.2. Процедура оценивания при проведении промежуточной аттестации обучающихся по дисциплине в форме зачета

Промежуточная аттестация по дисциплине в форме зачета не проводится.

3.3. Процедура оценивания при проведении промежуточной аттестации обучающихся по дисциплине в форме защиты курсовой работы (курсового проекта)

Промежуточная аттестация по дисциплине в форме защиты курсовой работы/курсового проекта не проводится.

Приложение 2 к рабочей программе

Шифр	Наименование дисциплины
Б1.В.15	Бюджетное управление в строительной организации

Код направления подготовки / специальности	38.03.02
Направление подготовки / специальность	Менеджмент
Наименование ОПОП (направленность / профиль)	Менеджмент в инвестиционно-строительной сфере
Год начала реализации ОПОП	2021
Уровень образования	бакалавриат
Форма обучения	очная
Год разработки/обновления	2021

Перечень учебных изданий и учебно-методических материалов

Печатные учебные издания в НТБ НИУ МГСУ:

№ п/п	Автор, название, место издания, издательство, год издания, количество страниц	Количество экземпляров в библиотеке НИУ МГСУ
-------	-------------------------------------------------------------------------------	----------------------------------------------

Электронные учебные издания в электронно-библиотечных системах (ЭБС):

№ п/п	Автор, название, место издания, год издания, количество страниц	Ссылка на учебное издание в ЭБС
1	Виткалова, А. П. Внутрифирменное бюджетирование : учебное пособие для бакалавров / А. П. Виткалова. — Москва : Дашков и К, Ай Пи Эр Медиа, 2019. — 128 с. — ISBN 978-5-394-02203-6.	http://www.iprbookshop.ru/83131
2	Горюнова, Н. Д. Финансовое планирование и бюджетирование в деятельности предприятий : учебное пособие / Н. Д. Горюнова. — Санкт-Петербург : Санкт-Петербургский государственный университет промышленных технологий и дизайна, 2018. — 131 с. — ISBN 978-5-7937-1495-2. — Текст : электронный // Электронно-библиотечная система IPR BOOKS	https://www.iprbookshop.ru/102986
3	Хруцкий, В. Е. Внутрифирменное бюджетирование. Семь практических шагов : учебное пособие для бакалавриата и магистратуры / В. Е. Хруцкий, Р. В. Хруцкий. — 2-е изд., испр. и доп. — Москва : Издательство Юрайт, 2019. — 205 с. — (Бакалавр и магистр. Академический курс). — ISBN 978-5-534-07602-8.	https://urait.ru/bcode/437426

4	Хруцкий, В. Е. Внутрифирменное бюджетирование. Теория и практика : учебник для бакалавриата и магистратуры / В. Е. Хруцкий, В. В. Гамаюнов. — 3-е изд., испр. и доп. — Москва : Издательство Юрайт, 2019. — 457 с. — (Бакалавр и магистр. Академический курс). — ISBN 978-5-534-07386-7.	https://urait.ru/bcode/437425
---	------------------------------------------------------------------------------------------------------------------------------------------------------------------------------------------------------------------------------------------------------------------------------------------	---------------------------------------------------------------------------

Перечень учебно-методических материалов в НТБ НИУ МГСУ

№ п/п	Автор, название, место издания, издательство, год издания, количество страниц
1	Бюджетирование на предприятии [Электронный ресурс]: методические указания к практическим занятиям и самостоятельной работе по направлениям подготовки 38.03.01 Экономика, 38.03.02 Менеджмент, профилям «Экономика предприятий и организаций», «Финансовый менеджмент», «Менеджмент в инвестиционно-строительной сфере» / Нац. исследоват. Моск. гос. строит. ун-т, каф. менеджмента и инноваций ; сост.: Т. Н. Кисель, О. Д. Гриник ; [рец. В. С. Канхва]. - Электрон. текстовые дан. (0,8 Мб). - Москва : НИУ МГСУ, 2017. http://lib-04.gic.mgsu.ru/lib/Method2017/38.pdf
2	Решение практических задач по бюджетированию на предприятии [Электронный ресурс] : методические указания к выполнению компьютерного практикума для обучающихся по направлению подготовки 38.03.02 Менеджмент / Нац. исследоват. Моск. гос. строит. ун-т., каф. менеджмента и инноваций ; сост. : Т. Н. Кисель, О. Д. Гриник ; [рец. О. В. Папельнюк]. - Электрон. текстовые дан. (0,44Мб). - Москва : МИСИ-МГСУ, 2020. http://lib-04.gic.mgsu.ru/lib/metod2020/540.pdf
3	Бюджетирование на предприятии [Электронный ресурс] : учебное наглядное пособие по направлению подготовки 38.03.01 Экономика / Нац. исслед. Моск. гос. строит. ун-т, каф. менеджмента и инноваций ; сост. : Т. Н. Кисель, О. Д. Гриник. - Электрон. текстовые дан. (0,7 Мб). - Москва : Изд-во МИСИ-МГСУ, 2020. - 1 эл. опт. диск. - (УНП). - Загл. с титул. экрана. - ISBN 978-5-7264-2434-7 (сетевое). - ISBN 978-5-7264-2435-4 (локальное) http://lib-04.gic.mgsu.ru/lib/UNP2020/20.pdf

Приложение 3 к рабочей программе

Шифр	Наименование дисциплины
Б1.В.15	Бюджетное управление в строительной организации

Код направления подготовки / специальности	38.03.02
Направление подготовки / специальность	Менеджмент
Наименование ОПОП (направленность / профиль)	Менеджмент в инвестиционно-строительной сфере
Год начала реализации ОПОП	2021
Уровень образования	бакалавриат
Форма обучения	очная
Год разработки/обновления	2021

Перечень профессиональных баз данных и информационных справочных систем

Наименование	Электронный адрес ресурса
«Российское образование» - федеральный портал	http://www.edu.ru/index.php
Научная электронная библиотека	http://elibrary.ru/defaultx.asp?
Электронная библиотечная система IPRbooks	http://www.iprbookshop.ru/
Федеральная университетская компьютерная сеть России	http://www.runnet.ru/
Информационная система "Единое окно доступа к образовательным ресурсам"	http://window.edu.ru/
Научно-технический журнал по строительству и архитектуре «Вестник МГСУ»	http://www.vestnikmgsu.ru/
Научно-техническая библиотека НИУ МГСУ	http://www.mgsu.ru/resources/Biblioteka/

Приложение 4 к рабочей программе

Шифр	Наименование дисциплины
Б1.В.15	Бюджетное управление в строительной организации

Код направления подготовки / специальности	38.03.02
Направление подготовки / специальность	Менеджмент
Наименование ОПОП (направленность / профиль)	Менеджмент в инвестиционно-строительной сфере
Год начала реализации ОПОП	2021
Уровень образования	бакалавриат
Форма обучения	очная
Год разработки/обновления	2021

Материально-техническое и программное обеспечение дисциплины

Наименование специальных помещений и помещений для самостоятельной работы	Оснащенность специальных помещений и помещений для самостоятельной работы	Перечень лицензионного программного обеспечения. Реквизиты подтверждающего документа
Учебные аудитории для проведения учебных занятий, текущего контроля и промежуточной аттестации	Рабочее место преподавателя, рабочие места обучающихся	
<p>Помещение для самостоятельной работы обучающихся</p> <p>Ауд. 41 НТБ на 80 посадочных мест (рабочее место библиотекаря, рабочие места обучающихся)</p>	<p>ИБП GE VH Series VH 700 Источник бесперебойного питания РИП-12 (2 шт.) Компьютер/ТИП №5 (2 шт.) Компьютер Тип № 1 (6 шт.) Контрольно-пусковой блок С2000-КПБ (26 шт.) Монитор / Samsung 21,5" S22C200B (80 шт.) Плоттер / HP DJ T770 Прибор приемно-контрольный С2000-АСПТ (2 шт.) Принтер / HP LaserJet P2015 DN Принтер /Тип № 4 н/т Принтер HP LJ Pro 400 M401dn Системный блок / Kraftway Credo тип 4 (79 шт.) Электронное табло 2000*950</p>	<p>Adobe Acrobat Reader DC (ПО предоставляется бесплатно на условиях OpLic)</p> <p>Adobe Flash Player (ПО предоставляется бесплатно на условиях OpLic)</p> <p>APM Civil Engineering (Договор № 109/9.13_АО НИУ от 09.12.13 (НИУ-13))</p> <p>ArcGIS Desktop (Договор передачи с ЕСПИ СНГ 31 лицензии от 27.01.2016)</p> <p>ArhciCAD [22] (Б\Д; Веб-кабинет или подписка; OpenLicense)</p> <p>AutoCAD [2018] (Б\Д; Веб-кабинет или подписка; OpenLicense)</p> <p>AutoCAD [2020] (Б\Д; Веб-кабинет или подписка; OpenLicense)</p> <p>Autodesk Revit [2018] (Б\Д; Веб-кабинет или подписка; OpenLicense)</p> <p>Autodesk Revit [2020] (Б\Д; Веб-кабинет или подписка; OpenLicense)</p> <p>CorelDRAW [GSX5;55] (Договор № 292/10.11- АО НИУ от 28.11.2011 (НИУ-11))</p> <p>eLearnBrowser [1.3] (Договор ГМЛ-Л-16/03-846 от 30.03.2016)</p> <p>Google Chrome (ПО предоставляется бесплатно на условиях OpLic)</p> <p>Lazagus (ПО предоставляется бесплатно на условиях OpLic)</p>

		<p>Mathcad [Edu.Prime;3;30] (Договор №109/9.13_АО НИУ от 09.12.13 (НИУ-13))</p> <p>Mathworks Matlab [R2008a;100] (Договор 089/08-ОК(ИОП) от 24.10.2008)</p> <p>Mozilla Firefox (ПО предоставляется бесплатно на условиях OpLic)</p> <p>MS Access [2013;Im] (OpenLicense; Подписка Azure Dev Tools; Б\Д; Веб-кабинет)</p> <p>MS ProjectPro [2013;ImX] (OpenLicense; Подписка Azure Dev Tools; Б\Д; Веб-кабинет)</p> <p>MS VisioPro [2013;ADT] (OpenLicense; Подписка Azure Dev Tools; Б\Д; Веб-кабинет)</p> <p>MS Visual FoxPro [ADT] (OpenLicense; Подписка Azure Dev Tools; Б\Д; Веб-кабинет)</p> <p>nanoCAD СПДС Стройплощадка (Договор бесплатной передачи / партнерство)</p> <p>PascalABC [3.2.0.1311] (ПО предоставляется бесплатно на условиях OpLic)</p> <p>Visual Studio Ent [2015;Imx] (OpenLicense; Подписка Azure Dev Tools; Б\Д; Веб-кабинет)</p> <p>Visual Studio Expr [2008;ImX] (OpenLicense; Подписка Azure Dev Tools; Б\Д; Веб-кабинет)</p> <p>WinPro 7 [ADT] (OpenLicense; Подписка Azure Dev Tools; Б\Д; Веб-кабинет)</p> <p>Компас-3D V14 АЕС (Договор № 109/9.13_АО НИУ от 09.12.13 (НИУ-13))</p> <p>ПК ЛИРА-САПР [2013] (Договор № 109/9.13_АО НИУ от 09.12.13 (НИУ-13))</p>
<p>Помещение для самостоятельной работы обучающихся</p> <p>Ауд. 59 НТБ</p> <p>на 5 посадочных мест, оборудованных компьютерами (рабочее место библиотекаря, рабочие места обучающихся, рабочее место для лиц с ограниченными возможностями здоровья)</p> <p>Читальный зал на 52 посадочных места</p>	<p>Компьютер / ТИП №5 (4 шт.)</p> <p>Монитор Acer 17" AL1717 (4 шт.)</p> <p>Монитор Samsung 24" S24C450B</p> <p>Системный блок Kraftway Credo KC36 2007 (4 шт.)</p> <p>Системный блок Kraftway Credo KC43 с KSS тип3</p> <p>Принтер/НР LaserJet P2015 DN</p> <p>Аудиторный стол для инвалидов-колясочников</p> <p>Видеоувеличитель /Optelec ClearNote</p> <p>Джойстик компьютерный беспроводной</p> <p>Клавиатура Clevu с большими кнопками и накладкой (беспроводная)</p> <p>Кнопка компьютерная выносная малая</p> <p>Кнопка компьютерная выносная малая (2 шт.)</p>	<p>Google Chrome (ПО предоставляется бесплатно на условиях OpLic (не требуется))</p> <p>Adobe Acrobat Reader DC (ПО предоставляется бесплатно на условиях OpLic (не требуется))</p> <p>eLearnBrowser [1.3] (Договор ГМЛ-Л-16/03-846 от 30.03.2016)</p> <p>Mozilla Firefox (ПО предоставляется бесплатно на условиях OpLic (лицензия не требуется))</p> <p>MS OfficeStd [2010; 300] (Договор № 162/10 - АО НИУ от 18.11.2010 (НИУ-10))</p> <p>Adobe Acrobat Reader [11] (ПО предоставляется бесплатно на условиях OpLic (лицензия не требуется))</p> <p>K-Lite Codec Pack (ПО предоставляется бесплатно на условиях OpLic (лицензия не требуется))</p>

<p>Помещение для самостоятельной работы обучающихся</p> <p>Ауд. 84 НТБ</p> <p>На 5 посадочных мест, оборудованных компьютерами (рабочее место библиотекаря, рабочие места обучающихся)</p> <p>Читальный зал на 52 посадочных места</p>	<p>Монитор Acer 17" AL1717 (5 шт.)</p> <p>Системный блок Kraftway KW17 2010 (5 шт.)</p>	<p>AutoCAD [2020] (БД; Веб-кабинет или подписка; OpenLicense)</p> <p>Eurosoft STARK [201W;20] (Договор № 089/08-ОК(ИОП) от 24.10.2008)</p> <p>MS OfficeStd [2010; 300] (Договор № 162/10 - АО НИУ от 18.11.2010 (НИУ-10))</p> <p>nanoCAD СПДС Конструкции (Договор бесплатной передачи / партнерство)</p> <p>WinPro 7 [ADT] (OpenLicense; Подписка Azure Dev Tools; БД; Веб-кабинет)</p> <p>ПК ЛИРА-САПР [2013R5] (ПО предоставляется бесплатно на условиях OpLic (лицензия не требуется))</p>
-----------------------------------------------------------------------------------------------------------------------------------------------------------------------------------------------------------------------------------------------	-----------------------------------------------------------------------------------------	------------------------------------------------------------------------------------------------------------------------------------------------------------------------------------------------------------------------------------------------------------------------------------------------------------------------------------------------------------------------------------------------------------------------------------------------------------------------------------------------

Федеральное государственное бюджетное образовательное учреждение высшего образования
«НАЦИОНАЛЬНЫЙ ИССЛЕДОВАТЕЛЬСКИЙ МОСКОВСКИЙ ГОСУДАРСТВЕННЫЙ
СТРОИТЕЛЬНЫЙ УНИВЕРСИТЕТ»

РАБОЧАЯ ПРОГРАММА

Шифр	Наименование дисциплины
<i>Б1.В.16</i>	<i>Управление инвестиционно-строительным бизнесом</i>

Код направления подготовки / специальности	38.03.02
Направление подготовки / специальность	Менеджмент
Наименование ОПОП (направленность / профиль)	Менеджмент в инвестиционно-строительной сфере
Год начала реализации ОПОП	2021
Уровень образования	бакалавриат
Форма обучения	очная
Год разработки/обновления	2021

Разработчики:

должность	ученая степень, ученое звание	ФИО
профессор	д.э.н., доцент	Солопова Н.А.
доцент	к.э.н., доцент	Щепкина Н.Н.

Рабочая программа дисциплины разработана и одобрена кафедрой (структурным подразделением) «Менеджмент и инновации».

Рабочая программа утверждена методической комиссией по УГСН, протокол № 04 от «30» июня 2021 г.

1. Цель освоения дисциплины

Целью освоения дисциплины «Управление инвестиционно-строительным бизнесом» является формирования компетенций обучающегося в области управления предпринимательской деятельностью в инвестиционно-строительной сфере.

Программа составлена в соответствии с требованиями Федерального государственного образовательного стандарта высшего образования по направлению подготовки 38.03.02 Менеджмент.

Дисциплина относится к части, формируемой участниками образовательных отношений, Блока 1 «Дисциплины (модули)» основной профессиональной образовательной программы «Менеджмент в инвестиционно-строительной сфере». Дисциплина является обязательной для изучения.

2. Перечень планируемых результатов обучения по дисциплине, соотнесенных с планируемыми результатами освоения образовательной программы

Код и наименование компетенции (результат освоения)	Код и наименование индикатора достижения компетенции
УК-1. Способен осуществлять поиск, критический анализ и синтез информации, применять системный подход для решения поставленных задач	УК-1.1 Выбор информационных ресурсов для поиска информации в соответствии с поставленной задачей
	УК-1.2 Оценка соответствия выбранного информационного ресурса критериям полноты и аутентичности
	УК-1.3 Систематизация обнаруженной информации, полученной из разных источников, в соответствии с требованиями и условиями задачи
	УК-1.5 Выявление системных связей и отношений между изучаемыми явлениями, процессами и/или объектами на основе принятой парадигмы
	УК-1.7 Формулирование и аргументирование выводов и суждений, в том числе с применением философского понятийного аппарата
УК-2. Способен определять круг задач в рамках поставленной цели и выбирать оптимальные способы их решения, исходя из действующих правовых норм, имеющихся ресурсов и ограничений	УК-2.1 Идентификация профильных задач профессиональной деятельности
	УК-2.2 Представление поставленной задачи в виде конкретных заданий
	УК-2.3 Определение потребности в ресурсах для решения задач профессиональной деятельности
	УК-2.4 Выбор правовых и нормативно-технических документов, применяемых для решения заданий профессиональной деятельности
	УК-2.5 Выбор способа решения задачи профессиональной деятельности с учётом наличия ограничений и ресурсов
	УК-2.6 Составление последовательности (алгоритма) решения задачи
ПК-2. Способность применять методы количественного и качественного анализа информации при принятии управленческих решений для построения экономических, финансовых и организационно-управленческих моделей путем их адаптации к конкретным задачам управления	ПК2.1. Описание базовых характеристик функционирования инвестиционно-строительной сферы
	ПК2.2. Описание способов сбора и анализа исходных данных, необходимых для построения экономических, финансовых и организационно-управленческих моделей и оценки их реализуемости
	ПК2.3. Анализ рынка и отрасли при построении экономических, финансовых и организационно-управленческих моделей и их адаптации к конкретным задачам управления
	ПК2.4. Определение необходимых нормативных, методических и бюджетных предпосылок для построения экономических, финансовых и организационно-управленческих моделей и их адаптации к конкретным задачам управления
	ПК2.5. Выбор методов количественного и качественного анализа информации при принятии управленческих решений для построения экономических, финансовых и организационно-управленческих моделей путем их адаптации к конкретным задачам управления
	ПК2.6. Анализ внешней и внутренней отчетности предприятия, организационно-распорядительной и организационно-технической документации для построения экономических, финансовых и организаци-

Код и наименование компетенции (результат освоения)	Код и наименование индикатора достижения компетенции
	онно-управленческих моделей
	ПК2.7. Оценка показателей эффективности реализации экономических, финансовых и организационно-управленческих моделей применительно к конкретным задачам управления
ПК-3. Способность организовывать процессы стратегического, тактического и оперативного управления	ПК3.1. Идентификация профессиональных задач по организации стратегического, тактического и оперативного управления
	ПК3.2. Описание типовых методов и способов реализации профессиональных задач по организации стратегического, тактического и оперативного управления
	ПК3.3. Выбор методов и способов выполнения профессиональных задач по обеспечению качества организации стратегического, тактического и оперативного управления
	ПК3.4. Регламентация процессов подразделений предприятий инвестиционно-строительной сферы
ПК-4. Способность организовывать финансово-экономическую деятельность предприятий инвестиционно-строительной сферы	ПК4.1. Организация сбора, обработки и анализа информации о финансово-экономической деятельности предприятий инвестиционно-строительной сферы, в том числе для разработки проектов бизнес-планов хозяйственной, финансовой, производственной и коммерческой деятельности
	ПК4.3. Планирование и контроль деятельности подразделений/сотрудников финансово-экономической службы предприятия инвестиционно-строительной сферы
	ПК4.5. Описание состава контролируемых показателей планирования и оценки финансово-экономической деятельности предприятий инвестиционно-строительной сферы
	ПК4.6. Анализ информации о внешних и внутренних факторах, определяющих экономическую ситуацию предприятия инвестиционно-строительной сферы
	ПК4.7. Оценка результатов финансово-экономической деятельности предприятий инвестиционно-строительной сферы
ПК-5. Способность обосновывать модели организации и развития бизнеса в инвестиционно-строительной сфере	ПК5.1. Описание управленческого и финансово-экономического содержания процессов формирования стоимости предприятий инвестиционно-строительной сферы
	ПК5.2. Определение факторов формирования стоимости предприятия инвестиционно-строительной сферы
	ПК5.3. Описание стратегий сбалансированного роста стоимости предприятий инвестиционно-строительной сферы
	ПК5.4. Выбор варианта формирования стоимости предприятия инвестиционно-строительной сферы с учетом ресурсного обеспечения и достижимости целевых показателей
	ПК5.5. Оценка эффективности варианта решения по развитию бизнеса в инвестиционно-строительной сфере

Код и наименование индикатора достижения компетенции	Наименование показателя оценивания (результата обучения по дисциплине)
УК-1.1 Выбор информационных ресурсов для поиска информации в соответствии с поставленной задачей	Знает специализированные информационно-коммуникативные ресурсы, содержащие нормативно-правовые акты по регулированию деятельности в инвестиционно-строительной сфере, порядок доступа и правила работы с ними Имеет навыки (основного уровня) работы с информационными ресурсами, необходимых для решения задач в области осуществления комплексной характеристики инвестиционно-строительной сферы, моделирования бизнеса строительных предприятий и управления недвижимостью
УК-1.2 Оценка соответствия выбранного информационного ресурса критериям полноты и аутентичности	Имеет навыки (основного уровня) оценки полноты и аутентичности информации при выполнении домашних заданий и курсовой работы
УК-1.3 Систематизация обнаруженной информации, полученной из разных источников,	Знает требования к выбору основной и дополнительной литературы и источников при выполнении курсовой работы

Код и наименование индикатора достижения компетенции	Наименование показателя оценивания (результата обучения по дисциплине)
в соответствии с требованиями и условиями задачи	Имеет навыки (основного уровня) систематизации информации, полученной из разноплановых источников, для выполнения курсовой работы
УК-1.5 Выявление системных связей и отношений между изучаемыми явлениями, процессами и/или объектами на основе принятой парадигмы	Знает систему взаимосвязей между участниками инвестиционно-строительной деятельности Имеет навыки (начального уровня) схематичного отражения взаимосвязей между участниками инвестиционно-строительной деятельности Имеет навыки (основного уровня) изображения схем взаимодействия субъектов инвестиционно-строительной деятельности
УК-1.7 Формулирование и аргументирование выводов и суждений, в том числе с применением философского понятийного аппарата	Имеет навыки (основного уровня) аргументированного изложения выводов и оценок на основе изученной учебной и дополнительной литературы
УК-2.1 Идентификация профильных задач профессиональной деятельности	Знает основные модели деятельности в ИСС Знает основные институты инвестиционно-строительной сферой Имеет навыки (основного уровня) определения основных направлений государственного регулирования в строительстве
УК-2.2 Представление поставленной задачи в виде конкретных заданий	Знает системные вопросы управления инвестиционно-строительным бизнесом Знает содержание задач системы управления инвестиционно-строительным бизнесом Имеет навыки (начального уровня) составления перечня задач, необходимых для обоснования проектного решения
УК-2.3 Определение потребности в ресурсах для решения задач профессиональной деятельности	Знает порядок определения потребности в ресурсах, необходимых для функционирования предприятий инвестиционно-строительной сферы Имеет навыки (начального уровня) определения потребности в ресурсах, необходимых для функционирования предприятий инвестиционно-строительной сферы
УК-2.4 Выбор правовых и нормативно-технических документов, применяемых для решения заданий профессиональной деятельности	Знает основные правовые и нормативно-технические документы, регламентирующие инвестиционно-строительную деятельность Имеет навыки (начального уровня) работы с открытыми информационными источниками (на официальных сайтах) профильных министерств, ведомств и организаций
УК-2.5 Выбор способа решения задачи профессиональной деятельности с учётом наличия ограничений и ресурсов	Знает основные организационно-правовые формы предприятий инвестиционно-строительной сферы и источники формирования ресурсов Имеет навыки (начального уровня) выбора способа решения задач управления развитием бизнеса предприятия инвестиционно-строительной сферы учётом наличия ограничений и ресурсов
УК-2.6 Составление последовательности (алгоритма) решения задачи	Знает основные модели деятельности в инвестиционно-строительной сферы Знает способы управления рынком недвижимости Знает способы управления жилищно-коммунальным хозяйством Имеет навыки (начального уровня) моделирования бизнес-процессов предприятий в инвестиционно-строительной сфере в соответствии с требованиями к их последовательности Имеет навыки (начального уровня) применения методов реорганизации, бюджетирования и контроллинга в организации деятельности предприятия ИСС
ПК2.1. Описание базовых характеристик функционирования инвестиционно-строительной сферы	Знает содержание базовых характеристик функционирования инвестиционно-строительной сферы
ПК2.2. Описание способов сбора и анализа исходных данных, необходимых для построения экономических, финансовых и организационно-управленческих моделей и оценки их реализуемости	Знает способы сбора и анализа исходных данных, необходимых для построения экономических, финансовых и организационно-управленческих моделей и оценки их реализуемости в инвестиционно-строительной сфере Имеет навыки (начального уровня) выбора способов сбора и анализа исходных данных, необходимых для построения экономических, финансовых и организационно-управленческих моделей и

Код и наименование индикатора достижения компетенции	Наименование показателя оценивания (результата обучения по дисциплине)
	оценки их реализуемости в инвестиционно-строительной сфере
ПК2.3. Анализ рынка и отрасли при построении экономических, финансовых и организационно-управленческих моделей и их адаптации к конкретным задачам управления	<p>Знает структуру отраслевого рынка и основные целевые группы как основные условия осуществления предпринимательской деятельности предприятиями инвестиционно-строительной сферы</p> <p>Знает порядок анализа рынка и отрасли при построении экономических, финансовых и организационно-управленческих моделей и их адаптации к конкретным задачам управления</p> <p>Имеет навыки (начального уровня) определения факторов формирования бизнес-модели организации на основе данных о структуре рынка, его объеме и рыночных возможностях предприятия</p> <p>Имеет навыки (начального уровня) анализа рынка и отрасли при построении экономических, финансовых и организационно-управленческих моделей и их адаптации к конкретным задачам управления</p>
ПК2.4. Определение необходимых нормативных, методических и бюджетных предпосылок для построения экономических, финансовых и организационно-управленческих моделей и их адаптации к конкретным задачам управления	<p>Знает состав необходимых нормативных, методических и бюджетных предпосылок для построения экономических, финансовых и организационно-управленческих моделей и их адаптации к конкретным задачам управления деятельностью предприятий инвестиционно-строительной сферы</p> <p>Имеет навыки (начального уровня) выбора необходимых нормативных, методических и бюджетных предпосылок для построения экономических, финансовых и организационно-управленческих моделей и их адаптации к конкретным задачам управления деятельностью предприятий инвестиционно-строительной сферы</p>
ПК2.5. Выбор методов количественного и качественного анализа информации при принятии управленческих решений для построения экономических, финансовых и организационно-управленческих моделей путем их адаптации к конкретным задачам управления	<p>Знает методы количественного и качественного анализа информации для построения экономических, финансовых и организационно-управленческих моделей и их адаптации к конкретным задачам управления деятельностью предприятий инвестиционно-строительной сферы</p> <p>Имеет навыки (начального уровня) применения методов количественного и качественного анализа информации для построения экономических, финансовых и организационно-управленческих моделей и их адаптации к конкретным задачам управления деятельностью предприятий инвестиционно-строительной сферы</p>
ПК2.6. Анализ внешней и внутренней отчетности предприятия, организационно-распорядительной и организационно-технической документации для построения экономических, финансовых и организационно-управленческих моделей	<p>Знает состав внешней и внутренней отчетности предприятия, организационно-распорядительной и организационно-технической документации для построения экономических, финансовых и организационно-управленческих моделей в инвестиционно-строительной сфере</p> <p>Имеет навыки (начального уровня) анализа внешней и внутренней отчетности предприятия инвестиционно-строительной сферы</p> <p>Имеет навыки (начального уровня) построения экономических, финансовых и организационно-управленческих моделей в инвестиционно-строительной сфере</p>
ПК2.7. Оценка показателей эффективности реализации экономических, финансовых и организационно-управленческих моделей применительно к конкретным задачам управления	<p>Знает состав показателей эффективности реализации экономических, финансовых и организационно-управленческих моделей применительно к конкретным задачам управления деятельностью предприятий инвестиционно-строительной сферы</p> <p>Знает состав ключевых показатели эффективности (KPI – Key Performance Indicators)</p> <p>Имеет навыки (начального уровня) определения области применения ключевых показатели эффективности KPI</p>
ПК3.1. Идентификация профессиональных задач по организации стратегического, тактического и оперативного управления	<p>Знает базовые характеристики инвестиционно-строительной сферы (нормативно-правовые, организационные, технические, информационные, финансово-экономические)</p> <p>Имеет навыки (начального уровня) определения системной модели инвестиционно-строительной сферы в рыночной экономике</p>
ПК3.2. Описание типовых методов и способов реализации профессиональных задач по организации стратегического, тактического и оперативного управления	<p>Знает методы организационного развития бизнеса предприятий инвестиционно-строительной сферы</p>

Код и наименование индикатора достижения компетенции	Наименование показателя оценивания (результата обучения по дисциплине)
ПК3.3. Выбор методов и способов выполнения профессиональных задач по обеспечению качества организации стратегического, тактического и оперативного управления	Имеет навыки (начального уровня) анализа и моделирования целей предприятия инвестиционно-строительной сферы как бизнес-системы
ПК3.4. Регламентация процессов подразделений предприятий инвестиционно-строительной сферы	Знает процесс создания регламентирующих документов, описывающих ход выполнения бизнес-процессов предприятий инвестиционно-строительной сферы Имеет навыки (начального уровня) создания документации, определяющей ход, результаты процесса и порядок управления процессом
ПК4.1. Организация сбора, обработки и анализа информации о финансово-экономической деятельности предприятий инвестиционно-строительной сферы, в том числе для разработки проектов бизнес-планов хозяйственной, финансовой, производственной и коммерческой деятельности	Знает порядок организации сбора, обработки и анализа информации о финансово-экономической деятельности предприятий инвестиционно-строительной сферы, в том числе для разработки проектов бизнес-планов хозяйственной, финансовой, производственной и коммерческой деятельности Имеет навыки (начального уровня) организации сбора, обработки и анализа информации о финансово-экономической деятельности предприятий инвестиционно-строительной сферы, в том числе для разработки проектов бизнес-планов хозяйственной, финансовой, производственной и коммерческой деятельности
ПК4.3. Планирование и контроль деятельности подразделений/сотрудников финансово-экономической службы предприятия инвестиционно-строительной сферы	Знает управленческие экспертизы недвижимости Имеет навыки (начального уровня) описания управленческих экспертиз недвижимости
ПК4.5. Описание состава контролируемых показателей планирования и оценки финансово-экономической деятельности предприятий инвестиционно-строительной сферы	Знает состав контролируемых показателей планирования и оценки финансово-экономической деятельности предприятий инвестиционно-строительной сферы Имеет навыки (начального уровня) формирования состава контролируемых показателей планирования и оценки финансово-экономической деятельности предприятий инвестиционно-строительной сферы
ПК4.6. Анализ информации о внешних и внутренних факторах, определяющих экономическую ситуацию предприятия инвестиционно-строительной сферы	Знает состав внешних и внутренних факторов, определяющих экономическую ситуацию предприятия инвестиционно-строительной сферы Имеет навыки (начального уровня) анализа информации о внешних и внутренних факторах, определяющих экономическую ситуацию предприятия инвестиционно-строительной сферы
ПК4.7. Оценка результатов финансово-экономической деятельности предприятий инвестиционно-строительной сферы	Знает методы оценки эффективности бизнеса, основанные на рентабельности предприятия, увеличении доли рынка, стоимости бизнеса, достижении поставленных целей Имеет навыки (начального уровня) оценки эффективности управления бизнес-процессами
ПК5.1. Описание управленческого и финансово-экономического содержания процессов формирования стоимости предприятий инвестиционно-строительной сферы	Знает базовые концептуальные модели экономического анализа недвижимости Имеет навыки (начального уровня) формализации концептуальных моделей экономического анализа недвижимости
ПК5.2. Определение факторов формирования стоимости предприятия инвестиционно-строительной сферы	Знает особенности финансового механизма в сфере недвижимости Имеет навыки (начального уровня) определения структуры концепции девелоперского проекта
ПК5.3. Описание стратегий сбалансированного роста стоимости предприятий инвестиционно-строительной сферы	Знает содержательные характеристики стратегических, тактических и оперативных задач управления недвижимостью и их взаимосвязь
ПК5.4. Выбор варианта формирования стоимости предприятия инвестиционно-строительной сферы с учетом ресурсного обеспечения и достижимости целевых показателей	Знает показатели экономической эффективности инвестиций в девелоперский проект Имеет навыки (начального уровня) оценки эффективности инвестиций в девелоперский проект
ПК5.5. Оценка эффективности варианта решения по развитию бизнеса в инвестиционно-строительной сфере	Знает порядок оценки эффективности развития бизнес-системы предприятия инвестиционно-строительной сфере Имеет навыки (начального уровня) оценки эффективности разви-

Код и наименование индикатора достижения компетенции	Наименование показателя оценивания (результата обучения по дисциплине)
	тия бизнес-системы предприятия инвестиционно-строительной сфере

Информация о формировании и контроле результатов обучения представлена в Фонде оценочных средств (Приложение 1).

3. Трудоемкость дисциплины и видов учебных занятий по дисциплине

Общая трудоемкость дисциплины составляет 9 зачётных единиц (324 академических часа).
(1 зачетная единица соответствует 36 академическим часам)

Видами учебных занятий и работы обучающегося по дисциплине могут являться.

Обозначение	Виды учебных занятий и работы обучающегося
Л	Лекции
ЛР	Лабораторные работы
ПЗ	Практические занятия
КоП	Компьютерный практикум
КРП	Групповые и индивидуальные консультации по курсовым работам (курсовым проектам)
СР	Самостоятельная работа обучающегося в период теоретического обучения
К	Самостоятельная работа обучающегося и контактная работа обучающегося с преподавателем в период промежуточной аттестации

Структура дисциплины:

Форма обучения – очная.

№	Наименование раздела дисциплины	Семестр	Количество часов по видам учебных занятий и работы обучающегося							Формы промежуточной аттестации, текущего контроля успеваемости
			Л	ЛР	ПЗ	КоП	КРП	СР	К	
1	Комплексная характеристика инвестиционно-строительной сферы	7	10		4					<i>Домашнее задание № 1 (р. 2)</i> <i>Домашнее задание № 2 (р. 1, 3)</i> <i>Домашнее задание № 3 (р. 3)</i> <i>Контрольная работа 1 (р. 1-3)</i>
2	Направления и формы государственного регулирования в строительстве в аспекте реализации управленческих функций государства. Институты ИСС.	7	8		4			78	18	
3	Моделирование бизнеса как инструмент управления развитием предпринимательства в ИСС	7	14		8					
	Итого за 7 семестр:		32		16			78	18	<i>Зачет</i>
4	Недвижимость как область предпринимательской деятельности: экономика недвижимости	8	12		6					<i>Контрольная работа 2 (р. 4-7)</i>
5	Недвижимость как область предпринимательской деятельности: управление недвижимостью	8	14		4		16	67	27	

6	Девелоперская модель бизнеса в строительстве	8	16		8				
7	Управление жилищно-коммунальным хозяйством	8	8		2				
Итого за 8 семестр:			50		20		16	67	27
ИТОГО		7,8	82		36		16	145	45
									Экзамен
									Зачет Курсовая работа Экзамен

4. Содержание дисциплины, структурированное по видам учебных занятий и разделам

При проведении аудиторных учебных занятий предусмотрено проведение текущего контроля успеваемости:

- в рамках практических занятий предусмотрено выполнение обучающимися контрольной работы 1;
- в рамках практических занятий предусмотрено выполнение обучающимися контрольной работы 2.

4.1 Лекции

Форма обучения - очная

№	Наименование раздела дисциплины	Тема и содержание лекций
1	Комплексная характеристика инвестиционно-строительной сферы	<p>Тема 1. Введение в дисциплину «Инвестиционно-строительный бизнес» Цель, задачи, содержание и структура дисциплины «Инвестиционно-строительный бизнес». Взаимосвязь с другими дисциплинами учебного плана. Области практического применения знаний. Строительство как особая сфера экономической деятельности. Его роль в формировании материального базиса всех видов жизнедеятельности. Позиционирование строительства в инвестиционно-строительной сфере. Место инвестиционно-строительной сферы в иерархии экономической системы.</p> <p>Тема 2. Рынок строительных услуг. Особенности управления инвестиционно-строительной сферой на макро-, мезо- и микроуровнях экономической системы. Зарубежный опыт управления строительством. Мировой рынок строительных услуг. Региональные (национальные) строительные рынки. Российский рынок строительных услуг (как внутренний и как международный бизнес).</p> <p>Тема 3. Инвестиционно-строительная сфера как отраслевой рынок Анализ статистических данных по отрасли "Строительство" за ретроспективный период. Обоснование доминирующих трендов. Характеристика потенциала развития инвестиционно-строительной сферы РФ. Основные проблемы, препятствующие эффективному развитию инвестиционно-строительной сферы РФ. Роль и значение совершенствования управления в обеспечении эффективного развития инвестиционно-строительной сферы РФ. Базовые характеристики ИСС: нормативно-правовые, организационные, технические, информационные, финансово-экономические. Системная модель ИСС в рыночной экономике. Рынок проектно-изыскательских услуг. Рынок строительных материалов. Рынок строительных машин и механизмов. Рынок подрядных строительных услуг. Рынок услуг ЖКХ. Рынок операций с недвижимостью. Отраслевой рынок труда.</p>
2	Направления и формы государственного регулирования в строительстве в аспекте реализации управленческих функций государства. Институты ИСС.	<p>Тема 4. Государственные органы власти и управления ИСС. Трансформация государственных органов власти и управления ИСС. Цели и задачи государственного управления ИСС. Система государственных органов власти и управления, осуществляющих руководство ИСС. Основные направления государственного регулирования в строительстве: нормативно-правовое регулирование; градостроительное регулирование; техническое регулирование; государственный строительный контроль и надзор. Федеральный уровень управления. Минстрой: структура, полномочия. Федеральная</p>

		<p>служба по экологическому, технологическому и атомному надзору, Министерство обороны Российской Федерации, Федеральная служба безопасности Российской Федерации, Федеральная служба охраны Российской Федерации.</p> <p>Система региональных органов власти, регулирующая инвестиционно-строительную деятельность.</p> <p>Тема 5. Правовые институты, регулирующие деятельность инвестиционно-строительного бизнеса. Градостроительный кодекс. Закон о долевом строительстве. Государственное предпринимательство в строительстве. Государственные инвестиции. Государственные корпорации. Контрольные пакеты акций. Институт государственного строительного заказа. Функции государственного строительного заказа. Стандарты.</p> <p>Тема 6. Саморегулирование и лицензирование в ИСС. Виды лицензирования и виды деятельности СРО в строительстве. Понятие и основные цели СРО. Характеристика саморегулирующихся организаций в строительстве. Саморегулирование как эквивалент лицензирования.</p>
3	<p>Моделирование бизнеса как инструмент управления развитием предпринимательства в ИСС</p>	<p>Тема 7. Бизнес-модели: этимология, генезис и существенные характеристики концептуальных подходов. Этимология термина «бизнес-модель». История бизнес-моделирования. Концепции бизнес-моделей. Область практического применения бизнес-моделей в инвестиционно-строительной сфере.</p> <p>Тема 8. Модели деятельности в ИСС. Декомпозиция строительного предприятия как объекта управления (основные процессы производственно-хозяйственной деятельности). Системная модель управления строительным предприятием. Взаимосвязь управления строительством и управления строительным предприятием. Субъекты управления строительным предприятием, их полномочия и компетенции. Основные факторы внешней и внутренней среды строительного предприятия и их воздействие на управленческий процесс. Организационные модели деятельности в ИСС. Формы (модели) ведения бизнеса в ИСС. Интегрированные предпринимательские структуры. Управляющие компании (ЖКХ, управление проектами). Сетевые модели (в том числе кластеры). ТСЖ. Корпоративные модели: Акционерные модели (ПАО, АО), ООО. Концессионные модели. Малое предпринимательство как модель ведения бизнеса.</p> <p>Тема 9. Моделирование бизнес-процессов предприятия ИСС. Бизнес-процессы: классификация и описание. Модели бизнес-процессов. Предприятие ИСС как бизнес-система: деловая модель. Виды моделей: модель целей, модель деятельности, модель ключевых показателей деятельности, бюджетная модель, модель компетенций, ролевая модель, модель структуры данных и др. Анализ и моделирование целей компании: понятие, сущность, этапы и значение. Бизнес-линии. Бизнес-процессы. Бизнес-позиции.</p> <p>Тема 10. Методы организационного развития бизнеса предприятий ИСС. Реорганизация, реинжиниринг, бенчмаркинг, бюджетирование, контроллинг (сущность методов, их значение в процессе организационного развития, основное содержание каждого из методов, основные цели и направления применения в инвестиционно-строительном бизнесе).</p> <p>Тема 11. Оценка эффективности бизнеса. Методы оценки эффективности бизнеса, основанные на рентабельности предприятия, увеличении доли рынка, стоимости бизнеса, достижении поставленных целей. Ключевые показатели эффективности (KPI – Key Performance Indicators). Оценка эффективности управления бизнес-процессами.</p>
4	<p>Недвижимость как область предпринимательской деятельности: экономика недвижимости</p>	<p>Тема 12. Общая характеристика сферы недвижимости. Роль и значение недвижимости в экономической и социальной жизни общества. Недвижимость как особый вид потребительских благ. Основные свойства, признаки и характеристики недвижимости. Сфера недвижимости как особая часть национальной экономической системы. Сфера недвижимости как специфическая область предпринимательской деятельности. Недвижимость как объект управления.</p> <p>Тема 13. Базовые концептуальные модели экономического анализа недвижимости. Содержательная характеристика базовых понятий. Теоретические основы экономики недвижимости, ее связь с другими отраслями знаний. Объект и предмет изучения в экономике недвижимости. Система экспертиз недвижимости: назначение, содержание, результаты. I базовая концептуальная модель экономического анализа недвижимости. II базовая концептуальная модель экономического анализа недвижимости. III базовая</p>

		<p>концептуальная модель экономического анализа недвижимости.</p> <p>Тема 14. Классификация недвижимого имущества. Общие понятия классификации. Критерии классификации недвижимости. Нормативно-правовое определение недвижимости. Содержательная характеристика классификации недвижимости. Использование классификации недвижимости в экономическом анализе.</p> <p>Тема 15. Анализ временного фактора. Основные проявления временного фактора. Физический износ объектов недвижимости. Износ как экономическая категория. Моральный (функциональный) и внешний износы объектов недвижимости и их влияние на стоимостной эквивалент. Общий накопленный износ и порядок его оценки.</p> <p>Тема 16. Анализ пространственного фактора. Содержательная характеристика пространственного фактора. Модель земельной ренты городских территорий как основа анализа пространственного фактора. Градостроительная ценность: сущность, содержание, методы оценки.</p> <p>Тема 17. Анализ фактора использования. Основные типы и виды использования объектов недвижимости: общие закономерности и специфические особенности. Порядок определения стоимости для различных видов использования объектов недвижимости. Результирующая величина стоимостного эквивалента.</p>
5	Недвижимость как область предпринимательской деятельности: управление недвижимостью	<p>Тема 18. Общие положения управления недвижимостью . Специфические особенности процессов создания и использования недвижимости как объектов управления. Объект, предмет и методы управленческого анализа недвижимости. Цели и задачи управления недвижимостью. Управленческие экспертизы недвижимости: назначение, содержание, результаты.</p> <p>Тема 19. Стратегическое, тактическое и оперативное управление недвижимостью Критерии разделения задач управления недвижимостью по рангам (иерархическим уровням). Долго-, средне- и краткосрочные периоды управления. Содержательная характеристика стратегических, тактических и оперативных задач управления недвижимостью и их взаимосвязь. Альтернативные управленческие стратегии развития недвижимости, их сравнительный анализ.</p> <p>Тема 20. Нормативно-правовая база управления недвижимостью. Организация управления. Комплексный анализ основных законодательных актов, используемых в процессе управления недвижимостью (ГК РФ, ЗК РФ, ЖК РФ, ГрК РФ), а также подзаконных актов. Проблемы совершенствования нормативно-правовой базы управления недвижимостью. Основные виды правоотношений. Основные организационные формы управления в сфере недвижимости, их сравнительный анализ.</p> <p>Тема 21. Финансовый механизм сферы недвижимости Общее понятие финансового механизма. Особенности финансового механизма в сфере недвижимости и их взаимосвязь со специфическими характеристиками объекта кредитования. Сравнительный анализ альтернативных механизмов финансирования недвижимости. Воздействие финансовых показателей сферы недвижимости на макроэкономическую ситуацию.</p> <p>Тема 22. Ипотека - базовый механизм кредитования жилищной недвижимости Социальное и экономическое значение жилищной проблемы. Общее понятие об ипотеке, этапы ее развития. Законодательное регулирование ипотеки в РФ и в экономически развитых странах. Основные экономические и финансовые показатели ипотечного кредитования. Процедура ипотечной сделки (состав, содержание и последовательность этапов; информационное и документационное сопровождение). Состояние и перспективы развития ипотеки в РФ. Альтернативные механизмы кредитования недвижимости.</p> <p>Тема 23. Эффективность управления недвижимостью Критерии, факторы и показатели эффективности разработки и реализации стратегий управления недвижимостью. Методы принятия эффективных управленческих решений.</p>
6	Девелоперская модель бизнеса в строительстве	<p>Тема 24. Сущность девелопмента и его классификация. Основные понятия и определения. Основные способы классификации видов девелопмента. Классификация по степени принятия рисков. Классификация по стратегиям поведения девелопера. Классификация по объектам недвижимости.</p> <p>Тема 25. Виды девелопмента по объектам недвижимости. Девелопмент жилой недвижимости. Многоэтажная жилая недвижимость. Малоэтажная</p>

		<p>жилая недвижимость. Девелопмент коммерческой недвижимости. Офисная недвижимость. Гостиничная недвижимость. Апартаменты. Торговая недвижимость. Промышленная недвижимость. Состав и функции участников рынка недвижимости.</p> <p>Тема 26. Разработка концепции девелоперского проекта. Методики оценки инвестиционной привлекательности. Методики оценки инвестиционной привлекательности стран. Методики оценки инвестиционной привлекательности регионов РФ. Структура концепции девелоперского проекта.</p> <p>Тема 27. Финансирование девелоперских проектов. Продажа недвижимости на стадии строительства. Продажа по инвестиционному договору. Продажа по договору долевого участия в строительстве. Источники финансирования реализации проектов девелопмента. Банковское проектное финансирование девелоперских проектов. Основные принципы банковского проектного финансирования. Основные участники банковского проектного финансирования. Условия предоставления банковского проектного финансирования. Зарубежный опыт банковского проектного финансирования. Достоинства и недостатки банковского проектного финансирования</p> <p>Тема 28. Разработка финансовой модели девелоперского проекта. Формы, разрабатываемые на основе данных от технического заказчика и генерального подрядчика. Бюджет девелоперского проекта. Оценка экономической эффективности инвестиций. Показатели экономической эффективности инвестиций. Оценка эффективности инвестиций девелоперского проекта.</p>
7	Управление жилищно-коммунальным хозяйством	<p>Тема 29. Особенности управление ЖКХ. Место и роль жилищно-коммунального хозяйства в системе инвестиционно-строительной сферы. Взаимосвязь управления ЖКХ и управления строительной деятельностью и объектами недвижимости. Представление жилищно-коммунального хозяйства как сферы жизнеобеспечения и объекта управления: отрасль, предприятие, подразделение, бизнес-процессы. Уровни управления: федеральный, региональный, муниципальный.</p> <p>Тема 30. Предприятия ЖКХ как субъект предпринимательской деятельности. Предприятия ЖКХ как субъект предпринимательской деятельности: состав и структура; цели и задачи управления; законодательная база, специфика управления. Организационные схемы управления, их применимость на различных уровнях управления. Классификация предприятий ЖКХ по видам предпринимательской деятельности: энерго- ресурсоснабжение потребителей; текущий и капитальный ремонт зданий; техническое обслуживание; подготовка к сезонной эксплуатации; мониторинг технического состояния зданий; аварийно-диспетчерское обслуживание; санитарная очистка жилищного фонда и придомовых территорий; содержание и уход за зелеными насаждениями придомовых территорий; инженерная защита территорий населенных пунктов.</p> <p>Тема 31. Принципы и методы управления предпринимательской деятельностью предприятий ЖКХ. Методы управления предпринимательской деятельностью предприятий ЖКХ: нормативно-правовые, организационные, технические, информационные, финансово-экономические. Проблемы управления. Направления реформирования системы управления ЖКХ. Формы поддержки жилищного хозяйства. Федеральные, региональные и местные инвестиционные программы повышения энерго- ресурсоэффективности предприятий ЖКХ. Система нормативно-правовых актов. Факторы, сдерживающие практическую реализацию программ. Перфоманс-контракт как финансовый механизм поддержания системы ЖКХ в работоспособном состоянии. Зарубежный опыт управления в жилищной и коммунальной сфере.</p>

4.2 Лабораторные работы

Не предусмотрено учебным планом.

4.3 Практические занятия

Форма обучения – очная.

№	Наименование раздела дисциплины	Тема и содержание занятия
1	Комплексная характеристика инвестиционно-строительной сферы	<p>Тема 2. Рынок строительных услуг. Определение сущности строительных услуг как товара. Маркетинговая среда услуг строительства. Виды стратегий маркетинга в строительстве.</p> <p>Тема 3. Инвестиционно-строительная сфера как отраслевой рынок Характеристика современного состояния и тенденций развития отраслевого рынка строительных услуг в России, в т.ч. рынка проектно-изыскательских услуг, рынка строительных материалов, рынка строительных машин и механизмов, рынка подрядных строительных услуг, рынка услуг ЖКХ, рынка операций с недвижимостью, рынка труда.</p>
2	Направления и формы государственного регулирования в строительстве в аспекте реализации управленческих функций государства. Институты ИСС	<p>Тема 4. Государственные органы власти и управления ИСС. Адресная инвестиционная программа: понятие и назначение. Реализация государственных целей управления через сеть государственных адресных инвестиционных программ (как на федеральном, так и на региональном уровнях).</p> <p>Тема 5. Правовые институты, регулирующие деятельность инвестиционно-строительного бизнеса. Реализация государственного заказа через систему торгов. Правовые основы их проведения. Особенности участия в торгах на получение государственного заказа.</p> <p>Тема 6. Саморегулирование и лицензирование в ИСС. Профессиональные сообщества в строительстве. Правовые основы системы саморегулирования в России. Типы СРО. Особенности вступления в СРО. Ответственность СРО.</p>
3	Моделирование бизнеса как инструмент управления развитием предпринимательства в ИСС	<p>Тема 8. Модели деятельности в ИСС. Интегрированные структуры в инвестиционно-строительном бизнесе: достоинства и недостатки. Горизонтальные и вертикальные холдинги, отраслевые территориальные кластеры: российский и зарубежный опыт.</p> <p>Тема 9. Моделирование бизнес-процессов предприятия ИСС. Основные бизнес-процессы на предприятиях инвестиционно-строительной сферы разного профиля: основные и поддерживающие бизнес-процессы. Этапы моделирования бизнес-процесса.</p> <p>Тема 10. Методы организационного развития бизнеса предприятий ИСС. Виды реорганизации и реструктуризации как метода организационного развития. Сопротивление изменениям и методы его преодоления.</p> <p>Тема 11. Оценка эффективности бизнеса. Разработка системы ключевых показателей эффективности для различных подразделений (как производственных, так и непроизводственных) предприятия инвестиционно-строительной сферы на основании стратегических целей развития организации.</p>
4	Недвижимость как область предпринимательской деятельности: экономика недвижимости	<p>Тема 12. Общая характеристика сферы недвижимости. Воспроизводственный цикл недвижимости и его основные особенности. Динамика стоимостного эквивалента недвижимости в по этапам производственного цикла. Характеристика состояния сферы недвижимости в РФ.</p> <p>Тема 13. Базовые концептуальные модели экономического анализа недвижимости. Общая характеристика и назначение базовых концептуальных моделей, их взаимосвязь. Назначение и порядок трансформации базовых концептуальных моделей. Результаты использования базовых концептуальных моделей.</p> <p>Тема 14. Классификация недвижимого имущества. Главный классификационный признак недвижимости и его содержание. Основные классы недвижимого имущества и критерии их разграничения.</p> <p>Тема 15. Анализ временного фактора. Содержание анализа временного фактора. Причинно-следственные связи формирования всех видов износа объектов недвижимости. Экономические критерии анализа временного фактора и их количественное выражение.</p> <p>Тема 16. Анализ пространственного фактора. Трансформация исходной модели для целей анализа пространственного фактора. Содержание анализа пространственного фактора. Декомпозиционная структура пространственной среды. Экономические критерии анализа</p>

		<p>пространственного фактора и их количественное выражение.</p> <p>Тема 17. Анализ фактора использования. Трансформация исходной модели для целей анализа фактора использования. Содержание анализа фактора использования. Типы, виды и режимы использования объектов недвижимости. Экономические критерии анализа фактора использования и их количественное выражение.</p>
5	Недвижимость как область предпринимательской деятельности: управление недвижимостью	<p>Тема 18. Общие положения управления недвижимостью Сущность и содержание общих управленческих стратегий. Особенности недвижимости как объекта управления. Альтернативные варианты стратегий управления недвижимостью, их отличительные особенности и целевые критерии.</p> <p>Тема 19. Стратегическое, тактическое и оперативное управление недвижимостью. Обоснование долго-, средне- и краткосрочных периодов управления недвижимостью. Взаимосвязь стратегических, тактических и оперативных управленческих решений. Результаты реализации стратегических, тактических и оперативных управленческих решений.</p> <p>Тема 20. Нормативно-правовая база управления недвижимостью. Организация управления. Структура нормативно-правового обеспечения управления недвижимостью. Организационные структуры управления недвижимостью. Нормативная регламентация их деятельности.</p> <p>Тема 21. Финансовый механизм сферы недвижимости.. Комплексная характеристика понятия «финансовый механизм». Взаимосвязь инвестиционного и финансового менеджмента в процессе управления недвижимостью. Структуры и содержание финансового механизма управления недвижимостью. Основные оценочные показатели.</p> <p>Тема 22. Ипотека - базовый механизм кредитования жилищной недвижимости. Федеральный закон «Об ипотеке (залоге недвижимости)». Воздействие ипотеки на рынок недвижимости. Основные виды ипотечных кредитов. Ипотечная сделка: этапы, содержание, документальное оформление.</p> <p>Тема 23. Эффективность управления недвижимостью. Содержательная характеристика понятия «эффективность управления недвижимостью». Факторное пространство эффективности управления недвижимостью. Количественная оценка эффективности управления недвижимостью.</p>
6	Девелоперская модель деятельности в строительстве	<p>Тема 24. Сущность девелопмента и его классификация. Объект девелопмента. Особенности девелопмента. Понятие «девелопер». Задачи девелоперской компании. Влияние девелопмента на социальную и экономическую ситуацию. Виды девелоперских компаний с точки зрения распределения рисков. Функции девелоперской компании. Подразделение девелопмента по стратегиям поведения девелопера. Суть организационной структуры девелоперской компании.</p> <p>Тема 25. Виды девелопмента по объектам недвижимости. Классы жилой недвижимости. Особенности девелопмента жилой недвижимости. Достоинства и недостатки малоэтажного жилищного строительства для разных участников рынка. Группы коммерческой недвижимости. Критерии классификации офисных помещений. Классы офисных помещений. Классификация гостиничной недвижимости, принятая в мировой практике. Критерии классификации апартаментов. Классификация торговых помещений. Требования, предъявляемые к классификации промышленной недвижимости. Этапы и процессы жизненного цикла объектов недвижимости.</p> <p>Тема 26. Разработка концепции девелоперского проекта. Принятие решения о реализации девелоперского проекта. Макроэкономическая ситуация в стране/регионе/ городе при разработке девелоперского проекта. Составляющие анализа района расположения объекта. Критерии пригодности земельного участка для размещения торговой недвижимости. Анализ конкуренции в зоне обслуживания объекта. маркетинговая концепция офисной недвижимости. Критерии оценки рынка гостиничных услуг. Основные составляющие маркетинговой концепции гостиничной недвижимости.</p> <p>Тема 27. Финансирование девелоперских проектов.</p>

		<p>Источники финансирования девелоперских проектов. Способы продажи недвижимости на стадии строительства. Основные причины заключения инвестиционного договора. Создание проектной компании. Продажа по договору долевого участия в строительстве. Участники проектного финансирования. Условия предоставления проектного кредита банками. Методы снижения рисков проектного финансирования. Достоинства и недостатки проектного финансирования.</p> <p>Тема 28. Разработка финансовой модели девелоперского проекта. Формы, включаемые в финансовую модель девелоперского проекта. Формы, получаемые от исполнителей строительного подряда. Календарный план строительства. График финансирования реализации проекта. Группы потоков, рассматриваемые в бюджете движения денежных средств. Доходная и расходная части бюджета по операционной деятельности. Составляющие притоков и оттоков по финансовой деятельности. Чистый денежный поток. Оценка экономической эффективности девелоперского проекта. Расчеты ставки дисконтирования.</p>
7	Управление жилищно-коммунальным хозяйством	<p>Тема 29. Особенности управления ЖКХ. Организация мониторинга соблюдения технических и иных требований к качеству работ и услуг, предусмотренных договорами с подрядными, ресурсоснабжающими организациями. Оценка совокупного износа объекта ЖКХ.</p> <p>Тема 30. Предприятия ЖКХ как субъект предпринимательской деятельности. Предприятия ЖКХ как субъект предпринимательской деятельности: состав и структура; цели и задачи управления; законодательная база, специфика управления. Организационные схемы управления, их применимость на различных уровнях управления. Классификация предприятий ЖКХ по видам предпринимательской деятельности.</p> <p>Тема 31. Принципы и методы управления предпринимательской деятельностью предприятий ЖКХ. Методы управления предпринимательской деятельностью предприятий ЖКХ. Проблемы управления. Формы поддержки жилищного хозяйства. Федеральные, региональные и местные инвестиционные программы повышения энерго- ресурсоэффективности предприятий ЖКХ. Возможности применения зарубежного опыта управления в жилищной и коммунальной сфере. Ресурсное обеспечение деятельности структурного подразделения предприятия ЖКХ.</p>

4.4 Компьютерные практикумы

Не предусмотрено учебным планом.

4.5 Групповые и индивидуальные консультации по курсовым работам (курсoвым проектам)

На групповых и индивидуальных консультациях по курсовым работам/курсoвым проектам осуществляется контактная работа обучающегося по вопросам выполнения курсовой работы/курсoвого проекта. Консультации проводятся в аудиториях и/или через электронную информационную образовательную среду. При проведении консультаций преподаватель осуществляет контроль хода выполнения обучающимся курсовой работы/курсoвого проекта.

4.6 Самостоятельная работа обучающегося в период теоретического обучения

Самостоятельная работа обучающегося в период теоретического обучения включает в себя:

- самостоятельную подготовку к учебным занятиям, включая подготовку к аудиторным формам текущего контроля успеваемости;
- выполнение домашнего задания № 1;

- выполнение домашнее задание № 2;
- выполнение домашнее задание № 3;
- выполнение курсовой работы;
- самостоятельную подготовку к промежуточной аттестации.

В таблице указаны темы для самостоятельного изучения обучающимся:

№	Наименование раздела дисциплины	Темы для самостоятельного изучения
1	Комплексная характеристика инвестиционно-строительной сферы	Темы для самостоятельного изучения соответствуют темам аудиторных учебных занятий
2	Направления и формы государственного регулирования в строительстве в аспекте реализации управленческих функций государства. Институты ИСС	Темы для самостоятельного изучения соответствуют темам аудиторных учебных занятий
3	Моделирование бизнеса как инструмент управления развитием предпринимательства в ИСС	Темы для самостоятельного изучения соответствуют темам аудиторных учебных занятий
4	Недвижимость как область предпринимательской деятельности: экономика недвижимости	Темы для самостоятельного изучения соответствуют темам аудиторных учебных занятий
5	Недвижимость как область предпринимательской деятельности: управление недвижимостью	Темы для самостоятельного изучения соответствуют темам аудиторных учебных занятий
6	Девелоперская модель бизнеса в строительстве	Темы для самостоятельного изучения соответствуют темам аудиторных учебных занятий
7	Управление жилищно-коммунальным хозяйством	Темы для самостоятельного изучения соответствуют темам аудиторных учебных занятий

4.7 Самостоятельная работа обучающегося и контактная работа обучающегося с преподавателем в период промежуточной аттестации

Работа обучающегося в период промежуточной аттестации включает в себя подготовку к формам промежуточной аттестации (к зачету, к защите курсовой работы, к экзамену), а также саму промежуточную аттестацию.

5. Оценочные материалы по дисциплине

Фонд оценочных средств по дисциплине приведён в Приложении 1 к рабочей программе дисциплины.

Оценочные средства для проведения промежуточной аттестации, а также текущего контроля по дисциплине хранятся на кафедре (структурном подразделении), ответственной за преподавание данной дисциплины.

6. Учебно-методическое и материально-техническое обеспечение дисциплины

Основные принципы осуществления учебной работы обучающихся изложены в локальных нормативных актах, определяющих порядок организации контактной работы и порядок самостоятельной работы обучающихся. Организация учебной работы обучающихся на аудиторных учебных занятиях осуществляется в соответствии с п. 3.

6.1 Перечень учебных изданий и учебно-методических материалов для освоения дисциплины

Для освоения дисциплины обучающийся может использовать учебные издания и учебно-методические материалы, имеющиеся в научно-технической библиотеке НИУ МГСУ и/или размещённые в Электронных библиотечных системах.

Актуальный перечень учебных изданий и учебно-методических материалов представлен в Приложении 2 к рабочей программе дисциплины.

6.2 Перечень профессиональных баз данных и информационных справочных систем

При осуществлении образовательного процесса по дисциплине используются профессиональные базы данных и информационных справочных систем, перечень которых указан в Приложении 3 к рабочей программе дисциплины.

6.3 Перечень материально-технического, программного обеспечения освоения дисциплины

Учебные занятия по дисциплине проводятся в помещениях, оснащенных соответствующим оборудованием и программным обеспечением.

Перечень материально-технического и программного обеспечения дисциплины приведен в Приложении 4 к рабочей программе дисциплины.

Шифр	Наименование дисциплины
Б1.В.16	Управление инвестиционно-строительным бизнесом

Код направления подготовки / специальности	38.03.02
Направление подготовки / специальность	Менеджмент
Наименование ОПОП (направленность / профиль)	Менеджмент в инвестиционно-строительной сфере
Год начала реализации ОПОП	2021
Уровень образования	бакалавриат
Форма обучения	очная
Год разработки/обновления	2021

Разработчики:

должность	ученая степень, ученое звание	ФИО
профессор	д.э.н., доцент	Солопова Н.А.
доцент	к.э.н., доцент	Щепкина Н.Н.

ФОНД ОЦЕНОЧНЫХ СРЕДСТВ

1. Описание показателей и критериев оценивания компетенций, описание шкал оценивания

Оценивание формирования компетенций производится на основе показателей оценивания, указанных в п.2. рабочей программы и в п.1.1 ФОС.

Связь компетенций, индикаторов достижения компетенций и показателей оценивания приведена в п.2 рабочей программы.

1.1. Описание формирования и контроля показателей оценивания

Оценивание уровня освоения обучающимся компетенций осуществляется с помощью форм промежуточной аттестации и текущего контроля. Формы промежуточной аттестации и текущего контроля успеваемости по дисциплине, с помощью которых производится оценивание, указаны в учебном плане и в п.3 рабочей программы.

В таблице приведена информация о формировании результатов обучения по дисциплине разделами дисциплины, а также о контроле показателей оценивания компетенций формами оценивания.

Наименование показателя оценивания (результата обучения по дисциплине)	Номера разделов дисциплины	Формы оценивания (формы промежуточной аттестации, текущего контроля успеваемости)
Знает специализированные информационно-коммуникативные ресурсы, содержащие нормативно-правовые акты по регулированию деятельности в инвестиционно-строительной сфере, порядок доступа и правила работы с ними	1-7	<i>Контрольная работа (р. 1-3) Зачет, Экзамен</i>

Имеет навыки (основного уровня) работы с информационными ресурсами, необходимых для решения задач в области осуществления комплексной характеристики инвестиционно-строительной сферы, моделирования бизнеса строительных предприятий и управления недвижимостью	1-3, 4-6	<i>Домашнее задание № 1 (р. 2) Домашнее задание № 2 (р. 1, 3) Домашнее задание № 3 (р. 3) Курсовая работа</i>
Имеет навыки (основного уровня) оценки полноты и аутентичности информации при выполнении домашних заданий и курсовой работы	1-3, 4-6	<i>Домашнее задание № 1 (р. 2) Домашнее задание № 2 (р. 1, 3) Домашнее задание № 3 (р. 3) Курсовая работа</i>
Знает требования к выбору основной и дополнительной литературы и источников при выполнении курсовой работы	4-6	<i>Курсовая работа</i>
Имеет навыки (основного уровня) систематизации информации, полученной из разноплановых источников, для выполнения курсовой работы	4-6	<i>Курсовая работа</i>
Знает систему взаимосвязей между участниками инвестиционно-строительной деятельности	1-7	<i>Контрольная работа (р. 1-3) Зачет, Экзамен</i>
Имеет навыки (начального уровня) схематичного отражения взаимосвязей между участниками инвестиционно-строительной деятельности	1-3, 4-6	<i>Домашнее задание № 1 (р. 2) Домашнее задание № 2 (р. 1, 3) Домашнее задание № 3 (р. 3) Курсовая работа</i>
Имеет навыки (основного уровня) изображения схем взаимодействия субъектов инвестиционно-строительной деятельности	1-3, 4-6	<i>Зачет Экзамен Домашнее задание № 1 (р. 2) Домашнее задание № 2 (р. 1, 3) Домашнее задание № 3 (р. 3) Курсовая работа</i>
Имеет навыки (основного уровня) аргументированного изложения выводов и оценок на основе изученной учебной и дополнительной литературы	1-3, 4-6	<i>Зачет Экзамен Домашнее задание № 1 (р. 2) Домашнее задание № 2 (р. 1, 3) Домашнее задание № 3 (р. 3) Курсовая работа</i>
Знает основные модели деятельности в ИСС	1-7	<i>Контрольная работа (р. 1-3) Зачет, Экзамен</i>
Знает основные институты инвестиционно-строительной сферой	1-7	<i>Контрольная работа (р. 1-3) Зачет, Экзамен</i>
Имеет навыки (основного уровня) определения основных направлений государственного регулирования в строительстве	1-3, 4-6	<i>Домашнее задание № 1 (р. 2) Домашнее задание № 2 (р. 1, 3) Домашнее задание № 3</i>

		(р. 3) Курсовая работа Зачет
Знает системные вопросы управления инвестиционно-строительным бизнесом	1-7	Контрольная работа (р. 1-3) Зачет, Экзамен
Знает содержание задач системы управления инвестиционно-строительным бизнесом	1-7	Контрольная работа (р. 1-3) Зачет, Экзамен
Имеет навыки (начального уровня) составления перечня задач, необходимых для обоснования проектного решения	1-3, 4-6	Домашнее задание № 1 (р. 2) Домашнее задание № 2 (р. 1, 3) Домашнее задание № 3 (р. 3) Курсовая работа
Знает порядок определения потребности в ресурсах, необходимых для функционирования предприятий инвестиционно-строительной сферы	1-7	Курсовая работа, Экзамен
Имеет навыки (начального уровня) определения потребности в ресурсах, необходимых для функционирования предприятий инвестиционно-строительной сферы	1-7	Курсовая работа, Экзамен
Знает основные правовые и нормативно-технические документы, регламентирующие инвестиционно-строительную деятельность	1-7	Контрольная работа (р. 1-3) Зачет, Экзамен
Имеет навыки (начального уровня) работы с открытыми информационными источниками (на официальных сайтах) профильных министерств, ведомств и организаций	1-3, 4-6	Домашнее задание № 1 (р. 2) Домашнее задание № 2 (р. 1, 3) Домашнее задание № 3 (р. 3) Курсовая работа
Знает основные организационно-правовые формы предприятий инвестиционно-строительной сферы и источники формирования ресурсов	1-7	Контрольная работа (р. 1-3) Зачет, Экзамен
Имеет навыки (начального уровня) выбора способа решения задач управления развитием бизнеса предприятия инвестиционно-строительной сферы учётом наличия ограничений и ресурсов	1-3, 4-6	Домашнее задание № 1 (р. 2) Домашнее задание № 2 (р. 1, 3) Домашнее задание № 3 (р. 3) Курсовая работа
Знает основные модели деятельности в инвестиционно-строительной сфере	1-7	Контрольная работа (р. 1-3) Зачет, Экзамен
Знает способы управления рынком недвижимости	5	Контрольная работа 2 (р. 4-7), Экзамен
Знает способы управления жилищно-коммунальным хозяйством	7	Контрольная работа 2 (р. 4-7), Экзамен
Имеет навыки (начального уровня) моделирования бизнес-процессов предприятий в инвестиционно-строительной сфере в соответствии с требованиями к их последовательности	1-3, 4-6	Домашнее задание № 1 (р. 2) Домашнее задание № 2 (р. 1, 3) Домашнее задание № 3 (р. 3) Курсовая работа
Имеет навыки (начального уровня) применения методов	1-3, 4-6	Домашнее задание № 1

реорганизации, бюджетирования и контроллинга в организации деятельности предприятия ИСС		(р. 2) Домашнее задание № 2 (р. 1, 3) Домашнее задание № 3 (р. 3) Курсовая работа
Знает содержание базовых характеристик функционирования инвестиционно-строительной сферы	1	Зачет
Знает способы сбора и анализа исходных данных, необходимых для построения экономических, финансовых и организационно-управленческих моделей и оценки их реализуемости в инвестиционно-строительной сфере	1-7	Контрольная работа (р. 1-3) Зачет, Экзамен
Имеет навыки (начального уровня) выбора способов сбора и анализа исходных данных, необходимых для построения экономических, финансовых и организационно-управленческих моделей и оценки их реализуемости в инвестиционно-строительной сфере	1-3, 4-6	Домашнее задание № 1 (р. 2) Домашнее задание № 2 (р. 1, 3) Домашнее задание № 3 (р. 3) Курсовая работа
Знает структуру отраслевого рынка и основные целевые группы как основные условия осуществления предпринимательской деятельности предприятиями инвестиционно-строительной сферы	1-7	Контрольная работа (р. 1-3) Зачет, Экзамен
Знает порядок анализа рынка и отрасли при построении экономических, финансовых и организационно-управленческих моделей и их адаптации к конкретным задачам управления	1-7	Контрольная работа (р. 1-3) Зачет, Экзамен
Имеет навыки (начального уровня) определения факторов формирования бизнес-модели организации на основе данных о структуре рынка, его объеме и рыночных возможностях предприятия	1-3, 4-6	Домашнее задание № 1 (р. 2) Домашнее задание № 2 (р. 1, 3) Домашнее задание № 3 (р. 3) Курсовая работа
Имеет навыки (начального уровня) анализа рынка и отрасли при построении экономических, финансовых и организационно-управленческих моделей и их адаптации к конкретным задачам управления	1-3, 4-6	Домашнее задание № 1 (р. 2) Домашнее задание № 2 (р. 1, 3) Домашнее задание № 3 (р. 3) Курсовая работа
Знает состав необходимых нормативных, методических и бюджетных предпосылок для построения экономических, финансовых и организационно-управленческих моделей и их адаптации к конкретным задачам управления деятельностью предприятий инвестиционно-строительной сферы	1-7	Контрольная работа (р. 1-3) Зачет, Экзамен
Имеет навыки (начального уровня) выбора необходимых нормативных, методических и бюджетных предпосылок для построения экономических, финансовых и организационно-управленческих моделей и их адаптации к конкретным задачам управления деятельностью предприятий инвестиционно-строительной сферы	1-3, 4-6	Домашнее задание № 1 (р. 2) Домашнее задание № 2 (р. 1, 3) Домашнее задание № 3 (р. 3) Курсовая работа
Знает методы количественного и качественного анализа информации для построения экономических, финансовых и организационно-управленческих моделей и их адаптации к конкретным задачам управления деятельностью предприятий инвестиционно-строительной сферы	1-7	Контрольная работа (р. 1-3) Зачет, Экзамен
Имеет навыки (начального уровня) применения методов количественного и качественного анализа информации для построения экономических, финансовых и организационно-управленческих моделей и их адаптации к конкретным за	1-3, 4-6	Домашнее задание № 1 (р. 2) Домашнее задание № 2 (р. 1, 3)

дачам управления деятельностью предприятий инвестиционно-строительной сферы		<i>Домашнее задание № 3 (р. 3) Курсовая работа</i>
Знает состав внешней и внутренней отчетности предприятия, организационно-распорядительной и организационно-технической документации для построения экономических, финансовых и организационно-управленческих моделей в инвестиционно-строительной сфере	1-7	<i>Контрольная работа (р. 1-3) Зачет, Экзамен</i>
Имеет навыки (начального уровня) анализа внешней и внутренней отчетности предприятия инвестиционно-строительной сферы	1-3, 4-6	<i>Домашнее задание № 1 (р. 2) Домашнее задание № 2 (р. 1, 3) Домашнее задание № 3 (р. 3) Курсовая работа</i>
Имеет навыки (начального уровня) построения экономических, финансовых и организационно-управленческих моделей в инвестиционно-строительной сфере	1-3, 4-6	<i>Домашнее задание № 1 (р. 2) Домашнее задание № 2 (р. 1, 3) Домашнее задание № 3 (р. 3) Курсовая работа</i>
Знает состав показателей эффективности реализации экономических, финансовых и организационно-управленческих моделей применительно к конкретным задачам управления деятельностью предприятий инвестиционно-строительной сферы	1-7	<i>Контрольная работа (р. 1-3) Зачет, Экзамен</i>
Знает состав ключевых показателей эффективности (KPI – Key Performance Indicators)	1-3	<i>Контрольная работа (р. 1-3) Зачет</i>
Имеет навыки (начального уровня) определения области применения ключевых показатели эффективности KPI	1-3	<i>Домашнее задание № 1 (р. 2) Домашнее задание № 2 (р. 1, 3) Домашнее задание № 3 (р. 3)</i>
Знает базовые характеристики инвестиционно-строительной сферы (нормативно-правовые, организационные, технические, информационные, финансово-экономические)	1	<i>Зачет</i>
Имеет навыки (начального уровня) определения системной модели инвестиционно-строительной сферы в рыночной экономике	1-3	<i>Домашнее задание № 1 (р. 2) Домашнее задание № 2 (р. 1, 3) Домашнее задание № 3 (р. 3)</i>
Знает методы организационного развития бизнеса предприятий инвестиционно-строительной сферы	1-3	<i>Зачет</i>
Имеет навыки (начального уровня) анализа и моделирования целей предприятия инвестиционно-строительной сферы как бизнес-системы	1-3, 4-6	<i>Домашнее задание № 1 (р. 2) Домашнее задание № 2 (р. 1, 3) Домашнее задание № 3 (р. 3) Курсовая работа</i>
Знает процесс создания регламентирующих документов, описывающих ход выполнения бизнес-процессов предприятий инвестиционно-строительной сферы	1-7	<i>Контрольная работа (р. 1-3) Зачет, Экзамен</i>
Имеет навыки (начального уровня) создания документации, определяющей ход, результаты процесса и порядок	1-3, 4-6	<i>Домашнее задание № 1 (р. 2)</i>

управления процессом		<i>Домашнее задание № 2 (р. 1, 3) Домашнее задание № 3 (р. 3) Курсовая работа</i>
Знает порядок организации сбора, обработки и анализа информации о финансово-экономической деятельности предприятий инвестиционно-строительной сферы, в том числе для разработки проектов бизнес-планов хозяйственной, финансовой, производственной и коммерческой деятельности	1-7	<i>Контрольная работа (р. 1-3) Зачет, Экзамен</i>
Имеет навыки (начального уровня) организации сбора, обработки и анализа информации о финансово-экономической деятельности предприятий инвестиционно-строительной сферы, в том числе для разработки проектов бизнес-планов хозяйственной, финансовой, производственной и коммерческой деятельности	1-3, 4-6	<i>Домашнее задание № 1 (р. 2) Домашнее задание № 2 (р. 1, 3) Домашнее задание № 3 (р. 3) Курсовая работа</i>
Знает управленческие экспертизы недвижимости	5	<i>Контрольная работа 2 (р. 4-7), Экзамен</i>
Имеет навыки (начального уровня) описания управленческих экспертиз недвижимости	5	<i>Курсовая работа</i>
Знает состав контролируемых показателей планирования и оценки финансово-экономической деятельности предприятий инвестиционно-строительной сферы	1-7	<i>Контрольная работа (р. 1-3) Зачет, Экзамен</i>
Имеет навыки (начального уровня) формирования состава контролируемых показателей планирования и оценки финансово-экономической деятельности предприятий инвестиционно-строительной сферы	1-3, 4-6	<i>Домашнее задание № 1 (р. 2) Домашнее задание № 2 (р. 1, 3) Домашнее задание № 3 (р. 3) Курсовая работа</i>
Знает состав внешних и внутренних факторов, определяющих экономическую ситуацию предприятия инвестиционно-строительной сферы	1-7	<i>Контрольная работа (р. 1-3) Зачет, Экзамен</i>
Имеет навыки (начального уровня) анализа информации о внешних и внутренних факторах, определяющих экономическую ситуацию предприятия инвестиционно-строительной сферы	1-3, 4-6	<i>Домашнее задание № 1 (р. 2) Домашнее задание № 2 (р. 1, 3) Домашнее задание № 3 (р. 3) Курсовая работа</i>
Знает методы оценки эффективности бизнеса, основанные на рентабельности предприятия, увеличении доли рынка, стоимости бизнеса, достижении поставленных целей	1-7	<i>Контрольная работа (р. 1-3) Зачет, Экзамен</i>
Имеет навыки (начального уровня) оценки эффективности управления бизнес-процессами	1-3, 4-6	<i>Домашнее задание № 1 (р. 2) Домашнее задание № 2 (р. 1, 3) Домашнее задание № 3 (р. 3) Курсовая работа</i>
Знает базовые концептуальные модели экономического анализа недвижимости	4-6	<i>Контрольная работа 2 (р. 4-7), Экзамен</i>
Имеет навыки (начального уровня) формализации концептуальных моделей экономического анализа недвижимости	4-6	<i>Курсовая работа</i>
Знает особенности финансового механизма в сфере недвижимости	4-6	<i>Контрольная работа 2 (р. 4-7), Экзамен</i>
Имеет навыки (начального уровня) определения структуры концепции девелоперского проекта	4-6	<i>Курсовая работа</i>
Знает содержательные характеристики стратегических,	4-6	<i>Контрольная работа 2 (р.</i>

тактических и оперативных задач управления недвижимостью и их взаимосвязь		4-7), Экзамен
Знает показатели экономической эффективности инвестиций в девелоперский проект	4-6	Экзамен
Имеет навыки (начального уровня) оценки эффективности инвестиций в девелоперский проект	4-6	Курсовая работа
Знает порядок оценки эффективности развития бизнес-системы предприятия инвестиционно-строительной сфере	1-7	Контрольная работа (р. 1-3) Зачет, Экзамен
Имеет навыки (начального уровня) оценки эффективности развития бизнес-системы предприятия инвестиционно-строительной сфере	1-3, 4-6	Домашнее задание № 1 (р. 2) Домашнее задание № 2 (р. 1, 3) Домашнее задание № 3 (р. 3) Курсовая работа

1.2. Описание критериев оценивания компетенций и шкалы оценивания

При проведении промежуточной аттестации в форме экзамена, защиты курсовой работы используется шкала оценивания: «2» (неудовлетворительно), «3» (удовлетворительно), «4» (хорошо), «5» (отлично).

При проведении промежуточной аттестации в форме зачёта используется шкала оценивания: «Не зачтено», «Зачтено».

Показателями оценивания являются знания и навыки обучающегося, полученные при изучении дисциплины.

Критериями оценивания достижения показателей являются:

Показатель оценивания	Критерий оценивания
Знания	Знание терминов и определений, понятий
	Знание основных закономерностей и соотношений, принципов
	Объём освоенного материала, усвоение всех дидактических единиц (разделов)
	Полнота ответов на проверочные вопросы
	Правильность ответов на вопросы
	Чёткость изложения и интерпретации знаний
Навыки начального уровня	Навыки выбора методик выполнения заданий
	Навыки выполнения заданий различной сложности
	Навыки самопроверки. Качество сформированных навыков
	Навыки анализа результатов выполнения заданий, решения задач
	Навыки представления результатов решения задач
	Навыки обоснования выполнения заданий
Навыки основного уровня	Навыки выбора методик выполнения заданий
	Навыки анализа результатов выполнения заданий, решения задач
	Навыки представления результатов решения задач
	Навыки обоснования выполнения заданий

2. Типовые контрольные задания для оценивания формирования компетенций

2.1. Промежуточная аттестация

2.1.1. Промежуточная аттестация в форме экзамена, дифференцированного зачета (зачета с оценкой), зачета

Форма(ы) промежуточной аттестации: зачет в 7 семестре (очная форма обучения), экзамен в 8 семестре (очная форма обучения)

Перечень типовых примерных вопросов/заданий для проведения зачёта в 7 семестре (очная форма обучения):

№	Наименование раздела дисциплины	Типовые вопросы/задания
1	Комплексная характеристика инвестиционно-строительной сферы	<ol style="list-style-type: none"> 1. Основные специфические особенности строительства как особого вида экономической деятельности. 2. Понятие и структура инвестиционно-строительного комплекса. 3. Виды строительных организаций. 4. Характеристика управления инвестиционно-строительной сферой на макроуровне экономической системы. 5. Характеристика управления инвестиционно-строительной сферой на мезоуровне экономической системы. 6. Характеристика управления инвестиционно-строительной сферой на микроуровне экономической системы. 7. Зарубежный опыт управления строительством. 8. Тенденции развития мирового рынка строительных услуг. 9. Оценка тенденций и перспектив региональных строительных рынков. 10. Пути решения задачи интернационализации деятельности российских строительных компаний. 11. Анализ статистических данных по отрасли «Строительство». 12. Основные проблемы, препятствующие эффективному развитию инвестиционно-строительной сферы РФ. 13. Сущность рынка проектно-изыскательских услуг. 14. Охарактеризуйте структуру рынка строительных материалов. 15. Характеристика рынка строительных машин и механизмов. 16. Рынок ЖКХ: определение ЖКХ и основные участники сферы ЖКХ. 17. Операции по распоряжению земельными участками, жильем, нежилыми зданиями и помещениями. 18. Особенности рынка труда в строительной отрасли.
2	Направления и формы государственного регулирования в строительстве в аспекте реализации управленческих функций государства. Институты ИСС	<ol style="list-style-type: none"> 19. Трансформация государственных органов власти и управления ИСС.. 20. Цели и задачи государственного управления ИСС. 21. Федеральный уровень управления. Минстрой: структура, полномочия. 22. Основные положения Градостроительного кодекса РФ. 23. Основные положения ФЗ «О долевом строительстве». 24. Роль государственного предпринимательства и государственных инвестиций в инвестиционно-строительной сфере РФ. 25. Основные черты государственных корпораций. Суть контрольного пакета акций, его преимущества и недостатки. 26. Конкурсные процедуры государственного строительного заказа, основные понятия, виды. 27. Саморегулирование: понятие, сущность. 28. Лицензирование в деятельности предприятий ИСС.
3	Моделирование бизнеса как инструмент управления развитием	<ol style="list-style-type: none"> 29. Назовите и опишите основные этапы развития бизнес-моделирования.

	предпринимательства в ИСС	30. Концепции бизнес-моделей. 31. Бизнес-процессы строительной организации. 32. Основные факторы внешней и внутренней среды строительного предприятия и их воздействие на управленческий процесс. 33. Понятие кластеров и характеристика необходимых условий создания кластеров. 34. Концессионное соглашение: понятие и характеристика. 35. Организационные формы интеграции. 36. Малое предпринимательство как модель ведения бизнеса. 37. Бизнес-процессы: классификация и описание. 38. Модели бизнес-процессов. 39. Понятие реорганизации: определение и виды. 40. Понятие реинжиниринга: определение, задачи и принципы. 41. Функции и цели бенчмаркинга. 42. Раскройте основные функции бюджетирования и его особенности в ИСС. 43. Понятие и функции контроллинга на предприятии. 44. Методы оценки эффективности бизнеса. 45. Оценка деятельности функциональных подразделений строительной организации. 46. Ключевые показатели эффективности (KPI - Key Performance Indicators). 47. Оценка эффективности управления бизнес-процессами.
--	---------------------------	-------------------------------------------------------------------------------------------------------------------------------------------------------------------------------------------------------------------------------------------------------------------------------------------------------------------------------------------------------------------------------------------------------------------------------------------------------------------------------------------------------------------------------------------------------------------------------------------------------------------------------------------------------------------------------------------------------------------------------------------------------------------------------------------------------------------------------------------------------------------------------------------------------------------------------------------------------------------------------------------------------------------------------------------------------------------------------------------------------

Перечень типовых вопросов (заданий) для проведения экзамена в 8 семестре (очная форма обучения):

№	Наименование раздела дисциплины	Типовые вопросы/задания
4	Недвижимость как область предпринимательской деятельности: экономика недвижимости	1. Понятие и сущность недвижимости. 2. Процедура ипотечного кредитования. 3. Основные типы недвижимости. Особенности недвижимости как товара. 4. Страхование рисков ипотечного кредитования. 5. Сделки с недвижимостью. Виды операций. Право собственности на недвижимость. 6. Методы ипотечного кредитования недвижимости. 7. Основные характеристики и особенности рынка недвижимости. 8. Виды ипотечных кредитов. 9. Становление рынка недвижимости в РФ. 10. Земля как природный ресурс и как объект недвижимости. 11. Функции рынка недвижимости. 12. Земля как экономическая категория. 13. Основные цели и принципы управления рынка недвижимости. 14. Землеустройство и земельные отношения. 15. Формы государственного регулирования рынка недвижимости. 16. Государственный земельный кадастр. Его содержание. Понятие кадастровой оценки земель. 17. Виды стоимости объектов недвижимости. 18. Охрана земель и экологические ограничения землепользования. 19. Принципы оценки недвижимости. 20. Массовая и единичная оценка земельной собственности. 21. Технология оценки недвижимости. 22. Факторы земле использования. 23. Сравнительный (рыночный) подход к оценке недвижимости. 24. Повышение эффективности использования городских земель. 25. Затратный подход к оценке недвижимости. 26. Методы оценки земель. 27. Доходный подход к оценке недвижимости. 28. Цели и задачи налогообложения недвижимости.

		<p>29. Износ объектов недвижимости. Виды износов. Методы расчета физического износа.</p> <p>30. Система налогов и сборов в сфере недвижимого имущества.</p> <p>31. Определение итоговой стоимости объекта оценки недвижимости. Согласование результатов оценки.</p> <p>32. Предложение и спрос на рынке недвижимости.</p> <p>33. Развитие ипотеки в России.</p> <p>34. Инфраструктура рынка недвижимости.</p> <p>35. Ипотека как способ обеспечения обязательств.</p> <p>36. Регистрация сделок с недвижимостью.</p> <p>37. Рынки ипотечного капитала. Их особенности.</p> <p>38. Цели и задачи ипотечного кредитования.</p> <p>39. Виды недвижимого имущества</p> <p>40. Операции с недвижимостью</p> <p>41. Недвижимость как товар</p> <p>42. Государственная регистрация сделок с недвижимостью</p> <p>43. Характеристики рынка недвижимости</p> <p>44. Недвижимость - объект экономических и государственных интересов</p> <p>45. Функции рынка недвижимости</p>
5	<p>Недвижимость как область предпринимательской деятельности: управление недвижимостью</p>	<p>46. Размер и форма города и их влияние на стоимость объектов недвижимости.</p> <p>47. Основные типы и виды использования объектов недвижимости. Сущность влияния фактора использования на стоимость объектов недвижимости.</p> <p>48. Субъекты рынка недвижимости и их основные функции.</p> <p>49. Характеристики земельных участков в составе городских территорий.</p> <p>50. Транзакционные издержки на рынке недвижимости.</p> <p>51. Эластичность предложения земельных участков в составе городских территорий.</p> <p>52. Спрос на рынке недвижимости.</p> <p>53. Недвижимость как экономическое благо и ее связь с иерархией потребностей. Недвижимость как потребительское благо: основные характеристики и назначение.</p> <p>54. Эластичность предложения объектов недвижимости.</p> <p>55. Недвижимость как товар: основные характеристики и назначение.</p> <p>56. Недвижимость как источник дохода: основные характеристики и назначение.</p> <p>57. Эластичность спроса на рынке недвижимости.</p> <p>58. Жизненный цикл недвижимости и его особенности для различных видов использования.</p> <p>59. Распределение доходов и его влияние на функционирование рынка недвижимости.</p> <p>60. Потребительная стоимость объектов недвижимости: сущность, характеристики, влияние на стоимость.</p> <p>61. Основные требования к рыночным сделкам с недвижимостью.</p> <p>62. Нормативно-правовое регулирование недвижимости и операций с нею.</p> <p>63. Градостроительная ценность территорий: сущность, назначение и основные факторы.</p> <p>64. Физический износ объектов недвижимости и его влияние на стоимость. Нормативный, фактический и оценочный износ, их соотношение и порядок определения.</p> <p>65. Теоретические основы экономики недвижимости. Объект и предмет исследования. Первая базовая концептуальная модель экономического анализа недвижимости.</p> <p>66. Моральный износ объектов недвижимости и его влияние на стоимость.</p> <p>67. Основные секторы и сегменты рынка недвижимости, факторы их вычленения.</p> <p>68. Циклы экономической активности на рынке недвижимости, их связь с макроэкономической ситуацией.</p>

	<p>69. Принципы зонирования городских территорий. Зональное, ситуационное и локальное местоположение, их взаимосвязь и влияние на стоимость.</p> <p>70. Определение стоимости недвижимости - блага: методика, показатели, порядок расчета.</p> <p>71. Транспортная доступность как фактор ренты по местоположению и ее влияние на стоимость объектов недвижимости.</p> <p>72. Экономическое содержание понятия «ценность» и его использование при анализе недвижимости.</p> <p>73. Модель земельной ренты городских территорий.</p> <p>74. Факторы спроса на различные виды объектов недвижимости и земельные участки.</p> <p>75. Определение стоимости недвижимости - товара: методика, показатели, порядок расчета.</p> <p>76. Маркетинговые исследования на рынке недвижимости: цели, задачи, методы проведения.</p> <p>77. Определение стоимости недвижимости - источника дохода: методика, показатели, порядок расчета.</p> <p>78. Вторая базовая концептуальная модель экономического анализа недвижимости.</p> <p>79. Определение стоимости недвижимости как фактора бизнеса.</p> <p>80. Улучшения земельного участка и их связь с градостроительной ценностью.</p> <p>81. Земельная рента городских территорий: сущность, факторы, порядок формирования.</p> <p>82. Аренда объектов недвижимости. Расчет экономических показателей.</p> <p>83. Третья базовая концептуальная модель экономического анализа недвижимости.</p> <p>84. Обобщенная модель определения стоимостного эквивалента объектов недвижимости.</p> <p>85. Тенденции развития рынка недвижимости в РФ и в Москве.</p> <p>86. Общая характеристика рынка недвижимости: структура, субъекты и объекты рынка, основные экономические отношения.</p> <p>87. Основные виды воспроизводственных мероприятий по объектам недвижимости. Целевое назначение, соотношение стоимостных показателей.</p> <p>88. Определение стоимости объектов недвижимости, относящихся к общественным благам.</p> <p>89. Внешний износ объектов недвижимости.</p> <p>90. Амортизация объектов недвижимости: назначение, виды, показатели, порядок их определения.</p> <p>91. Классификация объектов недвижимости (критерии и влияние на стоимость).</p> <p>92. Функциональное зонирование городских территорий: цели, содержание, ограничения.</p> <p>93. Система экспертиз недвижимости, их назначения и содержание.</p> <p>94. Определение стоимости объектов недвижимости в составе имущественного комплекса предприятия.</p> <p>95. Налогообложение недвижимости в РФ (состояние и перспективы).</p> <p>96. Методы ипотечного кредитования недвижимости.</p> <p>97. Виды ипотечных кредитов.</p> <p>98. Развитие ипотеки в России.</p> <p>99. Рынки ипотечного капитала. Их особенности.</p> <p>100. Цели и задачи ипотечного кредитования.</p> <p>101. Сервейинг.</p> <p>102. Понятие «управление недвижимостью»</p> <p>103. Система управления недвижимостью.</p> <p>104. Механизм и подсистемы управления предприятием как земельно-имущественным комплексом</p> <p>105. Управление инвестиционно-строительным проектом</p> <p>106. Управление прединвестиционной фазой инвестиционно-строительного проекта</p>
--	------------------------------------------------------------------------------------------------------------------------------------------------------------------------------------------------------------------------------------------------------------------------------------------------------------------------------------------------------------------------------------------------------------------------------------------------------------------------------------------------------------------------------------------------------------------------------------------------------------------------------------------------------------------------------------------------------------------------------------------------------------------------------------------------------------------------------------------------------------------------------------------------------------------------------------------------------------------------------------------------------------------------------------------------------------------------------------------------------------------------------------------------------------------------------------------------------------------------------------------------------------------------------------------------------------------------------------------------------------------------------------------------------------------------------------------------------------------------------------------------------------------------------------------------------------------------------------------------------------------------------------------------------------------------------------------------------------------------------------------------------------------------------------------------------------------------------------------------------------------------------------------------------------------------------------------------------------------------------------------------------------------------------------------------------------------------------------------------------------------------------------------------------------------------------------------------------------------------------------------------------------------------------------------------------------------------------------------------------------------------------------------------------------------------------------------------------------------------------------------------------------------------------------------------------------------------------------------------------------------------------------------------------------------------------------------------------------------------------------------------------------------------------------------------------------------------------------------------------------------------------------------------------------------------------------------------------------------------------------------------------------------------------------------------------------------------------------------------------------------------------------------------------------------------

		<p>107. Управление инвестиционной фазой инвестиционно-строительного проекта</p> <p>108. Управление эксплуатационной фазой инвестиционно-строительного проекта</p> <p>109. Экспертизы инвестиционно-строительного проекта</p> <p>110. Управление портфелем недвижимости</p> <p>111. Управление недвижимостью на тактическом уровне</p> <p>112. Управление недвижимостью на оперативном уровне</p> <p>113. Управление коммерческой недвижимостью</p> <p>114. Управление портфелем недвижимости.</p>
6	Девелоперская модель бизнеса в строительстве	<p>115. Основные способы классификации видов девелопмента.</p> <p>116. Виды девелопмента по объектам недвижимости.</p> <p>117. Девелопмент жилой недвижимости.</p> <p>118. Структура концепции девелоперского проекта.</p> <p>119. Продажа недвижимости на стадии строительства.</p> <p>120. Продажа недвижимости по инвестиционному договору.</p> <p>121. Продажа недвижимости по договору долевого участия в строительстве.</p> <p>122. Источники финансирования реализации проектов девелопмента.</p> <p>123. Банковское проектное финансирование девелоперских проектов.</p> <p>124. Зарубежный опыт банковского проектного финансирования.</p> <p>125. Достоинства и недостатки банковского проектного финансирования</p> <p>126. Формы, разрабатываемые на основе данных от технического заказчика и генерального подрядчика.</p> <p>127. Бюджет девелоперского проекта</p> <p>128. Оценка эффективности инвестиций девелоперского проекта.</p>
7	Управление жилищно-коммунальным хозяйством	<p>129. Управляющие компании на рынке недвижимости.</p> <p>130. Организация деятельности компании в жилищном хозяйстве</p> <p>131. Состав и структура жилищного хозяйства</p> <p>132. Организационные формы управления жилищными услугами</p> <p>133. Доверительное управление жилищным фондом</p> <p>134. Управление капитальным ремонтом МКД</p> <p>135. Организационные формы управления коммунальными услугами</p> <p>136. Федеральные стандарты оказания жилищно-коммунальных услуг</p> <p>137. Целевые функции управления недвижимостью</p> <p style="text-align: center;">Типовые задачи</p> <p>Задача Стоимость объекта недвижимости – 1 млн. руб. Нормативный срок службы – 100 лет, фактический срок службы – 25 лет. Требуемые затраты на модернизацию – 30 тыс. руб. Определить имеющиеся виды износа и его общую величину.</p> <p>Задача Предлагается инвестировать средства в два многофункциональных комплекса на выбор. При этом следует учитывать, что: первая инвестиция допускает потерю 1 млн руб. с вероятностью 0,5; вторая — потерю 2 млн руб. с вероятностью 0,3. Какое решение сопряжено с наименьшим риском?</p> <p>Задача Суммарные издержки производства объекта недвижимости составляют 1 млн. руб. Фактическая рентабельность равна 20%. Общие транзакционные издержки составляют 10% цены производства, а конъюнктурная надбавка определяется в размере $\pm 10\%$. Определить диапазон значений рыночной стоимости объекта недвижимости.</p>

2.1.2. Промежуточная аттестация в форме защиты курсовой работы (курсового проекта)

Примерная тематика курсовых работ: Управление развитием предприятия инвестиционно-строительной сферы.

В качестве предприятия инвестиционно-строительной сферы могут выступать:

- организация – девелопер на рынке недвижимости;
- заказчики;
- генподрядная и субподрядная проектные организации;
- генподрядная и субподрядная подрядные организации;
- предприятия строительной индустрии;
- управляющие организации и др.

Состав типового задания на выполнение курсовой работы.

Курсовая работа состоит из трех логически связанных и соподчиненных глав (разделов), каждая из которых подразделяется на несколько частей (подразделов, «параграфов») и в случае необходимости Приложений, объединенных в единый взаимосвязанный текст, не превышающий 30 страниц машинописного текста.

Курсовая работа должна включать:

1. Титульный лист.
2. Оглавление.
3. Введение.
4. Теоретическую часть (I глава).
5. Прикладную (аналитическую) часть (II глава).
6. Предложения, рекомендации, мероприятия и управленческие решения по выбранному для исследования объекту (глава III).
7. Заключение.
8. Список литературы
9. Приложения (в случае необходимости).

Во введении должна быть обоснована актуальность выбранной темы, дан краткий обзор степени ее теоретической разработанности, сформулирована цель курсовой работы и задачи, обеспечивающие достижение поставленной цели. Кроме того, должно быть сделано указание на методы, применяемые в курсовой работе для решения задач исследования.

Актуальность изучаемой темы раскрывается в следующих аспектах:

- объективной и субъективной необходимости ее исследования в современных условиях применительно к реальному положению в экономике, стране, регионе, сфере деятельности или на предприятии;
- степени ее научной проработки в трудах отечественных и зарубежных ученых, крупных специалистов, практиков и сути самой проблемы, требующей решения в сложившейся ситуации;
- значении предмета исследования и влиянии его на состояние экономики страны, отдельных регионов, отраслей, сфер деятельности или предприятий.

Цель исследования заключается в изучении проблемной ситуации путем ее анализа, выявления закономерностей, тенденций, недостатков и разработке конкретных рекомендаций по решению проблемы и моделировании процессов управления, направленных на ее решение.

В качестве объекта исследования при написании курсовой работы могут выступать предприятия инвестиционно-строительной сферы любых организационно-правовых форм, функционирующие как на внутреннем (российском, региональном, местном), так и на зарубежных рынках.

Предметом исследования выступают процессы управления (как общие, так и в функциональных областях менеджмента) предприятий ИСС в соответствии с выбранной темой работы.

Первая глава носит теоретический характер. В ней, на основе изучения специальной литературы, периодически дается описание предметной области исследования; рассматриваются причины возникновения проблемы; приводится реферативный обзор позиций российских и зарубежных авторов по исследуемой проблеме, а также аргументируется собственная точка зрения обучающегося относительно используемых в работе понятий и определений; анализируется статистическая база проблемы; формулируются теоретические выводы.

Во второй главе проводится анализ объекта (предприятия ИСС любой организационно-правовой формы, функционирующего как на внутреннем (российском, региональном, местном), так и на зарубежных рынках) по вопросам, связанным с выбранной темой курсовой работы. Могут (если это предусмотрено темой) быть выполнены расчеты.

В параграфах второй главы обучающийся проводит систематизацию и обработку собранного материала по конкретному объекту и предмету исследования, осуществляет анализ по изучаемой проблеме. Все расчеты и предложения, содержащиеся во второй главе, должны быть сделаны по отношению к конкретному объекту. Глава должна содержать аналитический и графический материал, иллюстрирующий динамику состояния и развития предприятия. Выявляются недостатки и резервы их устранения.

В третьей главе разрабатываются управленческие решения по выбранному объекту исследования.

Третья глава должна содержать определяющий план (состав, перечень, комплекс) и/или программу управленческих мероприятий по совершенствованию организационно-управленческой, производственно-экономической и финансовой деятельности предприятия ИСС с соответствующим обоснованием. Все решения, приведенные в данной главе, должны быть:

- обоснованными и носить конкретный характер;
- основаны на соблюдении действующего законодательства, стандартов, инструктивно-методических материалов;
- проиллюстрированы таблицами, графиками, схемами, диаграммами; подкреплены необходимыми расчетами.

Заключение. В заключении формулируются основные выводы по результатам проделанной работы. Они должны быть конкретными, непосредственно вытекать из проделанной работы и находиться в границах рассматриваемой темы.

Библиографический список (перечень нормативно-правовой и научной информации) является составной частью курсовой работы, показывает степень изученности проблемы обучающимся.

В заключении необходимо представить выводы, характеризующие полученные в ходе выполнения курсовой работы результаты.

Перечень типовых примерных вопросов для защиты курсовой работы:

- 1) Какова цель курсовой работы?
- 2) Какие задачи были решены в курсовой работе?
- 3) Чем определяется актуальность представленной работы?
- 4) Какова практическая значимость Вашего исследования в текущих экономических условиях?
- 5) Какие проблемы управления рассмотренным объектом были Вами выявлены в ходе работы над курсовой работой?
- 6) Используемые источники внутренней и внешней информации.
- 7) Базовые теоретические решения по управлению объектом исследования в рамках выбранной темы исследования.
- 8) Применимость предложенных рекомендаций на других предприятиях ИСС.
- 9) Привлечение каких ресурсов потребуется для реализации рекомендаций, предложенных в работе?

10) Как изменятся показатели деятельности предприятия в результате реализации рекомендаций, предложенных в работе?

2.2. Текущий контроль

2.2.1. Перечень форм текущего контроля:

- домашнее задание № 1 в 7 семестре (очная форма обучения);
- домашнее задание № 2 в 7 семестре (очная форма обучения);
- домашнее задание № 3 в 7 семестре (очная форма обучения);
- контрольная работа №1 в 7 семестре (очная форма обучения);
- контрольная работа №2 в 8 семестре (очная форма обучения).

2.2.2. Типовые контрольные задания форм текущего контроля:

Тема домашнего задания № 1: «Информационный поиск».

Пример и состав типового задания:

Необходимо раскрыть перечисленные вопросы на основании изучения структуры и содержания следующих нормативно-правовых и законодательных актов РФ: Градостроительный кодекс РФ, Федеральный закон «О лицензировании отдельных видов деятельности» от 04.05.2011 N 99-ФЗ, Федеральный закон «О саморегулируемых организациях» от 01.12.2007 N 315-ФЗ, Федеральный закон «О контрактной системе в сфере закупок товаров, работ, услуг для обеспечения государственных и муниципальных нужд» от 05.04.2013 N 44-ФЗ.

Вариант 1.

1. Укажите принципы контрактной системы в сфере закупок.
2. Какие конкурентные способы определения поставщиков (исполнителей, подрядчиков) предусмотрены законом № 44-ФЗ?
3. Что входит в должностные обязанности специалистов по организации инженерных изысканий, специалистов по организации архитектурно-строительного проектирования?
4. В каких случаях Национальное объединение саморегулируемых организаций отказывает физическому лицу во включении сведений о нем в национальный реестр специалистов?
5. В каких областях деятельности в строительстве требуется получение лицензии? Раскройте основные принципы осуществления лицензирования.
6. Кем и где устанавливаются лицензионные требования?

Вариант 2.

1. Что входит в понятие «антидемпинговые меры» по 44-ФЗ, применение которых возможно в случае предложения участником закупки цены, которая на 25 и более процентов ниже начальной (максимальной) цены?
2. В каких случаях проводится конкурс с ограниченным участием?
3. Какие документы для приема в члены саморегулируемой организации индивидуальный предприниматель или юридическое лицо представляет в саморегулируемую организацию?
4. Какие сведения должны содержаться в национальных реестрах специалистов?

5. Какова структура органов, осуществляющих регулирование в строительстве?
6. Раскройте порядок переоформления лицензии.

Тема домашнего задания № 2: «Моделирование бизнес-процессов в инвестиционно-строительной сфере и определение показателей их результативности».

Пример и состав типового задания:

1. Выберите бизнес-процесс, для которого будете формировать модель:
 - закупка строительных материалов;
 - входной контроль качества строительных материалов;
 - повышение квалификации сотрудников;
 - операционный контроль качества выполнения работ.
2. Дайте краткую характеристику процесса, указав:
 - является этот процесс производственным или процессом управления;
 - для производственных процессов – является ли он основным (связанным с производством конечных продуктов для внешнего потребителя) или вспомогательным (связанным с обеспечением основных процессов ресурсами, с поддержанием ресурсов);
 - для процессов управления – является ли он процессом текущего управления (направленным на управление существующими производственными процессами) или процессом совершенствования (направленным на обновление существующих процессов или на разработку новых бизнес-процессов).
3. Опишите компоненты и характеристики процесса:
 - что является результатом процесса;
 - кто является потребителем процесса (это могут быть не только внешние потребители – клиенты, заказчики, другие организации, но подразделения или процессы той же компании, которая выполняет исследуемый процесс);
 - как инициируется процесс, т.е. какое событие запускает выполнение процесса (например, обращение клиента);
 - периодичность выполнения процесса;
 - входы процесса (сырье, материалы, входная информация, т.е. объекты, которые перерабатываются для получения выхода – результата процесса);
 - кто является поставщиком процесса (процесс может получать входы не только от внешних поставщиков, от клиентов, но и от других процессов, подразделений той же компании, которая выполняет процесс);
 - ключевые показатели результативности процесса, например: среднее время выполнения заказа; объем продукции в месяц; среднее количество клиентов в месяц; себестоимость продукции (услуги); качество продукции; процент брака; удобство обслуживания клиента.
4. Разбейте исследуемый процесс сначала на крупные функции-этапы; затем каждую из этих функций – на более мелкие функции-подэтапы. Выделенные функции-подэтапы (или некоторые из них) разбейте на еще более мелкие функции-операции. Можно еще детализировать отдельные операции. Представьте иерархию функций процесса в виде схемы.
5. Для каждой из полученных в результате декомпозиции функций (всех уровней, включая процесс в целом), выделите структурные элементы следующих типов:
 - входы – объекты, которые преобразуются в выходы, например, *сырье, материалы, заявка клиента*;
 - выходы – объекты, являющиеся результатом выполнения функции, например, *изготовленный продукт, выполненная услуга, обработанная заявка*;
 - исполнители – подразделения компании или отдельные исполнители, выполняющие функцию, например, *продавец, отдел приема заявок, бригада рабочих, дизайнер*;

- оборудование, инструменты, используемые при выполнении функции, например, станок, компьютер, торговое оборудование, офисное оборудование;
- управляющая, регламентирующая информация, показывающая, как выполняется функция, или принимаемая во внимание при выполнении функции, например, план, проект, инструкция, чертеж.

Тема домашнего задания № 3: «Применение методов реорганизации, бюджетирования и контроллинга в деятельности предприятия ИСС».

Пример и состав типового задания:

Вариант 1.

Задача 1. Конструкторское бюро одного из акционерных предприятий города разработало и довело до серийного производства изделие, необходимое отрасли. Доработка опытного образца до серии производилась в сжатые сроки, изделие получилось высшего качества и конкурентоспособным. Оно составило 80% всей выпускаемой предприятием продукции. Производство было хорошо отлажено, и предприятие постоянно выполняло заказы. Главный инженер отдал распоряжение никаких изменений, усовершенствований по данному изделию не проводить, рабочие параметры не изменять; вследствие чего 5 лет конструкторы занимались только совершенствованием упаковки.

За это время на другом предприятии разрабатывали аналогичные изделия, но с улучшенными эксплуатационными характеристиками. В результате на первом заводе продукцию вынуждены были снять с производства и предприятие стало перестраиваться на выпуск другого изделия. Перестройка проходила очень тяжело, и предприятие в течение многих месяцев не могло выйти на заданную программу.

Определите основные и вспомогательные бизнес-процессы на предприятии. Какие методы организационного развития необходимо применить (свой ответ обоснуйте)?

Задача 2. Московская фирма «Контакт» существует всего 9 лет, тем не менее, за это время она завоевала доброе имя у потребителей. Основным видом деятельности предприятия является производство, реализация и установка деревянных и металлических дверей.

Конкурентами «Контакта» являются ТПФ «Мир дверей» и «Дверной альянс».

«Дверной альянс» занимает лидирующие позиции на рынке Центрального региона России, активизируя свою деятельность на всех территориальных сегментах. «Мир дверей» акцентирует свое присутствие на рынке Москвы и Московской области. На Московском сегменте емкость рынка существенно больше, чем представленная на нем продукция конкурентов. Поэтому сегодня фирма «Контакт» работает в Москве. В перспективе она предполагает выйти на рынки Центрального региона за пределами Московской области, поскольку даже однократный выход на потребителей за пределами столицы и области был для фирмы весьма удачным.

Перед руководством фирмы стоит задача организационного развития. Какие методы организационного развития необходимо применить руководству предприятия? На каком сегменте рынка строительных материалов организация может попытаться реализовать стратегию диверсификации?

Вариант 2.

Задача 1. Компания «Партнер-строй» стабильно выполняет (по объемам и цене) планы продаж квартир в новых жилых комплексах «Ожогино» и «Апрель», несмотря на 30% снижение спроса в городе. Компания озадачилась проработкой возможного негативного сценария – продолжение ухудшения спроса осенью-зимой 2017 года, поскольку негативные тренды, наблюдаются как на рынках других городов, так и в макроэкономических показателях страны в целом.

Что можно предложить в рамках пессимистического сценария, чтобы активизировать продажи недвижимости? Какие инструменты маркетинга стоит использовать? Какие

инструменты бюджетирования и контроллинга и партнерские проекты полезно задействовать?

Задача 2. «Финансово-строительная компания» – динамично развивающаяся организация с десятилетним опытом на строительном рынке. Основная сфера деятельности компании – строительство крупных промышленных и гражданских сооружений, оказание услуг в области инвестиционного проектирования, управления строительными проектами и строительного консалтинга в партнерстве с российскими и иностранными проектными, строительно-монтажными организациями и предприятиями по производству строительных материалов и конструкций.

В последнее время в связи с увеличением заказов и, соответственно, объемов строительного производства в «Финансово-строительной компании» начали проявляться проблемы перегруженности административно-управленческого персонала. В компании работает 15 менеджеров. При сравнительно небольших объемах производства сотрудники справлялись с работой весьма продуктивно. Коллектив достаточно дружный, слаженный, при возникновении проблем у одного помогут другие. Однако в компании нет четкого разделения должностных обязанностей работников, нет четких границ подразделений. Должностные инструкции только разрабатываются.

Как организовать структуру «Финансово-строительной компании» и перераспределить нагрузку на административно-управленческий персонал, чтобы исключить дублирование функций, обеспечить равномерную нагрузку на сотрудников и при этом сохранить хорошие взаимоотношения в коллективе? Какие шаги по структурированию бизнес-процессов, распределению функций и ролей необходимо осуществить?

Тема контрольной работы №1 : «Характеристика, модели деятельности и управление инвестиционно-строительной сферой».

Перечень типовых контрольных вопросов:

1. Особенностью российского рынка стройматериалов считают:

- а) сезонность;
- б) низкая доходность;
- в) низкий уровень продаж;
- г) отсутствие конкуренции.

2. В роли заказчика подряда строительных услуг может выступать:

- а) физическое лицо;
- б) юридическое лицо;
- в) публично-правовое образование в лице его уполномоченного органа;
- г) все ответы верны.

3. Рынок недвижимости является частью:

- а) финансового рынка;
- б) рынка труда;
- в) рынка товаров и услуг;
- г) рынка подрядных работ.

4. Выдача уполномоченным государственным органом юридическому лицу или индивидуальному предпринимателю, осуществляющему деятельность в сфере ИСС, разрешения (права) на осуществление определенного вида деятельности, требующего особого профессионализма, при обязательном соблюдении установленных требований и условий – это:

- а) лицензирование;
- б) стандартизация;
- в) сертификация;
- г) аккредитация.

5. Участие государства в инвестиционно-строительном проекте ... :

- а) повышает его инвестиционную привлекательность;

- б) снижает его инвестиционную привлекательность;
 - в) ограничивается лицензированием.
6. К признакам саморегулирующей организации НЕ относят
- а) принцип достаточного представительства субъектов предпринимательской (не менее 25) или профессиональной деятельности (не менее 100).
 - б) наличие одностороннего волеизъявления одного из субъектов правоотношений по отношению к другому; властный характер выражаемого волеизъявления, влекущий обязательное исполнение.
 - в) наличие стандартов предпринимательской и (или) профессиональной деятельности, обязательных для соблюдения членами саморегулируемой организации, и контроль за их исполнением членами саморегулируемой организации.
 - г) применение механизмов имущественной ответственности за ущерб, причиненный третьим лицам.
7. К интегрированным структурам в инвестиционно-строительном бизнесе относятся:
- а) кластеры;
 - б) профессиональные сообщества (СРО и другие);
 - в) холдинги;
 - г) участники концессионных соглашений.
8. Каким кодексом регламентируются операции на рынке недвижимости:
- а) Жилищный кодекс;
 - б) Трудовой кодекс;
 - в) Гражданский кодекс;
 - г) Земельный кодекс.
9. Какие виды услуг относятся к коммунальным? (выберете несколько вариантов)
- а) горячее и холодное водоснабжение;
 - б) водоотведение;
 - в) электроснабжение;
 - г) газоснабжение;
 - д) интернет
 - е) телевидение
 - ж) отопление.
10. Планы органов власти и управления по решению основных задач обеспечения населения жильем и объектами социальной инфраструктуры реализуются реze механизмы:
- а) целевых программ развития;
 - б) стандартизации и нормирования;
 - в) антимонопольного регулирования;
 - г) саморегулирования.
11. К операциям по распоряжению земельными участками НЕ относятся:
- а) купля-продажа;
 - б) имущественный наем;
 - в) сдача в аренду;
 - г) наследование.
12. Назовите основные формы заработной платы в строительстве.
- а) сдельная и повременная;
 - б) сдельная, аккордная, индивидуальная, коллективно-подрядная;
 - в) косвенная, индивидуальная, повременная;
 - г) премиальная, повременная, сдельная, почасовая.
13. Риск случайной гибели или случайного повреждения объекта долевого строительства до его передачи участнику долевого строительства несет:
- а) Заказчик;

б) Застройщик;

в) Подрядчик;

14. Может ли быть изменена цена в договоре о долевом строительстве?

а) Не может;

б) Цена может быть изменена после заключения, если договором предусмотрены возможности изменения цены, случаи и условия ее изменения;

в) Цена может уменьшиться по инициативе застройщика.

15. Гарантийный срок для объекта долевого строительства, за исключением технологического и инженерного оборудования, входящего в состав такого объекта долевого строительства, устанавливается договором и не может составлять менее чем:

а) 5 лет;

б) 10 лет;

в) 15 лет;

г) 20 лет.

Тема контрольной работы №2: «Недвижимость как область предпринимательской деятельности Девелоперская модель бизнеса в строительстве Управление жилищно-коммунальным хозяйством».

1. Экономика недвижимости изучает:

а) специфические особенности экономических явлений, процессов и отношений, связанных с капитальным строительством;

б) специфические особенности экономических явлений, процессов и отношений, связанных с недвижимостью;

в) общие закономерности и основное содержание явлений, процессов и отношений в экономике;

2. Общим объектом анализа в экономике недвижимости является:

а) объект недвижимости;

б) процессы, происходящие в объекте недвижимости;

в) стоимость (стоимостной эквивалент) объекта недвижимости;

г) техническое состояние и образное решение объекта недвижимости.

3. Что является предметом экономического анализа недвижимости?

а) объект недвижимости;

б) процессы, происходящие в объекте недвижимости;

в) стоимость (стоимостной эквивалент) объекта недвижимости;

г) техническое состояние и образное решение объекта недвижимости.

4. Чем можно проиллюстрировать понятие временной стоимости денег?

а) положительная величина, т.к. это деньги, взятые из инвестиций на развитие;

б) отрицательная величина, т.к. это деньги, взятые из инвестиций на текущее обслуживание;

в) лучше иметь 100 долл.США сегодня, чем получить 100 долл.США в будущем;

г) лучше получить 500 долл.США в будущем, чем иметь 500 долл.США сегодня.

5. Если стоимость недвижимости превышает восстановительную стоимость, то, что наиболее вероятно?

а) краткосрочный спрос снизится;

б) долгосрочный спрос увеличится;

в) новое строительство поглотит изменение спроса;

г) строительство новых объектов прекратится.

6. Посредниками рынка недвижимости являются:

а) риэлтерские компании;

б) страховые компании;

в) банки;

- г) брокеры;
- д) службы технической инвентаризации недвижимости.
- 7. Право собственности на недвижимость возникает:
 - а) после подписания договора;
 - б) по договору с момента передачи имущества;
 - в) после государственной регистрации.
- 8. Продажа своей доли в совместной общей собственности постороннему лицу производится:
 - а) без согласия всех участников совместной собственности;
 - б) с согласия всех участников;
 - в) преимущество в приобретении имеют участники общей собственности.
- 9. При переходе права собственности на здания или сооружение принадлежащие собственнику земельного участка:
 - а) к приобретателю здания (сооружения) переходят права на сервитут;
 - б) необходимо с новым собственником решать вопрос по сервитуту.
- 10. Договор купли – продажи недвижимости производится:
 - а) в письменной форме;
 - б) в устной форме;
 - в) с обязательной государственной регистрацией;
 - г) можно не регистрировать сделку.
- 11. Аренда недвижимости предполагает передачу недвижимости:
 - а) в пользование;
 - б) во владение;
 - в) в распоряжение.
- 12. Комплексы, входящие в инфраструктуру городского хозяйства.
- 13. Способы управления многоквартирным домом.
- 14. Особенности управления многоквартирным домом с привлечением управляющей организации.
- 15. Целевые программы поддержки развития жилищного хозяйства.

3. Методические материалы, определяющие процедуры оценивания

Процедура проведения промежуточной аттестации и текущего контроля успеваемости регламентируется локальным нормативным актом, определяющим порядок осуществления текущего контроля успеваемости и промежуточной аттестации обучающихся.

3.1. Процедура оценивания при проведении промежуточной аттестации обучающихся по дисциплине в форме экзамена и/или дифференцированного зачета (зачета с оценкой)

Промежуточная аттестация по дисциплине в форме экзамена проводится в 8-м семестре.

Используются критерии и шкала оценивания, указанные в п.1.2. Оценка выставляется преподавателем интегрально по всем показателям и критериям оценивания.

Ниже приведены правила оценивания формирования компетенций по показателю оценивания «Знания».

Критерий оценивания	Уровень освоения и оценка			
	«2» (неудовлетв.)	«3» (удовлетвор.)	«4» (хорошо)	«5» (отлично)

Знание терминов и определений, понятий	Не знает терминов и определений	Знает термины и определения, но допускает неточности формулировок	Знает термины и определения	Знает термины и определения, может корректно сформулировать их самостоятельно
Знание основных закономерностей и соотношений, принципов	Не знает основные закономерности и соотношения, принципы построения знаний	Знает основные закономерности, соотношения, принципы построения знаний	Знает основные закономерности, соотношения, принципы построения знаний, их интерпретирует и использует	Знает основные закономерности, соотношения, принципы построения знаний, может самостоятельно их получить и использовать
Объём освоенного материала, усвоение всех дидактических единиц (разделов)	Не знает значительной части материала дисциплины	Знает только основную материал дисциплины, не усвоил его деталей	Знает материал дисциплины в объёме	Обладает твёрдым и полным знанием материала дисциплины, владеет дополнительными знаниями
Полнота ответов на проверочные вопросы	Не даёт ответы на большинство вопросов	Даёт неполные ответы на все вопросы	Даёт ответы на вопросы, но не все - полные	Даёт полные, развернутые ответы на поставленные вопросы
Правильность ответов на вопросы	Допускает грубые ошибки при изложении ответа на вопрос	В ответе имеются существенные ошибки	В ответе имеются несущественные неточности	Ответ верен
Чёткость изложения и интерпретации знаний	Излагает знания без логической последовательности	Излагает знания с нарушениями в логической последовательности	Излагает знания без нарушений в логической последовательности	Излагает знания в логической последовательности, самостоятельно их интерпретируя и анализируя
	Не иллюстрирует изложение поясняющими схемами, рисунками и примерами	Выполняет поясняющие схемы и рисунки небрежно и с ошибками	Выполняет поясняющие рисунки и схемы корректно и понятно	Выполняет поясняющие рисунки и схемы точно и аккуратно, раскрывая полноту усвоенных знаний
	Неверно излагает и интерпретирует знания	Допускает неточности в изложении и интерпретации знаний	Грамотно и по существу излагает знания	Грамотно и точно излагает знания, делает самостоятельные выводы

Ниже приведены правила оценивания формирования компетенций по показателю оценивания «Навыки начального уровня».

Критерий оценивания	Уровень освоения и оценка			
	«2» (неудовлетв.)	«3» (удовлетвор.)	«4» (хорошо)	«5» (отлично)

Навыки выбора методик выполнения заданий	Не может выбрать методику выполнения заданий	Испытывает затруднения по выбору методики выполнения заданий	Без затруднений выбирает стандартную методику выполнения заданий	Применяет теоретические знания для выбора методики выполнения заданий
Навыки выполнения заданий различной сложности	Не имеет навыков выполнения учебных заданий	Имеет навыки выполнения только простых типовых учебных заданий	Имеет навыки выполнения только стандартных учебных заданий	Имеет навыки выполнения как стандартных, так и нестандартных учебных заданий
Навыки самопроверки. Качество сформированных навыков	Допускает грубые ошибки при выполнении заданий, нарушающие логику решения задач	Допускает ошибки при выполнении заданий, нарушения логики решения	Допускает ошибки при выполнении заданий, не нарушающие логику решения	Не допускает ошибок при выполнении заданий
Навыки анализа результатов выполнения заданий, решения задач	Делает некорректные выводы	Испытывает затруднения с формулированием корректных выводов	Делает корректные выводы по результатам решения задачи	Самостоятельно анализирует результаты выполнения заданий
Навыки представления результатов решения задач	Не может проиллюстрировать решение задачи поясняющими схемами, рисунками	Выполняет поясняющие схемы и рисунки небрежно и с ошибками	Выполняет поясняющие рисунки и схемы корректно и понятно	Выполняет поясняющие рисунки и схемы верно и аккуратно
Навыки обоснования выполнения заданий	Не может обосновать алгоритм выполнения заданий	Испытывает затруднения при обосновании алгоритма выполнения заданий	Обосновывает ход решения задач без затруднений	Грамотно обосновывает ход решения задач

Ниже приведены правила оценивания формирования компетенций по показателю оценивания «Навыки основного уровня».

Критерий оценивания	Уровень освоения и оценка			
	«2» (неудовлетв.)	«3» (удовлетвор.)	«4» (хорошо)	«5» (отлично)
Навыки выбора методик выполнения заданий	Не может выбрать методику выполнения заданий	Испытывает затруднения по выбору методики выполнения заданий	Без затруднений выбирает стандартную методику выполнения заданий	Применяет теоретические знания для выбора методики выполнения заданий
Навыки анализа результатов выполнения заданий, решения задач	Делает некорректные выводы	Испытывает затруднения с формулированием корректных выводов	Делает корректные выводы по результатам решения задачи	Самостоятельно анализирует результаты выполнения заданий

Навыки представления результатов решения задач	Не может проиллюстрировать решение задачи поясняющими схемами, рисунками	Выполняет поясняющие схемы и рисунки небрежно и с ошибками	Выполняет поясняющие рисунки и схемы корректно и понятно	Выполняет поясняющие рисунки и схемы верно и аккуратно
Навыки обоснования выполнения заданий	Не может обосновать алгоритм выполнения заданий	Испытывает затруднения при обосновании алгоритма выполнения заданий	Обосновывает ход решения задач без затруднений	Грамотно обосновывает ход решения задач

3.2. Процедура оценивания при проведении промежуточной аттестации обучающихся по дисциплине в форме зачета

Промежуточная аттестация по дисциплине в форме зачёта проводится в 7 семестре. Для оценивания знаний и навыков используются критерии и шкала, указанные п.1.2.

Ниже приведены правила оценивания формирования компетенций по показателю оценивания «Знания».

Критерий оценивания	Уровень освоения и оценка	
	Не зачтено	Зачтено
Знание терминов и определений, понятий	Не знает терминов и определений	Знает термины и определения
Знание основных закономерностей и соотношений, принципов	Не знает основные закономерности и соотношения, принципы построения знаний	Знает основные закономерности и соотношения, принципы построения знаний
Объём освоенного материала, усвоение всех дидактических единиц (разделов)	Не знает значительной части материала дисциплины	Знает материал дисциплины
Полнота ответов на проверочные вопросы	Не даёт ответы на большинство вопросов	Даёт ответы на большинство вопросов
Правильность ответов на вопросы	Допускает грубые ошибки при изложении ответа на вопрос	Не допускает ошибок при изложении ответа на вопрос
Чёткость изложения и интерпретации знаний	Излагает знания без логической последовательности	Излагает знания в логической последовательности
	Не иллюстрирует изложение корректными примерами	Иллюстрирует изложение корректными примерами
	Неверно излагает и интерпретирует знания	Верно излагает и интерпретирует знания

Ниже приведены правила оценивания формирования компетенций по показателю оценивания «Навыки начального уровня».

Критерий оценивания	Уровень освоения и оценка	
	Не зачтено	Зачтено
Навыки выбора методик выполнения заданий	Не может выбрать методику выполнения заданий	Может выбрать методику выполнения заданий

Навыки выполнения заданий различной сложности	Не имеет навыков выполнения учебных заданий	Имеет навыки выполнения учебных заданий
Навыки самопроверки. Качество сформированных навыков	Допускает грубые ошибки при выполнении заданий, нарушающие логику решения задач	Не допускает ошибки при выполнении заданий
Навыки анализа результатов выполнения заданий, решения задач	Делает некорректные выводы	Делает корректные выводы
Навыки представления результатов решения задач	Не может проиллюстрировать решение задачи поясняющими схемами, рисунками	Иллюстрирует решение задачи поясняющими схемами, рисунками
Навыки обоснования выполнения заданий	Не может обосновать алгоритм выполнения заданий	Обосновывает алгоритм выполнения заданий

Ниже приведены правила оценивания формирования компетенций по показателю оценивания «Навыки основного уровня».

Критерий оценивания	Уровень освоения и оценка	
	Не зачтено	Зачтено
Навыки выбора методик выполнения заданий	Не может выбрать методику выполнения заданий	Может выбрать методику выполнения заданий
Навыки анализа результатов выполнения заданий, решения задач	Делает некорректные выводы	Делает корректные выводы
Навыки представления результатов решения задач	Не может проиллюстрировать решение задачи поясняющими схемами, рисунками	Иллюстрирует решение задачи поясняющими схемами, рисунками
Навыки обоснования выполнения заданий	Не может обосновать алгоритм выполнения заданий	Обосновывает алгоритм выполнения заданий

3.3. Процедура оценивания при проведении промежуточной аттестации обучающихся по дисциплине в форме защиты курсовой работы (курсового проекта)

Процедура защиты курсовой работы (курсового проекта) определена локальным нормативным актом, определяющим порядок осуществления текущего контроля успеваемости и промежуточной аттестации обучающихся.

Промежуточная аттестация по дисциплине проводится в форме защиты курсовой работы в 8 семестре.

Используется шкала и критерии оценивания, указанные в п.1.2. Процедура оценивания знаний и навыков приведена в п.3.1.

Шифр	Наименование дисциплины
Б1.В.16	Управление инвестиционно-строительным бизнесом

Код направления подготовки / специальности	38.03.02
Направление подготовки / специальность	Менеджмент
Наименование ОПОП (направленность / профиль)	Менеджмент в инвестиционно-строительной сфере
Год начала реализации ОПОП	2021
Уровень образования	бакалавриат
Форма обучения	очная
Год разработки/обновления	2021

Перечень учебных изданий и учебно-методических материалов

Электронные учебные издания в электронно-библиотечных системах (ЭБС):

№ п/п	Автор, название, место издания, год издания, количество страниц	Ссылка на учебное издание в ЭБС
1	Гусакова, Е. А. Основы организации и управления в строительстве : учебник и практикум для вузов / Е. А. Гусакова, А. С. Павлов. — 2-е изд., перераб. и доп. — Москва : Издательство Юрайт, 2021. — 648 с. — (Высшее образование). — ISBN 978-5-534-13821-4. — Текст : электронный // ЭБС Юрайт [сайт]. — URL:	https://urait.ru/bcode/468236
2	Коланьков, С. В. Управление недвижимостью : учебник / С. В. Коланьков. — Саратов : Ай Пи Эр Медиа, 2019. — 202 с. — ISBN 978-5-4486-0480-5. — Текст : электронный // Электронно-библиотечная система IPR BOOKS	https://www.iprbookshop.ru/78735.html
3	Тепман, Л. Н. Оценка недвижимости : учебное пособие для студентов вузов, обучающихся по специальностям экономики и управления / Л. Н. Тепман ; под редакцией В. А. Швандар. — 2-е изд. — Москва : ЮНИТИ-ДАНА, 2017. — 461 с. — ISBN 978-5-238-01152-3. — Текст : электронный // Электронно-библиотечная система IPR BOOKS	https://www.iprbookshop.ru/81527.html
4	Кисель, Т. Н. Управление инвестиционной деятельностью и инвестиционным портфелем в инвестиционно-строительной сфере : учебно-методическое пособие / Т. Н. Кисель. — Москва : МИСИ-МГСУ, ЭБС АСВ, 2019. — 50 с. — ISBN 978-5-7264-2030-1. — Текст : электронный // Электронно-библиотечная система IPR BOOKS	https://www.iprbookshop.ru/101844.html

Перечень учебно-методических материалов в НТБ НИУ МГСУ

№ п/п	Автор, название, место издания, издательство, год издания, количество страниц
1	Инвестиционно-строительный бизнес [Электронный ресурс] : методические указания к практическим занятиям и самостоятельной работе для обучающихся по направлению подготовки / Нац. исследоват. Моск. гос. строит. ун-т., каф. менеджмента и инноваций ; сост.: Н. А. Солопова ; [рец. О. А. Куракова]. - Электрон. текстовые дан. (0,56Мб). - Москва : МИСИ-МГСУ, 2020. — Режим доступа: http://lib.mgsu.ru

Приложение 3 к рабочей программе

Шифр	Наименование дисциплины
Б1.В.16	Управление инвестиционно-строительным бизнесом

Код направления подготовки / специальности	38.03.02
Направление подготовки / специальность	Менеджмент
Наименование ОПОП (направленность / профиль)	Менеджмент в инвестиционно-строительной сфере
Год начала реализации ОПОП	2021
Уровень образования	бакалавриат
Форма обучения	очная
Год разработки/обновления	2021

Разработчики:

должность	ученая степень, ученое звание	ФИО
профессор	д.э.н., доцент	Солопова Н.А.
доцент	к.э.н., доцент	Щепкина Н.Н.

Перечень профессиональных баз данных и информационных справочных систем

Наименование	Электронный адрес ресурса
«Российское образование» - федеральный портал	http://www.edu.ru/index.php
Научная электронная библиотека	http://elibrary.ru/defaultx.asp?
Электронная библиотечная система IPRbooks	http://www.iprbookshop.ru/
Федеральная университетская компьютерная сеть России	http://www.runnet.ru/
Информационная система "Единое окно доступа к образовательным ресурсам"	http://window.edu.ru/
Научно-технический журнал по строительству и архитектуре «Вестник МГСУ»	http://www.vestnikmgsu.ru/
Научно-техническая библиотека НИУ МГСУ	http://www.mgsu.ru/resources/Biblioteka/

Приложение 4 к рабочей программе

Шифр	Наименование дисциплины
Б1.В.16	Управление инвестиционно-строительным бизнесом

Код направления подготовки / специальности	38.03.02
Направление подготовки / специальность	Менеджмент
Наименование ОПОП (направленность / профиль)	Менеджмент в инвестиционно-строительной сфере
Год начала реализации ОПОП	2021
Уровень образования	бакалавриат
Форма обучения	очная
Год разработки/обновления	2021

Разработчики:

должность	ученая степень, ученое звание	ФИО
профессор	д.э.н., доцент	Солопова Н.А.
доцент	к.э.н., доцент	Щепкина Н.Н.

Материально-техническое и программное обеспечение дисциплины

Наименование специальных помещений и помещений для самостоятельной работы	Оснащенность специальных помещений и помещений для самостоятельной работы	Перечень лицензионного программного обеспечения. Реквизиты подтверждающего документа
Учебные аудитории для проведения учебных занятий, текущего контроля и промежуточной аттестации	Рабочее место преподавателя, рабочие места обучающихся	
Помещение для самостоятельной работы обучающихся Ауд. 41 НТБ на 80 посадочных мест (рабочее место библиотекаря, рабочие места обучающихся)	ИБП GE VH Series VH 700 Источник бесперебойного питания РИП-12 (2 шт.) Компьютер/ТИП №5 (2 шт.) Компьютер Тип № 1 (6 шт.) Контрольно-пусковой блок С2000-КПБ (26 шт.) Монитор / Samsung 21,5" S22C200B (80 шт.) Плоттер / HP DJ T770 Прибор приемно-контрольный С2000-АСПТ (2 шт.) Принтер / HP LaserJet P2015 DN Принтер /Тип № 4 н/т Принтер HP LJ Pro 400 M401dn Системный блок / Kraftway Credo тип 4 (79 шт.) Электронное табло 2000*950	Adobe Acrobat Reader DC (ПО предоставляется бесплатно на условиях OpLic) Adobe Flash Player (ПО предоставляется бесплатно на условиях OpLic) АРМ Civil Engineering (Договор № 109/9.13_АО НИУ от 09.12.13 (НИУ-13)) ArcGIS Desktop (Договор передачи с ЕСРИ СНГ 31 лицензии от 27.01.2016) ArhciCAD [22] (БД; Веб-кабинет или подписка; OpenLicense) AutoCAD [2018] (БД; Веб-кабинет или подписка; OpenLicense) AutoCAD [2020] (БД; Веб-кабинет или подписка; OpenLicense) Autodesk Revit [2018] (БД; Веб-кабинет или подписка; OpenLicense) Autodesk Revit [2020] (БД; Веб-кабинет или подписка; OpenLicense) CorelDRAW [GSX5;55] (Договор №

Наименование специальных помещений и помещений для самостоятельной работы	Оснащенность специальных помещений и помещений для самостоятельной работы	Перечень лицензионного программного обеспечения. Реквизиты подтверждающего документа
		<p>292/10.11- АО НИУ от 28.11.2011 (НИУ-11)) eLearnBrowser [1.3] (Договор ГМЛ-Л-16/03-846 от 30.03.2016) Google Chrome (ПО предоставляется бесплатно на условиях OpLic) Lazarus (ПО предоставляется бесплатно на условиях OpLic) Mathcad [Edu.Prime;3;30] (Договор №109/9.13_АО НИУ от 09.12.13 (НИУ-13)) Mathworks Matlab [R2008a;100] (Договор 089/08-ОК(ИОП) от 24.10.2008) Mozilla Firefox (ПО предоставляется бесплатно на условиях OpLic) MS Access [2013;Im] (OpenLicense; Подписка Azure Dev Tools; БД; Веб-кабинет) MS ProjectPro [2013;ImX] (OpenLicense; Подписка Azure Dev Tools; БД; Веб-кабинет) MS VisioPro [2013;ADT] (OpenLicense; Подписка Azure Dev Tools; БД; Веб-кабинет) MS Visual FoxPro [ADT] (OpenLicense; Подписка Azure Dev Tools; БД; Веб-кабинет) папоCAD СПДС Стройплощадка (Договор бесплатной передачи / партнерство) PascalABC [3.2.0.1311] (ПО предоставляется бесплатно на условиях OpLic) Visual Studio Ent [2015;Imx] (OpenLicense; Подписка Azure Dev Tools; БД; Веб-кабинет) Visual Studio Expr [2008;ImX] (OpenLicense; Подписка Azure Dev Tools; БД; Веб-кабинет) WinPro 7 [ADT] (OpenLicense; Подписка Azure Dev Tools; БД; Веб-кабинет) Компас-3D V14 АЕС (Договор № 109/9.13_АО НИУ от 09.12.13 (НИУ-13)) ПК ЛИРА-САПР [2013] (Договор № 109/9.13_АО НИУ от 09.12.13 (НИУ-13))</p>
<p>Помещение для самостоятельной работы обучающихся</p> <p>Ауд. 59 НТБ на 5 посадочных мест, оборудованных компьютерами (рабочее место библиотекаря, рабочие места обучающихся, рабочее</p>	<p>Компьютер / ТИП №5 (4 шт.) Монитор Acer 17" AL1717 (4 шт.) Монитор Samsung 24" S24C450B Системный блок Kraftway Credo KC36 2007 (4 шт.) Системный блок Kraftway Credo KC43 с KSS тип3 Принтер/HP LaserJet P2015 DN Аудиторный стол для инвалидов-колясочников Видеоувеличитель /Optelec ClearNote Джойстик компьютерный беспроводной Клавиатура Clevy с большими кноп-</p>	<p>Google Chrome (ПО предоставляется бесплатно на условиях OpLic (не требуется)) Adobe Acrobat Reader DC (ПО предоставляется бесплатно на условиях OpLic (не требуется)) eLearnBrowser [1.3] (Договор ГМЛ-Л-16/03-846 от 30.03.2016) Mozilla Firefox (ПО предоставляется бесплатно на условиях OpLic (лицензия не требуется)) MS OfficeStd [2010; 300] (Договор № 162/10 - АО НИУ от 18.11.2010 (НИУ-10)) Adobe Acrobat Reader [11] (ПО предоставляется бесплатно на условиях OpLic (ли-</p>

Наименование специальных помещений и помещений для самостоятельной работы	Оснащенность специальных помещений и помещений для самостоятельной работы	Перечень лицензионного программного обеспечения. Реквизиты подтверждающего документа
место для лиц с ограниченными возможностями здоровья) Читальный зал на 52 посадочных места	ками и накладкой (беспроводная) Кнопка компьютерная выносная малая Кнопка компьютерная выносная малая (2 шт.)	лицензия не требуется)) K-Lite Codec Pack (ПО предоставляется бесплатно на условиях OpLic (лицензия не требуется))
Помещение для самостоятельной работы обучающихся Ауд. 84 НТБ На 5 посадочных мест, оборудованных компьютерами (рабочее место библиотекаря, рабочие места обучающихся) Читальный зал на 52 посадочных места	Монитор Acer 17" AL1717 (5 шт.) Системный блок Kraftway KW17 2010 (5 шт.)	AutoCAD [2020] (Б\Д; Веб-кабинет или подписка; OpenLicense) Eurosoft STARK [201W;20] (Договор № 089/08-ОК(ИОП) от 24.10.2008) MS OfficeStd [2010; 300] (Договор № 162/10 - АО НИУ от 18.11.2010 (НИУ-10)) nanoCAD СПДС Конструкции (Договор бесплатной передачи / партнерство) WinPro 7 [ADT] (OpenLicense; Подписка Azure Dev Tools; Б\Д; Веб-кабинет) ПК ЛИРА-САПР [2013R5] (ПО предоставляется бесплатно на условиях OpLic (лицензия не требуется))

Федеральное государственное бюджетное образовательное учреждение высшего образования
«НАЦИОНАЛЬНЫЙ ИССЛЕДОВАТЕЛЬСКИЙ МОСКОВСКИЙ ГОСУДАРСТВЕННЫЙ
СТРОИТЕЛЬНЫЙ УНИВЕРСИТЕТ»

РАБОЧАЯ ПРОГРАММА

Шифр	Наименование дисциплины
Б1.В.ДВ.01.01	Основы аудита и контроля в инвестиционно-строительной сфере

Код направления подготовки / Специальности	38.03.02
Направление подготовки / Специальность	Менеджмент
Наименование ОПОП (направленность / профиль)	Менеджмент в инвестиционно-строительной сфере
Год начала реализации ОПОП	2021
Уровень образования	Бакалавриат
Форма обучения	Очная
Год разработки/обновления	2021

Разработчики:

должность	ученая степень, ученое звание	ФИО
доцент	к.э.н., доцент	Щепкина Н.Н.

Рабочая программа дисциплины разработана и одобрена кафедрой (структурным подразделением)
«Менеджмент и инновации».

Рабочая программа утверждена методической комиссией по УГСН, протокол № 04 от «30» июня
2021 г.

1. Цель освоения дисциплины

Целью освоения дисциплины «Основы аудита и контроля в ИСС» является углубление уровня освоения компетенций обучающегося в области реализации контрольной функции управления в инвестиционно-строительной сфере на основе методов контроля и аудита.

Программа составлена в соответствии с требованиями Федерального государственного образовательного стандарта высшего образования по направлению подготовки 38.03.02 Менеджмент.

Дисциплина относится к части, формируемой участниками образовательных отношений, Блока 1 «Дисциплины (модули)» основной профессиональной образовательной программы «Менеджмент в инвестиционно-строительной сфере». Дисциплина является дисциплиной по выбору обучающегося.

2. Перечень планируемых результатов обучения по дисциплине, соотнесенных с планируемыми результатами освоения образовательной программы

Код и наименование компетенции (результат освоения)	Код и наименование индикатора достижения компетенции
ПК-2 Способность применять методы количественного и качественного анализа информации при принятии управленческих решений для построения экономических, финансовых и организационно-управленческих моделей путем их адаптации к конкретным задачам управления	ПК2.2. Описание способов сбора и анализа исходных данных, необходимых для построения экономических, финансовых и организационно-управленческих моделей и оценки их реализуемости
	ПК2.3. Анализ рынка и отрасли при построении экономических, финансовых и организационно-управленческих моделей и их адаптации к конкретным задачам управления
	ПК2.4. Определение необходимых нормативных, методических и бюджетных предпосылок для построения экономических, финансовых и организационно-управленческих моделей и их адаптации к конкретным задачам управления
	ПК2.5. Выбор методов количественного и качественного анализа информации при принятии управленческих решений для построения экономических, финансовых и организационно-управленческих моделей путем их адаптации к конкретным задачам управления
	ПК2.6. Анализ внешней и внутренней отчетности предприятия, организационно-распорядительной и организационно-технической документации для построения экономических, финансовых и организационно-управленческих моделей
	ПК2.7. Оценка показателей эффективности реализации экономических, финансовых и организационно-управленческих моделей применительно к конкретным задачам управления
	ПК-3 Способность организовывать процессы стратегического, тактического и оперативного управления
ПК3.2. Описание типовых методов и способов реализации профессиональных задач по организации стратегического, тактического и оперативного управления	
ПК3.3. Выбор методов и способов выполнения профессиональных задач по обеспечению качества организации стратегического, тактического и оперативного управления	
ПК3.4. Регламентация процессов подразделений предприятий	

Код и наименование компетенции (результат освоения)	Код и наименование индикатора достижения компетенции
	инвестиционно-строительной сферы
ПК-4 Способность организовывать финансово-экономическую деятельность предприятий инвестиционно-строительной сферы	ПК4.1. Организация сбора, обработки и анализа информации о финансово-экономической деятельности предприятий инвестиционно-строительной сферы, в том числе для разработки проектов бизнес-планов хозяйственной, финансовой, производственной и коммерческой деятельности
	ПК4.2. Организация финансово-учетных процессов предприятия инвестиционно-строительной сферы
	ПК4.3. Планирование и контроль деятельности подразделений/сотрудников финансово-экономической службы предприятия инвестиционно-строительной сферы
	ПК4.4. Выбор финансовых технологий и финансовых инструментов для обеспечения эффективной финансово-экономической деятельности предприятий инвестиционно-строительной сферы
	ПК4.5. Описание состава контролируемых показателей планирования и оценки финансово-экономической деятельности предприятий инвестиционно-строительной сферы
	ПК4.6. Анализ информации о внешних и внутренних факторах, определяющих экономическую ситуацию предприятия инвестиционно-строительной сферы
	ПК4.7. Оценка результатов финансово-экономической деятельности предприятий инвестиционно-строительной сферы

Код и наименование индикатора достижения компетенции	Наименование показателя оценивания (результата обучения по дисциплине)
ПК2.2. Описание способов сбора и анализа исходных данных, необходимых для построения экономических, финансовых и организационно-управленческих моделей и оценки их реализуемости	Знает назначение исходных данных, необходимых для осуществления контроля и аудита на предприятиях ИСС Знает способы сбора и анализа исходных данных, необходимых для осуществления контроля и аудита на предприятиях ИСС Имеет навыки (начального уровня) применения способов сбора и анализа исходных данных, необходимых для осуществления контроля и аудита на предприятиях ИСС
ПК2.3. Анализ рынка и отрасли при построении экономических, финансовых и организационно-управленческих моделей и их адаптации к конкретным задачам управления	Знает основные показатели рынка аудиторских услуг Знает структуру системы государственного контроля Знает методы анализа рынка аудиторских услуг Знает методы анализа системы государственного контроля Имеет навыки (начального уровня) использования методов анализа рынка аудиторских услуг и систем государственного контроля при формировании и осуществления аудита и контроля на предприятиях ИСС
ПК2.4. Определение необходимых нормативных, методических и бюджетных предпосылок для построения экономических, финансовых и организационно-управленческих моделей и их адаптации к конкретным зада-	Знает назначение основных нормативно-правовых документов, регулирующих условия формирования и осуществления аудита и контроля на предприятиях ИСС Имеет навыки (начального уровня) использования информации нормативно-правовых документов, регулирующих вопросы формирования и осуществления аудита и

Код и наименование индикатора достижения компетенции	Наименование показателя оценивания (результата обучения по дисциплине)
чам управления	контроля на предприятиях ИСС
ПК2.5. Выбор методов количественного и качественного анализа информации при принятии управленческих решений для построения экономических, финансовых и организационно-управленческих моделей путем их адаптации к конкретным задачам управления	<p>Знает формы и методы государственной контрольной деятельности</p> <p>Знает классификацию видов аудита</p> <p>Знает услуги, сопутствующие аудита</p> <p>Имеет навыки (начального уровня) применения методов государственной контрольной деятельности для предприятий ИСС при принятии управленческих решений</p> <p>Имеет навыки (начального уровня) выбора аудиторских услуг при осуществлении аудита на предприятиях ИСС</p>
ПК2.6. Анализ внешней и внутренней отчетности предприятия, организационно-распорядительной и организационно-технической документации для построения экономических, финансовых и организационно-управленческих моделей	<p>Знает базовые условия заключаемых соглашений, договоров и контрактов при осуществлении аудита и контроля на предприятиях ИСС</p> <p>Знает состав финансовой отчетности предприятий ИСС</p> <p>Имеет навыки (начального уровня) разрабатывать заключаемые соглашения, договора и контракты при осуществлении аудита и контроля на предприятиях ИСС</p> <p>Имеет навыки (начального уровня) анализа финансовой отчетности предприятий ИСС</p> <p>Имеет навыки (начального уровня) оценки эффективности и исполнения отдельных договоров/групп договоров в процессе контроля и аудита на предприятиях ИСС</p>
ПК2.7. Оценка показателей эффективности реализации экономических, финансовых и организационно-управленческих моделей применительно к конкретным задачам управления	<p>Знает показатели эффективности системы внутреннего контроля</p> <p>Знает показатели оценки эффективности работы подразделений внутреннего аудита</p> <p>Имеет навыки (начального уровня) оценки эффективности системы контроля предприятий ИСС</p> <p>Имеет навыки (начального уровня) оценки эффективности работы подразделений внутреннего аудита</p>
ПК3.1. Идентификация профессиональных задач по организации стратегического, тактического и оперативного управления	<p>Знает сущностные характеристики аудита и контроля как процесса управленческой деятельности, функциональной области принятия, разработки и реализации организационно-управленческих решений на предприятиях ИСС</p>
ПК3.2. Описание типовых методов и способов реализации профессиональных задач по организации стратегического, тактического и оперативного управления	<p>Знает порядок формирования системы внутреннего контроля на предприятиях ИСС</p> <p>Знает основные этапы и требования к проведению аудита на предприятиях ИСС</p> <p>Знает технологию внедрения контроллинга на предприятиях ИСС</p> <p>Имеет навыки (начального уровня) формирования системы внутреннего контроля предприятий ИСС</p> <p>Имеет навыки (начального уровня) подготовки аудиторской проверки внутренними аудиторами</p>
ПК3.3. Выбор методов и способов выполнения профессиональных задач по обеспечению качества организации стратегического, тактического и оперативного управления	<p>Знает способы определения качества планирования и учёта на предприятиях ИСС</p> <p>Знает методы определения качества планирования и учёта на предприятиях ИСС</p> <p>Знает функции и полномочия органов государственного</p>

Код и наименование индикатора достижения компетенции	Наименование показателя оценивания (результата обучения по дисциплине)
	<p>контроля, принципы осуществления контрольной деятельности, требования к организации и проведению контрольных мероприятий</p> <p>Знает требования по профессиональной подготовке и аттестации аудиторов</p> <p>Знает требования по профессиональной подготовке внутренних контролеров</p> <p>Знает порядок получения аттестата на право осуществления аудиторской деятельности</p>
ПК3.4. Регламентация процессов подразделений предприятий инвестиционно-строительной сферы	<p>Знает алгоритм взаимодействия руководства предприятия с аудиторами</p> <p>Знает порядок взаимодействия всех заинтересованных сторон при осуществлении контроля и аудита на предприятиях ИСС</p>
ПК4.1. Организация сбора, обработки и анализа информации о финансово-экономической деятельности предприятий инвестиционно-строительной сферы, в том числе для разработки проектов бизнес-планов хозяйственной, финансовой, производственной и коммерческой деятельности	<p>Знает задачи и элементы системы внутреннего контроля предприятий ИСС</p> <p>Знает основные задачи контроллинга</p> <p>Знает основные концепции контроллинга</p> <p>Знает сущность аудита, цели, задачи, принципы</p> <p>Знает понятие существенности в аудите и подходы к ее определению</p> <p>Знает взаимосвязь уровня существенности и аудиторского риска</p> <p>Имеет навыки (начального уровня) определения существенности в аудите и аудиторского риска</p>
ПК4.2. Организация финансово-учетных процессов предприятия инвестиционно-строительной сферы	<p>Знает методы и специальные методические приемы контроля</p> <p>Знает методы обоснования аудиторской выборки</p> <p>Знает методы и порядок сбора информации для формирования аудиторской выборки</p> <p>Знает методы экономического анализа, применяемые в аудите</p> <p>Знает специальные аудиторские процедуры</p> <p>Имеет навыки (начального уровня) применения методов обоснования аудиторской выборки</p>
ПК4.3. Планирование и контроль деятельности подразделений/сотрудников финансово-экономической службы предприятия инвестиционно-строительной сферы	<p>Знает порядок планирования мероприятий внутреннего контроля</p> <p>Знает порядок планирования проведения внутреннего аудита</p> <p>Знает порядок проведения внешней аудиторской проверки</p>
ПК4.4. Выбор финансовых технологий и финансовых инструментов для обеспечения эффективной финансово-экономической деятельности предприятий инвестиционно-строительной сферы	<p>Знает порядок формирования системы внутреннего контроля на предприятиях ИСС</p> <p>Знает порядок определения стоимости оказываемых аудиторских услуг аудиторскими организациями и индивидуальными аудиторами</p> <p>Имеет навыки (начального уровня) принятия решения по выбору аудиторской организации или индивидуального аудитора для проведения аудиторской проверки</p>
ПК4.5. Описание состава контролируемых показателей планирования и	<p>Знает порядок подготовки отчетности о проведенных мероприятиях контроля на предприятиях ИСС</p>

Код и наименование индикатора достижения компетенции	Наименование показателя оценивания (результата обучения по дисциплине)
оценки финансово-экономической деятельности предприятий инвестиционно-строительной сферы	Знает содержание, виды аудиторских заключений Знает порядок составления аудиторского заключения о достоверности бухгалтерской отчетности предприятий ИСС Знает структуру аудиторского заключения Имеет навыки (начального уровня) составления аудиторского заключения о достоверности бухгалтерской отчетности предприятий ИСС Имеет навыки (начального уровня) подготовки отчетности о проведенных мероприятиях контроля на предприятиях ИСС
ПК4.6. Анализ информации о внешних и внутренних факторах, определяющих экономическую ситуацию предприятия инвестиционно-строительной сферы	Знает группы внешних и внутренних факторов, влияющих на формирование и осуществление аудита и контроля на предприятиях ИСС Знает внешние и внутренние факторы, влияющие на внедрение системы контроллинга на предприятии Знает методы анализа внешних и внутренних факторов, влияющих на формирование и осуществление аудита и контроля на предприятиях ИСС
ПК4.7. Оценка результатов финансово-экономической деятельности предприятий инвестиционно-строительной сферы	Знает показатели оценки результатов финансово-экономической деятельности предприятий ИСС Имеет навыки (начального уровня) подготовки предложений по повышению эффективности деятельности предприятий ИСС с учетом требований контроля и аудита

Информация о формировании и контроле результатов обучения представлена в Фонде оценочных средств (Приложение 1).

3. Трудоёмкость дисциплины и видов учебных занятий по дисциплине

Общая трудоёмкость дисциплины составляет 4 зачётных единиц (144 академических часов).

(1 зачетная единица соответствует 36 академическим часам)

Видами учебных занятий и работы обучающегося по дисциплине могут являться.

Обозначение	Виды учебных занятий и работы обучающегося
Л	Лекции
ЛР	Лабораторные работы
ПЗ	Практические занятия
КоП	Компьютерный практикум
КРП	Групповые и индивидуальные консультации по курсовым работам (курсовым проектам)
СР	Самостоятельная работа обучающегося в период теоретического обучения
К	Самостоятельная работа обучающегося и контактная работа обучающегося с преподавателем в период промежуточной аттестации

Структура дисциплины:

Форма обучения – очная

№	Наименование раздела Дисциплины	Семестр	Количество часов по видам учебных занятий и работы обучающегося						Формы промежуточной аттестации, текущего контроля успеваемости	
			Л	ЛР	ПЗ	КоП	КРП	СР		К
1	Контроль в системе управления предприятием	8	14		8			76	18	Домашнее задание №1 (р.1). Домашнее задание №2 (р.2). Контрольная работа (р.1,2).
2	Основы аудита	8	16		12					
	Итого:	-	30	-	20	-	-	76	18	Дифференцированный зачет (зачет с оценкой)

4. Содержание дисциплины, структурированное по видам учебных занятий и разделам

При проведении аудиторных учебных занятий предусмотрено проведение текущего контроля успеваемости:

- в рамках практических занятий предусмотрено выполнение обучающимися контрольной работы.

4.1 Лекции

Форма обучения - очная

№	Наименование раздела дисциплины	Тема и содержание лекций
1.	Раздел 1. Контроль в системе управления предприятием	<p>Тема 1.1. Контроль как инструмент управления Контрольная функция управления. Подходы к понятию контроля. Контроль как средство обратной связи между объектом управления и системой управления. Контрольная деятельность. Сущность контроля. Основные задачи и функции контроля. Элементы контроля. Контроль в системе риск-менеджмента. Эффективность контроля. Виды контроля: по времени осуществления, по субъектности, по отношению к объекту контроля, по предмету контроля. Финансовый контроль и его функции. Виды контроля по формам осуществления: ревизии, проверки, экспертиза, аудит, надзор. Роль контроля в системе экономической безопасности.</p> <p>Тема 1.2. Система государственного контроля Формы и методы государственной контрольной деятельности. Государственный контроль: федеральный, региональный, муниципальный. Виды государственного контроля. Финансовый контроль. Государственный экологический надзор и мониторинг. Государственный контроль в социальной сфере. Государственный контроль в сфере труда. Государственный контроль и надзор в сфере промышленной безопасности. Государственный контроль в сфере электроэнергетики. Государственный контроль (надзор) в сфере технического регулирования. Лицензионный контроль. Государственный финансовый контроль: органы и их полномочия, принципы осуществления контрольной деятельности, требования к организации и проведе-</p>

		<p>нию контрольных мероприятий.</p> <p>Тема 1.3. Предприятия ИСС как объект контроля Особенности контроля в ИСС. Классификация контроля по субъектам его осуществления. Контроль по стадиям жизненного цикла проекта. Производственный контроль на предприятии. Инвестиционный контроль. Государственный контракт на выполнение подрядных работ для государственных нужд как объект контроля.</p> <p>Тема 1.4. Система внутреннего контроля предприятия Подход Комитета спонсорских организаций Комиссии Тредвея (COSO). "Концептуальные основы внутреннего контроля". Взаимосвязь компонентов системы внутреннего контроля: контрольная среда, оценка риска, мероприятия контроля, сбор и анализ информации и ее передача по назначению, мониторинг и исправление ошибок. Задачи внутреннего контроля. Элементы: среда контроля, учетная система, процедуры контроля. Роль СВК в управлении рисками деятельности организации. Эффективность системы внутреннего контроля. Методы и специальные методические приемы контроля. Метод контрольного обмера как способ подтверждения объема выполненных строительных работ. Способы выполнения обмеров. Ведомость перерасчета стоимости работ.</p> <p>Тема 1.5. Контроллинг как система управления и контроля в ИСС Основы концепции контроллинга. Связь контроллинга с функциями менеджмента. Основные задачи и функции контроллинга. Контроллер, его функции и обязанности. Внешние и внутренние факторы, влияющие на внедрение системы контроллинга на предприятии. Организационный формат контроллинга в иерархии предприятия: контроллинга без подразделений и в специальных подразделениях.</p>
2.	Раздел 2. Основы аудита	<p>Тема 2.1. Аудит как особая форма контроля Общая характеристика аудиторской деятельности. Связь аудита с другими видами контроля. Классификация видов аудита. Услуги, сопутствующие аудиту.</p> <p>Тема 2.2. Нормативно-правовое регулирование аудиторской деятельности Правовые основы аудиторской деятельности. Органы, регулирующие аудиторскую деятельность в РФ. Уровни регулирования. Требования по профессиональной подготовке и аттестации auditors. Аттестат на право осуществления аудиторской деятельности.</p> <p>Тема 2.3. Организация подготовки аудиторской проверки Подготовительный этап аудиторской проверки. Взаимодействие аудитора с заказчиком. Объем аудиторской проверки. Договор на оказание аудиторских услуг. Планирование аудита. Этапы аудиторской проверки.</p> <p>Тема 2.4. Методические подходы к проведению аудиторской проверки Понятие существенности в аудите и подходы к ее определению. Взаимосвязь уровня существенности и аудиторского риска. Понятие и методы обоснования аудиторской выборки. Методы и порядок сбора информации. Методы экономического анализа, применяемые в аудите. Специальные аудиторские процедуры.</p> <p>Тема 2.5. Аудиторское заключение Содержание, виды аудиторских заключений. Порядок составления аудиторского заключения о достоверности бухгалтерской отчетности. Структура аудиторского заключения.</p>

4.2 Лабораторные работы

Не предусмотрено учебным планом.

4.3 Практические занятия

Форма обучения – очная

№	Наименование раздела дисциплины	Тема и содержание занятия
1.	Раздел 1. Контроль в системе управления предприятием	<p>Тема 1.1. Контроль как инструмент управления Понятие контроля. Контроль как средство, элемент, регулятор, метод, функция, вид деятельности, форма, система обратной связи, институт. Виды контроля по формам осуществления: ревизии, проверки, экспертиза, аудит, надзор. Стратегия экономической безопасности России.</p>
		<p>Тема 1.2. Система государственного контроля Органы государственного и муниципального контроля.</p>
		<p>Тема 1.3. Предприятия ИСС как объект контроля Виды экспертизы по стадиям жизненного цикла строительства и управления объекта недвижимости. Контроль качества на предприятиях ИСС.</p>
		<p>Тема 1.4. Система внутреннего контроля предприятия Трансформация содержания понятия «внутренний контроль». Анализ методических особенностей построения традиционных систем внутреннего контроля в организациях. Алгоритм действий специалистов службы внутреннего контроля.</p>
		<p>Тема 1.5. Контроллинг как система управления и контроля в ИСС Планирование внедрения службы контроля на предприятии. Написание справки-предложения по внедрению системы контроля на предприятии. Составление проекта положения о службе контроля.</p>
2.	Раздел 2. Основы аудита	<p>Тема 2.1. Аудит как особая форма контроля Сущность аудита, цели и задачи. Принципы аудита. Виды аудита. Особенности организации внешнего и внутреннего аудита. Обязательный аудит. Виды услуг, связанных с аудиторской деятельностью. Сопутствующие аудиту услуги, связанные с аудиторской деятельностью. Права и обязанности аудиторской организации, индивидуального аудитора, аудируемого лица при осуществлении аудиторской проверки.</p>
		<p>Тема 2.2. Нормативно-правовое регулирование аудиторской деятельности Анализ хозяйственных ситуаций – определение необходимости, целесообразности, возможности проведения аудиторской проверки путем привлечения независимого аудитора.</p>
		<p>Тема 2.3. Организация подготовки аудиторской проверки Составление письма о проведении аудита. Условия его подготовки, форма и содержание. Договор оказания аудиторских услуг, его условия, содержание и оформление.</p>
		<p>Тема 2.4. Методические подходы к проведению аудиторской проверки Разбор примеров на расчет уровня существенности. Задачи на применение методов расчета аудиторского риска. Анализ ситуаций (оценка объемов аудита, определение целесообразности работать с заказчиком).</p>
		<p>Тема 2.5. Аудиторское заключение Анализ аудиторских заключений по формальным признакам. Анализ аудиторских заключений по существу.</p>

4.4 Компьютерные практикумы

Не предусмотрено учебным планом.

4.5 Групповые и индивидуальные консультации по курсовым работам (курсовым проектам)

Не предусмотрено учебным планом.

4.6 Самостоятельная работа обучающегося в период теоретического обучения

Самостоятельная работа обучающегося в период теоретического обучения включает в себя:

- самостоятельную подготовку к учебным занятиям, включая подготовку к аудиторным формам текущего контроля успеваемости;
- выполнение домашнего задания 1;
- выполнение домашнего задания 2;
- самостоятельную подготовку к промежуточной аттестации.

В таблице указаны темы для самостоятельного изучения обучающимся:

Форма обучения – очная

№	Наименование раздела дисциплины	Темы для самостоятельного изучения
1.	Раздел 1. Контроль в системе управления предприятием	Темы для самостоятельного изучения соответствуют темам аудиторных учебных занятий
2.	Раздел 2. Основы аудита	Темы для самостоятельного изучения соответствуют темам аудиторных учебных занятий

4.7 Самостоятельная работа обучающегося и контактная работа обучающегося с преподавателем в период промежуточной аттестации

Работа обучающегося в период промежуточной аттестации включает в себя подготовку к формам промежуточной аттестации (к дифференцированному зачету (зачету с оценкой)), а также саму промежуточную аттестацию.

5. Оценочные материалы по дисциплине

Фонд оценочных средств по дисциплине приведён в Приложении 1 к рабочей программе дисциплины.

Оценочные средства для проведения промежуточной аттестации, а также текущего контроля по дисциплине хранятся на кафедре (структурном подразделении), ответственной за преподавание данной дисциплины.

6. Учебно-методическое и материально-техническое обеспечение дисциплины

Основные принципы осуществления учебной работы обучающихся изложены в локальных нормативных актах, определяющих порядок организации контактной работы и порядок самостоятельной работы обучающихся. Организация учебной работы обучающихся на аудиторных учебных занятиях осуществляется в соответствии с п. 3.

6.1 Перечень учебных изданий и учебно-методических материалов для освоения дисциплины

Для освоения дисциплины обучающийся может использовать учебные издания и учебно-методические материалы, имеющиеся в научно-технической библиотеке НИУ МГСУ и/или размещённые в Электронных библиотечных системах.

Актуальный перечень учебных изданий и учебно-методических материалов представлен в Приложении 2 к рабочей программе дисциплины.

6.2 Перечень профессиональных баз данных и информационных справочных систем

При осуществлении образовательного процесса по дисциплине используются профессиональные базы данных и информационных справочных систем, перечень которых указан в Приложении 3 к рабочей программе дисциплины.

6.3 Перечень материально-технического, программного обеспечения освоения дисциплины

Учебные занятия по дисциплине проводятся в помещениях, оснащенных соответствующим оборудованием и программным обеспечением.

Перечень материально-технического и программного обеспечения дисциплины приведен в Приложении 4 к рабочей программе дисциплины.

Шифр	Наименование дисциплины
Б1.В.ДВ.01.01	Основы аудита и контроля в инвестиционно-строительной сфере

Код направления подготовки / Специальности	38.03.02
Направление подготовки / Специальность	Менеджмент
Наименование ОПОП (направленность / профиль)	Менеджмент в инвестиционно-строительной сфере
Год начала реализации ОПОП	2021
Уровень образования	Бакалавриат
Форма обучения	Очная
Год разработки/обновления	2021

ФОНД ОЦЕНОЧНЫХ СРЕДСТВ

1. Описание показателей и критериев оценивания компетенций, описание шкал оценивания

Оценивание формирования компетенций производится на основе показателей оценивания, указанных в п.2. рабочей программы и в п.1.1 ФОС.

Связь компетенций, индикаторов достижения компетенций и показателей оценивания приведена в п.2 рабочей программы.

1.1. Описание формирования и контроля показателей оценивания

Оценивание уровня освоения обучающимся компетенций осуществляется с помощью форм промежуточной аттестации и текущего контроля. Формы промежуточной аттестации и текущего контроля успеваемости по дисциплине, с помощью которых производится оценивание, указаны в учебном плане и в п.3 рабочей программы.

В таблице приведена информация о формировании результатов обучения по дисциплине разделами дисциплины, а также о контроле показателей оценивания компетенций формами оценивания.

Наименование показателя оценивания (результата обучения по дисциплине)	Номера разделов дисциплины	Формы оценивания (формы промежуточной аттестации, текущего контроля успеваемости)
Знает назначение исходных данных, необходимых для осуществления контроля и аудита на предприятиях ИСС Знает способы сбора и анализа исходных данных, необходимых для осуществления контроля и аудита на предприятиях ИСС Имеет навыки (начального уровня) применения способов сбора и анализа исходных данных, необходимых для осуществления контроля и аудита на предприятиях ИСС	1,2	<i>Контрольная работа Домашнее задание №1 Домашнее задание №2 Дифференцированный зачет (зачет с оценкой)</i>

Наименование показателя оценивания (результата обучения по дисциплине)	Номера разделов дисциплины	Формы оценивания (формы промежуточной аттестации, текущего контроля успеваемости)
<p>Знает основные показатели рынка аудиторских услуг</p> <p>Знает структуру системы государственного контроля</p> <p>Знает методы анализа рынка аудиторских услуг</p> <p>Знает методы анализа системы государственного контроля</p> <p>Имеет навыки (начального уровня) использования методов анализа рынка аудиторских услуг и систем государственного контроля при формировании и осуществления аудита и контроля на предприятиях ИСС</p>	1,2	<p><i>Контрольная работа</i></p> <p><i>Домашнее задание №2</i></p> <p><i>Дифференцированный зачет (зачет с оценкой)</i></p>
<p>Знает назначение основных нормативно-правовых документов, регулирующих условия формирования и осуществления аудита и контроля на предприятиях ИСС</p> <p>Имеет навыки (начального уровня) использования информации нормативно-правовых документов, регулирующих вопросы формирования и осуществления аудита и контроля на предприятиях ИСС</p>	1,2	<p><i>Контрольная работа</i></p> <p><i>Домашнее задание №1</i></p> <p><i>Домашнее задание №2</i></p> <p><i>Дифференцированный зачет (зачет с оценкой)</i></p>
<p>Знает формы и методы контрольной деятельности</p> <p>Знает классификацию видов аудита</p> <p>Знает услуги, сопутствующие аудита</p> <p>Имеет навыки (начального уровня) применения методов контрольной деятельности для предприятий ИСС при принятии управленческих решений</p> <p>Имеет навыки (начального уровня) выбора аудиторских услуг при осуществлении аудита на предприятиях ИСС</p>	1,2	<p><i>Контрольная работа</i></p> <p><i>Домашнее задание №1</i></p> <p><i>Домашнее задание №2</i></p> <p><i>Дифференцированный зачет (зачет с оценкой)</i></p>
<p>Знает базовые условия заключаемых соглашений, договоров и контрактов при осуществлении аудита и контроля на предприятиях ИСС</p> <p>Знает состав финансовой отчетности предприятий ИСС</p> <p>Имеет навыки (начального уровня) разрабатывать заключаемые соглашения, договора и контракты при осуществлении аудита и контроля на предприятиях ИСС</p> <p>Имеет навыки (начального уровня) анализа финансовой отчетности предприятий ИСС</p> <p>Имеет навыки (начального уровня) оценки эффективности и исполнения отдельных договоров/групп договоров в процессе контроля и аудита на предприятиях ИСС</p>	1,2	<p><i>Контрольная работа</i></p> <p><i>Домашнее задание №1</i></p> <p><i>Домашнее задание №2</i></p> <p><i>Дифференцированный зачет (зачет с оценкой)</i></p>

Наименование показателя оценивания (результата обучения по дисциплине)	Номера разделов дисциплины	Формы оценивания (формы промежуточной аттестации, текущего контроля успеваемости)
<p>Знает показатели эффективности системы внутреннего контроля</p> <p>Знает показатели оценки эффективности работы подразделений внутреннего аудита</p> <p>Имеет навыки (начального уровня) оценки эффективности системы контроля предприятий ИСС</p>	1,2	<p><i>Контрольная работа</i></p> <p><i>Домашнее задание №1</i></p> <p><i>Дифференцированный зачет (зачет с оценкой)</i></p>
<p>Знает сущностные характеристики аудита и контроля как процесса управленческой деятельности, функциональной области принятия, разработки и реализации организационно-управленческих решений на предприятиях ИСС</p>	1,2	<p><i>Дифференцированный зачет (зачет с оценкой)</i></p>
<p>Знает порядок формирования системы внутреннего контроля на предприятиях ИСС</p> <p>Знает основные этапы и требования к проведению аудита на предприятиях ИСС</p> <p>Знает технологию внедрения контроллинга на предприятиях ИСС</p> <p>Имеет навыки (начального уровня) формирования системы внутреннего контроля на предприятиях ИСС</p> <p>Имеет навыки (начального уровня) подготовки аудиторской проверки на предприятиях ИСС</p>	1,2	<p><i>Домашнее задание №1</i></p> <p><i>Домашнее задание №2</i></p> <p><i>Дифференцированный зачет (зачет с оценкой)</i></p>
<p>Знает способы определения качества планирования и учёта на предприятиях ИСС</p> <p>Знает методы определения качества планирования и учёта на предприятиях ИСС</p> <p>Знает функции и полномочия органов государственного контроля, принципы осуществления контрольной деятельности, требования к организации и проведению контрольных мероприятий</p> <p>Знает требования по профессиональной подготовке и аттестации аудиторов</p> <p>Знает требования по профессиональной подготовке внутренних контролеров</p> <p>Знает порядок получения аттестата на право осуществления аудиторской деятельности</p>	1,2	<p><i>Дифференцированный зачет (зачет с оценкой)</i></p>
<p>Знает алгоритм взаимодействия руководства предприятия с аудиторами</p> <p>Знает порядок взаимодействия всех заинтересованных сторон при осуществлении контроля и аудита на предприятиях ИСС</p>	2	<p><i>Дифференцированный зачет (зачет с оценкой)</i></p>
<p>Знает задачи и элементы системы внутреннего контроля предприятий ИСС</p> <p>Знает основные задачи контроллинга предприятий ИСС</p> <p>Знает основные концепции контроллинга пред-</p>	1,2	<p><i>Домашнее задание №2</i></p> <p><i>Дифференцированный зачет (зачет с оценкой)</i></p>

Наименование показателя оценивания (результата обучения по дисциплине)	Номера разделов дисциплины	Формы оценивания (формы промежуточной аттестации, текущего контроля успеваемости)
<p>приятый ИСС</p> <p>Знает сущность цели, задачи, и принципы аудита</p> <p>Знает понятие существенности в аудите и подходы к ее определению</p> <p>Знает взаимосвязь уровня существенности и аудиторского риска</p> <p>Имеет навыки (начального уровня) определения существенности в аудите и аудиторского риска</p>		
<p>Знает методы и специальные методические приемы контроля</p> <p>Знает методы обоснования аудиторской выборки</p> <p>Знает методы и порядок сбора информации для формирования аудиторской выборки</p> <p>Знает методы экономического анализа, применяемые в аудите</p> <p>Знает специальные аудиторские процедуры</p> <p>Имеет навыки (начального уровня) применения методов обоснования аудиторской выборки</p>	1,2	<p><i>Контрольная работа</i></p> <p><i>Домашнее задание №2</i></p> <p><i>Дифференцированный зачет (зачет с оценкой)</i></p>
<p>Знает порядок планирования мероприятий внутреннего контроля</p> <p>Знает порядок планирования проведения аудита</p> <p>Знает порядок проведения аудиторской проверки</p> <p>Имеет навыки (начального уровня) планирования аудиторской проверки</p>	1,2	<p><i>Домашнее задание №2</i></p> <p><i>Дифференцированный зачет (зачет с оценкой)</i></p>
<p>Знает порядок формирования системы внутреннего контроля на предприятиях ИСС</p> <p>Знает порядок определения стоимости оказываемых аудиторских услуг аудиторскими организациями и индивидуальными аудиторами</p> <p>Имеет навыки (начального уровня) формирования системы внутреннего контроля на предприятиях ИСС</p> <p>Имеет навыки (начального уровня) принятия решения по выбору аудиторской организации или индивидуального аудитора для проведения аудиторской проверки</p>	1,2	<p><i>Контрольная работа</i></p> <p><i>Домашнее задание №1</i></p> <p><i>Домашнее задание №2</i></p> <p><i>Дифференцированный зачет (зачет с оценкой)</i></p>
<p>Знает порядок подготовки отчетности о проведенных мероприятиях контроля на предприятиях ИСС</p> <p>Знает содержание, виды аудиторских заключений</p> <p>Знает порядок составления аудиторского заключения о достоверности бухгалтерской отчетности предприятий ИСС</p> <p>Знает структуру аудиторского заключения</p> <p>Имеет навыки (начального уровня) составления</p>	1,2	<p><i>Контрольная работа</i></p> <p><i>Домашнее задание №1</i></p> <p><i>Домашнее задание №2</i></p> <p><i>Дифференцированный зачет (зачет с оценкой)</i></p>

Наименование показателя оценивания (результата обучения по дисциплине)	Номера разделов дисциплины	Формы оценивания (формы промежуточной аттестации, текущего контроля успеваемости)
ния аудиторского заключения о достоверности бухгалтерской отчетности предприятий ИСС Имеет навыки (начального уровня) подготовки отчетности о проведенных мероприятиях контроля на предприятиях ИСС		
Знает группы внешних и внутренних факторов, влияющих на формирование и осуществление аудита и контроля на предприятиях ИСС Знает внешние и внутренние факторы, влияющие на внедрение системы контроллинга на предприятиях ИСС Знает методы анализа внешних и внутренних факторов, влияющих на формирование и осуществление аудита и контроля на предприятиях ИСС	1,2	<i>Дифференцированный зачет (зачет с оценкой)</i>
Знает показатели оценки результатов финансово-экономической деятельности предприятий ИСС Имеет навыки (начального уровня) подготовки предложений по повышению эффективности деятельности предприятий ИСС с учетом требований контроля и аудита	1,2	<i>Контрольная работа Домашнее задание №1 Домашнее задание №2 Дифференцированный зачет (зачет с оценкой)</i>

1.2. Описание критериев оценивания компетенций и шкалы оценивания

При проведении промежуточной аттестации в форме дифференцированного зачёта (зачета с оценкой) используется шкала оценивания: «2» (неудовлетворительно), «3» (удовлетворительно), «4» (хорошо), «5» (отлично).

Показателями оценивания являются знания и умения обучающегося, полученные при изучении дисциплины.

Критериями оценивания достижения показателей являются:

Показатель оценивания	Критерий оценивания
Знания	Знание терминов и определений, понятий
	Знание основных закономерностей и соотношений, принципов
	Объём освоенного материала, усвоение всех дидактических единиц (разделов)
	Полнота ответов на проверочные вопросы
	Правильность ответов на вопросы
	Чёткость изложения и интерпретации знаний
Навыки	Навыки выбора методик выполнения заданий
	Навыки выполнения заданий различной сложности
	Навыки самопроверки. Качество сформированных навыков
	Навыки анализа результатов выполнения заданий, решения задач
	Навыки представления результатов решения задач
	Навыки обоснования выполнения заданий

2. Типовые контрольные задания для оценивания формирования компетенций

2.1. Промежуточная аттестация

2.1.1. Промежуточная аттестация в форме экзамена, дифференцированного зачета (зачета с оценкой), зачета

Форма промежуточной аттестации: дифференцированный зачет (зачет с оценкой) в 8 семестре.

Перечень типовых вопросов/заданий для проведения дифференцированного зачёта (зачёта с оценкой) в 8 семестре (для очной формы обучения):

№	Наименование раздела дисциплины	Типовые вопросы/задания
1	Раздел 1. Контроль в системе управления предприятием	<ol style="list-style-type: none"> 1. Сущность контроля. 2. Основные задачи и функции контроля. 3. Элементы контроля. 4. Контроль в системе риск-менеджмента. 5. Виды контроля: по времени осуществления, по субъектности, по отношению к объекту контроля, по предмету контроля. 6. Финансовый контроль и его функции. 7. Виды контроля по формам осуществления: ревизии, проверки, экспертиза, аудит, надзор. 8. Роль контроля в системе экономической безопасности. 9. Формы и методы государственной контрольной деятельности. 10. Государственный контроль: федеральный, региональный, муниципальный. 11. Виды государственного контроля. 12. Финансовый контроль. 13. Государственный экологический надзор и мониторинг. 14. Государственный контроль в социальной сфере. Государственный контроль в сфере труда. 15. Государственный контроль и надзор в сфере промышленной безопасности. 16. Государственный контроль в сфере электроэнергетики. 17. Государственный контроль (надзор) в сфере технического регулирования. 18. Лицензионный контроль. 19. Государственный финансовый контроль: органы и их полномочия, принципы осуществления контрольной деятельности, требования к организации и проведению контрольных мероприятий. 20. В чем особенности контроля в ИСС? 21. С какой целью производится контроль в ИСС? 22. Как классифицируется контроль по субъектам контроля? 23. Кто может осуществлять производственный и инспекционный контроль? 24. Как классифицируется контроль по этапам строительного производства? 25. Что такое инвестиционный контроль? Какие виды инвестиционного контроля вы знаете? 26. Виды экспертизы по стадиям жизненного цикла строительства и управления объекта недвижимости. 27. Контроль качества на предприятиях ИСС. 28. COSO: "Концептуальные основы внутреннего контроля". 29. Взаимосвязь компонентов системы внутреннего контроля: контрольная

		<p>среда, оценка риска, мероприятия контроля, сбор и анализ информации и ее передача по назначению, мониторинг и исправление ошибок.</p> <p>30. Задачи внутреннего контроля.</p> <p>31. Элементы: среда контроля, учетная система, процедуры контроля.</p> <p>32. Роль СВК в управлении рисками деятельности организации.</p> <p>33. Эффективность системы внутреннего контроля.</p> <p>34. Методы и специальные методические приемы контроля.</p> <p>35. Метод контрольного обмера как способ подтверждения объема выполненных строительных работ. Способы выполнения обмеров. Ведомость перерасчета стоимости работ.</p> <p>36. Что такое контроллинг?</p> <p>37. Основы концепции контроллинга</p> <p>38. В чем состоят задачи системы контроллинга?</p> <p>39. Характеристика заказчиков на систему контроллинга предприятия</p> <p>40. Кто такой контроллер? Какова миссия контроллера? Охарактеризуйте возможный функционал контроллера в организации.</p> <p>41. Разновидности контроллинга: финансовый контроллинг, организационное и стратегическое планирование, инвестиционный контроллинг, управление филиалами, развитие предприятий различных типов, общее управление клиентами.</p>
2	Раздел 2. Основы аудита	<ol style="list-style-type: none"> 1. Что такое аудит и аудиторская деятельность? 2. В чем состоит основное назначение и цель аудита? 3. Перечислите функции аудита. 4. В каких случаях проведение аудита обязательно? 5. В чем разница между аудитом и ревизией? 6. Какие виды аудита вы знаете? Охарактеризуйте их. 7. Каковы основные этапы аудиторской проверки? В чем состоит содержание каждого этапа? 8. Что такое сопутствующие услуги? 9. Какие основные нормативные документы регламентируют аудиторскую деятельность в РФ? 10. Какие требования предъявляет законодательство к аудитору- физическому лицу? 11. Какие требования предъявляет законодательство к аудиторской компании? 12. В чем заключается роль и значение аудиторских стандартов. 13. Назовите и охарактеризуйте назначение аудиторских стандартов. 14. В каких случаях аудитор имеет право передавать информацию третьим лицам? 15. Что понимается под аудиторским заключением? 16. Какие требования предъявляются к аудиторскому заключению? 17. Какие виды аудиторских заключений существуют? 18. В каких случаях выдается модифицированное аудиторское заключение? 19. Что такое заведомо ложное аудиторское заключение? Какую ответственность несет аудитор за выдачу заведомо ложного аудиторского заключения? 20. Какие мероприятия включаются в аудиторскую проверку? 21. Чем отличается сплошная аудиторская проверка от выборочной? 22. Что такое аудиторские доказательства? 23. Что является источниками аудиторских доказательств? 24. Какие существенные условия необходимо предусмотреть в договоре на оказание аудиторских услуг? 25. Какими принципами руководствуется администрация предприятия-заказчика при выборе аудитора? 26. Какими принципами руководствуется администрация аудитора при принятии решения о возможности проверки предприятия-заказчика?

27. Каким законодательным актом руководствуются при заключении договора на оказание аудиторских услуг?
28. Какой характер может носить договор на оказание аудиторских услуг?
29. Перечислите существенные условия, которые необходимо предусмотреть в договоре на оказание аудиторских услуг.
30. Что понимается под термином «документация аудиторской проверки»?
31. Каким нормативным актом закреплены единые правила к документации аудиторской проверки?
32. Какие требования предъявляются к документации аудиторской проверки?
33. Перечислите, какие документы входят в состав рабочей документации аудиторской проверки.
34. На какие группы можно разбить состав рабочей документации аудиторской проверки?
35. Какие материалы являются документами, полученными от аудируемого лица?
36. Какие факторы влияют на форму и содержание рабочих документов?
37. Назовите обязательные реквизиты материалов, которые входят в состав рабочей документации.
38. Какова цель письменной информации аудиторской проверки?
39. Кем и какие меры принимаются в случае утери рабочей документации по аудиторской проверке?
40. Какая существует связь между аудиторским риском и существенностью?
41. Назовите, с какими видами аудиторского риска связан аудит финансовой (бухгалтерской) отчетности.
42. Что такое достаточность аудиторских доказательств?
43. Что такое приемлемый аудиторский риск?
44. Что такое внутрихозяйственный риск?
45. Что такое риск контроля?
46. Что такое риск обнаружения?
47. Какие методы определения уровня существенности вы знаете?

Примерные задания

Задание 1. Необходимо соотнести признаки и методы финансово-хозяйственного контроля. Результаты оформить в виде нижеприведенной таблицы (табл. 1).

Таблица 1 – Отличительные признаки отдельных методов финансово-хозяйственного контроля

Ревизия	Аудит	Судебно-бухгалтерская экспертиза	Инвентаризация

Исходные данные:

1. Независимая форма хозяйственного контроля.
2. Основанием для проведения является постановление органа следствия.
3. Заданием является сохранение государственной собственности, предупреждения, и профилактика злоупотреблений.
4. Проводится с целью выявления сверхурочных расходов ценностей.
5. Предпринимательская деятельность.
6. Осуществляется на добровольных началах.
7. Цель – выявление фактического наличия объекта проверки.
8. Контроль принудителен, осуществляется по распоряжению высших органов.
9. Является следственным действием, которое назначается после возбуждения уголовного дела.
10. Осуществляется для контроля за деятельностью материально-ответственных лиц.

11. Осуществляется на договорных принципах.
12. Деятельность должностного лица ограничивается рамками материалов, посланных ему следователем.
13. В ходе проведения устанавливается размер естественной убыли ценностей.
14. Проводится только после осуществления хозяйственной операции.
15. Должностное лицо имеет право изымать документы, опечатывать места хранения материальных ценностей, средств и документов.
16. Способ доведения противоправных действий лиц, против которых возбуждено уголовное дело.
17. Осуществляется с целью выявления и устранения фактов бесхозяйственности и безответственности, выявления резервов материальных ресурсов, применения мероприятий, по их использованию.
18. В результате проверки складывается инвентаризационная опись.
19. Осуществляется по плану работы контролирующего органа без согласования с руководителем предприятия, которое контролируется.
20. Итоговым документом является акт.
21. Проводится на негосударственных предприятиях по инициативе правоохранительных органов.

Задание 2. По состоянию на 31.08 текущего года инвентаризационная комиссия провела выборочную инвентаризацию склада строительных материалов ООО «Авангард» – олифы растительной – 70%-ой. По данным складского учета, сверенным с бухгалтерией, остаток олифы составляет 70 кг, фактически оказалось 24 кг. Бухгалтер по учету материалов, обрабатывая инвентаризационные документы, списала как потери при хранении 46 кг олифы.

Ревизор исследовал документы и учетные регистры по движению олифы растительной сделал выписку из карточки учета материалов (форма М-17):

Дата Записи	Номер документа	От кого получено или кому отпущено	Приход	Расход	Остаток
		Остаток на 01.10			(238)
07.08	12	Стройцеху		214	(452)
12.08	74	От магазина «Светлана»	4571		4119
18.08	14	Стройцеху		2740	1379
23.08	18	Ремстрой группе		824	555
29.08	21	Стройцеху		485	70
30.08		По сличительной ведомости и расчету потерь (бухгалтерская справка)		46	24
	Итого	4571	4309		
	Остаток на 31.08			24	

Расход олифы за инвентаризационный период составил 9442 кг. Норма естественной убыли по олифе растительной при хранении на складах составляет 0,05% расходуемого количества. Фактическая себестоимость и учетная цена совпадают и составляют 50 руб.

Требуется:

- установить правильность расчета потерь в пределах норм естественной убыли;
- определить окончательный результат инвентаризации;
- сформулировать текст записи для внесения в акт ревизии и Главную книгу.

Задание 3. Используя данные таблиц 2,3, рассчитать единый уровень существенности и уровень существенности наиболее значимых статей баланса.

Базовые показатели для расчета и критерии отнесения статей бухгалтерского баланса к значимым определить произвольно, но с описанием и обоснованием выбора.

Расчет оформить в виде рабочей документации аудитора.

Исходные данные:

Таблица 2 - Данные из формы 1 «Бухгалтерский баланс» бухгалтерской отчетности

Статьи актива	Сумма, тыс. руб.
Основные средства	28655
Незавершенное строительство	2073
Материалы	4373
Покупатели и заказчики	145016
Прочие дебиторы	6862
Краткосрочные финансовые вложения	3500
Расчетные счета	5079
Валюта баланса	195558
Статьи пассива	
Уставный капитал	10000
Добавочный капитал	23807
Нераспределенная прибыль прошлых лет	32630
Нераспределенная прибыль текущего года	20305
Поставщики и подрядчики	58736
Задолженность:	
По оплате труда	4843
Перед внебюджетными фондами	2567
Перед бюджетом	21735
Авансы полученные	17115
Резервы предстоящих расходов	3386
Прочие краткосрочные обязательства	434
Валюта баланса	195558

Таблица 3 - Данные из формы 2 «Отчет о прибылях и убытках» бухгалтерской отчетности

Показатель	Код строки	Сумма, тыс.руб.
Выручка (нетто) от продажи товаров, продукции, работ, услуг	010	211564
Себестоимость проданных товаров, продукции, работ, услуг	020	188995
Коммерческие расходы	030	387
Управленческие расходы	040	
Прибыль (убыток) от продаж	050	22182
Проценты к получению	060	
Проценты к уплате	070	
Доходы от участия в других организациях	080	
Прочие операционные доходы	090	11857
Прочие операционные расходы	100	4597
Прибыль (убыток) от деятельности	110	29442
Внереализационные доходы	120	643
Внереализационные расходы	130	644
Прибыль (убыток) отчетного года	140	29441
Налог на прибыль и иные обязательные платежи	150	9136

		Прибыль от обычной деятельности	160	20305
--	--	---------------------------------	-----	-------

1.1.1. Промежуточная аттестация в форме защиты курсовой работы (курсового проекта)

Промежуточная аттестация в форме защиты курсовой работы/курсового проекта не проводится.

1.2. Текущий контроль

1.2.1. Перечень форм текущего контроля:

- контрольная работа в 8 семестре;
- домашнее задание №1 в 8 семестре;
- домашнее задание №2 в 8 семестре.

1.2.2. Типовые контрольные задания форм текущего контроля

Контрольная работа. Тема «Контроль и аудит в системе управления предприятием»

Контрольная работа состоит из открытых вопросов по первому и второму разделу дисциплины и заданий.

Примеры вопросов.

1. Что такое контроль? Каковы основные задачи и функции контроля? Какую роль контроль занимает в системе менеджмента предприятия?
2. Какие виды контроля вы знаете? Назовите особенности контроля в ИСС?
3. Кто может осуществлять производственный и инспекционный контроль на предприятиях ИСС?
4. Что такое инвестиционный контроль? Какие виды инвестиционного контроля вы знаете?
5. С кой целью осуществляется внутренний и внешний инвестиционный контроль на предприятии ИСС? В чем их отличие?
6. Сущность контроля.
7. Основные задачи и функции контроля.
8. Элементы контроля.
9. Виды контроля: по времени осуществления,
10. Виды контроля: по субъектности.
11. Виды контроля: по отношению к объекту контроля.
12. Виды контроля: по предмету контроля.
13. Финансовый контроль и его функции.
14. Виды контроля по формам осуществления.
15. Определите роль контроля в системе экономической безопасности страны.
16. В чем особенности государственного контроля на федеральном (региональном, муниципальном) уровне.
17. Охарактеризуйте виды государственного контроля.
18. Охарактеризуйте государственный экологический надзор и мониторинг.
19. Охарактеризуйте государственный контроль в социальной сфере. Государственный контроль в сфере труда.
20. Охарактеризуйте государственный контроль и надзор в сфере промышленной безопасности.
21. Охарактеризуйте государственный контроль в сфере электроэнергетики.

22. Охарактеризуйте государственный контроль (надзор) в сфере технического регулирования.
23. Охарактеризуйте лицензионный контроль.
24. Государственный финансовый контроль: органы и их полномочия,
25. Государственный финансовый контроль: принципы осуществления контрольной деятельности.
26. Государственный финансовый контроль: требования к организации и проведению контрольных мероприятий.
27. В чем заключаются особенности контроля в ИСС? С какой целью проводится контроль в ИСС?
28. Как классифицируется контроль по субъектам контроля?
29. Кто может осуществлять производственный и инспекционный контроль?
30. Как классифицируется контроль по этапам строительного производства?
31. Что такое инвестиционный контроль? Какие виды инвестиционного контроля вы знаете?
32. Виды экспертизы по стадиям жизненного цикла строительства и управления объекта недвижимости.
33. Контроль качества на предприятиях ИСС.
34. Концепция COSO.
35. Взаимосвязь компонентов системы внутреннего контроля.
36. Задачи внутреннего контроля.
37. Элементы внутреннего контроля.
38. Роль СВК в управлении рисками деятельности организации.
39. Эффективность системы внутреннего контроля.
40. Методы и специальные методические приемы контроля.
41. Метод контрольного обмера как способ подтверждения объема выполненных строительных работ.
42. Что такое контроллинг?
43. Основы концепции контроллинга
44. В чем состоят задачи системы контроллинга?
45. Характеристика заказчиков на систему контроллинга предприятия
46. Кто такой контроллер? Какова миссия контроллера? Охарактеризуйте возможный функционал контроллера в организации.
47. Разновидности контроллинга: финансовый контроллинг, организационное и стратегическое планирование, инвестиционный контроллинг, управление филиалами, развитие предприятий различных типов, общее управление клиентами.
48. Что такое оперативный и стратегический контроллинг? Перечислите составляющие общего контроллинга.
49. Что такое финансовый контроллинг?
50. Что такое организационное и стратегическое планирование?
51. Что такое инвестиционный контроллинг?
52. Что такое управление филиалами? Что такое общее управление клиентами?
53. Как распределяется ответственность в компании? Что такое децентрализованная и персонифицированная ответственность. Какими способами можно распределить ответственность в компании?
54. Как определяет Федеральный закон «Об аудиторской деятельности» аудиторскую деятельность?
55. Кто осуществляет функции федерального органа государственного регулирования аудиторской деятельности?
56. Укажите наиболее важный элемент структуры внутренних стандартов аудиторской организации.
57. Имеют ли право индивидуальные аудиторы проводить обязательный аудит?

58. Какие вопросы обсуждаются в ходе общения с руководством экономического субъекта до начала проверки?
59. Во всех ли случаях должно обязательно составляться письмо о проведении аудита?
60. Определите цель, для реализации которой аудиторской организацией должно быть использовано знание деятельности экономического субъекта.
61. Для чего необходимо планирование аудита прежде всего?
62. Дайте определение аудиторского риска.
63. Дайте определение рабочей документации аудита.
64. Определите изменения отдельных элементов организации бухгалтерского учета и внутреннего контроля в связи с использованием технических средств.
65. Должны ли быть отражены в отчете аудиторов исправленные в ходе аудиторской проверки ошибки и нарушения?
66. О чем должен высказывать свое мнение аудитор в официальном документе – аудиторском заключении?
67. В какой из следующих ситуаций аудитор обычно выбирает между представлением заключения с оговоркой «за исключением» и представлением отрицательного заключения?
68. Какой из реквизитов должен отражаться в вводной части аудиторского заключения?
69. Что понимается под датой составления бухгалтерской отчетности в целях осуществления аудиторской деятельности?
70. Каковы правовая форма и содержание договора на проведение обязательной аудиторской проверки?
71. Могут ли меняться в ходе выполнения аудита общий план и программа аудита?
72. Может ли аудиторская организация самостоятельно определять формы и методы аудита?
73. Определите, какие вопросы рассматриваются в процессе общения аудиторов с руководством предприятия на этапе обобщения результатов аудита?
74. Как определяется существенность в аудите?
75. Имеют ли право аудиторы при проведении аудиторских проверок получать необходимую информацию от третьих лиц?

Задание 1.

Проведите сравнительную характеристику видов подразделений внутреннего контроля, действующих в организации и холдингах на сегодняшний день.

Таблица 4 - Сравнительная характеристика видов подразделений внутреннего контроля

Характеристика	Служба внутреннего аудита (СВА)	Контрольно-ревизионное управление/отдел (КРУ\КРО)	Ревизионная комиссия (РК), ревизор	Комитет по аудиту (КА)	Служба внутреннего контроля (СВК)
Место в структуре организации (подчиненности)					
Правовая основа					
Тип контроля					
Главные задачи					
Основные функции					

Задание 2.

В ходе осуществления внешнего контроля качества работы СРОА обнаружила, что аудитором были нарушены требования о независимости. К каким видам ответственности может быть привлечен аудитор?

Лицо, имеющее квалификационный аттестат аудитора, работает в строительной организации в отделе внутреннего аудита. Согласно должностной инструкции он осуществляет контроль за правильностью составления смет и объемами выполненных работ. При этом он ежегодно проходит обучение по программам повышения квалификации. Может ли у данного аудитора быть аннулирован квалификационный аттестат?

Задание

Проанализируйте ситуацию и сделайте выводы о действиях аудиторской организации.

Задание 3.

Составьте программу проверки учредительных документов открытого акционерного общества и расчетов с акционерами.

Домашнее задание №1

Тема домашнего задания №1 – Система внутреннего контроля предприятия

Типовое домашнее задание №1

Домашнее задание выполняется по вариантам, каждый из которых включает несколько типовых заданий:

- смоделировать систему внутреннего контроля на предприятии;
- разработать алгоритм внедрения службы внутреннего контроля на предприятии;
- составить проект положения о службе внутреннего контроля.

Сделать выводы о влиянии на повышение эффективности деятельности предприятия.

Домашнее задание №2

Тема домашнего задания №2 – Процедура проведения аудиторской проверки

Типовое домашнее задание №2

Домашнее задание выполняется по вариантам, каждый из которых включает несколько типовых заданий:

- составить письмо организации на проведение проверки аудируемого участка, используя сведения об экономическом субъекте и аудиторской организации;
- составить план проверки аудируемого участка, определив уровень существенности, величину приемлемого аудиторского риска, требуемое количество аудиторов, срок проверки;
- составить отчет по результатам проверки аудируемого участка.

2. Методические материалы, определяющие процедуры оценивания

Процедура проведения промежуточной аттестации и текущего контроля успеваемости регламентируется локальным нормативным актом, определяющим порядок осуществления текущего контроля успеваемости и промежуточной аттестации обучающихся.

2.1. Процедура оценивания при проведении промежуточной аттестации обучающихся по дисциплине в форме экзамена и/или дифференцированного зачета (зачета с оценкой)

Промежуточная аттестация по дисциплине в форме дифференцированного зачёта (зачета с оценкой) проводится в 8 семестре.

Используются критерии и шкала оценивания, указанные в п.1.2. Оценка выставляется преподавателем интегрально по всем показателям и критериям оценивания.

Ниже приведены правила оценивания формирования компетенций по показателю оценивания «Знания».

Критерий оценивания	Уровень освоения и оценка			
	«2» (неудовлетв.)	«3» (удовлетвор.)	«4» (хорошо)	«5» (отлично)
Знание терминов и определений, понятий	Не знает терминов и определений	Знает термины и определения, но допускает неточности формулировок	Знает термины и определения	Знает термины и определения, может корректно сформулировать их самостоятельно
Знание основных закономерностей и соотношений, принципов	Не знает основные закономерности и соотношения, принципы построения знаний	Знает основные закономерности, соотношения, принципы построения знаний	Знает основные закономерности, соотношения, принципы построения знаний, их интерпретирует и использует	Знает основные закономерности, соотношения, принципы построения знаний, может самостоятельно их получить и использовать
Объём освоенного материала, усвоение всех дидактических единиц (разделов)	Не знает значительной части материала дисциплины	Знает только основной материал дисциплины, не усвоил его деталей	Знает материал дисциплины в объёме	Обладает твёрдым и полным знанием материала дисциплины, владеет дополнительными знаниями
Полнота ответов на проверочные вопросы	Не даёт ответы на большинство вопросов	Даёт неполные ответы на все вопросы	Даёт ответы на вопросы, но не все - полные	Даёт полные, развернутые ответы на поставленные вопросы
Правильность ответов на вопросы	Допускает грубые ошибки при изложении ответа на вопрос	В ответе имеются существенные ошибки	В ответе имеются несущественные неточности	Ответ верен
Чёткость изложения и интерпретации знаний	Излагает знания без логической последовательности	Излагает знания с нарушениями в логической последовательности	Излагает знания без нарушений в логической последовательности	Излагает знания в логической последовательности, самостоятельно их интерпретируя и анализируя
	Не иллюстрирует изложение поясняющими схемами, рисунками и примерами	Выполняет поясняющие схемы и рисунки небрежно и с ошибками	Выполняет поясняющие рисунки и схемы корректно и понятно	Выполняет поясняющие рисунки и схемы точно и аккуратно, раскрывая полноту усвоенных знаний
	Неверно излагает и интерпретирует знания	Допускает неточности в изложении и интерпретации знаний	Грамотно и по существу излагает знания	Грамотно и точно излагает знания, делает самостоятельные выводы

Ниже приведены правила оценивания формирования компетенций по показателю оценивания «Умения».

Критерий оценивания	Уровень освоения и оценка			
	«2» (неудовлетв.)	«3» (удовлетвор.)	«4» (хорошо)	«5» (отлично)

Освоение методик - умение решать (типовые) практические задачи, выполнять (типовые) задания	Не умеет выполнять поставленные практические задания, выбрать типовой алгоритм решения	Умеет выполнять практические задания, но не всех типов. Способен решать задачи только по заданному алгоритму	Умеет выполнять типовые практические задания, предусмотренные программой	Умеет выполнять практические задания повышенной сложности
Умение использовать теоретические знания для выбора методики решения задач, выполнения заданий	Не может увязывать теорию с практикой, не может ответить на простые вопросы по выполнению заданий, не может обосновать выбор метода решения задач	Испытывает затруднения в применении теории при решении задач, при обосновании решения	Правильно применяет полученные знания при выполнении заданий и обосновании решения. Грамотно обосновывает ход решения задач	Умеет применять теоретическую базу дисциплины при выполнении практических заданий, предлагать собственный метод решения. Грамотно обосновывает ход решения задач.
Умение проверять решение и анализировать результаты	Допускает грубые ошибки при выполнении заданий, нарушающие логику решения	Допускает ошибки при выполнении заданий, нарушения логики решения. Испытывает затруднения с выводами	Допускает некоторые ошибки при выполнении заданий, не нарушающие логику решения. Делает выводы по результатам решения	Не допускает ошибок при выполнении заданий, правильно обосновывает принятое решение. Самостоятельно анализирует задания и решение
Умение качественно оформлять (презентовать) решение задач и выполнения заданий	Не способен проиллюстрировать решение поясняющими схемами, рисунками	Поясняющие рисунки и схемы содержат ошибки, оформлены небрежно	Поясняющие рисунки и схемы корректны и понятны.	Поясняющие рисунки и схемы верны и аккуратно оформлены

2.2. Процедура оценивания при проведении промежуточной аттестации обучающихся по дисциплине в форме зачета

Промежуточная аттестация по дисциплине в форме зачёта не проводится.

2.3. Процедура оценивания при проведении промежуточной аттестации обучающихся по дисциплине в форме защиты курсовой работы (курсового проекта)

Промежуточная аттестация по дисциплине в форме защиты курсовой работы/ курсового проекта не проводится.

Приложение 2 к рабочей программе

Шифр	Наименование дисциплины
Б1.В.ДВ.01.01	Основы аудита и контроля в инвестиционно-строительной сфере

Код направления подготовки / Специальности	38.03.02
Направление подготовки / Специальность	Менеджмент
Наименование ОПОП (направленность / профиль)	Менеджмент в инвестиционно-строительной сфере
Год начала реализации ОПОП	2021
Уровень образования	Бакалавриат
Форма обучения	Очная
Год разработки/обновления	2025

Перечень учебных изданий и учебно-методических материалов

Печатные учебные издания в НТБ НИУ МГСУ:

№ п/п	Автор, название, место издания, издательство, год издания, количество страниц	Количество экземпляров в библиотеке НИУ МГСУ
1.	Подольский, В. И. Аудит [Текст] : учебник для бакалавров / В.И. Подольский, А.А. Савин. - 4-е изд., перераб. и доп. - Москва : Юрайт, 2012. - 587 с.	30
2.	Аудит [Текст] : учебник и практикум для бакалавриата и магистратуры / М.А. Штефан и [и др.]; под ред. М.А. Штефан. – Москва: Юрайт, 2018. – ISBN 978-5-99-16-9096-6 Ч.1. -2018. – 269 с.	20
3.	Аудит [Текст] : учебник и практикум для бакалавриата и магистратуры / М.А. Штефан и [и др.]; под ред. М.А. Штефан. – Москва: Юрайт, 2018. – ISBN 978-5-99-16-9096-6 Ч.2. -2018. – 383 с.	20
4.	Сервейинг: организация, экспертиза, управление [Текст] : учебник для студентов вузов, обучающихся по направлению "Строительство" : в 3-х ч. / под общ. науч. ред. П. Г. Грабового ; Московский государственный строительный университет. - Москва : АСВ ; Просветитель, 2015. Ч. 2 : Экспертиза недвижимости и строительный контроль / А. Лаур [др.]. - 2015. - 423 с. : ил., цв. ил., табл. - Библиогр.: с. 410-413 (83 назв.). - Термин. и опред.: с. 413-416. - ISBN 978-5-9903030-5-8	50

Электронные учебные издания в электронно-библиотечных системах (ЭБС):

№ п/п	Автор, название, место издания, год издания, количество страниц	Ссылка на учебное издание в ЭБС
1.	Аудит в 2 ч. Часть 1 : учебник и практикум для бакалавриата и магистратуры / под редакцией М. А. Штефан. — 2-е изд., перераб. и доп. — Москва : Издательство Юрайт, 2019. — 260 с. — (Бакалавр и магистр. Академический курс). — ISBN 978-5-534-07683-7. — Текст : электронный // ЭБС Юрайт [сайт]. — URL: https://urait.ru/bcode/433926 (дата обращения: 23.06.2021)	https://urait.ru/bcode/433926

2.	Аудит в 2 ч. Часть 2 : учебник и практикум для бакалавриата и магистратуры / под редакцией М. А. Штефан. — 2-е изд., перераб. и доп. — Москва : Издательство Юрайт, 2019. — 404 с. — (Бакалавр и магистр. Академический курс). — ISBN 978-5-534-07681-3. — Текст : электронный // ЭБС Юрайт [сайт]. — URL: https://urait.ru/bcode/437408 (дата обращения: 23.06.2021).	https://urait.ru/bcode/437408
3.	Внутренний аудит [Электронный ресурс]: учебное пособие для студентов вузов, обучающихся по специальности «Бухгалтерский учет, анализ и аудит», для магистерских программ «Внутренний контроль и аудит», «Экономическая безопасность»/ Ж.А. Кеворкова [и др.]. - Электрон. текстовые данные. - М.: ЮНИТИ-ДАНА, 2017.- 319 с.	www.iprbookshop.ru/81674
4.	Аудит (3-е издание) [Электронный ресурс]: учебник для студентов высшего профессионального образования, обучающихся по специальности «Бухгалтерский учет, анализ и аудит» и для подготовки бакалавров по направлениям подготовки «Экономика», «Менеджмент» (профиль «Управленческий и финансовый учет»)/ Р.П. Булыга [и др.]. - Электрон. текстовые данные.- М.: ЮНИТИ-ДАНА, 2017.- 431 с.	www.iprbookshop.ru/81615

Приложение 3 к рабочей программе

Шифр	Наименование дисциплины
Б1.В.ДВ.01.01	Основы аудита и контроля в инвестиционно-строительной сфере

Код направления подготовки / Специальности	38.03.02
Направление подготовки / Специальность	Менеджмент
Наименование ОПОП (направленность / профиль)	Менеджмент в инвестиционно-строительной сфере
Год начала реализации ОПОП	2021
Уровень образования	Бакалавриат
Форма обучения	Очная
Год разработки/обновления	2021

Перечень профессиональных баз данных и информационных справочных систем

Наименование	Электронный адрес ресурса
«Российское образование» - федеральный портал	http://www.edu.ru/index.php
Научная электронная библиотека	http://elibrary.ru/defaultx.asp?
Электронная библиотечная система IPRbooks	http://www.iprbookshop.ru/
Федеральная университетская компьютерная сеть России	http://www.runnet.ru/
Информационная система "Единое окно доступа к образовательным ресурсам"	http://window.edu.ru/
Научно-технический журнал по строительству и архитектуре «Вестник МГСУ»	http://www.vestnikmgsu.ru/
Научно-техническая библиотека НИУ МГСУ	http://www.mgsu.ru/resources/Biblioteka/

Приложение 4 к рабочей программе

Шифр	Наименование дисциплины
Б1.В.ДВ.01.01	Основы аудита и контроля в инвестиционно-строительной сфере

Код направления подготовки / Специальности	38.03.02
Направление подготовки / Специальность	Менеджмент
Наименование ОПОП (направленность / профиль)	Менеджмент в инвестиционно-строительной сфере
Год начала реализации ОПОП	2021
Уровень образования	Бакалавриат
Форма обучения	Очная
Год разработки/обновления	2021

Перечень материально-технического обеспечения ОПОП ВО

Наименование специальных помещений и помещений для самостоятельной работы	Оснащенность специальных помещений и помещений для самостоятельной работы	Перечень лицензионного программного обеспечения. Реквизиты подтверждающего документа
Учебные аудитории для проведения учебных занятий, текущего контроля и промежуточной аттестации	Рабочее место преподавателя, рабочие места обучающихся	
Помещение для самостоятельной работы обучающихся Ауд. 41 НТБ на 80 посадочных мест (рабочее место библиотекаря, рабочие места обучающихся)	ИБП GE VH Series VH 700 Источник бесперебойного питания РИП-12 (2 шт.) Компьютер/ТИП №5 (2 шт.) Компьютер Тип № 1 (6 шт.) Контрольно-пусковой блок С2000-КПБ (26 шт.) Монитор / Samsung 21,5" S22C200B (80 шт.) Плоттер / HP DJ T770 Прибор приемно-контрольный С2000-АСПТ (2 шт.) Принтер / HP LaserJet P2015 DN Принтер /Тип № 4 н/г Принтер HP LJ Pro 400 M401dn Системный блок / Kraftway Credo тип 4 (79 шт.) Электронное табло 2000*950	Adobe Acrobat Reader DC (ПО предоставляется бесплатно на условиях OpLic) Adobe Flash Player (ПО предоставляется бесплатно на условиях OpLic) APM Civil Engineering (Договор № 109/9.13_АО НИУ от 09.12.13 (НИУ-13)) ArcGIS Desktop (Договор передачи с ЕСРИ СНГ 31 лицензии от 27.01.2016) ArhciCAD [22] (Б\Д; Веб-кабинет или подписка; OpenLicense) AutoCAD [2018] (Б\Д; Веб-кабинет или подписка; OpenLicense) AutoCAD [2020] (Б\Д; Веб-кабинет или подписка; OpenLicense) Autodesk Revit [2018] (Б\Д; Веб-кабинет или подписка; OpenLicense) Autodesk Revit [2020] (Б\Д; Веб-кабинет или подписка; OpenLicense) CorelDRAW [GSX5;55] (Договор № 292/10.11- АО НИУ от 28.11.2011 (НИУ-11)) eLearnBrowser [1.3] (Договор ГМЛ-Л-16/03-846 от 30.03.2016) Google Chrome (ПО предоставляется бесплатно на условиях OpLic) Lazarus (ПО предоставляется бесплатно на условиях OpLic) Mathcad [Edu.Prime;3;30] (Договор

Наименование специальных помещений и помещений для самостоятельной работы	Оснащенность специальных помещений и помещений для самостоятельной работы	Перечень лицензионного программного обеспечения. Реквизиты подтверждающего документа
		№109/9.13_АО НИУ от 09.12.13 (НИУ-13)) Mathworks Matlab [R2008a;100] (Договор 089/08-ОК(ИОП) от 24.10.2008) Mozilla Firefox (ПО предоставляется бесплатно на условиях OpLic) MS Access [2013;Im] (OpenLicense; Подписка Azure Dev Tools; Б\Д; Веб-кабинет) MS ProjectPro [2013;ImX] (OpenLicense; Подписка Azure Dev Tools; Б\Д; Веб-кабинет) MS VisioPro [2013;ADT] (OpenLicense; Подписка Azure Dev Tools; Б\Д; Веб-кабинет) MS Visual FoxPro [ADT] (OpenLicense; Подписка Azure Dev Tools; Б\Д; Веб-кабинет) nanoCAD СПДС Стройплощадка (Договор бесплатной передачи / партнерство) PascalABC [3.2.0.1311] (ПО предоставляется бесплатно на условиях OpLic) Visual Studio Ent [2015;Imx] (OpenLicense; Подписка Azure Dev Tools; Б\Д; Веб-кабинет) Visual Studio Expr [2008;ImX] (OpenLicense; Подписка Azure Dev Tools; Б\Д; Веб-кабинет) WinPro 7 [ADT] (OpenLicense; Подписка Azure Dev Tools; Б\Д; Веб-кабинет) Компас-3D V14 АЕС (Договор № 109/9.13_АО НИУ от 09.12.13 (НИУ-13)) ПК ЛИРА-САПР [2013] (Договор № 109/9.13_АО НИУ от 09.12.13 (НИУ-13))
Помещение для самостоятельной работы обучающихся Ауд. 59 НТБ на 5 посадочных мест, оборудованных компьютерами (рабочее место библиотекаря, рабочие места обучающихся, рабочее место для лиц с ограниченными возможностями здоровья) Читальный зал на 52 посадочных места	Компьютер / ТИП №5 (4 шт.) Монитор Acer 17" AL1717 (4 шт.) Монитор Samsung 24" S24C450B Системный блок Kraftway Credo KC36 2007 (4 шт.) Системный блок Kraftway Credo KC43 с KSS тип3 Принтер/HP LaserJet P2015 DN Аудиторный стол для инвалидов-колясочников Видеоувеличитель /Optelec ClearNote Джойстик компьютерный беспроводной Клавиатура Clevy с большими кнопками и накладкой (беспроводная) Кнопка компьютерная выносная малая Кнопка компьютерная выносная малая (2 шт.)	Google Chrome (ПО предоставляется бесплатно на условиях OpLic (не требуется)) Adobe Acrobat Reader DC (ПО предоставляется бесплатно на условиях OpLic (не требуется)) eLearnBrowser [1.3] (Договор ГМЛ-Л-16/03-846 от 30.03.2016) Mozilla Firefox (ПО предоставляется бесплатно на условиях OpLic (лицензия не требуется)) MS OfficeStd [2010; 300] (Договор № 162/10 - АО НИУ от 18.11.2010 (НИУ-10)) Adobe Acrobat Reader [11] (ПО предоставляется бесплатно на условиях OpLic (лицензия не требуется)) K-Lite Codec Pack (ПО предоставляется бесплатно на условиях OpLic (лицензия не требуется))
Помещение для самостоятельной работы обучающихся Ауд. 84 НТБ На 5 посадочных мест, оборудованных компьютерами (рабочее место библиотекаря, рабочие	Монитор Acer 17" AL1717 (5 шт.) Системный блок Kraftway KW17 2010 (5 шт.)	AutoCAD [2020] (Б\Д; Веб-кабинет или подписка; OpenLicense) Eurosoft STARK [201W;20] (Договор № 089/08-ОК(ИОП) от 24.10.2008) MS OfficeStd [2010; 300] (Договор № 162/10 - АО НИУ от 18.11.2010 (НИУ-10)) nanoCAD СПДС Конструкции (Договор бесплатной передачи / партнерство) WinPro 7 [ADT] (OpenLicense; Подписка Azure Dev Tools; Б\Д; Веб-кабинет)

Наименование специальных помещений и помещений для самостоятельной работы	Оснащенность специальных помещений и помещений для самостоятельной работы	Перечень лицензионного программного обеспечения. Реквизиты подтверждающего документа
<p>места обучающихся)</p> <p>Читальный зал на 52 посадочных места</p>		<p>ПК ЛИРА-САПР [2013R5] (ПО предоставляется бесплатно на условиях OpLic (лицензия не требуется))</p>

Федеральное государственное бюджетное образовательное учреждение высшего образования
«НАЦИОНАЛЬНЫЙ ИССЛЕДОВАТЕЛЬСКИЙ МОСКОВСКИЙ ГОСУДАРСТВЕННЫЙ
СТРОИТЕЛЬНЫЙ УНИВЕРСИТЕТ»

РАБОЧАЯ ПРОГРАММА

Шифр	Наименование дисциплины
Б1.В.ДВ.02.01	Управленческий учет

Код направления подготовки / Специальности	38.03.02
Направление подготовки / Специальность	Менеджмент
Наименование ОПОП (направленность / профиль)	Менеджмент в инвестиционно-строительной сфере
Год начала реализации ОПОП	2021
Уровень образования	Бакалавриат
Форма обучения	Очная
Год разработки/обновления	2021

Разработчики:

должность	ученая степень, ученое звание	ФИО
Доцент	к.э.н., доцент	Щепкина Н.Н.

Рабочая программа дисциплины разработана и одобрена кафедрой (структурным подразделением)
«Менеджмент и инновации».

Рабочая программа утверждена методической комиссией по УГСН, протокол № 04 от «30» июня
2021 г.

1. Цель освоения дисциплины

Целью освоения дисциплины «Управленческий учет» является углубление уровня освоения компетенций обучающегося в области анализа экономических данных, необходимых для принятия управленческих решений на предприятии, организации и ведения управленческого учета и формирования управленческой отчетности.

Программа составлена в соответствии с требованиями Федерального государственного образовательного стандарта высшего образования по направлению подготовки 38.03.02 Менеджмент.

Дисциплина относится к части, формируемой участниками образовательных отношений, Блока 1 «Дисциплины (модули)» основной профессиональной образовательной программы «Менеджмент в инвестиционно-строительной сфере». Дисциплина является дисциплиной по выбору обучающегося.

2. Перечень планируемых результатов обучения по дисциплине, соотнесенных с планируемыми результатами освоения образовательной программы

Код и наименование компетенции (результат освоения)	Код и наименование индикатора достижения компетенции
ПК-2 Способность применять методы количественного и качественного анализа информации при принятии управленческих решений для построения экономических, финансовых и организационно-управленческих моделей путем их адаптации к конкретным задачам управления	ПК2.2. Описание способов сбора и анализа исходных данных, необходимых для построения экономических, финансовых и организационно-управленческих моделей и оценки их реализуемости
	ПК2.3. Анализ рынка и отрасли при построении экономических, финансовых и организационно-управленческих моделей и их адаптации к конкретным задачам управления
	ПК2.4. Определение необходимых нормативных, методических и бюджетных предпосылок для построения экономических, финансовых и организационно-управленческих моделей и их адаптации к конкретным задачам управления
	ПК2.5. Выбор методов количественного и качественного анализа информации при принятии управленческих решений для построения экономических, финансовых и организационно-управленческих моделей путем их адаптации к конкретным задачам управления
	ПК2.6. Анализ внешней и внутренней отчетности предприятия, организационно-распорядительной и организационно-технической документации для построения экономических, финансовых и организационно-управленческих моделей
	ПК2.7. Оценка показателей эффективности реализации экономических, финансовых и организационно-управленческих моделей применительно к конкретным задачам управления
	ПК-3 Способность организовывать процессы стратегического, тактического и оперативного управления
ПК3.2. Описание типовых методов и способов реализации профессиональных задач по организации стратегического, тактического и оперативного управления	
ПК3.3. Выбор методов и способов выполнения профессиональных задач по обеспечению качества организации стратегического, тактического и оперативного управления	
ПК3.4. Регламентация процессов подразделений предприятий ин-	

Код и наименование компетенции (результат освоения)	Код и наименование индикатора достижения компетенции
	вестиционно-строительной сферы
ПК-4 Способность организовать финансово-экономическую деятельность предприятий инвестиционно-строительной сферы	ПК4.1. Организация сбора, обработки и анализа информации о финансово-экономической деятельности предприятий инвестиционно-строительной сферы, в том числе для разработки проектов бизнес-планов хозяйственной, финансовой, производственной и коммерческой деятельности
	ПК4.2. Организация финансово-учетных процессов предприятия инвестиционно-строительной сферы
	ПК4.3. Планирование и контроль деятельности подразделений/сотрудников финансово-экономической службы предприятия инвестиционно-строительной сферы
	ПК4.4. Выбор финансовых технологий и финансовых инструментов для обеспечения эффективной финансово-экономической деятельности предприятий инвестиционно-строительной сферы
	ПК4.5. Описание состава контролируемых показателей планирования и оценки финансово-экономической деятельности предприятий инвестиционно-строительной сферы
	ПК4.6. Анализ информации о внешних и внутренних факторах, определяющих экономическую ситуацию предприятия инвестиционно-строительной сферы
	ПК4.7. Оценка результатов финансово-экономической деятельности предприятий инвестиционно-строительной сферы

Код и наименование индикатора достижения компетенции	Наименование показателя оценивания (результата обучения по дисциплине)
ПК2.2. Описание способов сбора и анализа исходных данных, необходимых для построения экономических, финансовых и организационно-управленческих моделей и оценки их реализуемости	Знает назначение исходных данных, необходимых для осуществления управленческого учета на предприятии Знает способы сбора и анализа исходных данных, необходимых для осуществления управленческого учета на предприятии Имеет навыки (начального уровня) применения способов сбора и анализа исходных данных, необходимых для осуществления управленческого учета на предприятии
ПК2.3. Анализ рынка и отрасли при построении экономических, финансовых и организационно-управленческих моделей и их адаптации к конкретным задачам управления	Знает место управленческого учета в системе управления предприятия Знает сравнительную характеристику управленческого учета и бухгалтерского учета Знает функции управленческого учета в системе управления предприятием
ПК2.4. Определение необходимых нормативных, методических и бюджетных предпосылок для построения экономических, финансовых и организационно-управленческих моделей и их адаптации к конкретным задачам управления	Знает назначение основных нормативно-правовых документов, регулирующих условия организации и осуществления управленческого учета Знает базовые условия заключаемых соглашений, договоров и контрактов при организации и осуществлении управленческого учета
ПК2.5. Выбор методов количе-	Знает методы учета затрат

Код и наименование индикатора достижения компетенции	Наименование показателя оценивания (результата обучения по дисциплине)
<p>ственного и качественного анализа информации при принятии управленческих решений для построения экономических, финансовых и организационно-управленческих моделей путем их адаптации к конкретным задачам управления</p>	<p>Знает системы учета затрат Знает концепции управленческого учета Имеет навыки (начального уровня) применения методов учета затрат при принятии управленческих решений Имеет навыки (начального уровня) определения характеристик систем учета затрат</p>
<p>ПК2.6. Анализ внешней и внутренней отчетности предприятия, организационно-распорядительной и организационно-технической документации для построения экономических, финансовых и организационно-управленческих моделей</p>	<p>Знает состав управленческой отчетности предприятия Имеет навыки (начального уровня) анализа управленческой отчетности предприятия для принятий управленческих решений</p>
<p>ПК2.7 Оценка показателей эффективности реализации экономических, финансовых и организационно-управленческих моделей применительно к конкретным задачам управления</p>	<p>Знает состав показателей оценки эффективности использования системы управленческого учета предприятия Имеет навыки (начального уровня) оценки эффективности использования системы управленческого учета предприятия</p>
<p>ПК3.1. Идентификация профессиональных задач по организации стратегического, тактического и оперативного управления</p>	<p>Знает методы анализа затрат предприятия Знает системы анализа затрат предприятия Имеет навыки (начального уровня) анализа затрат предприятия</p>
<p>ПК3.2. Описание типовых методов и способов реализации профессиональных задач по организации стратегического, тактического и оперативного управления</p>	<p>Знает системы управленческого учета Знает классификацию методов учета затрат и калькулирования себестоимости Имеет навыки (начального уровня) применения способов и методов учета затрат</p>
<p>ПК3.3. Выбор методов и способов выполнения профессиональных задач по обеспечению качества организации стратегического, тактического и оперативного управления</p>	<p>Знает особенности системы «директ-костинг» Знает особенности системы нормативного учета и «стандарт-кост» Знает поперечный метод учета затрат и калькулирования себестоимости продукции Знает позаказный метод учета затрат и калькулирования себестоимости продукции Знает попроцессный метод учета затрат и калькулирования себестоимости продукции Имеет навыки (начального уровня) применения способов и методов учета затрат</p>
<p>ПК3.4. Регламентация процессов подразделений предприятий инвестиционно-строительной сферы</p>	<p>Знает организационные аспекты управленческого учета, самостоятельно определяемые предприятием инвестиционно-строительной сферы Знает формы организации управленческого учета на предприятиях инвестиционно-строительной сферы Знает состав функциональных обязанностей работников финансовой службы Имеет навыки (начального уровня) планирования процес-</p>

Код и наименование индикатора достижения компетенции	Наименование показателя оценивания (результата обучения по дисциплине)
	сов деятельности финансово-экономической службы (на оперативном уровне)
ПК4.1. Организация сбора, обработки и анализа информации о финансово-экономической деятельности предприятий инвестиционно-строительной сферы, в том числе для разработки проектов бизнес-планов хозяйственной, финансовой, производственной и коммерческой деятельности	Знает порядок организации процесса сбора и обработки информации (документооборота) на предприятиях инвестиционно-строительной сферы Знает способы и приемы отражения объектов управленческого учета в информационной системе предприятий инвестиционно-строительной сферы
ПК4.2. Организация финансово-учетных процессов предприятия инвестиционно-строительной сферы	Знает регистры управленческого учета Знает элементы управленческой учетной политики организации инвестиционно-строительной сферы Имеет навыки представления исходных данных для оперативного планирования
ПК4.3. Планирование и контроль деятельности подразделений/сотрудников финансово-экономической службы предприятия инвестиционно-строительной сферы	Знает базовые характеристики функционирования подсистемы управленческого учета на предприятиях инвестиционно-строительной сферы Имеет навыки оформления аналитических материалов
ПК4.4. Выбор финансовых технологий и финансовых инструментов для обеспечения эффективной финансово-экономической деятельности предприятий инвестиционно-строительной сферы	Знает техники управления затратами в краткосрочном периоде и долгосрочном периодах Имеет навыки (начального уровня) проведения операционного анализа и представления полученных результатов
ПК4.5. Описание состава контролируемых показателей планирования и оценки финансово-экономической деятельности предприятий инвестиционно-строительной сферы	Знает существенные характеристики операционного анализа Имеет навыки (начального уровня) проведения операционного анализа и представления полученных результатов
ПК4.6. Анализ информации о внешних и внутренних факторах, определяющих экономическую ситуацию предприятия инвестиционно-строительной сферы	Знает группы внешних и внутренних факторов, влияющих на организацию и осуществление управленческого учета на предприятиях ИСС Имеет навыки (начального уровня) обоснования структуры исходных данных для целей управленческого учета
ПК4.7. Оценка результатов финансово-экономической деятельности предприятий инвестиционно-строительной сферы	Знает показатели оценки результатов финансово-экономической деятельности предприятий ИСС Имеет навыки (начального уровня) расчета показателей оценки финансово-экономической деятельности предприятий ИСС

Информация о формировании и контроле результатов обучения представлена в Фонде оценочных средств (Приложение 1).

3. Трудоемкость дисциплины и видов учебных занятий по дисциплине

Общая трудоемкость дисциплины составляет 4 зачётных единиц (144 академических часов).

(1 зачетная единица соответствует 36 академическим часам)

Видами учебных занятий и работы обучающегося по дисциплине могут являться.

Обозначение	Виды учебных занятий и работы обучающегося
Л	Лекции
ЛР	Лабораторные работы
ПЗ	Практические занятия
КоП	Компьютерный практикум
КРП	Групповые и индивидуальные консультации по курсовым работам (курсовым проектам)
СР	Самостоятельная работа обучающегося в период теоретического обучения
К	Самостоятельная работа обучающегося и контактная работа обучающегося с преподавателем в период промежуточной аттестации

Структура дисциплины:

Форма обучения – очная

№	Наименование раздела дисциплины	Семестр	Количество часов по видам учебных занятий и работы обучающегося							Формы промежуточной аттестации, текущего контроля успеваемости
			Л	ЛР	ПЗ	КоП	КРП	СР	К	
1.	Раздел 1. Управление затратами в системе управления организацией	8	14		8					
2.	Раздел 2. Подсистема управленческого учета организации в системе принятия управленческих решений	8	16		12			76	18	Домашнее задание №1 (р.1) Домашнее задание №2 (р.2) Контрольная работа (р.1,2)
	Итого:	-	30	-	20	-	-	76	18	Дифференцированный зачет (зачет с оценкой)

4. Содержание дисциплины, структурированное по видам учебных занятий и разделам

При проведении аудиторных учебных занятий предусмотрено проведение текущего контроля успеваемости:

- в рамках практических занятий предусмотрено выполнение обучающимися контрольной работы

4.1 Лекции

№	Наименование раздела дисциплины	Тема и содержание лекций
1.	Раздел 1. Управле-	Тема 1. Введение в управленческий учет

	<p>ние затратами в системе управления организацией</p>	<p>Управленческий учет в информационной системе предприятия. Сравнительная характеристика управленческого учета и бухгалтерского учета. Функции управленческого учета в системе управления предприятием. Принципы управленческого учета.</p> <p>Тема 2. Затраты и их классификация Затраты как один из основных объектов управленческого учета. Понятия "затраты" и "расходы". Классификация затрат: по экономической роли в процессе производства; по способу включения в себестоимость продукции; по отношению к объему производства; в зависимости от решаемых управленческих задач. Методы разделения затрат на переменные и постоянные части. Понятия "место возникновения затрат", "носитель затрат", "центр ответственности". "Центр ответственности" как инструмент управления затратами.</p> <p>Тема 3. Системы и методы учета затрат Классификация систем управленческого учета: система учета полной себестоимости и система "директ-костинг"; система учета фактических (прошлых) затрат и система "стандарт-кост"; интегрированная (в финансовый учет) и автономная системы управленческого учета. <u>Особенности системы "директ-костинг"</u> Понятие неполной себестоимости. Затраты, включаемые в себестоимость продукции в системе "директ-костинг". Учетные записи в системе "директ-костинг". Понятие маржинального дохода. Отчет о прибылях и убытках при маргинальном доходе и при учете полных затрат. Порядок расчета операционной прибыли. <u>Особенности системы нормативного учета и "стандарт-кост"</u> Нормативный учет и "стандарт-кост" как инструменты учета, планирования и контроля затрат. Общее и особенное. Нормативная база предприятия: содержание, требования к ее организации, порядок расчета нормативных затрат. Понятие "отклонений" затрат и причины их возникновения. Анализ отклонений как средство контроля затрат. Использование нормативных затрат в калькулировании себестоимости продукции, работ, услуг. Учетные записи в системе "стандарт-кост".</p> <p>Тема 4. Калькулирование себестоимости продукции, работ, услуг Общие положения. Классификация методов учета затрат и калькулирования себестоимости. Попередельный метод учета затрат и калькулирования себестоимости продукции: отличительные особенности и сфера применения. Учетные записи в условиях попередельного метода калькулирования. Позаказный метод учета затрат и калькулирования себестоимости продукции: отличительные особенности и сфера применения. Учетные записи в условиях позаказного метода калькулирования. Попроцессный метод учета затрат и калькулирования себестоимости продукции: отличительные особенности и сфера применения. Учетные записи в условиях попроцессного метода калькулирования.</p>
2.	<p>Раздел 2. Подсистема управленческого учета организации в системе принятия управленческих решений</p>	<p>Тема 5. Организация и функционирование подсистемы управленческого учета организации. Организационные аспекты управленческого учета, самостоятельно определяемые организацией: принципы классификации затрат и степень их детализации; увязка мест возникновения затрат с центрами ответственности; разработка системы счетов управленческого учета в рамках рабочего Плана счетов бухгалтерского учета организации; выбор системы управленческого учета; разработка форм, содержания внутривозвратной отчетности, периодичности и сроков ее представления.</p>

	<p>Организация процесса сбора и обработки информации (документооборота) в организации.</p> <p>Распределение обязанностей в финансовой службе.</p> <p>Регистры бухгалтерского учета и выходные формы системы бухгалтерского учета (формы внутренней и внешней бухгалтерской отчетности).</p> <p>Элементы учетной политики организации и управленческий учет. Закрепление в учетной политике принципов "директ-костинг", "стандарт-кост" и других элементов управленческого учета.</p>
	<p>Тема 6. Системы и методы анализа затрат</p> <p>Анализ соотношения количества и качества продукции.</p> <p>Анализ конкурентоспособности продукции.</p> <p>Функционально-стоимостной анализ затрат.</p> <p>Методика СVP- анализа.</p> <p>Методика стратегического анализа затрат (SCA)..</p> <p>Методика анализа жизненного цикла продукции (LCC)</p>
	<p>Тема 7. Управленческий учет в принятии управленческих решений.</p> <p>Процесс принятия управленческих решений: определение целей и задач; поиск альтернативных вариантов решений; выбор оптимального решения. Использование анализа поведения затрат при принятии решений, измерение релевантных издержек и поступлений для принятия решений.</p> <p>Инвестиционные решения. Дифференцированный управленческий учет издержек и поступлений.</p> <p>Концепции снижения себестоимости продукции.</p> <p>Управление материальными запасами.</p> <p>Анализ безубыточности.</p> <p>Управление отклонениями.</p> <p>Управление ассортиментом и объемом выпуска продукции.</p> <p>Управленческий учет и его взаимосвязи с бюджетированием, контроллингом на предприятии.</p>

4.2 Лабораторные работы

Не предусмотрено учебным планом.

4.3 Практические занятия

№	Наименование раздела дисциплины	Тема и содержание занятия
1.	Раздел 1. Управление затратами в системе управления организацией	Тема 1. Введение в управленческий учет Задания по сравнительному анализу видов учета.
Тема 2. Затраты и их классификация Решение задач по классификации затрат.		
Тема 3. Системы и методы учета затрат Решение задач на усвоение особенностей системы "директ-костинг". Решение задач на усвоение особенностей системы "стандарт-кост".		
Тема 4. Калькулирование себестоимости продукции, работ, услуг Решение задач на калькулирование себестоимости разными методами.		
2.	Раздел 2. Подсистема управленческого учета организации в системе принятия управленческих решений	Тема 5. Организация и функционирование подсистемы управленческого учета организации Мини-кейсы «Сравнение вариантов организации службы управленческого учета в строительной организации».

		Тема 6. Системы и методы анализа затрат Решение задач по анализу затрат с применением разных методов.
		Тема 7. Управленческий учет в принятии управленческих решений Разбор примеров практического применения информации, полученной по данным управленческого учета, для принятия управленческих решений.

4.4 Компьютерные практикумы

Не предусмотрено учебным планом.

4.5 Групповые и индивидуальные консультации по курсовым работам (курсовым проектам)

Не предусмотрено учебным планом.

4.6 Самостоятельная работа обучающегося в период теоретического обучения

Самостоятельная работа обучающегося в период теоретического обучения включает в себя:

- самостоятельную подготовку к учебным занятиям, включая подготовку к аудиторным формам текущего контроля успеваемости;

- выполнение домашнего задания 1;

- выполнение домашнего задания 2;

- самостоятельную подготовку к промежуточной аттестации.

В таблице указаны темы для самостоятельного изучения обучающимся:

Форма обучения – очная

№	Наименование раздела дисциплины	Темы для самостоятельного изучения
1.	Раздел 1. Управление затратами в системе управления организацией	Темы для самостоятельного изучения соответствуют темам аудиторных учебных занятий
2.	Раздел 2. Подсистема управленческого учета организации в системе принятия управленческих решений	Темы для самостоятельного изучения соответствуют темам аудиторных учебных занятий

4.7 Самостоятельная работа обучающегося и контактная работа обучающегося с преподавателем в период промежуточной аттестации

Работа обучающегося в период промежуточной аттестации включает в себя подготовку к формам промежуточной аттестации (к дифференцированному зачету (зачету с оценкой), а также саму промежуточную аттестацию.

5. Оценочные материалы по дисциплине

Фонд оценочных средств по дисциплине приведён в Приложении 1 к рабочей программе дисциплины.

Оценочные средства для проведения промежуточной аттестации, а также текущего контроля по дисциплине хранятся на кафедре (структурном подразделении), ответственной за преподавание данной дисциплины.

6. Учебно-методическое и материально-техническое обеспечение дисциплины

Основные принципы осуществления учебной работы обучающихся изложены в локальных нормативных актах, определяющих порядок организации контактной работы и порядок самостоятельной работы обучающихся. Организация учебной работы обучающихся на аудиторных учебных занятиях осуществляется в соответствии с п. 3.

6.1 Перечень учебных изданий и учебно-методических материалов для освоения дисциплины

Для освоения дисциплины обучающийся может использовать учебные издания и учебно-методические материалы, имеющиеся в научно-технической библиотеке НИУ МГСУ и/или размещённые в Электронных библиотечных системах.

Актуальный перечень учебных изданий и учебно-методических материалов представлен в Приложении 2 к рабочей программе дисциплины.

6.2 Перечень профессиональных баз данных и информационных справочных систем

При осуществлении образовательного процесса по дисциплине используются профессиональные базы данных и информационных справочных систем, перечень которых указан в Приложении 3 к рабочей программе дисциплины.

6.3 Перечень материально-технического, программного обеспечения освоения дисциплины

Учебные занятия по дисциплине проводятся в помещениях, оснащенных соответствующим оборудованием и программным обеспечением.

Перечень материально-технического и программного обеспечения дисциплины приведен в Приложении 4 к рабочей программе дисциплины.

Шифр	Наименование дисциплины
Б1.В.ДВ.02.01	Управленческий учет

Код направления подготовки / специальности	38.03.02
Направление подготовки / специальность	Менеджмент
Наименование ОПОП (направленность / профиль)	Менеджмент в инвестиционно-строительной сфере
Год начала реализации ОПОП	2021
Уровень образования	Бакалавриат
Форма обучения	Очная
Год разработки/обновления	2021

ФОНД ОЦЕНОЧНЫХ СРЕДСТВ

1. Описание показателей и критериев оценивания компетенций, описание шкал оценивания

Оценивание формирования компетенций производится на основе показателей оценивания, указанных в п.2. рабочей программы и в п.1.1 ФОС.

Связь компетенций, индикаторов достижения компетенций и показателей оценивания приведена в п.2 рабочей программы.

1.1. Описание формирования и контроля показателей оценивания

Оценивание уровня освоения обучающимся компетенций осуществляется с помощью форм промежуточной аттестации и текущего контроля. Формы промежуточной аттестации и текущего контроля успеваемости по дисциплине, с помощью которых производится оценивание, указаны в учебном плане и в п.3 рабочей программы.

В таблице приведена информация о формировании результатов обучения по дисциплине разделами дисциплины, а также о контроле показателей оценивания компетенций формами оценивания.

Наименование показателя оценивания (результата обучения по дисциплине)	Номера разделов дисциплины	Формы оценивания (формы промежуточной аттестации, текущего контроля успеваемости)
<p>Знает назначение исходных данных, необходимых для осуществления управленческого учета на предприятии</p> <p>Знает способы сбора и анализа исходных данных, необходимых для осуществления управленческого учета на предприятии</p> <p>Имеет навыки (начального уровня) применения способов сбора и анализа исходных данных, необходимых для осуществления управленческого учета на</p>	1,2	<p>Контрольная работа</p> <p>Домашнее задание №1</p> <p>Домашнее задание 2</p> <p>Дифференцированный зачет (зачет с оценкой)</p>

Наименование показателя оценивания (результата обучения по дисциплине)	Номера разделов дисциплины	Формы оценивания (формы промежуточной аттестации, текущего контроля успеваемости)
предприятия		
<p>Знает место управленческого учета в системе управления предприятия</p> <p>Знает сравнительную характеристику управленческого учета и бухгалтерского учета</p> <p>Знает функции управленческого учета в системе управления предприятием</p>	1	<p><i>Дифференцированный зачет (зачет с оценкой)</i></p> <p><i>Контрольная работа</i></p>
<p>Знает назначение основных нормативно-правовых документов, регулирующих условия организации и осуществления управленческого учета</p> <p>Знает базовые условия заключаемых соглашений, договоров и контрактов при организации и осуществлении управленческого учета</p>	1	<p><i>Дифференцированный зачет (зачет с оценкой)</i></p> <p><i>Контрольная работа</i></p>
<p>Знает методы учета затрат</p> <p>Знает системы учета затрат</p> <p>Знает концепции управленческого учета</p> <p>Имеет навыки (начального уровня) применения методов учета затрат при принятии управленческих решений</p> <p>Имеет навыки (начального уровня) определения характеристик систем учета затрат</p>	1	<p><i>Контрольная работа</i></p> <p><i>Домашнее задание №1</i></p> <p><i>Домашнее задание 2</i></p> <p><i>Дифференцированный зачет (зачет с оценкой)</i></p>
<p>Знает состав управленческой отчетности предприятия</p> <p>Имеет навыки (начального уровня) анализа управленческой отчетности предприятия для принятий управленческих решений</p>	1	<p><i>Контрольная работа</i></p> <p><i>Домашнее задание №1</i></p> <p><i>Домашнее задание 2</i></p> <p><i>Дифференцированный зачет (зачет с оценкой)</i></p>
<p>Знает состав показателей оценки эффективности использования системы управленческого учета предприятия</p> <p>Имеет навыки (начального уровня) оценки эффективности использования системы управленческого учета предприятия</p>	2	<p><i>Домашнее задание №2</i></p> <p><i>Дифференцированный зачет (зачет с оценкой)</i></p>
<p>Знает методы анализа затрат предприятия</p> <p>Знает системы анализа затрат предприятия</p> <p>Имеет навыки (начального уровня) анализа затрат предприятия</p>	2	<p><i>Контрольная работа</i></p> <p><i>Доашнее задание 1</i></p> <p><i>Домашнее задание №2</i></p> <p><i>Дифференцированный зачет (зачет с оценкой)</i></p>
<p>Знает системы управленческого учета</p> <p>Знает классификацию методов учета затрат и калькулирования себестоимости</p> <p>Имеет навыки (начального уровня) применения способов и методов учета затрат</p>	1	<p><i>Контрольная работа</i></p> <p><i>Домашнее задание 1</i></p> <p><i>Дифференцированный зачет (зачет с оценкой)</i></p>

Наименование показателя оценивания (результата обучения по дисциплине)	Номера разделов дисциплины	Формы оценивания (формы промежуточной аттестации, текущего контроля успеваемости)
<p>Знает особенности системы «директ-костинг»</p> <p>Знает особенности системы нормативного учета и «стандарт-кост»</p> <p>Знает попередельный метод учета затрат и калькулирования себестоимости продукции</p> <p>Знает позаказный метод учета затрат и калькулирования себестоимости продукции</p> <p>Знает попроцессный метод учета затрат и калькулирования себестоимости продукции</p> <p>Имеет навыки (начального уровня) применения способов и методов учета затрат</p>	1	<p><i>Контрольная работа</i></p> <p><i>Домашнее задание №1</i></p> <p><i>Дифференцированный зачет (зачет с оценкой)</i></p>
<p>Знает организационные аспекты управленческого учета, самостоятельно определяемые предприятием инвестиционно-строительной сферы</p> <p>Знает формы организации управленческого учета на предприятиях инвестиционно-строительной сферы</p> <p>Знает состав функциональных обязанностей работников финансовой службы</p> <p>Имеет навыки (начального уровня) планирования процессов деятельности финансово-экономической службы (на оперативном уровне)</p>	2	<p><i>Домашнее задание №2</i></p> <p><i>Дифференцированный зачет (зачет с оценкой)</i></p>
<p>Знает порядок организации процесса сбора и обработки информации (документооборота) на предприятиях инвестиционно-строительной сферы</p> <p>Знает способы и приемы отражения объектов управленческого учета в информационной системе предприятий инвестиционно-строительной сферы</p>	1	<p><i>Дифференцированный зачет (зачет с оценкой)</i></p>
<p>Знает регистры управленческого учета</p> <p>Знает элементы управленческой учетной политики организации инвестиционно-строительной сферы</p> <p>Имеет навыки представления исходных данных для оперативного планирования</p>	1	<p><i>Дифференцированный зачет (зачет с оценкой)</i></p> <p><i>Домашнее задание 2</i></p>
<p>Знает базовые характеристики функционирования подсистемы управленческого учета на предприятиях инвестиционно-строительной сферы</p> <p>Имеет навыки оформления аналитических материалов</p>	1	<p><i>Дифференцированный зачет (зачет с оценкой)</i></p> <p><i>Домашнее задание 2</i></p>
<p>Знает техники управления затратами в краткосрочном периоде и долгосрочном периодах</p> <p>Имеет навыки (начального уровня) проведения операционного анализа и представления полученных результатов</p>	2	<p><i>Контрольная работа</i></p> <p><i>Домашнее задание №2</i></p> <p><i>Дифференцированный зачет (зачет с оценкой)</i></p>
<p>Знает сущностные характеристики операционного анализа</p> <p>Имеет навыки (начального уровня) проведения операционного анализа и представления полученных</p>	2	<p><i>Контрольная работа</i></p> <p><i>Домашнее задание 1</i></p> <p><i>Домашнее задание №2</i></p>

Наименование показателя оценивания (результата обучения по дисциплине)	Номера разделов дисциплины	Формы оценивания (формы промежуточной аттестации, текущего контроля успеваемости)
результатов		<i>Дифференцированный зачет (зачет с оценкой)</i>
Знает группы внешних и внутренних факторов, влияющих на организацию и осуществление управленческого учета на предприятиях ИСС Имеет навыки (начального уровня) обоснования структуры исходных данных для целей управленческого учета	1	<i>Дифференцированный зачет (зачет с оценкой)</i>
Знает показатели оценки результатов финансово-экономической деятельности предприятий ИСС Имеет навыки (начального уровня) расчета показателей оценки финансово-экономической деятельности предприятий ИСС	2	<i>Домашнее задание №2 Дифференцированный зачет (зачет с оценкой)</i>

1.2. Описание критериев оценивания компетенций и шкалы оценивания

При проведении промежуточной аттестации в форме дифференцированного зачёта (зачета с оценкой) используется шкала оценивания: «2» (неудовлетворительно), «3» (удовлетворительно), «4» (хорошо), «5» (отлично).

Показателями оценивания являются знания и навыки обучающегося, полученные при изучении дисциплины.

Критериями оценивания достижения показателей являются:

Показатель оценивания	Критерий оценивания
Знания	Знание терминов и определений, понятий
	Знание основных закономерностей и соотношений, принципов
	Объём освоенного материала, усвоение всех дидактических единиц (разделов)
	Полнота ответов на проверочные вопросы
	Правильность ответов на вопросы
	Чёткость изложения и интерпретации знаний
Навыки начального уровня	Навыки выбора методик выполнения заданий
	Навыки выполнения заданий различной сложности
	Навыки самопроверки. Качество сформированных навыков
	Навыки анализа результатов выполнения заданий, решения задач
	Навыки представления результатов решения задач
	Навыки обоснования выполнения заданий

2. Типовые контрольные задания для оценивания формирования компетенций

2.1. Промежуточная аттестация

2.1.1. Промежуточная аттестация в форме экзамена, дифференцированного зачета (зачета с оценкой), зачета

Форма промежуточной аттестации: дифференцированный зачет (зачет с оценкой)

Перечень типовых вопросов/заданий для проведения дифференцированного зачёта (зачёта с оценкой) в 8 семестре (очная форма обучения):

№	Наименование раздела дисциплины	Типовые вопросы/задания
	<p>Раздел 1. Управление затратами в системе управления организацией</p>	<p>Тема 1. Введение в управленческий учет</p> <ol style="list-style-type: none"> 1. Управленческий учет в информационной системе предприятия 2. Понятие «управленческий учет». 3. Традиционная парадигма учета. 4. Функции управленческого учета в системе управления предприятием. 5. Принципы управленческого учета. 6. Сравнительная характеристика УУ и БУ. 7. Пользователи информации в УУ. <p>Тема 2. Затраты и их классификация</p> <ol style="list-style-type: none"> 1. Понятия: «издержки», «затраты», «расходы». 2. Возникновение затрат и признание расходов 3. Понятия "место возникновения затрат", "носитель затрат", "центр ответственности". 4. "Центр ответственности" как инструмент управления затратами. 5. Типы центров ответственности. 6. Классификация затрат, связанных с производством продукции и определением себестоимости: по видам; по способу включения в себестоимость продукции; по экономической роли в процессе производства. 7. Классификацию затрат для принятия решений и планирования: по отношению к объему производства; принимаемые и не принимаемые в расчет затраты; устранимые и неустраиваемые затраты; инкрементные и маржинальные затраты. 8. Деление затрат на постоянные и переменные. 9. Коэффициент реагирования затрат на изменения объема производства К. Меллеровича. 10. Классификация затрат в целях контроля и регулирования. 11. Регулируемые и нерегулируемые затраты. <p>Тема 3. Системы и методы учета затрат</p> <ol style="list-style-type: none"> 1. Нормативный метод учета затрат. 2. Система норм, используемых в нормативном учете. 3. Формирование нормативной себестоимости. 4. Нормы затрат. 5. Элементы нормативных затрат. 6. Использование нормативных затрат в калькулировании себестоимости продукции, работ, услуг. 7. Учет по отклонениям. 8. Анализ отклонений фактических расходов и доходов от сметных. 9. Модификации нормативного учета. 10. Система Direct-Costing. 11. Системы учета Standard-Cost. 12. Сводная система учета. <p>Тема 4. Калькулирование себестоимости продукции, работ, услуг</p> <ol style="list-style-type: none"> 1. Факторы, оказывающие влияние на определение себестоимости 2. Виды себестоимости продукции. 3. Процесс формирования себестоимости. 4. Система счетов для учета производственных затрат. 5. Учет затрат и себестоимости в строительстве. 6. Аналитический учет затрат на производство в строительстве. 7. Порядок распределения затрат и закрытия производственных сче-

		<p>тов строительной организации.</p> <ol style="list-style-type: none"> 8. Распределение затрат между активами и расходами. 9. Этапы калькулирования себестоимости продукции (работ, услуг). 10. Калькулирование себестоимости. 11. Виды калькуляций. 12. Задачи калькулирования себестоимости. 13. Принципы калькулирования себестоимости. 14. Калькуляционный объект. 15. Выбор объектов калькулирования. 16. Виды калькуляционных единиц. 17. Предварительные и последующие калькуляции. 18. Виды предварительных калькуляций. 19. Виды последующих калькуляций. 20. Классификация методов учета затрат и калькулирования. 21. Попроцессный метод калькулирования себестоимости. 22. Простая одноступенчатая калькуляция. 23. Простая двухступенчатая калькуляция. 24. Многоступенчатая простая калькуляция. 25. Попередельный метод калькулирования себестоимости. 26. Особенности попередельного метода учета. Метод условных единиц. Метод усреднения. 27. Варианты попередельного метода учета затрат. 28. Позаказный метод учета себестоимости. 29. Распределение косвенных затрат на основе определения бюджетных ставок. 30. Аналитический учет общепроизводственных расходов. 31. Возможные базы для распределения производственных накладных расходов между носителями затрат. 32. Типовые статьи общехозяйственных расходов промышленных предприятий. 33. Техника распределения косвенных затрат. 34. Методы определения фактической себестоимости основных материалов, списываемых на носитель затрат. 35. Балансовый метод учета незавершенного производства. 36. Методы оценки незавершенного производства.
2.	<p>Раздел 2. Подсистема управленческого учета организации в системе принятия управленческих решений</p>	<p>Тема 5. Организация и функционирование подсистемы управленческого учета организации</p> <ol style="list-style-type: none"> 1. Задачи управления в системе управленческого учета. 2. Примеры управленческих решений, связанных с себестоимостью единицы продукции. 3. Примеры управленческих решений, связанных с персоналом. 4. Примеры управленческих решений, обеспечивающих потребности в материальных ресурсах. 5. Целеполагание в УУ. 6. Варианты организации управленческого учета. 7. Компоненты управленческого учета. 8. Основные процессы, обеспечивающие формирование и функционирование системы управленческого учета. 9. Разработка форм, содержания внутрихозяйственной отчетности, периодичности и сроков ее представления. 10. Какие структурные подразделения обеспечивают реализацию функции управленческого учета в организации? 11. Кто в организации использует результаты функционирования системы управленческого учета и каким образом? 12. Распределение обязанностей в финансовой службе. <p>Тема 6. Системы и методы анализа затрат</p> <ol style="list-style-type: none"> 1. Система учета затрат по видам деятельности.

2. Формы развития бизнеса и конкурентоспособность.
3. Решения по модели М. Портера на основе управленческого учета
4. Внутренняя структура бизнеса.
5. Направления реструктуризации бизнеса на основе учета.
6. Отличие стратегического управленческого учета от традиционного управленческого учета.
7. Анализ жизненного цикла продукции.
8. Система учета затрат по методу АВС.
9. Система организации производства и учета JIT.
10. Понятия ФСА. Ретроспективный анализ развития ФСА. Основные цели и результаты использования ФСА.
11. Организационные принципы проведения ФСА. Жизненный цикл изделия.
12. Качественная и количественная оценка результатов ФСА.
13. Калькулирование себестоимости жизненного цикла. Выбор оптимальной альтернативы.

Тема 7. Управленческий учет в принятии управленческих решений

1. Задачи управления в системе управленческого учета.
2. Анализ безубыточности производства.
3. Методы определения точки безубыточности.
4. Математический метод анализа безубыточности.
5. Метод маржинального дохода (валовой прибыли).
6. Точка безубыточности.
7. Коэффициент маржинального дохода. Принятие решений на основе анализа маржинального дохода.
8. Коэффициент маржинального дохода Кромка безопасности.
9. Условия адекватности метода анализа безубыточности.
10. Анализ себестоимости по критерию безубыточности.
11. Оценка рентабельности продукции в многономенклатурном производстве.
12. Определение структуры многономенклатурного производства.
13. Улучшение структуры многономенклатурного производства.
14. Перспективные решения в системе управленческого учета.

Примерные задания

Задание 1. Предприятие, выпускающее бетонные блоки, постоянно испытывает трудности с их реализацией оптовым покупателям – строительным организациям, которым требуется более широкий ассортимент и поставки менее крупными партиями. Чтобы удержать потребителей, предприятие расширило ассортимент бетонных конструкций, переходя на их отгрузку малыми партиями. При этом объем продаж в натуральном выражении остался прежним. Но при этом существенно возросла себестоимость продукции. Предприятие было вынуждено повысить цены, что снизило конкурентоспособность бетонных блоков на рынке.

Задание:

1. Провести анализ, в чем состояла ключевая ошибка руководства предприятия? И как следовало бы поступить в данном случае?
2. Определите задачи стратегического управления и задачи оперативного управления.

Задание 2. Предприятие выпускает железобетонные сваи двух типов. Стандартная длина сваи типа «А» - 2 м, типа «Б» - 3,5 м. Основа бетонной сваи – находящийся внутри арматурный каркас из металлического прутков, соответствующей длины - 2 и 3,5 м соответственно.

На предприятии ведется стандартный оперативный (производственный) и бухгалтерский учет, в соответствии с которым арматура учитывается в погонных метрах, бетон в тоннах, а бетонные сваи - в штуках.

		<p>На предприятии возникает проблема: металлический пруток поставляется поставщиком в виде нарезанных заготовок длиной 5 м. Таким образом, на предприятии образуется много отходов: обрезки прутков длиной 1 и 1,5 м. Постоянно возникают простои, обусловленные противоречиями учетной информации: остатки прутка на складе есть (в погонных метрах), а использовать их в производстве нельзя.</p> <p><i>Задание:</i></p> <ol style="list-style-type: none"> 1. Сформулируйте возникшие проблемы. 2. Определите задачи, подлежащие решению. 3. Наметьте практические мероприятия по достижению поставленных задач (не менее 5-ти). <p>Задание 3. Какой способ калькулирования себестоимости можно применить в данном случае и почему? Оцените запасы незавершенного производства по переделам на конец периода.</p> <p>Предприятие изготавливает железобетонные элементы для строительства мостовых сооружений: балки, специальные блоки, опоры для мостов. Процесс охватывает 3 передела (изготовление арматуры, приготовление бетона, изготовление готового изделия). За отчетный период административно-управленческие расходы составили 2 млн. руб. Реализовано потребителям 80 шт. мостовых опор. Затраты на сырье в расчете на единицу продукции составляют 1000 тыс. руб. и условно включаются в первый передел.</p> <p>Таблица</p> <table border="1"> <thead> <tr> <th></th> <th><i>I процесс (передел)</i></th> <th><i>II процесс (передел)</i></th> <th><i>III процесс (передел)</i></th> </tr> </thead> <tbody> <tr> <td>Характеристика результатов процесса (полуфабрикатов)</td> <td>Арматурный каркас</td> <td>Сухая бетонная смесь</td> <td>Готовая продукция</td> </tr> <tr> <td>Остаток полуфабрикатов на складе на начало периода, в расчете на ед. готовой продукции</td> <td>50</td> <td>20</td> <td>-</td> </tr> <tr> <td>Передано на последующую обработку в отчетном периоде, в расчете на единицу готовой продукции</td> <td>450</td> <td>450</td> <td>-</td> </tr> <tr> <td>Количество произведенных полуфабрикатов, в расчете на единицу готовой продукции</td> <td>600</td> <td>500</td> <td>450</td> </tr> <tr> <td>Добавленные затраты каждого передела, тыс. руб.</td> <td>12000</td> <td>20000</td> <td>60000</td> </tr> </tbody> </table>		<i>I процесс (передел)</i>	<i>II процесс (передел)</i>	<i>III процесс (передел)</i>	Характеристика результатов процесса (полуфабрикатов)	Арматурный каркас	Сухая бетонная смесь	Готовая продукция	Остаток полуфабрикатов на складе на начало периода, в расчете на ед. готовой продукции	50	20	-	Передано на последующую обработку в отчетном периоде, в расчете на единицу готовой продукции	450	450	-	Количество произведенных полуфабрикатов, в расчете на единицу готовой продукции	600	500	450	Добавленные затраты каждого передела, тыс. руб.	12000	20000	60000
	<i>I процесс (передел)</i>	<i>II процесс (передел)</i>	<i>III процесс (передел)</i>																							
Характеристика результатов процесса (полуфабрикатов)	Арматурный каркас	Сухая бетонная смесь	Готовая продукция																							
Остаток полуфабрикатов на складе на начало периода, в расчете на ед. готовой продукции	50	20	-																							
Передано на последующую обработку в отчетном периоде, в расчете на единицу готовой продукции	450	450	-																							
Количество произведенных полуфабрикатов, в расчете на единицу готовой продукции	600	500	450																							
Добавленные затраты каждого передела, тыс. руб.	12000	20000	60000																							

2.1.2. Промежуточная аттестация в форме защиты курсовой работы (курсового проекта)

Промежуточная аттестация в форме защиты курсовой работы/курсового проекта не проводится.

2.2. Текущий контроль

2.2.1. Перечень форм текущего контроля:

- контрольная работа в 8 семестре;
- домашнее задание № 1 в 8 семестре;
- домашнее задание № 2 в 8 семестре.

2.2.2. Типовые контрольные задания форм текущего контроля:

Контрольная работа

Тема контрольной работы - Управление затратами в системе принятия управленческих решений

Контрольная работа включает задачи и тестовые задания:

1. Задача.

Предприятие оказывает услуги по автоматизации учета, которые реализуются в виде проектных работ и консультационных услуг. За текущий квартал предприятие начало и полностью закончило один проект (Проект 1) на сумму 900 000 руб. и оказало консультационных услуг на сумму 80 000 руб. В течение текущего периода стартовал второй проект (Проект 2), окончание которого планируется в следующем квартале.

Известны данные о расходах предприятия в текущем квартале:

Заработная плата производственного персонала	999 000,00 руб.
Страховые взносы	358 350,00 руб.
Расходы на добровольное медицинское страхование	48 660,00 руб.
Командировочные расходы, связанные с выполнением Проекта 1	65 000,00 руб.
Материальные расходы, связанные с выполнением Проекта 2	48 000,00 руб.

Заработная плата сотрудников предприятия представлена в следующей таблице.

ФИО	Зарплата
Иванов А. А.	129 000,00 руб.
Петров Б. А.	144 000,00 руб.
Сидоров В. А.	159 000,00 руб.
Дмитриев Г. А.	174 000,00 руб.
Николаев Д. А.	189 000,00 руб.
Александров Е. А.	204 000,00 руб.
Итого:	999 000,00 руб.

Занятость сотрудников в часах за текущий квартал по трем видам работ, определена в соответствии с табелем учета рабочего времени, и представлена в следующей таблице.

ФИО	По Проекту 1, час.	По Проекту 2, час.	Консультационные услуги, час.	Итого, час.
Иванов А.А.	280	220	36	536
Петров Б.А.	320	200	16	536
Сидоров В.А.		520		520
Дмитриев Г.А.	180	220		400
Николаев Д.А.	380	140		520
Александров Е.А.	500		28	528

Необходимо определить себестоимость работ по Проекту 1 и консультационным услугам, а также затраты в незавершенном производстве - Проект 2.

Задача 2.

Распределите затраты по группам «входящие» и «истекшие»

- списанные как входящий брак, испорченные при хранении или по другим причинам материалы, комплектующие и полуфабрикаты;

- остатки материалов, комплектующих и полуфабрикатов на складе;
- межоперационные заделы;
- неисправимый брак;
- страховые запасы материалов;
- прямые материальные затраты на выпуск готовой продукции;
- отгруженные полуфабрикаты и запасные части;
- прямые материальные затраты в незавершенном производстве.

2. Примерные тестовые задания для контрольной работы:

1. Закончите утверждение: «Предметом управленческого учета является...»
 - а. производственная деятельность организации в целом и ее отдельных структурных подразделений;
 - б. финансовая деятельность организации и организация внешней отчетности;
 - в. управленческая деятельность организации и ее отдельных подразделений;
 - г. экономическая деятельность организации и организация налогового учета.
2. Выберите методы, не используемые в управленческом учете:
 - а. методы традиционного бухгалтерского учета;
 - б. методы экономического анализа;
 - в. методы планирования эксперимента;
 - г. методы бюджетного планирования.
3. Выберите требования, не предъявляемые к информации в системе управленческого учета:
 - а. адресность,
 - б. оперативность,
 - в. систематичность;
 - г. аналитичность.
4. К числу задач управленческого учета относятся:
 - а. регулирование производственной деятельности предприятия в целом;
 - б. контроль над издержками производства и выявление возможных резервов их экономии;
 - в. организация эккаунтинга на предприятии;
 - г. анализ работы предприятия в разрезе по центрам ответственности.
5. Основной базой для принятия решений в системе управленческого учета является...
 - а. контроль планирования и прогнозирования экономической деятельности предприятия;
 - б. учет издержек производства и выявление резервов их экономии;
 - в. отчеты, подготовленные для внешних пользователей (фискальных органов и стейкхолдеров);
 - г. аккумулированная первичная информации о производственно-хозяйственной деятельности.
6. Какие центры ответственности не выделяются в системе управленческого учета...
 - а. центр затрат;
 - б. центр доходов;
 - в. центр прибыли;
 - г. центр рентабельности.
7. Информация в системе управленческого учета является:
 - а. коммерческой тайной;
 - б. открытой и публичной;
 - в. предназначенной для налоговой службы;
 - г. предназначенной для внешних пользователей.

8. Выберите правильный вариант утверждения: «В управленческом учете используются ... измерители».
- только денежные;
 - только натуральные;
 - денежные и натуральные;
 - преимущественно денежные;
 - преимущественно натуральные.
9. Какие структурные подразделения предприятия должны быть вовлечены в функционирование системы управленческого учета?
- плановые и экономические;
 - технологические и производственные;
 - финансовые;
 - все подразделения системы управления предприятием;
 - все подразделения предприятия.
10. Система учета, основанная на полном учете затрат исходя из нормативов, в мировой практике называется:
- «директ-костинг»;
 - автономной;
 - монистической;
 - «стандарт-кост».
11. Затраты в управленческом учете не группируются:
- по экономическим элементам;
 - по видам издержек;
 - по носителям затрат в разрезе статей калькуляции;
 - по счетам.
12. Цех в плановом периоде планирует производство продукции 3 видов: А в количестве 100 единиц, В – 200 единиц, С – 300 единиц. На производство единицы каждого продукта установлены нормативы времени: А – 5 нормо-часов; В – 2 нормо-часа; С – 3 нормо-часа. Работа цеха будет неэффективной, если фактическое время работы основных производственных рабочих составит:
- больше 1600 чел.-ч
 - больше 1700 чел.-ч
 - больше 1800 чел.-ч
 - больше 2000 чел.-ч.
13. Фактическая маржинальная прибыль при доходе от фактической реализации 200 единиц продукции по 5 у.е. и нормативной переменной себестоимости реализованной продукции для объема фактической реализации 200 ед. по 2 у.е. равна:
- 600
 - 1400
 - 1000
 - 400.
14. При попередельном методе учета списание затрат производится:
- за время изготовления одного заказа;
 - за время изготовления по каждому переделу;
 - за календарный период;
 - по выполнении всех производственных заказов за отчетный период.
15. Сущность позаказного метода заключается в том, что...
- обобщение затрат производится безотносительно отдельных заказов и производится по переделам;
 - прямые затраты учитываются в разрезе установленных статей калькуляции по отдельным производственным заказам;

- в. калькулирование прямых затрат производится методом их усреднения по производственным заказам;
 - г. определение прямых затрат производится по местам их возникновения и они включаются в себестоимость всех производственных заказов в соответствии со ставкой распределения.
16. Бюджетная ставка распределения косвенных расходов рассчитывается по формуле:
- а. $БС = \text{Оценка косвенных расходов предстоящего периода} / \text{Прогнозная оценка базы для распределения косвенных расходов}$
 - б. $БС = \text{Совокупные косвенные затраты за отчетный период} / \text{Количество выпущенной продукции за данный период}$
 - в. $БС = \text{Добавленные косвенные затраты} * \text{количество изделий, начатых и законченных в отчетном периоде}$
 - г. $БС = \text{Оценка косвенных расходов предстоящего периода} - \text{Оценка косвенных расходов отчетного периода}$
17. Где целесообразно применять позаказный метод калькулирования себестоимости?
- а. на предприятиях с поточным типом организации производства;
 - б. на предприятиях с массовым типом организации производства;
 - в. на предприятиях с единичным и мелкосерийным типом организации производства;
 - г. на предприятиях с непрерывным типом организации производства.
18. Как включаются в себестоимость отдельных заказов при позаказном методе калькулирования себестоимости косвенные, общепроизводственные и общехозяйственные затраты?
- а. полной суммой фактических затрат;
 - б. зависит от учетной политики предприятия;
 - в. суммой затрат, оцененной по нормативам их включения в себестоимость;
 - г. в соответствии с установленной базой (ставкой) распределения;
19. Бюджетные ставки – это...
- а. нормативы распределения непрямых затрат на производство продукции при позаказном методе учета;
 - б. нормативы распределения прямых затрат на производство продукции при позаказном методе учета;
 - в. нормативы формирования бюджетов предприятия;
 - г. нормативы затрат на производство продукции в стоимостном выражении при позаказном методе учета.
20. Продукция (работа, услуги) частичной готовности, не прошедшая всех стадий обработки, а также продукция, не прошедшая проверку ОТК, в управленческом учете рассматривается как
- а. незавершенное производство;
 - б. полуфабрикаты;
 - в. готовая продукция;
 - г. производственные запасы.
21. Чем было обусловлено выделение управленческого учета из единой системы бухгалтерского учета:
- а. требованиями законодательства по бухгалтерскому учету;
 - б. требованиями налоговых органов;
 - в. спецификой целей и задач управленческого учета.
22. Для подтверждения правильности информации, полученной в управленческом учете:
- а. требуется проведение внешнего аудита;
 - б. не требуется проведения внешнего аудита.
23. К числу основных компонент управленческого учета относят:

- а. учет и управление затратами;
 - б. разработку оценочных и сравнительных показателей деятельности;
 - в. планирование оперативной производственной, финансовой и инвестиционной деятельности (включая бюджетирование);
 - г. прогнозирование внутренних и внешних факторов, оказывающих влияние на деятельность предприятия;
 - д. составление внешней финансовой отчетности.
24. Формат представления информации в управленческой отчетности может быть:
- а. табличный;
 - б. иерархический;
 - в. графический;
 - г. текстовый.
25. Расходы на подготовку и освоение производства - это:
- а. статья затрат;
 - б. элемент затрат.
26. Релевантными затратами считаются:
- а. затраты, рассчитанные для нескольких проектов с использованием единых правил;
 - б. затраты, имеющие существенное значение для принятия управленческого решения;
 - в. сумма затрат, связанная с конкретным проектом;
 - г. общие для двух альтернативных проектов затраты.
27. В качестве носителя затрат могут выступать:
- а. строительная площадка;
 - б. рабочее место;
 - в. продукт (услуга);
 - г. предприятие.
28. По отношению к уровню деловой активности затраты делятся на:
- а. релевантные и нерелевантные;
 - б. постоянные и переменные;
 - в. прямые и косвенные.
29. Нижним пределом цены в долгосрочном периоде является:
- а. полная себестоимость;
 - б. переменная (маржинальная) себестоимость.
30. Параметры решений - это:
- а. внешние и внутренние условия, которые должны быть приняты во внимание при принятии решений и которые "сужают" поле альтернатив;
 - б. набор вариантов решений, которые можно принять в данной ситуации.

Домашнее задание №1

Тема домашнего задания №1 – Управление затратами в системе управления

Примерное домашнее задание №1 включает ситуационные задания и задачи

1. Ситуационные задания.

Задание 1. Имеется следующий перечень затрат генподрядной строительной организации:

- оплата труда строительных рабочих;
- амортизация строительных машин и оборудования;
- плата за аренду помещения склада;

- стоимость ветоши и смазочных материалов на обслуживание строительных машин; расходы на рекламу;
 - стоимость топлива, потребляемого строительными машинами и оборудованием;
 - расходы на оплату труда аппарата управления;
 - расходы на оплату стоимости участия в саморегулируемой организации;
 - расходы на техническое обслуживание, диагностирование и ремонт строительной техники;
 - расходы на строительные материалы; стоимость приобретенного программного продукта «1С: Предприятие»;
 - стоимость приобретенной электронной лицензии Windows Server;
 - расходы на проведение обязательного аудита;
 - расходы по проведению сертификации менеджмента качества в организации;
 - расходы на приобретение земельного участка;
 - расходы по страхованию строительно-монтажных рисков;
 - консультационные расходы; расходы на оплату банковских услуг; расходы по услугам производственного характера субподрядных строительных организаций.
1. Какие из указанных затрат относят к затратам периода?
 2. Заполните таблицы 1 и 2, определив, к какой категории относятся вышеперечисленные затраты.

Таблица 1

Категории затрат по уровню деловой активности

<i>Переменные</i>	<i>Постоянные</i>	<i>Условно-переменные</i>

Таблица 2

Категории затрат по способу отнесения на себестоимость

<i>Прямые</i>	<i>Накладные</i>

Задание 2. На основе данных табл. 3 произведите группировку затрат, составляющих себестоимость выпускаемой продукции:

- по калькуляционным статьям затрат, предусмотренным для промышленных предприятий;
- по элементам затрат.

Таблица 3

Группировка затрат по калькуляционным статьям и по элементам затрат

<i>№</i>	<i>Наименование затрат</i>
1	Расходы на содержание и эксплуатацию машин и оборудования
2	Материальные затраты (за вычетом стоимости возвратных отходов)
3	Прочие затраты
4	Прочие производственные затраты
5	Сырье и материалы
6	Возвратные отходы
7	Общехозяйственные расходы
8	Страховые взносы на обязательное социальное страхование
9	Потери от брака
10	Общехозяйственные расходы
11	Страховые взносы на обязательное социальное страхование производственных рабочих
12	Заработная плата основных производственных рабочих
13	Топливо и энергия на технологические цели
14	Амортизация
15	Расходы на освоение и подготовку производства
16	Дополнительная заработная плата производственных рабочих

17	Затраты на оплату труда
18	Покупные комплектующие изделия, полуфабрикаты
19	Общепроизводственные расходы

Задачи для домашнего задания 1

Задача 1. Используя метод минимакс, определите величину постоянных и переменных затрат в составе совокупных затрат. Исходные данные представлены в табл. 4.

Таблица 4

Исходные данные об объеме производства и затратах

Моменты наблюдения (отчета), месяц	Объем производства (количество изделий), шт.	Затраты на производство, тыс. руб.
1	100	70
2	120	85
3	110	80
4	130	90
5	124	87
6	121	82
7	136	93
8	118	78
9	124	90
10	120	84
11	170	98
12	138	93
Всего	1511	1030

Задача 2. Строительная организация возводит два объекта, по которым имеется следующая информация:

- прямые материальные затраты составляют по объекту А - 2 у.е., по объекту В - 3 у.е.;

- прямые трудовые расходы составляют по объекту А - 3 у.е., по объекту В - 4 у.е.;

- переменные общепроизводственные затраты составляют по объекту А - 1,5 у.е., по объекту В - 2 у.е.;

- постоянные общепроизводственные расходы - 1,2 у.е. 1,5 у.е.

Объем реализованной продукции за год составил по объекту А 1100 тыс. м² жилой площади, по объекту В - 2150 тыс. м². Объем незавершенного производства составил по объекту А - 100 тыс. м², по объекту В - 150 тыс. м².

Определите:

1. Себестоимость единицы продукции (1тыс. м²) по объекту А и объекту В методом переменных затрат и методом полной себестоимости.

2. Себестоимость реализованной продукции по объекту А и объекту В методом переменных затрат и методом полной себестоимости.

3. Стоимость незавершенного объема производства по объекту А и объекту В на конец года.

4. Общепроизводственные затраты по объекту А и объекту В.

Задача 3. ООО «Стройзавод» выпускает три наименования строительных материалов. Общепроизводственные расходы за отчетный период составили 110 700 руб., в том числе по статьям затрат:

- амортизация оборудования в цехах - 11 452 руб.,

- расходы материалов на обслуживание и эксплуатацию оборудования в цехах – 6557 руб.,

- заработная плата рабочих, занятых эксплуатацией оборудования, с учетом ЕСН и «налога на травматизм» - 92 691 руб.

Материальные затраты на готовую продукцию составили 2 766 001, 25 руб., в незавершенном производстве - 333 800 руб. Материальные затраты по видам производимой продукции составили: продукт 1 - 1 288 790 руб., продукт 2 - 1 247 771 руб., продукт 3 - 229 440 руб.

Определите величину общепроизводственных расходов, включаемых в себестоимость готовой продукции и относимых на незавершенное производство. База распределения - материальные затраты. Следуйте следующему алгоритму расчетов:

- определите долю материальных затрат, приходящихся на готовую продукцию;
- определите долю материальных затрат в незавершенном производстве;
- определите сумму общепроизводственных расходов, включаемых в себестоимость готовой продукции;
- определите сумму общепроизводственных расходов, относимых на незавершенное производство.

Распределите общепроизводственные расходы по видам производимой продукции. Следуйте следующему алгоритму расчетов:

- определите коэффициент затрат материалов по каждому виду продукции;
- определите величину общепроизводственных расходов, включаемых в себестоимость каждого.

Задача 4. ООО «СТРОЙ-МОНТАЖ» применяет позаказный метод учета затрат и себестоимости строительно-монтажных работ. По каждому заказу составляется калькуляция, в конце месяца составляется сводная калькуляция строительно-монтажных работ за месяц.

Затраты ООО «СТРОЙ-МОНТАЖ» за декабрь 20** г. приведены в табл. 6.

Таблица 6

Затраты ООО «СТРОЙ-МОНТАЖ» за декабрь 20 г.**

<i>Затраты</i>		<i>Руб.</i>
Прямые затраты на производство работ:	материальные затраты	490545
	затраты на оплату труда	127640
	единый социальный налог	33441
	прочие затраты	414
	итого:	652040
Общепроизводственные расходы:	амортизация основных средств	21250
	Затраты на оплату труда персонала общепроизводственного значения	35600
	Страховые взносы на обязательное социальное страхование персонала общепроизводственного значения	9327
	итого:	66177
Общехозяйственные расходы:	коммунальные услуги	4670
	аренда помещения	150000
	амортизация нематериальных активов	500
	заработная плата управленческого и обслуживающего персонала	27655
	Страховые взносы на обязательное социальное страхование управленческого и обслуживающего персонала	7245
	итого:	232100
	Всего	

В ООО «СТРОЙ-МОНТАЖ» установлены следующие размеры (нормативы) отдельных видов представительских расходов:

- затраты, связанные с проведением официального приема (завтрака, обеда или другого аналогичного мероприятия) - до 300 руб. в день;
- транспортное обеспечение - до 600 руб. в день;

- буфетное обслуживание во время переговоров - до 125 руб. в день;
- оплата услуг переводчиков;
- для руководителей делегации - до 250 руб. в день;
- для членов делегации из расчета 1 переводчик на 5 человек - до 200 руб. в день.

4 декабря 201* г. ООО «СТРОЙ-МОНТАЖ» принимало делегацию ООО «Стройснаб» из г. Санкт-Петербурга (3 человека), прибывшую на переговоры для заключения договора о поставке строительных материалов. Со стороны ООО «СТРОЙ-МОНТАЖ» в переговорах принимало участие 3 человека.

Определите полную себестоимость строительного-монтажных работ.

Домашнее задание №2

Тема домашнего задания №2 - Подсистема управленческого учета организации в системе принятия управленческих решений

Варианты заданий

Задание 1. В результате анализа ситуации на предприятии по трем подразделениям - отдельным центрам финансового учета (ЦФУ) было сформулировано предположение, что один из них работает с убытками. Данные анализа представлены в табл. 7.

Обоснуйте целесообразность закрытия ЦФУ.

Таблица 7

Данные анализа				
№	<i>Показатели</i>	<i>Планируемое к сокращению подразделения</i>	<i>Другие подразделения</i>	<i>Суммарное значение</i>
1	Выручка	7 500	67500	75 000
2	(-) Переменные затраты	3 750	26 250	30 000
3	Маржинальная прибыль	3 750	41 250	45 000
4	(-) Постоянные затраты подразделения	8 250 *	27 750	36 000
5	Прибыль	- 4 500	+13 500	+ 9 000
6	(-) Постоянные затраты не распределенные			6 000
7	Итоговая прибыль			3 000

*Принимаем их полностью устранимыми при устранении подразделения.

Задание 2. Разработайте технику анализа затрат на формате маржинального подхода, используя табл. 8.

Таблица 8

Техника анализа затрат на формате маржинального подхода

<i>Кризисное воздействие</i>	<i>Внутренняя ситуация</i>	<i>Направление решения</i>	<i>Техника анализа</i>
1. Сужение рынка, снижение покупательной способности			
2. Появление дополнительной части рынка, но с более низкими ценами			
3. Рост цен поставщиков на сопутствующие услуги, комплектующие			
4. Потеря покупателей одного из продуктов			
5. Сокращение мощностей компании за счет ограничения какого-либо ресурса			
6. Изменение топологии поставщиков и условий их поставки			

Задание 3. Важнейшими задачами современной политики управления являются выработка и исполнение решений, направленных на достижение финансово-экономической устойчивости и эффективности функционирования организации. Исходя из этого, разработайте цикл принятия управленческих решений, используя следующие этапы:

- определение целей и задач;
- поиск альтернативных вариантов действий;
- сбор данных для выбора альтернативных вариантов действия;
- выбор оптимального варианта действий из альтернативных;
- осуществление оптимального варианта;
- сравнение полученных результатов и плановых показателей;
- комплексная оценка эффективности принимаемых решений.

Задание 4. Разработайте кодификацию системы аналитического учета затрат строительной организации, в которой осуществляется учет отдельно переменных и постоянных затрат, а переменные и постоянные затраты учитываются по агрегированным группам, процессам или подразделениям, на следующих счетах:

- 20 "Основное производство",
- 23 "Вспомогательные производства",
- 25 "Общепроизводственные расходы (расходы по эксплуатации строительных машин и оборудования)",
- 26 "Общехозяйственные расходы",
- 29 "Обслуживающие производства и хозяйства".

Аналитический учет затрат должен быть организован по видам затрат, объектам строительства, видам производств, структурным подразделениям.

Для разработки используйте форму табл. 9, продолжив ее заполнение.

Таблица 9

Разработочная таблица «Аналитический учет затрат»

<i>Номер счета</i>	<i>Название счета</i>	<i>Код аналитического счета</i>	<i>Аналитический признак</i>	<i>Детализация аналитического признака</i>
20	Основное производство	20.1		01. Прямые материальные затраты
				02. Прямые трудовые затраты
				03. Прямые затраты на ЭММ

Задание 5. Разработайте, используя нижеприводимые рекомендации, формат отчета о продажах для подрядной строительной организации, который должен быть представлен заместителю директора по экономическим вопросам. Данной организацией возводятся одновременно 5 строительных объектов. На каждом объекте выполняются следующие виды работ: СМР собственными силами, субподрядные работы, отделочные работы, охрана, прочие работы.

Для разработки формата отчета используйте типовые требования к сводке продаж для промышленного предприятия.

Сводка продаж содержит данные, полученные до факта продажи. Она составляется персоналом отдела сбыта на основе счетов-фактур и информации, полученной от других отделов. Эта сводка должна включать такие данные, как:

- идентификационный номер, наименование продукции;
- единица измерения;
- план продаж на период;
- планируемая цена продажи;

- продукция, имеющаяся в наличии для продажи (по видам);
- запас готовой продукции для продажи на начало периода, готовая продукция, полученная с производства в течение периода;
- расчетный (запланированный) минимально допустимый уровень запаса готовой продукции на конец периода (в его определении должен участвовать отдел продаж).

Сводка содержит также информацию о конкретных операциях:

- продажи (единиц продукции по видам);
- покупатель;
- номер контракта;
- продажная цена;
- общий объем продаж;
- условия поставки.

Если продажа осуществляется на основе бартера, то этот факт должен быть отмечен.

Сводку продаж лучше составлять на каждую позицию номенклатуры.

Сводка продаж позволяет отделу сбыта:

- наблюдать за ходом продаж и тенденциями рынка (объемом продаж, изменениями продажной цены);
- знать в любой момент времени объем продукции, имеющейся для продажи;
- планировать минимально допустимый резервный запас (для выполнения долгосрочных контрактов, для удовлетворения пожеланий ключевых клиентов и т.п.);
- готовить отчеты о продажах для руководства.

На основе сводки продаж можно составить отчет о продажах как в натуральном, так и в денежном выражении.

В отчете об объеме продаж обобщается информация по покупателям. Данные в нем суммируются в зависимости от конкретной ситуации. Отчет может составлять торговый или старший торговый персонал с требуемой периодичностью (ежедневно, еженедельно или ежемесячно), основываясь на сводках продаж. В зависимости от потребностей руководителей данные о продажах в отчете можно группировать по регионам, видам продукции, продавцам, клиентам и т.д., включая в них либо полную информацию, либо выборочную.

Отчеты о продажах позволяют руководителям отдела продаж:

- анализировать деятельность предприятия в сфере сбыта и наблюдать за тенденциями на рынке данной продукции, изменяя по необходимости политику продаж;
- планировать операции по продаже (изменять планы продажи), следить за запасом готовой продукции, имеющимся для продажи, и согласовывать заявки на производство;
- сравнивать сведения о запасах готовой продукции, сообщаемые бухгалтерией и складами, со сведениями о продукции, имеющейся для продажи, сообщаемыми торговым персоналом;
- наблюдать за работой торгового персонала;
- анализировать причины отклонений от плана;
- сообщать о результатах продаж высшему руководству.

Отчеты о продажах используются высшим руководством для планирования работы на предстоящий период и служат источником информации о том, сколько денежных средств принесли (или скоро принесут) текущие продажи.

Задание 6. Разработайте рекомендации по выделению центров финансовой ответственности ПАО «Производство железобетона», используя нижеприводимую информацию и данные рис. 1.

Основные виды деятельности:

- проектный, технологический и строительный инжиниринг;
- производство товарного бетона;
- производство железобетонных изделий и конструкций;
- контроль качества продукции;

- производство отдельных видов строительных материалов;
- производство несущих металлических строительных конструкций и изделий I и II;
- производство несущих конструкций и изделий из бетона и сборного железобетона.

Основным производственным цехом завода является цех железобетонных изделий. Он оснащен пятью формовочными пролетами, в состав которых входит десять технологических линий, включая виброплощадки, две линии для стендовой технологии и вибропрессования, десять мостовых кранов, более тридцати пропарочных камер различной вместимости, бетоновозная эстакада с четырьмя линиями подачи.

Современное оборудование арматурного цеха позволяет производить разнообразные виды легкой и тяжелой арматурной сетки, объемные арматурные каркасы различного назначения, армирующие изделия для домов каркасного типа, а также вспомогательные армирующие элементы сложной конфигурации. Мощность цеха позволяет удовлетворять потребности не только собственного производства, но и выпускать продукцию в виде готовых изделий.

Продукция бетоносмесительного цеха – это весь конструктивный бетон, необходимый для заводского производства, широкий диапазон марок товарного бетона и растворов, а также известковый раствор. На территории завода работают два бетоносмесительных узла, один из которых предусматривает изготовление товарных смесей, другой, более мощный, позволяет осуществлять непрерывную подачу бетона в зоны укладки и одновременно производить отпуск товарного бетона и растворов. Высокое качество продукции бетоносмесительного цеха обеспечивается благодаря точной выдержке всех технологических норм, применению современных технологий дозирования и смешивания составляющих.

Автотранспортный цех предприятия предоставляет услуги по доставке продукции непосредственно на строительные объекты заказчиков, а также услуги по подъему и перемещению бетона и раствора в труднодоступные места. Парк специализированной строительной техники различного назначения насчитывает несколько десятков единиц – седельный тягач, автобетоносмесители, самосвалы, цементовозы, фронтальные и ковшовые автопогрузчики, бульдозеры, экскаваторы, работает комплекс ремонтного оборудования.

Кроме того, на территории завода размещены три линии складирования готовой продукции, оборудованные мостовыми кранами, склады инертных материалов, комплекс подсобных зданий и сооружений, лаборатория, железнодорожная ветка с прирельсовыми складами цемента.

В процесс производства внедрена многоступенчатая система контроля, позволяющая отслеживать уровень качества произведенных элементов железобетонных изделий еще до момента их полной готовности. Осуществляется постоянный контроль качества всех используемых материалов и выходной контроль уже выпущенной продукции.



Рис.1 - Организационная структура ПАО «Производство железобетона»

Задание 7. Предприятие производит три вида продукции: А, В и С. В табл. 10 представлен отчет о прибылях и убытках, составленный как по предприятию в целом, так и по каждому продукту отдельно.

Стоит ли продолжать выпуск продукта С или закрыть данную производственную линию? Для принятия решения рассчитайте маржинальный доход. Произведите расчет затрат и доходов по альтернативным вариантам:

- сокращения производства продукта С;
- сохранения производства продукта С.

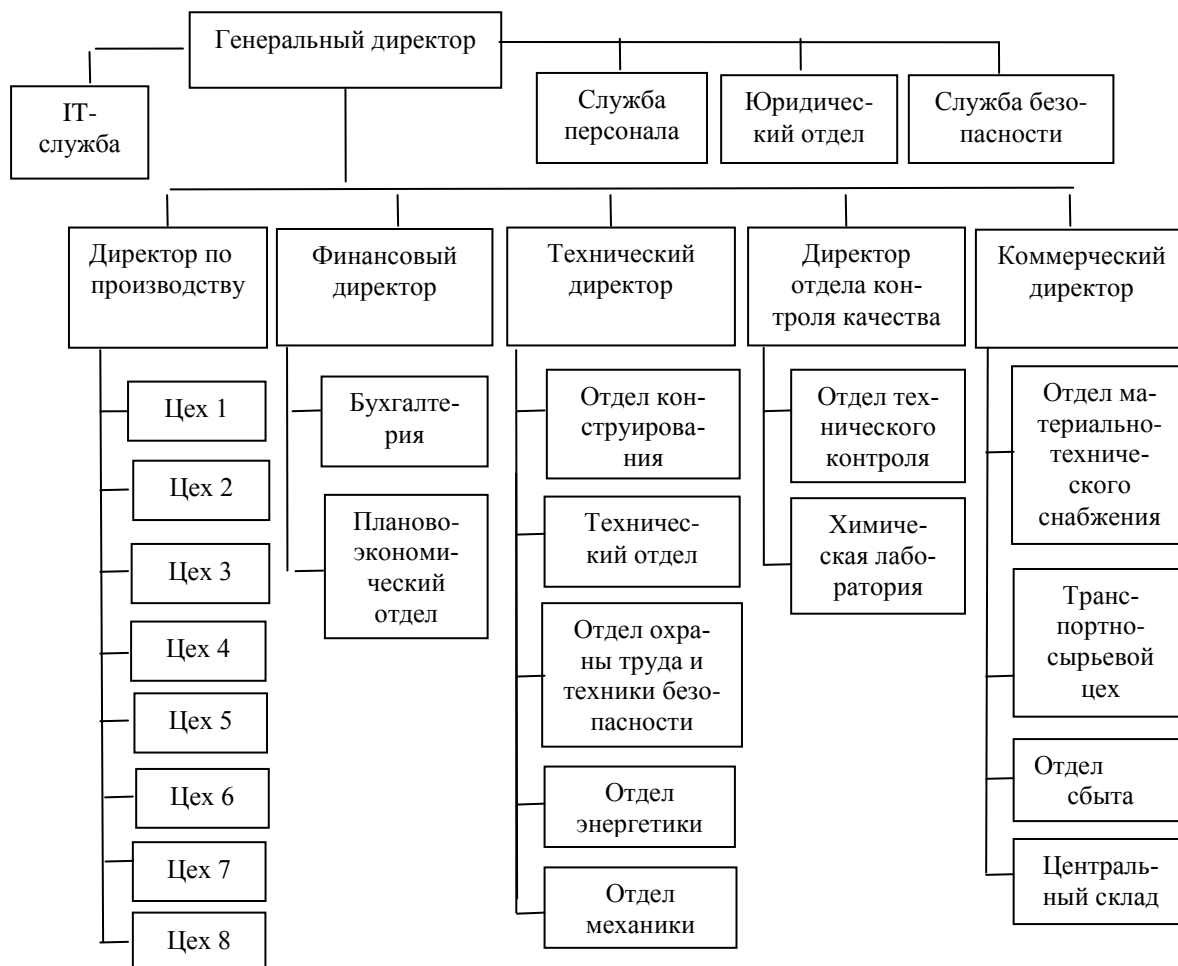
Определите дифференциальные доходы и расходы.

Таблица 10

Исходные данные

Показатели	Продукция			Итого
	А	В	С	
Выручка	400	600	200	1200
Переменные затраты	(200)	(350)	(150)	(700)
Маржинальный доход	200	250	50	500
Прямые постоянные затраты	(20)	(50)	(30)	(100)
Косвенные постоянные затраты	(80)	(130)	(40)	250
Прибыль/убыток до налогообложения	100	70	(20)	150

Задание 8. Модель достижимого роста позволяет оценить максимально возможный темп увеличения объемов продаж предприятия при заданных условиях.

Коэффициент достижимого роста определяется на основании данных баланса и отчета о прибылях и убытках за предшествующий год по формуле:

$$K_d = \frac{(C_k + H C_k - D) \times (1 + L) \times O / B_o}{1 - P \times (1 + L) \times O} - 1,$$

где K_d – коэффициент достижимого роста;

C_k – размер собственного капитала в предшествующем году, руб.;

$H C_k$ – собственный капитал, который предприятие планирует привлечь, к примеру, за счет дополнительной эмиссии акций в будущем году, руб.;

D – сумма дивидендов за год, которые будут выплачены в следующем году, руб.;

L – финансовый "рычаг" (отношение заемных средств к собственным);

O – оборачиваемость активов (отношение выручки к активам);

B_o – выручка предприятия за предшествующий год, руб.;

P – рентабельность продаж, %.

Рассчитайте максимально допустимый объем продаж в 200х, 200у и 200z гг. , если выплата дивидендов составляет 1 150 000 руб. в год.

Таблица 11

Прогноз выручки

№	Наименование показателя	Значение	Расчет
1.	Собственный капитал, руб.	2114574	
2.	Выручка, руб.	46104870	
3.	Чистая прибыль, руб	1239797	
4.	Кредиторская задолженность, руб.	4104882	
5.	Валюта баланса, руб.	6219456	
6.	Рентабельность продаж, %		
7.	Финансовый рычаг, %		
8.	Оборачиваемость активов		
9.	Коэффициент достижимого роста выручки в 200х г.		
10.	Выручка 200х г., руб.		
11.	Коэффициент достижимого роста выручки в 200у г.		
12.	Выручка 200у г., руб.		
13.	Коэффициент достижимого роста выручки в 200 z г.		
14.	Выручка 200 z г., руб.		

Задание 9. По данным табл. 12 рассчитайте маржинальный доход и сравните рентабельность производства продуктов А, В, С, Д.

Таблица 12

Расчет маржинального дохода

Показатель	Продукт А	Продукт В	Продукт С	Продукт Д	Итого
Выручка от реализации продукции, руб.	186 169,1	415 956,7	153 376,9	98 305, 17	
Переменная часть себестоимости, руб.	113 686,1	235 716,2	112 121,6	58 929,05	
Маржинальный доход, руб					
Рентабельность продукции, %					
Постоянные расходы, руб.					123 656,7

Операционная прибыль, руб.					209 699, 2
----------------------------	--	--	--	--	------------

Задание 10. Рассчитайте варианты изменения параметров, определяющих безубыточность, по данным табл. 13.

Таблица 13

Варианты изменения параметров, определяющих безубыточность

Параметры \ Вариант	Исходный вариант	Увеличение цены на 10%	Уменьшение постоянных затрат на 10%	Уменьшение переменных затрат на 10%	Увеличение объема производства на 10%
Объем производства, ден.ед.	1200				
Цена за единицу ден.ед./ед.	60				
Переменные затраты на единицу, ден.ед./ед.	30				
Постоянные затраты за период, ден.ед.	500				
Запас финансовой прочности, ден.ед.	1000				
Запас финансовой прочности, %	16,67				
Чистая прибыль, ден.ед.	100				

3. Методические материалы, определяющие процедуры оценивания

Процедура проведения промежуточной аттестации и текущего контроля успеваемости регламентируется локальным нормативным актом, определяющим порядок осуществления текущего контроля успеваемости и промежуточной аттестации обучающихся.

3.1. Процедура оценивания при проведении промежуточной аттестации обучающихся по дисциплине в форме экзамена и/или дифференцированного зачета (зачета с оценкой)

Промежуточная аттестация по дисциплине в форме дифференцированного зачета (зачета с оценкой) проводится в 8 семестре.

Используются критерии и шкала оценивания, указанные в п.1.2. Оценка выставляется преподавателем интегрально по всем показателям и критериям оценивания.

Ниже приведены правила оценивания формирования компетенций по показателю оценивания «Знания».

Критерий оценивания	Уровень освоения и оценка			
	«2» (неудовлетв.)	«3» (удовлетвор.)	«4» (хорошо)	«5» (отлично)
Знание терминов и определений, понятий	Не знает терминов и определений	Знает термины и определения, но допускает неточности формулировок	Знает термины и определения	Знает термины и определения, может корректно сформулировать

		мулировок		их самостоятельно
Знание основных закономерностей и соотношений, принципов	Не знает основные закономерности и соотношения, принципы построения знаний	Знает основные закономерности, соотношения, принципы построения знаний	Знает основные закономерности, соотношения, принципы построения знаний, их интерпретирует и использует	Знает основные закономерности, соотношения, принципы построения знаний, может самостоятельно их получить и использовать
Объём освоенного материала, усвоение всех дидактических единиц (разделов)	Не знает значительной части материала дисциплины	Знает только основной материал дисциплины, не усвоил его деталей	Знает материал дисциплины в объёме	Обладает твёрдым и полным знанием материала дисциплины, владеет дополнительными знаниями
Полнота ответов на проверочные вопросы	Не даёт ответы на большинство вопросов	Даёт неполные ответы на все вопросы	Даёт ответы на вопросы, но не все - полные	Даёт полные, развернутые ответы на поставленные вопросы
Правильность ответов на вопросы	Допускает грубые ошибки при изложении ответа на вопрос	В ответе имеются существенные ошибки	В ответе имеются несущественные неточности	Ответ верен
Чёткость изложения и интерпретации знаний	Излагает знания без логической последовательности	Излагает знания с нарушениями в логической последовательности	Излагает знания без нарушений в логической последовательности	Излагает знания в логической последовательности, самостоятельно их интерпретируя и анализируя
	Не иллюстрирует изложение поясняющими схемами, рисунками и примерами	Выполняет поясняющие схемы и рисунки небрежно и с ошибками	Выполняет поясняющие рисунки и схемы корректно и понятно	Выполняет поясняющие рисунки и схемы точно и аккуратно, раскрывая полноту усвоенных знаний
	Неверно излагает и интерпретирует знания	Допускает неточности в изложении и интерпретации знаний	Грамотно и по существу излагает знания	Грамотно и точно излагает знания, делает самостоятельные выводы

Ниже приведены правила оценивания формирования компетенций по показателю оценивания «Навыки начального уровня».

Критерий оценивания	Уровень освоения и оценка			
	«2» (неудовлетв.)	«3» (удовлетвор.)	«4» (хорошо)	«5» (отлично)

Навыки выбора методик выполнения заданий	Не может выбрать методику выполнения заданий	Испытывает затруднения по выбору методики выполнения заданий	Без затруднений выбирает стандартную методику выполнения заданий	Применяет теоретические знания для выбора методики выполнения заданий
Навыки выполнения заданий различной сложности	Не имеет навыков выполнения учебных заданий	Имеет навыки выполнения только простых типовых учебных заданий	Имеет навыки выполнения только стандартных учебных заданий	Имеет навыки выполнения как стандартных, так и нестандартных учебных заданий
Навыки самопроверки. Качество сформированных навыков	Допускает грубые ошибки при выполнении заданий, нарушающие логику решения задач	Допускает ошибки при выполнении заданий, нарушения логики решения	Допускает ошибки при выполнении заданий, не нарушающие логику решения	Не допускает ошибок при выполнении заданий
Навыки анализа результатов выполнения заданий, решения задач	Делает некорректные выводы	Испытывает затруднения с формулированием корректных выводов	Делает корректные выводы по результатам решения задачи	Самостоятельно анализирует результаты выполнения заданий
Навыки представления результатов решения задач	Не может проиллюстрировать решение задачи поясняющими схемами, рисунками	Выполняет поясняющие схемы и рисунки небрежно и с ошибками	Выполняет поясняющие рисунки и схемы корректно и понятно	Выполняет поясняющие рисунки и схемы верно и аккуратно

3.2. Процедура оценивания при проведении промежуточной аттестации обучающихся по дисциплине в форме зачета

Промежуточная аттестация по дисциплине в форме зачёта не проводится.

3.3. Процедура оценивания при проведении промежуточной аттестации обучающихся по дисциплине в форме защиты курсовой работы (курсового проекта)

Промежуточная аттестация по дисциплине в форме защиты курсовой работы/курсового проекта не проводится.

Приложение 2 к рабочей программе

Шифр	Наименование дисциплины
Б1.В.ДВ.02.01	Управленческий учет

Код направления подготовки / специальности	38.03.02
Направление подготовки / специальность	Менеджмент
Наименование ОПОП (направленность / профиль)	Менеджмент в инвестиционно-строительной сфере
Год начала реализации ОПОП	2021
Уровень образования	Бакалавриат
Форма обучения	Очная
Год разработки/обновления	2025

Перечень учебных изданий и учебно-методических материалов

Печатные учебные издания в НТБ НИУ МГСУ:

№ п/п	Автор, название, место издания, издательство, год издания, количество страниц	Количество экземпляров в библиотеке НИУ МГСУ
1.	Иванов, В.В. Управленческий учет для эффективного менеджмента [Текст] / В.В. Иванов, О.К. Хан. - Москва: ИНФРА-М, 2014. - 207 с.	15
2.	Петров, А. М. Учет и анализ [Текст]: учебник /А.М. Петров, Е.В. Басалаева, Л. А. Мельникова. – Изд. 2-е, перераб. и доп. – Москва: КУРС; ИНФРА-М, 2014. – 511 с.	30

Электронные учебные издания в электронно-библиотечных системах (ЭБС):

№ п/п	Автор, название, место издания, год издания, количество страниц	Ссылка на учебное издание в ЭБС
1.	Зелинская М.В. Управленческий учет [Электронный ресурс]: учебное пособие для бакалавров, обучающихся по направлениям подготовки «Менеджмент», «Экономика» / М.В. Зелинская, О.В. Медведева. - Электрон. текстовые данные-Краснодар, Саратов: Южный институт менеджмента, Ай Пи Эр Медиа, 2017. - 118 с.	http://www.iprbookshop.ru/66780.html
2.	Шинкарёва О.В. Бухгалтерский управленческий учет [Электронный ресурс]: учебно-методическое пособие/ Шинкарёва О.В. - Электрон. текстовые данные. - М.: Экономическое образование, 2015.- 60 с.	www.iprbookshop.ru/33844
3.	Воронова, Е. Ю. Управленческий учет : учебник для академического бакалавриата / Е. Ю. Воронова. — 3-е изд., перераб. и доп. — Москва : Издательство Юрайт, 2019. — 428 с. — (Бакалавр. Академический курс). — ISBN 978-5-534-00500-4.	https://urait.ru/bcode/431757

Приложение 3 к рабочей программе

Шифр	Наименование дисциплины
Б1.В.ДВ.02.01	Управленческий учет

Код направления подготовки / специальности	38.03.02
Направление подготовки / специальность	Менеджмент
Наименование ОПОП (направленность / профиль)	Менеджмент в инвестиционно-строительной сфере
Год начала реализации ОПОП	2021
Уровень образования	Бакалавриат
Форма обучения	Очная
Год разработки/обновления	2021

Перечень профессиональных баз данных и информационных справочных систем

Наименование	Электронный адрес ресурса
«Российское образование» - федеральный портал	http://www.edu.ru/index.php
Научная электронная библиотека	http://elibrary.ru/defaultx.asp?
Электронная библиотечная система IPRbooks	http://www.iprbookshop.ru/
Федеральная университетская компьютерная сеть России	http://www.runnet.ru/
Информационная система "Единое окно доступа к образовательным ресурсам"	http://window.edu.ru/
Научно-технический журнал по строительству и архитектуре «Вестник МГСУ»	http://www.vestnikmgsu.ru/
Научно-техническая библиотека НИУ МГСУ	http://www.mgsu.ru/resources/Biblioteka/

Приложение 4 к рабочей программе

Шифр	Наименование дисциплины
Б1.В.ДВ.02.01	Управленческий учет

Код направления подготовки / специальности	38.03.02
Направление подготовки / специальность	Менеджмент
Наименование ОПОП (направленность / профиль)	Менеджмент в инвестиционно-строительной сфере
Год начала реализации ОПОП	2021
Уровень образования	Бакалавриат
Форма обучения	Очная
Год разработки/обновления	2021

Материально-техническое и программное обеспечение дисциплины

Наименование специальных помещений и помещений для самостоятельной работы	Оснащенность специальных помещений и помещений для самостоятельной работы	Перечень лицензионного программного обеспечения. Реквизиты подтверждающего документа
Учебные аудитории для проведения учебных занятий, текущего контроля и промежуточной аттестации	Рабочее место преподавателя, рабочие места обучающихся	
Помещение для самостоятельной работы обучающихся Ауд. 41 НТБ на 80 посадочных мест (рабочее место библиотекаря, рабочие места обучающихся)	ИБП GE VH Series VH 700 Источник бесперебойного питания РИП-12 (2 шт.) Компьютер/ТИП №5 (2 шт.) Компьютер Тип № 1 (6 шт.) Контрольно-пусковой блок С2000-КПБ (26 шт.) Монитор / Samsung 21,5" S22C200B (80 шт.) Плоттер / HP DJ T770 Прибор приемно-контрольный С2000-АСПТ (2 шт.) Принтер / HP LaserJet P2015 DN Принтер /Тип № 4 н/т Принтер HP LJ Pro 400 M401dn Системный блок / Kraftway Credo тип 4 (79 шт.) Электронное табло 2000*950	Adobe Acrobat Reader DC (ПО предоставляется бесплатно на условиях OpLic) Adobe Flash Player (ПО предоставляется бесплатно на условиях OpLic) APM Civil Engineering (Договор № 109/9.13_АО НИУ от 09.12.13 (НИУ-13)) ArcGIS Desktop (Договор передачи с ЕСПИ СНГ 31 лицензии от 27.01.2016) ArhciCAD [22] (Б\Д; Веб-кабинет или подписка; OpenLicense) AutoCAD [2018] (Б\Д; Веб-кабинет или подписка; OpenLicense) AutoCAD [2020] (Б\Д; Веб-кабинет или подписка; OpenLicense) Autodesk Revit [2018] (Б\Д; Веб-кабинет или подписка; OpenLicense) Autodesk Revit [2020] (Б\Д; Веб-кабинет или подписка; OpenLicense) CorelDRAW [GSX5;55] (Договор № 292/10.11- АО НИУ от 28.11.2011 (НИУ-11)) eLearnBrowser [1.3] (Договор ГМЛ-Л-16/03-846 от 30.03.2016) Google Chrome (ПО предоставляется бесплатно на условиях OpLic)

Наименование специальных помещений и помещений для самостоятельной работы	Оснащенность специальных помещений и помещений для самостоятельной работы	Перечень лицензионного программного обеспечения. Реквизиты подтверждающего документа
		<p>Lazarus (ПО предоставляется бесплатно на условиях OpLic) Mathcad [Edu.Prime;3;30] (Договор №109/9.13_АО НИУ от 09.12.13 (НИУ-13)) Mathworks Matlab [R2008a;100] (Договор 089/08-ОК(ИОП) от 24.10.2008) Mozilla Firefox (ПО предоставляется бесплатно на условиях OpLic) MS Access [2013;Im] (OpenLicense; Подписка Azure Dev Tools; БД; Веб-кабинет) MS ProjectPro [2013;ImX] (OpenLicense; Подписка Azure Dev Tools; БД; Веб-кабинет) MS VisioPro [2013;ADT] (OpenLicense; Подписка Azure Dev Tools; БД; Веб-кабинет) MS Visual FoxPro [ADT] (OpenLicense; Подписка Azure Dev Tools; БД; Веб-кабинет) nanoCAD СПДС Стройплощадка (Договор бесплатной передачи / партнерство) PascalABC [3.2.0.1311] (ПО предоставляется бесплатно на условиях OpLic) Visual Studio Ent [2015;Imx] (OpenLicense; Подписка Azure Dev Tools; БД; Веб-кабинет) Visual Studio Expr [2008;ImX] (OpenLicense; Подписка Azure Dev Tools; БД; Веб-кабинет) WinPro 7 [ADT] (OpenLicense; Подписка Azure Dev Tools; БД; Веб-кабинет) Компас-3D V14 АЕС (Договор № 109/9.13_АО НИУ от 09.12.13 (НИУ-13)) ПК ЛИРА-САПР [2013] (Договор № 109/9.13_АО НИУ от 09.12.13 (НИУ-13))</p>
<p>Помещение для самостоятельной работы обучающихся</p> <p>Ауд. 59 НТБ на 5 посадочных мест, оборудованных компьютерами (рабочее место библиотекаря, рабочие места обучающихся, рабочее место для лиц с ограниченными возможностями здоровья) Читальный зал на 52 посадоч-</p>	<p>Компьютер / ТИП №5 (4 шт.) Монитор Acer 17" AL1717 (4 шт.) Монитор Samsung 24" S24C450B Системный блок Kraftway Credo KC36 2007 (4 шт.) Системный блок Kraftway Credo KC43 с KSS тип3 Принтер/HP LaserJet P2015 DN Аудиторный стол для инвалидов-колясочников Видеувеличитель /Optelec ClearNote Джойстик компьютерный беспроводной Клавиатура Clevy с большими кнопками и накладкой (беспроводная) Кнопка компьютерная выносная малая Кнопка компьютерная выносная малая (2 шт.)</p>	<p>Google Chrome (ПО предоставляется бесплатно на условиях OpLic (не требуется)) Adobe Acrobat Reader DC (ПО предоставляется бесплатно на условиях OpLic (не требуется)) eLearnBrowser [1.3] (Договор ГМЛ-Л-16/03-846 от 30.03.2016) Mozilla Firefox (ПО предоставляется бесплатно на условиях OpLic (лицензия не требуется)) MS OfficeStd [2010; 300] (Договор № 162/10 - АО НИУ от 18.11.2010 (НИУ-10)) Adobe Acrobat Reader [11] (ПО предоставляется бесплатно на условиях OpLic (лицензия не требуется)) K-Lite Codec Pack (ПО предоставляется бесплатно на условиях OpLic (лицензия не требуется))</p>

Наименование специальных помещений и помещений для самостоятельной работы	Оснащенность специальных помещений и помещений для самостоятельной работы	Перечень лицензионного программного обеспечения. Реквизиты подтверждающего документа
ных места		
<p>Помещение для самостоятельной работы обучающихся</p> <p>Ауд. 84 НТБ На 5 посадочных мест, оборудованных компьютерами (рабочее место библиотекаря, рабочие места обучающихся) Читальный зал на 52 посадочных места</p>	<p>Монитор Acer 17" AL1717 (5 шт.) Системный блок Kraftway KW17 2010 (5 шт.)</p>	<p>AutoCAD [2020] (Б\Д; Веб-кабинет или подписка; OpenLicense) Eurosoft STARK [201W;20] (Договор № 089/08-ОК(ИОП) от 24.10.2008) MS OfficeStd [2010; 300] (Договор № 162/10 - АО НИУ от 18.11.2010 (НИУ-10)) nanoCAD СПДС Конструкции (Договор бесплатной передачи / партнерство) WinPro 7 [ADT] (OpenLicense; Подписка Azure Dev Tools; Б\Д; Веб-кабинет) ПК ЛИРА-САПР [2013R5] (ПО предоставляется бесплатно на условиях OpLic (лицензия не требуется))</p>

Федеральное государственное бюджетное образовательное учреждение высшего образования
«НАЦИОНАЛЬНЫЙ ИССЛЕДОВАТЕЛЬСКИЙ МОСКОВСКИЙ ГОСУДАРСТВЕННЫЙ
СТРОИТЕЛЬНЫЙ УНИВЕРСИТЕТ»

РАБОЧАЯ ПРОГРАММА

Шифр	Наименование дисциплины
Б1.В.ДВ.01.03	Социальная адаптация лиц с ограниченными возможностями в условиях профессиональной деятельности

Код направления подготовки / специальности	38.03.02
Направление подготовки / специальность	Менеджмент
Наименование ОПОП (направленность / профиль)	Менеджмент в инвестиционно-строительной сфере
Год начала реализации ОПОП	2021
Уровень образования	бакалавриат
Форма обучения	очная
Год разработки/обновления	2021

Разработчики:

должность	ученая степень, ученое звание	ФИО
Ст. преподаватель		Шныренков Е.А.

Рабочая программа дисциплины разработана и одобрена кафедрой (структурным подразделением) «Социальные, психологические и правовые коммуникации».

Рабочая программа утверждена методической комиссией по УГСН, протокол № 4 от « 30 » июня 2021 г.

1. Цель освоения дисциплины

Целью освоения дисциплины «Социальная адаптация лиц с ограниченными возможностями в условиях профессиональной деятельности» является углубление уровня освоения компетенций обучающегося в области социальной и психологической подготовки лиц с ограниченными возможностями к полноценной деятельности в профессиональной среде.

Программа составлена в соответствии с требованиями Федерального государственного образовательного стандарта высшего образования по направлению 38.03.02 Менеджмент.

Дисциплина относится к части, формируемой участниками образовательных отношений, Блока 1 «Дисциплины (модули)» основной профессиональной образовательной программы «Менеджмент в инвестиционно-строительной сфере». Дисциплина является дисциплиной по выбору обучающегося.

2. Перечень планируемых результатов обучения по дисциплине, соотнесенных с планируемыми результатами освоения образовательной программы

Код и наименование компетенции (результат освоения)	Код и наименование индикатора достижения компетенции
УК-6. Способен управлять своим временем, выстраивать и реализовывать траекторию саморазвития на основе принципов образования в течение всей жизни	УК-6.1 Формулирование целей личного и профессионального развития, условий их достижения
	УК-6.2 Оценка личностных, ситуативных и временных ресурсов
	УК-6.3 Самооценка, оценка уровня саморазвития в различных сферах жизнедеятельности, определение путей саморазвития
	УК-6.4 Определение требований рынка труда к личностным и профессиональным навыкам
	УК-6.5 Выбор приоритетов профессионального роста, выбор направлений и способов совершенствования собственной деятельности
УК-9. Способен использовать базовые дефектологические знания в социальной и профессиональной сферах	УК-9.1 Описание базовых принципов взаимодействия (в социальной и профессиональной сфере) с лицами с ограниченными возможностями здоровья и/или инвалидностью с применением понятийно-категориального аппарата дефектологических знаний
	УК-9.2 Выбор установленных нормативно-правовыми актами правил организации трудовой деятельности (в профессиональной сфере) лиц с ограниченными возможностями здоровья и инвалидностью
	УК-9.3 Выбор способов взаимодействия (в социальной и профессиональной сфере) с лицами с ограниченными возможностями здоровья и инвалидностью с учётом их клинико-психологических особенностей и возможностей
	УК-9.4 Выбор мер по организации (в профессиональной сфере) безбарьерной среды для лиц с ограниченными возможностями здоровья и инвалидностью

Код и наименование индикатора достижения компетенции	Наименование показателя оценивания (результата обучения по дисциплине)
------------------------------------------------------	------------------------------------------------------------------------

Код и наименование индикатора достижения компетенции	Наименование показателя оценивания (результата обучения по дисциплине)
УК-6.1. Формулирование целей личностного и профессионального развития, условий их достижения	Знает правила эффективной постановки целей
	Имеет навыки (начального уровня) использования отдельных методов целеполагания («дерево целей», «СМАРТ»)
	Имеет навыки (начального уровня) использования отдельных методов целедостижения
УК-6.2. Оценка личностных, ситуативных и временных ресурсов	Знает критерии выбора личностных ресурсов для осуществления цели
	Знает личностные ограничения, которые могут возникать на пути достижения целей
	Имеет навыки (начального уровня) применения методов и средств обучения, самообразования и самоконтроля для своего профессионального и личностного развития
УК-6.3. Самооценка, оценка уровня саморазвития в различных сферах жизнедеятельности, определение путей саморазвития	Знает основные методы определения уровня личностных ресурсов и самооценки
	Имеет навыки (начального уровня) определения уровня самооценки и личностных ресурсов для определения путей саморазвития
УК-6.4. Определение требований рынка труда к личностным и профессиональным навыкам	Знает социальные требования к физическому и психическому здоровью работающего населения
	Знает причины возникновения социальной дезадаптации
	Имеет навыки (начального уровня) определения влияния процессов, происходящих в обществе, на профессиональную деятельность
УК-6.5. Выбор приоритетов профессионального роста, выбор направлений и способов совершенствования собственной деятельности	Знает механизмы и возможности социальной адаптации в профессиональной деятельности
	Знает способы определения приоритетов деятельности
	Знает этапы и виды карьерного роста
	Имеет навыки (начального уровня) самостоятельного освоения новых методов исследований и адаптации к решению новых практических задач
УК-9.1. Описание базовых принципов взаимодействия (в социальной и профессиональной сфере) с лицами с ограниченными возможностями здоровья и/или инвалидностью с применением понятийно-категориального аппарата дефектологических знаний	Знает особенности межличностного взаимодействия в условиях профессиональной деятельности
	Имеет навыки (начального уровня) анализа взаимодействия с лицами с ограниченными возможностями здоровья
УК-9.2. Выбор установленных нормативно-правовыми актами правил организации трудовой деятельности (в профессиональной сфере) лиц с ограниченными возможностями здоровья и инвалидностью	Знает основные принципы организации трудовой деятельности лиц с ограниченными возможностями.
	Знает возможности и ограничения в профессиональной деятельности у людей с ограниченными возможностями
УК-9.3. Выбор способов взаимодействия (в социальной и профессиональной сфере) с	Знает основные виды социальной и профессиональной коммуникации

Код и наименование индикатора достижения компетенции	Наименование показателя оценивания (результата обучения по дисциплине)
лицами с ограниченными возможностями здоровья и инвалидностью с учётом их клинико-психологических особенностей и возможностей	Имеет навыки (начального уровня) для осуществления взаимодействия с лицами с ограниченными физическими возможностями
УК-9.4. Выбор мер по организации (в профессиональной сфере) безбарьерной среды для лиц с ограниченными возможностями здоровья и инвалидностью	Знает значение безбарьерной среды для социальной и профессиональной адаптации лиц с ограниченными возможностями.
	Знает значение безбарьерной среды для успешного карьерного роста лиц с ограниченными физическими возможностями.

Информация о формировании и контроле результатов обучения представлена в Фонде оценочных средств (Приложение 1).

3. Трудоемкость дисциплины и видов учебных занятий по дисциплине

Общая трудоемкость дисциплины составляет 4 зачётных единицы (144 академических часа).

(1 зачетная единица соответствует 36 академическим часам)

Видами учебных занятий и работы обучающегося по дисциплине могут являться.

Обозначение	Виды учебных занятий и работы обучающегося
Л	Лекции
ЛР	Лабораторные работы
ПЗ	Практические занятия
КоП	Компьютерный практикум
КРП	Групповые и индивидуальные консультации по курсовым работам (курсовым проектам)
СР	Самостоятельная работа обучающегося в период теоретического обучения
К	Самостоятельная работа обучающегося и контактная работа обучающегося с преподавателем в период промежуточной аттестации

Структура дисциплины:

Форма обучения – очная.

№	Наименование раздела дисциплины	Семестр	Количество часов по видам учебных занятий и работы обучающегося						Формы промежуточной аттестации, текущего контроля успеваемости	
			Л	ЛР	ПЗ	КоП	КРП	СР		К
1	Социальная адаптация и саморазвитие	8	16		10					Контрольная работа (р. 1, 2) Домашнее задание №1 (р. 1) Домашнее задание №2 (р. 2)
2	Организация профессиональной деятельности и организационные коммуникации	8	14		10			69	27	
	Итого:		30		20			76	18	<i>Дифференцированный зачет (зачет с оценкой)</i>

4. Содержание дисциплины, структурированное по видам учебных занятий и разделам

При проведении аудиторных учебных занятий предусмотрено проведение текущего контроля успеваемости:

- В рамках практических занятий предусмотрено выполнение обучающимися контрольной работы.

4.1 Лекции

№	Наименование раздела дисциплины	Тема и содержание лекций
1	Социальная адаптация и саморазвитие	Профессиональные требования и социальные ограничения Социальные требования к работающему населению. Социальные и профессиональные требования к человеку с высшим образованием. Цели и задачи дисциплины «Социальная адаптация лиц с ограниченными возможностями в условиях профессиональной деятельности». Условия и средства адаптации человека
		Социальная и психологическая адаптация Условия и средства адаптации человека. Виды адаптации. Возможности и границы психологической адаптации. Возможности и границы социальной адаптации. Причины возникновения социальной дезадаптации.
		Личный и профессиональный успех Успех как способ социально-психологической адаптации. Способы определения приоритетов профессиональной деятельности и личностного развития. Компоненты самоорганизации. Виды личностных ресурсов. Этапы и виды карьерного роста
		Способы и правила постановки целей для саморазвития и самоорганизации Целеполагание или постановка цели. Психологические требования к постановке целей. Психологические условия целеполагания

		Критерии выбора личностных ресурсов при постановке цели. Визуализация как средство постановки цели.
2	Организация профессиональной деятельности и организационные коммуникации	Восприятие человека человеком Восприятие или перцептивная деятельность Социальная перцепция. Способы восприятия человека человеком. Механизмы восприятия, понимания и интерпретации поведения других людей с учетом различий
		Организация как социальная группа Понятие и виды социальных групп. Характеристики организации как социальной группы. Внешняя и внутренняя среда организации. Факторы, определяющие особенности функционирования организации.
		Особенности работы в коллективе Структура коллектива и социальное взаимодействие. Социальное взаимодействие в условиях профессиональной деятельности. Восприятие человека человеком в условиях профессиональной деятельности.
		Психологические особенности работы в коллективе Психологическая структура коллектива. Составляющие группового характера. Динамические процессы в группе. Условия формирования команды. Концепция командных ролей
		Среда жизнедеятельности Понятие среды жизнедеятельности. Факторы, влияющие на формирование среды жизнедеятельности. Понятие безбарьерной среды. Формирование безбарьерной среды для лиц с ограниченными физическими возможностями в условиях профессиональной деятельности.

4.2 *Лабораторные работы*
Не предусмотрено учебным планом

4.3 *Практические занятия*

№	Наименование раздела дисциплины	Тема и содержание занятия
1	Социальная адаптация и саморазвитие	Профессиональные требования и социальные ограничения Цели и задачи дисциплины «Социальная адаптация лиц с ограниченными возможностями в условиях профессиональной деятельности» Социальные и профессиональные требования к человеку с высшим образованием Виды, условия и средства адаптации человека
		Возможности и границы социально-психологической адаптации Социальная и психологическая адаптация Причины возникновения социальной дезадаптации
		Личностные ресурсы и их использование в профессиональной деятельности. Выполнение заданий на определение уровня развития личностных ресурсов (ДОС-39, методика самооценки С.А. Будаси). Анализ полученных результатов
		Личный и профессиональный успех Успех как способ социально-психологической адаптации.

		Способы определения приоритетов профессиональной деятельности и личностного развития. Компоненты самоорганизации. Виды личностных ресурсов. Этапы и виды карьерного роста
		Постановка цели и целедостижение Использование технологии «Дерево целей» для постановки своих жизненных целей. Правила построения «дерева целей». Использование технологии «СМАРТ» для эффективной формулировки своих целей. Упражнение «Лестница достижения целей» для планирования пошагового достижения целей.
2	Организация профессиональной деятельности и организационные коммуникации	Восприятие человека человеком Общение как социальная перцепция. Отработка ряда приемов для повышения эффективности социальной перцепции: упражнение «Выступление». Определение степени своей объективности в восприятии других людей.
		Особенности взаимодействия в профессиональной деятельности Организация как социальная группа. Формирование социального взаимодействия в условиях организации. Взаимодействие с людьми с ограниченными физическими способностями в условиях профессиональной деятельности.
		Работа в организации Использование личностных ресурсов для выстраивания социальных отношений в условиях профессиональной деятельности. Опросник Р. Белбина «Модель командных ролей». Упражнение «Подбери себе команду». Формирование карьерной стратегии с учетом личностных ресурсов.
		Безбарьерная среда Формирование среды жизнедеятельности в современном обществе. Формирование среды жизнедеятельности для людей с ограниченными физическими возможностями. Безбарьерная среда как фактор успешной социальной адаптации и профессионального роста лиц с ограниченными физическими возможностями.

4.4 *Компьютерные практикумы*
Не предусмотрено учебным планом

4.5 *Групповые и индивидуальные консультации по курсовым работам (курсовым проектам)*
Не предусмотрено учебным планом

4.6 *Самостоятельная работа обучающегося в период теоретического обучения*

Самостоятельная работа обучающегося в период теоретического обучения включает в себя:

- самостоятельную подготовку к учебным занятиям, включая подготовку к аудиторным формам текущего контроля успеваемости;
- выполнение домашнего задания 1;
- выполнение домашнего задания 2;
- самостоятельную подготовку к промежуточной аттестации.

В таблице указаны темы для самостоятельного изучения обучающимся:

№	Наименование раздела дисциплины	Темы для самостоятельного изучения
1	Социальная адаптация и саморазвитие	Темы для самостоятельного изучения соответствуют темам аудиторных учебных занятий
2	Организация профессиональной деятельности и организационные коммуникации	Темы для самостоятельного изучения соответствуют темам аудиторных учебных занятий

4.7 Самостоятельная работа обучающегося и контактная работа обучающегося с преподавателем в период промежуточной аттестации

Работа обучающегося в период промежуточной аттестации включает в себя подготовку к формам промежуточной аттестации (к дифференцированному зачету(зачету с оценкой)), а также саму промежуточную аттестацию.

5. Оценочные материалы по дисциплине

Фонд оценочных средств по дисциплине приведён в Приложении 1 к рабочей программе дисциплины.

Оценочные средства для проведения промежуточной аттестации, а также текущего контроля по дисциплине хранятся на кафедре (структурном подразделении), ответственной за преподавание данной дисциплины.

6. Учебно-методическое и материально-техническое обеспечение дисциплины

Основные принципы осуществления учебной работы обучающихся изложены в локальных нормативных актах, определяющих порядок организации контактной работы и порядок самостоятельной работы обучающихся. Организация учебной работы обучающихся на аудиторных учебных занятиях осуществляется в соответствии с п. 3.

6.1 Перечень учебных изданий и учебно-методических материалов для освоения дисциплины

Для освоения дисциплины обучающийся может использовать учебные издания и учебно-методические материалы, имеющиеся в научно-технической библиотеке НИУ МГСУ и/или размещённые в Электронных библиотечных системах.

Актуальный перечень учебных изданий и учебно-методических материалов представлен в Приложении 2 к рабочей программе дисциплины.

6.2 Перечень профессиональных баз данных и информационных справочных систем

При осуществлении образовательного процесса по дисциплине используются профессиональные базы данных и информационных справочных систем, перечень которых указан в Приложении 3 к рабочей программе дисциплины.

6.3 Перечень материально-технического, программного обеспечения освоения дисциплины

Учебные занятия по дисциплине проводятся в помещениях, оснащенных соответствующим оборудованием и программным обеспечением.

Перечень материально-технического и программного обеспечения дисциплины приведен в Приложении 4 к рабочей программе дисциплины.

Шифр	Наименование дисциплины
Б1.В.ДВ.01.03	Социальная адаптация лиц с ограниченными возможностями в условиях профессиональной деятельности

Код направления подготовки / специальности	38.03.04
Направление подготовки / специальность	Государственное и муниципальное управление
Наименование ОПОП (направленность / профиль)	Региональное и муниципальное управление
Год начала реализации ОПОП	2021
Уровень образования	бакалавриат
Форма обучения	очная
Год разработки/обновления	2021

ФОНД ОЦЕНОЧНЫХ СРЕДСТВ

1. Описание показателей и критериев оценивания компетенций, описание шкал оценивания

Оценивание формирования компетенций производится на основе показателей оценивания, указанных в п.2. рабочей программы и в п.1.1 ФОС.

Связь компетенций, индикаторов достижения компетенций и показателей оценивания приведена в п.2 рабочей программы.

1.1. Описание формирования и контроля показателей оценивания

Оценивание уровня освоения обучающимся компетенций осуществляется с помощью форм промежуточной аттестации и текущего контроля. Формы промежуточной аттестации и текущего контроля успеваемости по дисциплине, с помощью которых производится оценивание, указаны в учебном плане и в п.3 рабочей программы.

В таблице приведена информация о формировании результатов обучения по дисциплине разделами дисциплины, а также о контроле показателей оценивания компетенций формами оценивания.

Наименование показателя оценивания (результата обучения по дисциплине)	Номера разделов дисциплины	Формы оценивания (формы промежуточной аттестации, текущего контроля успеваемости)
Знает правила эффективной постановки целей	1	Домашнее задание №1 Зачет
Имеет навыки (начального уровня) использования отдельных методов целеполагания («дерево целей», «СМАРТ»)	1	Домашнее задание №1 Зачет
Имеет навыки (начального уровня) использования отдельных методов целедостижения	1	Домашнее задание №1 Зачет
Знает критерии выбора личностных ресурсов для	1	Домашнее задание №1

осуществления цели		Зачет
Знает личностные ограничения, которые могут возникать на пути достижения целей	1	Зачет
Имеет навыки (начального уровня) применения методов и средств обучения, самообразования и самоконтроля для своего профессионального и личностного развития	1, 2	Домашнее задание №1 Домашнее задание №2 Зачет
Знает основные методы определения уровня личностных ресурсов и самооценки	1	Домашнее задание №1 Зачет
Имеет навыки (начального уровня) определения уровня самооценки и личностных ресурсов для определения путей саморазвития	1	Домашнее задание №1
Знает социальные требования к физическому и психическому здоровью работающего населения	1	Зачет
Знает причины возникновения социальной дезадаптации	1, 2	Домашнее задание №2 Зачет
Имеет навыки (начального уровня) определения влияния процессов, происходящих в обществе, на профессиональную деятельность	2	Домашнее задание №2 Зачет
Знает механизмы и возможности социальной адаптации в профессиональной деятельности	1, 2	Контрольная работа, Домашнее задание №2 Зачет
Знает способы определения приоритетов деятельности	1	Домашнее задание №1 Зачет
Знает этапы и виды карьерного роста	1	Зачет
Имеет навыки (начального уровня) самостоятельного освоения новых методов исследований и адаптации к решению новых практических задач	1, 2	Домашнее задание №1 Домашнее задание №2
Знает особенности межличностного взаимодействия в условиях профессиональной деятельности	2	Контрольная работа, Домашнее задание №2 зачет
Имеет навыки (начального уровня) анализа взаимодействия с лицами с ограниченными возможностями здоровья	2	Контрольная работа Домашнее задание №2 Зачет
Знает основные принципы организации трудовой деятельности лиц с ограниченными возможностями.	2	Контрольная работа Домашнее задание №2 Зачет
Знает возможности и ограничения в профессиональной деятельности у людей с ограниченными возможностями	2	Контрольная работа Домашнее задание №2 Зачет
Знает основные виды социальной и профессиональной коммуникации	1, 2	Домашнее задание №2 Зачет
Имеет навыки (начального уровня) для осуществления взаимодействия с лицами с ограниченными физическими возможностями	2	Контрольная работа Домашнее задание №2 Зачет
Знает значение безбарьерной среды для социальной и профессиональной адаптации лиц с ограниченными возможностями.	2	Контрольная работа Домашнее задание №2 Зачет
Знает значение безбарьерной среды для успешного карьерного роста лиц с ограниченными физическими возможностями.	2	Контрольная работа Домашнее задание №2 Зачет

1.2. Описание критериев оценивания компетенций и шкалы оценивания

При проведении промежуточной аттестации в форме дифференцированного зачета (зачета с оценкой) используется шкала оценивания: «2» (неудовлетворительно), «3» (удовлетворительно), «4» (хорошо), «5» (отлично).

Показателями оценивания являются знания и навыки обучающегося, полученные при изучении дисциплины.

Критериями оценивания достижения показателей являются:

Показатель оценивания	Критерий оценивания
Знания	Знание терминов и определений, понятий
	Знание основных закономерностей и соотношений, принципов
	Объём освоенного материала, усвоение всех дидактических единиц (разделов)
	Полнота ответов на проверочные вопросы
	Правильность ответов на вопросы
	Чёткость изложения и интерпретации знаний
Навыки начального уровня	Навыки выбора методик выполнения заданий
	Навыки выполнения заданий различной сложности
	Навыки самопроверки. Качество сформированных навыков
	Навыки анализа результатов выполнения заданий
	Навыки представления результатов выполнения заданий

2. Типовые контрольные задания для оценивания формирования компетенций

2.1. Промежуточная аттестация

2.1.1. Промежуточная аттестация в форме экзамена, дифференцированного зачета (зачета с оценкой), зачета

Форма(ы) промежуточной аттестации:

- Дифференцированный зачет (зачет с оценкой) в 8-м семестре (очная форма обучения)

Перечень типовых вопросов/заданий для проведения дифференцированного зачёта (зачёта с оценкой) в 8-м семестре (очная форма обучения):

№	Наименование раздела дисциплины	Типовые вопросы/задания
	Социальная адаптация и саморазвитие	Социальные требования к физическому и психическому здоровью работающего населения Требования к профессиональной подготовке специалиста Профессиональные требования и социальные ограничения Социальные требования к работающему населению Социальные и профессиональные требования к человеку с высшим образованием Влияние процессов, происходящих в обществе, на профессиональную деятельность Психологическая адаптация Социальная адаптация Причины дезадаптации Знания как инструмент адаптации Условия и средства адаптации человека

		<p>Возможности и границы социальной адаптации Возможности и границы психологической адаптации Причины возникновения социальной дезадаптации Успех как способ социально-психологической адаптации Самореализация как вид успеха и адаптации Личный и профессиональный успех Этапы и виды карьерного роста Содержание процесса целеполагания личностного развития Способы и правила постановки целей для саморазвития и самоорганизации Целеполагание или постановка цели Психологические требования к постановке целей Способы реализации целедостижения при решении профессиональных задач Методы целеполагания: «дерево целей» Визуализация целей Компоненты самоорганизации Способы определения приоритетов деятельности Самооценка и ее диагностика Виды личностных ресурсов Личностные ресурсы для осуществления цели</p>
	<p>Организация профессиональной деятельности и организационные коммуникации</p>	<p>Возможности социальной адаптации при работе в коллективе Вербальные способы общения Невербальные способы общения Условные и универсальные жесты Механизмы и особенности социальной перцепции Способы восприятия и оценивания человека человеком Взаимодействие с лицами с ограниченными физическими возможностями в процессе профессиональной деятельности Механизмы восприятия, понимания и интерпретации человека человеком Социальные стереотипы Организация как социальная группа Организационные коммуникации Психологические особенности работы в коллективе Психологическая структура коллектива. Составляющие группового характера. Условия формирования команды Социальная адаптация лиц с ограниченными возможностями в условиях профессиональной деятельности Понятие среды жизнедеятельности Безбарьерная среда</p>

2.1.2. Промежуточная аттестация в форме защиты курсовой работы (курсового проекта)

Промежуточная аттестация в форме защиты курсовой работы (курсового проекта) не проводится

2.2. Текущий контроль

2.2.1. Перечень форм текущего контроля:

- контрольная работа в 8-м семестре (очная форма обучения);
- домашнее задание № 1 в 8-м семестре (очная форма обучения);
- домашнее задание № 2 в 8-м семестре (очная форма обучения).

2.2.2. Типовые контрольные задания форм текущего контроля:

Контрольная работа

Тема контрольной работы «Работа в команде».

Перечень типовых контрольных вопросов

1. Стадии развития производственного коллектива
2. Принципы организации работы в коллективе на разных стадиях его развития.
3. Различия между рабочей группой и коллективом.
4. Положительные и отрицательные стороны работы в коллективе.
5. Особенности поведения лиц с различными культурными эталонами.
6. Особенности управления коллективом.
7. Стадии развития команды.
8. Критерии оценки эффективности команды
9. Различия между командой и коллективом.
10. Способы разрешения конфликтных ситуаций
11. Этапы адаптации в производственном коллективе лиц с ограниченными возможностями.
12. Влияние психологического климата в коллективе на процесс адаптации лиц с ограниченными возможностями.
13. Самоорганизация в процессе профессиональной и социальной адаптации лиц с ограниченными возможностями.
14. Влияние индивидуально-психологических свойств личности на процесс адаптации лиц с ограниченными возможностями.

Домашнее задание 1

Темы домашнего задания: «Использование личностных ресурсов в социальной и психологической адаптации»

Домашнее задание выполняется по результатам самодиагностики личностных ресурсов обучающихся и состоит в последовательном ответе на вопросы.

Вопросы для домашнего задания

1. Охарактеризуйте результаты самодиагностики личностных ресурсов
2. На основе характеристики личностных ресурсов опишите:
 - а) свои возможности в образовательной и профессиональной деятельности;
 - б) свои ограничения в образовательной и профессиональной деятельности;
3. Сформулируйте для себя рекомендации по преодолению своих ограничений в учебной и профессиональной деятельности для получения более значимых результатов.
4. Опишите проблемы, с которыми вы сталкивались в процессе социальной и психологической адаптации в образовательной деятельности.
5. Охарактеризуйте, как и какие личностные ресурсы были Вами задействованы в процессе социальной и психологической адаптации в образовательной деятельности.

Домашнее задание № 1 оформляется в письменном виде на бумажном или электронном носителе, в виде распечаток текста в формате Microsoft Word и иллюстраций на листах формата А4, объем 5-6 страниц, поля – 2 см, интервал -1,5, шрифт Times New Roman – размер 14.

Домашнее задание 2

Задание предполагает написание реферата (аналитического обзора) по выбранной теме.

Перечень тем для написания реферата (аналитического обзора)

1. Объективные ограничения, существующие при приёме на работу инвалидов и людей с ограниченными возможностями.
2. Профессиональная деятельность как средство самореализации инвалидов и представителей маломобильных групп населения.
3. Профессиональная деятельность как средство повышения самооценки инвалидов и представителей маломобильных групп населения.
4. Особенности психологической адаптации инвалидов и людей с ограниченными возможностями в трудовом коллективе.
5. Особенности социальной адаптации инвалидов и людей с ограниченными возможностями в трудовом коллективе.
6. Успех как критерий социальной и психологической адаптации в профессиональной сфере.
7. Использование личностных ресурсов как условие социальной и психологической адаптации
8. Причины социальной дезадаптации лиц с ограниченными возможностями в современном российском обществе.
9. Возможности использования информационных технологий при создании рабочих мест для инвалидов и людей с ограниченными возможностями.
10. Новые формы организации труда инвалидов и представителей маломобильных групп населения.
11. Формирование мотивации к профессиональной деятельности у инвалидов и людей с ограниченными возможностями.
12. Формирование мотивации к профессиональному росту у инвалидов и людей с ограниченными возможностями.
13. Проблемы самооценки и личных притязаний у инвалидов и людей с ограниченными возможностями при выборе профессии.
14. Целеполагание в профессиональной деятельности в современных условиях
15. Проблемы самодиагностики и личных притязаний у инвалидов и людей с ограниченными возможностями в процессе реализации профессиональной деятельности.
16. Получение высшего образования как средство реализации права на профессиональную деятельность инвалидов и людей с ограниченными возможностями.
17. Возможности получения высшего образования инвалидами и представителями маломобильных групп населения в Российской Федерации.
18. Социально-психологические особенности реализации стратегии карьерного роста у инвалидов и людей с ограниченными возможностями.
19. Информационные технологии как средство саморазвития и самообразования для инвалидов и лиц с ограниченными возможностями.
20. Социально-психологические особенности взаимодействия в коллективе с работающими инвалидами и людьми с ограниченными возможностями.

21. Отношение к профессиональной деятельности инвалидов и людям с ограниченными возможностями в СССР/Российской Федерации на примере конкретного исторического периода.
22. Изменение отношений к инвалидам и людям с ограниченными возможностями в СССР/Российской Федерации на примере конкретного исторического этапа.
23. Индивидуальное предпринимательство как средство профессиональной самореализации инвалидов и людей с ограниченными возможностями.
24. Доступная городская среда как средство самореализации и личностного роста инвалидов и людей с ограниченными возможностями.
25. Психологическая и социальная адаптация инвалидов и лиц с ограниченными возможностями в системе высшего профессионального образования.
26. Влияние стереотипов работодателей на решение о приеме на работу инвалидов или людей с ограниченными возможностями.
27. Восприятие лиц с ограниченными физическими возможностями в современном российском обществе
28. Механизмы восприятия человека человеком и проблемы социальной и психологической адаптации
29. Распределение командных ролей в коллективе с участием людей с ограниченными возможностями
30. Формирование командного мышления в условиях профессиональной деятельности

При выполнении домашнего задания № 2 обучающиеся самостоятельно выбирают тему реферата (аналитического обзора), в процессе консультаций с преподавателем определяют перечень дополнительной литературы необходимой для написания реферата (аналитического обзора), определяют график сдачи материала, при необходимости уточняют тему реферата (аналитического обзора).

Рекомендуемая структура реферата (аналитического обзора):

- вводная часть (обоснование актуальности выбранной темы);
- основная часть (обзор первоисточников по теме реферата и их анализ);
- выводы (на основе обобщения результатов анализа рассмотренных первоисточников);
- библиографический список с указанием использованных первоисточников.

Реферат (аналитический обзор) оформляется в письменном виде на бумажном или электронном носителе, в виде распечаток текста в формате Microsoft Word и иллюстраций на листах формата А4, объем реферата 6-8 страниц, поля – 2 см, интервал -1,5, шрифт Times New Roman – размер 14.

3. Методические материалы, определяющие процедуры оценивания

Процедура проведения промежуточной аттестации и текущего контроля успеваемости регламентируется локальным нормативным актом, определяющим порядок осуществления текущего контроля успеваемости и промежуточной аттестации обучающихся.

3.1. Процедура оценивания при проведении промежуточной аттестации обучающихся по дисциплине в форме экзамена и/или дифференцированного зачета (зачета с оценкой)

Промежуточная аттестация по дисциплине в форме дифференцированного зачета (зачета с оценкой) проводится в 8 семестре.

Используются критерии и шкала оценивания, указанные в п.1.2. Оценка выставляется преподавателем интегрально по всем показателям и критериям оценивания.

Ниже приведены правила оценивания формирования компетенций по показателю оценивания «Знания».

Критерий оценивания	Уровень освоения и оценка			
	«2» (неудовлетв.)	«3» (удовлетвор.)	«4» (хорошо)	«5» (отлично)
Знание терминов и определений, понятий	Не знает терминов и определений	Знает термины и определения, но допускает неточности формулировок	Знает термины и определения	Знает термины и определения, может корректно сформулировать их самостоятельно
Знание основных закономерностей и соотношений, принципов	Не знает основные закономерности и соотношения, принципы построения знаний	Знает основные закономерности, соотношения, принципы построения знаний	Знает основные закономерности, соотношения, принципы построения знаний, их интерпретирует и использует	Знает основные закономерности, соотношения, принципы построения знаний, может самостоятельно их получить и использовать
Объём освоенного материала, усвоение всех дидактических единиц (разделов)	Не знает значительной части материала дисциплины	Знает только основной материал дисциплины, не усвоил его деталей	Знает материал дисциплины в объёме	Обладает твёрдым и полным знанием материала дисциплины, владеет дополнительными знаниями
Полнота ответов на проверочные вопросы	Не даёт ответы на большинство вопросов	Даёт неполные ответы на все вопросы	Даёт ответы на вопросы, но не все - полные	Даёт полные, развёрнутые ответы на поставленные вопросы
Правильность ответов на вопросы	Допускает грубые ошибки при изложении ответа на вопрос	В ответе имеются существенные ошибки	В ответе имеются несущественные неточности	Ответ верен
Чёткость изложения и интерпретации знаний	Излагает знания без логической последовательности	Излагает знания с нарушениями в логической последовательности	Излагает знания без нарушений в логической последовательности	Излагает знания в логической последовательности, самостоятельно их интерпретируя и анализируя
	Неверно излагает и интерпретирует знания	Допускает неточности в изложении и интерпретации знаний	Грамотно и, по существу, излагает знания	Грамотно и точно излагает знания, делает самостоятельные выводы

Ниже приведены правила оценивания формирования компетенций по показателю оценивания «Навыки начального уровня».

Критерий оценивания	Уровень освоения и оценка			
	«2» (неудовлетв.)	«3» (удовлетвор.)	«4» (хорошо)	«5» (отлично)
Навыки выбора методики выполнения заданий	Не может выбрать методику выполнения заданий	Испытывает затруднения по выбору методики выполнения заданий	Без затруднений выбирает стандартную методику вы-	Применяет теоретические знания для выбора методики выполнения

			полнения заданий	заданий
Навыки выполнения заданий различной сложности	Не имеет навыков выполнения учебных заданий	Имеет навыки выполнения только простых типовых учебных заданий	Имеет навыки выполнения только стандартных учебных заданий	Имеет навыки выполнения как стандартных, так и нестандартных учебных заданий
Навыки самопроверки. Качество сформированных навыков	Допускает грубые ошибки при выполнении заданий, нарушающие логику решения задач	Допускает ошибки при выполнении заданий, нарушения логики решения	Допускает ошибки при выполнении заданий, не нарушающие логику решения	Не допускает ошибок при выполнении заданий
Навыки анализа результатов выполнения заданий	Делает некорректные выводы	Испытывает затруднения с формулированием корректных выводов	Делает корректные выводы по результатам решения задачи	Самостоятельно анализирует результаты выполнения заданий
Навыки представления результатов выполнения заданий	Не может проиллюстрировать решение задачи поясняющими схемами, рисунками	Выполняет поясняющие схемы и рисунки небрежно и с ошибками	Выполняет поясняющие рисунки и схемы корректно и понятно	Выполняет поясняющие рисунки и схемы верно и аккуратно

3.2. Процедура оценивания при проведении промежуточной аттестации обучающихся по дисциплине в форме зачета

Промежуточная аттестация по дисциплине в форме зачёта не проводится.

3.3. Процедура оценивания при проведении промежуточной аттестации обучающихся по дисциплине в форме защиты курсовой работы (курсового проекта)

Процедура защиты курсовой работы (курсового проекта) определена локальным нормативным актом, определяющим порядок осуществления текущего контроля успеваемости и промежуточной аттестации обучающихся.

Промежуточная аттестация по дисциплине в форме защиты курсовой работы (курсового проекта) не проводится.

Приложение 2 к рабочей программе

Шифр	Наименование дисциплины
Б1.В.ДВ.01.03	Социальная адаптация лиц с ограниченными возможностями в условиях профессиональной деятельности

Код направления подготовки / специальности	38.03.02
Направление подготовки / специальность	Менеджмент
Наименование ОПОП (направленность / профиль)	Менеджмент в инвестиционно-строительной сфере
Год начала реализации ОПОП	2021
Уровень образования	бакалавриат
Форма обучения	очная
Год разработки/обновления	2021

Перечень учебных изданий и учебно-методических материалов

Печатные учебные издания в НТБ НИУ МГСУ:

Электронные учебные издания в электронно-библиотечных системах (ЭБС):

№ п/п	Автор, название, место издания, год издания, количество страниц	Ссылка на учебное издание в ЭБС
1.	Платонова, Н. М. Основы социальной инноватики: учебное пособие / Н. М. Платонова, М. Ю. Платонов. — Санкт-Петербург: Санкт-Петербургский государственный институт психологии и социальной работы, 2017. — 204 с. — ISBN 978-5-98238-072-2. [Электронный ресурс]	http://www.iprbookshop.ru/83650.html
2.	Федорова, Т. Н. Разработка и реализация индивидуальной программы реабилитации больного/инвалида: учебное пособие / Т. Н. Федорова, А. Н. Налобина. — Саратов: Ай Пи Ар Медиа, 2019. — 510 с. — ISBN 978-5-4497-0001-8. — Текст: электронный // Электронно-библиотечная система IPR BOOKS	http://www.iprbookshop.ru/82674.html
3.	Рот, Ю. Межкультурная коммуникация. Теория и тренинг: учебно-методическое пособие / Ю. Рот, Г. Коптельцева. — М.: ЮНИТИ-ДАНА, 2017. — 223 с. ISBN 5-238-01056-7	http://www.iprbookshop.ru/81799.html

Приложение 3 к рабочей программе

Шифр	Наименование дисциплины
Б1.В.ДВ.01.03	Социальная адаптация лиц с ограниченными возможностями в условиях профессиональной деятельности

Код направления подготовки / специальности	38.03.02
Направление подготовки / специальность	Менеджмент
Наименование ОПОП (направленность / профиль)	Менеджмент в инвестиционно-строительной сфере
Год начала реализации ОПОП	2021
Уровень образования	бакалавриат
Форма обучения	очная
Год разработки/обновления	2021

Перечень профессиональных баз данных и информационных справочных систем

Наименование	Электронный адрес ресурса
«Российское образование» - федеральный портал	http://www.edu.ru/index.php
Научная электронная библиотека	http://elibrary.ru/defaultx.asp?
Электронная библиотечная система IPRbooks	http://www.iprbookshop.ru/
Федеральная университетская компьютерная сеть России	http://www.runnet.ru/
Информационная система "Единое окно доступа к образовательным ресурсам"	http://window.edu.ru/
Научно-технический журнал по строительству и архитектуре «Вестник МГСУ»	http://www.vestnikmgsu.ru/
Научно-техническая библиотека НИУ МГСУ	http://www.mgsu.ru/resources/Biblioteka/

Приложение 4 к рабочей программе

Шифр	Наименование дисциплины
Б1.В.ДВ.01.03	Социальная адаптация лиц с ограниченными возможностями в условиях профессиональной деятельности

Код направления подготовки / специальности	38.03.02
Направление подготовки / специальность	Менеджмент
Наименование ОПОП (направленность / профиль)	Менеджмент в инвестиционно-строительной сфере
Год начала реализации ОПОП	2021
Уровень образования	бакалавриат
Форма обучения	очная
Год разработки/обновления	2021

Материально-техническое и программное обеспечение дисциплины

Наименование специальных помещений и помещений для самостоятельной работы	Оснащенность специальных помещений и помещений для самостоятельной работы	Перечень лицензионного программного обеспечения. Реквизиты подтверждающего документа
Учебные аудитории для проведения учебных занятий, текущего контроля и промежуточной аттестации	Рабочее место преподавателя, рабочие места обучающихся	
Помещение для самостоятельной работы обучающихся Ауд. 41 НТБ на 80 посадочных мест (рабочее место библиотекаря, рабочие места обучающихся)	ИБП GE VH Series VH 700 Источник бесперебойного питания РИП-12 (2 шт.) Компьютер/ТИП №5 (2 шт.) Компьютер Тип № 1 (6 шт.) Контрольно-пусковой блок С2000-КПБ (26 шт.) Монитор / Samsung 21,5" S22C200B (80 шт.) Плоттер / HP DJ T770 Прибор приемно-контрольный С2000-АСПТ (2 шт.) Принтер / HP LaserJet P2015 DN Принтер /Тип № 4 н/т Принтер HP LJ Pro 400 M401dn Системный блок / Kraftway Credo тип 4 (79 шт.) Электронное табло 2000*950	Adobe Acrobat Reader DC (ПО предоставляется бесплатно на условиях OpLic) Adobe Flash Player (ПО предоставляется бесплатно на условиях OpLic) APM Civil Engineering (Договор № 109/9.13_АО НИУ от 09.12.13 (НИУ-13)) ArcGIS Desktop (Договор передачи с ЕСПИ СНГ 31 лицензии от 27.01.2016) ArhciCAD [22] (Б\Д; Веб-кабинет или подписка; OpenLicense) AutoCAD [2018] (Б\Д; Веб-кабинет или подписка; OpenLicense) AutoCAD [2020] (Б\Д; Веб-кабинет или подписка; OpenLicense) Autodesk Revit [2018] (Б\Д; Веб-кабинет или подписка; OpenLicense) Autodesk Revit [2020] (Б\Д; Веб-кабинет или подписка; OpenLicense) CorelDRAW [GSX5;55] (Договор № 292/10.11- АО НИУ от 28.11.2011 (НИУ-11)) eLearnBrowser [1.3] (Договор ГМЛ-Л-16/03-846 от 30.03.2016)

Наименование специальных помещений и помещений для самостоятельной работы	Оснащенность специальных помещений и помещений для самостоятельной работы	Перечень лицензионного программного обеспечения. Реквизиты подтверждающего документа
		<p>Google Chrome (ПО предоставляется бесплатно на условиях OpLic) Lazarus (ПО предоставляется бесплатно на условиях OpLic) Mathcad [Edu.Prime;3;30] (Договор №109/9.13_АО НИУ от 09.12.13 (НИУ-13)) Mathworks Matlab [R2008a;100] (Договор 089/08-ОК(ИОП) от 24.10.2008) Mozilla Firefox (ПО предоставляется бесплатно на условиях OpLic) MS Access [2013;Im] (OpenLicense; Подписка Azure Dev Tools; Б\Д; Веб-кабинет) MS ProjectPro [2013;ImX] (OpenLicense; Подписка Azure Dev Tools; Б\Д; Веб-кабинет) MS VisioPro [2013;ADT] (OpenLicense; Подписка Azure Dev Tools; Б\Д; Веб-кабинет) MS Visual FoxPro [ADT] (OpenLicense; Подписка Azure Dev Tools; Б\Д; Веб-кабинет) nanoCAD СПДС Стройплощадка (Договор бесплатной передачи / партнерство) PascalABC [3.2.0.1311] (ПО предоставляется бесплатно на условиях OpLic) Visual Studio Ent [2015;Imx] (OpenLicense; Подписка Azure Dev Tools; Б\Д; Веб-кабинет) Visual Studio Expr [2008;ImX] (OpenLicense; Подписка Azure Dev Tools; Б\Д; Веб-кабинет) WinPro 7 [ADT] (OpenLicense; Подписка Azure Dev Tools; Б\Д; Веб-кабинет) Компас-3D V14 АЕС (Договор № 109/9.13_АО НИУ от 09.12.13 (НИУ-13)) ПК ЛИРА-САПР [2013] (Договор № 109/9.13_АО НИУ от 09.12.13 (НИУ-13))</p>
<p>Помещение для самостоятельной работы обучающихся</p> <p>Ауд. 59 НТБ на 5 посадочных мест, оборудованных компьютерами (рабочее место библиотекаря, рабочие места обучающихся, рабочее место для лиц с ограниченными возможностями здоровья)</p>	<p>Компьютер / ТИП №5 (4 шт.) Монитор Acer 17" AL1717 (4 шт.) Монитор Samsung 24" S24C450B Системный блок Kraftway Credo KC36 2007 (4 шт.) Системный блок Kraftway Credo KC43 с KSS тип3 Принтер/HP LaserJet P2015 DN Аудиторный стол для инвалидов-колясочников Видеоувеличитель /Optelec ClearNote Джойстик компьютерный беспроводной Клавиатура Clevy с большими кнопками и накладкой (беспроводная) Кнопка компьютерная выносная малая Кнопка компьютерная выносная ма-</p>	<p>Google Chrome (ПО предоставляется бесплатно на условиях OpLic (не требуется)) Adobe Acrobat Reader DC (ПО предоставляется бесплатно на условиях OpLic (не требуется)) eLearnBrowser [1.3] (Договор ГМЛ-Л-16/03-846 от 30.03.2016) Mozilla Firefox (ПО предоставляется бесплатно на условиях OpLic (лицензия не требуется)) MS OfficeStd [2010; 300] (Договор № 162/10 - АО НИУ от 18.11.2010 (НИУ-10)) Adobe Acrobat Reader [11] (ПО предоставляется бесплатно на условиях OpLic (лицензия не требуется)) K-Lite Codec Pack (ПО предоставляется бесплатно на условиях OpLic (лицензия не требуется))</p>

Наименование специальных помещений и помещений для самостоятельной работы	Оснащенность специальных помещений и помещений для самостоятельной работы	Перечень лицензионного программного обеспечения. Реквизиты подтверждающего документа
Читальный зал на 52 посадочных места	лая (2 шт.)	
<p>Помещение для самостоятельной работы обучающихся</p> <p>Ауд. 84 НТБ На 5 посадочных мест, оборудованных компьютерами (рабочее место библиотекаря, рабочие места обучающихся) Читальный зал на 52 посадочных места</p>	Монитор Acer 17" AL1717 (5 шт.) Системный блок Kraftway KW17 2010 (5 шт.)	<p>AutoCAD [2020] (БД; Веб-кабинет или подписка; OpenLicense)</p> <p>Eurosoft STARK [201W;20] (Договор № 089/08-ОК(ИОП) от 24.10.2008)</p> <p>MS OfficeStd [2010; 300] (Договор № 162/10 - АО НИУ от 18.11.2010 (НИУ-10))</p> <p>nanoCAD СПДС Конструкции (Договор бесплатной передачи / партнерство)</p> <p>WinPro 7 [ADT] (OpenLicense; Подписка Azure Dev Tools; БД; Веб-кабинет)</p> <p>ПК ЛИРА-САПР [2013R5] (ПО предоставляется бесплатно на условиях OpLic (лицензия не требуется))</p>

Федеральное государственное бюджетное образовательное учреждение высшего образования
**«НАЦИОНАЛЬНЫЙ ИССЛЕДОВАТЕЛЬСКИЙ МОСКОВСКИЙ
ГОСУДАРСТВЕННЫЙ СТРОИТЕЛЬНЫЙ УНИВЕРСИТЕТ»**

РАБОЧАЯ ПРОГРАММА

Шифр	Наименование дисциплины
<i>Б1.В.ДВ.02.01</i>	<i>Менеджмент качества</i>

Код направления подготовки / специальности	<i>38.03.02</i>
Направление подготовки / специальность	<i>Менеджмент</i>
Наименование ОПОП (направленность / профиль)	<i>Менеджмент в инвестиционно-строительной сфере</i>
Год начала реализации ОПОП	<i>2021</i>
Уровень образования	<i>бакалавриат</i>
Форма обучения	<i>очная</i>
Год разработки/обновления	<i>2021</i>

Разработчики:

должность	ученая степень, ученое звание	ФИО
<i>Профессор</i>	<i>д.э.н., доцент</i>	<i>Солопова Н.А.</i>
<i>Доцент</i>	<i>к.э.н.</i>	<i>Вайниток Н.Р.</i>

Рабочая программа дисциплины разработана и одобрена кафедрой (структурным подразделением) «Менеджмент и инновации».

Рабочая программа утверждена методической комиссией по УГСН, протокол № 04 от «30» июня 2021 г.

1. Цель освоения дисциплины

Целью освоения дисциплины «Менеджмент качества» является углубление уровня освоения компетенций обучающегося в области современных концепций управления качеством на основе знаниевой области менеджмента качества с учетом положений национальных и международных стандартов серии 9000, а также стратегии всеобщего управления качеством.

Программа составлена в соответствии с требованиями Федерального государственного образовательного стандарта высшего образования по направлению подготовки 38.03.02 Менеджмент.

Дисциплина относится к части, формируемой участниками образовательных отношений, Блока 1 «Дисциплины (модули)» основной профессиональной образовательной программы «Менеджмент в инвестиционно-строительной сфере». Дисциплина является дисциплиной по выбору обучающегося.

2. Перечень планируемых результатов обучения по дисциплине, соотнесенных с планируемыми результатами освоения образовательной программы

Код и наименование компетенции (результат освоения)	Код и наименование индикатора достижения компетенции
УК-1. Способен осуществлять поиск, критический анализ и синтез информации, применять системный подход для решения поставленных задач	УК-1.5 Выявление системных связей и отношений между изучаемыми явлениями, процессами и/или объектами на основе принятой парадигмы
	УК-1.6 Выявление диалектических и формально-логических противоречий в анализируемой информации с целью определения её достоверности
УК-2. Способен определять круг задач в рамках поставленной цели и выбирать оптимальные способы их решения, исходя из действующих правовых норм, имеющихся ресурсов и ограничений	УК-2.1 Идентификация профильных задач профессиональной деятельности
	УК-2.2 Представление поставленной задачи в виде конкретных заданий
	УК-2.4 Выбор правовых и нормативно-технических документов, применяемых для решения заданий профессиональной деятельности
ПК-2. Способность применять методы количественного и качественного анализа информации при принятии управленческих решений для построения экономических, финансовых и организационно-управленческих моделей путем их адаптации к конкретным задачам управления	УК-2.6 Составление последовательности (алгоритма) решения задачи
	ПК2.2. Описание способов сбора и анализа исходных данных, необходимых для построения экономических, финансовых и организационно-управленческих моделей и оценки их реализуемости
	ПК2.4. Определение необходимых нормативных, методических и бюджетных предпосылок для построения экономических, финансовых и организационно-управленческих моделей и их адаптации к конкретным задачам управления
	ПК2.5. Выбор методов количественного и качественного анализа информации при принятии управленческих решений для построения

Код и наименование компетенции (результат освоения)	Код и наименование индикатора достижения компетенции
	экономических, финансовых и организационно-управленческих моделей путем их адаптации к конкретным задачам управления
	ПК2.6. Анализ внешней и внутренней отчетности предприятия, организационно-распорядительной и организационно-технической документации для построения экономических, финансовых и организационно-управленческих моделей
ПК-3. Способен разрабатывать обоснованные организационно-управленческие решения с учетом их социальной значимости, содействовать их реализации в условиях сложной и динамичной среды и оценивать их последствия	ПК3.1. Идентификация профессиональных задач по организации стратегического, тактического и оперативного управления
	ПК3.2. Описание типовых методов и способов реализации профессиональных задач по организации стратегического, тактического и оперативного управления
	ПК3.3. Выбор методов и способов выполнения профессиональных задач по обеспечению качества организации стратегического, тактического и оперативного управления
	ПК3.4. Регламентация процессов подразделений предприятий инвестиционно-строительной сферы
ПК-5. Способен использовать при решении профессиональных задач современные информационные технологии и программные средства, включая управление крупными массивами данных и их интеллектуальный анализ	ПК5.1. Описание управленческого и финансово-экономического содержания процессов формирования стоимости предприятий инвестиционно-строительной сферы
	ПК5.4. Выбор варианта формирования стоимости предприятия инвестиционно-строительной сферы с учетом ресурсного обеспечения и достижимости целевых показателей
	ПК5.5. Оценка эффективности варианта решения по развитию бизнеса в инвестиционно-строительной сфере

Код и наименование индикатора достижения компетенции	Наименование показателя оценивания (результата обучения по дисциплине)
УК-1.5 Выявление системных связей и отношений между изучаемыми явлениями, процессами и/или объектами на основе принятой парадигмы	Знает методы выявления системных связей и отношений между процессами и элементами системы управления качеством Имеет навыки (начального уровня) выявления системных связей и отношений между процессами и элементами системы управления качеством
УК-1.6 Выявление диалектических и формально-логических противоречий в анализируемой информации с целью определения её достоверности	Знает способы проведения верификации документированной информации системы менеджмента качества предприятия ИСС Имеет навыки (начального уровня) проведения верификации документированной информации системы менеджмента качества предприятия ИСС
УК-2.1 Идентификация	Имеет навыки (начального уровня) идентификации

Код и наименование индикатора достижения компетенции	Наименование показателя оценивания (результата обучения по дисциплине)
профильных задач профессиональной деятельности	задач по планированию, управлению, обеспечению и улучшению качества на предприятии ИСС
УК-2.2 Представление поставленной задачи в виде конкретных заданий	Имеет навыки (начального уровня) разработки планов, мероприятий и рекомендаций по решению задач по планированию, управлению, обеспечению и улучшению качества на предприятии ИСС
УК-2.4 Выбор правовых и нормативно-технических документов, применяемых для решения заданий профессиональной деятельности	Знает содержание правовых и нормативно-технических документов, применяемых для решения заданий по планированию, управлению, обеспечению и улучшению качества на предприятии ИСС Имеет навыки (начального уровня) выбора правовых и нормативно-технических документов, применяемых для решения заданий по планированию, управлению, обеспечению и улучшению качества на предприятии ИСС
УК-2.6 Составление последовательности (алгоритма) решения задачи	Имеет навыки (начального уровня) моделирования бизнес-процессов системы менеджмента качества предприятия ИСС
ПК2.2. Описание способов сбора и анализа исходных данных, необходимых для построения экономических, финансовых и организационно-управленческих моделей и оценки их реализуемости	Знает способы сбора и анализа исходных данных, необходимых для построения модели системы менеджмента качества предприятия ИСС и оценки ее эффективности Имеет навыки (начального уровня) определения способов сбора и анализа исходных данных, необходимых для построения модели системы менеджмента качества предприятия ИСС и оценки ее эффективности
ПК2.4. Определение необходимых нормативных, методических и бюджетных предпосылок для построения экономических, финансовых и организационно-управленческих моделей и их адаптации к конкретным задачам управления	Знает нормативные и методические подходы к разработке, внедрению и совершенствованию системы менеджмента качества предприятия ИСС Имеет навыки (начального уровня) определения нормативных и методических методов к разработке, внедрению и совершенствованию системы менеджмента качества предприятия ИСС
ПК2.5. Выбор методов количественного и качественного анализа информации при принятии управленческих решений для построения экономических, финансовых и организационно-управленческих моделей путем их адаптации к конкретным задачам управления	Знает методы количественного и качественного анализа информации при разработке и проведении процедуры внутреннего аудита системы менеджмента качества Имеет навыки (начального уровня) проведения количественного и качественного анализа информации при разработке и проведении процедуры внутреннего аудита системы менеджмента качества
ПК2.6. Анализ внешней и внутренней отчетности предприятия, организационно-распорядительной и организационно-технической	Знает основные методы анализа внешней и внутренней отчетности предприятия, организационно-распорядительной и организационно-технической документации системы менеджмента качества при проведении ее внутреннего аудита

Код и наименование индикатора достижения компетенции	Наименование показателя оценивания (результата обучения по дисциплине)
документации для построения экономических, финансовых и организационно-управленческих моделей	Имеет навыки (начального уровня) проведения анализа внешней и внутренней отчетности предприятия, организационно-распорядительной и организационно-технической документации системы менеджмента качества при проведении ее внутреннего аудита
ПК3.1. Идентификация профессиональных задач по организации стратегического, тактического и оперативного управления	Имеет навыки (начального уровня) постановки задач по организации стратегического, тактического и оперативного управления качеством для всех подразделений предприятия ИСС
ПК3.2. Описание типовых методов и способов реализации профессиональных задач по организации стратегического, тактического и оперативного управления	Знает современные методы проведения контроля и мониторинга качества строительной продукции на стратегическом, тактическом и оперативном уровнях управления качеством Имеет навыки (начального уровня) применения современных методов проведения контроля и мониторинга качества строительной продукции на стратегическом, тактическом и оперативном уровнях управления качеством
ПК3.3. Выбор методов и способов выполнения профессиональных задач по обеспечению качества организации стратегического, тактического и оперативного управления	Знает факторы, позволяющие осуществить выбор современных методов проведения контроля и мониторинга качества строительной продукции на стратегическом, тактическом и оперативном уровнях управления качеством Имеет навыки (начального уровня) выбора современных методов проведения контроля и мониторинга качества строительной продукции на стратегическом, тактическом и оперативном уровнях управления качеством предприятия ИСС
ПК3.4. Регламентация процессов подразделений предприятий инвестиционно-строительной сферы	Знает состав и содержание процессов системы менеджмента качества подразделений предприятий инвестиционно-строительной сферы Имеет навыки (начального уровня) разработки документации по процессам системы менеджмента качества для подразделений предприятий инвестиционно-строительной сферы
ПК5.1. Описание управленческого и финансово-экономического содержания процессов формирования стоимости предприятий инвестиционно-строительной сферы	Знает управленческое и финансово-экономическое содержание процессов формирования затрат на качество предприятий инвестиционно-строительной сферы Имеет навыки (начального уровня) определения управленческого и финансово-экономического содержания процессов формирования затрат на качество предприятий инвестиционно-строительной сферы

Код и наименование индикатора достижения компетенции	Наименование показателя оценивания (результата обучения по дисциплине)
ПК5.4. Выбор варианта формирования стоимости предприятия инвестиционно-строительной сферы с учетом ресурсного обеспечения и достижимости целевых показателей	Имеет навыки (начального уровня) выбора варианта формирования структуры затрат на качество предприятия инвестиционно-строительной сферы с учетом ресурсного обеспечения и достижимости целевых показателей
ПК5.5. Оценка эффективности варианта решения по развитию бизнеса в инвестиционно-строительной сфере	Знает методы оценки эффективности затрат на управление, обеспечение и улучшение качества на предприятии ИСС Имеет навыки (начального уровня) оценки эффективности затрат на управление, обеспечение и улучшение качества на предприятии ИСС

Информация о формировании и контроле результатов обучения представлена в Фонде оценочных средств (Приложение 1).

3. Трудоемкость дисциплины и видов учебных занятий по дисциплине

Общая трудоемкость дисциплины составляет 4 зачётные единицы (144 академических часа).

(1 зачетная единица соответствует 36 академическим часам)

Видами учебных занятий и работы обучающегося по дисциплине могут являться.

Обозначение	Виды учебных занятий и работы обучающегося
Л	Лекции
ЛР	Лабораторные работы
ПЗ	Практические занятия
КоП	Компьютерный практикум
КРП	Групповые и индивидуальные консультации по курсовым работам (курсовым проектам)
СР	Самостоятельная работа обучающегося в период теоретического обучения
К	Самостоятельная работа обучающегося и контактная работа обучающегося с преподавателем в период промежуточной аттестации

Структура дисциплины:

Форма обучения – очная.

№	Наименование раздела дисциплины	Семестр	Количество часов по видам учебных занятий и работы обучающегося	Формы промежуточной аттестации, текущего
		Р		

			Л	ЛР	ПЗ	КоП	КРП	СР	К	контроля успеваемости
1	Основы управления качеством в организации	7	8		4					<i>Домашнее задание № 1 (р.2)</i>
2	Разработка и внедрение системы менеджмента качества	7	24		12			69	27	<i>Домашнее задание № 2 (р.2)</i> <i>Контрольная работа (р.1-2)</i>
	Итого:	7	32		16			69	27	<i>Дифференцированный зачет (зачет с оценкой)</i>

4. Содержание дисциплины, структурированное по видам учебных занятий и разделам

При проведении аудиторных учебных занятий предусмотрено проведение текущего контроля успеваемости:

- в рамках практических занятий предусмотрено выполнение обучающимися контрольной работы.

4.1 Лекции

Форма обучения – очная.

№	Наименование раздела дисциплины	Тема и содержание лекций
1	Основы управления качеством в организации	Тема 1. Введение в менеджмент качества История развития подходов к управлению качеством. Основные термины и понятия. Управление качеством в производстве и в сфере услуг: особенности, различия, характеристики качества. Принципы управления Деминга. Концепция всеобщего управления качеством. Особенности и проблемы управления качеством в инвестиционно-строительной сфере. Документы, регламентирующие деятельность строительных организаций в сфере управления качеством. Тема 2. Структура и основные положения стандартов ИСО серии 9000 Этапы разработки стандартов. Действующие национальные и международные стандарты серии 9000. Основные термины, используемые в стандартах. Модель системы менеджмента качества по стандарту ИСО серии 9000. Принципы менеджмента качества. Общие требования к системе менеджмента качества. Процессный подход: понятие, преимущества, классификация процессов, укрупненная и детализированная схема бизнес-процесса, методы сбора информации о процессах, форматы описания процессов.
2	Разработка и внедрение системы менеджмента качества	Тема 3. Формирование плана мероприятий по разработке и внедрению системы менеджмента качества Порядок разработки и внедрения системы менеджмента качества. Формирование плана разработки и внедрения системы менеджмента качества в организации. Подготовка к разработке системы менеджмента качества. Создание структуры, обеспечивающей поддержание функционирование системы менеджмента качества. Обучение персонала методам менеджмента качества. Диагностика действующей системы управления организацией. Разработка

		<p>концептуальной модели системы менеджмента качества.</p> <p>Тема 4. Моделирование и описание бизнес-процессов Этапы описания бизнес-процессов. Методы сбора информации о процессе. Основные сведения, требуемые для описания процесса. Выбор формата описания бизнес-процесса. Примеры графического описания бизнес-процессов. Элементы графического описания бизнес-процесса в формате «блок-схема». Подходы к выделению основных бизнес-процессов. Определение владельца процесса. Определение основных этапов и границ процесса. Определение участников процесса и закрепление ответственности между ними. Определение документации, регламентирующей деятельность в рамках процесса. Определение показателей процесса.</p> <p>Тема 5. Разработка документации системы менеджмента качества Общие требования к документации системы менеджмента качества. Основные документы системы менеджмента качества. Иерархия документации системы менеджмента качества. Политика в области качества: определение, структура, требования. Руководство по качеству: определение, структура, требования. Документированные процедуры: определение, структура, требования. Рабочие инструкции: определение, структура, требования. Записи по качеству: определение, требования. Обязательные документированные процедуры: состав, структура, требования.</p> <p>Тема 6. Подготовка к сертификации системы менеджмента качества Внедрение и апробация системы менеджмента качества. Проведение внутреннего аудита. Порядок подготовки и подачи документов на сертификацию. Проведение внешнего аудита в организации.</p> <p>Тема 7. Структура и основные положения стандарта ГОСТ Р ИСО 9004 Стандарт ГОСТ Р ИСО 9004: назначение, структура, основные положения. Результативность и эффективность системы менеджмента качества. Основные пути достижения устойчивого развития.</p> <p>Тема 8. Семь инструментов контроля качества Инструменты контроля качества: контрольный листок, гистограмма, диаграмма Парето, стратификация, диаграмма разброса, диаграмма Исикавы, контрольная карта.</p> <p>Тема 9. Методологические основы экономики качества Взаимосвязь понятий в области экономики качества. Эволюция системного подхода к экономике качества. Модели затрат на качество. Классификация затрат на качество. Методы определения эффективности затрат на качество.</p>
--	--	--------------------------------------------------------------------------------------------------------------------------------------------------------------------------------------------------------------------------------------------------------------------------------------------------------------------------------------------------------------------------------------------------------------------------------------------------------------------------------------------------------------------------------------------------------------------------------------------------------------------------------------------------------------------------------------------------------------------------------------------------------------------------------------------------------------------------------------------------------------------------------------------------------------------------------------------------------------------------------------------------------------------------------------------------------------------------------------------------------------------------------------------------------------------------------------------------------------------------------------------------------------------------------------------------------------------------------------------------------------------------------------------------------------------------------------------------------------------------------------------------------------------------------------------------------------------------------------------------------------------------------------------------------------------------------------------------------------------------------------------------------------------------------------------------------------------------------------------------------------------------------------------------------------------------------------------------------------------------------------------------------------------------------------------------------------------------------------------------------------------------------------------------------------------------------------------------------------------------------------------------------------------------------------------------------------------------------------------------------------------------------------------------------------------------------------------------

4.2 Лабораторные работы

Не предусмотрено учебным планом.

4.3 Практические занятия

№	Наименование раздела дисциплины	Тема и содержание занятия
1	Основы управления качеством в организации	<p>Тема 1. Введение в менеджмент качества</p> <ol style="list-style-type: none"> 1) Обсуждение принципов управления Деминга 2) Обсуждение положений и принципов концепции всеобщего управления качеством 3) Обсуждение особенностей управления качеством в инвестиционно-строительной сфере 4) Групповая работа по применению принципов Деминга 5) Разбор практической ситуации («кейс») <p>Выполнение задания: классифицировать принципы управления</p>

		<p>Деминга по заданным группам.</p> <p>Тема 2. Структура и основные положения стандартов ИСО</p> <p>Знакомство со стандартами ГОСТ Р ИСО серии 9000: назначение, структура, содержание.</p>
2	Разработка и внедрение системы менеджмента качества	<p>Тема 3. Формирование плана мероприятий по разработке и внедрению системы менеджмента качества</p> <p>1) Обсуждение основных этапов разработки и внедрения системы менеджмента качества</p> <p>2) Обсуждение основных мероприятий по подготовке к внедрению системы менеджмента качества</p> <p>Разбор практической ситуации («кейс»).</p> <p>Тема 4. Моделирование и описание бизнес-процессов</p> <p>1) Обсуждение принципов управления Деминга</p> <p>2) Обсуждение положений и принципов концепции всеобщего управления качеством</p> <p>3) Обсуждение особенностей управления качеством в инвестиционно-строительной сфере</p> <p>4) Обсуждение принципов менеджмента качества</p> <p>Выполнение задания: для выбранного принципа менеджмента качества составить вопросник, позволяющий определить, применяется ли данный принцип в организации.</p> <p>Тема 5. Разработка документации системы менеджмента качества</p> <p>1) Обсуждение состава, иерархии и требований к документации системы менеджмента качества</p> <p>2) Разбор практической ситуации («кейс»)</p> <p>Выполнение задания: по предложенному описанию бизнес-процесса разработать рабочую инструкцию.</p> <p>Тема 6. Подготовка к сертификации системы менеджмента качества</p> <p>1) Обсуждение этапов внедрения и апробации системы менеджмента качества</p> <p>2) Разбор практической ситуации («кейс»)</p> <p>Выполнение задания: по предложенному описанию бизнес-процесса составить вопросник для проведения внутреннего аудита.</p> <p>Тема 7. Структура и основные положения стандарта ГОСТ Р ИСО 9004</p> <p>1) Обсуждение назначения, структуры, основных положений ГОСТ Р ИСО 9004.</p> <p>2) Определение результативности и эффективности системы менеджмента качества.</p> <p>3) Рассмотрение основных путей достижения устойчивого развития.</p> <p>Тема 8. Семь инструментов контроля качества</p> <p>1) Обсуждение правил применения инструментов контроля качества для анализа процессов</p> <p>2) Разбор практической ситуации («кейс»)</p> <p>Выполнение задания: по предложенным данным построить диаграмму Парето и провести ABC-анализ.</p> <p>Тема 9. Методологические основы экономики качества</p> <p>1) Определение групп затрат на качество</p> <p>2) Определение влияния качества на экономические показатели организации</p> <p>3) Расчет эффективности внедрения системы менеджмента качества в организации</p>

4.4 Компьютерные практикумы

Не предусмотрено учебным планом.

4.5 Групповые и индивидуальные консультации по курсовым работам (курсовым проектам)

Не предусмотрено учебным планом.

4.6 Самостоятельная работа обучающегося в период теоретического обучения

Самостоятельная работа обучающегося в период теоретического обучения включает в себя:

- самостоятельную подготовку к учебным занятиям, включая подготовку к аудиторным формам текущего контроля успеваемости;
- выполнение домашнего задания 1;
- выполнение домашнего задания 2;
- самостоятельную подготовку к промежуточной аттестации.

В таблице указаны темы для самостоятельного изучения обучающимся:

№	Наименование раздела дисциплины	Темы для самостоятельного изучения
1	Основы управления качеством в организации	Темы для самостоятельного изучения соответствуют темам аудиторных учебных занятий
2	Разработка и внедрение системы менеджмента качества	Темы для самостоятельного изучения соответствуют темам аудиторных учебных занятий

4.7 Самостоятельная работа обучающегося и контактная работа обучающегося с преподавателем в период промежуточной аттестации

Работа обучающегося в период промежуточной аттестации включает в себя подготовку к формам промежуточной аттестации (к дифференцированному зачету (зачету с оценкой), а также саму промежуточную аттестацию.

5. Оценочные материалы по дисциплине

Фонд оценочных средств по дисциплине приведён в Приложении 1 к рабочей программе дисциплины.

Оценочные средства для проведения промежуточной аттестации, а также текущего контроля по дисциплине хранятся на кафедре (структурном подразделении), ответственной за преподавание данной дисциплины.

6. Учебно-методическое и материально-техническое обеспечение дисциплины

Основные принципы осуществления учебной работы обучающихся изложены в локальных нормативных актах, определяющих порядок организации контактной работы и порядок самостоятельной работы обучающихся. Организация учебной работы обучающихся на аудиторных учебных занятиях осуществляется в соответствии с п. 3.

6.1 Перечень учебных изданий и учебно-методических материалов для освоения дисциплины

Для освоения дисциплины обучающийся может использовать учебные издания и учебно-методические материалы, имеющиеся в научно-технической библиотеке НИУ МГСУ и/или размещённые в Электронных библиотечных системах.

Актуальный перечень учебных изданий и учебно-методических материалов представлен в Приложении 2 к рабочей программе дисциплины.

6.2 Перечень профессиональных баз данных и информационных справочных систем

При осуществлении образовательного процесса по дисциплине используются профессиональные базы данных и информационных справочных систем, перечень которых указан в Приложении 3 к рабочей программе дисциплины.

6.3 Перечень материально-технического, программного обеспечения освоения дисциплины

Учебные занятия по дисциплине проводятся в помещениях, оснащенных соответствующим оборудованием и программным обеспечением.

Перечень материально-технического и программного обеспечения дисциплины приведен в Приложении 4 к рабочей программе дисциплины.

Приложение 1 к рабочей программе

Шифр	Наименование дисциплины
<i>Б1.В.ДВ.02.01</i>	<i>Менеджмент качества</i>

Код направления подготовки / специальности	<i>38.03.02</i>
Направление подготовки / специальность	<i>Менеджмент</i>
Наименование ОПОП (направленность / профиль)	<i>Менеджмент в инвестиционно-строительной сфере</i>
Год начала реализации ОПОП	<i>2021</i>
Уровень образования	<i>бакалавриат</i>
Форма обучения	<i>очная</i>
Год разработки/обновления	<i>2021</i>

ФОНД ОЦЕНОЧНЫХ СРЕДСТВ**1. Описание показателей и критериев оценивания компетенций, описание шкал оценивания**

Оценивание формирования компетенций производится на основе показателей оценивания, указанных в п.2. рабочей программы и в п.1.1 ФОС.

Связь компетенций, индикаторов достижения компетенций и показателей оценивания приведена в п.2 рабочей программы.

1.1. Описание формирования и контроля показателей оценивания

Оценивание уровня освоения обучающимся компетенций осуществляется с помощью форм промежуточной аттестации и текущего контроля. Формы промежуточной аттестации и текущего контроля успеваемости по дисциплине, с помощью которых производится оценивание, указаны в учебном плане и в п.3 рабочей программы.

В таблице приведена информация о формировании результатов обучения по дисциплине разделами дисциплины, а также о контроле показателей оценивания компетенций формами оценивания.

Наименование показателя оценивания (результата обучения по дисциплине)	Номера разделов дисциплины	Формы оценивания (формы промежуточной аттестации, текущего контроля успеваемости)
Знает методы выявления системных связей и отношений между процессами и элементами системы управления качеством	1	Дифференцированный зачет (зачет с оценкой) Контрольная работа
Имеет навыки (начального уровня) выявления системных связей и отношений между процессами и элементами системы управления качеством	1	Домашнее задание № 1
Знает способы проведения верификации	1	Дифференцированный

документированной информации системы менеджмента качества предприятия ИСС		зачет (зачет с оценкой) Контрольная работа
Имеет навыки (начального уровня) проведения верификации документированной информации системы менеджмента качества предприятия ИСС	1	Домашнее задание № 1
Имеет навыки (начального уровня) идентификации задач по планированию, управлению, обеспечению и улучшению качества на предприятии ИСС	1,2	Домашнее задание № 1 Дифференцированный зачет (зачет с оценкой)
Имеет навыки (начального уровня) разработки планов, мероприятий и рекомендаций по решению задач по планированию, управлению, обеспечению и улучшению качества на предприятии ИСС	1,2	Домашнее задание № 1
Знает содержание правовых и нормативно-технических документов, применяемых для решения заданий по планированию, управлению, обеспечению и улучшению качества на предприятии ИСС	1,2	Дифференцированный зачет (зачет с оценкой) Контрольная работа
Имеет навыки (начального уровня) выбора правовых и нормативно-технических документов, применяемых для решения заданий по планированию, управлению, обеспечению и улучшению качества на предприятии ИСС	1,2	Домашнее задание № 1
Имеет навыки (начального уровня) моделирования бизнес-процессов системы менеджмента качества предприятия ИСС	2	Домашнее задание № 2 Дифференцированный зачет (зачет с оценкой)
Знает способы сбора и анализа исходных данных, необходимых для построения модели системы менеджмента качества предприятия ИСС и оценки ее эффективности	2	Дифференцированный зачет (зачет с оценкой) Контрольная работа
Имеет навыки (начального уровня) определения способов сбора и анализа исходных данных, необходимых для построения модели системы менеджмента качества предприятия ИСС и оценки ее эффективности	2	Домашнее задание № 2 Дифференцированный зачет (зачет с оценкой)
Знает нормативные и методические подходы к разработке, внедрению и совершенствованию системы менеджмента качества предприятия ИСС	2	Дифференцированный зачет (зачет с оценкой) Контрольная работа
Имеет навыки (начального уровня) определения нормативных и методических методов к разработке, внедрению и совершенствованию системы менеджмента качества предприятия ИСС	2	Домашнее задание № 2
Знает методы количественного и качественного анализа информации при разработке и проведении процедуры внутреннего аудита системы менеджмента качества	2	Дифференцированный зачет (зачет с оценкой) Контрольная работа
Имеет навыки (начального уровня) проведения количественного и качественного анализа информации при разработке и проведении	2	Домашнее задание № 2

процедуры внутреннего аудита системы менеджмента качества		
Знает основные методы анализа внешней и внутренней отчетности предприятия, организационно-распорядительной и организационно-технической документации системы менеджмента качества при проведении ее внутреннего аудита	2	Дифференцированный зачет (зачет с оценкой) Контрольная работа
Имеет навыки (начального уровня) проведения анализа внешней и внутренней отчетности предприятия, организационно-распорядительной и организационно-технической документации системы менеджмента качества при проведении ее внутреннего аудита	2	Домашнее задание.№ 2
Имеет навыки (начального уровня) постановки задач по организации стратегического, тактического и оперативного управления качеством для всех подразделений предприятия ИСС	2	Домашнее задание.№ 2 Дифференцированный зачет (зачет с оценкой)
Знает современные методы проведения контроля и мониторинга качества строительной продукции на стратегическом, тактическом и оперативном уровнях управления качеством	2	Дифференцированный зачет (зачет с оценкой) Контрольная работа
Имеет навыки (начального уровня) применения современных методов проведения контроля и мониторинга качества строительной продукции на стратегическом, тактическом и оперативном уровнях управления качеством	2	Домашнее задание.№ 2
Знает факторы, позволяющие осуществить выбор современных методов проведения контроля и мониторинга качества строительной продукции на стратегическом, тактическом и оперативном уровнях управления качеством	2	Дифференцированный зачет (зачет с оценкой) Контрольная работа
Имеет навыки (начального уровня) выбора современных методов проведения контроля и мониторинга качества строительной продукции на стратегическом, тактическом и оперативном уровнях управления качеством предприятия ИСС	2	Домашнее задание.№ 2
Знает состав и содержание процессов системы менеджмента качества подразделений предприятий инвестиционно-строительной сферы	2	Дифференцированный зачет (зачет с оценкой) Контрольная работа
Имеет навыки (начального уровня) разработки документации по процессам системы менеджмента качества для подразделений предприятий инвестиционно-строительной сферы	2	Домашнее задание.№ 2
Знает управленческое и финансово-экономическое содержание процессов формирования затрат на качество предприятий инвестиционно-строительной сферы	2	Дифференцированный зачет (зачет с оценкой) Контрольная работа

Имеет навыки (начального уровня) определения управленческого и финансово-экономического содержания процессов формирования затрат на качество предприятий инвестиционно-строительной сферы	2	Домашнее задание № 2 Дифференцированный зачет (зачет с оценкой)
Имеет навыки (начального уровня) выбора варианта формирования структуры затрат на качество предприятия инвестиционно-строительной сферы с учетом ресурсного обеспечения и достижимости целевых показателей	2	Домашнее задание № 2
Знает методы оценки эффективности затрат на управление, обеспечение и улучшение качества на предприятии ИСС	2	Дифференцированный зачет (зачет с оценкой) Контрольная работа
Имеет навыки (начального уровня) оценки эффективности затрат на управление, обеспечение и улучшение качества на предприятии ИСС	2	Домашнее задание № 2 Дифференцированный зачет (зачет с оценкой)

1.2. Описание критериев оценивания компетенций и шкалы оценивания

При проведении промежуточной аттестации в форме дифференцированного зачёта (зачета с оценкой) используется шкала оценивания: «2» (неудовлетворительно), «3» (удовлетворительно), «4» (хорошо), «5» (отлично).

Показателями оценивания являются знания и навыки обучающегося, полученные при изучении дисциплины.

Критериями оценивания достижения показателей являются:

Показатель оценивания	Критерий оценивания
Знания	Знание терминов и определений, понятий
	Знание основных закономерностей и соотношений, принципов
	Объём освоенного материала, усвоение всех дидактических единиц (разделов)
	Полнота ответов на проверочные вопросы
	Правильность ответов на вопросы
Навыки начального уровня	Чёткость изложения и интерпретации знаний
	Навыки выбора методик выполнения заданий
	Навыки выполнения заданий различной сложности
	Навыки самопроверки. Качество сформированных навыков
	Навыки анализа результатов выполнения заданий, решения задач
	Навыки представления результатов решения задач
	Навыки обоснования выполнения заданий

2. Типовые контрольные задания для оценивания формирования компетенций

2.1. Промежуточная аттестация

2.1.1. Промежуточная аттестация в форме экзамена, дифференцированного зачета (зачета с оценкой), зачета

Форма промежуточной аттестации: дифференцированный зачет (зачет с оценкой) в 7 семестре при очной форме обучения.

Промежуточная аттестация проводится в форме дифференцированного зачета (зачета с оценкой) для очной формы обучения в 7-м семестре.

Перечень типовых вопросов для проведения дифференцированного зачёта (зачёта с оценкой) в 7-м семестре (очная форма обучения):

№	Наименование раздела дисциплины	Типовые вопросы/задания
1	Основы управления качеством в организации	<ol style="list-style-type: none"> 1. История развития подходов к управлению качеством. 2. Управление качеством в условиях рыночной экономики. 3. Основные термины и понятия. 4. Принципы управления Деминга. 5. Концепция всеобщего управления качеством. 6. Показатели качества. 7. Особенности и проблемы управления качеством в инвестиционно-строительной сфере. 8. Основоположники менеджмента качества. 9. Действующие национальные и международные стандарты ИСО серии 9000. 10. Основные термины, используемые в стандартах ИСО серии 9000. 11. Модель системы менеджмента качества по стандарту ИСО серии 9000. 12. Принципы менеджмента качества. 13. Общие требования к системе менеджмента качества. 14. Основы процессного подхода, заложенные в стандартах ИСО серии 9000.
2	Разработка и внедрение системы менеджмента качества	<ol style="list-style-type: none"> 15. Порядок разработки и внедрения системы менеджмента качества. 16. Обучение персонала методам менеджмента качества. 17. Диагностика действующей системы управления организацией. 18. Основные характеристики процесса. 19. Этапы описания процесса. 20. Методы сбора информации о процессе 21. Выбор формата описания бизнес-процесса. 22. Показатели бизнес-процесса 23. Документация системы менеджмента качества: общие требования к документации. 24. Иерархия документации системы менеджмента качества. 25. Основные виды документации системы менеджмента качества: назначение документации и требования к ней. 26. Обязательная документированная информация: название, назначение, основные требования к содержанию. 27. Внедрение и апробация системы менеджмента качества. 28. Виды аудитов: название и область применения. 29. Принципы проведения аудита. 30. Проведение внутреннего аудита в организации. 31. Компетентность и оценка аудиторов. 32. Порядок подготовки и подачи документов на сертификацию. 33. Проведение внешнего аудита в организации. 34. Основные положения ГОСТ Р ИСО 9004. 35. Результативность и эффективность системы менеджмента качества. 36. Основные пути достижения устойчивого развития. 37. Инструменты контроля качества 38. Классификация затрат на качество 39. Модели затрат на качество

2.1.2. Промежуточная аттестация в форме защиты курсовой работы (курсового проекта)

Промежуточная аттестация в форме защиты курсовой работы/курсового проекта не проводится.

1.1. Текущий контроль

1.1.1. Перечень форм текущего контроля:

- 1) домашнее задание №1 в 7 семестре (очная форма обучения);
- 2) домашнее задание №2 в 7 семестре (очная форма обучения);
- 3) контрольная работа в 7 семестре (очная форма обучения).

1.1.2. Типовые контрольные задания форм текущего контроля

Тема домашнего задания № 1: «Принятие оптимальных управленческих решений при анализе документации СМК».

Пример и состав типового задания:

Обучающимся на основе представленной документации системы менеджмента качества организации (политика в области качества, цели в области качества, документированные процедуры) необходимо провести ее анализ на соответствие требованиям стандартов ИСО серии 9000 и разработать варианты управленческих решений по совершенствованию анализируемых документов СМК и обосновать выбор оптимального решения.

Тема домашнего задания № 2: «Документирование бизнес-процессов системы менеджмента качества».

Пример и состав типового задания:

1. Выберите бизнес-процесс, который будет задокументирован:
 - внутренний аудит СМК;
 - закупка строительных материалов;
 - управление документацией СМК;
 - входной контроль качества строительных материалов;
 - проведение маркетинговых исследований;
 - повышение квалификации сотрудников;
 - оценка удовлетворенности потребителей;
 - операционный контроль качества выполнения работ.
2. Дайте краткую характеристику процесса, указав:
 - что является результатом процесса;
 - кто является потребителем процесса (это могут быть не только внешние потребители – клиенты, заказчики, другие организации, но подразделения или процессы той же компании, которая выполняет исследуемый процесс);
 - как инициируется процесс, т.е. какое событие запускает выполнение процесса (например, обращение клиента);
 - периодичность выполнения процесса;
 - входы процесса (сырье, материалы, входная информация, т.е. объекты, которые перерабатываются для получения выхода – результата процесса);
 - кто является поставщиком процесса (процесс может получать входы не только от внешних поставщиков, от клиентов, но и от других процессов, подразделений той же компании, которая выполняет процесс);
 - ключевые показатели результативности процесса, например: среднее время выполнения заказа; объем продукции в месяц; среднее количество клиентов в месяц; себестоимость продукции (услуги); качество продукции; процент брака; удобство обслуживания клиента.
3. Разработайте документированную процедуру СМК по выбранному процессу в соответствии с требованиями стандартов ИСО серии 9000.
4. Осуществите декомпозицию бизнес-процесса в виде алгоритма действий.

Тема контрольной работы: «Основы управления качеством в организации и

разработка системы менеджмента качества».

Перечень типовых тестовых вопросов:

1. Петля качества включает в себя:
 - а) 7 этапов;
 - б) 9 этапов;
 - в) 11 этапов;
 - г) 14 этапов.
2. Система менеджмента качества создается для:
 - а) реализации политики предприятия в области качества;
 - б) объединение целей в области качества структурных подразделений организации;
 - в) реализации целей организации, обеспечивающих решение его стратегических задач в области качества.
3. Цикл PDCA (Шухарта или Деминга) определяет:
 - а) Методологию непрерывного совершенствования.
 - б) Шаги по применению статистических методов контроля.
 - в) Этапы контроля качества продукции
4. Стандарт ГОСТ Р ИСО 9001 устанавливает требования к:
 - а) системе менеджмента качества;
 - б) качеству продукции;
 - в) качеству услуг.
5. Работу по улучшению осуществляют:
 - а) специалисты предприятия, работающие в специально сформированной команде;
 - б) все без исключения работники предприятия;
 - в) сотрудники отдела качества.
6. Показатель надежности характеризуют свойства:
 - а) безотказности;
 - б) долговечности;
 - в) ремонтпригодности;
 - г) сохраняемости продукции.
7. Постулатам Э. Деминга соответствуют действия:
 - а) следует использовать количественные задания и нормы для рабочих;
 - б) следует уничтожить барьеры между отделами предприятия;
 - в) следует создавать соревновательный климат между подразделениями и службами предприятия.
8. Успех японцев в высоком качестве продукции заключается в:
 - а) создании кружков качества;
 - б) широком использовании статистических методов при изучении качества;
 - в) системе обучения и поощрений персонала;
 - г) должной связи с потребителями и поставщиками.
9. При помощи диаграмм Парето выявляется:
 - а) главные результаты деятельности предприятия по устранению дефектов продукции и причин их вызывающих;
 - б) описание причин мелких, которые приводят к крупным нарушениям в качестве продукции;
 - в) универсальные диаграммы для изучения производительности труда при обеспечении достаточного качества продукции;
 - г) позволяют выбрать результативный показатель, характеризующий качество процесса.
10. При планировании в системе менеджмента качества организация должна учесть факторы и требования и определить риски и возможности, подлежащие рассмотрению

для:

- а) обеспечения уверенности в том, что система менеджмента качества может достичь своих намеченных результатов;
- б) увеличения их желаемого влияния;
- в) предотвращения или уменьшения их нежелательного влияния;
- г) достижения улучшения;
- д) все ответы верны.

11. Какой термин определяется как: «Степень соответствия присущих характеристик требованиям»:

- а) свойство;
- б) категория;
- в) качество.

12. Какой термин определяется как: «Способность товаров более полно отвечать запросам покупателей в сравнении с другими аналогичными товарами, представленными на рынке»?

- а) качество;
- б) конкурентоспособность;
- в) полезность.

13. Внедрение в организации процессного подхода означает:

- а) описание наиболее важных бизнес-процессов организации;
- б) внедрение ГОСТ Р ИСО 9001;
- в) критерии внедрения процессного подхода являются субъективными;
- г) оптимизацию ряда бизнес-процессов.

14. Входы бизнес-процесса это:

- а) информация (документы) и материальные объекты;
- б) сырье и материалы;
- в) регламентирующие процесс документы;
- г) распоряжения руководителя.

15. Владелец бизнес-процесса это:

- а) сотрудник, отвечающий за бизнес-процесс;
- б) должностное лицо, которое имеет в своем распоряжении ресурсы, управляет ходом бизнес-процесса и несет ответственность за результаты и эффективность бизнес-процесса;

в) коллегиальный орган управления процессом

- г) молодой, творческий, инициативный сотрудник, отвечающий за результат процесса;

д) подразделение, в котором преимущественно выполняется процесс.

16. Показатели бизнес-процесса это:

- а) КРІ бизнес-процесса;
- б) стоимостные показатели бизнес-процесса;
- в) количественные и/или качественные параметры, рассчитываемые по определенной методике и характеризующие результативность и эффективность выполнения бизнес-процесса;

г) цели выполнения процесса.

17. Основные бизнес-процессы это:

- а) процессы, наиболее важные для организации;
- б) процессы, связанные с материальным производством;
- в) процессы, участвующие в создании ценности для клиентов организации;
- г) процессы верхнего уровня.

3. Методические материалы, определяющие процедуры оценивания

Процедура проведения промежуточной аттестации и текущего контроля успеваемости регламентируется локальным нормативным актом, определяющим порядок осуществления текущего контроля успеваемости и промежуточной аттестации обучающихся.

3.1. Процедура оценивания при проведении промежуточной аттестации обучающихся по дисциплине в форме экзамена и/или дифференцированного зачета (зачета с оценкой)

Промежуточная аттестация по дисциплине в форме дифференцированного зачёта (зачета с оценкой) проводится в 7-м семестре.

Используются критерии и шкала оценивания, указанные в п.1.2. Оценка выставляется преподавателем интегрально по всем показателям и критериям оценивания.

Ниже приведены правила оценивания формирования компетенций по показателю оценивания «Знания».

Критерий оценивания	Уровень освоения и оценка			
	«2» (неудовлетв.)	«3» (удовлетвор.)	«4» (хорошо)	«5» (отлично)
Знание терминов и определений, понятий	Не знает терминов и определений	Знает термины и определения, но допускает неточности формулировок	Знает термины и определения	Знает термины и определения, может корректно сформулировать их самостоятельно
Знание основных закономерностей и соотношений, принципов	Не знает основные закономерности и соотношения, принципы построения знаний	Знает основные закономерности, соотношения, принципы построения знаний	Знает основные закономерности, соотношения, принципы построения знаний, их интерпретирует и использует	Знает основные закономерности, соотношения, принципы построения знаний, может самостоятельно их получить и использовать
Объём освоенного материала, усвоение всех дидактических единиц (разделов)	Не знает значительной части материала дисциплины	Знает только основной материал дисциплины, не усвоил его деталей	Знает материал дисциплины в объёме	Обладает твёрдым и полным знанием материала дисциплины, владеет дополнительными знаниями
Полнота ответов на проверочные вопросы	Не даёт ответы на большинство вопросов	Даёт неполные ответы на все вопросы	Даёт ответы на вопросы, но не все - полные	Даёт полные, развёрнутые ответы на поставленные вопросы
Правильность ответов на вопросы	Допускает грубые ошибки при изложении ответа на вопрос	В ответе имеются существенные ошибки	В ответе имеются несущественные неточности	Ответ верен

Чёткость изложения и интерпретации знаний	Излагает знания без логической последовательности	Излагает знания с нарушениями в логической последовательности	Излагает знания без нарушений в логической последовательности	Излагает знания в логической последовательности, самостоятельно их интерпретируя и анализируя
	Не иллюстрирует изложение поясняющими схемами, рисунками и примерами	Выполняет поясняющие схемы и рисунки небрежно и с ошибками	Выполняет поясняющие рисунки и схемы корректно и понятно	Выполняет поясняющие рисунки и схемы точно и аккуратно, раскрывая полноту усвоенных знаний
	Неверно излагает и интерпретирует знания	Допускает неточности в изложении и интерпретации знаний	Грамотно и по существу излагает знания	Грамотно и точно излагает знания, делает самостоятельные выводы

Ниже приведены правила оценивания формирования компетенций по показателю оценивания «Навыки начального уровня».

Критерий оценивания	Уровень освоения и оценка			
	«2» (неудовлетв.)	«3» (удовлетвор.)	«4» (хорошо)	«5» (отлично)
Навыки выбора методик выполнения заданий	Не может выбрать методику выполнения заданий	Испытывает затруднения по выбору методики выполнения заданий	Без затруднений выбирает стандартную методику выполнения заданий	Применяет теоретические знания для выбора методики выполнения заданий
Навыки выполнения заданий различной сложности	Не имеет навыков выполнения учебных заданий	Имеет навыки выполнения только простых типовых учебных заданий	Имеет навыки выполнения только стандартных учебных заданий	Имеет навыки выполнения как стандартных, так и нестандартных учебных заданий
Навыки самопроверки. Качество сформированных навыков	Допускает грубые ошибки при выполнении заданий, нарушающие логику решения задач	Допускает ошибки при выполнении заданий, нарушения логики решения	Допускает ошибки при выполнении заданий, не нарушающие логику решения	Не допускает ошибок при выполнении заданий
Навыки анализа результатов выполнения заданий, решения задач	Делает некорректные выводы	Испытывает затруднения с формулированием корректных выводов	Делает корректные выводы по результатам решения задачи	Самостоятельно анализирует результаты выполнения заданий
Навыки представления результатов решения задач	Не может проиллюстрировать решение задачи поясняющими схемами, рисунками	Выполняет поясняющие схемы и рисунки небрежно и с ошибками	Выполняет поясняющие рисунки и схемы корректно и понятно	Выполняет поясняющие рисунки и схемы верно и аккуратно

Навыки обоснования выполнения заданий	Не может обосновать алгоритм выполнения заданий	Испытывает затруднения при обосновании алгоритма выполнения заданий	Обосновывает ход решения задач без затруднений	Грамотно обосновывает ход решения задач
---------------------------------------	-------------------------------------------------	---------------------------------------------------------------------	------------------------------------------------	-----------------------------------------

3.2. Процедура оценивания при проведении промежуточной аттестации обучающихся по дисциплине в форме зачета

Промежуточная аттестация по дисциплине в форме зачёта не проводится.

3.3. Процедура оценивания при проведении промежуточной аттестации обучающихся по дисциплине в форме защиты курсовой работы (курсового проекта)

Промежуточная аттестация по дисциплине в форме защиты курсовой работы/курсового проекта не проводится.

Приложение 2 к рабочей программе

Шифр	Наименование дисциплины
<i>Б1.В.ДВ.02.01</i>	<i>Менеджмент качества</i>

Код направления подготовки / специальности	<i>38.03.02</i>
Направление подготовки / специальность	<i>Менеджмент</i>
Наименование ОПОП (направленность / профиль)	<i>Менеджмент в инвестиционно-строительной сфере</i>
Год начала реализации ОПОП	<i>2021</i>
Уровень образования	<i>бакалавриат</i>
Форма обучения	<i>очная</i>
Год разработки/обновления	<i>2021</i>

Перечень учебных изданий и учебно-методических материалов

Печатные учебные издания в НТБ НИУ МГСУ:

№ п/п	Автор, название, место издания, издательство, год издания, количество страниц	Количество экземпляров в библиотеке НИУ МГСУ
1	Бузырев, В. В. Управление качеством в строительстве [Текст] : учебное пособие для прикладного бакалавриата / В. В. Бузырев, М. Н. Юденко ; ред. М. Н. Юденко. - 2-е изд., перераб. и доп. - Москва : Юрайт, 2018. - 198 с."	30

Электронные учебные издания в электронно-библиотечных системах (ЭБС):

№ п/п	Автор, название, место издания, год издания, количество страниц	Ссылка на учебное издание в ЭБС
1	Елисева, Е. Н. Менеджмент качества: учебное пособие / Е. Н. Елисева, А. В. Жагловская. — М.: Издательский Дом МИСиС, 2018. — 108 с. — ISBN 978-5-906953-57-3. — Текст: электронный // Электронно-библиотечная система IPR BOOKS : [сайт].	http://www.iprbookshop.ru/84410.html
2	Сатаева, Д. М. Система менеджмента качества: управление документированной информацией: учебное пособие / Д. М. Сатаева. — Саратов: Вузовское образование, 2018. — 108 с. — ISBN 978-5-4487-0295-2. — Текст: электронный // Электронно-библиотечная система IPR BOOKS	http://www.iprbookshop.ru/76991.html
3	Эванс, Джеймс Управление качеством : учебное пособие для студентов вузов, обучающихся по специальности «Менеджмент организации» / Джеймс Эванс ; перевод Э. М. Короткова ; под редакцией Э. М. Короткова. — Москва : ЮНИТИ-ДАНА, 2017. — 672 с. — ISBN 5-238-01062-1. — Текст : электронный // Электронно-библиотечная система IPR BOOKS	https://www.iprbookshop.ru/74947.html

4	Николаев, М. И. Метрология, стандартизация, сертификация и управление качеством : учебное пособие / М. И. Николаев. — 3-е изд. — Москва, Саратов : Интернет-Университет Информационных Технологий (ИНТУИТ), Ай Пи Ар Медиа, 2020. — 115 с. — ISBN 978-5-4497-0330-9. — Текст : электронный // Электронно-библиотечная система IPR BOOKS	https://www.iprbookshop.ru/89446.html
---	-----------------------------------------------------------------------------------------------------------------------------------------------------------------------------------------------------------------------------------------------------------------------------------------------------------------------------------------	-------------------------------------------------------------------------------------------

Перечень учебно-методических материалов в НТБ НИУ МГСУ

№ п/п	Автор, название, место издания, издательство, год издания, количество страниц
1	Менеджмент качества [Электронный ресурс] : методические указания к практическим занятиям и самостоятельной работе для обучающихся по направлению подготовки 38.03.02 Менеджмент / Нац. исследоват. Моск. гос. строит. ун-т., каф. менеджмента и инноваций ; сост.: В. А. Герасимова ; [рец. Р. К. Горшков]. - Электрон. текстовые дан. (0,5Мб). - Москва : МИСИ-МГСУ, 2020. — Режим доступа http://lib-04.gic.mgsu.ru/lib/metod2020/63.pdf

Приложение 3 к рабочей программе

Шифр	Наименование дисциплины
<i>Б1.В.ДВ.02.01</i>	<i>Менеджмент качества</i>

Код направления подготовки / специальности	<i>38.03.02</i>
Направление подготовки / специальность	<i>Менеджмент</i>
Наименование ОПОП (направленность / профиль)	<i>Менеджмент в инвестиционно-строительной сфере</i>
Год начала реализации ОПОП	<i>2021</i>
Уровень образования	<i>бакалавриат</i>
Форма обучения	<i>очная</i>
Год разработки/обновления	<i>2021</i>

Перечень профессиональных баз данных и информационных справочных систем

Наименование	Электронный адрес ресурса
«Российское образование» - федеральный портал	http://www.edu.ru/index.php
Научная электронная библиотека	http://elibrary.ru/defaultx.asp?
Электронная библиотечная система IPRbooks	http://www.iprbookshop.ru/
Федеральная университетская компьютерная сеть России	http://www.runnet.ru/
Информационная система "Единое окно доступа к образовательным ресурсам"	http://window.edu.ru/
Научно-технический журнал по строительству и архитектуре «Вестник МГСУ»	http://www.vestnikmgsu.ru/
Научно-техническая библиотека НИУ МГСУ	http://www.mgsu.ru/resources/Biblioteka/

Приложение 4 к рабочей программе

Шифр	Наименование дисциплины
<i>Б1.В.ДВ.02.01</i>	<i>Менеджмент качества</i>

Код направления подготовки / специальности	<i>38.03.02</i>
Направление подготовки / специальность	<i>Менеджмент</i>
Наименование ОПОП (направленность / профиль)	<i>Менеджмент в инвестиционно-строительной сфере</i>
Год начала реализации ОПОП	<i>2021</i>
Уровень образования	<i>бакалавриат</i>
Форма обучения	<i>очная</i>
Год разработки/обновления	<i>2021</i>

Материально-техническое и программное обеспечение дисциплины

Наименование специальных помещений и помещений для самостоятельной работы	Оснащенность специальных помещений и помещений для самостоятельной работы	Перечень лицензионного программного обеспечения. Реквизиты подтверждающего документа
Учебные аудитории для проведения учебных занятий, текущего контроля и промежуточной аттестации	Рабочее место преподавателя, рабочие места обучающихся	
Помещение для самостоятельной работы обучающихся Ауд. 41 НТБ на 80 посадочных мест (рабочее место библиотекаря, рабочие места обучающихся)	ИБП GE VH Series VH 700 Источник бесперебойного питания РИП-12 (2 шт.) Компьютер/ТИП №5 (2 шт.) Компьютер Тип № 1 (6 шт.) Контрольно-пусковой блок С2000-КПБ (26 шт.) Монитор / Samsung 21,5" S22C200B (80 шт.) Плоттер / HP DJ T770 Прибор приемно-контрольный С2000-АСПТ (2 шт.) Принтер / HP LaserJet P2015 DN Принтер /Тип № 4 н/т Принтер HP LJ Pro 400 M401dn Системный блок / Kraftway Credo тип 4 (79 шт.) Электронное табло 2000*950	Adobe Acrobat Reader DC (ПО предоставляется бесплатно на условиях OpLic) Adobe Flash Player (ПО предоставляется бесплатно на условиях OpLic) APM Civil Engineering (Договор № 109/9.13_АО НИУ от 09.12.13 (НИУ-13)) ArcGIS Desktop (Договор передачи с ЕСПИ СНГ 31 лицензии от 27.01.2016) ArhciCAD [22] (БД; Веб-кабинет или подписка; OpenLicense) AutoCAD [2018] (БД; Веб-кабинет или подписка; OpenLicense) AutoCAD [2020] (БД; Веб-кабинет или подписка; OpenLicense) Autodesk Revit [2018] (БД; Веб-кабинет или подписка; OpenLicense) Autodesk Revit [2020] (БД; Веб-кабинет или подписка; OpenLicense) CorelDRAW [GSX5;55] (Договор № 292/10.11- АО НИУ от 28.11.2011 (НИУ-11)) eLearnBrowser [1.3] (Договор ГМЛ-Л-16/03-846 от 30.03.2016) Google Chrome (ПО предоставляется

		<p>бесплатно на условиях OpLic) Lazarus (ПО предоставляется бесплатно на условиях OpLic) Mathcad [Edu.Prime;3;30] (Договор №109/9.13_АО НИУ от 09.12.13 (НИУ-13)) Mathworks Matlab [R2008a;100] (Договор 089/08-ОК(ИОП) от 24.10.2008) Mozilla Firefox (ПО предоставляется бесплатно на условиях OpLic) MS Access [2013;Im] (OpenLicense; Подписка Azure Dev Tools; БД; Веб-кабинет) MS ProjectPro [2013;ImX] (OpenLicense; Подписка Azure Dev Tools; БД; Веб-кабинет) MS VisioPro [2013;ADT] (OpenLicense; Подписка Azure Dev Tools; БД; Веб-кабинет) MS Visual FoxPro [ADT] (OpenLicense; Подписка Azure Dev Tools; БД; Веб-кабинет) nanoCAD СПДС Стройплощадка (Договор бесплатной передачи / партнерство) PascalABC [3.2.0.1311] (ПО предоставляется бесплатно на условиях OpLic) Visual Studio Ent [2015;Imx] (OpenLicense; Подписка Azure Dev Tools; БД; Веб-кабинет) Visual Studio Expr [2008;ImX] (OpenLicense; Подписка Azure Dev Tools; БД; Веб-кабинет) WinPro 7 [ADT] (OpenLicense; Подписка Azure Dev Tools; БД; Веб-кабинет) Компас-3D V14 АЕС (Договор № 109/9.13_АО НИУ от 09.12.13 (НИУ-13)) ПК ЛИРА-САПР [2013] (Договор № 109/9.13_АО НИУ от 09.12.13 (НИУ-13))</p>
<p>Помещение для самостоятельной работы обучающихся</p> <p>Ауд. 59 НТБ на 5 посадочных мест, оборудованных компьютерами (рабочее место библиотекаря, рабочие места обучающихся, рабочее место для лиц с ограниченными возможностями здоровья) Читальный зал на 52 посадочных места</p>	<p>Компьютер / ТИП №5 (4 шт.) Монитор Acer 17" AL1717 (4 шт.) Монитор Samsung 24" S24C450B Системный блок Kraftway Credo KC36 2007 (4 шт.) Системный блок Kraftway Credo KC43 с KSS тип3 Принтер/HP LaserJet P2015 DN Аудиторный стол для инвалидов-колясочников Видеоувеличитель /Optelec ClearNote Джойстик компьютерный беспроводной Клавиатура CleVu с большими кнопками и накладкой (беспроводная) Кнопка компьютерная выносная малая Кнопка компьютерная выносная малая (2 шт.)</p>	<p>Google Chrome (ПО предоставляется бесплатно на условиях OpLic (не требуется)) Adobe Acrobat Reader DC (ПО предоставляется бесплатно на условиях OpLic (не требуется)) eLearnBrowser [1.3] (Договор ГМЛ-Л-16/03-846 от 30.03.2016) Mozilla Firefox (ПО предоставляется бесплатно на условиях OpLic (лицензия не требуется)) MS OfficeStd [2010; 300] (Договор № 162/10 - АО НИУ от 18.11.2010 (НИУ-10)) Adobe Acrobat Reader [11] (ПО предоставляется бесплатно на условиях OpLic (лицензия не требуется)) K-Lite Codec Pack (ПО предоставляется бесплатно на условиях OpLic (лицензия не требуется))</p>

<p>Помещение для самостоятельной работы обучающихся</p> <p>Ауд. 84 НТБ</p> <p>На 5 посадочных мест, оборудованных компьютерами (рабочее место библиотекаря, рабочие места обучающихся)</p> <p>Читальный зал на 52 посадочных места</p>	<p>Монитор Acer 17" AL1717 (5 шт.)</p> <p>Системный блок Kraftway KW17 2010 (5 шт.)</p>	<p>AutoCAD [2020] (БД; Веб-кабинет или подписка; OpenLicense)</p> <p>Eurosoft STARK [201W;20] (Договор № 089/08-ОК(ИОП) от 24.10.2008)</p> <p>MS OfficeStd [2010; 300] (Договор № 162/10 - АО НИУ от 18.11.2010 (НИУ-10))</p> <p>nanoCAD СПДС Конструкции (Договор бесплатной передачи / партнерство)</p> <p>WinPro 7 [ADT] (OpenLicense; Подписка)</p> <p>Azure Dev Tools; БД; Веб-кабинет)</p> <p>ПК ЛИРА-САПР [2013R5] (ПО предоставляется бесплатно на условиях OpLic (лицензия не требуется))</p>
-----------------------------------------------------------------------------------------------------------------------------------------------------------------------------------------------------------------------------------------------	-----------------------------------------------------------------------------------------	--------------------------------------------------------------------------------------------------------------------------------------------------------------------------------------------------------------------------------------------------------------------------------------------------------------------------------------------------------------------------------------------------------------------------------------------------------------------------------------------------------

Федеральное государственное бюджетное образовательное учреждение высшего образования
«НАЦИОНАЛЬНЫЙ ИССЛЕДОВАТЕЛЬСКИЙ МОСКОВСКИЙ ГОСУДАРСТВЕННЫЙ
СТРОИТЕЛЬНЫЙ УНИВЕРСИТЕТ»

РАБОЧАЯ ПРОГРАММА

Шифр	Наименование дисциплины
Б1.В.ВД.02.02	<i>Государственно-частное партнерство в инвестиционно-строительной сфере</i>

Код направления подготовки / специальности	38.03.02
Направление подготовки / специальность	Менеджмент
Наименование ОПОП (направленность / профиль)	Менеджмент в инвестиционно-строительной сфере
Год начала реализации ОПОП	2021
Уровень образования	Бакалавриат
Форма обучения	Очная
Год разработки/обновления	2021

Разработчики:

должность	ученая степень, ученое звание	ФИО
Ст. преподаватель	к.э.н.	Васильева Е.Ю.

Рабочая программа дисциплины разработана и одобрена кафедрой (структурным подразделением) «Менеджмент и инновации».

Рабочая программа утверждена методической комиссией по УГСН, протокол № 04 от «30» июня 2021 г.

1. Цель освоения дисциплины

Целью освоения дисциплины «Государственно-частное партнерство в инвестиционно-строительной сфере» является углубление уровня освоения компетенций обучающегося в области управленческой деятельности в системе государственного и муниципального управления и государственно-частного партнерства.

Программа составлена в соответствии с требованиями Федерального государственного образовательного стандарта высшего образования по направлению подготовки 38.03.02 Менеджмент.

Дисциплина относится к части, формируемой участниками образовательных отношений, Блока 1 «Дисциплины (модули)» основной профессиональной образовательной программы «Менеджмент в инвестиционно-строительной сфере». Дисциплина является дисциплиной по выбору обучающегося.

2. Перечень планируемых результатов обучения по дисциплине, соотнесенных с планируемыми результатами освоения образовательной программы

Код и наименование компетенции (результат освоения)	Код и наименование индикатора достижения компетенции
УК-2. Способен определять круг задач в рамках поставленной цели и выбирать оптимальные способы их решения, исходя из действующих правовых норм, имеющихся ресурсов и ограничений	УК-2.1 Идентификация профильных задач профессиональной деятельности
	УК-2.2 Представление поставленной задачи в виде конкретных заданий
УК-10. Способен принимать обоснованные экономические решения в различных областях жизнедеятельности	УК-10.2 Определение целей, механизмов и инструментов государственной социально-экономической политики (с учетом организационной и институциональной системы), её влияния на макроэкономические параметры и на индивида
ПК-2 Способность применять методы количественного и качественного анализа информации при принятии управленческих решений для построения экономических, финансовых и организационно-управленческих моделей путем их адаптации к конкретным задачам управления	ПК-2.3. Анализ рынка и отрасли при построении экономических, финансовых и организационно-управленческих моделей и их адаптации к конкретным задачам управления
	ПК-2.4. Определение необходимых нормативных, методических и бюджетных предпосылок для построения экономических, финансовых и организационно-управленческих моделей и их адаптации к конкретным задачам управления
	ПК-2.5. Выбор методов количественного и качественного анализа информации при принятии управленческих решений для построения экономических, финансовых и организационно-управленческих моделей путем их адаптации к конкретным задачам управления
	ПК-2.7. Оценка показателей эффективности реализации экономических, финансовых и организационно-управленческих моделей применительно к конкретным задачам управления
ПК-3 Способность организовывать процессы стратегического, тактического и оперативного управления	ПК-3.1. Идентификация профессиональных задач по организации стратегического, тактического и оперативного управления
	ПК-3.2. Описание типовых методов и способов реализации профессиональных задач по организации стратегического, тактического и оперативного управления
ПК-4 Способность организовывать финансово-экономическую деятельность предприятий инвестиционно-строительной сферы	ПК-4.1. Организация сбора, обработки и анализа информации о финансово-экономической деятельности предприятий инвестиционно-строительной сферы, в том числе для разработки проектов бизнес-планов хозяйственной, финансовой, производственной и коммерческой деятельности
	ПК-4.4. Выбор финансовых технологий и финансовых инструментов для обеспечения эффективной финансово-экономической деятельности предприятий инвестиционно-строительной сферы
	ПК-4.5. Описание состава контролируемых показателей планирования и оценки финансово-экономической деятельности предприятий инвести-

Код и наименование компетенции (результат освоения)	Код и наименование индикатора достижения компетенции
ПК-5 Способность обосновывать модели организации и развития бизнеса в инвестиционно-строительной сфере	иционно-строительной сферы
	ПК-4.7. Оценка результатов финансово-экономической деятельности предприятий инвестиционно-строительной сферы
	ПК-5.1. Описание управленческого и финансово-экономического содержания процессов формирования стоимости предприятий инвестиционно-строительной сферы
	ПК-5.2. Определение факторов формирования стоимости предприятия инвестиционно-строительной сферы
	ПК-5.3. Описание стратегий сбалансированного роста стоимости предприятий инвестиционно-строительной сферы
	ПК-5.4. Выбор варианта формирования стоимости предприятия инвестиционно-строительной сферы с учетом ресурсного обеспечения и достижимости целевых показателей
	ПК-5.5. Оценка эффективности варианта решения по развитию бизнеса в инвестиционно-строительной сфере

Код и наименование индикатора достижения компетенции	Наименование показателя оценивания (результата обучения по дисциплине)
УК-2.1 Идентификация профильных задач профессиональной деятельности	Знает сущность и формы государственно-частного партнерства Знает механизм государственного управления ГЧП
УК-2.2 Представление поставленной задачи в виде конкретных заданий	Имеет навыки (начального уровня) выбора оптимальной формы соглашения ГЧП Имеет навыки (начального уровня) обосновывания выбора частного партнера
УК-10.2 Определение целей, механизмов и инструментов государственной социально-экономической политики (с учетом организационной и институциональной системы), её влияния на макроэкономические параметры и на индивида	Знает регулятивные нормы в государственном управлении, Знает формы и методы управленческой деятельности в государственном управлении Имеет навыки (начального уровня) раскрытия механизмов организации и внедрения практик государственно-частного партнерства Имеет навыки (начального уровня) конкретизации особенностей системы управления в области государственно-частного партнерства.
ПК-2.3. Анализ рынка и отрасли при построении экономических, финансовых и организационно-управленческих моделей и их адаптации к конкретным задачам управления	Знает особенности государственно-частного партнерства в отдельных сферах (транспортная инфраструктура, ЖКХ и др.) Знает способы привлечения финансирования в проект ГЧП Знает характерные черты проектного финансирования в ГЧП
ПК-2.4. Определение необходимых нормативных, методических и бюджетных предпосылок для построения экономических, финансовых и организационно-управленческих моделей и их адаптации к конкретным задачам управления	Знает нормативно-правовые источники, определяющие ГЧП Имеет навыки (начального уровня) поиска и анализа нормативных и правовых документов, определяющих систему управления в ГЧП
ПК-2.5. Выбор методов количественного и качественного анализа информации при принятии управленческих решений для построения экономических, финансовых и организационно-управленческих моделей путем их адаптации к конкретным задачам управления	Имеет навыки (начального уровня) количественного и качественного анализа применимости формы реализации проекта ГЧП
ПК-2.7. Оценка показателей эффективности реализации экономических, финансовых и организационно-управленческих моделей применительно к конкретным задачам управления	Имеет навыки (начального уровня) использования результатов количественного и качественного анализа для определения эффективного из существующих способов реализации инвестиционных проектов с государственным или муниципальным участием
ПК-3.1. Идентификация профессиональных задач по организации стратегического, тактического и оперативного управления	Знает требования соответствия целей и задач проекта государственно-частного партнерства целям и задачам, содержащимся в документах стратегического планирования

Код и наименование индикатора достижения компетенции	Наименование показателя оценивания (результата обучения по дисциплине)
ПК-3.2. Описание типовых методов и способов реализации профессиональных задач по организации стратегического, тактического и оперативного управления	Знает формы и специфику правового обеспечения практики государственно-частного партнерства в ведущих сферах экономики с учетом отраслевой специфики
ПК-4.1. Организация сбора, обработки и анализа информации о финансово-экономической деятельности предприятий инвестиционно-строительной сферы, в том числе для разработки проектов бизнес-планов хозяйственной, финансовой, производственной и коммерческой деятельности	Имеет навыки (начального уровня) сбора, обработки и анализа информации для разработки проектов бизнес-планов хозяйственной, финансовой, производственной и коммерческой деятельности для отбора участника ГЧП-проекта
ПК-4.4. Выбор финансовых технологий и финансовых инструментов для обеспечения эффективной финансово-экономической деятельности предприятий инвестиционно-строительной сферы	Имеет навыки (начального уровня) обоснования формы государственно-частного партнерства
ПК-4.5. Описание состава контролируемых показателей планирования и оценки финансово-экономической деятельности предприятий инвестиционно-строительной сферы	Знает требования к эффективности проектов государственно-частного партнерства
ПК-4.7. Оценка результатов финансово-экономической деятельности предприятий инвестиционно-строительной сферы	Имеет навыки (начального уровня) оценки эффективности проекта ГЧП
ПК-5.1. Описание управленческого и финансово-экономического содержания процессов формирования стоимости предприятий инвестиционно-строительной сферы	Знает гарантии и риски государства и бизнеса в проекте ГЧП Имеет навыки (начального уровня) оценки проекта с точки зрения эффективности применения механизма государственно-частного партнерства
ПК-5.2. Определение факторов формирования стоимости предприятия инвестиционно-строительной сферы	Знает факторы, определяющие специфику и эффективность реализации проекта ГЧП Имеет навыки (начального уровня) оценки факторов, влияющих на реализацию проекта ГЧП
ПК-5.3. Описание стратегий сбалансированного роста стоимости предприятий инвестиционно-строительной сферы	Имеет навыки (начального уровня) разработать содержание ГЧП проекта на стратегическом уровне, оценить выгоды государственной стороны и частного партнера Знает механизмы финансирования проектов государственно-частного партнерства
ПК-5.4. Выбор варианта формирования стоимости предприятия инвестиционно-строительной сферы с учетом ресурсного обеспечения и достижимости целевых показателей	Знает способы привлечения финансирования в проект ГЧП и характерные черты проектного финансирования в ГЧП Имеет навыки (начального уровня) оценки денежных потоков проекта, налоговых и иных обязательных платежей применительно к выбранной юридической схеме проекта государственно-частного партнерства
ПК-5.5. Оценка эффективности варианта решения по развитию бизнеса в инвестиционно-строительной сфере	Знает различия между госконтрактом и соглашением ГЧП Имеет навыки (начального уровня) проведения сравнительной оценки проекта госконтракта и ГЧП

Информация о формировании и контроле результатов обучения представлена в Фонде оценочных средств (Приложение 1).

3. Трудоёмкость дисциплины и видов учебных занятий по дисциплине

Общая трудоёмкость дисциплины составляет 4 зачётные единицы (144 академических часов).

(1 зачетная единица соответствует 36 академическим часам)

Видами учебных занятий и работы обучающегося по дисциплине могут являться.

Обозначение	Виды учебных занятий и работы обучающегося
Л	Лекции
ЛР	Лабораторные работы
ПЗ	Практические занятия
КоП	Компьютерный практикум
КРП	Групповые и индивидуальные консультации по курсовым работам (курсовым проектам)
СР	Самостоятельная работа обучающегося в период теоретического обучения
К	Самостоятельная работа обучающегося и контактная работа обучающегося с преподавателем в период промежуточной аттестации

Структура дисциплины:

Форма обучения – очная.

№	Наименование раздела Дисциплины	Семестр	Количество часов по видам учебных занятий и работы обучающегося							Формы промежуточной аттестации, текущего контроля успеваемости
			Л	ЛР	ПЗ	КоП	КРП	СР	К	
1	Государственно-частное партнерство	7	16	-	8	-	-	69	27	<i>Домашнее задание № 1 - р.1-2</i> <i>Домашнее задание № 2 - р.1-2</i> <i>Контрольная работа (р.1-2)</i>
2	Государственно-частное партнерство в инвестиционно-строительной сфере	7	16	-	8	-	-			
	Итого:	7	32	-	16	-	-	69	27	<i>Дифференцированный зачет (зачет с оценкой)</i>

4. Содержание дисциплины, структурированное по видам учебных занятий и разделам

При проведении аудиторных учебных занятий предусмотрено проведение текущего контроля успеваемости:

- в рамках практических занятий предусмотрено выполнение обучающимися контрольной работы.

4.1 Лекции

Форма обучения – очная.

№	Наименование раздела дисциплины	Тема и содержание лекций
1	Государственно-частное партнерство.	Тема 1 Теоретические основы государственно-частного партнерства Концепция ГЧП. Формы ГЧП. Механизм государственного управления ГЧП Федеральный Закон «О государственно-частном партнерстве, муниципально-частном партнерстве Российской Федерации и внесении изменений в отдельные законодательные акты Российской Федерации». Основные формы ГЧП.

		<p>Система управления ГЧП в России.</p> <p>Тема 2. Проектное финансирование ГЧП Механизмы финансирования ГЧП. Участники проектов. Источники финансовых средств. Риски. Концессионные соглашения. Влияние финансового процесса на механизмы финансирования ГЧП.</p> <p>Тема 3 Мировой опыт ГЧП Развитые страны. Развивающиеся страны и страны с развитой экономикой. Тенденции ГЧП в мире. Анализ инвестиций ГЧП в страновом разрезе.</p> <p>Тема 4 Реализация проектов государственно-частного партнерства в РФ Становление и развитие ГЧП в России. Организация деятельности органов государственного управления в сфере обеспечения государственно-частного партнерства. Информационная поддержка проекта государственно-частного партнерства. Утверждение паспорта (устава) проекта государственно-частного партнерства. Утверждение целевых показателей качества и эффективности проекта государственно-частного партнерства. Концепция проекта государственно-частного партнерства. Отраслевые особенности ГЧП.</p>
2	Государственно-частное партнерство в инвестиционно-строительной сфере	<p>Тема 5 Государственно-частное партнерство в ИСС Формы ГЧП при реализации проектов в ИСС. Примеры реализации ГЧП в строительстве. Источники финансирования проектов. Необходимость и принципы проектного финансирования. Использование проектного финансирования и его основные принципы, обзор инструментов и техники проектного финансирования. Основные участники инвестиционного проекта, их роль и обязательства. Финансирование проекта за счет собственных и привлеченных средств. Формы бюджетного финансирования, используемые в мире и в России, прямое финансирование из федерального и местных бюджетов и бюджета развития, государственные кредиты в денежной и натуральной формах, финансирование и гарантии государственных агентств по поддержке экспорта и развития, государственных инвестиционных корпораций и фондов, конкурсы министерств и ведомств, финансирование из внебюджетных фондов. Источники финансирования проектов в форме грантов в России (федеральный и местные бюджеты, федеральные, отраслевые и местные целевые программы, фонды поддержки предпринимательства и развития бизнеса, общественные организации, благотворительные фонды) и за рубежом (международные правительственные и неправительственные организации, национальные правительственные и неправительственные организации, обязательства по международным соглашениям). Назначение грантов, базовые условия, особенности и возможности их использования в проектном финансировании. Применение механизмов ГЧП в сфере ЖКХ. Применение механизмов ГЧП в сфере обращения с отходами</p>

4.2 Лабораторные работы

Не предусмотрено учебным планом.

4.3 Практические занятия

№	Наименование раздела дисциплины	Тема и содержание занятия
1	Государственно-частное партнерство	<p>Теоретические основы ГЧП Решение задач на усвоение понятийного аппарата; на понимание логических взаимосвязей между элементами по данной тематике. Мини-кейсы. Основные формы ГЧП. Система управления ГЧП в России. Государственные гарантии.</p> <p>Проектное финансирование ГЧП в РФ Решение задач на усвоение понятийного аппарата; на понимание логических взаимосвязей между элементами по данной тематике. Мини-кейсы. Нормативно-правовая база ГЧП в РФ. Контракты на управление имуще-</p>

		ством. Влияние финансового процесса на механизмы финансирования ГЧП
	Государственно-частное партнерство в инвестиционно-строительной сфере	Государственно-частное партнерство в ИСС Решение задач на усвоение понятийного аппарата; на понимание логических взаимосвязей между элементами по данной тематике. Кейсы. Особенности режима особой экономической зоны (особых экономических зон технико-внедренческого типа). Налоговая и субсидиарная поддержка предпринимательства. Бизнес-инкубаторы. Промышленные площадки (технопарки)

4.4 Компьютерные практикумы

Не предусмотрено учебным планом.

4.5 Групповые и индивидуальные консультации по курсовым работам (курсовым проектам)

Не предусмотрено учебным планом.

4.6 Самостоятельная работа обучающегося в период теоретического обучения

Самостоятельная работа обучающегося в период теоретического обучения включает в себя:

- самостоятельную подготовку к учебным занятиям, включая подготовку к аудиторным формам текущего контроля успеваемости;
- выполнение домашнего задания 1;
- выполнение домашнего задания 2;
- самостоятельную подготовку к промежуточной аттестации.

В таблице указаны темы для самостоятельного изучения обучающимся:

№	Наименование раздела дисциплины	Темы для самостоятельного изучения
1	Государственно-частное партнерство.	Темы для самостоятельного изучения соответствуют темам аудиторных учебных занятий.
2	Государственно-частное партнерство в инвестиционно-строительной сфере	Темы для самостоятельного изучения соответствуют темам аудиторных учебных занятий.

4.7 Самостоятельная работа обучающегося и контактная работа обучающегося с преподавателем в период промежуточной аттестации

Работа обучающегося в период промежуточной аттестации включает в себя подготовку к формам промежуточной аттестации (к дифференцированному зачету (зачету с оценкой)), а также саму промежуточную аттестацию.

5. Оценочные материалы по дисциплине

Фонд оценочных средств по дисциплине приведен в Приложении 1 к рабочей программе дисциплины.

Оценочные средства для проведения промежуточной аттестации, а также текущего контроля по дисциплине хранятся на кафедре (структурном подразделении), ответственной за преподавание данной дисциплины.

6. Учебно-методическое и материально-техническое обеспечение дисциплины

Основные принципы осуществления учебной работы обучающихся изложены в локальных нормативных актах, определяющих порядок организации контактной работы и порядок самостоятельной работы обучающихся. Организация учебной работы обучающихся на аудиторных учебных занятиях осуществляется в соответствии с п. 3.

6.1 Перечень учебных изданий и учебно-методических материалов для освоения дисциплины

Для освоения дисциплины обучающийся может использовать учебные издания и учебно-методические материалы, имеющиеся в научно-технической библиотеке НИУ МГСУ и/или размещённые в Электронных библиотечных системах.

Актуальный перечень учебных изданий и учебно-методических материалов представлен в Приложении 2 к рабочей программе дисциплины.

6.2 Перечень профессиональных баз данных и информационных справочных систем

При осуществлении образовательного процесса по дисциплине используются профессиональные базы данных и информационных справочных систем, перечень которых указан в Приложении 3 к рабочей программе дисциплины.

6.3 Перечень материально-технического, программного обеспечения освоения дисциплины

Учебные занятия по дисциплине проводятся в помещениях, оснащенных соответствующим оборудованием и программным обеспечением.

Перечень материально-технического и программного обеспечения дисциплины приведен в Приложении 4 к рабочей программе дисциплины.

Приложение 1 к рабочей программе

	Наименование дисциплины
Б1.В.ВД.02.02	<i>Государственно-частное партнерство в инвестиционно-строительной сфере</i>

Код направления подготовки / специальности	38.03.02
Направление подготовки / специальность	Менеджмент
Наименование ОПОП (направленность / профиль)	Менеджмент в инвестиционно-строительной сфере
Год начала реализации ОПОП	2021
Уровень образования	Бакалавриат
Форма обучения	Очная
Год разработки/обновления	2021

ФОНД ОЦЕНОЧНЫХ СРЕДСТВ**1. Описание показателей и критериев оценивания компетенций, описание шкал оценивания**

Оценивание формирования компетенций производится на основе показателей оценивания, указанных в п.2. рабочей программы и в п.1.1 ФОС.

Связь компетенций, индикаторов достижения компетенций и показателей оценивания приведена в п.2 рабочей программы.

1.1. Описание формирования и контроля показателей оценивания

Оценивание уровня освоения обучающимся компетенций осуществляется с помощью форм промежуточной аттестации и текущего контроля. Формы промежуточной аттестации и текущего контроля успеваемости по дисциплине, с помощью которых производится оценивание, указаны в учебном плане и в п.3 рабочей программы.

В таблице приведена информация о формировании результатов обучения по дисциплине разделами дисциплины, а также о контроле показателей оценивания компетенций формами оценивания.

Наименование показателя оценивания (результата обучения по дисциплине)	Номера разделов дисциплины	Формы оценивания (формы промежуточной аттестации, текущего контроля успеваемости)
Знает сущность и формы государственно-частного партнерства Знает механизм государственного управления ГЧП	1,2	Дифференцированный зачет (зачет с оценкой) Контрольная работа Домашнее задание №1 Домашнее задание №2
Имеет навыки (начального уровня) выбора оптимальной формы соглашения ГЧП Имеет навыки (начального уровня) обосновывания	1,2	Дифференцированный зачет (зачет с оценкой) Контрольная работа

выбора частного партнера		Домашнее задание №1 Домашнее задание №2
Знает регулятивные нормы в государственном управлении, Знает формы и методы управленческой деятельности в государственном управлении Имеет навыки (начального уровня) раскрытия механизмов организации и внедрения практик государственно-частного партнерства Имеет навыки (начального уровня) конкретизации особенностей системы управления в области государственно-частного партнерства.	1,2	Дифференцированный зачет (зачет с оценкой) Контрольная работа Домашнее задание №1 Домашнее задание №2
Знает особенности государственно-частного партнерства в отдельных сферах (транспортная инфраструктура, ЖКХ и др.) Знает способы привлечения финансирования в проект ГЧП Знает характерные черты проектного финансирования в ГЧП	1,2	Дифференцированный зачет (зачет с оценкой) Контрольная работа Домашнее задание №1 Домашнее задание №2
Знает нормативно-правовые источники, определяющие ГЧП Имеет навыки (начального уровня) поиска и анализа нормативных и правовых документов, определяющих систему управления в ГЧП	1,2	Дифференцированный зачет (зачет с оценкой) Контрольная работа Домашнее задание №1 Домашнее задание №2
Имеет навыки (начального уровня) количественного и качественного анализа применимости формы реализации проекта ГЧП	1,2	Дифференцированный зачет (зачет с оценкой) Контрольная работа Домашнее задание № 1 Домашнее задание №2
Имеет навыки (начального уровня) использования результатов количественного и качественного анализа для определения эффективного из существующих способов реализации инвестиционных проектов с государственным или муниципальным участием	1,2	Дифференцированный зачет (зачет с оценкой) Контрольная работа Домашнее задание № 1 Домашнее задание №2
Знает требования соответствия целей и задач проекта государственно-частного партнерства целям и задачам, содержащимся в документах стратегического планирования	1,2	Контрольная работа Домашнее задание № 1 Домашнее задание №2
Знает формы и специфику правового обеспечения практики государственно-частного партнерства в ведущих сферах экономики с учетом отраслевой специфики	1,2	Дифференцированный зачет (зачет с оценкой) Контрольная работа Домашнее задание №1 Домашнее задание №2
Имеет навыки (начального уровня) сбора, обработки и анализа информации для разработки проектов бизнес-планов хозяйственной, финансовой, производственной и коммерческой деятельности для отбора участника ГЧП-проекта	1,2	Контрольная работа Домашнее задание № 1 Домашнее задание №2
Имеет навыки (начального уровня) обоснования формы государственно-частного партнерства	1,2	Контрольная работа Домашнее задание № 1 Домашнее задание №2
Знает требования к эффективности проектов государственно-частного партнерства	1,2	Дифференцированный зачет (зачет с оценкой) Контрольная работа Домашнее задание № 1
Имеет навыки (начального уровня) оценки эффективности проекта ГЧП	1,2	Дифференцированный зачет (зачет с оценкой) Контрольная работа Домашнее задание № 1 Домашнее задание №2

Знает гарантии и риски государства и бизнеса в проекте ГЧП Имеет навыки (начального уровня) оценки проекта с точки зрения эффективности применения механизма государственно-частного партнерства	1,2	Контрольная работа Домашнее задание № 1 Домашнее задание №2
Знает факторы, определяющие специфику и эффективность реализации проекта ГЧП Имеет навыки (начального уровня) оценки факторов, влияющих на реализацию проекта ГЧП	1,2	Контрольная работа Домашнее задание №2
Имеет навыки (начального уровня) разработать содержание ГЧП проекта на стратегическом уровне, оценить выгоды государственной стороны и частного партнера Знает механизмы финансирования проектов государственно-частного партнерства	1,2	Дифференцированный зачет (зачет с оценкой) Контрольная работа Домашнее задание № 1 Домашнее задание №2
Знает способы привлечения финансирования в проект ГЧП и характерные черты проектного финансирования в ГЧП Имеет навыки (начального уровня) оценки денежных потоков проекта, налоговых и иных обязательных платежей применительно к выбранной юридической схеме проекта государственно-частного партнерства	1,2	Контрольная работа Домашнее задание №2
Знает различия между госконтрактом и соглашением ГЧП Имеет навыки (начального уровня) проведения сравнительной оценки проекта госконтракта и ГЧП	1,2	Дифференцированный зачет (зачет с оценкой) Контрольная работа Домашнее задание № 1 Домашнее задание №2

1.2. Описание критериев оценивания компетенций и шкалы оценивания

При проведении промежуточной аттестации в форме дифференцированного зачета используется шкала оценивания: «2» (неудовлетворительно), «3» (удовлетворительно), «4» (хорошо), «5» (отлично).

Показателями оценивания являются знания и навыки обучающегося, полученные при изучении дисциплины.

Критериями оценивания достижения показателей являются:

Показатель оценивания	Критерий оценивания
Знания	Знание терминов и определений, понятий
	Знание основных закономерностей и соотношений, принципов
	Объём освоенного материала, усвоение всех дидактических единиц (разделов)
	Полнота ответов на проверочные вопросы
	Правильность ответов на вопросы
	Чёткость изложения и интерпретации знаний
Навыки начального уровня	Навыки выбора методик выполнения заданий
	Навыки выполнения заданий различной сложности
	Навыки самопроверки. Качество сформированных навыков
	Навыки анализа результатов выполнения заданий, решения задач
	Навыки представления результатов решения задач

2. Типовые контрольные задания для оценивания формирования компетенций

2.1. Промежуточная аттестация

2.1.1. Промежуточная аттестация в форме экзамена, дифференцированного зачета (зачета с оценкой), зачета

Форма промежуточной аттестации: дифференцированный зачет (зачет с оценкой) в 7 семестре.

Перечень типовых примерных вопросов (заданий) для проведения дифференцированного зачета в 7-м семестре (очная форма обучения):

№	Наименование раздела дисциплины	Типовые вопросы/задания
1	Государственно-частное партнерство.	<ol style="list-style-type: none"> 1. Основные условия развития ГЧП. 2. Международный опыт управлений. 3. Исторический опыт ГЧП. 4. Государственный контракт. 5. Управление государственно-частным партнёрством в России. 6. Формы ГЧП. 7. Источники финансирования ГЧП. 8. Участники проектного финансирования ГЧП. 9. Мировой опыт ГЧП. 10. Правовые риски проекта государственно-частного партнерства 11. Риски проекта ГЧП 12. Роль ГЧП в региональном и местном развитии. 13. ГЧП в сфере транспорта. 14. ГЧП в сфере жилищно-коммунального хозяйства. 15. ГЧП в социальной сфере. 16. Механизм информационной поддержки проекта государственно-частного партнерства 17. Паспорт (устав) проекта государственно-частного партнерства 18. Целевые показатели качества и эффективности проекта государственно-частного партнерства 19. Концепции проекта государственно-частного партнерства
2	Государственно-частное партнерство в инвестиционно-строительной сфере	<ol style="list-style-type: none"> 20. ГЧП в строительстве. 21. Участники и источники финансирования проектов. 22. Типовые структуры финансирования проектов на основе государственно-частного партнерства. 23. Основные механизмы финансирования проектов государственно-частного партнерства 24. Источники проектного финансирования. 25. Структуры проектного финансирования, используемые в инвестиционно-строительных проектах. 26. Финансирование проектов в форме грантов 27. Применение механизмов ГЧП в сфере ЖКХ. 28. Применение механизмов ГЧП в сфере обращения с отходами 29. Концессионные соглашения в сфере ЖКХ 30. Концессионные соглашения в сфере обращения с отходами

2.1.2 Промежуточная аттестация в форме защиты курсовой работы (курсового проекта)

Промежуточная аттестация в форме защиты курсовой работы/курсового проекта не проводится.

2.2 Текущий контроль

2.2.1. Перечень форм текущего контроля:

- домашнее задание №1 в 7 семестре при очной форме обучения;
- домашнее задание №2 в 7 семестре при очной форме обучения;
- контрольная работа в 7 семестре при очной форме обучения.

2.2.2 Типовые контрольные задания форм текущего контроля

Контрольная работа.

Тема «Государственно-частное партнерство»

Типовые вопросы

1. В чем состоит сущность, принципы и формы государственно-частного партнерства?
2. Зарубежный опыт организации государственно-частного партнерства?
3. Отечественный опыт организации ГЧП в ИСС.
4. Состав, содержание и алгоритм разработки концепции подготовки и реализации инвестиционно-строительных проектов на основе ГЧП.
5. Механизм оценки концепций инвестиционно-строительного проекта на основе ГЧП.
6. Обоснование выбора целевых ориентиров реализации инвестиционно-строительных проектов на основе ГЧП в системе социально-экономического развития.
7. Понятие и состав организационно-экономического механизма подготовки и реализации инвестиционно-строительного проекта на основе ГЧП.
8. Формирование институциональной и организационной инфраструктуры ГЧП.
9. Совершенствование законодательной базы ГЧП.
10. Методы привлечения частных инвестиций в сферу оказания государственных услуг.
11. Формирование финансовой модели инвестиционно-строительного проекта на основе ГЧП.
12. Формирование договоров и управление договорными отношениями в проектах ГЧП.
13. Формирование системы проектного финансирования и проектного управления.
14. Формирование системы закупок при реализации инвестиционно-строительных проектов на основе ГЧП.
15. Характеристика методов и подходов к оценке эффективности реализации инвестиционно-строительных проектов в форме ГЧП.
16. Сравнительная оценка эффективности инвестиционно-строительных проектов, реализуемых в форме ГЧП.

Домашнее задание № 1. Тема: Проблемные вопросы управленческой деятельности при реализации проектов ГЧП

Типовые темы рефератов

1. Анализ опыта по структуре финансирования проектов на основе государственно-частного партнерства в различных отраслях (по отраслям).
2. Особенности структур проектного финансирования на основе государственно-частного партнерства в отдельных отраслях (по отраслям).
3. Анализ неудач проектного финансирования на основе государственно-частного партнерства в отдельных отраслях (по отраслям).
4. Анализ успехов проектного финансирования на основе государственно-частного партнерства в отдельных отраслях (по отраслям).
5. Анализ государственных и негосударственных институтов, обеспечивающих проектное финансирование на основе государственно-частного партнерства в России.
6. Влияние процессов глобализации на развитие методов проектного финансирования на основе государственно-частного партнерства и тенденции в этой области.

7. Анализ возможностей использования зарубежных экспертных агентств для проектного финансирования на основе государственно-частного партнерства в России (COFAGE - Франция, HERMES - Германия, SACE - Италия, ECGD - Великобритания, EID - Япония, EXIMBANK - США, EDC - Канада, EFIC - Австралия и др.).
8. Опыт использования проектного финансирования на основе государственно-частного партнерства крупными российскими государственными компаниями (Газпром, Транснефть, Роснефть и др.).
9. Проектное финансирование на основе государственно-частного партнерства для проектов в области строительства объектов недвижимости в России.
10. Проблемы финансирования муниципальных проектов и проектов жилищно-коммунальной сферы с использованием подходов проектного финансирования на основе государственно-частного партнерства.

Домашнее задание № 2. Тема: Анализ лучших практик реализации проектов на основе механизма ГЧП

Типовое задание

Изучить кейс «Практика реализации проекта на основе механизма ГЧП» (выдается преподавателем). Это могут быть:

- 1) **Проекты государственно-частного партнёрства:** долгосрочные инвестиции в бюджетные учреждения, объекты государственной собственности, крупные проекты на основе ГЧП, связанные с возведением объектов капитального строительства и дальнейшей реализацией проекта в рамках государственной собственности на основе концессионных соглашений.
- 2) **Инвестиционно-девелоперские проекты:** инвестиции в собственные, частные проекты, реализуемые на объектах частной собственности при поддержке органов власти, которые инициированы самими инвесторами, а также проекты в сфере креативных индустрий.
- 3) **Системные социокультурные практики:** проекты, реализованные на арендованных площадях при поддержке органов власти (например, частные музеи, галереи, лофт-проекты, творческие мастерские и т.д.).
- 4) **Событийные проекты,** реализующиеся на коммерческой основе при участии государственных органов: фестивали, культурные мероприятия, программы, связанные с подготовкой инфраструктуроподдерживающих кадров в культуре.
- 5) **Спонсорские проекты:** проекты, инициированные государством при поддержке средств бизнеса.

На основе материалов кейса необходимо:

1. Проанализировать деятельность институтов государственного развития при реализации проектов государственно-частного партнерства и определить полномочия органов государственной и муниципальной власти на различных этапах реализации проекта.
2. Определить, чем ГЧП выгоден его участникам.
3. Определить модель ГЧП.
4. Построить схему, отражающую этапы реализации проекта.
5. Определить состав документации по ГЧП.
6. Определить ключевые требования финансируемости ГЧП.
7. Выполнить SWOT-анализ.
8. Определить перечень рисков и ответственность сторон.
9. Дать оценку эффективности реализуемости проекта.

3. Методические материалы, определяющие процедуры оценивания

Процедура проведения промежуточной аттестации и текущего контроля успеваемости регламентируется локальным нормативным актом, определяющим порядок осуществления текущего контроля успеваемости и промежуточной аттестации обучающихся.

3.2. Процедура оценивания при проведении промежуточной аттестации обучающихся по дисциплине в форме экзамена и/или дифференцированного зачета (зачета с оценкой)

Промежуточная аттестация по дисциплине в форме дифференцированного зачета (зачета с оценкой) проводится в 7 семестре.

Используются критерии и шкала оценивания, указанные в п.1.2. Оценка выставляется преподавателем интегрально по всем показателям и критериям оценивания.

Ниже приведены правила оценивания формирования компетенций по показателю оценивания «Знания».

Критерий оценивания	Уровень освоения и оценка			
	«2» (неудовлетв.)	«3» (удовлетвор.)	«4» (хорошо)	«5» (отлично)
Знание терминов и определений, понятий	Не знает терминов и определений	Знает термины и определения, но допускает неточности формулировок	Знает термины и определения	Знает термины и определения, может корректно сформулировать их самостоятельно
Знание основных закономерностей и соотношений, принципов	Не знает основные закономерности и соотношения, принципы построения знаний	Знает основные закономерности, соотношения, принципы построения знаний	Знает основные закономерности, соотношения, принципы построения знаний, их интерпретирует и использует	Знает основные закономерности, соотношения, принципы построения знаний, может самостоятельно их получить и использовать
Объём освоенного материала, усвоение всех дидактических единиц (разделов)	Не знает значительной части материала дисциплины	Знает только основную материал дисциплины, не усвоил его деталей	Знает материал дисциплины в объёме	Обладает твёрдым и полным знанием материала дисциплины, владеет дополнительными знаниями
Полнота ответов на проверочные вопросы	Не даёт ответы на большинство вопросов	Даёт неполные ответы на все вопросы	Даёт ответы на вопросы, но не все - полные	Даёт полные, развёрнутые ответы на поставленные вопросы
Правильность ответов на вопросы	Допускает грубые ошибки при изложении ответа на вопрос	В ответе имеются существенные ошибки	В ответе имеются несущественные неточности	Ответ верен
Чёткость изложения и интерпретации знаний	Излагает знания без логической последовательности	Излагает знания с нарушениями в логической последовательности	Излагает знания без нарушений в логической последовательности	Излагает знания в логической последовательности, самостоятельно их интерпретируя и анализируя
	Не иллюстрирует изложение поясняющими схемами, рисунками и примерами	Выполняет поясняющие схемы и рисунки небрежно и с ошибками	Выполняет поясняющие рисунки и схемы корректно и понятно	Выполняет поясняющие рисунки и схемы точно и аккуратно, раскрывая полноту усвоенных знаний

	Неверно излагает и интерпретирует знания	Допускает неточности в изложении и интерпретации знаний	Грамотно и по существу излагает знания	Грамотно и точно излагает знания, делает самостоятельные выводы
--	------------------------------------------	---------------------------------------------------------	----------------------------------------	-----------------------------------------------------------------

Ниже приведены правила оценивания формирования компетенций по показателю оценивания «Навыки начального уровня».

Критерий оценивания	Уровень освоения и оценка	
	Не зачтено	Зачтено
Навыки выбора методы выполнения заданий	Не может выбрать методику выполнения задания	Без существенных затруднений выбирает стандартную методику выполнения заданий
Навык выполнения заданий различной сложности	Не имеет навыка выполнения заданий	Выполняет задания от типовых и сложнее
Навыки самоконтроля и самопроверки. Качество сформированных навыков	Допускает при выполнении заданий грубые ошибки, нарушения логики	Не допускает при выполнении заданий, нарушающих логику
Навыки анализа результатов выполнения заданий, решения задач	Делает некорректные выводы	Делает корректные выводы по результатам решения
Навыки представления результатов решения задач	Не может презентовать решение задачи, проиллюстрировать рисунками и схемами	Выполняет поясняющие рисунки и схемы

4.

4.2. Процедура оценивания при проведении промежуточной аттестации обучающихся по дисциплине в форме зачета

Промежуточная аттестация по дисциплине в форме зачёта не проводится.

4.3. Процедура оценивания при проведении промежуточной аттестации обучающихся по дисциплине в форме защиты курсовой работы (курсового проекта)

Промежуточная аттестация по дисциплине в форме защиты курсовой работы/курсового проекта не проводится.

Приложение 2 к рабочей программе

Шифр	Наименование дисциплины
Б1.В.ВД.02.02	<i>Государственно-частное партнерство в инвестиционно-строительной сфере</i>

Код направления подготовки / специальности	38.03.02
Направление подготовки / специальность	Менеджмент
Наименование ОПОП (направленность / профиль)	Менеджмент в инвестиционно-строительной сфере
Год начала реализации ОПОП	2021
Уровень образования	Бакалавриат
Форма обучения	Очная
Год разработки/обновления	2021

Перечень учебных изданий и учебно-методических материалов

Печатные учебные издания в НТБ НИУ МГСУ:

№ п/п	Автор, название, место издания, издательство, год издания, количество страниц	Количество экземпляров в библиотеке НИУ МГСУ
1	Государственное и муниципальное управление [Текст] : учебное пособие для студентов высших учебных заведений, обучающихся по направлению подготовки 080200 "Менеджмент" (квалификация (степень) "бакалавр") / В. П. Васильев [и др.] ; под ред.: В. П. Васильева. - Москва : Дело и Сервис, 2014. - 340 с. : ил., табл. - Библиогр. в конце глав. - ISBN 978-5-8018-0632-7	15
2	Иванов, В. В. Государственное и муниципальное управление с использованием информационных технологий [Текст] / В. В. Иванов, А. Н. Коробов. - Москва : ИНФРА-М, 2015. - 380 с. : ил., табл. - (Национальные проекты). - Библиогр.: с. 373 - 380 (180 назв.). - ISBN 978-5-16-004281-7"	15

Электронные учебные издания в электронно-библиотечных системах (ЭБС):

№ п/п	Автор, название, место издания, год издания, количество страниц	Ссылка на учебное издание в ЭБС
1	Государственно-частное партнерство : учебное пособие для бакалавриата и магистратуры / Ткаченко И. Н. [и др.] ; под ред. И. Н. Ткаченко — М. : Издательство Юрайт, 2019. — 188 с. — (Серия : Университеты России). — ISBN 978-5-534-00518-9	https://urait.ru/bcode/434038
2	Государственное и муниципальное управление в 2 ч. Часть 1. Государственное управление : учебник и практикум для академического бакалавриата / Прокофьев С. Е. [и др.] ; под ред. С. Е. Прокофьева, О. В. Паниной, С. Г. Еремина — М. : Издательство Юрайт, 2019. — 276 с. — (Серия : Бакалавр. Академический курс). — ISBN 978-5-534-03605-3	https://urait.ru/bcode/432915
3	Государственное и муниципальное управление в 2 ч. Часть 2. Муниципальное управление : учебник и практикум для академического бакалавриата / Прокофьев С. Е. [и др.] ; под ред. С. Е. Прокофьева, О. В. Паниной, С. Г. Еремина — М. : Издательство Юрайт, 2019. — 194 с. — (Серия : Бакалавр. Академический курс). — ISBN 978-5-534-03607-7	https://urait.ru/bcode/438469

Перечень учебно-методических материалов в НТБ НИУ МГСУ

№ п/п	Автор, название, место издания, издательство, год издания, количество страниц
1	Государственное и муниципальное управление. Государственно-частное партнерство в инвестиционно-строительной сфере [Электронный ресурс] : методические указания к практическим занятиям и самостоятельной работе для обучающихся по направлению подготовки 38.03.02 Менеджмент / Нац. исследоват. Моск. гос. строит. ун-т., каф. менеджмента и инноваций ; сост.: И. С. Полякова, Д. А. Максимова, Д. А. Унсал ; [рец. Е. Н. Нидзий]. - Электрон. текстовые дан. (335Кб). - Москва : МИСИ-МГСУ, 2020. - (Менеджмент). - Загл. с титул. экрана http://lib-04.gic.mgsu.ru/lib/metod2020/311.pdf

Приложение 3 к рабочей программе

Шифр	Наименование дисциплины
Б1.В.ВД.02.02	<i>Государственно-частное партнерство в инвестиционно-строительной сфере</i>

Код направления подготовки / специальности	38.03.02
Направление подготовки / специальность	Менеджмент
Наименование ОПОП (направленность / профиль)	Менеджмент в инвестиционно-строительной сфере
Год начала реализации ОПОП	2021
Уровень образования	Бакалавриат
Форма обучения	Очная
Год разработки/обновления	2021

Перечень профессиональных баз данных и информационных справочных систем

Наименование	Электронный адрес ресурса
«Российское образование» - федеральный портал	http://www.edu.ru/index.php
Научная электронная библиотека	http://elibrary.ru/defaultx.asp?
Электронная библиотечная система IPRbooks	http://www.iprbookshop.ru/
Федеральная университетская компьютерная сеть России	http://www.runnet.ru/
Информационная система "Единое окно доступа к образовательным ресурсам"	http://window.edu.ru/
Научно-технический журнал по строительству и архитектуре «Вестник МГСУ»	http://www.vestnikmgsu.ru/
Научно-техническая библиотека НИУ МГСУ	http://www.mgsu.ru/resources/Biblioteka/

Приложение 4 к рабочей программе

Шифр	Наименование дисциплины
Б1.В.ВД.02.02	<i>Государственно-частное партнерство в инвестиционно-строительной сфере</i>

Код направления подготовки / специальности	38.03.02
Направление подготовки / специальность	Менеджмент
Наименование ОПОП (направленность / профиль)	Менеджмент в инвестиционно-строительной сфере
Год начала реализации ОПОП	2021
Уровень образования	Бакалавриат
Форма обучения	Очная
Год разработки/обновления	2021

Материально-техническое и программное обеспечение дисциплины

Наименование специальных помещений и помещений для самостоятельной работы	Оснащенность специальных помещений и помещений для самостоятельной работы	Перечень лицензионного программного обеспечения. Реквизиты подтверждающего документа
Учебные аудитории для проведения учебных занятий, текущего контроля и промежуточной аттестации	Рабочее место преподавателя, рабочие места обучающихся	
Помещение для самостоятельной работы обучающихся Ауд. 41 НТБ на 80 посадочных мест (рабочее место библиотекаря, рабочие места обучающихся)	ИБП GE VH Series VH 700 Источник бесперебойного питания РИП-12 (2 шт.) Компьютер/ТИП №5 (2 шт.) Компьютер Тип № 1 (6 шт.) Контрольно-пусковой блок С2000-КПБ (26 шт.) Монитор / Samsung 21,5" S22C200B (80 шт.) Плоттер / HP DJ T770 Прибор приемно-контрольный С2000-АСПТ (2 шт.) Принтер / HP LaserJet P2015 DN Принтер /Тип № 4 н/т Принтер HP LJ Pro 400 M401dn Системный блок / Kraftway Credo тип 4 (79 шт.) Электронное табло 2000*950	Adobe Acrobat Reader DC (ПО предоставляется бесплатно на условиях OpLic) Adobe Flash Player (ПО предоставляется бесплатно на условиях OpLic) APM Civil Engineering (Договор № 109/9.13_АО НИУ от 09.12.13 (НИУ-13)) ArcGIS Desktop (Договор передачи с ЕСРИ СНГ 31 лицензии от 27.01.2016) ArhciCAD [22] (Б\Д; Веб-кабинет или подписка; OpenLicense) AutoCAD [2018] (Б\Д; Веб-кабинет или подписка; OpenLicense) AutoCAD [2020] (Б\Д; Веб-кабинет или подписка; OpenLicense) Autodesk Revit [2018] (Б\Д; Веб-кабинет или подписка; OpenLicense) Autodesk Revit [2020] (Б\Д; Веб-кабинет или подписка; OpenLicense) CorelDRAW [GSX5;55] (Договор № 292/10.11- АО НИУ от 28.11.2011 (НИУ-11)) eLearnBrowser [1.3] (Договор ГМЛ-Л-

Наименование специальных помещений и помещений для самостоятельной работы	Оснащенность специальных помещений и помещений для самостоятельной работы	Перечень лицензионного программного обеспечения. Реквизиты подтверждающего документа
		<p>16/03-846 от 30.03.2016) Google Chrome (ПО предоставляется бесплатно на условиях OpLic) Lazarus (ПО предоставляется бесплатно на условиях OpLic) Mathcad [Edu.Prime;3;30] (Договор №109/9.13_АО НИУ от 09.12.13 (НИУ-13)) Mathworks Matlab [R2008a;100] (Договор 089/08-ОК(ИОП) от 24.10.2008) Mozilla Firefox (ПО предоставляется бесплатно на условиях OpLic) MS Access [2013;Im] (OpenLicense; Подписка Azure Dev Tools; БД; Веб-кабинет) MS ProjectPro [2013;ImX] (OpenLicense; Подписка Azure Dev Tools; БД; Веб-кабинет) MS VisioPro [2013;ADT] (OpenLicense; Подписка Azure Dev Tools; БД; Веб-кабинет) MS Visual FoxPro [ADT] (OpenLicense; Подписка Azure Dev Tools; БД; Веб-кабинет) nanoCAD СПДС Стройплощадка (Договор бесплатной передачи / партнерство) PascalABC [3.2.0.1311] (ПО предоставляется бесплатно на условиях OpLic) Visual Studio Ent [2015;Imx] (OpenLicense; Подписка Azure Dev Tools; БД; Веб-кабинет) Visual Studio Expr [2008;ImX] (OpenLicense; Подписка Azure Dev Tools; БД; Веб-кабинет) WinPro 7 [ADT] (OpenLicense; Подписка Azure Dev Tools; БД; Веб-кабинет) Компас-3D V14 АЕС (Договор № 109/9.13_АО НИУ от 09.12.13 (НИУ-13)) ПК ЛИРА-САПР [2013] (Договор № 109/9.13_АО НИУ от 09.12.13 (НИУ-13))</p>
<p>Помещение для самостоятельной работы обучающихся</p> <p>Ауд. 59 НТБ на 5 посадочных мест, оборудованных компьютерами (рабочее место библиотекаря, рабочие места обучающихся, рабочее место для лиц с ограниченными возможностями</p>	<p>Компьютер / ТИП №5 (4 шт.) Монитор Acer 17" AL1717 (4 шт.) Монитор Samsung 24" S24C450B Системный блок Kraftway Credo KC36 2007 (4 шт.) Системный блок Kraftway Credo KC43 с KSS тип3 Принтер/HP LaserJet P2015 DN Аудиторный стол для инвалидов-колясочников Видеоувеличитель /Optelec ClearNote Джойстик компьютерный беспроводной Клавиатура Clevy с большими кнопками и накладкой (беспроводная) Кнопка компьютерная выносная маялая</p>	<p>Google Chrome (ПО предоставляется бесплатно на условиях OpLic (не требуется)) Adobe Acrobat Reader DC (ПО предоставляется бесплатно на условиях OpLic (не требуется)) eLearnBrowser [1.3] (Договор ГМЛ-Л-16/03-846 от 30.03.2016) Mozilla Firefox (ПО предоставляется бесплатно на условиях OpLic (лицензия не требуется)) MS OfficeStd [2010; 300] (Договор № 162/10 - АО НИУ от 18.11.2010 (НИУ-10)) Adobe Acrobat Reader [11] (ПО предоставляется бесплатно на условиях OpLic (лицензия не требуется)) K-Lite Codec Pack (ПО предоставляется бесплатно на условиях OpLic (лицензия не</p>

Наименование специальных помещений и помещений для самостоятельной работы	Оснащенность специальных помещений и помещений для самостоятельной работы	Перечень лицензионного программного обеспечения. Реквизиты подтверждающего документа
здоровья) Читальный зал на 52 посадочных места	Кнопка компьютерная выносная малая (2 шт.)	требуется))
<p>Помещение для самостоятельной работы обучающихся</p> <p>Ауд. 84 НТБ На 5 посадочных мест, оборудованных компьютерами (рабочее место библиотекаря, рабочие места обучающихся) Читальный зал на 52 посадочных места</p>	Монитор Acer 17" AL1717 (5 шт.) Системный блок Kraftway KW17 2010 (5 шт.)	<p>AutoCAD [2020] (Б\Д; Веб-кабинет или подписка; OpenLicense) Eurosoft STARK [201W;20] (Договор № 089/08-ОК(ИОП) от 24.10.2008) MS OfficeStd [2010; 300] (Договор № 162/10 - АО НИУ от 18.11.2010 (НИУ-10)) nanoCAD СПДС Конструкции (Договор бесплатной передачи / партнерство) WinPro 7 [ADT] (OpenLicense; Подписка Azure Dev Tools; Б\Д; Веб-кабинет) ПК ЛИРА-САПР [2013R5] (ПО предоставляется бесплатно на условиях OpLic (лицензия не требуется))</p>

Федеральное государственное бюджетное образовательное учреждение высшего образования
«НАЦИОНАЛЬНЫЙ ИССЛЕДОВАТЕЛЬСКИЙ МОСКОВСКИЙ ГОСУДАРСТВЕННЫЙ
СТРОИТЕЛЬНЫЙ УНИВЕРСИТЕТ»

РАБОЧАЯ ПРОГРАММА

Шифр	Наименование дисциплины
Б1.В.ДВ.03.01	Управление закупками в инвестиционно-строительной деятельности

Код направления подготовки / специальности	38.03.02
Направление подготовки / специальность	Менеджмент
Наименование ОПОП (направленность / профиль)	Менеджмент в инвестиционно-строительной сфере
Год начала реализации ОПОП	2021
Уровень образования	бакалавриат
Форма обучения	очная
Год разработки/обновления	2021

Разработчики:

должность	ученая степень, ученое звание	ФИО
доцент	к.э.н., доцент	Хуснутдинов Р.А.

Рабочая программа дисциплины разработана и одобрена кафедрой (структурным подразделением) «Менеджмент и инновации».

Рабочая программа утверждена методической комиссией по УГСН, протокол № 04 от «30» июня 2021 г.

1. Цель освоения дисциплины

Целью освоения дисциплины «Управление закупками в инвестиционно-строительной деятельности» является углубление уровня освоения компетенций обучающегося в области управление закупками в инвестиционно-строительной деятельности.

Программа составлена в соответствии с требованиями Федерального государственного образовательного стандарта высшего образования по направлению подготовки 38.03.02 «Менеджмент».

Дисциплина относится к части, формируемой участниками образовательных отношений, Блока 1 «Дисциплины (модули)» основной профессиональной образовательной программы «Менеджмент в инвестиционно-строительной сфере». Дисциплина является дисциплиной по выбору обучающегося.

2. Перечень планируемых результатов обучения по дисциплине, соотнесенных с планируемыми результатами освоения образовательной программы

Код и наименование компетенции (результат освоения)	Код и наименование индикатора достижения компетенции
УК-2. Способен определять круг задач в рамках поставленной цели и выбирать оптимальные способы их решения, исходя из действующих правовых норм, имеющихся ресурсов и ограничений	УК-2.1 Идентификация профильных задач профессиональной деятельности
	УК-2.2 Представление поставленной задачи в виде конкретных заданий
	УК-2.6 Составление последовательности (алгоритма) решения задачи
ПК-1. Способность обобщать информацию о технике, технологиях и организации строительства с целью принятия эффективных управленческих решений в функциональных областях менеджмента предприятий инвестиционно-строительной сферы	ПК-1.1. Выбор нормативно-правовых актов, регулирующих деятельность в инвестиционно-строительной сфере
	ПК-1.12. Выбор и обоснование способов подрядных закупок
ПК-2. Способность применять методы количественного и качественного анализа информации при принятии управленческих решений для построения экономических, финансовых и организационно-управленческих моделей путем их адаптации к конкретным задачам управления	ПК-2.1. Описание базовых характеристик функционирования инвестиционно-строительной сферы
	ПК-2.2. Описание способов сбора и анализа исходных данных, необходимых для построения экономических, финансовых и организационно-управленческих моделей и оценки их реализуемости
	ПК-2.3. Анализ рынка и отрасли при построении экономических, финансовых и организационно-управленческих моделей и их адаптации к конкретным задачам управления
	ПК-2.4. Определение необходимых нормативных, методических и бюджетных предпосылок для построения экономических, финансовых и организационно-управленческих моделей и их адаптации к конкретным задачам управления
	ПК-2.5. Выбор методов количественного и качественного анализа информации при принятии управленческих решений для построения экономических, финансовых и организационно-управленческих моделей путем их адаптации к конкретным задачам управления
ПК-3. Способность организовывать процессы стратегического, тактического и оперативного управления	ПК-3.1. Идентификация профессиональных задач по организации стратегического, тактического и оперативного управления
	ПК-3.2. Описание типовых методов и способов реализации профессиональных задач по организации стратегического, тактического и оперативного управления
	ПК-3.3. Выбор методов и способов выполнения профессиональных задач по обеспечению качества организации стратегического, тактического и оперативного управления
	ПК-3.4. Регламентация процессов подразделений предприятий инвестиционно-строительной сферы

Код и наименование индикатора достижения компетенции	Наименование показателя оценивания (результата обучения по дисциплине)
УК-2.1 Идентификация профильных задач профессиональной деятельности	Имеет навыки (начального уровня) управления бизнес-процессами снабжения и закупок
УК-2.2 Представление поставленной задачи в виде конкретных заданий	Имеет навыки (начального уровня) построения службы закупок
УК-2.6 Составление последовательности (алгоритма) решения задачи	Знает методы осуществления закупочной деятельности предприятий инвестиционно-строительной сферы
ПК-1.1. Выбор нормативно-правовых актов, регулирующих деятельность в инвестиционно-строительной сфере	Знает основные нормативно-правовые акты в области организации закупочной деятельности и осуществления переговоров с поставщиками
ПК-1.12. Выбор и обоснование способов подрядных закупок	Имеет навыки (начального уровня) обоснования решения о выборе конкретного способа осуществления закупок
ПК-2.1. Описание базовых характеристик функционирования инвестиционно-строительной сферы	Знает варианты и формы взаимодействия участников закупочного процесса при реализации проектов в инвестиционно-строительной сфере
ПК-2.2. Описание способов сбора и анализа исходных данных, необходимых для построения экономических, финансовых и организационно-управленческих моделей и оценки их реализуемости	Имеет навыки (начального уровня) использования моделей оптимизации издержек при осуществлении закупочной деятельности.
ПК-2.3. Анализ рынка и отрасли при построении экономических, финансовых и организационно-управленческих моделей и их адаптации к конкретным задачам управления	Имеет навыки (начального уровня) проведения анализа поставщиков, сбора данных для определения конъюнктуры рынка.
ПК-2.4. Определение необходимых нормативных, методических и бюджетных предпосылок для построения экономических, финансовых и организационно-управленческих моделей и их адаптации к конкретным задачам управления	Знает методы оплаты закупок
ПК-2.5. Выбор методов количественного и качественного анализа информации при принятии управленческих решений для построения экономических, финансовых и организационно-управленческих моделей путем их адаптации к конкретным задачам управления	Имеет навыки (начального уровня) использования информационных технологий, систем электронного обмена данными и концепций закупок
ПК-3.1. Идентификация профессиональных задач по организации стратегического, тактического и оперативного управления	Знает методы прогнозирования потребности в материальных ресурсах предприятия
ПК-3.2. Описание типовых методов и способов реализации профессиональных задач по организации стратегического, тактического и оперативного управления	Знает методы формирования ценовой политики и варианты применения ценовых стратегии закупок
ПК-3.3. Выбор методов и способов выполнения профессиональных задач по обеспечению качества организации стратегического, тактического и оперативного управления	Имеет навыки (начального уровня) детализация показателей качества системы снабжения
ПК-3.4. Регламентация процессов подразделений предприятий инвестиционно-строительной сферы	Имеет навыки (начального уровня) применения функционального подхода к формированию организационной структуры службы закупок предприятий инвестиционно-строительной сферы

Информация о формировании и контроле результатов обучения представлена в Фонде оценочных средств (Приложение 1).

3. Трудоёмкость дисциплины и видов учебных занятий по дисциплине

Общая трудоёмкость дисциплины составляет 4 зачётных единиц (144 академических часов).

(1 зачетная единица соответствует 36 академическим часам)

Видами учебных занятий и работы обучающегося по дисциплине могут являться.

Обозначение	Виды учебных занятий и работы обучающегося
Л	Лекции
ЛР	Лабораторные работы
ПЗ	Практические занятия
КоП	Компьютерный практикум
КРП	Групповые и индивидуальные консультации по курсовым работам (курсовым проектам)
СР	Самостоятельная работа обучающегося в период теоретического обучения
К	Самостоятельная работа обучающегося и контактная работа обучающегося с преподавателем в период промежуточной аттестации

Структура дисциплины:

Форма обучения – очная.

№	Наименование раздела дисциплины	Семестр	Количество часов по видам учебных занятий и работы обучающегося						Формы промежуточной аттестации, текущего контроля успеваемости	
			Л	ЛР	ПЗ	КоП	КРП	СР		К
1	Организация закупочной деятельности предприятия инвестиционно-строительной сферы. Определение потребности в материальных ресурсах.	8	10	-	6	-				Домашнее задание 1 (р.1-2) Домашнее задание 2 (р.3) Контрольная работа (р.1-3)
2	Организация работы с поставщиками. Выбор поставщика. Управление поставщиком.	8	10	-	8	-	-	33	27	
3	Контрактная политика предприятия. Инструменты интеграции, автоматизации и информационной поддержки закупочной деятельности предприятий инвестиционно-строительной сферы.	8	10	-	6	-				
	Итого:	8	30	-	20	-	-	67	27	Дифференцированный зачет (зачёт с оценкой)

4. Содержание дисциплины, структурированное по видам учебных занятий и разделам

При проведении аудиторных учебных занятий предусмотрено проведение текущего контроля успеваемости:

- В рамках практических занятий предусмотрено выполнение обучающимися контрольной работы.

4.1 Лекции

№	Наименование раздела дисциплины	Тема и содержание лекций
1	Организация закупочной деятельности предприятия инвестиционно-строительной сферы.	Тема 1.1. Снабжение и закупки в системе компании. Бизнес-процесс снабжения и закупок. Системный подход к формированию и бизнес-процесса закупок. Процессы закупок в системе ключевых бизнес-процессов

	Определение потребности в материальных ресурсах.	предприятия. Принципы составления положений, регламентов, стандартов, инструкций и других документов, систематизирующих закупочную деятельность предприятия. Логистический подход к управлению закупками. Функции и основные результаты службы закупок предприятия. Тема 1.2. Управление закупками. Современная модель построения службы закупок: последовательность, взаимосвязь, комментарии и рекомендации. Показатели эффективности закупочной деятельности. Методы прогнозирования потребности в материальных ресурсах предприятия. Планирование и бюджетирование закупок. Ценовая политика и ценовые стратегии закупок
2	Организация работы с поставщиками. Выбор поставщика. Управление поставщиком.	Тема 2.1. Система критериев для выбора и оценки поставщиков. Модель анализа рынка, поиска и выбора поставщиков для закупки и поставки необходимой продукции. Модели и методы оценки поставщиков; рекомендации по применению. Варианты корпоративных стандартов, регламентирующих работу с поставщиками. Тема 2.2. Способы и технологии для производства конкурентных и неконкурентных закупок. Торги, аукционы, запрос цен, запрос предложений и другие. Тема 2.3. Организация системы постоянного мониторинга и оценки работы поставщиков. Подходы к взаимоотношениям с поставщиками. Анализ текущей эффективности поставщиков.
3	Контрактная политика предприятия. Инструменты интеграции, автоматизации и информационной поддержки закупочной деятельности предприятий инвестиционно-строительной сферы.	Тема 3.1. Контрактная политика предприятия. Контрактная политика на разных этапах жизненного цикла компании. Экономическая природа контракта и содержание контрактной политики. Контракт как важнейший инструмент риск-менеджмента и риск-инжиниринга. Механизмы защиты выполнения контрактов. Тема 3.2. Риск-менеджмент в управлении закупками. Методы работы с рисковыми событиями в управлении закупками и снабжением. Тема 3.3. Инструменты автоматизации и информационного сопровождения закупочной деятельности. Информационные технологии, системы электронного обмена данными и концепции закупок (EDI, SRM и другие). Электронные торговые площадки и электронные инструменты для производства (тендер, аукцион, каталог, бизнес-разведка и другие).

4.2 Лабораторные работы.

Не предусмотрено учебным планом

4.3 Практические занятия

№	Наименование раздела дисциплины	Тема и содержание занятия
1	Организация закупочной деятельности предприятия инвестиционно-строительной сферы. Определение потребности в материальных ресурсах.	Тема 1.1. Взаимодействие подразделения закупок в организационной системе предприятия. Схема взаимодействия персонала службы закупок с персоналом других подразделений предприятия. Примеры положений, регламентов, и иных документов, систематизирующих закупочную деятельность предприятия. Тема 1.2. Формы мотивации сотрудников службы закупок. Варианты построения системы мотивации на основе показателей эффективности и производительности. Тема 1.3. Закупочные ситуации. Ценовая политика и ценовые стратегии закупок. Затраты в закупках. Состав затрат.
2	Организация работы с поставщиками. Выбор поставщика. Управление поставщиком.	Тема 2.1. Модели анализа рынка, поиска и выбора поставщиков для закупки и поставки необходимой продукции. Критерии выбора и оценки поставщиков. Модели и методы оценки поставщиков. Анализ корпоративных стандартов, регламентирующих работу с поставщиками. Тема 2.2. Варианты применения конкурентных и неконкурентных способов закупок для осуществления закупочной деятельности. Реализация системы мониторинга и оценки работы поставщиков. Способы оценки эффективности поставщиков.
3	Контрактная политика предприятия. Инструменты интеграции,	Тема 3.1. Договор как инструмент снижения риска и уменьшения неопределенности. Механизмы обеспечения исполнения контрактов.

	автоматизации и информационной поддержки закупочной деятельности предприятий инвестиционно-строительной сферы.	<p>Тема 3.2. Варианты формирования проекта договора поставки. Как управлять закупками услуг в компании? Особенности составления договоров в инвестиционно-строительной сфере. Особенности приемки, возможные претензии при приемке и их урегулирование</p> <p>Тема 3.3. Использование электронных площадок и электронного документооборота в закупочной деятельности предприятий инвестиционно-строительной сферы. Программное обеспечение для информационной поддержки закупок.</p>
--	----------------------------------------------------------------------------------------------------------------	----------------------------------------------------------------------------------------------------------------------------------------------------------------------------------------------------------------------------------------------------------------------------------------------------------------------------------------------------------------------------------------------------------------------------------------------------------------------------------------------------

4.4 Компьютерные практикумы.

Не предусмотрено учебным планом.

4.5 Групповые и индивидуальные консультации по курсовым работам (курсовым проектам).

Не предусмотрено учебным планом.

4.6 Самостоятельная работа обучающегося в период теоретического обучения

Самостоятельная работа обучающегося в период теоретического обучения включает в себя:

- самостоятельную подготовку к учебным занятиям, включая подготовку к аудиторным формам текущего контроля успеваемости;
- выполнение домашнего задания 1;
- выполнение домашнего задания 2;
- самостоятельная подготовка к промежуточной аттестации.

В таблице указаны темы для самостоятельного изучения обучающимся:

№	Наименование раздела дисциплины	Темы для самостоятельного изучения
1	Организация закупочной деятельности предприятия инвестиционно-строительной сферы. Определение потребности в материальных ресурсах.	Темы для самостоятельного изучения соответствуют темам аудиторных учебных занятий
2	Организация работы с поставщиками. Выбор поставщика. Управление поставщиком.	Темы для самостоятельного изучения соответствуют темам аудиторных учебных занятий
3	Контрактная политика предприятия. Инструменты интеграции, автоматизации и информационной поддержки закупочной деятельности предприятий инвестиционно-строительной сферы.	Темы для самостоятельного изучения соответствуют темам аудиторных учебных занятий

4.7 Самостоятельная работа обучающегося и контактная работа обучающегося с преподавателем в период промежуточной аттестации

Работа обучающегося в период промежуточной аттестации включает в себя подготовку к формам промежуточной аттестации (к дифференцированному зачету (зачёту с оценкой)), а также саму промежуточную аттестацию.

5. Оценочные материалы по дисциплине

Фонд оценочных средств по дисциплине приведён в Приложении 1 к рабочей программе дисциплины.

Оценочные средства для проведения промежуточной аттестации, а также текущего контроля по дисциплине хранятся на кафедре (структурном подразделении), ответственной за преподавание данной дисциплины.

6. Учебно-методическое и материально-техническое обеспечение дисциплины

Основные принципы осуществления учебной работы обучающихся изложены в локальных нормативных актах, определяющих порядок организации контактной работы и порядок самостоя-

тельной работы обучающихся. Организация учебной работы обучающихся на аудиторных учебных занятиях осуществляется в соответствии с п. 3.

6.1 Перечень учебных изданий и учебно-методических материалов для освоения дисциплины

Для освоения дисциплины обучающийся может использовать учебные издания и учебно-методические материалы, имеющиеся в научно-технической библиотеке НИУ МГСУ и/или размещённые в Электронных библиотечных системах.

Актуальный перечень учебных изданий и учебно-методических материалов представлен в Приложении 2 к рабочей программе дисциплины.

6.2 Перечень профессиональных баз данных и информационных справочных систем

При осуществлении образовательного процесса по дисциплине используются профессиональные базы данных и информационных справочных систем, перечень которых указан в Приложении 3 к рабочей программе дисциплины.

6.3 Перечень материально-технического, программного обеспечения освоения дисциплины

Учебные занятия по дисциплине проводятся в помещениях, оснащенных соответствующим оборудованием и программным обеспечением.

Перечень материально-технического и программного обеспечения дисциплины приведен в Приложении 4 к рабочей программе дисциплины.

Шифр	Наименование дисциплины
Б1.В.ДВ.03.01	Управление закупками в инвестиционно-строительной деятельности

Код направления подготовки / специальности	38.03.02
Направление подготовки / специальность	Менеджмент
Наименование ОПОП (направленность / профиль)	Менеджмент в инвестиционно-строительной сфере
Год начала реализации ОПОП	2021
Уровень образования	бакалавриат
Форма обучения	очная
Год разработки/обновления	2021

ФОНД ОЦЕНОЧНЫХ СРЕДСТВ

1. Описание показателей и критериев оценивания компетенций, описание шкал оценивания

Оценивание формирования компетенций производится на основе показателей оценивания, указанных в п.2. рабочей программы и в п.1.1 ФОС.

Связь компетенций, индикаторов достижения компетенций и показателей оценивания приведена в п.2 рабочей программы.

1.1. Описание формирования и контроля показателей оценивания

Оценивание уровня освоения обучающимся компетенций осуществляется с помощью форм промежуточной аттестации и текущего контроля. Формы промежуточной аттестации и текущего контроля успеваемости по дисциплине, с помощью которых производится оценивание, указаны в учебном плане и в п.3 рабочей программы.

В таблице приведена информация о формировании результатов обучения по дисциплине разделами дисциплины, а также о контроле показателей оценивания компетенций формами оценивания.

Наименование показателя оценивания (результата обучения по дисциплине)	Номера разделов дисциплины	Формы оценивания (формы промежуточной аттестации, текущего контроля успеваемости)
Имеет навыки (начального уровня) управления бизнес-процессами снабжения и закупок	1,2	Домашнее задание 1 Дифференцированный зачет (зачёт с оценкой)
Имеет навыки (начального уровня) построения службы закупок	1,3	Домашнее задание 2 Дифференцированный зачет (зачёт с оценкой)
Знает методы осуществления закупочной деятельности предприятий инвестиционно-строительной сферы	2,3	Контрольная работа Домашнее задание 1 Дифференцированный зачет (зачёт с оценкой)
Знает основные нормативно-правовые акты в области организации закупочной деятельности и осуществления переговоров с поставщиками	2,3	Контрольная работа Домашнее задание 1 Дифференцированный зачет

		(зачёт с оценкой)
Имеет навыки (начального уровня) обоснования решения о выборе конкретного способа осуществления закупок	2	Домашнее задание 1 Дифференцированный зачет (зачёт с оценкой)
Знает варианты и формы взаимодействия участников закупочного процесса при реализации проектов в инвестиционно-строительной сфере	1,3	Контрольная работа Домашнее задание 1 Дифференцированный зачет (зачёт с оценкой)
Имеет навыки (начального уровня) использования моделей оптимизации издержек при осуществлении закупочной деятельности.	1,2	Домашнее задание 2 Дифференцированный зачет (зачёт с оценкой)
Имеет навыки (начального уровня) проведения анализа поставщиков, сбора данных для определения конъюнктуры рынка.	2	Домашнее задание 2 Дифференцированный зачет (зачёт с оценкой)
Знает методы оплаты закупок	3	Контрольная работа Домашнее задание 2 Дифференцированный зачет (зачёт с оценкой)
Имеет навыки (начального уровня) использования информационных технологий, систем электронного обмена данными и концепций закупок	2,3	Домашнее задание 2 Дифференцированный зачет (зачёт с оценкой)
Знает методы прогнозирования потребности в материальных ресурсах предприятия	1,2	Контрольная работа Домашнее задание 1 Дифференцированный зачет (зачёт с оценкой)
Знает методы формирования ценовой политики и варианты применения ценовых стратегии закупок	1	Домашнее задание 1 Дифференцированный зачет (зачёт с оценкой)
Имеет навыки (начального уровня) детализация показателей качества системы снабжения	3	Домашнее задание 2 Дифференцированный зачет (зачёт с оценкой)
Имеет навыки (начального уровня) применения функционального подхода к формированию организационной структуры службы закупок предприятий инвестиционно-строительной сферы	1	Домашнее задание 1 Дифференцированный зачет (зачёт с оценкой)

1.2. Описание критериев оценивания компетенций и шкалы оценивания

При проведении промежуточной аттестации в форме дифференцированного зачёта (зачета с оценкой) используется шкала оценивания: «2» (неудовлетворительно), «3» (удовлетворительно), «4» (хорошо), «5» (отлично).

Показателями оценивания являются знания и навыки обучающегося, полученные при изучении дисциплины.

Критериями оценивания достижения показателей являются:

Показатель оценивания	Критерий оценивания
Знания	Знание терминов и определений, понятий
	Знание основных закономерностей и соотношений, принципов
	Объём освоенного материала, усвоение всех дидактических единиц (разделов)
	Полнота ответов на проверочные вопросы
	Правильность ответов на вопросы
	Чёткость изложения и интерпретации знаний

Навыки начального уровня	Навыки выбора методик выполнения заданий
	Навыки выполнения заданий различной сложности
	Навыки самопроверки. Качество сформированных навыков
	Навыки анализа результатов выполнения заданий, решения задач
	Навыки представления результатов решения задач

2. Типовые контрольные задания для оценивания формирования компетенций

2.1. Промежуточная аттестация

2.1.1. Промежуточная аттестация в форме экзамена, дифференцированного зачета (зачета с оценкой), зачета

Форма промежуточной аттестации: форма обучения очная - дифференцированный зачет (зачета с оценкой) в 8 семестре

Перечень типовых примерных вопросов/заданий для проведения дифференцированного зачета (зачета с оценкой) в 8 семестре (очная форма обучения):

№	Наименование раздела дисциплины	Типовые вопросы/задания
1	Организация закупочной деятельности предприятия инвестиционно-строительной сферы. Определение потребности в материальных ресурсах.	<ol style="list-style-type: none"> 1. Система снабжения и закупки в деятельности предприятия. 2. Типы организационных структур закупочных подразделений предприятия. 3. Бизнес-процесс снабжения и закупок. 4. Матрица взаимодействия персонала службы закупок с персоналом других подразделений предприятия 5. Показатели эффективности закупочной деятельности. 6. Планирование и бюджетирование закупок 7. Типы организации закупок 8. Ценовая политика и ценовые стратегии закупок 9. Условия закупки и способы оплаты продукции. Отсрочка, скидка и объем. 10. Затраты в закупках. Состав затрат. Принцип общих затрат (концепция ТСО). Закупки в условиях падения спроса и кризиса: что делать 11. Методы прогнозирования потребности в материальных ресурсах предприятия.
2	Организация работы с поставщиками. Выбор поставщика. Управление поставщиком.	<ol style="list-style-type: none"> 1. Система критериев для выбора и оценки поставщиков 2. Модели и методы оценки поставщиков 3. Оценка и выбор поставщика на основе метода рейтинговых оценок: преимущества и недостатки 4. Способы и технологии для производства конкурентных и неконкурентных закупок. 5. Подходы к взаимоотношениям с поставщиками. Анализ текущей эффективности поставщиков. 6. Анализ и дифференциация материальных ресурсов. 7. Оптимальный размер заказа. 8. Детализация показателей качества системы снабжения на основании 9. EVA - оптимальное распределение затрат капитала и оценка созданной экономической добавленной стоимости. 10. Эффективность закупок. 11. Методы сокращения затрат на закупки. 12. Оплата закупок и выбор оптимального решения при оплате. 13. Контроль и анализ закупок.

3	<p>Контрактная политика предприятия. Инструменты интеграции, автоматизации и информационной поддержки закупочной деятельности предприятий инвестиционно-строительной сферы.</p>	<ol style="list-style-type: none"> 1. Контрактная политика на отдельных этапах жизненного цикла компании. 2. Коммерческий контракт как инструмент уменьшения неопределенности. 3. Контракт как важнейший инструмент риск-менеджмента и риск-инжиниринга. 4. Варианты перехода рисков и прав собственности по договору поставки; существенные условия договора. 5. Особенности составления договоров услуг. 6. Стратегия и тактика переговорного процесса в закупках. 7. Особенности приемки товара по количеству и качеству, возможные претензии при приемке товара от поставщика и их урегулирование. 8. Алгоритм работы с рисковыми событиями в управлении закупками и снабжением. 9. COSO ERM Framework и система внутреннего аудита. 10. Информационные технологии, системы электронного обмена данными и концепции закупок. 11. Электронные площадки и электронные инструменты для производства 12. Основное программное обеспечение для информационной поддержки закупок
---	---------------------------------------------------------------------------------------------------------------------------------------------------------------------------------	--------------------------------------------------------------------------------------------------------------------------------------------------------------------------------------------------------------------------------------------------------------------------------------------------------------------------------------------------------------------------------------------------------------------------------------------------------------------------------------------------------------------------------------------------------------------------------------------------------------------------------------------------------------------------------------------------------------------------------------------------------------------------------------------------------------------------------------------------------------------------------------------------------------------------------------------------------------------------------------------------------------------------------------------------------------------------------------------------

2.1.2. Промежуточная аттестация в форме защиты курсовой работы (курсового проекта)

Промежуточная аттестация в форме защиты курсовой работы/курсового проекта не проводится

2.2. Текущий контроль

2.2.1. Перечень форм текущего контроля:

- контрольная работа;
- домашнее задание 1;
- домашнее задание 2.

2.2.2. Типовые контрольные задания форм текущего контроля:

Домашнее задание 1. Анализ и выбор оптимального поставщика

Домашнее задание выполняется в форме выполнения письменной работы. Обучающимся предстоит провести анализ существующих и потенциальных поставщиков публичной компании (предприятия) инвестиционно-строительной сферы, выработать критерии оценки и принять управленческое решение относительно дальнейшего сотрудничества с поставщиком

Домашнее задание 2. Система управления закупочной деятельностью на предприятии инвестиционно-строительной сферы.

Обучающимся необходимо разработать и презентовать проект по реализации одной из функций закупочной деятельности для предприятия инвестиционно-строительной сферы в рамках ее совершенствования с применением современных инструментов оптимизации закупочной деятельности.

Тема контрольной работы «Управление закупками в инвестиционно-строительной деятельности»

Типовые вопросы для подготовки к контрольной работе:

1. Система снабжения и закупки в деятельности предприятия.
2. Типы организационных структур закупочных подразделений предприятия.

3. Матрица взаимодействия персонала службы закупок с персоналом других подразделений предприятия
4. Показатели эффективности закупочной деятельности.
5. Планирование и бюджетирование закупок
6. Типы организации закупок
7. Ценовая политика и ценовые стратегии закупок
8. Затраты в закупках. Состав затрат.
9. Закупки в условиях падения спроса и кризиса
10. Методы прогнозирования потребности в материальных ресурсах предприятия.
11. Система критериев для выбора и оценки поставщиков
12. Модели и методы оценки поставщиков: комментарии и рекомендации по применению
13. Способы конкурентных и неконкурентных закупок
14. Подходы к взаимоотношениям с поставщиками. Анализ текущей эффективности поставщиков
15. Анализ и дифференциация материальных ресурсов.
16. Оптимальный размер заказа
17. Способы сокращения затрат на закупки.
18. Оплата закупок и выбор оптимального решения при оплате.
19. Контроль и анализ закупок.
20. Контрактная политика на разных этапах жизненного цикла компании.
21. Алгоритм работы с рисковыми событиями в управлении закупками и снабжением.
22. Электронные площадки и электронные инструменты для осуществления закупочной деятельности
23. Программное обеспечение для информационной поддержки закупок.

3. Методические материалы, определяющие процедуры оценивания

Процедура проведения промежуточной аттестации и текущего контроля успеваемости регламентируется локальным нормативным актом, определяющим порядок осуществления текущего контроля успеваемости и промежуточной аттестации обучающихся.

3.1. Процедура оценивания при проведении промежуточной аттестации обучающихся по дисциплине в форме экзамена и/или дифференцированного зачета (зачета с оценкой)

Промежуточная аттестация по дисциплине в форме дифференцированного зачёта (зачета с оценкой) проводится в 8 семестре. Используются критерии и шкала оценивания, указанные в п.1.2. Оценка выставляется преподавателем интегрально по всем показателям и критериям оценивания.

Ниже приведены правила оценивания формирования компетенций по показателю оценивания «Знания».

Критерий оценивания	Уровень освоения и оценка			
	«2» (неудовлетв.)	«3» (удовлетвор.)	«4» (хорошо)	«5» (отлично)
Знание терминов и определений, понятий	Не знает терминов и определений	Знает термины и определения, но допускает неточности формулировок	Знает термины и определения	Знает термины и определения, может корректно сформулировать их самостоятельно

Знание основных закономерностей и соотношений, принципов	Не знает основные закономерности и соотношения, принципы построения знаний	Знает основные закономерности, соотношения, принципы построения знаний	Знает основные закономерности, соотношения, принципы построения знаний, их интерпретирует и использует	Знает основные закономерности, соотношения, принципы построения знаний, может самостоятельно их получить и использовать
Объём освоенного материала, усвоение всех дидактических единиц (разделов)	Не знает значительной части материала дисциплины	Знает только основной материал дисциплины, не усвоил его деталей	Знает материал дисциплины в объёме	Обладает твёрдым и полным знанием материала дисциплины, владеет дополнительными знаниями
Полнота ответов на проверочные вопросы	Не даёт ответы на большинство вопросов	Даёт неполные ответы на все вопросы	Даёт ответы на вопросы, но не все - полные	Даёт полные, развёрнутые ответы на поставленные вопросы
Правильность ответов на вопросы	Допускает грубые ошибки при изложении ответа на вопрос	В ответе имеются существенные ошибки	В ответе имеются несущественные неточности	Ответ верен
Чёткость изложения и интерпретации знаний	Излагает знания без логической последовательности	Излагает знания с нарушениями в логической последовательности	Излагает знания без нарушений в логической последовательности	Излагает знания в логической последовательности, самостоятельно их интерпретируя и анализируя
	Не иллюстрирует изложение поясняющими схемами, рисунками и примерами	Выполняет поясняющие схемы и рисунки небрежно и с ошибками	Выполняет поясняющие рисунки и схемы корректно и понятно	Выполняет поясняющие рисунки и схемы точно и аккуратно, раскрывая полноту усвоенных знаний
	Неверно излагает и интерпретирует знания	Допускает неточности в изложении и интерпретации знаний	Грамотно и по существу излагает знания	Грамотно и точно излагает знания, делает самостоятельные выводы

Ниже приведены правила оценивания формирования компетенций по показателю оценивания «Навыки начального уровня».

Критерий оценивания	Уровень освоения и оценка			
	«2» (неудовлетв.)	«3» (удовлетвор.)	«4» (хорошо)	«5» (отлично)
Навыки выбора методик выполнения заданий	Не может выбрать методику выполнения заданий	Испытывает затруднения по выбору методики выполнения заданий	Без затруднений выбирает стандартную методику выполнения заданий	Применяет теоретические знания для выбора методики выполнения заданий

Навыки выполнения заданий различной сложности	Не имеет навыков выполнения учебных заданий	Имеет навыки выполнения только простых типовых учебных заданий	Имеет навыки выполнения только стандартных учебных заданий	Имеет навыки выполнения как стандартных, так и нестандартных учебных заданий
Навыки самопроверки. Качество сформированных навыков	Допускает грубые ошибки при выполнении заданий, нарушающие логику решения задач	Допускает ошибки при выполнении заданий, нарушения логики решения	Допускает ошибки при выполнении заданий, не нарушающие логику решения	Не допускает ошибок при выполнении заданий
Навыки анализа результатов выполнения заданий, решения задач	Делает некорректные выводы	Испытывает затруднения с формулированием корректных выводов	Делает корректные выводы по результатам решения задачи	Самостоятельно анализирует результаты выполнения заданий
Навыки представления результатов решения задач	Не может проиллюстрировать решение задачи поясняющими схемами, рисунками	Выполняет поясняющие схемы и рисунки небрежно и с ошибками	Выполняет поясняющие рисунки и схемы корректно и понятно	Выполняет поясняющие рисунки и схемы верно и аккуратно

3.2. Процедура оценивания при проведении промежуточной аттестации обучающихся по дисциплине в форме зачета

Промежуточная аттестация по дисциплине в форме зачёта не проводится.

3.3. Процедура оценивания при проведении промежуточной аттестации обучающихся по дисциплине в форме защиты курсовой работы (курсового проекта)

Промежуточная аттестация по дисциплине (модулю) в форме защиты курсового проекта /курсовой работы не проводится.

Приложение 2 к рабочей программе

Шифр	Наименование дисциплины
Б1.В.ДВ.03.01	Управление закупками в инвестиционно-строительной деятельности

Код направления подготовки / специальности	38.03.02
Направление подготовки / специальность	Менеджмент
Наименование ОПОП (направленность / профиль)	Менеджмент в инвестиционно-строительной сфере
Год начала реализации ОПОП	2021
Уровень образования	бакалавриат
Форма обучения	очная
Год разработки/обновления	2021

Перечень учебных изданий и учебно-методических материалов

Электронные учебные издания в электронно-библиотечных системах (ЭБС):

№ п/п	Автор, название, место издания, год издания, количество страниц	Ссылка на учебное издание в ЭБС
1	Трифунтов, А. И. Управление цепями поставок : учебное пособие / А. И. Трифунтов, В. И. Маргунова. — Минск : Вышэйшая школа, 2018. — 225 с. — ISBN 978-985-06-2655-4.	https://www.iprbookshop.ru/90847.html
2	Панягина, А. Е. Управление рисками на предприятии: теория и практика : учебное пособие / А. Е. Панягина, А. В. Свистунов. — Москва : Ай Пи Ар Медиа, 2020. — 284 с. — ISBN 978-5-4497-0608-9.	https://www.iprbookshop.ru/96561.html
3	Лукич, Р. М. Управление продажами / Р. М. Лукич. — Москва : Альпина Паблишер, 2020. — 216 с. — ISBN 978-5-9614-2243-6.	https://www.iprbookshop.ru/96863.html

Приложение 3 к рабочей программе

Шифр	Наименование дисциплины
Б1.В.ДВ.03.01	Управление закупками в инвестиционно-строительной деятельности

Код направления подготовки / специальности	38.03.02
Направление подготовки / специальность	Менеджмент
Наименование ОПОП (направленность / профиль)	Менеджмент в инвестиционно-строительной сфере
Год начала реализации ОПОП	2021
Уровень образования	бакалавриат
Форма обучения	очная
Год разработки/обновления	2021

Перечень профессиональных баз данных и информационных справочных систем

Наименование	Электронный адрес ресурса
«Российское образование» - федеральный портал	http://www.edu.ru/index.php
Научная электронная библиотека	http://elibrary.ru/defaultx.asp?
Электронная библиотечная система IPRbooks	http://www.iprbookshop.ru/
Федеральная университетская компьютерная сеть России	http://www.runnet.ru/
Информационная система "Единое окно доступа к образовательным ресурсам"	http://window.edu.ru/
Научно-технический журнал по строительству и архитектуре «Вестник МГСУ»	http://www.vestnikmgsu.ru/
Научно-техническая библиотека НИУ МГСУ	http://www.mgsu.ru/resources/Biblioteka/

Приложение 4 к рабочей программе

Шифр	Наименование дисциплины
Б1.В.ДВ.03.01	Управление закупками в инвестиционно-строительной деятельности

Код направления подготовки / специальности	38.03.02
Направление подготовки / специальность	Менеджмент
Наименование ОПОП (направленность / профиль)	Менеджмент в инвестиционно-строительной сфере
Год начала реализации ОПОП	2021
Уровень образования	бакалавриат
Форма обучения	очная
Год разработки/обновления	2021

Материально-техническое и программное обеспечение дисциплины

Наименование специальных помещений и помещений для самостоятельной работы	Оснащенность специальных помещений и помещений для самостоятельной работы	Перечень лицензионного программного обеспечения. Реквизиты подтверждающего документа
Учебные аудитории для проведения учебных занятий, текущего контроля и промежуточной аттестации	Рабочее место преподавателя, рабочие места обучающихся	
<p>Помещение для самостоятельной работы обучающихся</p> <p>Ауд. 41 НТБ на 80 посадочных мест (рабочее место библиотекаря, рабочие места обучающихся)</p>	<p>ИБП GE VH Series VH 700 Источник бесперебойного питания РИП-12 (2 шт.) Компьютер/ТИП №5 (2 шт.) Компьютер Тип № 1 (6 шт.) Контрольно-пусковой блок С2000-КПБ (26 шт.) Монитор / Samsung 21,5" S22C200B (80 шт.) Плоттер / HP DJ T770 Прибор приемно-контрольный С2000-АСПТ (2 шт.) Принтер / HP LaserJet P2015 DN Принтер /Тип № 4 н/т Принтер HP LJ Pro 400 M401dn Системный блок / Kraftway Credo тип 4 (79 шт.) Электронное табло 2000*950</p>	<p>Adobe Acrobat Reader DC (ПО предоставляется бесплатно на условиях OpLic) Adobe Flash Player (ПО предоставляется бесплатно на условиях OpLic) APM Civil Engineering (Договор № 109/9.13_АО НИУ от 09.12.13 (НИУ-13)) ArcGIS Desktop (Договор передачи с ЕСПИ СНГ 31 лицензии от 27.01.2016) ArhciCAD [22] (БД; Веб-кабинет или подписка; OpenLicense) AutoCAD [2018] (БД; Веб-кабинет или подписка; OpenLicense) AutoCAD [2020] (БД; Веб-кабинет или подписка; OpenLicense) Autodesk Revit [2018] (БД; Веб-кабинет или подписка; OpenLicense) Autodesk Revit [2020] (БД; Веб-кабинет или подписка; OpenLicense) CorelDRAW [GSX5;55] (Договор № 292/10.11- АО НИУ от 28.11.2011 (НИУ-11)) eLearnBrowser [1.3] (Договор ГМЛ-Л-16/03-846 от 30.03.2016) Google Chrome (ПО предоставляется бесплатно на условиях OpLic)</p>

Наименование специальных помещений и помещений для самостоятельной работы	Оснащенность специальных помещений и помещений для самостоятельной работы	Перечень лицензионного программного обеспечения. Реквизиты подтверждающего документа
		<p>Lazarus (ПО предоставляется бесплатно на условиях OpLic) Mathcad [Edu.Prime;3;30] (Договор №109/9.13_АО НИУ от 09.12.13 (НИУ-13)) Mathworks Matlab [R2008a;100] (Договор 089/08-ОК(ИОП) от 24.10.2008) Mozilla Firefox (ПО предоставляется бесплатно на условиях OpLic) MS Access [2013;Im] (OpenLicense; Подписка Azure Dev Tools; БД; Веб-кабинет) MS ProjectPro [2013;ImX] (OpenLicense; Подписка Azure Dev Tools; БД; Веб-кабинет) MS VisioPro [2013;ADT] (OpenLicense; Подписка Azure Dev Tools; БД; Веб-кабинет) MS Visual FoxPro [ADT] (OpenLicense; Подписка Azure Dev Tools; БД; Веб-кабинет) nanoCAD СПДС Стройплощадка (Договор бесплатной передачи / партнерство) PascalABC [3.2.0.1311] (ПО предоставляется бесплатно на условиях OpLic) Visual Studio Ent [2015;Imx] (OpenLicense; Подписка Azure Dev Tools; БД; Веб-кабинет) Visual Studio Expr [2008;ImX] (OpenLicense; Подписка Azure Dev Tools; БД; Веб-кабинет) WinPro 7 [ADT] (OpenLicense; Подписка Azure Dev Tools; БД; Веб-кабинет) Компас-3D V14 АЕС (Договор № 109/9.13_АО НИУ от 09.12.13 (НИУ-13)) ПК ЛИРА-САПР [2013] (Договор № 109/9.13_АО НИУ от 09.12.13 (НИУ-13))</p>
<p>Помещение для самостоятельной работы обучающихся</p> <p>Ауд. 59 НТБ на 5 посадочных мест, оборудованных компьютерами (рабочее место библиотекаря, рабочие места обучающихся, рабочее место для лиц с ограниченными возможностями здоровья) Читальный зал на 52 посадоч-</p>	<p>Компьютер / ТИП №5 (4 шт.) Монитор Acer 17" AL1717 (4 шт.) Монитор Samsung 24" S24C450B Системный блок Kraftway Credo KC36 2007 (4 шт.) Системный блок Kraftway Credo KC43 с KSS тип3 Принтер/HP LaserJet P2015 DN Аудиторный стол для инвалидов-колясочников Видеувеличитель /Optelec ClearNote Джойстик компьютерный беспроводной Клавиатура Clevy с большими кнопками и накладкой (беспроводная) Кнопка компьютерная выносная малая Кнопка компьютерная выносная малая (2 шт.)</p>	<p>Google Chrome (ПО предоставляется бесплатно на условиях OpLic (не требуется)) Adobe Acrobat Reader DC (ПО предоставляется бесплатно на условиях OpLic (не требуется)) eLearnBrowser [1.3] (Договор ГМЛ-Л-16/03-846 от 30.03.2016) Mozilla Firefox (ПО предоставляется бесплатно на условиях OpLic (лицензия не требуется)) MS OfficeStd [2010; 300] (Договор № 162/10 - АО НИУ от 18.11.2010 (НИУ-10)) Adobe Acrobat Reader [11] (ПО предоставляется бесплатно на условиях OpLic (лицензия не требуется)) K-Lite Codec Pack (ПО предоставляется бесплатно на условиях OpLic (лицензия не требуется))</p>

Наименование специальных помещений и помещений для самостоятельной работы	Оснащенность специальных помещений и помещений для самостоятельной работы	Перечень лицензионного программного обеспечения. Реквизиты подтверждающего документа
ных места		
<p>Помещение для самостоятельной работы обучающихся</p> <p>Ауд. 84 НТБ На 5 посадочных мест, оборудованных компьютерами (рабочее место библиотекаря, рабочие места обучающихся) Читальный зал на 52 посадочных места</p>	<p>Монитор Acer 17" AL1717 (5 шт.) Системный блок Kraftway KW17 2010 (5 шт.)</p>	<p>AutoCAD [2020] (БД; Веб-кабинет или подписка; OpenLicense) Eurosoft STARK [201W;20] (Договор № 089/08-ОК(ИОП) от 24.10.2008) MS OfficeStd [2010; 300] (Договор № 162/10 - АО НИУ от 18.11.2010 (НИУ-10)) nanoCAD СПДС Конструкции (Договор бесплатной передачи / партнерство) WinPro 7 [ADT] (OpenLicense; Подписка Azure Dev Tools; БД; Веб-кабинет) ПК ЛИРА-САПР [2013R5] (ПО предоставляется бесплатно на условиях OpLic (лицензия не требуется))</p>

Федеральное государственное бюджетное образовательное учреждение высшего образования
**«НАЦИОНАЛЬНЫЙ ИССЛЕДОВАТЕЛЬСКИЙ МОСКОВСКИЙ ГОСУДАР-
СТВЕННЫЙ СТРОИТЕЛЬНЫЙ УНИВЕРСИТЕТ»**

РАБОЧАЯ ПРОГРАММА

Шифр	Наименование дисциплины
<i>Б1.В.ДВ.03.02</i>	<i>Управление средним и малым бизнесом</i>

Код направления подготовки / специальности	38.03.02
Направление подготовки / специальность	Менеджмент
Наименование ОПОП (направленность / профиль)	Менеджмент в инвестиционно-строительной сфере
Год начала подготовки	2021
Уровень образования	бакалавриат
Форма обучения	очная
Год разработки / обновления	2021

Разработчики:

должность	ученая степень, ученое звание	ФИО
доцент	к.э.н., доцент	Е.М.Акимова

Рабочая программа дисциплины разработана и одобрена кафедрой (структурным подразделением) «Менеджмент и инновации».

Рабочая программа утверждена методической комиссией по УГСН, протокол № 4 от «30» июня 2021 г.

1. Цель освоения дисциплины

Целью освоения дисциплины «Управление малым бизнесом» является углубление уровня освоения компетенций обучающегося в области управления деятельностью малого бизнеса.

Программа составлена в соответствии с требованиями Федерального государственного образовательного стандарта высшего образования по направлению подготовки 38.03.02 Менеджмент.

Дисциплина относится к части, формируемой участниками образовательных отношений, Блока 1 «Дисциплины (модули)» основной профессиональной образовательной программы «Менеджмент в инвестиционно-строительной сфере». Дисциплина является дисциплиной по выбору обучающегося.

2. Перечень планируемых результатов обучения по дисциплине, соотнесенных с планируемыми результатами освоения образовательной программы

Код и наименование компетенции (результат освоения)	Код и наименование индикатора достижения компетенции	
ПК-2 Способность применять методы количественного и качественного анализа информации при принятии управленческих решений для построения экономических, финансовых и организационно-управленческих моделей путем их адаптации к конкретным задачам управления	ПК-2.3. Анализ рынка и отрасли при построении экономических, финансовых и организационно-управленческих моделей и их адаптации к конкретным задачам управления	
	ПК-2.4. Определение необходимых нормативных, методических и бюджетных предпосылок для построения экономических, финансовых и организационно-управленческих моделей и их адаптации к конкретным задачам управления	
	ПК-2.5. Выбор методов количественного и качественного анализа информации при принятии управленческих решений для построения экономических, финансовых и организационно-управленческих моделей путем их адаптации к конкретным задачам управления	
	ПК-2.6. Анализ внешней и внутренней отчетности предприятия, организационно-распорядительной и организационно-технической документации для построения экономических, финансовых и организационно-управленческих моделей	
	ПК-2.7. Оценка показателей эффективности реализации экономических, финансовых и организационно-управленческих моделей применительно к конкретным задачам управления	
	ПК-3 Способность организовывать процессы стратегического, тактического и оперативного управления	ПК-3.1. Идентификация профессиональных задач по организации стратегического, тактического и оперативного управления
		ПК-3.2. Описание типовых методов и способов реализации профессиональных задач по организации стратегического, тактического и оперативного управления
ПК-3.3. Выбор методов и способов выполнения профессиональных задач по обеспечению качества организации стратегического, тактического и оперативного управления		
ПК-3.4. Регламентация процессов подразделений предприятий инвестиционно-строительной сферы		
ПК-4 Способность организовывать финансово-экономическую деятельность предприятий инвестиционно-	ПК-4.1. Организация сбора, обработки и анализа информации о финансово-экономической деятельности предприятий инвестиционно-строительной сферы, в том числе	

Код и наименование компетенции (результат освоения)	Код и наименование индикатора достижения компетенции
строительной сферы	для разработки проектов бизнес-планов хозяйственной, финансовой, производственной и коммерческой деятельности
	ПК-4.2. Организация финансово-учетных процессов предприятия инвестиционно-строительной сферы
	ПК-4.3. Планирование и контроль деятельности подразделений/сотрудников финансово-экономической службы предприятия инвестиционно-строительной сферы
ПК-5 Способность обосновывать модели организации и развития бизнеса в инвестиционно-строительной сфере	ПК-5.1. Описание управленческого и финансово-экономического содержания процессов формирования стоимости предприятий инвестиционно-строительной сферы
	ПК-5.2. Определение факторов формирования стоимости предприятия инвестиционно-строительной сферы

Код и наименование индикатора достижения компетенции	Наименование показателя оценивания (результата обучения по дисциплине)
ПК-2.3. Анализ рынка и отрасли при построении экономических, финансовых и организационно-управленческих моделей и их адаптации к конкретным задачам управления	Знает федеральные, региональные, отраслевые и муниципальные программы развития и поддержки малого и среднего предпринимательства.
ПК-2.4. Определение необходимых нормативных, методических и бюджетных предпосылок для построения экономических, финансовых и организационно-управленческих моделей и их адаптации к конкретным задачам управления	Знает содержательные характеристики организационно-правовых форм и видов и форм организации малого бизнеса, Знает институты поддержки малого предпринимательства
ПК-2.5. Выбор методов количественного и качественного анализа информации при принятии управленческих решений для построения экономических, финансовых и организационно-управленческих моделей путем их адаптации к конкретным задачам управления	Знает модели налогообложения и бухгалтерского учета малого бизнеса Имеет навыки (начального уровня) выбора организационно-правовых форм, видов и форм организации малого бизнеса Имеет навыки (начального уровня) выбора моделей налогообложения малого бизнеса и бухгалтерского учета
ПК-2.6. Анализ внешней и внутренней отчетности предприятия, организационно-распорядительной и организационно-технической документации для построения экономических, финансовых и организационно-управленческих моделей	Знает методы сбора, обработки и анализа информации о хозяйственной деятельности предприятия для принятия управленческого решения Имеет навыки (начального уровня) формирования показателей бухгалтерской (финансовой) отчетности хозяйствующих субъектов малого и среднего предпринимательства
ПК-2.7. Оценка показателей эффективности реализации экономических, финансовых и организационно-управленческих моделей применительно к конкретным задачам управления	Имеет навыки (начального уровня) анализа организационно-правовых форм и форм организации малого бизнеса, Имеет навыки (начального уровня) анализа моделей налогообложения и бухгалтерского учета малого бизнеса целях обоснования бизнес-модели осуществления малого предпринимательства
ПК-3.1. Идентификация профессиональных задач по организации стратегического, тактического и оперативного управления	Знает содержательные и существенные характеристики малого бизнеса как института предпринимательства Знает цели государственной политики в области

Код и наименование индикатора достижения компетенции	Наименование показателя оценивания (результата обучения по дисциплине)
	развития малого и среднего предпринимательства Имеет навыки (начального уровня) определения возможностей трансформации систем управления малым и средним предпринимательством
ПК-3.2. Описание типовых методов и способов реализации профессиональных задач по организации стратегического, тактического и оперативного управления	Знает стадии и формы развития малого бизнеса. Имеет навыки (начального уровня) определить факторы и условия ведения малого бизнеса с учетом особенностей инфраструктуры малого предпринимательства и особенностей государственного регулирования
ПК-3.3. Выбор методов и способов выполнения профессиональных задач по обеспечению качества организации стратегического, тактического и оперативного управления	Знает типологию стратегий малых предприятий. Имеет навыки (начального уровня) оценки экономических и социальных условий ведения малого бизнеса как института предпринимательства, анализа мероприятий по государственной поддержке малого бизнеса
ПК-3.4. Регламентация процессов подразделений предприятий инвестиционно-строительной сферы	Знает состав и базовые требования нормативно-правовых актов, регламентирующих создание малого предприятия, и требования к документационному обеспечению создания и ведения малого бизнеса Имеет навыки (начального уровня) соотнести требования нормативно-правовых актов, регламентирующих создание малого предприятия, и требования к документационному обеспечению создания и ведения малого бизнеса
ПК-4.1. Организация сбора, обработки и анализа информации о финансово-экономической деятельности предприятий инвестиционно-строительной сферы, в том числе для разработки проектов бизнес-планов хозяйственной, финансовой, производственной и коммерческой деятельности	Имеет навыки (начального уровня) интерпретации требований нормативно-правовых актов, регламентирующих создание малого предприятия, к документационному обеспечению создания и ведения малого бизнеса
ПК-4.2. Организация финансово-учетных процессов предприятия инвестиционно-строительной сферы	Знает характеристики упрощенного способа ведения бухгалтерского учета субъектами малого предпринимательства Имеет навыки (начального уровня) разработки рекомендаций по применению упрощенных способов ведения бухучета субъектами малого предпринимательства
ПК-4.3. Планирование и контроль деятельности подразделений/сотрудников финансово-экономической службы предприятия инвестиционно-строительной сферы	Знает стратегии развития малого бизнеса Знает риски малого бизнеса Имеет навыки (начального уровня) определения состава мероприятий для стратегии развития малого бизнеса Имеет навыки (начального уровня) определения рисков ведения малого бизнеса
ПК-5.1. Описание управленческого и финансово-экономического содержания процессов формирования стоимости предприятий инвестиционно-строительной сферы	Знает налоговые режимы, используемые малым бизнесом Имеет навыки (начального уровня) определения налоговой модели ведения малого бизнеса Знает элементы механизма достижения конкурентных преимуществ в стратегическом управлении малыми и средними предприятиями Имеет навыки (начального уровня) описания механизма достижения конкурентных преимуществ в

Код и наименование индикатора достижения компетенции	Наименование показателя оценивания (результата обучения по дисциплине)
	стратегическом управлении малыми и средними предприятиями
ПК-5.2. Определение факторов формирования стоимости предприятия инвестиционно-строительной сферы	Знает критерии отнесения субъектов рыночной экономики к малому предпринимательству. Знает институциональную модель среды малого бизнеса Имеет навыки (начального уровня) описания институциональной модели среды малого бизнеса

Информация о формировании и контроле результатов обучения представлена в Фонде оценочных средств (Приложение 1).

3. Трудоемкость дисциплины и видов учебных занятий по дисциплине

Общая трудоемкость дисциплины составляет 4 зачетных единиц (144 академических часа).

(1 зачетная единица соответствует 36 академическим часам)

Видами учебных занятий и работы обучающегося по дисциплине могут являться.

Обозначение	Виды учебных занятий и работы обучающегося
Л	Лекции
ЛР	Лабораторные работы
ПЗ	Практические занятия
КоП	Компьютерный практикум
КРП	Групповые и индивидуальные консультации по курсовым работам (курсовым проектам)
СР	Самостоятельная работа обучающегося в период теоретического обучения
К	Самостоятельная работа обучающегося и контактная работа обучающегося с преподавателем в период промежуточной аттестации

Структура дисциплины:

Форма обучения – очная.

№	Наименование раздела дисциплины	Семестр	Количество часов по видам учебных занятий и работы обучающегося							Формы промежуточной аттестации, текущего контроля успеваемости
			Л	ЛР	ПЗ	КоП	КРП	СР	К	
1	Развитие малого бизнеса как института экономической системы	8	4	-	2	-				Домашнее задание 1 (р.1-4) Домашнее задание 2 (р.1-4) Контрольная работа (р. 1-4) Экзамен
2	Организация малого бизнеса	8	6	-	4	-				
3	Государственное регулирование и инфраструктура малого бизнеса	8	8	-	4	-	-	103	27	
4	Особенности бухгалтерского учета и налогообложения предприятий малого бизнеса	8	12	-	10	-				
	Итого:	8	30		20			103	27	

4. Содержание дисциплины, структурированное по видам учебных занятий и разделам

При проведении аудиторных учебных занятий предусмотрено проведение текущего контроля успеваемости:

- В рамках практических занятий предусмотрено выполнение обучающимися контрольной работы.

4.1 Лекции

Форма обучения – очная

№	Наименование раздела дисциплины	Тема и содержание лекций
1.	Развитие малого бизнеса как института экономической системы	<p><i>Тема 1.1. Эволюция малого бизнеса как института предпринимательства в экономической системе общества</i></p> <p>Понятие малого бизнеса. Множественность критериев трактовки: малый бизнес, малое предпринимательство, малое предприятие, микропредприятие.</p> <p>Сущность малого предпринимательства.</p> <p>Мелкое производство. Малые и крупные фирмы в конце 19 в.- начале 20 в. Подъем малого предпринимательства в 70-80-е годы. Количественные и качественные критерии малых и средних предприятий.</p> <p><i>Тема 1.2. Особенности малого бизнеса в развитых странах.</i></p> <p>Малый бизнес в Великобритании. Малый бизнес в Германии. Малый бизнес во Франции. Малый бизнес в Италии. Малый бизнес в США. SBIC. Малый бизнес в Японии.</p> <p>Направления финансирования малого и среднего бизнеса в ЕС. по программам поддержки.</p> <p><i>Тема 1.3. Малое предпринимательство в национальной экономике</i></p> <p>Критерии отнесения субъектов рыночной экономики к малому предпринимательству. Микропредприятия. Малые предприятия. Средние предприятия. Предельные значения выручки от реализации для каждой категории субъектов малого и среднего предпринимательства.</p> <p>Этапы становления малого бизнеса в РФ.</p> <p>Институциональная модель среды малого бизнеса.</p> <p>Факторы формирования и функции малого предпринимательства как института экономической системы</p>
2.	Организация малого бизнеса	<p><i>Тема 2.1. Организационно-правовые формы малого предпринимательства</i></p> <p>Пути создания малых форм предпринимательства.</p> <p>Производственные малые предприятия. Финансово-коммерческие малые предприятия. Консалтинговые малые предприятия. Инновационные малые предприятия. Социальное предпринимательство.</p> <p>Организационно-правовые формы создания малого предприятия: коммерческие организации, предприниматели, потребительские кооперативы, фермерские хозяйства. Субъекты малого и среднего предпринимательства.</p> <p><i>Тема 2.2. Формы организации малого бизнеса.</i></p> <p>Стадии и формы развития малого бизнеса. Конкурентоспособность малого бизнеса. Стратегии малых предприятий. Риски малого бизнеса. Лизинг. Бизнес-инкубатор. Технопарки. Промышленные парки.</p> <p><i>Тема 2.3. Бизнес-план создания малого предприятия.</i></p> <p>Цели бизнес-проекта. Структура и содержание бизнес-плана создания малого предприятия. Вводная часть. План производства, организационный план. Финансовый план. План маркетинга.</p>
3.	Государственное регулирование и инфраструктура малого бизнеса	<p><i>Тема 3.1. Государственная политика РФ в области малого бизнеса</i></p> <p>Цели государственной политики в области развития малого и среднего предпринимательства. Стратегия развития малого и среднего предпринимательства в РФ на период до 2030 г. (распоряжение от 02.06.2016 № 1083-р).</p> <p>Государственная программа поддержки субъектов малого и среднего предпринимательства РФ как целевая программа. Государственная корпорация развития малого и среднего предпринимательства.</p> <p>Система инструментов поддержки субъектов малого и среднего предпринимательства РФ в рамках стратегического управления и стратегических документов. Нормативно-правовая и методическая базы порядка формирования система инструментов поддержки субъектов малого и среднего предпринимательства РФ.</p>

		<p>Принципы построения системы инструментов поддержки субъектов малого и среднего предпринимательства РФ. Система инструментов поддержки субъектов малого предпринимательства РФ по масштабу. Субъекты, образующие инфраструктуру поддержки малого и среднего предпринимательства.</p> <p>Федеральные, региональные, отраслевые и муниципальные программы развития и поддержки малого и среднего предпринимательства.</p> <p>Формы государственной поддержки сферы малого предпринимательства.</p> <p>Финансовая форма поддержки. Российский банк поддержки малого и среднего предпринимательства (МСП-банк). Функции оператора гарантийного механизма. «Программа 6,5». Фонды содействия кредитованию (гарантийные фонды). Государственные гарантии. Микрозаймы. Краудфандинг (краудинвестиции, краудлендинг, краудсорсинг). Субсидии (компенсация расходов на уплату первого взноса по договору лизинга оборудования; компенсация затрат на приобретение оборудования в целях создания, развития и модернизацию производства; компенсация затрат на уплату процентов по кредитам, полученным в российских банках и др.). Налоговые льготы.</p> <p>Имущественная форма поддержки. Порядок установления льготной арендной ставки государственной или муниципальной недвижимости.</p> <p>Информационно-консультационная форма поддержки. Официальные сайты информационной поддержки малого и среднего предпринимательства. Инфраструктурная форма поддержки. Фонд развития промышленности. Фонд содействия инновациям и его программы «Умник», «Старт», «Развитие», «Кооперация». Корпорация «МСП». Национальная гарантийная система. Российский экспортный центр.</p> <p>Организационная форма поддержки.</p> <p><i>Тема 3.2. Региональная политика поддержки малого и среднего предпринимательства.</i></p> <p>Национальная модель региональной политики поддержки среднего и малого предпринимательства.</p> <p>Направления совершенствования способов и методов институционального механизма государственного регулирования малого предпринимательства.</p> <p>Муниципальный уровень совершенствования мер по поддержке и развитию малого предпринимательства в России. Функции муниципального образования по развитию малого предпринимательства: повышение занятости населения, рост доходов местного бюджета, повышение уровня благосостояния населения, социально-экономическое развитие территорий. Атлас муниципальных практик.</p>
4.	<p>Особенности бухгалтерского учета и налогообложения предприятий малого бизнеса</p>	<p><i>Тема 4.1. Общая характеристика налоговой политики в отношении малого бизнеса.</i></p> <p>Налоговые каникулы. Сближение бухгалтерского и налогового учета. Обязательность ведения бухгалтерского учета.</p> <p>Налог на имущество для упрощенцев и ЕНВД. Страховые взносы. Земельный налог. Транспортный налог. Применение НДС.</p> <p><i>Тема 4.2. Упрощенный способ ведения бухгалтерского учета субъектами малого предпринимательства.</i></p> <p>Упрощение способов ведения бухучета малыми предприятиями. Условия выбора упрощенных способов ведения бухгалтерского учета. Субъекты, не имеющие право на упрощенные способы ведения бухгалтерского учета, включая упрощенную бухгалтерскую (финансовую) отчетность. Сущностная характеристика упрощенного способа ведения бухгалтерского учета (включая упрощенную бухгалтерскую (финансовую) отчетность). Основные принципы установления упрощенных способов ведения бухучета. Применение положений (стандартов) бухгалтерского учета (ПБУ).</p> <p>Ведение бухгалтерского учета в Книге (журнале) учета фактов хозяйственной деятельности. Бухгалтерская отчетность.</p> <p>Упрощенные формы, специально разработанные для субъектов, имеющих право на применение упрощенных способов ведения учета и форматы их представления в электронной форме. Возможность применения форм общеустановленного формата.</p> <p>Состав статистической отчетности.</p> <p><i>Тема 4.3. Упрощенная система налогообложения.</i></p> <p>Уведомительный порядок перехода на УСН. Критерии для перехода на</p>

		<p>УСН: лимит доходов, средняя численность работников, лимит стоимости ОС, доля участия других организаций, наличие филиалов. Влияние наличия земельных участков, находящихся в собственности, на лимит ОС. Налогоплательщики УСН.</p> <p>Организации, которые не вправе перейти на УСН.</p> <p>Доходы и расходы при переходе на УСН.</p> <p>Налоговый учет ОС и НМА в переходном периоде. Налоговый учет убытка, полученного на общем режиме. НДС при переходе на УСН с общего режима.</p> <p>Порядок добровольного перехода с УСН на общий режим налогообложения. НДС при переходе с УСН на общий режим.</p> <p>УСН с объектом налогообложения "доходы минус расходы".</p> <p>УСН с объектом налогообложения "доходы".</p> <p>Налоговый учет доходов и расходов при УСН. Налоговая база. Ставки налога, уплачиваемого при УСН.</p> <p>Учет, исчисление, уплата и декларирование налога при УСН.</p> <p>Расчет авансовых платежей и налога при УСН. Расчет минимального налога.</p> <p>Исполнение функций налогового агента плательщиками УСН.</p> <p>Перечень налогов, от уплаты которых освобождены организации и ИП в период применения УСН.</p> <p>Тарифы страховых взносов для плательщиков, применяющих упрощенную систему налогообложения (с 1 января 2017 года).</p> <p><i>Тема 4.4. Патентная система налогообложения.</i></p> <p>Установление системы налогообложения в виде ПСН. Полномочия властей. Налогоплательщики ПСН. Перечень видов предпринимательской деятельности, в отношении которых по решению субъекта РФ может применяться патентная система налогообложения. Переход на ПСН. Заявление на получение патента. Условия и ограничения для применения ПСН.</p> <p>Объект налогообложения. Налоговая база. Налоговый период. Налоговые ставки. Порядок исчисления налога. Порядок и сроки уплаты налога.</p> <p>Налоговая декларация при ПСН. Книга учета доходов ИП, применяющих ПСН. Размер фиксированных страховых взносов, уплачиваемых предпринимателями и другими самозанятыми лицами "за себя".</p> <p>ПСН в отношении сдачи в аренду (в наем) жилых и нежилых помещений, дач, земельных участков.</p> <p>Перечень налогов, от уплаты которых освобожден ИП в период применения ПСН. Исполнение функций налогового агента при ПСН.</p> <p><i>Тема 4.5 Налог на профессиональный доход.</i></p> <p>Налогоплательщики. Объект обложения. Налоговые ставки. Порядок расчета. Срок уплаты.</p>
--	--	--------------------------------------------------------------------------------------------------------------------------------------------------------------------------------------------------------------------------------------------------------------------------------------------------------------------------------------------------------------------------------------------------------------------------------------------------------------------------------------------------------------------------------------------------------------------------------------------------------------------------------------------------------------------------------------------------------------------------------------------------------------------------------------------------------------------------------------------------------------------------------------------------------------------------------------------------------------------------------------------------------------------------------------------------------------------------------------------------------------------------------------------------------------------------------------------------------------------------------------------------------------------------------------------------------------------------------------------------------------------------------------------------------------------------------------------------------------------------------------------------------------------------------------------------------------------------------------------------------------------------------------------------------------------------------------------------------------------------------------------------------------------------------------------------------------------------------------------------------------------------------------------------------------------------------------------------------------------------------------------------------------------------------------------------------------------------------------------------------------------------------------------------------------------------------------------------------------------------------------------------------------------------------------------------------------------------------------------------------------------------------------------------------------------------

4.2 Лабораторные работы

Не предусмотрено учебным планом.

4.3 Практические занятия

№	Наименование раздела дисциплины	Тема и содержание занятия
1.	Развитие малого бизнеса как института экономической системы	<p><i>Тема 1.1. Эволюция малого бизнеса как института предпринимательства в экономической системе общества</i></p> <p>Закрепление терминологического аппарата по теме.</p> <p>Разбор вопросов по теме:</p> <p>Оценка положения малого бизнеса в начале 20 в. Каковы причины подъема малого бизнеса в 1970 – 1980 гг.? Чем обусловлено доминирование крупных фирм в первой половине 20 в.?</p> <p><i>Тема 1.2. Особенности малого бизнеса в развитых странах.</i></p> <p>Обсуждение вопросов:</p> <p>Какие общие черты присущи малому бизнесу во всех странах?</p> <p>В чем особенности малого предпринимательства в Германии?</p>

		<p>В каких отраслях экономики США малый бизнес имеет преимущества по сравнению с крупным бизнесом?</p> <p>Обобщение зарубежный опыт государственного регулирования и поддержки малого предпринимательства. Систематизация мер государственной поддержки в зарубежной практике.</p> <p><i>Тема 1.3. Малое предпринимательство в национальной экономике</i></p> <p>Выполнение заданий:</p> <p>Проведите периодизацию этапов развития малого предпринимательства в РФ.</p> <p>Проведите анализ тенденций развития малого предпринимательства в РФ. В чем заключаются преимуществ малых форм предпринимательства? Каковы недостатки малого предпринимательства?</p> <p>Охарактеризуйте институциональную модель среды малого бизнеса. Определите результат воздействия малого предпринимательства на:</p> <ul style="list-style-type: none"> – Экономический рост РФ – Рынок труда РФ – Уровень доходов населения РФ – Доходы бюджета РФ – Эффективность экономической системы РФ
2.	<p>Организация малого бизнеса</p>	<p><i>Тема 2.1. Организационно-правовые формы малого предпринимательства</i></p> <p>Выполнение заданий и упражнений:</p> <p>Каковы пути создания малых форм предпринимательства?</p> <p>Определите виды малого бизнеса.</p> <p>Проведите сравнительный анализ организационно-правовых форм малого предпринимательства.</p> <p>Для чего ведется Единый реестр субъектов малого и среднего предпринимательства?</p> <p><i>Тема 2.2. Формы организации малого бизнеса.</i></p> <p>Выполнение заданий и упражнений:</p> <p>Охарактеризуйте стадии и формы развития малого бизнеса. В чем заключается конкурентоспособность малого бизнеса? Охарактеризуйте стратегии развития малых предприятий. Разбор примера «Бизнес-инкубатор». Разбор примера «Технопарк». Разбор примера «Промышленный парк».</p> <p>В чем причины возникновения формы организации «франчайзинг»?</p> <p><i>Тема 2.3. Бизнес-план создания малого предприятия.</i></p> <p>Деловая игра: Проведение конкурса бизнес-идей создания малого бизнеса</p>
3.	<p>Государственное регулирование и инфраструктура малого бизнеса</p>	<p><i>Тема 3.1. Государственная политика РФ в области малого бизнеса</i></p> <p>Выполнение заданий и упражнений:</p> <p>Каковы основные цели государственной политики РФ в области малого бизнеса?</p> <p>Иерархическая концепция формирования структуры система инструментов поддержки субъектов малого и среднего предпринимательства РФ и принципы ее формирования.</p> <p>Охарактеризуйте многоуровневую систему инструментов поддержки субъектов малого и среднего предпринимательства РФ.</p> <p>Определите систему инструментов поддержки субъектов малого предпринимательства РФ по масштабу.</p> <p>Каковы основные формы государственной поддержки МСП? Дайте характеристику каждой из них.</p> <p>Определите институты финансовой государственной поддержки МСП.</p> <p>Определите институты государственной поддержки МСП.</p> <p>Определите назначение:</p> <ul style="list-style-type: none"> – Центров кластерного развития. – Центра поддержки предпринимательства. – Центров инжиниринга. – Центров прототипирования. <p><i>Тема 3.2. Региональная политика поддержки малого и среднего предпринимательства.</i></p> <p>Проведения анализа региональной программы (в сравнении):</p> <p>Поддержка малого предпринимательства в г. Москва. Система органов исполнительной власти города Москвы и институты, реализующие меры по поддержке и развитию малого и среднего предпринимательства. Формы</p>

		поддержки. Система нормативно-правовых актов.
4.	Особенности бухгалтерского учета и налогообложения предприятий малого бизнеса	<p><i>Тема 4.1.</i> Общая характеристика налоговой политики в отношении малого бизнеса. Сравнение разных систем налогообложения. Решение задач.</p> <p><i>Тема 4.2.</i> Упрощенный способ ведения бухгалтерского учета субъектами малого предпринимательства. Разбор ситуаций. Разбор практических примеров, выполнение упражнений.</p> <p><i>Тема 4.3.</i> Упрощенная система налогообложения. Разбор ситуаций. Разбор практических примеров, выполнение упражнений.</p> <p><i>Тема 4.4.</i> Патентная система налогообложения. Разбор ситуаций. Разбор практических примеров, выполнение упражнений.</p> <p><i>Тема 4.5</i> Налог на профессиональный доход. Решение задач и разбор ситуаций.</p>

4.4 Компьютерные практикумы

Не предусмотрено учебным планом.

4.5 Групповые и индивидуальные консультации по курсовым работам (курсовым проектам)

Не предусмотрено учебным планом.

4.6 Самостоятельная работа обучающегося в период теоретического обучения

Самостоятельная работа обучающегося в период теоретического обучения включает в себя:

- самостоятельную подготовку к учебным занятиям, включая подготовку к аудиторным формам текущего контроля успеваемости;
- выполнение домашнего задания 1;
- выполнение домашнего задания 2;
- самостоятельную подготовку к промежуточной аттестации.

В таблице указаны темы для самостоятельного изучения обучающимся:

№	Наименование раздела дисциплины	Темы для самостоятельного изучения
1	Развитие малого бизнеса как института экономической системы	<p>Темы для самостоятельного изучения соответствуют темам аудиторных учебных занятий</p> <p>Дополнительное изучение теоретических вопросов по темам:</p> <p><i>Тема 1.1.</i> Эволюция малого бизнеса как института предпринимательства в экономической системе общества</p> <p>Роль малого предпринимательства в экономике. Преимущества и недостатки малого предпринимательства.</p> <p><i>Тема 1.3.</i> Малое предпринимательство в национальной экономике</p> <p>Закон РФ «О развитии малого и среднего предпринимательства». Влияние малого предпринимательства на социально-экономическое развитие общества.</p>
2	Организация малого бизнеса	<p>Темы для самостоятельного изучения соответствуют темам аудиторных учебных занятий</p> <p>Дополнительное изучение теоретических вопросов по темам:</p> <p><i>Тема 2.1.</i> Организационно-правовые формы малого предпринимательства</p> <p>Виды малого бизнеса. Единый реестр субъектов малого и среднего предпринимательства.</p>

		Тема 2.2. Формы организации малого бизнеса Франчайзинг как форма организации малого бизнеса
3	Государственное регулирование и инфраструктура малого бизнеса	Темы для самостоятельного изучения соответствуют темам аудиторных учебных занятий Дополнительное изучение теоретических вопросов по темам: Тема 3.1. Государственная политика РФ в области малого бизнеса Стратегия развития малого и среднего предпринимательства в РФ на период до 2030 г. (распоряжение от 02.06.2016 № 1083-р). Портал «Бизнес-навигатор». Реестр организаций, образующих инфраструктуру поддержки субъектов малого и среднего предпринимательства. Программы «Умник», «Старт», «Развитие», «Кооперация». Тема 3.2. Региональная политика поддержки малого и среднего предпринимательства. Направления региональной политики поддержки СМП.
4	Особенности бухгалтерского учета и налогообложения предприятий малого бизнеса	Темы для самостоятельного изучения соответствуют темам аудиторных учебных занятий Дополнительное изучение теоретических вопросов по темам: Тема 4.2. Упрощенный способ ведения бухгалтерского учета субъектами малого предпринимательства. Рекомендации для субъектов малого предпринимательства по применению упрощенных способов ведения бухгалтерского учета и составления бухгалтерской (финансовой) отчетности. Книге (журнале) учета фактов хозяйственной деятельности. Тема 4.3. Упрощенная система налогообложения. Порядок перехода с УСН на общий режим налогообложения при утрате права на применение спецрежима. Право перехода на УСН у индивидуальных предпринимателей. Тема 4.4. Патентная система налогообложения. Постановка на учет при ПСН. Принудительное прекращение ПСН.

4.7 Самостоятельная работа обучающегося и контактная работа обучающегося с преподавателем в период промежуточной аттестации

Работа обучающегося в период промежуточной аттестации включает в себя подготовку к формам промежуточной аттестации (к дифференцированному зачету (зачету с оценкой)), а также саму промежуточную аттестацию.

5. Оценочные материалы по дисциплине

Фонд оценочных средств по дисциплине приведён в Приложении 1 к рабочей программе дисциплины.

Оценочные средства для проведения промежуточной аттестации, а также текущего контроля по дисциплине хранятся на кафедре (структурном подразделении), ответственной за преподавание данной дисциплины.

6. Учебно-методическое и материально-техническое обеспечение дисциплины

Основные принципы осуществления учебной работы обучающихся изложены в локальных нормативных актах, определяющих порядок организации контактной работы и порядок самостоятельной работы обучающихся. Организация учебной работы обучающихся на аудиторных учебных занятиях осуществляется в соответствии с п. 3.

6.1 Перечень учебных изданий и учебно-методических материалов для освоения дисциплины

Для освоения дисциплины обучающийся может использовать учебные издания и учебно-методические материалы, имеющиеся в научно-технической библиотеке НИУ МГСУ и/или размещённые в Электронных библиотечных системах.

Актуальный перечень учебных изданий и учебно-методических материалов представлен в Приложении 2 к рабочей программе дисциплины.

6.2 Перечень профессиональных баз данных и информационных справочных систем

При осуществлении образовательного процесса по дисциплине используются профессиональные базы данных и информационных справочных систем, перечень которых указан в Приложении 3 к рабочей программе дисциплины.

6.3 Перечень материально-технического, программного обеспечения освоения дисциплины

Учебные занятия по дисциплине проводятся в помещениях, оснащенных соответствующим оборудованием и программным обеспечением.

Перечень материально-технического и программного обеспечения дисциплины приведен в Приложении 4 к рабочей программе дисциплины.

Шифр	Наименование дисциплины
<i>Б1.В.ДВ.03.02</i>	<i>Управление средним и малым бизнесом</i>

Код направления подготовки / специальности	<i>38.03.02</i>
Направление подготовки / специальность	<i>Менеджмент</i>
Наименование ОПОП (направленность / профиль)	<i>Менеджмент в инвестиционно-строительной сфере</i>
Год начала подготовки	<i>2021</i>
Уровень образования	<i>бакалавриат</i>
Форма обучения	<i>очная</i>
Год разработки / обновления	<i>2021</i>

ФОНД ОЦЕНОЧНЫХ СРЕДСТВ

1. Описание показателей и критериев оценивания компетенций, описание шкал оценивания

Оценивание формирования компетенций производится на основе показателей оценивания, указанных в п.2. рабочей программы и в п.1.1 ФОС.

Связь компетенций и показателей оценивания приведена в п.2 рабочей программы.

1.1. Описание формирования и контроля показателей оценивания

Оценивание уровня освоения обучающимся компетенций осуществляется с помощью форм промежуточной аттестации и текущего контроля. Формы промежуточной аттестации и текущего контроля успеваемости по дисциплине, с помощью которых производится оценивание, указаны в учебном плане и в п.3 рабочей программы.

В таблице приведена информация о формировании результатов обучения по дисциплине разделами дисциплины, а также о контроле показателей оценивания компетенций формами оценивания.

Наименование показателя оценивания (результата обучения по дисциплине)	Номера разделов дисциплины	Формы оценивания (формы промежуточной аттестации, текущего контроля успеваемости)
Знает федеральные, региональные, отраслевые и муниципальные программы развития и поддержки малого и среднего предпринимательства.	1-4	Дифференцированный зачет (зачет с оценкой) Домашнее задание 2
Знает содержательные характеристики организационно-правовых форм и видов и форм организации малого бизнеса, Знает институты поддержки малого предпринимательства	1-4	Дифференцированный зачет (зачет с оценкой) Контрольная работа Домашнее задание 2
Знает модели налогообложения и бухгалтерского учета малого бизнеса Имеет навыки (начального уровня) выбора организационно-правовых форм, видов и форм организации малого бизнеса	1-4	Дифференцированный зачет (зачет с оценкой) Контрольная работа Домашнее задание 1

Наименование показателя оценивания (результата обучения по дисциплине)	Номера разделов дисциплины	Формы оценивания (формы промежуточной аттестации, текущего контроля успеваемости)
Имеет навыки (начального уровня) выбора моделей налогообложения малого бизнеса и бухгалтерского учета		
Знает методы сбора, обработки и анализа информации о хозяйственной деятельности предприятия для принятия управленческого решения Имеет навыки (начального уровня) формирования показателей бухгалтерской (финансовой) отчетности хозяйствующих субъектов малого и среднего предпринимательства	1-4	Дифференцированный зачет (зачет с оценкой) Контрольная работа Домашнее задание 1
Имеет навыки (начального уровня) анализа организационно-правовых форм и форм организации малого бизнеса, Имеет навыки (начального уровня) анализа моделей налогообложения и бухгалтерского учета малого бизнеса целях обоснования бизнес-модели осуществления малого предпринимательства	1-4	Дифференцированный зачет (зачет с оценкой) Контрольная работа Домашнее задание 1 Домашнее задание 2
Знает содержательные и сущностные характеристики малого бизнеса как института предпринимательства Знает цели государственной политики в области развития малого и среднего предпринимательства Имеет навыки (начального уровня) определения возможностей трансформации систем управления малым и средним предпринимательством	1-4	Дифференцированный зачет (зачет с оценкой) Контрольная работа Домашнее задание 1 Домашнее задание 2
Знает стадии и формы развития малого бизнеса. Имеет навыки (начального уровня) определить факторы и условия ведения малого бизнеса с учетом особенностей инфраструктуры малого предпринимательства и особенностей государственного регулирования	1-4	Дифференцированный зачет (зачет с оценкой) Контрольная работа Домашнее задание 2
Знает типологию стратегий малых предприятий. Имеет навыки (начального уровня) оценки экономических и социальных условий ведения малого бизнеса как института предпринимательства, анализа мероприятий по государственной поддержке малого бизнеса	1-4	Дифференцированный зачет (зачет с оценкой) Контрольная работа Домашнее задание 2
Знает состав и базовые требования нормативно-правовых актов, регламентирующих создание малого предприятия, и требования к документационному обеспечению создания и ведения малого бизнеса Имеет навыки (начального уровня) соответствия требованиям нормативно-правовых актов, регламентирующих создание малого предприятия, и требования к документационному обеспечению создания и ведения малого бизнеса	1-4	Дифференцированный зачет (зачет с оценкой) Контрольная работа Домашнее задание 1 Домашнее задание 2
Имеет навыки (начального уровня) интер-	1-4	Дифференцированный зачет (зачет с

Наименование показателя оценивания (результата обучения по дисциплине)	Номера разделов дисциплины	Формы оценивания (формы промежуточной аттестации, текущего контроля успеваемости)
претации требований нормативно-правовых актов, регламентирующих создание малого предприятия, к документационному обеспечению создания и ведения малого бизнеса		оценкой) Контрольная работа Домашнее задание 1 Домашнее задание 2
Знает характеристики упрощенного способа ведения бухгалтерского учета субъектами малого предпринимательства Имеет навыки (начального уровня) разработки рекомендаций по применению упрощенных способов ведения бухучета субъектами малого предпринимательства	1-4	Дифференцированный зачет (зачет с оценкой) Контрольная работа Домашнее задание 1 Домашнее задание 2
Знает стратегии развития малого бизнеса Знает риски малого бизнеса Имеет навыки (начального уровня) определения состава мероприятий для стратегии развития малого бизнеса Имеет навыки (начального уровня) определения рисков ведения малого бизнеса	1-4	Дифференцированный зачет (зачет с оценкой) Контрольная работа Домашнее задание 1 Домашнее задание 2
Знает налоговые режимы, используемые малым бизнесом Имеет навыки (начального уровня) определения налоговой модели ведения малого бизнеса Знает элементы механизма достижения конкурентных преимуществ в стратегическом управлении малыми и средними предприятиями Имеет навыки (начального уровня) описания механизма достижения конкурентных преимуществ в стратегическом управлении малыми и средними предприятиями	1-4	Дифференцированный зачет (зачет с оценкой) Контрольная работа Домашнее задание 1 Домашнее задание 2
Знает критерии отнесения субъектов рыночной экономики к малому предпринимательству. Знает институциональную модель среды малого бизнеса Имеет навыки (начального уровня) описания институциональной модели среды малого бизнеса	1-4	Дифференцированный зачет (зачет с оценкой) Контрольная работа Домашнее задание 1 Домашнее задание 2

1.2. Описание критериев оценивания компетенций и шкалы оценивания

При проведении промежуточной аттестации в форме дифференцированного зачета (зачета с оценкой) используется шкала оценивания: «2» (неудовлетворительно), «3» (удовлетворительно), «4» (хорошо), «5» (отлично).

Показателями оценивания являются знания и навыки обучающегося, полученные при изучении дисциплины.

Критериями оценивания достижения показателей являются:

Показатель оценивания	Критерий оценивания
Знания	Знание терминов и определений, понятий
	Знание основных закономерностей и соотношений, принципов
	Объем освоенного материала, усвоение всех дидактических единиц (разделов)
	Полнота ответов на проверочные вопросы

	Правильность ответов на вопросы
	Чёткость изложения и интерпретации знаний
Навыки начального уровня	Навыки выбора методик выполнения заданий
	Навыки выполнения заданий различной сложности
	Навыки самопроверки. Качество сформированных навыков
	Навыки анализа результатов выполнения заданий, решения задач
	Навыки представления результатов решения задач

2. Типовые контрольные задания для оценивания формирования компетенций

2.1. Промежуточная аттестация

2.1.1. Промежуточная аттестация в форме экзамена, дифференцированного зачета (зачета с оценкой), зачета

Форма промежуточной аттестации: очная форма обучения – дифференцированный зачет (зачет с оценкой) в 8 семестре.

Перечень типовых вопросов/заданий для проведения дифференцированный зачет (зачет с оценкой) в 8 семестре (очная форма обучения):

№	Наименование раздела дисциплины	Типовые вопросы/задания
1	Развитие малого бизнеса как института экономической системы	<ol style="list-style-type: none"> 1. Раскройте множественность критериев трактовки малого бизнеса. 2. Объясните, в чем заключается роль малого предпринимательства в экономической системе. 3. Определите преимущества и недостатки малого предпринимательства. 4. Раскройте, как развивался малый бизнес в 19-20 вв. 5. Малый бизнес в Великобритании. 6. Малый бизнес в Германии. 7. Малый бизнес во Франции. 8. Малый бизнес в Италии. 9. Малый бизнес в США. SBIC. 10. Малый бизнес в Японии. 11. Направления финансирования малого и среднего бизнеса в ЕС в период 2014-2020 гг. по программам поддержки. 12. Закон «О развитии малого и среднего предпринимательства». 13. Этапы становления малого бизнеса в РФ. 14. Какова институциональная модель среды малого бизнеса в РФ. 15. Определите факторы формирования малого предпринимательства как института экономической системы. 16. Определите функции малого предпринимательства как института экономической системы. 17. Малые предприятия и их место в структуре национальной экономики
2	Организация малого бизнеса	<ol style="list-style-type: none"> 18. Пути создания малых форм предпринимательства. 19. Виды малого бизнеса. 20. Роль малого бизнеса в социальном предпринимательстве. 21. Роль малых инновационных предприятий. 22. Субъекты малого предпринимательства. Предприниматели. 23. Субъекты малого предпринимательства. Коммерческие организации. 24. Стадии и формы развития малого бизнеса. 25. Конкурентоспособность малого бизнеса. 26. Формирование структуры малого предприятия. Управление персоналом на малом предприятии. 27. Особенности разработки маркетинговой стратегии малого предприятия. 28. Лизинг как форма организации малого бизнеса. 29. Франчайзинг как форма организации малого бизнеса. 30. Бизнес-инкубатор как форма организации малого бизнеса. 31. Технопарки и промышленные парки как форма организации малого бизнеса. 32. Структура бизнес-плана создания малого бизнеса.

		33. Разработка технико-экономического обоснования и бизнес-заявка для государственной поддержки малого бизнеса.
3	Государственное регулирование и инфраструктура малого бизнеса	<p>34. Охарактеризуйте направленность государственной политики в области развития малого бизнеса.</p> <p>35. Охарактеризуйте государственную программу поддержки субъектов малого и среднего предпринимательства как целевую программу.</p> <p>36. Раскройте систему инструментов поддержки субъектов малого и среднего предпринимательства РФ в рамках стратегического управления и стратегических документов.</p> <p>37. Охарактеризуйте нормативно-правовую и методическую базу порядка формирования системы инструментов поддержки субъектов малого и среднего предпринимательства РФ.</p> <p>38. Принципы построения системы инструментов поддержки субъектов малого и среднего предпринимательства РФ.</p> <p>39. Система инструментов поддержки субъектов малого предпринимательства РФ по масштабу.</p> <p>40. Субъекты, образующие инфраструктуру поддержки малого и среднего предпринимательства.</p> <p>41. Федеральные, региональные, отраслевые и муниципальные программы развития и поддержки малого и среднего предпринимательства.</p> <p>42. Формы государственной поддержки сферы малого предпринимательства.</p> <p>43. Финансово-кредитная форма поддержки малого бизнеса.</p> <p>44. Имущественная форма поддержки.</p> <p>45. Информационно-консультационная форма поддержки. Официальные сайты информационной поддержки малого и среднего предпринимательства.</p> <p>46. Инфраструктурная форма поддержки.</p> <p>47. Организационная форма поддержки.</p> <p>48. Национальная модель региональной политики поддержки среднего и малого предпринимательства.</p> <p>49. Направления совершенствования способов и методов институционального механизма государственного регулирования малого предпринимательства.</p> <p>50. Муниципальный уровень совершенствования мер по поддержке и развитию малого предпринимательства в России.</p> <p>51. Функции муниципального образования по развитию малого предпринимательства.</p> <p>52. Проблемы развития малого бизнеса в России.</p> <p>53. Перспективы развития малого бизнеса в России.</p>
4	Особенности бухгалтерского учета и налогообложения предприятий малого бизнеса	<p>54. Налоговые льготы для малого бизнеса.</p> <p>55. Упрощенная форма ведения бухучета малыми предприятиями: субъекты, условия выбора, сущностная характеристика.</p> <p>56. Упрощенная форма ведения бухучета малыми предприятиями: основные принципы установления, применение стандартов бухгалтерского учета.</p> <p>57. Упрощенная форма ведения бухучета малыми предприятиями: Книга учета фактов хозяйственной деятельности и порядок ее ведения.</p> <p>58. Сравнительный анализ систем налогообложения малого бизнеса.</p> <p>59. УСН: базовые характеристики элементов налогового режима.</p> <p>60. ПС: базовые характеристики элементов налогового режима.</p> <p>61. Налог на профессиональный доход.</p> <p>Типовые задания:</p> <p>1. Организация, применяющая УСН, приобрела оборудование стоимостью более 100 000 рублей. Как отразить в бухгалтерском учете и в Книге учета доходов и расходов оприходование и ввод оборудования в эксплуатацию?</p> <p>2. Организация, применяющая УСН, приобрела основные средства. Как стоимость основных средств учитывается в расходах при УСН? Надо ли начислять амортизацию по ним в бухгалтерском учете?</p> <p>3. Организация, находящаяся на УСН с объектом доходы минус расходы, приобрела ОС стоимостью 300 000 рублей. ОС было оплачено и введено в эксплуатацию в январе. Как будет включаться стоимость ОС в рас-</p>

		<p>ходы?</p> <p>4. Организация, применяющая УСН, приобрела 10 тонн щебня гранитного стоимостью 1 200 000 руб. (в т. ч. НДС 200 000 руб.). Транспортные расходы по доставке щебня составили 60 000 руб., включая НДС 10 000 руб. Щебень и его транспортировка оплачены. Весь щебень в том же периоде отпущен в производство. Как отразить эти операции в Книге учета доходов и расходов?</p> <p>5. Имеет ли налогоплательщик право перейти на УСН в случае, если в периоде, предшествующем переходу на УСН средняя численность его сотрудников превышала 100 человек?</p> <p>6. Организация находится на УСН, в качестве объекта налогообложения выбраны доходы, уменьшенные на величину расходов. По итогам 1 квартала величина доходов организации составила 1 500 000 руб. В течение отчетного периода организацией были понесены расходы на сумму 1 013 000 руб., из них:</p> <ul style="list-style-type: none"> - 236 000 руб. - расходы, связанные с приобретением сырья и материалов.; - 118 000 руб. - расходы в виде арендных платежей; - 450 000 руб. - расходы на оплату труда; - 117 000 руб. - расходы в виде страховых взносов, начисленных на оплату труда; - 4000 руб. - расходы по оплате услуг связи; - 88 000 руб. - расходы, связанные с проведением корпоративного праздника. <p>Какие расходы могут быть учтены при определении налоговой базы? Чему будет равен размер авансового платежа за 1 квартал?</p>
--	--	-----------------------------------------------------------------------------------------------------------------------------------------------------------------------------------------------------------------------------------------------------------------------------------------------------------------------------------------------------------------------------------------------------------------------------------------------------------------------------------------------------------------------------------------------------------------------------------------------------------------------------------------------------------------------------------------------------------------------------------------------------------------------------------------------------------------------------------------------------------------------------------------------------------------------------------------------------------------------------------------------------------------------------------------------------------------------------------------------------------------------------------------------------------------------------------------------------------------------------------------------------------------------------------------------------------------------------------------------------------------------------------------------------------------------------------------------------------------------------------------------

2.1.2. Промежуточная аттестация в форме защиты курсовой работы (курсового проекта)

Промежуточная аттестация в форме защиты курсовой работы/курсового проекта не проводится.

2.2. Текущий контроль

2.2.1. Перечень форм текущего контроля:

- контрольная работа в 8-м семестре при очной форме обучения;
- домашнее задание 1 в 8-м семестре при очной форме обучения;
- домашнее задание 2 в 8-м семестре при очной форме обучения.

2.2.2. Типовые контрольные задания форм текущего контроля

Контрольная работа. Тема «Управление малым бизнесом»

Контрольная работа включает тестовые задания. *Типовые задания*

1. Примерные вопросы для устного опроса (открытые вопросы и тестовые вопросы)

1. Термин "малые и средние предприятия" впервые был введен

a) в России в период становления переходной экономики 1990-х гг.

b) в Великобритании в 30-е гг. XX века

c) в США в период мирового экономического кризиса 1929- 1933 гг.

d) в Западной Европе в период развития рынка эпохи « свободной конкуренции» XVIII века

2. Какие организационно-правовые формы юридических лиц распространены в малом предпринимательстве:

a) индивидуальный предприниматель

b) хозяйственные товарищества

c) хозяйственные общества

d) производственные кооперативы

e) государственные унитарные предприятия

3. Кому из перечисленных ниже субъектов малого и среднего предпринимательства не может оказываться государственная поддержка:
- а) кредитными организациями
 - б) фермерским хозяйствам
 - в) физическим лицам, внесенным в единый государственный реестр индивидуальных предпринимателей
 - г) страховыми организациями
 - д) профессиональными участниками рынка ценных бумаг,
 - е) ломбардам;
4. Малому предпринимательству свойственны следующие недостатки:
- а) высокая степень неустойчивости на рынке и более высокий уровень риска
 - б) более низкая потребность в первоначальном капитале
 - в) относительная зависимость от крупных компаний
 - г) относительно невысокие расходы при осуществлении деятельности
5. Какой термин подходит под определение – вид предпринимательской деятельности, направленной на инвестирование временно свободных средств в имущество, предоставляемое по договору физическим или юридическим лицам на определенный срок?
- а) франчайзинг
 - б) венчурное предприятие
 - в) лизинг
6. Основные формы интеграции крупного и малого бизнеса
- а) бизнес-инкубирование
 - б) госзаказ
 - в) франчайзинг,
 - г) венчурное финансирование,
 - д) лизинг

Домашнее задание 1. Тема «Особенности бухгалтерского учета и налогообложения предприятий малого бизнеса»

Типовые задачи

1. Организация ремонтирует бытовую технику для населения, в том числе по гарантии согласно договорам с компаниями-производителями. В отношении услуг по ремонту для населения фирма уплачивает ЕНВД по виду деятельности "бытовые услуги", а в отношении гарантийного ремонта - налог по УСН с объектом "доходы". За 1 квартал организация оказала услуг населению на сумму 200 000 руб., а доходы по гарантийному ремонту - 500 000 руб. В деятельности, облагаемой ЕНВД, занято пять работников (все месяцы периода). Величина базовой доходности - 7500 руб., К1 на 20xx год 1,798, К2 = 1. Какой доход будет отражен в Книге учета доходов и расходов по УСН? Какой авансовый платеж по налогу в связи с применением УСН надо заплатить? Определите величину ЕНВД?
2. Организация оказывает населению услуги, в отношении которых применяет систему налогообложения в виде ЕНВД. Нормативным правовым актом муниципального образования единое значение корректирующего коэффициента базовой доходности К2 установлено равным 0,5. Коэффициент-дефлятор на 20xx год равен 1,798. Базовая доходность по этому виду деятельности равна 7500 руб. в месяц на одного работника. Для оказания этих услуг в организации задействовано 12 человек, в течение квартала количество работников не менялось. За квартал уплачено 108 000 руб. страховых взносов. Рассчитайте налоговую базу по ЕНВД за квартал. Рассчитайте сумму ЕНВД за квартал. Определите сумму налога к уплате с учетом перечисленных страховых платежей (взносов).
3. Организация, совмещающая УСН и ЕНВД, приобрела:

- Щебень гранитный стоимостью 120 000 руб. (в т.ч. НДС) для использования в деятельности, переведенной на УСН;
- 1000 литров ГСМ стоимостью 22 000 руб. (в т.ч. НДС) для использования в деятельности, переведенной на ЕНВД;
- канцтовары, предназначенные для общехозяйственных нужд, стоимостью 1500 руб. (без НДС).

За период, в котором приобретались материалы, сумма общего дохода (нарастающим итогом) составила 540 000 руб., в том числе доход от деятельности, переведенной на УСН - 320 000 руб.

В бухгалтерском учете операции были отражены следующим образом:

Дебет	Кредит	Сумма, руб	Описание
10, субсчет "Материалы, используемые в деятельности, переведенной на УСН"	60	118 000	отражено приобретение щебня (включая НДС)
10, субсчет "Материалы, используемые в деятельности, облагаемой ЕНВД"	60	22 000	отражено приобретение ГСМ (включая НДС)
10, субсчет "Материалы, приобретенные для общехозяйственных нужд"	60	1500	отражено приобретение канцтоваров

Определите часть общехозяйственных расходов, относящихся к деятельности, переведенной на УСН, в рассматриваемом периоде. Как будут в конце периода распределена стоимость канцтоваров, приобретенных для общехозяйственных нужд, для расчета налоговой базы при УСН? Как будет учтена стоимость щебня и расходов на ГСМ для целей налогообложения УСН и ЕНВД?

4. Организация применяет УСН с объектом налогообложения "доходы". За полугодие доходы организации составили 3 000 000 руб., за указанный период сумма уплаченных (в пределах исчисленных сумм) организацией страховых взносов составила 75 000 руб. Кроме того, в полугодии выплачены пособия по временной нетрудоспособности за счет средств работодателя в сумме 25 000 руб. Авансовые платежи по налогу за первый квартал исчислены в сумме 70 000 руб. Определите общую сумму уплаченных взносов и пособий за полугодие. Рассчитайте сумму авансового платежа за полугодие.

Домашнее задание 2. Тема «Риски малого бизнеса».

Типовое задание.

1. Подготовка аналитического обзора о программе поддержки развития малого бизнеса в регионе (в соответствии с вариантом, выдаваемым преподавателем)
2. Вы являетесь специалистом, которому необходимо оценить риски неплатежеспособности малого предприятия (варианты различаются сферой осуществления бизнеса и регионом). Определите факторы для оценки (не менее 15) и источники получения информации, заполните разработочную таблицу:

№	Наименование фактора	Источник информации

3. Методические материалы, определяющие процедуры оценивания

Процедура проведения промежуточной аттестации и текущего контроля успеваемости регламентируется локальным нормативным актом, определяющим порядок осуществления текущего контроля успеваемости и промежуточной аттестации обучающихся.

3.1. Процедура оценивания при проведении промежуточной аттестации обучающихся по дисциплине в форме экзамена и/или дифференцированного зачета (зачета с оценкой)

Промежуточная аттестация по дисциплине в форме экзамена проводится в 8 семестре.

Используются критерии и шкала оценивания, указанные в п.1.2. Оценка выставляется преподавателем интегрально по всем показателям и критериям оценивания.

Ниже приведены правила оценивания формирования компетенций по показателю оценивания «Знания».

Критерий оценивания	Уровень освоения и оценка			
	«2» (неудовлетв.)	«3» (удовлетвор.)	«4» (хорошо)	«5» (отлично)
Знание терминов и определений, понятий	Не знает терминов и определений	Знает термины и определения, но допускает неточности формулировок	Знает термины и определения	Знает термины и определения, может корректно сформулировать их самостоятельно
Знание основных закономерностей и соотношений, принципов	Не знает основные закономерности и соотношения, принципы построения знаний	Знает основные закономерности, соотношения, принципы построения знаний	Знает основные закономерности, соотношения, принципы построения знаний, их интерпретирует и использует	Знает основные закономерности, соотношения, принципы построения знаний, может самостоятельно их получить и использовать
Объём освоенного материала, усвоение всех дидактических единиц (разделов)	Не знает значительной части материала дисциплины	Знает только основной материал дисциплины, не усвоил его деталей	Знает материал дисциплины в объёме	Обладает твёрдым и полным знанием материала дисциплины, владеет дополнительными знаниями
Полнота ответов на проверочные вопросы	Не даёт ответы на большинство вопросов	Даёт неполные ответы на все вопросы	Даёт ответы на вопросы, но не все - полные	Даёт полные, развернутые ответы на поставленные вопросы
Правильность ответов на вопросы	Допускает грубые ошибки при изложении ответа на вопрос	В ответе имеются существенные ошибки	В ответе имеются несущественные неточности	Ответ верен
Чёткость изложения и интерпретации знаний	Излагает знания без логической последовательности	Излагает знания с нарушениями в логической последовательности	Излагает знания без нарушений в логической последовательности	Излагает знания в логической последовательности, самостоятельно их интерпретируя и анализируя
	Не иллюстрирует изложение поясняющими схемами, рисунками и примерами	Выполняет поясняющие схемы и рисунки небрежно и с ошибками	Выполняет поясняющие рисунки и схемы корректно и понятно	Выполняет поясняющие рисунки и схемы точно и аккуратно, раскрывая полноту усвоенных знаний
	Неверно излагает и интерпретирует знания	Допускает неточности в изложении и интерпретации знаний	Грамотно и по существу излагает знания	Грамотно и точно излагает знания, делает самостоятельные выводы

Ниже приведены правила оценивания формирования компетенций по показателю оценивания «Навыки начального уровня».

Критерий оценивания	Уровень освоения и оценка			
	«2» (неудовлетв.)	«3» (удовлетвор.)	«4» (хорошо)	«5» (отлично)
Навыки выбора методик выполнения заданий	Не может выбрать методику выполнения заданий	Испытывает затруднения по выбору методики выполнения заданий	Без затруднений выбирает стандартную методику выполнения заданий	Применяет теоретические знания для выбора методики выполнения заданий
Навыки выполнения заданий различной сложности	Не имеет навыков выполнения учебных заданий	Имеет навыки выполнения только простых типовых учебных заданий	Имеет навыки выполнения только стандартных учебных заданий	Имеет навыки выполнения как стандартных, так и нестандартных учебных заданий
Навыки самопроверки. Качество сформированных навыков	Допускает грубые ошибки при выполнении заданий, нарушающие логику решения задач	Допускает ошибки при выполнении заданий, нарушения логики решения	Допускает ошибки при выполнении заданий, не нарушающие логику решения	Не допускает ошибок при выполнении заданий
Навыки анализа результатов выполнения заданий, решения задач	Делает некорректные выводы	Испытывает затруднения с формулированием корректных выводов	Делает корректные выводы по результатам решения задачи	Самостоятельно анализирует результаты выполнения заданий
Навыки представления результатов решения задач	Не может проиллюстрировать решение задачи поясняющими схемами, рисунками	Выполняет поясняющие схемы и рисунки небрежно и с ошибками	Выполняет поясняющие рисунки и схемы корректно и понятно	Выполняет поясняющие рисунки и схемы верно и аккуратно

3.2. Процедура оценивания при проведении промежуточной аттестации обучающихся по дисциплине в форме зачета

Промежуточная аттестация по дисциплине в форме зачёта не проводится.

3.3. Процедура оценивания при проведении промежуточной аттестации обучающихся по дисциплине в форме защиты курсовой работы (курсового проекта)

Промежуточная аттестация по дисциплине в форме защиты курсовой работы/курсового проекта не проводится.

Приложение 2 к рабочей программе

Шифр	Наименование дисциплины
<i>Б1.В.ДВ.03.02</i>	<i>Управление средним и малым бизнесом</i>

Код направления подготовки / специальности	<i>38.03.02</i>
Направление подготовки / специальность	<i>Менеджмент</i>
Наименование ОПОП (направленность / профиль)	<i>Менеджмент в инвестиционно-строительной сфере</i>
Год начала подготовки	<i>2021</i>
Уровень образования	<i>бакалавриат</i>
Форма обучения	<i>очная</i>
Год разработки / обновления	<i>2021</i>

Перечень учебных изданий и учебно-методических материалов**Печатные учебные издания в НТБ НИУ МГСУ:**

№ п/п	Автор, название, место издания, издательство, год издания, количество страниц	Количество экземпляров в библиотеке НИУ МГСУ
1	Малый бизнес [Текст] : учебное пособие для студентов высших учебных заведений, обучающихся по направлению "Менеджмент" / под ред.: В. Я. Горфинкеля. - 2-е изд., стер. - Москва : КНОРУС, 2016. - 336 с. : ил., табл. - Библиогр.: с.333-334 (43 назв.). - ISBN 978-5-406-01326-7.	41

Электронные учебные издания в электронно-библиотечных системах (ЭБС):

№ п/п	Автор, название, место издания, год издания, количество страниц	Ссылка на учебное издание в ЭБС
1	Государственное регулирование малого бизнеса: учебно-методическое пособие / Я. Я. Кайль, Е. В. Зудина, Р. М. Ламзин [и др.] ; под редакцией Я. Я. Кайля. — Волгоград : Волгоградский государственный социально-педагогический университет, «Перемена», 2016. — 254 с. — ISBN 978-5-9669-1615-2. — Текст : электронный // Электронно-библиотечная система IPR BOOKS : [сайт]. Режим доступа: для авторизир. пользователей	http://www.iprbookshop.ru/87380.html
2	Предеус, Н. В. Учет на предприятиях малого и среднего бизнеса : учебное пособие / Н. В. Предеус, Д. П. Церпенто, С. И. Церпенто. — Москва : Дашков и К, Ай Пи Эр Медиа, 2015. — 235 с. — ISBN 978-5-394-01038-5. — Текст : электронный // Электронно-библиотечная система IPR BOOKS : Режим доступа: для авторизир. пользователей	http://www.iprbookshop.ru/57141.html

Перечень учебно-методических материалов в НТБ НИУ МГСУ

№ п/п	Автор, название, место издания, издательство, год издания, количество страниц
1	Целуйко, Р. А. Учет на предприятиях малого бизнеса: справочное пособие / Р. А. Целуйко, Ю. Л. Герасименко. — Симферополь : Университет экономики и управления, 2017. — 42 с. — ISBN 2227-8397. — Текст : электронный // Электронно-библиотечная система IPR BOOKS : Режим доступа: для авторизир. Пользователей http://www.iprbookshop.ru/83944.html

Приложение 3 к рабочей программе

Шифр	Наименование дисциплины
<i>Б1.В.ДВ.03.02</i>	<i>Управление средним и малым бизнесом</i>

Код направления подготовки / специальности	<i>38.03.02</i>
Направление подготовки / специальность	<i>Менеджмент</i>
Наименование ОПОП (направленность / профиль)	<i>Менеджмент в инвестиционно-строительной сфере</i>
Год начала подготовки	<i>2021</i>
Уровень образования	<i>бакалавриат</i>
Форма обучения	<i>очная</i>
Год разработки / обновления	<i>2021</i>

Перечень профессиональных баз данных и информационных справочных систем

Наименование	Электронный адрес ресурса
«Российское образование» - федеральный портал	http://www.edu.ru/index.php
Научная электронная библиотека	http://elibrary.ru/defaultx.asp?
Электронная библиотечная система IPRbooks	http://www.iprbookshop.ru/
Федеральная университетская компьютерная сеть России	http://www.runnet.ru/
Информационная система "Единое окно доступа к образовательным ресурсам"	http://window.edu.ru/
Научно-технический журнал по строительству и архитектуре «Вестник МГСУ»	http://www.vestnikmgsu.ru/
Научно-техническая библиотека НИУ МГСУ	http://www.mgsu.ru/resources/Biblioteka/

Приложение 4 к рабочей программе

Шифр	Наименование дисциплины
<i>Б1.В.ДВ.03.02</i>	<i>Управление средним и малым бизнесом</i>

Код направления подготовки / специальности	<i>38.03.02</i>
Направление подготовки / специальность	<i>Менеджмент</i>
Наименование ОПОП (направленность / профиль)	<i>Менеджмент в инвестиционно-строительной сфере</i>
Год начала подготовки	<i>2021</i>
Уровень образования	<i>бакалавриат</i>
Форма обучения	<i>очная</i>
Год разработки / обновления	<i>2021</i>

Материально-техническое и программное обеспечение дисциплины

Наименование специальных помещений и помещений для самостоятельной работы	Оснащенность специальных помещений и помещений для самостоятельной работы	Перечень лицензионного программного обеспечения. Реквизиты подтверждающего документа
Учебные аудитории для проведения учебных занятий, текущего контроля и промежуточной аттестации	Рабочее место преподавателя, рабочие места обучающихся	
Помещение для самостоятельной работы обучающихся Ауд. 41 НТБ на 80 посадочных мест (рабочее место библиотекаря, рабочие места обучающихся)	ИБП GE VH Series VH 700 Источник бесперебойного питания РИП-12 (2 шт.) Компьютер/ТИП №5 (2 шт.) Компьютер Тип № 1 (6 шт.) Контрольно-пусковой блок С2000-КПБ (26 шт.) Монитор / Samsung 21,5" S22C200B (80 шт.) Плоттер / HP DJ T770 Прибор приемно-контрольный С2000-АСПТ (2 шт.) Принтер / HP LaserJet P2015 DN Принтер /Тип № 4 н/т Принтер HP LJ Pro 400 M401dn Системный блок / Kraftway Credo тип 4 (79 шт.) Электронное табло 2000*950	Adobe Acrobat Reader DC (ПО предоставляется бесплатно на условиях OpLic) Adobe Flash Player (ПО предоставляется бесплатно на условиях OpLic) APM Civil Engineering (Договор № 109/9.13_АО НИУ от 09.12.13 (НИУ-13)) ArcGIS Desktop (Договор передачи с ЕСПИ СНГ 31 лицензии от 27.01.2016) ArhciCAD [22] (Б\Д; Веб-кабинет или подписка; OpenLicense) AutoCAD [2018] (Б\Д; Веб-кабинет или подписка; OpenLicense) AutoCAD [2020] (Б\Д; Веб-кабинет или подписка; OpenLicense) Autodesk Revit [2018] (Б\Д; Веб-кабинет или подписка; OpenLicense) Autodesk Revit [2020] (Б\Д; Веб-кабинет или подписка; OpenLicense) CorelDRAW [GSX5;55] (Договор № 292/10.11- АО НИУ от 28.11.2011 (НИУ-11)) eLearnBrowser [1.3] (Договор ГМЛ-Л-16/03-846 от 30.03.2016) Google Chrome (ПО предоставляется бесплатно на условиях OpLic)

Наименование специальных помещений и помещений для самостоятельной работы	Оснащенность специальных помещений и помещений для самостоятельной работы	Перечень лицензионного программного обеспечения. Реквизиты подтверждающего документа
		<p>Lazarus (ПО предоставляется бесплатно на условиях OpLic) Mathcad [Edu.Prime;3;30] (Договор №109/9.13_АО НИУ от 09.12.13 (НИУ-13)) Mathworks Matlab [R2008a;100] (Договор 089/08-ОК(ИОП) от 24.10.2008) Mozilla Firefox (ПО предоставляется бесплатно на условиях OpLic) MS Access [2013;Im] (OpenLicense; Подписка Azure Dev Tools; БД; Веб-кабинет) MS ProjectPro [2013;ImX] (OpenLicense; Подписка Azure Dev Tools; БД; Веб-кабинет) MS VisioPro [2013;ADT] (OpenLicense; Подписка Azure Dev Tools; БД; Веб-кабинет) MS Visual FoxPro [ADT] (OpenLicense; Подписка Azure Dev Tools; БД; Веб-кабинет) nanoCAD СПДС Стройплощадка (Договор бесплатной передачи / партнерство) PascalABC [3.2.0.1311] (ПО предоставляется бесплатно на условиях OpLic) Visual Studio Ent [2015;Imx] (OpenLicense; Подписка Azure Dev Tools; БД; Веб-кабинет) Visual Studio Expr [2008;ImX] (OpenLicense; Подписка Azure Dev Tools; БД; Веб-кабинет) WinPro 7 [ADT] (OpenLicense; Подписка Azure Dev Tools; БД; Веб-кабинет) Компас-3D V14 АЕС (Договор № 109/9.13_АО НИУ от 09.12.13 (НИУ-13)) ПК ЛИРА-САПР [2013] (Договор № 109/9.13_АО НИУ от 09.12.13 (НИУ-13))</p>
<p>Помещение для самостоятельной работы обучающихся</p> <p>Ауд. 59 НТБ на 5 посадочных мест, оборудованных компьютерами (рабочее место библиотекаря, рабочие места обучающихся, рабочее место для лиц с ограниченными возможностями здоровья) Читальный зал на 52 посадоч-</p>	<p>Компьютер / ТИП №5 (4 шт.) Монитор Acer 17" AL1717 (4 шт.) Монитор Samsung 24" S24C450B Системный блок Kraftway Credo KC36 2007 (4 шт.) Системный блок Kraftway Credo KC43 с KSS тип3 Принтер/HP LaserJet P2015 DN Аудиторный стол для инвалидов-колясочников Видеоувеличитель /Optelec ClearNote Джойстик компьютерный беспроводной Клавиатура Clevy с большими кнопками и накладкой (беспроводная) Кнопка компьютерная выносная малая Кнопка компьютерная выносная малая (2 шт.)</p>	<p>Google Chrome (ПО предоставляется бесплатно на условиях OpLic (не требуется)) Adobe Acrobat Reader DC (ПО предоставляется бесплатно на условиях OpLic (не требуется)) eLearnBrowser [1.3] (Договор ГМЛ-Л-16/03-846 от 30.03.2016) Mozilla Firefox (ПО предоставляется бесплатно на условиях OpLic (лицензия не требуется)) MS OfficeStd [2010; 300] (Договор № 162/10 - АО НИУ от 18.11.2010 (НИУ-10)) Adobe Acrobat Reader [11] (ПО предоставляется бесплатно на условиях OpLic (лицензия не требуется)) K-Lite Codec Pack (ПО предоставляется бесплатно на условиях OpLic (лицензия не требуется))</p>

Наименование специальных помещений и помещений для самостоятельной работы	Оснащенность специальных помещений и помещений для самостоятельной работы	Перечень лицензионного программного обеспечения. Реквизиты подтверждающего документа
ных места		
<p>Помещение для самостоятельной работы обучающихся</p> <p>Ауд. 84 НТБ На 5 посадочных мест, оборудованных компьютерами (рабочее место библиотекаря, рабочие места обучающихся) Читальный зал на 52 посадочных места</p>	<p>Монитор Acer 17" AL1717 (5 шт.) Системный блок Kraftway KW17 2010 (5 шт.)</p>	<p>AutoCAD [2020] (Б\Д; Веб-кабинет или подписка; OpenLicense) Eurosoft STARK [201W;20] (Договор № 089/08-ОК(ИОП) от 24.10.2008) MS OfficeStd [2010; 300] (Договор № 162/10 - АО НИУ от 18.11.2010 (НИУ-10)) nanoCAD СПДС Конструкции (Договор бесплатной передачи / партнерство) WinPro 7 [ADT] (OpenLicense; Подписка Azure Dev Tools; Б\Д; Веб-кабинет) ПК ЛИРА-САПР [2013R5] (ПО предоставляется бесплатно на условиях OpLic (лицензия не требуется))</p>

Федеральное государственное бюджетное образовательное учреждение высшего образования
«НАЦИОНАЛЬНЫЙ ИССЛЕДОВАТЕЛЬСКИЙ МОСКОВСКИЙ ГОСУДАРСТВЕННЫЙ
СТРОИТЕЛЬНЫЙ УНИВЕРСИТЕТ»

РАБОЧАЯ ПРОГРАММА

Шифр	Наименование дисциплины
Б1.В.ДВ.04.01	Стоимостно-ориентированный подход к управлению

Код направления подготовки / специальности	38.03.02
Направление подготовки / специальность	Менеджмент
Наименование ОПОП (направленность / профиль)	Менеджмент в инвестиционно-строительной сфере
Год начала реализации ОПОП	2021
Уровень образования	бакалавриат
Форма обучения	очная
Год разработки/обновления	2021

Разработчики:

должность	ученая степень, ученое звание	ФИО
Зав.кафедрой	д.э.н., профессор	Н.Г. Верстина
Старший преподаватель	-	Ю.С.Прохорова

Рабочая программа дисциплины разработана и одобрена кафедрой (структурным подразделением) «Менеджмент и инновации»

Рабочая программа утверждена методической комиссией по УГСН, протокол № 04 от «30» июня 2021 г.

1. Цель освоения дисциплины

Целью освоения дисциплины «Стоимостно-ориентированный подход к управлению» является углубление уровня освоения компетенций обучающегося в области оценки собственности применительно к оценке стоимости действующего предприятия (бизнеса) и современной концепции управления стоимостью предприятия.

Программа составлена в соответствии с требованиями Федерального государственного образовательного стандарта высшего образования по направлению подготовки 38.03.02 Менеджмент.

Дисциплина относится к части, формируемой участниками образовательных отношений, Блока 1 «Дисциплины (модули)» основной профессиональной образовательной программы «Менеджмент в инвестиционно-строительной сфере». Дисциплина является дисциплиной по выбору обучающегося.

2. Перечень планируемых результатов обучения по дисциплине, соотнесенных с планируемыми результатами освоения образовательной программы

Код и наименование компетенции (результат освоения)	Код и наименование индикатора достижения компетенции
ПК-2. Способность применять методы количественного и качественного анализа информации при принятии управленческих решений для построения экономических, финансовых и организационно-управленческих моделей путем их адаптации к конкретным задачам управления	ПК-2.3. Анализ рынка и отрасли при построении экономических, финансовых и организационно-управленческих моделей и их адаптации к конкретным задачам управления.
	ПК-2.4. Определение необходимых нормативных, методических и бюджетных предпосылок для построения экономических, финансовых и организационно-управленческих моделей и их адаптации к конкретным задачам управления.
	ПК-2.5. Выбор методов количественного и качественного анализа информации при принятии управленческих решений для построения экономических, финансовых и организационно-управленческих моделей путем их адаптации к конкретным задачам управления.
ПК-3. Способность организовывать процессы стратегического, тактического и оперативного управления	ПК-3.1. Идентификация профессиональных задач по организации стратегического, тактического и оперативного управления.
	ПК-3.2. Описание типовых методов и способов реализации профессиональных задач по организации стратегического, тактического и оперативного управления.
	ПК-3.4. Регламентация процессов подразделений предприятий инвестиционно-строительной сферы.
ПК-4. Способность организовывать финансово-экономическую деятельность предприятий инвестиционно-строительной сферы	ПК-4.3. Планирование и контроль деятельности подразделений/сотрудников финансово-экономической службы предприятия инвестиционно-строительной сферы.
	ПК-4.6. Анализ информации о внешних и внутренних факторах, определяющих экономическую ситуацию предприятия инвестиционно-строительной сферы.
	ПК-4.7. Оценка результатов финансово-экономической деятельности предприятий инвестиционно-строительной сферы.
ПК-5. Способность обосновывать модели организации и развития	ПК-5.1. Описание управленческого и финансово-экономического содержания процессов формирования

Код и наименование компетенции (результат освоения)	Код и наименование индикатора достижения компетенции
бизнеса в инвестиционно-строительной сфере	стоимости предприятий инвестиционно-строительной сферы.
	ПК-5.2. Определение факторов формирования стоимости предприятия инвестиционно-строительной сферы.
	ПК-5.3. Описание стратегий сбалансированного роста стоимости предприятий инвестиционно-строительной сферы.
	ПК-5.4. Выбор варианта формирования стоимости предприятия инвестиционно-строительной сферы с учетом ресурсного обеспечения и достижимости целевых показателей.
	ПК-5.5. Оценка эффективности варианта решения по развитию бизнеса в инвестиционно-строительной сфере.
УК-1. Способен осуществлять поиск, критический анализ и синтез информации, применять системный подход для решения поставленных задач	УК-1.5 Выявление системных связей и отношений между изучаемыми явлениями, процессами и/или объектами на основе принятой парадигмы.
	УК-1.7 Формулирование и аргументирование выводов и суждений, в том числе с применением философского понятийного аппарата.

Код и наименование индикатора достижения компетенции	Наименование показателя оценивания (результата обучения по дисциплине)
ПК-2.3. Анализ рынка и отрасли при построении экономических, финансовых и организационно-управленческих моделей и их адаптации к конкретным задачам управления.	Знает особенности, основных участников и рынок инвестиционно-строительной отрасли.
	Имеет навыки (начального уровня) оценки рынка инвестиционно-строительной отрасли.
ПК-2.4. Определение необходимых нормативных, методических и бюджетных предпосылок для построения экономических, финансовых и организационно-управленческих моделей и их адаптации к конкретным задачам управления.	Знает определение и состав экономических, финансовых и организационно-управленческих моделей
	Знает нормативно-правовую базу оценочной деятельности
	Знает базовые подходы к оценке
ПК-2.5. Выбор методов количественного и качественного анализа информации при принятии управленческих решений для построения экономических, финансовых и организационно-управленческих моделей путем их адаптации к конкретным задачам управления	Имеет навыки (начального уровня) построения организационно-управленческих моделей
	Имеет навыки (начального уровня) описания подходов к оценке
	Знает методы количественного и качественного анализа информации для построения системы мониторинга и управления стоимостью
	Знает методы оценки, используемые конкретным подходом к оценке
	Имеет навыки (начального уровня) принятия управленческих решений для построения системы мониторинга и управления стоимостью применительно к организационно-управленческим моделям

Код и наименование индикатора достижения компетенции	Наименование показателя оценивания (результата обучения по дисциплине)
ПК-3.1. Идентификация профессиональных задач по организации стратегического, тактического и оперативного управления	Знает определение и содержательные характеристики стратегического, тактического и оперативного управления.
	Имеет навыки (начального уровня) по определению задач и этапов организации стратегического, тактического и оперативного управления.
ПК-3.2. Описание типовых методов и способов реализации профессиональных задач по организации стратегического, тактического и оперативного управления	Знает перечень решаемых задач на этапах управления.
	Имеет навыки (начального уровня) по корректному применению способов реализации управленческих решений на этапах управления.
ПК-3.4. Регламентация процессов подразделений предприятий инвестиционно-строительной сферы	Знает состав и последовательность процессов, реализуемых предприятиями инвестиционно-строительной сферы.
	Имеет навыки (начального уровня) проектирования бизнес-моделей и бизнес-процессов предприятий инвестиционно-строительной сферы.
ПК-4.3. Планирование и контроль деятельности подразделений/сотрудников финансово-экономической службы предприятия инвестиционно-строительной сферы.	Знает содержательные характеристики процессов планирования и контроля деятельности предприятия в рамках стоимостно-ориентированного подхода.
	Имеет навыки (начального уровня) по контролю процесса формирования и установления стоимости.
ПК-4.6. Анализ информации о внешних и внутренних факторах, определяющих экономическую ситуацию предприятия инвестиционно-строительной сферы.	Знает состав факторов, оказывающих влияние на процесс формирования и установление стоимости.
	Имеет навыки (начального уровня) по количественному расчету факторов, оказывающих влияние на отклонение стоимости.
ПК-4.7. Оценка результатов финансово-экономической деятельности предприятий инвестиционно-строительной сферы.	Знает сущность и содержательные характеристики финансово-экономической деятельности предприятия направленного на стоимостно-ориентированный подход к управлению
	Имеет навыки (начального уровня) оценки и анализа результатов деятельности предприятия Имеет навыки (начального уровня) использования методов оценки стоимости бизнеса
ПК-5.1. Описание управленческого и финансово-экономического содержания процессов формирования стоимости предприятий инвестиционно-строительной сферы	Знает содержательную характеристику процесса формирования стоимости.
	Имеет навыки (начального уровня) по формированию стоимости предприятий инвестиционно-строительной сферы.
ПК-5.2. Определение факторов формирования стоимости предприятия инвестиционно-строительной сферы	Знает определение факторов, оказывающих влияние на процесс формирования стоимости предприятия инвестиционно-строительной сферы.
	Имеет навыки (начального уровня) по определению и оценки факторов влияющие на процесс формирования стоимости.
ПК-5.3. Описание стратегий	Знает определение сбалансированной стоимости.

Код и наименование индикатора достижения компетенции	Наименование показателя оценивания (результата обучения по дисциплине)
сбалансированного роста стоимости предприятий инвестиционно-строительной сферы.	Имеет навыки (начального уровня) по формированию стратегии, направленной на обеспечение сбалансированного роста стоимости предприятия.
ПК-5.4. Выбор варианта формирования стоимости предприятия инвестиционно-строительной сферы с учетом ресурсного обеспечения и достижимости целевых показателей.	Знает алгоритм формирования стоимости и ее составные элементы.
	Имеет навыки (начального уровня) применения алгоритма формирования и оценки стоимости предприятия.
ПК-5.5. Оценка эффективности варианта решения по развитию бизнеса в инвестиционно-строительной сфере.	Знает показатели оценки эффективности управленческих решений.
	Имеет навыки (начального уровня) построение бизнес-плана, отражающего план развития бизнеса в инвестиционно-строительной сфере.
УК-1.5 Выявление системных связей и отношений между изучаемыми явлениями, процессами и/или объектами на основе принятой парадигмы	Знает фундаментальные понятия и разновидности стоимостей, используемые в процессе построения бизнес-модели, ориентированной на стоимостные принципы управления.
	Имеет навыки (начального уровня) оценки системных связей стоимостных принципов управления на предприятии.
УК-1.7 Формулирование и аргументирование выводов и суждений, в том числе с применением философского понятийного аппарата.	Знает исторический и критический анализ суждений о формировании понятий «стоимость» и «стоимостно-ориентированного подхода»
	Имеет навыки (начального уровня) применения выводов эволюционной оси развития стоимостно-ориентированного подхода в аргументировании позиций по обоснованию выбора конкретного вида стоимости

Информация о формировании и контроле результатов обучения представлена в Фонде оценочных средств (Приложение 1).

3. Трудоёмкость дисциплины и видов учебных занятий по дисциплине

Общая трудоёмкость дисциплины составляет 8 зачётных единиц (288 академических часов).

(1 зачетная единица соответствует 36 академическим часам)

Видами учебных занятий и работы обучающегося по дисциплине могут являться.

Обозначение	Виды учебных занятий и работы обучающегося
Л	Лекции
ЛР	Лабораторные работы
ПЗ	Практические занятия

КоП	Компьютерный практикум
КРП	Групповые и индивидуальные консультации по курсовым работам (курсовым проектам)
СР	Самостоятельная работа обучающегося в период теоретического обучения
К	Самостоятельная работа обучающегося и контактная работа обучающегося с преподавателем в период промежуточной аттестации

Структура дисциплины:

Форма обучения – очная.

№	Наименование раздела дисциплины	Семестр	Количество часов по видам учебных занятий и работы обучающегося						Формы промежуточной аттестации, текущего контроля успеваемости	
			Л	ЛР	ПЗ	КоП	КРП	СР		К
1	Оценка стоимости бизнеса (действующего предприятия)	7	16	-	16	-	-	58	18	<i>Контрольная работа №1, домашнее задание №1, домашнее задание №2</i>
2	Теоретические основы управления стоимостью	8	20	-	10	-	-	84	36	<i>Контрольная работа №2, домашнее задание №3, домашнее задание №4, домашнее задание №5</i>
3	Управление компанией, ориентированное на стоимость	8	20	-	10	-	-	-	-	
Итого:		7,8	56	-	36	-	-	142	54	<i>Зачет, экзамен</i>

4. Содержание дисциплины, структурированное по видам учебных занятий и разделам

При проведении аудиторных учебных занятий предусмотрено проведение текущего контроля успеваемости:

- В рамках практических занятий предусмотрено выполнение обучающимися контрольной работы;

4.1 Лекции

№	Наименование раздела дисциплины	Тема и содержание лекций
1.	Оценка стоимости бизнеса (действующего предприятия)	Тема 1.1. Нормативно-правовое регулирование и общая методология оценки Понятие оценочной деятельности. История оценочной деятельности в России. Нормативно-правовая база оценочной деятельности Субъекты рынка оценочных услуг: оценщики, оценочные компании, саморегулируемые организации оценщиков. Основные понятия и определения.. Тема 1.2 Классификация объектов оценки, методологическая иерархия оценки Классификация объектов оценки. Специфика различных классов объектов

		<p>оценки. Методологическая иерархия оценки собственности.</p> <p>Тема 1.3 Принципы и подходы к оценке</p> <p>Принципы оценки. Принцип наиболее эффективного использования как интегральный принцип оценочной деятельности. Подходы к оценке и методы оценки.</p> <p>Экономическая сущность затратного подхода к оценке активов. Затраты на замещение и воспроизводство. Износы и устаревания: экономическая сущность, методы обоснования величины. Прибыль предпринимателя: экономический смысл, методы обоснования величины. Методы определения стоимости прав на земельный участок.</p> <p>Сравнительный подход к оценке стоимости активую Экономическая сущность сравнительного подхода к оценке стоимости активов. Анализ рынка. Объекты аналоги. Ценообразующие параметры. Основные корректировки цен объектов-аналогов. Методы обоснования величин корректировок.</p> <p>Экономическая сущность доходного подхода к оценке стоимости активов. Понятие и классификация денежных потоков актив-ов на примере недвижимости. Ставка дисконтирования и капитализации: экономическая сущ-ность и методы обоснования. Методы прогноза денежных пото-ков.</p> <p>Оценка стоимости специфических активов: нематериальные активы Специфика нематериальных активов как объектов оценки. Принципы, подходы и методы оценки лицензий и совокупности прав на аудиовизуальные произведения.</p> <p>Оценка стоимости специфических активов: вклад в инвестиционный проект Понятие вклада в инвестиционный проект. Принципы и подходы к оценке стоимости вклада в инвестиционный проект. Обобщенный алгоритм оценки. Прогноз отдельных составляющих денежного потока от реализации инвестиционного проекта.</p> <p>Тема 1.4. Бизнес как объект оценки</p> <p>Юридическая идентификация. Идентификация структуры уставного капитала и оцениваемой доли (пакета акций). Характеристика основной производственной деятельности. Характеристика имущественного комплекса. Анализ финансового состояния для целей оценки стоимости.</p> <p>Затратный подход к оценке бизнеса Экономическая сущность затратного подхода к оценке бизнеса. Методы затратного подхода. Метод плановой ликвидации. Метод скорректированных чистых активов. Методика массовой оценки активов и пассивов предприятия: принцип существенности, закон Парето. Оценка рыночной стоимости отдельных статей активов и пассивов.</p> <p>Сравнительный подход к оценке бизнеса. Экономическая сущность сравнительного подхода к оценке бизнеса. Метод рыночных коэффициентов. Метод рынка капитала. Метод сделок. Характеристика основных источников рыночной информации для реализации сравнительного подхода к оценке.</p> <p>Доходный подход к оценке бизнеса Экономическая сущность доходного подхода к оценке бизнеса. Основные виды денежных потоков бизнеса и их структура. Прогноз отдельных составляющих денежного потока бизнеса. Методы обоснования величины ставки дисконтирования и ко-эффициента капитализации (методы CAPM, WACC, модель Гордона). Внесение итоговых корректировок на наличие актив-ов, не участвующих в генерации денежных потоков.</p> <p>Специфика применения подходов к оценке бизнеса</p> <p>Сравнительный анализ преимуществ и недостатков подходов к оценке бизнеса. Анализ специфики российских предприятий как объектов оценки. Методы обоснования отказа от применения подходов к оценке. Скидки и премии при оценке долей в уставном капитале. Необходимость внесения скидок и премий. Основные виды скидок и премий. Скидка (премия) на контроль: назначения, методы обоснования. Скидка на недостаточную ликвидность.</p>
2	Теоретические основы управления стоимостью	<p>Тема 2.1. Стоимость как экономическая категория.</p> <p>Понятие стоимости. Понимание стоимости у экономических мыслителей Древней Греции. Трудовая теория стоимости в русской экономической мысли конца XIX – начала XXвека. Трактовка стоимостных категорий</p>

		<p>французской экономической школой. Рационалистическая концепция стоимости.</p> <p>Тема 2.2. Стоимость как управленческая категория. Эволюция концепций управления компанией. Эволюция концепций управления: управление производством → управление предприятием → управление бизнесом → управление стоимостью бизнеса. Сравнительный анализ концепций. 3 уровня восприятия стоимостно-ориентированного подхода к управлению. Методы реализации стоимостного подхода к управлению. Понятие конкурентоспособности и стоимости бизнеса и их взаимосвязь.</p> <p>Тема 2.3. Компания как источник создания стоимости. Трактовка природы и источников создания стоимости в компании различными экономическими школами. Факторы ожидания, неопределенности и информации и их влияние на рост стоимости компании. Компания как система контрактных отношений.</p> <p>Тема 2.4. Финансово-экономическое содержание стоимости компании. Теоретическое обоснование стоимостной концепции компании. Рыночная стоимость компании и ее факторы. Фундаментальная стоимость. Справедливая стоимость. Добавленная стоимость как основа определения величины фундаментальной стоимости компании.</p>
3	Управление компанией, ориентированное на стоимость	<p>Тема 3.1. Фундаментальная стоимость компании как многофакторное явление. Факторы стоимости. Оперативный и стратегический уровни формирования стоимости. Факторная модель стоимости и сбалансированная система показателей. Систематизация моделей стоимости компании. Потенциал компании по созданию стоимости. Инвестиционная активность как фактор формирования и роста фундаментальной стоимости компании. Инвестиционные риски и их влияние на стоимость компании.</p> <p>Тема 3.2. Стратегия сбалансированного роста стоимости. Возможности и ограничения сбалансированного роста компании. Разработка стратегии растущей компании. Неограниченный рост компании. Реструктуризация как источник стоимости. Формирование финансовой устойчивости компании. Роль инвестиционной привлекательности как основы для ее роста.</p> <p>Тема 3.3. Стратегическое управление компанией, ориентированное на стоимость. Фундаментальная стоимость компании как критерий принятий управленческих решений. Разработка стратегии управления компанией. Корпоративное управление и управленческая гибкость, их роль в управлении стоимостью компании. Рейтинговая оценка компаний на основе показателей стоимости.</p>

4.2 Лабораторные работы

Не предусмотрено учебным планом.

4.3 Практические занятия

№	Наименование раздела дисциплины	Тема и содержание занятия
1	Оценка стоимости бизнеса (действующего предприятия)	<p>Разбор ситуаций, когда возникает потребность в определении различных видов стоимости. Анализ соотношения различных видов стоимости между собой.</p> <p>Коллективный разбор принципов оценки на примере конкретного предприятия строительной отрасли</p> <p>Практика использования источников информации, используемых при реализации затратного подхода к оценке. Решение расчетных задач.</p> <p>Коллективный разбор фрагментов реального отчета об оценке.</p> <p>Практика использования источников информации, используемых при реализации сравнительного подхода к оценке. Практика проведения анализа рынка. Решение расчетных задач. Коллективный разбор</p>

		<p>фрагментов реального отчета об оценке.</p> <p>Практика использования источников информации, используемых при реализации доходного подхода к оценке. Решение расчетных задач. Коллективный разбор фрагментов реального отчета об оценке.</p> <p>Анализ положений ФЗ «Об акционерных обществах» с позиции различных прав акционеров. Коллективный разбор фрагментов реального отчета об оценке.</p> <p>Практика использования источников информации, используемых при реализации затратного подхода к оценке бизнеса. Решение расчетных задач. Коллективный разбор фрагментов реального отчета об оценке.</p> <p>Практика использования источников информации, используемых при реализации сравнительного подхода к оценке бизнеса. Решение расчетных задач. Коллективный разбор фрагментов реального отчета об оценке.</p> <p>Практика использования источников информации, используемых при моделировании денежных потоков бизнеса. Решение расчетных задач. Коллективный разбор фрагментов реального отчета об оценке.</p> <p>Практика использования источников информации, используемых при реализации доходного подхода к оценке бизнеса. Решение расчетных задач. Коллективный разбор фрагментов реального отчета об оценке.</p> <p>Практика использования источников информации, используемых при обосновании выбора применяемых подходов к оценке. Решение расчетных задач. Коллективный разбор фрагментов реального отчета об оценке.</p> <p>Практика использования источников информации, используемых при обосновании скидок и премий. Решение расчетных задач. Коллективный разбор фрагментов реального отчета об оценке.</p>
2	Теоретические основы управления стоимостью	<p>Тема 1.1. Стоимость как экономическая категория.</p> <ul style="list-style-type: none"> – Справедливый обмен, свобода договора и справедливая цена в понимании древнегреческих мыслителей и их последователей. – Раскрыть основные положения трудовой теории стоимости. – Понятие меновой стоимости и его трактовка представителями французской экономической школы. – Раскрыть основные положения рационалистической концепции стоимости. <p>Тема 1.2. Стоимость как управленческая категория. Эволюция концепций управления компанией.</p> <ul style="list-style-type: none"> – Выделить особенности управления производством и ключевые источники конкурентоспособности, характерные для этого этапа эволюции концепций управления. – Выделить особенности управления предприятием и ключевые источники конкурентоспособности, характерные для этого этапа эволюции концепций управления. – Определить особенности управления бизнесом и ключевые источники конкурентоспособности, характерные для этого этапа эволюции концепций управления. – Определить особенности управления стоимостью бизнеса и ключевые источники конкурентоспособности, характерные для этого этапа эволюции концепций управления <p>Тема 1.3. Компания как источник создания стоимости.</p> <ul style="list-style-type: none"> – Раскрыть источники создания стоимости в компании в трактовке различных экономических школ. – Определить степень влияния факторов ожидания и неопределенности на приращение стоимости компании. – Определить степень влияния фактора информации на приращение стоимости компании. <p>Тема 1.4. Финансово-экономическое содержание стоимости компании.</p> <ul style="list-style-type: none"> – Раскрыть понятие фундаментальной стоимости предприятия. – Раскрыть понятие рыночной стоимости предприятия. – Определить особенности справедливой стоимости. – Определить взаимосвязь добавленной стоимости и величины фундаментальной стоимости.
3	Раздел 2. Управление	Тема 2.1. Фундаментальная стоимость компании как многофакторное

компанией, ориентированное на стоимость	явление. – Дать характеристику сбалансированной системе показателей. – Дать краткую характеристику подходов к оценке стоимости компании. – Раскрыть понятие потенциала компании по созданию стоимости и перечислите элементы потенциала. – Определить роль инвестиционной активности в процессе увеличения фундаментальной стоимости.
	Тема 2.2. Стратегия сбалансированного роста стоимости. – Раскрыть понятие сбалансированного роста стоимости. – Охарактеризовать стратегию совершенствования деятельности товарной экспансии как направление роста предприятия. – Охарактеризовать стратегию диверсификации как направление роста предприятия. – Охарактеризовать слияния как способ увеличения стоимости компании.
	Тема 2.3. Стратегическое управление компанией, ориентированное на стоимость. – Охарактеризовать основные положения стратегии управления компанией на основе фундаментального стоимостного подхода. – Определить основные задачи разработки корпоративной стратегии. – Охарактеризовать бенчмаркинг как стратегию управления компанией.

4.4 Компьютерные практикумы

Не предусмотрено учебным планом.

4.5 Групповые и индивидуальные консультации по курсовым работам (курсовым проектам)

Не предусмотрено учебным планом.

4.6 Самостоятельная работа обучающегося в период теоретического обучения

Самостоятельная работа обучающегося в период теоретического обучения включает в себя:

- самостоятельную подготовку к учебным занятиям, включая подготовку к аудиторным формам текущего контроля успеваемости;
 - выполнение домашнего задания 1;
 - выполнение домашнего задания 2;
 - выполнение домашнего задания 3;
 - выполнение домашнего задания 4;
 - выполнение домашнего задания 5;
- самостоятельную подготовку к промежуточной аттестации.

В таблице указаны темы для самостоятельного изучения обучающимся:

Форма обучения – очная.

№	Наименование раздела дисциплины	Темы для самостоятельного изучения
1	Оценка стоимости бизнеса (действующего предприятия)	Темы для самостоятельного изучения соответствуют темам аудиторных учебных занятий
2	Теоретические основы управления стоимостью	Темы для самостоятельного изучения соответствуют темам аудиторных учебных занятий
3	Управление компанией, ориентированное на стоимость	Темы для самостоятельного изучения соответствуют темам аудиторных учебных занятий

4.7 Самостоятельная работа обучающегося и контактная работа обучающегося с преподавателем в период промежуточной аттестации

Работа обучающегося в период промежуточной аттестации включает в себя подготовку к формам промежуточной аттестации (к зачету, к экзамену), а также саму промежуточную аттестацию.

5. Оценочные материалы по дисциплине

Фонд оценочных средств по дисциплине приведён в Приложении 1 к рабочей программе дисциплины.

Оценочные средства для проведения промежуточной аттестации, а также текущего контроля по дисциплине хранятся на кафедре (структурном подразделении), ответственной за преподавание данной дисциплины.

6. Учебно-методическое и материально-техническое обеспечение дисциплины

Основные принципы осуществления учебной работы обучающихся изложены в локальных нормативных актах, определяющих порядок организации контактной работы и порядок самостоятельной работы обучающихся. Организация учебной работы обучающихся на аудиторных учебных занятиях осуществляется в соответствии с п. 3.

6.1 Перечень учебных изданий и учебно-методических материалов для освоения дисциплины

Для освоения дисциплины обучающийся может использовать учебные издания и учебно-методические материалы, имеющиеся в научно-технической библиотеке НИУ МГСУ и/или размещённые в Электронных библиотечных системах.

Актуальный перечень учебных изданий и учебно-методических материалов представлен в Приложении 2 к рабочей программе дисциплины.

6.2 Перечень профессиональных баз данных и информационных справочных систем

При осуществлении образовательного процесса по дисциплине используются профессиональные базы данных и информационных справочных систем, перечень которых указан в Приложении 3 к рабочей программе дисциплины.

6.3 Перечень материально-технического, программного обеспечения освоения дисциплины

Учебные занятия по дисциплине проводятся в помещениях, оснащенных соответствующим оборудованием и программным обеспечением.

Перечень материально-технического и программного обеспечения дисциплины приведен в Приложении 4 к рабочей программе дисциплины.

Шифр	Наименование дисциплины
Б1.В.ДВ.04.01	Стоимостно-ориентированный подход к управлению

Код направления подготовки / специальности	38.03.02
Направление подготовки / специальность	Менеджмент
Наименование ОПОП (направленность / профиль)	Менеджмент в инвестиционно-строительной сфере
Год начала реализации ОПОП	2021
Уровень образования	бакалавриат
Форма обучения	очная
Год разработки/обновления	2021

ФОНД ОЦЕНОЧНЫХ СРЕДСТВ

1. Описание показателей и критериев оценивания компетенций, описание шкал оценивания

Оценивание формирования компетенций производится на основе показателей оценивания, указанных в п.2. рабочей программы и в п.1.1 ФОС.

Связь компетенций, индикаторов достижения компетенций и показателей оценивания приведена в п.2 рабочей программы.

1.1. Описание формирования и контроля показателей оценивания

Оценивание уровня освоения обучающимся компетенций осуществляется с помощью форм промежуточной аттестации и текущего контроля. Формы промежуточной аттестации и текущего контроля успеваемости по дисциплине, с помощью которых производится оценивание, указаны в учебном плане и в п.3 рабочей программы.

В таблице приведена информация о формировании результатов обучения по дисциплине разделами дисциплины, а также о контроле показателей оценивания компетенций формами оценивания.

Наименование показателя оценивания (результата обучения по дисциплине)	Номера разделов дисциплины	Формы оценивания (формы промежуточной аттестации, текущего контроля успеваемости)
Знает особенности, основных участников и рынок инвестиционно-строительной отрасли.	3	Экзамен Домашнее задание 3 Домашнее задание 4

Наименование показателя оценивания (результата обучения по дисциплине)	Номера разделов дисциплины	Формы оценивания (формы промежуточной аттестации, текущего контроля успеваемости)
		Доамшнее задание 5 Контрольная работа 2
Имеет навыки (начального уровня) оценки рынка инвестиционно-строительной отрасли.	3	Экзамен Домашнее задание 3 Домашнее задание 4 Доамшнее задание 5 Контрольная работа 2
Знает определение и состав экономических, финансовых и организационно-управленческих моделей Знает нормативно-правовую базу оценочной деятельности Знает базовые подходы к оценке	1,2,3	Зачет Домашнее задание 1 Домашнее задание 2 Контрольная работа 1
Имеет навыки (начального уровня) построения организационно-управленческих моделей Имеет навыки (начального уровня) описания подходов к оценке	1,2,3	Зачет Домашнее задание 1 Домашнее задание 2 Контрольная работа 1 Экзамен Домашнее задание 3 Домашнее задание 4 Доамшнее задание 5 Контрольная работа 2
Знает методы количественного и качественного анализа информации для построения системы мониторинга и управления стоимостью Знает методы оценки, используемые конкретным подходом к оценке	1,2,3	Зачет Домашнее задание 1 Домашнее задание 2 Контрольная работа 1 Экзамен

Наименование показателя оценивания (результата обучения по дисциплине)	Номера разделов дисциплины	Формы оценивания (формы промежуточной аттестации, текущего контроля успеваемости)
		Домашнее задание 3 Домашнее задание 4 Доамшнее задание 5 Контрольная работа 2
Имеет навыки (начального уровня) принятия управленческих решений для построения системы мониторинга и управления стоимостью применительно к организационно-управленческим моделям	3	Экзамен Домашнее задание 3 Домашнее задание 4 Доамшнее задание 5 Контрольная работа 2
Знает определение и содержательные характеристики стратегического, тактического и оперативного управления.	3	Экзамен Домашнее задание 3 Домашнее задание 4 Доамшнее задание 5 Контрольная работа 2
Имеет навыки (начального уровня) по определению задач и этапов организации стратегического, тактического и оперативного управления.	3	Экзамен Домашнее задание 3 Домашнее задание 4 Доамшнее задание 5 Контрольная работа 2
Знает перечень решаемых задач на этапах управления.	2	Экзамен Домашнее задание 3 Домашнее задание 4 Доамшнее задание 5 Контрольная работа 2

Наименование показателя оценивания (результата обучения по дисциплине)	Номера разделов дисциплины	Формы оценивания (формы промежуточной аттестации, текущего контроля успеваемости)
Имеет навыки (начального уровня) по корректному применению способов реализации управленческих решений на этапах управления.	2	Экзамен Домашнее задание 3 Домашнее задание 4 Доамшнее задание 5 Контрольная работа 2
Знает состав и последовательность процессов, реализуемых предприятиями инвестиционно-строительной сферы.	2	Экзамен Домашнее задание 3 Домашнее задание 4 Доамшнее задание 5 Контрольная работа 2
Имеет навыки (начального уровня) проектирования бизнес-моделей и бизнес-процессов предприятий инвестиционно-строительной сферы.	2	Экзамен Домашнее задание 3 Домашнее задание 4 Доамшнее задание 5 Контрольная работа 2
Знает содержательные характеристики процессов планирования и контроля деятельности предприятия в рамках стоимостно-ориентированного подхода.	2	Экзамен Домашнее задание 3 Домашнее задание 4 Доамшнее задание 5 Контрольная работа 2
Имеет навыки (начального уровня) по контролю процесса формирования и установления стоимости.	2,3	Экзамен Домашнее задание 3 Домашнее задание 4 Доамшнее задание 5 Контрольная

Наименование показателя оценивания (результата обучения по дисциплине)	Номера разделов дисциплины	Формы оценивания (формы промежуточной аттестации, текущего контроля успеваемости)
		работа 2
Знает состав факторов, оказывающих влияние на процесс формирования и установление стоимости.	2,3	Экзамен Домашнее задание 3 Домашнее задание 4 Доамшнее задание 5 Контрольная работа 2
Имеет навыки (начального уровня) по количественному расчету факторов, оказывающих влияние на отклонение стоимости.	2,3	Экзамен Домашнее задание 3 Домашнее задание 4 Доамшнее задание 5 Контрольная работа 2
Знает сущность и содержательные характеристики финансово-экономической деятельности предприятия направленного на стоимостно-ориентированный подход к управлению	2,3	Экзамен Домашнее задание 3 Домашнее задание 4 Доамшнее задание 5 Контрольная работа 2
Имеет навыки (начального уровня) оценки и анализа результатов деятельности предприятия Имеет навыки (начального уровня) использования методов оценки стоимости бизнеса	1,2,3	Зачет Домашнее задание 1 Домашнее задание 2 Контрольная работа 1 Экзамен Домашнее задание 3 Домашнее задание 4 Доамшнее задание 5 Контрольная

Наименование показателя оценивания (результата обучения по дисциплине)	Номера разделов дисциплины	Формы оценивания (формы промежуточной аттестации, текущего контроля успеваемости)
		работа 2
Знает содержательную характеристику процесса формирования стоимости.	1,2,3	Зачет Домашнее задание 1 Домашнее задание 2 Контрольная работа 1 Экзамен Домашнее задание 3 Домашнее задание 4 Доамшнее задание 5 Контрольная работа 2
Имеет навыки (начального уровня) по формированию стоимости предприятий инвестиционно-строительной сферы.	1,2,3	Зачет Домашнее задание 1 Домашнее задание 2 Контрольная работа 1 Экзамен Домашнее задание 3 Домашнее задание 4 Доамшнее задание 5 Контрольная работа 2
Знает определение факторов, оказывающих влияние на процесс формирования стоимости предприятия инвестиционно-строительной сферы.	1,2,3	Зачет Домашнее задание 1 Домашнее задание 2 Контрольная работа 1 Экзамен Домашнее задание 3

Наименование показателя оценивания (результата обучения по дисциплине)	Номера разделов дисциплины	Формы оценивания (формы промежуточной аттестации, текущего контроля успеваемости)
		Домашнее задание 4 Доамшнее задание 5 Контрольная работа 2
Имеет навыки (начального уровня) по определению и оценки факторов влияющие на процесс формирования стоимости.	1,2,3	Зачет Домашнее задание 1 Домашнее задание 2 Контрольная работа 1 Экзамен Домашнее задание 3 Домашнее задание 4 Доамшнее задание 5 Контрольная работа 2
Знает определение сбалансированной стоимости.	3	Экзамен Домашнее задание 3 Домашнее задание 4 Доамшнее задание 5 Контрольная работа 2
Имеет навыки (начального уровня) по формированию стратегии, направленной на обеспечение сбалансированного роста стоимости предприятия.	3	Экзамен Домашнее задание 3 Домашнее задание 4 Доамшнее задание 5 Контрольная работа 2
Знает алгоритм формирования стоимости и ее составные элементы.	3	Экзамен Домашнее задание 3 Домашнее

Наименование показателя оценивания (результата обучения по дисциплине)	Номера разделов дисциплины	Формы оценивания (формы промежуточной аттестации, текущего контроля успеваемости)
		задание 4 Доамшнее задание 5 Контрольная работа 2
Имеет навыки (начального уровня) применения алгоритма формирования и оценки стоимости предприятия.	3	Экзамен Домашнее задание 3 Домашнее задание 4 Доамшнее задание 5 Контрольная работа 2
Знает показатели оценки эффективности управленческих решений.	1,2,3	Зачет Домашнее задание 1 Домашнее задание 2 Контрольная работа 1 Экзамен Домашнее задание 3 Домашнее задание 4 Доамшнее задание 5 Контрольная работа 2
Имеет навыки (начального уровня) построение бизнес-плана, отражающего план развития бизнеса в инвестиционно-строительной сфере.	2	Зачет Домашнее задание 1 Домашнее задание 2 Контрольная работа 1 Экзамен Домашнее задание 3 Домашнее задание 4 Доамшнее задание 5

Наименование показателя оценивания (результата обучения по дисциплине)	Номера разделов дисциплины	Формы оценивания (формы промежуточной аттестации, текущего контроля успеваемости)
		Контрольная работа 2
Знает фундаментальные понятия и разновидности стоимостей, используемые в процессе построения бизнес-модели, ориентированной на стоимостные принципы управления.	2	Экзамен Домашнее задание 3 Домашнее задание 4 Доамшнее задание 5 Контрольная работа 2
Имеет навыки (начального уровня) оценки системных связей стоимостных принципов управления на предприятии.	2	Экзамен Домашнее задание 3 Домашнее задание 4 Доамшнее задание 5 Контрольная работа 2
Знает исторический и критический анализ суждений о формировании понятий «стоимость» и «стоимостно-ориентированного подхода»	2	Экзамен Домашнее задание 3 Домашнее задание 4 Доамшнее задание 5 Контрольная работа 2
Имеет навыки (начального уровня) применения выводов эволюционной оси развития стоимостно-ориентированного подхода в аргументировании позиций по обоснованию выбора конкретного вида стоимости	2	Экзамен Домашнее задание 3 Домашнее задание 4 Доамшнее задание 5 Контрольная работа 2

1.2. Описание критериев оценивания компетенций и шкалы оценивания

При проведении промежуточной аттестации в форме экзамена используется шкала оценивания: «2» (неудовлетворительно), «3» (удовлетворительно), «4» (хорошо), «5» (отлично).

При проведении промежуточной аттестации в форме зачёта используется шкала оценивания: «Не зачтено», «Зачтено».

Показателями оценивания являются знания и навыки обучающегося, полученные при изучении дисциплины.

Критериями оценивания достижения показателей являются:

Показатель оценивания	Критерий оценивания
Знания	Знание терминов и определений, понятий
	Знание основных закономерностей и соотношений, принципов
	Объём освоенного материала, усвоение всех дидактических единиц (разделов)
	Полнота ответов на проверочные вопросы
	Правильность ответов на вопросы
	Чёткость изложения и интерпретации знаний
Навыки начального уровня	Навыки выбора методик выполнения заданий
	Навыки выполнения заданий различной сложности
	Навыки самопроверки. Качество сформированных навыков
	Навыки анализа результатов выполнения заданий, решения задач
	Навыки представления результатов решения задач
	Навыки обоснования выполнения заданий

2. Типовые контрольные задания для оценивания формирования компетенций

2.1. Промежуточная аттестация

2.1.1. Промежуточная аттестация в форме экзамена, дифференцированного зачета (зачета с оценкой), зачета

Форма(ы) промежуточной аттестации: зачет – 7 семестр, экзамен – 8 семестр.

Перечень типовых вопросов (заданий) для проведения экзамена в 8 семестре (очная форма обучения):

№	Наименование раздела дисциплины	Типовые вопросы/задания
2	Теоретические основы управления стоимостью	<ol style="list-style-type: none"> 1. Описать процесс анализа потенциала роста стоимости компании. 2. Взаимосвязь конкурентоспособности и стоимости бизнеса. Управление стоимостью. 3. Уровни восприятия стоимостного подхода к управлению. 4. Методы реализации стоимостного подхода к управлению. 5. Перечислить основные этапы процесса управления стоимостью. 6. Сравнительный анализ объектов управления и ключевых источников конкурентоспособности предприятия в зависимости от концепции управления. 7. Особенности производственно-технологического, маркетингового, финансово-экономического управления в рамках различных концепций управления. 8. Анализ потенциала роста стоимости компании. 9. Основные принципы стратегии создания стоимости. 10. Финансово-экономические механизмы влияния на стоимость компании. 11. Учет потребностей различных групп стейкхолдеров в процессе управления стоимостью предприятия.
3	Управление компанией, ориентированное на стоимость	<ol style="list-style-type: none"> 1. Дать краткую характеристику основных концепций управления.

		<ol style="list-style-type: none"> 2. Охарактеризовать эволюцию ключевых источников конкурентоспособности. 3. Охарактеризовать эволюцию особенностей научно-технического управления. 4. Охарактеризовать эволюцию особенностей маркетингового управления. 5. Дать характеристику управлению стоимостью как процессу и как инструменту повышения эффективности. 6. Описать уровни восприятия стоимостного подхода. 7. Перечислить факторы успеха внедрения системы управления стоимостью. 8. Охарактеризовать способы создания добавленной стоимости. 9. Определить пути создания стоимости. 10. Сравнительный анализ основных концепций управления.
--	--	--------------------------------------------------------------------------------------------------------------------------------------------------------------------------------------------------------------------------------------------------------------------------------------------------------------------------------------------------------------------------------------------------------------------------------------------------------------------------------------------------------------------------------------------------------------------------------------------------------------------------------------------------------------------------------------------------------------------------------------------

Перечень типовых примерных вопросов/заданий для проведения зачёта в 7 семестре (очная форма обучения):

№	Наименование раздела дисциплины	Типовые вопросы/задания
1	Оценка стоимости бизнеса (действующего предприятия)	<ol style="list-style-type: none"> 1. Законодательство РФ, регулирующее оценочную деятельность. 2. Оценка недвижимой собственности методами сравнительного подхода. Оценка зе-мельных участков, имеющих спрос на рынке. 3. Принципы оценки собственности. 4. Сравнительные характеристики подходов к оценке бизнеса строительных предприятий. 5. Виды стоимости, используемые в оценке. 6. Оценка стоимости бизнеса предприятия методами затратного (имущественного) под-хода. 7. Последовательность проведения оценки собственности. 8. Оценка стоимости бизнеса строительного предприятия методами доходного подхода. 9. Шесть функций денежной единицы как экономико-математический аппарат оценки собственности. 10. Методы затратного подхода при оценке строительных машин и оборудования. 11. Понятие недвижимой собственности. Три методологических подхода оценки недви-жимости. 12. Оценка стоимости бизнеса строительного предприятия методами сравнительного (рыночного) подхода. 13. Строительные машины и оборудование как объект оценки. Три методологических подхода к оценке данного вида собственности. 14. Методы затратного подхода, используемые в оценке нематериальных активов. 15. Понятие нематериальных активов. Особенности бухгалтерского учёта и оценки нема-териальных активов. 16. Шесть функций денежной единицы в оценке доходной собственности. 17. Переоценка объектов имущественного комплекса строительного предприятия: норма-тивная база, экономический смысл и методы проведения. 18. Методы доходного подхода используемые при оценке нематериальных активов. 19. Оценка собственности как инструмент управления финансами строительного пред-приятия. 20. Виды износа, оцениваемые при определении стоимости недвижимой собственности. 21. Анализ рынка объекта оценки: назначение, основные этапы, нормативная база. 22. Методы определения ставки дисконта при расчёте стоимости бизнеса методами до-ходного подхода.

	<p>23. BSC как метод анализа деятельности строительного предприятия.</p> <p>24. Методы оценки строительных машин и оборудования, используемые в составе доходного подхода.</p> <p>25. Алгоритм расчета рыночной стоимости объекта недвижимости в рамках затратного подхода.</p> <p>26. Оценка стоимости бизнеса строительного предприятия методами имущественного (затратного) подхода.</p> <p>27. Алгоритм расчета рыночной стоимости объекта недвижимости в рамках сравнительного подхода.</p> <p>28. Методы оценки недвижимой собственности, используемые в составе затратного подхода. Виды износа.</p> <p>29. Алгоритм расчета рыночной стоимости объекта недвижимости в рамках доходного подхода.</p> <p>30. Закон РФ «Об оценочной деятельности»: условия принятия, основное содержание, использование в практике оценки собственности.</p> <p>31. Операционные бюджеты строительного предприятия как составная часть контроллинга.</p> <p>32. Виды стоимости, используемые в оценке собственности: определение ситуации оценки.</p> <p>33. Оценка гудвилла строительного предприятия.</p> <p>34. Принципы оценки собственности. Принцип наилучшего и наиболее эффективного использования в составе принципов оценки.</p> <p>35. Алгоритм оценки стоимости бизнеса строительных предприятий при расчетах методами сравнительного подхода.</p> <p>36. Оценка патентов и лицензий методом освобождения от роялти.</p> <p>37. Концепция контроллинга. Организация контроллинга на строительных предприятиях.</p> <p>38. Мультипликаторы, используемые в оценке бизнеса строительного предприятия сравнительным (рыночным) подходом.</p> <p>39. Сравнительный анализ преимуществ и недостатков трёх методологических подходов к оценке бизнеса.</p> <p>40. Прогнозирование доходов и расходов при оценке недвижимости на основе доходного подхода. Методы расчета ставки дисконтирования.</p> <p>41. Шесть функций денежной единицы как инструмент оценки собственности.</p> <p>42. Виды износа.</p> <p>43. Сравнительный анализ трёх методологических подходов к оценке строительных машин и оборудования.</p> <p>44. Порядок проведения оценки собственности: этапы проведения и их содержание.</p> <p>45. Использование оценки в управлении строительным предприятием.</p> <p>46. Понятие недвижимости. Три методологических подхода к оценке недвижимости.</p> <p>47. Выбор модели денежного потока, используемого в оценке бизнеса: структура, соответствующие ставки дисконта.</p> <p>48. Переоценка имущества, находящегося в собственности строительного предприятия</p>
--	-------------------------------------------------------------------------------------------------------------------------------------------------------------------------------------------------------------------------------------------------------------------------------------------------------------------------------------------------------------------------------------------------------------------------------------------------------------------------------------------------------------------------------------------------------------------------------------------------------------------------------------------------------------------------------------------------------------------------------------------------------------------------------------------------------------------------------------------------------------------------------------------------------------------------------------------------------------------------------------------------------------------------------------------------------------------------------------------------------------------------------------------------------------------------------------------------------------------------------------------------------------------------------------------------------------------------------------------------------------------------------------------------------------------------------------------------------------------------------------------------------------------------------------------------------------------------------------------------------------------------------------------------------------------------------------------------------------------------------------------------------------------------------------------------------------------------------------------------------------------------------------------------------------------------------------------------------------------------------------------------------------------------------------------------------------------------------------------------------------------------------------------------------------------------------------------------------------------------------------------------------------------------------------------------------------------------------------------------------------------------------------------------------------------------------------------------------------------------------------------------------------------------------------------------------------------------------------

2.1.2. Промежуточная аттестация в форме защиты курсовой работы (курсового проекта)

Промежуточная аттестация в форме защиты курсовой работы/курсового проекта не проводится.

2.2. Текущий контроль

2.2.1. Перечень форм текущего контроля:

3. контроля работа №1 в 7 семестре;
4. контрольная работа №2 в 8 семестре;

5. домашнее задание №1 в 7 семестре,
6. домашнее задание №2 в 7 семестре;
7. домашнее задание №3 в 8 семестре.
8. домашнее задание №4 в 8 семестре.
9. домашнее задание №5 в 8 семестре.

2.2.2. Типовые контрольные задания форм текущего контроля:

Домашнее задание 1. Тема «Оценка собственности»

Темы рефератов

1. История оценочной деятельности в России.
2. Нормативно-правовая база оценочной деятельности в России: состояние и перспективы-вы развития.
3. Саморегулирование в оценочной деятельности: сущность, состояние, перспективы развития.
4. Связь федеральных стандартов оценки с международными стандартами оценки.
5. Субъекты рынка оценочных услуг.
6. Методы обеспечения профессиональной ответственности оценщика.
7. Характеристика основных ситуаций, в которых возникает необходимость оценки собственности.
8. Характеристика ситуаций, в которых оценка собственности является обязательной.
9. Оценка стоимости бизнеса как инструмент оценки эффективности управленческих решений.
10. Специфика различных видов активов как объектов оценки.
11. Основные принципы составления отчетов об оценке.
12. Принципы оценки собственности.
13. Подходы к оценке: экономическая сущность и изоморфизмы для различных видов объектов оценки.
14. Классификация активов бизнеса с позиции оценки стоимости.
15. Износы и устаревания: виды, примеры и методы обоснования величины.
16. Экономическая сущность прибыли предпринимателя и методы обоснования ее величины.
17. Анализ рынка: назначение, структура, источники информации.
18. Сравнительный анализ методов обоснования величин корректировок объектов-аналогов.
19. Методы прогноза денежных потоков от эксплуатации недвижимости.
20. Дисконтирование денежных потоков: экономический смысл и математический аппарат. Капитализация как частный случай метода дисконтирования.
21. Методы обоснования ставки дисконтирования. Метод кумулятивного построения.
22. Коэффициент капитализации. Методы обоснования величины нормы возврата.
23. Сравнительный анализ трех методологических подходов к оценке недвижимости.
24. Сравнительный анализ трех методологических подходов к оценке машин и оборудования.
25. Метод наиболее эффективного использования при оценке имущественных комплексов.
26. Специфика применения трех методологических подходов к оценке стоимости активов в период кризиса и на неразвитых рынках.
27. Специфика активов строительного предприятия как объекта оценки.
28. Специфика имущественного комплекса строительного предприятия как объекта оценки.
29. Специфика бизнеса как объекта оценки.

30. Учет избыточных и непрофильных активов в доходном подходе к оценке стоимости бизнеса.
31. Корректировки на контроль и ликвидность: назначение и методы обоснования.
32. Методы массовой оценки стоимости активов и пассивов предприятия. Закон Парето.
33. Специфика российских предприятий как объекта оценки. Специфика предприятий инвестиционно-строительной сферы как объектов оценки.
34. Сравнительный анализ трех методологических подходов к оценке бизнеса.
35. Анализ финансового состояния как инструмент оценки стоимости бизнеса.
36. Идентификация предприятия как объекта оценки.
37. Основные источники информации для оценки стоимости бизнеса.
38. Основные ценообразующие параметры бизнеса.

Домашнее задание выполняется обучающимися индивидуально, по вариантам, оформляется в виде пояснительной записки и презентационных материалов. Объем основного текста должен составлять не менее 10-15 страниц (межстрочный интервал – 1,5; поля: слева -30 мм, справа – 15 мм, сверху и снизу – по 20 мм). Объем презентации – до 10 слайдов.

В рамках домашнего задания обучающийся должен провести самостоятельное исследование. При этом он должен показать:

- умение самостоятельно систематизировать, оценивать, обобщать материал, делать выводы;
- навыки соотносить изучаемый теоретический материал с конкретными практическими вопросами;
- правильность языково-стилистического оформления;
- способность подбирать адекватные методы и средства раскрытия темы;
- способность аргументировано отстаивать свою точку зрения в ходе защиты домашнего задания.

Домашнее задание 2. Тема «Методология оценки»

1. Здание с участком продано за 180 000 у.е. Участок имеет оценочную стоимость 60 000 у.е. Анализ затрат показывает, что полная стоимость воспроизводства здания составляет 175 000 у.е. Определить общий накопленный износ здания в процентах .
2. Определить общую стоимость оцениваемого по затратному подходу объекта, если стоимость участка земли составляет 82 000 у.е., полная стоимость воспроизводства здания равна 190 000 у.е., а общий износ здания оценивается в 25 %.
3. Оцениваемый объект находится в ЦАО. Сопоставимый аналог, проданный в 4 кв. 20xx г., находится в ЗАО и стоит 200 ед. Имеются следующие данные о продажах аналогичных зданиях:

	Аналог 1	Аналог 2	Аналог 3
Цена объекта, ед.	100	70	80
Год продажи	4 кв 20xx	1 кв 20xx	4 кв 20xx
Округ	ЦАО	ЗАО	ЗАО

4. Застройщик берет ипотечный кредит в размере 35 000 ед. на 20 лет под 21 % годовых. Начисление процента – ежегодно в конце периода. Рассчитать ежегодный периодический платеж для погашения кредита.
5. Определить какая сумма будет накоплена на счете к концу четвертого года, если сегодня положить на счет, приносящий 20 % годовых, 1000 у.е., начисления процентов осуществляется в конце каждого месяца.
6. Определить текущую стоимость 1000 у.е., которые будут получены в конце второго года при 9 % ставке дисконта, начисления процентов осуществляются в конце каждого месяца.

7. Имеется объект площадью 300 кв.м., ставка аренды на 1 кв.м. составляет 350 у.е., потери от недоиспользования составляют 5% от потенциального валового дохода, операционные расходы – 10% от действительного валового дохода. Определить действительный валовый доход.
8. Определить стоимость объекта, если известно: сумма кредита составляет – 30 000 у.е.; ставка капитализации на заемный капитал – 12 %; ожидаемый чистый доход – 6 500 у.е.; ставка капитализации на собственный капитал – 15 %
9. Объект куплен на 60 % за счет привлеченных кредитных средств и на 40 % за счет собственных. Процентная ставка по кредиту 11 %. Срок погашения кредита 8 лет. Требования инвесторов к ставке доходов на собственный капитал 13 %. Определить значение коэффициента капитализации методом связанных инвестиций (в процентах).

Контрольная работа 1. Тема «Базовые категории и понятия»

1. Напишите общую формулу определения восстановительной стоимости улучшений методом сравнительной единицы.
2. Как называется стоимость строительства точной копии оцениваемого объекта:
 - а) стоимость замещения;
 - б) восстановительная стоимость
3. С каким методом оценки земельного участка схож метод инвестиционного остатка:
 - а) метод соотношения;
 - б) метод развития;
 - в) метод капитализации земельной ренты.
4. Фактор фонда возмещения определяет:
 - а) ному возврата;
 - б) норму дохода;
 - в) норму возврата и норму дохода.
5. Фактор взнос на амортизацию (ипотечная постоянная) – это величина обратная:
 - а) накоплению единицы за период
 - б) текущей стоимости реверсии
 - в) текущей стоимости аннуитета
 - г) накопленной сумме единицы
6. Понятие дисконтирования используется при применении функции:
 - а) накопленной суммы единицы;
 - б) текущей стоимости единицы;
 - в) будущей стоимости аннуитета;
 - г) нет правильного ответа.
7. Отметьте правильное соотношение при использовании метода прямой капитализации:
 - а) стоимость объекта возрастает с увеличением коэффициента капитализации;
 - б) стоимость объекта уменьшается с уменьшением коэффициента капитализации;
 - в) стоимость объекта возрастает с уменьшением коэффициента капитализации;
 - г) стоимость объекта не зависит от коэффициента капитализации.
8. Общий коэффициент капитализации равен ипотечной постоянной, если он рассчитывается по методу:
 - а) Ринга;
 - б) Инвуда;
 - в) Хоскольда.
9. Коэффициент капитализации будет наименьшим для:
 - а) земельного участка;
 - б) складского помещения;
 - в) административного здания.
10. Парными продажами называются:
 - а) одновременные продажи двух объектов;
 - б) продажи двух или более идентичных объектов одному владельцу;
 - в) продажи двух объектов, идентичных во всем, кроме цены, которая различалась из-за недостаточной информированности участников сделки;
 - г) продажи двух объектов, почти идентичных, за исключением одной или нескольких черт, которые используются для определения величины поправки.

11. Напишите формулу определения стоимости объекта путем внесения абсолютной денежной поправки:

12. К объектам оценочной деятельности относятся:

- а) отдельные материальные объекты; совокупность вещей;
- б) вещные права на имущество;
- в) право требования, обязанности;
- г) все выше перечисленные.

13. Отметьте правильное соотношение:

- а) ставка дисконтирования возрастает с уменьшением степени риска;
- б) ставка дисконтирования уменьшается с увеличением степени риска;
- в) ставка дисконтирования возрастает с увеличением степени риска;
- г) ставка дисконтирования не зависит от степени риска.

Домашнее задание №3. Компания, как источник создания стоимости

Задание 1. Определите трактовку природы создания стоимости в различных экономических школах.

- 1. Меркантилисты;
- 2. Физиократы;
- 3. Классическая политическая экономия;
- 4. Неоклассическая школа.

Задание 2. Компания, как источник создания стоимости. Заполните блок-схему.

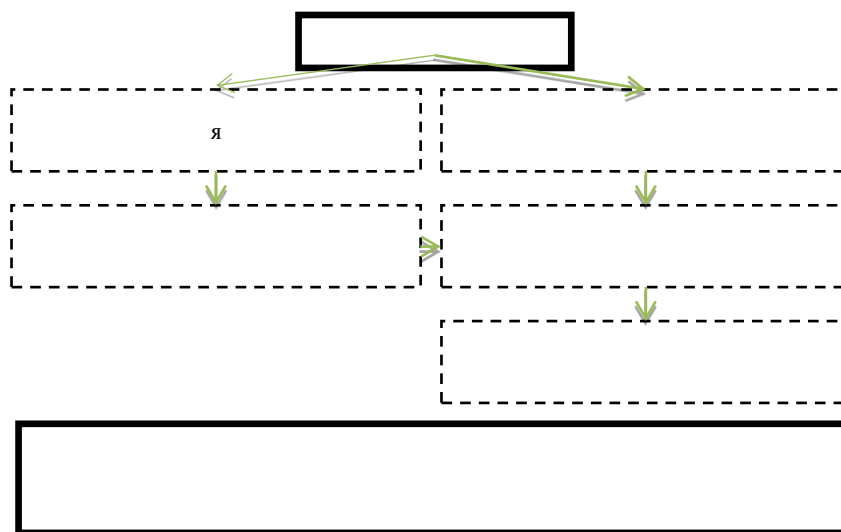

Задание 3. Определите взаимосвязь «законов стоимости»

- Закон стоимости;
- Закон издержек производства;
- Рациональная теория стоимости;
- Теория транзакционных издержек

Задание 4. Определите взаимосвязь транзакционного подхода с традиционным подходом и классической теорией.

Задание 6. Выберите правильный вариант ответа

1. Двойственность капитала выражается в:

- а) Капитал как функция;
- б) Капитал как источник создания компании

- c) Капитал как саморегулируемое явление предприятия
 - d) Капитал как источник финансирования деятельности
- 2. Управлять стоимостью бизнеса – это:**
- a) Управлять капиталом (функция)
 - b) Управлять человеческим капиталом
 - c) Управлять предприятием
- 3. Экономическая школа, считавшая богатство нации в дарах природы:**
- a) Меркантилизм
 - b) Физиократы
 - c) Классическая политическая экономия
- 4. О чем гласит закон стоимости?**
- a) Цена является денежным выражением стоимости
 - b) Цена является выражением общественно необходимых затрат труда на производство товаров
 - c) Цена товара зависит от издержек производства
 - d) Цена товара – эквивалентный обмен производственного труда
- 5. В чем смысл закона возрастающей полезности?**
- a) Происходит снижение издержек при уменьшении масштаба производства
 - b) Происходит увеличение объема производства при снижении затрат на него
 - c) Происходит возрастание издержек при увеличении масштаба производства
- 6. Что не относится к институциональным факторам формирования стоимости?**
- a) Отделение капитала-собственности от капитала - функции
 - b) Существование современных финансовых рынков
 - c) Трудовые ресурсы компании
 - d) Система трудовых договоров

Домашнее задание №4. Фундаментальная стоимость компании как многофакторное явление.

Задание 1. На основании блок-схемы дайте трактовку сбалансированной системы показателей в ключе: сущность-содержание-форма:

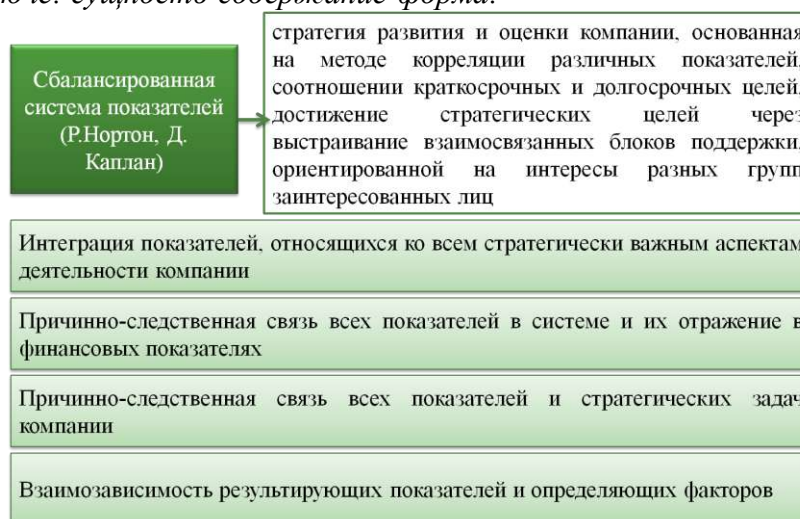

Задание 2. Проведите сравнительный анализ подходов к оценке стоимости компании.

Задание 3. Охарактеризуйте принципы построения финансовой модели компании.

Домашнее задание №5. Стратегия сбалансированного роста стоимости.

Задание 1. Заполните пропуски.

Стратегия сбалансированного роста компания направлена на _____ темпа устойчивого роста.

Компания растущая быстрее, чем ее показатель устойчивого роста – сталкивается с _____ средств для финансирования роста.

Компания растущая медленнее, чем ее показатель устойчивого роста – сталкивается с _____ денежных средств, ищет выгодные области для вложения.

Задание 2. С каких позиций рассматривается сбалансированный рост компании?

Задание 3. Какие меры необходимо принять менеджменту компании при превышении сбалансированных темпов роста компании и при медленном темпе роста компании?

Задание 4. На основе открытых источников подобрать информацию о фактически проведенных сделках (слияний, поглощений, продаж и др. предприятий), на отечественных или зарубежных рынках корпоративного контроля и выбрать для анализа одну из них, основываясь при своем выборе на возможности получения максимального объема репрезентативных данных. Проведите анализ данных по следующим позициям:

- что послужило мотивом для стратегических решений по осуществлению внешних преобразований предприятий;

- за счет чего планировалось получить прирост стоимости после завершения сделок;

- насколько сильно было влияние макроэкономической среды на принятие решения о проведении сделок;

- какие исходные позиции (показатели деятельности) были у предприятий до внешних преобразований и после их осуществления;

- какую оценку можно дать проанализированной сделке с позиций успешных (или неуспешных) решений и действий менеджмента относительно роста стоимости предприятий.

Задание 5. Предприятие провело первичное размещение акций на фондовой бирже, рассчитывая на привлечение дополнительного финансирования для развития своей деятельности. Отслеживая колебания акций своего предприятия в течение первого месяца, аналитики отметили как возрастание стоимости, так и их падение в разрезе ежедневного движения котировок. Однако в целом, имеется тенденция падения курса акций на протяжении анализируемого месяца. Прокомментируйте наблюдаемую ситуацию и дайте свои предложения по ее исправлению.

Контрольная работа №2. на тему: «Стоимостно-ориентированный подход, как современная парадигма управления»

1. Компания может выступать:

- а) в качестве источника создания стоимости
- б) в качестве субъекта самовозрастающей стоимости
- в) в качестве объекта вложения капитала
- д) все вышеперечисленное

2. Какое экономическое течение утверждало, что богатство может возникать и возрастать только в рамках одного государства?

- а) Стронники Аристотеля
- б) Политэкономия
- в) Меркантилизм
- д) Физиократы

3. Основоположителем концепции стоимости товара является:

- а) К.Маркс

- b) А.Смит
 - c) Ф.Энгельс
 - d) Д.Рикардо
- 4. Согласно трудовой теории стоимости труд имеет:**
- a) Внутреннюю меру – объем выполненной работы
 - b) Внутреннюю меру – рабочее время
 - c) Внешнюю меру – объем проданной продукции
 - d) Внешнюю меру – спрос на продукцию
- 5. Какие компоненты формируют стоимость ?**
- a) Полезность
 - b) Количество затраченного труда
 - c) Количество затраченного рабочего времени
 - d) Редкость
 - e) Ценность
- 6. Что является результатом производства, согласно рационалистической концепции стоимости?**
- a) Качество выпускаемой продукции + сокращение производственного цикла
 - b) Объем выпускаемой продукции + прибыль
 - c) Экономический эффект + выгода покупателя
 - d) Минимизация издержек + спрос на продукт
- 7. Расположите в правильном порядке этапы развития эволюционной оси развития управленческой мысли**
- a) сознательная совместная организационная деятельность
 - b) сознательная совместная деятельность
 - c) сознательная деятельность
 - d) практический менеджмент
 - e) научный менеджмент
 - f) экономическая деятельность
 - g) управление стоимостью бизнеса
 - h) государственное управление
- 8. Когда необходимо рассчитывать рыночную стоимость чистых активов?**
- a) При продаже имущества
 - b) При сравнении с аналогами
 - c) При выпуске ценных бумаг
 - d) При проектах реорганизации
 - e) При продаже бизнеса
- 9. Что выступает организационной формой капитала?**
- a) Корпоративная культура
 - b) Компания
 - c) Акции
 - d) Устав
- 10. Капитал компании может выступать в качестве:**
- a) Функции
 - b) Стоимости
 - c) Источника создания стоимости
 - d) Объекта функционирования компании
- 11. Закон стоимости выражается следующей формулой:**
- a) Предмет труда + Ресурсы = Труд
 - b) Орудия труда + Предмет Труда + Человек
 - c) Орудия труда + Труд = Стоимость
 - d) Человек + Труд = Стоимость
- 12. Институциональные факторы формирования стоимости:**

- a) Система трудовых договоров
 - b) Отделение капитала-собственности от капитала - функции
 - c) Существование современных финансовых рынков
 - d) Система договорных отношений
- 13. Трансакционный подход основан на:**
- a) Неоклассическом подходе
 - b) Традиционном подходе
 - c) Меркантилистическом подходе
 - d) Ни один ответ не верный
- 14. Факторы, оказывающие влияние на цену компании:**
- a) Информированность сторон
 - b) Институциональные факторы
 - c) Трансакционные факторы
 - d) Все вышеперечисленное
- 15. Показатели рыночной активности**
- a) Коэффициент рыночной оценки облигаций
 - b) Коэффициент рыночной оценки акции
 - c) Коэффициент котировки акции
 - d) Коэффициент котировки облигаций
- 16. К концепциям факторов стоимости относятся:**
- a) Стоимостная концепция А.Раппопорта
 - b) Стоимостная концепция С.Мелеменко
 - c) Стоимостная концепция Г.Арнольда
 - d) Концепции ключевых факторов стоимости А.Брейли, С.Майерс
- 17. Принципы построение финансовой модели компании:**
- a) балансовая прибыль
 - b) экономическая прибыль
 - c) выявление барьерной ставки доходности капитала
 - d) выявление ключевой ставки капитала
 - e) среднесрочность
 - f) долгосрочность
 - g) фокусирование анализа и управления на ликвидности операций компании, ее способности генерировать потоки денежных средств
- 18. Методы доходного подхода в оценки стоимости компании:**
- a) Дисконтирование денежного потока
 - b) Сравнение показателей эффективности с конкурентами
 - c) Прогноз издержек компании
 - d) Капитализация прибыли
- 19. Рыночный подход к оценке стоимости компании включает в себя следующие методы:**
- a) Метод сделок
 - b) Метод рынка акций
 - c) Метод рынка капитала
 - d) Метод мультипликаторов
 - e) Метод рынка бизнеса
- 20. При сбалансированном росте компании на объем реализации продукции влияют факторы:**
- a) Оборачиваемости активов
 - b) Рентабельности реализации
 - c) Рентабельности производства
 - d) Ликвидности производства
 - e) Уменьшение реинвестированной прибыли

f) Соотношение собственных и заемных средств

21. Какие бывают стадии слияний компаний?

- a) Поиск
- b) Подготовка
- c) Переговоры и заключение сделки
- d) Подписание договора о сотрудничестве
- e) Объединение
- f) Взаимодействие
- g) Поглощение

22. Виды реорганизации компании:

- a) Продажа
- b) Расщепление
- c) Отпochкование
- d) Отделение
- e) Разделение
- f) Все вышеперечисленное

23. Согласно закону стоимости цена:

- a) Является функцией стоимости
- b) Является прямой зависимостью стоимости
- c) Является выражение стоимости
- d) Является производной от стоимости

3. Методические материалы, определяющие процедуры оценивания

Процедура проведения промежуточной аттестации и текущего контроля успеваемости регламентируется локальным нормативным актом, определяющим порядок осуществления текущего контроля успеваемости и промежуточной аттестации обучающихся.

3.2. Процедура оценивания при проведении промежуточной аттестации обучающихся по дисциплине в форме экзамена и/или дифференцированного зачета (зачета с оценкой)

Промежуточная аттестация по дисциплине в форме экзамена проводится в 8 семестре.

Используются критерии и шкала оценивания, указанные в п.1.2. Оценка выставляется преподавателем интегрально по всем показателям и критериям оценивания.

Ниже приведены правила оценивания формирования компетенций по показателю оценивания «Знания».

Критерий оценивания	Уровень освоения и оценка			
	«2» (неудовлетв.)	«3» (удовлетвор.)	«4» (хорошо)	«5» (отлично)
Знание терминов и определений, понятий	Не знает терминов и определений	Знает термины и определения, но допускает неточности формулировок	Знает термины и определения	Знает термины и определения, может корректно сформулировать их самостоятельно

Знание основных закономерностей и соотношений, принципов	Не знает основные закономерности и соотношения, принципы построения знаний	Знает основные закономерности, соотношения, принципы построения знаний	Знает основные закономерности, соотношения, принципы построения знаний, их интерпретирует и использует	Знает основные закономерности, соотношения, принципы построения знаний, может самостоятельно их получить и использовать
Объём освоенного материала, усвоение всех дидактических единиц (разделов)	Не знает значительной части материала дисциплины	Знает только основной материал дисциплины, не усвоил его деталей	Знает материал дисциплины в объёме	Обладает твёрдым и полным знанием материала дисциплины, владеет дополнительными знаниями
Полнота ответов на проверочные вопросы	Не даёт ответы на большинство вопросов	Даёт неполные ответы на все вопросы	Даёт ответы на вопросы, но не все - полные	Даёт полные, развёрнутые ответы на поставленные вопросы
Правильность ответов на вопросы	Допускает грубые ошибки при изложении ответа на вопрос	В ответе имеются существенные ошибки	В ответе имеются несущественные неточности	Ответ верен
Чёткость изложения и интерпретации знаний	Излагает знания без логической последовательности	Излагает знания с нарушениями в логической последовательности	Излагает знания без нарушений в логической последовательности	Излагает знания в логической последовательности, самостоятельно их интерпретируя и анализируя
	Не иллюстрирует изложение поясняющими схемами, рисунками и примерами	Выполняет поясняющие схемы и рисунки небрежно и с ошибками	Выполняет поясняющие рисунки и схемы корректно и понятно	Выполняет поясняющие рисунки и схемы точно и аккуратно, раскрывая полноту усвоенных знаний
	Неверно излагает и интерпретирует знания	Допускает неточности в изложении и интерпретации знаний	Грамотно и по существу излагает знания	Грамотно и точно излагает знания, делает самостоятельные выводы

Ниже приведены правила оценивания формирования компетенций по показателю оценивания «Навыки начального уровня».

Критерий оценивания	Уровень освоения и оценка			
	«2» (неудовлетв.)	«3» (удовлетвор.)	«4» (хорошо)	«5» (отлично)
Навыки выбора методик выполнения заданий	Не может выбрать методику выполнения заданий	Испытывает затруднения по выбору методики выполнения заданий	Без затруднений выбирает стандартную методику выполнения заданий	Применяет теоретические знания для выбора методики выполнения заданий
Навыки выполнения заданий различной	Не имеет навыков выполнения	Имеет навыки выполнения	Имеет навыки выполнения	Имеет навыки выполнения как

сложности	учебных заданий	только простых типовых учебных заданий	только стандартных учебных заданий	стандартных, так и нестандартных учебных заданий
Навыки самопроверки. Качество сформированных навыков	Допускает грубые ошибки при выполнении заданий, нарушающие логику решения задач	Допускает ошибки при выполнении заданий, нарушения логики решения	Допускает ошибки при выполнении заданий, не нарушающие логику решения	Не допускает ошибок при выполнении заданий
Навыки анализа результатов выполнения заданий, решения задач	Делает некорректные выводы	Испытывает затруднения с формулированием корректных выводов	Делает корректные выводы по результатам решения задачи	Самостоятельно анализирует результаты выполнения заданий
Навыки представления результатов решения задач	Не может проиллюстрировать решение задачи поясняющими схемами, рисунками	Выполняет поясняющие схемы и рисунки небрежно и с ошибками	Выполняет поясняющие рисунки и схемы корректно и понятно	Выполняет поясняющие рисунки и схемы верно и аккуратно
Навыки обоснования выполнения заданий	Не делает обоснования выполнения задания	Испытывает затруднение при обосновании выполнения задания	Делает корректные обоснования выполнения задания	Самостоятельно анализирует и корректно обосновывает выполнение заданий

3.3. Процедура оценивания при проведении промежуточной аттестации обучающихся по дисциплине в форме зачета

Промежуточная аттестация по дисциплине в форме зачёта проводится в 7 семестре. Для оценивания знаний и навыков используются критерии и шкала, указанные п.1.2.

Ниже приведены правила оценивания формирования компетенций по показателю оценивания «Знания».

Критерий оценивания	Уровень освоения и оценка	
	Не зачтено	Зачтено
Знание терминов и определений, понятий	Не знает терминов и определений, понятий	Знает термины и определения
Знание основных закономерностей и соотношений, принципов	Не знает основные закономерности и соотношения, принципы построения знаний	Знает основные закономерности и соотношения, принципы построения знаний
Объём освоенного материала, усвоение всех дидактических единиц (разделов)	Не знает значительной части материала дисциплины	Знает материал дисциплины
Полнота ответов на проверочные вопросы	Не дает ответы на большинство вопросов	Дает ответы на большинство вопросов
Правильность ответов на вопросы	Допускает грубые ошибки при изложении ответа на вопрос	Не допускает ошибок при изложении ответа на вопрос
Чёткость изложения и интерпретации знаний	Излагает знания без логической последовательности, не иллюстрирует изложения	Излагает знания в логической последовательности, иллюстрирует изложения поясняющими

	поясняющими схемами, рисунками, примерами, не верно излагает и интерпретирует знания	схемами, рисунками, примерами, верно излагает и интерпретирует знания
--	--------------------------------------------------------------------------------------	-----------------------------------------------------------------------

Ниже приведены правила оценивания формирования компетенций по показателю оценивания «Навыки начального уровня».

Критерий оценивания	Уровень освоения и оценка	
	Не зачтено	Зачтено
Навыки выбора методик выполнения заданий	Не может выбрать методику выполнения заданий	Может выбрать методику выполнения заданий
Навыки выполнения заданий различной сложности	Не имеет навыков выполнения учебных заданий	Имеет навыки выполнения учебных заданий
Навыки самопроверки. Качество сформированных навыков	Допускает грубые ошибки при выполнении заданий, нарушающих логику решения задач	Не допускает ошибки при выполнении заданий
Навыки анализа результатов выполнения заданий, решения задач	Делает некорректные выводы	Делает корректные выводы
Навыки представления результатов решения задач	Не может проиллюстрировать решение задачи поясняющими схемами, рисунками	Иллюстрирует решение задачи поясняющими схемами, рисунками
Навыки обоснования выполнения заданий	Не может обосновать выполнение задания	Обосновывает выполнение задания

3.4. Процедура оценивания при проведении промежуточной аттестации обучающихся по дисциплине в форме защиты курсовой работы (курсового проекта)

Промежуточная аттестация по дисциплине в форме защиты курсовой работы/курсового проекта не проводится.

Приложение 2 к рабочей программе

Шифр	Наименование дисциплины
Б1.В.ДВ.04.01	Стоимостно-ориентированный подход к управлению

Код направления подготовки / специальности	38.03.02
Направление подготовки / специальность	Менеджмент
Наименование ОПОП (направленность / профиль)	Менеджмент в инвестиционно-строительной сфере
Год начала реализации ОПОП	2021
Уровень образования	бакалавриат
Форма обучения	очная
Год разработки/обновления	2021

Перечень учебных изданий и учебно-методических материалов

Печатные учебные издания в НТБ НИУ МГСУ:

№ п/п	Автор, название, место издания, издательство, год издания, количество страниц	Количество экземпляров в библиотеке НИУ МГСУ
1	Кудина, М. В. Теория стоимости компании [Текст] / М. В. Кудина ; Моск. гос. ун-т им. М. В. Ломоносова. - Москва : Форум ; Инфра-М, 2013. - 364 с, ISBN 978-5-8199-0431-2 (Форум). - ISBN 978-5-16-004161-2 (Инфра-М)	20
2	Экономика и управление недвижимостью [Текст] : учебно-практическое пособие для студентов вузов, обучающихся по направлению "Строительство" / под. общ. ред. П. Г. Грабового ; Московский государственный строительный университет, Национальный исследовательский университет ; [С. А. Болотин [и др.]. - 2-е изд., перераб. и доп. - Москва : Проспект, 2013. - 569 с., ISBN 978-5-392-09833-0	55

Электронные учебные издания в электронно-библиотечных системах (ЭБС):

№ п/п	Автор, название, место издания, год издания, количество страниц	Ссылка на учебное издание в ЭБС
1	Нарежнева О.В. Методологические основы анализа и оценки эффективности управления компаниями [Электронный ресурс]/ Нарежнева О.В., Глущенко М.Е.— Электрон. текстовые данные.— Омск: Омский государственный институт сервиса, 2013.— 220 с., — ISBN 978-5-93252-300-1	www.iprbookshop.ru/26685

Перечень учебно-методических материалов в НТБ НИУ МГСУ

№ п/п	Автор, название, место издания, издательство, год издания, количество страниц
-------	-------------------------------------------------------------------------------

1	<p>Стоимостно-ориентированный подход к управлению [Электронный ресурс] : методические указания к выполнению практических работ по дисциплине «Стоимостно-ориентированный подход к управлению» для обучающихся очной формы обучения по направлению подготовки 38.03.02 Менеджмент / Моск. гос. строит. ун-т, каф. менеджмента и инноваций ; сост. : Н. Г. Верстина, Ю. С. Прохорова ; рец. П. Г. Грабовый. - Электрон. текстовые дан. (0,7 Мб). - Москва : НИУ МГСУ, 2017. - (Менеджмент) - http://lib-04.gic.mgsu.ru/lib/Metod2017/48.pdf</p>
2	<p>Стоимостно-ориентированный подход к управлению [Электронный ресурс] : методические указания к выполнению практических работ по дисциплине «Стоимостно - ориентированный подход к управлению» для студентов бакалавриата очной формы обучения направления подготовки 38.03.02 Менеджмент / Моск. гос. строит. ун-т, Каф. менеджмента и инноваций ; [сост.: Н. Г. Верстина, Ю. С. Прохорова]. - Электрон. текстовые дан. - Москва : МГСУ, 2015 - http://lib-04.gic.mgsu.ru/lib/Методички2015/329.pdf</p>

Приложение 3 к рабочей программе

Шифр	Наименование дисциплины
Б1.В.ДВ.04.01	Стоимостно-ориентированный подход к управлению

Код направления подготовки / специальности	38.03.02
Направление подготовки / специальность	Менеджмент
Наименование ОПОП (направленность / профиль)	Менеджмент в инвестиционно-строительной сфере
Год начала реализации ОПОП	2021
Уровень образования	бакалавриат
Форма обучения	очная
Год разработки/обновления	2021

Перечень профессиональных баз данных и информационных справочных систем

Наименование	Электронный адрес ресурса
«Российское образование» - федеральный портал	http://www.edu.ru/index.php
Научная электронная библиотека	http://elibrary.ru/defaultx.asp?
Электронная библиотечная система IPRbooks	http://www.iprbookshop.ru/
Федеральная университетская компьютерная сеть России	http://www.runnet.ru/
Информационная система "Единое окно доступа к образовательным ресурсам"	http://window.edu.ru/
Научно-технический журнал по строительству и архитектуре «Вестник МГСУ»	http://www.vestnikmgsu.ru/
Научно-техническая библиотека НИУ МГСУ	http://www.mgsu.ru/resources/Biblioteka/

Приложение 4 к рабочей программе

Шифр	Наименование дисциплины
Б1.В.ДВ.04.01	Стоимостно-ориентированный подход к управлению

Код направления подготовки / специальности	38.03.02
Направление подготовки / специальность	Менеджмент
Наименование ОПОП (направленность / профиль)	Менеджмент в инвестиционно-строительной сфере
Год начала реализации ОПОП	2021
Уровень образования	бакалавриат
Форма обучения	очная
Год разработки/обновления	2021

Материально-техническое и программное обеспечение дисциплины

Наименование специальных помещений и помещений для самостоятельной работы	Оснащенность специальных помещений и помещений для самостоятельной работы	Перечень лицензионного программного обеспечения. Реквизиты подтверждающего документа
Учебные аудитории для проведения учебных занятий, текущего контроля и промежуточной аттестации	Рабочее место преподавателя, рабочие места обучающихся	
Помещение для самостоятельной работы обучающихся Ауд. 41 НТБ на 80 посадочных мест (рабочее место библиотекаря, рабочие места обучающихся)	ИБП GE VH Series VH 700 Источник бесперебойного питания РИП-12 (2 шт.) Компьютер/ТИП №5 (2 шт.) Компьютер Тип № 1 (6 шт.) Контрольно-пусковой блок С2000-КПБ (26 шт.) Монитор / Samsung 21,5" S22C200B (80 шт.) Плоттер / HP DJ T770 Прибор приемно-контрольный С2000-АСПТ (2 шт.) Принтер / HP LaserJet P2015 DN Принтер /Тип № 4 н/т Принтер HP LJ Pro 400 M401dn Системный блок / Kraftway Credo тип 4 (79 шт.) Электронное табло 2000*950	Adobe Acrobat Reader DC (ПО предоставляется бесплатно на условиях OpLic) Adobe Flash Player (ПО предоставляется бесплатно на условиях OpLic) APM Civil Engineering (Договор № 109/9.13_АО НИУ от 09.12.13 (НИУ-13)) ArcGIS Desktop (Договор передачи с ЕСРИ СНГ 31 лицензии от 27.01.2016) ArhciCAD [22] (БД; Веб-кабинет или подписка; OpenLicense) AutoCAD [2018] (БД; Веб-кабинет или подписка; OpenLicense) AutoCAD [2020] (БД; Веб-кабинет или подписка; OpenLicense) Autodesk Revit [2018] (БД; Веб-кабинет или подписка; OpenLicense) Autodesk Revit [2020] (БД; Веб-кабинет или подписка; OpenLicense) CorelDRAW [GSX5;55] (Договор №

Наименование специальных помещений и помещений для самостоятельной работы	Оснащенность специальных помещений и помещений для самостоятельной работы	Перечень лицензионного программного обеспечения. Реквизиты подтверждающего документа
		<p>292/10.11- АО НИУ от 28.11.2011 (НИУ-11))</p> <p>eLearnBrowser [1.3] (Договор ГМЛ-Л-16/03-846 от 30.03.2016)</p> <p>Google Chrome (ПО предоставляется бесплатно на условиях OpLic)</p> <p>Lazarus (ПО предоставляется бесплатно на условиях OpLic)</p> <p>Mathcad [Edu.Prime;3;30] (Договор №109/9.13_АО НИУ от 09.12.13 (НИУ-13))</p> <p>Mathworks Matlab [R2008a;100] (Договор 089/08-ОК(ИОП) от 24.10.2008)</p> <p>Mozilla Firefox (ПО предоставляется бесплатно на условиях OpLic)</p> <p>MS Access [2013;Im] (OpenLicense; Подписка Azure Dev Tools; Б\Д; Веб-кабинет)</p> <p>MS ProjectPro [2013;ImX] (OpenLicense; Подписка Azure Dev Tools; Б\Д; Веб-кабинет)</p> <p>MS VisioPro [2013;ADT] (OpenLicense; Подписка Azure Dev Tools; Б\Д; Веб-кабинет)</p> <p>MS Visual FoxPro [ADT] (OpenLicense; Подписка Azure Dev Tools; Б\Д; Веб-кабинет)</p> <p>nanoCAD СПДС Стройплощадка (Договор бесплатной передачи / партнерство)</p> <p>PascalABC [3.2.0.1311] (ПО предоставляется бесплатно на условиях OpLic)</p> <p>Visual Studio Ent [2015;Imx] (OpenLicense; Подписка Azure Dev Tools; Б\Д; Веб-кабинет)</p> <p>Visual Studio Expr [2008;ImX] (OpenLicense; Подписка Azure Dev Tools; Б\Д; Веб-кабинет)</p> <p>WinPro 7 [ADT] (OpenLicense; Подписка Azure Dev Tools; Б\Д; Веб-кабинет)</p> <p>Компас-3D V14 АЕС (Договор № 109/9.13_АО НИУ от 09.12.13 (НИУ-13))</p> <p>ПК ЛИРА-САПР [2013] (Договор № 109/9.13_АО НИУ от 09.12.13 (НИУ-13))</p>
Помещение для	Компьютер / ТИП №5 (4 шт.)	Google Chrome (ПО предоставляется

Наименование специальных помещений и помещений для самостоятельной работы	Оснащенность специальных помещений и помещений для самостоятельной работы	Перечень лицензионного программного обеспечения. Реквизиты подтверждающего документа
<p>самостоятельной работы обучающихся</p> <p>Ауд. 59 НТБ на 5 посадочных мест, оборудованных компьютерами (рабочее место библиотекаря, рабочие места обучающихся, рабочее место для лиц с ограниченными возможностями здоровья) Читальный зал на 52 посадочных места</p>	<p>Монитор Acer 17" AL1717 (4 шт.) Монитор Samsung 24" S24C450B Системный блок Kraftway Credo KC36 2007 (4 шт.) Системный блок Kraftway Credo KC43 с KSS тип3 Принтер/HP LaserJet P2015 DN Аудиторный стол для инвалидов-колясочников Видеоувеличитель /Optelec ClearNote Джойстик компьютерный беспроводной Клавиатура CleVu с большими кнопками и накладкой (беспроводная) Кнопка компьютерная выносная малая Кнопка компьютерная выносная малая (2 шт.)</p>	<p>бесплатно на условиях OpLic (не требуется)) Adobe Acrobat Reader DC (ПО предоставляется бесплатно на условиях OpLic (не требуется)) eLearnBrowser [1.3] (Договор ГМЛ-Л-16/03-846 от 30.03.2016) Mozilla Firefox (ПО предоставляется бесплатно на условиях OpLic (лицензия не требуется)) MS OfficeStd [2010; 300] (Договор № 162/10 - АО НИУ от 18.11.2010 (НИУ-10)) Adobe Acrobat Reader [11] (ПО предоставляется бесплатно на условиях OpLic (лицензия не требуется)) K-Lite Codec Pack (ПО предоставляется бесплатно на условиях OpLic (лицензия не требуется))</p>
<p>Помещение для самостоятельной работы обучающихся</p> <p>Ауд. 84 НТБ На 5 посадочных мест, оборудованных компьютерами (рабочее место библиотекаря, рабочие места обучающихся) Читальный зал на 52 посадочных места</p>	<p>Монитор Acer 17" AL1717 (5 шт.) Системный блок Kraftway KW17 2010 (5 шт.)</p>	<p>AutoCAD [2020] (БД; Веб-кабинет или подписка; OpenLicense) Eurosoft STARK [201W;20] (Договор № 089/08-ОК(ИОП) от 24.10.2008) MS OfficeStd [2010; 300] (Договор № 162/10 - АО НИУ от 18.11.2010 (НИУ-10)) nanoCAD СПДС Конструкции (Договор бесплатной передачи / партнерство) WinPro 7 [ADT] (OpenLicense; Подписка Azure Dev Tools; БД; Веб-кабинет) ПК ЛИРА-САПР [2013R5] (ПО предоставляется бесплатно на условиях OpLic (лицензия не требуется))</p>

Федеральное государственное бюджетное образовательное учреждение высшего образования
«НАЦИОНАЛЬНЫЙ ИССЛЕДОВАТЕЛЬСКИЙ МОСКОВСКИЙ ГОСУДАРСТВЕННЫЙ
СТРОИТЕЛЬНЫЙ УНИВЕРСИТЕТ»

РАБОЧАЯ ПРОГРАММА

Шифр	Наименование дисциплины
Б1.В.ДВ.04.02	Основы корпоративного управления

Код направления подготовки / специальности	38.03.02
Направление подготовки / специальность	Менеджмент
Наименование ОПОП (направленность / профиль)	Менеджмент в инвестиционно-строительной сфере
Год начала реализации ОПОП	2021
Уровень образования	бакалавриат
Форма обучения	очная
Год разработки/обновления	2021

Разработчики:

должность	ученая степень, ученое звание	ФИО
Старший преподаватель	-	Ю.С.Прохорова

Рабочая программа дисциплины разработана и одобрена кафедрой (структурным подразделением) «Менеджмент и инновации»

Рабочая программа утверждена методической комиссией по УГСН, протокол № 04 от «30» июня 2021 г.

1. Цель освоения дисциплины

Целью освоения дисциплины «Основы корпоративного управления» является углубление уровня освоения компетенций обучающегося в области управленческой деятельности в корпоративных структурах и корпоративного управления.

Программа составлена в соответствии с требованиями Федерального государственного образовательного стандарта высшего образования по направлению подготовки 38.03.02 Менеджмент.

Дисциплина относится к части, формируемой участниками образовательных отношений, Блока 1 «Дисциплины (модули)» основной профессиональной образовательной программы «Менеджмент в инвестиционно-строительной сфере». Дисциплина является дисциплиной по выбору обучающегося.

2. Перечень планируемых результатов обучения по дисциплине, соотнесенных с планируемыми результатами освоения образовательной программы

Код и наименование компетенции (результат освоения)	Код и наименование индикатора достижения компетенции
ПК-2. Способность применять методы количественного и качественного анализа информации при принятии управленческих решений для построения экономических, финансовых и организационно-управленческих моделей путем их адаптации к конкретным задачам управления	ПК-2.4. Определение необходимых нормативных, методических и бюджетных предпосылок для построения экономических, финансовых и организационно-управленческих моделей и их адаптации к конкретным задачам управления
	ПК-2.5. Выбор методов количественного и качественного анализа информации при принятии управленческих решений для построения экономических, финансовых и организационно-управленческих моделей путем их адаптации к конкретным задачам управления
	ПК-2.6. Анализ внешней и внутренней отчетности предприятия, организационно-распорядительной и организационно-технической документации для построения экономических, финансовых и организационно-управленческих моделей
	ПК-2.7. Оценка показателей эффективности реализации экономических, финансовых и организационно-управленческих моделей применительно к конкретным задачам управления
ПК-3. Способность организовывать процессы стратегического, тактического и оперативного управления	ПК-3.1. Идентификация профессиональных задач по организации стратегического, тактического и оперативного управления
	ПК-3.2. Описание типовых методов и способов реализации профессиональных задач по организации стратегического, тактического и оперативного управления
	ПК-3.4. Регламентация процессов подразделений предприятий инвестиционно-строительной сферы
ПК-5. Способность обосновывать модели организации и развития бизнеса в инвестиционно-строительной сфере	ПК-5.1. Описание управленческого и финансово-экономического содержания процессов формирования стоимости предприятий инвестиционно-строительной сферы
	ПК-5.2. Определение факторов формирования стоимости предприятия инвестиционно-строительной сферы
УК-1. Способен осуществлять поиск, критический анализ и синтез информации, применять системный	УК-1.5 Выявление системных связей и отношений между изучаемыми явлениями, процессами и/или объектами на основе принятой парадигмы

Код и наименование компетенции (результат освоения)	Код и наименование индикатора достижения компетенции
подход для решения поставленных задач	
УК-5. Способен воспринимать межкультурное разнообразие общества в социально-историческом, этническом и философском контекстах	УК-5.7. Выбор способа решения конфликтных ситуаций в процессе профессиональной деятельности
	УК-5.8. Выявление влияния исторического наследия и социокультурных традиций различных социальных групп, этносов и конфессий на процессы межкультурного взаимодействия

Код и наименование индикатора достижения компетенции	Наименование показателя оценивания (результата обучения по дисциплине)
ПК-2.4. Определение необходимых нормативных, методических и бюджетных предпосылок для построения экономических, финансовых и организационно-управленческих моделей и их адаптации к конкретным задачам управления	Знает формы корпоративной модели бизнеса Знает источники законодательного регулирования корпоративного управления в РФ
	Имеет навыки (начального уровня) использования источников законодательного регулирования корпоративного управления в РФ
	Имеет навыки (начального уровня) распределения полномочий между органами управления акционерной компании
ПК-2.5. Выбор методов количественного и качественного анализа информации при принятии управленческих решений для построения экономических, финансовых и организационно-управленческих моделей путем их адаптации к конкретным задачам управления	Знает источники формирования корпораций в российской экономике Знает структуру акционерного капитала Знает теории развития корпорации как формы организации бизнеса
	Имеет навыки (начального уровня) определения сущности и содержания теорий развития корпорации как формы организации бизнеса
ПК-2.6. Анализ внешней и внутренней отчетности предприятия, организационно-распорядительной и организационно-технической документации для построения экономических, финансовых и организационно-управленческих моделей	Знает состав корпоративной публичной отчетности
	Имеет навыки (начального уровня) использования корпоративной публичной отчетности
ПК-2.7. Оценка показателей эффективности реализации экономических, финансовых и организационно-управленческих моделей применительно к конкретным задачам управления	Знает назначение рейтингов корпоративного управления
	Имеет навыки (начального уровня) использования корпоративной публичной отчетности для оценки качества корпоративного управления
ПК-3.1. Идентификация профессиональных задач по организации стратегического, тактического и оперативного управления	Знает систему оценки деятельности и мотивации членов совета директоров
ПК-3.2. Описание типовых методов и способов реализации профессиональных задач по организации стратегического, тактического и оперативного управления	Знает тактические и стратегические методы защиты от недружественного поглощения
	Имеет навыки (начального уровня) по определению факторов различия зарубежных моделей корпоративного управления

Код и наименование индикатора достижения компетенции	Наименование показателя оценивания (результата обучения по дисциплине)
	Имеет навыки (основного уровня) сравнительной характеристики моделей корпоративного управления
ПК-3.4. Регламентация процессов подразделений предприятий инвестиционно-строительной сферы	Знает назначение Кодекса корпоративного управления Знает компетенцию, порядок созыва, регламент проведения общего собрания акционеров Знает процесс организации работы совета директоров
	Имеет навыки (начального уровня) описания процессов организации работы органов корпоративного управления
ПК-5.1. Описание управленческого и финансово-экономического содержания процессов формирования стоимости предприятий инвестиционно-строительной сферы	Знает внешние и внутренние механизмы корпоративного управления
	Имеет навыки (начального уровня) выявления и оценки рисков корпоративного управления
ПК-5.2. Определение факторов формирования стоимости предприятия инвестиционно-строительной сферы	Знает интересы и особенности поведения основных участников корпоративного управления
	Имеет навыки (начального уровня) определения влияния рисков корпоративного управления на стоимость кооперации
УК-1.5 Выявление системных связей и отношений между изучаемыми явлениями, процессами и/или объектами на основе принятой парадигмы	Знает внешние и внутренние механизмы корпоративного управления
	Имеет навыки (начального уровня) выявления системных связей при реализации внешних и внутренних механизмов корпоративного управления
УК-5.7. Выбор способа решения конфликтных ситуаций в процессе профессиональной деятельности	Знает виды и особенности корпоративных конфликтов
	Имеет навыки (начального уровня) определения экономико-правовых и управленческих оснований внутрикорпоративных конфликтов
УК-5.8. Выявление влияния исторического наследия и социокультурных традиций различных социальных групп, этносов и конфессий на процессы межкультурного взаимодействия	Знает историю развития корпорации как формы организации бизнеса
	Знает исторические предпосылки появления и развития социальной ответственности бизнеса
	Имеет навыки (основного уровня) описания развития теоретических взглядов на корпорацию

Информация о формировании и контроле результатов обучения представлена в Фонде оценочных средств (Приложение 1).

3. Трудоёмкость дисциплины и видов учебных занятий по дисциплине

Общая трудоёмкость дисциплины составляет 8 зачётных единиц (288 академических часов).

(1 зачетная единица соответствует 36 академическим часам)

Видами учебных занятий и работы обучающегося по дисциплине могут являться.

Обозначение	Виды учебных занятий и работы обучающегося
-------------	--------------------------------------------

Л	Лекции
ЛР	Лабораторные работы
ПЗ	Практические занятия
КоП	Компьютерный практикум
КРП	Групповые и индивидуальные консультации по курсовым работам (курсовым проектам)
СР	Самостоятельная работа обучающегося в период теоретического обучения
К	Самостоятельная работа обучающегося и контактная работа обучающегося с преподавателем в период промежуточной аттестации

Структура дисциплины:

Форма обучения – очная.

№	Наименование раздела дисциплины	Семестр	Количество часов по видам учебных занятий и работы обучающегося						Формы промежуточной аттестации, текущего контроля успеваемости	
			Л	ЛР	ПЗ	КоП	КРП	СР		К
1	Раздел 1. Корпоративное управление: теоретические основы	7	16	-	16	-	-	58	18	<i>Контрольная работа №1, домашнее задание №1, домашнее задание №2</i>
2	Раздел 2. Корпоративное управление: организация и механизмы	8	40	-	20	-	-	84	36	<i>Контрольная работа №2, домашнее задание №3, домашнее задание №4, домашнее задание №5</i>
Итого:		7,8	56	-	36	-	-	142	54	<i>Зачет, экзамен</i>

4. Содержание дисциплины, структурированное по видам учебных занятий и разделам

При проведении аудиторных учебных занятий предусмотрено проведение текущего контроля успеваемости:

- в рамках практических занятий предусмотрено выполнение обучающимися контрольной работы 1;
- в рамках практических занятий предусмотрено выполнение обучающимися контрольной работы 2.

4.1 Лекции

№	Наименование раздела дисциплины	Тема и содержание лекций
1	Раздел 1. Корпоративное управление: теоретические основы	Тема 1.1. Теоретические основы корпоративного управления Корпоративное управление как научная дисциплина. Междисциплинарные связи. Этимология понятия «корпорация». Факторы формирования спроса на корпоративное управление. Корпоративное управление как научная категория. Эволюция теории корпоративного управления. Тема 1.2. Система корпоративных отношений.

		<p>Формы корпоративной модели бизнеса. Участники корпоративных отношений. Организация контроля за менеджментом со стороны акционеров. Совет директоров в системе корпоративного управления. Отношения между различными группами акционеров. Отношения компании с другими заинтересованными группами (стейкхолдерами). Принципы эффективного корпоративного управления. Корпоративное управление в системе управления стоимостью бизнеса.</p> <p>Тема 1.3. Модели корпоративного управления. Сравнительный анализ систем. Американская модель корпоративного управления. Континентальная модель (французская и немецкая). Японская модель. Российская модель корпоративного управления.</p> <p>Тема 1.4. Развитие корпоративного управления в Российской Федерации. Масштабы и роль корпоративного сектора в национальной экономике. Источники формирования корпораций в российской экономике. Роль и последствия приватизации. Законодательное регулирование корпоративного управления в РФ. Корпоративные лица: коммерческие и некоммерческие организации. Доли и акции. Уставный капитал. Имущество и активы корпораций. Участники (акционеры), их правовой и экономический статус. Право на участие в управлении и имущественное право на получение дивидендов. Кодекс корпоративного поведения: достоинства и недостатки. Корпоративная социальная ответственность: основные модели принятия этических управленческих решений в бизнесе; социальная ответственность бизнеса в системе корпоративных коммуникаций. Социально ответственное поведение и корпоративная культура.</p>
2	<p>Раздел 2. Корпоративное управление: организация и механизмы</p>	<p>Тема 2.1. Организации управления корпорацией. Система органов корпоративного управления. Национальные особенности корпоративного управления. Классическая модель корпоративного управления (акционерные общества) и «незавершенная» модель – АО и ООО. Корпоративное управление в малых и средних фирмах, существенные отличия от корпоративного управления в крупных корпорациях. Особенности корпоративного управления в ООО. Отличия ООО от ПАО и АО. Уставный капитал и акции общества. Виды акций. Контроль над обществом.</p> <p>Общее собрание акционеров: компетенция, порядок созыва, регламент. Виды общих собраний. Очередное и внеочередное общее собрание. Совет директоров: состав, компетенция, избрание, порядок проведения заседаний. Председатель Совета директоров. Исполнительные органы. Правление. Генеральный директор. Трудовой контракт и избрание генерального директора. Комитеты совета директоров. Корпоративный секретарь. Политика вознаграждения и механизмы вознаграждения.</p> <p>Корпоративный контроль. Пакеты акций. Голосующие акции. Реестр акционеров. Аудит корпоративного управления. Внутренний контроль.</p> <p>Корпоративные сделки.</p> <p>Тема 2.2. Корпоративные конфликты. Объективные экономико-правовые и управленческие основания внутрикорпоративных конфликтов. Корпоративные конфликты: акционер (участник) против акционерного общества. Гринмейл. Пакеты акций. Борьба за контроль над обществом. Конфликты между менеджерами и собственниками (акционерами). Особенности корпоративных конфликтов в обществах с 2-3 акционерами (участниками). Недружественные поглощения. Экономические и юридические основы рейдерства. Особенности российского рынка недружественных поглощений. Типичные ошибки владельцев (акционеров) и менедж-</p>

	<p>мента компаний. Тактические и стратегические методы защиты от недружественного поглощения: зарубежный опыт и российская практика. Реорганизация. Банкротство.</p> <p>Тема 2.3. Корпоративная публичная отчетность. Роль корпоративной публичной отчетности. Основные концепции корпоративной публичной отчетности. Согласование информационных запросов составителей и пользователей корпоративной публичной отчетности. Качественные характеристики корпоративной публичной отчетности. Структура корпоративной публичной отчетности. Сегментация и консолидация как формы представления в корпоративной публичной отчетности. Нефинансовая отчетность. Корпоративный социальный отчет, общественный аудит, социальный аудит, стандарт AA1000, стандарт GRI, международные стандарты в сфере социальной ответственности(SA 8000:1997, ISO 26000: 2010, ISO 18001:2001, стандарт GRI, стандарты Саншайн по предоставлению корпоративных отчетов для заинтересованных сторон и др. стандарты. Самооценка по показателям социальной ответственности. Интегрированная отчетность. Рейтинги корпоративного управления. Определение рейтинга корпоративного управления. Преимущества для компании. Методики оценки уровня корпоративного управления: CORE-рейтинг, РИД – Эксперт РА, Стандарт энд Пулз, Брансвик Вабург ЮБС, Прайм-Тасс. Сравнительный анализ методик основных рейтингов корпоративного управления. Использование корпоративной публичной отчетности для оценки качества корпоративного управления.</p>
--	-----------------------------------------------------------------------------------------------------------------------------------------------------------------------------------------------------------------------------------------------------------------------------------------------------------------------------------------------------------------------------------------------------------------------------------------------------------------------------------------------------------------------------------------------------------------------------------------------------------------------------------------------------------------------------------------------------------------------------------------------------------------------------------------------------------------------------------------------------------------------------------------------------------------------------------------------------------------------------------------------------------------------------------------------------------------------------------------------------------------------------------------------------------------------------------------------------------------------------------------------------------------------------------------------------------------------------------------------------------------------------------------------------------------------------------------------------------------------------------------------------------------------------------------------

4.2 Лабораторные работы

Не предусмотрено учебным планом.

4.3 Практические занятия

№	Наименование раздела дисциплины	Тема и содержание занятия
1	Раздел 1. Корпоративное управление: теоретические основы	Тема 1.1. Теоретические основы корпоративного управления Выполнение упражнений на закрепление понятийного аппарата. Эволюция теории корпоративного управления: детализированный анализ.
		Тема 1.2. Система корпоративных отношений. Разбор моделей корпоративных отношений. Выполнение упражнений на закрепление понятий эффективного корпоративного управления. Построение модели влияния количественных и качественных факторов управления стоимостью бизнеса. Корпоративное управление в период экономического кризиса. Оценка привлекательности способов привлечения капитала.
		Тема 1.3. Модели корпоративного управления. Основные модели корпоративного управления в зарубежных компаниях. IPO. Закон Сарбейнса – Оксли. Кодексы корпоративного управления разных стран. Усиление роли государства в корпоративном управлении.
		Тема 1.4. Развитие корпоративного управления в Российской Федерации. Основные этапы становления концепции корпоративной социальной

		<p>ответственности. Влияние КСО на устойчивое развитие бизнеса; зарубежный мировой и отечественный опыт КСО; КСО как политика и концепция стратегического развития корпорации. Управление корпоративными социальными программами: инструменты реализации (благотворительные пожертвования, делегирование сотрудников компании, денежные гранты, корпоративное спонсорство, корпоративные фонды, социальные инвестиции, социально значимый маркетинг). Корпоративная культура. Формирование корпоративной культуры в компаниях. Причины возникновения корпоративной культуры. Необходимость формирования корпоративной культуры в компаниях. История создания корпоративной культуры в мире и России. Основные примеры успешной реализации корпоративной культуры.</p>
2	<p>Раздел 2. Корпоративное управление: организация и механизмы</p>	<p>Тема 2.1. Организации управления корпорацией. Совет директоров. Комитеты Совета директоров. Исполнительные органы компании и их полномочия. Факторы, определяющие мотивацию и эффективность труда топ-менеджеров. Политика в области вознаграждений. Ответственность директоров. Институт корпоративных секретарей. Крупные сделки, сделки с заинтересованностью и сделки по приобретению контроля. Определение стоимости и механизма одобрения крупных сделок. Сущность сделок о заинтересованности. Особенности заключения сделок по приобретению контроля. Корпоративный аудит. Системы внутреннего контроля и управления корпоративными рисками. Корпоративные механизмы управления дочерними и зависимыми обществами.</p> <p>Тема 2.2. Корпоративные конфликты. Типологию современных корпоративных конфликтов. Регулирование и предотвращение корпоративных конфликтов. Формы реорганизации: слияние, присоединение, выделение, разделение, преобразование компании. Классификация типов слияний и поглощений компании. Зарубежная практика слияний. Методы защиты до и после публичного объявления. Преимущества и недостатки слияний и поглощений как стратегии развития компании. Основные методы сбора и анализа информации для оценки эффективности слияний и поглощений.</p> <p>Тема 2.3. Корпоративная публичная отчетность. Раскрытие информации по вопросам корпоративного управления. Оценка качества корпоративного управления. Рейтинги. Методики оценки уровня корпоративного управления. Цели корпоративной отчетности. Элементы корпоративной отчетности. Консолидированная отчетность. Социальная отчетность. Стандарты Саншайн по предоставлению корпоративных отчетов. Подготовка социальной отчетности. Интегрированная отчетность.</p>

4.4 Компьютерные практикумы

Не предусмотрено учебным планом.

4.5 Групповые и индивидуальные консультации по курсовым работам (курсовым проектам)

Не предусмотрено учебным планом.

4.6 Самостоятельная работа обучающегося в период теоретического обучения

Самостоятельная работа обучающегося в период теоретического обучения включает в себя:

- самостоятельную подготовку к учебным занятиям, включая подготовку к аудиторным формам текущего контроля успеваемости;
- выполнение домашнего задания 1;
- выполнение домашнего задания 2;
- выполнение домашнего задания 3;
- выполнение домашнего задания 4;
- выполнение домашнего задания 5;
- самостоятельную подготовку к промежуточной аттестации.

В таблице указаны темы для самостоятельного изучения обучающимся:

Форма обучения – очная.

№	Наименование раздела дисциплины	Темы для самостоятельного изучения
	Раздел 1. Корпоративное управление: теоретические основы	Темы для самостоятельного изучения соответствуют темам аудиторных учебных занятий
	Раздел 2. Корпоративное управление: организация и механизмы	Темы для самостоятельного изучения соответствуют темам аудиторных учебных занятий

4.7 Самостоятельная работа обучающегося и контактная работа обучающегося с преподавателем в период промежуточной аттестации

Работа обучающегося в период промежуточной аттестации включает в себя подготовку к формам промежуточной аттестации (к зачету, к экзамену), а также саму промежуточную аттестацию.

5. Оценочные материалы по дисциплине

Фонд оценочных средств по дисциплине приведён в Приложении 1 к рабочей программе дисциплины.

Оценочные средства для проведения промежуточной аттестации, а также текущего контроля по дисциплине хранятся на кафедре (структурном подразделении), ответственной за преподавание данной дисциплины.

6. Учебно-методическое и материально-техническое обеспечение дисциплины

Основные принципы осуществления учебной работы обучающихся изложены в локальных нормативных актах, определяющих порядок организации контактной работы и порядок самостоятельной работы обучающихся. Организация учебной работы обучающихся на аудиторных учебных занятиях осуществляется в соответствии с п. 3.

6.1 Перечень учебных изданий и учебно-методических материалов для освоения дисциплины

Для освоения дисциплины обучающийся может использовать учебные издания и учебно-методические материалы, имеющиеся в научно-технической библиотеке НИУ МГСУ и/или размещённые в Электронных библиотечных системах.

Актуальный перечень учебных изданий и учебно-методических материалов представлен в Приложении 2 к рабочей программе дисциплины.

6.2 Перечень профессиональных баз данных и информационных справочных систем

При осуществлении образовательного процесса по дисциплине используются профессиональные базы данных и информационных справочных систем, перечень которых указан в Приложении 3 к рабочей программе дисциплины.

6.3 Перечень материально-технического, программного обеспечения освоения дисциплины

Учебные занятия по дисциплине проводятся в помещениях, оснащенных соответствующим оборудованием и программным обеспечением.

Перечень материально-технического и программного обеспечения дисциплины приведен в Приложении 4 к рабочей программе дисциплины.

Шифр	Наименование дисциплины
Б1.В.ДВ.04.02	Основы корпоративного управления

Код направления подготовки / специальности	38.03.02
Направление подготовки / специальность	Менеджмент
Наименование ОПОП (направленность / профиль)	Менеджмент в инвестиционно-строительной сфере
Год начала реализации ОПОП	2021
Уровень образования	бакалавриат
Форма обучения	очная
Год разработки/обновления	2021

ФОНД ОЦЕНОЧНЫХ СРЕДСТВ

1. Описание показателей и критериев оценивания компетенций, описание шкал оценивания

Оценивание формирования компетенций производится на основе показателей оценивания, указанных в п.2. рабочей программы и в п.1.1 ФОС.

Связь компетенций, индикаторов достижения компетенций и показателей оценивания приведена в п.2 рабочей программы.

1.1. Описание формирования и контроля показателей оценивания

Оценивание уровня освоения обучающимся компетенций осуществляется с помощью форм промежуточной аттестации и текущего контроля. Формы промежуточной аттестации и текущего контроля успеваемости по дисциплине, с помощью которых производится оценивание, указаны в учебном плане и в п.3 рабочей программы.

В таблице приведена информация о формировании результатов обучения по дисциплине разделами дисциплины, а также о контроле показателей оценивания компетенций формами оценивания.

Наименование показателя оценивания (результата обучения по дисциплине)	Номера разделов дисциплины	Формы оценивания (формы промежуточной аттестации, текущего контроля успеваемости)
Знает формы корпоративной модели бизнеса	1	Зачет контрольная работа 1 домашнее задание №1 домашнее задание №2
Знает источники законодательного регулирования корпоративного управления в РФ	1,2	Зачет Экзамен Контрольная работа 2
Имеет навыки (начального уровня) использования источников законодательного регулирования корпоратив-	1,2	домашнее задание №3 домашнее задание №4 домашнее задание №5

ного управления в РФ		
Имеет навыки (начального уровня) распределения полномочий между органами управления акционерной компании	1,2	домашнее задание №3 экзамен
Знает источники формирования корпораций в российской экономике	1,2	Зачет Контрольная работа 1
Знает структуру акционерного капитала	1,2	Зачет Контрольная работа 2 Домашнее задание 4 Экзамен
Знает теории развития корпорации как формы организации бизнеса	1	Зачет Контрольная работа 1
Имеет навыки (основного уровня) определения сущности и содержания теорий развития корпорации как формы организации бизнеса	1	домашнее задание №1 домашнее задание №2 зачет контрольная работа 1
Знает состав корпоративной публичной отчетности	2	Экзамен домашнее задание №4 домашнее задание №5
Имеет навыки (начального уровня) использования корпоративной публичной отчетности	2	Экзамен домашнее задание №4 домашнее задание №5
Знает назначение рейтингов корпоративного управления	2	Экзамен домашнее задание №4
Имеет навыки (начального уровня) использования корпоративной публичной отчетности для оценки качества корпоративного управления	2	домашнее задание №4 домашнее задание №5 экзамен контрольная работа 2
Знает систему оценки деятельности и мотивации членов совета директоров	1,2	Зачет Экзамен Контрольная работа 2
Знает тактические и стратегические методы защиты от недружественного поглощения	2	домашнее задание №3 экзамен контрольная работа 2
Имеет навыки (начального уровня) по определению факторов различия зарубежных моделей корпоративного управления	1	домашнее задание №2 контрольная работа 1 зачет
Имеет навыки (основного уровня) сравнительной характеристики моделей корпоративного управления	1	контрольная работа 1 зачет
Знает назначение Кодекса корпоративного управления	1,2	Экзамен Зачет Контрольная работа 1 Контрольная работа 2
Знает компетенцию, порядок созыва, регламент проведения общего собрания акционеров	1,2	Зачет Контрольная работа 1 Контрольная работа 2 Экзамен
Знает процесс организации работы	1,2	Зачет

совета директоров		Контрольная работа 1 Контрольная работа 2 Экзамен
Имеет навыки (начального уровня) описания процессов организации работы органов корпоративного управления	1,2	домашнее задание №3 экзамен зачет контрольная работа 2
Знает внешние и внутренние механизмы корпоративного управления	1,2	контрольная работа 1 домашнее задание 1 домашнее задание 2 домашнее задание №3 домашнее задание №4 домашнее задание №5 контрольная работа 2 зачет экзамен
Имеет навыки (начального уровня) выявления и оценки рисков корпоративного управления	2	домашнее задание №3
Знает интересы и особенности поведения основных участников корпоративного управления	1,2	домашнее задание №3 домашнее задание №4 домашнее задание №5 контрольная работа 2 зачет экзамен контрольная работа 1
Имеет навыки (начального уровня) определения влияния рисков корпоративного управления на стоимость компания	2	домашнее задание №3 домашнее задание №4 экзамен
Знает внешние и внутренние механизмы корпоративного управления	1,2	контрольная работа 1 домашнее задание 1 домашнее задание 2 домашнее задание №3 домашнее задание №4 домашнее задание №5 контрольная работа 2 зачет экзамен
Имеет навыки (начального уровня) выявления системных связей при реализации внешних и внутренних механизмов корпоративного управления	1,2	домашнее задание №3 домашнее задание №4 домашнее задание №5
Знает виды и особенности корпоративных конфликтов	2	контрольная работа 2 экзамен
Имеет навыки (начального уровня) определения экономико-правовых и управленческих оснований внутрикорпоративных конфликтов	1,2	контрольная работа 2 экзамен
Знает историю развития корпорации как формы организации бизнеса	1	Зачет контрольная работа 1 домашнее задание 1

		доамшнее задание 2
Знает исторические предпосылки появления и развития социальной ответственности бизнеса	1	Зачет контрольная работа 1 домашнее задание 1 доамшнее задание 2
Имеет навыки (основного уровня) описания развития теоретических взглядов на корпорацию	1	Зачет контрольная работа 1 домашнее задание 1 доамшнее задание 2

1.2. Описание критериев оценивания компетенций и шкалы оценивания

При проведении промежуточной аттестации в форме экзамена используется шкала оценивания: «2» (неудовлетворительно), «3» (удовлетворительно), «4» (хорошо), «5» (отлично).

При проведении промежуточной аттестации в форме зачёта используется шкала оценивания: «Не зачтено», «Зачтено».

Показателями оценивания являются знания и навыки обучающегося, полученные при изучении дисциплины.

Критериями оценивания достижения показателей являются:

Показатель оценивания	Критерий оценивания
Знания	Знание терминов и определений, понятий
	Знание основных закономерностей и соотношений, принципов
	Объём освоенного материала, усвоение всех дидактических единиц (разделов)
	Полнота ответов на проверочные вопросы
	Правильность ответов на вопросы
	Чёткость изложения и интерпретации знаний
Навыки начального уровня	Навыки выбора методик выполнения заданий
	Навыки выполнения заданий различной сложности
	Навыки самопроверки. Качество сформированных навыков
	Навыки анализа результатов выполнения заданий, решения задач
	Навыки представления результатов решения задач
	Навыки обоснования выполнения заданий
Навыки основного уровня	Навыки выбора методик выполнения заданий
	Навыки анализа результатов выполнения заданий, решения задач
	Навыки обоснования выполнения заданий
	Самостоятельность в выполнении заданий

2. Типовые контрольные задания для оценивания формирования компетенций

2.1. Промежуточная аттестация

2.1.1. Промежуточная аттестация в форме экзамена, дифференцированного зачета (зачета с оценкой), зачета

Форма(ы) промежуточной аттестации:

Перечень типовых вопросов (заданий) для проведения экзамена в 8 семестре (очная форма обучения):

№	Наименование раздела дисциплины	Типовые вопросы/задания
1	Раздел 2. Корпоративное управление: организация и механизмы	<ol style="list-style-type: none"> 1. Система органов корпоративного управления. 2. Функции корпоративного управления. 3. Основные признаки корпорации 4. Сущность и критерии корпоративного управления. 5. Разделение функций владения и управления в корпорации. 6. Система органов управления корпорации (состав, принцип деятельности, компетенция). 7. Осуществление взаимосвязи органов управления корпорацией. 8. Баланс интересов: топ-менеджмент, акционеры, инвесторы. 9. Корпоративный климат. 10. Разработка и совершенствование корпоративных норм. 11. Особенности корпоративного управления в ПАО, АО, ООО. 12. Особенности корпоративного управления в интегрированных корпоративных организациях. Дочерние и зависимые лица. Аффилированные лица. 13. Корпоративная культура. 14. Общее собрание акционеров. Виды собраний. 15. Организация работы совета директоров: роль, компетенция, структура. 16. Ответственность директора. 17. Исполнительные органы: порядок образования, компетенция и обязанности. 18. Корпоративный секретарь. 19. Сущность политики вознаграждения. Реализация механизмов вознаграждения. 20. Сущность корпоративного контроля. 21. Аудит корпоративного контроля. 22. Особенности корпоративных сделок 23. Виды корпоративных конфликтов. 24. Реорганизация компании в системе управления корпоративными конфликтами. 25. Методы корпоративной защиты компании до публичного объявления и после публичного объявления сделки. 26. Рейдерство. Гринмейл. 27. Банкротство корпораций. 28. Рейтинги корпоративного управления: виды, преимущества присвоения рейтинга для оценки инвестиционной привлекательности корпорации. 29. Методики составления рейтингов. 30. Определение стоимости пакета акций. Российская специфика оценки пакетов акций. 31. Корпоративный социальный отчет. Ключевые аспекты составления социального отчета компании. 32. Стандарты в сфере социальной ответственности. 33. Корпоративная публичная отчетность: назначение, пользователи, принципы разработки. 34. Корпоративная публичная отчетность: структура, качественные характеристики.

	35. Нефинансовая корпоративная отчетность. Интегрированная отчетность и перспективы ее развития.
--	--------------------------------------------------------------------------------------------------

Перечень типовых примерных вопросов/заданий для проведения зачёта в 7 семестре (очная форма обучения):

№	Наименование раздела дисциплины	Типовые вопросы/задания
1	Раздел 1. Корпоративное управление: теоретические основы	<ol style="list-style-type: none"> 1. Возникновение и развитие корпораций в промышленно развитых странах. 2. Основные черты современной корпорации. 3. Генезис понятия «корпорация». Определение корпорации по ГК РФ. 4. Сущность корпоративного управления. 5. Корпоративные объединения. 6. Развитие теории корпоративного управления. 7. Этапы становления корпоративного управления. 8. Формы корпоративной модели бизнеса. 9. Участники корпоративных отношений. 10. Модели корпоративных отношений. 11. Принципы эффективного корпоративного управления. 12. Модель влияния количественных и качественных факторов корпоративного управления в системе управления стоимостью бизнеса. 13. Особенности корпоративного управления в условиях кризиса. 14. Порядок создания и регистрации корпораций. 15. Виды корпораций в промышленно развитых странах. 16. Общая характеристика моделей управления акционерными обществами развитых рынков капитала. 17. Акционерное общество (ПАО и АО) как основная форма корпоративного управления 18. Особенности развития корпоративного управления в Российской Федерации. 19. Законодательное регулирование корпоративного управления в РФ. 20. Этапы становления и перспективы корпоративного управления в России. 21. Корпорации в соответствии с ГК РФ. 22. Корпоративное законодательство в России и за рубежом. Принципы ОЭСР и кодекс корпоративного управления России. 23. Англо-американская модель корпоративного управления (принципы, совет директоров, структура собственности и рынок корпоративного контроля, оплата труда руководства верхнего уровня). 24. Немецкая модель (принцип социального взаимодействия, элементы, схема). 25. Японская модель (роль банков, практика внутригруппового передвижения менеджмента, избирательное вмешательство, внутригрупповая торговля). 26. Модель корпоративного управления Японии. 27. Кодекс корпоративного поведения: мировая и российская практика. 28. Система корпоративной социальной ответственности КСО и корпоративная культура.

2.1.2. Промежуточная аттестация в форме защиты курсовой работы (курсового проекта)

Промежуточная аттестация в форме защиты курсовой работы/курсового проекта не проводится.

2.2. Текущий контроль

2.2.1. Перечень форм текущего контроля:

- контроля работа №1 в 7 семестре;
- контрольная работа №2 в 8 семестре;
- домашнее задание №1 в 7 семестре,
- домашнее задание №2 в 7 семестре;
- домашнее задание №3 в 8 семестре.
- домашнее задание №4 в 8 семестре.
- домашнее задание №5 в 8 семестре.

2.2.2. Типовые контрольные задания форм текущего контроля:

Контрольная работа №1. Теоретические основы корпоративного управления

Задание 1. Пишменный опрос на тему исторического наследия и социокультурных традиций различных социальных групп, этносов и конфессий на процессы межкультурного взаимодействия.

Задание 2. Напишите определение понятий «корпоративное управление», «корпоративный менеджмент».

Задание 3. Определите цикл управления фирмой. Нарисуйте блок схему цикла управления фирмой.

Задание 4. Проведите сравнительную характеристику корпоративного управления и корпоративного менеджмента.

Задание 5. Перечислите условия возникновения корпоративного управления и отразите схематически содержательную характеристику системы корпоративного управления.

Типовые тестовые задания

1. Распределите в правильной иерархии типы корпоративных культур

- а) Культура правил
- б) Культура согласия
- в) Культура успеха
- г) Культура силы
- д) Культура принадлежности

2. Рычаг управления в бюрократической организационной культуре:

- а) Сила
- б) Деньги
- в) Авторитет
- г) Знания

3. Соедините в правильной логике тип организационной культуры с типом совместной деятельности:

- | | |
|------------------------|----------------------------------|
| 1. Органическая | а) Совместно – индивидуальный |
| 2. Бюрократическая | б) Совместно– творческий |
| 3. Предпринимательская | в) Совместно – взаимодействующий |
| 4. Партиципативная | г) Совместно – последовательный |

4. Какой тип культуры принадлежит классификации Камерона-Куинна?

- a) Культура согласия
 - b) Клановая культура
 - c) Культура успеха
 - d) Органическая
- 5. К какому виду менеджменту принадлежит культура выживания?**
- a) Проектный менеджмент
 - b) Регулярный менеджмент
 - c) Персональный менеджмент
- 6. Стиль лидерства в клановой корпоративной культуре?**
- a) Лидер – воспитатель, родитель
 - b) Лидер – новатор
 - c) Лидер – координатор и организатор
 - d) Лидер – твердый руководитель
- 7. Индикаторы согласованности:**
- a) Координация
 - b) Интеграция
 - c) Способность к консенсусу
 - d) Вовлеченность в ценности
- 8. Конфликт между какими корпоративными культурами происходит в региональных производственных комбинатах?**
- a) Между культурой силы и культурой правил
 - b) Между культурой развития и культурой силы
 - c) Между культурой правил и культурой развития
 - d) Между культурой успеха и культурой принадлежности
- 9. Основные черты культуры успеха?**
- a) Рекорды
 - b) Точность
 - c) Сила
 - d) Достижения
 - e) Самореализация
- 10. Инструменты управления корпоративной культуры принадлежности**
- a) Трансляция ценностей
 - b) Фасилитация
 - c) Личное влияние
 - d) Постановка целей
 - e) Регламенты
- 11. Что такое шкала конкурирующих ценностей?**
- a) Адаптивность – миссия - согласованность
 - b) Гибкость – стабильность - внешний фокус - внутренний фокус
 - c) Согласованность-гибкость-адаптивность
 - d) Гибкость-согласованность- внутренний фокус- внешний фокус
- 12. Когда компании приходят к пониманию, что корпоративную культуру необходимо менять?**
- a) Происходит несоответствие культуры и стратегии (целей) компании
 - b) Культура тормозит развитие компании
 - c) Культура не включает в себя рост стоимости компании
- 13. Тип корпоративной культуры преследует цель – заранее не определенного продукта?**
- a) Органическая
 - b) Бюрократическая
 - c) Предпринимательская
 - d) Партиципативная

- 14. Чем определяется успех в предпринимательской корпоративной культуре?**
- a) Проникновение на рынок и увеличение рыночной доли
 - b) Плавные календарные графики и низкие затраты
 - c) Забота о людях
 - d) Постоянное развитие с целью создания нового продукта
- 15. Какие типы корпоративной культуры включает в себя классификация Джеффри Зонненфельда**
- a) Бейсбольная и футбольная
 - b) Клубная и оборонная
 - c) Бобслейная и академическая
 - d) Оборонная и баскетбольная
- 16. Какому типу корпоративной культуры соответствует следующее определение: возникает в рискованных ситуациях, непосредственная связь с внешней средой**
- a) Клубная
 - b) Футбольная
 - c) Бейсбольная
 - d) Оборонная
 - e) Баскетбольная
 - f) Академическая
- 17. Принцип принятия решения в бюрократической организационной культуре?**
- a) Голосование или принятие решения лидером
 - b) Участие в процессе принятия решений в группе определяется местом субъекта в групповой иерархии
 - c) Индивидуальное принятие решения
 - d) Консенсус, влияние меньшинства
- 18. «Кризис» корпоративной культуры принадлежности происходит по причинам:**
- a) Роста амбиций
 - b) Зависти
 - c) Враждебности людей
 - d) Скрытая борьба за власть
- 19. Основным признаком корпорации является:**
- a) союз частных предпринимателей;
 - b) статус юридического лица;
 - v) объединение промышленных предприятий.
- 20. Корпорации, с точки зрения наличия у них цели извлечения прибыли, классифицируются, как:**
- a) коммерческие;
 - b) производственные;
 - v) некоммерческие;
 - г) сельскохозяйственные;
 - д) финансовые.
- 21. Статус корпорации как юридического лица подтверждается:**
- a) фактом регистрации в государственном органе;
 - b) подписанием учредительного договора;
 - v) подписанием договора о совместной деятельности.
- 22. Наиболее распространенной организационно-правовой формой создания отечественных корпорации является:**
- a) ассоциация;
 - b) общество;
 - v) товарищество;
 - г) муниципальное предприятие

23. Основными целями некоммерческих корпораций являются:

- а) получение льгот или полное освобождение от налогов;
- б) координация предпринимательской деятельности, защита общих имущественных интересов;
- в) защита интересов держателей ценных бумаг, выпущенных с целью объединения крупного капитала;
- г) получение контроля над значительной частью рынка;
- д) непосредственное воздействие на уровень цен;
- е) влияние на размеры и распределение национального продукта, уровень занятости и покупательскую способность населения.

24. По виду предпринимательской деятельности согласно сферам экономики корпорации классифицируются, как:

- а) финансовые, промышленные, страховые, торговые;
- б) производственные, финансовые, торговые, консалтинговые;
- в) коммерческие, строительные, сельскохозяйственные, консультационные.

25. Корпорации в США разделяются на:

- а) публичные, коммерческие, промышленные;
- б) государственные, квазигосударственные, частные;
- в) торговые, финансовые, транспортные.

26. Группой участников корпоративных отношений, влияющей на ценовую политику корпорации, являются:

- а) поставщики;
- б) потребители;
- в) инсайдеры.

27. Период формирования структуры мирового нефтяного бизнеса соответствует:

- а) II половине XIX в.
- б) I половине XX в.
- в) II половине XX в.

28. В мировом нефтяном бизнесе преобладают:

- а) вертикально интегрированные нефтяные компании;
- б) горизонтально интегрированные нефтяные компании.

*Контрольная работа №2. Тема «Основы корпоративного управления»
Типовые задачи*

Задача 1. Решить задачу

Общество А имеет производственную линию на своем балансе, балансовая стоимость которой составляет 20 млн.руб.. Балансовая стоимость активов общества, определенная по данным его бухгалтерской отчетности на последнюю отчетную дату, составляет 200 млн.руб. Рыночная стоимость производственной линии оценивается в 45 млн.руб. Общество намеревается продать производственную линию.

Определить: Является ли сделка по продаже производственной линии крупной? Какая стоимость - балансовая или рыночная - должна быть использована?

Задача 2. Решить задачу

Общество А производит игрушки. Дочернее общество В продает эти игрушки. Производство и продажа игрушек являются основной деятельностью общества А, однако в уставе виды деятельности общества не ограничены этим. Общество А приняло внутренний кодекс корпоративного управления, в котором отмечается, что общество не будет заниматься деятельностью, которая вредна для окружающей среды. Общество А намерено заключить договор с обществом С на покупку линии по производству красителей. Стоимость сделки равна примерно 1/3 балансовой стоимости активов общества А.

Определить: При каких обстоятельствах настоящий договор не будет считаться крупным? Возможно, ли дать определение «обычной хозяйственной деятельности»? Если да, предложите свой вариант.

Задача 3. Решите задачу

Четыре сделки в компании А: первая сделка составляет 10 % от балансовой стоимости компании, вторая 3%, третья 9% и четвертая 7 %. Определите: эти сделки крупные? Если нет, то когда они могут стать крупными?

Типовые вопросы для письменного ответа

1. Что является причиной корпоративных конфликтов?
2. Каковы основные типы корпоративных конфликтов?
3. Что является объектом корпоративных конфликтов?
4. Какова роль органов управления в регулировании корпоративных конфликтов?
5. Какими способами можно достичь предотвращения корпоративных конфликтов?
6. Корпоративные конфликты в системе корпоративного управления. Как предотвратить корпоративный скандал?

Домашнее задание №1. Тема: «Теоретические основы корпоративного управления»

Типовые задания (изложить базовые положения в соответствии с заданием)

Задание 1. Сущность, содержание, форма теории фирмы

Задание 2. Сущность, содержание, форма теории прав собственности

Задание 3. Сущность, содержание, форма управленческой теории

Задание 4. Сущность, содержание, форма теории транзакционных издержек

Задание 5. Сущность, содержание, форма агентской теории

Задание 6. Сущность, содержание, форма организационной теории

Задание 7. Сущность, содержание, форма теории контрактов

Задание 8. Сущность, содержание, форма теории соучастников

Домашнее задание №2. Тема: «Зарубежные модели корпоративного управления»

Задание 1. Сущность, содержание, форма англо-американской модели корпоративного управления

Задание 2. Сущность, содержание, форма немецкой модели корпоративного управления

Задание 3. Сущность, содержание, форма японской модели корпоративного управления

Задание 4. Сущность, содержание, форма российской модели корпоративного управления

Домашнее задание №3. Тема: «Система корпоративных отношений»

Задание 1. Распределение полномочий между органами управления компании

Задание 2. Определите компетенцию совета директоров по минимизации рисков корпоративного управления.

Задание 3. Основные сферы, в которых совет директоров должен проявлять свою роль общего руководства.

Домашнее задание №4. Тема «Корпоративная собственность и корпорации в России»

Домашнее задание заключается в проведении самостоятельного исследования обучающегося по оценке качества корпоративного управления корпорации (по заданию преподавателя либо согласованному с преподавателем объекта исследования) по данным открытой печати, включая:

- историю развития компании;
- качество раскрытия информации о корпоративном управлении по данным сайта корпорации;
- оценка качества корпоративной отчетности исследуемой корпорации;
- оценка показателей стоимости бизнеса корпорации;
- оценка присутствия в рейтингах;
- корпоративная социальная ответственность:
 1. Политика в области добросовестного взаимодействия с партнерами
 2. Политика в области качества продукции, товаров, работ, услуг
 3. Экологическая политика
 4. Кадровая политика
 5. Налоговая политика
 6. Социальная политика
 7. Дивидендная политика

Домашнее задание №5. Тема «Сравнительный анализ уровня корпоративного управления на предприятиях ИСС»

Выполняется в малой группе. Анализ уровня корпоративного управления на предприятиях инвестиционно строительной сферы (для анализа выбирается 3-5 предприятий ИСС) проводится по следующим критериям:

1. Достоверность и доступность раскрываемой информации;
2. Наличие исполнительных органов и органов контроля;
3. Соблюдение законодательства и административных норм;
4. Наличие уставных и прочих регулирующих документов;
5. Уровень корпоративной социальной ответственности.

Параметр/Название организации	1	2	3	4	5	Доля исполнения, в %
Раскрытие информации на публичном сайте корпорации						
Доступность и полнота раскрываемой информации						
-Наличие годовых отчетов						
-Наличие ежеквартальных отчетов						
-Наличие годовых отчетов						
-Наличие публичной финансовой отчетности						
-Наличие аудиторского заключения						
-Наличие информации о членах совета директоров						
– Органы управления						
-Общее собрание акционеров						
– Совет директоров						
– Президент/Генеральный директор						
– Правление						

– Наличие комитетов						
– Наличие ревизионной комиссии						
Соблюдение законодательства об акционерных обществах/соблюдение прав акционеров						
Наличие уставных документов и прочих регулирующих документов - Устав						
-Положение об инсайдерской информации						
-Положение о дивидентной политике						
-Положение об информационной политике						
-Кодекс КУ						
-Положение о противодействии коррупции						
Социальная ответственность -Корпоративная социальная политика						
-Кодекс этики/социальной ответственности						
-Социальная отчетность						
-Аудит социальной отчетности						
-Охрана окружающей среды						
-Социальная защита работников/Соблюдение прав человека						
ИТОГО						

3. Методические материалы, определяющие процедуры оценивания

Процедура проведения промежуточной аттестации и текущего контроля успеваемости регламентируется локальным нормативным актом, определяющим порядок осуществления текущего контроля успеваемости и промежуточной аттестации обучающихся.

3.1. Процедура оценивания при проведении промежуточной аттестации обучающихся по дисциплине в форме экзамена и/или дифференцированного зачета (зачета с оценкой)

Промежуточная аттестация по дисциплине в форме экзамена проводится в 8 семестре.

Используются критерии и шкала оценивания, указанные в п.1.2. Оценка выставляется преподавателем интегрально по всем показателям и критериям оценивания.

Ниже приведены правила оценивания формирования компетенций по показателю оценивания «Знания».

Критерий оценивания	Уровень освоения и оценка			
	«2» (неудовлетв.)	«3» (удовлетвор.)	«4» (хорошо)	«5» (отлично)
Знание терминов и определений, понятий	Не знает терминов и определений	Знает термины и определения, но допускает неточности формулировок	Знает термины и определения	Знает термины и определения, может корректно сформулировать их самостоятельно
Знание основных закономерностей и соотношений, принципов	Не знает основные закономерности и соотношения, принципы построения знаний	Знает основные закономерности, соотношения, принципы построения знаний	Знает основные закономерности, соотношения, принципы построения знаний, их интерпретирует и использует	Знает основные закономерности, соотношения, принципы построения знаний, может самостоятельно их получить и использовать
Объём освоенного материала, усвоение всех дидактических единиц (разделов)	Не знает значительной части материала дисциплины	Знает только основной материал дисциплины, не усвоил его деталей	Знает материал дисциплины в объёме	Обладает твёрдым и полным знанием материала дисциплины, владеет дополнительными знаниями
Полнота ответов на проверочные вопросы	Не даёт ответы на большинство вопросов	Даёт неполные ответы на все вопросы	Даёт ответы на вопросы, но не все - полные	Даёт полные, развернутые ответы на поставленные вопросы
Правильность ответов на вопросы	Допускает грубые ошибки при изложении ответа на вопрос	В ответе имеются существенные ошибки	В ответе имеются несущественные неточности	Ответ верен
Чёткость изложения и интерпретации знаний	Излагает знания без логической последовательности	Излагает знания с нарушениями в логической последовательности	Излагает знания без нарушений в логической последовательности	Излагает знания в логической последовательности, самостоятельно их интерпретируя и анализируя
	Не иллюстрирует изложение поясняющими схемами, рисунками и примерами	Выполняет поясняющие схемы и рисунки небрежно и с ошибками	Выполняет поясняющие рисунки и схемы корректно и понятно	Выполняет поясняющие рисунки и схемы точно и аккуратно, раскрывая полноту усвоенных знаний
	Неверно излагает и интерпретирует знания	Допускает неточности в изложении и интерпретации знаний	Грамотно и по существу излагает знания	Грамотно и точно излагает знания, делает самостоятельные выводы

Ниже приведены правила оценивания формирования компетенций по показателю оценивания «Навыки начального уровня».

Критерий оценивания	Уровень освоения и оценка			
	«2» (неудовлетв.)	«3» (удовлетвор.)	«4» (хорошо)	«5» (отлично)
Навыки выбора методики выполнения заданий	Не может выбрать методику выполнения заданий	Испытывает затруднения по выбору методики выполнения заданий	Без затруднений выбирает стандартную методику выполнения заданий	Применяет теоретические знания для выбора методики выполнения заданий
Навыки выполнения заданий различной сложности	Не имеет навыков выполнения учебных заданий	Имеет навыки выполнения только простых типовых учебных заданий	Имеет навыки выполнения только стандартных учебных заданий	Имеет навыки выполнения как стандартных, так и нестандартных учебных заданий
Навыки самопроверки. Качество сформированных навыков	Допускает грубые ошибки при выполнении заданий, нарушающие логику решения задач	Допускает ошибки при выполнении заданий, нарушения логики решения	Допускает ошибки при выполнении заданий, не нарушающие логику решения	Не допускает ошибок при выполнении заданий
Навыки анализа результатов выполнения заданий, решения задач	Делает некорректные выводы	Испытывает затруднения с формулированием корректных выводов	Делает корректные выводы по результатам решения задачи	Самостоятельно анализирует результаты выполнения заданий
Навыки представления результатов решения задач	Не может проиллюстрировать решение задачи поясняющими схемами, рисунками	Выполняет поясняющие схемы и рисунки небрежно и с ошибками	Выполняет поясняющие рисунки и схемы корректно и понятно	Выполняет поясняющие рисунки и схемы верно и аккуратно
Навыки обоснования выполнения заданий	Не делает обоснования выполнения задания	Испытывает затруднение при обосновании выполнения задания	Делает корректные обоснования выполнения задания	Самостоятельно анализирует и корректно обосновывает выполнение заданий

3.2. Процедура оценивания при проведении промежуточной аттестации обучающихся по дисциплине в форме зачета

Промежуточная аттестация по дисциплине в форме зачёта проводится в 7 семестре. Для оценивания знаний и навыков используются критерии и шкала, указанные п.1.2.

Ниже приведены правила оценивания формирования компетенций по показателю оценивания «Знания».

Критерий оценивания	Уровень освоения и оценка	
	Не зачтено	Зачтено
Знание терминов и определений, понятий	Не знает терминов и определений, понятий	Знает термины и определения
Знание основных закономерностей и соотношений, принципов	Не знает основные закономерности и соотношения, принципы построения знаний	Знает основные закономерности и соотношения, принципы построения знаний
Объём освоенного материала, усвоение всех дидактических единиц (разделов)	Не знает значительной части материала дисциплины	Знает материал дисциплины
Полнота ответов на проверочные вопросы	Не дает ответы на большинство вопросов	Дает ответы на большинство вопросов
Правильность ответов на вопросы	Допускает грубые ошибки при изложении ответа на вопрос	Не допускает ошибок при изложении ответа на вопрос
Чёткость изложения и интерпретации знаний	Излагает знания без логической последовательности, не иллюстрирует изложения поясняющими схемами, рисунками, примерами, не верно излагает и интерпретирует знания	Излагает знания в логической последовательности, иллюстрирует изложения поясняющими схемами, рисунками, примерами, верно излагает и интерпретирует знания

Ниже приведены правила оценивания формирования компетенций по показателю оценивания «Навыки начального уровня».

Критерий оценивания	Уровень освоения и оценка	
	Не зачтено	Зачтено
Навыки выбора методик выполнения заданий	Не может выбрать методику выполнения заданий	Может выбрать методику выполнения заданий
Навыки выполнения заданий различной сложности	Не имеет навыков выполнения учебных заданий	Имеет навыки выполнения учебных заданий
Навыки самопроверки. Качество сформированных навыков	Допускает грубые ошибки при выполнении заданий, нарушающих логику решения задач	Не допускает ошибки при выполнении заданий
Навыки анализа результатов выполнения заданий, решения задач	Делает некорректные выводы	Делает корректные выводы
Навыки представления результатов решения задач	Не может проиллюстрировать решение задачи поясняющими схемами, рисунками	Иллюстрирует решение задачи поясняющими схемами, рисунками
Навыки обоснования выполнения заданий	Не может обосновать выполнение задания	Обосновывает выполнение задания

Ниже приведены правила оценивания формирования компетенций по показателю оценивания «Навыки основного уровня».

Критерий оценивания	Уровень освоения и оценка	
	Не зачтено	Зачтено
Навыки выбора методик выполнения заданий	Не может выбрать методику выполнения заданий	Может выбрать методику выполнения заданий
Навыки анализа результатов выполнения заданий, решения задач	Делает некорректные выводы	Делает корректные выводы
Навыки обоснования выполнения заданий	Не может обосновать алгоритм выполнения заданий	Обосновывает алгоритм выполнения заданий
Самостоятельность в выполнении заданий	Не может самостоятельно планировать и выполнять задания	Планирование и выполнение заданий осуществляет самостоятельно

3.3. Процедура оценивания при проведении промежуточной аттестации обучающихся по дисциплине в форме защиты курсовой работы (курсового проекта)

Процедура защиты курсовой работы (курсового проекта) определена локальным нормативным актом, определяющим порядок осуществления текущего контроля успеваемости и промежуточной аттестации обучающихся.

Промежуточная аттестация по дисциплине в форме защиты курсовой работы/курсового проекта не проводится.

Приложение 2 к рабочей программе

Шифр	Наименование дисциплины
Б1.В.ДВ.04.02	Основы корпоративного управления

Код направления подготовки / специальности	38.03.02
Направление подготовки / специальность	Менеджмент
Наименование ОПОП (направленность / профиль)	Менеджмент в инвестиционно-строительной сфере
Год начала реализации ОПОП	2021
Уровень образования	бакалавриат
Форма обучения	очная
Год разработки/обновления	2021

Перечень учебных изданий и учебно-методических материалов

Печатные учебные издания в НТБ НИУ МГСУ:

№ п/п	Автор, название, место издания, издательство, год издания, количество страниц	Количество экземпляров в библиотеке НИУ МГСУ
1	Бочарова, И. Ю. Корпоративное управление [Текст] : учебник по специальности 080507 "Менеджмент организации" / И. Ю. Бочарова. - Москва : ИНФРА-М, 2014. - 368 с. : табл. - (Высшее образование - Бакалавриат). - Библиогр. в подстроч. прим. - Библиогр.: с. 358-366 (107 назв.). - ISBN 978-5-16-004827-7	30
2	Рыманов, А. Ю. Корпоративное управление [Текст] : учебник по направлению подготовки 38.03.02 "Менеджмент" / А. Ю. Рыманов, И. Ю. Бочарова. - 2-е изд., перераб. и доп. - Москва : ИНФРА-М, 2018. - 394 с. : ил., табл. - (Высшее образование - Бакалавриат). - Библиогр.: с. 381-392. - ISBN 978-5-16-012843-6	25
3	Корпоративная социальная ответственность [Текст] : учебник для бакалавров / под ред. Э. М. Короткова; Государственный университет управления ; [Э. М. Коротков [и др.]. - Москва : Юрайт, 2014. - 445 с. : ил., табл. - (Бакалавр. Базовый курс). - Библиогр. в конце разд. - ISBN 978-5-9916-3577-6	30
4	Веснин, В. Р. Корпоративное управление [Текст] : учебник для студентов вузов, обучающихся по направлению 080200.68 "Менеджмент" (квалификация (степень) -"магистр") / В. Р. Веснин, В. В. Кафидов. - Москва : ИНФРА-М, 2013. - 272 с. : ил., табл. - (Высшее образование - Магистратура). - ISBN 978-5-16-005538-1	15
5	Тульчинский, Г. Л. Корпоративная социальная ответственность: технологии и оценка эффективности [Текст] : учебник для бакалавров / Г. Л. Тульчинский ; Высшая школа экономики, Национальный исследовательский ин-т. - Москва. : Юрайт, 2014. - 338 с. : ил., табл. - (Бакалавр. Базовый курс). - Глоссарий: с. 178-181. - Библиогр.: с. 182-184. - ISBN 978-5-9916-3056-6	30

Электронные учебные издания в электронно-библиотечных системах (ЭБС):

№ п/п	Автор, название, место издания, год издания, количество страниц	Ссылка на учебное издание в ЭБС
1	Рыманов, А. Ю. Корпоративное управление [Электронный ресурс] : учебник / А. Ю. Рыманов, И. Ю. Бочарова. - 2-е изд., перераб. и доп. - Электрон. текстовые дан. - Москва : ИНФРА-М, 2020. - (Договор № 02-НТБ/21 эбс). - ISBN 978-5-16-012843-6. - ISBN 978-5-16-105813-8 (ISBN-online)	https://znanium.com/catalog/document?id=376903

Перечень учебно-методических материалов в НТБ НИУ МГСУ

№ п/п	Автор, название, место издания, издательство, год издания, количество страниц
1	Основы корпоративного управления [Электронный ресурс] : методические указания к практическим занятиям и самостоятельной работе для обучающихся по направлению подготовки 38.03.02 Менеджмент / Нац. исследоват. Моск. гос. строит. ун-т., каф. менеджмента и инноваций ; сост. : Ю. С. Прохорова, Д. А. Семернин ; [рец. В. С. Канхва]. - Электрон. текстовые дан. (0,3Мб). - Москва : МИСИ-МГСУ, 2021. - on-line. - (Менеджмент) http://lib-04.gic.mgsu.ru/lib/metod2021/2.pdf

Приложение 3 к рабочей программе

Шифр	Наименование дисциплины
Б1.В.ДВ.04.02	Основы корпоративного управления

Код направления подготовки / специальности	38.03.02
Направление подготовки / специальность	Менеджмент
Наименование ОПОП (направленность / профиль)	Менеджмент в инвестиционно-строительной сфере
Год начала реализации ОПОП	2021
Уровень образования	бакалавриат
Форма обучения	очная
Год разработки/обновления	2021

Перечень профессиональных баз данных и информационных справочных систем

Наименование	Электронный адрес ресурса
«Российское образование» - федеральный портал	http://www.edu.ru/index.php
Научная электронная библиотека	http://elibrary.ru/defaultx.asp?
Электронная библиотечная система IPRbooks	http://www.iprbookshop.ru/
Федеральная университетская компьютерная сеть России	http://www.runnet.ru/
Информационная система "Единое окно доступа к образовательным ресурсам"	http://window.edu.ru/
Научно-технический журнал по строительству и архитектуре «Вестник МГСУ»	http://www.vestnikmgsu.ru/
Научно-техническая библиотека НИУ МГСУ	http://www.mgsu.ru/resources/Biblioteka/

Приложение 4 к рабочей программе

Шифр	Наименование дисциплины
Б1.В.ДВ.04.02	Основы корпоративного управления

Код направления подготовки / специальности	38.03.02
Направление подготовки / специальность	Менеджмент
Наименование ОПОП (направленность / профиль)	Менеджмент в инвестиционно-строительной сфере
Год начала реализации ОПОП	2021
Уровень образования	бакалавриат
Форма обучения	очная
Год разработки/обновления	2021

Материально-техническое и программное обеспечение дисциплины

Наименование специальных помещений и помещений для самостоятельной работы	Оснащенность специальных помещений и помещений для самостоятельной работы	Перечень лицензионного программного обеспечения. Реквизиты подтверждающего документа
Учебные аудитории для проведения учебных занятий, текущего контроля и промежуточной аттестации	Рабочее место преподавателя, рабочие места обучающихся	
Помещение для самостоятельной работы обучающихся Ауд. 41 НТБ на 80 посадочных мест (рабочее место библиотекаря, рабочие места обучающихся)	ИБП GE VH Series VH 700 Источник бесперебойного питания РИП-12 (2 шт.) Компьютер/ТИП №5 (2 шт.) Компьютер Тип № 1 (6 шт.) Контрольно-пусковой блок С2000-КПБ (26 шт.) Монитор / Samsung 21,5" S22C200B (80 шт.) Плоттер / HP DJ T770 Прибор приемно-контрольный С2000-АСПТ (2 шт.) Принтер / HP LaserJet P2015 DN Принтер /Тип № 4 н/т Принтер HP LJ Pro 400 M401dn Системный блок / Kraftway Credo тип 4 (79 шт.) Электронное табло 2000*950	Adobe Acrobat Reader DC (ПО предоставляется бесплатно на условиях OpLic) Adobe Flash Player (ПО предоставляется бесплатно на условиях OpLic) APM Civil Engineering (Договор № 109/9.13_АО НИУ от 09.12.13 (НИУ-13)) ArcGIS Desktop (Договор передачи с ЕСПИ СНГ 31 лицензии от 27.01.2016) ArhciCAD [22] (БД; Веб-кабинет или подписка; OpenLicense) AutoCAD [2018] (БД; Веб-кабинет или подписка; OpenLicense) AutoCAD [2020] (БД; Веб-кабинет или подписка; OpenLicense) Autodesk Revit [2018] (БД; Веб-кабинет или подписка; OpenLicense) Autodesk Revit [2020] (БД; Веб-кабинет или подписка; OpenLicense)

Наименование специальных помещений и помещений для самостоятельной работы	Оснащенность специальных помещений и помещений для самостоятельной работы	Перечень лицензионного программного обеспечения. Реквизиты подтверждающего документа
		<p>CorelDRAW [GSX5;55] (Договор № 292/10.11- АО НИУ от 28.11.2011 (НИУ-11))</p> <p>eLearnBrowser [1.3] (Договор ГМЛ-Л-16/03-846 от 30.03.2016)</p> <p>Google Chrome (ПО предоставляется бесплатно на условиях OpLic)</p> <p>Lazarus (ПО предоставляется бесплатно на условиях OpLic)</p> <p>Mathcad [Edu.Prime;3;30] (Договор №109/9.13_АО НИУ от 09.12.13 (НИУ-13))</p> <p>Mathworks Matlab [R2008a;100] (Договор 089/08-ОК(ИОП) от 24.10.2008)</p> <p>Mozilla Firefox (ПО предоставляется бесплатно на условиях OpLic)</p> <p>MS Access [2013;Im] (OpenLicense; Подписка Azure Dev Tools; Б\Д; Веб-кабинет)</p> <p>MS ProjectPro [2013;ImX] (OpenLicense; Подписка Azure Dev Tools; Б\Д; Веб-кабинет)</p> <p>MS VisioPro [2013;ADT] (OpenLicense; Подписка Azure Dev Tools; Б\Д; Веб-кабинет)</p> <p>MS Visual FoxPro [ADT] (OpenLicense; Подписка Azure Dev Tools; Б\Д; Веб-кабинет)</p> <p>nanoCAD СПДС Стройплощадка (Договор бесплатной передачи / партнерство)</p> <p>PascalABC [3.2.0.1311] (ПО предоставляется бесплатно на условиях OpLic)</p> <p>Visual Studio Ent [2015;Imx] (OpenLicense; Подписка Azure Dev Tools; Б\Д; Веб-кабинет)</p> <p>Visual Studio Expr [2008;ImX] (OpenLicense; Подписка Azure Dev Tools; Б\Д; Веб-кабинет)</p> <p>WinPro 7 [ADT] (OpenLicense; Подписка Azure Dev Tools; Б\Д; Веб-кабинет)</p> <p>Компас-3D V14 АЕС (Договор № 109/9.13_АО НИУ от 09.12.13 (НИУ-13))</p> <p>ПК ЛИРА-САПР [2013] (Договор № 109/9.13_АО НИУ от 09.12.13 (НИУ-13))</p>
Помещение для самостоятельной работы обучающихся	Компьютер / ТИП №5 (4 шт.) Монитор Acer 17" AL1717 (4 шт.) Монитор Samsung 24" S24C450B Системный блок Kraftway Credo	<p>Google Chrome (ПО предоставляется бесплатно на условиях OpLic (не требуется))</p> <p>Adobe Acrobat Reader DC (ПО предо-</p>

<p>Наименование специальных помещений и помещений для самостоятельной работы</p>	<p>Оснащенность специальных помещений и помещений для самостоятельной работы</p>	<p>Перечень лицензионного программного обеспечения. Реквизиты подтверждающего документа</p>
<p>Ауд. 59 НТБ на 5 посадочных мест, оборудованных компьютерами (рабочее место библиотекаря, рабочие места обучающихся, рабочее место для лиц с ограниченными возможностями здоровья) Читальный зал на 52 посадочных места</p>	<p>КС36 2007 (4 шт.) Системный блок Kraftway Credo KC43 с KSS тип3 Принтер/HP LaserJet P2015 DN Аудиторный стол для инвалидов-колясочников Видеоувеличитель /Optelec ClearNote Джойстик компьютерный беспроводной Клавиатура Clevy с большими кнопками и накладкой (беспроводная) Кнопка компьютерная выносная малая Кнопка компьютерная выносная малая (2 шт.)</p>	<p>ставляется бесплатно на условиях OpLic (не требуется)) eLearnBrowser [1.3] (Договор ГМЛ-Л-16/03-846 от 30.03.2016) Mozilla Firefox (ПО предоставляется бесплатно на условиях OpLic (лицензия не требуется)) MS OfficeStd [2010; 300] (Договор № 162/10 - АО НИУ от 18.11.2010 (НИУ-10)) Adobe Acrobat Reader [11] (ПО предоставляется бесплатно на условиях OpLic (лицензия не требуется)) K-Lite Codec Pack (ПО предоставляется бесплатно на условиях OpLic (лицензия не требуется))</p>
<p>Помещение для самостоятельной работы обучающихся</p> <p>Ауд. 84 НТБ На 5 посадочных мест, оборудованных компьютерами (рабочее место библиотекаря, рабочие места обучающихся) Читальный зал на 52 посадочных места</p>	<p>Монитор Acer 17" AL1717 (5 шт.) Системный блок Kraftway KW17 2010 (5 шт.)</p>	<p>AutoCAD [2020] (БД; Веб-кабинет или подписка; OpenLicense) Eurosoft STARK [201W;20] (Договор № 089/08-ОК(ИОП) от 24.10.2008) MS OfficeStd [2010; 300] (Договор № 162/10 - АО НИУ от 18.11.2010 (НИУ-10)) nanoCAD СПДС Конструкции (Договор бесплатной передачи / партнерство) WinPro 7 [ADT] (OpenLicense; Подписка Azure Dev Tools; БД; Веб-кабинет) ПК ЛИРА-САПР [2013R5] (ПО предоставляется бесплатно на условиях OpLic (лицензия не требуется))</p>

Федеральное государственное бюджетное образовательное учреждение высшего образования
**«НАЦИОНАЛЬНЫЙ ИССЛЕДОВАТЕЛЬСКИЙ МОСКОВСКИЙ ГОСУДАР-
СТВЕННЫЙ СТРОИТЕЛЬНЫЙ УНИВЕРСИТЕТ»**

РАБОЧАЯ ПРОГРАММА

Шифр	Наименование дисциплины
<i>Б1.В.ДВ.05.01</i>	<i>Финансово-учетные вопросы внешнеэкономической деятельно- сти</i>

Код направления подготовки / специальности	<i>38.03.02</i>
Направление подготовки / специальность	<i>Менеджмент</i>
Наименование ОПОП (направленность / профиль)	<i>Менеджмент в инвестиционно-строительной сфере</i>
Год начала подготовки	<i>2021</i>
Уровень образования	<i>бакалавриат</i>
Форма обучения	<i>очная</i>
Год разработки / обновления	<i>2021</i>

Разработчики:

должность	ученая степень, ученое звание	ФИО
доцент	к.э.н., доцент	Е.М. Акимова

Рабочая программа дисциплины разработана и одобрена кафедрой (структурным подразделением) «Менеджмент и инновации».

Рабочая программа утверждена методической комиссией по УГСН, протокол № 4 от «30» июня 2021 г.

1. Цель освоения дисциплины

Целью освоения дисциплины «Финансово-учетные вопросы внешнеэкономической деятельности» является углубление уровня освоения компетенций обучающегося в области управления внешнеэкономической деятельностью, государственного регулирования, осуществления валютных и таможенных операций, ценообразования и налогообложения при осуществлении внешнеэкономической деятельности.

Программа составлена в соответствии с требованиями Федерального государственного образовательного стандарта высшего образования по направлению подготовки 38.03.02 Менеджмент.

Дисциплина относится к части, формируемой участниками образовательных отношений, Блока 1 «Дисциплины (модули)» основной профессиональной образовательной программы «Менеджмент в инвестиционно-строительной сфере». Дисциплина является дисциплиной по выбору обучающегося.

2. Перечень планируемых результатов обучения по дисциплине, соотнесенных с планируемыми результатами освоения образовательной программы

Код и наименование компетенции (результат освоения)	Код и наименование индикатора достижения компетенции
УК-1. Способен осуществлять поиск, критический анализ и синтез информации, применять системный подход для решения поставленных задач	УК-1.1 Выбор информационных ресурсов для поиска информации в соответствии с поставленной задачей
	УК-1.4 Логичное и последовательное изложение выявленной информации со ссылками на информационные ресурсы
УК-10. Способен принимать обоснованные экономические решения в различных областях жизнедеятельности	УК-10.1 Описание базовых принципов функционирования экономики и экономического развития с адекватным применением понятийно-категориального аппарата экономической науки
	УК-10.2 Определение целей, механизмов и инструментов государственной социально-экономической политики (с учетом организационной и институциональной системы), её влияния на макроэкономические параметры и на индивида
ПК-2. Способность применять методы количественного и качественного анализа информации при принятии управленческих решений для построения экономических, финансовых и организационно-управленческих моделей путем их адаптации к конкретным задачам управления	ПК-2.4. Определение необходимых нормативных, методических и бюджетных предпосылок для построения экономических, финансовых и организационно-управленческих моделей и их адаптации к конкретным задачам управления
	ПК-2.5. Выбор методов количественного и качественного анализа информации при принятии управленческих решений для построения экономических, финансовых и организационно-управленческих моделей путем их адаптации к конкретным задачам управления
ПК-3. Способность организовывать процессы стратегического, тактического и оперативного управления	ПК-3.4. Регламентация процессов подразделений предприятий инвестиционно-строительной сферы
ПК-4. Способность организовывать финансово-экономическую деятельность предприятий инвестиционно-строительной сферы	ПК-4.2. Организация финансово-учетных процессов предприятия инвестиционно-строительной сферы
	ПК-4.4. Выбор финансовых технологий и финансовых инструментов для обеспечения эффективной финансово-экономической деятельности предприятий инвестиционно-строительной сферы
	ПК-4.6. Анализ информации о внешних и внутренних факторах, определяющих экономическую ситуацию предприятия инвестиционно-строительной сферы
	ПК-4.7. Оценка результатов финансово-экономической деятельности предприятий инвестиционно-строительной сферы
ПК-5. Способность обосновывать модели организации и развития бизнеса в инвестиционно-строительной сфере	ПК-5.2. Определение факторов формирования стоимости предприятия инвестиционно-строительной сферы

Код и наименование индикатора достижения компетенции	Наименование показателя оценивания (результата обучения по дисциплине)
УК-1.1 Выбор информационных ресурсов для поиска информации в соответствии с поставленной задачей	Знает назначение основных нормативно-правовых документов, регулирующих условия формирования и осуществления внешнеэкономической деятельности предприятий ИСС Имеет навыки (начального уровня) работы с нормативными документами, регулирующими порядок налогообложения участников внешнеэкономической деятельности
УК-1.4 Логичное и последовательное изложение выявленной информации со ссылками на информационные ресурсы	Имеет навыки (начального уровня) анализа информации нормативно-правовых документов, регулирующих вопросы формирования и осуществления внешнеэкономической деятельности предприятий ИСС
УК-10.1 Описание базовых принципов функционирования экономики и экономического развития с адекватным применением понятийно-категориального аппарата экономической науки	Знает принципы и методы государственного регулирования ВЭД Знает закономерности развития валютных, финансовых и денежно-кредитных отношений на макроуровне Знает основные виды мировых цен и их характеристики
УК-10.2 Определение целей, механизмов и инструментов государственной социально-экономической политики (с учетом организационной и институциональной системы), её влияния на макроэкономические параметры и на индивида	Знает формы и методы таможенного регулирования, таможенного контроля, оценки таможенной стоимости, таможенных платежей Имеет навыки (начального уровня) оценки влияния валютного регулирования и валютного контроля на осуществление ВЭД организации
ПК-2.4. Определение необходимых нормативных, методических и бюджетных предпосылок для построения экономических, финансовых и организационно-управленческих моделей и их адаптации к конкретным задачам управления	Знает основные положения валютного, таможенного и налогового регулирования ВЭД предприятия
ПК-2.5. Выбор методов количественного и качественного анализа информации при принятии управленческих решений для построения экономических, финансовых и организационно-управленческих моделей путем их адаптации к конкретным задачам управления	Знает методы оценки таможенной стоимости Знает порядок расчета таможенных и налоговых платежей при осуществлении организацией ВЭД Имеет навыки (начального уровня) оценки таможенной стоимости, таможенных и налоговых платежей при осуществлении организацией ВЭД Имеет навыки (начального уровня) выбора финансовых и денежно-кредитных методов в осуществлении внешнеэкономической деятельности Имеет навыки (начального уровня) проведения валютно-финансовых расчетов Имеет навыки (основного уровня) систематизации информации об объектах учета ВЭД организации и отражения в финансовой отчетности
ПК-3.4. Регламентация процессов подразделений предприятий инвестиционно-строительной сферы	Знает особенности организации управления внешнеэкономической деятельностью организации
ПК-4.2. Организация финансово-учетных процессов предприятия инвестиционно-строительной сферы	Знает методы бухгалтерского учета валютных операций и экспортно-импортных операций и оценки налоговых параметров экспортно-импортных операций Имеет навыки (основного уровня) отражения в бухгалтерском учете хозяйственных операций, связанных с осуществлением ВЭД
ПК-4.4. Выбор финансовых технологий и финансовых инструментов для обеспечения эффективной финансово-экономической деятельности предприятий инвестиционно-строительной сферы	Знает методы и формы платежей во ВЭД Имеет навыки (начального уровня) соотнесения методов и форм платежей во ВЭД с конкретной управленческой ситуацией
ПК-4.6. Анализ информации о внешних и внутренних факторах, определяющих экономическую ситуацию предприятия инвестиционно-строительной сферы	Знает основные подходы к выбору зарубежного партнера Знает причины и методы выхода предприятия на внешний рынок Имеет навыки (начального уровня) выявления ключевых элементов и оценивания ВЭД как бизнес-проекта организа-

Код и наименование индикатора достижения компетенции	Наименование показателя оценивания (результата обучения по дисциплине)
	ции
ПК-4.7. Оценка результатов финансово-экономической деятельности предприятий инвестиционно-строительной сферы	Имеет навыки (начального уровня) оценки налоговых параметров экспортно-импортных операций Имеет навыки (начального уровня) оценки влияния хозяйственных операций, связанных с осуществлением ВЭД, на финансовые показатели деятельности предприятия
ПК-5.2. Определение факторов формирования стоимости предприятия инвестиционно-строительной сферы	Имеет навыки (начального уровня) оценки ценовых аспектов внешнеэкономических контрактов Имеет навыки (начального уровня) оценки механизмов ценообразования при выходе предприятия на внешний рынок

Информация о формировании и контроле результатов обучения представлена в Фонде оценочных средств (Приложение 1).

3. Трудоемкость дисциплины и видов учебных занятий по дисциплине

Общая трудоемкость дисциплины составляет 4 зачетных единиц (144 академических часа).

(1 зачетная единица соответствует 36 академическим часам)

Видами учебных занятий и работы обучающегося по дисциплине могут являться.

Обозначение	Виды учебных занятий и работы обучающегося
Л	Лекции
ЛР	Лабораторные работы
ПЗ	Практические занятия
КоП	Компьютерный практикум
КРП	Групповые и индивидуальные консультации по курсовым работам (курсовым проектам)
СР	Самостоятельная работа обучающегося в период теоретического обучения
К	Самостоятельная работа обучающегося и контактная работа обучающегося с преподавателем в период промежуточной аттестации

Структура дисциплины:

Форма обучения – очная.

№	Наименование раздела дисциплины	Семестр	Количество часов по видам учебных занятий и работы обучающегося							Формы промежуточной аттестации, текущего контроля успеваемости	
			Л	ЛР	ПЗ	КоП	КРП	СР	К		
1	Управление внешнеэкономической деятельностью	6	8	-	4	-					
2	Валютные операции: принципы осуществления, особенности регулирования и контроля, порядок учета.	6	8	-	4	-					
3	Таможенные операции: принципы осуществления, особенности регулирования и учета.	6	6	-	2	-	-	78	18	Домашнее задание 1 (р.2) Домашнее задание 2 (р.3 - 5) Контрольная работа (р. 1-6)	
4	Ценообразование и внешнеэкономические контракты	6	6	-	4	-					
5	Налогообложение экспортно-импортных операций	6	2	-	1	-					
6	Деятельность иностранной организации в России.	6	2		1						

	Итого:	6	32		16		78	18	Дифференцированный зачет (зачет с оценкой)
--	--------	---	----	--	----	--	----	----	--------------------------------------------

4. Содержание дисциплины, структурированное по видам учебных занятий и разделам

При проведении аудиторных учебных занятий предусмотрено проведение текущего контроля успеваемости:

- В рамках практических занятий предусмотрено выполнение обучающимися контрольной работы.

4.1 Лекции

Форма обучения – очная

№	Наименование раздела дисциплины	Тема и содержание лекций
1.	Управление внешнеэкономической деятельностью	<p>Тема 1. Общая характеристика внешнеэкономической деятельности. Внешнеэкономическая деятельность как сфера хозяйственной деятельности, связанная с международными экономическими отношениями.</p> <p>Международные экономические отношения как система хозяйственных связей между национальными экономиками стран, основанная на международном разделении труда. Основные направления МЭО. Определение ВЭД. Факторы, оказывающие влияние на формирование внешнеэкономической деятельности. Влияние ВЭД на развитие национальной экономики. Отличительные особенности глобализации и интернационализации как процессов развития мировой экономики. Реформа ВЭД в России. Государственные органы управления ВЭД. Вступление России в ВТО.</p> <p>Государственное регулирование как объективное условие осуществления ВЭД. Методы государственного регулирования внешнеторговой деятельности. Зарубежный опыт государственного регулирования ВЭД. Этапы становления ВЭД в России. Внешнеэкономические операции и их классификация. Формы осуществления внешнеэкономических операций. Понятие внешнеторговой сделки. Виды внешнеторговых сделок. Классификация внешнеторговых сделок. Международные сделки по экспорту и импорту услуг и работ. Краткая характеристика отдельных видов услуг (аренда, транспортно-экспедиторские, международные расчеты, лицензионные и др.). Международный подряд.</p> <p>Тема 2. Выход предприятия на внешний рынок</p> <p>Основные причины выхода на внешний рынок. Менеджмент в компаниях, участвующих во внешнеэкономической деятельности. Функции управления. Типы построения структур организации ВЭД. Виды организационных структур управления ВЭД на предприятии. Функциональные обязанности.</p> <p>Стратегии выхода на внешний рынок. Способы выхода предприятия на внешний рынок. Формы выхода. Недостатки и преимущества способов выхода. Методы осуществления внешнеэкономических операций: прямой, косвенный, смешанный. Выбор зарубежного партнера. Состав сведений об иностранном партнере. Источники информации.</p> <p>Международный маркетинг. Анализ среды деятельности фирмы. Анализ рисков. Исследование зарубежных рынков. Типы посредников во внешнеэкономической деятельности. Агентский договор. Договор комиссии. Договор консигнации</p> <p>Тема 3. Экономический анализ внешнеэкономической деятельности предприятия</p> <p>Содержание, этапы анализа внешнеэкономической деятельности предприятия. Методы оценки эффекта (эффективности) внешнеэкономической деятельности. Анализ экспортных операций. Анализ</p>

		импортных операций.
2.	Валютные операции: принципы осуществления, особенности регулирования и контроля, порядок учета	<p>Тема 4. Мировая валютная система. Мировая валютная система и ее эволюция. Классификация валют. Репатриация валютной выручки и ее эволюция в РФ. Этапы развитие валютной системы в России: сущность изменение и базовые характеристики.</p> <p>Тема 5. Принципы осуществления валютных операций. Учет валютных операций. Валютные операции как необходимое условие осуществления внешнеэкономической деятельности. Развитие валютной системы в России. Валютный курс рубля. Котировка валют. Валютные ценности. Валюта Российской Федерации. Резиденты и нерезиденты. Уполномоченные банки. Перечень операций, оказываемых уполномоченными банками. Расчеты между резидентами и нерезидентами. Валютные операции. Состав валютных операций. Валютное регулирование: определение, принципы, цели. Органы валютного регулирования. Агенты валютного контроля. Валютный контроль. Ответственность за нарушение валютного законодательства.</p> <p>Тема 6. Операции по счетам в иностранной валюте (валютный счет экономического субъекта) Валютный счет как комплекс разных счетов. Открытие валютного счета. Операции по покупке-продаже валюты и их отражение в бухгалтерском учете.</p> <p>Тема 7. Курсовая разница. Определение. Группировка активов и обязательств с точки зрения пересчета курсовых разниц. Влияние курсовых разниц на формирование финансовых результатов организации. Дата возникновения курсовых разниц. Пересчет выраженной в иностранной валюте стоимости имущества и обязательств в рубли. Учет курсовых разниц.</p> <p>Тема 8. Загранкомандировки во ВЭД. Значение заграничных командировок в осуществлении ВЭД. Порядок оформления. Состав расходов. Порядок и формы выдачи средств на заграничную командировку. Учет расходов по заграничной командировке. Особенности бухгалтерского учета валютных операций во ВЭД.</p>
3.	Таможенные операции: принципы осуществления, особенности регулирования и учета.	<p>Тема 9. Основы таможенного регулирования во ВЭД. Таможенный союз. Понятие таможенного регулирования. Функции таможенного регулирования. Таможенные органы и их функции. Таможенный контроль и его формы. Таможенное законодательство. Таможенные процедуры и их классификация. ТН ВЭД. Таможенный контроль. Тема 10. Таможенное декларирование. Декларирование. Процедуры таможенного оформления. ДТ: назначение, формы, порядок заполнения, роль классификаторов. Виды таможенной декларации. Таможенное оформление: предварительное, основное. Группы документов для таможенного оформления. Таможенный брокер.</p> <p>Тема 11. Таможенные платежи. Таможенные платежи: определение, виды. Группы таможенных пошлин. Виды ставок таможенных пошлин. Ставки таможенных пошлин при ввозе в зависимости от страны происхождения товара. Сертификат страны происхождения товара. Таможенные сборы: виды, ставки. Возникновение обязанности по уплате таможенных платежей. Способы уплаты таможенных платежей. Способы обеспечения уплаты.</p> <p>Тема 12. Таможенная стоимость. Таможенная стоимость. Методы оценки таможенной стоимости при ввозе на таможенную территорию РФ. Таможенная стоимость выво-</p>

		зимых товаров.
4.	Ценообразование и внешне-экономические контракты	<p>Тема 13. Ценообразование во внешнеэкономической деятельности. Мировая цена как денежное выражение интернациональной цены производства. Отнесение цен к мировым. Виды мировых цен. Определение уровня мировых цен. Цены публикуемые и расчетные. Виды публикуемых цен: справочные, номинальные, фактических сделок, биржевые котировки.</p> <p>Подвижные цены. Скользящие цены. Цены с последующей фиксацией. Твердые цены. Бонификация и рефакция. Уторговывание цены. Скидки с цен. Виды скидок.</p> <p>Базисные цены. Базис цены. Базисные условия поставки. Международные правила толкования торговых терминов "Инкотермс" (публикация Международной торговой палаты N 460) и др.</p> <p>Методология ценообразования при ВЭД. Параметрическое ценообразование. Методы внесения коммерческих поправок: на уторговывание, на сроки поставок, на дату конкурентного материала, на серийность, на условия платежа</p> <p>Принципы расчета экспортных цен. Принципы расчета импортных цен.</p> <p>Ценовая политика предприятия при выходе на внешний рынок.</p> <p>Тема 14. Международный кредит.</p> <p>Сущность, функции и роль международного кредита.</p> <p>Формы международного кредита: по источникам, по назначению, по видам, по валюте займа, по срокам, по обеспечению, по технике предоставления. Валютно-финансовые и платежные условия международных кредитов Синдицирование. Альтернативные виды кредитования (лизинг, факторинг, форфейтинг).</p> <p>Тема 15. Контракты во внешнеэкономической деятельности. Методы платежей и расчетов.</p> <p>Виды контрактов. Типовой контракт. Подготовка к заключению контрактов при экспортно-импортных операциях: процедура подготовки, проведение предварительных переговоров, способы заключения контрактов.</p> <p>Основные отличия внешнеэкономического договора от прочих договоров. Существенные условия договора.</p> <p>Содержание типового контракта. Преамбула. Определение сторон. Предмет. Количество (единица измерения, порядок установления). Качество (по стандарту, по техническим условиям, по спецификациям, по образцу, по предварительному осмотру, по выходу готового продукта, по среднему качеству, по натуральному виду, «телькель»). Срок и дата поставки (календарный день, календарный период, «немедленная поставка»).</p> <p>Транспортные условия. Транспортные документы. Транспортно-экспедиторские документы. Таможенные документы.</p> <p>Цена (базис цены, валюта цены).</p> <p>Платеж (валюта платежа, срок и способы платежа наличными, в кредит, с авансом). Валютные оговорки. Их классификация. Валютные риски и их страхование.</p> <p>Формы расчетов.</p> <p>Упаковка. Упаковка внешняя и внутренняя.</p> <p>Маркировка. Требования к маркировке. Порядок отгрузки. Отгрузочные документы. Коммерческие документы.</p> <p>Порядок приемки – сдачи (виды, место, срок, проверка количества и качества поставленного товара, методы).</p> <p>Претензии (порядок предъявления, права и обязанности сторон в связи с предъявлением рекламаций, способы урегулирования).</p> <p>Страхование. Страхователь. Страховщик. Страховая премия. Страховая сумма. Страхование «карго». Страхование «каска». Страховой полис (генеральный, рейсовый, на срок, смешанный). Аварии общие и частные. Классификация убытков. Требование страхового возмещения.</p>

		<p>Гарантии. Санкции. Форс-мажорные обстоятельства. Арбитраж. Его формы.</p> <p>Контракты аренды. Контракты при встречной торговле. Подрядные контракты.</p> <p>Типовые характеристики договора о строительстве объектов и сооружений за рубежом. Правовое руководство ЮНИСТРАЛ «О составлении международных контрактов на строительство промышленных объектов». «Договор FIDIC». «Руководящие принципы Мирового банка». «Условия EDF».</p> <p>Состав «Договора FIDIC»: процедура предварительной квалификации; приглашение принять участие в торгах; тендер, тендерная гарантия, субподряд, правовой статус инженера, регулирование цены, гарантия исполнения и возврата платежа, валютные оговорки, арбитражная оговорка, оговорка о затруднениях, оговорки о заранее оцененных убытках и премиях.</p>
5.	Налогообложение экспортно-импортных операций.	<p>Тема 16. Налогообложение экспортно-импортных операций.</p> <p>Налогообложение доходов российской организации, полученных за рубежом.</p> <p>Налогообложение экспортных операций акцизами и НДС.</p> <p>Налогообложение НДС при импорте работ и услуг.</p>
6.	Деятельность иностранной организации в России	<p>Тема 17. Деятельность иностранной организации в России.</p> <p>Мировой рынок прямых иностранных инвестиций. Место России на рынке ПИИ. Привлечение иностранных инвестиций в Россию. Инвестиционный климат России. Коэффициент БЕРИ.</p> <p>Налоговый статус иностранных компаний, ведущих строительство в России. Постоянное представительство. Строительная площадка. Начало существования строительной площадки. Окончание существования строительной площадки. Приостановление, продолжение и возобновление строительных работ.</p> <p>Взаимоотношения российской организации и ее партнера - иностранной организации, не имеющей представительства в России.</p>

4.2 Лабораторные работы

Не предусмотрено учебным планом.

4.3 Практические занятия

№	Наименование раздела дисциплины	Тема и содержание занятия
1.	Управление внешнеэкономической деятельностью	<p>Тема 1. Общая характеристика внешнеэкономической деятельности. Сравнительный анализ тенденций развития мировой экономики и экономики России.</p> <p>Оценка России в международных рейтингах. Россия в мировой торговле. Заполнение схемы «Методы государственного регулирования».</p> <p>Государственная программа Российской Федерации «Развитие внешнеэкономической деятельности»</p> <p>Платежный баланс.</p> <p>Тема 2. Выход предприятия на внешний рынок</p> <p>Обсуждение вопросов.</p> <ol style="list-style-type: none"> 1. Какие действия менеджмента предприятия должны предшествовать принятию решения о выходе на внешний рынок? 2. Определите основные причины выхода предприятий на внешний рынок. Каковы преимущества экспортера при выходе на внешний рынок? 3. Каковы особенности международного маркетинга? 4. Раскройте понятие «экспортный потенциал». 5. Определите стратегии выхода на внешний рынок. 6. Как во внешнеэкономической деятельности ведут работу по изучению партнеров? 7. Охарактеризуйте источники информации о деятельности зарубежных партнеров (включая Интернет - источники).

		<p>8. Какие виды рисков возникают при выходе предприятия на внешний рынок?</p> <p>9. В чем заключается правило пяти «си»?</p> <p>Задание 1. Выбор контрагента из стран-партнеров для осуществления экспортной сделки.</p> <p>Задание 2. Организационно-правовые формы предприятий - типология зарубежных фирм.</p> <p>Задание 3. Цели ВЭД для управленческих подразделений фирмы</p> <p>Тема 3. Экономический анализ внешнеэкономической деятельности предприятия</p> <p>Решение задач.</p>
2.	Валютные операции: принципы осуществления, особенности регулирования и контроля, порядок учета	<p>Тема 4. Мировая валютная система.</p> <p>Выполнение заданий на усвоение понятийного аппарата; на понимание логических взаимосвязей между элементами по данной теме. Тема 5. Принципы осуществления валютных операций. Учет валютных операций.</p> <p>Выполнение заданий на усвоение понятийного аппарата; на понимание логических взаимосвязей между элементами по данной теме. Разбор ситуаций.</p> <p>Тема 6. Операции по счетам в иностранной валюте (валютный счет экономического субъекта)</p> <p>Решение задач. Разбор ситуаций.</p> <p>Тема 7. Курсовая разница.</p> <p>Решение задач. Разбор ситуаций.</p> <p>Тема 8. Загранкомандировки во ВЭД.</p> <p>Решение задач. Разбор ситуаций.</p>
3.	Таможенные операции: принципы осуществления, особенности регулирования и учета.	<p>Тема 9. Основы таможенного регулирования во ВЭД.</p> <p>Выполнение заданий на усвоение понятийного аппарата; на понимание логических взаимосвязей между элементами по данной теме. Тема 10. Таможенное декларирование.</p> <p>Выполнение заданий на усвоение понятийного аппарата; на понимание логических взаимосвязей между элементами по данной теме. Тема 11. Таможенные платежи.</p> <p>Решение задач. Разбор ситуаций.</p> <p>Тема 12. Таможенная стоимость.</p> <p>Выполнение заданий на усвоение понятийного аппарата; на понимание логических взаимосвязей между элементами по данной теме.</p>
4.	Ценообразование и внешнеэкономические контракты	<p>Тема 13. Ценообразование во внешнеэкономической деятельности.</p> <p>Выполнение заданий на усвоение понятийного аппарата; на понимание логических взаимосвязей между элементами по данной теме. Решение задач. Разбор ситуаций.</p> <p>Тема 14. Международный кредит.</p> <p>Выполнение заданий на усвоение понятийного аппарата; на понимание логических взаимосвязей между элементами по данной теме.</p> <p>Тема 15. Контракты во внешнеэкономической деятельности. Методы платежей и расчетов.</p> <p>Выполнение заданий на усвоение понятийного аппарата; на понимание логических взаимосвязей между элементами по данной теме. Решение задач. Разбор ситуаций.</p>
5.	Налогообложение экспортно-импортных операций.	<p>Тема 16. Налогообложение экспортно-импортных операций.</p> <p>Выполнение заданий на усвоение понятийного аппарата; на понимание логических взаимосвязей между элементами по данной теме. Решение задач. Разбор ситуаций.</p>
6.	Деятельность иностранной организации в России	<p>Тема 17. Деятельность иностранной организации в России.</p> <p>Выполнение заданий на усвоение понятийного аппарата; на понимание логических взаимосвязей между элементами по данной теме. Решение задач. Разбор ситуаций.</p>

4.4 Компьютерные практикумы

Не предусмотрено учебным планом.

4.5 Групповые и индивидуальные консультации по курсовым работам (курсовым проектам)

Не предусмотрено учебным планом.

4.6 Самостоятельная работа обучающегося в период теоретического обучения

Самостоятельная работа обучающегося в период теоретического обучения включает в себя:

- самостоятельную подготовку к учебным занятиям, включая подготовку к аудиторным формам текущего контроля успеваемости;
- выполнение домашнего задания 1;
- выполнение домашнего задания 2;
- самостоятельную подготовку к промежуточной аттестации.

В таблице указаны темы для самостоятельного изучения обучающимся:

№	Наименование раздела дисциплины	Темы для самостоятельного изучения
1	Управление внешнеэкономической деятельностью	Темы для самостоятельного изучения соответствуют темам аудиторных учебных занятий
2	Валютные операции: принципы осуществления, особенности регулирования и контроля, порядок учета	Темы для самостоятельного изучения соответствуют темам аудиторных учебных занятий
3	Таможенные операции: принципы осуществления, особенности регулирования и учета	Темы для самостоятельного изучения соответствуют темам аудиторных учебных занятий
4	Ценообразование и внешне-экономические контракты	Темы для самостоятельного изучения соответствуют темам аудиторных учебных занятий
5	Налогообложение экспортно-импортных операций	Темы для самостоятельного изучения соответствуют темам аудиторных учебных занятий
6	Деятельность иностранной организации в России	Темы для самостоятельного изучения соответствуют темам аудиторных учебных занятий

4.7 Самостоятельная работа обучающегося и контактная работа обучающегося с преподавателем в период промежуточной аттестации

Работа обучающегося в период промежуточной аттестации включает в себя подготовку к формам промежуточной аттестации (к дифференцированному зачету (зачету с оценкой)), а также саму промежуточную аттестацию.

5. Оценочные материалы по дисциплине

Фонд оценочных средств по дисциплине приведён в Приложении 1 к рабочей программе дисциплины.

Оценочные средства для проведения промежуточной аттестации, а также текущего контроля по дисциплине хранятся на кафедре (структурном подразделении), ответственной за преподавание данной дисциплины.

6. Учебно-методическое и материально-техническое обеспечение дисциплины

Основные принципы осуществления учебной работы обучающихся изложены в локальных нормативных актах, определяющих порядок организации контактной работы и порядок самостоятельной работы обучающихся. Организация учебной работы обучающихся на аудиторных учебных занятиях осуществляется в соответствии с п. 3.

6.1 Перечень учебных изданий и учебно-методических материалов для освоения дисциплины

Для освоения дисциплины обучающийся может использовать учебные издания и учебно-методические материалы, имеющиеся в научно-технической библиотеке НИУ МГСУ и/или размещённые в Электронных библиотечных системах.

Актуальный перечень учебных изданий и учебно-методических материалов представлен в Приложении 2 к рабочей программе дисциплины.

6.2 Перечень профессиональных баз данных и информационных справочных систем

При осуществлении образовательного процесса по дисциплине используются профессиональные базы данных и информационных справочных систем, перечень которых указан в Приложении 3 к рабочей программе дисциплины.

6.3 Перечень материально-технического, программного обеспечения освоения дисциплины

Учебные занятия по дисциплине проводятся в помещениях, оснащенных соответствующим оборудованием и программным обеспечением.

Перечень материально-технического и программного обеспечения дисциплины приведен в Приложении 4 к рабочей программе дисциплины.

Шифр	Наименование дисциплины
<i>Б1.В.ДВ.05.01</i>	<i>Финансово-учетные вопросы внешнеэкономической деятельности</i>

Код направления подготовки / специальности	<i>38.03.02</i>
Направление подготовки / специальность	<i>Менеджмент</i>
Наименование ОПОП (направленность / профиль)	<i>Менеджмент в инвестиционно-строительной сфере</i>
Год начала подготовки	<i>2021</i>
Уровень образования	<i>бакалавриат</i>
Форма обучения	<i>очная</i>
Год разработки / обновления	<i>2021</i>

ФОНД ОЦЕНОЧНЫХ СРЕДСТВ

1. Описание показателей и критериев оценивания компетенций, описание шкал оценивания

Оценивание формирования компетенций производится на основе показателей оценивания, указанных в п.2. рабочей программы и в п.1.1 ФОС.

Связь компетенций и показателей оценивания приведена в п.2 рабочей программы.

1.1. Описание формирования и контроля показателей оценивания

Оценивание уровня освоения обучающимся компетенций осуществляется с помощью форм промежуточной аттестации и текущего контроля. Формы промежуточной аттестации и текущего контроля успеваемости по дисциплине, с помощью которых производится оценивание, указаны в учебном плане и в п.3 рабочей программы.

В таблице приведена информация о формировании результатов обучения по дисциплине разделами дисциплины, а также о контроле показателей оценивания компетенций формами оценивания.

Наименование показателя оценивания (результата обучения по дисциплине)	Номера разделов дисциплины	Формы оценивания (формы промежуточной аттестации, текущего контроля успеваемости)
Знает назначение основных нормативно-правовых документов, регулирующих условия формирования и осуществления внешнеэкономической деятельности предприятий ИСС Имеет навыки (начального уровня) работы с нормативными документами, регулирующими порядок налогообложения участников внешнеэкономической деятельности	1,2,3,4,5,6	Дифференцированный зачет (зачет с оценкой) Контрольная работа Домашнее задание 2
Имеет навыки (начального уровня) анализа информации нормативно-правовых документов, регулирующих вопросы формирования и осуществления внешнеэкономической деятельности предприятий ИСС	1,2,3,4,5,6	Домашнее задание 1 Домашнее задание 2

<p>Знает принципы и методы государственного регулирования ВЭД</p> <p>Знает закономерности развития валютных, финансовых и денежно-кредитных отношений на макроуровне</p> <p>Знает основные виды мировых цен и их характеристики</p>	1,2,3,4,5,6	<p>Дифференцированный зачет (зачет с оценкой)</p> <p>Контрольная работа</p> <p>Домашнее задание 1</p> <p>Домашнее задание 2</p>
<p>Знает формы и методы таможенного регулирования, таможенного контроля, оценки таможенной стоимости, таможенных платежей</p> <p>Имеет навыки (начального уровня) оценки влияния валютного регулирования и валютного контроля на осуществление ВЭД организации</p>	1,2,3,4,5,6	<p>Дифференцированный зачет (зачет с оценкой)</p> <p>Контрольная работа</p> <p>Домашнее задание 1</p> <p>Домашнее задание 2</p>
<p>Знает основные положения валютного, таможенного и налогового регулирования ВЭД предприятия</p>	1,2,3,4,5	<p>Дифференцированный зачет (зачет с оценкой)</p> <p>Контрольная работа</p>
<p>Знает методы оценки таможенной стоимости</p> <p>Знает порядок расчета таможенных и налоговых платежей при осуществлении организацией ВЭД</p> <p>Имеет навыки (начального уровня) оценки таможенной стоимости, таможенных и налоговых платежей при осуществлении организацией ВЭД</p> <p>Имеет навыки (начального уровня) выбора финансовых и денежно-кредитных методов в осуществлении внешнеэкономической деятельности</p> <p>Имеет навыки (начального уровня) проведения валютно-финансовых расчетов</p> <p>Имеет навыки (основного уровня) систематизации информации об объектах учета ВЭД организации и отражения в финансовой отчетности</p>	1,2,3,4,5	<p>Дифференцированный зачет (зачет с оценкой)</p> <p>Контрольная работа</p> <p>Домашнее задание 1</p> <p>Домашнее задание 2</p>
<p>Знает особенности организации управления внешнеэкономической деятельностью организации</p>	1	<p>Дифференцированный зачет (зачет с оценкой)</p>
<p>Знает методы бухгалтерского учета валютных операций и экспортно-импортных операций и оценки налоговых параметров экспортно-импортных операций</p> <p>Имеет навыки (основного уровня) отражения в бухгалтерском учете хозяйственных операций, связанных с осуществлением ВЭД</p>	2,3,4,5,6	<p>Дифференцированный зачет (зачет с оценкой)</p> <p>Контрольная работа</p> <p>Домашнее задание 3 (р.3,4)</p> <p>Домашнее задание 4 (р.5,6)</p>
<p>Знает методы и формы платежей во ВЭД</p> <p>Имеет навыки (начального уровня) соотнесения методов и форм платежей во ВЭД с конкретной управленческой ситуацией</p>	2,3,4,5	<p>Контрольная работа</p> <p>Домашнее задание 2 (р.2)</p>
<p>Знает основные подходы к выбору зарубежного партнера</p> <p>Знает причины и методы выхода предприятия на внешний рынок</p> <p>Имеет навыки (начального уровня) выявления ключевых элементов и оценивания ВЭД как бизнес-проекта организации</p>	1	<p>Дифференцированный зачет (зачет с оценкой)</p> <p>Контрольная работа</p>
<p>Имеет навыки (начального уровня) оценки налоговых параметров экспортно-импортных операций</p> <p>Имеет навыки (начального уровня) оценки влияния хозяйственных операций, связанных с осуществлением ВЭД, на финансовые показатели деятельности предприятия</p>	2,3,4,5,6	<p>Дифференцированный зачет (зачет с оценкой)</p> <p>Контрольная работа</p> <p>Домашнее задание 1</p> <p>Домашнее задание 2</p>
<p>Имеет навыки (начального уровня) оценки ценовых аспектов внешнеэкономических контрактов</p> <p>Имеет навыки (начального уровня) оценки механизмов ценообразования при выходе предприятия на внешний рынок</p>	2,3,4,5	<p>Дифференцированный зачет (зачет с оценкой)</p> <p>Контрольная работа</p> <p>Домашнее задание 1</p> <p>Домашнее задание 2</p>

1.2. Описание критериев оценивания компетенций и шкалы оценивания

При проведении промежуточной аттестации в форме дифференцированного зачета используется шкала оценивания: «2» (неудовлетворительно), «3» (удовлетворительно), «4» (хорошо), «5» (отлично).

Показателями оценивания являются знания и навыки обучающегося, полученные при изучении дисциплины.

Критериями оценивания достижения показателей являются:

Показатель оценивания	Критерий оценивания
Знания	Знание терминов и определений, понятий
	Знание основных закономерностей и соотношений, принципов
	Объем освоенного материала, усвоение всех дидактических единиц (разделов)
	Полнота ответов на проверочные вопросы
	Правильность ответов на вопросы
	Чёткость изложения и интерпретации знаний
Навыки начального уровня	Навыки выбора методик выполнения заданий
	Навыки выполнения заданий различной сложности
	Навыки самопроверки. Качество сформированных навыков
	Навыки анализа результатов выполнения заданий, решения задач
	Навыки представления результатов решения задач
Навыки основного уровня	Навыки представления результатов решения задач
	Навыки обоснования выполнения заданий

2. Типовые контрольные задания для оценивания формирования компетенций

2.1. Промежуточная аттестация

2.1.1. Промежуточная аттестация в форме экзамена, дифференцированного зачета (зачета с оценкой), зачета

Форма промежуточной аттестации: очная форма обучения – дифференцированный зачет (зачет с оценкой) в 6 семестре.

Перечень типовых вопросов/заданий для проведения дифференцированного зачета (зачета с оценкой) в 6 семестре (очная форма обучения):

№	Наименование раздела дисциплины	Типовые вопросы/задания
1	Управление внешнеэкономической деятельностью	<ol style="list-style-type: none"> 1. Место ВЭД в мировом хозяйстве. Определите группы факторов, влияющих на формирование ВЭД страны 2. Определите основные направления международных экономических отношений. 3. Определите роль транснациональных корпораций в современной мировой экономике. 4. По каким показателям оценивается место национальной экономики в мировой экономике? 5. В чем заключается положительное влияние ВЭД на экономику РФ? 6. Охарактеризуйте этапы становления ВЭД в России. 7. Каковы основные положения Указа президента РФ «О либерализации внешнеэкономической деятельности на территории РСФСР»? 8. Дайте содержательную характеристику термина «государственное регулирование внешнеэкономической деятельности». Понятия «протекционизм» и «фритрейдерство». 9. Внешнеторговая сделка: определение, виды, классификационные признаки. 10. Какие действия менеджмента предприятия должны предшествовать принятию решения о выходе на внешний рынок?

		<p>11. Определите основные причины выхода предприятий на внешний рынок.</p> <p>12. Какие виды рисков возникают при выходе предприятия на внешний рынок?</p> <p>13. Охарактеризуйте источники информации о деятельности зарубежных партнеров.</p> <p>14. В чем заключается правило пяти «си»?</p> <p>15. Определите основные причины возникновения риска реализации на внешнем рынке.</p> <p>16. Процесс идентификации рисков.</p> <p>17. Процедуры расчета и анализа рисков.</p> <p>18. Процесс управления валютными рисками.</p> <p>19. Как во внешнеэкономической деятельности ведут работу по изучению партнеров?</p> <p>20. Структуры построения внешнеэкономической службы на предприятии.</p> <p>21. Функции отдела ВЭД на предприятии.</p> <p>22. Методы выхода предприятия на внешний рынок.</p> <p>23. Содержание и методы экономического анализа ВЭД.</p> <p>24. Анализ операций по покупке-продаже иностранной валюты.</p> <p>25. Анализ прибыли, полученной от экспортных операций.</p> <p>Типовые задачи: Определить степень влияния на результаты от экспорта изменения количества экспортируемых товаров, дохода от экспорта, затрат по экспортным изделиям.</p>
2	<p>Валютные операции: принципы осуществления, особенности регулирования и контроля, порядок учета.</p>	<p>26. Различие понятий «валюта» и «деньги». Функции валюты в МЭО.</p> <p>27. Классификация валют.</p> <p>28. Эволюция мировой валютной системы.</p> <p>29. Причины и этапы введения евро.</p> <p>30. Валютный курс. Методы котировки. Кросс-курс.</p> <p>31. Установление официального курса рубля. Курс валют в международном платежном обороте.</p> <p>32. Валютный рынок. Сегменты валютного рынка в РФ.</p> <p>33. Валютный арбитраж. Форвардные сделки. Фьючерсы.</p> <p>34. Валютный опцион.</p> <p>35. Раскройте следующие понятия: валютные ценности, иностранная валюта, валюта РФ, уполномоченные банки.</p> <p>36. Раскройте следующие понятия: валютные ценности, резиденты, нерезиденты, уполномоченные банки, валютные биржи.</p> <p>37. Состав валютных операций.</p> <p>38. Валютное регулирование. Органы валютного регулирования. Валютный контроль. Органы валютного контроля.</p> <p>39. Валютный счет предприятия. Документы, необходимые для открытия валютного счета. Типовые проводки.</p> <p>40. Банк-корреспондент. Счета «ЛОРО» и «НОСТРО».</p> <p>41. Покупка-продажа валюты. Типовые проводки.</p> <p>42. Понятие «курсовая разница». Виды курсовых разниц. Отражение в учете.</p> <p>43. Понятие «дата совершения операции в иностранной валюте». Перечень дат совершения отдельных операций в иностранной валюте.</p> <p>44. Как производится пересчет стоимости активов и обязательств, выраженных в иностранной валюте?</p> <p>45. В чем заключается документальное оформление заграникомандировки?</p> <p>46. Какие расходы по заграникомандировкам возмещаются работникам? Какие расходы по заграникомандировкам принимаются для целей налогообложения прибыли?</p> <p>47. Порядок выдачи валютных средств работникам, направляемым в заграникомандировки.</p> <p>Типовые задачи: 1. На основании выписки с текущего валютного счета организации отра-</p>

		<p>жается списание 10 000 долларов США, переведенных уполномоченному банку для продажи. Курс ЦБ РФ на дату списания со счета – 40 руб./евро. Курс сделки, согласованный с уполномоченным банком, - 40,5 руб./евро. В бухгалтерском учете будет произведена запись _____.</p> <p>2. На транзитный валютный счет строительной организации 11 декабря зачислен аванс от иностранного партнера. Стоимость контракта 10 000 евро. Курс ЦБ на дату зачисления аванса – 60 рублей /евро. Курс ЦБ на 31 декабря – 75 рублей /евро. Какая курсовая разница возникает при переоценке аванса:</p>
3	Таможенные операции: принципы осуществления, особенности регулирования и учета.	<p>48. Таможенное регулирование. Функции таможенного регулирования. Таможенные органы.</p> <p>49. Таможенный контроль. Формы таможенного контроля.</p> <p>50. Таможенное оформление. Факторы, влияющие на таможенное оформление.</p> <p>51. Товарная номенклатура ВЭД.</p> <p>52. Таможенные режимы.</p> <p>53. Формы декларирования.</p> <p>54. Таможенное оформление.</p> <p>55. Этапы основного таможенного оформления</p> <p>56. ГТД. Упрощенные схемы декларирования.</p> <p>57. Таможенные платежи. Способы уплаты таможенных платежей.</p> <p>58. Классификация таможенных пошлин.</p> <p>59. Виды ставок таможенных пошлин.</p> <p>60. Страна происхождения товара.</p> <p>61. Способы уплаты таможенных платежей.</p> <p>62. Необходимость и способы обеспечения уплаты таможенных платежей.</p> <p>63. Таможенные сборы.</p> <p>64. Для чего определяется таможенная стоимость?</p> <p>65. Методы оценки таможенной стоимости при ввозе на таможенную территорию РФ.</p> <p>Типовые задания: Задача. Организация ввозит партию строительных материалов на условиях поставки "с завода (EXW)". Ставка ввозной таможенной пошлины - 10 %. Ставка НДС - 20 %. В счете-фактуре продавцом указана сумма оплаты за поставленный товар - 25 000 евро, а также величина расходов по доставке материалов до таможенной границы 4 000 евро. Курс ЦБ РФ на дату оформления грузовой таможенной декларации составил 20 руб./евро. Чему будет равняться таможенная пошлина?</p>
4	Ценообразование и внешнеэкономические контракты	<p>66. Виды мировых цен.</p> <p>67. Классификация цен по способу фиксации цены.</p> <p>68. Скидки с цены.</p> <p>69. Методология ценообразования во ВЭД.</p> <p>70. Перечислите разделы типового контракта купли-продажи во ВЭД.</p> <p>71. Базисные условия поставки.</p> <p>72. Внешнеторговые документы.</p> <p>73. Оферта. В чем различие между свободной и твердой офертой?</p> <p>74. Какие факторы лежат в основе классификации базисных условий поставки?</p> <p>75. Когда риск случайной гибели или повреждения товара переходит с продавца на покупателя?</p> <p>76. При выполнении каких условий поставка перевозчику считается законченной?</p> <p>77. На какие группы делятся условия поставки «Инкотермс»? В чем особенности каждой группы? Что означают торговые термины?</p> <p>78. Внешнеторговый контракт как источник информации для учета ВЭД.</p> <p>79. Основные отличия внешнеэкономического контракта.</p> <p>80. Как может быть указан срок поставки?</p> <p>81. Что считается датой поставки?</p> <p>82. Валюта цены. Валюта платежа. Корректировка суммы платежа.</p> <p>83. Валютные оговорки.</p> <p>84. Способы платежа. Формы платежа.</p>

		<p>85. Виды чеков. Схема расчетов чеками.</p> <p>86. Документарные расчеты. Определите основные критерии различия форм безналичных расчетов</p> <p>87. Документарный аккредитив. Виды аккредитивов.</p> <p>88. Документарное инкассо.</p> <p>89. Поручительство: отличие от гарантий. Формы и виды поручительства.</p> <p>90. Банковская гарантия: стороны, цели и сфера применения, использование, типы и формы гарантий. Виды гарантий.</p> <p>91. Состав расходов по транспортировке.</p> <p>92. Особенности транспортных перевозок во ВЭД.</p> <p>93. Транспортные документы.</p> <p>94. Коносамент и чартер при водных перевозках.</p> <p>95. Порядок сдачи-приемки.</p> <p>96. Форс-мажорные обстоятельства.</p> <p>97. Страхование экспортно-импортных грузов.</p> <p>98. Назначение страхового полиса.</p> <p>99. Арбитраж в международных контрактах.</p> <p>100. Каковы сущность, содержание и виды кредитования во ВЭД?</p> <p>101. Как определяется стоимость коммерческого кредита?</p> <p>102. Какие виды страховых полисов применяются при страховании экспортных кредитов?</p> <p>103. Какие базисные условия поставки товаров предусматривают обязательное страхование?</p> <p>104. Виды цен, применяемые в подрядных контрактах.</p> <p>Типовые задачи: Задача. Строительная компания использует материалы, закупаемые в Европе. Как изменятся (на сколько %) суммарные затраты компании на материалы при изменении курса евро к российскому рублю с 70 до 87,5 руб./евро?</p>
5	Налогообложение экспортно-импортных операций	<p>105. Система налогового зачета в двойном налогообложении.</p> <p>106. Доходы российской организации в зависимости от видов источников.</p> <p>107. Функции налогового агента при заключении контракта с иностранным субподрядчиком, не имеющим постоянного представительства в РФ.</p> <p>108. НДС и акцизы при импорте товаров в РФ.</p> <p>109. Каков порядок расчета и уплаты НДС и акцизов при импорте товаров в РФ?</p> <p>110. Определите особенности уплаты «экспортного» НДС в РФ.</p> <p>111. В чем заключаются обязанности работодателя при найме иностранных работников в России?</p> <p>112. Какие ограничения установлены на работу иностранных граждан в РФ?</p> <p>Типовые задания: Задача. Таможенная стоимость импортных товаров, ввезенных на территорию РФ, составила 50 000 евро. Декларант представил в таможенные органы декларацию. Курс евро, установленный ЦБ РФ на дату принятия таможенной декларации, составил 37,30 руб. Сумма ввозной таможенной пошлины установлена в размере 15 процентов. Ставка НДС – 20 процентов. Определить: налоговую базу для исчисления НДС; НДС, подлежащий уплате на таможне.</p>
6	Деятельность иностранной организации в России.	<p>113. Инвестиционный климат.</p> <p>114. Методы осуществления иностранных инвестиций.</p> <p>115. Прямые и портфельные инвестиции.</p> <p>116. Понятие «строительная площадка».</p> <p>117. Срок существования стройплощадки. Окончание существования стройплощадки.</p> <p>118. Легализация документов иностранных организаций.</p> <p>119. Обязанности работодателя при найме иностранных работников в России.</p> <p>Типовые задания Задача. Иностранная организация осуществляет инвестиционную деятельность на территории Российской Федерации и состоит на налоговом учете в г. Москва. В отчетном году иностранная организация приобрела в соб-</p>

		<p>ственность недвижимое имущество – нежилые помещения, расположенные в другом субъекте Российской Федерации.</p> <p>Относится ли в данном случае приобретенное иностранной организацией имущество к отделению организации и в какой территориальный налоговый орган надо подавать заявление в случае приобретения недвижимого имущества – по месту приобретения имущества или по месту регистрации представительства?</p>
--	--	----------------------------------------------------------------------------------------------------------------------------------------------------------------------------------------------------------------------------------------------------------------------------------------------------------------------------------------------------------------------------------------------------------------------------

2.1.2. Промежуточная аттестация в форме защиты курсовой работы (курсового проекта)

Промежуточная аттестация в форме защиты курсовой работы/курсового проекта не проводится.

2.2. Текущий контроль

2.2.1. Перечень форм текущего контроля:

- контрольная работа в 6-м семестре при очной форме обучения;
- домашнее задание 1 в 6-м семестре при очной форме обучения;
- домашнее задание 2 в 6-м семестре при очной форме обучения.

2.2.2. Типовые контрольные задания форм текущего контроля

Контрольная работа. Тема «Финансово-учетные вопросы ВЭД»

Контрольная работа включает тестовые задания.

Типовой вариант контрольной работы

1. Курсовая разница, возникающая по средствам в расчетах, отражается:
 - a. в составе доходов будущих периодов
 - b. в составе прочих доходов и расходов
 - c. в составе добавочного капитала
2. Бреттон-вудская валютная система предусматривала:
 - a. установление фиксированных курсов на основе их золотого содержания;
 - b. установление смешанных режимов валютного курса для строго определенного перечня стран;
 - c. режим свободно колеблющихся валютных курсов;
 - d. золотое содержание только для доллара США.
3. Величина суточных, подлежащих выплате сотруднику, направляемому в заграничную командировку, определяется:
 - a. в коллективном договоре
 - b. в трудовом договоре
 - c. в коллективном договоре или ином локальном нормативном акте организации
4. Операции по продаже иностранной валюты:
 - a. не облагаются НДС
 - b. облагаются НДС
5. Валютное регулирование – это:
 - a. определение степени вмешательства органов государственной власти в процессы валютно-финансового рынка по поводу совершения валютных операций;
 - b. регулирование международных платежей и движение капитала, а также концентрация в руках государства иностранной валюты;
 - c. меры запретительного характера, направленные на лимитирование и регламентацию валютных операций
6. К органам валютного контроля относятся:
 - a. Банк России, Федеральная налоговая служба, Федеральная служба финансово-бюджетного надзора;
 - b. Федеральная служба финансово-бюджетного надзора, Федеральная таможенная служба;
 - c. Федеральная таможенная служба, Федеральная налоговая служба, МИД России;
7. Уполномоченные банки – это:

- a. кредитные организации, имеющие право на основании соответствующей лицензии на осуществление банковских операций со средствами в иностранной валюте.
 - b. кредитные организации, созданные в соответствии с законодательством Российской Федерации и имеющие право на основании лицензий Центрального банка Российской Федерации осуществлять банковские операции со средствами в иностранной валюте, а также действующие на территории Российской Федерации в соответствии с лицензиями Центрального банка Российской Федерации филиалы кредитных организаций, созданных в соответствии с законодательством иностранных государств, имеющие право осуществлять банковские операции со средствами в иностранной валюте.
 - c. банки, созданные в соответствии с законодательством Российской Федерации и имеющие право на основании лицензий Центрального банка Российской Федерации осуществлять банковские операции со средствами в иностранной валюте, а также действующие на территории Российской Федерации в соответствии с лицензиями Центрального банка Российской Федерации филиалы кредитных организаций, созданных в соответствии с законодательством иностранных государств, имеющие право осуществлять банковские операции со средствами в иностранной валюте.
8. К числу таможенных деклараций относятся:
- a. транзитная декларация;
 - b. декларация на транспортное средство;
 - c. декларация на товары;
 - d. пассажирская таможенная декларация;
 - e. все вышеперечисленное.
9. Ставки ввозных таможенных пошлин зависят:
- a. от базисных условий поставки;
 - b. от статуса страны-импортера;
 - c. от страны происхождения товара.
10. Адвалорные ставки исчисляются:
- a. в процентах от фактурной стоимости;
 - b. в евро за единицу веса;
 - c. в процентах от таможенной стоимости.
11. НДС, уплаченный организацией в бюджет при ввозе на территорию РФ объекта основных средств, используемого для осуществления операций, облагаемых НДС:
- a. относится на первоначальную стоимость ввезенного объекта основных средств;
 - b. относится на финансовые результаты деятельности организации;
 - c. принимается к налоговому вычету по НДС.
12. Сбор за таможенное оформление уплачивается на основании ГТД в момент:
- a. прибытия в пункт пропуска на государственной границе РФ;
 - b. пересечения таможенной границы;
 - c. предъявления груза к таможенному оформлению или предварительно
 - d. предъявления груза к таможенному оформлению;
13. Метод (документ) определения страны происхождения товаров на таможенной границе:
- a. товарный знак;
 - b. декларация;
 - c. сертификат.
 - d. маркировка
14. Налоговая база НДС по товарам, ввозимым на таможенную территорию РФ, определяется как сумма:
- a. таможенной стоимости этих товаров, ввозной таможенной пошлины и таможенных сборов
 - b. таможенной стоимости этих товаров, ввозной таможенной пошлины и акцизов
 - c. таможенной стоимости
18. Организация дала поручение уполномоченному банку на продажу 20 000 евро со своего текущего валютного счета. Курс ЦБ РФ на день продажи – 50,1 руб./евро. Курс сделки, согласованный с уполномоченным банком, - 50,4 руб./евро. В результате сделки прочие расходы организации составят:
- a. 60 000 рублей;
 - b. 1 002 000 рублей;
 - c. 1 008 000 рублей.
15. Базисное условие FCA предполагает сдачу товара:

- a. в пункте назначения
 - b. первому перевозчику в поименованном пункте
 - c. в пункте отправления
 - d. экспедитору в поименованном пункте
16. Виды коносамента:
- a. ордерный, именной, на предъявителя;
 - b. именной, специальный, на предъявителя.
17. Мировые цены разделяются на:
- a. общие и частные;
 - b. публикуемые и расчетные;
 - c. трансфертные и реальные.
18. Передача прав требования по тратте третьему лицу называется:
- a. аваль;
 - b. индоссамент;
 - c. акцепт;
 - d. кредит.
19. При заключении внешнеторгового контракта не применяются цены:
- a. прейскуранные;
 - b. расчетные;
 - c. плановые;
 - d. биржевые.
19. Соло-вексель - это:
- a. простой вексель;
 - b. переводной вексель;
 - c. индоссамент.
20. Метод определения качества, используемый во внешнеторговых контрактах:
- a. соответствие стандарту;
 - b. соответствие мировым стандартам;
 - c. тель-кель.
21. Поступления в иностранной валюте в пользу юридических лиц первоначально подлежат зачислению:
- a. на транзитный валютный счет;
 - b. на расчетный счет;
 - c. на текущий валютный счет.
22. Выберите из нижеприводимого перечня методы, которые относятся к числу экономических методов государственного регулирования внешнеэкономической деятельности:
- a. валютное регулирование и валютный контроль;
 - b. налогообложение;
 - c. ценообразование;
 - d. лицензирование;
 - e. квотирование;
 - f. таможенное регулирование и таможенный контроль.
23. Из нижеприводимого перечня выберите причины, которые заставляют предприятие выходить на внешний рынок:
- a. возможность снижения налогового бремени;
 - b. отсутствие необходимой продукции на внутреннем рынке;
 - c. возможность окупить издержки производства быстрее, чем на внутреннем рынке;
 - d. повышения спроса на внутреннем рынке;
 - e. сокращение жизненного цикла продукции.
24. Пересчет стоимости денежных знаков в кассе организации, средств на банковских счетах (банковских вкладах) выраженной в иностранной валюте, в рубли должен производиться:
- a. на дату совершения операции в иностранной валюте
 - b. на отчетную дату
 - c. по мере изменения курса
 - d. все вышеперечисленное
25. Стоимость инвестиционных паев инвестиционного фонда, облигаций и векселей, которая выражена в иностранной валюте, следует пересчитывать в рубли:

- a. на дату составления бухгалтерской отчетности
 - b. на дату совершения операции в иностранной валюте
 - c. по мере изменения курса
26. Курсовая разница, возникающая при формировании уставного (складочного) капитала, стоимость которого оценивается в иностранной валюте, отражается:
- a. в составе прочих доходов и расходов
 - b. в составе добавочного капитала
 - c. в составе доходов будущих периодов
27. Таможенная декларация на таможене подается:
- a. таможенным брокером;
 - b. декларантом, перемещающим товары или транспортные средства через таможенную границу, или таможенным брокером;
 - c. импортером;
 - d. декларантом, перемещающим товары или транспортные средства через таможенную границу.

Домашнее задание 1. Тема «Валютные операции».

Домашнее задание заключается в решении задач.

Типовые задачи.

Задача 1.

Определите, является ли операция валютной в следующих случаях:

1. Заключен договор на поставку товаров. Стоимость договора выражена в долл. США, оплата согласно условиям договора производится в рублях по курсу на день оплаты.

Ситуация 1.1. Договор заключен между двумя резидентами.

Ситуация 1.2. Договор заключен между резидентом и нерезидентом или между двумя нерезидентами.

Ситуация 1.3. Оплата будет производиться в EUR.

2. Заключен договор купли-продажи акций российской компании (номинальная стоимость указана в рублях, выпуск зарегистрирован на территории РФ), оплата согласно условиям договора производится в рублях.

Ситуация 2.1. Договор заключен между двумя резидентами.

Ситуация 2.2. Договор заключен между резидентом и нерезидентом или между двумя нерезидентами.

Ситуация 2.3. Оплата будет производиться в EUR.

3. Заключен договор купли-продажи акций иностранной компании (номинальная стоимость указана в долл. США).

Ситуация 3.1. Договор заключен между двумя резидентами.

Ситуация 3.2. Договор заключен между резидентом и нерезидентом или между двумя нерезидентами.

Ситуация 3.3. Оплата будет производиться в EUR.

4. Российская организация заключила договор на оказание консультационных услуг представительству иностранной компании, находящемуся на территории РФ и состоящему на учете в налоговых органах в установленном порядке. Согласно условиям договора оплата за оказанные услуги производится в рублях с расчетного счета представительства, открытого на территории РФ. Будут ли расчеты по данной сделке являться валютной операцией?

Задача 2.

Предприятие заключило договор с иностранным поставщиком на приобретение производственной линии стоимостью 25 000 евро. Договором предусмотрено внесение предприятием предоплаты в размере 10 000 евро. На дату перечисления аванса курс евро был 45,83 руб./евро, на дату оприходования ОС - 47,19 руб./евро, на дату окончательного расчета - 46,68 руб./евро (для упрощения примера уплата таможенных пошлин, сборов, НДС не рассматривается).

Предприятие осуществило монтаж производственной линии, затраты на который составили 125 000 руб. Основное средство введено в эксплуатацию.

Отразите данные операции.

Задача 3.

Величина уставного капитала предприятия определена в размере 10 000 000 руб. Акции распределены между двумя участниками (русской и иностранной компанией) по 50%. Государственная регистрация предприятия состоялась 03.06. Согласно договору о регистрации русская компания вносит вклад в уставный капитал в размере 5 000 000 руб., иностранная компания - в размере 143 307,54 долл. США. Денежные средства от учредителей получены 01.07 (курс доллара США на 03.06 - 34,89 руб./долл., на 01.07 - 33,84 руб./долл.). Отразите данные операции.

Задача 4.

Менеджер организации направлен в зарубежную командировку. Маршрут: Москва – Австрия – Венгрия - Москва.

Согласно коллективному договору суточные в организации установлены для командировок по России – 700 руб.; для командировок в Австрию и Венгрию – 100 евро и 60 евро соответственно. Под отчет с валютного счета он получил 400 евро (курс 50 руб./евро)

27 марта в 23.20 менеджер вылетел в Австрию (дата прибытия 28 марта). Пересечение границы РФ 27 марта подтверждается отметкой в заграничном паспорте. 29 марта он выехал из Австрии и прибыл в Венгрию. 31 марта вернулся в Москву (отметка в загранпаспорте).

3 апреля представил авансовый отчет, который в этот же день был утвержден. Курс 55 руб./евро. Неизрасходованную сумму он вернул на валютный счет (курс 60 евро).

Определите размер суточных, который ему будет утвержден. Определите сумму, подлежащую возврату. Отразите хозяйственные операции и определите курсовую разницу.

Задача 5.

Отразите проводками следующие хозяйственные операции:

1. поступила валютная выручка от иностранного заказчика за выполненные работы на транзитный валютный счет в размере 10 000 евро по курсу 60 руб./ евро, на следующий день курс составил 65 руб./ евро:

2. валютные средства в размере 10 000 евро списаны с транзитного валютного счета и переведены уполномоченному банку для конвертации в рублевый эквивалент (по курсу 65 руб./ евро):

3. уполномоченный банк продал 10 000 евро по курсу 63 руб. / евро (при курсе ЦБ 65 руб./ евро) и выручку от продажи валюты зачислил на расчетный счет.

Домашнее задание 2. Тема «Таможенные операции. Ценообразование и внешнеэкономические контракты».

Домашнее задание заключается в решении задач.

Типовые задачи.

Задача 1.

ООО «Стройлизинг» купило у иностранной фирмы строительное оборудование за 200 000 евро. Расходы по транспортировке оборудования до места установки (с учетом страховки) составили 50 000 евро, в том числе:

до пункта пропуска на границе – 30 000 евро;

далее по территории России – 20 000 евро.

Ставка таможенной пошлины составляет 15 %.

Определить:

таможенную стоимость оборудования;

таможенную пошлину.

Задача 2.

ЗАО «Стройпрогресс» вывозит 100 кубометров изделий из древесины.

Таможенная стоимость партии – 100 000 долл. США. Ставка таможенной пошлины по ним равна 10%, но не менее 5 евро за 1 кубометр.

Курс Банка России на дату подачи ГТД составил 30 руб./USD и 36 руб./EUR.

Определите таможенную пошлину.

Задача 3.

В соответствии с учетной политикой организация признает таможенные пошлины и сборы в составе стоимости материалов. Фактическая себестоимость материалов формируется исходя из договорной стоимости товаров, сумм ввозной таможенной пошлины и сборов за таможенное оформление. Организация не использует счета 15 «Заготовление и приобретение материальных ценностей» и 16 «Отклонение в стоимости материальных ценностей». Материал оприходован на склад в день оформления декларации таможенной стоимости.

Контрактная стоимость материала составляет 10 000 евро, согласно условиям контракта поставка осуществляется на условиях ИНКОТЕРМС 2000 – DAF (до границы России). Право собственности на материал переходит к организации на дату оформления декларации таможенной стоимости. Курс ЦБ на дату таможенного оформления – 34,2668 руб. за 1 евро.

При ввозе материалы помещены под таможенный режим выпуска для внутреннего потребления, и организацией уплачены таможенная пошлина (15% таможенной стоимости), НДС (20%), сбор за таможенное оформление в сумме 514 руб. и оплачены услуги таможенного брокера в размере 1500 руб.

Определите фактическую себестоимость приобретенных материалов.

Задача 4

Дайте развернутое обоснование по нижеприводимым ситуациям:

Ситуация 1. Экспортируемые товары задекларированы в электронной форме. Организация представила в налоговый орган для подтверждения обоснованности нулевой ставки копию электронной таможенной декларации. Противоречит ли это нормам главы 21 НК РФ?

Ситуация 2. Вправе ли организация для подтверждения обоснованности нулевой ставки при экспорте товаров представить копию коносамента, составленного на иностранном языке?

Ситуация 3. В коносаменте, представляемом в налоговые органы, в соответствии со статьей 165 НК РФ, не указаны сведения о весе вывозимого товара. Является ли это основанием для отказа в обоснованности применения налоговой ставки 0%?

Ситуация 4. Организация экспортирует товары с торгов через комиссионера. Какие документы в данной ситуации следует представить в налоговый орган для подтверждения нулевой ставки?

Ситуация 5. Какие документы должны представлять налогоплательщики, осуществляющие перевозку экспортируемых товаров за пределы территории РФ? Какие отметки таможенного органа должны быть проставлены на копиях транспортных документов, подтверждающих вывоз товаров за пределы территории России автомобильным транспортом?

Ситуация 6. Организация-экспортер собрала и представила в налоговый орган документы, подтверждающие обоснованность применения нулевой ставки налога, до истечения 180-дневного срока. При проверке налоговый орган выявил несоответствие этих документов требованиям статьи 165 НК РФ и признал применение налоговой ставки 0%

не обоснованным. Вправе ли налоговый орган в такой ситуации доначислить организации НДС?

3. Методические материалы, определяющие процедуры оценивания

Процедура проведения промежуточной аттестации и текущего контроля успеваемости регламентируется локальным нормативным актом, определяющим порядок осуществления текущего контроля успеваемости и промежуточной аттестации обучающихся.

3.1. Процедура оценивания при проведении промежуточной аттестации обучающихся по дисциплине в форме экзамена и/или дифференцированного зачета (зачета с оценкой)

Промежуточная аттестация по дисциплине в форме или дифференцированного зачета (зачета с оценкой) проводится в 6 семестре.

Используются критерии и шкала оценивания, указанные в п.1.2. Оценка выставляется преподавателем интегрально по всем показателям и критериям оценивания.

Ниже приведены правила оценивания формирования компетенций по показателю оценивания «Знания».

Критерий оценивания	Уровень освоения и оценка			
	«2» (неудовлетв.)	«3» (удовлетвор.)	«4» (хорошо)	«5» (отлично)
Знание терминов и определений, понятий	Не знает терминов и определений	Знает термины и определения, но допускает неточности формулировок	Знает термины и определения	Знает термины и определения, может корректно сформулировать их самостоятельно
Знание основных закономерностей и соотношений, принципов	Не знает основные закономерности и соотношения, принципы построения знаний	Знает основные закономерности, соотношения, принципы построения знаний	Знает основные закономерности, соотношения, принципы построения знаний, их интерпретирует и использует	Знает основные закономерности, соотношения, принципы построения знаний, может самостоятельно их получить и использовать
Объём освоенного материала, усвоение всех дидактических единиц (разделов)	Не знает значительной части материала дисциплины	Знает только основной материал дисциплины, не усвоил его деталей	Знает материал дисциплины в объёме	Обладает твёрдым и полным знанием материала дисциплины, владеет дополнительными знаниями
Полнота ответов на проверочные вопросы	Не даёт ответы на большинство вопросов	Даёт неполные ответы на все вопросы	Даёт ответы на вопросы, но не все - полные	Даёт полные, развернутые ответы на поставленные вопросы
Правильность ответов на вопросы	Допускает грубые ошибки при изложении ответа на вопрос	В ответе имеются существенные ошибки	В ответе имеются несущественные неточности	Ответ верен

Чёткость изложения и интерпретации знаний	Излагает знания без логической последовательности	Излагает знания с нарушениями в логической последовательности	Излагает знания без нарушений в логической последовательности	Излагает знания в логической последовательности, самостоятельно их интерпретируя и анализируя
	Не иллюстрирует изложение поясняющими схемами, рисунками и примерами	Выполняет поясняющие схемы и рисунки небрежно и с ошибками	Выполняет поясняющие рисунки и схемы корректно и понятно	Выполняет поясняющие рисунки и схемы точно и аккуратно, раскрывая полноту усвоенных знаний
	Неверно излагает и интерпретирует знания	Допускает неточности в изложении и интерпретации знаний	Грамотно и по существу излагает знания	Грамотно и точно излагает знания, делает самостоятельные выводы

Ниже приведены правила оценивания формирования компетенций по показателю оценивания «Навыки начального уровня».

Критерий оценивания	Уровень освоения и оценка			
	«2» (неудовлетв.)	«3» (удовлетвор.)	«4» (хорошо)	«5» (отлично)
Навыки выбора методик выполнения заданий	Не может выбрать методику выполнения заданий	Испытывает затруднения по выбору методики выполнения заданий	Без затруднений выбирает стандартную методику выполнения заданий	Применяет теоретические знания для выбора методики выполнения заданий
Навыки выполнения заданий различной сложности	Не имеет навыков выполнения учебных заданий	Имеет навыки выполнения только простых типовых учебных заданий	Имеет навыки выполнения только стандартных учебных заданий	Имеет навыки выполнения как стандартных, так и нестандартных учебных заданий
Навыки самопроверки. Качество сформированных навыков	Допускает грубые ошибки при выполнении заданий, нарушающие логику решения задач	Допускает ошибки при выполнении заданий, нарушения логики решения	Допускает ошибки при выполнении заданий, не нарушающие логику решения	Не допускает ошибок при выполнении заданий
Навыки анализа результатов выполнения заданий, решения задач	Делает некорректные выводы	Испытывает затруднения с формулированием корректных выводов	Делает корректные выводы по результатам решения задачи	Самостоятельно анализирует результаты выполнения заданий
Навыки представления результатов решения задач	Не может проиллюстрировать решение задачи поясняющими схемами, рисунками	Выполняет поясняющие схемы и рисунки небрежно и с ошибками	Выполняет поясняющие рисунки и схемы корректно и понятно	Выполняет поясняющие рисунки и схемы верно и аккуратно

Ниже приведены правила оценивания формирования компетенций по показателю оценивания «Навыки основного уровня».

Критерий оценивания	Уровень освоения и оценка			
	«2» (неудовлетв.)	«3» (удовлетвор.)	«4» (хорошо)	«5» (отлично)
Навыки представления результатов решения задач	Не может проиллюстрировать решение задачи поясняющими схемами, рисунками	Выполняет поясняющие схемы и рисунки небрежно и с ошибками	Выполняет поясняющие рисунки и схемы корректно и понятно	Выполняет поясняющие рисунки и схемы верно и аккуратно
Навыки обоснования выполнения заданий	Не может обосновать алгоритм выполнения заданий	Испытывает затруднения при обосновании алгоритма выполнения заданий	Обосновывает ход решения задач без затруднений	Грамотно обосновывает ход решения задач

3.2. Процедура оценивания при проведении промежуточной аттестации обучающихся по дисциплине в форме зачета

Промежуточная аттестация по дисциплине в форме зачёта не проводится.

3.3. Процедура оценивания при проведении промежуточной аттестации обучающихся по дисциплине в форме защиты курсовой работы (курсового проекта)

Промежуточная аттестация по дисциплине в форме защиты курсовой работы/курсового проекта не проводится.

Приложение 2 к рабочей программе

Шифр	Наименование дисциплины
<i>Б1.В.ДВ.05.01</i>	<i>Финансово-учетные вопросы внешнеэкономической деятельности</i>

Код направления подготовки / специальности	<i>38.03.02</i>
Направление подготовки / специальность	<i>Менеджмент</i>
Наименование ОПОП (направленность / профиль)	<i>Менеджмент в инвестиционно-строительной сфере</i>
Год начала подготовки	<i>2021</i>
Уровень образования	<i>бакалавриат</i>
Форма обучения	<i>очная</i>
Год разработки / обновления	<i>2021</i>

Перечень учебных изданий и учебно-методических материалов

Электронные учебные издания в электронно-библиотечных системах (ЭБС):

№ п/п	Автор, название, место издания, год издания, количество страниц	Ссылка на учебное издание в ЭБС
1	Накарякова, В. И. Основы внешнеэкономической деятельности : учебное пособие / В. И. Накарякова. — Саратов : Вузовское образование, 2016. — 306 с. — ISBN 2227-8397.	https://www.iprbookshop.ru/50623.html
2	Внешнеэкономическая деятельность предприятия : учебник для студентов вузов, обучающихся по экономическим специальностям / Л. Е. Стровский, С. К. Казанцев, А. Б. Неткачев [и др.] ; под редакцией Л. Е. Стровского. — 5-е изд. — Москва : ЮНИТИ-ДАНА, 2017. — 503 с. — ISBN 978-5-238-01772-3.	http://www.iprbookshop.ru/81751.html

Перечень учебно-методических материалов в НТБ НИУ МГСУ

№ п/п	Автор, название, место издания, издательство, год издания, количество страниц
1	Финансово-учетные вопросы внешнеэкономической деятельности [Электронный ресурс] : методические указания к практическим занятиям и самостоятельной работе для обучающихся по направлению подготовки 38.03.02 Менеджмент, профиль «Менеджмент на предприятиях инвестиционно-строительной сферы» / Нац. исслед. Моск. гос. строительный ун-т ; Каф. менеджмента и инноваций ; сост. Е. М. Акимова ; рец. В. С. Канхва. - Электрон. текстовые дан. (0,71 Мб). - Москва : НИУ МГСУ, 2017. - (Менеджмент). - Загл. с титул. Экрана http://lib-05.gic.mgsu.ru/lib/Metod2017/24.pdf

Приложение 3 к рабочей программе

Шифр	Наименование дисциплины
<i>Б1.В.ДВ.05.01</i>	<i>Финансово-учетные вопросы внешнеэкономической деятельности</i>

Код направления подготовки / специальности	<i>38.03.02</i>
Направление подготовки / специальность	<i>Менеджмент</i>
Наименование ОПОП (направленность / профиль)	<i>Менеджмент в инвестиционно-строительной сфере</i>
Год начала подготовки	<i>2021</i>
Уровень образования	<i>бакалавриат</i>
Форма обучения	<i>очная</i>
Год разработки / обновления	<i>2021</i>

Перечень профессиональных баз данных и информационных справочных систем

Наименование	Электронный адрес ресурса
«Российское образование» - федеральный портал	http://www.edu.ru/index.php
Научная электронная библиотека	http://elibrary.ru/defaultx.asp?
Электронная библиотечная система IPRbooks	http://www.iprbookshop.ru/
Федеральная университетская компьютерная сеть России	http://www.runnet.ru/
Информационная система "Единое окно доступа к образовательным ресурсам"	http://window.edu.ru/
Научно-технический журнал по строительству и архитектуре «Вестник МГСУ»	http://www.vestnikmgsu.ru/
Научно-техническая библиотека НИУ МГСУ	http://www.mgsu.ru/resources/Biblioteka/

Приложение 4 к рабочей программе

Шифр	Наименование дисциплины
Б1.В.ДВ.05.01	Финансово-учетные вопросы внешнеэкономической деятельности

Код направления подготовки / специальности	38.03.02
Направление подготовки / специальность	Менеджмент
Наименование ОПОП (направленность / профиль)	Менеджмент в инвестиционно-строительной сфере
Год начала подготовки	2021
Уровень образования	бакалавриат
Форма обучения	очная
Год разработки / обновления	2021

Материально-техническое и программное обеспечение дисциплины

Наименование специальных помещений и помещений для самостоятельной работы	Оснащенность специальных помещений и помещений для самостоятельной работы	Перечень лицензионного программного обеспечения. Реквизиты подтверждающего документа
Учебные аудитории для проведения учебных занятий, текущего контроля и промежуточной аттестации	Рабочее место преподавателя, рабочие места обучающихся	
Помещение для самостоятельной работы обучающихся Ауд. 41 НТБ на 80 посадочных мест (рабочее место библиотекаря, рабочие места обучающихся)	ИБП GE VH Series VH 700 Источник бесперебойного питания РИП-12 (2 шт.) Компьютер/ТИП №5 (2 шт.) Компьютер Тип № 1 (6 шт.) Контрольно-пусковой блок С2000-КПБ (26 шт.) Монитор / Samsung 21,5" S22C200B (80 шт.) Плоттер / HP DJ T770 Прибор приемно-контрольный С2000-АСПТ (2 шт.) Принтер / HP LaserJet P2015 DN Принтер /Тип № 4 н/т Принтер HP LJ Pro 400 M401dn Системный блок / Kraftway Credo тип 4 (79 шт.) Электронное табло 2000*950	Adobe Acrobat Reader DC (ПО предоставляется бесплатно на условиях OpLic) Adobe Flash Player (ПО предоставляется бесплатно на условиях OpLic) АРМ Civil Engineering (Договор № 109/9.13_АО НИУ от 09.12.13 (НИУ-13)) ArcGIS Desktop (Договор передачи с ЕСПИ СНГ 31 лицензии от 27.01.2016) ArhciCAD [22] (Б\Д; Веб-кабинет или подписка; OpenLicense) AutoCAD [2018] (Б\Д; Веб-кабинет или подписка; OpenLicense) AutoCAD [2020] (Б\Д; Веб-кабинет или подписка; OpenLicense) Autodesk Revit [2018] (Б\Д; Веб-кабинет или подписка; OpenLicense) Autodesk Revit [2020] (Б\Д; Веб-кабинет или подписка; OpenLicense) CorelDRAW [GSX5;55] (Договор № 292/10.11- АО НИУ от 28.11.2011 (НИУ-11)) eLearnBrowser [1.3] (Договор ГМЛ-Л-16/03-846 от 30.03.2016)

Наименование специальных помещений и помещений для самостоятельной работы	Оснащенность специальных помещений и помещений для самостоятельной работы	Перечень лицензионного программного обеспечения. Реквизиты подтверждающего документа
		<p>Google Chrome (ПО предоставляется бесплатно на условиях OpLic)</p> <p>Lazarus (ПО предоставляется бесплатно на условиях OpLic)</p> <p>Mathcad [Edu.Prime;3;30] (Договор №109/9.13_АО НИУ от 09.12.13 (НИУ-13))</p> <p>Mathworks Matlab [R2008a;100] (Договор 089/08-ОК(ИОП) от 24.10.2008)</p> <p>Mozilla Firefox (ПО предоставляется бесплатно на условиях OpLic)</p> <p>MS Access [2013;Im] (OpenLicense; Подписка Azure Dev Tools; Б\Д; Веб-кабинет)</p> <p>MS ProjectPro [2013;ImX] (OpenLicense; Подписка Azure Dev Tools; Б\Д; Веб-кабинет)</p> <p>MS VisioPro [2013;ADT] (OpenLicense; Подписка Azure Dev Tools; Б\Д; Веб-кабинет)</p> <p>MS Visual FoxPro [ADT] (OpenLicense; Подписка Azure Dev Tools; Б\Д; Веб-кабинет)</p> <p>nanoCAD СПДС Стройплощадка (Договор бесплатной передачи / партнерство)</p> <p>PascalABC [3.2.0.1311] (ПО предоставляется бесплатно на условиях OpLic)</p> <p>Visual Studio Ent [2015;Imx] (OpenLicense; Подписка Azure Dev Tools; Б\Д; Веб-кабинет)</p> <p>Visual Studio Expr [2008;ImX] (OpenLicense; Подписка Azure Dev Tools; Б\Д; Веб-кабинет)</p> <p>WinPro 7 [ADT] (OpenLicense; Подписка Azure Dev Tools; Б\Д; Веб-кабинет)</p> <p>Компас-3D V14 АЕС (Договор № 109/9.13_АО НИУ от 09.12.13 (НИУ-13))</p> <p>ПК ЛИРА-САПР [2013] (Договор № 109/9.13_АО НИУ от 09.12.13 (НИУ-13))</p>
<p>Помещение для самостоятельной работы обучающихся</p> <p>Ауд. 59 НТБ на 5 посадочных мест, оборудованных компьютерами (рабочее место библиотекаря, рабочие места обучающихся, рабочее место для лиц с ограниченными возможностями здоровья)</p>	<p>Компьютер / ТИП №5 (4 шт.)</p> <p>Монитор Acer 17" AL1717 (4 шт.)</p> <p>Монитор Samsung 24" S24C450B</p> <p>Системный блок Kraftway Credo KC36 2007 (4 шт.)</p> <p>Системный блок Kraftway Credo KC43 с KSS тип3</p> <p>Принтер/HP LaserJet P2015 DN</p> <p>Аудиторный стол для инвалидов-колясочников</p> <p>Видеоувеличитель /Optelec ClearNote</p> <p>Джойстик компьютерный беспроводной</p> <p>Клавиатура Clevy с большими кнопками и накладкой (беспроводная)</p> <p>Кнопка компьютерная выносная малая</p> <p>Кнопка компьютерная выносная ма-</p>	<p>Google Chrome (ПО предоставляется бесплатно на условиях OpLic (не требуется))</p> <p>Adobe Acrobat Reader DC (ПО предоставляется бесплатно на условиях OpLic (не требуется))</p> <p>eLearnBrowser [1.3] (Договор ГМЛ-Л-16/03-846 от 30.03.2016)</p> <p>Mozilla Firefox (ПО предоставляется бесплатно на условиях OpLic (лицензия не требуется))</p> <p>MS OfficeStd [2010; 300] (Договор № 162/10 - АО НИУ от 18.11.2010 (НИУ-10))</p> <p>Adobe Acrobat Reader [11] (ПО предоставляется бесплатно на условиях OpLic (лицензия не требуется))</p> <p>K-Lite Codec Pack (ПО предоставляется бесплатно на условиях OpLic (лицензия не требуется))</p>

Наименование специальных помещений и помещений для самостоятельной работы	Оснащенность специальных помещений и помещений для самостоятельной работы	Перечень лицензионного программного обеспечения. Реквизиты подтверждающего документа
Читальный зал на 52 посадочных места	лая (2 шт.)	
<p>Помещение для самостоятельной работы обучающихся</p> <p>Ауд. 84 НТБ На 5 посадочных мест, оборудованных компьютерами (рабочее место библиотекаря, рабочие места обучающихся) Читальный зал на 52 посадочных места</p>	Монитор Acer 17" AL1717 (5 шт.) Системный блок Kraftway KW17 2010 (5 шт.)	<p>AutoCAD [2020] (БД; Веб-кабинет или подписка; OpenLicense) Eurosoft STARK [201W;20] (Договор № 089/08-ОК(ИОП) от 24.10.2008) MS OfficeStd [2010; 300] (Договор № 162/10 - АО НИУ от 18.11.2010 (НИУ-10)) nanoCAD СПДС Конструкции (Договор бесплатной передачи / партнерство) WinPro 7 [ADT] (OpenLicense; Подписка Azure Dev Tools; БД; Веб-кабинет) ПК ЛИРА-САПР [2013R5] (ПО предоставляется бесплатно на условиях OpLic (лицензия не требуется))</p>

Федеральное государственное бюджетное образовательное учреждение высшего образования
**«НАЦИОНАЛЬНЫЙ ИССЛЕДОВАТЕЛЬСКИЙ МОСКОВСКИЙ ГОСУДАР-
СТВЕННЫЙ СТРОИТЕЛЬНЫЙ УНИВЕРСИТЕТ»**
Федеральное государственное бюджетное образовательное учреждение высшего образования

РАБОЧАЯ ПРОГРАММА

Шифр	Наименование дисциплины
Б1.В.ДВ.05.02	<i>Управление внешнеэкономической деятельностью</i>

Код направления подготов- ки/специальности	38.03.02
Направление подготовки/специальность	<i>Менеджмент</i>
Наименование ОПОП (направленность/профиль)	<i>Менеджмент в инвестиционно- строительной сфере</i>
Год начала реализации ОПОП	2021
Уровень образования	<i>бакалавриат</i>
Форма обучения	<i>очная</i>
Год разработки/обновления	2021

Разработчики:

должность	ученая степень, ученое звание	ФИО
доцент	к.э.н., доцент	Акимова Е.М.

Рабочая программа дисциплины разработана и одобрена кафедрой (структурным подразделением) «Менеджмент и инновации».

Рабочая программа утверждена методической комиссией по УГСН, протокол № 04 от «30» июня 2021 г.

1. Цель освоения дисциплины

Целью освоения дисциплины «Управление внешнеэкономической деятельностью» является углубление уровня освоения компетенций обучающегося в области организации и управления внешнеэкономической деятельностью.

Программа составлена в соответствии с требованиями Федерального государственного образовательного стандарта высшего образования по направлению подготовки 38.03.02 Менеджмент.

Дисциплина относится к части, формируемой участниками образовательных отношений, Блока 1 «Дисциплины (модули) основной профессиональной образовательной программы «Менеджмент в инвестиционно-строительной сфере». Дисциплина является дисциплиной по выбору обучающегося.

2. Перечень планируемых результатов обучения по дисциплине, соотнесенных с планируемыми результатами освоения образовательной программы

Код и наименование компетенции (результат освоения)	Код и наименование индикатора достижения компетенции
УК-10. Способен принимать обоснованные экономические решения в различных областях жизнедеятельности	УК-10.1 Описание базовых принципов функционирования экономики и экономического развития с адекватным применением понятийно-категориального аппарата экономической науки
	УК-10.2 Определение целей, механизмов и инструментов государственной социально-экономической политики (с учетом организационной и институциональной системы), её влияния на макроэкономические параметры и на индивида
ПК-2. Способность применять методы количественного и качественного анализа информации при принятии управленческих решений для построения экономических, финансовых и организационно-управленческих моделей путем их адаптации к конкретным задачам управления	ПК-2.2. Описание способов сбора и анализа исходных данных, необходимых для построения экономических, финансовых и организационно-управленческих моделей и оценки их реализуемости
	ПК-2.3. Анализ рынка и отрасли при построении экономических, финансовых и организационно-управленческих моделей и их адаптации к конкретным задачам управления
	ПК-2.4. Определение необходимых нормативных, методических и бюджетных предпосылок для построения экономических, финансовых и организационно-управленческих моделей и их адаптации к конкретным задачам управления
	ПК-2.5. Выбор методов количественного и качественного анализа информации при принятии управленческих решений для построения экономических, финансовых и организационно-управленческих моделей путем их адаптации к конкретным задачам управления
	ПК-3.4. Регламентация процессов подразделений предприятий инвестиционно-строительной сферы
ПК-3. Способность организовывать процессы стратегического, тактического и оперативного управления	ПК-3.4. Регламентация процессов подразделений предприятий инвестиционно-строительной сферы
	ПК-4.6. Анализ информации о внешних и внутренних факторах, определяющих экономическую ситуацию предприятия инвестиционно-строительной сферы
ПК-4. Способность организовывать финансово-экономическую деятельность предприятий инвестиционно-строительной сферы	ПК-4.7. Оценка результатов финансово-экономической деятельности предприятий инвестиционно-строительной сферы
	ПК-5.1. Описание управленческого и финансово-экономического содержания процессов формирования стоимости предприятий инвестиционно-строительной сферы
ПК-5. Способность обосновывать модели организации и развития бизнеса в инвестиционно-строительной сфере	ПК-5.2. Определение факторов формирования стоимости предприятия инвестиционно-строительной сферы

Код и наименование индикатора достижения компетенции	Наименование показателя оценивания (результата обучения по дисциплине)
УК-10.1 Описание базовых принципов функционирования экономики и экономического развития с адекватным применением понятийно-категориального аппарата экономической науки	<p>Знает принципы и методы государственного регулирования ВЭД</p> <p>Знает закономерности развития валютных, финансовых и денежно-кредитных отношений на макроуровне</p> <p>Знает основные виды мировых цен и их характеристики</p>
УК-10.2 Определение целей, механизмов и инструментов государственной социально-экономической политики (с учетом организационной и институциональной системы), её влияния на макроэкономические параметры и на индивида	<p>Знает формы и методы таможенного регулирования, таможенного контроля, оценки таможенной стоимости, таможенных платежей</p> <p>Имеет навыки (начального уровня) оценки влияния валютного регулирования и валютного контроля на осуществление ВЭД организации</p>
ПК-2.2. Описание способов сбора и анализа исходных данных, необходимых для построения экономических, финансовых и организационно-управленческих моделей и оценки их реализуемости	<p>Знает систему нормативного регулирования внешнеэкономической деятельности</p>
ПК-2.3. Анализ рынка и отрасли при построении экономических, финансовых и организационно-управленческих моделей и их адаптации к конкретным задачам управления	<p>Знает особенности международного маркетинга</p>
ПК-2.4. Определение необходимых нормативных, методических и бюджетных предпосылок для построения экономических, финансовых и организационно-управленческих моделей и их адаптации к конкретным задачам управления	<p>Знает основные положения валютного, таможенного и налогового регулирования ВЭД предприятия</p>
ПК-2.5. Выбор методов количественного и качественного анализа информации при принятии управленческих решений для построения экономических, финансовых и организационно-управленческих моделей путем их адаптации к конкретным задачам управления	<p>Знает методы оценки таможенной стоимости</p> <p>Знает порядок расчета таможенных и налоговых платежей при осуществлении организацией ВЭД</p> <p>Имеет навыки (начального уровня) оценки таможенной стоимости, таможенных и налоговых платежей при осуществлении организацией ВЭД</p> <p>Имеет навыки (начального уровня) выбора финансовых и денежно-кредитных методов в осуществлении внешнеэкономической деятельности</p> <p>Имеет навыки (начального уровня) проведения валютно-финансовых расчетов</p> <p>Имеет навыки (основного уровня) систематизации информации об объектах учета ВЭД организации и отражения в финансовой отчетности</p>
ПК-3.4. Регламентация процессов подразделений предприятий инвестиционно-строительной сферы	<p>Знает особенности организации управления внешнеэкономической деятельностью организации</p>
ПК-4.6. Анализ информации о внешних и внутренних факторах, определяющих экономическую ситуацию предприятия инвестиционно-строительной сферы	<p>Знает основные подходы к выбору зарубежного партнера</p> <p>Знает причины и методы выхода предприятия на внешний рынок</p> <p>Имеет навыки (начального уровня) выявления ключевых элементов и оценивания ВЭД как бизнес-проекта организации</p>
ПК-4.7. Оценка результатов финансово-экономической деятельности предприятий инвестиционно-строительной сферы	<p>Имеет навыки (начального уровня) оценки налоговых параметров экспортно-импортных операций</p> <p>Имеет навыки (начального уровня) оценки влияния хозяйственных операций, связанных с осуществлением ВЭД, на финансовые показатели деятельности предприятия</p>
ПК5.1. Описание управленческого и финансово-экономического содержания процессов формирования стоимости предприятий инвестиционно-строительной сферы	<p>Знает методы оценки эффекта (эффективности) внешнеэкономической деятельности</p> <p>Имеет навыки (начального уровня) анализа экспортных и импортных операций</p>
ПК-5.2. Определение факторов формирования стои-	<p>Имеет навыки (начального уровня) оценки цено-</p>

Код и наименование индикатора достижения компетенции	Наименование показателя оценивания (результата обучения по дисциплине)
мости предприятия инвестиционно-строительной сферы	вых аспектов внешнеэкономических контрактов Имеет навыки (начального уровня) оценки механизмов ценообразования при выходе предприятия на внешний рынок

Информация о формировании и контроле результатов обучения представлена в Фонде оценочных средств (Приложение 1).

3. Трудоемкость дисциплины и видов учебных занятий по дисциплине

Общая трудоемкость дисциплины составляет 4 зачетных единицы, 144 академических часа (1 зачетная единица соответствует 36 академическим часам).

Видами учебных занятий и работы обучающегося по дисциплине могут являться.

Обозначение	Виды учебных занятий и работы обучающегося
Л	Лекции
ЛР	Лабораторные работы
ПЗ	Практические занятия
КоП	Компьютерный практикум
КРП	Групповые и индивидуальные консультации по курсовым работам (курсовым проектам)
СР	Самостоятельная работа обучающегося в период теоретического обучения
К	Самостоятельная работа обучающегося и контактная работа обучающегося с преподавателем в период промежуточной аттестации

Структура дисциплины:

Форма обучения – очная.

№	Наименование раздела дисциплины	Семестр	Количество часов по видам учебных занятий и работы обучающегося							Формы промежуточной аттестации, текущего контроля успеваемости
			Л	ЛР	ПЗ	КоП	КРП	СР	К	
1.	Развитие внешнеэкономической деятельности в мировой экономике	6	10	-	4	-	-	78	18	Домашнее задание №1 р.1-4 Домашнее задание №2 р.1-4 Контрольная работа (р.1-4)
2.	Валютно-финансовые вопросы организации внешнеэкономической деятельности	6	16	-	8	-	-			
3.	Таможенные вопросы организации внешнеэкономической деятельности	6	4	-	2	-	-			
4.	Деятельность иностранной организации в РФ	6	2	-	2	-	-			
	Итого:	6	32	-	16	-	-	78	18	Дифференцированный зачет (зачет с оценкой)

4. Содержание дисциплины, структурированное по видам учебных занятий и разделам

При проведении аудиторных учебных занятий предусмотрено проведение текущего контроля успеваемости:

- В рамках практических занятий предусмотрено выполнение обучающимися контрольных работ.

4.1. Лекции

Форма обучения – очная

№	Наименование раздела дисциплины	Тема и содержание лекций
1.	Развитие внешнеэкономической деятельности в мировой экономике	<p>Тема 1. Мировая экономика и внешнеэкономическая деятельность (ВЭД). Внешнеэкономическая деятельность организации как сфера хозяйственной деятельности, связанная с международными экономическими отношениями (МЭО). Международные экономические отношения как система хозяйственных связей между национальными экономиками стран, основанная на международном разделении труда. Основные направления МЭО. Мировозхозяйственные связи и международное разделение труда. Особенности современного мирового рынка. ВЭД в условиях глобализации мировой экономики. Россия в системе мировых внешнеэкономических связей. Взаимозависимость социально-экономического состояния страны и ее внешнеэкономических связей. Присоединение России к ВТО. Понятие внешнеэкономической и внешнеторговой деятельности. Виды и факторы развития внешнеэкономической деятельности. Внешнеэкономический комплекс страны и формы его функционирования. Субъекты внешнеэкономической деятельности.</p> <p>Тема 2. Внешнеэкономические операции и сделки. Содержание и виды внешнеэкономических операций и сделок. Основные этапы внешнеэкономических операций и их содержание. Оферты: их виды и содержание. Запрос, заказ. Методы осуществления внешнеэкономических операций. Организация и техника экспортно-импортных операций при прямых связях между контрагентами. Техника осуществления экспортных, импортных, реэкспортных и реимпортных операций. Основные операции в процессе купли-продажи сырьевых, продовольственных товаров и материалов. Особенности торговли промышленными товарами, машинами и оборудованием. Производственная и сбытовая кооперация. Товарообменные операции. Бартерные операции. Операции с давальческим сырьем. Международная торговля научно-техническими достижениями. Операции по торговле лицензиями и ноу-хау. Инжиниринговые операции. Операции на условиях подряда. Операции аренды и лизинга. Торговые операции состязательного типа. Использование товарных бирж во внешнеэкономических операциях. Проведение международных торгов. Особенности аукционных торгов.</p> <p>Тема 3. Государственное регулирование как объективное условие осуществления ВЭД. Методы государственного регулирования внешнеторговой деятельности. Зарубежный опыт государственного регулирования ВЭД. Этапы становления ВЭД в России.</p> <p>Тема 4. Организация управления внешнеэкономической деятельностью предприятия Основные причины выхода на внешний рынок. Менеджмент в компаниях, участвующих во внешнеэкономической деятельности. Функции</p>

		<p>управления. Типы построения структур организации ВЭД. Виды организационных структур управления ВЭД на предприятии. Функциональные обязанности.</p> <p>Стратегии выхода на внешний рынок. Способы выхода предприятия на внешний рынок. Формы выхода. Недостатки и преимущества способов выхода. Методы осуществления внешнеэкономических операций: прямой, косвенный, смешанный. Выбор зарубежного партнера. Состав сведений об иностранном партнере. Источники информации. Международный маркетинг. Анализ среды деятельности фирмы. Анализ рисков. Исследование зарубежных рынков. Типы посредников во внешнеэкономической деятельности. Агентский договор. Договор комиссии. Договор консигнации</p> <p>Экономический анализ внешнеэкономической деятельности предприятия</p> <p>Содержание, этапы анализа внешнеэкономической деятельности предприятия. Методы оценки эффекта (эффективности) внешнеэкономической деятельности. Анализ экспортных операций. Анализ импортных операций.</p>
2.	<p>Валютно-финансовые вопросы организации внешнеэкономической деятельности</p>	<p>Тема 5. Мировая валютная система.</p> <p>Мировая валютная система и ее эволюция. Классификация валют. Репатриация валютной выручки и ее эволюция в РФ. Этапы развитие валютной системы в России: сущность изменение и базовые характеристики.</p> <p>Тема 6. Принципы осуществления валютных операций. Валютные операции как необходимое условие осуществления внешнеэкономической деятельности. Развитие валютной системы в России. Валютный курс рубля. Котировка валют. Валютные ценности. Валюта Российской Федерации. Резиденты и нерезиденты. Уполномоченные банки. Перечень операций, оказываемых уполномоченными банками. Расчеты между резидентами и нерезидентами. Валютные операции. Состав валютных операций. Валютное регулирование: определение, принципы, цели. Органы валютного регулирования. Агенты валютного контроля. Валютный контроль.</p> <p>Ответственность за нарушение валютного законодательства.</p> <p>Тема 7. Учет валютных операций</p> <p>Валютный счет как комплекс разных счетов. Открытие валютного счета. Операции по покупке-продаже валюты и их отражение в бухгалтерском учете. Влияние курсовых разниц на формирование финансовых результатов организации. Пересчет выраженной в иностранной валюте стоимости имущества и обязательств в рубли. Учет курсовых разниц.</p> <p>Значение заграничных командировок в осуществлении ВЭД. Порядок оформления. Состав расходов. Порядок и формы выдачи средств на заграничную командировку. Учет расходов по заграничной командировке.</p> <p>Тема 8. Ценообразование во внешнеэкономической деятельности.</p> <p>Мировая цена как денежное выражение интернациональной цены производства. Отнесение цен к мировым. Виды мировых цен. Определение уровня мировых цен. Цены публикуемые и расчетные. Виды публикуемых цен: справочные, номинальные, фактических сделок, биржевые котировки.</p> <p>Подвижные цены. Скользящие цены. Цены с последующей фиксацией. Твердые цены. Бонификация и рефакция. Уторговывание цены. Скидки с цен. Виды скидок.</p> <p>Базисные цены. Базис цены. Базисные условия поставки. Международные правила толкования торговых терминов "Инкотермс" (публикация Международной торговой палаты N 460) и др.</p>

		<p>Методология ценообразования при ВЭД. Параметрическое ценообразование. Методы внесения коммерческих поправок: на уторговывание, на сроки поставок, на дату конкурентного материала, на серийность, на условия платежа</p> <p>Принципы расчета экспортных цен. Принципы расчета импортных цен.</p> <p>Ценовая политика предприятия при выходе на внешний рынок.</p> <p>Международные транспортные услуги. Виды. Особенности.</p> <p>Тема 9. Содержание условий внешнеторгового контракта. Общие рекомендации по содержанию и форме контракта. Определение предмета контракта и количества товара. Выбор базиса поставки. Характеристика качества товара. Упаковка и маркировка. Гарантии качества товара. Установление цены и суммы контракта. Определение срока поставки. Сдача-приемка товара по количеству и качеству. Условия платежа. Претензии и санкции. Форс-мажор и существенное изменение обстоятельств. Порядок разрешения споров, арбитраж. Прочие условия.</p> <p>Особенности подрядных контрактов во внешнеэкономической деятельности. Типовые характеристики договора о строительстве объектов и сооружений за рубежом. Правовое руководство ЮНСИТРАЛ «О составлении международных контрактов на строительство промышленных объектов».</p> <p>Тема 10. Внешнеторговые расчеты во внешнеэкономической деятельности. Особенности организации платежно-расчетных отношений во внешнеэкономических связях. Формы международных расчетов. Аккредитивная форма расчетов. Разновидности документарных аккредитивов. Инкассовая форма расчетов. Расчеты банковскими переводами и по открытому счету. Чеки и векселя как средства платежа и формы расчетов. Поручительства и гарантии в обеспечении внешнеторговых сделок.</p> <p>Тема 11. Кредитование во внешнеэкономической деятельности. Сущность, содержание и виды кредитования внешнеэкономической деятельности. Типы внешнеторговых кредитов. Формы кредитования экспортеров. Формы кредитования импортеров. Нетрадиционные формы кредитования. Факторинг и форфейтинг.</p> <p>Тема 12. Международный рынок ценных бумаг. Международный рынок ценных бумаг: понятие. Участники международного рынка ценных бумаг. Финансовые инструменты рынка ценных бумаг. Облигации. Акции.</p> <p>Тема 13. Страхование во внешнеэкономической деятельности. Организация страхования внешнеэкономической деятельности предприятия. Страховое дело и его организационно-правовые основы. Страхование и внешнеэкономический контракт. Управление рисками во внешнеэкономической деятельности. Страхование внешнеторговых грузов. Страхование экспортных кредитов. Страхование рисков, связанных с инвестициями. Страхование ответственности перевозчиков. Перестрахование. Страхование транспортных средств.</p>
3	Таможенные вопросы организации внешнеэкономической деятельности	<p>Тема 14. Основы таможенного регулирования во ВЭД.</p> <p>Таможенный союз.</p> <p>Понятие таможенного регулирования. Функции таможенного регулирования.</p> <p>Таможенные органы и их функции. Таможенный контроль и его формы. Таможенное законодательство.</p> <p>Таможенные процедуры и их классификация. ТН ВЭД.</p> <p>Таможенный контроль.</p> <p>Тема 15. Таможенное декларирование.</p> <p>Декларирование. Процедуры таможенного оформления. ДТ: назна-</p>

		<p>чение, формы, порядок заполнения, роль классификаторов. Виды таможенной декларации. Таможенное оформление: предварительное, основное. Группы документов для таможенного оформления. Таможенный брокер.</p> <p>Тема 16. Таможенные платежи.</p> <p>Таможенные платежи: определение, виды. Группы таможенных пошлин. Виды ставок таможенных пошлин. Ставки таможенных пошлин при ввозе в зависимости от страны происхождения товара. Сертификат страны происхождения товара.</p> <p>Таможенные сборы: виды, ставки.</p> <p>Возникновение обязанности по уплате таможенных платежей. Способы уплаты таможенных платежей. Способы обеспечения уплаты.</p> <p>Тема 17. Таможенная стоимость.</p> <p>Таможенная стоимость. Методы оценки таможенной стоимости при ввозе на таможенную территорию РФ. Таможенная стоимость вывозимых товаров.</p>
4	Деятельность иностранной организации в РФ	<p>Тема 18. Налогообложение экспортно-импортных операций. Особенности налогообложения операций по ВЭД. Налогообложение экспортных и импортных операций. Порядок расчета и уплаты налогов.</p>

4.2. Лабораторные работы.

Не предусмотрено учебным планом

4.3. Практические занятия

Форма обучения - очная

№	Наименование раздела дисциплины	Тема и содержание лекций
1.	Развитие внешнеэкономической деятельности в мировой экономике	<p>Тема 1. Мировая экономика и внешнеэкономическая деятельность (ВЭД). Выполнение заданий</p> <p>Тема 2. Внешнеэкономические операции и сделки. Выполнение заданий</p> <p>Тема 3. Государственное регулирование как объективное условие осуществления ВЭД. Выполнение заданий</p> <p>Тема 4. Организация управления внешнеэкономической деятельностью предприятия</p> <ol style="list-style-type: none"> 1. Какие действия менеджмента предприятия должны предшествовать принятию решения о выходе на внешний рынок? 2. Определите основные причины выхода предприятий на внешний рынок. Каковы преимущества экспортера при выходе на внешний рынок? 3. Каковы особенности международного маркетинга? 4. Раскройте понятие «экспортный потенциал». 5. Определите стратегии выхода на внешний рынок. 6. Как во внешнеэкономической деятельности ведут работу по изучению партнеров? 7. Охарактеризуйте источники информации о деятельности зарубежных партнеров (включая Интернет - источники). 8. Какие виды рисков возникают при выходе предприятия на внешний рынок? 9. В чем заключается правило пяти «си»? <p>Задание 1. Выбор контрагента из стран-партнеров для осуществления экспортной сделки.</p> <p>Задание 2. Организационно-правовые формы предприятий - типология зарубежных фирм.</p> <p>Задание 3. Цели ВЭД для управленческих подразделений фирмы</p> <p>Тема 3. Экономический анализ внешнеэкономической деятельности предприятия</p> <p>Решение задач.</p>

		Экономический анализ внешнеэкономической деятельности предприятия Выполнение заданий
2.	Валютно-финансовые вопросы организации внешнеэкономической деятельности	Тема 5. Мировая валютная система. Тема 6. Принципы осуществления валютных операций. Выполнение заданий на усвоение понятийного аппарата; на понимание логических взаимосвязей между элементами по данной теме. Тема 7. Учет валютных операций Выполнение заданий на усвоение понятийного аппарата; на понимание логических взаимосвязей между элементами по данной теме. Разбор ситуаций. Тема 8. Ценообразование во внешнеэкономической деятельности. Выполнение заданий на усвоение понятийного аппарата; на понимание логических взаимосвязей между элементами по данной теме. Тема 9. Содержание условий внешнеторгового контракта. Выполнение заданий на усвоение понятийного аппарата; на понимание логических взаимосвязей между элементами по данной теме. Тема 10. Внешнеторговые расчеты во внешнеэкономической деятельности. Выполнение заданий на усвоение понятийного аппарата; на понимание логических взаимосвязей между элементами по данной теме. Тема 11. Кредитование во внешнеэкономической деятельности. Сущность, Решение задач. Разбор ситуаций. Тема 12. Международный рынок ценных бумаг. Тема 13. Страхование во внешнеэкономической деятельности. Решение задач. Разбор ситуаций.
3	Таможенные вопросы организации внешнеэкономической деятельности	Тема 14. Основы таможенного регулирования во ВЭД. Выполнение заданий на усвоение понятийного аппарата; на понимание логических взаимосвязей между элементами по данной теме. Тема 15. Таможенное декларирование. Выполнение заданий на усвоение понятийного аппарата; на понимание логических взаимосвязей между элементами по данной теме. Тема 16. Таможенные платежи. Решение задач. Разбор ситуаций. Тема 17. Таможенная стоимость. Решение задач. Разбор ситуаций.
4	Деятельность иностранной организации в РФ	Тема 18. Налогообложение экспортно-импортных операций. Решение задач. Разбор ситуаций.

4.4. Компьютерные практикумы. Не предусмотрено учебным планом.

4.5. Групповые и индивидуальные консультации по курсовым работам (курсовым проектам). Не предусмотрено учебным планом.

4.6. Самостоятельная работа обучающегося в период теоретического обучения

Самостоятельная работа обучающегося в период теоретического обучения включает в себя:

- самостоятельную подготовку к учебным занятиям, включая подготовку к аудиторным формам текущего контроля успеваемости;
- выполнение домашнего задания 1;
- выполнение домашнего задания 2;
- самостоятельную подготовку к промежуточной аттестации.

Форма обучения - очная. Темы для самостоятельного изучения соответствуют темам аудиторных учебных занятий.

№	Наименование раздела дисциплины	Темы для самостоятельного изучения
1	Развитие внешнеэкономической деятельности в мировой экономике	Темы для самостоятельного изучения соответствуют темам аудиторных учебных занятий
2	Валютно-финансовые вопросы органи-	Темы для самостоятельного изучения соответствуют

	зации внешнеэкономической деятельности	темам аудиторных учебных занятий
3	Таможенные вопросы организации внешнеэкономической деятельности	Темы для самостоятельного изучения соответствуют темам аудиторных учебных занятий
4	Деятельность иностранной организации в РФ	Темы для самостоятельного изучения соответствуют темам аудиторных учебных занятий

4.7. Самостоятельная работа обучающегося и контактная работа обучающегося с преподавателем в период промежуточной аттестации

Работа обучающегося в период промежуточной аттестации включает в себя подготовку к формам промежуточной аттестации (к дифференцированному зачету (зачету с оценкой)), а также саму промежуточную аттестацию.

5. Оценочные материалы по дисциплине

Фонд оценочных средств по дисциплине приведён в Приложении 1 к рабочей программе дисциплины.

Оценочные средства для проведения промежуточной аттестации, а также текущего контроля по дисциплине хранятся на кафедре (структурном подразделении), ответственной за преподавание данной дисциплины.

6. Учебно-методическое и материально-техническое обеспечение дисциплины

Основные принципы осуществления учебной работы обучающихся изложены в локальных нормативных актах, определяющих порядок организации контактной работы и порядок самостоятельной работы обучающихся. Организация учебной работы обучающихся на аудиторных учебных занятиях осуществляется в соответствии с п. 3.

6.1 Перечень учебных изданий и учебно-методических материалов для освоения дисциплины

Для освоения дисциплины обучающийся может использовать учебные издания и учебно-методические материалы, имеющиеся в научно-технической библиотеке НИУ МГСУ и/или размещённые в Электронных библиотечных системах.

Актуальный перечень учебных изданий и учебно-методических материалов представлен в Приложении 2 к рабочей программе дисциплины.

6.2 Перечень профессиональных баз данных и информационных справочных систем

При осуществлении образовательного процесса по дисциплине используются профессиональные базы данных и информационных справочных систем, перечень которых указан в Приложении 3 к рабочей программе дисциплины.

6.3 Перечень материально-технического, программного обеспечения освоения дисциплины

Учебные занятия по дисциплине проводятся в помещениях, оснащенных соответствующим оборудованием и программным обеспечением.

Перечень материально-технического и программного обеспечения дисциплины приведен в Приложении 4 к рабочей программе дисциплины.

Приложение 1 к рабочей программе

Шифр	Наименование дисциплины
Б1.В.ДВ.05.02	<i>Управление внешнеэкономической деятельностью</i>
Код направления подготовки / специальности	38.03.02
Направление подготовки / специальность	<i>Менеджмент</i>
Наименование ОПОП (направленность / профиль)	<i>Менеджмент в инвестиционно-строительной сфере</i>
Год начала реализации ОПОП	2021
Уровень образования	<i>бакалавриат</i>
Форма обучения	<i>очная</i>
Год разработки/обновления	2021

ФОНД ОЦЕНОЧНЫХ СРЕДСТВ**1. Описание показателей и критериев оценивания компетенций, описание шкал оценивания**

Оценивание формирования компетенций производится на основе показателей оценивания, указанных в п.2. рабочей программы и в п.1.1 ФОС.

Связь компетенций и показателей оценивания приведена в п.2 рабочей программы.

1.1. Описание формирования и контроля показателей оценивания

Оценивание уровня освоения обучающимся компетенций осуществляется с помощью форм промежуточной аттестации и текущего контроля. Формы промежуточной аттестации и текущего контроля успеваемости по дисциплине, с помощью которых производится оценивание, указаны в учебном плане и в п.3 рабочей программы.

В таблице приведена информация о формировании результатов обучения по дисциплине разделами дисциплины, а также о контроле показателей оценивания компетенций формами оценивания.

Наименование показателя оценивания (результата обучения по дисциплине)	Номера разделов дисциплины	Формы оценивания (формы промежуточной аттестации, текущего контроля успеваемости)
Знает принципы и методы государственного регулирования ВЭД Знает закономерности развития валютных, финансовых и денежно-кредитных отношений на макроуровне Знает основные виды мировых цен и их характеристики	1-4	Дифференцированный зачет (зачет с оценкой) Контрольная работа Домашнее задание 1 Домашнее задание 2
Знает формы и методы таможенного регулирования, таможенного контроля, оценки таможенной стоимости, таможенных платежей Имеет навыки (начального уровня) оценки влияния валютного регулирования и валютного контроля на осуществление ВЭД организации	1-4	Дифференцированный зачет (зачет с оценкой) Контрольная работа Домашнее задание 1 Домашнее задание 2
Знает систему нормативного регулирования внеш-	1-4	Дифференцированный зачет (за-

Наименование показателя оценивания (результата обучения по дисциплине)	Номера разделов дисциплины	Формы оценивания (формы промежуточной аттестации, текущего контроля успеваемости)
неэкономической деятельности		чет с оценкой) Контрольная работа
Знает особенности международного маркетинга	1-4	Дифференцированный зачет (зачет с оценкой) Контрольная работа
Знает основные положения валютного, таможенного и налогового регулирования ВЭД предприятия	1-4	Дифференцированный зачет (зачет с оценкой) Контрольная работа Домашнее задание 1 Домашнее задание 2
Знает методы оценки таможенной стоимости Знает порядок расчета таможенных и налоговых платежей при осуществлении организацией ВЭД Имеет навыки (начального уровня) оценки таможенной стоимости, таможенных и налоговых платежей при осуществлении организацией ВЭД Имеет навыки (начального уровня) выбора финансовых и денежно-кредитных методов в осуществлении внешнеэкономической деятельности Имеет навыки (начального уровня) проведения валютно-финансовых расчетов Имеет навыки (основного уровня) систематизации информации об объектах учета ВЭД организации и отражения в финансовой отчетности	1-4	Дифференцированный зачет (зачет с оценкой) Контрольная работа Домашнее задание 2
Знает особенности организации управления внешнеэкономической деятельностью организации	1-4	Дифференцированный зачет (зачет с оценкой) Контрольная работа Домашнее задание 1 Домашнее задание 2
Знает основные подходы к выбору зарубежного партнера Знает причины и методы выхода предприятия на внешний рынок Имеет навыки (начального уровня) выявления ключевых элементов и оценивания ВЭД как бизнес-проекта организации	1-4	Дифференцированный зачет (зачет с оценкой) Контрольная работа
Имеет навыки (начального уровня) оценки налоговых параметров экспортно-импортных операций Имеет навыки (начального уровня) оценки влияния хозяйственных операций, связанных с осуществлением ВЭД, на финансовые показатели деятельности предприятия	1-4	Дифференцированный зачет (зачет с оценкой) Контрольная работа Домашнее задание 1 Домашнее задание 2
Знает методы оценки эффекта (эффективности) внешнеэкономической деятельности Имеет навыки (начального уровня) анализа экспортных и импортных операций	1-4	Дифференцированный зачет (зачет с оценкой) Контрольная работа Домашнее задание 1
Имеет навыки (начального уровня) оценки ценовых аспектов внешнеэкономических контрактов Имеет навыки (начального уровня) оценки механизмов ценообразования при выходе предприятия на внешний рынок	1-4	Дифференцированный зачет (зачет с оценкой) Контрольная работа Домашнее задание 1

1.2. Описание критериев оценивания компетенций и шкалы оценивания

При проведении промежуточной аттестации в форме дифференцированного зачета (зачета с оценкой) используется шкала оценивания: «2» (неудовлетворительно), «3» (удовлетворительно), «4» (хорошо), «5» (отлично).

Показателями оценивания являются знания и навыки обучающегося, полученные при изучении дисциплины.

Критериями оценивания достижения показателей являются:

Показатель оценивания	Критерий оценивания
Знания	Знание терминов и определений, понятий
	Знание основных закономерностей и соотношений, принципов
	Объем освоенного материала, усвоение всех дидактических единиц (разделов)
	Полнота ответов на проверочные вопросы
	Правильность ответов на вопросы
	Чёткость изложения и интерпретации знаний
Навыки начального уровня	Навыки выбора методик выполнения заданий
	Навыки выполнения заданий различной сложности
	Навыки самопроверки. Качество сформированных навыков
	Навыки анализа результатов выполнения заданий, решения задач
	Навыки представления результатов решения задач

2. Типовые контрольные задания для оценивания формирования компетенций

2.1. Промежуточная аттестация

2.1.1. Промежуточная аттестация в форме экзамена, дифференцированного зачета (зачета с оценкой), зачета

Форма промежуточной аттестации: дифференцированный зачет (зачет с оценкой).

Перечень типовых вопросов/заданий для проведения дифференцированного зачета (зачета с оценкой) в 6 семестре (для очной формы обучения):

№	Наименование раздела дисциплины	Типовые вопросы/задания
1.	Развитие внешне-экономической деятельности в мировой экономике	<ol style="list-style-type: none"> 1. Место ВЭД в мировом хозяйстве. Определите группы факторов, влияющих на формирование ВЭД страны 2. Определите основные направления международных экономических отношений. 3. Определите роль транснациональных корпораций в современной мировой экономике. 4. По каким показателям оценивается место национальной экономики в мировой экономике? 5. В чем заключается положительное влияние ВЭД на экономику РФ? 6. Охарактеризуйте этапы становления ВЭД в России. 7. Каковы основные положения Указа президента РФ «О либерализации внешнеэкономической деятельности на территории РСФСР»? 8. Дайте содержательную характеристику термина «государственное регулирование внешнеэкономической деятельности». Понятия «протекционизм» и «фритрейдерство». 9. Внешнеторговая сделка: определение, виды, классификационные признаки. 10. Какие действия менеджмента предприятия должны предшествовать принятию решения о выходе на внешний рынок?

		<p>11. Определите основные причины выхода предприятий на внешний рынок.</p> <p>12. Какие виды рисков возникают при выходе предприятия на внешний рынок?</p> <p>13. Охарактеризуйте источники информации о деятельности зарубежных партнеров.</p> <p>14. В чем заключается правило пяти «си»?</p> <p>15. Определите основные причины возникновения риска реализации на внешнем рынке.</p> <p>16. Процесс идентификации рисков.</p> <p>17. Процедуры расчета и анализа рисков.</p> <p>18. Процесс управления валютными рисками.</p> <p>19. Как во внешнеэкономической деятельности ведут работу по изучению партнеров?</p> <p>20. Структуры построения внешнеэкономической службы на предприятии.</p> <p>21. Функции отдела ВЭД на предприятии.</p> <p>22. Методы выхода предприятия на внешний рынок.</p> <p>23. Содержание и методы экономического анализа ВЭД.</p> <p>24. Анализ операций по покупке-продаже иностранной валюты.</p> <p>25. Анализ прибыли, полученной от экспортных операций.</p> <p>Типовые задачи: Определить степень влияния на результаты от экспорта изменения количества экспортируемых товаров, дохода от экспорта, затрат по экспортным изделиям.</p>
2.	Валютно-финансовые вопросы организации внешнеэкономической деятельности	<p>26. Валютно-финансовые условия внешнеторгового контракта. Валютный курс. Валютный рынок. Котировка валют.</p> <p>35. Валютное регулирование и валютный контроль. Валютная политика государства.</p> <p>36. Внешнеэкономические расчеты. Формы расчетов и средства платежа.</p> <p>37. Аккредитивная форма расчетов. Разновидности документарных аккредитивов.</p> <p>38. Инкассовая форма расчетов.</p> <p>39. Расчеты банковскими переводами и по открытому счету.</p> <p>40. Чеки и векселя как средство платежа и формы международных расчетов.</p> <p>41. Страхование во внешнеэкономической деятельности.</p> <p>42. Кредитование во внешнеэкономической деятельности. Виды и формы кредитования. Факторинг и форфейтинг.</p> <p>43. Международный рынок ценных бумаг. Финансовые инструменты рынка ценных бумаг.</p> <p>44. Валютный рынок. Сегменты валютного рынка в РФ.</p> <p>45. Валютный арбитраж. Форвардные сделки. Фьючерсы.</p> <p>46. Валютный опцион.</p> <p>47. Раскройте следующие понятия: валютные ценности, иностранная валюта, валюта РФ, уполномоченные банки.</p> <p>48. Раскройте следующие понятия: валютные ценности, резиденты, нерезиденты, уполномоченные банки, валютные биржи.</p> <p>49. Состав валютных операций.</p> <p>50. Валютное регулирование. Органы валютного регулирования. Валютный контроль. Органы валютного контроля.</p> <p>51. Валютный счет предприятия. Документы, необходимые для открытия валютного счета. Типовые проводки.</p> <p>52. Банк-корреспондент. Счета «ЛОРО» и «НОСТРО».</p> <p>53. Покупка-продажа валюты. Типовые проводки.</p>

		<p>54. Понятие «курсовая разница». Виды курсовых разниц. Отражение в учете.</p> <p>55. Понятие «дата совершения операции в иностранной валюте». Перечень дат совершения отдельных операций в иностранной валюте.</p> <p>56. Как производится пересчет стоимости активов и обязательств, выраженных в иностранной валюте?</p> <p>57. В чем заключается документальное оформление заграникомандировки?</p> <p>58. Какие расходы по заграникомандировкам возмещаются работникам? Какие расходы по заграникомандировкам принимаются для целей налогообложения прибыли?</p> <p>59. Состав расходов по транспортировке.</p> <p>60. Особенности транспортных перевозок во ВЭД.</p> <p>61. Транспортные документы.</p> <p>62. Коносамент и чартер при водных перевозках.</p> <p>63. Порядок сдачи-приемки.</p> <p>64. Форс-мажорные обстоятельства.</p> <p>65. Страхование экспортно-импортных грузов.</p> <p>66. Назначение страхового полиса.</p> <p>67. Арбитраж в международных контрактах.</p> <p>68. Каковы сущность, содержание и виды кредитования во ВЭД?</p> <p>69. Как определяется стоимость коммерческого кредита?</p> <p>70. Какие виды страховых полисов применяются при страховании экспортных кредитов?</p> <p>71. Какие базисные условия поставки товаров предусматривают обязательное страхование?</p> <p>72. Виды цен, применяемые в подрядных контрактах.</p>
3	Таможенные вопросы организации внешнеэкономической деятельности	<p>73. Таможенное регулирование. Функции таможенного регулирования. Таможенные органы.</p> <p>74. Таможенный контроль. Формы таможенного контроля.</p> <p>75. Таможенное оформление. Факторы, влияющие на таможенное оформление.</p> <p>76. Товарная номенклатура ВЭД.</p> <p>77. Таможенные режимы.</p> <p>78. Формы декларирования.</p> <p>79. Таможенное оформление.</p> <p>80. Этапы основного таможенного оформления</p> <p>81. ГТД. Упрощенные схемы декларирования.</p> <p>82. Таможенные платежи. Способы уплаты таможенных платежей.</p> <p>83. Классификация таможенных пошлин.</p> <p>84. Виды ставок таможенных пошлин.</p> <p>85. Страна происхождения товара.</p> <p>86. Способы уплаты таможенных платежей.</p> <p>87. Необходимость и способы обеспечения уплаты таможенных платежей.</p> <p>88. Таможенные сборы.</p> <p>89. Для чего определяется таможенная стоимость?</p> <p>90. Методы оценки таможенной стоимости при ввозе на таможенную территорию РФ.</p>
4	Деятельность иностранной организации в РФ	<p>91. Система налогового зачета в двойном налогообложении.</p> <p>92. Доходы российской организации в зависимости от видов источников.</p> <p>93. Функции налогового агента при заключении контракта с иностранным субподрядчиком, не имеющим постоянного представительства в РФ.</p> <p>94. НДС и акцизы при импорте товаров в РФ.</p>

		<p>95. Каков порядок расчета и уплаты НДС и акцизов при импорте товаров в РФ?</p> <p>96. Определите особенности уплаты «экспортного» НДС в РФ.</p> <p>97. В чем заключаются обязанности работодателя при найме иностранных работников в России?</p>
--	--	-----------------------------------------------------------------------------------------------------------------------------------------------------------------------------------------------------------------------------------------------------

2.1.2. Промежуточная аттестация в форме защиты курсовой работы (курсового проекта)

Промежуточная аттестация в форме защиты курсовой работы/курсового проекта не проводится.

2.2. Текущий контроль

2.2.1. Перечень форм текущего контроля:

- контрольная работа в 6 семестре;
- домашнее задание №1 в 6 семестре;
- домашнее задание №2 в 6 семестре.

2.2.2. Типовые контрольные задания форм текущего контроля

Контрольная работа

На тему: «Управление внешнеэкономической деятельности»

Примеры тестовых заданий

1. Соло-вексель - это:
 - a. простой вексель;
 - b. переводной вексель;
 - c. индоссамент.

2. Метод определения качества, используемый во внешнеэкономических контрактах:
 - a. соответствие стандарту;
 - b. соответствие мировым стандартам;
 - c. тель-кель.
3. В каких случаях участники внешнеэкономической сделки считаются взаимозависимыми лицами:
 - a. участники сделки или их должностные лица являются родственниками;
 - b. участники сделки являются совладельцами организации;
 - c. участники сделки связаны трудовыми отношениями;
 - d. участники сделки – одноклассники.
4. К формам расчетов во ВЭД относятся:
 - a. вексельная, чековая, авансовая;
 - b. наличная, авансовая, документарные расчеты, по открытому счету
 - c. документарные расчеты, по открытому счету, вексельная, чековая.

5. Упаковка может быть:
 - a. внешняя, внутренняя;
 - b. простая, сложная;
 - c. возвратная, внутренняя.

6. Моментом перехода права собственности на товар по импортному контракту считается:
 - a. дата отгрузки товара перевозчику;
 - b. дата пересечения таможенной границы РФ;
 - c. дата, определенная договором и базисными условиями поставки.

7. По степени развитости рыночных механизмов страны разделяют:
- на низкоразвитые, среднеразвитые, высокоразвитые;
 - страны с развитой рыночной экономикой, страны с развивающейся рыночной экономикой, страны с неразвитой рыночной экономикой, страны с нерыночной экономикой;
 - на промышленно развитые страны, новые индустриальные страны, высокоразвитые страны
8. Транснациональные корпорации в своем развитии прошли несколько этапов и поэтому их условно разделяют:
- на четыре поколения;
 - на три поколения;
 - на пять поколений;
 - на шесть поколений.
9. Этапы развития международных корпораций отражаются последовательностью:
- национальные – интернациональные – многонациональные – глобальные
 - транснациональные - интернациональные – мультинациональные – глобальные
 - национальные – интернациональные – мультинациональные – глобальные
10. Из нижеприводимого перечня выберите причины, которые заставляют предприятие выходить на внешний рынок:
- возможность снижения налогового бремени;
 - отсутствие необходимой продукции на внутреннем рынке;
 - возможность окупить издержки производства быстрее, чем на внутреннем рынке;
 - повышения спроса на внутреннем рынке;
 - сокращение жизненного цикла продукции.
11. К административным методам регулирования ВЭД относят:
- квотирование;
 - лицензирование;
 - прямые запреты на экспорт (импорт);
 - финансовые барьеры;
 - технические барьеры.
13. Каким правовым документом российским предприятиям был разрешен самостоятельный выход на внешний рынок? Впишите название документа.
14. В валютных операциях участвуют:
- иностранная валюта, валюта Российской Федерации, внешние ценные бумаги, драгоценные металлы;
 - иностранная валюта, валюта Российской Федерации, внешние ценные бумаги, внутренние ценные бумаги;
 - валюта Российской Федерации, внешние ценные бумаги.
15. Валютное регулирование – это:
- определение степени вмешательства органов государственной власти в процессы валютно-финансового рынка по поводу совершения валютных операций;
 - регулирование международных платежей и движение капитала, а также концентрация в руках государства иностранной валюты;
 - меры запретительного характера, направленные на лимитирование и регламентацию валютных операций

Домашнее задание №1.

На тему: «Валютно-финансовые вопросы организации внешнеэкономической деятельности»

Пример и состав типового задания

Задача 1. Сумма платежа на дату подписания контракта составляет 100 000 долл. США, что соответствует контрактной стоимости товара. Валюта привязки - СДР. Курс СДР на дату подписания контракта равен 1,5 долл. США, а на дату платежа – 1,6 долл. США (ситуация 1) или 1,4 долл. США (ситуация 2) .

Скорректируйте сумму платежа в ситуациях 1 и 2 в соответствии с валютной оговоркой, используя формулу (1):

$$E = E_0 + E_0 \times \frac{(a-a_0)}{a_0},$$

где E – сумма скорректированного платежа,

E_0 – сумма платежа на дату подписания контракта,

a – курс валюты привязки на дату платежа,

a_0 - курс валюты привязки на дату подписания контракта.

Задача 2. Выбор контрагента для осуществления экспортной сделки определяется методом балльных оценок (ранжирования).

Задача 3. Установление целей ВЭД для управленческих подразделений производственной фирмы.

Задача 4. Предприятие заключило договор с иностранным поставщиком на приобретение производственной линии стоимостью 25 000 евро. Договором предусмотрено внесение предприятием предоплаты в размере 10 000 евро. На дату перечисления аванса курс евро был 45,83 руб./евро, на дату оприходования ОС - 47,19 руб./евро, на дату окончательного расчета - 46,68 руб./евро (для упрощения примера уплата таможенных пошлин, сборов, НДС не рассматривается).

Предприятие осуществило монтаж производственной линии, затраты на который составили 125 000 руб. Основное средство введено в эксплуатацию.

Отразите данные операции.

Задача 5. Отразите проводками следующие хозяйственные операции:

1. поступила валютная выручка от иностранного заказчика за выполненные работы на транзитный валютный счет в размере 10 000 евро по курсу 60 руб./ евро, на следующий день курс составил 65 руб./ евро:

2. валютные средства в размере 10 000 евро списаны с транзитного валютного счета и переведены уполномоченному банку для конвертации в рублевый эквивалент (по курсу 65 руб./ евро):

3. уполномоченный банк продал 10 000 евро по курсу 63 руб. / евро (при курсе ЦБ 65 руб./ евро) и выручку от продажи валюты зачислил на расчетный счет.

Домашнее задание №2.

На тему: «Таможенные вопросы организации внешнеэкономической деятельности»

Задача 1.

ООО «Стройлизинг» купило у иностранной фирмы строительное оборудование за 200 000 евро. Расходы по транспортировке оборудования до места установки (с учетом страховки) составили 50 000 евро, в том числе:

до пункта пропуска на границе – 30 000 евро;

далее по территории России – 20 000 евро.

Ставка таможенной пошлины составляет 15 %.

Определить:

таможенную стоимость оборудования;

таможенную пошлину.

Задача 2.

ЗАО «Стройпрогресс» вывозит 100 кубометров изделий из древесины.

Таможенная стоимость партии – 100 000 долл. США. Ставка таможенной пошлины по ним равна 10%, но не менее 5 евро за 1 кубометр.

Курс Банка России на дату подачи ГТД составил 30 руб./USD и 36 руб./EUR.

Определите таможенную пошлину.

Задача 3.

1. Ставки ввозных таможенных пошлин зависят:
 - a. от базисных условий поставки;
 - b. от статуса страны-импортера;
 - c. от страны происхождения товара.

2. Адвалорные ставки исчисляются:
 - a. в процентах от фактурной стоимости;
 - b. в евро за единицу веса;
 - c. в процентах от таможенной стоимости.

3. Сбор за таможенное оформление уплачивается на основании ГТД в момент:
 - a. прибытия в пункт пропуска на государственной границе РФ;
 - b. пересечения таможенной границы;
 - c. предъявления груза к таможенному оформлению или предварительно
 - d. предъявления груза к таможенному оформлению.

4. Метод (документ) определения страны происхождения товаров на таможенной границе:
 - a. товарный знак;
 - b. декларация;
 - c. сертификат.
 - d. маркировка

5. Таможенная декларация на таможне подается:
 - a. таможенным брокером;
 - b. декларантом, перемещающим товары или транспортные средства через таможенную границу, или таможенным брокером;
 - c. импортером;
 - d. декларантом, перемещающим товары или транспортные средства через таможенную границу.

6. Таможенные платежи в государствах, являющихся членами ЕАзЭС, исчисляются:
 - a. в евро
 - b. в валюте государства- члена ЕАзЭС
 - c. в рублях

3.Методические материалы, определяющие процедуры оценивания

Процедура проведения промежуточной аттестации и текущего контроля успеваемости регламентируется локальным нормативным актом, определяющим порядок осуществления текущего контроля успеваемости и промежуточной аттестации обучающихся.

3.1. Процедура оценивания при проведении промежуточной аттестации обучающихся по дисциплине в форме экзамена и/или дифференцированного зачета (зачета с оценкой)

Не предусмотрено учебным планом

3.2. Процедура оценивания при проведении промежуточной аттестации обучающихся по дисциплине в форме зачета

Промежуточная аттестация по дисциплине в форме дифференцированного зачета (зачета с оценкой) проводится в 6 семестре (очная форма обучения) и 9 семестре (заочная форма обучения проводится.)

Используются критерии и шкала оценивания, указанные в п.1.2. Оценка выставляется преподавателем интегрально по всем показателям и критериям оценивания.

Ниже приведены правила оценивания формирования компетенций по показателю оценивания «Знания».

Критерий оценивания	Уровень освоения и оценка			
	«2» (неудовлетв.)	«3» (удовлетвор.)	«4» (хорошо)	«5» (отлично)
Знание терминов и определений, понятий	Не знает терминов и определений	Знает термины и определения, но допускает неточности формулировок	Знает термины и определения	Знает термины и определения, может корректно сформулировать их самостоятельно
Знание основных закономерностей и соотношений, принципов	Не знает основные закономерности и соотношения, принципы построения знаний	Знает основные закономерности, соотношения, принципы построения знаний	Знает основные закономерности, соотношения, принципы построения знаний, их интерпретирует и использует	Знает основные закономерности, соотношения, принципы построения знаний, может самостоятельно их получить и использовать
Объём освоенного материала, усвоение всех дидактических единиц (разделов)	Не знает значительной части материала дисциплины	Знает только основной материал дисциплины, не усвоил его деталей	Знает материал дисциплины в объёме	Обладает твёрдым и полным знанием материала дисциплины, владеет дополнительными знаниями
Полнота ответов на проверочные вопросы	Не даёт ответы на большинство вопросов	Даёт неполные ответы на все вопросы	Даёт ответы на вопросы, но не все - полные	Даёт полные, развернутые ответы на поставленные вопросы
Правильность ответов на вопросы	Допускает грубые ошибки при изложении ответа на вопрос	В ответе имеются существенные ошибки	В ответе имеются несущественные неточности	Ответ верен
Чёткость изложения и интерпретации знаний	Излагает знания без логической последовательности	Излагает знания с нарушениями в логической последовательности	Излагает знания без нарушений в логической последовательности	Излагает знания в логической последовательности, самостоятельно их интерпретируя и анализируя
	Не иллюстрирует изложение поясняющими схемами, рисунками и примерами	Выполняет поясняющие схемы и рисунки небрежно и с ошибками	Выполняет поясняющие рисунки и схемы корректно и понятно	Выполняет поясняющие рисунки и схемы точно и аккуратно, раскрывая полноту усвоенных знаний
	Неверно излагает и интерпретирует знания	Допускает неточности в изложении и интерпретации знаний	Грамотно и по существу излагает знания	Грамотно и точно излагает знания, делает самостоятельные выводы

Ниже приведены правила оценивания формирования компетенций по показателю оценивания «Навыки начального уровня».

Критерий оценивания	Уровень освоения и оценка			
	«2» (неудовлетв.)	«3» (удовлетвор.)	«4» (хорошо)	«5» (отлично)
Навыки выбора методик выполнения заданий	Не может выбрать методику выполнения заданий	Испытывает затруднения по выбору методики выполнения заданий	Без затруднений выбирает стандартную методику выполнения заданий	Применяет теоретические знания для выбора методики выполнения заданий
Навыки выполнения заданий различной сложности	Не имеет навыков выполнения учебных заданий	Имеет навыки выполнения только простых типовых учебных заданий	Имеет навыки выполнения только стандартных учебных заданий	Имеет навыки выполнения как стандартных, так и нестандартных учебных заданий
Навыки самопроверки. Качество сформированных навыков	Допускает грубые ошибки при выполнении заданий, нарушающие логику решения задач	Допускает ошибки при выполнении заданий, нарушения логики решения	Допускает ошибки при выполнении заданий, не нарушающие логику решения	Не допускает ошибок при выполнении заданий
Навыки анализа результатов выполнения заданий, решения задач	Делает некорректные выводы	Испытывает затруднения с формулированием корректных выводов	Делает корректные выводы по результатам решения задачи	Самостоятельно анализирует результаты выполнения заданий
Навыки представления результатов решения задач	Не может проиллюстрировать решение задачи поясняющими схемами, рисунками	Выполняет поясняющие схемы и рисунки небрежно и с ошибками	Выполняет поясняющие рисунки и схемы корректно и понятно	Выполняет поясняющие рисунки и схемы верно и аккуратно

3.2 Процедура оценивания при проведении промежуточной аттестации обучающихся по дисциплине в форме зачета

Промежуточная аттестация по дисциплине в форме зачёта не проводится.

3.3 Процедура оценивания при проведении промежуточной аттестации обучающихся по дисциплине в форме защиты курсовой работы (курсового проекта)

Промежуточная аттестация по дисциплине в форме защиты курсовой работы/курсового проекта не проводится.

Приложение 2 к рабочей программе

Шифр	Наименование дисциплины
Б1.В.ДВ.05.02	Управление внешнеэкономической деятельностью

Код направления подготовки / специальности	38.03.02
Направление подготовки / специальность	Менеджмент
Наименование ОПОП (направленность / профиль)	Менеджмент в инвестиционно-строительной сфере
Год начала подготовки	2021
Уровень образования	бакалавриат
Форма обучения	очная
Год разработки / обновления	2021

Перечень учебных изданий и учебно-методических материалов

Электронные учебные издания в электронно-библиотечных системах (ЭБС):

№ п/п	Автор, название, место издания, год издания, количество страниц	Ссылка на учебное издание в ЭБС
1	Накарякова, В. И. Основы внешнеэкономической деятельности : учебное пособие / В. И. Накарякова. — Саратов : Вузовское образование, 2016. — 306 с. — ISBN 2227-8397.	https://www.iprbookshop.ru/50623.html
2	Внешнеэкономическая деятельность предприятия : учебник для студентов вузов, обучающихся по экономическим специальностям / Л. Е. Стровский, С. К. Казанцев, А. Б. Неткачев [и др.] ; под редакцией Л. Е. Стровского. — 5-е изд. — Москва : ЮНИТИ-ДАНА, 2017. — 503 с. — ISBN 978-5-238-01772-3.	http://www.iprbookshop.ru/81751.html
3	Мировая экономика : учебник для студентов вузов, обучающихся по специальностям «Финансы и кредит», «Бухгалтерский учет, анализ и аудит», «Мировая экономика» / Ю. А. Щербанин, Е. В. Зенкина, П. И. Толмачев [и др.] ; под редакцией Ю. А. Щербанина. — 5-е изд. — Москва : ЮНИТИ-ДАНА, 2019. — 503 с. — ISBN 978-5-238-03272-6.	http://www.iprbookshop.ru/101902.html

Перечень учебно-методических материалов в НТБ НИУ МГСУ

№ п/п	Автор, название, место издания, издательство, год издания, количество страниц
1	Финансово-учетные вопросы внешнеэкономической деятельности [Электронный ресурс] : методические указания к практическим занятиям и самостоятельной работе для обучающихся по направлению подготовки 38.03.02 Менеджмент, профиль «Менеджмент на предприятиях инвестиционно-строительной сферы» / Нац. исслед. Моск. гос. строительный ун-т ; Каф. менеджмента и инноваций ; сост. Е. М. Акимова ; рец. В. С. Канхва. - Электрон. текстовые дан. (0,71 Мб). - Москва : НИУ МГСУ, 2017. - (Менеджмент). - http://lib-05.gic.mgsu.ru/lib/Method2017/24.pdf

Приложение 3 к рабочей программе

Шифр	Наименование дисциплины
Б1.В.ДВ.05.02	<i>Управление внешнеэкономической деятельностью</i>
Код направления подготовки / специальности	<i>38.03.02</i>
Направление подготовки / специальность	<i>Менеджмент</i>
Наименование ОПОП (направленность / профиль)	<i>Менеджмент в инвестиционно-строительной сфере</i>
Год начала реализации ОПОП	<i>2021</i>
Уровень образования	<i>бакалавриат</i>
Форма обучения	<i>очная</i>
Год разработки/обновления	<i>2021</i>

Перечень профессиональных баз данных и информационных справочных систем

Наименование	Электронный адрес ресурса
«Российское образование» - федеральный портал	http://www.edu.ru/index.php
Научная электронная библиотека	http://elibrary.ru/defaultx.asp?
Электронная библиотечная система IPRbooks	http://www.iprbookshop.ru/
Федеральная университетская компьютерная сеть России	http://www.runnet.ru/
Информационная система "Единое окно доступа к образовательным ресурсам"	http://window.edu.ru/
Научно-технический журнал по строительству и архитектуре «Вестник МГСУ»	http://www.vestnikmgsu.ru/
Научно-техническая библиотека НИУ МГСУ	http://www.mgsu.ru/resources/Biblioteka/

Шифр	Наименование дисциплины
Б1.В.ДВ.05.02	<i>Управление внешнеэкономической деятельностью</i>
Код направления подготовки / специальности	38.03.02
Направление подготовки / специальность	<i>Менеджмент</i>
Наименование ОПОП (направленность / профиль)	<i>Менеджмент в инвестиционно-строительной сфере</i>
Год начала реализации ОПОП	2021
Уровень образования	<i>бакалавриат</i>
Форма обучения	<i>очная</i>
Год разработки/обновления	2021

Материально-техническое и программное обеспечение дисциплины

Наименование специальных помещений и помещений для самостоятельной работы	Оснащенность специальных помещений и помещений для самостоятельной работы	Перечень лицензионного программного обеспечения. Реквизиты подтверждающего документа
Учебные аудитории для проведения учебных занятий, текущего контроля и промежуточной аттестации	Рабочее место преподавателя, рабочие места обучающихся	
<p>Помещение для самостоятельной работы обучающихся</p> <p>Ауд. 41 НТБ на 80 посадочных мест (рабочее место библиотекаря, рабочие места обучающихся)</p>	<p>ИБП GE VH Series VH 700</p> <p>Источник бесперебойного питания РИП-12 (2 шт.)</p> <p>Компьютер/ТИП №5 (2 шт.)</p> <p>Компьютер Тип № 1 (6 шт.)</p> <p>Контрольно-пусковой блок С2000-КПБ (26 шт.)</p> <p>Монитор / Samsung 21,5" S22C200B (80 шт.)</p> <p>Плоттер / HP DJ T770</p> <p>Прибор приемно-контрольный С2000-АСПТ (2 шт.)</p> <p>Принтер / HP LaserJet P2015 DN</p> <p>Принтер /Тип № 4 н/т</p> <p>Принтер HP LJ Pro 400 M401dn</p> <p>Системный блок / Kraftway Credo тип 4 (79 шт.)</p>	<p>Adobe Acrobat Reader DC (ПО предоставляется бесплатно на условиях OpLic)</p> <p>Adobe Flash Player (ПО предоставляется бесплатно на условиях OpLic)</p> <p>APM Civil Engineering (Договор № 109/9.13_АО НИУ от 09.12.13 (НИУ-13))</p> <p>ArcGIS Desktop (Договор передачи с ЕСРИ СНГ 31 лицензии от 27.01.2016)</p> <p>ArhciCAD [22] (БД; Веб-кабинет или подписка; OpenLicense)</p> <p>AutoCAD [2018] (БД; Веб-кабинет или подписка; OpenLicense)</p> <p>AutoCAD [2020] (БД; Веб-кабинет или подписка; OpenLicense)</p> <p>Autodesk Revit [2018] (БД; Веб-кабинет или подписка; OpenLicense)</p> <p>Autodesk Revit [2020] (БД; Веб-кабинет или подписка; OpenLicense)</p> <p>CorelDRAW [GSX5;55] (Договор № 292/10.11- АО НИУ от 28.11.2011 (НИУ-11))</p>

Наименование специальных помещений и помещений для самостоятельной работы	Оснащенность специальных помещений и помещений для самостоятельной работы	Перечень лицензионного программного обеспечения. Реквизиты подтверждающего документа
	Электронное табло 2000*950	<p>eLearnBrowser [1.3] (Договор ГМЛ-Л-16/03-846 от 30.03.2016)</p> <p>Google Chrome (ПО предоставляется бесплатно на условиях OpLic)</p> <p>Lazarus (ПО предоставляется бесплатно на условиях OpLic)</p> <p>Mathcad [Edu.Prime;3;30] (Договор №109/9.13_АО НИУ от 09.12.13 (НИУ-13))</p> <p>Mathworks Matlab [R2008a;100] (Договор 089/08-ОК(ИОП) от 24.10.2008)</p> <p>Mozilla Firefox (ПО предоставляется бесплатно на условиях OpLic)</p> <p>MS Access [2013;Im] (OpenLicense; Подписка Azure Dev Tools; БД; Веб-кабинет)</p> <p>MS ProjectPro [2013;ImX] (OpenLicense; Подписка Azure Dev Tools; БД; Веб-кабинет)</p> <p>MS VisioPro [2013;ADT] (OpenLicense; Подписка Azure Dev Tools; БД; Веб-кабинет)</p> <p>MS Visual FoxPro [ADT] (OpenLicense; Подписка Azure Dev Tools; БД; Веб-кабинет)</p> <p>nanoCAD СПДС Стройплощадка (Договор бесплатной передачи / партнерство)</p> <p>PascalABC [3.2.0.1311] (ПО предоставляется бесплатно на условиях OpLic)</p> <p>Visual Studio Ent [2015;Imx] (OpenLicense; Подписка Azure Dev Tools; БД; Веб-кабинет)</p> <p>Visual Studio Expr [2008;ImX] (OpenLicense; Подписка Azure Dev Tools; БД; Веб-кабинет)</p> <p>WinPro 7 [ADT] (OpenLicense; Подписка Azure Dev Tools; БД; Веб-кабинет)</p> <p>Компас-3D V14 АЕС (Договор № 109/9.13_АО НИУ от 09.12.13 (НИУ-13))</p> <p>ПК ЛИРА-САПР [2013] (Договор № 109/9.13_АО НИУ от 09.12.13 (НИУ-13))</p>
Помещение для само-	Компьютер / ТИП №5 (4	Google Chrome (ПО предоставляется

Наименование специальных помещений и помещений для самостоятельной работы	Оснащенность специальных помещений и помещений для самостоятельной работы	Перечень лицензионного программного обеспечения. Реквизиты подтверждающего документа
<p>самостоятельной работы обучающихся</p> <p>Ауд. 59 НТБ на 5 посадочных мест, оборудованных компьютерами (рабочее место библиотекаря, рабочие места обучающихся, рабочее место для лиц с ограниченными возможностями здоровья) Читальный зал на 52 посадочных места</p>	<p>шт.) Монитор Acer 17" AL1717 (4 шт.) Монитор Samsung 24" S24C450B Системный блок Kraftway Credo KC36 2007 (4 шт.) Системный блок Kraftway Credo KC43 с KSS тип3 Принтер/HP LaserJet P2015 DN Аудиторный стол для инвалидов-колясочников Видеоувеличитель /Optelec ClearNote Джойстик компьютерный беспроводной Клавиатура Clevy с большими кнопками и накладкой (беспроводная) Кнопка компьютерная выносная малая Кнопка компьютерная выносная малая (2 шт.)</p>	<p>бесплатно на условиях OpLic (не требуется)) Adobe Acrobat Reader DC (ПО предоставляется бесплатно на условиях OpLic (не требуется)) eLearnBrowser [1.3] (Договор ГМЛ-Л-16/03-846 от 30.03.2016) Mozilla Firefox (ПО предоставляется бесплатно на условиях OpLic (лицензия не требуется)) MS OfficeStd [2010; 300] (Договор № 162/10 - АО НИУ от 18.11.2010 (НИУ-10)) Adobe Acrobat Reader [11] (ПО предоставляется бесплатно на условиях OpLic (лицензия не требуется)) K-Lite Codec Pack (ПО предоставляется бесплатно на условиях OpLic (лицензия не требуется))</p>
<p>Помещение для самостоятельной работы обучающихся</p> <p>Ауд. 84 НТБ На 5 посадочных мест, оборудованных компьютерами (рабочее место библиотекаря, рабочие места обучающихся) Читальный зал на 52 посадочных места</p>	<p>Монитор Acer 17" AL1717 (5 шт.) Системный блок Kraftway KW17 2010 (5 шт.)</p>	<p>AutoCAD [2020] (Б\Д; Веб-кабинет или подписка; OpenLicense) Eurosoft STARK [201W;20] (Договор № 089/08-ОК(ИОП) от 24.10.2008) MS OfficeStd [2010; 300] (Договор № 162/10 - АО НИУ от 18.11.2010 (НИУ-10)) nanoCAD СПДС Конструкции (Договор бесплатной передачи / партнерство) WinPro 7 [ADT] (OpenLicense; Подписка Azure Dev Tools; Б\Д; Веб-кабинет) ПК ЛИРА-САПР [2013R5] (ПО предоставляется бесплатно на условиях OpLic (лицензия не требуется))</p>