

**Федеральное государственное бюджетное образовательное учреждение высшего образования  
«НАЦИОНАЛЬНЫЙ ИССЛЕДОВАТЕЛЬСКИЙ МОСКОВСКИЙ  
ГОСУДАРСТВЕННЫЙ СТРОИТЕЛЬНЫЙ УНИВЕРСИТЕТ»**

**РАБОЧАЯ ПРОГРАММА**

Шифр	Наименование дисциплины
Б1.О.01	История России

Код направления подготовки / специальности	38.03.02
Направление подготовки / специальность	Менеджмент
Наименование ОПОП (направленность / профиль)	Менеджмент в инвестиционно-строительной сфере
Год начала реализации ОПОП	2023
Уровень образования	Бакалавриат
Форма обучения	Очная
Год разработки/обновления	2023

Разработчики:

должность	ученая степень, ученое звание	ФИО
доцент	к.и.н., доцент	Бызова О.М.
доцент	к.ф.н., доцент	Гацунаев К.Н.
доцент	к.э.н., доцент	Назаров А.А.
доцент	к.и.н., доцент	Павлов С.Б.
доцент	к.и.н., доцент	Посвятенко Ю.В.
доцент	к.к., доцент	Прядко И.П.

Рабочая программа дисциплины разработана и одобрена кафедрой (структурным подразделением) «Истории и философии».

Рабочая программа утверждена методической комиссией по УГСН, протокол № 10 от «16» июня 2023 г.

## 1. Цель освоения дисциплины

Целью освоения дисциплины «История России» является формирование компетенций обучающегося способствующих пониманию особенностей российского исторического развития на общемировом фоне, вклада России в развитие мировой цивилизации, ее роль в разрешении крупных международных конфликтов, влияния в мировой политике в целом, проблем необходимости реагирования на общеисторические вызовы.

Программа составлена в соответствии с требованиями Федерального государственного образовательного стандарта высшего образования по направлению подготовки 38.03.02 Менеджмент.

Дисциплина относится к обязательной части Блока 1 «Дисциплины (модули)» основной профессиональной образовательной программы «Менеджмент в инвестиционно-строительной сфере».

Дисциплина является обязательной для изучения.

## 2. Перечень планируемых результатов обучения по дисциплине, соотнесенных с планируемыми результатами освоения образовательной программы

Код и наименование компетенции (результат освоения)	Код и наименование индикатора достижения компетенции
УК-1. Способен осуществлять поиск, критический анализ и синтез информации, применять системный подход для решения поставленных задач	УК-1.1 Выбор, анализ, систематизация и передача информации с использованием цифровых средств, а также применение оптимальных алгоритмов при работе с данными, полученными из различных источников
УК-5. Способен воспринимать межкультурное разнообразие общества в социально-историческом, этическом и философском контекстах	УК-5.1 Выявление ценностных оснований межкультурного взаимодействия, выявление причин межкультурного разнообразия общества и влияния исторического наследия с учетом исторически сложившихся форм государственной, общественной, религиозной и культурной жизни
	УК-5.2 Выявление влияния взаимодействия культур и социального разнообразия на процессы развития мировой цивилизации
	УК-5.3 Выявление современных тенденций исторического развития России с учетом геополитической обстановки

Код и наименование индикатора достижения компетенции	Наименование показателя оценивания (результата обучения по дисциплине)
УК-1.1 Выбор, анализ, систематизация и передача информации с использованием цифровых средств, а также применение оптимальных алгоритмов при работе с данными, полученными из	<b>Знает</b> принципы работы с информационно-коммуникативными ресурсами, требования к внешней и внутренней критике исторических, в том числе, цифровых источников. <b>Имеет навыки (основного уровня)</b> выделения фактов от мнений, оценки полноты и аутентичности исторической информации, систематизации

Код и наименование индикатора достижения компетенции	Наименование показателя оценивания (результата обучения по дисциплине)
различных источников	информации по истории, изложения материала со ссылками на информационные ресурсы
УК-5.1 Выявление ценностных оснований межкультурного взаимодействия, выявление причин межкультурного разнообразия общества и влияния исторического наследия с учетом исторически сложившихся форм государственной, общественной, религиозной и культурной жизни	<b>Знает</b> основные тенденции взаимодействия культур и закономерности исторического процесса, его многовариантность, основные факторы, обуславливающие специфику регионального развития и культурного многообразия <b>Имеет навыки (основного уровня)</b> рассмотрения ключевых направлений взаимодействия мировой и Отечественной истории с учетом исторически сложившихся форм государственной, общественной, религиозной и культурной жизни, примеры межкультурного взаимодействия
УК-5.2 Выявление влияния взаимодействия культур и социального разнообразия на процессы развития мировой цивилизации	<b>Знает</b> основные типы цивилизационного развития, характер взаимодействия культур на разных этапах исторического развития <b>Имеет навыки (основного уровня)</b> выявления и характеристики культурного взаимодействия цивилизаций на основных этапах развития мировой истории
УК-5.3 Выявление современных тенденций исторического развития России с учетом геополитической обстановки	<b>Знает</b> истоки современной геополитической обстановки, место и роль России в мировом сообществе <b>Имеет навыки (начального уровня)</b> обсуждения актуальных проблем современной международной и внутренней политики

Информация о формировании и контроле результатов обучения представлена в Фонде оценочных средств (Приложение 1).

### 3. Трудоемкость дисциплины и видов учебных занятий по дисциплине

Общая трудоемкость дисциплины составляет 4 зачётных единицы (144 академических часа).

*(1 зачетная единица соответствует 36 академическим часам)*

Видами учебных занятий и работы обучающегося по дисциплине могут являться

Обозначение	Виды учебных занятий и работы обучающегося
Л	Лекции
ЛР	Лабораторные работы
ПЗ	Практические занятия
КоП	Компьютерный практикум
КРП	Групповые и индивидуальные консультации по курсовым работам (курсовым проектам)
ИФВ	Иные формы взаимодействия
СР	Самостоятельная работа обучающегося в период теоретического обучения
Контроль	Самостоятельная работа обучающегося и контактная работа обучающегося с

*Структура дисциплины:*

Форма обучения – очная

№	Наименование раздела дисциплины	Семестр	Количество часов по видам учебных занятий и работы обучающегося							Формы промежуточной аттестации, текущего контроля успеваемости*		
			Л	ЛР	ПЗ	Ко П	КР П	ИФВ	СР		Контроль	
1	Общие вопросы курса	1	4						4	5	9	Входное тестирование Контрольная работа № 1 – р.1-5
2	Народы и государства на территории современной России в древности. Русь в IX — первой трети XIII вв.	1	10		2				2			
3	Русь в XIII–XV вв.	1	4						4			
4	Российское государство XVI–XVII вв.	1	6		4				6			
5	Россия в XVIII веке	1	8		2				2			
Итого за 1 семестр:		1	32		8				18	5	9	Зачет
6	Российская империя в XIX – начале XX в.	2	14		4				6	5	9	Контрольная работа № 2 – р.6-7
7	Россия и СССР в советскую эпоху (1917–1991)	2	12		4				10			
8	Современная Российская Федерация (1991–2022)	2	6						2			
Итого за 2 семестр:		2	32		8				18	5	9	Зачет с оценкой
Итого:		1,2	64		16				36	10	18	Зачет, зачет с оценкой

\* - реферат, контрольная работа, расчетно-графическая работа, домашнее задание

**4. Содержание дисциплины, структурированное по видам учебных занятий и разделам**

При проведении аудиторных учебных занятий предусмотрено проведение текущего контроля успеваемости:

- В рамках практических занятий предусмотрено выполнение обучающимися контрольной работы.

*4.1 Лекции*

Форма обучения – очная

№	Наименование раздела дисциплины	Тема и содержание лекций
1	<b>ОБЩИЕ ВОПРОСЫ КУРСА</b>	<p><b>ТЕМА 1-2. ИСТОРИЯ КАК НАУКА: ТЕОРИЯ И МЕТОДОЛОГИЯ ИСТОРИЧЕСКОГО ПОЗНАНИЯ.</b> Предмет истории как научной дисциплины. Сущность, формы и функции исторического знания. Методы изучения истории, альтернативность и многовариантность в исторической науке. Классификация и роль исторических источников в изучении истории. Общее и особенное в истории разных стран и народов. Геополитический фактор в российской истории. История России как часть мировой истории. Значение истории в формировании гражданской идентичности народов России.</p>
2	<b>НАРОДЫ И ГОСУДАРСТВА НА ТЕРРИТОРИИ СОВРЕМЕННОЙ РОССИИ В ДРЕВНОСТИ. РУСЬ В IX – ПЕРВОЙ ТРЕТИ XIII ВВ.</b>	<p><b>ТЕМА 3-4. МИР В ДРЕВНОСТИ И РАННЕМ СРЕДНЕВЕКОВЬЕ. НАРОДЫ И ПОЛИТИЧЕСКИЕ ОБРАЗОВАНИЯ НА ТЕРРИТОРИИ СОВРЕМЕННОЙ РОССИИ И ВОСТОЧНОЙ ЕВРОПЫ ДО СЕРЕДИНЫ ПЕРВОГО ТЫСЯЧЕЛЕТИЯ Н.Э.</b> Современные представления об антропогенезе. Археологические источники и их роль в истории. Возникновение общественной организации, государственности, религиозных представлений, культуры и искусства. Особенности развития цивилизаций Древнего Востока и античности. Возникновение христианства. Античные города-государства Северного Причерноморья. Боспорское царство. Скифы. Кочевые общества евразийских степей. Великое переселение народов.</p> <p><b>ТЕМА 5. СРЕДНЕВЕКОВЬЕ КАК СТАДИЯ ИСТОРИЧЕСКОГО ПРОЦЕССА.</b> Формирование новой политической и этнической карты Европы. Особенности становления государственности в странах Европы. Наиболее ранние сведения о Руси. Концепции образования Древнерусского государства. Русь в международной торговле. Роль религии и духовенства в средневековых обществах Запада и Востока.</p> <p><b>ТЕМА 6-7. РУСЬ В IX – ПЕРВОЙ ТРЕТИ XIII ВВ.</b> Формирование территориально-политической структуры Руси. Русское государство в конце X — начале XII в. Экономика Древней Руси. Внешняя политика и международные связи. Русь в середине XII — начале XIII в. Важнейшие земли и особенности их социально-экономического и политического развития.</p>
3	<b>РУСЬ В XIII–XV ВВ.</b>	<p><b>ТЕМА 8. ОСОБЕННОСТИ ФОРМИРОВАНИЯ НАЦИОНАЛЬНЫХ ГОСУДАРСТВ В СРЕДНЕВЕКОВЬЕ.</b> Социально-экономическое и политическое развитие государств в XIV-XV вв.: общее и особенное. Народы и государства степной зоны Восточной Европы и Сибири в XIII–XV вв. Монгольская империя и Русь. Система зависимости русских княжеств от Золотой Орды. Древняя Русь и Великая Степь: этапы взаимодействия.</p> <p><b>ТЕМА 9. РУССКИЕ ЗЕМЛИ В СЕРЕДИНЕ XIII — XIV В.</b></p>

		<p>Северо-западные земли Руси. Эволюция республиканского строя в Новгороде и Пскове. Ордена крестоносцев и отношения с ними русских земель. Княжества Северо-Восточной Руси. Современные научные представления об отношениях Руси и Орды. Великое княжество Литовское в XIV–XV вв. и формирование единого Московского государства в XV в. Особенности процесса объединения земель вокруг Москвы. Реформы Ивана III. Доктрина «Москва — третий Рим».</p>
4	<p><b>РОССИЙСКОЕ ГОСУДАРСТВО В XVI–XVII ВВ.</b></p>	<p><b>ТЕМА 10. РОССИЯ И МИР В XVI - XVII ВВ.</b>  Новое время как стадия исторического процесса. Эпоха Великих географических открытий. Основные тенденции социально-экономического и политического развития стран в XVI в. Государство и церковь в XVI–XVII в.  Роль России в системе международных отношений. Внешняя политика Российского государства. Расширение внешнеполитических и экономических связей России. Начало освоения Сибири.  Влияние экономических и религиозных факторов на международные отношения в XVII в. «Пороховая революция». Тридцатилетняя война (1618–1648).  <b>ТЕМА 11. РОССИЯ В ЭПОХУ ИВАНА IV ГРОЗНОГО И СМУТНОЕ ВРЕМЯ</b>  Регентство великой княгини Елены Глинской. Принятие Иваном IV царского титула. Правительство «Избранной рады» и его реформы. Падение правительства «Избранной рады». Опричнина. Споры о причинах и характере опричнины в исторической науке. Экономический кризис в Российском государстве конца XVI в. Династическая ситуация после кончины Ивана Грозного.  <b>ТЕМА 12. РОССИЯ В XVII В.</b>  Дискуссия о причинах Великой Смуты в России начала XVII в. Этапы Смутного времени и пути его преодоления. Особенности социально-экономического и политического развития Российского государства в XVII в. Государство и церковь. Реформа патриарха Никона и её последствия. Новые явления в экономике. Общественные потрясения XVII в.  Внешняя политика России в XVII в. Восстановление утраченных в Смутное время позиций на международной арене. Освоение пространств Сибири, историческое значение этого процесса.</p>
5	<p><b>РОССИЯ В XVIII ВЕКЕ</b></p>	<p><b>ТЕМА 13-14. СВОЕОБРАЗИЕ ИСТОРИЧЕСКОГО РАЗВИТИЯ В ЭПОХУ ПРОСВЕЩЕНИЯ.</b>  Сущность понятия «Век Просвещения». Модернизация как переход от традиционного к индустриальному обществу. Основные тенденции развития стран Запада и Востока в XVIII в.: многообразие цивилизаций, их сходство и различия.  Предпосылки и начало модернизации в России. Внешняя политика Петра I. Цели и методы петровских реформ. Проблема цены преобразований. Социально-экономические реформы Петра I. Преобразования в области государственного управления: основные принципы и результаты. Перемены в структуре российского общества. Социальный протест.  <b>ТЕМА 15. СТРАНЫ МИРА И РОССИЙСКАЯ</b></p>

		<p><b>ИМПЕРИЯ В СЕРЕДИНЕ-ВТОРОЙ ПОЛОВИНЕ XVIII В.</b></p> <p>Борьба европейских держав за доминирование. Семилетняя война. Россия между Западом и Востоком. Трансформация абсолютных монархий. Технический прогресс и промышленный переворот.</p> <p>Россия в эпоху дворцовых переворотов. Вопрос о дальнейшей судьбе петровских преобразований. Противостояние «старой» и «новой» знати. «Бироновщина». Социально-экономическое развитие России.</p> <p><b>ТЕМА 16. РОССИЯ В ЭПОХУ "ПРОСВЕЩЁННОГО АБСОЛЮТИЗМА" ЕКАТЕРИНЫ II.</b></p> <p>Характерные черты и особенности политики "просвещённого абсолютизма" в России и Европе. Укрепление самодержавной власти. Формирование сословной структуры российского общества. Национальная и конфессиональная политика Российской империи. Экономическая политика правительства.</p> <p>Россия в системе европейского и мирового рынка. Вопрос о крепостном праве и положении крестьян в политике Екатерины II. Обострение социальных противоречий. Восстание Емельяна Пугачева. Основные цели и достижения Российской империи во внешней политике. Кризис Просвещения.</p>
6	<p><b>РОССИЙСКАЯ ИМПЕРИЯ В XIX – НАЧАЛЕ XX В.</b></p>	<p><b>ТЕМА 17. СТРАНЫ МИРА И РОССИЙСКАЯ ИМПЕРИЯ В ПЕРВОЙ ПОЛОВИНЕ XIX В.</b></p> <p>Последствия Великой Французской революции конца XVIII в. Россия и европейские страны: промышленный переворот, революции и реформы. Международные отношения и внешняя политика стран в первой половине XIX в. Империи и национальные государства. Становление индустриальной цивилизации. Россия в системе международных отношений. Участие в антифранцузских коалициях. Отечественная война 1812 г. Роль России в освобождении Европы от наполеоновской гегемонии. Венский конгресс. Российская империя и "Священный союз".</p> <p><b>ТЕМА 18-19. РОССИЯ В ЭПОХУ АЛЕКСАНДРА I И НИКОЛАЯ I.</b> «Блистательный век Александра Благословенного»: задуманное и осуществленное. Внутренняя политика Николая I. Социально-экономическое развитие первой половины XIX в. Дискуссия о кризисе крепостного хозяйства. Русская общественная мысль второй четверти XIX в. Основные цели внешней политики России. Восточный вопрос. Кавказская война: причины, этапы, последствия. Крымская война и ее последствия.</p> <p><b>ТЕМА 20. РЕФОРМЫ И КОНТРЕФОРМЫ В РОССИИ ВО ВТОРОЙ ПОЛОВИНЕ XIX В.</b></p> <p>Россия после Крымской войны. Великие реформы Александра II. Крестьянская реформа 1861 г. Земская, городская, судебная, военная реформы, изменения в образовании и печати. Социальные и экономические последствия Великих реформ. Состояние помещичьего хозяйства в конце XIX в. Крестьянское хозяйство: дискуссия о «земельном голоде» рубежа XIX–XX вв. Царствование Александра III. Концепция «народной монархии». Экономический рост 1890-х гг.: причины и масштабы. Роль</p>

		<p>государства в процессе модернизации. Индустриализация и урбанизация. Модернизация социальной структуры российского общества как политический фактор второй половины XIX в. Появление рабочего вопроса в России. Идеологические поиски второй половины XIX в.</p> <p><b>ТЕМА 21. ФЕНОМЕН ИМПЕРИИ В НОВОЕ ВРЕМЯ: СТРАНЫ МИРА И РОССИЙСКАЯ ИМПЕРИЯ ВО II ПОЛОВИНЕ XIX В.</b></p> <p>Ведущие страны Европы и мира во второй половине XIX в. Колониальная экспансия в Азии и Африке. Общества и страны Востока в условиях европейской колониальной экспансии. Типологизация империй. Россия как континентальная империя. Империя и национальное государство: проблема соотношения. Принципы национальной политики Российской империи. Россия как многоконфессиональное государство.</p> <p>Основные направления и достижения внешней политики России. Панславизм и славянский вопрос. Внешняя политика и общественное мнение конца 1870-х гг. Становление блоковой системы в Европе конца XIX — начала XX в.</p> <p><b>ТЕМА 22-23. СТРАНЫ МИРА И РОССИЙСКАЯ ИМПЕРИЯ В НАЧАЛЕ XX В.</b> Столкновение интересов «великих держав» в Африке и Азии и обострение международных отношений в начале XX в. Русско-японская война.</p> <p>Зарождение политических организаций в России в конце XIX — начале XX в. и масштабы леворадикального движения. Революция 1905-1907 гг. Специфика массового движения 1905 г. Итоги Первой русской революции. Аграрная реформа П.А. Столыпина: замысел, механизмы осуществления, последствия. Российская империя в 1907–1914 гг.</p> <p>Причины Первой мировой войны. Цели сторон и ход военных действий. Социально-политические последствия Первой мировой войны.</p>
7	<p><b>РОССИЯ И СССР В СОВЕТСКУЮ ЭПОХУ (1917–1991)</b></p>	<p><b>ТЕМА 24-25. РОССИЯ В 1917 Г. МИРОВОЕ СООБЩЕСТВО ПОСЛЕ ПЕРВОЙ МИРОВОЙ ВОЙНЫ.</b></p> <p>Причины революционного кризиса 1917 г. Свержение самодержавия и попытки выхода из политического кризиса. Свержение Временного правительства, захват власти большевиками в октябре 1917 г. Формирование советской государственности. Причины Гражданской войны и основные этапы. Интервенция. Брестский мир. Версальско-вашингтонская система. Страны Запада и Востока в 1920-е гг. Послевоенная стабилизация. Великая депрессия. Страны Запада и Востока в 1930-е гг.</p> <p><b>ТЕМА 26-27. СОВЕТСКОЕ ГОСУДАРСТВО В 1917-1941 ГГ.</b></p> <p>Социально-экономические преобразования большевиков в годы Гражданской войны. "Военный коммунизм". План ГОЭЛРО. Причины и особенности НЭП. Причины и последствия образования СССР. Политическая борьба в СССР в 1920-е гг. и ее итоги. Социальная политика и ее реализация в 1920-е гг. Политика «коренизации» и ее результаты. Свертывание НЭПа. Индустриализация. Коллективизация. Позитивные и негативные результаты экономического развития</p>



		<p>СССР в 1930-е гг. Политические процессы в СССР в 1930-х гг. Советский социум в 1930-е гг. Конституция 1936 г. и ее практическое значение. Внешняя политика СССР в 1920-е — 1930-е гг.</p> <p><b>ТЕМА 28. ВТОРАЯ МИРОВАЯ И ВЕЛИКАЯ ОТЕЧЕСТВЕННАЯ ВОЙНА.</b></p> <p>Причины Второй мировой войны и планы сторон. Нападение нацистской Германии на СССР. Этапы войны и основные события на фронтах. Массовый героизм советских воинов. Победа под Москвой и ее историческое значение. Становление партизанского движения. Сталинградская, Ржевская, Курская битва и их значение. Деблокирование Ленинграда.</p> <p>Освобождение территории СССР и освободительный поход в Восточную и Центральную Европу. СССР и союзники. Капитуляция Германии. Советско-японская война 1945 г. Тегеранская, Ялтинская и Потсдамская конференции. Формирование основ послевоенного мироустройства.</p> <p>Итоги Великой Отечественной и Второй мировой войны. Решающий вклад СССР в победу антигитлеровской коалиции. Изменения политической карты Европы. Уроки истории, значение Великой Победы.</p> <p><b>ТЕМА 29. ОСНОВНЫЕ ТЕНДЕНЦИИ РАЗВИТИЯ МИРОВОГО СООБЩЕСТВА И СССР В 1945-1991 ГГ.</b></p> <p>Начало «холодной войны» и формирование биполярного мира. Этапы холодной войны. Основные тенденции социально-экономического, политического и культурного развития стран мира. Основные направления социально-экономического, политического развития СССР. Важнейшие достижения социально-экономического развития СССР к середине 1960-х гг. Выбор стратегического пути развития страны в середине 1960-х гг. Принцип коллективного руководства. Реформа А.Н.Косыгина и причины ее свертывания. Взаимоотношения союзного центра и республик СССР. Динамика экономического развития СССР в середине 1960-х — начале 1980-х гг. Приоритеты социальной политики. Конституция СССР 1977 г. Общественные настроения и критика власти. Причины, сущность и основные этапы перестройки 1985-1991 гг. «Парад суверенитетов» — причины и следствия. Дискуссия о причинах распада СССР и его геополитических последствиях.</p>
8	<p><b>СОВРЕМЕННАЯ РОССИЙСКАЯ ФЕДЕРАЦИЯ (1991–2022)</b></p>	<p><b>ТЕМА 30. РОССИЯ В 1990-Е ГГ.</b> Экономические и социально-политические преобразования в России в 1990-е гг. Нарастание негативных последствий реформ. Новая роль религии и церкви в постсоветской России.</p> <p>Складывание и особенности многопартийности 1990-х гг. Политический кризис 1993 г. и его разрешение. Принятие Конституции РФ 1993 г. Борьба за восстановление конституционного порядка в Чечне.</p> <p>Особенности внешней политики России в 1990-е гг. Начало интеграционных процессов на постсоветском пространстве. Деятельность СНГ.</p> <p><b>ТЕМА 31-32. МИРОВОЕ СООБЩЕСТВО И РОССИЙСКАЯ ФЕДЕРАЦИЯ В XXI В.</b> Реформы социально-экономического и политического развития страны в XXI в. Укрепление «вертикали власти». Конституционный</p>

	<p>референдум 2020 г. Политика построения инновационной экономики. Влияние международных санкций, введенных в 2014–2022 гг. на экономику России. Общие результаты социально-экономического развития РФ в 2000–2022 гг.</p> <p>Внешняя политика в 2000–2013 гг. Интеграционные процессы на постсоветском пространстве. Внешнеполитические события 2014–2022 гг. Государственный переворот 2014 г. на Украине и его последствия. «Минские соглашения» и их судьба. Нарастание напряженности во взаимоотношениях с США и их европейскими союзниками. Цели специальной военной операции на Украине.</p>
--	---

#### 4.2 Лабораторные работы

Не предусмотрено учебным планом

#### 4.3 Практические занятия

Форма обучения – очная

№	Наименование раздела дисциплины	Тема и содержание занятия
1-3	<b>ОБЩИЕ ВОПРОСЫ КУРСА</b>	<p><b>ТЕМА 1. ОСОБЕННОСТИ СТАНОВЛЕНИЯ ГОСУДАРСТВЕННОСТИ В РОССИИ И МИРЕ</b></p> <p>Функции исторической науки. <b>Групповое обсуждение</b> причин образования Древнерусского государства IX–XIII вв., феодальной раздробленности Руси, ее причин и последствий. <b>Работа с картами:</b> особенности формирования единого Московского государства в XV в. Реформы Ивана III. Формирование аппарата управления единого государства. Сущность доктрины «Москва — третий Рим».</p>
	<b>НАРОДЫ И ГОСУДАРСТВА НА ТЕРРИТОРИИ СОВРЕМЕННОЙ РОССИИ В ДРЕВНОСТИ. РУСЬ В IX — ПЕРВОЙ ТРЕТИ XIII ВВ.</b>	
	<b>РУСЬ В XIII–XV ВВ.</b>	
4	<b>РОССИЙСКОЕ ГОСУДАРСТВО XVI–XVII ВВ.</b>	<p><b>ТЕМА 2. СТРАНЫ ЕВРОПЫ И РОССИЯ В XVI – НАЧАЛЕ XVII ВВ.</b></p> <p>Страны Западной Европы в XVI–XVII вв.: основные тенденции развития от Средневековья к Новому времени. <b>Дискуссия</b> о России в контексте Великих географических открытий. Внутренняя политика Ивана IV. Реформы «Избранной рады». <b>Обсуждение проекта</b> о роли первых Земских соборов, сословном представительстве. <b>Дискуссия</b> об опричнине и ее последствиях. Реформирование социально-экономического и политического развития Российского государства в XVI-начале XVII вв.</p>
		<p><b>ТЕМА 3. СМУТА: ПРИЧИНЫ, ЭТАПЫ, ПОСЛЕДСТВИЯ.</b></p> <p><b>Дискуссия</b> о предпосылках системного кризиса</p>

		<p>Российского государства в начале XVII в. Этапы Смутного времени. Феномен самозванства. Иностранная интервенция как составная часть Смутного времени. Подъем национально-освободительного движения. <b>Обсуждение проекта</b> «Земский собор 1613 г. Избрание на престол Михаила Федоровича Романова: консенсус или компромисс?»  Завершение Смутного времени. Цена первой в истории России гражданской войны.</p>
5	<b>РОССИЯ В XVIII ВЕКЕ</b>	<p><b>ТЕМА 4. РОССИЙСКАЯ ИМПЕРИЯ В XVIII В.</b>  <b>Дискуссия</b> о предпосылках модернизации в России. Влияние Северной войны на развитие России. Реформы Петра I. <b>Дискуссия</b> о результатах и историческом значении реформ Петра I.  <b>Обсуждение проекта</b> «Просвещенный абсолютизм» Екатерины II». Крепостное хозяйство и крепостное право в системе хозяйственных и социальных отношений. Последствия социальных противоречий.</p>
6	<b>РОССИЙСКАЯ ИМПЕРИЯ В XIX – НАЧАЛЕ XX В.</b>	<p><b>ТЕМА 5. РОССИЙСКАЯ ИМПЕРИЯ В XIX В.</b>  Успехи и противоречия модернизации в России. Борьба консервативных и либеральных начал во внутренней политике. Великие реформы 1860-1870-х гг. их историческое значение. Социально-экономическое развитие в пореформенный период.  <b>Деловая игра</b> о принципах национальной политики Российской империи.</p>
		<p><b>ТЕМА 6. РОССИЙСКАЯ ИМПЕРИЯ В НАЧАЛЕ XX В.</b>  Проблема экономического роста и модернизации России в конце XIX - начале XX вв. Революция 1905-1907 гг.: причины, этапы и итоги. Государственная Дума в системе центральной власти. <b>Круглый стол</b> об оценке аграрной реформы П.А. Столыпина.</p>
7	<b>РОССИЯ И СССР В СОВЕТСКУЮ ЭПОХУ (1917–1991)</b>	<p><b>ТЕМА 7: СССР в 1917-1945 ГГ.</b>  <b>Круглый стол</b> о причинах революционного кризиса 1917 г. Основные направления политики Временного правительства. Политика большевиков по отношению к Временному правительству. Причины свержения Временного правительства и захвата власти большевиками. <b>Дискуссия</b> о Брестском мире. Национальная политика «красных» и «белых» в ходе Гражданской войны. Причины победы большевиков.</p>
		<p><b>ТЕМА 8: СССР в 1945-1991 ГГ.</b>  Внешняя политика СССР в 1945–1985 гг. Сущность «холодной войны». Этапы противостояния и их характеристика. «Холодная война» и ее влияние на социально-экономическое развитие страны. Борьба за власть после смерти И. В. Сталина. Поиск новых методов интенсификации экономики. <b>Обсуждение проекта</b> о важнейших достижениях и проблемах СССР и причинах отстранения Н.С. Хрущева от власти. Особенности социально-экономического развития СССР в 1960-1980-е гг. <b>Дискуссия</b> о причинах</p>

		снижения темпов экономического развития и появления кризисных явлений к началу 1980-х гг.
--	--	---

4.4 Иные формы взаимодействия (ИФВ с применением активных контактных форм работы и информационных ресурсов)

Форма обучения – очная

№	Наименование раздела дисциплины	Тема и содержание занятий
1	<b>ОБЩИЕ ВОПРОСЫ КУРСА</b>	<p><b>ВХОДНОЕ ТЕСТИРОВАНИЕ.</b></p> <p><b>ТЕМА 1. ИСТОРИЯ РОССИИ КАК ЧАСТЬ МИРОВОЙ ИСТОРИИ.</b> Факторы своеобразия российской истории. Значение истории в формировании гражданской идентичности населения.</p> <p><b>ТЕМА 2. ХРОНОЛОГИЧЕСКИЕ И ГЕОГРАФИЧЕСКИЕ ГРАНИЦЫ РОССИЙСКОЙ ИСТОРИИ.</b> Научная хронология и летосчисление в истории России. Хронологические и географические рамки курса Российской истории. Хронологические рамки истории России. Ее периодизация в связи с основными этапами в развитии российской государственности от возникновения государства. Географические рамки истории России в пределах распространения российской государственности в тот или иной период.</p>
2	<b>НАРОДЫ И ГОСУДАРСТВА НА ТЕРРИТОРИИ И СОВРЕМЕННОЙ РОССИИ В ДРЕВНОСТИ. РУСЬ В IX — ПЕРВОЙ ТРЕТИ XIII ВВ.</b>	<p><b>ТЕМА 3. ОСОБЕННОСТИ ОБЩЕСТВЕННОГО СТРОЯ В ПЕРИОД СРЕДНЕВЕКОВЬЯ В СТРАНАХ ЕВРОПЫ, АЗИИ И РУСИ.</b> Великое переселение народов и формирование государств в раннем Средневековье. Крестовые походы. Завоевание крестоносцами Константинополя. Особенности общественных отношений в странах Востока. Мир кочевников. Объединение монголов и формирование державы Чингисхана. <b>Дискуссия</b> об особенностях общественно-политического строя Руси.</p>
3	<b>РУСЬ В XIII–XV ВВ.</b>	<p><b>ТЕМА 4. РУССКИЕ ЗЕМЛИ В СЕРЕДИНЕ XIII–XIV ВВ.</b> Завоевания Чингисхана и его потомков. <b>Обсуждение проекта:</b> Отношения Руси и Орды: современные научные представления и спорные вопросы. <b>Дискуссия:</b> споры в науке и публицистике о его «историческом выборе» между Западом и Востоком. Возникновение Литовского государства. Усиление Московского княжества.</p>

		<p><b>ТЕМА 5. ОСНОВНЫЕ ДОСТИЖЕНИЯ МИРОВОЙ И РУССКОЙ КУЛЬТУРЫ В ЭПОХУ СРЕДНЕВЕКОВЬЯ.</b>          Культура стран ислама в Средневековье, ее роль в сохранении и передаче наследия античного мира. Христианская культура стран Запада. Византия, её культура и цивилизация. Византийское наследие на Руси.          Дохристианская культура восточных славян и соседних народов. Крещение Руси и его роль в дальнейшем развитии русской культуры. <b>Дискуссия:</b> Взаимодействие культур Запада и Востока. Знания о мире, просвещение и образование. Церковь и народная культура.</p>
4	РОССИЙСКОЕ ГОСУДАРСТВО XVI–XVII ВВ.	<p><b>ТЕМА 6. МИР В НАЧАЛЕ НОВОГО ВРЕМЕНИ.</b>          Происхождение понятия «Новое время», хронологические рамки и периодизация. Великие географические открытия и их последствия. Становление капиталистических форм производства и обмена. Реформация и контрреформация в Европе. <b>Обсуждение проектов:</b> Особенности культуры Возрождения. Расцвет искусства Италии и «Северное Возрождение». Культурное взаимодействие России со странами Востока и Запада.</p>
		<p><b>ТЕМА 7. ПРОБЛЕМЫ ИЗУЧЕНИЯ ВНУТРЕННЕЙ И ВНЕШНЕЙ ПОЛИТИКИ РОССИИ XVI- XVII ВВ.</b>  <b>Круглый стол:</b> Внешняя политика Российского государства: основные направления и итоги. Международное положение России к концу XVII в. и основные задачи ее внешней политики. <b>Обсуждение проекта:</b> Русские первопроходцы в Сибири. Россия в международных отношениях.</p>
		<p><b>ТЕМА 8. КУЛЬТУРА РОССИИ XVI-XVII ВВ.</b>  <b>Дискуссия:</b> Развитие традиций древнерусской культуры и новые веяния. Появление книгопечатания в Западной Европе и в России. Новые явления в живописи и архитектуре конца XVII в. <b>Обсуждение проекта:</b> Западное влияние в русской культуре XVII в. и основные каналы его проникновения. Развитие образования и создание условий для научных исследований и их начало. <b>Дискуссия:</b> о причинах реформ Петра I в области культуры.</p>
5	РОССИЯ В XVIII ВЕКЕ	<p><b>ТЕМА 9. РОССИЯ И МИР В XVIII В.</b>  <b>Обсуждение проекта:</b> Запад и Восток в XVIII в.: многообразие цивилизаций, их сходство и различия. Идеология Просвещения и ее влияние на развитие России. Внешняя политика Петра I. Россия — «мост» между Западом и Востоком. Роль России в решении важнейших вопросов международной политики. Основные цели и достижения Российской империи во внешней политике Екатерины II. Россия и буржуазные революции на Западе.</p>
6	РОССИЙСКАЯ ИМПЕРИЯ В XIX – НАЧАЛЕ XX	<p><b>ТЕМА 10. РОССИЯ И МИР В УСЛОВИЯХ ФОРМИРОВАНИЯ ИНДУСТРИАЛЬНОЙ ЦИВИЛИЗАЦИИ.</b>  <b>Дискуссия:</b> Промышленный переворот в XIX в. Паровая эра. Революция в сфере транспорта. новые формы производства, торговли и кредита. Изменение роли аристократии, эволюция положения крестьянства. Новый статус буржуазии.</p>

	<p><b>В.</b></p>	<p>Возникновение организованного рабочего движения.</p>
		<p><b>ТЕМА 11. РУССКАЯ И МИРОВАЯ КУЛЬТУРА XIX - НАЧАЛА XX ВВ.</b>  <b>Обсуждение проектов:</b> Новые тенденции в развитии мировой культуры. Влияние европейской художественной культуры и технического прогресса на культурные процессы в России. «Золотой век» русской культуры. Новые явления в русском искусстве. Смена стилей. Серебряный век русской культуры.</p>
		<p><b>ТЕМА 12. РОССИЯ КАК КОНТИНЕНТАЛЬНАЯ ИМПЕРИЯ. ПЕРВАЯ МИРОВАЯ ВОЙНА.</b>  Россия как континентальная империя. <b>Дискуссия:</b> Принципы национальной политики Российской империи. Особенности управления окраинами. Центральная власть и национальные движения. Россия как многоконфессиональное государство. Самоопределение России в условиях менявшейся Европы. Взаимодействие европейских империй. <b>Обсуждение проекта:</b> Европейское направление внешней политики во второй половине XIX-начале XX в. и становление блоковой системы в Европе. Первая мировая война и трансформация политической системы России.</p>
<p>7</p>	<p><b>РОССИЯ И СССР В СОВЕТСКУЮ ЭПОХУ (1917–1991)</b></p>	<p><b>ТЕМА 13. ФОРМИРОВАНИЕ КУЛЬТУРЫ СОВЕТСКОГО ОБЩЕСТВА В 1917-1930-Е ГГ.</b>  Причины и сущность культурной революции в Советской России и СССР. Марксистско-ленинская идеология в политике советского руководства по отношению к образованию и церкви. Особенности культурного развития в 1920-е гг. Образование МПСИ. Культура и коренизация. Утверждение социалистического реализма как единственного художественного метода. Патриотическая интерпретация отечественной истории.  <b>Обсуждение проектов:</b> Архитектура советского авангарда. Концепция «соцгорода». Новые тенденции в архитектуре и строительстве их воплощение в 1930-е гг.</p> <p><b>ТЕМА 14. ВЕЛИКАЯ ОТЕЧЕСТВЕННАЯ ВОЙНА: ГЕНОЦИД СОВЕТСКОГО НАРОДА НА ОККУПИРОВАННЫХ ТЕРРИТОРИЯХ.</b>  <b>Дискуссия:</b> Начало Второй мировой войны и захватническая политика Германии. Германский план «Барбаросса».  <b>Обсуждение проекта:</b> Нацистский оккупационный режим. Политика и практика геноцида советского народа нацистами и их пособниками. «Остарбайтеры». Феномен коллаборационизма.</p> <p><b>ТЕМА 15. ВЕЛИКАЯ ОТЕЧЕСТВЕННАЯ ВОЙНА: ТЫЛ В ГОДЫ ВОЙНЫ.</b>  Решения советского правительства по организации отпора врагу.  <b>Обсуждение проектов:</b> Эвакуация предприятий. Жизнь советских граждан в тылу. Массовый трудовой героизм. Экономическое обеспечение перелома в войне. <b>Дискуссия:</b></p>

		<p>Культура в годы Великой Отечественной войны.</p> <p><b>ТЕМА 16. РАЗВИТИЕ КУЛЬТУРЫ И ИСКУССТВА В ПОСЛЕВОЕННЫЙ ПЕРИОД.</b>          Новые тенденции в развитии культуры. От «сталинского ампира» — к функциональной архитектуре. Переход к индустриальному домостроительству. Советский кинематограф послевоенного периода. Расцвет советской мультипликации и ее мировое признание. Развитие телевидения. Формирование культурного андеграунда. Феномен «авторской песни». Русский рок.  <b>Обсуждение проекта:</b> Создание крупных мемориальных комплексов, увековечивающих память о Великой Отечественной войне.</p> <p><b>ТЕМА 17. МПСИ-МИСИ-МГСУ: СТРАНИЦЫ ИСТОРИИ В ИСТОРИИ СТРАНЫ. Обсуждение</b> фильма о 100-лети МГСУ. МГСУ в историографии. Роль предшественников МИСИ и МГСУ на разных этапах истории страны в развитии строительного образования.</p>
8	<b>СОВРЕМЕННАЯ РОССИЙСКАЯ ФЕДЕРАЦИЯ (1991–2022)</b>	<p><b>ТЕМА 18. ОСНОВНЫЕ ТЕНДЕНЦИИ, ПРОБЛЕМЫ И ПРОТИВОРЕЧИЯ МИРОВОЙ ИСТОРИИ КОНЦА XX - НАЧАЛА XXI В.</b>  <b>Дискуссия:</b> Этапы внешнеполитического курса России. Вступление РФ в ШОС и БРИКС. Начало интеграционных процессов на постсоветском пространстве. Деятельность СНГ. Феномен «цветных революций» в мире и на постсоветском пространстве. Внешнеполитические события 2014–2022 гг. Вступление мира в период «политической турбулентности».</p>

4.5 Групповые и индивидуальные консультации по курсовым работам (курсовым проектам)

Не предусмотрено учебным планом

4.6 Самостоятельная работа обучающегося в период теоретического обучения

Самостоятельная работа обучающегося в период теоретического обучения включает в себя:

- самостоятельную подготовку к учебным занятиям, включая подготовку к аудиторным формам текущего контроля успеваемости;
- самостоятельную подготовку к промежуточной аттестации.

В таблице указаны темы для самостоятельного изучения обучающимся:

Форма обучения – очная

№	Наименование раздела дисциплины	Темы для самостоятельного изучения
1	<b>ОБЩИЕ ВОПРОСЫ КУРСА</b>	Вспомогательные исторические дисциплины. Археология и вещественные источники. Письменные источники. Исторический источник и научное исследование в области истории.
2	<b>НАРОДЫ И ГОСУДАРСТВА НА</b>	Памятники каменного века на территории России. Возникновение древнейших государств в Азии и в Центральной Америке. Франкское государство в

	<b>ТЕРРИТОРИИ СОВРЕМЕННОЙ РОССИИ В ДРЕВНОСТИ. РУСЬ В IX — ПЕРВОЙ ТРЕТИ XIII ВВ.</b>	VIII–IX вв. Возникновение и распространение ислама и Арабский халифат. Тюркские каганаты. Волжская Булгария как часть мусульманского мира. Особенности политического развития стран Восточной и Южной Азии в Средневековье. Страны Черной Африки. Америка. Цивилизации Мезоамерики. Культура и искусство Индии, Китая и стран Дальнего Востока в Средние века. Наднациональные государственные образования (Священная Римская империя).
3	<b>РУСЬ В XIII–XV ВВ.</b>	Республики и городские коммуны Средневековья и Раннего Нового времени в Европе. Коммунальное движение и городское право. Консервация раздробленности в Италии и Германии. Византия эпохи Палеологов. Османские завоевания на Балканах. Падение Византийской империи. Столетняя война.
4	<b>РОССИЙСКОЕ ГОСУДАРСТВО XVI– XVII ВВ.</b>	Становление капиталистических форм производства и обмена в Западной Европе, «революция цен». Османская империя (территориальный рост; государственное и военное устройство) Народы Кавказа в условиях противостояния Ирана и Османской империи. Возникновение и расцвет империи Великих Моголов. Страны Центральной и юго-восточной Азии в период Великих географических открытий. Тридцатилетняя война (1618–1648) и Вестфальский мирный договор. Колонизации Северной Америки.
5	<b>РОССИЯ В XVIII ВЕКЕ</b>	Рост экономического и военно-морского могущества Великобритании. Англо-французское противостояние. Германские земли. Семилетняя война и «дипломатическая революция» середины XVIII в. Колониальный период в истории Северной Америки. Образование Соединенных Штатов Америки. Французская революция конца XVIII в. Колониальный период в истории Латинской Америки. Традиционные общества Востока в условиях европейской колониальной экспансии. Общественно-политическая мысль России XVIII в. Социальные движения и их влияние на реформирование России.
6	<b>РОССИЙСКАЯ ИМПЕРИЯ В XIX – НАЧАЛЕ XX В.</b>	Роль России в освобождении Европы от наполеоновской гегемонии. Революционаризм в Европе. «Доктрина Монро». Гражданская война Севера и Юга в США. Образование латиноамериканских государств. Общества и страны Востока в условиях европейской колониальной экспансии. Преобразования эпохи Мэйдзи. Утопический социализм в странах Западной Европы. Становление и развитие западноевропейского марксизма. Российский либерализм второй половины XIX – начала XX вв.



		Правомонархическое движение 1905–1917 гг. Особенности развития отечественного предпринимательства.
7	<b>РОССИЯ И СССР В СОВЕТСКУЮ ЭПОХУ (1917–1991)</b>	Основные события Гражданской войны. Идеология белого движения. Советско-польская война. Массовая эмиграция и феномен Русского зарубежья и «Сменовеховцы». Крах империй и образование новых государств. Ноябрьская революция в Германии. Веймарская республика. Образование республики в Турции и кемализм. Страны Запада в 1920-е гг. Арабские страны и возникновение государства Израиль. Образование Китайской Народной Республики. «Большой скачок»; реформы Дэн Сяопина и их роль в модернизации Китая. Обретение независимости странами Юго-Восточной Азии. Индокитайские войны. Поиски «индийской национальной идеи». национально-освободительное движение. Индия и Пакистан. Советско-американское соперничество в Латинской Америке. Кубинская революция. Сандинистская революция в Никарагуа. Чилийский путь к социализму. Антиимпериалистическое движение в Иране.
8	<b>СОВРЕМЕННАЯ РОССИЙСКАЯ ФЕДЕРАЦИЯ (1991–2022)</b>	Миграционная политика РФ. Демографические итоги XXI в. Пандемия КОВИД и ее влияние на экономику России

*4.7 Самостоятельная работа обучающегося и контактная работа обучающегося с преподавателем в период промежуточной аттестации*

Работа обучающегося в период промежуточной аттестации включает в себя подготовку к формам промежуточной аттестации (зачету в 1 семестре, зачету с оценкой во 2 семестре), а также саму промежуточную аттестацию.

## **5. Оценочные материалы по дисциплине**

Фонд оценочных средств по дисциплине приведён в Приложении 1 к рабочей программе дисциплины.

Оценочные средства для проведения промежуточной аттестации, а также текущего контроля по дисциплине хранятся на кафедре (структурном подразделении), ответственной за преподавание данной дисциплины.

## **6. Учебно-методическое и материально-техническое обеспечение дисциплины**

Основные принципы осуществления учебной работы обучающихся изложены в локальных нормативных актах, определяющих порядок организации контактной работы и порядок самостоятельной работы обучающихся. Организация учебной работы обучающихся на аудиторных учебных занятиях осуществляется в соответствии с п. 3.

### *6.1 Перечень учебных изданий и учебно-методических материалов для освоения дисциплины*

Для освоения дисциплины обучающийся может использовать учебные издания и учебно-методические материалы, имеющиеся в научно-технической библиотеке НИУ МГСУ и/или размещённые в Электронных библиотечных системах.

Актуальный перечень учебных изданий и учебно-методических материалов представлен в Приложении 2 к рабочей программе дисциплины.

#### *6.2 Перечень профессиональных баз данных и информационных справочных систем*

При осуществлении образовательного процесса по дисциплине используются профессиональные базы данных и информационных справочных систем, перечень которых указан в Приложении 3 к рабочей программе дисциплины.

#### *6.3 Перечень материально-технического, программного обеспечения освоения дисциплины*

Учебные занятия по дисциплине проводятся в помещениях, оснащенных соответствующим оборудованием и программным обеспечением.

Перечень материально-технического и программного обеспечения дисциплины приведен в Приложении 4 к рабочей программе дисциплины.

Шифр	Наименование дисциплины
Б1.О.01	История России

Код направления подготовки / специальности	38.03.02
Направление подготовки / специальность	Менеджмент
Наименование ОПОП (направленность / профиль)	Менеджмент в инвестиционно-строительной сфере
Год начала реализации ОПОП	2023
Уровень образования	Бакалавриат
Форма обучения	Очная
Год разработки/обновления	2023

### ФОНД ОЦЕНОЧНЫХ СРЕДСТВ

#### 1. Описание показателей и критериев оценивания компетенций, описание шкал оценивания

Оценивание формирования компетенций производится на основе показателей оценивания, указанных в п.2. рабочей программы и в п.1.1 ФОС.

Связь компетенций, индикаторов достижения компетенций и показателей оценивания приведена в п.2 рабочей программы.

##### 1.1. Описание формирования и контроля показателей оценивания

Оценивание уровня освоения обучающимся компетенций осуществляется с помощью форм промежуточной аттестации и текущего контроля. Формы промежуточной аттестации и текущего контроля успеваемости по дисциплине, с помощью которых производится оценивание, указаны в учебном плане и в п.3 рабочей программы.

В таблице приведена информация о формировании результатов обучения по дисциплине разделами дисциплины, а также о контроле показателей оценивания компетенций формами оценивания.

Наименование показателя оценивания (результата обучения по дисциплине)	Номера разделов дисциплины	Формы оценивания (формы промежуточной аттестации, текущего контроля успеваемости)
<b>Знает</b> принципы работы с информационно-коммуникативными ресурсами, требования к внешней и внутренней критике исторических, в том числе, цифровых источников.	1-5	Контрольная работа №1, зачет
<b>Имеет навыки (основного уровня)</b> выделения фактов от мнений, оценки полноты и аутентичности исторической информации, систематизации информации по истории, изложения материала со ссылками на	1-8	Контрольная работа №1-2, зачет, зачет с оценкой

информационные ресурсы		
<b>Знает</b> основные тенденции взаимодействия культур и закономерности исторического процесса, его многовариантность, основные факторы, обуславливающие специфику регионального развития и культурного многообразия	1-8	Контрольная работа №1-2, зачет, зачет с оценкой
<b>Имеет навыки (основного уровня)</b> рассмотрения ключевых направлений взаимодействия мировой и Отечественной истории с учетом исторически сложившихся форм государственной, общественной, религиозной и культурной жизни, примеры межкультурного взаимодействия	1-8	Контрольная работа №1-2, зачет, зачет с оценкой
<b>Знает</b> основные типы цивилизационного развития, характер взаимодействия культур на разных этапах исторического развития	1-8	Контрольная работа №1-2, зачет с оценкой
<b>Имеет навыки (основного уровня)</b> выявления и характеристики культурного взаимодействия цивилизаций на основных этапах развития мировой истории	1-8	Контрольная работа №1-2, зачет, зачет с оценкой
<b>Знает</b> истоки современной геополитической обстановки, место и роль России в мировом сообществе	1-8	Контрольная работа №2, зачет с оценкой
<b>Имеет навыки (начального уровня)</b> обсуждения актуальных проблем современной международной и внутренней политики	1-8	зачет с оценкой

### 1.2. Описание критериев оценивания компетенций и шкалы оценивания

При проведении промежуточной аттестации в форме экзамена/ дифференцированного зачёта (зачета с оценкой)/защиты курсовых работ/курсовых проектов используется шкала оценивания: «2» (неудовлетворительно), «3» (удовлетворительно), «4» (хорошо), «5» (отлично).

При проведении промежуточной аттестации в форме зачёта используется шкала оценивания: «Не зачтено», «Зачтено».

Показателями оценивания являются знания и навыки обучающегося, полученные при изучении дисциплины.

Критериями оценивания достижения показателей являются:

Показатель оценивания	Критерий оценивания
Знания	Знание терминов, определений, понятий
	Знание основных закономерностей исторического развития, основных этапов и ключевых событий мировой и Отечественной истории
	Усвоение всех дидактических единиц (разделов)
	Полнота ответов на проверочные вопросы

	Правильность ответов на вопросы
	Чёткость изложения и интерпретации знаний
Навыки начального уровня	Навыки подбора и оценки литературы и источников для выполнения задания
	Навыки систематизации информации, полученной из различных источников
	Навыки изложения исторического материала со ссылками на источники
	Навыки анализа актуальных проблем истории и культуры
	Навыки представления результатов самостоятельной работы
Навыки основного уровня	Навыки работы с учебной и дополнительной литературой при подготовке к текущему и промежуточному контролю
	Навыки аргументированного изложения выводов и оценок
	Навыки характеристики основных этапов исторического развития
	Самостоятельность в выполнении заданий
	Результативность (качество) выполнения заданий

## 2. Типовые контрольные задания для оценивания формирования компетенций

### 2.1. Промежуточная аттестация

2.1.1. Промежуточная аттестация в форме экзамена, дифференцированного зачета (зачета с оценкой), зачета

Форма(ы) промежуточной аттестации: зачёт в 1 семестре, дифференцированный зачет (зачет с оценкой) во 2 семестре очная форма обучения.

Перечень типовых вопросов (заданий) для проведения дифференцированного зачёта (зачёта с оценкой) во 2 семестре очная форма обучения:

№	Наименование раздела дисциплины	Типовые вопросы/задания
6	Российская империя в XIX – начале XX в.	<ol style="list-style-type: none"> <li>1. Модернизационные процессы в России в первой четверти XIX в.</li> <li>2. Европейское направление внешней политики России в начале XIX в. Отечественная война 1812 г.</li> <li>3. Внешняя политика Российской империи в первой половине XIX в. Восточный вопрос.</li> <li>4. Общественно-политическая мысль России в первой четверти XIX в. Движение декабристов.</li> <li>5. Общественно-политическая мысль России во второй четверти XIX в. Теория «официальной народности», славянофилы и западники.</li> <li>6. Модернизационные процессы в России во второй половине XIX в.</li> <li>7. Восточное направление внешней политики России в середине XIX в. Крымская война.</li> <li>8. Общественно-политическая мысль России в первой четверти XIX в. Движение декабристов.</li> <li>9. Общественно-политическая мысль России во второй четверти XIX в. Теория «официальной народности», славянофилы и западники.</li> <li>10. Отмена крепостного права. «Положения 19 февраля 1861 г.» и их оценка.</li> <li>11. Реформы Александра II в 1860-70-х гг. (местного управления, судебная, военная, образования, печати) и</li> </ol>

		<p>их значение.</p> <ol style="list-style-type: none"> <li>12. Общественно-политическая мысль России во второй половине XIX в Народничество 1870-1880-х гг.</li> <li>13. Проблемы экономической и политической модернизации России во второй половине XIX в.</li> <li>14. Контрреформы Александра III.</li> <li>15. Внешняя политика Российской империи во второй половине XIX в.</li> <li>16. Социально-экономическое развитие России на рубеже XIX – XX вв. Реформы С.Ю. Витте</li> <li>17. Общественно-политические движения начала XX в. и формирование политических партий в России.</li> <li>18. Революция 1905-07 гг.: ее причины, характер, основные этапы, значение.</li> <li>19. Реформаторская деятельность П.А. Столыпина.</li> <li>20. Внешняя политика России в начале XX века. Русско-японская война.</li> <li>21. Причины и характер Первой мировой войны. Россия в Первой мировой войне.</li> </ol>
7	Россия и СССР в советскую эпоху (1917–1991)	<ol style="list-style-type: none"> <li>22. Февральская революция. Двоевластие. Причины дальнейшего углубления кризиса в стране летом и осенью 1917 г.</li> <li>23. Октябрьская революция 1917 г.: цели, первые результаты, значение.</li> <li>24. Гражданская война в России: причины, участники, этапы. Причины победы большевиков.</li> <li>25. «Военный коммунизм». Формирование экономической и политической системы Советского государства.</li> <li>26. Образование СССР и развитие союзного государства в 1920-1930-е гг.</li> <li>27. Новая экономическая политика – НЭП (1921-1929 гг.): сущность, противоречия, итоги.</li> <li>28. Основные направления и принципы советской внешней политики в 1920-е и начале 1930-х гг.</li> <li>29. Индустриализация в СССР, ее особенности. Итоги первых пятилеток.</li> <li>30. Причины свертывания нэпа (1929 г.). Коллективизация в СССР: цели, методы проведения, итоги.</li> <li>31. Общественно-политическое развитие СССР в 1930-е гг.</li> <li>32. «Культурная революция» в СССР.</li> <li>33. Международное положение и внешняя политика СССР накануне Второй мировой войны.</li> <li>34. Начало Второй мировой войны. Мероприятия советского правительства по модернизации экономики в условиях нарастания военной угрозы.</li> <li>35. Начальный период Великой Отечественной войны</li> <li>36. Коренной перелом в Великой Отечественной и второй мировой войне.</li> <li>37. Завершающий этап Великой Отечественной войны. Вклад Советского Союза в победу над фашистской</li> </ol>

		<p>Германией. Разгром милитаристской Японии.</p> <p>38. Внешняя политика Советского Союза в послевоенный период, противостояние СССР-США, «холодная война».</p> <p>39. СССР в послевоенный период (1945-1953 гг.). Варшавский договор и Совет экономической взаимопомощи.</p> <p>40. Основные направления реформирования СССР 1953-1964 гг.</p> <p>41. Хрущевская «оттепель» (1953-1964 гг.): разоблачение «культы личности» Сталина.</p> <p>42. Политика разрядки международной напряженности. Хельсинское соглашение 1975 г.</p> <p>43. Косыгинские реформы и итоги социально-экономического и политического развития СССР к началу 1980-х гг.</p> <p>44. СССР в 1985-1991 гг.</p> <p>45. Причины кризиса власти и распад СССР.</p>
8	Современная Российская Федерация (1991–2022)	<p>46. Социально-экономические реформы 1990-х гг. в России и их результаты.</p> <p>47. Политические реформы 1990-х гг. в России и их результаты</p> <p>48. Внутренняя политика России в XXI в.</p> <p>49. Внешняя политика России в XXI в.</p> <p>50. Основные этапы истории МИСИ-НИУ МГСУ</p>

Перечень типовых вопросов (заданий) для проведения зачета в 1 семестре (очная форма обучения):

№	Наименование раздела дисциплины	Типовые вопросы/задания
1	Общие вопросы курса	<ol style="list-style-type: none"> <li>1. Сущность и функции исторического знания.</li> <li>2. Методы изучения истории.</li> <li>3. Понятие и классификация исторических источников.</li> <li>4. Понятие историографии и основные научные подходы к изучению истории.</li> <li>5. Факторы исторического развития России.</li> <li>6. Периодизация мировой и Отечественной истории.</li> <li>7. Значение истории в формировании гражданской идентичности населения.</li> </ol>
2	Народы и государства на территории современной России в древности. Русь в IX — первой трети XIII вв.	<ol style="list-style-type: none"> <li>8. Евразийское пространство: природно-географические характеристики (в сопоставлении с другими регионами).</li> <li>9. Возникновение древних цивилизаций и особенности их политического и социально-экономического развития.</li> <li>10. Средние века как этап в развитии мировой цивилизации. Возникновение мировых религий.</li> <li>11. Древние славяне, расселение восточных славян в VI-VIII вв. н.э., общественный строй, культура и быт.</li> <li>12. Формирование территориально-политической структуры Руси.</li> <li>13. Древнерусское государство (X-XII вв.), его значение для становления российской государственности и</li> </ol>

		<p>культуры</p> <p>14. Крещение Руси: геополитическое и культурное значение христианизации восточнославянских земель.</p> <p>15. Роль религии и духовенства в средневековых обществах Запада и Востока.</p> <p>16. Внешняя политика и международные связи Древнерусского государства.</p> <p>17. Восточнославянские земли в период политической раздробленности.</p> <p>18. Культура домонгольской Руси.</p> <p>19. Крестовые походы и их последствия.</p>
3	Русь в XIII–XV вв.	<p>20. Особенности формирования национальных государств в Средневековье.</p> <p>21. Борьба Руси с иноземными вторжениями в XIII в.</p> <p>22. Русь и Орда в XIII–XV вв.</p> <p>23. Причины возвышения Москвы в XIV в.</p> <p>24. Завершение политического объединения Руси (вторая половина XV – начало XVI вв.).</p> <p>25. Особенности государственной централизации в русских землях в XV в. Теория «Москва – третий Рим».</p> <p>26. Особенности культурного развития русских земель в XIII–XV вв.</p> <p>27. Культурное взаимодействие в области архитектуры и градостроительства.</p>
4	Российское государство XVI–XVII вв.	<p>28. Эпоха «великих географических открытий» и ее последствия для развития европейских стран и России.</p> <p>29. Основные направления и достижения внешней политики Российского государства в XVI в.</p> <p>30. Русское государство в середине XVI в.: реформы «Избранной рады».</p> <p>31. Опричнина Ивана IV Грозного: причины, сущность, последствия.</p> <p>32. Культура Московского княжества XIV–XVI вв.</p> <p>33. Юридическое оформление крепостного права в России в XVI–XVII вв.</p> <p>34. Основные этапы и последствия Смутного времени.</p> <p>35. Особенности социально-экономического развития России в XVII в.</p> <p>36. Особенности политического развития России в XVII в.</p> <p>37. Реформы русской православной церкви в XVII в. и церковный раскол.</p> <p>38. Секуляризация культуры России в XVII в.</p> <p>39. Основные направления и достижения внешней политики России в XVII в.</p> <p>40. Россия в контексте Великих географических открытий.</p> <p>41. Россия на рубеже XVII–XVIII вв. Необходимость и предпосылки модернизации.</p>



5	Россия в XVIII веке	<p>42. Внешняя политика Петра I, развитие отношений с европейскими странами.</p> <p>43. Реформы Петра I в области государственного управления и их значение.</p> <p>44. Социально-экономические реформы Петра I, итоги его преобразований.</p> <p>45. Реформы Петра I в области культуры и их значение.</p> <p>46. Эпоха «дворцовых переворотов» (1725-1762 гг.)</p> <p>47. «Просвещенный абсолютизм» Екатерины II.</p> <p>48. Внешняя политика Российской империи во второй половине XVIII в.</p> <p>49. Усиление крепостного гнета и народные движения в XVIII в. Крестьянская война 1773-1775 гг.</p> <p>50. Развитие культуры России во второй половине XVIII в.</p>

*2.1.2. Промежуточная аттестация в форме защиты курсовой работы (курсового проекта)*

Промежуточная аттестация в форме защиты курсовой работы/курсового проекта не проводится.

*2.2. Текущий контроль*

*2.2.1. Перечень форм текущего контроля:*

- 1 контрольная работа №1 в 1 семестре;
- 1 контрольная работа №2 во 2 семестре.

*2.2.2. Типовые контрольные задания форм текущего контроля*

*Контрольная работа №1 по теме «История России и мира в условиях традиционной цивилизации»*

Контрольная работа выполняется на практическом занятии в качестве текущего контроля успеваемости по темам разделов 1-5.

*Примеры типовых заданий*

**1. Дайте развернутый ответ:** В чем заключается внешняя и внутренняя критика исторических источников?

**2. Исторический метод, выявляющий различия и сходство общественных явлений, называется:**

- а) ретроспективный;
- б) описательно-повествовательный;
- в) сравнительно-исторический;
- г) биографический.

**3. Цивилизации древности, возникшие на берегах крупных рек, Л.И. Мечников назвал великими историческими, потому что там возникли или были созданы:**

- а) первые государства;
- б) зачатки научного знания;
- в) ирригационная система;
- г) деспотическая форма общественного устройства

**4. Что такое местничество:**

- а) иерархический порядок государственных должностей представителями всех сословий
- б) иерархический порядок воинских чинов;
- в) иерархический порядок знатных фамилий по старшинству и знатности родов;
- г) иерархический порядок распределения мест в Государственной Думе.

**5. Как назывался коллектив единомышленников Ивана IV, помогавший ему в проведении реформ 1550-х гг.:**

- а) земский собор;
- б) боярская дума;
- в) государственный совет;
- г) тайный комитет;
- д) Избранная Рада.

**6. Соотнесите имена исторических деятелей с их вкладом в историю:**

- А) Иван I
  - Б) Дмитрий Донской
  - В) Александр Невский
  - Г) Иван III
1. Одержал победу над шведами и немцами
  2. Считается «собирателем» русских земель
  3. Первый «великий князь» на Руси
  4. Одержал победу в переломном сражении с монголо-татарами

**7. Найдите современников:**

1.	Царь Василий Иванович Шуйский	а) французский король Генрих IV; б) Томас Мюнцер; в) Блез Паскаль
2.	Царь Борис Годунов	а) Васко да Гама; б) Галилео Галилей; в) английский король Генрих VII
3.	Патриарх Никон	а) Франсуа Рабле; б) Мартин Лютер; в) германский император Фердинанд III
4.	Царь Михаил Федорович	а) кардинал Ришелье; б) Эразм Роттердамский; в) Фердинанд Кортес
5.	Царь Алексей Михайлович	а) Данте Алигьери; б) Елизавета Тюдор; в) Роберт Бойль

**8. Кто, по мнению Екатерины II, мог даровать народу «правильные» законы:**

- А) сам народ посредством бессловного законодательного органа
- Б) дворянство посредством законосовещательного органа
- В) духовенство посредством религиозного воспитания
- Г) самодержавное государство в лице просвещенного монарха
- Д) западноевропейские просветители

*Контрольная работа №2 по теме «История России и мира в условиях модернизации»*

Контрольная работа выполняется на практическом занятии в качестве текущего контроля успеваемости по темам разделов 6-7.

*Примеры типовых заданий*

**1. Реформа управления государственными крестьянами была проведена П.Д. Киселёвым в...:**

- А) 1801-1803 гг.
- Б) 1837-1841 гг.
- В) 1861-1863 гг.
- Г) 1881-1884 гг.

**2. В общество «Мир искусства» входили:**

- а) С. Дягилев, А. Бенуа, Л. Бакст
- б) И. Репин, С. Коровин, А. Куинджи
- в) Ф. Шаляпин, А. Павлова, В. Нижинский
- г) А. Ахматова, Н. Гумилев, О. Мандельштам

**3. Участники Кронштадтского восстания 1921 г. выступили под лозунгом:...**

- а) «Власть солдатским и матросским комитетам»
- б) «Власть комитетам бедноты»
- в) «Вся власть Советам»
- г) «Власть Советам, а не партиям»

д) «Власть Учредительному собранию»

**4. В годы «военного коммунизма» в Советской России существовала...**

- а) плата за коммунальные услуги (жильё, свет и пр.)
- б) свобода рыночной торговли
- в) продразвёрстка
- г) оплата труда на предприятиях в денежной форме
- д) свобода ценообразования

**5. Отметьте черты общественно-политической ситуации в СССР в 1990-1991 гг:**

- 1. возникновение и рост забастовочного движения
- 2. прекращение сопротивления экономическим и политическим реформам со стороны консервативно настроенного партийного аппарата
- 3. нарастание национального сепаратизма в республиках СССР
- 4. поляризация общественного сознания
- 5. наступление общественной апатии, падение интереса граждан к политическим событиям
- 6. создание альтернативной политической партии, начавшей играть роль распадающейся КПСС
- 7. усиление консервативных тенденций в КПСС
- 8. восстановление общественно-политического влияния КПСС, которое она имела до 1985 года
- 9. обострение межнациональных отношений, столкновения на национальной почве в ряде республик СССР
- 10. выдвижение бастующими шахтерами требований отставки М.С. Горбачева и смены политического курса.

**6. В исторической науке есть дискуссионные вопросы.** Опираясь на одну из существующих точек зрения, приведите два аргумента в ее пользу и два аргумента для ее опровержения: «Индустриализация СССР в 1930-е гг. вывела страну на уровень передовой державы и заложила основу будущих успехов. Это служит оправданием тех негативных явлений и жертв, которые были».

**7. Основываясь на изученном материале по истории** приведите по два примера взаимного влияния отечественной и зарубежной культуры.

**8. Основываясь на изученном материале по истории,** приведите два примера геополитических проблем, касающихся будущего развития России, накануне распада СССР.

### **3. Методические материалы, определяющие процедуры оценивания**

Процедура проведения промежуточной аттестации и текущего контроля успеваемости регламентируется локальным нормативным актом, определяющим порядок осуществления текущего контроля успеваемости и промежуточной аттестации обучающихся.

*3.1. Процедура оценивания при проведении промежуточной аттестации обучающихся по дисциплине в форме экзамена и/или дифференцированного зачета (зачета с оценкой)*

Промежуточная аттестация по дисциплине в форме дифференцированного зачёта (зачета с оценкой) проводится во 2 семестре.

Используются критерии и шкала оценивания, указанные в п.1.2. Оценка выставляется преподавателем интегрально по всем показателям и критериям оценивания.

Ниже приведены правила оценивания формирования компетенций по показателю оценивания «Знания».

Критерий оценивания	Уровень освоения и оценка			
	«2» (неудовлетв.)	«3» (удовлетвор.)	«4» (хорошо)	«5» (отлично)
Знание терминов, определений, понятий	Не знает терминов и определений	Знает термины и определения, но допускает неточности формулировок	Знает термины и определения	Знает термины и определения, может корректно сформулировать их самостоятельно

Знание закономерностей исторического развития, основных этапов и ключевых событий мировой и Отечественной истории	Не знает основные закономерности, этапы и ключевые события мировой и Отечественной истории	Знает основные этапы мировой и Отечественной истории, но не может объяснить закономерности, назвать ключевые события	Знает основные закономерности и этапы исторического развития, ключевые события мировой и Отечественной истории	Знает основные закономерности и факторы исторического развития, принципы периодизации, может самостоятельно определить ключевые события для каждого рассматриваемого периода
Усвоение всех дидактических единиц (разделов)	Не знает значительной части материала дисциплины	Знает только основной материал дисциплины, не усвоил его деталей	Знает материал дисциплины в полном объёме	Обладает твёрдым и полным знанием материала дисциплины, владеет дополнительными знаниями
Полнота ответов на проверочные вопросы	Не даёт ответы на большинство вопросов	Даёт неполные ответы на все вопросы	Даёт ответы на вопросы, но не все - полные	Даёт полные, развёрнутые ответы на поставленные вопросы
Правильность ответов на вопросы	Допускает грубые ошибки при изложении ответа на вопрос	В ответе имеются существенные ошибки	В ответе имеются несущественные неточности	Ответ верен
Чёткость изложения и интерпретации знаний	Излагает знания без логической последовательности	Излагает знания с нарушениями в логической последовательности	Излагает знания без нарушений в логической последовательности	Излагает знания в логической последовательности, самостоятельно их интерпретируя и анализируя
	Не может назвать важнейшие даты и дать поясняющие примеры по теме	Допускает ошибки в выборе фактического материала по теме	Правильно выбирает фактический материал, приводит необходимые даты	Дает иллюстративный материал в полном объеме, способен самостоятельно предложить корректный вариант презентации материала
	Неверно излагает и интерпретирует события	Допускает неточности в изложении и интерпретации событий и фактов	Грамотно и по существу излагает знания	Грамотно и точно излагает знания, делает самостоятельные выводы

Ниже приведены правила оценивания формирования компетенций по показателю оценивания «Навыки начального уровня».

Критерий оценивания	Уровень освоения и оценка			
	«2» (неудовлетв.)	«3» (удовлетвор.)	«4» (хорошо)	«5» (отлично)
Навыки подбора и оценки литературы и источников для выполнения задания	Не может выбрать литературу и источники	Испытывает затруднения при выборе литературы и источников	Без затруднений выбирает необходимую литературу и источники	Использует различные информационно-коммуникативные ресурсы, способен самостоятельно находить дополнительные источники информации
Навыки систематизации информации, полученной из различных источников	Не имеет навыков систематизации информации	Имеет навыки работы только с учебной литературой	Имеет навыки работы с учебной и дополнительной литературой и источниками	Имеет навыки работы как с учебной, так и с научной литературой
Навыки изложения исторического материала со ссылками на источники	Не имеет навыка изложения исторического материала со ссылками на источники	Не использует стандарт оформления ссылок на источники	Допускает небольшие ошибки при оформлении ссылок на источники	Не допускает ошибок при оформлении ссылок на источники
Навыки анализа актуальных проблем истории и культуры	Навыки анализа не сформированы	Испытывает затруднения с формулированием корректных выводов	Делает корректные выводы по результатам выполнения учебного задания	Самостоятельно анализирует актуальные проблемы истории и культуры
Навыки представления результатов самостоятельной работы	Не может подготовить устный доклад на основе письменной работы	Делает краткое сообщение по теме, но не может ответить на вопросы	Делает сообщение по теме, отвечает на поставленные вопросы	Презентация результатов самостоятельной работы с необходимыми иллюстративными материалами, свободное владение материалом

Ниже приведены правила оценивания формирования компетенций по показателю оценивания «Навыки основного уровня».

Критерий оценивания	Уровень освоения и оценка			
	«2» (неудовлетв.)	«3» (удовлетвор.)	«4» (хорошо)	«5» (отлично)
Навыки работы с учебной и дополнительной литературой при подготовке к текущему и промежуточному контролю	Навык самостоятельной подготовки к текущему и промежуточному контролю не сформирован	Испытывает затруднения при выборе необходимого материала из рекомендованной литературы	Без затруднений выбирает необходимый материал из рекомендованной литературы	Самостоятельно выбирает материал из основной и дополнительной литературы

Навыки аргументированного изложения выводов и оценок	Отсутствует аргументация, сделаны некорректные выводы	Приводит недостаточно аргументов, испытывает затруднения с формулированием корректных выводов	Приводит достаточно аргументов, делает корректные выводы	Свободно владеет фактическим материалом, приводит большое количество аргументов для обоснования своих выводов и оценок.
Навыки характеристики основных этапов исторического развития	Не может назвать основные этапы исторического развития	Допускает ошибки при характеристике основных этапов исторического развития	Не допускает ошибок, использует базовые характеристики	При характеристике основных этапов исторического развития использует разнообразную дополнительную информацию
Самостоятельность в выполнении заданий	Не может самостоятельно планировать и выполнять задания	Выполняет задания только с помощью наставника	Самостоятельно выполняет задания с консультацией у наставника	Выполняет задания самостоятельно, без посторонней помощи
Результативность (качество) выполнения заданий	Выполняет задания некачественно	Выполняет задания с недостаточным качеством	Выполняет задания качественно	Выполняет качественно сложные задания

### 3.2. Процедура оценивания при проведении промежуточной аттестации обучающихся по дисциплине в форме зачёта

Промежуточная аттестация по дисциплине в форме зачёта проводится в 1 семестре. Для оценивания знаний и навыков используются критерии и шкала, указанные п.1.2.

Ниже приведены правила оценивания формирования компетенций по показателю оценивания «Знания».

Критерий оценивания	Уровень освоения и оценка	
	Не зачтено	Зачтено
Объём освоенного материала, усвоение всех дидактических единиц (разделов)	Не знает значительной части материала дисциплины	Знает материал дисциплины
Полнота ответов на проверочные вопросы	Не даёт ответы на большинство вопросов	Даёт ответы на большинство вопросов
Правильность ответов на вопросы	Допускает грубые ошибки при изложении ответа на вопрос	Не допускает ошибок при изложении ответа на вопрос

Ниже приведены правила оценивания формирования компетенций по показателю оценивания «Навыки начального уровня».

Критерий оценивания	Уровень освоения и оценка	
	Не зачтено	Зачтено
Навыки выполнения заданий различной сложности	Не имеет навыков выполнения заданий	Имеет навыки выполнения заданий
Навыки самопроверки.	Допускает грубые ошибки	Не допускает ошибки при

Качество сформированных навыков	при выполнении заданий	выполнении заданий
Навыки анализа результатов выполнения заданий, решения задач	Делает некорректные выводы	Делает корректные выводы

Ниже приведены правила оценивания формирования компетенций по показателю оценивания «Навыки основного уровня».

Критерий оценивания	Уровень освоения и оценка	
	Не зачтено	Зачтено
Навыки выполнения заданий различной сложности	Не имеет навыков выполнения заданий	Имеет навыки выполнения заданий
Навыки самопроверки. Качество сформированных навыков	Допускает грубые ошибки при выполнении заданий	Не допускает ошибки при выполнении заданий
Навыки анализа результатов выполнения заданий, решения задач	Делает некорректные выводы	Делает корректные выводы
Быстрота выполнения заданий	Не выполняет задания или выполняет их очень медленно, не достигая поставленных задач	Выполняет задания в поставленные сроки
Самостоятельность в выполнении заданий	Не может самостоятельно планировать и выполнять задания	Планирование и выполнение заданий осуществляет самостоятельно
Результативность (качество) выполнения заданий	Выполняет задания некачественно	Выполняет задания с достаточным уровнем качества

*3.3. Процедура оценивания при проведении промежуточной аттестации обучающихся по дисциплине в форме защиты курсовой работы (курсового проекта)*

-Промежуточная аттестация по дисциплине в форме защиты курсовой работы/курсового проекта не проводится.

Приложение 2 к рабочей программе

Шифр	Наименование дисциплины
Б1.О.01	История России

Код направления подготовки / специальности	38.03.02
Направление подготовки / специальность	Менеджмент
Наименование ОПОП (направленность / профиль)	Менеджмент в инвестиционно-строительной сфере
Год начала реализации ОПОП	2023
Уровень образования	Бакалавриат
Форма обучения	Очная
Год разработки/обновления	2023

**Перечень учебных изданий и учебно-методических материалов**

Электронные учебные издания в электронно-библиотечных системах (ЭБС):

№ п/п	Автор, название, место издания, год издания, количество страниц	Ссылка на учебное издание в ЭБС
1	История России: учебник и практикум для вузов / К. А. Соловьев [и др.] ; под редакцией К. А. Соловьева. — Москва : Издательство Юрайт, 2023. — 244 с. — (Высшее образование). — ISBN 978-5-534-15876-2. — Текст : электронный // Образовательная платформа Юрайт [сайт].	<a href="https://urait.ru/bcode/510102">https://urait.ru/bcode/510102</a>
2	Кириллов В. В. История России для технических вузов : учебник для вузов / В. В. Кириллов, М. А. Бравина. — 4-е изд., перераб. и доп. — Москва : Издательство Юрайт, 2023. — 565 с. — (Высшее образование). — ISBN 978-5-534-12872-7. Текст : электронный // Образовательная платформа Юрайт [сайт].	<a href="https://urait.ru/bcode/511191">https://urait.ru/bcode/511191</a>
3	Зуев М. Н. История России : учебник и практикум для вузов / М. Н. Зуев, С. Я. Лавренов. — 5-е изд., испр. и доп. — Москва : Издательство Юрайт, 2023. — 706 с. — (Высшее образование). — ISBN 978-5-534-15320-0. Текст : электронный // Образовательная платформа Юрайт [сайт].	<a href="https://urait.ru/bcode/510434">https://urait.ru/bcode/510434</a>
4	Прядеин В. С. История России в схемах, таблицах, терминах и тестах : учебное пособие для вузов / В. С. Прядеин ; под научной редакцией В. М. Кириллова. — Москва : Издательство Юрайт, 2022. — 198 с. — (Высшее образование). — ISBN 978-5-534-05439-2. Текст : электронный // Образовательная платформа Юрайт [сайт].	<a href="https://urait.ru/bcode/493609">https://urait.ru/bcode/493609</a>

**Перечень учебно-методических материалов в НТБ НИУ МГСУ**

№ п/п	Автор, название, место издания, издательство, год издания, количество страниц
1	История. Глоссарий (словарь исторических терминов и понятий) : методические указания к практическим занятиям и самостоятельной работе для обучающихся бакалавриата и специалитета по всем УГСН, реализуемым НИУ МГСУ / сост.: Т. А. Молокова, В. П. Фролов ; [рец. О. М. Бызова] ; Нац. исследоват. Моск. гос. строит. ун-т, каф. истории и философии. - Москва : Изд-во МИСИ-МГСУ, 2022. - Электрон. текстовые дан. (0,6 Мб). - (История). - URL: <a href="http://lib-04.gic.mgsu.ru/lib/metod2022/50.pdf">http://lib-04.gic.mgsu.ru/lib/metod2022/50.pdf</a> .



2	История. Хронограф : методические указания к практическим занятиям и самостоятельной работе для обучающихся бакалавриата и специалитета по всем УГСН, реализуемым НИУ МГСУ / сост. : О. М. Бызова, М. Г. Ефремова, А. А. Мурашев ; [рец. В. П. Фролов] ; Нац. исследоват. Моск. гос. строит. ун-т, каф. истории и философии. - Москва : Изд-во МИСИ-МГСУ, 2022. - Электрон. текстовые дан. (0,8 Мб). - (История). - URL: <a href="http://lib-04.gic.mgsu.ru/lib/metod2022/64.pdf">http://lib-04.gic.mgsu.ru/lib/metod2022/64.pdf</a> .
3	История, культурология, история мировых цивилизаций: учебное наглядное пособие для обучающихся бакалавриата и специалитета по всем УГСН, реализуемым НИУ МГСУ / сост. : К. Н. Гацунаев, Т. Л. Пантелеева, Ю. В. Посвятенко ; Нац. исслед. Моск. гос. строит. ун-т, каф. истории и философии. - Москва : Изд-во МИСИ-МГСУ, 2020. - 1 эл. опт. диск. - (УНП). - Загл. с титул. экрана. - ISBN 978-5-7264-2520-7 (сетевое). - ISBN 978-5-7264-2521-4 (локальное) <a href="http://lib-04.gic.mgsu.ru/lib/UNP2020/71.pdf">http://lib-04.gic.mgsu.ru/lib/UNP2020/71.pdf</a>

Электронные образовательные ресурсы

№ п/п	Ссылка на электронный курс
1	<a href="https://cito.mgsu.ru/subject/index/card/subject_id/1502">https://cito.mgsu.ru/subject/index/card/subject_id/1502</a>

Приложение 3 к рабочей программе

Шифр	Наименование дисциплины
Б1.О.01	История России

Код направления подготовки / специальности	38.03.02
Направление подготовки / специальность	Менеджмент
Наименование ОПОП (направленность / профиль)	Менеджмент в инвестиционно-строительной сфере
Год начала реализации ОПОП	2023
Уровень образования	Бакалавриат
Форма обучения	Очная
Год разработки/обновления	2023

**Перечень профессиональных баз данных и информационных справочных систем**

Наименование	Электронный адрес ресурса
«Российское образование» - федеральный портал	<a href="http://www.edu.ru/index.php">http://www.edu.ru/index.php</a>
Научная электронная библиотека	<a href="http://elibrary.ru/defaultx.asp?">http://elibrary.ru/defaultx.asp?</a>
Электронная библиотечная система IPRbooks	<a href="http://www.iprbookshop.ru/">http://www.iprbookshop.ru/</a>
Федеральная университетская компьютерная сеть России	<a href="http://www.runnet.ru/">http://www.runnet.ru/</a>
Информационная система "Единое окно доступа к образовательным ресурсам"	<a href="http://window.edu.ru/">http://window.edu.ru/</a>
Научно-технический журнал по строительству и архитектуре «Вестник МГСУ»	<a href="http://www.vestnikmgsu.ru/">http://www.vestnikmgsu.ru/</a>
Научно-техническая библиотека НИУ МГСУ	<a href="http://www.mgsu.ru/resources/Biblioteka/">http://www.mgsu.ru/resources/Biblioteka/</a>

Приложение 4 к рабочей программе

Шифр	Наименование дисциплины
Б1.О.01	История России

Код направления подготовки / специальности	38.03.02
Направление подготовки / специальность	Менеджмент
Наименование ОПОП (направленность / профиль)	Менеджмент в инвестиционно-строительной сфере
Год начала реализации ОПОП	2023
Уровень образования	Бакалавриат
Форма обучения	Очная
Год разработки/обновления	2023

**Материально-техническое и программное обеспечение дисциплины**

Наименование специальных помещений и помещений для самостоятельной работы	Оснащенность специальных помещений и помещений для самостоятельной работы	Перечень лицензионного программного обеспечения. Реквизиты подтверждающего документа
Учебные аудитории для проведения учебных занятий, текущего контроля и промежуточной аттестации	Рабочее место преподавателя, рабочие места обучающихся	
<p>Помещение для самостоятельной работы обучающихся</p> <p><b>Ауд. 41 НТБ</b> на 80 посадочных мест (рабочее место библиотекаря, рабочие места обучающихся)</p>	<p>ИБП GE VH Series VH 700 Источник бесперебойного питания РИП-12 (2 шт.) Компьютер/ТИП №5 (2 шт.) Компьютер Тип № 1 (6 шт.) Контрольно-пусковой блок С2000-КПБ (26 шт.) Монитор / Samsung 21,5" S22C200B (80 шт.) Плоттер / HP DJ T770 Прибор приемно-контрольный С2000-АСПТ (2 шт.) Принтер / HP LaserJet P2015 DN Принтер /Тип № 4 н/т Принтер HP LJ Pro 400 M401dn Системный блок / Kraftway Credo тип 4 (79 шт.) Электронное табло 2000*950</p>	<p>Adobe Acrobat Reader DC (ПО предоставляется бесплатно на условиях OpLic) Adobe Flash Player (ПО предоставляется бесплатно на условиях OpLic) АРМ Civil Engineering (Договор № 109/9.13_АО НИУ от 09.12.13 (НИУ-13)) ArcGIS Desktop (Договор передачи с ЕСПИ СНГ 31 лицензии от 27.01.2016) CorelDRAW [GSX5;55] (Договор № 292/10.11- АО НИУ от 28.11.2011 (НИУ-11)) eLearnBrowser [1.3] (Договор ГМЛ-Л-16/03-846 от 30.03.2016) Google Chrome (ПО предоставляется бесплатно на условиях OpLic) Lazarus (ПО предоставляется бесплатно на условиях OpLic) Mozilla Firefox (ПО предоставляется бесплатно на условиях OpLic) MS ProjectPro [2013;ImX] (OpenLicense; Подписка Azure Dev Tools; Б\Д; Веб-кабинет) MS VisioPro [2013;ADT] (OpenLicense; Подписка Azure Dev Tools; Б\Д; Веб-кабинет) MS Visual FoxPro [ADT] (OpenLicense; Подписка Azure Dev Tools; Б\Д; Веб-кабинет)</p>

Наименование специальных помещений и помещений для самостоятельной работы	Оснащенность специальных помещений и помещений для самостоятельной работы	Перечень лицензионного программного обеспечения. Реквизиты подтверждающего документа
		Visual Studio Ent [2015;Imx] (OpenLicense; Подписка Azure Dev Tools; Б\Д; Веб-кабинет) Visual Studio Expr [2008;ImX] (OpenLicense; Подписка Azure Dev Tools; Б\Д; Веб-кабинет) WinPro 7 [ADT] (OpenLicense; Подписка Azure Dev Tools; Б\Д; Веб-кабинет)
Помещение для самостоятельной работы обучающихся  <b>Ауд. 59 НТБ</b> на 5 посадочных мест, оборудованных компьютерами (рабочее место библиотекаря, рабочие места обучающихся, рабочее место для лиц с ограниченными возможностями здоровья) Читальный зал на 52 посадочных места	Компьютер / ТИП №5 (4 шт.) Монитор Acer 17" AL1717 (4 шт.) Монитор Samsung 24" S24C450B Системный блок Kraftway Credo KC36 2007 (4 шт.) Системный блок Kraftway Credo KC43 с KSS тип3 Принтер/HP LaserJet P2015 DN Аудиторный стол для инвалидов-колясочников Видеоувеличитель /Optelec ClearNote Джойстик компьютерный беспроводной Клавиатура Clevy с большими кнопками и накладкой (беспроводная) Кнопка компьютерная выносная малая Кнопка компьютерная выносная малая (2 шт.)	Google Chrome (ПО предоставляется бесплатно на условиях OpLic (не требуется)) Adobe Acrobat Reader DC (ПО предоставляется бесплатно на условиях OpLic (не требуется)) eLearnBrowser [1.3] (Договор ГМЛ-Л-16/03-846 от 30.03.2016) Mozilla Firefox (ПО предоставляется бесплатно на условиях OpLic (лицензия не требуется)) MS OfficeStd [2010; 300] (Договор № 162/10 - АО НИУ от 18.11.2010 (НИУ-10)) Adobe Acrobat Reader [11] (ПО предоставляется бесплатно на условиях OpLic (лицензия не требуется)) K-Lite Codec Pack (ПО предоставляется бесплатно на условиях OpLic (лицензия не требуется))
Помещение для самостоятельной работы обучающихся  <b>Ауд. 84 НТБ</b> На 5 посадочных мест, оборудованных компьютерами (рабочее место библиотекаря, рабочие места обучающихся) Читальный зал на 52 посадочных места	Монитор Acer 17" AL1717 (5 шт.) Системный блок Kraftway KW17 2010 (5 шт.)	MS OfficeStd [2010; 300] (Договор № 162/10 - АО НИУ от 18.11.2010 (НИУ-10)) WinPro 7 [ADT] (OpenLicense; Подписка Azure Dev Tools; Б\Д; Веб-кабинет) предоставляется бесплатно на условиях OpLic (лицензия не требуется))

Федеральное государственное бюджетное образовательное учреждение высшего образования  
**«НАЦИОНАЛЬНЫЙ ИССЛЕДОВАТЕЛЬСКИЙ МОСКОВСКИЙ ГОСУДАР-  
СТВЕННЫЙ СТРОИТЕЛЬНЫЙ УНИВЕРСИТЕТ»**

**РАБОЧАЯ ПРОГРАММА**

Шифр	Наименование дисциплины
Б1.О.02.	<b>Иностранный язык</b>

Код направления подготовки / специальности	38.03.02
Направление подготовки / специальность	Менеджмент
Наименование ОПОП (направленность / профиль)	Менеджмент в инвестиционно-строительной сфере
Год начала реализации ОПОП	2023
Уровень образования	Бакалавриат
Форма обучения	Очная
Год разработки/обновления	2023

Разработчики:

должность	учёная степень, учёное звание	ФИО
Ст. преподаватель	К.ф.н.	Петров С.В.

Рабочая программа дисциплины разработана и одобрена кафедрой «Русский язык как иностранный».

И.о. заведующего кафедрой \_\_\_\_\_ / Даниелян М.Г.  
«Русский язык как иностранный»

Рабочая программа утверждена методической комиссией по УГСН, протокол № 10 от «16» июня 2023 г.

Ответственный за ОПОП \_\_\_\_\_ /Щепкина Н.Н./  
Подпись, ФИО

Председатель МК \_\_\_\_\_ /Куракова О.А./  
Подпись, ФИО

Согласовано:

Начальник ЦРОП \_\_\_\_\_ / Агафонова В.В./  
Подпись, ФИО

## 1. Цель освоения дисциплины

Целью освоения дисциплины «*Иностранный язык*» является формирование компетенций обучающегося в области русского языка как иностранного посредством овладения системой русского языка для коммуникации в условиях русской речевой среды (социально-бытовая и социально-культурная сферы общения) и языком специальности в объеме, необходимом для получения профессионального образования в вузе (учебно-профессиональная сфера общения).

Программа составлена в соответствии с требованиями Федерального государственного образовательного стандарта высшего образования по направлению подготовки 38.03.02 Менеджмент.

Дисциплина относится к обязательной части Блока 1 «Дисциплины (модули)» основной профессиональной образовательной программы «Менеджмент в инвестиционно-строительной сфере». Дисциплина является обязательной для изучения.

## 2. Перечень планируемых результатов обучения по дисциплине, соотнесенных с планируемыми результатами освоения образовательной программы

Код и наименование компетенции (результат освоения)	Код и наименование индикатора достижения компетенции
УК-4 Способен осуществлять деловую коммуникацию в устной и письменной формах на государственном языке Российской Федерации и иностранном(ых) языке(ах)	УК-4.2 Чтение и понимание на слух информации делового и профессионального характера на иностранном языке (работа со словарем) УК-4.3 Владение языковым материалом (лексическими единицами и грамматическими структурами), необходимым для осуществления деловой и профессионально-ориентированной коммуникации на иностранном языке

Код и наименование индикатора достижения компетенции	Наименование показателя оценивания (результата обучения по дисциплине)
УК-4.2 Чтение и понимание на слух информации делового и профессионального характера на иностранном языке (работа со словарем).	<b>Знает</b> базовую лексику и грамматические конструкции, характерные для устной и письменной речи в учебно-профессиональной сфере общения. <b>Имеет навыки (основного уровня)</b> чтения со словарем и понимания содержания различного типа текстов.
УК-4.3 Владение языковым материалом (лексическими единицами и грамматическими структурами), необходимым для осуществления деловой и профессионально-ориентированной коммуникации на иностранном языке.	<b>Знает</b> базовую лексику и грамматические конструкции, характерные для устной и письменной речи учебно-профессиональной и деловой сфер общения, а также для ведения деловой и профессионально-ориентированной коммуникации на иностранном языке. <b>Знает</b> особенности построения устной и письменной речи с точки зрения логики, ясности и аргументации. <b>Имеет навыки (основного уровня)</b> воспринимать на слух и понимать устную (монологическую и диалогическую) речь на деловые и профессиональные темы. <b>Имеет навыки (основного уровня)</b> оптимального использования языковых средств в учебно-профессиональной сфере общения. <b>Имеет навыки (основного уровня)</b> систематизированно представлять научную информацию на иностранном языке.

Информация о формировании и контроле результатов обучения представлена в

Фонде оценочных средств (Приложение 1).

### 3. Трудоёмкость дисциплины и видов учебных занятий по дисциплине

Общая трудоёмкость дисциплины составляет 8 зачётных единиц (288 академических часа).

(1 зачетная единица соответствует 36 академическим часам)

Видами учебных занятий и работы обучающегося по дисциплине могут являться.

Обозначение	Виды учебных занятий и работы обучающегося
Л	Лекции
ЛР	Лабораторные работы
ПЗ	Практические занятия
КоП	Компьютерный практикум
КРП	Групповые и индивидуальные консультации по курсовым работам (курсовым проектам)
СР	Самостоятельная работа обучающегося в период теоретического обучения
К	Самостоятельная работа обучающегося и контактная работа обучающегося с преподавателем в период промежуточной аттестации

#### Структура дисциплины:

Форма обучения – очная.

№	Наименование раздела дисциплины	Семестр	Количество часов по видам учебных занятий и работы обучающегося							Формы промежуточной аттестации, текущего контроля успеваемости
			Л	ЛР	ПЗ	КоП	КРП	СР	К	
1	Корректировочный курс грамматики русского языка	1	-	-	64	-	-	71	9	Домашнее задание №1- р.1 Домашнее задание № 2 — р.1 Контрольная работа №1- р.1
	Итого	1	-	-	64	-	-	71	9	Зачет
2	Основы научного стиля речи	2	-	-	32	-	-	44	36	Домашнее задание № 3– р.2 Домашнее задание № 4 – р. 3 Контрольная работа №2 - р.2,3
3	Анализ структуры научного текста		-	-	32	-				
	Итого:	2	-	-	64	-	-	44	36	Экзамен
	Итого:	1,2	-	-	128	-	-	115	45	Зачет, экзамен

#### Содержание дисциплины, структурированное по видам учебных занятий и разделам

При проведении аудиторных учебных занятий предусмотрено проведение текущего контроля успеваемости:

- в рамках практических занятий предусмотрено выполнение обучающимися контрольной работы 1;

- в рамках практических занятий предусмотрено выполнение обучающимися контрольной работы 2.

4.1 *Лекции:* не предусмотрено учебным планом.

4.2 *Лабораторные работы:* не предусмотрено учебным планом.

4.3 *Практические занятия*

Форма обучения - очная

№	Наименование раздела дисциплины	Тема и содержание занятия
1.	Корректировочный курс грамматики русского языка	<p><i>Тема №1.</i> Части речи в русском языке Актуализация знаний по разделу «Части речи» (имя существительное, имя прилагательное, имя числительное, глагол, наречие, местоимение, причастие, деепричастие, предлог, союз, частица).</p> <p><i>Тема №2.</i> Активные и пассивные конструкции НСВ. Глаголы с частицей -ся в образовании пассивных конструкций НСВ. Трансформация активных конструкций в пассивные с глаголами на -ся. Работа с текстом. Беседа по содержанию текста.</p> <p><i>Тема №3.</i> Выражение определительных отношений. Определительные придаточные предложения со словом <i>который</i>. Активные причастия настоящего и прошедшего времени в качестве распространителей модели предложения. Причастный оборот. Пассивные причастия настоящего и прошедшего времени в качестве распространителей модели предложения. Замена причастия конструкцией со словом <i>который</i>.</p> <p><i>Тема №4.</i> Выражение субъектно-предикатных отношений. Активные и пассивные конструкции СВ. Способы образования краткой формы страдательных (пассивных) причастий. Краткие страдательные (пассивные) причастия в функции предиката. Краткие пассивные причастия в образовании пассивных конструкций СВ. Чтение со словарем профессионально ориентированного декоративного текста и обсуждение его проблематики.</p> <p><i>Тема №5.</i> Выражение субъектно-предикатных отношений Полные и краткие прилагательные в функции предиката. Особенности образования степеней сравнения прилагательных и наречий. Работа с текстом. Беседа по содержанию текста.</p> <p><i>Тема № 6.</i> Отглагольные существительные Словообразование имен существительных (отглагольные существительные со значением процесса действия: существительные с суффиксами -ени- и -ани-; -ство-, -тель- и др.). Способы словообразования (суффиксальный и бессуффиксный) данных существительных. Работа с текстом. Беседа по содержанию текста.</p> <p><i>Тема № 7.</i> Выражение обстоятельственных отношений Придаточные предложения в качестве распространителей сложноподчиненного предложения. Способы выражения условно-временной зависимости в простом и сложном предложении (союзы <i>если, когда, предлог при</i>). Способы выражения причинно-следственной зависимости в простом и сложном предложении (<i>предлоги благодаря, из-за, в результате, союзы так как, потому что, благодаря тому что, из-за того что</i>). Целевые отношения в простом и сложном предложении (союзы <i>чтобы, для того чтобы, предлог для</i>). Работа с текстом. Беседа по содержанию текста.</p> <p><i>Тема №8.</i> Деепричастие и деепричастный оборот в качестве распространителей предложения Способы образования деепричастий СВ и НСВ (суффиксы деепричастий). Правила употребления деепричастий НСВ и СВ и образованных на их основе деепричастных оборотов. Чтение со словарем профессионально ориентированного аутентичного текста и обсуждение его проблематики.</p>
2.	Основы научного	<i>Тема №9.</i> Способы выражения квалификации предмета, явления. Определение



	стиля речи	научного понятия. Способы выражения классификации. Конструкции что – что, что – это что; что есть что; что было (будет) чем; что представляет собой что; что называется чем; что является чем; что обозначается чем; что делится на что; что относится к чему и др. Нахождения в тексте конструкций научного стиля речи и замена их на синонимичные конструкции. Тема №10. Выражение характеристики изменения, зависимости, способов применения и использования чего-либо. Конструкции с глаголами что зависит от чего, что влияет на что, что взаимодействует с чем, служить чем, использовать(ся) и др. Ведение диалога делового характера с использованием изученных конструкций.
3.	Анализ структуры научного текста.	Тема №11. Смысловый анализ предложения Понятия темы и ремы предложения. Нахождение темы и ремы в предложениях. Тема №12. Виды планов Составление вопросного, назывного и тезисного планов. Работа с профессионально ориентированным аутентичным текстом. Подготовка сообщения на основе плана текста. Тема №13. Компрессия научного текста Понятие компрессии. Работа с научными текстами по профессиональной тематике. Подготовка сообщения на учебно-профессиональную тему. Обсуждение сообщений.

4.4 *Компьютерные практикумы*: не предусмотрено учебным планом.

4.5 *Групповые и индивидуальные консультации по курсовым работам (курсовым проектам)*: не предусмотрено учебным планом.

4.6 *Самостоятельная работа обучающегося в период теоретического обучения*

Самостоятельная работа обучающегося в период теоретического обучения включает в себя:

- самостоятельную подготовку к учебным занятиям, включая подготовку к аудиторным формам текущего контроля успеваемости;
- выполнение домашнего задания 1;
- выполнение домашнего задания 2;
- выполнение домашнего задания 3;
- выполнение домашнего задания 4;
- самостоятельную подготовку к промежуточной аттестации.

В таблице указаны темы для самостоятельного изучения обучающимся:

Форма обучения – очная

№	Наименование раздела дисциплины	Темы для самостоятельного изучения
1	Корректировочный курс грамматики русского языка	<b>Тема №1:</b> Предложно-падежная система порядковых и количественных числительных; указательных и притяжательных местоимений. <b>Тема №2.</b> Подчинительная и сочинительная связи в сложном предложении. <b>Тема №3.</b> Качественные и относительные прилагательные. Краткая форма прилагательных.
2	Основы научного стиля речи	<b>Тема №4.</b> Способы словообразования прилагательных. Субстантивированные прилагательные. <b>Тема №5.</b> Грамматические особенности научного стиля речи. Синтаксические конструкции НСР. <b>Тема №6.</b> «Способы выражения квалификации предмета, явления, свойства, характеристики изменения и зависимости.

3	Анализ структуры научного текста	<b>Тема №7.</b> Тема-ремагические отношения в предложении, информативные центры предложений. <b>Тема №8.</b> Вводные слова и конструкции в научном тексте.
---	----------------------------------	---

#### *4.7 Самостоятельная работа обучающегося и контактная работа обучающегося с преподавателем в период промежуточной аттестации*

Работа обучающегося в период промежуточной аттестации включает в себя подготовку к формам промежуточной аттестации (к зачёту, к экзамену), а также саму промежуточную аттестацию.

#### **4. Оценочные материалы по дисциплине**

Фонд оценочных средств по дисциплине приведён в Приложении 1 к рабочей программе дисциплины.

Оценочные средства для проведения промежуточной аттестации, а также текущего контроля по дисциплине хранятся на кафедре (структурном подразделении), ответственной за преподавание данной дисциплины.

#### **5. Учебно-методическое и материально-техническое обеспечение дисциплины**

Основные принципы осуществления учебной работы обучающихся изложены в локальных нормативных актах, определяющих порядок организации контактной работы и порядок самостоятельной работы обучающихся. Организация учебной работы обучающихся на аудиторных учебных занятиях осуществляется в соответствии с п. 3.

##### *6.1 Перечень учебных изданий и учебно-методических материалов для освоения дисциплины*

Для освоения дисциплины обучающийся может использовать учебные издания и учебно-методические материалы, имеющиеся в научно-технической библиотеке НИУ МГСУ и/или размещённые в Электронных библиотечных системах.

Актуальный перечень учебных изданий и учебно-методических материалов представлен в Приложении 2 к рабочей программе дисциплины.

##### *6.2 Перечень профессиональных баз данных и информационных справочных систем*

При осуществлении образовательного процесса по дисциплине используются профессиональные базы данных и информационных справочных систем, перечень которых указан в Приложении 3 к рабочей программе дисциплины.

##### *6.3 Перечень материально-технического, программного обеспечения освоения дисциплины*

Учебные занятия по дисциплине проводятся в помещениях, оснащённых соответствующим оборудованием и программным обеспечением.

Перечень материально-технического и программного обеспечения дисциплины приведен в Приложении 4 к рабочей программе дисциплины.

## Приложение 1 к рабочей программе

Шифр	Наименование дисциплины
Б1.О.02	<b>Иностранный язык</b>

Код направления подготовки / специальности	38.03.02
Направление подготовки / специальность	Менеджмент
Наименование ОПОП (направленность / профиль)	Менеджмент в инвестиционно-строительной сфере
Год начала реализации ОПОП	2023
Уровень образования	Бакалавриат
Форма обучения	Очная
Год разработки/обновления	2023

**ФОНД ОЦЕНОЧНЫХ СРЕДСТВ****1. Описание показателей и критериев оценивания компетенций, описание шкал оценивания**

Оценивание формирования компетенций производится на основе показателей оценивания, указанных в п.2. рабочей программы и в п.1.1 ФОС.

Связь компетенций и показателей оценивания приведена в п.2 рабочей программы.

*1.1. Описание формирования и контроля показателей оценивания*

Оценивание уровня освоения обучающимся компетенций осуществляется с помощью форм промежуточной аттестации и текущего контроля. Формы промежуточной аттестации и текущего контроля успеваемости по дисциплине, с помощью которых производится оценивание, указаны в учебном плане и в п.3 рабочей программы.

В таблице приведена информация о формировании результатов обучения по дисциплине разделами дисциплины, а также о контроле показателей оценивания компетенций формами оценивания.

Наименование показателя оценивания (результата обучения по дисциплине)	Номера разделов дисциплины	Формы оценивания (формы промежуточной аттестации, текущего контроля успеваемости)
<b>Знает</b> базовую лексику и грамматические конструкции, характерные для устной и письменной речи в учебно-профессиональной сфере общения.	1, 2, 3	Контрольная работа №1 Контрольная работа №2 Домашнее задание №1 Домашнее задание №2 Зачет Экзамен
<b>Имеет навыки (основного уровня)</b> чтения со словарем и понимания содержания различного типа текстов.	1, 2, 3	Контрольная работа №2 Домашнее задание №2 Домашнее задание № 4 Зачет Экзамен

<b>Знает</b> базовую лексику и грамматические конструкции, характерные для устной и письменной речи учебно-профессиональной и деловой сфер общения, а также для ведения деловой и профессионально-ориентированной коммуникации на иностранном языке.	1,2,3	Домашнее задание № 2 Домашнее задание № 3 Зачет Экзамен
<b>Знает</b> особенности построения устной и письменной речи с точки зрения логики, ясности и аргументации.	1,2,3	Домашнее задание № 2 Домашнее задание № 3 Домашнее задание № 4 Зачет Экзамен
<b>Имеет навыки (основного уровня)</b> воспринимать на слух и понимать устную (монологическую и диалогическую) речь на деловые и профессиональные темы.	1,2,3	Зачет Экзамен
<b>Имеет навыки (основного уровня)</b> оптимального использования языковых средств в учебно-профессиональной сфере общения.	2,3	Домашнее задание №3 Экзамен
<b>Имеет навыки (основного уровня)</b> систематизированно представлять научную информацию на иностранном языке.	2,3	Домашнее задание №3 Домашнее задание №4 Экзамен

## 1.2. Описание критериев оценивания компетенций и шкалы оценивания

При проведении промежуточной аттестации в форме экзамена используется шкала оценивания: «2» (неудовлетворительно), «3» (удовлетворительно), «4» (хорошо), «5» (отлично).

При проведении промежуточной аттестации в форме зачёта используется шкала оценивания: «Не зачтено», «Зачтено».

Показателями оценивания являются знания и навыки обучающегося, полученные при изучении дисциплины.

Критериями оценивания достижения показателей являются:

Показатель оценивания	Критерий оценивания
Знания	Знание терминов и определений, понятий
	Объём освоенного материала, усвоение всех разделов
	Полнота ответов на проверочные вопросы
	Правильность ответов на вопросы
	Чёткость изложения и интерпретации знаний
Навыки основного уровня	Навыки выбора методик выполнения заданий
	Навыки выполнения заданий различной сложности
	Навыки самопроверки. Качество сформированных навыков
	Навыки анализа результатов выполнения заданий, решения задач
	Навыки представления результатов решения задач
	Навыки обоснования выполнения заданий
	Быстрота выполнения заданий
	Самостоятельность в выполнении заданий
Результативность (качество) выполнения заданий	

## 2. Типовые контрольные задания для оценивания формирования компетенций

### 2.1. Промежуточная аттестация

#### 2.1.1. Промежуточная аттестация в форме экзамена, дифференцированного зачёта (зачета с оценкой), зачета

Формы промежуточной аттестации: зачет в 1 семестре и экзамен во 2 семестре.

Перечень типовых вопросов/заданий для проведения зачёта в 1 семестре (очная форма обучения):

№	Наименование раздела дисциплины	Типовые вопросы/задания
1	Корректировочный курс грамматики русского языка	<p>1. Найдите в предложенном тексте простые предложения с причастными и деепричастными оборотами. Трансформируйте их в сложные. Запишите получившиеся предложения.</p> <p>2. Найдите в тексте и выпишите: а) активные причастия настоящего времени, б) активные причастия прошедшего времени, в) пассивные причастия настоящего времени, г) пассивные причастия прошедшего времени.</p> <p>3. Образуйте от глаголов НСВ с процессуальным значением имена существительные и составьте с ними предложения.</p> <p>4. Прочитайте текст. Составьте 10 вопросов по тексту и задайте их собеседнику.</p> <p>5. Прослушайте текст. Ответьте на вопросы по тексту.</p> <p>6. Начните диалог в соответствии с ситуацией:</p> <ul style="list-style-type: none"> <li>- вы пришли в деканат, чтобы узнать расписание лекций/экзаменов;</li> <li>- ваш друг не сдал сессию, посоветуйте, что ему делать;</li> <li>- вы пришли в паспортный стол, чтобы поменять визу;</li> <li>- вы опоздали на занятие, извинитесь перед преподавателем;</li> <li>- вы заболели, вызовите врача, попросите справку о болезни для деканата.</li> </ul>

Перечень типовых вопросов (заданий) для проведения экзамена в 2 семестре (очная форма обучения):

№	Наименование раздела дисциплины	Типовые вопросы/задания
2.	Основы научного стиля речи: способы выражения характеристики методов изучения и описания	<p>1. Прочитайте предложения и замените конструкции научного стиля речи синонимичными конструкциями по образцу. Модель: Инвестиции в строительной сфере – это вложение средств в строящиеся или уже введенные в эксплуатацию объекты недвижимости с целью получения прибыли от изменения стоимости объекта – Инвестиции в строительной сфере представляют собой вложение средств в строящиеся или уже введенные в эксплуатацию объекты недвижимости с целью получения прибыли от изменения стоимости объекта.</p> <p>2. Прочитайте предложения и задайте вопросы к выделенным словам. Модель: При инвестировании на этапе строительства доход заключается в том, что объект стоит дешевле, чем при покупке готового. – Какой доход получают при инвестициях в строящийся объект недвижимости? В чём заключается прибыль при инвестициях на этапе строительства?</p> <p>3. Составьте устное сообщение о том, почему вы выбрали специальность «Менеджмент в инвестиционно-строительной сфере»</p> <p>4. Развернуто ответьте на вопросы:</p> <ul style="list-style-type: none"> <li>- Что представляет собой менеджмент в инвестиционно-строительной сфере?</li> <li>- Чем занимается менеджер инвестиционно-строительной сфере?</li> <li>- Какие существуют виды инвестиций?</li> <li>- Что понимается под менеджментом?</li> <li>- Что такое объект недвижимости?</li> <li>- Что такое реальное инвестиционное финансирование?</li> </ul>

		- Кем осуществляется реальное финансирование? - Что служит источником государственного инвестирования?
3.	Анализ структуры научного текста. Публичные выступления	5. Чтение профессионально-ориентированного текста, анализ структуры текста (разбить на абзацы, найти в тексте предложения или абзац, выражающие главную тему, ключевые слова, вступление, основную часть и заключение). 6. Составление письменного плана текста. 7. Пересказ текста с опорой на план. 8. Выступление с кратким докладом/презентацией по теме текста, ответы на вопросы. 9. Беседа по теме.

2.1.2. *Промежуточная аттестация в форме защиты курсовой работы (курсового проекта)*

Не предусмотрено учебным планом

## 2.2. Текущий контроль

### 2.2.1. Перечень форм текущего контроля:

- контрольная работа №1 (1 семестр);
- контрольная работа №2 (2 семестр);
- домашнее задание №1 (1 семестр);
- домашнее задание №2 (1 семестр);
- домашнее задание № 3 (2 семестр);
- домашнее задание № 4 (2 семестр).

### 2.2.2. Типовые контрольные задания форм текущего контроля

#### Контрольная работа №1

Тема: «Отглагольные существительные. Причастия. Условно-временные отношения в предложениях.»

Типовые задания:

**Задание 1. В предложенных словосочетаниях замените глагол на отглагольное существительное.**

**Образец:** *повышать заработную плату – повышение заработной платы*

регулировать экономику - \_\_\_\_\_

управлять персоналом - \_\_\_\_\_

реорганизовывать предприятие - \_\_\_\_\_

прогнозировать спад в экономике - \_\_\_\_\_

планировать развитие производства \_\_\_\_\_

развивать инфраструктуру - \_\_\_\_\_

улучшать условия труда - \_\_\_\_\_

**Задание 2. Вставьте в предложения подходящие по смыслу слова из таблицы ниже:**

потреблять	-	потребитель	-	потребительский	-	потребление
------------	---	-------------	---	-----------------	---	-------------

1. По данным Федеральной службы государственной статистики России (Росстат), в 2019 году размер ..... корзины для взрослого человека составляет 10842 рубля.

2. Расчётным путём установлено, что в среднем в Москве каждый житель ..... 6,935 кубометров холодной воды в месяц.

3. В сентябре до начала отопительного периода Мосэнерго отмечает резкий скачок ..... электроэнергии в жилых домах.
4. Чтобы удовлетворить нужды ..... в сельскохозяйственной продукции, в Подмосковье были созданы частные фермерские хозяйства.

**Задание 3. Замените придаточные предложения времени и условия на отглагольное существительное с предлогом ПРИ.**

*Образец: Когда государство разрабатывает стратегию и тактику развития региона, оно создаёт благоприятные условия для формирования рынка недвижимости. – При разработке стратегии и тактики развития региона государство создаёт благоприятные условия для формирования рынка недвижимости.*

1. Когда архитектор проектирует здание, он изучает рынок строительных материалов транспортную доступность региона. - \_\_\_\_\_
2. Когда руководитель строительного предприятия разрабатывает инвестиционный проект, он даёт технико-экономическое обоснование эффективности этого проекта. - \_\_\_\_\_
3. Если изменяются цены на рынке строительных услуг, стоимость проекта также меняется. - \_\_\_\_\_
4. Если строительная компания участвует в тендерах, она имеет возможность получить выгодные заказы на выполнение проектно-изыскательных и строительно-монтажных работ. - \_\_\_\_\_

**Задание 4. Замените конструкции «ПРИ + отглагольное существительное» на придаточные предложения времени или условия.**

*Образец: При составлении сметы строительства объекта учитывают не только транспортные расходы и расходы на стройматериалы, но и расходы на заработную плату строителей. – Когда составляют смету строительства объекта, учитывают не только транспортные расходы и расходы на стройматериалы, но и расходы на заработную плату строителей.*

1. При формировании договорных отношений предприятия-контрагенты предоставляют всю необходимую информацию о своём финансовом состоянии. - \_\_\_\_\_
2. При застройке земельного участка под многоквартирный дом привлекают денежные средства участников долевого строительства. - \_\_\_\_\_

**Задание 5. В предложениях замените предикат на конструкцию со словом КОТОРЫЙ, а затем – на причастный оборот с активным причастием настоящего времени.**

*Образец: Законы регулируют экономику. – Законы, которые регулируют экономику. – Законы, регулирующие экономику*

1. Администрация управляет персоналом. - \_\_\_\_\_
2. Владелец компании реорганизовывает предприятие. - \_\_\_\_\_
3. Экономисты прогнозируют спад в экономике. - \_\_\_\_\_
4. Губернатор развивает инфраструктуру региона - \_\_\_\_\_

5. Россия расширяет сферу экономического влияния. - \_\_\_\_\_
6. Ректор вуза улучшает условия труда сотрудников. - \_\_\_\_\_

**Задание 6. Прочитайте текст. Составьте 5 вопросов к тексту.**

Управление – это процесс, ориентированный на достижение определенных целей. В русском лексиконе слово «менеджмент» появилось в конце XX века в период построения в России рыночной экономики и является необходимым уточнением более широкого понятия «управление». Термин «менеджмент» применяется для обозначения управления социально-экономическими процессами на уровне фирмы, действующей в рыночных условиях, хотя в последнее время его стали применять и в отношении непредпринимательских организаций. Учитывая вышеизложенное, мы в дальнейшем будем применять термин «управление» в том же значении, что и «менеджмент». Содержание управления можно раскрыть по-разному, в том числе и как задачу создания среды, способствующей организации усилий для достижения целей группы.

Координируя действия группы, управляющий планирует и организует работы, подбирает кадры, распределяет задания и контролирует их исполнение. Работа (функции) руководителя имеют универсальный характер и не зависят от назначения организации, будь она воинской, религиозной или производственной. Все менеджеры независимо от их положения в организации выполняют некоторые общие функции, направленные на достижение поставленных им целей. Надлежащее исполнение этих функций – это одновременно и наука и искусство.

Понятие об управлении как искусстве, т.е. способности эффективно применять накопленный опыт на практике, сложилось еще в древности. Оно накапливалось в течение всей истории развития менеджмента. Управление как наука имеет предмет изучения, специфические проблемы и подходы к их решению. Научную основу этой дисциплины составляет сумма знаний об управлении, накопленная за сотни и тысячи лет практики и представленная в виде концепций, теорий, принципов, способов и форм управления. Она разрабатывает свою теорию, содержанием которой являются законы и закономерности, принципы, функции и методы целенаправленной деятельности людей в процессе управления.

**Задание 7. Согласитесь с высказываниями или опровергните их.**

1. Понятие менеджмента появилось с началом возникновения рыночных отношений.
2. Термин «менеджмент» используют для обозначения управления только в отношении непредпринимательских организаций.
3. Задача управления - создание среды, способствующей организации мероприятий для достижения целей группы.
4. Менеджер не координирует действия группы, а планирует и организует работы, подбирает кадры, распределяет задания и контролирует их исполнение самостоятельно.
5. Управление – это одновременно и наука и искусство.
6. Научная основа управления представляет собой концепции, теории, принципы, способы и формы управления.

**Задание 8. Найдите предложения с причастными оборотами** и замените их на конструкции который + глагол.

**Задание 9. Найдите в тексте отглагольные существительные** и напишите глаголы, от которых они образованы.

*Контрольная работа №2. Тема: «Основы научного стиля речи. Анализ структуры научного текста»*

*Типовые задания:*

**Задание 1. Составьте предложения, используя следующие грамматические конструкции:**



*а) ЧТО – ЭТО ЧТО*

Инвестиции в строительной сфере, объект недвижимости, финансирование.

*б) ЧТО ЯВЛЯЕТСЯ ЧЕМ*

Низкая доступность, основная проблема, строительный комплекс, банковское кредитование застройщиков, в настоящее время.

Строительный комплекс, важный фактор, развитие экономики

*в) ЧТО ИМЕЕТ ЧТО, ЧТО НЕ ИМЕЕТ ЧЕГО*

Выполнение проектно-изыскательных и строительно-монтажные монтажных работ, возможность получить, строительная компания, выгодные заказы

*г) ЧТО ПРЕДСТАВЛЯЕТ СОБОЙ ЧТО*

Государственные инвестиции, реальное финансирование, строительная сфера.

**Задание 2. Прочитайте предложения. Определите основные компоненты предложения: субъект и предикат. Напишите слова, являющиеся основными компонентами предложения.**

*Образец: Для оценки влияния национальных и региональных факторов на рост региональных показателей применяется метод структурных сдвигов.*

*S – метод, P – применяется.*

1. При нынешней ставке рефинансирования, доступность кредитных ресурсов в экономике в целом крайне невелика.
2. Предпринимаемые меры по введению специальных институтов поддержки кредитования строительства пока не дают должного эффекта
3. Заявленная в качестве критерия при отборе проектов цена реализации квадратного метра жилья не более 35 тысяч руб. за кв.м. сегодня зачастую уже не всегда покрывает даже себестоимость строительства.

**Задание 3. Вставьте пропущенные окончания имен прилагательных и причастий.**

Состояние строительн... сферы экономики, которая является генератором спроса для цел... ряда смежн... отраслей – вопрос напрямую связанный с будущ... развитием всей экономики страны. В условиях кризиса строительн... комплекс встретился с серьезн... трудностями: дефицит финансов... ресурсов, резк... падение спроса со стороны населения, существенн... увеличение себестоимости строительства. Но государство, финансов... институты развития далеко не исчерпали весь спектр возможностей для стимулирования строительной отрасли.

**Задание 4. Вставьте пропущенные глаголы *должен быть, входит, выходит, требоваться, исправить, оправдать* в правильной форме.**

Говоря о перспективах выхода из кризиса, необходимо помнить, что строительство в силу своей специфики позже всех базовых отраслей ... в экономическую рецессию, но и позже ... из нее. Причем ... с большими финансовыми и экономическим потерями (в виде различных банкротств, слияний и разукрупнений организаций). Поэтому антикризисные мероприятия ... обширными и продолжительными. Разовыми и сиюминутными мерами ситуацию ... не удастся. Строительной отрасли ... государственная поддержка, масштаб которой оправдан с учетом важности генерации строительством спроса для многих смежных отраслей и особой социальной значимости жилищного строительства.

**Задание 5. Прочитайте текст и озаглавьте его.**

Низкая доступность банковского кредитования застройщиков была и остается основной проблемой строительного комплекса, которая значительно усугубилась в условиях кризиса. При нынешней ставке рефинансирования, доступность кредитных ресурсов в экономике в целом крайне невелика. От недостатка доступных финансов сейчас страдают все отрасли народного хозяйства, но строители – в особенности.

Сегодня, согласно инструкциям Центробанка (ЦБ), строительная отрасль считается высокорисковой. И во многом именно из-за этого предписания регулятора процентные

ставки для застройщиков становятся заградительными, так как коммерческие банки не готовы брать на себя эти объявленные риски.

При сохранении ключевой ставки ЦБ на текущем уровне о развитии отрасли речь вести не приходится. Предпринимаемые меры по введению специальных институтов поддержки кредитования строительства пока не дают должного эффекта. Агентство ипотечного жилищного кредитования (АИЖК) в качестве меры поддержки объявило о готовности предоставлять банкам фондирование для снижения рисков, но только под отобранные строительные проекты в рамках программы «Жилье для российской семьи». АИЖК заявило, что процентная ставка по таким кредитам застройщику может быть снижена вплоть до 12%. Но уже сейчас очевидно, что далеко не все нуждающиеся в финансировании застройщики смогут попасть под ее действие. Да и как будет проходить отбор - тоже вопрос. Ведь заявленная в качестве критерия при отборе проектов цена реализации квадратного метра жилья не более 35 тысяч руб. за кв.м. сегодня зачастую уже не всегда покрывает даже себестоимость строительства.

Без принятия комплексных мер льготного кредитования средних и малых предприятий, которые составляют численное большинство в строительной отрасли, невозможно говорить о развитии и преодолении рецессии. Если государство будет поддерживать исключительно крупные компании, как и в кризис 2008 – 2009 годов, то оно совершит очередную ошибку.

*М.Ю. Авдеев.*

**Задание 7.** Составьте тезисный план текста.

**Задание 8.** Используя тезисный план текста, сократите текст.

*Домашнее задание №1. Тема «Выражение определительных отношений. Активные и пассивные конструкции.»*

*Пример и состав типового задания:*

**Задание 1. Замените пассивные конструкции активными.**

1. Эффективность деятельности хозяйственного руководителя определяется его профессиональными знаниями, умением работать с людьми.
2. Процесс управления рассматривается как циклическая последовательность исполнения таких функций как планирование, организация, контроль и мотивация.
3. В 30-е годы М.П. Фоллет был сформулирован «закон ситуации» - акцент на уникальность любой ситуации.
4. Термин «организация» в менеджменте обычно используется для обозначения формальной организации.
5. Д. Бодди и Р. Пэйтоном предлагается определять организацию как совокупность индивидов, которые стремятся для достижения определенных целей оказать влияние на других создающих материальные ценности.
6. Организации создаются для достижения самых разных целей, удовлетворения различных потребностей людей.
7. Деятельности каждого участника задается спецификой целей совместную преобразования исходного сырья в конечный продукт.

**Задание 2. Образуйте от глаголов, данных в скобках, активные причастия настоящего и прошедшего времени.**

1. Люди – это конкретные лица, (составлять) коллектив предприятия со всем разнообразием их индивидуальный и коллективных качеств и поведения.
2. Другим комбинированным методом, (позволять) оценить и проанализировать как внутреннюю среду организации, так и ее стратегические перспективы, является модель Надлера-Ташмена.

3. А. Томпсон и А. Дж. Стрикленд (предложить) набор характеристик организации, использовали их для формирования стратегии организации и ее сильных и слабых сторон.
4. Современная корпорация – это материнская компания с целой сетью агентств и прочих хозяйственных образований, (иметь) различный юридический статус и разную степень хозяйственно-оперативной самостоятельности.

**Задание 3. Образуйте от глаголов, данных в скобках, пассивные причастия настоящего и прошедшего времени.**

1. Технологии - это привычные, (отработать, формализовать) способы деятельности в организации.
2. Цели и стратегии – это (желать) результаты деятельности организации и способы их достижения.
3. Удачно (предотвратить) угроза может открыть перед организацией дополнительные возможности в том случае, если конкуренты не смогли устранить эту же угрозу.
4. Работа, (выполнять) в тот или иной момент времени, заранее запланирована, и ее можно предвидеть.

**Задание 4. Прочитайте текст. Составьте 5 вопросов к тексту**

**ИНВЕСТИЦИОННО-СТРОИТЕЛЬНЫЙ КОМПЛЕКС (ИСК)**

Строительный комплекс, являющийся важным фактором стабильности экономики, играет большую роль в социально-экономическом развитии любой страны. Понятие «строительный комплекс» появилось в начале 1980-х годов для обозначения группы отраслей сферы материального производства и предприятий, участвующих в создании строительной продукции. В состав строительного комплекса входят следующие отрасли производства:

- строительное производство, осуществляющееся подрядным и хозяйственным способом;
- производство строительных материалов, конструкций, деталей;
- строительное, дорожное машиностроение, изготовление инструмента, ремонт техники;
- транспорт, обслуживающий строительство;
- материально-техническое обеспечение (поставка, комплектация).

Ключевым направлением развития экономики в настоящее время является реформа управления народным хозяйством, сокращение функций государственных органов управления и передача этих функций субъектам предпринимательства, осуществляющим эти функции самостоятельно.

В инвестиционно-строительной сфере, являющейся открытой системой, участвуют различные субъекты хозяйствования:

- владельцы земельных участков;
- заказчики и застройщики;
- девелоперы и инвесторы;
- управленческие и финансово-банковские структуры;
- страховые, архитектурные, проектные и инжиниринговые фирмы;
- подрядчики и субподрядчики;
- производители и поставщики строительных материалов;
- собственники построенных промышленных и гражданских объектов, жители домов и местные органы власти.

**Задание 5. Замените причастные обороты на предложения со словом КОТОРЫЙ.**

**Образец:** *Строительная компания, участвующая в тендерах, имеет возможность получить выгодные заказы на выполнение проектно-изыскательных и строительномонтажных работ. - Строительная компания, которая участвует в тендерах, имеет*

*возможность получить выгодные заказы на выполнение проектно-исследовательских и строительно-монтажных работ*

**Задание 6. Выпишите из текста причастия и укажите глаголы, от которых образованы эти причастия.**

*Домашнее задание №2. Тема: «Выражение субъектно-предикатных отношений»*

*Пример и состав типового задания*

**Задание 1. Используя слова для справок, найдите синонимы**

Изготавливать — ... Реализовывать — ... Предприятие - ... Выгода —

*Слова для справок: производить, организация, прибыль, продавать.*

**Задание 2. Прослушайте текст и ответьте на вопросы:** Что такое фирма? Какие бывают фирмы? Если в фирме работают 150 человек. Какая это фирма? Для чего создают фирмы? Какая главная цель любого предприятия?

*Звучащий материал для преподавателя:*

*Фирма – это организация, которая занимается бизнесом, и имеет определённое название. Фирмы нанимают людей на работу, производят товары и услуги. Результаты деятельности фирм сказываются на природной среде, в которой мы живём. Фирмы создаются для того, чтобы: а) производить товары и услуги; б) продавать свои товары или услуги индивидуальным покупателям, другим фирмам; в) получить доход от продажи товаров и услуг. Фирмы бывают разного размера: мелкие (примерно 100 человек), средние (100-499 человек) и крупные (500 и более человек). Получение максимальной прибыли – это конечная цель любой коммерческой деятельности.*

**Задание 3. Прочитайте текст «Материальные потребности» и напишите, почему нельзя полностью удовлетворить материальные потребности?**

Материальные потребности — это желания потребителей приобрести и использовать товары и услуги, которые доставляют им удовольствие или удовлетворение. Это бесчисленное множество продуктов, которые делятся на предметы первой необходимости и предметы роскоши. К предметам первой необходимости относятся, например, пища, жильё, одежда. К предметам роскоши можно отнести, например, духи, золотые украшения, дорогие картины и т.п. Иногда с течением времени понятия людей меняются: то, что раньше считалось предметом роскоши, сегодня становится предметом первой необходимости. Например, в начале двадцатого века автомобиль был предметом роскоши, а сегодня для многих людей автомобиль — это предмет первой необходимости. Материальные потребности включают не только потребности отдельных людей. К ним относятся также потребности частных предприятий и правительства. Частные предприятия хотят иметь здания, транспорт, средства коммуникации, чтобы реализовать свои производственные цели. Правительство стремится строить дороги, больницы, школы и т.п., чтобы удовлетворить общественные потребности. В своей совокупности материальные потребности безграничны, а это означает, что материальные потребности в товарах и услугах полностью удовлетворить невозможно.

**Задание 4. Ответьте на вопросы:**

Что такое материальные потребности?

На какие группы делятся продукты, которые желают приобрести (купить) потребители? Что относится к предметам первой необходимости? Приведите свои примеры. Что можно отнести к предметам роскоши? Приведите свои примеры. Как меняются эти понятия с течением времени? Приведите свой пример. Какие потребности включают материальные потребности? Что хотят иметь частные предприятия и зачем?

**Задание 5. Выделите в предложениях текста субъект и предикат, определите, чем они выражены.**

**Задание 6. Закончите предложения и запишите их в тетрадь:**

1. Материальные потребности — это ... . 2. Все продукты делятся на ... . 3. К предметам первой необходимости относятся ... . 4. К предметам роскоши относятся ... . 5. К материальным потребностям относятся потребности ... . 6. Частные предприятия хотят иметь ... . 7. Правительство стремится удовлетворить ... .

**Задание 7. Задайте вопросы к выделенным словам или предложениям.**

Образец: Правительство стремится строить дороги, больницы, школы... – Что стремится строить правительство?

1. Потребители приобретают и используют товары и услуги, которые доставляют им удовольствие или удовлетворение. 2. К предметам первой необходимости относятся, например, пища, жильё, одежда. 3. В начале двадцатого века автомобиль был предметом роскоши. 4. Частные предприятия хотят иметь здания, транспорт, средства коммуникации, чтобы реализовать свой производственные цели. 5. Материальные потребности безграничны.

*Домашнее задание №3. Тема: «Основные лексико-грамматические конструкции научного стиля речи»*

*Пример и состав типового задания*

**Задание 1. Используя слова для справок, вставьте пропущенные конструкции научного стиля речи (НСР)**

Организация – \_\_\_\_\_ социальная целостность, направленная на некоторую цель, построенная как специально структурированная и координированная система, предназначенная для некоторой деятельности и связанная с окружающей средой. Термин «организация» в менеджменте обычно используется для обозначения формальной организации.

В деятельности организаций \_\_\_\_\_ две сферы, отличаются между собой по многим показателям и инструментам управления.

Первая – это область формального управления или формальная организация. Она управляется профессиональными менеджерами и \_\_\_\_\_ функции: выработки целей и задач, принятия и координации решений, стимулирования и вознаграждения, контроля и санкционирования и др. Это часть организации, которая планируется, программируется, контролируется.

Есть участки и уровни организации, которые не поддаются прямому управлению и координации деятельности, они требуют поведенческих способов управленческих воздействий, принятия решений, мотивации и контроля персонала. Таким образом, второй областью управления \_\_\_\_\_ область неформального управления или неформальная организация.

В любой формальной организации существуют и неформальные. Эти организации никто специально не создает, они возникают спонтанно, но в них люди также общаются и \_\_\_\_\_ между собой на основе общих интересов.

Неформальные организации \_\_\_\_\_ на деятельность формальной организации и любой менеджер должен уметь воздействовать на поведение таких групп с учетом интересов формальной организации. Неформальные группы обычно \_\_\_\_\_ свои правила и нормы поведения. В неформальной группе \_\_\_\_\_ явно или неявно выраженный лидер. Руководители должны понимать, что вне зависимости от их воли неформальные группы существуют, с ними бесполезно бороться, с ними нужно считаться, искать способы эффективного взаимодействия, использовать их сильные стороны для достижения целей организации.

*Слова для справок: можно выделить, это, является, осуществляет, оказывают влияние, взаимодействуют, выделяется, имеют.*

**Задание 2. Прочитайте текст. Найдите и выпишите конструкции научного стиля речи, обозначающие:**

- а) квалификацию и дефиницию понятия,
- б) классификацию, признаки классификации,
- в) свойства;
- г) связи и зависимости между понятиями.

Метод – (от греч. *methodos* – путь исследования или познания, теория учение) – способ достижения какой-либо цели, решение конкретной задачи; совокупность приемов или операций практического или теоретического освоения действительности. В менеджменте методы управления должны способствовать обеспечению высокой эффективности деятельности организации. В различных видах управленческой деятельности выбор метода деятельности зависит от специфики этой деятельности и конкретных условий. Например, сбор необходимой информации можно осуществлять посредством анкетирования, интервьюирования, наблюдения; прогнозирование можно осуществлять методом «Дельфи», экстраполяции, экономической модели и т.п.

Методы управления характеризуются своей направленностью (на определенное производственное подразделение компании, отдел, конкретного сотрудника), целевой установкой (какая конкретная цель должна быть достигнута) и формой воздействия на персонал (прямое или косвенное: приказ или создание стимулирующих условий и т.п.).

В зависимости от формы воздействия на персонал методы управления делятся на три группы:

- организационно-административные;
- экономические;
- социально-психологические.

Организационно-административные методы управления характерны прямым, непосредственным воздействием на объект управления, носящим директивный, т.е. обязательный характер. В их основе – власть, принуждение, дисциплина, ответственность. Данная группа методов считается самой жесткой группой, поскольку не дает возможности выбора сотрудникам своего поведения в организации.

Организационно-административные методы управления, состоят из двух подгрупп:

- к организационным методам относятся нормирование, регламентирование, оргпроектирование;
- к административным методам относятся приказы, распоряжения, постановления, инструктаж, команды. Подгруппа организационных методов применяется в типовых («штатных») ситуациях, а подгруппа административных, наоборот, преимущественно в конкретных случаях.

**Задание 3. Выберите учебно-научный текст по любой изучаемой Вами дисциплине (объем 2 страницы). Найдите в тексте конструкции научного стиля речи и проанализируйте, что они обозначают.**

*Домашнее задание № 4. Тема «Анализ структуры научного текста».*

*Пример и состав типового задания:*

**Задание 1. Найдите антонимы**

наибольший	мелкий
краткосрочный	постоянный
крупный	прибыль
временный	наименьший
потеря	долгосрочный

**Задание 2. Трансформируйте словосочетания по модели:**

*Модель: Обеспечить соответствия (В.п.) – обеспечение соответствий (Р.п.)*

Производить строительно-монтажные работы –

Минимизировать риски –

Принимать решения –

Реализовать проекты –

Формировать систему управления –

Рассчитывать вероятность появления рисков –

Установить степень влияния внешних и внутренних воздействий

**Задание 3. Прочитайте текст и озаглавьте его. Найдите информационный центр каждого абзаца.**

Наиболее важной составляющей системы менеджмента качества при производстве строительно-монтажных работ является контроль за ними, который нацелен на выявление и обеспечение соответствия применяемых технологий и материалов требованиям к проекту, стандартам и техническим условиям и других нормативных документов. При этом за нарушения в области строительства предусмотрены соответствующие санкции для организаций и их сотрудников, в связи с чем строительным компаниям рекомендуется тщательно контролировать работу на своих объектах в целях минимизации рисков привлечения к ответственности.

**Риск-менеджмент** – это процесс принятия и выполнения решений в компании. Его методы и инструменты направлены на оценку возможных **рисков** и их минимизацию. Система управления должна быть построена таким образом, чтобы во время реализации проекта организация столкнулась с наименьшими финансовыми и временными потерями. В строительстве крупных объектов риск-менеджмент особенно необходим, ведь такие проекты долгосрочные и требуют больших вложений.

Многие авторы отмечают, что разработка эффективной системы менеджмента качества предприятия должна параллельно сопровождаться формированием системы управления рисками, которые возникают в деятельности любой компании.

Работа по определению рисков в строительной деятельности связана, во-первых, с установлением их видов и основных характеристик, во-вторых, с расчетом вероятности их появления в процессе реализации проекта с учетом существующего опыта и текущих условий, и в-третьих, с установлением степени влияния внешних и внутренних воздействий на работы и конечную строительную продукцию. Необходимость идентифика-

ции рисков вытекает из условий принятия решения, в которых инвестор находится в данный момент.

В системе управления предприятием риск-менеджмент является важным компонентом разработки, принятия и реализации управленческих решений.

При этом для создания действенной системы риск-менеджмента строительных организаций следует учитывать, что при проведении работ в деятельности возникают риски, связанные с качеством документационного, кадрового, материального и технического обеспечения.

#### **Задание 4. Составьте вопросный, тезисный и назывной планы текста.**

Запишите план в виде таблицы.

ВОПРОСНЫЙ ПЛАН	ТЕЗИСНЫЙ ПЛАН	НАЗЫВНОЙ ПЛАН

#### **Задание 5. Сократите текст, убрав лишнюю информацию из текста, выделяя тему и ремю.**

**Задание 6. Используя информационно-поисковые системы, базы данных, напишите текст (объем 2 страницы) на тему (по выбору). Сделайте компрессию данного текста.**

1. Характеристики внешней среды организации.
2. Формальные и неформальные организации.
3. Технология как фактор развития организации.
6. Внутренняя и внешняя среда организации.
8. Методы анализа внешней среды организации

### **3. Методические материалы, определяющие процедуры оценивания**

Процедура проведения промежуточной аттестации и текущего контроля успеваемости регламентируется локальным нормативным актом, определяющим порядок осуществления текущего контроля успеваемости и промежуточной аттестации обучающихся.

*3.1 Процедура оценивания при проведении промежуточной аттестации обучающихся по дисциплине в форме экзамена и/или дифференцированного зачета (зачета с оценкой)*

Промежуточная аттестация по дисциплине в форме экзамена проводится во 2 семестре.

Используются критерии и шкала оценивания, указанные в п.1.2. Оценка выставляется преподавателем интегрально по всем показателям и критериям оценивания.

Ниже приведены правила оценивания формирования компетенций по показателю оценивания «Знания».

Критерий оценивания	Уровень освоения и оценка			
	«2» (неудовлетв.)	«3» (удовлетвор.)	«4» (хорошо)	«5» (отлично)
Знание терминов и определений, понятий	Не знает терминов и определений	Знает термины и определения, но допускает неточности формулировок	Знает термины и определения	Знает термины и определения, может корректно сформулировать их самостоятельно



Объём освоенного материала, усвоение всех дидактических единиц (разделов)	Не знает значительной части материала дисциплины	Знает только основной материал дисциплины, не усвоил его деталей	Знает материал дисциплины в объёме	Обладает твёрдым и полным знанием материала дисциплины, владеет дополнительными знаниями
Полнота ответов на проверочные вопросы	Не даёт ответы на большинство вопросов	Даёт неполные ответы на все вопросы	Даёт ответы на вопросы, но не все - полные	Даёт полные, развернутые ответы на поставленные вопросы
Правильность ответов на вопросы	Допускает грубые ошибки при изложении ответа на вопрос	В ответе имеются существенные ошибки	В ответе имеются несущественные неточности	Ответ верен
Чёткость изложения и интерпретации знаний	Излагает знания без логической последовательности	Излагает знания с нарушениями в логической последовательности	Излагает знания без нарушений в логической последовательности	Излагает знания в логической последовательности, самостоятельно их интерпретируя и анализируя
	Не иллюстрирует изложение поясняющими схемами, рисунками и примерами	Выполняет поясняющие схемы и рисунки небрежно и с ошибками	Выполняет поясняющие рисунки и схемы корректно и понятно	Выполняет поясняющие рисунки и схемы точно и аккуратно, раскрывая полноту усвоенных знаний
	Неверно излагает и интерпретирует знания	Допускает неточности в изложении и интерпретации знаний	Грамотно и по существу излагает знания	Грамотно и точно излагает знания, делает самостоятельные выводы

Ниже приведены правила оценивания формирования компетенций по показателю оценивания «Навыки основного уровня».

Критерий оценивания	Уровень освоения и оценка			
	«2» (неудовлетв.)	«3» (удовлетвор.)	«4» (хорошо)	«5» (отлично)
Навыки выбора методик выполнения заданий	Не может выбрать методику выполнения заданий	Испытывает затруднения по выбору методики выполнения заданий	Без затруднений выбирает стандартную методику выполнения заданий	Применяет теоретические знания для выбора методики выполнения заданий
Навыки выполнения заданий различной сложности	Не имеет навыков выполнения учебных заданий	Имеет навыки выполнения только простых типовых учебных заданий	Имеет навыки выполнения только стандартных учебных заданий	Имеет навыки выполнения как стандартных, так и нестандартных учебных заданий

Навыки самопроверки. Качество сформированных навыков	Допускает грубые ошибки при выполнении заданий, нарушающие логику решения задач	Допускает ошибки при выполнении заданий, нарушения логики решения	Допускает ошибки при выполнении заданий, не нарушающие логику решения	Не допускает ошибок при выполнении заданий
Навыки анализа результатов выполнения заданий, решения задач	Делает некорректные выводы	Испытывает затруднения с формулированием корректных выводов	Делает корректные выводы по результатам решения задачи	Самостоятельно анализирует результаты выполнения заданий
Навыки представления результатов решения задач	Не может проиллюстрировать решение задачи поясняющими схемами, рисунками	Выполняет поясняющие схемы и рисунки небрежно и с ошибками	Выполняет поясняющие рисунки и схемы корректно и понятно	Выполняет поясняющие рисунки и схемы верно и аккуратно
Навыки обоснования выполнения заданий	Не может обосновать алгоритм выполнения заданий	Испытывает затруднения при обосновании алгоритма выполнения заданий	Обосновывает ход решения задач без затруднений	Грамотно обосновывает ход решения задач
Быстрота выполнения заданий	Не выполняет задания или выполняет их очень медленно, не достигая поставленных задач	Выполняет задания медленно, с отставанием от установленного графика.	Выполняет все поставленные задания в срок	Выполняет все поставленные задания с опережением графика
Самостоятельность в выполнении заданий	Не может самостоятельно планировать и выполнять задания	Выполняет задания только с помощью наставника	Самостоятельно выполняет задания с консультацией у наставника	Выполняет задания самостоятельно, без посторонней помощи
Результативность (качество) выполнения заданий	Выполняет задания некачественно	Выполняет задания с недостаточным качеством	Выполняет задания качественно	Выполняет качественно даже сложные задания

### 3.2. Процедура оценивания при проведении промежуточной аттестации обучающихся по дисциплине в форме зачета

Промежуточная аттестация по дисциплине в форме зачёта проводится в 1 семестре. Для оценивания знаний и навыков используются критерии и шкала, указанные п.1.2.

Ниже приведены правила оценивания формирования компетенций по показателю оценивания «Знания».

Критерий оценивания	Уровень освоения и оценка	
	Не зачтено	Зачтено
Знание терминов и определений, понятий	Не знает терминов и определений	Знает термины и определения
Объём освоенного материала, усвоение всех разделов	Не знает значительной части материала дисциплины	Знает материал дисциплины

Полнота ответов на проверочные вопросы	Не даёт ответы на большинство вопросов	Даёт ответы на большинство вопросов
Правильность ответов на вопросы	Допускает грубые ошибки при изложении ответа на вопрос	Не допускает ошибок при изложении ответа на вопрос
Чёткость изложения и интерпретации знаний	Излагает знания без логической последовательности	Излагает знания в логической последовательности
	Не иллюстрирует изложение поясняющими схемами, рисунками и примерами	Иллюстрирует изложение поясняющими схемами, рисунками и примерами
	Неверно излагает и интерпретирует знания	Верно излагает и интерпретирует знания

Ниже приведены правила оценивания формирования компетенций по показателю оценивания «Навыки основного уровня».

Критерий оценивания	Уровень освоения и оценка	
	Не зачтено	Зачтено
Навыки выбора методик выполнения заданий	Не может выбрать методику выполнения заданий	Может выбрать методику выполнения заданий
Навыки выполнения заданий различной сложности	Не имеет навыков выполнения учебных заданий	Имеет навыки выполнения учебных заданий
Навыки самопроверки. Качество сформированных навыков	Допускает грубые ошибки при выполнении заданий, нарушающие логику решения задач	Не допускает ошибки при выполнении заданий
Навыки анализа результатов выполнения заданий, решения задач	Делает некорректные выводы	Делает корректные выводы
Навыки представления результатов решения задач	Не может проиллюстрировать решение задачи поясняющими схемами, рисунками	Иллюстрирует решение задачи поясняющими схемами, рисунками
Навыки обоснования выполнения заданий	Не может обосновать алгоритм выполнения заданий	Обосновывает алгоритм выполнения заданий
Быстрота выполнения заданий	Не выполняет задания или выполняет их очень медленно, не достигая поставленных задач	Выполняет задания в поставленные сроки
Самостоятельность в выполнении заданий	Не может самостоятельно планировать и выполнять задания	Планирование и выполнение заданий осуществляет самостоятельно
Результативность (качество) выполнения заданий	Выполняет задания некачественно	Выполняет задания с достаточным уровнем качества

### 3.3. Процедура оценивания при проведении промежуточной аттестации обучающихся по дисциплине в форме защиты курсовой работы (курсового проекта)

Промежуточная аттестация по дисциплине в форме защиты курсовой работы/курсового проекта не проводится.

## Приложение 2 к рабочей программе

Шифр	Наименование дисциплины
Б1.О.02.	<i>Иностранный язык</i>

Код направления подготовки / специальности	38.03.02
Направление подготовки / специальность	Менеджмент
Наименование ОПОП (направленность / профиль)	Менеджмент в инвестиционно-строительной сфере
Год начала реализации ОПОП	2023
Уровень образования	Бакалавриат
Форма обучения	Очная
Год разработки/обновления	2023

**Перечень учебных изданий и учебно-методических материалов**

## Печатные учебные издания в НТБ НИУ МГСУ:

№ п/п	Автор, название, место издания, издательство, год издания, количество страниц	Количество экземпляров в библиотеке НИУ МГСУ
1	Петрова Г.М. Русский язык в техническом вузе [Текст]: учебное пособие для иностранных учащихся / Г.М. Петрова. – 3-е изд., стереотип. – Москва: Русский язык. Курсы, 2016. – 140 с.	50
2	Крылова В.П. Корректировочный курс русского языка: учебное пособие для иностранных студентов 1-2 курсов строительных вузов. – Москва: МГСУ, 2014. – 179 с.	46
3	Фролова О.В. Изучаем профессиональную речь строителей и архитекторов [Текст]: учебно-практическое пособие по научному стилю речи для иностранных студентов, обучающихся по направлению «Строительство». – Москва: МГСУ, 2014. – 135 с.	50
4	Аросева Т.Е. Научный стиль речи: технический профиль [Текст]: пособие по русскому языку для иностранных студентов. – Москва: Русский язык. Курсы, 2012. – 311 с.	50

## Электронные учебные издания в электронно-библиотечных системах (ЭБС):

№ п/п	Автор, название, место издания, год издания, количество страниц	Ссылка на учебное издание в ЭБС
1	Крылова В.П. Корректировочный курс русского языка: учебное пособие для иностранных студентов 1-2 курсов строительных вузов. – Москва: МГСУ, 2014. – 179 с.	<a href="http://lib-04.gic.mgsu.ru/lib/20/19.pdf">http://lib-04.gic.mgsu.ru/lib/20/19.pdf</a>
2	Фролова О.В. Изучаем профессиональную речь строителей и архитекторов: учебно-практическое пособие по научному стилю речи для иностранных студентов, обучающихся по направлению «Строительство». – Москва: МГСУ, 2014. – 135 с.	<a href="http://lib-04.gic.mgsu.ru/lib/20/24.pdf">http://lib-04.gic.mgsu.ru/lib/20/24.pdf</a>

3	<p>Корректировочный курс грамматики русского языка [Электронный ресурс]: практикум/Нац. исследоват. Моск. гос. строит. ун-т, каф. русского языка как иностранного ; сост. С.Н. Белухина, М.Г. Даниелян, С.В. Полухина. – Электрон.текстовые дан. (0,8 Мб). – Москва: МИСИ-МГСУ, 2020. – (Русский язык). – ISBN 978-5-7264-2233-6 (сетевое). – ISBN 978-5-7264-2234-3 (локальное); Загл. с титул. экрана</p>	<p><a href="http://lib-04.gic.mgsu.ru/lib/2020/107.pdf">http://lib-04.gic.mgsu.ru/lib/2020/107.pdf</a></p>
4	<p>Белухина, С. Н. От теории к практике [Электронный ресурс] : практикум по русскому языку для иностранных обучающихся / С. Н. Белухина ; Нац. исследоват. Моск. гос. строит. ун-т. - Учеб. электрон. изд. - Электрон. текстовые дан. (6,5Мб). - Москва : МИСИ-МГСУ, 2018. - 1 эл. опт. диск (CD-ROM) : цв. - ISBN 978-5-7264-1902-2 (сетевое). - ISBN 978-5-7264-1901-5 (локальное) : Загл. с этикетки диска</p>	<p><a href="http://lib-04.gic.mgsu.ru/lib/2018/14.pdf">http://lib-04.gic.mgsu.ru/lib/2018/14.pdf</a></p>
5	<p>Обучение технологиям делового письма [Электронный ресурс] : практикум / под ред. С.Н. Белухиной; [Л. П. Сорокина [и др.] ; Нац. исследоват. Моск. гос. строит. ун-т., каф. русского языка как иностранного. - Электрон. текстовые дан. (1,8Мб). - Москва : МИСИ-МГСУ, 2020. - 1 эл. опт. диск. - (Деловой иностранный язык). - Загл. с титул. экрана. - ISBN 978-5-7264-2355-5 (сетевое). - ISBN 978-5-7264-2356-2 (локальное) :</p>	<p><a href="http://lib-04.gic.mgsu.ru/lib/metod2020/125.pdf">http://lib-04.gic.mgsu.ru/lib/metod2020/125.pdf</a></p>

## Приложение 3 к рабочей программе

Шифр	Наименование дисциплины
Б1.О.02.	<i>Иностранный язык</i>

Код направления подготовки / специальности	38.03.02
Направление подготовки / специальность	Менеджмент
Наименование ОПОП (направленность / профиль)	Менеджмент в инвестиционно-строительной сфере
Год начала реализации ОПОП	2023
Уровень образования	Бакалавриат
Форма обучения	Очная
Год разработки/обновления	2023

**Перечень профессиональных баз данных и информационных справочных систем**

Наименование	Электронный адрес ресурса
«Российское образование» - федеральный портал	<a href="http://www.edu.ru/index.php">http://www.edu.ru/index.php</a>
Научная электронная библиотека	<a href="http://elibrary.ru/defaultx.asp?">http://elibrary.ru/defaultx.asp?</a>
Электронная библиотечная система IPRbooks	<a href="http://www.iprbookshop.ru/">http://www.iprbookshop.ru/</a>
Федеральная университетская компьютерная сеть России	<a href="http://www.runnet.ru/">http://www.runnet.ru/</a>
Информационная система "Единое окно доступа к образовательным ресурсам"	<a href="http://window.edu.ru/">http://window.edu.ru/</a>
Научно-технический журнал по строительству и архитектуре «Вестник МГСУ»	<a href="http://www.vestnikmgsu.ru/">http://www.vestnikmgsu.ru/</a>
Научно-техническая библиотека НИУ МГСУ	<a href="http://www.mgsu.ru/resources/Biblioteka/">http://www.mgsu.ru/resources/Biblioteka/</a>

## Приложение 4 к рабочей программе

Шифр	Наименование дисциплины
Б1.О.02	<b>Иностранный язык</b>

Код направления подготовки / специальности	38.03.02
Направление подготовки / специальность	Менеджмент
Наименование ОПОП (направленность / профиль)	Менеджмент в инвестиционно-строительной сфере
Год начала реализации ОПОП	2023
Уровень образования	Бакалавриат
Форма обучения	Очная
Год разработки/обновления	2023

## Перечень материально-технического обеспечения ОПОП ВО

Наименование специальных помещений и помещений для самостоятельной работы	Оснащенность специальных помещений и помещений для самостоятельной работы	Перечень лицензионного программного обеспечения. Реквизиты подтверждающего документа
Учебные аудитории для проведения учебных занятий, текущего контроля и промежуточной аттестации	Рабочее место преподавателя, рабочие места обучающихся	
Помещение для самостоятельной работы обучающихся  <b>Ауд. 41 НТБ</b> на 80 посадочных мест (рабочее место библиотекаря, рабочие места обучающихся)	ИБП GE VH Series VH 700 Источник бесперебойного питания РИП-12 (2 шт.) Компьютер/ТИП №5 (2 шт.) Компьютер Тип № 1 (6 шт.) Контрольно-пусковой блок С2000-КПБ (26 шт.) Монитор / Samsung 21,5" S22C200B (80 шт.) Плоттер / HP DJ T770 Прибор приемно-контрольный С2000-АСПТ (2 шт.) Принтер / HP LaserJet P2015 DN Принтер /Тип № 4 н/т Принтер HP LJ Pro 400 M401dn Системный блок / Kraftway Credo тип 4 (79 шт.) Электронное табло 2000*950	Adobe Acrobat Reader DC (ПО предоставляется бесплатно на условиях OpLic) Adobe Flash Player (ПО предоставляется бесплатно на условиях OpLic) APM Civil Engineering (Договор № 109/9.13_АО НИУ от 09.12.13 (НИУ-13)) ArcGIS Desktop (Договор передачи с ЕСРИ СНГ 31 лицензии от 27.01.2016) ArhciCAD [22] (Б\Д; Веб-кабинет или подписка; OpenLicense) AutoCAD [2018] (Б\Д; Веб-кабинет или подписка; OpenLicense) AutoCAD [2020] (Б\Д; Веб-кабинет или подписка; OpenLicense) Autodesk Revit [2018] (Б\Д; Веб-кабинет или подписка; OpenLicense) Autodesk Revit [2020] (Б\Д; Веб-кабинет или подписка; OpenLicense) CorelDRAW [GSX5;55] (Договор № 292/10.11- АО НИУ от 28.11.2011 (НИУ-11)) eLearnBrowser [1.3] (Договор ГМЛ-Л-16/03-846 от 30.03.2016)

Наименование специальных помещений и помещений для самостоятельной работы	Оснащенность специальных помещений и помещений для самостоятельной работы	Перечень лицензионного программного обеспечения. Реквизиты подтверждающего документа
		<p>Google Chrome (ПО предоставляется бесплатно на условиях OpLic)  Lazarus (ПО предоставляется бесплатно на условиях OpLic)  Mathcad [Edu.Prime;3;30] (Договор №109/9.13_АО НИУ от 09.12.13 (НИУ-13))  Mathworks Matlab [R2008a;100] (Договор 089/08-ОК(ИОП) от 24.10.2008)  Mozilla Firefox (ПО предоставляется бесплатно на условиях OpLic)  MS Access [2013;Im] (OpenLicense; Подписка Azure Dev Tools; БД; Веб-кабинет)  MS ProjectPro [2013;ImX] (OpenLicense; Подписка Azure Dev Tools; БД; Веб-кабинет)  MS VisioPro [2013;ADT] (OpenLicense; Подписка Azure Dev Tools; БД; Веб-кабинет)  MS Visual FoxPro [ADT] (OpenLicense; Подписка Azure Dev Tools; БД; Веб-кабинет)  nanoCAD СПДС Стройплощадка (Договор бесплатной передачи / партнерство)  PascalABC [3.2.0.1311] (ПО предоставляется бесплатно на условиях OpLic)  Visual Studio Ent [2015;Imx] (OpenLicense; Подписка Azure Dev Tools; БД; Веб-кабинет)  Visual Studio Expr [2008;ImX] (OpenLicense; Подписка Azure Dev Tools; БД; Веб-кабинет)  WinPro 7 [ADT] (OpenLicense; Подписка Azure Dev Tools; БД; Веб-кабинет)  Компас-3D V14 АЕС (Договор № 109/9.13_АО НИУ от 09.12.13 (НИУ-13))  ПК ЛИРА-САПР [2013] (Договор № 109/9.13_АО НИУ от 09.12.13 (НИУ-13))</p>
<p>Помещение для самостоятельной работы обучающихся</p> <p><b>Ауд. 59 НТБ</b>  на 5 посадочных мест, оборудованных компьютерами (рабочее место библиотекаря, рабочие места обучающихся, рабочее место для лиц с ограниченными возможностями здоровья)</p>	<p>Компьютер / ТИП №5 (4 шт.)  Монитор Acer 17" AL1717 (4 шт.)  Монитор Samsung 24" S24C450B  Системный блок Kraftway Credo KC36 2007 (4 шт.)  Системный блок Kraftway Credo KC43 с KSS тип3  Принтер/HP LaserJet P2015 DN  Аудиторный стол для инвалидов-колясочников  Видеоувеличитель /Optelec ClearNote  Джойстик компьютерный беспроводной  Клавиатура Clevy с большими кнопками и накладкой (беспроводная)  Кнопка компьютерная выносная малая  Кнопка компьютерная выносная ма-</p>	<p>Google Chrome (ПО предоставляется бесплатно на условиях OpLic (не требуется))  Adobe Acrobat Reader DC (ПО предоставляется бесплатно на условиях OpLic (не требуется))  eLearnBrowser [1.3] (Договор ГМЛ-Л-16/03-846 от 30.03.2016)  Mozilla Firefox (ПО предоставляется бесплатно на условиях OpLic (лицензия не требуется))  MS OfficeStd [2010; 300] (Договор № 162/10 - АО НИУ от 18.11.2010 (НИУ-10))  Adobe Acrobat Reader [11] (ПО предоставляется бесплатно на условиях OpLic (лицензия не требуется))  K-Lite Codec Pack (ПО предоставляется бесплатно на условиях OpLic (лицензия не требуется))</p>



Наименование специальных помещений и помещений для самостоятельной работы	Оснащенность специальных помещений и помещений для самостоятельной работы	Перечень лицензионного программного обеспечения. Реквизиты подтверждающего документа
Читальный зал на 52 посадочных места	лая (2 шт.)	
<p>Помещение для самостоятельной работы обучающихся</p> <p><b>Ауд. 84 НТБ</b> На 5 посадочных мест, оборудованных компьютерами (рабочее место библиотекаря, рабочие места обучающихся) Читальный зал на 52 посадочных места</p>	<p>Монитор Acer 17" AL1717 (5 шт.) Системный блок Kraftway KW17 2010 (5 шт.)</p>	<p>AutoCAD [2020] (БД; Веб-кабинет или подписка; OpenLicense) Eurosoft STARK [201W;20] (Договор № 089/08-ОК(ИОП) от 24.10.2008) MS OfficeStd [2010; 300] (Договор № 162/10 - АО НИУ от 18.11.2010 (НИУ-10)) nanoCAD СПДС Конструкции (Договор бесплатной передачи / партнерство) WinPro 7 [ADT] (OpenLicense; Подписка Azure Dev Tools; БД; Веб-кабинет) ПК ЛИРА-САПР [2013R5] (ПО предоставляется бесплатно на условиях OpLic (лицензия не требуется))</p>

Федеральное государственное бюджетное образовательное учреждение высшего образования  
«НАЦИОНАЛЬНЫЙ ИССЛЕДОВАТЕЛЬСКИЙ МОСКОВСКИЙ  
ГОСУДАРСТВЕННЫЙ СТРОИТЕЛЬНЫЙ УНИВЕРСИТЕТ»

**РАБОЧАЯ ПРОГРАММА**

Шифр	Наименование дисциплины
Б1.О.02	Иностранный язык

Код направления подготовки / специальности	38.03.02
Направление подготовки / специальность	Менеджмент
Наименование ОПОП (направленность / профиль)	Менеджмент в инвестиционно-строительной сфере
Год начала реализации ОПОП	2023
Уровень образования	Бакалавриат
Форма обучения	Очная
Год разработки/обновления	2023

Разработчики:

должность	ученая степень, ученое звание	ФИО
Ст. преподаватель		Фролова Е.А.
Преподаватель		Юдина И.И.
Доцент	Доцент	Метелькова Л.А.
Доцент	Доцент	Волохова В.В.

Рабочая программа дисциплины разработана и одобрена кафедрой (структурным подразделением) «Иностранных языков и профессиональной коммуникации».

Рабочая программа утверждена методической комиссией по УГСН, протокол № 10 от «16» июня 2023 г.

## 1. Цель освоения дисциплины

Целью освоения дисциплины «Иностранный язык» является формирование компетенций обучающихся в области устной и письменной иноязычной коммуникации.

Программа составлена в соответствии с требованиями Федерального государственного образовательного стандарта высшего образования по направлению подготовки 38.03.02 Менеджмент.

Дисциплина относится к базовой части, Блока 1 «Дисциплины (модули)» основной профессиональной образовательной программы «Менеджмент в инвестиционно-строительной сфере». Дисциплина является обязательной для изучения.

## 2. Перечень планируемых результатов обучения по дисциплине, соотнесенных с планируемыми результатами освоения образовательной программы

Код и наименование компетенции (результат освоения)	Код и наименование индикатора достижения компетенции
УК-4 Способен осуществлять деловую коммуникацию в устной и письменной формах на государственном языке Российской Федерации и иностранном(ых) языке(ах)	УК-4.2 Чтение и понимание на слух информации делового и профессионального характера на иностранном языке (работа со словарем)
	УК-4.3 Владение языковым материалом (лексическими единицами и грамматическими структурами), необходимым для осуществления деловой и профессионально-ориентированной коммуникации на иностранном языке

Код и наименование индикатора достижения компетенции	Наименование показателя оценивания (результата обучения по дисциплине)
УК-4.2: Чтение и понимание на слух информации делового и профессионального характера на иностранном языке (работа со словарем)	<p><b>Знать:</b> лексические единицы и грамматические конструкции в рамках изучаемых тем для понимания письменной и устной информации деловой и профессиональной направленности.</p> <p><b>Иметь навыки начального уровня:</b> чтение деловых и профессиональных текстов с использованием словаря для извлечения полной или частичной информации.</p> <p><b>Иметь навыки основного уровня:</b> аудирование иноязычной речи делового и профессионального характера, работа со специализированными одноязычными и двуязычными словарями для получения необходимой информации.</p>
УК-4.3: Владение языковым материалом (лексическими единицами и грамматическими структурами), необходимым для осуществления деловой и профессионально-ориентированной коммуникации	<p><b>Знать:</b> деловую и профессионально-ориентированную лексику и грамматические конструкции необходимые для осуществления устной и письменной коммуникации на иностранном языке.</p> <p><b>Иметь навыки начального уровня:</b> осуществление деловой и профессионально-ориентированной коммуникации в письменной и устной форме с</p>

Код и наименование индикатора достижения компетенции	Наименование показателя оценивания (результата обучения по дисциплине)
на иностранном языке	соблюдением грамматических правил и стилистических норм изучаемого языка. <b>Иметь навыки основного уровня:</b> построение высказывания на иностранном языке с использованием изученного языкового материала для осуществления деловой и профессионально-ориентированной коммуникации.

Информация о формировании и контроле результатов обучения представлена в Фонде оценочных средств (Приложение 1).

### 3. Трудоемкость дисциплины и видов учебных занятий по дисциплине

Общая трудоемкость дисциплины составляет 8 зачётных единиц (288 академических часов).

*(1 зачетная единица соответствует 36 академическим часам)*

Видами учебных занятий и работы обучающегося по дисциплине могут являться.

Обозначение	Виды учебных занятий и работы обучающегося
Л	Лекции
ЛР	Лабораторные работы
ПЗ	Практические занятия
КоП	Компьютерный практикум
КРП	Групповые и индивидуальные консультации по курсовым работам (курсовым проектам)
СР	Самостоятельная работа обучающегося в период теоретического обучения
К	Самостоятельная работа обучающегося и контактная работа обучающегося с преподавателем в период промежуточной аттестации

*Структура дисциплины:*

Форма обучения – очная.

№	Наименование раздела Дисциплины	Семестр	Количество часов по видам учебных занятий и работы обучающегося						Формы промежуточной аттестации, текущего контроля успеваемости		
			Л	ЛР	ПЗ	КоП	КРП	СР		К	
1	«Экономика как наука»	1			20				71	9	Контрольная работа № 1 – р.1-4, домашнее задание № 1 – р. 1-2,
2	«Предпринимательская деятельность»				20						
3	«Деньги и их функции»				12						

									домашнее задание № 2 – р. 3-4
4	«Ценообразование»			12					
	Итого:	1		64			71	9	<i>Зачёт</i>
5	«Финансы: банки, инвестиции, налогообложение»			20					
6	«Менеджмент. Функции управления. Организация управления»	2		16			44	36	Контрольная работа № 2 – р. 5-8, домашнее задание № 3 – р. 5-6, домашнее задание № 4 – р. 7-8
7	«Маркетинг»			14					
8	«Цифровая экономика. Информационные технологии в экономике и управлении»			14					
	Итого:	2		64			44	36	<i>Экзамен</i>
	Итого:	1, 2		128			115	45	<i>Зачёт, Экзамен</i>

#### 4. Содержание дисциплины, структурированное по видам учебных занятий и разделам

При проведении аудиторных учебных занятий предусмотрено проведение текущего контроля успеваемости:

- В рамках практических занятий предусмотрено выполнение обучающимися контрольных работ.

##### 4.1 Лекции

Не предусмотрено учебным планом.

##### 4.2 Лабораторные работы

Не предусмотрено учебным планом.

##### 4.3 Практические занятия

Форма обучения – очная

№	Наименование раздела дисциплины	Тема и содержание занятия
1.	«Экономика как наука»	<i>Профессиональная составляющая:</i> Экономика как академическая дисциплина. Макроэкономика, микроэкономика. Виды экономических систем: базовые понятия, виды, модели. Традиционная экономика. Плановая экономика. Рыночная экономика. Смешанная экономика. Экономика в сфере строительства.  <i>Деловая составляющая:</i> Деловое общение.

		<p>Установление контактов.</p> <p><i>Грамматика:</i> Морфология.</p>
2.	«Предпринимательская деятельность»	<p><i>Профессиональная составляющая:</i> Виды предпринимательской деятельности. Теория спроса, кривая спроса, факторы спроса. Теория предложения, кривая предложения, факторы предложения. Эластичность спроса и предложения. Взаимодействие спроса и предложения. Рыночное равновесие.</p> <p><i>Деловая составляющая:</i> Деловые стили в разных странах.</p> <p><i>Грамматика:</i> Структура простого предложения.</p>
3.	«Деньги и их функции»	<p><i>Профессиональная составляющая:</i> Деньги. Фидуциарные деньги. Товарные деньги и их формы. Функции денег.</p> <p><i>Деловая составляющая:</i> Средства делового общения (общение по телефону).</p> <p><i>Грамматика:</i> Система времен активного (действительного) залога</p>
4.	«Ценообразование»	<p><i>Профессиональная составляющая:</i> Система ценообразования. Функции ценообразования. Контроль за соблюдением порядка ценообразования.</p> <p><i>Деловая составляющая:</i> Электронная деловая коммуникация (электронные сообщения).</p> <p><i>Грамматика:</i> Система времен пассивного (страдательного) залога</p>
5.	«Финансы: банки, инвестиции, налогообложение»	<p><i>Профессиональная составляющая:</i> Банки и банковское дело. Банковская система. Налоги. Виды налогов и сборов.</p> <p><i>Деловая составляющая:</i> Деловая этика.</p> <p><i>Грамматика:</i> Система наклонений. Неличные формы глагола: инфинитив.</p>
6.	«Менеджмент. Функции управления. Организация управления»	<p><i>Профессиональная составляющая:</i> Определение менеджмента. Цели и задачи менеджмента. Работа менеджера. Навыки и умения менеджера. Функции менеджера. Организация управления. Стили управления. Мотивация.</p> <p><i>Деловая составляющая:</i> Деловая документация</p> <p><i>Грамматика:</i> Неличные формы глагола: герундий</p>
7.	«Маркетинг»	<p><i>Профессиональная составляющая:</i> Маркетинг. Основные понятия маркетинга. Основные задачи,</p>

		цели и функции маркетинга. Виды маркетинга. <i>Деловая составляющая:</i> Выступление с деловой презентацией. <i>Грамматика:</i> Неличные формы глагола: причастие
8.	«Цифровая экономика. Информационные технологии в экономике и управлении»	<i>Профессиональная составляющая:</i> Современные информационные технологии и их применение в экономике и управлении. Цифровые инструменты и сквозные технологии в экономике и управлении. <i>Деловая составляющая:</i> Структура делового письма. Сопроводительное (мотивационное) письмо. <i>Грамматика:</i> Структура сложного предложения

4.4 *Компьютерные практикумы*  
Не предусмотрено учебным планом.

4.5 *Групповые и индивидуальные консультации по курсовым работам (курсовым проектам)*  
Не предусмотрено учебным планом.

4.6 *Самостоятельная работа обучающегося в период теоретического обучения*

Самостоятельная работа обучающегося в период теоретического обучения включает в себя:

- самостоятельную подготовку к учебным занятиям, включая подготовку к аудиторным формам текущего контроля успеваемости;
- выполнение домашних заданий 1-4;
- самостоятельную подготовку к промежуточной аттестации.

В таблице указаны темы для самостоятельного изучения обучающимся:

Форма обучения – очная.

№	Наименование раздела дисциплины	Темы для самостоятельного изучения
1.	«Экономика как наука»	<i>Профессиональная составляющая:</i> Краткая история экономических учений. <i>Деловая составляющая:</i> Моделирование ситуации «Первая встреча с деловым партнером» <i>Грамматика:</i> Знаменательные и служебные части речи
2.	«Предпринимательская деятельность»	<i>Профессиональная составляющая:</i> Факторы производства. <i>Деловая составляющая:</i> Деловой стиль в одежде. <i>Грамматика:</i> Структура простого предложения (восклицательные, побудительные). Односоставное предложение.

3.	«Деньги и их функции»	<i>Профессиональная составляющая:</i> Валюта. Классификация валюты. <i>Деловая составляющая:</i> Моделирование ситуации «Обсуждение по телефону строительства промышленного здания». (разговор между заказчиком и подрядчиком) <i>Грамматика:</i> Наречия времени и частоты действия
4.	«Ценообразование»	<i>Профессиональная составляющая:</i> Ценовая дискриминация: виды и примеры. <i>Деловая составляющая:</i> Особенности написания деловых писем по тематическому признаку. <i>Грамматика:</i> Наречия образа действия
5.	«Финансы: банки, инвестиции, налогообложение»	<i>Профессиональная составляющая:</i> Инвестиции. Классификации инвестиций. Риск и прибыль. <i>Деловая составляющая:</i> Особенности деловой этики в разных странах. <i>Грамматика:</i> Инфинитивные обороты.
6.	«Менеджмент. Функции управления. Организация управления»	<i>Профессиональная составляющая:</i> Конфликтные ситуации. Разрешение конфликтных ситуаций. <i>Деловая составляющая:</i> Перевод деловой документации. <i>Грамматика:</i> Употребление герундия и инфинитива с изменением значения глагола.
7.	«Маркетинг»	<i>Профессиональная составляющая:</i> Маркетинговые исследования <i>Деловая составляющая:</i> Цифровые инструменты для подготовки презентаций. <i>Грамматика:</i> Употребление причастия и инфинитива в конструкции «Сложное дополнение».
8.	«Цифровая экономика. Информационные технологии в экономике и управлении»	<i>Профессиональная составляющая:</i> Безопасность информационных систем в экономике. <i>Деловая составляющая:</i> Резюме: виды, структура, правила оформления и требования к стилю. <i>Грамматика:</i> Согласование времен. Косвенная речь.

#### 4.7 Самостоятельная работа обучающегося и контактная работа обучающегося с преподавателем в период промежуточной аттестации

Работа обучающегося в период промежуточной аттестации включает в себя подготовку к формам промежуточной аттестации (к зачёту, к экзамену), а также саму промежуточную аттестацию.

### 5. Оценочные материалы по дисциплине

Фонд оценочных средств по дисциплине приведён в Приложении 1 к рабочей программе дисциплины.



Оценочные средства для проведения промежуточной аттестации, а также текущего контроля по дисциплине хранятся на кафедре (структурном подразделении), ответственной за преподавание данной дисциплины.

## **6. Учебно-методическое и материально-техническое обеспечение дисциплины**

Основные принципы осуществления учебной работы обучающихся изложены в локальных нормативных актах, определяющих порядок организации контактной работы и порядок самостоятельной работы обучающихся. Организация учебной работы обучающихся на аудиторных учебных занятиях осуществляется в соответствии с п. 3.

### *6.1 Перечень учебных изданий и учебно-методических материалов для освоения дисциплины*

Для освоения дисциплины обучающийся может использовать учебные издания и учебно-методические материалы, имеющиеся в научно-технической библиотеке НИУ МГСУ и/или размещённые в Электронных библиотечных системах.

Актуальный перечень учебных изданий и учебно-методических материалов представлен в Приложении 2 к рабочей программе дисциплины.

### *6.2 Перечень профессиональных баз данных и информационных справочных систем*

При осуществлении образовательного процесса по дисциплине используются профессиональные базы данных и информационных справочных систем, перечень которых указан в Приложении 3 к рабочей программе дисциплины.

### *6.3 Перечень материально-технического, программного обеспечения освоения дисциплины*

Учебные занятия по дисциплине проводятся в помещениях, оснащенных соответствующим оборудованием и программным обеспечением.

Перечень материально-технического и программного обеспечения дисциплины приведен в Приложении 4 к рабочей программе дисциплины.

Шифр	Наименование дисциплины
<b>Б1.О.02</b>	<b>Иностранный язык</b>

Код направления подготовки / специальности	38.03.02
Направление подготовки / специальность	Менеджмент
Наименование ОПОП (направленность / профиль)	Менеджмент в инвестиционно-строительной сфере
Год начала реализации ОПОП	2023
Уровень образования	Бакалавриат
Форма обучения	Очная
Год разработки/обновления	2023

### ФОНД ОЦЕНОЧНЫХ СРЕДСТВ

#### 1. Описание показателей и критериев оценивания компетенций, описание шкал оценивания

Оценивание формирования компетенций производится на основе показателей оценивания, указанных в п.2. рабочей программы и в п.1.1 ФОС.

Связь компетенций, индикаторов достижения компетенций и показателей оценивания приведена в п.2 рабочей программы.

##### 1.1. Описание формирования и контроля показателей оценивания

Оценивание уровня освоения обучающимся компетенций осуществляется с помощью форм промежуточной аттестации и текущего контроля. Формы промежуточной аттестации и текущего контроля успеваемости по дисциплине, с помощью которых производится оценивание, указаны в учебном плане и в п.3 рабочей программы.

В таблице приведена информация о формировании результатов обучения по дисциплине разделами дисциплины, а также о контроле показателей оценивания компетенций формами оценивания.

Наименование показателя оценивания (результата обучения по дисциплине)	Номера разделов дисциплины	Формы оценивания (формы промежуточной аттестации, текущего контроля успеваемости)
<b>Знает</b> лексические единицы и грамматические конструкции в рамках изучаемых тем для понимания письменной и устной информации деловой и профессиональной направленности	1-8	домашнее задание № 1; домашнее задание № 2; домашнее задание № 3; домашнее задание № 4; контрольная работа № 1; контрольная работа № 2; зачет; экзамен
<b>Имеет навыки начального уровня</b> чтения деловых и профессиональных текстов с	1-8	домашнее задание № 1; домашнее задание № 2;

использованием словаря для извлечения полной или частичной информации		домашнее задание № 3; домашнее задание № 4; контрольная работа № 1; контрольная работа № 2; зачет; экзамен
<b>Имеет навыки основного уровня</b> аудирования иноязычной речи делового и профессионального характера, работа со специализированными одноязычными и двуязычными словарями для получения необходимой информации	1-8	домашнее задание № 1; домашнее задание № 2; домашнее задание № 3; домашнее задание № 4; контрольная работа № 1; контрольная работа № 2; зачет; экзамен
<b>Знает</b> деловую и профессионально-ориентированную лексику и грамматические конструкции необходимые для осуществления устной и письменной коммуникации на иностранном языке	1-8	домашнее задание № 1; домашнее задание № 2; домашнее задание № 3; домашнее задание № 4; контрольная работа № 1; контрольная работа № 2; зачет; экзамен
<b>Имеет навыки начального уровня</b> осуществления деловой и профессионально-ориентированной коммуникации в письменной и устной форме с соблюдением грамматических правил и стилистических норм изучаемого языка	1-8	домашнее задание № 1; домашнее задание № 2; домашнее задание № 3; домашнее задание № 4; контрольная работа № 1; контрольная работа № 2; зачет; экзамен
<b>Имеет навыки основного уровня</b> построения высказывания на иностранном языке с использованием изученного языкового материала для осуществления деловой и профессионально-ориентированной коммуникации	1-8	домашнее задание № 1; домашнее задание № 2; домашнее задание № 3; домашнее задание № 4; контрольная работа № 1; контрольная работа № 2; зачет; экзамен

### 1.2. Описание критериев оценивания компетенций и шкалы оценивания

При проведении промежуточной аттестации в форме экзамена используется шкала оценивания: «2» (неудовлетворительно), «3» (удовлетворительно), «4» (хорошо), «5» (отлично).

При проведении промежуточной аттестации в форме зачёта используется шкала оценивания: «Не зачтено», «Зачтено».

Показателями оценивания являются знания и навыки обучающегося, полученные при изучении дисциплины.

Критериями оценивания достижения показателей являются:

Показатель оценивания	Критерий оценивания
Знания	Объём освоенного материала, усвоение всех разделов
	Полнота ответов на проверочные вопросы
	Правильность ответов на вопросы
Навыки начального уровня	Навыки выполнения заданий различной сложности
	Навыки самопроверки. Качество сформированных навыков
	Навыки анализа результатов выполнения заданий
Навыки основного уровня	Навыки выполнения заданий различной сложности
	Навыки самопроверки. Качество сформированных навыков
	Навыки анализа результатов выполнения заданий
	Быстрота выполнения заданий
	Самостоятельность в выполнении заданий
	Результативность (качество выполнения заданий)

## 2. Типовые контрольные задания для оценивания формирования компетенций

### 2.1. Промежуточная аттестация

2.1.1. Промежуточная аттестация в форме экзамена, дифференцированного зачета (зачета с оценкой), зачета

Форма(ы) промежуточной аттестации:

Для очной формы обучения – зачет в 1 семестре, экзамен во 2 семестре.

Перечень типовых вопросов (заданий) для проведения экзамена во 2 семестре (очная и заочная формы обучения):

5.	«Финансы: банки, инвестиции, налогообложение»	1. Чтение иноязычного текста (объёмом 1000 печатных знаков с пробелами) и письменное составление 5-и специальных вопросов к нему (на изучаемом иностранном языке) без словаря. 2. Устный пересказ прочитанного на иностранном языке. 3. Сообщение по предложенной теме на иностранном языке.
6.	«Менеджмент. Функции управления. Организация управления»	1. Чтение иноязычного текста (объёмом 1000 печатных знаков с пробелами) и письменное составление 5-и специальных вопросов к нему (на изучаемом иностранном языке) без словаря. 2. Устный пересказ прочитанного на иностранном языке. 3. Сообщение по предложенной теме на иностранном языке.
7.	«Маркетинг»	1. Чтение иноязычного текста (объёмом 1000 печатных знаков с пробелами) и письменное составление 5-и специальных вопросов к нему (на изучаемом иностранном языке) без словаря. 2. Устный пересказ прочитанного на иностранном языке.

		языке. 3. Сообщение по предложенной теме на иностранном языке.
8.	«Цифровая экономика. Информационные технологии в экономике и управлении»	1. Чтение иноязычного текста (объёмом 1000 печатных знаков с пробелами) и письменное составление 5-и специальных вопросов к нему (на изучаемом иностранном языке) без словаря. 2. Устный пересказ прочитанного на иностранном языке. 3. Сообщение по предложенной теме на иностранном языке.

Перечень типовых примерных вопросов/заданий для проведения зачёта в I семестре (очная и заочная форма обучения):

№	Наименование раздела дисциплины	Типовые вопросы/задания
1.	«Экономика как наука»	1. Чтение текста на иностранном языке без словаря, передача основного содержания, прочитанного на русском языке. 2. Сообщение по предложенной теме на иностранном языке.
2.	«Предпринимательская деятельность»	1. Чтение текста на иностранном языке без словаря, передача основного содержания, прочитанного на русском языке. 2. Сообщение по предложенной теме на иностранном языке.
3.	«Ценообразование»	1. Чтение текста на иностранном языке без словаря, передача основного содержания, прочитанного на русском языке. 2. Сообщение по предложенной теме на иностранном языке.
4.	«Деньги и их функции»	1. Чтение текста на иностранном языке без словаря, передача основного содержания, прочитанного на русском языке. 2. Сообщение по предложенной теме на иностранном языке.

*2.1.2. Промежуточная аттестация в форме защиты курсовой работы (курсового проекта)*

Промежуточная аттестация в форме защиты курсовой работы/курсового проекта не проводится.

## *2.2. Текущий контроль*

### *2.2.1. Перечень форм текущего контроля:*

- контрольная работа № 1 в 1 семестре;
- домашнее задание № 1 в 1 семестре;
- домашнее задание № 2 в 1 семестре;
- контрольная работа № 2 во 2 семестре;

- 
- домашнее задание № 3 во 2 семестре;
- домашнее задание № 4 во 2 семестре.

### 2.2.2. Типовые контрольные задания форм текущего контроля:

#### *Перечень типовых контрольных заданий*

### **Контрольная работа № 1**

#### **АНГЛИЙСКИЙ ЯЗЫК**

*Ex.1. Translate, without using a dictionary, the following groups of single-root words, based on the meaning of one of them. Pay attention to the negative prefixes.*

1. to limit, limited, unlimited, limit, limitation
2. to change, changing, changed, unchanged, change
3. to affect, affected, unaffected, affecting
4. efficient (эффективный): inefficient, efficiently, inefficiently, efficiency, inefficiency;
5. to employ (нанимать, предоставлять работу): employed, employment, unemployed, unemployment

*Ex.2. Place the words in the appropriate order to make sentences.*

1. Economics/ decides/ what, how, and for whom/ is/ to produce/ the study of/ how society.
2. The free market/ to produce/ allows individuals/ without any government restrictions/ goods and services.
3. The command economy/ economic freedom/ allows/ little individual.
4. In a mixed economy/ co-operate in solving/ the government and private sector/ economic problems.
5. The aim of/ is/ the role of government/ to form/ that book/ a theory of/ in economic life.

*Ex.3. Put the verb in brackets in the appropriate form of the Active Voice.*

1. The utility (*to depend*) on the quantities of the goods consumed.
2. Each market (*to include*) only the goods which (*to satisfy*) the same consumers' needs.
3. The lecturer (*to characterize*) markets as arrangements (структуры) through which goods are sold to those people who (*to need*) them.
4. The Prime Minister says the monthly pension (*to grow*) two times by the end of the year.
5. The production figures (*to decline*) every three months.

*Ex.4. Change the following sentences using the passive voice forms.*

1. Final goods absorb the value of intermediate components and services.
2. The US administration applies its farming support policies flexibly.
3. Chemists and engineers are looking for alternative automobile fuels.
4. The natural resources examination data have made up the basis for a nationwide environment conservation project.
5. The government has distributed support among producers.

#### **Французский язык**

*Exercice 1. Complétez.*

1. Max est **ingénieur** en mécanique.
2. Il ... chez Peugeot.
3. Il a 29 ....
4. Il habite 17 ... Diderot.
5. Dans quel ... ? - En France.
6. Dans quelle ... ? - À Sochaux.
7. Peugeot fait des ....
8. C'est une ... automobile.

*Exercice 2. Complétez*

1. deux, quatre, six, huit, .....
2. trois, deux, un, .....
3. huit cents, neuf cents, .....
4. onze, douze, treize, quatorze, .....
5. 699 (six cent quatre-.....-dix-neuf

*Exercice 3. Supprimez l'intrus.*

1. e-mail / ~~chaussure~~ / téléphone / adresse
2. comptable / cuisinier / caissier / client
3. s'il vous plaît / merci / pays/pardon
4. avion / voiture /bus/ ordinateur
5. américain / russe / arabe / français

*Exercice 4. Ecrivez les prix en chiffres.*

1. quatre cent soixante et onze
2. huit mille trois cent vingt-quatre
3. seize mille cinquante et un
4. soixante dix mille trente

*Exercice 5. Mettez les mots dans l'ordre pour composer des phrases.*

1. à/Vous/habitez / Paris?
2. professeur/français./Leduc/est/Madame/de
3. production/chez/est/Monsieur Suzuki / directeur / Toyota./ de la
4. Et/Ça/merci. /bien, / vous ? /va
5. Vous / du/de/connaissez / téléphone / directeur / le numéro/?
6. vous/ Excusez-moi, /s'il vous plaît ?/épeler/ de la/le nom / ville, /pouvez

*Exercice 6. Indiquez s'il s'agit d'un homme ou d'une femme?*

1. Elle est comptable.
4. C'est un artiste.
2. Je suis américain.
5. Il va bien, merci.
3. Vous êtes la vendeuse ?
6. Vous êtes portugais?

*Exercice 7. Choisissez la bonne réponse.*

1. Catherine parle russe et (anglaise / chinois / italienne / espagnols)
2. Elle (est / a / suis /ai) 32 ans.
3. Qui est-ce? – C'est (Paul Beck / la tour Eiffel / Paris / un hôtel).
4. Ce (ai / es / est /sont) des amis.
5. (Quel / Quelle / Quelles / Quels) est le nom de la rue ?

6. Vous connaissez la profession (du / de l' / de la / de) madame Kilani?
7. C'est (le, la, l' de) assistante du directeur.
8. Tu connais (des / les / une / la) coordonnées de Paul ?

*Exercice 8. Complétez avec les verbes suivants:*

s'appeler/connaitre/être/faire/travailler/vendre

- 1.- Bonjour, Pierre, vous **travaillez** où ?  
- Je travaille à Paris, à la Librairie du Soleil, vous.....?  
-Non, désolé. Qu'est-ce que vous..... dans cette librairie ?  
- Je..... vendeur. Je..... des livres d'art.
2. Il..... Pierre. Il..... dans une librairie. Il..... vendeur. Il..... des livres.

*Exercice 9. Lire. Lisez l'article ci-contre sur Paula Montero. Dites si les informations suivantes sont vraies ou fausses.*

#### ENTREPRISES. FIMEX

Paula Montero

Paula Montero, 33 ans, est nommée responsable du marché français de la société Fimex.

De nationalité espagnole, Paula Montero est titulaire d'un MBA de l'université de York (Grande Bretagne). Elle est mariée et mère de deux enfants. Entrée à 27 ans chez Fimex, elle a travaillé cinq ans à Montreuil, dans la principale usine de Fimex. Elle travaille maintenant au siège social de la société, à Paris. Paula Montero remplace Daniel Buffet, nommé directeur commercial, responsable du marché mondial.

1. Paula Montero travaille chez Fimex.
2. Elle travaille à York, en Angleterre.
3. Fimex est une banque.
4. Paula Montero est espagnole.
5. Elle a 27 ans.
6. Elle est célibataire.
7. Elle est responsable des marchés asiatiques.
8. Daniel Buffet travaille chez Fimex.

*Exercice 10. Écrire. Imaginez un petit texte sur Daniel Buffet d'après son CV.*

Rui TAVARES

65, rue Bonnel

69003 LYON

04 78 60 07 22

ruitavares@felix.eu

marié, 25 ans, de nationalité portugaise

Expérience professionnelle

Depuis 2009 CUISINES DESBOIS, Paris

Menuisier

*Exercice 11. Parler. Répondez aux questions sur Rui Tavares (exercice précédent).*

1. De quelle nationalité est-il ?
2. Quel est son numéro de téléphone ?
3. Quel est son e-mail ?
4. Quelle est son adresse ?
5. Pouvez-vous épeler le nom de la rue ?
6. Autre chose ?

*Exercice 12. Présentez-vous en 2 minutes.*



*I Ergänzen Sie das Personalpronomen: mir - dir - ihm - ihr - Ihnen - euch – uns.*

1. Wie gefällt \_\_\_\_\_ meine neue Jacke, Tina?  
Sehr gut. Wo hast du sie gekauft?
2. Hallo Doris. Wie geht es deinem Sohn? Wie gefällt \_\_\_\_\_ die Schule?  
Nicht so gut. Er muss jetzt immer Hausaufgaben machen.
3. Herr Yanez, was gefällt \_\_\_\_\_ an Deutschland gut, was nicht so gut?  
Das Wetter gefällt \_\_\_\_\_ nicht so gut, aber das Essen schmeckt \_\_\_\_\_ sehr.
4. Na, Susi und Rudi, wie hat \_\_\_\_\_ der Zirkus gefallen?  
Ganz toll! Danke, Tante Monika.
5. Wie gefällt \_\_\_\_\_ die Wohnung, Herr und Frau Schmidt? Möchten Sie sie mieten?  
Sie gefällt \_\_\_\_\_ wirklich gut, aber sie ist zu teuer. Schade!

*II Bilden Sie die Fragen zu unterstrichenen Wörtern:*

- 1 Ein Charakteristikum des Studiums an der Universität ist die große Vielfalt an Studienrichtungen und -fächern, die man dort studieren kann.
- 2 Die hohe Studierendenzahl führt dazu, dass sich zahlreiche Studierende über die Anonymität des Studiums an einer Universität sowie überfüllte Seminare und Vorlesungen beklagen.
- 3 Die Heidelberger Universität ist die älteste Universität auf dem Gebiet der heutigen Bundesrepublik Deutschland.
- 4 Das Studium an der Universität hat in Deutschland nach wie vor das größte Prestige und die längste Geschichte
- 5 Das Studium an der Universität zeichnet sich dabei gegenüber dem Studium an anderen Einrichtungen des tertiären Bildungssektors durch einige Besonderheiten aus.

*III Setzen Sie die Verben in richtiger Form ein:*

1. Der Lehrer (erklären - Perfekt) uns eine neue Regel.
2. Die Studenten (zuhören - Präteritum) aufmerksam.
3. Du (bleiben – Perfekt) gestern lange im Institut?
4. Ich (einsteigen – Präsens) am Bahnhof.
5. Der Bus (biegen – Futur) um eine Ecke.

*IV Setzen Sie folgende Sätze in die subjektlosen Passivkonstruktionen:*

1. Man sprach im Klassenraum sehr laut.
2. Die Zuschauer klatschten lange.
3. Man raucht hier nicht.
4. Die Studenten haben sehr laut gelacht.
5. Man arbeitet hier sorgfältig.

## **Контрольная работа № 2**

### **АНГЛИЙСКИЙ ЯЗЫК**

*Ex.1. Change the word order in sentences using the "complex subject" construction.*

*Example: Economists believe unemployment benefits to stop people from looking for a job. →  
Unemployment benefits are believed to stop people from looking for a job.*

1. Economists think youth employment to be low in Germany because education is subsidized by the state.
2. Economists consider government spending cuts to be necessary in order to cut taxes.
3. Economists believe workers in poor countries to be much less productive as a result of bad working conditions.

4. We know a subvention to be money given by a government, a person or an organization to help somebody do something for the good of the public, for example, in education or sciences.
5. We consider a subsidy to be money given by a government to certain producers to help them to produce at a low price goods and services needed by the public.

*Ex.2. Form a gerund from verbs in brackets. Translate the sentences into Russian.*

1. (*To keep*) records accurately is very important both for a company and tax authorities (власти).
2. After (*to post*) the data the bookkeeper began (*to calculate*) debit and credit balances.
3. The company's manager insists on (*to keep*) detail recording of daily sales by all salesmen (продавец).
4. The director was against the idea of a preliminary meeting (*to hold*) before the main conference.
5. In (*to decide*) how much labour to employ, the firm looks for the highest possible profit.

*Ex.3. Choose the correct form of the participle from the options offered in brackets.*

1. Market is an (*organizing / organized*) group of buyers and sellers of a particular good who are in contact with each other and who know the level of demand and supply so that there is only one price (*calling/called*) the market price.
2. Changes in prices of the products (*producing / produced*) with the same resources will change the supply.
3. The economist is interested in factors (*affecting/affected*) the allocation of resources for producing particular goods.
4. At constant prices, an increase in income leads to an (*increasing/increased*) budget.
5. Every day in thousands of markets, consumers show which goods they prefer (*making/ made*) practical choices and (*spending/ spent*) money on some particular goods rather than others.

*Ex.4. Specify in which sentences, when translating into Russian, you need to add a conjunction word. Translate the sentences you have chosen into Russian.*

1. We must know the prices at the moment we need money for making expenditures.
2. The output of an agricultural commodity this year depends on decisions the farmer made last year.
3. Restrictions imposed by the government should be in the interests of most people in the society.
4. A government can restrict the choice a consumer can make.
5. The firm manager must know the demand for the goods that his firm produces.

## **Французский язык**

*Exercice 1. Choisissez la bonne réponse.*

1. La réunion dure combien de temps ? – Environ 1 heure. / À 13 heures.
4. On est le combien aujourd'hui ? – On est jeudi. / Le 18.
5. Il fait beau? – Non, il fait froid. / Oui, il pleut.
2. Tu te couches à quelle heure le soir ? – A midi. / Vers minuit.
3. Tu skies dans les Alpes cette année ? – Oui, en février. / Oui, en juillet.
6. Tu travailles demain ? – Non, c'est férié. / Oui, souvent.

*Exercice 2. Mettez dans l'ordre.*

- A. Je déjeune.
- B. Je me couche.
- C. Je m'habille.
- D. Je me lève.
- E. Je dîne.
- F. Je me réveille.

- G. Je dors.
- H. Je me déshabille.

*Exercice 3. Complétez cet e-mail.*

De: Caroline Brunel  
A: Vincent Paillet  
Ob: Confirmation rendez-vous Date: mercredi 12/02/2012 15:18

Bo....., mon ch..... Vincent,  
Me..... pour ton e-mail. C'est d'ac..... pour le RV de demain je.....  
à 15 heures.  
Cor....., et à de.....,

Caroline

*Exercice 4. Complétez.*

1. Ils ferment à 18 heures.
2. J'ai rendez-vous..... 4 août.
3. Il prend ses vacances..... hiver.
4. Ils viennent ..... printemps.
5. Ils ouvrent ..... mois de mars.
6. Le nouvel album sort ..... juin.
7. Nous sommes ..... combien ?
8. Je suis née ..... 1986.

*Exercice 5. Mettez le verbe au présent.*

1. Vous (ouvrir) ..... à quelle heure ?
2. Elle (finir) ..... son travail.
3. Vous (sortir) ..... ce soir ?
4. Tu (jouer) ..... aux cartes ?
5. Ils (prendre) ..... des vacances.
6. Ils (aller) ..... à la campagne.

*Exercice 6. Choisissez la bonne réponse.*

1. Il fait froid (cet / ce / cette / ces) hiver.
2. Vous jouez (au / à / du / de) football ?
3. Ils vont souvent (au / à / du / à la) théâtre.
4. Elle ne se trompe (jamais / parfois / souvent / toujours).
5. Il travaille (très / rarement / pas / jamais) le soir.
6. (Un mardi / Mardi / Le mardi / À mardi) prochain, je ne travaille pas.
7. En général, (cette / la / en / à) nuit, on dort.
8. (Ce / Cette / Cet / Ces) exercice est intéressant.

*Exercice 7. Faites des phrases.*

1. (ne jamais se reposer) – Je travaille toujours, je ne me repose jamais.
2. (toujours réussir) – Ils sont brillants, ils.....
3. (se lever tard) – Le dimanche, en général, ils. ....
4. (pouvoir se voir) – Je suis libre ce soir, on. ....
5. (pouvoir se taire) – Tu dis des bêtises, est-ce que tu.....
6. (ne pas pouvoir venir) – Désolé, je.....

7. (pouvoir s'asseoir) – Vous.....

8. (ne pas pouvoir s'adapter) – C'est une autre culture, ils.....

*Exercice 8. Lire. Lisez l'e-mail de Paul Beck à Daniil Karev et dites si les affirmations suivantes sont vraies ou fausses.*

De: Paul Beck

A: Daniil Karev

Objet: rendez-vous

Date: lundi 05/06/2022 15h58

Bonjour, Daniil,

J'arrive à Moscou demain à 10 heures. Peut-on déjeuner ensemble ? Quel temps fait-il à Moscou?

A bientôt,

Paul

1. Paul envoie un mail à Daniil vers 4 heures de l'après-midi.

2. Paul arrive à Moscou le 6 juin.

3. Le 6 juin est un jeudi.

4. Paul veut voir Daniil à 10 heures.

5. C'est l'hiver à Moscou.

*Exercice 9. Ecouter. Lisez cet article. Puis écoutez Karine Merlin et complétez l'article.*

Karine Merlin, chef d'entreprise : une vie au travail

Elle s'appelle Karine tions sur Merlin et elle travaille au moins..... heures par semaine. Elle se lève à..... 7 heures du matin, elle fait un jogging dans la forêt de Fontainebleau. A..... heures, elle est à son bureau. Elle rentre chez elle vers..... heures. Le plus souvent, elle passe la soirée devant..... Elle fait des factures, elle envoie des e-mails, elle cherche des information sur..... Elle se couche vers ..... Avant de dormir, elle lit des journaux ..... Karine dort seulement..... heures par nuit. Le....., elle ne va pas au bureau, mais elle travaille chez elle. «J'adore travailler», explique-t-elle. Heureusement, Karine est..... et n'a pas d'enfant.

*Exercice 10. Écrire. Mettez-vous à la place de Jacques et répondez au mail de Paul. Proposez une heure et un lieu de rendez-vous. Dites quel temps il fait à Moscou.*

De: Daniil Karev

A: Paul Beck

Objet: RE: rendez-vous

Date:

*Exercice 11. Parler. Écrivez six rendez-vous dans votre agenda*

le 6 juin            Lundi            à ....heures

le 7 juin            Mardi            à ....heures

le 8 juin            Mercredi        à ....heures

le 9 juin            Jeudi            à ....heures

le 10 juin          Vendredi        à ....heures

le 11 juin          Samedi à ....heures

le 12 juin          Dimanche        à ....heures

Par exemple:

- une réunion service

- une visite médicale

- un cours de français

- etc.

*Exercice 12. Travaillez par groupe de trois. Fixez rendez-vous ensemble pour :*

- visiter la nouvelle usine
- recevoir les représentants syndicaux
- déjeuner ensemble.

Par exemple:

- A. Bon, nous devons visiter la nouvelle usine.  
Est-ce que vous êtes libre jeudi matin?  
B. Désolé, je ne peux pas.  
C. Moi non plus.  
A. Pour moi, c'est parfait.  
B. Pour moi aussi. Vous pouvez à quelle heure ?  
C. De 14 heures à 16 heures, c'est possible ?  
A. Pour moi, c'est d'accord.

### **Немецкий язык**

*I Mit oder ohne „zu“:*

1. Warum lassen Sie den alten Fernseher nicht \_\_\_\_\_ reparieren?
2. Wir werden ganz bestimmt \_\_\_\_\_ kommen.
3. Setzen Sie sich doch. Nein danke, ich bleibe lieber \_\_\_\_\_ stehen.
4. Er hat nie Zeit, länger mit mir \_\_\_\_\_ sprechen.
5. Ich gehe nicht gern allein \_\_\_\_\_ schwimmen.

*II Erklären Sie folgende Wortverbindungen nach dem Muster: der zu lesende Text – der Text, der gelesen werden muss.*

1. das zu analysierende System;
2. die fortzusetzende Zusammenarbeit;
3. die zu lösende Aufgabe;
4. die zu schreibende Kontrollarbeit;
5. die zu haltende Vorlesung.

*III Formen Sie folgende Sätze in partizipiale Wortverbindungen nach dem Muster um: Das Kind ist gerettet – das gerettete Kind; Das Mädchen lacht – das lachende Mädchen.*

1. Das Gedicht ist gelernt.
2. Die Städte sind gepflegt.
3. Das Beispiel überzeugt.
4. Der Fahrgast steigt ein.
5. Das Wort beruhigt.

*IV Wählen Sie die entsprechende Konjunktion aus.*

1. (*während, als, wenn*) Sie umziehen wollen, sollten Sie rechtzeitig eine Umzugsfirma buchen oder Freunde einladen, die Ihnen helfen können.
2. (*bevor, nachdem, seit*) Sie ausziehen, müssen Sie die alte Wohnung kündigen.
3. Die Miete müssen Sie bezahlen, (*als, bis, nachdem*) der Mietvertrag endet.
4. Gleich (*nachdem, bevor, bis*) Sie umgezogen sind, sollten Sie Banken, Versicherungen und Freunde über die neue Adresse informieren.
5. (*seit, als, während*) Sie in der neuen Wohnung sind, können Sie nicht mehr schlafen? Keine Sorge! Das ist normal. In ein paar Tagen werden Sie sich an die neue Umgebung gewöhnen.

### **Домашнее задание №1**

## АНГЛИЙСКИЙ ЯЗЫК

### Ex.1. Read the text.

Factors of production are resources used by firms as inputs for a good or service to be produced. Factors of production are as follows: capital, labour, and natural resources.

In economic theory, the term “capital” refers to goods and money used to produce more goods and money. The most general classification is the one made between physical, financial, and human capital.

Physical capital is land, buildings, equipment and raw materials. Bonds, stocks, available bank balances are included in the financial capital.

Human capital is knowledge that contributes “know-how” to production. Investment in human capital results in new, technically improved, products and production processes which improve economic efficiency.

Labour has a variety of functions: production of raw materials, manufacturing of final products, transferring things from one place to another, management of production, and services like the ones rendered by physicians and teachers.

Economists consider natural resources to be the third factor of production. They are a contribution to productive activity made by land (for example, a factory site or farm location), raw materials such as iron ore, timber, oil, water for crops and power production, forests and animals.

### Ex.2. Answer the questions.

1. What are factors of production?
2. How is capital classified?
3. What does investment in human capital result in?
4. What functions does labour have?
5. What are natural resources?

### Ex.3. Make up phrases from the words of the right and left columns and translate them.

- |                  |                      |
|------------------|----------------------|
| 1. to produce    | a) efficiency        |
| 2. to contribute | b) products          |
| 3. to result in  | c) goods             |
| 4. to have       | d) know-how          |
| 5. to improve    | e) things            |
| 6. to transfer   | f) natural resources |
| 7. to consider   | g) functions         |

### Ex.4. Make up plural.

A ship, a rose, a box, a table, a room, a bag, a fox, a typist, a watch, an umbrella, a nurse, a cheek, a dress, a pocket, an eyelash, a page, a dictionary, a shelf, a berry, a match, a knife, a lorry, a child, a woman, a lady, a man, a leaf, a city, a photo, a baby, a potato, a speech, a bush, a bus, a hero, an army, a video, a candle-box, a wine-glass, a cabbage-leaf, a looker-on, a sister-in-law, a statesman, a saleswoman, a commander-in-chief, a woman-journalist, a fish, a fax, a contract, a director, a representative, a person, a president, a company.

### Ex.5. Place the words in the appropriate order to make sentences

1. was born, of, Mark Twain, a, lawyer, in, small town, the family, in 1835.
2. in, he, a print shop, began, his, to work, home town, at.
3. her father, she, from, a letter, has received.
4. you, begin, when, learning, did, English?
5. the book, just, have, I, reading, finished.

Ex.6. All the parts are mixed up in this business letter. Put them in order. Rewrite the letter in blocked letter style.

Yours sincerely

Attention: Mr. N. Sonsawan

We are opening a shop of national Asian dresses and fabrics in one of our hotels.

Please send us your catalogue with sizes and colors of female and male national clothes of Thailand.

Re: Enquiry for National  
Dresses

International Trading Company  
Bangkok  
3 August 20...  
Thailand

Dear Mr. N. Sonsawan  
*PMorgan*  
P.Morgan  
Manager

Your Ref:  
Our Ref: PM/ma

### Французский язык

*Exercice 1. Lisez le texte.*

#### **Le master mention Génie Civil**

Le master mention Génie Civil a pour objectif de former des étudiants en donnant une culture scientifique de haut niveau et une culture technologique orientée vers les défis industriels actuels en mécanique. Cette double culture permet aux étudiants de s'orienter selon leur projet personnel. Les enseignements en M1 sont organisés sous forme d'unités d'enseignements cohérents permettant aux étudiants d'acquérir des compétences pour organiser et diriger des travaux découlant d'activités scientifiques et techniques de haut niveau. Le premier semestre comprend un tronc commun sur les disciplines théoriques et connaissances fondamentales nécessaires à tous les parcours. Les étudiants sont ensuite orientés.

Le parcours "Matériaux et Structures" offre une formation complète et adaptée aux futurs chercheurs et concepteurs. Cette formation est axée sur la modélisation multi-échelles des matériaux et structures.

Les étudiants complètent leur formation, ils choisissant des modules optionnels qui ont pour objectifs de consolider leurs bases théoriques, de spécifier leurs langages scientifiques et techniques, et d'acquérir une démarche de calcul professionnelle.

*Exercice 2. Répondez aux questions :*

1. Quels objectifs a le master mention Génie Civil ?
2. Qu'est-ce qui permet aux étudiants la double culture : une culture scientifique de haut niveau et une culture technologique orientée vers les défis industriels ?
3. Qu'est-ce que les étudiants étudient pendant le premier semestre ?
4. Quelle formation offre le parcours "Matériaux et Structures" ?
5. Quels objectifs ont des modules optionnels ?

*Exercice 3. Trouvez l'équivalent français des expressions russes:*

1. гражданское строительство	A. acquérir des compétences pour organiser et diriger des travaux
2. научная культура	B. les défis industriels actuels en mécanique.
3. технологическая культура	C. un tronc commun sur les disciplines théoriques et connaissances fondamentales

4. современные промышленные задачи в области механики	D. activités scientifiques et techniques de haut niveau
5. приобрести навыки организации и руководства работой	E. une culture scientifique
6. научно-техническая деятельность высокого уровня	F. Génie Civil
7. общее ядро теоретических дисциплин и фундаментальных знаний	G. une culture technologique

*Exercice 4. Complétez avec l'article défini ou indéfini si nécessaire.*

- \_\_\_\_\_ directeur présente \_\_\_\_\_ ingénieurs de son usine.
- René est \_\_\_\_\_ bâtisseur. C'est \_\_\_\_\_ bâtisseur de l'entreprise.
- Madame Duval est \_\_\_\_\_ canadienne. C'est \_\_\_\_\_ assistante de monsieur Duval.
- Jacques Lefort est \_\_\_\_\_ informaticien. Il est \_\_\_\_\_ bon informaticien.
- Je voudrais \_\_\_\_\_ numéro de téléphone de \_\_\_\_\_ société KMK ?

*Exercice 5. Complétez avec en, aux, au, à, chez :*

- Dubois est \_\_\_\_\_ voyage d'affaires, \_\_\_\_\_ Etats-Unis, \_\_\_\_\_ salon international de la décoration.
- Ils sont \_\_\_\_\_ l'aéroport.
- Elle va \_\_\_\_\_ un congrès de constructeurs, \_\_\_\_\_ Montréal, \_\_\_\_\_ Canada.
- Les représentants de l'entreprise KMK vont \_\_\_\_\_ Moscou, \_\_\_\_\_ Russie.
- Ils vont descendre \_\_\_\_\_ l'hôtel, Madame Calmar va descendre \_\_\_\_\_ des amis.

*Exercice 6. Choisissez la bonne réponse :*

- Bonjour !  
Salut tu va bien ? / Au revoir !
- Vous allez bien ?  
Et toi ? / Un instant, s'il vous plaît.
- Je vous présente Michel Dupont.  
Enchanté. / Ça va ?
- Vous parlez russe ?  
Non, je parle russe. / Oui, je suis russe.
- Vous êtes étudiant ?  
Non, je travaille. / Oui, je suis ingénieur.
- Vous habitez où ?  
A Moscou. / Chez IBM.
- Vous êtes monsieur ?  
Dupont, Michel Dupont. / Madame, monsieur, bonjour.
- Quel est votre prénom ?  
Dupont. / Je m'appelle Michel.
- Quelle votre fonction ?  
Je travaille chez IBM. / Je suis directeur commercial.
- Voici les coordonnées de Michel.  
Merci. / Excusez-moi.

*Exercice 7. Traduisez le dialogue:*

- Вы мадам?
- Я мадам Иванова.
- Извините, вы можете назвать по буквам вашу фамилию?
- Да, конечно.
  
- Алло Петя?
- Да, это я.
- Это Миша.



- Привет Миша! Как дела? Спасибо, хорошо, у тебя как дела?
- Здравствуйте, господин Дюбуа!
- Здравствуйте, как у вас дела?
- Всё хорошо, спасибо! А вы как?
- Извините, вы госпожа Бирюкова?
- Да, это я.
- Меня зовут Виктория Краснова. Рада познакомиться.
- Я тоже очень рада познакомиться.

## Немецкий язык

### *Lesen Sie den Text „Wirtschaftswissenschaft“*

Markt ist ein Handelsplatz, wo Angebot und Nachfrage aufeinander treffen. Man hat auf der einen Seite Anbieter. Sie verkaufen ihre Waren und versuchen, einen maximalen Gewinn zu erzielen. Auf der anderen Seite hat man Nachfrager. Sie wollen die Waren möglichst günstig kaufen. Da entstehen gegensätzliche Interessen, deshalb versuchen Anbieter und Nachfrager einen Kompromiss zu finden. Dieser Kompromiss nennt sich Marktpreis. Auf dem Markt bietet man Güter und Dienstleistungen, sowie auch Produktionsfaktoren und Informationen an. So unterscheidet man Konsumgüter-, Immobilien-, Informations-, Arbeits- und Finanzmarkt. Die Anzahl der Anbieter und Nachfrager beeinflusst die Marktformen. So unterscheidet man Monopol, Oligopol und Polypol.

Das Monopol ist eine Marktform, bei der es nur einen Anbieter (Angebotsmonopol) oder einen Nachfrager (Nachfragemonopol) auf dem Markt gibt. Das Oligopol ist eine Marktform, bei der es wenige einflussreiche Anbieter oder Nachfrager gibt. Deshalb können sie die Preisbildung stark beeinflussen. Bei einem Polypol gibt es viele Anbieter und viele Nachfrager.

### *I Beantworten Sie die Fragen zum Text:*

- 1 Was ist Markt?
- 2 Womit beschäftigen sich Anbieter?
- 3 Was bedeutet Marktpreis?
- 4 Was beeinflusst die Marktformen?
- 5 Welche Marktformen gibt es?

### *II Finden Sie die entsprechenden russischen Äquivalente:*

1.	der Handelsplatz	А пытаться
2.	das Angebot	В место торговли
3.	die Nachfrage	С сталкиваться
4.	aufeinandertreffen	Д предложение
5.	erzielen	Е прибыль
6.	versuchen	Ф спрос
7.	der Gewinn	Г достигать

### *III Lesen Sie und schreiben Sie die Artikel in die Lücken: der | die | das | ein | eine | ein | –*

Ich bin ... Petra Schnell. Ich habe ... Kind. ... Kind heißt Lucy. Sie lernt ... Englisch. Ich bin Sekretärin von ... Beruf und spreche ... Englisch und ... Italienisch. Morgen habe ich ... Konferenz um acht Uhr. ... Konferenz ist in ... München. Ich wohne aber in Bern. Morgen habe ich also ... Dienstreise. ... Meeting in München hat ... Teilnehmer aus Deutschland, Italien und Hongkong. Ich habe ... Teilnehmerliste und ... Adressen. Klaus Holm ist ... Kollege und er ist auch ... Chef von A&C. Hier ist ... Foto. Das ist ... Klaus Holm. Er arbeitet oft von acht bis zwanzig Uhr.

### *IV. Bilden Sie Sätze. Beginnen Sie mit dem unterstrichenen Ausdruck.*

1. sind, letztes Jahr, wir, in Urlaub, gefahren, im Sommer, nicht.
2. sind, nur fünf ein Wochenende, wir, gewesen, in einem tollen Hotel, mit Freunden.
3. aufs Zimmer, jeden Morgen, das Frühstück, der Kellner, uns, gebracht, hat.
4. trotz vieler Leute, nicht, mittags, mussten, auf das Essen, wir, warten.
5. war, nach dem Essen, ganz satt, bei den großen Portionen, ich, immer.

*V Ergänzen Sie die Wörter: Als ich 7 Jahre alt war, meine Fachrichtung, gleichfalls, Woher kommen Sie, einzige Fremdsprache, Programmierere*

- Wie heißen Sie?
- Ich heiße Petr Iwanov. Und wie heißen Sie?
- Ich heiße Uwe Schmidt. \_\_\_\_\_, Herr Iwanov?
- Ich wohne in Russland, in Moskau.
- Wohnen Sie in Moskau von Geburt an oder sind Sie dorthin umgezogen?
- Ich bin in einer kleinen Stadt bei Wolgograd geboren. \_\_\_\_\_, bin ich mit meiner Familie nach Moskau umgezogen.
- Haben Sie Ihre eigene Familie?
- Ja, ich habe eine Frau und zwei Söhne, 4 und 7 Jahre alt.
- Wo haben Sie Deutsch gelernt?
- Ich begann Deutsch noch in der Schule zu lernen. In unserer Klasse war Deutsch \_\_\_\_\_.
- Nach der Schule habe ich Deutsch an der Universität studiert. Deutsch war dort \_\_\_\_\_. Nach der Uni habe ich einen Deutschlehrgang am Goethe-Institut absolviert.
- Waren Sie in Deutschland?
- Ja, ich war in Deutschland vielmal. Ich bin nach Berlin, Frankfurt und Bonn als Tourist gereist. Ich hatte auch ein paar Dienstreisen nach Deutschland.
- Womit beschäftigen Sie sich im Moment?
- Ich bin momentan als ein \_\_\_\_\_ bei einer großen russischen Bank tätig.
- Haben Sie eine Visitenkarte, Herr Iwanow?
- Ja, nehmen Sie bitte. Kann ich Sie um Ihre Karte bitten?
- Ich habe leider keine mitgenommen. Schreiben Sie bitte meine Telefonnummer.
- Vielen Dank für ein interessantes Gespräch!
- \_\_\_\_\_! Ich freue mich Sie kennen zu lernen!

## **Домашнее задание №2**

### **АНГЛИЙСКИЙ ЯЗЫК**

*Ex.1. Read the text.*

Money, with its special characteristics, serves many important economic functions. Money is anything that people commonly accept in exchange for goods and services. Money has three basic functions. It serves as a medium of exchange, a standard of value, and a store of value. Anything that serves any of these three functions is a type of money.

*Medium of exchange.* The single most important use of money is as a medium of exchange. A medium of exchange is any item that sellers will accept in payment for goods or services. As a medium of exchange, money assists in the buying and selling of goods and services because buyers know that sellers will accept money in payment for products or services.

*Standard of value.* The second use of money is as a standard of value. That is, money provides people with a way to measure the relative value of goods or services by comparing the prices of products.

*Store of value.* The third function or role of money is that it can be saved or stored for later use. For money to serve as a store of value, two conditions must be met. First, the money must be nonperishable. That is, it cannot rot or otherwise deteriorate while being saved. Second, it must keep its value over time. In other words, the purchasing power of the money must be relatively constant.

*Ex.2. Answer the questions.*

1. How many basic functions does money have?
2. What does the first function mean?
3. How does money assist in the buying and selling of goods and services?
4. What does the second function mean?
5. What does the third function mean?

*Ex.3. Make up phrases from the words of the right and left columns and translate them.*

- |               |              |
|---------------|--------------|
| 1. to serve   | a) functions |
| 2. to accept  | b) prices    |
| 3. to have    | c) function  |
| 4. to provide | d) value     |
| 5. to measure | e) money     |
| 6. to compare | f) people    |
| 7. to keep    | g) value     |

*Ex.4. Put the verb in brackets in the appropriate form of the Active Voice.*

1. When he came into the park she (to sit) on the bench and (to read) a book.
2. When they (to get) permission from the council they started building.
3. He (to wait) for you in his office at this time the day after tomorrow.
4. When we (to get) there?
5. They are sure he (to receive) business proposals by next weekend.

*Ex.4. Put the verb in brackets in the appropriate form of the Passive Voice.*

1. Rice (to grow) in India.
2. The interview (to record) now.
3. The new play (to publish) just.
4. The ice (to break) by the time we joined the party.
5. His application (to accept) and he stopped looking for another job.

*Ex.5. Complete the dialogue (telephoning) with statements or questions.*

A: Could I speak to Pete Brown, please?

B: \_\_\_\_\_.

A: This is Stephen Hicks from Fielding and Co. I was given your name by Donald Grant, who told me you were responsible for marketing computers.

B: Actually I'm no longer in the computer department. I'll just put you through to Mary Brooks who's taken over from me. Could you hold on a moment, please?

A: \_\_\_\_\_.

B: (*pause*) Sorry, Mary's in a meeting at the moment.

A: \_\_\_\_\_.

B: Yes, of course.

A: \_\_\_\_\_.

B: 0317 8788 976 and could I have your name again please?

A: \_\_\_\_\_.

B: \_\_\_\_\_.

A: S-t-e-p-h-e-n new word H-i-c-k-s.

B: \_\_\_\_\_.

A: Thanks a lot. Bye.

## Французский язык

Exercice 1. *Lisez le texte.*

Bonjour ! C'est moi Guy Carreta, je suis chef de chantier.

Je travaille avec tous les corps de métier du bâtiment : des terrassiers, des maçons, des couvreurs, des peintres, et bien d'autres encore. C'est un métier très diversifié et très dynamique.

Pour faire ce métier, il faut passer un diplôme de BTS bâtiment ou un DUT génie civil.

Il faut aimer les responsabilités et être bien organisé. Il ne faut pas avoir peur de se positionner face aux autres, avoir de l'autorité pour diriger les équipes et se faire respecter.

Un chef de chantier est responsable de la qualité des travaux réalisés. Il est le lien entre le client et les entreprises qui travaillent ensemble. Il doit tenir des délais, organiser la vie du chantier, encadrer les équipes, y compris quand il y a des personnes extérieures.

Il peut apporter une aide technique si besoin. Et surtout, il doit veiller aux respects des règles de sécurité, c'est très important pour éviter les accidents.

D'ailleurs il porte : un casque de chantier, un gilet jaune, des chaussures de sécurité.

*Exercice 2. Répondez aux questions :*

1. Quel est le métier de Guy Carreta?
2. Avec qui travaille un chef de chantier?
3. Quel diplôme faut-il passer pour faire ce métier,?
4. Un chef de chantier, que fait-il ?
5. Peut-il apporter une aide technique?

*Exercice 3. Trouvez l'équivalent français des expressions russes:*

1. гражданское строительство	A. diriger les équipes
2. иметь полномочия	B. Brevet de Technicien Supérieur
3. укладываться в сроки	C. le lien entre le client et les entreprises
4. связующее звено между клиентом и компаниями	D. se positionner face aux autres
5. диплом о высшем техническом образовании	E. génie civil
6. руководить коллективом	F. tenir des délais
7. бояться противостоять другим	G. un vrai étage

*Exercice 4. Ajoutez l'adjectif possessif*

1. Préparent-ils ... examens?
2. Parle à ... directeur.
3. Les ingénieurs révisent ... projet.
4. Je veux te montrer ... maisons.
5. Ecrivez-vous à ... directeur commercial? – Non, j'écris à ... directeur de vente.

*Exercice 5. Utilisez l'article contracté s'il le faut :*

1. Ils habitent près de (l'usine).
2. C'est le livre de (le professeur de Robert).
3. Il va à (l'usine).
4. Mireille va à (le parc).
5. Mes amis parlent à (les élèves de ma classe).

*Exercice 6. Mettez dans l'ordre :*

1. A. Nous parlons.
2. B. Je compose le numéro.
3. C. Je raccroche.
4. D. J'attends la tonalité.
5. E. Mon correspondant décroche.
6. F. Je décroche.
7. G. Le téléphone sonne.

*Exercice 7. Complétez cet extrait de conversation téléphonique:*

- .....
- Je regrette, M. Bert est en déplacement.
- .....
- Je suis Anne Lepage, du cabinet Mazard.
- Да, конечно.
- .....
- C'est au sujet de l'affaire Cerise.
- .....
- Vous pouvez le joindre demain matin.

## **Немецкий язык**

### **Lesen Sie den Text „Geld“**

Geld ist das allgemein anerkannte Tausch- und Zahlungsmittel, auf das sich eine Gesellschaft verständigt hat. Ist man durch die Rechtsordnung verpflichtet, das Geld anzunehmen, dient es als gesetzliches Zahlungsmittel, durch das eine Schuld mit rechtlicher Wirkung getilgt werden kann. Im Euro-Währungsgebiet ist Euro-Bargeld das gesetzliche Zahlungsmittel. Im Eurosystem dürfen nur die Zentralbanken Euro-Bargeld schaffen und in Umlauf bringen. Geld oder Zahlungsmittel sind Aktiva, die aufgrund von Marktkonvention oder gesetzlicher Verpflichtung vom Gläubiger zur Abdeckung von Verbindlichkeiten angenommen werden.

Der Übergang von der Naturaltausch- zur Geldwirtschaft begann mit der zunächst lokalen Gewohnheit, durch die Einigung auf ein Zwischentauschgut den zuvor simultanen Austausch zweier Leistungen in getrennte Vorgänge des Kaufs und Verkaufs zu zerlegen. Als Medium dienten zunächst aufbewahrfähige Güter (Warengeld, z.B. Felle, Öle, Schmuck). Mit der Entwicklung des Handelsverkehrs und der Arbeitsteilung wurden diese durch Finanzaktiva (Münzen, private und staatliche Banknoten) ersetzt.

In der modernen Geldverfassung findet die Geldschöpfung durch die Zentralbank (Zentralbankgeld) oder das Banksystem (Giralgeld) statt. Die Verwendung gesetzlicher Zahlungsmittel bietet dem Schuldner die Gewähr, nicht in Verzug zu geraten.

*I Beantworten Sie die Fragen zum Text:*

- 1 Was ist Geld?
- 2 Was ist Euro-Bargeld?
- 3 Wann begann der Übergang von der Naturaltausch zur Geldwirtschaft?
- 4 Was diente als Medium?
- 5 Wodurch findet die Geldschöpfung in der modernen Geldverfassung statt?

*II Finden Sie die passenden russischen Äquivalente:*

1 das Geld	А наличные деньги
2 das Zahlungsmittel	В использование
3 das Bargeld	С деньги
4 die Entwicklung	Д товары
5 der Austausch	Е обмен
6 die Verwendung	Ф платежное средство
7 die Güter	Г развитие

*III Schreiben Sie Sätze in der richtigen Zeitform:*

1. am Morgen – nicht – Laura – frühstücken (Präsens).

2. die ganze Nacht – regnen – es (Perfekt).
3. Hähnchen – wir – essen – gestern (Präteritum).
4. am Wochenende – zwei Stunden – Tennis spielen – wir (Plusquamperfekt).
5. mieten – wir – eine Wohnung – in Berlin (Futur).

*IV Beschreiben Sie im Passiv, wie ein Haus gebaut wird.*

1. Architekt: Pläne machen
2. große Baugrube ausheben
3. Fundament gießen
4. Wände mauern und Dach decken
5. Fenster und Türen einbauen

*V Setzen Sie das richtige Wort ein: Buchhaltung, Vertrag, überprüfen, sprechen, Rechnung, auf Wiederhören, verbinden, Antwort:*

Ein Telefongespräch mit der Firma

- Guten Tag, hier Sobolev. Können Sie mich bitte mit Herrn Fischer \_\_\_\_\_?
- Wen möchten Sie \_\_\_\_\_?
- Herrn Fischer.
- Herr Fischer am Apparat.
- Herr Fischer, ich möchte nur eine Angelegenheit klären. Wir haben Ihre \_\_\_\_\_ erhalten, die der festgelegten Summe im \_\_\_\_\_ nicht entspricht. Die Differenz beträgt 15000 Euro. Wie ist das zu erklären?
- Im Moment kann ich Ihnen keine \_\_\_\_\_ geben. Unsere \_\_\_\_\_ wird die Papiere \_\_\_\_\_ und Ihnen per Telex Bescheid geben.
- Gut. Wir warten auf Ihr Telex. Danke. \_\_\_\_\_.
- Auf Wiederhören.

### **Домашнее задание №3**

#### **АНГЛИЙСКИЙ ЯЗЫК**

*Ex.1. Read the text.*

Management is a process of directing, coordinating and controlling the activities of an organization. Management is necessary for creating and maintaining such a business environment wherein the members of the organization can work together, and achieve business objectives efficiently and effectively.

Management is universal in nature. All organizations whether they are profit-making or non-profit-making require managers for conducting their activities and leading their staff toward accomplishing organizational goals.

Management is goal-oriented: every organization is set up with a predetermined objective and management helps in reaching this goal smoothly and in proper time.

Management is required in every sphere of the organization whether it is production, human resources, finance or marketing.

Management is not confined to the administration of people only, but it also manages work, processes and operations, which makes it a multi-disciplinary activity.

All the functions, activities and processes of the organization are interconnected to one another. And it is the task of the management to bring them together in such a way that they help in reaching the intended result.

*Ex.2. Answer the questions.*

- 1) What is management?

- 2) What are the main characteristics of management?
- 3) What makes management a multi-disciplinary activity?
- 4) What spheres of organization is management required?
- 5) What is the task of management?

*Ex.3. Make up phrases from the words of the right and left columns and translate them.*

- |                  |                |
|------------------|----------------|
| 1. to create     | a) goals       |
| 2. to achieve    | b) result      |
| 3. to conduct    | c) staff       |
| 4. to lead       | d) activities  |
| 5. to accomplish | e) environment |
| 6. to manage     | f) work        |
| 7. to reach      | g) objectives  |

*Ex.4. Open the brackets, using the correct form of the Infinitive.*

1. She seems (to translate) scientific articles.
2. She seems (to translate) a scientific article at the moment.
3. She seems (to translate) two scientific articles already.
4. She seems (to translate) this article since early morning.
5. Beth likes (to run) every morning before breakfast.

*Ex.5. Open the brackets by using the Gerund in the Active or Passive form.*

1. He was always ready for (to help) people.
2. He was very good at (to do) physical exercises.
3. On (to allow) to leave the room, the children immediately ran out into the yard and began (to play).
4. The results of the experiment must be checked before (to publish).
5. The child insisted on (to send) home at once.

*Ex.6. Listen to Talk №1 and fill the gaps in Talk №1 below with the words from the box. (Audio recording of the textbook by Zh.G.Avanesyan "English for economists", Chapter 9 "Money and the Banking System")*

*the national bank, three periods, coins, economic, the First Bank, currency, banking, money, to develop, banknotes,*

*A university professor is speaking on the first period in the history of American money and banking system.*

Good morning. The subject of my lecture, as it has been announced, will be devoted to the history of American money and banking systems. I will start by saying that the history of American money and \_\_\_\_\_ is interwoven with the history of the United States.

First of all I'd like to point out that the American monetary and banking systems have gone through \_\_\_\_\_ of development. During each of these periods, stability and progress in the nation's money and banking systems has increased.

Today I am going to speak about the first period, which lasted from the 1780s to 1860. It was a time of experimentation and debate in American banking. During this period, money and banking were part of a large battle between Federalists and advocates of states' rights.

Federalists, such as Alexander Hamilton, believed that a strong, centralized banking system was necessary if the United States expected \_\_\_\_\_ its industries and commerce. As Secretary of the Treasury, Hamilton proposed that a national bank have the power to handle the government's funds, charter and monitor other banks throughout the country, and issue \_\_\_\_\_.

Advocates of states' rights, such as Thomas Jefferson, opposed \_\_\_\_\_ because they feared that the concentration of \_\_\_\_\_ power at the national level would weaken the economic and political

power of individual states. Jefferson supported a decentralized banking system in which the states, rather than the federal government, would charter and regulate the banks within their borders.

In this battle Hamilton's views prevailed. In 1791 Congress established \_\_\_\_\_ of the United States as a private business. Its Charter, or legal permission to operate, outlined the bank's responsibilities, which included the issuing of representative \_\_\_\_\_ in the form of banknotes. These \_\_\_\_\_ were backed by gold and silver specie.

A year later, Congress established a national coinage system, and the federal government began to mint gold and silver \_\_\_\_\_. It also established the dollar as the official unit of currency. The First Bank of the United States brought some order to monetary and banking systems in the United States.

## Французский язык

*Exercice 1. Lisez le texte.*

### Types de monnaie

Dans les sociétés contemporaines coexistent plusieurs types de monnaie:

- la monnaie manuelle ou matérielle est composée de:

• monnaie divisionnaire (ce sont les pièces de monnaie qui sont émises par le Trésor Public);

• monnaie fiduciaire (ce sont les billets de banque qui sont émis par la Banque centrale – en France, c'est la Banque de France – qui a le monopole d'émission);

- la monnaie scripturale est constituée par l'ensemble des dépôts à vue sur les comptes bancaires; le chèque, la carte de crédit et l'ordre de virement sont les instruments utilisés pour transférer cette monnaie d'un compte à un autre par un simple jeu d'écriture: dans ce cas les règlements se font sans billets; on peut dire donc que ce sont les banques qui, en accordant des crédits à leurs clients, créent ce type de monnaie;

- la monnaie électronique ou cartes à mémoire, qui remplacent les billets et les chèques.

Les cartes de crédit se présentent sous forme d'une plaquette en matière plastique de petit format portant des mentions d'identification de leur titulaire (les cartes à mémoire sont des cartes plastifiées qui possèdent un microprocesseur, c'est-à-dire un miniordinateur qui peut accumuler un grand volume d'information; elles permettent de régler les achats et de mettre aussitôt son compte bancaire à jour). Les cartes sont remises à une clientèle sélectionnée par les soins de certaines banques ou par des fournisseurs de biens et de services.

*Exercice 2. Trouvez les équivalents des mots suivants:*

Наличные деньги, разменная монета, разменные бумажные деньги, электронные деньги, казна, депозит, погашение, оплачивать, кредит, предоставить кредит, пластинка.

1. Dites si c'est vrai ou faux

	vrai	faux
1. Chaque pays a un seul type de monnaie.		
2. La Banque de France a le monopole d'émettre la monnaie fiduciaire et la monnaie divisionnaire.		
3. Le Trésor Public émet les pièces de monnaie.		
4. Les dépôts à vue constituent la monnaie scripturale.		
5. Un crédit est une opération par laquelle une banque met à la disposition d'une personne une somme d'argent.		

*Exercice 3. Ajoutez les infinitifs donnés selon le sens des phrases suivantes :*

épargner, comparer, conserver, acheter, fixer

La monnaie est un bien qui permet:

• La monnaie permet de \_\_\_\_\_ la valeur d'une marchandise que celle-ci soit un bien ou un service. Il est donc possible ensuite de \_\_\_\_\_ les biens entre eux.

• La monnaie permet d' \_\_\_\_\_ ou de vendre une marchandise sur tout le territoire national.



• La monnaie permet d' \_\_\_\_\_ pour des achats futurs. Il est possible de la \_\_\_\_\_ pour décaler dans le temps l'acquisition d'un bien.

*Exercice 4. Formez le gérondif des verbes suivants :*

former, réaliser, soutenir, prendre, finir

*Exercice 5. Reliez les instructions (1-6) aux panneaux (A-E).*

- |   |   |
|---|---|
| 1. Il ne faut pas boire l'eau.            | A. Eau non potable  |
| 2. Il faut protéger sa tête.              | B. Danger ! protection obligatoire du corps                                   |
| 3. Il faut mettre des vêtements spéciaux. | C. Consignes d'évacuation. Sortir du bâtiment. Ne pas utiliser les ascenseurs |
| 4. Il ne faut pas bloquer la porte.       | D. Casque de sécurité obligatoire   |
| 5. Il faut descendre par l'escalier.      | E. Sortie de secours dégager s.v.p.   |
- 
- |                      |
|----------------------|
| 1. Instruction n°... |
| 2. Instruction n°... |
| 3. Instruction n°... |
| 4. Instruction n°... |
| 5. Instruction n°... |

*Exercice 6. Complétez avec les verbes suivants : reste, prie, regrette, remercie, espère*

1. Je vous \_\_\_\_\_ par avance.
2. Je \_\_\_\_\_ de ne pas pouvoir vous donner satisfaction.
3. Je \_\_\_\_\_ dans l'attente de votre réponse.
4. J' \_\_\_\_\_ que cette solution vous conviendra.
5. Je vous \_\_\_\_\_ d'excuser cet incident.

## **Немецкий язык**

***Lesen Sie den Text „Die Deutsche Bundesbank“***

Die Deutsche Bundesbank (Zentralbank) ist 1957 als Währungs- und Notenbank der Bundesrepublik durch Verschmelzung der Landeszentralbanken mit der Bank deutscher Länder gegründet worden. Rechtlich ist sie eine bundesunmittelbare juristische Person öffentlichen Rechts, deren Grundkapital dem Bund gehört.

Oberstes Organ ist der Zentralbankrat, der aus den Mitgliedern des Direktoriums und den Präsidenten der Landeszentralbanken besteht. Zu seinen Aufgaben gehört die Festlegung der Währungs- und Kreditpolitik. Das Direktorium leitet und verwaltet die Deutsche Bundesbank und führt die Beschlüsse des Zentralbankrates durch.

Die Deutsche Bundesbank regelt den Geldumlauf und die Kreditversorgung der Wirtschaft mit dem Ziel, die Währung zu sichern. Zur Sicherung der Währung werden ein fester innenwirtschaftlicher Geldwert, die Vermeidung einer Inflation und ein stabiler Wechselkurs angestrebt.

Weiterhin ist die Deutsche Bundesbank für die bankmäßige Abwicklung des in- und ausländischen Zahlungsverkehrs zuständig. Ihr steht allein das Recht der Notenemission zu, ihre Banknoten sind das einzige unbeschränkte Zahlungsmittel in der Bundesrepublik.

Die Deutsche Bundesbank ist nicht an Weisungen der Bundesregierung gebunden, ist aber verpflichtet, unter Beachtung ihrer währungspolitischen Aufgaben die allgemeine Wirtschaftspolitik der Bundesregierung zu unterstützen. Als Träger der monetären Politik bedient sie sich einer Vielzahl geldpolitischer Instrumente. An erster Stelle steht die Refinanzierungspolitik, in der die Bedingungen festgelegt werden, zu denen sich die Kreditinstitute bei der Deutschen Bundesbank mit Geld versorgen können.

*I Beantworten Sie die Fragen:*

- 1 Wann wurde die Deutsche Bundesbank gegründet?
- 2 Was ist die Deutsche Bundesbank rechtlich?
- 3 Was regelt die Deutsche Bundesbank?
- 4 Wofür ist die Deutsche Bundesbank zuständig?
- 6 Worin besteht die Politik der Deutschen Bundesbank?

*II Finden Sie die entsprechenden russischen Äquivalente:*

1 die Währung	A обеспечивать
2 gründen	В валюта
3 der Grundkapital	С средство платежа
4 der Zahlungsverkehr	Д поддерживать
5 das Zahlungsmittel	Е основной капитал
6 unterstützen	Ф основывать
7 versorgen	Г платежные операции

*III Verwenden Sie Infinitivgruppen.*

**Beispiel: Das sagt Ihr Arzt: Sie haben zu viel Stress. – Das antworten Sie: Wie kann ich es schaffen, weniger Stress zu haben?**

1. Sie rauchen sehr viel! – Ich versuche schon seit Jahren ...
2. Sie werden zu dick! – Es gelingt mir nicht, ...
3. Sie sollten mehr spazieren gehen! – Ich habe aber keine Lust ...
4. Sie sollten gesünder leben! – Ich bemühe mich sehr ...
5. Schlafen Sie mittags zwei Stunden! – Ich habe keine Zeit ...

*IV Bilden Sie das Gerundium nach dem Muster: Diese Zeitung ist im Kiosk an der Ecke zu kaufen. – die im Kiosk an der Ecke zu kaufende Zeitung.*

1. Dieser Begriff muss verstanden werden.
2. Dieser Text ist schriftlich zu übersetzen.
3. Brot und Milch muss man im Laden kaufen.
4. Der Computer muss bei dieser Arbeit verwendet werden.
5. Die Leseformulare müssen unbedingt unterschrieben werden.

*V Ergänzen Sie die entsprechenden Wörter: Ereignis, vermeiden, Situation, Vorstellungsgespräch, problemlos.*

Beim \_\_\_\_\_ ist es schwierig, geeignete Gesprächsthemen zu finden. Grundsätzlich sind aber folgende Themen zu \_\_\_\_\_: Politik, Religion, Geld und solche, die privater Natur sind, wie etwa Krankheit oder Beziehungsprobleme. Über das Wetter, Vorlieben in Musik, Theater oder Literatur und über Freizeitaktivitäten wie Sport oder Urlaub kann man hingegen \_\_\_\_\_ auch während eines Vorstellungsgesprächs sprechen. Auch die Stadt, in der man sich befindet oder ein aktuelles \_\_\_\_\_ sind geeignete Themen im Vorstellungsgespräch. Die Themenauswahl entscheidet häufig die \_\_\_\_\_ und ist natürlich von jeweiligem Gesprächspartner abhängig.

## Домашнее задание №4

### АНГЛИЙСКИЙ ЯЗЫК

*Ex.1. Read the text.*

Marketing is the process responsible for identifying, anticipating and satisfying customer requirements profitably.

The marketing mix is made up of four components, sometimes called the four Ps. These are:

1. *Product*: the firm has to identify what products the consumer wants and the way existing products can be adapted to meet consumer preferences more successfully.

2. *Price*: a firm has to decide on its pricing policy for list prices, discount for bulk-buying and interest-free credit. A low price may make consumers suspicious ('cheap and nasty') or the low price may be thought of as a bargain ('cheap and cheerful'). If the price of the product is too high then the company may be pricing itself out of the market. If the price of the product is higher than what competitors are charging then it must be justified in some way, e.g. because the quality of the product is higher.

3. *Promotion*: this amounts to choosing methods that can generate sales of the product. Possibilities here include advertising, personal selling, publicity and other promotional work.

4. *Place*: the product has to be in the correct place - retail outlet - in order to capture sales. Exactly where a firm decides to sell its product will depend on the nature of the product.

*Ex.2. Answer the questions.*

1. What is marketing?
2. What components is marketing mix made up of?
3. Why does a firm have to identify what products the consumer wants?
4. Why does a firm have to decide on its pricing policy for list prices?
5. What does promotion mean?

*Ex.3. Make up phrases from the words of the right and left columns and translate them.*

- |                 |                          |
|-----------------|--------------------------|
| 1. to satisfy   | a) pricing policy        |
| 2. to identify  | b) nature of the product |
| 3. to meet      | c) methods               |
| 4. to decide on | d) requirements          |
| 5. to choose    | e) consumer preferences  |
| 6. to generate  | f) products              |
| 7. to depend on | g) sales                 |

*Ex.4. Choose the appropriate form of Participle:*

1. Who is the girl (doing, done) her task on the blackboard?
2. The book (writing, written) by him is not very interesting.
3. The translation (doing, done) by me was right.
4. The (losing, lost) keys were not found.
5. The (losing, lost) team will not get the prize.

*Ex.5. Make one sentence out of two using who /that / which:*

1. A book was written 5 years ago. It is very popular.
2. A policeman stopped our car. He wasn't very friendly.
3. A coffee-maker is a machine. The machine makes coffee.
4. We met some people. They were very nice.
5. John works in a factory. The factory is the biggest in town.

*Ex.6. Write your own Cover Letter using the sample of Cover Letter below. You are a student who is looking for a job as an intern for a summer internship.*

*Sample of Cover Letter*

Mark Diamond  
4701 Pine Street, #K-13  
Philadelphia, PA 19143  
Tel. 1-(215)-748-3037  
2 April, 2022

Dear Mr. Bilal Ekshi:

I am a first-year student in the M.B.A. program at the Wharton Business School in Philadelphia.

I understand that you are heading the independent Turkish Airlines.

I have heard from my friend Mr. Bill Eastman, a student at Duke University's Fuqua School of Business that you might wish to have an American M.B.A. student work with your airline this summer as an intern. I am very interested in the possibility of such an internship during the summer of 2022.

My professional experience has given me an in-depth knowledge of the air transportation industry.

I have, in particular, worked for American Airlines, the Federal Aviation Administration, and Kurth & Company, Inc., an aviation consulting firm where I was Manager of Airline Analysis. My responsibilities included the study of schedules, fares, equipment selection, and financial results. Notably, I prepared numerous feasibility studies for both jet and turboprop routes, including passenger and pure cargo service, for proposed transatlantic and transpacific services.

I wish to place this experience at the disposal of your airline. I believe strongly that my knowledge of the deregulated air transportation industry in the United States could be quite beneficial to your carrier.

I have enclosed a copy of my resume. If my background and qualifications are of interest to you, please telephone me at (215) 748-3037. I would be interested in meeting with you in mid-April in New York to discuss further the possibility of such a summer position, and your requirements.

Sincerely,

signature

## Французский язык

### *Exercice 1. Lisez le texte*

#### **Se former tout au long de la vie**

En France, les salariés du secteur privé et du secteur public peuvent se former tout au long de leur vie professionnelle. Cela s'appelle la formation professionnelle continue.

Elle a pour objectif de faciliter l'insertion ou la réinsertion professionnelle, de sécuriser l'emploi, d'aider à la promotion sociale et de favoriser le développement des compétences.

Il existe divers types de formation : des formations courtes de remise à niveau et des formations qualifiantes, diplômantes ou certifiantes...

Pour cela, il existe différents dispositifs.

On peut bénéficier : du plan de développement des compétences de l'entreprise mis en place par l'employeur; du CPF (Compte Personnel de Formation) ; du congé de bilan de compétence (CBC) et du congé Validation des Acquis de l'Expérience (CVAE).

Les deux dispositifs les plus importants sont le CPF et la VAE.

Lorsque vous travaillez, vous cumulez des heures qui sont reportées automatiquement sur votre Compte Personnel de Formation (CPF). Vous pouvez utiliser ces heures pour vous former.

Il a remplacé le droit individuel à la formation (DIF). Le CPF fait partie du compte personnel d'activité (CPA).

La validation des acquis de l'expérience (VAE) permet à toute personne, quel que soit son âge, son niveau d'études ou son statut, de faire valider son expérience pour obtenir un diplôme ou une certification professionnelle.

### *Exercice 2. Répondez aux questions :*

1. Combien de fois les salariés du secteur privé et du secteur public peuvent-ils se former?
2. Qu'est-ce que la formation professionnelle continue a pour objectif ?
3. Quels types de formation pouvez-vous nommer?
4. En quoi consistent les deux dispositifs les plus importants ?
5. Qu'est-ce que permet la validation des acquis de l'expérience?

Exercice 3. Complétez les phrases avec les participes suivants : absent, avancé, dépêché, raté, reporté

1. Nous avons \_\_\_\_\_ la réunion à la semaine prochaine.
2. Ils ont \_\_\_\_\_ le rendez-vous de 17 heures à 14 heures.
3. J'ai \_\_\_\_\_ mon train, je vais arriver en retard.
4. Désolé, monsieur Pelletier est \_\_\_\_\_ pour la journée.
5. Je me suis \_\_\_\_\_ pour arriver à l'heure.

Exercice 4. Composez des phrases complexes en reliant les parties données:

- |  |  |
|--|--|
| 1. Michel va travailler à Paris                | A. où ses amis habitent.                     |
| 2. Michel ne peut pas aller travailler à Paris | B. qu'il veut pas quitter.                   |
| 3. Michel veut travailler à Paris              | C. qui veut l'accompagner.                   |
| 4. Michel va travailler à Paris avec sa femme  | D. mais il ne parle pas un mot français.     |
| 5. Michel va travailler à Paris avec sa femme  | E. parce qu'il ne parle pas un mot français. |

Exercice 5. Dites si ces points à respecter en écrivant une diapositive sont vrais ou faux:

1. Ecrivez toujours de phrases complètes
2. Faites des listes
3. Faites des listes courtes (1 à 6 puces)
4. Ecrivez GROS (18 au minimum)
5. Ne prenez pas de couleurs neutres : noir, blanc, et les nuances de gris
6. Plus il y a de choses à voir sur une diapo mieux c'est.
7. Pas de polices "exotiques" qui sont incompréhensibles. Utilisez les standards : courier new, times new roman, verdana, arial, trebuchet, georgia, myriad, lucida grande...

Exercice 6. Complétez le texte avec les expressions données :

- A. de bons élevage et éducation et de bonnes manières
- B. de montrer sa position
- C. d'avoir de l'espace personnel plus réduit
- D. du langage corporel
- E. à la distance d'un bras

Généralement parlant, les Français sont conservatifs lorsqu'il s'agit 1 \_\_\_\_\_. Néanmoins, en dépit de la formalité de la culture d'affaires française, les gens ont la tendance 2 \_\_\_\_\_ et se tiennent 3 \_\_\_\_\_ lorsqu'ils portent des conversations. L'espace personnel varie également dans le cas de ceux qui vivent à la campagne (qui préfèrent plus de distance), par rapport aux gens des grandes villes (que les distances plus courtes ne dérangent pas).

En France les hommes se lèvent, ou bien ils font un mouvement en ce sens-là, toutes les fois qu'un supérieur entre dans la salle. C'est un signe de respect et une occasion 4 \_\_\_\_\_, qui est utilisée comme un signe 5 \_\_\_\_\_.

## Немецкий язык

**Lesen Sie den Text „Digitale Wirtschaft. Was bedeutet das?“**

Unternehmen und ganze Wirtschaftszweige sind im Umbruch: Immer mehr Daten (Big Data) werden miteinander verknüpft (Smart Data) und führen dank BI Business Intelligence zu neuen Dienstleistungen (Smart Services) und Produkten.

Gleichzeitig werden Geschäftsprozesse durch die mobile Internetnutzung sowie Anwendungen von Cloud Computing, SaaS und Social Media tangiert und für neue Geschäftsmodelle genutzt. Die Wirtschaft und das IKT-Management sind von diesen Veränderungen in ihrem Kern massiv betroffen, weswegen es zu einer Transformation kommt.

Die digitale Transformation birgt sehr viele Themen in sich. Diese haben einen Wandel eingeläutet, der gerade in den nächsten Jahren zu einer Umgestaltung der Volkswirtschaft führen wird. Diese Transformation umfasst viele Bereiche. Zum Beispiel ist sie eine neue Stufe der industriellen Evolution, was mit dem Schlagwort „Industrie 4.0“ umrissen wird.

Nicht nur die Industrie wird zunehmend digitalisiert, es trifft auch andere Bereiche unseres Lebens. Zum Beispiel die Infrastrukturen: Unsere Dörfer werden zu Smart Villages und unsere Städte womöglich zu Smart Cities, mit denen die Herausforderungen des Bevölkerungswachstums und des Klimawandels gemeistert werden könnten.

In der Digitalwirtschaft vernetzen sich Menschen mittels Social Media, werden Waren dank E-Commerce schneller bestellt und durch mobile Geräte wie Smartphones und Tablets wird die Verbreitung und Nutzung des Webs beschleunigt. Die Internetwirtschaft bietet ein Kaleidoskop an neuen Möglichkeiten, Geschäftsbereichen und Jobs.

*I Beantworten Sie die Fragen zum Text:*

1. Was wird miteinander verknüpft?
2. Was wird für neue Geschäftsmodelle genutzt?
3. Welche Bereiche umfasst die digitale Transformation?
4. Wie beeinflusst die Digitalisierung unsere Infrastrukturen?
5. Was bedeutet die Digitalwirtschaft?

*II Finden Sie die entsprechenden russischen Äquivalente:*

1 die Wirtschaftszweige	А овладевать
2 die Anwendung	В ускорять
3 die Umgestaltung	С цифровизировать
4 digitalisieren	Д применение
5 meistern	Е отрасли экономики
6 sich vernetzen	Ф преобразование
7 beschleunigen	Г связываться

*III Bilden Sie aus folgenden Sätzen Partizipialgruppen:*

1. Der Journalist hat eine interessante Geschichte erzählt.
2. Diese deutschen Bücher wurden von meinem Mann gekauft.
3. Ich habe diese Werke mit Interesse gelesen.
4. Die Studenten übersetzen den Text richtig.
5. Mein Freund erklärt mir meinen Fehler.

*IV Ergänzen Sie dass, weil oder wenn.*

1. Du bekommst ein neues Fahrrad, ... du im Zeugnis keine 5 oder 6 hast.
2. Ich möchte später einmal eine Weltreise machen, ... ich mit der Ausbildung fertig bin.
3. Ich bin sicher, ... du eine gute Note bekommst.
4. Ich gehe gern in die Schule, ... ich da meine Freunde treffe.
5. Es ist sehr wichtig, ... man eine gute Ausbildung hat.

*V Lesen Sie den Brief und ergänzen die Wörter: Skonto, liefern, Grüßen, bestellen, Preis, Angebot, Bezahlung.*

Bestellung

Sehr geehrte Damen und Herren, wir danken Ihnen für Ihr \_\_\_\_\_. Entsprechend Ihrer Mustersendung \_\_\_\_\_ wir:

200 Brieftaschen, Nr. 5714, schwarz, mit Prägedruck auf der linken Innenseite:

Bankhaus Friedrich Bauer AG, Preis 7,50 EU je Stück,

200 Geldbörsen, Nr 3272, schwarz, mit Prägedruck wie oben auf der linken Innenseite, \_\_\_\_\_ 5 EU je Stück.

\_\_\_\_\_ Sie bitte binnen vier Wochen frei Haus. Bei \_\_\_\_\_ innerhalb zweier Wochen nach Wareneingang ziehen wir 2% \_\_\_\_\_ vom Warenwert ab.  
 Mit freundlichen \_\_\_\_\_  
 Bankhaus Friedrich Bauer AG  
 Inge Weber

### 3. Методические материалы, определяющие процедуры оценивания

Процедура проведения промежуточной аттестации и текущего контроля успеваемости регламентируется локальным нормативным актом, определяющим порядок осуществления текущего контроля успеваемости и промежуточной аттестации обучающихся.

*3.1. Процедура оценивания при проведении промежуточной аттестации обучающихся по дисциплине в форме экзамена и/или дифференцированного зачета (зачета с оценкой)*

Промежуточная аттестация по дисциплине в форме экзамена проводится во 2 семестре.

Используются критерии и шкала оценивания, указанные в п.1.2. Оценка выставляется преподавателем интегрально по всем показателям и критериям оценивания.

Ниже приведены правила оценивания формирования компетенций по показателю оценивания «Знания».

Критерий оценивания	Уровень освоения и оценка			
	«2» (неудовлетв.)	«3» (удовлетвор.)	«4» (хорошо)	«5» (отлично)
Объём освоенного материала, усвоение всех разделов	Не знает значительной части материала дисциплины	Знает только основной материал дисциплины, не усвоил его деталей	Знает материал дисциплины в объёме	Обладает твёрдым и полным знанием материала дисциплины, владеет дополнительным и знаниями
Полнота ответов на проверочные вопросы	Не даёт ответы на большинство вопросов	Даёт неполные ответы на все вопросы	Даёт ответы на вопросы, но не все - полные	Даёт полные, развёрнутые ответы на поставленные вопросы
Правильность ответов на вопросы	Допускает грубые ошибки при изложении ответа на вопрос	В ответе имеются существенные ошибки	В ответе имеются несущественные неточности	Ответ верен

Ниже приведены правила оценивания формирования компетенций по показателю оценивания «Навыки начального уровня».

Критерий оценивания	Уровень освоения и оценка			
	«2»	«3»	«4»	«5»

	(неудовлетв.)	(удовлетвор.)	(хорошо)	(отлично)
Навыки выполнения заданий различной сложности	Не имеет навыков выполнения заданий	Имеет навыки выполнения только простых типовых заданий	Имеет навыки выполнения только стандартных заданий	Имеет навыки выполнения как стандартных, так и нестандартных заданий
Навыки самопроверки. Качество сформированных навыков	Допускает грубые ошибки при выполнении заданий	Допускает ошибки при выполнении заданий	Допускает ошибки при выполнении заданий, не нарушающие логику выполнения заданий	Не допускает ошибок при выполнении заданий
Навыки анализа результатов выполнения заданий	Делает некорректные выводы	Испытывает затруднения с формулированием корректных выводов	Делает корректные выводы по результатам выполнения заданий	Самостоятельно анализирует результаты выполнения заданий

Ниже приведены правила оценивания формирования компетенций по показателю оценивания «Навыки основного уровня».

Критерий оценивания	Уровень освоения и оценка			
	«2» (неудовлетв.)	«3» (удовлетвор.)	«4» (хорошо)	«5» (отлично)
Навыки выполнения заданий различной сложности	Не имеет навыков выполнения заданий	Имеет навыки выполнения только простых типовых заданий	Имеет навыки выполнения только стандартных заданий	Имеет навыки выполнения как стандартных, так и нестандартных заданий
Навыки самопроверки. Качество сформированных навыков	Допускает грубые ошибки при выполнении заданий	Допускает ошибки при выполнении заданий	Допускает ошибки при выполнении заданий, не нарушающие логику выполнения заданий	Не допускает ошибок при выполнении заданий
Навыки анализа результатов выполнения заданий	Делает некорректные выводы	Испытывает затруднения с формулированием корректных выводов	Делает корректные выводы по результатам выполнения заданий	Самостоятельно анализирует результаты выполнения заданий



Быстрота выполнения заданий	Не выполняет задания или выполняет их очень медленно, не достигая поставленных задач	Выполняет задания медленно, с отставанием от установленного графика.	Выполняет все поставленные задания в срок	Выполняет все поставленные задания с опережением графика
Самостоятельность в выполнении заданий	Не может самостоятельно планировать и выполнять задания	Выполняет задания только с помощью наставника	Самостоятельно выполняет задания с консультацией у наставника	Выполняет задания самостоятельно, без посторонней помощи
Результативность (качество) выполнения заданий	Выполняет задания некачественно	Выполняет задания с недостаточным качеством	Выполняет задания качественно	Выполняет качественно даже сложные задания

### 3.2. Процедура оценивания при проведении промежуточной аттестации обучающихся по дисциплине в форме зачета

Промежуточная аттестация по дисциплине в форме зачёта проводится в 1 семестре. Для оценивания знаний и навыков используются критерии и шкала, указанные п.1.2.

Ниже приведены правила оценивания формирования компетенций по показателю оценивания «Знания».

Критерий оценивания	Уровень освоения и оценка	
	Не зачтено	Зачтено
Объём освоенного материала, усвоение всех дидактических единиц (разделов)	Не знает значительной части материала дисциплины	Знает материал дисциплины
Полнота ответов на проверочные вопросы	Не даёт ответы на большинство вопросов	Даёт ответы на большинство вопросов
Правильность ответов на вопросы	Допускает грубые ошибки при изложении ответа на вопрос	Не допускает ошибок при изложении ответа на вопрос

Ниже приведены правила оценивания формирования компетенций по показателю оценивания «Навыки начального уровня».

Критерий оценивания	Уровень освоения и оценка	
	Не зачтено	Зачтено
Навыки выполнения заданий различной сложности	Не имеет навыков выполнения заданий	Имеет навыки выполнения заданий

Навыки самопроверки. Качество сформированных навыков	Допускает грубые ошибки при выполнении заданий	Не допускает ошибки при выполнении заданий
Навыки анализа результатов выполнения заданий, решения задач	Делает некорректные выводы	Делает корректные выводы

Ниже приведены правила оценивания формирования компетенций по показателю оценивания «Навыки основного уровня».

Критерий оценивания	Уровень освоения и оценка	
	Не зачтено	Зачтено
Навыки выполнения заданий различной сложности	Не имеет навыков выполнения заданий	Имеет навыки выполнения заданий
Навыки самопроверки. Качество сформированных навыков	Допускает грубые ошибки при выполнении заданий	Не допускает ошибки при выполнении заданий
Навыки анализа результатов выполнения заданий, решения задач	Делает некорректные выводы	Делает корректные выводы
Быстрота выполнения заданий	Не выполняет задания или выполняет их очень медленно, не достигая поставленных задач	Выполняет задания в поставленные сроки
Самостоятельность в выполнении заданий	Не может самостоятельно планировать и выполнять задания	Планирование и выполнение заданий осуществляет самостоятельно
Результативность (качество) выполнения заданий	Выполняет задания некачественно	Выполняет задания с достаточным уровнем качества

*3.3. Процедура оценивания при проведении промежуточной аттестации обучающихся по дисциплине в форме защиты курсовой работы (курсового проекта)*

Промежуточная аттестация по дисциплине в форме защиты курсовой работы/курсового проекта не проводится.

Приложение 2 к рабочей программе

Шифр	Наименование дисциплины
Б1.О.02	Иностранный язык

Код направления подготовки / специальности	38.03.02
Направление подготовки / специальность	Менеджмент
Наименование ОПОП (направленность / профиль)	Менеджмент в инвестиционно-строительной сфере
Год начала реализации ОПОП	2023
Уровень образования	Бакалавриат
Форма обучения	Очная
Год разработки/обновления	2023

**Перечень учебных изданий и учебно-методических материалов**

Печатные учебные издания в НТБ НИУ МГСУ:

№ п/п	Автор, название, место издания, издательство, год издания, количество страниц	Количество экземпляров в библиотеке НИУ МГСУ
1.	Гарагуля, С. И. Английский язык для студентов экономических специальностей. Уровень В1-В2 : Learning economics in english. Level В1-В2 : учебник / С. И. Гарагуля. – Ростов-на-Дону : Феникс, 2017. – 469 с. ISBN 978-5-222-26396-9 – Текст : непосредственный.	50
2.	Зайцева И.Е. Construire. Французский язык для строительных вузов : учебное пособие для академического бакалавриата / И. Е. Зайцева. - 2-е изд., испр. и доп. – Москва : Юрайт, 2018. – 129 с. ISBN 978-5-534-04549-9 – Текст : непосредственный.	30

Электронные учебные издания в электронно-библиотечных системах (ЭБС):

№ п/п	Автор, название, место издания, год издания, количество страниц	Ссылка на учебное издание в ЭБС
1.	Нужнова, Е. Е. Английский язык для экономистов : учебное пособие для среднего профессионального образования / Е. Е. Нужнова. — 2-е изд., испр. и доп. — Москва : Издательство Юрайт, 2019. — 130 с. — ISBN 978-5-534-07989-0. — Текст : электронный.	<a href="https://urait.ru/bcode/436554">https://urait.ru/bcode/436554</a>

2.	Английский язык для экономистов (B1–B2) : учебник и практикум для среднего профессионального образования / Т. А. Барановская [и др.] ; ответственный редактор Т. А. Барановская. — 3-е изд., перераб. и доп. — Москва : Издательство Юрайт, 2020. — 470 с. — ISBN 978-5-534-14127-6 — Текст : электронный.	<a href="https://urait.ru/bcode/467830">https://urait.ru/bcode/467830</a>
3.	Смирнова, Н. В. Английский язык для менеджеров (B1-B2) : учебник для вузов / Н. В. Смирнова, А. В. Соколова, Ю. А. Дуглас. — Москва : Издательство Юрайт, 2020. — 185 с. — ISBN: 978-5-534-08395-8 — Текст : электронный.	<a href="https://urait.ru/bcode/455833">https://urait.ru/bcode/455833</a>
4.	Воробьева, С. А. Английский язык для эффективного менеджмента. Guidelines for Better Management Skills : учебное пособие для вузов / С. А. Воробьева. — 2-е изд., испр. и доп. — Москва : Издательство Юрайт, 2021. — 260 с. — ISBN: 978-5-534-04198-9 — Текст : электронный.	<a href="https://urait.ru/bcode/472734">https://urait.ru/bcode/472734</a>
5.	Левченко, В. В. Английский язык для изучающих государственное и муниципальное управление (A2-B2) : учебник и практикум для вузов / В. В. Левченко, О. В. Мещерякова, Е. Е. Долгалёва. — Москва : Издательство Юрайт, 2020. — 424 с. — ISBN 978-5-534-06599-2 — Текст : электронный.	<a href="https://urait.ru/bcode/451425">https://urait.ru/bcode/451425</a>
6.	Уваров, В. И. Английский язык для экономистов (A2-B2). English for Business + аудиоматериалы в ЭБС : учебник и практикум для среднего профессионального образования / В. И. Уваров. — 2-е изд., перераб. и доп. — Москва : Издательство Юрайт, 2019. <a href="http://www.iprbookshop.ru/61397">http://www.iprbookshop.ru/61397</a> 393 с. — (Профессиональное образование). — ISBN 978-5-534-09824-2. — Текст : электронный.	<a href="https://urait.ru/bcode/433394">https://urait.ru/bcode/433394</a>
7.	Агаркова, О. А. Практический курс французского языка для студентов экономических специальностей : учебное пособие [/ О. А. Агаркова. — Оренбург : Оренбургский государственный университет, ЭБС АСВ, 2016. — 107 с. — ISBN 978-5-7410-1417-2 — Текст : электронный.	<a href="http://www.iprbookshop.ru/61397">http://www.iprbookshop.ru/61397</a>

8.	Левина, М. С. Французский язык. Экономика, менеджмент, политика : учебное пособие для вузов / М. С. Левина, И. Ю. Бартенева, О. Б. Самсонова. — 2-е изд., испр. и доп. — Москва : Издательство Юрайт, 2021. — 203 с. — ISBN: 978-5-534-06029-4 — Текст : электронный.	<a href="https://urait.ru/bcode/473931">https://urait.ru/bcode/473931</a>
9.	Голотвина Н.В. Грамматика французского языка в схемах и упражнениях: пособие для изучающих французский язык / Н.В. Голотвина — СПб. КАРО, 2013. — 176 с.	<a href="https://www.iprbookshop.ru/19381">https://www.iprbookshop.ru/19381</a>
10.	Практический курс французского языка: уровень А1 : учебно-методическое пособие для студентов 1-го курса языкового вуза / составители С. В. Беляева, О. В. Кирколуп. — Барнаул : Алтайский государственный педагогический университет, 2021. — 54 с. — Текст : электронный.	<a href="https://www.iprbookshop.ru/108868.html">https://www.iprbookshop.ru/108868.html</a>
11.	Федоров, В. А. Французский язык для неязыковых специальностей вузов : учебное пособие / В. А. Федоров, Т. В. Гиляровская, О. В. Лебедева ; под редакцией В. А. Федорова. — 2-е изд. — Воронеж : Воронежский государственный технический университет, ЭБС АСВ, 2021. — 144 с. — ISBN 978-5-7731-0930-3. — Текст : электронный.	<a href="https://www.iprbookshop.ru/111492.html">https://www.iprbookshop.ru/111492.html</a>
12.	Федунова, Е. А. Деловое общение на французском языке : учебное пособие / Е. А. Федунова. — Новосибирск : Новосибирский государственный технический университет, 2020. — 80 с. — ISBN 978-5-7782-4137-4. — Текст : электронный.	<a href="https://www.iprbookshop.ru/98699.html">https://www.iprbookshop.ru/98699.html</a>
13.	Иванов, А. В. Немецкий язык для менеджеров и экономистов : учебное пособие для среднего профессионального образования / А. В. Иванов, Р. А. Иванова. — Москва : Издательство Юрайт, 2021. — 161 с. ISBN 978-5-534-09892-1 — Текст : электронный.	<a href="https://urait.ru/bcode/471487">https://urait.ru/bcode/471487</a>

14.	Львова, О. В. Немецкий язык для экономистов: учебник и практикум для вузов / О. В. Львова, Т. Н. Николаева, Г. Н. Махмутова; под редакцией О. В. Львовой. — Москва: Издательство Юрайт, 2020. — 461 с. — (Высшее образование). — ISBN 978-5-534-00762-6. — Текст: электронный	<a href="https://urait.ru/bcode/450577">https://urait.ru/bcode/450577</a> .
-----	---	---

Перечень учебно-методических материалов в НТБ НИУ МГСУ

№ п/п	Автор, название, место издания, издательство, год издания, количество страниц
1.	English for Managers / Английский язык для менеджеров [Электронный ресурс]: методические указания к практическим занятиям и самостоятельной работе для обучающихся бакалавриата по всем гуманитарным УГСН, реализуемым НИУ МГСУ / Нац. исследоват. Моск. гос. строит. ун-т., каф. иностранных языков и профессиональной коммуникации ; сост. : Я. В. Зубкова, М. А. Дриженко; [рец. И.П. Павлючко]. - Москва: МИСИ-МГСУ, 2020. - <a href="http://lib-04.gic.mgsu.ru/lib/metod2020/535.pdf">http://lib-04.gic.mgsu.ru/lib/metod2020/535.pdf</a>
2.	Английский язык для сферы государственного и муниципального управления [Электронный ресурс]: методические указания к практическим занятиям и самостоятельной работе для обучающихся по направлению подготовки 38.03.04 Государственное и муниципальное управление / Нац. исследоват. Моск. гос. строит. ун-т., каф. иностранных языков и профессиональной коммуникации ; сост. Е. А. Фролова; [рец. Я. В. Зубкова]. - Москва: МИСИ-МГСУ, 2020. - <a href="http://lib-04.gic.mgsu.ru/lib/metod2020/537.pdf">http://lib-04.gic.mgsu.ru/lib/metod2020/537.pdf</a>
3.	Иностранный язык для студентов бакалавриата [Электронный ресурс]: методические указания к практическим занятиям и самостоятельной работе для обучающихся бакалавриата по всем гуманитарным УГСН, реализуемым НИУ МГСУ / Нац. исследоват. Моск. гос. строит. ун-т., каф. иностранных языков и профессиональной коммуникации; сост.: Т. В. Германович; [рец. А. Н. Сак]. - Москва: МИСИ-МГСУ, 2020. - <a href="http://lib-04.gic.mgsu.ru/lib/metod2020/3.pdf">http://lib-04.gic.mgsu.ru/lib/metod2020/3.pdf</a>

Приложение 3 к рабочей программе

Шифр	Наименование дисциплины
<b>Б1.О.02</b>	<b>Иностранный язык</b>

Код направления подготовки / специальности	38.03.02
Направление подготовки / специальность	Менеджмент
Наименование ОПОП (направленность / профиль)	Менеджмент в инвестиционно-строительной сфере
Год начала реализации ОПОП	2023
Уровень образования	Бакалавриат
Форма обучения	Очная
Год разработки/обновления	2023

**Перечень профессиональных баз данных и информационных справочных систем**

Наименование	Электронный адрес ресурса
«Российское образование» - федеральный портал	<a href="http://www.edu.ru/index.php">http://www.edu.ru/index.php</a>
Научная электронная библиотека	<a href="http://elibrary.ru/defaultx.asp?">http://elibrary.ru/defaultx.asp?</a>
Электронная библиотечная система IPRbooks	<a href="http://www.iprbookshop.ru/">http://www.iprbookshop.ru/</a>
Федеральная университетская компьютерная сеть России	<a href="http://www.runnet.ru/">http://www.runnet.ru/</a>
Информационная система "Единое окно доступа к образовательным ресурсам"	<a href="http://window.edu.ru/">http://window.edu.ru/</a>
Научно-технический журнал по строительству и архитектуре «Вестник МГСУ»	<a href="http://www.vestnikmgsu.ru/">http://www.vestnikmgsu.ru/</a>
Научно-техническая библиотека НИУ МГСУ	<a href="http://www.mgsu.ru/resources/Biblioteka/">http://www.mgsu.ru/resources/Biblioteka/</a>

Шифр	Наименование дисциплины
<b>Б1.О.02</b>	<b>Иностранный язык</b>

Код направления подготовки / специальности	38.03.02
Направление подготовки / специальность	Менеджмент
Наименование ОПОП (направленность / профиль)	Менеджмент в инвестиционно-строительной сфере
Год начала реализации ОПОП	2023
Уровень образования	Бакалавриат
Форма обучения	Очная
Год разработки/обновления	2023

**Материально-техническое и программное обеспечение дисциплины**

Наименование специальных помещений и помещений для самостоятельной работы	Оснащенность специальных помещений и помещений для самостоятельной работы	Перечень лицензионного программного обеспечения. Реквизиты подтверждающего документа
Учебные аудитории для проведения учебных занятий, текущего контроля и промежуточной аттестации	Рабочее место преподавателя, рабочие места обучающихся	
Лингафонный кабинет <b>Ауд.710 КМК</b>	Доска аудиторная Аппаратно-программный комплекс Лингафонный кабинет на основе аудиопанелей на 16 рабочих мест Rinel-Lingo L200: Компьютер /Тип № 2 ( 1 шт.) Монитор / 19" DELL ( 1 шт.) локальная аудиосеть, (аудиокоммутатор на 16 мест, узел Ethernet) наушники с микрофоном – 16 шт.	
Лингафонный кабинет <b>Ауд.713 КМК</b>	Доска аудиторная. Аппаратно-программный комплекс Лингафонный кабинет на основе компьютеров на 16 рабочих мест Rinel-Lingo L300 NET: Компьютер /Тип № 2 ( 16 шт.)	



	<p>Монитор / 19" LG 22MP48A ( 16 шт.) локальная сеть (LAN свитчер на 16 мест, узел Ethernet) наушники с микрофоном – 16 шт.</p>	
<p>Мультимедийный класс <b>Ауд. 719 КМК</b></p>	<p>Web-камера Logitech Аудио модуль TLS DidacNet AudioLine Module (13 шт.) Блок системы управления учебный класс TLS DidacNet Виртуальный мультимедийный плеер (13 шт.) Документ-камера AverVision CP130 Интерактивная доска TRIUMPH BOARD Источник питания Smart- URS 3000VA Комплект для электромонтажа установок /щит,роз,кабели/ Контроллер программируемый CP2Ec памятью Магнитный носитель Edge New Elem CI CD (3) Лиц Магнитный носитель Edge New Elem TB+ CD- Rom Pack Медиа-интерфейс TLS DidacNet User KVM 300MHz (13 шт.) Модем Crestron C2-VEQ4 4-Channel Модем электронный CH- HREL8-D6 Модуль TLS Монитор 17" TET NEC LCD 1770 NX-BK (12 шт.) Монитор DELL E2211 19" Панель стационарная Crestron TPS-4000 Принтер HP Laserjet Проектор NEC NP2150 Свитчер EXTRON SW2</p>	

	<p>VGArs Система JBL CONTROL (2 шт.) Системный блок HP d*2400 MT ( 12 шт.) Системный блок Kraftway Credo KC41 ( 1 шт.) Сканер HP ScanJet 6350 Стойка рековая Estap U16h 19 Стойка специальная модельная Стойка специальная модульная для 2-х рабочих мест (6 шт.) Терминальный блок/8/ Crestron CNTBLOCK Усилитель Crown CTS600 Усилитель-распределитель Kramer 1/2 звуковых стереосигналов</p>	
<p>Помещение для самостоятельной работы обучающихся</p> <p><b>Ауд. 41 НТБ</b> на 80 посадочных мест (рабочее место библиотекаря, рабочие места обучающихся)</p>	<p>ИБП GE VH Series VH 700 Источник бесперебойного питания РИП-12 (2 шт.) Компьютер/ТИП №5 (2 шт.) Компьютер Тип № 1 (6 шт.) Контрольно-пусковой блок С2000-КПБ (26 шт.) Монитор / Samsung 21,5" S22C200B (80 шт.) Плоттер / HP DJ T770 Прибор приемно-контрольный С2000-АСПТ (2 шт.) Принтер / HP LaserJet P2015 DN Принтер /Тип № 4 н/т Принтер HP LJ Pro 400 M401dn Системный блок / Kraftway Credo тип 4 (79 шт.) Электронное табло 2000*950</p>	<p>Adobe Acrobat Reader DC (ПО предоставляется бесплатно на условиях OpLic) Adobe Flash Player (ПО предоставляется бесплатно на условиях OpLic) АРМ Civil Engineering (Договор № 109/9.13_АО НИУ от 09.12.13 (НИУ-13)) ArcGIS Desktop (Договор передачи с ЕСРИ СНГ 31 лицензии от 27.01.2016) ArhсiCAD [22] (Б\Д; Веб-кабинет или подписка; OpenLicense) AutoCAD [2018] (Б\Д; Веб-кабинет или подписка; OpenLicense) AutoCAD [2020] (Б\Д; Веб-кабинет или подписка; OpenLicense) Autodesk Revit [2018] (Б\Д; Веб-кабинет или подписка; OpenLicense) Autodesk Revit [2020] (Б\Д; Веб-кабинет или подписка; OpenLicense) CorelDRAW [GSX5;55] (Договор № 292/10.11- АО НИУ от 28.11.2011 (НИУ-11))</p>

		<p>eLearnBrowser [1.3] (Договор ГМЛ-Л-16/03-846 от 30.03.2016)</p> <p>Google Chrome (ПО предоставляется бесплатно на условиях OpLic)</p> <p>Lazarus (ПО предоставляется бесплатно на условиях OpLic)</p> <p>Mathcad [Edu.Prime;3;30] (Договор №109/9.13_АО НИУ от 09.12.13 (НИУ-13))</p> <p>Mathworks Matlab [R2008a;100] (Договор 089/08-ОК(ИОП) от 24.10.2008)</p> <p>Mozilla Firefox (ПО предоставляется бесплатно на условиях OpLic)</p> <p>MS Access [2013;Im] (OpenLicense; Подписка Azure Dev Tools; БД; Веб-кабинет)</p> <p>MS ProjectPro [2013;ImX] (OpenLicense; Подписка Azure Dev Tools; БД; Веб-кабинет)</p> <p>MS VisioPro [2013;ADT] (OpenLicense; Подписка Azure Dev Tools; БД; Веб-кабинет)</p> <p>MS Visual FoxPro [ADT] (OpenLicense; Подписка Azure Dev Tools; БД; Веб-кабинет)</p> <p>nanoCAD СПДС Стройплощадка (Договор бесплатной передачи / партнерство)</p> <p>PascalABC [3.2.0.1311] (ПО предоставляется бесплатно на условиях OpLic)</p> <p>Visual Studio Ent [2015;Imx] (OpenLicense; Подписка Azure Dev Tools; БД; Веб-кабинет)</p> <p>Visual Studio Expr [2008;ImX] (OpenLicense; Подписка Azure Dev Tools; БД; Веб-кабинет)</p> <p>WinPro 7 [ADT] (OpenLicense; Подписка Azure Dev Tools; БД; Веб-кабинет)</p> <p>Компас-3D V14 АЕС (Договор № 109/9.13_АО НИУ от 09.12.13 (НИУ-13))</p> <p>ПК ЛИРА-САПР [2013] (Договор № 109/9.13_АО НИУ от 09.12.13 (НИУ-13))</p>
Помещение для	Компьютер / ТИП №5 (4	Google Chrome (ПО

<p>самостоятельной работы обучающихся</p> <p><b>Ауд. 59 НТБ</b> на 5 посадочных мест, оборудованных компьютерами (рабочее место библиотекаря, рабочие места обучающихся, рабочее место для лиц с ограниченными возможностями здоровья) Читальный зал на 52 посадочных места</p>	<p>шт.) Монитор Acer 17" AL1717 (4 шт.) Монитор Samsung 24" S24C450B Системный блок Kraftway Credo KC36 2007 (4 шт.) Системный блок Kraftway Credo KC43 с KSS тип3 Принтер/HP LaserJet P2015 DN Аудиторный стол для инвалидов-колясочников Видеоувеличитель /Optelec ClearNote Джойстик компьютерный беспроводной Клавиатура Clevy с большими кнопками и накладкой (беспроводная) Кнопка компьютерная выносная малая Кнопка компьютерная выносная малая (2 шт.)</p>	<p>предоставляется бесплатно на условиях OpLic (не требуется)) Adobe Acrobat Reader DC (ПО предоставляется бесплатно на условиях OpLic (не требуется)) eLearnBrowser [1.3] (Договор ГМЛ-Л-16/03-846 от 30.03.2016) Mozilla Firefox (ПО предоставляется бесплатно на условиях OpLic (лицензия не требуется)) MS OfficeStd [2010; 300] (Договор № 162/10 - АО НИУ от 18.11.2010 (НИУ-10)) Adobe Acrobat Reader [11] (ПО предоставляется бесплатно на условиях OpLic (лицензия не требуется)) K-Lite Codec Pack (ПО предоставляется бесплатно на условиях OpLic (лицензия не требуется))</p>
<p>Помещение для самостоятельной работы обучающихся</p> <p><b>Ауд. 84 НТБ</b> На 5 посадочных мест, оборудованных компьютерами (рабочее место библиотекаря, рабочие места обучающихся) Читальный зал на 52 посадочных места</p>	<p>Монитор Acer 17" AL1717 (5 шт.) Системный блок Kraftway KW17 2010 (5 шт.)</p>	<p>AutoCAD [2020] (Б\Д; Веб-кабинет или подписка; OpenLicense) Eurosoft STARK [201W;20] (Договор № 089/08-ОК(ИОП) от 24.10.2008) MS OfficeStd [2010; 300] (Договор № 162/10 - АО НИУ от 18.11.2010 (НИУ-10)) nanoCAD СПДС Конструкции (Договор бесплатной передачи / партнерство) WinPro 7 [ADT] (OpenLicense; Подписка Azure Dev Tools; Б\Д; Веб-кабинет) ПК ЛИРА-САПР [2013R5] (ПО предоставляется бесплатно на условиях OpLic (лицензия не требуется))</p>

Федеральное государственное бюджетное образовательное учреждение высшего образования  
«НАЦИОНАЛЬНЫЙ ИССЛЕДОВАТЕЛЬСКИЙ МОСКОВСКИЙ  
ГОСУДАРСТВЕННЫЙ СТРОИТЕЛЬНЫЙ УНИВЕРСИТЕТ»

**РАБОЧАЯ ПРОГРАММА**

Шифр	Наименование дисциплины
Б1.О.03	Философия

Код направления подготовки / специальности	38.03.02
Направление подготовки / специальность	Менеджмент
Наименование ОПОП (направленность / профиль)	Менеджмент в инвестиционно-строительной сфере
Год начала реализации ОПОП	2023
Уровень образования	Бакалавриат
Форма обучения	очная
Год разработки/обновления	2023

Разработчики:

должность	ученая степень, ученое звание	ФИО
профессор	д.филос. н., профессор	Мезенцев С.Д.
доцент	к. филос. н., доцент	Кривых Е.Г.
преподаватель	к. филос. н.	Хасиева М.А.

Рабочая программа дисциплины разработана и одобрена кафедрой (структурным подразделением) «Истории и философии».

Рабочая программа утверждена методической комиссией по УГСН, протокол № 10 от «16» июня 2023 г.

## 1. Цель освоения дисциплины

Целью освоения дисциплины «Философия» является формирование компетенций обучающегося в области философии.

Программа составлена в соответствии с требованиями Федерального государственного образовательного стандарта высшего образования по направлению подготовки 38.03.02 Менеджмент

Дисциплина относится к обязательной части Блока 1 «Дисциплины (модули)» основной профессиональной образовательной программы «Менеджмент в инвестиционно-строительной сфере». Дисциплина является обязательной для изучения.

## 2. Перечень планируемых результатов обучения по дисциплине, соотнесенных с планируемыми результатами освоения образовательной программы

Код и наименование компетенции (результат освоения)	Код и наименование индикатора достижения компетенции
УК-1. Способен осуществлять поиск, критический анализ и синтез информации, применять системный подход для решения поставленных задач	УК-1.3 Логичное и последовательное изложение информации, формулирование аргументированных выводов и суждений
УК-5. Способен воспринимать межкультурное разнообразие общества в социально-историческом, этническом и философском контекстах	УК-5.2 Выявление влияния взаимодействия культур и социального разнообразия на процессы развития мировой цивилизации

Код и наименование индикатора достижения компетенции	Наименование показателя оценивания (результата обучения по дисциплине)
УК-1.3 Способен осуществлять поиск, критический анализ и синтез информации, применять системный подход для решения поставленных задач	<b>Знает</b> требования к логике изложения информации по философским вопросам, способы аргументации и правила обобщения. <b>Имеет навыки (начального уровня)</b> последовательного изложения информации по рассматриваемой философской проблеме, аргументирования и обобщения.
УК-5.2 Выявление влияния взаимодействия культур и социального разнообразия на процессы развития мировой цивилизации	<b>Знает</b> основные философские концепции цивилизационного развития, роль взаимодействия культур и социального разнообразия в становлении мировой цивилизации. <b>Имеет навыки (основного уровня)</b> определения места взаимодействия культур и социального разнообразия в цивилизационном процессе.

Информация о формировании и контроле результатов обучения представлена в Фонде оценочных средств (Приложение 1).

## 3. Трудоемкость дисциплины и видов учебных занятий по дисциплине

Общая трудоемкость дисциплины составляет 3 зачётных единицы (108 академических часов).

(1 зачетная единица соответствует 36 академическим часам)

Видами учебных занятий и работы обучающегося по дисциплине могут являться

Обозначение	Виды учебных занятий и работы обучающегося
Л	Лекции
ЛР	Лабораторные работы
ПЗ	Практические занятия
КоП	Компьютерный практикум
КРП	Групповые и индивидуальные консультации по курсовым работам (курсовым проектам)
СР	Самостоятельная работа обучающегося в период теоретического обучения
Контроль	Самостоятельная работа обучающегося и контактная работа обучающегося с преподавателем в период промежуточной аттестации

Структура дисциплины:

Форма обучения – очная.

№	Наименование раздела дисциплины	Семестр	Количество часов по видам учебных занятий и работы обучающегося							Формы промежуточной аттестации, текущего контроля успеваемости
			Л	ЛР	ПЗ	КоП	КРП	СР	Контроль	
1	Предмет философии. Диалектика развития философского знания	4	8		4					Контрольная работа – р. 3 Домашнее задание – р.1-3
2	Бытие и сознание. Теория и методология познания	4	14		6			33	27	
3	Человек, общество и культура в философии	4	10		6					
	Итого:	4	32		16			33	27	экзамен

#### 4. Содержание дисциплины, структурированное по видам учебных занятий и разделам

При проведении аудиторных учебных занятий предусмотрено проведение текущего контроля успеваемости:

- В рамках практических занятий предусмотрено выполнение обучающимися контрольной работы.

##### 4.1 Лекции

Форма обучения – очная

№	Наименование раздела дисциплины	Тема и содержание лекций
1	Предмет философии. Диалектика развития	<b>Тема 1. Философия как тип мировоззрения.</b> Потребность в познании и упорядочивании мира как предпосылка

	<p>философского знания</p>	<p>мировоззрения. Понятия мировоззрения и картины мира. Основные уровни и исторические типы мировоззрения. Мифологическая, религиозная, философская и научная картины мира. Структура мировоззрения: знания, ценности, убеждения, идеалы. Основные этапы становления современной научной картины мира.</p> <p><b>Тема 2. Предмет и функции философии.</b> Предмет философии, ее основные проблемы. Структура, специфика и сущность философского знания. Функции философии. Философское знание как определение системных связей и отношений между явлениями, процессами и объектами мира. Философия и частные науки: различия и взаимодействие, сходства и различия их методов и целей. Роль философии в обществе и культуре.</p> <p><b>Тема 3. Основные этапы становления философии.</b> Становление философии, этапы её исторического развития. Специфика древневосточной философии. Античная философия. Особенности средневековой философии. Философия эпохи Возрождения и Нового времени. Зарубежная философия XVII - XIX века.</p> <p><b>Тема 4. Философия XX в. и особенности современной философии. Русская философия.</b> Особенности и основные направления философии XX века и современной философии. Этапы истории развития философии и процесс становления культурных универсалий и мировоззренческих парадигм.</p> <p>Основные этапы развития и основные направления русской философии: славянофильство, философия всеединства, историософия, русский космизм и др.</p>
2	<p>Бытие и сознание. Теория и методология познания</p>	<p><b>Тема 5. Бытие как проблема философии.</b> Понятие «бытие» в истории философии. Бытие и небытие. Основные формы бытия. Проблема поиска первоначала, структурных «единиц» бытия. Целостность и многообразие мира. Подвижность, изменчивость бытия. Принцип системности и самоорганизации бытия. Типы бытия и его пространственно-временные характеристики как форма отражения мир-системных отношений и связей объектов. Основные онтологические концепции и их классификация.</p> <p><b>Тема 6. Представления о материи.</b> Формирование научно-философского понятия материи. Эволюция представлений о материи в истории философии. Представления о материи в античной философии. Учения о бытии и материи в средневековой философии: проблема универсалий. Учение о бытии в философии Нового времени. Наивный (стихийный), механистический и диалектический материализм. Философское определение материи и его значение для развития философии и естествознания.</p> <p><b>Тема 7. Формы бытия материи.</b> Движение, изменение и развитие как философские категории. Понятие движения. Движение и покой. Типы движения. Формы движения материи, их взаимосвязь. Классификация форм движения материи.</p>



		<p>Пространство и время в философии, их свойства. Атрибутивная (реляционная) и субстанциальная концепции пространства и времени.</p> <p><b>Тема 8. Диалектика: онтологическое, гносеологическое, методологическое содержание.</b> Понятие диалектики. Объективная и субъективная диалектика. Диалектика и метафизика. Принцип всеобщей связи. Принцип развития. Развитие и движение. Развитие, эволюция и революция. Понятие закона и категории, их классификация. Диалектика как теория и метод познания.</p> <p>Понятие диалектического противоречия. Виды противоречий. Диалектическое и метафизическое отрицание. Единство поступательности и преемственности, цикличности и необратимости в развитии. Детерминизм и индетерминизм.</p> <p><b>Тема 9. Проблема сознания в философии.</b> Понятие сознания в философии, его структура и свойства. Вопрос о сущности сознания. Основные концепции происхождения и сущности сознания. Биологические и социальные предпосылки возникновения сознания. Диалектико-материалистическая концепция сознания как высшей формы отражения действительности. Субъективность и интенциональность сознания. Сознание и самосознание. Сознательное и бессознательное. Сознание и искусственный интеллект.</p> <p><b>Тема 10. Проблема познания в философии.</b> Познание, его сущность и роль в обществе. Субъект и объект познания. Вопрос о познаваемости мира и основные подходы к его решению. Сущность и явление в гносеологии. Единство чувственного, рационального, интуитивного в познании. Познание как способ выявления диалектических и формально-логических противоречий в анализируемой информации. Эмпиризм и рационализм в гносеологии.</p> <p>Проблема истины в философии и науке, концепции и критерии истины. Истина и достоверность.</p> <p>Понятие метода и методологии. Эмпирический и теоретический уровни познания. Классификация методов познания. Формы научного познания: проблема, факт, гипотеза, теория.</p> <p><b>Тема 11. Логика как наука о мышлении.</b> Предмет и предназначение науки логики. Логика как наука о мышлении, основа для формулирования и аргументирования выводов и суждений с применением философского аппарата. Формы мышления: понятие, суждение, умозаключение. Субъект и предикат высказывания. Логический квадрат. Простой категорический силлогизм, его структура. Фигура и модус силлогизма. Индуктивные и дедуктивные умозаключения. Законы формальной логики. Логические противоречия.</p>
3	Человек, общество и культура в философии	<p><b>Тема 12. Проблема человека, этические и эстетические ценности в философии.</b></p> <p>Предмет философской антропологии и основные подходы к определению сущности человеческой природы. Основные</p>

	<p>подходы к определению человека в истории философии. Концепция постчеловека в современной философии.</p> <p>Вопрос о смысле жизни и проблема смерти человека. Свобода и ответственность личности.</p> <p>Этические и эстетические ценности в жизни человека. Предмет и проблемное поле этики, ее основные категории. Понятие морали. Основные подходы и программные ориентации в этике. Этика долга И. Канта: понятие нравственного долга и категорический императив. Этика утилитаризма. Этика ответственности. Проблемы современной этики.</p> <p>Эстетические ценности и их характеристики. Основные эстетические категории. Предмет и ключевые проблемы эстетики. Вопрос о сущности искусства и его роли в жизни человека.</p> <p><b>Тема 13. Социальная философия. Общество как саморазвивающаяся система.</b> Диалектика социального бытия. Философские подходы к определению общества в истории философии. Общество и природа. Причины, движущие силы и направленность социальных изменений. Факторы становления общества: влияние исторического наследия и социокультурных традиций различных социальных групп, этносов и конфессий. Диалектика исторического процесса, его источники и субъекты. Теория общественно-экономических формаций К. Маркса.</p> <p><b>Тема 14. Развитие общества и его исторические типы.</b> Традиционное, индустриальное, постиндустриальное общества. Концепция информационного общества в работах Д. Белла, «три волны» развития общества Э. Тоффлера. Концепция общества потребления: стратегии потребления в индустриальном и постиндустриальном обществах. Перспективы развития современной цивилизации: концепции ноосферы, коэволюции человека и природы, пределов роста. Теория стадий экономического роста.</p> <p>Техногенное общество. Появление глобальных проблем современности, их сущность, классификация, пути их решения. Философское осмысление глобальных проблем человеческого общества. Основные сценарии и прогнозы современной футурологии.</p> <p><b>Тема 15. Философия культуры.</b> Основные подходы к определению сущности культуры и закономерностей ее развития. Символическая, игровая, психоаналитическая концепции культуры. Понятие массовой культуры, условия и предпосылки ее формирования. Культура и цивилизация. Интерпретации процесса развития культуры. Проблема типологии и классификации культур. Понятие прогресса в истории и культуре. Культурная самобытность и культурное многообразие. Ценностные основания межкультурного взаимодействия, его формы. Глобализация и межкультурное взаимодействие. Русская культура в диалоге Запада и Востока.</p> <p><b>Тема 16. Философия науки. Философия техники.</b> Становление и развитие философии науки. Диалектика фило-</p>
--	---

	софии и науки. Философия науки как философская рефлексия над наукой. Основные концепции развития науки. Диалектика субъект-объектных отношений в науке и технике. Научная картина мира и ее функции. Процессы дифференциации и интеграции наук. Системные связи и отношения между объектами научного исследования и технической деятельности. Становление и развитие философии техники. Роль науки и техники в современном обществе. Научная и инженерная этика
--	--

4.2 *Лабораторные работы*  
Не предусмотрено учебным планом

4.3 *Практические занятия*

Форма обучения – очная

№	Наименование раздела дисциплины	Тема и содержание занятия
1	Предмет философии. Диалектика развития философского знания	<p><b>Тема 1. Предмет и функции философии.</b> Обсуждение/дискуссия по следующим вопросам: Определение предмета философии, её основные проблемы; Структура, специфика и сущность философского знания; Функции философии, роль философского знания в определении системных связей и отношений между явлениями, процессами и объектами мира; Различие и особенности взаимодействия философии и частных наук, их целей и методов; Роль философии в обществе и культуре.</p> <p><b>Тема 2. Основные этапы становления философии.</b> Обсуждение/дискуссия по следующим вопросам: Характеристика основных этапов развития философии. Особенности древневосточной философии (Индии, Китая); Роль античной философии в развитии европейской философии; Специфика средневековой философии; Проблематика и основные направления философии эпохи Возрождения и Нового времени. Новые направления в зарубежной философии XVII - XIX веков; Особенности философии XX в. и современной философии Характеристика русской философии, динамика её развития.</p>
2	Бытие и сознание. Теория и методология познания	<p><b>Тема 3. Бытие как проблема философии. Представления о материи.</b> Обсуждение/дискуссия по следующим вопросам: Понятие «бытие» в истории философии, формы бытия. Основные онтологические концепции. Представления о материи в истории философии. Движение, изменение и развитие. Формы движения материи, их взаимосвязь. Классификация форм движения материи. Представления о пространстве и времени в философии. Атри-</p>

		<p>бутивная (реляционная) и субстанциальная концепции пространства и времени.</p> <p><b>Тема 4. Диалектика: онтологическое, гносеологическое, методологическое содержание.</b></p> <p>Обсуждение/дискуссия по следующим вопросам:      Определение диалектики. Особенности объективной и субъективной диалектики. Диалектика и метафизика.      Принципы всеобщей связи и развития. Понятия: развитие, движение, эволюция, революция. Их связь и различия.      Основные категории и законы диалектики, их классификацию. Роль диалектики как теории и метода познания.      Понятие диалектического противоречия. Виды противоречий. Единство поступательности и преемственности, цикличности и необратимости в развитии. Сущность детерминизма и индетерминизма.</p> <p><b>Тема 5. Проблема сознания в философии.</b></p> <p>Обсуждение/дискуссия по следующим вопросам:      Понятие сознания в философии. Структура и свойства сознания.      Сущность сознания в философских концепциях.      Содержание диалектико-материалистической концепции сознания как высшей формы отражения действительности.      Субъективность и интенциональность сознания. Связь сознания и самосознания, сознательного и бессознательного.      Характеристика основных концепций происхождения и сущности сознания. Биологические и социальные предпосылки возникновения сознания.      Связь проблемы сознания и философских аспектов искусственного интеллекта.</p> <p><b>Тема 6. Проблема познания в философии.</b></p> <p>Обсуждение/дискуссия по следующим вопросам:      Определение познания.      Характеристика познания как способа выявления диалектических и формально-логических противоречий в анализируемой информации.      Проблема истины в философии и науке. Концепции и критерии истины в философии.      Особенности логики как науки о мышлении, её роль для формулирования и аргументирования выводов и суждений      Формы мышления: понятия, суждения, умозаключения. Субъект и предикат высказывания. Логический квадрат.      Простой категорический силлогизм, его структура. Сущность индуктивных и дедуктивных умозаключений.      Законы формальной логики, их функции. Особенности и роль логических противоречий.</p>
3	Человек, общество и культура в философии	<p><b>Тема 7. Проблема человека в философии. Социальная философия.</b></p> <p>Обсуждение/дискуссия по следующим вопросам:      Предмет философской антропологии. Понятия «человек», «индивид», «личность».      Вопрос о смысле жизни и проблема смерти человека в философии. Диалектика свобода и ответственности.</p>

	<p>Предмет этики, ее основные категории. Этика долга И. Канта: понятие нравственного долга и определение категорического императива.</p> <p>Особенности этических учений: этики утилитаризма, этики ответственности, современной этики. Эстетические ценности, их сущность и функции.</p> <p>Диалектика социального бытия. Особенности формационного и цивилизационного подходов в рассмотрении общества.</p> <p>Сущность и значение теории общественно-экономических формаций К. Маркса.</p> <p>Типология обществ: традиционное, индустриальное, постиндустриальное. Значение концепций информационного общества Д. Белла, «трех волн» развития общества Э. Тоффлера.</p> <p>Перспективы развития современной цивилизации: в концепциях: ноосферы, коэволюции человека и природы, пределов роста. Глобальные проблемы и пути их решения</p> <p><b>Тема 8. Философия культуры. Философия науки. Философия техники.</b></p> <p>Обсуждение/дискуссия по следующим вопросам:</p> <p>Ценностные основания межкультурного взаимодействия и его формы.</p> <p>Понятия «культура» и «цивилизация» в философских концепциях.</p> <p>Феномен массовой культуры. Условия и предпосылки ее формирования.</p> <p>Понятия «культурная самобытность» и «культурное многообразие». Глобализация и межкультурное взаимодействие.</p> <p>Культура России в диалоге Запада и Востока.</p> <p>Предмет философии науки и ее функции. Философия техники в познании и общественном развитии.</p> <p>Системные связи и отношения в науке и технике. Роль науки и техники в современном обществе.</p>
--	---

#### 4.4 *Компьютерные практикумы*

Не предусмотрено учебным планом

#### 4.5 *Групповые и индивидуальные консультации по курсовым работам (курсовым проектам)*

Не предусмотрено учебным планом

#### 4.6 *Самостоятельная работа обучающегося в период теоретического обучения*

Самостоятельная работа обучающегося в период теоретического обучения включает в себя:

- самостоятельную подготовку к учебным занятиям, включая подготовку к аудиторным формам текущего контроля успеваемости;
- выполнение домашнего задания;
- самостоятельную подготовку к промежуточной аттестации.

В таблице указаны темы для самостоятельного изучения обучающимся:

Форма обучения – очная.

№	Наименование раздела дисциплины	Темы для самостоятельного изучения
1.	Предмет философии. Диалектика развития философского знания.	Мировоззрение как система, роль связей между элементами мировоззрения. Понятие мировоззренческих универсалий. Историко-культурная и социальная обусловленность мировоззрения. Генезис философского знания как развитие одного из типов мировоззрения. Философия как особый вид рациональной деятельности. Изменения предметного поля философии, его причины и факторы. История философии как отражение диалектики развития философского знания.
2.	Бытие и сознание. Теория и методология познания.	Бытие как полнота и единство всех видов реальности. Онтология как один из разделов философии, её задачи и проблематика. Развитие онтологии на современном этапе. Проблема природы сознания как одна из фундаментальных проблем философии. Особенности современной философии сознания, её связь с другими научными дисциплинами. Связь современных теории сознания с развитием концепций искусственного интеллекта. Гносеология как раздел философии, его задачи. Современные философские подходы к проблеме познания.
3.	Человек, общество и культура в философии.	Проблема человека в философии и философская антропология. Основные концепции философской антропологии. Гуманизм и постгуманизм. Предметное поле социальной философии. Диалектика социального бытия. Техногенное общество и проблема будущего человечества. Место России в современной цивилизации. Этика в современном мире. Эстетика как раздел философии, её современные задачи. Современные аспекты философии науки. Этнос науки. Проблема гуманитарной экспертизы техники. Биоэтика.

#### 4.7 Самостоятельная работа обучающегося и контактная работа обучающегося с преподавателем в период промежуточной аттестации

Работа обучающегося в период промежуточной аттестации включает в себя подготовку к формам промежуточной аттестации (к экзамену), а также саму промежуточную аттестацию.

### 5. Оценочные материалы по дисциплине

Фонд оценочных средств по дисциплине приведён в Приложении 1 к рабочей программе дисциплины.

Оценочные средства для проведения промежуточной аттестации, а также текущего контроля по дисциплине хранятся на кафедре (структурном подразделении), ответственной за преподавание данной дисциплины.

### 6. Учебно-методическое и материально-техническое обеспечение дисциплины

Основные принципы осуществления учебной работы обучающихся изложены в локальных нормативных актах, определяющих порядок организации контактной работы и

порядок самостоятельной работы обучающихся. Организация учебной работы обучающихся на аудиторных учебных занятиях осуществляется в соответствии с п. 3.

*6.1 Перечень учебных изданий и учебно-методических материалов для освоения дисциплины*

Для освоения дисциплины обучающийся может использовать учебные издания и учебно-методические материалы, имеющиеся в научно-технической библиотеке НИУ МГСУ и/или размещённые в Электронных библиотечных системах.

Актуальный перечень учебных изданий и учебно-методических материалов представлен в Приложении 2 к рабочей программе дисциплины.

*6.2 Перечень профессиональных баз данных и информационных справочных систем*

При осуществлении образовательного процесса по дисциплине используются профессиональные базы данных и информационных справочных систем, перечень которых указан в Приложении 3 к рабочей программе дисциплины.

*6.3 Перечень материально-технического, программного обеспечения освоения дисциплины*

Учебные занятия по дисциплине проводятся в помещениях, оснащенных соответствующим оборудованием и программным обеспечением.

Перечень материально-технического и программного обеспечения дисциплины приведен в Приложении 4 к рабочей программе дисциплины.

Шифр	Наименование дисциплины
Б1.О.03	Философия

Код направления подготовки / специальности	38.03.02
Направление подготовки / специальность	Менеджмент
Наименование ОПОП (направленность / профиль)	Менеджмент в инвестиционно-строительной сфере
Год начала реализации ОПОП	2023
Уровень образования	бакалавриат
Форма обучения	очная
Год разработки/обновления	2023

### ФОНД ОЦЕНОЧНЫХ СРЕДСТВ

#### 1. Описание показателей и критериев оценивания компетенций, описание шкал оценивания

Оценивание формирования компетенций производится на основе показателей оценивания, указанных в п.2. рабочей программы и в п.1.1 ФОС.

Связь компетенций, индикаторов достижения компетенций показателей оценивания приведена в п.2 рабочей программы.

##### 1.1. Описание формирования и контроля показателей оценивания

Оценивание уровня освоения обучающимся компетенций осуществляется с помощью форм промежуточной аттестации и текущего контроля. Формы промежуточной аттестации и текущего контроля успеваемости по дисциплине, с помощью которых производится оценивание, указаны в учебном плане и в п.3 рабочей программы.

В таблице приведена информация о формировании результатов обучения по дисциплине разделами дисциплины, а также о контроле показателей оценивания компетенций формами оценивания.

Наименование показателя оценивания (результата обучения по дисциплине)	Номера разделов дисциплины	Формы оценивания (формы промежуточной аттестации, текущего контроля успеваемости)
<p><b>Знает</b> требования к логике изложения информации по философским вопросам, способы аргументации и правила обобщения.</p> <p><b>Имеет навыки (начального уровня)</b> последовательного изложения информации по рассматриваемой философской проблеме, аргументирования и обобщения.</p>	1-3	Домашнее задание, экзамен



<p><b>Знает</b> основные философские концепции цивилизационного развития, роль взаимодействия культур и социального разнообразия в становлении мировой цивилизации.</p> <p><b>Имеет навыки (основного уровня)</b> определения места взаимодействия культур и социального разнообразия в цивилизационном процессе.</p>	3	Домашнее задание, контрольная работа
---	---	--------------------------------------

### 1.2. Описание критериев оценивания компетенций и шкалы оценивания

При проведении промежуточной аттестации в форме экзамена используется шкала оценивания: «2» (неудовлетворительно), «3» (удовлетворительно), «4» (хорошо), «5» (отлично).

Показателями оценивания являются знания и навыки обучающегося, полученные при изучении дисциплины.

Критериями оценивания достижения показателей являются:

Показатель оценивания	Критерий оценивания
Знания	Знание терминов, определений, понятий
	Знание специфики философского знания, основных философских проблем и концепций
	Усвоение всех дидактических единиц (разделов)
	Полнота ответов на проверочные вопросы
	Правильность ответов на вопросы
	Чёткость изложения и интерпретации знаний
Навыки начального уровня	Навыки подбора и оценки литературы и источников для выполнения задания
	Навыки систематизации информации, полученной из различных источников
	Навыки изложения материала по проблемам философии со ссылками на источники
	Навыки анализа актуальных проблем философии
	Навыки представления результатов самостоятельной работы
Навыки основного уровня	Навыки работы с учебной и дополнительной литературой при подготовке к текущему и промежуточному контролю
	Навыки аргументированного изложения выводов и оценок
	Навыки характеристики основных этапов развития философского знания
	Самостоятельность в выполнении заданий
	Результативность (качество) выполнения заданий

## 2. Типовые контрольные задания для оценивания формирования компетенций

### 2.1. Промежуточная аттестация

#### 2.1.1. Промежуточная аттестация в форме экзамена

Форма(ы) промежуточной аттестации: экзамен.

Промежуточная аттестация по дисциплине в форме экзамена проводится в 4-м семестре.

Перечень типовых вопросов/заданий для проведения экзамена в 4-м семестре.

№	Наименование раздела	Типовые вопросы/задания
---	----------------------	-------------------------

	дисциплины	
1	Предмет философии. Диалектика развития философского знания	<ol style="list-style-type: none"> <li>1. Мироззрение, его типы. Роль мировоззрения в жизни общества и личности. Философия как тип мировоззрения.</li> <li>2. Философия: ее предмет и функции. Структура философского знания.</li> <li>3. Роль философии в обществе и культуре.</li> <li>4. Философия и частные науки.</li> <li>5. Особенности философии Древнего Востока.</li> <li>6. Этапы развития западноевропейской философии.</li> <li>7. Античная философия. Основные школы и идеи.</li> <li>8. Основные идеи и периодизация средневековой философии.</li> <li>9. Философия Возрождения. Гуманизм. Натурфилософия.</li> <li>10. Основные особенности философии Нового времени.</li> <li>11. Немецкая классическая философия. Основные концепции.</li> <li>12. Особенности русской философии.</li> </ol>
2	Бытие и сознание. Теория и методология познания	<ol style="list-style-type: none"> <li>13. Категория бытия в истории философской мысли.</li> <li>14. Пространство и время как философские категории. Современные представления о пространстве и времени.</li> <li>15. Эволюция представлений о материи в истории философской мысли. Материя как философская категория.</li> <li>16. Движение, изменение и развитие как философские категории.</li> <li>17. Наивный (стихийный), механистический и диалектический материализм.</li> <li>18. Диалектика и метафизика.</li> <li>19. Диалектика как теория и метод познания.</li> <li>20. Проблема происхождения и сущности сознания.</li> <li>21. Сознательное и бессознательное.</li> <li>22. Структура сознания. Сознание и самосознание.</li> <li>23. Проблемы развития сознания и искусственного интеллекта.</li> <li>24. Познание, его компоненты, особенности и функции.</li> <li>25. Рациональное познание и его формы.</li> <li>26. Чувственное познание и его формы.</li> <li>27. Единство чувственного, рационального и интуитивного познания.</li> <li>28. Проблема истины в философии, религии, науке.</li> <li>29. Основные концепции и критерии истины в философии.</li> <li>30. Проблема научного метода познания.</li> <li>31. Наука, ее специфика, возникновение и функции.</li> <li>32. Предмет науки логики. Законы формальной логики и их значение.</li> <li>33. Силлогизм, его структура. Индуктивное и дедуктивное умозаключение.</li> </ol>
3	Человек, общество и культура в философии	<ol style="list-style-type: none"> <li>34. Проблема человека в философии. Основные концепции происхождения и сущности человека.</li> <li>35. Философская проблема соотношения биологического и социального в человеке.</li> <li>36. Основные идеи философии экзистенциализма.</li> <li>37. Свобода и ответственность личности.</li> <li>38. Философия о смысле жизни. Проблема смерти человека.</li> <li>39. Этика как философская дисциплина. Определение морали: сущность, принципы и категории.</li> </ol>

		<p>40. Этика долга и категорический императив И.Канта.</p> <p>41. Основные принципы этики ответственности.</p> <p>42. Этические идеи философии утилитаризма.</p> <p>43. Эстетические ценности и их основные характеристики.</p> <p>44. Общество как саморазвивающаяся система. Диалектика социального бытия.</p> <p>45. Проблема общественного прогресса. Критерии прогресса.</p> <p>46. Диалектика исторического процесса, его источники и субъекты.</p> <p>47. Концепция информационного общества в современной философии.</p> <p>48. Культура и цивилизация: соотношение понятий.</p> <p>49. Основные подходы к определению сущности культуры.</p> <p>50. Культурная самобытность и культурное многообразие.</p> <p>51. Ценностные основания межкультурного взаимодействия, его формы.</p> <p>52. Глобализация и межкультурное взаимодействие.</p> <p>53. Перспективы развития современного человечества: концепции трансгуманизма и постгуманизма.</p> <p>54. Формационный и цивилизационный подходы к анализу развития общества.</p> <p>55. Запад – Восток: Россия в диалоге культур.</p> <p>56. Техника и технологии, их роль в становлении и развитии техногенной цивилизации.</p> <p>57. Концепции «традиционного», «индустриального» и «постиндустриального» общества в современной философии.</p> <p>58. Общество и природа. Демографические и экологические проблемы современности.</p> <p>59. Глобализация и глобальные проблемы современности.</p> <p>60. Перспективы развития современной цивилизации: концепции ноосферы, коэволюции человека и природы, пределов роста.</p>
--	--	---

### 2.1.2. Промежуточная аттестация в форме защиты курсовой работы (курсового проекта)

Промежуточная аттестация в форме защиты курсовой работы/курсового проекта не проводится.

## 2.2. Текущий контроль

### 2.2.1. Перечень форм текущего контроля:

- контрольная работа;
- домашнее задание;

### 2.2.2. Типовые контрольные задания форм текущего контроля

#### *Контрольная работа*

Контрольная работа выполняется на практическом занятии в качестве текущего контроля успеваемости по темам разделов 1-3.

#### *Типовые задания для контрольной работы*

Тема «Предмет философии. Своеобразие философского знания»:

1. Что такое мировоззрение? Какие стадии или формы развития мировоззрения можно выделить?

2. Чем принципиально отличаются мифология и религия как формы мировоззрения?
3. Найдите сходство и различие в философском и религиозном мировоззрении.
4. Объясните значение рефлексии сознания. В чем состоит особенность философской рефлексии?
6. Чем отличаются философский, художественный и научный способы осмысления мира?
7. Покажите взаимную обусловленность философии и науки.
8. Раскройте смысл основных философских понятий.
9. В чем проявляется методологическая функция философии?
10. Проанализируйте гегелевское определение философии как «квинтэссенции эпохи, выраженной в мысли».

### *Домашнее задание*

В качестве домашнего задания обучающиеся выполняют самостоятельную творческую работу по выбранной теме. Домашнее задание объемом 15 стр. должно состоять из следующих частей: введения, основной части, заключения и библиографического списка (списка литературы). В конце могут быть помещены различные приложения (документы, таблицы, иллюстрации).

### *Примерная тематика домашнего задания:*

Предусмотрено ежегодное обновление тем с учетом юбилейных дат, тематики научно-практических конференций и пр., темы утверждаются на заседании учебно-методической комиссии

1. Сущность и типы мировоззрения.
2. Философия и мировоззрение.
3. Философия и частные науки.
4. Поиски первоначала в философии античности.
5. Решение проблемы бытия в древнегреческой философии.
6. Значение древнегреческой философии для развития мировой культуры.
7. Софисты и Сократ.
8. Апории Зенона и проблема познания движения.
9. Этические учения античности.
10. Космоцентризм античной философии.
11. Проблема соотношения веры и разума в философии средневековья.
12. Религиозно-философские воззрения Августина.
13. Номинализм и реализм как способы понимания действительности.
14. Пантеизм, гуманизм и антропоцентризм эпохи Возрождения.
15. Обоснование научного метода Ф. Бэконом и Р. Декартом.
16. Философские и социально-политические взгляды Дж. Локка.
17. Основные идеи гносеологии Канта.
18. Категорический императив Канта и реальная мораль в обществе.
19. Сущность гегелевской диалектики.
20. Антропологический принцип философии Л. Фейербаха.
21. Сущность материалистического понимания истории в философии марксизма.
22. Проблема отчуждения в философии марксизма.
23. Русская философия: становление и характерные черты.
24. Особенности русской религиозной философии и её современное значение.
25. Н. Бердяев о судьбах России.
26. Философские идеи в творчестве Ф. Достоевского и Л. Толстого.
27. Идеи русского космизма.
28. Основные идеи философии иррационализма (А. Шопенгауэр, Ф. Ницше).
29. Образы науки в философии нео- и постпозитивизма.
30. Воздействие философских идей экзистенциализма на литературу и искусство.
31. Категория «бытие» в истории философии.
32. Эволюция понятия «материя» в истории философии.

33. Взаимодействие научной и философской картины мира в современной культуре.
34. Проблема пространства и времени в современной физике и космологии.
35. Основные исторические формы диалектики.
36. Детерминизм и синергетика.
37. Основные концепции происхождения и сущности сознания.
38. Проблема создания искусственного интеллекта.
39. Феномены человеческого бытия.
40. Эволюция представлений о человеке в истории философской мысли.
41. Человеческое бытие как философская проблема.
42. Деятельность, необходимость и свобода.
43. Истина, ложь, заблуждение.
44. Проблема истины в философии, религии и науке.
45. Познание как предмет философского анализа.
46. Формационная и цивилизационная модели общественного развития.
47. Причины и движущие силы социальных изменений.
48. Проблема общественного прогресса и его критериев в философии.
49. Системный подход в исследовании общества.
50. Культура и цивилизация, их многообразие и соотношение.
51. Философия о происхождении и сущности культуры.
52. Западная и восточная культуры. Россия в диалоге культур.
53. Наука и техника, их сущность и возникновение.
54. Научно-технический прогресс, сущность и последствия.
55. Позиции технократизма в современной культуре.
56. Понятие информации, информационная революция, информационное общество.
57. Современная техногенная цивилизация: истоки формирования и сущность.
58. Глобальные проблемы современности.
59. Проблема направленности и смысла истории.
60. Моральные и эстетические ценности и их роль в культуре общества.

### 3. Методические материалы, определяющие процедуры оценивания

Процедура проведения промежуточной аттестации и текущего контроля успеваемости регламентируется локальным нормативным актом, определяющим порядок осуществления текущего контроля успеваемости и промежуточной аттестации обучающихся.

*3.1. Процедура оценивания при проведении промежуточной аттестации обучающихся по дисциплине в форме экзамена и/или дифференцированного зачета (зачета с оценкой)*

Промежуточная аттестация по дисциплине в форме экзамена проводится в 4-м семестре.

Используются критерии и шкала оценивания, указанные в п.1.2. Оценка выставляется преподавателем интегрально по всем показателям и критериям оценивания.

Ниже приведены правила оценивания формирования компетенций по показателю оценивания «Знания».

Критерий оценивания	Уровень освоения и оценка			
	«2» (неудовлетв.)	«3» (удовлетвор.)	«4» (хорошо)	«5» (отлично)
Знание терминов, определений, понятий	Не знает терминов и определений	Знает термины и определения, но допускает неточности формулировок	Знает термины и определения	Знает термины и определения, может корректно сформулировать их самостоятельно

Знание специфики философского знания, основных философских проблем и концепций	Не знает специфику философского знания, основные философские проблемы и концепции; не имеет представления о функциях и роли философского анализа	Знает основные особенности философского знания; отдельные понятия и концепции философии, но не в состоянии показать взаимосвязи между отдельными идеями и направлениями в философии	Знает специфику философского знания, основные философские проблемы и концепции. Допускает незначительные неточности в изложении материала и затрудняется отвечать на дополнительные вопросы	Демонстрирует глубокое знание специфики философского знания, основных философских проблем и концепций, понимает принципы и функции философского анализа. Свободно отвечает на дополнительные вопросы
Усвоение всех дидактических единиц (разделов)	Не знает значительной части материала дисциплины	Знает только основной материал дисциплины, не усвоил его деталей	Знает материал дисциплины в полном объеме	Обладает полным знанием материала дисциплины, владеет дополнительными знаниями
Полнота ответов на проверочные вопросы	Не даёт ответы на большинство вопросов	Даёт неполные ответы на все вопросы	Даёт ответы на вопросы, но не все - полные	Даёт полные, развернутые ответы на поставленные вопросы
Правильность ответов на вопросы	Допускает грубые ошибки при изложении ответа на вопрос	В ответе имеются существенные ошибки	В ответе имеются несущественные неточности	Ответ верен
Чёткость и логика изложения, интерпретация знаний	Отдельные сведения излагаются без логической последовательности, отсутствует понимание сущности философского анализа, обучающийся не умеет применять знания по философии для анализа различных явлений, процессов	Обучающийся имеет общее представление о сущности и принципах философского анализа фактов, явлений, процессов, но при изложении результатов нарушены логические взаимосвязи, допущены существенные ошибки.	Понимает сущность, функции и принципы философского анализа фактов, явлений, процессов, грамотно и по существу излагает знания о ключевых взаимосвязях явлений и процессов, но затрудняется делать собственные умозаключения, давать самостоятельные аргументированные оценки.	Чётко и логически правильно излагает философские знания о мире и человеке; выделяет важные причинно-следственные взаимосвязи между явлениями и процессами, делает самостоятельные умозаключения, даёт собственную аргументированную оценку.
	Не владеет знаниями об анализе и интерпретации текстов, имеющих философское содержание	Имеет знания об особенностях изложения результатов анализа и интерпретации	Имеет знания о специфике изложения результатов философского анализа и способах философской	Чётко и логически верно обосновывает собственную аргументированную позицию по проблемам философии,

		философских текстов, но испытывает затруднения в формулировке собственной позиции	интерпретации, но есть недочёты в аргументации	интерпретирует её концепции, а также может применить знания для личностного развития и профессиональной компетентности.
--	--	---	--	---

Ниже приведены правила оценивания формирования компетенций по показателю оценивания «Навыки начального уровня».

Критерий оценивания	Уровень освоения и оценка			
	«2» (неудовлетв.)	«3» (удовлетвор.)	«4» (хорошо)	«5» (отлично)
Навыки подбора и оценки литературы и источников для выполнения задания	Не может выбрать литературу и источники	Испытывает затруднения при выборе литературы и источников	Без затруднений выбирает необходимую литературу и источники	Использует различные информационно-коммуникативные ресурсы, способен самостоятельно находить дополнительные источники информации
Навыки систематизации информации, полученной из различных источников	Не имеет навыков систематизации информации	Имеет навыки работы только с учебной литературой	Имеет навыки работы с учебной и дополнительной литературой и источниками	Имеет навыки работы как с учебной, так и с научной литературой
Навыки изложения материала по проблемам философии со ссылками на источники	Не имеет навыка изложения материала по проблемам философии со ссылками на источники	Не использует стандарт оформления ссылок на источники	Допускает небольшие ошибки при оформлении ссылок на источники	Не допускает ошибок при оформлении ссылок на источники
Навыки анализа актуальных проблем философии	Навыки анализа не сформированы	Испытывает затруднения с формулированием корректных выводов	Делает корректные выводы по результатам выполнения учебного задания	Самостоятельно анализирует актуальные проблемы философии
Навыки представления результатов самостоятельной работы	Не может подготовить устный доклад на основе письменной работы	Делает краткое сообщение по теме, но не может ответить на вопросы	Делает сообщение по теме, отвечает на поставленные вопросы	Представление результатов самостоятельной работы с аргументацией и необходимыми примерами, свободное владение материалом

Ниже приведены правила оценивания формирования компетенций по показателю оценивания «Навыки основного уровня».

Критерий оценивания	Уровень освоения и оценка			
	«2» (неудовлетв.)	«3» (удовлетвор.)	«4» (хорошо)	«5» (отлично)
Навыки работы с учебной и дополнительной литературой при подготовке к текущему и промежуточному контролю	Навык самостоятельной подготовки к текущему и промежуточному контролю не сформирован	Испытывает затруднения при выборе необходимого материала из рекомендованной литературы	Без затруднений выбирает необходимый материал из рекомендованной литературы	Самостоятельно выбирает материал из основной и дополнительной литературы
Навыки аргументированного изложения выводов и оценок	Отсутствует аргументация, сделаны некорректные выводы	Приводит недостаточно аргументов, испытывает затруднения с формулированием корректных выводов	Приводит достаточно аргументов, делает корректные выводы	Свободно владеет материалом, приводит большое количество аргументов для обоснования своих выводов и оценок.
Навыки характеристики основных этапов развития философского знания	Не может назвать основные этапы развития философского знания	Допускает ошибки при характеристике основных этапов развития философии	Не допускает ошибок, использует базовые характеристики	При характеристике основных этапов философского знания использует дополнительную научно-исследовательскую информацию
Самостоятельность в выполнении заданий	Не может самостоятельно планировать и выполнять задания	Выполняет задания только с помощью наставника	Самостоятельно выполняет задания с консультацией у наставника	Выполняет задания самостоятельно, без посторонней помощи
Результативность (качество) выполнения заданий	Выполняет задания некачественно	Выполняет задания с недостаточным качеством	Выполняет задания качественно	Выполняет качественно сложные задания

3.2. Процедура оценивания при проведении промежуточной аттестации обучающихся по дисциплине в форме зачета

Промежуточная аттестация по дисциплине в форме зачёта не проводится.

3.3. Процедура оценивания при проведении промежуточной аттестации обучающихся по дисциплине в форме защиты курсовой работы (курсового проекта).

Промежуточная аттестация по дисциплине в форме защиты курсовой работы/курсового проекта не проводится.



Шифр	Наименование дисциплины
Б1.О.03	Философия

Код направления подготовки / специальности	38.03.02
Направление подготовки / специальность	Менеджмент
Наименование ОПОП (направленность / профиль)	Менеджмент в инвестиционно-строительной сфере
Год начала реализации ОПОП	2023
Уровень образования	бакалавриат
Форма обучения	очная
Год разработки/обновления	2023

### Перечень учебных изданий и учебно-методических материалов

#### Печатные учебные издания в НТБ НИУ МГСУ:

№ п/п	Автор, название, место издания, издательство, год издания, количество страниц	Количество экземпляров в библиотеке НИУ МГСУ
1	Голубинцев, В. О. Философия для технических вузов : учебник / В. О. Голубинцев, А. А. Данцев, В. С. Любченко ; [рец.: А. В. Мялкин, В. А. Чуланов]. - Изд. 6-е, стер. - Ростов-на-Дону : Феникс, 2012. - 503 с. - (Высшее образование). - Библиогр. в конце глав. - ISBN 978-5-222-18961-0	426

#### Электронные учебные издания в электронно-библиотечных системах (ЭБС):

№ п/п	Автор, название, место издания, год издания, количество страниц	Ссылка на учебное издание в ЭБС
1	Философия от античности до наших дней : хрестоматия / составители А. В. Петров. — Омск : Омская академия МВД России, 2021. — 112 с. — ISBN 978-5-88651-758-3.	<a href="https://www.iprbookshop.ru/119027.html">https://www.iprbookshop.ru/119027.html</a>
2	Философия (курс лекций) [Электронный ресурс] / В. В. Быданов, Е. Е. Вознякевич, В. М. Доброштан [и др.] ; под ред. Г. М. Левина. — Электрон. текстовые данные. — СПб. : Петрополис, 2019. — 356 с. — ISBN 978-5-9676-0658-8.	<a href="http://www.iprbookshop.ru/84674.html">http://www.iprbookshop.ru/84674.html</a>
3	Светлов, В. А. Философия [Электронный ресурс] : учебное пособие / В. А. Светлов. — 2-е изд. — Электрон. текстовые данные. — Саратов : Ай Пи Эр Медиа, 2019. — 329 с. — ISBN 978-5-4486-0447-8.	<a href="http://www.iprbookshop.ru/79825.html">http://www.iprbookshop.ru/79825.html</a>
4	Философия : учебное пособие / З. Т. Фокина, В. В. Памятушева, Л. Ф. Почегина [и др.] ; под редакцией Е. Г. Кривых. — Москва : Московский государственный строительный университет, Ай Пи Эр Медиа, ЭБС АСВ, 2014. — 108 с. — ISBN 978-5-7264-0936-8	<a href="http://www.iprbookshop.ru/27039.html">http://www.iprbookshop.ru/27039.html</a>

5	Философия. Философские проблемы науки и техники : учебное наглядное пособие по всем УГСН, реализуемым НИУ МГСУ / Нац. исслед. Моск. гос. строит. ун-т, каф. истории и философии ; сост. : С. Д. Мезенцев, В. В. Неганов, М. А. Хасиева. - Москва : Изд-во МИСИ-МГСУ, 2020. - 1 эл. опт. диск. - (УНП). - ISBN 978-5-7264-2465-1 (сетевое). - ISBN 978-5-7264-2466-8	<a href="http://lib-04.gic.mgsu.ru/lib/UNP2020/42.pdf">http://lib-04.gic.mgsu.ru/lib/UNP2020/42.pdf</a>
---	---	---

Перечень учебно-методических материалов в НТБ НИУ МГСУ

№ п/п	Автор, название, место издания, издательство, год издания, количество страниц
1	Философия : методические указания к выполнению практических работ по дисциплине «Философия», для студентов специалитета очной формы обучения всех направлений подготовки / Моск. гос. строит. ун-т, Каф. истории и философии ; [сост. Е.Г. Кривых и др.]. - Москва: МГСУ, 2015. - on-line. - URL: <a href="http://lib-04.gic.mgsu.ru/lib/%D0%9C%D0%B5%D1%82%D0%BE%D0%B4%D0%B8%D1%87%D0%BA%D0%B8%202015%20-%202/174.pdf">http://lib-04.gic.mgsu.ru/lib/%D0%9C%D0%B5%D1%82%D0%BE%D0%B4%D0%B8%D1%87%D0%BA%D0%B8%202015%20-%202/174.pdf</a> .
2	Философия : [Электронный ресурс] : методические указания к практическим занятиям и самостоятельной работе для обучающихся бакалавриата и специалитета по всем УГСН, реализуемым НИУ МГСУ / Нац. исследоват. Моск. гос. строит. ун-т., каф. истории и философии ; сост.: Т. В. Бернюкевич, Е. Г. Кривых, М. А. Хасиева ; [рец. С. Д. Мезенцев]. - Москва : МИСИ-МГСУ, 2020. - on-line. - (Философия). - URL: <a href="http://lib-04.gic.mgsu.ru/lib/metod2020/323.pdf">http://lib-04.gic.mgsu.ru/lib/metod2020/323.pdf</a>

Электронные образовательные ресурсы

№ п/п	Ссылка на электронный курс
1	<a href="https://cito.mgsu.ru/subject/index/card/subject_id/1534">https://cito.mgsu.ru/subject/index/card/subject_id/1534</a>

Приложение 3 к рабочей программе

Шифр	Наименование дисциплины
Б1.О.03	Философия

Код направления подготовки / специальности	38.03.02
Направление подготовки / специальность	Менеджмент
Наименование ОПОП (направленность / профиль)	Менеджмент в инвестиционно-строительной сфере
Год начала реализации ОПОП	2023
Уровень образования	бакалавриат
Форма обучения	очная
Год разработки/обновления	2023

**Перечень профессиональных баз данных и информационных справочных систем**

Наименование	Электронный адрес ресурса
«Российское образование» - федеральный портал	<a href="http://www.edu.ru/index.php">http://www.edu.ru/index.php</a>
Научная электронная библиотека	<a href="http://elibrary.ru/defaultx.asp?">http://elibrary.ru/defaultx.asp?</a>
Электронная библиотечная система IPRbooks	<a href="http://www.iprbookshop.ru/">http://www.iprbookshop.ru/</a>
Федеральная университетская компьютерная сеть России	<a href="http://www.runnet.ru/">http://www.runnet.ru/</a>
Информационная система "Единое окно доступа к образовательным ресурсам"	<a href="http://window.edu.ru/">http://window.edu.ru/</a>
Научно-технический журнал по строительству и архитектуре «Вестник МГСУ»	<a href="http://www.vestnikmgsu.ru/">http://www.vestnikmgsu.ru/</a>
Научно-техническая библиотека НИУ МГСУ	<a href="http://www.mgsu.ru/resources/Biblioteka/">http://www.mgsu.ru/resources/Biblioteka/</a>

Шифр	Наименование дисциплины
Б1.О.03	Философия

Код направления подготовки / специальности	38.03.02
Направление подготовки / специальность	Менеджмент
Наименование ОПОП (направленность / профиль)	Менеджмент в инвестиционно-строительной сфере
Год начала реализации ОПОП	2023
Уровень образования	бакалавриат
Форма обучения	очная
Год разработки/обновления	2023

### Материально-техническое и программное обеспечение дисциплины

Наименование специальных помещений и помещений для самостоятельной работы	Оснащенность специальных помещений и помещений для самостоятельной работы	Перечень лицензионного программного обеспечения. Реквизиты подтверждающего документа
Учебные аудитории для проведения учебных занятий, текущего контроля и промежуточной аттестации	Рабочее место преподавателя, рабочие места обучающихся	
<p>Помещение для самостоятельной работы обучающихся</p> <p><b>Ауд. 41 НТБ</b> на 80 посадочных мест (рабочее место библиотекаря, рабочие места обучающихся)</p>	<p>ИБП GE VH Series VH 700 Источник бесперебойного питания РИП-12 (2 шт.) Компьютер/ТИП №5 (2 шт.) Компьютер Тип № 1 (6 шт.) Контрольно-пусковой блок С2000-КПБ (26 шт.) Монитор / Samsung 21,5" S22C200B (80 шт.) Плоттер / HP DJ T770 Прибор приемно-контрольный С2000-АСПТ (2 шт.) Принтер / HP LaserJet P2015 DN Принтер /Тип № 4 н/т Принтер HP LJ Pro 400 M401dn Системный блок / Kraftway Credo тип 4 (79 шт.) Электронное табло 2000*950</p>	<p>Adobe Acrobat Reader DC (ПО предоставляется бесплатно на условиях OpLic) Adobe Flash Player (ПО предоставляется бесплатно на условиях OpLic) APM Civil Engineering (Договор № 109/9.13_АО НИУ от 09.12.13 (НИУ-13)) ArcGIS Desktop (Договор передачи с ЕСРИ СНГ 31 лицензии от 27.01.2016) ArhciCAD [22] (Б\Д; Веб-кабинет или подписка; OpenLicense) AutoCAD [2018] (Б\Д; Веб-кабинет или подписка; OpenLicense) AutoCAD [2020] (Б\Д; Веб-кабинет или подписка; OpenLicense) Autodesk Revit [2018] (Б\Д; Веб-кабинет или подписка; OpenLicense) Autodesk Revit [2020] (Б\Д; Веб-кабинет или подписка; OpenLicense) CorelDRAW [GSX5;55] (Договор № 292/10.11- АО НИУ от 28.11.2011 (НИУ-11)) eLearnBrowser [1.3] (Договор ГМЛ-Л-16/03-846 от 30.03.2016) Google Chrome (ПО предоставляется бесплатно на условиях OpLic) Lazarus (ПО предоставляется бесплатно)</p>

Наименование специальных помещений и помещений для самостоятельной работы	Оснащенность специальных помещений и помещений для самостоятельной работы	Перечень лицензионного программного обеспечения. Реквизиты подтверждающего документа
		<p>на условиях OpLic)</p> <p>Mathcad [Edu.Prime;3;30] (Договор №109/9.13_АО НИУ от 09.12.13 (НИУ-13))</p> <p>Mathworks Matlab [R2008a;100] (Договор 089/08-ОК(ИОП) от 24.10.2008)</p> <p>Mozilla Firefox (ПО предоставляется бесплатно на условиях OpLic)</p> <p>MS Access [2013;Im] (OpenLicense; Подписка Azure Dev Tools; Б\Д; Веб-кабинет)</p> <p>MS ProjectPro [2013;ImX] (OpenLicense; Подписка Azure Dev Tools; Б\Д; Веб-кабинет)</p> <p>MS VisioPro [2013;ADT] (OpenLicense; Подписка Azure Dev Tools; Б\Д; Веб-кабинет)</p> <p>MS Visual FoxPro [ADT] (OpenLicense; Подписка Azure Dev Tools; Б\Д; Веб-кабинет)</p> <p>напоCAD СПДС Стройплощадка (Договор бесплатной передачи / партнерство)</p> <p>PascalABC [3.2.0.1311] (ПО предоставляется бесплатно на условиях OpLic)</p> <p>Visual Studio Ent [2015;Imx] (OpenLicense; Подписка Azure Dev Tools; Б\Д; Веб-кабинет)</p> <p>Visual Studio Expr [2008;ImX] (OpenLicense; Подписка Azure Dev Tools; Б\Д; Веб-кабинет)</p> <p>WinPro 7 [ADT] (OpenLicense; Подписка Azure Dev Tools; Б\Д; Веб-кабинет)</p> <p>Компас-3D V14 АЕС (Договор № 109/9.13_АО НИУ от 09.12.13 (НИУ-13))</p> <p>ПК ЛИРА-САПР [2013] (Договор № 109/9.13_АО НИУ от 09.12.13 (НИУ-13))</p>
<p>Помещение для самостоятельной работы обучающихся</p> <p><b>Ауд. 59 НТБ</b> на 5 посадочных мест, оборудованных компьютерами (рабочее место библиотекаря, рабочие места обучающихся, рабочее место для лиц с ограниченными возможностями здоровья)</p> <p>Читальный зал на 52</p>	<p>Компьютер / ТИП №5 (4 шт.)</p> <p>Монитор Acer 17" AL1717 (4 шт.)</p> <p>Монитор Samsung 24" S24C450B</p> <p>Системный блок Kraftway Credo KC36 2007 (4 шт.)</p> <p>Системный блок Kraftway Credo KC43 с KSS тип3</p> <p>Принтер/HP LaserJet P2015 DN</p> <p>Аудиторный стол для инвалидов-колясочников</p> <p>Видеувеличитель /Optelec ClearNote</p> <p>Джойстик компьютерный беспроводной</p> <p>Клавиатура Clevy с большими кнопками и накладкой (беспроводная)</p> <p>Кнопка компьютерная выносная ма-</p>	<p>Google Chrome (ПО предоставляется бесплатно на условиях OpLic (не требуется))</p> <p>Adobe Acrobat Reader DC (ПО предоставляется бесплатно на условиях OpLic (не требуется))</p> <p>eLearnBrowser [1.3] (Договор ГМЛ-Л-16/03-846 от 30.03.2016)</p> <p>Mozilla Firefox (ПО предоставляется бесплатно на условиях OpLic (лицензия не требуется))</p> <p>MS OfficeStd [2010; 300] (Договор № 162/10 - АО НИУ от 18.11.2010 (НИУ-10))</p> <p>Adobe Acrobat Reader [11] (ПО предоставляется бесплатно на условиях OpLic (лицензия не требуется))</p> <p>K-Lite Codec Pack (ПО предоставляется</p>

Наименование специальных помещений и помещений для самостоятельной работы	Оснащенность специальных помещений и помещений для самостоятельной работы	Перечень лицензионного программного обеспечения. Реквизиты подтверждающего документа
посадочных места	лая Кнопка компьютерная выносная малая (2 шт.)	бесплатно на условиях OpLic (лицензия не требуется))
<p>Помещение для самостоятельной работы обучающихся</p> <p><b>Ауд. 84 НТБ</b> На 5 посадочных мест, оборудованных компьютерами (рабочее место библиотекаря, рабочие места обучающихся) Читальный зал на 52 посадочных места</p>	Монитор Acer 17" AL1717 (5 шт.) Системный блок Kraftway KW17 2010 (5 шт.)	AutoCAD [2020] (Б\Д; Веб-кабинет или подписка; OpenLicense) Eurosoft STARK [201W;20] (Договор № 089/08-ОК(ИОП) от 24.10.2008) MS OfficeStd [2010; 300] (Договор № 162/10 - АО НИУ от 18.11.2010 (НИУ-10)) nanoCAD СПДС Конструкции (Договор бесплатной передачи / партнерство) WinPro 7 [ADT] (OpenLicense; Подписка Azure Dev Tools; Б\Д; Веб-кабинет) ПК ЛИРА-САПР [2013R5] (ПО предоставляется бесплатно на условиях OpLic (лицензия не требуется))

Федеральное государственное бюджетное образовательное учреждение высшего образования  
**«НАЦИОНАЛЬНЫЙ ИССЛЕДОВАТЕЛЬСКИЙ МОСКОВСКИЙ ГОСУДАР-  
СТВЕННЫЙ СТРОИТЕЛЬНЫЙ УНИВЕРСИТЕТ»**

**РАБОЧАЯ ПРОГРАММА**

Шифр	Наименование дисциплины
Б1.О.04	Безопасность жизнедеятельности

Код направления подготовки / специальности	38.03.02
Направление подготовки / специальность	Менеджмент
Наименование ОПОП (направленность / профиль)	Менеджмент в инвестиционно-строительной сфере
Год начала реализации ОПОП	2023
Уровень образования	бакалавриат
Форма обучения	очная
Год разработки/обновления	2023

Разработчики:

должность	ученая степень, ученое звание	ФИО
ст. преп.	-	Зинковская Р.В.

Рабочая программа дисциплины разработана и одобрена кафедрой (структурным подразделением) «Комплексная безопасность в строительстве».

Рабочая программа утверждена методической комиссией по УГСН, протокол № 10 от «16» июня 2023 г.

## 1. Цель освоения дисциплины

Целью освоения дисциплины «Безопасность жизнедеятельности» является формирование компетенций обучающегося в области профессиональной культуры безопасности.

Программа составлена в соответствии с требованиями Федерального государственного образовательного стандарта высшего образования по направлению подготовки 38.03.02. Менеджмент.

Дисциплина относится к обязательной части Блока 1 «Дисциплины (модули)» основной профессиональной образовательной программы «Менеджмент в инвестиционно-строительной сфере». Дисциплина является обязательной для изучения.

## 2. Перечень планируемых результатов обучения по дисциплине, соотнесенных с планируемыми результатами освоения образовательной программы

Код и наименование компетенции (результат освоения)	Код и наименование индикатора достижения компетенции
УК-8. Способен создавать и поддерживать в повседневной жизни и в профессиональной деятельности безопасные условия жизнедеятельности для сохранения природной среды, обеспечения устойчивого развития общества, в том числе при угрозе и возникновении чрезвычайных ситуаций и военных конфликтов	УК-8.1. Идентификация угроз (опасностей) природного и техногенного происхождения для жизнедеятельности человека
	УК-8.2. Выбор методов защиты человека от угроз (опасностей) природного и техногенного характера
	УК-8.3. Выбор правил поведения при возникновении чрезвычайной ситуации природного или техногенного происхождения и военных конфликтов
	УК-8.4. Оказание первой помощи пострадавшему
	УК-8.5. Выбор способа поведения с учетом требований законодательства в сфере противодействия терроризму при возникновении угрозы террористического акта, чрезвычайных ситуаций и военных конфликтов
УК-11. Способен формировать нетерпимое отношение к проявлениям экстремизма, терроризма, коррупционному поведению и противодействовать им в профессиональной деятельности	УК-11.1 Описание признаков и форм проявлений экстремизма, терроризма, коррупционного поведения
	УК-11.4 Выбор мер по предупреждению проявлений экстремизма, терроризма, коррупционного поведения

Код и наименование индикатора достижения компетенции	Наименование показателя оценивания (результата обучения по дисциплине)
УК-8.1. Идентификация угроз (опасностей) природного и техногенного происхождения для жизнедеятельности человека	<b>Знает</b> основные виды опасностей и их классификацию <b>Знает</b> поражающие факторы среды обитания <b>Знает</b> понятие риска и его содержание и виды <b>Знает</b> классификацию природных опасностей и стихийных бедствий <b>Знает</b> понятие безопасности, его сущность и содержание <b>Имеет навыки (начального уровня)</b> выявления и классификации вредных факторов среды обитания
УК-8.2. Выбор методов защиты человека от угроз (опасностей) природного и техногенного характера	<b>Знает</b> понятие микроклимата, нормирование и оценку параметров микроклимата <b>Знает</b> виды производственного освещения и его нормирование <b>Знает</b> виды пыли и ее влияние на организм человека <b>Знает</b> основные методы защиты от пыли <b>Знает</b> классификацию и нормирование производственного шума <b>Знает</b> способы защиты от шума <b>Знает</b> классификацию вибрации, её оценку и нормирование



Код и наименование индикатора достижения компетенции	Наименование показателя оценивания (результата обучения по дисциплине)
	<p><b>Знает</b> средства защиты от вибрации</p> <p><b>Знает</b> виды электромагнитных полей и излучений, принципы защиты от них</p> <p><b>Знает</b> характеристику и классификацию ионизирующих излучений, и способы защиты</p> <p><b>Знает</b> характеристику и классификацию химических негативных факторов</p> <p><b>Знает</b> нормирование и средства защиты от химических вредных веществ</p> <p><b>Имеет навыки (начального уровня)</b> решения типовых задач по расчету воздушных завес, искусственного освещения, защиты от шума, пассивной виброизоляции, концентрации токсичных веществ в воздухе помещения</p>
УК-8.3. Выбор правил поведения при возникновении чрезвычайной ситуации природного или техногенного происхождения и военных конфликтов	<p><b>Знает</b> понятие и классификацию чрезвычайных ситуаций</p> <p><b>Знает</b> основные поражающие факторы чрезвычайных ситуаций</p> <p><b>Знает</b> основные принципы и способы защиты населения и территорий в чрезвычайных ситуациях природного или техногенного происхождения и военных конфликтов</p> <p><b>Знает</b> особенности защиты населения и территорий в условиях военных конфликтов</p> <p><b>Знает</b> назначение, организационную структуру и задачи Единой государственной системы предупреждения и ликвидации последствий чрезвычайных ситуаций (РСЧС)</p> <p><b>Знает</b> средства коллективной и индивидуальной защиты от чрезвычайных ситуаций</p> <p><b>Знает</b> основные мероприятия по ликвидации последствий чрезвычайных ситуаций</p>
УК-8.4. Оказание первой помощи пострадавшему	<p><b>Знает</b> общие принципы и основные приемы оказания первой помощи пострадавшему</p>
УК-8.5. Выбор способа поведения с учетом требований законодательства в сфере противодействия терроризму при возникновении угрозы террористического акта, чрезвычайных ситуаций и военных конфликтов	<p><b>Знает</b> правила поведения и действия населения при террористических актах</p>
УК-11.1 Описание признаков и форм проявлений экстремизма, терроризма, коррупционного поведения	<p><b>Знает</b> основные понятия в сфере противодействия терроризму</p> <p><b>Знает</b> виды терроризма</p>
УК-11.4 Выбор мер по предупреждению проявлений экстремизма, терроризма, коррупционного поведения	<p><b>Знает</b> правовые и организационные основы профилактики терроризма и борьбы с ним</p>

Информация о формировании и контроле результатов обучения представлена в Фонде оценочных средств (Приложение 1).

### 3. Трудоемкость дисциплины и видов учебных занятий по дисциплине

Общая трудоемкость дисциплины составляет 3 зачетных единицы (108 академических часов). (1 зачетная единица соответствует 36 академическим часам)

Видами учебных занятий и работы обучающегося по дисциплине могут являться.

Обозначение	Виды учебных занятий и работы обучающегося
Л	Лекции
ЛР	Лабораторные работы
ПЗ	Практические занятия
КоП	Компьютерный практикум
КРП	Групповые и индивидуальные консультации по курсовым работам (курсовым проектам)
СР	Самостоятельная работа обучающегося в период теоретического обучения
Контроль	Самостоятельная работа обучающегося и контактная работа обучающегося с преподавателем в период промежуточной аттестации

*Структура дисциплины:*

Форма обучения – очная

№	Наименование раздела дисциплины	Семестр	Количество часов по видам учебных занятий и работы обучающегося						Формы промежуточной аттестации, текущего контроля успеваемости	
			Л	ЛР	ПЗ	КоП	КРП	СР		Контроль
1	Введение в безопасность. Человек и техносфера	3	6							Контрольная работа – р. 1 Защита отчёта по лабораторным работам – р. 2 Домашнее задание – р.2
2	Защита человека и среды обитания от вредных и опасных факторов техносферы	3	12	4	12			51	9	
3	Безопасность жизнедеятельности в чрезвычайных ситуациях	3	10		4					
	Итого:	3	28	4	16			51	9	<i>Зачёт</i>

#### 4. Содержание дисциплины, структурированное по видам учебных занятий и разделам

При проведении аудиторных учебных занятий предусмотрено проведение текущего контроля успеваемости:

- в рамках практических занятий предусмотрено выполнение обучающимися контрольной работы;
- в рамках лабораторных работ предусмотрена защита отчёта по лабораторным работам.

##### 4.1 Лекции

Форма обучения – очная

№	Наименование раздела дисциплины	Тема и содержание лекций
1	Введение в безопасность. Человек и техносфера	Тема 1. Основные понятия и определения. Понятия «опасность», «безопасность». Виды опасностей: природные, антропогенные, техногенные, глобальные. Вред, ущерб, риск – виды и характеристики. Тема 2. Концепция приемлемого (допустимого) риска. Понятие риска. Виды риска. Измерение риска. Тема 3. Понятие безопасности. Системы безопасности и их структура. Краткая характеристика

		<p>разновидностей систем безопасности.</p> <p>Тема 4. Человек и среда обитания.</p> <p>Характеристика системы "человек - среда обитания". Производственная, городская, бытовая, природная среда. Взаимодействие человека со средой обитания.</p>
2	Защита человека и среды обитания от вредных и опасных факторов техносферы	<p>Тема 5. Классификация (таксономия) опасностей.</p> <p>Источники основных вредных и опасных факторов техносферы.</p> <p>Естественные (природные) опасности.</p> <p>Тема 6. Метеорологические условия среды обитания. Понятие микроклимата. Обеспечение нормальных метеорологических условий.</p> <p>Тема 7. Производственное освещение.</p> <p>Основные требования к производственному освещению; определение необходимой освещенности рабочих мест и контроль освещенности.</p> <p>Тема 8. Защита от пыли.</p> <p>Производственная пыль; причины образования пыли и ее свойства.</p> <p>Методы защиты от пыли.</p> <p>Тема 9. Защита от шума.</p> <p>Физические и физиологические характеристики звука. Нормирование шума. Методы защиты от производственного шума.</p> <p>Тема 10. Защита от вибрации.</p> <p>Источники вибрационных воздействий в техносфере – их основные характеристики и уровни вибрации. Средства защиты от вибрации.</p>
3	Безопасность жизнедеятельности в чрезвычайных ситуациях	<p>Тема 11. Понятие о чрезвычайных ситуациях.</p> <p>Понятие о чрезвычайных ситуациях и их классификация. Происхождение чрезвычайных ситуаций: искусственные (техногенные) мирного или военного характера и природные. Основные поражающие факторы чрезвычайных ситуаций природного или техногенного происхождения и военных конфликтов.</p> <p>Тема 12. Предупреждение и защита в чрезвычайных ситуациях.</p> <p>Способы защиты, защитные сооружения, их классификация. Особенности защиты населения и территорий в условиях военных конфликтов. Единая государственная система предупреждения и ликвидации последствий чрезвычайных ситуаций (РСЧС). Эвакуация населения из зон поражения. Ликвидация последствий чрезвычайных ситуаций.</p> <p>Тема 13. Противодействие терроризму.</p> <p>Истоки, особенности и виды современного терроризма. Организационные основы противодействия терроризму. Действия населения при угрозе и во время террористических актов.</p>

#### 4.2 Лабораторные работы

Форма обучения – очная

№	Наименование раздела дисциплины	Тема и содержание лабораторной работы
2	Защита человека и среды обитания от вредных и опасных факторов техносферы.	<p>«Специальная оценка условий труда»</p> <p>Изучение методов оценки параметров микроклимата, освещенности, уровня шума и воздействия электромагнитных полей и излучений на рабочем месте.</p> <p>Определение класса условий труда по факторам вредности.</p>

#### 4.3 Практические занятия

## Форма обучения – очная

№	Наименование раздела дисциплины	Тема и содержание занятия
2	Защита человека и среды обитания от вредных и опасных факторов техносферы	Расчет воздушных завес. Определение количество воздуха, необходимого для завесы.
		Расчет производственного освещения. Расчет искусственного освещения в производственном помещении, исходя из норм по зрительной работоспособности и безопасности труда.
		Расчет рассеяния запыленных выбросов в атмосферу. Рассчитать максимальную приземную концентрацию пыли и расстояние от источника выбросов, на котором приземная концентрация при неблагоприятных метеорологических условиях достигает этого значения.
		Расчет концентрации токсичных веществ в воздухе помещения. Определение реальной концентрации токсичных веществ в воздухе при проведении малярных работ в помещении и сравнение ее с предельно-допустимой концентрацией (ПДК). Определение минимального времени проветривания помещения, необходимого для создания комфортных условий.
		Акустический расчет по защите от шума. Расчет громкости шума в точке, равноудаленной от другого рабочего оборудования, уровня звукового давления на рабочих местах, уровень шума за стенами цеха.
		Расчет пассивной виброизоляции. Расчет параметров пассивно-виброизолированной площадки для защиты оператора.
3	Безопасность жизнедеятельности в чрезвычайных ситуациях	Методы и приемы оказания первой помощи. Изучение приемов оказания первой помощи пострадавшим от электрического тока, при кровотечении, ожогах, шоке, ушибе, переломах, утоплении, обморожении, тепловом ударе, вывихе, растяжении и разрыве связок.

## 4.4 Компьютерные практикумы

Не предусмотрено учебным планом

## 4.5 Групповые и индивидуальные консультации по курсовым работам (курсовым проектам)

Не предусмотрено учебным планом.

## 4.6 Самостоятельная работа обучающегося в период теоретического обучения

Самостоятельная работа обучающегося в период теоретического обучения включает в себя:

- самостоятельную подготовку к учебным занятиям, включая подготовку к аудиторным формам текущего контроля успеваемости;
- самостоятельную подготовку к промежуточной аттестации.

В таблице указаны темы для самостоятельного изучения обучающимся:

## Форма обучения – очная

№	Наименование раздела дисциплины	Темы для самостоятельного изучения
1	Введение в безопасность. Человек и техносфера	Закон Российской Федерации «О безопасности». Существующие в настоящее время системы безопасности. Порядок разработки и утверждения пра-

		вил и инструкций по охране труда. Изучение этих тем может осуществляться обучающимся с помощью электронных образовательных ресурсов.
2	Защита человека и среды обитания от вредных и опасных факторов техносферы	Средства защиты человека от электромагнитных, ионизирующих излучений и химических негативных факторов техносферы. Изучение этих тем может осуществляться обучающимся с помощью электронных образовательных ресурсов.
3	Безопасность жизнедеятельности в чрезвычайных ситуациях	Закон Российской Федерации «О защите населения и территорий от чрезвычайных ситуаций природного и техногенного характера». Закон Российской Федерации «О противодействии терроризму». Изучение этих тем может осуществляться обучающимся с помощью электронных образовательных ресурсов.

*4.7 Самостоятельная работа обучающегося и контактная работа обучающегося с преподавателем в период промежуточной аттестации*

Работа обучающегося в период промежуточной аттестации включает в себя подготовку к формам промежуточной аттестации (к зачету), а также саму промежуточную аттестацию.

## **5. Оценочные материалы по дисциплине**

Фонд оценочных средств по дисциплине приведён в Приложении 1 к рабочей программе дисциплины.

Оценочные средства для проведения промежуточной аттестации, а также текущего контроля по дисциплине хранятся на кафедре (структурном подразделении), ответственной за преподавание данной дисциплины.

## **6. Учебно-методическое и материально-техническое обеспечение дисциплины**

Основные принципы осуществления учебной работы обучающихся изложены в локальных нормативных актах, определяющих порядок организации контактной работы и порядок самостоятельной работы обучающихся. Организация учебной работы обучающихся на аудиторных учебных занятиях осуществляется в соответствии с п. 3.

*6.1 Перечень учебных изданий и учебно-методических материалов для освоения дисциплины*

Для освоения дисциплины обучающийся может использовать учебные издания и учебно-методические материалы, имеющиеся в научно-технической библиотеке НИУ МГСУ и/или размещённые в Электронных библиотечных системах.

Актуальный перечень учебных изданий и учебно-методических материалов представлен в Приложении 2 к рабочей программе дисциплины.

*6.2 Перечень профессиональных баз данных и информационных справочных систем*

При осуществлении образовательного процесса по дисциплине используются профессиональные базы данных и информационных справочных систем, перечень которых указан в Приложении 3 к рабочей программе дисциплины.

### *6.3 Перечень материально-технического, программного обеспечения освоения дисциплины*

Учебные занятия по дисциплине проводятся в помещениях, оснащенных соответствующим оборудованием и программным обеспечением.

Перечень материально-технического и программного обеспечения дисциплины приведен в Приложении 4 к рабочей программе дисциплины.

## Приложение 1 к рабочей программе

Шифр	Наименование дисциплины
Б1.О.04	Безопасность жизнедеятельности

Код направления подготовки / специальности	38.03.02
Направление подготовки / специальность	Менеджмент
Наименование ОПОП (направленность / профиль)	Менеджмент в инвестиционно-строительной сфере
Год начала реализации ОПОП	2023
Уровень образования	бакалавриат
Форма обучения	очная
Год разработки/обновления	2023

**ФОНД ОЦЕНОЧНЫХ СРЕДСТВ****1. Описание показателей и критериев оценивания компетенций, описание шкал оценивания**

Оценивание формирования компетенций производится на основе показателей оценивания, указанных в п.2. рабочей программы и в п.1.1 ФОС.

Связь компетенций, индикаторов достижения компетенций и показателей оценивания приведена в п.2 рабочей программы.

*1.1. Описание формирования и контроля показателей оценивания*

Оценивание уровня освоения обучающимся компетенций осуществляется с помощью форм промежуточной аттестации и текущего контроля. Формы промежуточной аттестации и текущего контроля успеваемости по дисциплине, с помощью которых производится оценивание, указаны в учебном плане и в п.3 рабочей программы.

В таблице приведена информация о формировании результатов обучения по дисциплине разделами дисциплины, а также о контроле показателей оценивания компетенций формами оценивания.

Наименование показателя оценивания (результата обучения по дисциплине)	Номера разделов дисциплины	Формы оценивания (формы промежуточной аттестации, текущего контроля успеваемости)
<b>Знает</b> основные виды опасностей и их классификацию	1,2	контрольная работа, защита отчета по лабораторным работам, зачёт
<b>Знает</b> поражающие факторы среды обитания	1,2	контрольная работа, зачёт
<b>Знает</b> понятие риска и его содержание и виды	1	контрольная работа, зачёт
<b>Знает</b> классификацию природных опасностей и стихийных бедствий	2	зачёт
<b>Знает</b> понятие безопасности, его сущность и содержание	1	контрольная работа, зачёт

<b>Имеет навыки (начального уровня)</b> выявления и классификации вредных факторов среды обитания	1,2	защита отчета по лабораторным работам
<b>Знает</b> понятие микроклимата, нормирование и оценку параметров микроклимата	2	домашнее задание, защита отчета по лабораторным работам, зачёт
<b>Знает</b> виды производственного освещения и его нормирование	2	домашнее задание, защита отчета по лабораторным работам, зачёт
<b>Знает</b> виды пыли и ее влияние на организм человека	2	зачёт
<b>Знает</b> основные методы защиты от пыли	2	зачёт
<b>Знает</b> классификацию и нормирование производственного шума	2	домашнее задание, защита отчета по лабораторным работам, зачёт
<b>Знает</b> способы защиты от шума	2	домашнее задание, зачёт
<b>Знает</b> классификацию вибрации, её оценку и нормирование	2	домашнее задание, зачёт
<b>Знает</b> средства защиты от вибрации	2	домашнее задание, зачёт
<b>Знает</b> виды электромагнитных полей и излучений, принципы защиты от них	2	защита отчета по лабораторным работам, зачёт
<b>Знает</b> характеристику и классификацию ионизирующих излучений, и способы защиты	2	зачёт
<b>Знает</b> характеристику и классификацию химических негативных факторов	2	зачёт
<b>Знает</b> нормирование и средства защиты от химических вредных веществ	2	домашнее задание, зачёт
<b>Имеет навыки (начального уровня)</b> решения типовых задач по расчету воздушных завес, искусственного освещения, защиты от шума, пассивной виброизоляции, концентрации токсичных веществ в воздухе помещения	2	домашнее задание
<b>Знает</b> понятие и классификацию чрезвычайных ситуаций	3	зачёт
<b>Знает</b> основные поражающие факторы чрезвычайных ситуаций	3	зачёт
<b>Знает</b> основные принципы и способы защиты населения и территорий в чрезвычайных ситуациях и военных конфликтов	3	зачёт
<b>Знает</b> особенности защиты населения и территорий в условиях военных конфликтов	3	зачёт
<b>Знает</b> назначение, организационную структуру и задачи Единой государственной системы предупреждения и ликвидации последствий чрезвычайных ситуаций (РСЧС)	3	зачёт
<b>Знает</b> средства коллективной и индивидуальной защиты от чрезвычайных ситуаций	3	зачёт
<b>Знает</b> основные мероприятия по ликвидации последствий чрезвычайных ситуаций	3	зачёт
<b>Знает</b> общие принципы и основные приемы оказания первой помощи пострадавшему	3	зачёт
<b>Знает</b> правила поведения и действия населения при террористических актах	3	зачёт
<b>Знает</b> основные понятия в сфере противодействия	3	зачёт



терроризму		
<b>Знает</b> виды терроризма	3	зачёт
<b>Знает</b> правовые и организационные основы профилактики терроризма и борьбы с ним	3	зачёт

## 1.2. Описание критериев оценивания компетенций и шкалы оценивания

При проведении промежуточной аттестации в форме зачёта используется шкала оценивания: «Не зачтено», «Зачтено».

Показателями оценивания являются знания и навыки обучающегося, полученные при изучении дисциплины.

Критериями оценивания достижения показателей являются:

Показатель оценивания	Критерий оценивания
Знания	Знание терминов и определений, понятий
	Знание основных закономерностей и соотношений, принципов
	Объём освоенного материала, усвоение всех дидактических единиц (разделов)
	Правильность ответов на вопросы
	Чёткость изложения и интерпретации знаний
Навыки начального уровня	Навыки выбора методик выполнения заданий
	Навыки самопроверки. Качество сформированных навыков
	Навыки анализа результатов выполнения заданий, решения задач
	Навыки представления результатов решения задач

## 2. Типовые контрольные задания для оценивания формирования компетенций

### 2.1. Промежуточная аттестация

2.1.1. Промежуточная аттестация в форме экзамена, дифференцированного зачета (зачета с оценкой), зачета

Форма промежуточной аттестации – зачет в 3 семестре (очная форма обучения).

Перечень типовых примерных вопросов/заданий для проведения зачёта в 3 семестре (очная форма обучения):

№	Наименование раздела дисциплины	Типовые вопросы/задания
1	Введение в безопасность. Человек и техносфера.	БЖД как наука, её цели и задачи. Понятие и виды опасностей. Поражающие факторы среды обитания и их классификация. Виды реализованных опасностей. Понятие риска и его содержание. Виды риска. Концепция допустимого риска. Понятие безопасности. Человек и среда обитания.
2	Защита человека и среды обитания от вредных и опасных факторов техносферы.	Классификация опасностей среды обитания. Природные опасности. Классификация стихийных бедствий. Понятие микроклимата. Нормирование и оценка параметров микроклимата.

		<p>Виды производственного освещения.          Нормирование освещения.          Виды пыли и ее влияние на организм человека.          Нормирование и оценка запыленности воздуха рабочей зоны.          Защита от пыли.          Производственный шум и его влияние на организм человека.          Классификация и нормирование производственного шума.          Защита от шума.          Классификация вибрации.          Влияние вибрации на организм человека, её оценка и нормирование.          Средства защиты от вибрации.          Электромагнитные излучения – характеристика и классификация.          Электростатические и магнитные поля, средства защиты.          Электромагнитные поля промышленной частоты и радиочастотные, средства защиты.          Инфракрасное, световое и ультрафиолетовое излучения, средства защиты.          Лазерное излучение, средства защиты.          Ионизирующие излучения – характеристика и классификация.          Проникающая радиация, виды облучения, лучевая болезнь.          Радиоактивное загрязнение.          Защита от ионизирующих излучений.          Характеристика и классификация химических негативных факторов.          Действие химических веществ на организм человека.          Нормирование и средства защиты от химических вредных веществ.</p>
3	Безопасность жизнедеятельности в чрезвычайных ситуациях	<p>Понятие о чрезвычайных ситуациях.          Классификация чрезвычайных ситуаций.          Основные поражающие факторы чрезвычайных ситуаций природного или техногенного происхождения и военных конфликтов.          Особенности защиты населения и территорий в условиях военных конфликтов.          Предупреждение и защита от ЧС.          Единая государственная система предупреждения и ликвидации последствий ЧС (РСЧС).          Средства коллективной и индивидуальной защиты от ЧС.          Эвакуационные мероприятия при ЧС.          Ликвидация последствий ЧС.          Методы и приемы оказания первой помощи.          Виды и особенности современного терроризма.          Организация борьбы с терроризмом в Российской Федерации.          Правила поведения населения при террористических актах.</p>

### *2.1.2. Промежуточная аттестация в форме защиты курсовой работы (курсового проекта)*

Промежуточная аттестация в форме защиты курсовой работы/курсового проекта не проводится.

## *2.2. Текущий контроль*

### *2.2.1. Перечень форм текущего контроля:*

- контрольная работа (очная форма обучения – в 3 семестре);
- домашнее задание (очная форма обучения – в 3 семестре);

- защита 1 отчёта по лабораторным работам (очная форма обучения – в 3 семестре).

### 2.2.2. Типовые контрольные задания форм текущего контроля

*Тема контрольной работы: «Введение в безопасность. Человек и техносфера».*

*Перечень типовых контрольных вопросов:*

1. Что такое безопасность жизнедеятельности, цели, задачи, составные части?
2. Поясните следующие термины и определения: «опасность», «среда обитания», «производственная зона», «безопасность».
3. Что такое факторы среды обитания?
4. По какому признаку осуществляется деление факторов опасности на физические, химические, биологические, психофизиологические?
5. Чрезвычайные ситуации – понятие, основные виды.
6. Почему безопасность это одна из основных потребностей человека.
7. Причины проявления опасности.
8. Виды опасностей.
9. Характеристика системы "человек - среда обитания".
10. Вред, ущерб, риск – виды и характеристики.
11. Значение безопасности в современном мире.
12. Понятие техносферы.
13. Структура техносферы и ее основных компонентов.
14. Генезис техносферы.
14. Современное состояние техносферы и техносферной безопасности.
15. Критерии и параметры безопасности техносферы.
16. Виды, источники основных опасностей техносферы и ее отдельных компонентов.
17. Понятие опасного и вредного фактора, характерные примеры.
18. В чем заключается сущность концепции приемлемого риска?
19. Виды рисков, приведите примеры.
20. Как классифицируют опасности по видам источников?
21. Что называют поражающими факторами среды обитания.
22. Виды реализованных опасностей.
23. Методические подходы к определению риска.
24. В чем заключается экономическое и социальное значение охраны труда?
25. Какие виды ответственности за нарушение норм охраны труда вы знаете?
26. Что представляет собой государственный и общественный контроль за соблюдением норм по охране труда?
27. Цель и задачи охраны труда.
28. Основные нормативные акты по охране труда.
29. Виды инструктажей по охране труда.
30. Организация обучения по охране труда и проверка знаний требований охраны труда.
31. Управление охраной труда в организациях.
32. Правила и инструкции по охране труда.

*Тема домашнего задания: «Защита человека и среды обитания от вредных и опасных факторов техносферы».*

*Состав типового задания:*

*Задача № 1.*

Цех завода имеет ворота высотой  $H = 3,0$  м и шириной  $B = 3,0$  м. По производственным условиям сделать тамбур для ворот не представляется возможным. Во избежание простудных заболеваний рабочих от холодного воздуха, врывающегося в цех при открытии ворот, принято решение устроить в воротах воздушную тепловую завесу.

Определите количество воздуха, необходимое для завесы, при следующих исходных данных: средняя скорость врывающегося воздуха (ветра)  $V_{\text{вет}} = 4$  м/сек; воздушная завеса имеет высоту  $h = 2,0$  м; ширина щели, расположенной снизу ворот,  $b = 0,1$  м; угол в плане выпуска струи завесы  $45^\circ$ ; коэффициент турбулентной структуры струи равен  $0,2$ ; функция, зависящая от угла наклона струи и коэффициента турбулентной структуры,  $\varphi = 0,47$ ; температура воздуха в верхней зоне цеха  $t_{\text{вн}} = 18$  °С; средняя температура наружного воздуха за отопительный сезон  $t_{\text{нар}} = -5$  °С.

*Задача № 2.*

Рассчитать искусственное освещение в производственном помещении исходя из норм  $E = 30$  лк по зрительной работоспособности и безопасности труда согласно следующим исходным данным:

Помещение – механический цех завода с технологической линией холодной обработки металла на металлообрабатывающих станках и прессах.

Освещение – рабочее, общее равномерное лампами накаливания (напряжение в сети 220В, мощность ламп 500Вт).

Размеры помещения:  $S = 750$  м<sup>2</sup>, высота 4 м.

Недостающие исходные данные принять самостоятельно.

*Задача № 3.*

В квартире малярам нужно покрасить в течение времени  $\tau$ , ч поверхность площадью  $S$ , м<sup>2</sup>. Содержание летучих компонентов в краске  $B$ , %, удельный расход краски  $\delta$ , г/м<sup>2</sup>, в качестве растворителя используется ксилол. Для проветривания помещения на  $t$ , сек. были открыты  $K$ , шт. форточек, каждая размером  $S_1$ , м<sup>2</sup>.

Рассчитать реальную концентрацию токсичных веществ в воздухе при проведении малярных работ в помещении и сравнить ее с предельно допустимой концентрацией (ПДК). Определить минимальное время проветривания помещения  $\tau_{\text{пр}}$ , необходимое для создания комфортных условий.

*Задача № 4.*

На цементном заводе из одиночного источника с круглым устьем (трубы) с эффективным диаметром  $D$ , м со средней скоростью выхода холодной газовой смеси из устья  $\omega_0$ , м/с выбрасывается в атмосферу цементная пыль в количестве  $M$ , г/с. Высота источника выброса над уровнем земли  $H$ , м. Завод расположен в слабопересеченной местности в районе проживания студента.

Рассчитать максимальную приземную концентрацию цементной пыли  $c_m$  (мг/м<sup>3</sup>) и расстояние  $x_m$  (м) от источника выбросов, на котором приземная концентрация при неблагоприятных метеорологических условиях достигает этого значения.

*Задача № 5.*

Провести следующие акустические расчеты по защите от шума формовочного цеха:

а) рассчитать громкость шума в точке, равноудаленной от другого рабочего оборудования. Количество оборудования  $n = 5$ , шт., частота шума  $f = 80$  Гц, уровень интенсивности одного источника  $L_i = 80$ , дБ одинаков для всего оборудования;

б) рассчитать уровень звукового давления на рабочих местах, если: излучаемая звуковая мощность оборудования составляет  $10^{-7}$  % от расходуемой мощности; расходуемая мощность составляет  $N = 15$ , кВт; на одно оборудование приходится площадь пола  $F_{\text{об}} = 20$ , м<sup>2</sup>; звукопоглощение, приведенное к единице площади пола,  $\alpha_{\text{пр}} = 0,25$ ;

в) рассчитать уровень шума за стенами цеха, если стены помещения толщиной в два кирпича, что составляет вес  $1\text{м}^2 - 834$  кг;

г) рассчитать эффективность звукопоглощающих облицовок в цехе, если: площадь пола и потолка  $F_{\text{пл}} = F_{\text{пт}} = 300 \text{ м}^2$ ; общая площадь стен  $F = 450 \text{ м}^2$ , из них 40% площади занимают окна; коэффициенты звукопоглощения пола  $\alpha_{\text{пл}} = 0,02$ ; стен и потолка  $\alpha_{\text{ст}} = \alpha_{\text{пт}} = 0,012$ ; окон  $\alpha_{\text{ок}} = 0,18$ ; облицовочный материал стен и потолка имеет коэффициент звукопоглощения  $\alpha = 0,8$ .

*Задача № 6.*

В целях снижения уровня вибрации до допустимых величин, предусмотренных санитарными нормами, необходимо рассчитать пассивно-виброизолированную площадку, на которой должен находиться оператор.

Исходные данные: перекрытие колеблется с частотой  $f = 40$ , Гц и амплитудой  $A_z = 0,01$ , см, вес площадки  $Q_1 = 240$ , кг.

*Тема отчёта по лабораторным работам: «Специальная оценка условий труда».*

*Перечень типовых контрольных вопросов для защиты отчёта по ЛР:*

1. Для каких целей проводится определение класса условий труда.
2. На основании чего производится оценка условий труда.
3. Что такое вредный производственный фактор?
4. Что такое опасный производственный фактор?
5. Классификация условий труда.
6. Источники поступления теплоты в производственное помещение.
7. Что понимается под микроклиматом?
8. Как параметры окружающей среды влияют на теплоотдачу организма человека?
9. Какие параметры микроклимата нормируются ГОСТ 12.1.005-88?
10. В каких случаях устанавливаются допустимые, а в каких оптимальные параметры микроклимата?
11. Какие факторы учитываются при нормировании параметров микроклимата?
12. Какие приборы применяются для измерения параметров микроклимата?
13. Методы обеспечения комфортных микроклиматических условий.
14. Как проводится оценка условий труда по показателям микроклимата?
15. Перечислите основные характеристики освещения и световой среды и единицы их измерения.
16. Какие виды освещения применяются на производстве?
17. Для каких параметров освещения установлены нормативы и от чего зависит нормируемая величина параметра?
18. Какие искусственные источники света применяются на производстве? Каковы их достоинства и недостатки?
19. Каково назначение светильников и какие методы используются для регулирования светового потока?
20. От каких факторов зависит ослепление?
21. Какие показатели освещения измеряются, какими приборами и как назначаются классы условий труда по показателям освещенности?
22. Какие приборы применяются при измерениях освещенности?
23. Системы естественного освещения.
24. Факторы, влияющие на уровень естественного освещения.
25. Что нормируется при естественном освещении?
26. В каком документе приведены нормы освещенности?
27. Что такое коэффициент естественной освещенности?
28. Дайте определение шума и перечислите основные источники шума на производстве.
29. Какими параметрами характеризуется шум?
30. Как классифицируется производственный шум?

31. Как осуществляется гигиеническое нормирование шума?
32. Перечислите основные источники инфра- и ультразвука на производстве.
33. Какие существуют методы и средства защиты от шума?
34. По каким показателям проводится оценка шумовой обстановки в помещении?
35. Какие приборы используются при определении показателей шума?
36. Как проводится расчет эквивалентного уровня шума?
37. Какие зоны формируются у источника ЭМП и каковы их характерные размеры?
38. Как осуществляется гигиеническое нормирование ЭМИ радиочастотного диапазона?
39. Как осуществляется нормирование ЭМИ промышленной частоты?
40. Каковы общие методы защиты от электромагнитных полей и излучений?
41. Какие средства защиты от ЭМП применяют при работе на ПВМ?
42. Какие требования к размещению рабочих мест с ПВМ?
43. Какими приборами измеряются показатели электромагнитного поля?
44. Какими показателями оценивается ЭМП персонального компьютера?

### 3. Методические материалы, определяющие процедуры оценивания

Процедура проведения промежуточной аттестации и текущего контроля успеваемости регламентируется локальным нормативным актом, определяющим порядок осуществления текущего контроля успеваемости и промежуточной аттестации обучающихся.

*3.1. Процедура оценивания при проведении промежуточной аттестации обучающихся по дисциплине в форме экзамена и/или дифференцированного зачета (зачета с оценкой)*

Промежуточная аттестация по дисциплине в форме экзамена/дифференцированного зачёта (зачета с оценкой) не проводится.

*3.2. Процедура оценивания при проведении промежуточной аттестации обучающихся по дисциплине в форме зачета*

Промежуточная аттестация по дисциплине в форме зачёта проводится в 3-м семестре. Для оценивания знаний и навыков используются критерии и шкала, указанные п.1.2.

Ниже приведены правила оценивания формирования компетенций по показателю оценивания «Знания».

Критерий оценивания	Уровень освоения и оценка	
	Не зачтено	Зачтено
Знание терминов и определений, понятий	Не знает терминов и определений	Знает термины и определения
Знание основных закономерностей и соотношений, принципов	Не знает основные закономерности и соотношения, принципы построения знаний	Знает основные закономерности и соотношения, принципы построения знаний
Объём освоенного материала, усвоение всех дидактических единиц (разделов)	Не знает значительной части материала дисциплины	Знает материал дисциплины

Полнота ответов на проверочные вопросы	Не даёт ответы на большинство вопросов	Даёт ответы на большинство вопросов
Правильность ответов на вопросы	Допускает грубые ошибки при изложении ответа на вопрос	Не допускает ошибок при изложении ответа на вопрос
Чёткость изложения и интерпретации знаний	Излагает знания без логической последовательности	Излагает знания в логической последовательности
	Не иллюстрирует изложение поясняющими схемами, рисунками и примерами	Иллюстрирует изложение поясняющими схемами, рисунками и примерами
	Неверно излагает и интерпретирует знания	Верно излагает и интерпретирует знания

*3.3. Процедура оценивания при проведении промежуточной аттестации обучающихся по дисциплине в форме защиты курсовой работы (курсового проекта)*

Процедура защиты курсовой работы (курсового проекта) определена локальным нормативным актом, определяющим порядок осуществления текущего контроля успеваемости и промежуточной аттестации обучающихся.

Промежуточная аттестация по дисциплине в форме защиты курсовой работы/курсового проекта не проводится.

## Приложение 2 к рабочей программе

Шифр	Наименование дисциплины
Б1.О.04	Безопасность жизнедеятельности

Код направления подготовки / специальности	38.03.02
Направление подготовки / специальность	Менеджмент
Наименование ОПОП (направленность / профиль)	Менеджмент в инвестиционно-строительной сфере
Год начала реализации ОПОП	2023
Уровень образования	бакалавриат
Форма обучения	очная
Год разработки/обновления	2023

**Перечень учебных изданий и учебно-методических материалов**

Печатные учебные издания в НТБ НИУ МГСУ:

№ п/п	Автор, название, место издания, издательство, год издания, количество страниц	Количество экземпляров в библиотеке НИУ МГСУ
1	Белов, С. В. Безопасность жизнедеятельности и защита окружающей среды (техносферная безопасность) : учебник для бакалавров / С. В. Белов. - 4-е изд., перераб. и доп. - Москва : Юрайт, 2013. - 682 с. - ISBN 978-5-9916-2771-9	30
2	Безопасность жизнедеятельности : учебник для вузов / под ред. Э. А. Арустамова. - 18-е изд., перераб. и доп. - Москва : Дашков и К, 2013. - 445 с. - ISBN 978-5-394-02117-6	200

Электронные учебные издания в электронно-библиотечных системах (ЭБС):

№ п/п	Автор, название, место издания, год издания, количество страниц	Ссылка на учебное издание в ЭБС
1	Рысин, Ю. С. Безопасность жизнедеятельности : учебное пособие / Ю. С. Рысин, С. Л. Яблочников. — Москва : Ай Пи Ар Медиа, 2023. — 132 с. — ISBN 978-5-4497-0440-5.	<a href="https://www.iprbookshop.ru/124636.html">https://www.iprbookshop.ru/124636.html</a>
2	Безопасность в чрезвычайных ситуациях : учебное пособие / А. А. Волкова, Э. П. Галембо, В. Г. Шишкунов [и др.]. — Екатеринбург : Издательство Уральского университета, 2017. — 215 с. — ISBN 978-5-7996-2041-7.	<a href="https://www.iprbookshop.ru/106346.html">https://www.iprbookshop.ru/106346.html</a>
3	Безопасность жизнедеятельности : курс лекций / составители Е.А. Жидко. — Воронеж : Воронежский государственный архитектурно-строительный университет, ЭБС АСВ, 2015. — 170 с.	<a href="https://www.iprbookshop.ru/54992.html">https://www.iprbookshop.ru/54992.html</a>



## Перечень учебно-методических материалов в НТБ НИУ МГСУ

№ п/п	Автор, название, место издания, издательство, год издания, количество страниц
1	<p>Безопасность жизнедеятельности : методические указания к практическим занятиям и самостоятельной работе для обучающихся бакалавриата по всем УГСН, реализуемым НИУ МГСУ / Нац. исследоват. Моск. гос. строит. ун-т, каф. комплексной безопасности в строительстве ; сост. : Р. В. Зинковская, Г. Н. Годунова ; [рец. С. В. Баринов]. - Москва : Изд-во МИСИ-МГСУ, 2021. - Электрон. текстовые дан. (0,45 Мб). - (Безопасность жизнедеятельности). - URL: <a href="http://lib-04.gic.mgsu.ru/lib/metod2021/28.pdf">http://lib-04.gic.mgsu.ru/lib/metod2021/28.pdf</a>.</p>
2	<p>Безопасность жизнедеятельности : методические указания к лабораторным работам для обучающихся бакалавриата по всем УГСН, реализуемым НИУ МГСУ / Нац. исследоват. Моск. гос. строит. ун-т, каф. комплексной безопасности в строительстве ; сост.: О. Г. Феокистова, О. Г. Мухамеджанова, А. А. Пижурин ; [рец. Е. Б. Сугак]. - Москва : Изд-во МИСИ-МГСУ, 2021. - Электрон. текстовые дан. (0,3 Мб). - (Строительство). - URL: <a href="http://lib-04.gic.mgsu.ru/lib/metod2021/175.pdf">http://lib-04.gic.mgsu.ru/lib/metod2021/175.pdf</a>.</p>

## Приложение 3 к рабочей программе

Шифр	Наименование дисциплины
Б1.О.04	Безопасность жизнедеятельности

Код направления подготовки / специальности	38.03.02
Направление подготовки / специальность	Менеджмент
Наименование ОПОП (направленность / профиль)	Менеджмент в инвестиционно-строительной сфере
Год начала реализации ОПОП	2023
Уровень образования	бакалавриат
Форма обучения	очная
Год разработки/обновления	2023

**Перечень профессиональных баз данных и информационных справочных систем**

Наименование	Электронный адрес ресурса
«Российское образование» - федеральный портал	<a href="http://www.edu.ru/index.php">http://www.edu.ru/index.php</a>
Научная электронная библиотека	<a href="http://elibrary.ru/defaultx.asp?">http://elibrary.ru/defaultx.asp?</a>
Электронная библиотечная система IPRbooks	<a href="http://www.iprbookshop.ru/">http://www.iprbookshop.ru/</a>
Федеральная университетская компьютерная сеть России	<a href="http://www.runnet.ru/">http://www.runnet.ru/</a>
Информационная система "Единое окно доступа к образовательным ресурсам"	<a href="http://window.edu.ru/">http://window.edu.ru/</a>
Научно-технический журнал по строительству и архитектуре «Вестник МГСУ»	<a href="http://www.vestnikmgsu.ru/">http://www.vestnikmgsu.ru/</a>
Научно-техническая библиотека НИУ МГСУ	<a href="http://www.mgsu.ru/resources/Biblioteka/">http://www.mgsu.ru/resources/Biblioteka/</a>

## Приложение 4 к рабочей программе

Шифр	Наименование дисциплины
Б1.О.04	Безопасность жизнедеятельности

Код направления подготовки / специальности	38.03.02
Направление подготовки / специальность	Менеджмент
Наименование ОПОП (направленность / профиль)	Менеджмент в инвестиционно-строительной сфере
Год начала реализации ОПОП	2023
Уровень образования	бакалавриат
Форма обучения	очная
Год разработки/обновления	2023

**Материально-техническое и программное обеспечение дисциплины**

Наименование специальных помещений и помещений для самостоятельной работы	Оснащенность специальных помещений и помещений для самостоятельной работы	Перечень лицензионного программного обеспечения. Реквизиты подтверждающего документа
Учебные аудитории для проведения учебных занятий, текущего контроля и промежуточной аттестации	Рабочее место преподавателя, рабочие места обучающихся	
Ауд.205а УЛК Помещение для хранения и профилактического обслуживания учебного оборудования лаборатории безопасности жизнедеятельности	Прибор комбинированный "ТКА-ПКМ" Пульсметр- Люксметр "ТКА-ПКМ" Шумомер-анализатор спектра, виброметр портативный ОКТАВА-110А Измеритель напряженности электростатического поля СТ-01	
Помещение для самостоятельной работы обучающихся  <b>Ауд. 41 НТБ</b> на 80 посадочных мест (рабочее место библиотекаря, рабочие места обучающихся)	ИБП GE VH Series VH 700 Источник бесперебойного питания РИП-12 (2 шт.) Компьютер/ТИП №5 (2 шт.) Компьютер Тип № 1 (6 шт.) Контрольно-пусковой блок С2000-КПБ (26 шт.) Монитор / Samsung 21,5" S22C200B (80 шт.) Плоттер / HP DJ T770 Прибор приемно-контрольный С2000-АСПТ (2 шт.) Принтер / HP LaserJet P2015 DN Принтер /Тип № 4 н/т	Adobe Acrobat Reader DC (ПО предоставляется бесплатно на условиях OpLic) Adobe Flash Player (ПО предоставляется бесплатно на условиях OpLic) APM Civil Engineering (Договор № 109/9.13_АО НИУ от 09.12.13 (НИУ-13)) ArcGIS Desktop (Договор передачи с ЕСРИ СНГ 31 лицензии от 27.01.2016) ArhciCAD [22] (БД; Веб-кабинет или подписка; OpenLicense) AutoCAD [2018] (БД; Веб-кабинет или подписка;

	<p>Принтер HP LJ Pro 400 M401dn Системный блок / Kraftway Credo тип 4 (79 шт.) Электронное табло 2000*950</p>	<p>OpenLicense) AutoCAD [2020] (Б\Д; Веб-кабинет или подписка; OpenLicense) Autodesk Revit [2018] (Б\Д; Веб-кабинет или подписка; OpenLicense) Autodesk Revit [2020] (Б\Д; Веб-кабинет или подписка; OpenLicense) CorelDRAW [GSX5;55] (Договор № 292/10.11- АО НИУ от 28.11.2011 (НИУ-11)) eLearnBrowser [1.3] (Договор ГМЛ-Л-16/03-846 от 30.03.2016) Google Chrome (ПО предоставляется бесплатно на условиях OpLic) Lazarus (ПО предоставляется бесплатно на условиях OpLic) Mathcad [Edu.Prime;3;30] (Договор №109/9.13_АО НИУ от 09.12.13 (НИУ-13)) Mathworks Matlab [R2008a;100] (Договор 089/08-ОК(ИОП) от 24.10.2008) Mozilla Firefox (ПО предоставляется бесплатно на условиях OpLic) MS Access [2013;Im] (OpenLicense; Подписка Azure Dev Tools; Б\Д; Веб-кабинет) MS ProjectPro [2013;ImX] (OpenLicense; Подписка Azure Dev Tools; Б\Д; Веб-кабинет) MS VisioPro [2013;ADT] (OpenLicense; Подписка Azure Dev Tools; Б\Д; Веб-кабинет) MS Visual FoxPro [ADT] (OpenLicense; Подписка Azure Dev Tools; Б\Д; Веб-кабинет) nanoCAD СПДС Стройплощадка (Договор бесплатной передачи / партнерство) PascalABC [3.2.0.1311] (ПО предоставляется бесплатно на условиях OpLic) Visual Studio Ent [2015;Imx] (OpenLicense; Подписка Azure Dev Tools; Б\Д; Веб-кабинет) Visual Studio Expr [2008;ImX] (OpenLicense; Подписка Azure Dev Tools; Б\Д; Веб-кабинет) WinPro 7 [ADT] (OpenLicense; Подписка Azure Dev Tools; Б\Д; Веб-кабинет) Компас-3D V14 АЕС (Договор № 109/9.13_АО НИУ от 09.12.13 (НИУ-13))</p>
--	---	--

		ПК ЛИРА-САПР [2013] (Договор № 109/9.13_АО НИУ от 09.12.13 (НИУ-13))
<p>Помещение для самостоятельной работы обучающихся</p> <p><b>Ауд. 59 НТБ</b> на 5 посадочных мест, оборудованных компьютерами (рабочее место библиотекаря, рабочие места обучающихся, рабочее место для лиц с ограниченными возможностями здоровья) Читальный зал на 52 посадочных места</p>	<p>Компьютер / ТИП №5 (4 шт.) Монитор Acer 17" AL1717 (4 шт.) Монитор Samsung 24" S24C450B Системный блок Kraftway Credo KC36 2007 (4 шт.) Системный блок Kraftway Credo KC43 с KSS тип3 Принтер/HP LaserJet P2015 DN Аудиторный стол для инвалидов-колясочников Видеоувеличитель /Optelec ClearNote Джойстик компьютерный беспроводной Клавиатура Clevy с большими кнопками и накладкой (беспроводная) Кнопка компьютерная выносная малая Кнопка компьютерная выносная малая (2 шт.)</p>	<p>Google Chrome (ПО предоставляется бесплатно на условиях OpLic (не требуется)) Adobe Acrobat Reader DC (ПО предоставляется бесплатно на условиях OpLic (не требуется)) eLearnBrowser [1.3] (Договор ГМЛ-Л-16/03-846 от 30.03.2016) Mozilla Firefox (ПО предоставляется бесплатно на условиях OpLic (лицензия не требуется)) MS OfficeStd [2010; 300] (Договор № 162/10 - АО НИУ от 18.11.2010 (НИУ-10)) Adobe Acrobat Reader [11] (ПО предоставляется бесплатно на условиях OpLic (лицензия не требуется)) K-Lite Codec Pack (ПО предоставляется бесплатно на условиях OpLic (лицензия не требуется))</p>
<p>Помещение для самостоятельной работы обучающихся</p> <p><b>Ауд. 84 НТБ</b> На 5 посадочных мест, оборудованных компьютерами (рабочее место библиотекаря, рабочие места обучающихся) Читальный зал на 52 посадочных места</p>	<p>Монитор Acer 17" AL1717 (5 шт.) Системный блок Kraftway KW17 2010 (5 шт.)</p>	<p>AutoCAD [2020] (БД; Веб-кабинет или подписка; OpenLicense) Eurosoft STARK [201W;20] (Договор № 089/08-ОК(ИОП) от 24.10.2008) MS OfficeStd [2010; 300] (Договор № 162/10 - АО НИУ от 18.11.2010 (НИУ-10)) nanoCAD СПДС Конструкции (Договор бесплатной передачи / партнерство) WinPro 7 [ADT] (OpenLicense; Подписка Azure Dev Tools; БД; Веб-кабинет) ПК ЛИРА-САПР [2013R5] (ПО предоставляется бесплатно на условиях OpLic (лицензия не требуется))</p>

Федеральное государственное бюджетное образовательное учреждение высшего образования  
**«НАЦИОНАЛЬНЫЙ ИССЛЕДОВАТЕЛЬСКИЙ МОСКОВСКИЙ  
ГОСУДАРСТВЕННЫЙ СТРОИТЕЛЬНЫЙ УНИВЕРСИТЕТ»**

**РАБОЧАЯ ПРОГРАММА**

Шифр	Наименование дисциплины
<i><b>Б1.О.05</b></i>	<i><b>Физическая культура и спорт</b></i>

Код направления подготовки/ специальности	38.03.02
Направление подготовки/ специальность	Менеджмент
Наименование ОПОП (направленность / профиль)	Менеджмент в инвестиционно – строительной сфере
Год начала реализации ОПОП	2023
Уровень образования	бакалавриат
Форма обучения	очная
Год разработки/обновления	2023

Разработчики:

должность	ученая степень, учёное звание	ФИО
Старший преподаватель		Поллачек В.В.

Рабочая программа дисциплины разработана и одобрена кафедрой  
«Физическое воспитание и спорт»

Рабочая программа утверждена методической комиссией по УГСН, протокол № 10 от  
«16» июня 2023 г.

## 1. Цель освоения дисциплины

Целью освоения дисциплины «Физическая культура и спорт» является формирование компетенций обучающегося в области физической культуры личности и способности направленного использования разнообразных средств и методов физической культуры и спорта для сохранения и укрепления здоровья, обеспечения психофизической готовности к будущей профессиональной деятельности в строительной отрасли, создания устойчивой мотивации и потребности к здоровому образу и спортивному стилю жизни.

Программа составлена в соответствии с требованиями Федерального государственного образовательного стандарта высшего образования по направлению подготовки 38.03.02 Менеджмент.

Дисциплина относится к обязательной части Блока 1 «Дисциплины (модули)» основной профессиональной образовательной программы «Менеджмент в инвестиционно – строительной сфере». Дисциплина является обязательной для изучения.

## 2. Перечень планируемых результатов обучения по дисциплине, соотнесенных с планируемыми результатами освоения образовательной программы

Код и наименование компетенции (результат обучения)	Код и наименование индикатора достижения компетенции
УК – 7 Способен поддерживать должный уровень физической подготовленности для обеспечения полноценной социальной и профессиональной деятельности	УК-7.1 Оценка показателей собственного здоровья, уровня развития личной физической и функциональной подготовленности на основе знаний о здоровом образе жизни человека
	УК-7.2 Выбор здоровьесберегающих технологий с учетом физиологических особенностей организма
	УК-7.3 Выбор методов и средств физической культуры и спорта для коррекции собственного здоровья, физического развития, функциональной подготовленности и средств восстановления работоспособности
	УК-7.4 Выбор рациональных средств и приемов профилактики профессиональных заболеваний, психофизического и нервно-эмоционального утомления на рабочем месте

Код и наименование индикатора достижения компетенции	Наименование показателя оценивания (результата обучения по дисциплине)
УК-7.1 Оценка показателей собственного здоровья, уровня развития личной физической и функциональной подготовленности, на основе знаний о здоровом образе жизни человека	<b>Знает</b> специфику организации и проведения занятий по физической культуре и спорту в НИУ МГСУ
	<b>Знает</b> основные понятия: физическая культура и спорт, физическое воспитание, физическое развитие и подготовленность
	<b>Знает</b> цели и задачи массового, студенческого и спорта высших достижений, системы физических упражнений и мотивацию их выбора, классификацию видов спорта, Олимпийские игры (история, цели, задачи, пути развития)
	<b>Знает</b> составляющие здорового образа жизни, влияние оздоровительных систем физического воспитания на укрепление здоровья, профилактику профессиональных заболеваний и вредных привычек

Код и наименование индикатора достижения компетенции	Наименование показателя оценивания (результата обучения по дисциплине)
	<p><b>Знает</b> организм человека и его функциональные системы, саморегуляцию и совершенствование организма, адаптацию, социально-экологические факторы, показатели основных функциональных систем</p> <p><b>Знает</b> понятия «здоровый образ жизни» и «спортивный стиль жизни», влияние оздоровительных систем физического воспитания на укрепление здоровья, профилактику профессиональных заболеваний и вредных привычек, основы жизнедеятельности, двигательной активности</p> <p><b>Знает</b> актуальность введения комплекса ГТО, его историю, цели и задачи. Нормативы соответствующей возрасту ступени</p> <p><b>Знает</b> диагностику состояния здоровья и его оценку, основные формы врачебного контроля, самоконтроля (стандарты, индексы, функциональные пробы, упражнения-тесты) для контроля и оценки функциональной подготовленности, физического развития и физической подготовленности</p> <p><b>Знает</b>, как определить индивидуальный уровень развития своих физических качеств, владеть основными методами и способами планирования направленного формирования двигательных умений, навыков и физических качеств</p>
<p>УК-7.2 Выбор здоровьесберегающих технологий с учетом физиологических особенностей организма</p>	<p><b>Знает</b> формы, планирование и направленность самостоятельных занятий, особенности их проведения в зависимости от возраста и пола, спортивной подготовленности и функционального состояния, мотивацию выбора.</p> <p><b>Знает</b> правила техники безопасности и основные методы, способы и приемы оказания первой доврачебной помощи на занятиях по физической культуре и спорту</p> <p><b>Знает</b> формы и виды физической культуры в условиях строительного производства (производственная гимнастика)</p> <p><b>Знает</b> рациональные способы и приемы сохранения физического и психического здоровья, профилактику психофизического и нервно-эмоционального утомления</p> <p><b>Знает</b>, как определять индивидуальный уровень развития своих физических качеств, основные методы и способы планирования направленного формирования двигательных умений, навыков и физических качеств</p> <p><b>Имеет навыки (основного уровня)</b> использовать знания особенностей функционирования человеческого организма и отдельных его систем под влиянием занятий физическими упражнениями и спортом в различных условиях внешней среды, а также как составить и реализовать индивидуальный комплекс коррекции здоровья</p>
<p>УК-7.3 Выбор методов и средств физической культуры и спорта для коррекции собственного здоровья, физического развития,</p>	<p><b>Знает</b> понятия: вработывание, общая и моторная плотность занятия, зоны интенсивности нагрузки по частоте сердечных сокращений, порог анаэробного обмена, энергозатраты при физической нагрузке</p> <p><b>Знает</b> основы спортивной тренировки, ее разделы, формы занятий, структуру учебно-тренировочного занятия, основы</p>



Код и наименование индикатора достижения компетенции	Наименование показателя оценивания (результата обучения по дисциплине)
функциональной подготовленности и средств восстановления работоспособности	планирования учебно-тренировочного процесса, методические принципы и методы физического воспитания, общую и специальную физическую подготовку, физические качества, двигательные умения и навыки
	<b>Знает</b> формы, планирование и направленность самостоятельных занятий, особенности их проведения в зависимости от возраста и пола, спортивной подготовленности и функционального состояния, мотивацию выбора
	<b>Знает</b> основы антидопинговой программы (история возникновения, основные группы, последствия)
	<b>Знает</b> основы профессионально-прикладной физической культуры, основы физиологии труда, мотивации в освоении профессии, профессионального отбора, производственной физической культуры, физической культуры в рабочее и свободное время
	<b>Знает</b> методы профессиональной адаптации, профилактики профессионального утомления, заболеваний и травматизма.
	<b>Знает</b> , как составить и реализовать индивидуальную комплексную программу коррекции здоровья
	<b>Имеет навыки (основного уровня)</b> восстановления трудоспособности организма с помощью средств, методов и способов реабилитации; организовывать активный отдых и реабилитацию после травм и перенесенных заболеваний
	<b>Имеет навыки (основного уровня)</b> применения выбранного вида спорта или систем физических упражнений, раскрывать их возможности для саморазвития и самосовершенствования
УК-7.4 Выбор рациональных способов и приемов профилактики профессиональных заболеваний, психофизического и нервно-эмоционального утомления на рабочем месте	<b>Знает</b> реабилитационно-восстановительные мероприятия, методы и средства восстановления работоспособности в профессиональной и физкультурно-спортивной деятельности, правила и способы планирования индивидуальных занятий различной направленности
	<b>Знает</b> психофизиологическую характеристику умственного труда, работоспособности, утомления и переутомления, усталости, рекреации, релаксации, самочувствия
	<b>Знает</b> профессионально-прикладную физическую подготовку, ее формы (виды), условия и характер труда, прикладные физические, психофизиологические, психические и специальные качества, прикладные умения и навыки, прикладные виды спорта, воспитание профессионально важных психофизических качеств и их коррекции
	<b>Знает</b> основы профессионально-прикладной физической культуры, основы физиологии труда, мотивации в освоении профессии, профессионального отбора, производственной физической культуры, физической культуры в рабочее и свободное время
	<b>Знает</b> методы профессиональной адаптации, профилактики профессионального утомления, заболеваний и травматизма

Код и наименование индикатора достижения компетенции	Наименование показателя оценивания (результата обучения по дисциплине)
	<b>Знает</b> формы и виды физической культуры в условиях строительного производства (производственная гимнастика)
	<b>Имеет навыки (основного уровня)</b> восстановления трудоспособности организма, профилактики профессиональных заболеваний, психофизического и нервно-эмоционального утомления на рабочем месте с помощью средств и методов реабилитации

Информация о формировании и контроле результатов обучения представлена в Фонде оценочных средств (Приложение 1)

### 3. Трудоёмкость дисциплины и видов учебных занятий по дисциплине

Общая трудоёмкость дисциплины составляет две зачетные единицы (72 академических часа).

(1 зачетная единица соответствует 36 академическим часам)

Видами учебных занятий и работы обучающегося по дисциплине могут являться

Обозначение	Виды учебных занятий и работы обучающегося
Л	Лекции
ЛР	Лабораторные работы
ПЗ	Практические занятия
КоП	Компьютерный практикум
КРП	Групповые и индивидуальные консультации по курсовым работам (курсовым проектам)
СР	Самостоятельная работа обучающегося в период теоретического обучения
Контроль	Самостоятельная работа обучающегося и контактная работа обучающегося с преподавателем в период промежуточной аттестации

Структура дисциплины:

Форма обучения – очная

№	Наименование раздела дисциплины	Семестр	Количество часов по видам учебных занятий и работы обучающегося							Формы промежуточной аттестации, текущего контроля успеваемости	
			Л	ЛР	ПЗ	КоП	КРП	СР	Контроль		
1	Теоретический раздел физической культуры и спорта	6	16						31	9	Контрольная работа р. 1
2	Теоретический раздел профессионально-прикладной физической культуры		16								
	Итого:	6	32						31	9	Зачет

#### 4. Содержание дисциплины, структурированное по видам учебных занятий и разделам

При проведении аудиторных учебных занятий предусмотрено проведение текущего контроля успеваемости:

- В рамках лекционных занятий предусмотрено выполнение обучающимися контрольной работы.

##### 4.1 Лекции

*Форма обучения – очная*

№	Наименование раздела дисциплины	Тема и содержание лекций
1	Теоретический раздел физической культуры и спорта	<p><b><i>Физическая культура и спорт как учебная дисциплина в НИУ МГСУ.</i></b> Физическая культура и спорт в системе высшего образования РФ. Программа учебной дисциплины «Физическая культура и спорт» для квалификации бакалавр очной формы обучения. Организация, условия, формы и методы учебно-тренировочных занятия физической культурой и спортом в НИУ МГСУ. Спортивно-массовая, физкультурно-спортивная, оздоровительная деятельность университета, традиции МИСИ-МГСУ.</p> <p><b><i>Физическая культура и спорт</i></b> Основные понятия: физическая культура, спорт, физическое воспитание, физические упражнения, двигательная активность, физическое развитие, физическая и функциональная подготовленность, психофизическая подготовленность, профессиональная направленность физического воспитания, физическое совершенство, работоспособность, утомление, переутомление, усталость, адаптация</p> <p><b><i>Массовый спорт и спорт высших достижений.</i></b> Физическая культура и спорт как социальный феномен современного общества. Организационно-правовые основы физической культуры и спорта. Цели и задачи массового, студенческого спорта и спорта высших достижений. Олимпийские игры, древние и современные, история возникновения и их значение. Динамика развития.</p> <p><b><i>Естественнонаучные, социально-биологические основы физической культуры и спорта.</i></b> Организм человека как единая саморазвивающаяся и саморегулирующаяся биологическая система. Воздействие физических упражнений на организм человека. Анатомо-морфологическое строение и основные физиологические функции организма. Влияние двигательной активности на функциональные системы человека.</p> <p><b><i>Здоровье человека как ценность общества.</i></b> Здоровье и факторы его определяющие. Взаимосвязь общей культуры студента и его образа жизни. Структура жизнедеятельности обучающегося и ее отражение в их образе жизни. Здоровый образ жизни и его составляющие. Личное отношение к здоровью как условие формирования здорового образа жизни. Физическое самовоспитание и самосовершенствование в здоровом образе жизни. Критерии эффективности здорового образа жизни.</p> <p><b><i>Всероссийский физкультурно - спортивный комплекс «Готов к труду и обороне» (ГТО) в образовательном пространстве вуза.</i></b> История развития комплекса ГТО. Изменения и дополнения, вносимые в комплекс ГТО. Значение комплекса ГТО для победы в ВОВ. Комплекс ГТО, как программная и нормативная основа системы физического воспитания населения РФ. Актуальность введения комплекса ГТО, его цели и задачи. Знаки, нормативы (11 ступеней).</p>
2	Теоретический	<p><b><i>Основы спортивной тренировки</i></b> Методические принципы спортивной тренировки (общепедагогические и</p>

раздел профессионально-прикладной физической культуры	специфические). Этапы обучения движениям. Формирование психических, личностных и др. качеств в процессе физического воспитания. Общая и специальная физическая подготовка, их цели и задачи. Зоны интенсивности и энергозатраты при различных физических нагрузках. Структура спортивной подготовки спортсмена. Формы и структура тренировочных занятий.
	<b>Самостоятельные занятия физическими упражнениями и спортом.</b> Мотивация и целенаправленность самостоятельных занятий, их формы, структура и содержание. Планирование, организация и управление самостоятельными занятиями различной направленности. Взаимосвязь между интенсивностью нагрузок и уровнем физической подготовленности. Особенности самостоятельных занятий, направленных на активный отдых, коррекцию физического развития и телосложения, акцентированное развитие отдельных физических качеств. Новые виды спорта.
	<b>Врачебный контроль. Основы самоконтроля. Первая помощь.</b> Врачебный и педагогический контроль. Самоконтроль, его основные методы, средства и показатели. Дневник самоконтроля. Использование отдельных методов контроля при регулярных занятиях физическими упражнениями и спортом. Коррекция содержания и методики занятий по результатам показателей контроля. Правила техники безопасности и основные методы, способы и приемы оказания первой доврачебной помощи на занятиях по физической культуре и спорту. Первая помощь – простейшие срочные и целесообразные меры для спасения жизни человека и предупреждения осложнений при несчастном случае, повреждений, внезапном заболевании. Оказание первой помощи в зависимости от характера повреждений. Основные приемы оказания доврачебной помощи при кровотечениях и травмах.
	<b>Допинг как глобальная проблема современного спорта.</b> История возникновения. Запрещенные субстанции и методы. Последствия допинга. Допинг и зависимое поведение. Социальные аспекты проблем допинга. Предотвращение допинга.
	<b>Реабилитация в учебной, физкультурно-спортивной и профессиональной деятельности</b> Реабилитация и ее виды. Реабилитация в профессиональной деятельности. Средства реабилитации: педагогические, психологические, медико-биологические. Физические упражнения как средство реабилитации. Производственная физическая культура.
	<b>Профессионально-прикладная подготовка.</b> Физическая культура в профессиональной деятельности в строительной области. Профессионально-прикладная физическая культура как часть культуры труда и физической культуры в целом. История развития профессионально-прикладной физической подготовки (ППФП), ее цели, задачи, средства. Личная и социально-экономическая необходимость психофизической подготовки человека к труду. Место ППФП в системе подготовки будущего специалиста. Факторы, определяющие конкретное содержание ППФП. Методика подбора средств ППФП, организация и формы ее проведения. Развитие и совершенствование профессионально важных качеств, психофизические модели выпускников различных направлений и специальностей. Индивидуальная программа оздоровления в процессе жизнедеятельности человека.

#### 4.2 Лабораторные работы

*Не предусмотрены учебным планом.*

#### 4.3 Практические занятия

*Не предусмотрены учебным планом.*

#### 4.4 Компьютерные практикумы

*Не предусмотрены учебным планом.*

#### 4.5 Групповые и индивидуальные консультации по курсовым работам (курсовым проектам)

*Не предусмотрены учебным планом.*

#### 4.6 Самостоятельная работа обучающегося в период теоретического обучения

Самостоятельная работа обучающегося в период теоретического обучения включает в себя:

- самостоятельную подготовку к учебным занятиям, включая подготовку к аудиторным формам текущего контроля успеваемости;
- самостоятельную подготовку к промежуточной аттестации.

В таблице указаны темы для самостоятельного изучения обучающимся:  
Форма обучения – очная

№	Наименование раздела дисциплины	Темы для самостоятельного изучения
1.	Теоретический раздел физической культуры и спорта	1.Единая всероссийская спортивная классификация (ЕВСК) (общие положения, разряды и звания, требования и порядок присвоения званий)
		2.История возникновения видов спорта культивируемых в НИУ МГСУ (баскетбол, волейбол, гимнастика, самбо, футбол)
		3.Олимпийское движение и политический протест
		4.Анатомо-физиологические особенности организма человека разного возраста
		5.Зарубежные системы оценивание физической подготовленности человека
2.	Теоретический раздел профессионально-прикладной физической культуры	1.Классификация видов спорта
		2. Психологические аспекты спортивной деятельности
		3. Цифровые технологии в физкультурно-спортивной деятельности
		4. Профилактика травматизма при самостоятельных занятиях физической культурой и спортом
		5.Образ жизни и его отражение в профессиональной деятельности

#### 4.7 Самостоятельная работа обучающегося и контактная работа обучающегося с преподавателем в период промежуточной аттестации

Работа обучающегося в период промежуточной аттестации включает в себя подготовку к формам промежуточной аттестации (к зачету), а также саму промежуточную аттестацию.

### 5. Оценочные материалы по дисциплине

Фонд оценочных средств по дисциплине приведен в Приложении 1 к рабочей программе дисциплины.

Оценочные средства для проведения промежуточной аттестации, а также текущего контроля по дисциплине хранятся на кафедре, ответственной за преподавание данной дисциплины.

## **6. Учебно-методическое и материально-техническое обеспечение дисциплины**

Основные принципы осуществления учебной работы обучающихся изложены в локальных нормативных актах, определяющих порядок организации контактной работы и порядок самостоятельной работы обучающихся. Организация учебной работы обучающихся на аудиторных учебных занятиях осуществляется в соответствии с п. 3.

### *6.1 Перечень учебных изданий и учебно-методических материалов для освоения дисциплины*

Для освоения дисциплины обучающийся может использовать учебные издания и учебно-методические материалы, имеющиеся в научно-технической библиотеке НИУ МГСУ и/или размещённые в Электронных библиотечных системах.

Актуальный перечень учебных изданий и учебно-методических материалов представлен в Приложении 2 к рабочей программе дисциплины.

### *6.2 Перечень профессиональных баз данных и информационных справочных систем*

При осуществлении образовательного процесса по дисциплины используются профессиональные базы данных и информационных справочных систем, перечень которых указан в Приложении 3 к рабочей программе дисциплины.

### *6.3 Перечень материально-технического, программного обеспечения освоения дисциплины*

Учебные занятия по дисциплине проводятся в помещениях, оснащенных соответствующим оборудованием и программным обеспечением.

Перечень материально-технического и программного обеспечения дисциплины приведён в Приложении 4 к рабочей программе дисциплины.

Шифр	Наименование дисциплины
<b><i>B1.O.05</i></b>	<b><i>Физическая культура и спорт</i></b>

Код направления подготовки / специальности	38.03.02
Направление подготовки / специальность	Менеджмент
Наименование ОПОП (направленность / профиль)	Менеджмент в инвестиционно – строительной сфере
Год начала реализации ОПОП	2023
Уровень образования	бакалавриат
Форма обучения	очная
Год разработки/обновления	2023

### ФОНД ОЦЕНОЧНЫХ СРЕДСТВ

#### 1. Описание показателей и критериев оценивания компетенций, описание шкал оценивания

Оценивание формирования компетенций производится на основе показателей оценивания, указанных в п.2. рабочей программы и в п.1.1 ФОС.

Связь компетенций, индикаторов достижения компетенций и показателей оценивания приведена в п.2 рабочей программы.

##### 1.1. Описание формирования и контроля показателей оценивания

Оценивание уровня освоения обучающимся компетенций осуществляется с помощью форм промежуточной аттестации и текущего контроля. Формы промежуточной аттестации и текущего контроля успеваемости по дисциплине, с помощью которых производится оценивание, указаны в учебном плане и в п.3 рабочей программы.

В таблице приведена информация о формировании результатов обучения по дисциплине разделами дисциплины, а также о контроле показателей оценивания компетенций формами оценивания.

Наименование показателя оценивания (результата обучения по дисциплине)	Номера разделов дисциплины	Формы оценивания (формы промежуточной аттестации, текущего контроля успеваемости)
<b>Знает</b> специфику организации и проведения занятий по физической культуре и спорту в НИУ МГСУ	1	контрольная работа
<b>Знает</b> основные понятия: физическая культура и спорт, физическое воспитание, физическое развитие и подготовленность	1	контрольная работа, зачет
<b>Знает</b> цели и задачи массового, студенческого и спорта высших достижений, системы физических упражнений и мотивацию их выбора, классификацию видов спорта, Олимпийские игры (история, цели, задачи, пути развития)	1	контрольная работа, зачет
<b>Знает</b> составляющие здорового образа жизни, влияние оздоровительных систем физического воспитания на укрепление здоровья, профилактику профессиональных заболеваний и вредных привычек	1, 2	контрольная работа, зачет
<b>Знает</b> организм человека и его функциональные системы,	1, 2	контрольная работа,

саморегуляцию и совершенствование организма, адаптацию, социально-экологические факторы, показатели основных функциональных систем		зачет
<b>Знает</b> актуальность введения комплекса ГТО, его историю, цели и задачи. Нормативы соответствующей возрасту ступени	1	контрольная работа, зачет
<b>Знает</b> диагностику состояния здоровья и его оценку, основные формы врачебного контроля, самоконтроля (стандарты, индексы, функциональные пробы, упражнения-тесты) для контроля и оценки функциональной подготовленности, физического развития и физической подготовленности	2	зачет
<b>Знает</b> , как определить индивидуальный уровень развития своих физических качеств, владеть основными методами и способами планирования направленного формирования двигательных умений, навыков и физических качеств	2	зачет
<b>Знает</b> формы, планирование и направленность самостоятельных занятий, особенности их проведения в зависимости от возраста и пола, спортивной подготовленности и функционального состояния, мотивацию выбора	2	зачет
<b>Знает</b> правила техники безопасности и основные методы, способы и приемы оказания первой доврачебной помощи на занятиях по физической культуре и спорту	2	зачет
<b>Знает</b> формы и виды физической культуры в условиях строительного производства (производственная гимнастика)	2	зачет
<b>Знает</b> рациональные способы и приемы сохранения физического и психического здоровья, профилактику психофизического и нервно-эмоционального утомления	1, 2	контрольная работа, зачет
<b>Имеет навыки (основного уровня)</b> использовать знания особенностей функционирования человеческого организма и отдельных его систем под влиянием занятий физическими упражнениями и спортом в различных условиях внешней среды, а также как составить и реализовать индивидуальный комплекс коррекции здоровья	1, 2	контрольная работа, зачет
<b>Знает</b> понятия: вработывание, общая и моторная плотность занятия, зоны интенсивности нагрузки по частоте сердечных сокращений, порог анаэробного обмена, энергозатраты при физической нагрузке	2	контрольная работа, зачет
<b>Знает</b> основы спортивной тренировки, ее разделы, формы занятий, структуру учебно-тренировочного занятия, основы планирования учебно-тренировочного процесса, методические принципы и методы физического воспитания, общую и специальную физическую подготовку, физические качества, двигательные умения и навыки	2	зачет
<b>Знает</b> основы антидопинговой программы (история возникновения, основные группы, последствия)	2	зачет
<b>Знает</b> основы профессионально-прикладной физической культуры, основы физиологии труда, мотивации в освоении профессии, профессионального отбора, производственной физической культуры, физической культуры в рабочее и свободное время	2	зачет
<b>Знает</b> методы профессиональной адаптации, профилактики профессионального утомления, заболеваний	2	зачет



и травматизма		
<b>Знает</b> , как составить и реализовать индивидуальную комплексную программу коррекции здоровья	2	зачет
<b>Имеет навыки (основного уровня)</b> восстановления трудоспособности организма с помощью средств, методов и способов реабилитации; организовывать активный отдых и реабилитацию после травм и перенесенных.	2	зачет
<b>Имеет навыки (основного уровня)</b> применения выбранного вида спорта или систем физических упражнений, раскрывать их возможности для саморазвития и самосовершенствования	2	зачет
<b>Знает</b> реабилитационно-восстановительные мероприятия, методы и средства восстановления работоспособности в профессиональной и физкультурно-спортивной деятельности, правила и способы планирования индивидуальных занятий различной направленности	2	зачет
<b>Знает</b> психофизиологическую характеристику умственного труда, работоспособности, утомления и переутомления, усталости, рекреации, релаксации, самочувствия	2	зачет
<b>Знает</b> профессионально-прикладную физическую подготовку, ее формы (виды), условия и характер труда, прикладные физические, психофизиологические, психические и специальные качества, прикладные умения и навыки, прикладные виды спорта, воспитание профессионально важных психофизических качеств и их коррекции	2	зачет
<b>Имеет навыки (основного уровня)</b> восстановления трудоспособности организма, профилактики профессиональных заболеваний, психофизического и нервно-эмоционального утомления на рабочем месте с помощью средств и методов реабилитации.	2	зачет

### 1.2. Описание критериев оценивания компетенций и шкалы оценивания

При проведении промежуточной аттестации в форме зачёта используется шкала оценивания: «Не зачтено», «Зачтено».

Показателями оценивания являются знания и навыки обучающегося, полученные при изучении дисциплины.

Критериями оценивания достижения показателей являются:

Показатель оценивания	Критерий оценивания
Знания	Знание терминов, определений и понятий
	Знание основных принципов, средств и методов
	Объём освоенного материала, усвоение всех дидактических единиц (разделов)
	Полнота ответов
	Правильность ответов
Навыки основного уровня	Чёткость изложения и интерпретации знаний
	Грамотно и полно определяет и анализирует изменения организма под влиянием занятий физическими упражнениями
	Навыки выбора средств и методов реабилитации
	Навыки применения избранного вида спорта для самосовершенствования
	Навык выбора средств и методов профилактики профессиональных заболеваний, психофизического и нервно-эмоционального утомления.

## 2. Типовые контрольные задания для оценивания формирования компетенций

### 2.1. Промежуточная аттестация

2.1.1. Промежуточная аттестация в форме экзамена, дифференцированного зачета (зачета с оценкой), зачета

Форма(ы) промежуточной аттестации:

Промежуточная аттестация проводится в форме зачета в 6-ом семестре (форма обучения – очная)

Перечень типовых примерных вопросов/заданий для проведения зачета в 6 - ом семестре:

№	Наименование раздела дисциплины	Типовые вопросы/задания
1	Теоретический раздел физической культуры	<ol style="list-style-type: none"> <li>1. Физическая культура и спорт и их основные социальные функции.</li> <li>2. Физические: воспитание, подготовленность, развитие, совершенство.</li> <li>3. Работоспособность, общие закономерности ее изменения в учебной и профессиональной деятельности</li> <li>4. Адаптация и ее виды.</li> <li>5. Массовый спорт и спорт высших достижений: цели, задачи, проблемы.</li> <li>6. Студенческий спорт, его формы организации и отличительные особенности.</li> <li>7. Олимпийские игры древности. Основные исторические сведения.</li> <li>8. Современные олимпийские игры. Динамика их развития.</li> <li>9. Организм человека как сложная биологическая система.</li> <li>10. Обмен веществ, энергетический баланс.</li> <li>11. Влияние двигательной активности на сердечно-сосудистую систему.</li> <li>12. Показатели работоспособности сердца</li> <li>13. Механизм мышечного насоса.</li> <li>14. Влияние двигательной активности на дыхательную систему.</li> <li>15. Показатели работоспособности дыхания.</li> <li>16. Механизм дыхательного насоса.</li> <li>17. Рекомендации по дыханию при занятиях физическими упражнениями и спортом.</li> <li>18. Воздействие двигательной активности на опорно-двигательный аппарат (кости, суставы, мышцы).</li> <li>19. Рефлекторная природа двигательной деятельности. Этапы формирования двигательного навыка.</li> <li>20. Определение понятия «здоровье». Проблема здоровья человека в условиях научно-технического прогресса.</li> <li>21. Факторы, влияющие на здоровье человека.</li> <li>22. Составляющие элементы здорового образа жизни.</li> <li>23. Содержание оптимального режима труда и отдыха.</li> <li>24. Рациональное питание человека.</li> <li>25. Оптимальная двигательная активность и ее воздействие на здоровье и работоспособность.</li> <li>26. Закаливание организма.</li> <li>27. Отказ от вредных привычек</li> <li>28. Соблюдение правил личной и общественной гигиены.</li> <li>29. История возникновения комплекса ГТО</li> <li>30. Этапы развития, изменения, значение комплекса ГТО.</li> <li>31. Актуальность введения комплекса ГТО в наше время, его цели и</li> </ol>

2	Теоретический раздел профессионально-прикладной физической культуры"	<p>задачи.</p> <p>32. Методические принципы спортивной тренировки (общепедагогические и специфические)</p> <p>33. Разделы спортивной подготовки:</p> <p>а) морально-волевая и психологическая подготовка.</p> <p>б) тактическая подготовка.</p> <p>в) техническая подготовка. Формирование двигательного навыка.</p> <p>г) физическая подготовка: общая и специальная, их взаимодействие.</p> <p>д) теоретическая подготовка.</p> <p>34. Средства и методы воспитания физических качеств.</p> <p>35. Зоны интенсивности физических нагрузок по ЧСС.</p> <p>36. Структура учебно-тренировочного занятия.</p> <p>37. Общая и моторная плотность занятия.</p> <p>38. Формы самостоятельных занятий физическими упражнениями:</p> <p>а) утренняя гигиеническая гимнастика; ее цели и содержание.</p> <p>б) физические упражнения в режиме дня; их цель и содержание.</p> <p>в) спортивная тренировка.</p> <p>39. Структура и содержание самостоятельной спортивной тренировки</p> <p>40. Врачебный контроль как обязательное мероприятие при проведении всех форм занятий физическими упражнениями и спортом.</p> <p>41. Субъективные и объективные показатели самоконтроля.</p> <p>42. Самоконтроль физического развития: методы стандартов и индексов.</p> <p>43. Самоконтроль функционального состояния организма.</p> <p>44. Функциональные пробы по оценке состояния сердечно-сосудистой и дыхательной системы.</p> <p>45. Самоконтроль физической подготовленности (развития мышечной силы, быстроты движений, ловкости, гибкости, выносливости)</p> <p>46. Основные правила и приемы оказания первой доврачебной помощи.</p> <p>47. Нормативные документы, регламентирующие оказание первой доврачебной помощи.</p> <p>48.. Правила и техника остановки различных видов кровотечений.</p> <p>49. Порядок оказания первой помощи при травмах (переломах, вывихах, растяжениях)</p> <p>50. Когда и как следует начинать сердечно-легочную реанимацию пострадавшего</p> <p>51. Действия по оказанию первой помощи при термических травмах.</p> <p>52. Исторический обзор проблемы допинга.</p> <p>53. Причины борьбы с допингом в спорте</p> <p>54. Основные группы запрещенных субстанций и методов.</p> <p>55. Последствия допинга. Профилактика применения допинга.</p> <p>56. Определение понятия «реабилитация», ее виды.</p> <p>57. Методы и средства реабилитации:</p> <ul style="list-style-type: none"> <li>- педагогические (ЗОЖ, рациональное планирование оздоровительного процесса, оптимальное построение тренировочного занятия).</li> <li>- психологические (психогигиена, психопрофилактика, психотерапия),</li> <li>- медико- биологические (ЗОЖ, ЛФК, терапия, массаж и др.).</li> </ul> <p>58. Определение понятий «профессионально-прикладная физическая культура», «профессиональная – психофизическая подготовка», «профессиональная работоспособность», «профессиональная адаптация».</p> <p>59. Этапы трудовой деятельности.</p> <p>60. Психофизическая модель строителя (раскрыть один из блоков, модели).</p> <p>61. Виды спорта и системы физических упражнений, развивающие профессионально важные качества.</p> <p>62. Профессиональная психическая готовность, ее компоненты</p>
---	--	---

### *2.1.2. Промежуточная аттестация в форме защиты курсовой работы (курсового проекта)*

Промежуточная аттестация в форме защиты курсовой работы/курсового проекта не проводится.

### *2.2. Текущий контроль*

#### *2.2.1. Перечень форм текущего контроля:*

- *контрольная работа*

#### *2.2.2. Типовые контрольные задания форм текущего контроля:*

Тема контрольной работы: «Теоретический раздел физической культуры».

Перечень типовых вопросов к контрольной работе:

1. Определение понятия «здоровье».
2. Факторы, определяющие здоровье человека.
3. Год возрождения и основатель Олимпийских игр современности.
4. Этапы формирования двигательного навыка.
5. Оптимальный двигательный режим.
6. Показатели работоспособности сердца.
7. Показатели работоспособности дыхательной системы.
8. Цель возрождения ГТО в 2014 году.

## **3. Методические материалы, определяющие процедуры оценивания**

Процедура проведения промежуточной аттестации и текущего контроля успеваемости регламентируется локальным нормативным актом, определяющим порядок осуществления текущего контроля успеваемости и промежуточной аттестации обучающихся.

### *3.1. Процедура оценивания при проведении промежуточной аттестации обучающихся по дисциплине в форме экзамена и/или дифференцированного зачета (зачета с оценкой)*

Промежуточная аттестация по дисциплине в форме экзамена и/или дифференцированного зачета не проводится.

### *3.2. Процедура оценивания при проведении промежуточной аттестации обучающихся по дисциплине в форме зачета*

Промежуточная аттестация по дисциплине в форме зачёта проводится в шестом семестре. Для оценивания знаний и навыков используются критерии и шкала, указанные п.1.2.

Ниже приведены правила оценивания формирования компетенций по показателю оценивания «Знания».

Критерий оценивания	Уровень освоения и оценка	
	Не зачтено	Зачтено
Знание терминов, определений и понятий	Не знает основных терминов, определений и понятий	Твердо знает основные термины, определения и понятия и свободно ими оперирует

Знание основных принципов, средств и методов	Не знает основные принципы, средства и методы	Знает основные принципы, средства и методы
Объём освоенного материала, усвоение всех дидактических единиц (разделов)	Не знает значительной части материала дисциплины	Знает материал дисциплины
Полнота ответов	Не дает ответы на большинство вопросов	Дает ответы на большинство вопросов
Правильность ответов	Допускает грубые ошибки при изложении ответа на вопрос	Не допускает ошибок при изложении ответа на вопрос
Чёткость изложения и интерпретации знаний	Излагает знания без логической последовательности	Излагает знания в логической последовательности

Ниже приведены правила оценивания формирования компетенций по показателю оценивания «Навыки основного уровня».

Критерий оценивания	Уровень освоения и оценка	
	Не зачтено	Зачтено
Грамотно и полно определяет и анализирует изменения организма под влиянием занятий физическими упражнениями	Не умеет определять и анализировать изменения организма под влиянием занятий физическими упражнениями	Проводит анализ и делает правильные выводы об изменении организма после двигательной активности
Навыки выбора средств и методов реабилитации	Не может обосновать выбор средств, методов и способов реабилитации	Правильно выбирает и обосновывает выбор средств, методов и способов реабилитации
Навыки применения избранного вида спорта для самосовершенствования	Не применяет систему упражнений для самосовершенствования	Раскрывает возможности вида спорта для саморазвития.
Навык выбора средств и методов профилактики профессиональных заболеваний, психофизического и нервно-эмоционального утомления.	Не знает средств профилактики профессиональных заболеваний, психофизического и нервно-эмоционального утомления.	Знает профессиональные заболевания и умеет применять профилактические мероприятия.

*3.3. Процедура оценивания при проведении промежуточной аттестации обучающихся по дисциплине в форме защиты курсовой работы (курсового проекта)*

Промежуточная аттестация по дисциплине в форме защиты курсовой работы/ курсового проекта не проводится.

## Приложение 2 к рабочей программе

Шифр	Наименование дисциплины
<b>Б1.О.05</b>	<b>Физическая культура и спорт</b>

Код направления подготовки / специальности	38.03.02
Направление подготовки / специальность	Менеджмент
Наименование ОПОП (направленность / профиль)	Менеджмент в инвестиционно – строительной сфере
Год начала реализации ОПОП	2023
Уровень образования	бакалавриат
Форма обучения	очная
Год разработки/обновления	2023

**Перечень учебных изданий и учебно-методических материалов**

Печатные учебные издания в НТБ НИУ МГСУ:

№ п/п	Автор, название, место издания, издательство, год издания, количество страниц	Количество экземпляров в библиотеке НИУ МГСУ
1	Виленский, М. Я. Физическая культура и здоровый образ жизни студента : учебное пособие для вузов / М. Я. Виленский, А. Г. Горшков. - 3-е изд., стер. - Москва : КноРус, 2013. - 239 с. : табл. - (Бакалавриат). - Библиогр.: с. 229-230. - Глоссарий: с. 227-228. - ISBN 978-5-406-02935-0	500

Электронные учебные издания в электронно-библиотечных системах (ЭБС):

№ п/п	Автор, название, место издания, год издания, количество страниц	Ссылка на учебное издание в ЭБС
1	Физическая культура и спорт: учебник для обучающихся бакалавриата и специалитета по всем УГСН, реализуемым НИУ МГСУ / Нац. исслед. Моск. гос. строите. ун-т; В. А. Никишкин, Н. Н. Бумарскова, С. И. Крамской [и др.], рец. В. В. Моисеев, Н. Н. Северин, Т. Г. Савкив. - Москва : МИСИ-МГСУ, 2021. - 1 эл. опт. диск. - (Физическая культура). - URL: - Загл. с титул. экрана. - ISBN 978-5-7264-2862-8	<a href="http://lib-04.gic.mgsu.ru/lib/2022/27.pdf">http://lib-04.gic.mgsu.ru/lib/2022/27.pdf</a>
2	Рудюк, Л. В. Учебно-тренировочные занятия в воде (акваэробика) : учебное пособие для обучающихся бакалавриата и специалитета по всем УГСН, реализуемым НИУ МГСУ / Л. В. Рудюк, Н. Н. Бумарскова, В. А. Никишкин ; Нац. исследоват. Моск. гос. строит. ун-т. - Москва: МИСИ-МГСУ, 2020. - 1 эл. опт. диск. - (Акваэробика). - Загл. с титул. экрана. - ISBN 978-5-7264-2351-7 (сетевое). - ISBN 978-5-7264-2352-4	<a href="http://lib-04.gic.mgsu.ru/lib/2020/127.pdf">http://lib-04.gic.mgsu.ru/lib/2020/127.pdf</a>
3	Развитие пространственной точности движений как основа обучения подвижным спортивным играм : учебно-методическое пособие / С. В. Колотильщикова, Н. Н. Бумарскова, В. А. Никишкин, Е. А. Лазарева. — Москва : Московский государственный строительный университет, Ай Пи Эр Медиа, ЭБС АСВ, 2017. — 135 с. — ISBN 978-5-7264-1467-6. — Текст: электронный // Цифровой образовательный ресурс IPR SMART : [сайт].	<a href="https://www.iprbookshop.ru/63773.html">https://www.iprbookshop.ru/63773.html</a>

4	Быченков, С. В. Физическая культура : учебник для студентов высших учебных заведений / С. В. Быченков, О. В. Везеницын. — Саратов: Вузовское образование, 2016. — 270 с. — ISBN 978-5-4487-0620-2. — Текст: электронный // Цифровой образовательный ресурс IPR SMART : [сайт].	<a href="https://www.iprbookshop.ru/49867.html">https://www.iprbookshop.ru/49867.html</a>
5	Физическая культура : учебное пособие / Е. С. Григорович, В. А. Переверзев, К. Ю. Романов [и др.] ; под редакцией Е. С. Григорович, В. А. Переверзев. — Минск: Вышэйшая школа, 2014. — 351 с. — ISBN 978-985-06-2431-4. — Текст: электронный // Цифровой образовательный ресурс IPR SMART : [сайт].	<a href="https://www.iprbookshop.ru/35564.html">https://www.iprbookshop.ru/35564.html</a>
6	Профессиональная психофизическая подготовка студентов строительных вузов : учебно-методическое пособие / В. А. Никишкин, Л. М. Крылова, Е. А. Лазарева, В. С. Гарник ; под редакцией Л. М. Крылова. — Москва : Московский государственный строительный университет, Ай Пи Эр Медиа, ЭБС АСВ, 2015. — 326 с. — ISBN 978-5-7264-1063-0. — Текст : электронный // Цифровой образовательный ресурс IPR SMART : [сайт].	<a href="https://www.iprbookshop.ru/35347.html">https://www.iprbookshop.ru/35347.html</a>
7	Бумарскова, Н. Н. Комплексы упражнений для развития гибкости : учебное пособие / Н. Н. Бумарскова. — Москва : Московский государственный строительный университет, ЭБС АСВ, 2015. — 128 с. — ISBN 978-5-7264-0994-8. — Текст: электронный // Цифровой образовательный ресурс IPR SMART: [сайт].	<a href="https://www.iprbookshop.ru/30430.html">https://www.iprbookshop.ru/30430.html</a>
8	Физическая рекреация в высших учебных заведениях : учебно-методическое пособие / В. А. Никишкин, В. П. Зайцев, С. И. Крамской [и др.] ; под редакцией В. А. Никишкин, В. П. Зайцев. — Москва : Московский государственный строительный университет, Ай Пи Эр Медиа, ЭБС АСВ, 2015. — 330 с. — ISBN 978-5-7264-1065-4. — Текст: электронный // Цифровой образовательный ресурс IPR SMART : [сайт].	<a href="https://www.iprbookshop.ru/35346.html">https://www.iprbookshop.ru/35346.html</a>
9	Витун, В. Г. Повышение адаптационных возможностей студентов средствами физической культуры : учебное пособие / В. Г. Витун, Е. В. Витун. — Оренбург : Оренбургский государственный университет, ЭБС АСВ, 2015. — 103 с. — ISBN 978-5-7410-1191-1. — Текст: электронный // Цифровой образовательный ресурс IPR SMART : [сайт].	<a href="https://www.iprbookshop.ru/54139.html">https://www.iprbookshop.ru/54139.html</a>
10	Акатова, А. А. Врачебный контроль в лечебной физической культуре и адаптивной физической культуре : учебное пособие / А. А. Акатова, Т. В. Абызова. — Пермь : Пермский государственный гуманитарно-педагогический университет, 2015. — 102 с. — Текст: электронный // Цифровой образовательный ресурс IPR SMART : [сайт].	<a href="https://www.iprbookshop.ru/70620.html">https://www.iprbookshop.ru/70620.html</a>
11	Лешева, Н. С. Использование оздоровительных технологий при проведении учебного занятия по физической культуре : учебное пособие / Н. С. Лешева, К. Н. Дементьев, Т. А. Гринёва. — Санкт-Петербург : Санкт-Петербургский государственный архитектурно-строительный университет, ЭБС АСВ, 2016. — 152 с. — ISBN 978-5-9227-0651-3. — Текст: электронный // Цифровой образовательный ресурс IPR SMART : [сайт].	<a href="https://www.iprbookshop.ru/74368.html">https://www.iprbookshop.ru/74368.html</a>
12	Быченков, С. В. Рабочие учебные программы по физической культуре ФГОС ВО для бакалавров [Электронный ресурс] : учебно-методическое пособие / С. В. Быченков, А. А. Сафонов. — Электрон. текстовые данные. — Саратов : Вузовское образование, 2016. — 135 с. — 2227-8397.	<a href="http://www.iprbookshop.ru/49865.html">http://www.iprbookshop.ru/49865.html</a>
13	Физическая культура и спорт : учебное наглядное пособие по всем УГСН бакалавриата и специалитета реализуемым НИУ МГСУ / Нац. исслед. Моск. гос. строит. ун-т, каф. физического воспитания и спорта ; [сост. : В. А. Никишкин [и др.]. - Москва : Изд-во МИСИ-МГСУ, 2020. - 1 эл. опт. диск. - (УНИ). - Загл. с титул. экрана. - ISBN 978-5-7264-2696-9 (сетевое). - ISBN 978-5-7264-2697-6 (локальное)	<a href="http://lib-04.gic.mgsu.ru/lib/UNP2020/174.pdf">http://lib-04.gic.mgsu.ru/lib/UNP2020/174.pdf</a>

## Перечень учебно-методических материалов в НТБ НИУ МГСУ:

№ п/п	Автор, название, место издания, издательство, год издания, количество страниц
1	Социально-биологические основы физической культуры обучающего [Электронный ресурс] : методические указания к практическим занятиям по дисциплинам «Физическая культура и спорт», «Физическая культура и спорт» (Элективная дисциплина) для обучающихся по всем УГСН, реализуемым НИУ МГСУ / Нац. исследоват. Моск. гос. строит. ун-т., каф. физического воспитания и спорта ; сост.: Н. Н. Бумарскова, [и др.] ; [рец. С. В. Караулов]. - Электрон. текстовые дан. (0,6Мб). - Москва : МИСИ-МГСУ, 2019. <a href="http://lib-04.gic.mgsu.ru/lib/Metod2019/5.pdf">http://lib-04.gic.mgsu.ru/lib/Metod2019/5.pdf</a>
2	Применение средств тяжелой атлетики, гиревого спорта и атлетической гимнастики в силовой подготовке обучающихся в НИУ МГСУ : [Электронный ресурс] : методические указания к практическим занятиям и самостоятельной работе для обучающихся по всем УГСН специалитета и бакалавриата, реализуемым НИУ МГСУ / Нац. исследоват. Моск. гос. строит. ун-т., каф. физического воспитания и спорта ; [сост.: Ш. С. Тагаев и др.] ; [рец. Д. Н. Черногоров, О. Е. Чайковская]. - Москва : МИСИ-МГСУ, 2021. - on-line. - (Физическое воспитание ). - URL: <a href="http://lib-04.gic.mgsu.ru/lib/metod2021/74.pdf">http://lib-04.gic.mgsu.ru/lib/metod2021/74.pdf</a> .
3	Социально-биологические основы физической культуры обучающего : [Электронный ресурс] : методические указания к практическим занятиям по дисциплинам «Физическая культура и спорт», «Физическая культура и спорт» (Элективная дисциплина) для обучающихся по всем УГСН, реализуемым НИУ МГСУ / Нац. исследоват. Моск. гос. строит. ун-т., каф. физического воспитания и спорта ; сост.: Н. Н. Бумарскова, [и др.] ; [рец. С. В. Караулов]. - Москва : МИСИ-МГСУ, 2019. - (Физическая культура). - URL: <a href="http://lib-04.gic.mgsu.ru/lib/Metod2019/5.pdf">http://lib-04.gic.mgsu.ru/lib/Metod2019/5.pdf</a> .
4	Применение средств тяжелой атлетики, гиревого спорта и атлетической гимнастики в силовой подготовке обучающихся в НИУ МГСУ : [Электронный ресурс] : методические указания к практическим занятиям и самостоятельной работе для обучающихся по всем УГСН специалитета и бакалавриата, реализуемым НИУ МГСУ / Нац. исследоват. Моск. гос. строит. ун-т., каф. физического воспитания и спорта ; [сост.: Ш. С. Тагаев и др.] ; [рец. Д. Н. Черногоров, О. Е. Чайковская]. - Москва : МИСИ-МГСУ, 2021. - on-line. - (Физическое воспитание ). - URL: <a href="http://lib-04.gic.mgsu.ru/lib/metod2021/74.pdf">http://lib-04.gic.mgsu.ru/lib/metod2021/74.pdf</a> .



## Приложение 3 к рабочей программе

Шифр	Наименование дисциплины
<b><i>Б1.О.05</i></b>	<b><i>Физическая культура и спорт</i></b>

Код направления подготовки / специальности	38.03.02
Направление подготовки / специальность	Менеджмент
Наименование ОПОП (направленность / профиль)	Менеджмент в инвестиционно – строительной сфере
Год начала реализации ОПОП	2023
Уровень образования	бакалавриат
Форма обучения	очная
Год разработки/обновления	2023

**Перечень профессиональных баз данных и информационных справочных систем**

Наименование	Электронный адрес ресурса
«Российское образование» - федеральный портал	<a href="http://www.edu.ru/index.php">http://www.edu.ru/index.php</a>
Научная электронная библиотека	<a href="http://elibrary.ru/defaultx.asp?">http://elibrary.ru/defaultx.asp?</a>
Электронная библиотечная система IPRbooks	<a href="http://www.iprbookshop.ru/">http://www.iprbookshop.ru/</a>
Федеральная университетская компьютерная сеть России	<a href="http://www.runnet.ru/">http://www.runnet.ru/</a>
Информационная система "Единое окно доступа к образовательным ресурсам"	<a href="http://window.edu.ru/">http://window.edu.ru/</a>
Научно-технический журнал по строительству и архитектуре «Вестник МГСУ»	<a href="http://www.vestnikmgsu.ru/">http://www.vestnikmgsu.ru/</a>
Научно-техническая библиотека НИУ МГСУ	<a href="http://www.mgsu.ru/resources/Biblioteka/">http://www.mgsu.ru/resources/Biblioteka/</a>

## Приложение 4 к рабочей программе

Шифр	Наименование дисциплины
<b>Б1.О.0.5</b>	<b>Физическая культура и спорт</b>

Код направления подготовки / специальности	38.03.02
Направление подготовки / специальность	Менеджмент
Наименование ОПОП (направленность / профиль)	Менеджмент в инвестиционно – строительной сфере
Год начала реализации ОПОП	2023
Уровень образования	бакалавриат
Форма обучения	очная
Год разработки/обновления	2023

**Материально-техническое и программное обеспечение дисциплины**

Наименование специальных помещений и помещений для самостоятельной работы	Оснащенность специальных помещений и помещений для самостоятельной работы	Перечень лицензионного программного обеспечения. Реквизиты подтверждающего документа
Учебные аудитории для проведения учебных занятий, текущего контроля и промежуточной аттестации	Рабочее место преподавателя, рабочие места обучающихся	
Аудитории / аудитория для проведения занятий лекционного типа в соответствии с перечнем аудиторного фонда	Стационарные / мобильные (переносные) наборы демонстрационного оборудования	
<p>Помещение для самостоятельной работы обучающихся</p> <p><b>Ауд. 41 НТБ</b> на 80 посадочных мест (рабочее место библиотекаря, рабочие места обучающихся)</p>	<p>ИБП GE VH Series VH 700 Источник бесперебойного питания РИП-12 (2 шт.) Компьютер/ТИП №5 (2 шт.) Компьютер Тип № 1 (6 шт.) Контрольно-пусковой блок С2000-КПБ (26 шт.) Монитор / Samsung 21,5" S22C200B (80 шт.) Плоттер / HP DJ T770 Прибор приемно-контрольный С2000-АСПТ (2 шт.) Принтер / HP LaserJet P2015 DN Принтер /Тип № 4 н/т Принтер HP LJ Pro 400 M401dn Системный блок / Kraftway Credo тип 4 (79 шт.) Электронное табло 2000*950</p>	<p>Adobe Acrobat Reader DC (ПО предоставляется бесплатно на условиях OpLic)</p> <p>Adobe Flash Player (ПО предоставляется бесплатно на условиях OpLic)</p> <p>APM Civil Engineering (Договор № 109/9.13_АО НИУ от 09.12.13 (НИУ-13))</p> <p>ArcGIS Desktop (Договор передачи с ЕСПИ СНГ 31 лицензии от 27.01.2016)</p> <p>ArhciCAD [22] (Б\Д; Веб-кабинет или подписка; OpenLicense)</p> <p>AutoCAD [2018] (Б\Д; Веб-кабинет или подписка; OpenLicense)</p> <p>AutoCAD [2020] (Б\Д; Веб-кабинет или подписка; OpenLicense)</p> <p>Autodesk Revit [2018] (Б\Д; Веб-кабинет или подписка; OpenLicense)</p> <p>Autodesk Revit [2020] (Б\Д; Веб-кабинет или подписка; OpenLicense)</p> <p>CorelDRAW [GSX5;55] (Договор № 292/10.11- АО НИУ от 28.11.2011 (НИУ-11))</p> <p>eLearnBrowser [1.3] (Договор ГМЛ-Л-16/03-846 от 30.03.2016)</p> <p>Google Chrome (ПО предоставляется бесплатно на условиях OpLic)</p> <p>Lazarus (ПО предоставляется бесплатно</p>

		<p>на условиях OpLic)  Mathcad [Edu.Prime;3;30] (Договор №109/9.13_АО НИУ от 09.12.13 (НИУ-13))  Mathworks Matlab [R2008a;100] (Договор 089/08-ОК(ИОП) от 24.10.2008)  Mozilla Firefox (ПО предоставляется бесплатно на условиях OpLic)  MS Access [2013;Im] (OpenLicense; Подписка Azure Dev Tools; БД; Веб-кабинет)  MS ProjectPro [2013;ImX] (OpenLicense; Подписка Azure Dev Tools; БД; Веб-кабинет)  MS VisioPro [2013;ADT] (OpenLicense; Подписка Azure Dev Tools; БД; Веб-кабинет)  MS Visual FoxPro [ADT] (OpenLicense; Подписка Azure Dev Tools; БД; Веб-кабинет)  nanoCAD СПДС Стройплощадка (Договор бесплатной передачи / партнерство)  PascalABC [3.2.0.1311] (ПО предоставляется бесплатно на условиях OpLic)  Visual Studio Ent [2015;Imx] (OpenLicense; Подписка Azure Dev Tools; БД; Веб-кабинет)  Visual Studio Expr [2008;ImX] (OpenLicense; Подписка Azure Dev Tools; БД; Веб-кабинет)  WinPro 7 [ADT] (OpenLicense; Подписка Azure Dev Tools; БД; Веб-кабинет)  Компас-3D V14 АЕС (Договор № 109/9.13_АО НИУ от 09.12.13 (НИУ-13))  ПК ЛИРА-САПР [2013] (Договор № 109/9.13_АО НИУ от 09.12.13 (НИУ-13))</p>
<p>Помещение для самостоятельной работы обучающихся</p> <p><b>Ауд. 59 НТБ</b>  на 5 посадочных мест, оборудованных компьютерами (рабочее место библиотекаря, рабочие места обучающихся, рабочее место для лиц с ограниченными возможностями здоровья)  Читальный зал на 52 посадочных места</p>	<p>Компьютер / ТИП №5 (4 шт.)  Монитор Acer 17" AL1717 (4 шт.)  Монитор Samsung 24" S24C450B  Системный блок Kraftway Credo KC36 2007 (4 шт.)  Системный блок Kraftway Credo KC43 с KSS тип3  Принтер/НР LaserJet P2015 DN  Аудиторный стол для инвалидов-колясочников  Видеоувеличитель /Optelec ClearNote  Джойстик компьютерный беспроводной  Клавиатура Clevu с большими кнопками и накладкой (беспроводная)  Кнопка компьютерная выносная малая  Кнопка компьютерная</p>	<p>Google Chrome (ПО предоставляется бесплатно на условиях OpLic (не требуется))  Adobe Acrobat Reader DC (ПО предоставляется бесплатно на условиях OpLic (не требуется))  eLearnBrowser [1.3] (Договор ГМЛ-Л-16/03-846 от 30.03.2016)  Mozilla Firefox (ПО предоставляется бесплатно на условиях OpLic (лицензия не требуется))  MS OfficeStd [2010; 300] (Договор № 162/10 - АО НИУ от 18.11.2010 (НИУ-10))  Adobe Acrobat Reader [11] (ПО предоставляется бесплатно на условиях OpLic (лицензия не требуется))  K-Lite Codec Pack (ПО предоставляется бесплатно на условиях OpLic (лицензия не требуется))</p>

	выносная малая (2 шт.)	
<p>Помещение для самостоятельной работы обучающихся</p> <p><b>Ауд. 84 НТБ</b> На 5 посадочных мест, оборудованных компьютерами (рабочее место библиотекаря, рабочие места обучающихся) Читальный зал на 52 посадочных места</p>	<p>Монитор Acer 17" AL1717 (5 шт.) Системный блок Kraftway KW17 2010 (5 шт.)</p>	<p>AutoCAD [2020] (БД; Веб-кабинет или подписка; OpenLicense) Eurosoft STARK [201W;20] (Договор № 089/08-ОК(ИОП) от 24.10.2008) MS OfficeStd [2010; 300] (Договор № 162/10 - АО НИУ от 18.11.2010 (НИУ-10)) nanoCAD СПДС Конструкции (Договор бесплатной передачи / партнерство) WinPro 7 [ADT] (OpenLicense; Подписка Azure Dev Tools; БД; Веб-кабинет) ПК ЛИРА-САПР [2013R5] (ПО предоставляется бесплатно на условиях OpLic (лицензия не требуется))</p>

Федеральное государственное бюджетное образовательное учреждение высшего образования  
«НАЦИОНАЛЬНЫЙ ИССЛЕДОВАТЕЛЬСКИЙ МОСКОВСКИЙ ГОСУДАРСТВЕННЫЙ  
СТРОИТЕЛЬНЫЙ УНИВЕРСИТЕТ»

**РАБОЧАЯ ПРОГРАММА**

Шифр	Наименование дисциплины
Б1.О.06	Правоведение. Противодействие коррупции

Код направления подготовки / специальности	38.03.02
Направление подготовки / специальность	Менеджмент
Наименование ОПОП (направленность / профиль)	Менеджмент в инвестиционно-строительной сфере
Год начала реализации ОПОП	2023
Уровень образования	Бакалавриат
Форма обучения	Очная
Год разработки/обновления	2023

Разработчики:

должность	ученая степень, ученое звание	ФИО
Ст. преподаватель		Айвазян С.А.

Рабочая программа дисциплины разработана и одобрена кафедрой (структурным подразделением) «Социальных, психологических и правовых коммуникаций».

Рабочая программа утверждена методической комиссией по УГСН, протокол № 10 от «16» июня 2023 г.

## 1. Цель освоения дисциплины

Целью освоения дисциплины «Правоведение. Противодействие коррупции» является формирование компетенций обучающегося в области правовых знаний.

Программа составлена в соответствии с требованиями Федерального государственного образовательного стандарта высшего образования по направлению подготовки 38.03.02 Менеджмент.

Дисциплина относится к обязательной части Блока 1 «Дисциплины (модули)» основной профессиональной образовательной программы «Менеджмент в инвестиционно-строительной сфере».

## 2. Перечень планируемых результатов обучения по дисциплине, соотнесенных с планируемыми результатами освоения образовательной программы

Код и наименование компетенции (результат освоения)	Код и наименование индикатора достижения компетенции
УК-2. Способен определять круг задач в рамках поставленной цели и выбирать оптимальные способы их решения, исходя из действующих правовых норм, имеющихся ресурсов и ограничений.	УК-2.3 Выбор правовых и нормативно-технических документов для решения задач профессиональной деятельности.
УК-11. Способен формировать нетерпимое отношение к проявлениям экстремизма, терроризма, коррупционному поведению и противодействовать им в профессиональной деятельности.	УК-11.1 Описание признаков и форм проявлений экстремизма, терроризма, коррупционного поведения.
	УК-11.2 Выявление нарушений антиэкстремистских, антитеррористических, антикоррупционных норм, установленных нормативными правовыми актами.
	УК-11.3 Оценка возможных последствий проявлений экстремизма, терроризма, коррупции и коррупционного поведения в общественной и(или) в профессиональной среде.
	УК-11.4 Выбор мер по предупреждению проявлений экстремизма, терроризма, коррупционного поведения.

Код и наименование индикатора достижения компетенции	Наименование показателя оценивания (результата обучения по дисциплине)
УК-2.3 Выбор правовых и нормативно-технических документов для решения задач профессиональной деятельности.	<b>Знает</b> основные правовые теории и концепции, юридические термины, понятия и положения базовых отраслей права, позволяющие ориентироваться в правовой системе Российской Федерации. <b>Знает</b> правовые категории, терминологии и состав законодательных и нормативно-правовых актов, в том числе в градостроительстве и в сфере противодействия коррупции. <b>Имеет навыки</b> (начального уровня) поиска, анализа и использования нормативно-правовых актов, в том числе градостроительного и антикоррупционного законодательства.
УК-11.1 Описание признаков и форм проявлений экстремизма, терроризма, коррупционного поведения	<b>Знает</b> виды юридической ответственности в правовой системе Российской Федерации. <b>Имеет навыки</b> (начального уровня) делового общения и служебной переписки в профессиональной деятельности.
УК-11.2 Выявление нарушений	<b>Знает</b> антикоррупционные стандарты профессионального

Код и наименование индикатора достижения компетенции	Наименование показателя оценивания (результата обучения по дисциплине)
антиэкстремистских, антитеррористических, антикоррупционных норм, установленных нормативными правовыми актами.	поведения и основы организационной культуры, а также правовые категории и терминологии законодательных, нормативно-правовых актов в сфере противодействия терроризму и экстремистской деятельности. <b>Имеет навыки</b> (начального уровня) сопоставления состава и назначения административных процедур с нормами служебного поведения в сфере противодействия коррупции.
УК-11.3 Оценка возможных последствий проявлений экстремизма, терроризма, коррупции и коррупционного поведения в общественной и(или) в профессиональной среде.	<b>Имеет навыки</b> (основного уровня) обоснования управленческих и организационных решений с учетом антикоррупционного фактора.
УК-11.4 Выбор мер по предупреждению экстремизма, терроризма, коррупционного поведения.	<b>Знает</b> виды мер по предупреждению коррупции, терроризму и экстремистской деятельности. <b>Имеет навыки</b> (начального уровня) выбора способа минимизация коррупционных рисков.

Информация о формировании и контроле результатов обучения представлена в Фонде оценочных средств (Приложение 1).

### 3. Трудоемкость дисциплины и видов учебных занятий по дисциплине

Общая трудоемкость дисциплины составляет 3 зачетных единиц (108 академических часов).

*(1 зачетная единица соответствует 36 академическим часам)*

Видами учебных занятий и работы обучающегося по дисциплине могут являться.

Обозначение	Виды учебных занятий и работы обучающегося
Л	Лекции
ЛР	Лабораторные работы
ПЗ	Практические занятия
КоП	Компьютерный практикум
КРП	Групповые и индивидуальные консультации по курсовым работам (курсовым проектам)
СР	Самостоятельная работа обучающегося в период теоретического обучения
Контроль	Самостоятельная работа обучающегося и контактная работа обучающегося с преподавателем в период промежуточной аттестации

#### *Структура дисциплины:*

Форма обучения – очная.

№	Наименование раздела дисциплины	ме ст	Количество часов по видам учебных занятий и работы обучающегося	Формы промежуточной
---	---------------------------------	----------	---	---------------------

			Л	ЛР	ПЗ	КоП	КРП	СР	Контроль	аттестации, текущего контроля успеваемости*
1	Основы права в различных сферах жизнедеятельности	1	18		8					
2	Правовое регулирование в сфере профессиональной деятельности и коррупционные риски	1	14		8			51	9	Домашнее задание – р.1,2. Контрольная работа – р.1,2.
	Итого:	1	32		16			51	9	Экзамен

#### 4. Содержание дисциплины, структурированное по видам учебных занятий и разделам

При проведении аудиторных учебных занятий предусмотрено проведение текущего контроля успеваемости:

- В рамках практических занятий предусмотрено выполнение обучающимися контрольной работы;

##### 4.1 Лекции

№	Наименование раздела дисциплины	Тема и содержание лекций
1	Основы права в различных сферах жизнедеятельности	<p><b>Теория государства</b> Форма государства. Форма правления, Форма государственного устройства, политический режим. Правовое государство. Гражданское общество.</p> <p><b>Теория права</b> Правовая система. Система права. Система законодательства. Правовые отношения (правоотношения). Правомерное поведение, правонарушения и юридическая ответственность.</p> <p><b>Конституционное (государственное) право Российской Федерации</b> Основы конституционного строя РФ. Конституционные права, свободы и обязанности человека и гражданина. Классификация прав и свобод человека, их гарантии и защита. Президент РФ. Федеральное Собрание РФ. Правительство РФ. Суды РФ.</p> <p><b>Гражданское право</b> Предмет, методы, принципы гражданского права. Субъекты и объекты гражданских правоотношений. Сделки. Право собственности и другие вещные права. Обязательственное право. Ответственность за нарушение обязательств. Гражданско-правовой договор. Обязательства по производству работ. Обязательства из подрядных договоров в сфере капитального строительства.</p> <p><b>Правовые основы градостроительной деятельности</b> Основные принципы законодательства о градостроительной деятельности. Территориальное планирование. Общественные обсуждения и публичные слушания в градостроительной деятельности. Градостроительное зонирование. Планировка территории. Система государственного контроля и надзора за строительством объектов недвижимости. Архитектурно-</p>



		<p>строительное проектирование, строительство, реконструкция объектов капитального строительства. Саморегулирование в области инженерных изысканий, архитектурно-строительного проектирования, строительства, реконструкции, капитального ремонта, сноса объектов капитального строительства.</p> <p><b>Жилищное право</b> Жилое помещение как объект вещных прав. Строительство жилых домов как основание возникновения права собственности. Система договоров о предоставлении жилых помещений в пользование. Пользование специализированными жилыми помещениями. Правовой режим общего имущества в многоквартирном доме.</p>
<p><b>Правовое регулирование в сфере профессиональной деятельности и коррупционные риски</b></p>		<p><b>Трудовое право</b> Трудовой договор. Рабочее время (режим рабочего времени). Время отдыха. Оплата и нормирование труда. Расторжение трудового договора. Документы при приеме на работу и при увольнении. Трудовые споры.</p> <p><b>Административное и уголовное право</b> Понятие и виды преступлений. Состав преступления. Отдельные виды преступлений. Уголовная ответственность. Наказание и его виды. Особенности административных правоотношений. Субъекты и объекты административных правоотношений. Состав административного правонарушения. Административная ответственность. Виды административных наказаний.</p> <p><b>Земельное право</b> Субъекты и объекты земельных правоотношений. Состав земель. Основания возникновения прав на землю. Сервитут. Полномочия государственных органов и органов местного самоуправления в области земельных отношений. Защита прав на землю и порядок рассмотрения земельных споров.</p> <p><b>Информационное и экологическое право</b> Право на информацию как институт информационного права. Институт правового режима информационных ресурсов. Институт электронного документооборота. Персональные данные как институт информационного права. Значение и проблематика информационной безопасности. Экологические права и обязанности граждан. Право собственности на природные ресурсы. Информационное обеспечение в сфере природопользования и охраны окружающей среды. Оценка воздействия на окружающую среду и экологическая экспертиза. Механизм управления охраной окружающей среды.</p> <p><b>Правовые основы противодействия коррупции</b> Основные направления государственной политики в сфере противодействия коррупции, терроризму и экстремистской деятельности в РФ. Мониторинг действующего законодательства как профилактическая мера противодействия коррупции. Правонарушения и юридическая ответственность в сфере противодействия коррупции. Виды коррупционных правонарушений.</p>

## 4.2 Лабораторные работы

Не предусмотрено учебным планом;

## 4.3 Практические занятия

№	Наименование раздела дисциплины	Тема и содержание занятия
1	<b>Основы права в различных сферах жизнедеятельности</b>	<p><b>Теория государства и права</b> Форма государства. Форма правления, Форма государственного устройства, политический режим. Правовое государство. Гражданское общество. Правовая система. Система права. Система законодательства. Правовые отношения (правоотношения). Правомерное поведение, правонарушения и юридическая ответственность.</p> <p><b>Конституционное (государственное) право Российской Федерации</b>            Основы конституционного строя РФ. Конституционные права, свободы и обязанности человека и гражданина. Классификация прав и свобод человека, их гарантии и защита. Президент РФ. Федеральное Собрание РФ. Правительство РФ. Суды РФ.</p> <p><b>Гражданское право</b>            Предмет, методы, принципы гражданского права. Субъекты и объекты гражданских правоотношений. Сделки. Право собственности и другие вещные права. Обязательственное право. Ответственность за нарушение обязательств. Гражданско-правовой договор. Обязательства по производству работ. Обязательства из подрядных договоров в сфере капитального строительства.</p> <p><b>Правовые основы градостроительной деятельности</b>            Основные принципы законодательства о градостроительной деятельности. Территориальное планирование. Общественные обсуждения и публичные слушания в градостроительной деятельности. Градостроительное зонирование. Планировка территории. Система государственного контроля и надзора за строительством объектов недвижимости. Архитектурно-строительное проектирование, строительство, реконструкция объектов капитального строительства. Саморегулирование в области инженерных изысканий, архитектурно-строительного проектирования, строительства, реконструкции, капитального ремонта, сноса объектов капитального строительства.</p>
2	<b>Правовое регулирование в сфере профессиональной деятельности и коррупционные риски</b>	<p><b>Трудовое право</b>            Трудовой договор. Рабочее время (режим рабочего времени). Время отдыха. Оплата и нормирование труда. Расторжение трудового договора. Документы при приеме на работу и при увольнении. Трудовые споры.</p> <p><b>Административное и уголовное право</b>            Понятие и виды преступлений. Состав преступления. Отдельные виды преступлений. Уголовная ответственность. Наказание и его виды.</p> <p>Особенности административных правоотношений. Субъекты и объекты административных правоотношений. Состав административного правонарушения. Административная</p>

		<p>ответственность. Виды административных наказаний.</p> <p><b>Правовые основы противодействия коррупции</b></p> <p>Основные направления государственной политики в сфере противодействия коррупции в РФ. Мониторинг действующего законодательства как профилактическая мера противодействия коррупции. Правонарушения и юридическая ответственность в сфере противодействия коррупции. Виды коррупционных правонарушений. Правовые основы противодействия терроризму и экстремизму.</p>
--	--	--

#### 4.4 *Компьютерные практикумы*

Не предусмотрено учебным планом.

#### 4.5 *Групповые и индивидуальные консультации по курсовым работам (курсовым проектам)*

Не предусмотрено учебным планом

#### 4.6 *Самостоятельная работа обучающегося в период теоретического обучения*

Самостоятельная работа обучающегося в период теоретического обучения включает в себя:

- самостоятельную подготовку к учебным занятиям, включая подготовку к аудиторным формам текущего контроля успеваемости;
- выполнение домашнего задания;
- самостоятельную подготовку к промежуточной аттестации.

В таблице указаны темы для самостоятельного изучения обучающимся:

№	Наименование раздела дисциплины	Темы для самостоятельного изучения
1	Основы права в различных сферах жизнедеятельности	Темы для самостоятельного изучения соответствуют темам аудиторных учебных занятий
2	Правовое регулирование в сфере профессиональной деятельности и коррупционные риски	Темы для самостоятельного изучения соответствуют темам аудиторных учебных занятий

#### 4.7 *Самостоятельная работа обучающегося и контактная работа обучающегося с преподавателем в период промежуточной аттестации*

Работа обучающегося в период промежуточной аттестации включает в себя подготовку к формам промежуточной аттестации (к экзамену), а также саму промежуточную аттестацию.

### 5. **Оценочные материалы по дисциплине**

Фонд оценочных средств по дисциплине приведён в Приложении 1 к рабочей программе дисциплины.

Оценочные средства для проведения промежуточной аттестации, а также текущего контроля по дисциплине хранятся на кафедре (структурном подразделении), ответственной за преподавание данной дисциплины.

### 6. **Учебно-методическое и материально-техническое обеспечение дисциплины**

Основные принципы осуществления учебной работы обучающихся изложены в локальных нормативных актах, определяющих порядок организации контактной работы и порядок

самостоятельной работы обучающихся. Организация учебной работы обучающихся на аудиторных учебных занятиях осуществляется в соответствии с п. 3.

#### *6.1 Перечень учебных изданий и учебно-методических материалов для освоения дисциплины*

Для освоения дисциплины обучающийся может использовать учебные издания и учебно-методические материалы, имеющиеся в научно-технической библиотеке НИУ МГСУ и/или размещённые в Электронных библиотечных системах.

Актуальный перечень учебных изданий и учебно-методических материалов представлен в Приложении 2 к рабочей программе дисциплины.

#### *6.2 Перечень профессиональных баз данных и информационных справочных систем*

При осуществлении образовательного процесса по дисциплине используются профессиональные базы данных и информационных справочных систем, перечень которых указан в Приложении 3 к рабочей программе дисциплины.

#### *6.3 Перечень материально-технического, программного обеспечения освоения дисциплины*

Учебные занятия по дисциплине проводятся в помещениях, оснащенных соответствующим оборудованием и программным обеспечением.

Перечень материально-технического и программного обеспечения дисциплины приведен в Приложении 4 к рабочей программе дисциплины.

Шифр	Наименование дисциплины
Б1.О.06	Правоведение . Противодействие коррупции

Код направления подготовки / специальности	38.03.02
Направление подготовки / специальность	Менеджмент
Наименование ОПОП (направленность / профиль)	Менеджмент в инвестиционно-строительной сфере
Год начала реализации ОПОП	2023
Уровень образования	Бакалавриат
Форма обучения	Очная
Год разработки/обновления	2023

### ФОНД ОЦЕНОЧНЫХ СРЕДСТВ

#### 1. Описание показателей и критериев оценивания компетенций, описание шкал оценивания

Оценивание формирования компетенций производится на основе показателей оценивания, указанных в п.2. рабочей программы и в п.1.1 ФОС.

Связь компетенций, индикаторов достижения компетенций и показателей оценивания приведена в п.2 рабочей программы.

##### 1.1. Описание формирования и контроля показателей оценивания

Оценивание уровня освоения обучающимся компетенций осуществляется с помощью форм промежуточной аттестации и текущего контроля. Формы промежуточной аттестации и текущего контроля успеваемости по дисциплине, с помощью которых производится оценивание, указаны в учебном плане и в п.3 рабочей программы.

В таблице приведена информация о формировании результатов обучения по дисциплине разделами дисциплины, а также о контроле показателей оценивания компетенций формами оценивания.

Наименование показателя оценивания (результата обучения по дисциплине)	Номера разделов дисциплины	Формы оценивания (формы промежуточной аттестации, текущего контроля успеваемости)
<b>Знает</b> основные правовые теории и концепции, юридические термины, понятия и положения базовых отраслей права, позволяющие ориентироваться в правовой системе Российской Федерации.	1,2	Домашнее задание; Контрольная работа; Зачет.
<b>Знает</b> правовые категории, терминологии и состав законодательных и нормативно-правовых актов, в том числе в градостроительстве и в сфере противодействия коррупции.	1,2	Домашнее задание; Контрольная работа; Зачет.
<b>Имеет навыки</b> (начального уровня) поиска, анализа и использования нормативно-правовых актов, в том	1,2	Домашнее задание; Контрольная работа.

числе градостроительного и антикоррупционного законодательства.		
<b>Знает</b> виды юридической ответственности в правовой системе Российской Федерации.	1,2	Домашнее задание; Контрольная работа; Зачет.
<b>Имеет навыки</b> (начального уровня) делового общения и служебной переписки в профессиональной деятельности.	1,2	Домашнее задание; Контрольная работа.
<b>Знает</b> антикоррупционные стандарты профессионального поведения и основы организационной культуры, а также правовые категории и терминологии законодательных, нормативно-правовых актов в сфере противодействия терроризму и экстремистской деятельности.	1,2	Домашнее задание; Контрольная работа; Зачет.
<b>Имеет навыки</b> (начального уровня) сопоставления состава и назначения административных процедур с нормами служебного поведения в сфере противодействия коррупции.	1,2	Домашнее задание; Контрольная работа.
<b>Имеет навыки</b> (основного уровня) обоснования управленческих и организационных решений с учетом антикоррупционного фактора.	1,2	Домашнее задание; Контрольная работа.
<b>Знает</b> виды мер по предупреждению коррупции, терроризму и экстремистской деятельности.	1,2	Домашнее задание; Контрольная работа; Зачет.
<b>Имеет навыки</b> (начального уровня) выбора способа минимизация коррупционных рисков.	1,2	Домашнее задание; Контрольная работа.

### 1.2. Описание критериев оценивания компетенций и шкалы оценивания

При проведении промежуточной аттестации в форме экзамена используется шкала оценивания: «2» (неудовлетворительно), «3» (удовлетворительно), «4» (хорошо), «5» (отлично).

Показателями оценивания являются знания и навыки обучающегося, полученные при изучении дисциплины.

Критериями оценивания достижения показателей являются:

Показатель оценивания	Критерий оценивания
Знания	Знание терминов и определений, понятий
	Знание основных закономерностей и соотношений, принципов
	Объём освоенного материала, усвоение всех дидактических единиц (разделов)
	Полнота ответов на проверочные вопросы
	Правильность ответов на вопросы
	Чёткость изложения и интерпретации знаний
Навыки начального уровня	Навыки выбора методик выполнения заданий
	Навыки выполнения заданий различной сложности
	Навыки самопроверки. Качество сформированных навыков
	Навыки анализа результатов выполнения заданий, решения задач
	Навыки представления результатов решения задач
Навыки основного уровня	Навыки выбора методик выполнения заданий
	Навыки выполнения заданий различной сложности
	Навыки самопроверки. Качество сформированных навыков
	Навыки анализа результатов выполнения заданий, решения задач
	Навыки представления результатов решения задач

	Навыки обоснования выполнения заданий
	Быстрота выполнения заданий
	Самостоятельность в выполнении заданий
	Результативность (качество) выполнения заданий

## 2. Типовые контрольные задания для оценивания формирования компетенций

### 2.1. Промежуточная аттестация

2.1.1. Промежуточная аттестация в форме экзамена, дифференцированного зачета (зачета с оценкой), зачета.

Форма(ы) промежуточной аттестации: экзамен.

Перечень типовых вопросов (заданий) для проведения экзамена в 1 семестре (очная форма обучения):

№	Наименование раздела дисциплины	Типовые вопросы/задания
1	Основы права в различных сферах жизнедеятельности	<ol style="list-style-type: none"> <li>1. Основы конституционного строя РФ.</li> <li>2. Классификация прав и свобод человека, их гарантии и защита.</li> <li>3. Личные права и свободы человека и гражданина.</li> <li>4. Политические права и свободы человека и гражданина.</li> <li>5. Экономические права и свободы человека и гражданина.</li> <li>6. Социальные права и свободы человека и гражданина.</li> <li>7. Культурные права и свободы человека и гражданина.</li> <li>8. Конституционные обязанности человека и гражданина.</li> <li>9. Законодательная власть Российской Федерации.</li> <li>10. Исполнительная власть Российской Федерации.</li> <li>11. Полномочия Президента РФ. Порядок его избрания и вступления в должность.</li> <li>12. Общие полномочия и состав Федерального Собрания РФ, вопросы ведения Государственной Думы РФ.</li> <li>13. Порядок формирования, состав, полномочия и отставка Правительства РФ.</li> <li>14. Предмет, метод, принципы гражданского права.</li> <li>15. Субъекты гражданских правоотношений.</li> <li>16. Объекты гражданских правоотношений.</li> <li>17. Содержание гражданских правоотношений.</li> <li>18. Правосубъектность в гражданском праве.</li> <li>19. Признаки и классификация юридических лиц.</li> <li>20. Понятие и общая характеристика сделки.</li> <li>21. Виды сделок.</li> <li>22. Формы сделок.</li> <li>23. Понятие и полномочия права собственности, способы (основания) его приобретения, прекращения и защиты.</li> <li>24. Право собственности и другие вещные права на землю.</li> <li>25. Законодательная база, регулирующая градостроительную деятельность.</li> </ol>

		<p>26. Субъекты, объекты и содержание градостроительных правоотношений.</p> <p>27. Договор строительного подряда.</p> <p>28. Основные принципы законодательства о градостроительной деятельности.</p> <p>29. Территориальное планирование.</p> <p>30. Общественные обсуждения и публичные слушания в градостроительной деятельности.</p> <p>31. Градостроительное зонирование.</p> <p>32. Планировка территории.</p> <p>33. Система государственного контроля и надзора за строительством объектов недвижимости.</p> <p>34. Архитектурно-строительное проектирование, строительство, реконструкция объектов капитального строительства.</p> <p>35. Саморегулирование в области инженерных изысканий, архитектурно-строительного проектирования, строительства, реконструкции, капитального ремонта, сноса объектов капитального строительства.</p>
2	<p>Правовое регулирование в сфере профессиональной деятельности и коррупционные риски</p>	<p>36. Общая характеристика и правовая природа трудового договора.</p> <p>37. Трудовой договор, понятие, порядок заключения, изменения, прекращения.</p> <p>38. Основания возникновения, изменения и прекращения административных правоотношений и их виды.</p> <p>39. Административная ответственность и виды наказания.</p> <p>40. Понятие и виды преступлений.</p> <p>41. Состав преступления. Уголовная ответственность и виды наказания.</p> <p>42. Субъекты и объекты земельных правоотношений.</p> <p>43. Состав земель.</p> <p>44. Основания возникновения прав на землю.</p> <p>45. Сервитут.</p> <p>46. Полномочия государственных органов и органов местного самоуправления в области земельных отношений.</p> <p>47. Защита прав на землю и порядок рассмотрения земельных споров.</p> <p>48. Понятие и виды преступлений.</p> <p>49. Состав преступления.</p> <p>50. Отдельные виды преступлений. Уголовная ответственность. Наказание и его виды.</p> <p>51. Особенности административных правоотношений.</p> <p>52. Субъекты и объекты административных правоотношений.</p> <p>53. Состав административного правонарушения.</p> <p>54. Административная ответственность.</p> <p>55. Виды административных наказаний.</p> <p>56. Правовые основы противодействия коррупции.</p> <p>57. Основные направления государственной политики в сфере противодействия коррупции в РФ.</p> <p>58. Мониторинг действующего законодательства как</p>



		профилактическая мера противодействия коррупции. 59. Правонарушения и юридическая ответственность в сфере противодействия коррупции. 60. Виды коррупционных правонарушений. Правовые основы противодействия терроризму и экстремистской деятельности.
--	--	---

*2.1.2. Промежуточная аттестация в форме защиты курсовой работы (курсового проекта)*

Промежуточная аттестация в форме защиты курсовой работы/курсового проекта не проводится.

*2.2. Текущий контроль*

*2.2.1. Перечень форм текущего контроля:*

- контрольная работа;
- домашнее задание.

*2.2.2. Типовые контрольные задания форм текущего контроля:*

**Контрольная работа** в 1-м семестре выполняется в письменной форме на тему «Гражданское право и правовая природа градостроительной деятельности» и включает в себя ответы на вопросы.

Перечень типовых вопросов для контрольной работы:

*Вариант №1*

1. Предмет, метод и принципы гражданского права.
2. Понятие гражданских правоотношений и их элементы.
3. Содержание гражданских правоотношений.
4. Перечислите субъекты гражданских правоотношений.
5. Понятие объектов гражданского права и виды.
6. Сделка и ее виды.
7. Недействительность сделок.
8. Формы сделок и их особенности.
9. Понятие юридического лица и классификация.
10. Коммерческие юридические лица.
11. Некоммерческие юридические лица.
12. Реорганизация юридических лиц.
13. Соотношение гражданско-правового договора с трудовым.
14. Федеральные законы, регулирующие градостроительную деятельность.
15. Классификация субъектов градостроительной деятельности.
16. Классификация объектов градостроительной деятельности.
17. Особенности архитектурно-строительного проектирования, строительства, реконструкции объектов капитального строительства.
18. Существенные условия договора строительного подряда.
19. Саморегулирование в области строительства и реконструкции.
20. Документы территориального планирования.
21. Порядок подготовки проекта правил землепользования и застройки.

*Вариант №2*

1. Общая характеристика обязательственного права в гражданском праве
2. Гражданско-правовой договор: содержание и порядок заключения

3. Разновидности гражданской ответственности за нарушение обязательств
4. Общие положения о подряде
5. Особенности договора бытового подряда
6. Особенности договора подряда на выполнение проектных и изыскательских работ
7. Юридическая защита права собственности
8. Возникновение права собственности на землю
9. Правомочия собственника и их сущность
10. Договор строительного подряда
11. Особенности реальной и консенсуальной сделок
12. Особенности письменной формы сделки и ее разновидность
13. Формы трудовых и гражданско-правовых договоров
14. Публичные слушания и их этапы
15. Общественные обсуждения и их этапы
16. Органы, осуществляющие строительный контроль и надзор.
17. Особо опасные объекты
18. Технически сложные объекты
19. Уникальные объекты.
20. Особенности экспертизы проектной документации.
21. Порядок и процесс сноса самовольных построек.

*Домашнее задание* выполняется в письменной форме на тему «Гражданское право и правовое регулирование градостроительной деятельности» и включает в себя решение кейсов.

#### *Вариант №1*

1. 19 марта 2019 г. между ООО «АЗС-І» и ООО «Т-Строй» заключен договор на строительство АЗС. По этому договору стоимость строительно-монтажных работ составляла 900 тыс. руб. В ходе выполнения работ подрядчик разработал и внедрил мероприятия по изменению конфигурации прокладки трубопроводов и кабельных сетей, в результате чего стоимость работ снизилась на 57 тыс. руб. ООО «Т-Строй» считает, что удешевляющие строительство средства подлежат выплате заказчиком. ООО «АЗС-І» возражал против их выплаты и указал, что хотя он и получил предложения подрядчика об изменении проектных решений, но их не одобрил, а оставил без рассмотрения. Определите, кто из участников договора прав?

2. ПАО «Строитель» (подрядчик) и ООО «Авиатор» (заказчик) заключили договор строительного подряда. Подрядчик обязался построить административное здание по собственному проекту и из своих материалов. Заказчик обязался оплатить работы и принять результат работ в соответствии с условиями договора. Для контроля за ходом и качеством выполняемых подрядчиком работ заказчик заключил договор с инженерной организацией ООО «Инженер-сервис», которая обязалась осуществлять этот контроль.

В установленный договором срок здание было построено и принято заказчиком без замечаний. Заказчик оплатил строительные работы в полном объеме. Через 9 месяцев после приемки здание дало трещину. В результате обследования дома было установлено, что здание требует проведения капитального ремонта, так как при строительстве была нарушена технология проведения скрытых работ. Сметная стоимость капитального ремонта составила 30% от сметной стоимости построенного административного здания.

Какую ответственность будет нести инженерная организация ООО «Инженер-сервис»? Кто обязан оплатить работы по капитальному ремонту административного здания? Вправе ли ООО «Авиатор» предъявлять какие-либо требования к подрядчику или инженерной организации, если недостатки качества строительных работ могли быть выявлены при надлежащей приемке результата работ?

3. Жители многоквартирного дома направили заявление в администрацию города, в котором выразили протест, в связи с предоставлением земельного участка для строительства АЗС

в непосредственной близости с домом. В заявлении они указали, что они не были проинформированы об отводе земельного участка и строительстве объекта.

Обязана ли администрация города информировать граждан об отводе земельных участков, о строительстве объектов? 2. Какие действия вправе предпринять граждане, если градостроительная деятельность затрагивает их интересы?

*Вариант №2*

1. Крестьянское (фермерское) хозяйство «Ранний урожай» заключил со строительной организацией «Строй-10» договор на строительство животноводческого комплекса. При закладке фундамента на отведенном участке строительства на глубине около 1 метра была обнаружена подпочвенная вода. Учитывая, что на строительную площадку еще в зимний период были завезены фундаментные блоки, подрядчик произвел дренажные работы и смонтировал фундамент. В представленной заказчику справке о стоимости выполненных работ подрядчик указал сведения о дополнительных работах, вызывающих увеличение стоимости строительства. Крестьянское (фермерское) хозяйство «Ранний урожай» отказалось их оплатить, указав, что эти работы не предусмотрены сметой. Кроме того, подрядчик перед началом строительства должен был изучить строительный участок и сообщить заказчику о возможных его недостатках. В этом случае Крестьянское (фермерское) хозяйство «Ранний урожай» мог бы предоставить другую строительную площадку. Как разрешить возникший спор? Каков порядок согласования дополнительных объемов работ на объектах строительства?

2. В апреле 2018 г. ПАО «Мостеплоизоляция» на Московском заводе измерительной аппаратуры выполнены теплоизоляционные работы, стоимость которых оплачена частично в сентябре 2018 г. в сумме 200 тыс. руб. При этом в платежном требовании содержалась отметка остатка долга. Заказчик отказался от окончательного расчета за выполненные работы, ссылаясь на то, что между сторонами не был заключен договор подряда. При предъявлении иска истец – ПАО «Мостеплоизоляция» подтверждал свое требование актом приемки работ за май 2018 года. Какое решение должен принять Арбитражный суд города Москвы по данному делу? Имело ли место в данном случае исполнение договора строительного подряда?

3. Строительная организация обратилась в орган местного самоуправления со следующей информацией: «Мы выражаем свою готовность подготовить проектную документацию для вашего спортивного зала. При заключении договора на подрядное строительство проектирование (на сумму 3 млн. рублей) будет осуществлено бесплатно». Орган местного самоуправления: «Мы согласны на составление проекта вашей организацией. Сумму 3 млн. рублей мы вам уплатим при заключении договора строительного подряда с вами». Строительная организация подготовила проект спортивного зала, но договор строительного подряда был заключен с другим подрядчиком. Был ли заключен договор с первой организацией? Может ли она требовать уплаты 3 млн. рублей на основе договора?

### **3. Методические материалы, определяющие процедуры оценивания**

Процедура проведения промежуточной аттестации и текущего контроля успеваемости регламентируется локальным нормативным актом, определяющим порядок осуществления текущего контроля успеваемости и промежуточной аттестации обучающихся.

*3.1. Процедура оценивания при проведении промежуточной аттестации обучающихся по дисциплине в форме экзамена и/или дифференцированного зачета (зачета с оценкой)*

Промежуточная аттестация по дисциплине в форме экзамена проводится в 1 семестре.

Используются критерии и шкала оценивания, указанные в п.1.2. Оценка выставляется преподавателем интегрально по всем показателям и критериям оценивания.

Ниже приведены правила оценивания формирования компетенций по показателю оценивания «Знания».

Критерий оценивания	Уровень освоения и оценка			
	«2» (неудовлетв.)	«3» (удовлетвор.)	«4» (хорошо)	«5» (отлично)
Знание терминов и определений, понятий	Не знает терминов и определений	Знает термины и определения, но допускает неточности формулировок	Знает термины и определения	Знает термины и определения, может корректно сформулировать их самостоятельно
Знание основных закономерностей и соотношений, принципов	Не знает основные закономерности и соотношения, принципы построения знаний	Знает основные закономерности, соотношения, принципы построения знаний	Знает основные закономерности, соотношения, принципы построения знаний, их интерпретирует и использует	Знает основные закономерности, соотношения, принципы построения знаний, может самостоятельно их получить и использовать
Объём освоенного материала, усвоение всех дидактических единиц (разделов)	Не знает значительной части материала дисциплины	Знает только основной материал дисциплины, не усвоил его деталей	Знает материал дисциплины в объёме	Обладает твёрдым и полным знанием материала дисциплины, владеет дополнительными знаниями
Полнота ответов на проверочные вопросы	Не даёт ответы на большинство вопросов	Даёт неполные ответы на все вопросы	Даёт ответы на вопросы, но не все - полные	Даёт полные, развёрнутые ответы на поставленные вопросы
Правильность ответов на вопросы	Допускает грубые ошибки при изложении ответа на вопрос	В ответе имеются существенные ошибки	В ответе имеются несущественные неточности	Ответ верен
Чёткость изложения и интерпретации знаний	Излагает знания без логической последовательности	Излагает знания с нарушениями в логической последовательности	Излагает знания без нарушений в логической последовательности	Излагает знания в логической последовательности, самостоятельно их интерпретируя и анализируя
	Не иллюстрирует изложение поясняющими схемами, рисунками и примерами	Выполняет поясняющие схемы и рисунки небрежно и с ошибками	Выполняет поясняющие рисунки и схемы корректно и понятно	Выполняет поясняющие рисунки и схемы точно и аккуратно, раскрывая полноту усвоенных знаний
	Неверно излагает и интерпретирует знания	Допускает неточности в изложении и интерпретации знаний	Грамотно и по существу излагает знания	Грамотно и точно излагает знания, делает самостоятельные выводы

Ниже приведены правила оценивания формирования компетенций по показателю оценивания «Навыки начального уровня».

Критерий оценивания	Уровень освоения и оценка			
	«2» (неудовлетв.)	«3» (удовлетвор.)	«4» (хорошо)	«5» (отлично)
Навыки выбора методик выполнения заданий	Не может выбрать методику выполнения заданий	Испытывает затруднения по выбору методики выполнения заданий	Без затруднений выбирает стандартную методику выполнения заданий	Применяет теоретические знания для выбора методики выполнения заданий
Навыки выполнения заданий различной сложности	Не имеет навыков выполнения учебных заданий	Имеет навыки выполнения только простых типовых учебных заданий	Имеет навыки выполнения только стандартных учебных заданий	Имеет навыки выполнения как стандартных, так и нестандартных учебных заданий
Навыки самопроверки. Качество сформированных навыков	Допускает грубые ошибки при выполнении заданий, нарушающие логику решения задач	Допускает ошибки при выполнении заданий, нарушения логики решения	Допускает ошибки при выполнении заданий, не нарушающие логику решения	Не допускает ошибок при выполнении заданий
Навыки анализа результатов выполнения заданий, решения задач	Делает некорректные выводы	Испытывает затруднения с формулированием корректных выводов	Делает корректные выводы по результатам решения задачи	Самостоятельно анализирует результаты выполнения заданий
Навыки представления результатов решения задач	Не может проиллюстрировать решение задачи поясняющими схемами, рисунками	Выполняет поясняющие схемы и рисунки небрежно и с ошибками	Выполняет поясняющие рисунки и схемы корректно и понятно	Выполняет поясняющие рисунки и схемы верно и аккуратно

Ниже приведены правила оценивания формирования компетенций по показателю оценивания «Навыки основного уровня».

Критерий оценивания	Уровень освоения и оценка			
	«2» (неудовлетв.)	«3» (удовлетвор.)	«4» (хорошо)	«5» (отлично)
Навыки выбора методик выполнения заданий	Не может выбрать методику выполнения заданий	Испытывает затруднения по выбору методики выполнения заданий	Без затруднений выбирает стандартную методику выполнения заданий	Применяет теоретические знания для выбора методики выполнения заданий
Навыки выполнения заданий различной сложности	Не имеет навыков выполнения учебных заданий	Имеет навыки выполнения только простых типовых учебных заданий	Имеет навыки выполнения только стандартных учебных заданий	Имеет навыки выполнения как стандартных, так и нестандартных учебных заданий

Навыки самопроверки. Качество сформированных навыков	Допускает грубые ошибки при выполнении заданий, нарушающие логику решения задач	Допускает ошибки при выполнении заданий, нарушения логики решения	Допускает ошибки при выполнении заданий, не нарушающие логику решения	Не допускает ошибок при выполнении заданий
Навыки анализа результатов выполнения заданий, решения задач	Делает некорректные выводы	Испытывает затруднения с формулированием корректных выводов	Делает корректные выводы по результатам решения задачи	Самостоятельно анализирует результаты выполнения заданий
Навыки представления результатов решения задач	Не может проиллюстрировать решение задачи поясняющими схемами, рисунками	Выполняет поясняющие схемы и рисунки небрежно и с ошибками	Выполняет поясняющие рисунки и схемы корректно и понятно	Выполняет поясняющие рисунки и схемы верно и аккуратно
Навыки обоснования выполнения заданий	Не может обосновать алгоритм выполнения заданий	Испытывает затруднения при обосновании алгоритма выполнения заданий	Обосновывает ход решения задач без затруднений	Грамотно обосновывает ход решения задач
Быстрота выполнения заданий	Не выполняет задания или выполняет их очень медленно, не достигая поставленных задач	Выполняет задания медленно, с отставанием от установленного графика.	Выполняет все поставленные задания в срок	Выполняет все поставленные задания с опережением графика
Самостоятельность в выполнении заданий	Не может самостоятельно планировать и выполнять задания	Выполняет задания только с помощью наставника	Самостоятельно выполняет задания с консультацией у наставника	Выполняет задания самостоятельно, без посторонней помощи
Результативность (качество) выполнения заданий	Выполняет задания некачественно	Выполняет задания с недостаточным качеством	Выполняет задания качественно	Выполняет качественно даже сложные задания

### *3.2. Процедура оценивания при проведении промежуточной аттестации обучающихся по дисциплине в форме зачета*

Промежуточная аттестация по дисциплине в форме зачёта не проводится.

### *3.3. Процедура оценивания при проведении промежуточной аттестации обучающихся по дисциплине в форме защиты курсовой работы (курсового проекта)*

Промежуточная аттестация по дисциплине в форме защиты курсовой работы/курсового проекта не проводится.

Приложение 2 к рабочей программе

Шифр	Наименование дисциплины
Б1.О.06	Правоведение. Противодействие коррупции

Код направления подготовки / специальности	38.03.02
Направление подготовки / специальность	Менеджмент
Наименование ОПОП (направленность / профиль)	Менеджмент в инвестиционно-строительной сфере
Год начала реализации ОПОП	2023
Уровень образования	Бакалавриат
Форма обучения	Очная
Год разработки/обновления	2023

**Перечень учебных изданий и учебно-методических материалов**

Печатные учебные издания в НТБ НИУ МГСУ:

№ п/п	Автор, название, место издания, издательство, год издания, количество страниц	Количество экземпляров в библиотеке НИУ МГСУ
1	Правоведение: учебник для студентов неюридических вузов / [А. В. Малько [и др.] ; под ред. А. В. Малько ; Институт государства и права Российской академии наук Саратовский филиал. - 5-е изд., стереотип. - Москва: КНОРУС, 2018. - 400 с. - ISBN 978-5-406-06015-5	100
2	Румянцева, Е. Е. Противодействие коррупции: учебник и практикум для бакалавриата и магистратуры / Е. Е. Румянцева. - Москва: Юрайт, 2018. - 267 с. : ил., табл. - (Бакалавр - Магистр). - Библиогр.: с. 267. ISBN 978-5-534-00252-2	100

Электронные учебные издания в электронно-библиотечных системах (ЭБС):

№ п/п	Автор, название, место издания, год издания, количество страниц	Ссылка на учебное издание в ЭБС
1	Румянцева, Е. Е. Противодействие коррупции : учебник и практикум для вузов / Е. Е. Румянцева. — Москва : Издательство Юрайт, 2023. — 267 с. — (Высшее образование). — ISBN 978-5-534-00252-2.	<a href="https://urait.ru/bcode/512437">https://urait.ru/bcode/512437</a>
2	Особенности жизненного цикла объекта недвижимости : учебное пособие / И. М. Лебедев, А. Ю. Бутырин, В. В. Сорокин [и др.]. — Москва : Ай Пи Ар Медиа, 2021. — 280 с. — ISBN 978-5-4497-1010-9.	<a href="https://www.iprbooks.hop.ru/116681.html">https://www.iprbooks.hop.ru/116681.html</a>
3	Малько А. Правоведение : учебник / Малько А., В., под ред. — Москва : КноРус, 2023. — 400 с. — ISBN 978-5-406-11121-5.	<a href="https://book.ru/book/947547">https://book.ru/book/947547</a>

Приложение 3 к рабочей программе

Шифр	Наименование дисциплины
Б1.О.06	Правоведение . Противодействие коррупции

Код направления подготовки / специальности	38.03.02
Направление подготовки / специальность	Менеджмент
Наименование ОПОП (направленность / профиль)	Менеджмент в инвестиционно-строительной сфере
Год начала реализации ОПОП	2023
Уровень образования	Бакалавриат
Форма обучения	Очная
Год разработки/обновления	2023

**Перечень профессиональных баз данных и информационных справочных систем**

Наименование	Электронный адрес ресурса
«Российское образование» - федеральный портал	<a href="http://www.edu.ru/index.php">http://www.edu.ru/index.php</a>
Научная электронная библиотека	<a href="http://elibrary.ru/defaultx.asp?">http://elibrary.ru/defaultx.asp?</a>
Электронная библиотечная система IPRbooks	<a href="http://www.iprbookshop.ru/">http://www.iprbookshop.ru/</a>
Федеральная университетская компьютерная сеть России	<a href="http://www.runnet.ru/">http://www.runnet.ru/</a>
Информационная система "Единое окно доступа к образовательным ресурсам"	<a href="http://window.edu.ru/">http://window.edu.ru/</a>
Научно-технический журнал по строительству и архитектуре «Вестник МГСУ»	<a href="http://www.vestnikmgsu.ru/">http://www.vestnikmgsu.ru/</a>
Научно-техническая библиотека НИУ МГСУ	<a href="http://www.mgsu.ru/resources/Biblioteka/">http://www.mgsu.ru/resources/Biblioteka/</a>



Приложение 4 к рабочей программе

Шифр	Наименование дисциплины
Б1.О.06	Правоведение. Противодействие коррупции

Код направления подготовки / специальности	38.03.02
Направление подготовки / специальность	Менеджмент
Наименование ОПОП (направленность / профиль)	Менеджмент в инвестиционно-строительной сфере
Год начала реализации ОПОП	2023
Уровень образования	Бакалавриат
Форма обучения	Очная
Год разработки/обновления	2023

**Материально-техническое и программное обеспечение дисциплины**

Наименование специальных помещений и помещений для самостоятельной работы	Оснащенность специальных помещений и помещений для самостоятельной работы	Перечень лицензионного программного обеспечения. Реквизиты подтверждающего документа
Учебные аудитории для проведения учебных занятий, текущего контроля и промежуточной аттестации	Рабочее место преподавателя, рабочие места обучающихся	
<p>Помещение для самостоятельной работы обучающихся</p> <p><b>Ауд. 41 НТБ</b> на 80 посадочных мест (рабочее место библиотекаря, рабочие места обучающихся)</p>	<p>ИБП GE VH Series VH 700 Источник бесперебойного питания РИП-12 (2 шт.) Компьютер/ТИП №5 (2 шт.) Компьютер Тип № 1 (6 шт.) Контрольно-пусковой блок С2000-КПБ (26 шт.) Монитор / Samsung 21,5" S22C200B (80 шт.) Плоттер / HP DJ T770 Прибор приемно-контрольный С2000-АСПТ (2 шт.) Принтер / HP LaserJet P2015 DN Принтер /Тип № 4 н/т Принтер HP LJ Pro 400 M401dn Системный блок / Kraftway Credo тип 4 (79 шт.) Электронное табло 2000*950</p>	<p>Adobe Acrobat Reader DC (ПО предоставляется бесплатно на условиях OpLic) Adobe Flash Player (ПО предоставляется бесплатно на условиях OpLic) APM Civil Engineering (Договор № 109/9.13_АО НИУ от 09.12.13 (НИУ-13)) ArcGIS Desktop (Договор передачи с ЕСРИ СНГ 31 лицензии от 27.01.2016) ArhciCAD [22] (Б\Д; Веб-кабинет или подписка; OpenLicense) AutoCAD [2018] (Б\Д; Веб-кабинет или подписка; OpenLicense) AutoCAD [2020] (Б\Д; Веб-кабинет или подписка; OpenLicense) Autodesk Revit [2018] (Б\Д; Веб-кабинет или подписка; OpenLicense) Autodesk Revit [2020] (Б\Д; Веб-кабинет или подписка; OpenLicense) CorelDRAW [GSX5;55] (Договор № 292/10.11- АО НИУ от 28.11.2011 (НИУ-11)) eLearnBrowser [1.3] (Договор ГМЛ-Л-16/03-846 от 30.03.2016) Google Chrome (ПО предоставляется бесплатно на условиях OpLic) Lazarus (ПО предоставляется бесплатно на условиях OpLic) Mathcad [Edu.Prime;3;30] (Договор №109/9.13_АО НИУ от 09.12.13 (НИУ-13)) Mathworks Matlab [R2008a;100] (Договор</p>

		<p>089/08-ОК(ИОП) от 24.10.2008)</p> <p>Mozilla Firefox (ПО предоставляется бесплатно на условиях OpLic)</p> <p>MS Access [2013;Im] (OpenLicense; Подписка Azure Dev Tools; Б\Д; Веб-кабинет)</p> <p>MS ProjectPro [2013;ImX] (OpenLicense; Подписка Azure Dev Tools; Б\Д; Веб-кабинет)</p> <p>MS VisioPro [2013;ADT] (OpenLicense; Подписка Azure Dev Tools; Б\Д; Веб-кабинет)</p> <p>MS Visual FoxPro [ADT] (OpenLicense; Подписка Azure Dev Tools; Б\Д; Веб-кабинет)</p> <p>nanoCAD СПДС Стройплощадка (Договор бесплатной передачи / партнерство)</p> <p>PascalABC [3.2.0.1311] (ПО предоставляется бесплатно на условиях OpLic)</p> <p>Visual Studio Ent [2015;Imx] (OpenLicense; Подписка Azure Dev Tools; Б\Д; Веб-кабинет)</p> <p>Visual Studio Expr [2008;ImX] (OpenLicense; Подписка Azure Dev Tools; Б\Д; Веб-кабинет)</p> <p>WinPro 7 [ADT] (OpenLicense; Подписка Azure Dev Tools; Б\Д; Веб-кабинет)</p> <p>Компас-3D V14 АЕС (Договор № 109/9.13_АО НИУ от 09.12.13 (НИУ-13))</p> <p>ПК ЛИРА-САПР [2013] (Договор № 109/9.13_АО НИУ от 09.12.13 (НИУ-13))</p>
<p>Помещение для самостоятельной работы обучающихся</p> <p><b>Ауд. 59 НТБ</b></p> <p>на 5 посадочных мест, оборудованных компьютерами (рабочее место библиотекаря, рабочие места обучающихся, рабочее место для лиц с ограниченными возможностями здоровья)</p> <p>Читальный зал на 52 посадочных места</p>	<p>Компьютер / ТИП №5 (4 шт.)</p> <p>Монитор Acer 17" AL1717 (4 шт.)</p> <p>Монитор Samsung 24" S24C450B</p> <p>Системный блок Kraftway Credo KC36 2007 (4 шт.)</p> <p>Системный блок Kraftway Credo KC43 с KSS тип3</p> <p>Принтер/HP LaserJet P2015 DN</p> <p>Аудиторный стол для инвалидов-колясочников</p> <p>Видеоувеличитель /Optelec</p> <p>ClearNote</p> <p>Джойстик компьютерный беспроводной</p> <p>Клавиатура Clevy с большими кнопками и накладкой (беспроводная)</p> <p>Кнопка компьютерная выносная малая</p> <p>Кнопка компьютерная выносная малая (2 шт.)</p>	<p>Google Chrome (ПО предоставляется бесплатно на условиях OpLic (не требуется))</p> <p>Adobe Acrobat Reader DC (ПО предоставляется бесплатно на условиях OpLic (не требуется))</p> <p>eLearnBrowser [1.3] (Договор ГМЛ-Л-16/03-846 от 30.03.2016)</p> <p>Mozilla Firefox (ПО предоставляется бесплатно на условиях OpLic (лицензия не требуется))</p> <p>MS OfficeStd [2010; 300] (Договор № 162/10 - АО НИУ от 18.11.2010 (НИУ-10))</p> <p>Adobe Acrobat Reader [11] (ПО предоставляется бесплатно на условиях OpLic (лицензия не требуется))</p> <p>K-Lite Codec Pack (ПО предоставляется бесплатно на условиях OpLic (лицензия не требуется))</p>
<p>Помещение для самостоятельной работы обучающихся</p> <p><b>Ауд. 84 НТБ</b></p> <p>На 5 посадочных мест, оборудованных компьютерами (рабочее место библиотекаря, рабочие места обучающихся)</p> <p>Читальный зал на 52 посадочных места</p>	<p>Монитор Acer 17" AL1717 (5 шт.)</p> <p>Системный блок Kraftway KW17 2010 (5 шт.)</p>	<p>AutoCAD [2020] (Б\Д; Веб-кабинет или подписка; OpenLicense)</p> <p>Eurosoft STARK [201W;20] (Договор № 089/08-ОК(ИОП) от 24.10.2008)</p> <p>MS OfficeStd [2010; 300] (Договор № 162/10 - АО НИУ от 18.11.2010 (НИУ-10))</p> <p>nanoCAD СПДС Конструкции (Договор бесплатной передачи / партнерство)</p> <p>WinPro 7 [ADT] (OpenLicense; Подписка Azure Dev Tools; Б\Д; Веб-кабинет)</p> <p>ПК ЛИРА-САПР [2013R5] (ПО</p>

		предоставляется бесплатно на условиях OpLic (лицензия не требуется)
--	--	--

Федеральное государственное бюджетное образовательное учреждение высшего образования  
**«НАЦИОНАЛЬНЫЙ ИССЛЕДОВАТЕЛЬСКИЙ МОСКОВСКИЙ  
ГОСУДАРСТВЕННЫЙ СТРОИТЕЛЬНЫЙ УНИВЕРСИТЕТ»**

**РАБОЧАЯ ПРОГРАММА**

Шифр	Наименование дисциплины
Б1.О.07	Социальное взаимодействие в профессиональной деятельности

Код направления подготовки / специальности	38.03.02
Направление подготовки / специальность	Менеджмент
Наименование (я) ОПОП (направленность / профиль)	Менеджмент в инвестиционно-строительной сфере
Год начала реализации ОПОП	2023
Уровень образования	бакалавриат
Форма обучения	очная
Год разработки/обновления	2023

Разработчики:

должность	учёная степень, учёное звание	ФИО
доцент	к.п.н., доцент	Романова Е.В.
доцент	к.с.н., доцент	Абрамова Н.В.
ст. преподаватель	к.п.н., доцент	Барсукова А.Д.

Рабочая программа дисциплины разработана и одобрена кафедрой (структурным подразделением) Социальных, психологических и правовых коммуникаций.

Рабочая программа утверждена методической комиссией по УГСН, протокол № 10 от «16» июня 2023 г.

## 1. Цель освоения дисциплины

Целью освоения дисциплины «Социальное взаимодействие в профессиональной деятельности» является формирование компетенций обучающегося в области самоорганизации, саморазвития, реализации своей роли в команде, межкультурной коммуникации в учебной и профессиональной сфере с учетом интенсивной цифровизации общества.

Программа составлена в соответствии с требованиями Федерального государственного образовательного стандарта высшего образования по направлению подготовки 38.03.02 Менеджмент.

Дисциплина относится к обязательной части Блока 1 «Дисциплины (модули)» основной профессиональной образовательной программы «Менеджмент в инвестиционно-строительной сфере» Дисциплина является обязательной для изучения.

## 2. Перечень планируемых результатов обучения по дисциплине, соотнесенных с планируемыми результатами освоения образовательной программы

Код и наименование компетенции (результат освоения)	Код и наименование индикатора достижения компетенции
<b>УК-3.</b> Способен осуществлять социальное взаимодействие и реализовывать свою роль в команде	<b>УК-3.1</b> Восприятие целей и функций команды, идентификация ролей членов команды и собственной роли в ней <b>УК-3.2</b> Установление контакта в процессе межличностного взаимодействия, самопрезентация <b>УК-3.3</b> Выбор способа взаимодействия при личном и групповом общении, преодоление конфликтных ситуаций при выполнении профессиональных задач
<b>УК-4.</b> Способен осуществлять деловую коммуникацию в устной и письменной формах на государственном языке Российской Федерации и иностранном(ых) языке(ах)	<b>УК-4.4</b> Использование различных цифровых средств, позволяющих во взаимодействии с другими людьми достигать поставленных целей
<b>УК-5.</b> Способен воспринимать межкультурное разнообразие общества в социально-историческом, этническом и философском контекстах	<b>УК-5.4</b> Идентификация собственной личности в условиях культурного разнообразия
<b>УК-6.</b> Способен управлять своим временем, выстраивать и реализовывать траекторию саморазвития на основе принципов образования в течение всей жизни	<b>УК-6.1</b> Формулирование целей личного и профессионального развития, условий их достижения с учетом личностных и временных ресурсов (в том числе с использованием цифровых средств) <b>УК-6.2</b> Самооценка уровня развития в различных сферах жизнедеятельности, определение путей саморазвития <b>УК-6.3</b> Выбор приоритетов профессионального роста, выбор направлений и способов совершенствования собственной деятельности на основе требований рынка труда к личностным и профессиональным навыкам
<b>УК-9.</b> Способен использовать базовые дефектологические знания в социальной и профессиональной сферах	<b>УК-9.1</b> Описание базовых принципов взаимодействия (в социальной, профессиональной и трудовой сферах) на основе установленных нормативно-правовых актов с лицами с ограниченными возможностями здоровья и/или инвалидностью с применением понятийно-категориального аппарата дефектологических знаний

Код и наименование компетенции (результат освоения)	Код и наименование индикатора достижения компетенции
	<b>УК-9.2</b> Выбор мер по организации (в профессиональной сфере) безбарьерной среды для лиц с ограниченными возможностями здоровья и инвалидностью
<b>УК-11.</b> Способен формировать нетерпимое отношение к проявлениям экстремизма, терроризма, коррупционному поведению и противодействовать им в профессиональной деятельности	<b>УК-11.3</b> Оценка возможных последствий проявлений экстремизма, терроризма, коррупции и коррупционного поведения в общественной и(или) в профессиональной среде <b>УК-11.4</b> Выбор мер по предупреждению проявлений экстремизма, терроризма, коррупционного поведения

Код и наименование индикатора достижения компетенции	Наименование показателя оценивания (результата обучения по дисциплине)
<b>УК-3.1</b> Восприятие целей и функций команды, идентификация ролей членов команды и собственной роли в ней	<b>Знает</b> характеристики команды как особой социальной группы <b>Знает</b> отличие функциональных и командных ролей <b>Имеет навыки (начального уровня)</b> идентификации роли членов команды и собственной роли в ней <b>Имеет навык (основного уровня)</b> выполнения работы в мини-группе (команде)
<b>УК-3.2</b> Установление контакта в процессе межличностного взаимодействия, самопрезентация	<b>Знает</b> вербальные и невербальные средства установления контакта <b>Знает</b> особенности репрезентативных систем человека <b>Имеет навыки (начального уровня)</b> самопрезентации <b>Имеет навыки (начального уровня)</b> распознавать эмоциональное состояние человека по вербальным и невербальным признакам <b>Имеет навык (основного уровня)</b> коммуникативного ролевого поведения
<b>УК-3.3</b> Выбор способа взаимодействия при личном и групповом общении, преодоление конфликтных ситуаций при выполнении профессиональных задач	<b>Знает</b> причины появления и способы преодоления коммуникативных барьеров <b>Знает</b> причины, виды и способы разрешения конфликтных ситуаций <b>Знает</b> виды и формы социального контроля <b>Имеет навыки (начального уровня)</b> анализа конфликтных ситуаций <b>Имеет навыки (начального уровня)</b> распознавания коммуникативных барьеров
<b>УК-4.4</b> Использование различных цифровых средств, позволяющих во взаимодействии с другими людьми достигать поставленных целей	<b>Знает</b> как изменяются различные стороны общения при переходе в интернет-среду <b>Знает</b> как личная страница в соцсетях влияет на профессиональный образ <b>Имеет навыки (начального уровня)</b> использования цифровых инструментов для организации и проведения исследования социальных проблем профессиональной деятельности <b>Имеет навыки (основного уровня)</b> взаимодействия с другими людьми с использованием цифровых средств
<b>УК-5.4</b> Идентификация собственной личности в условиях культурного разнообразия	<b>Знает</b> виды и характеристики социальных групп <b>Знает</b> причины сложности идентификации себя в условиях культурного разнообразия <b>Имеет навыки (начального уровня)</b> идентифицировать себя как представителя культурной группы

Код и наименование индикатора достижения компетенции	Наименование показателя оценивания (результата обучения по дисциплине)
<p><b>УК-6.1</b> Формулирование целей личного и профессионального развития, условий их достижения с учетом личных и временных ресурсов (в том числе с использованием цифровых средств)</p>	<p><b>Знает</b> правила целеполагания  <b>Знает</b> виды личных ресурсов и ограничений  <b>Имеет навыки (начального уровня)</b> формулирования целей, в том числе для саморазвития и самообразования  <b>Имеет навыки (основного уровня)</b> организации обучения в соответствии с индивидуальным стилем деятельности  <b>Имеет навыки (основного уровня)</b> использования цифровых средств для контроля личных и временных ресурсов</p>
<p><b>УК-6.2</b> Самооценка уровня развития в различных сферах жизнедеятельности, определение путей саморазвития</p>	<p><b>Знает</b> способы самооценки уровня развития в различных сферах жизнедеятельности  <b>Знает</b> виды и уровни профессиональной мотивации  <b>Имеет навыки (начального уровня)</b> формулирования рекомендаций для саморазвития</p>
<p><b>УК-6.3</b> Выбор приоритетов профессионального роста, выбор направлений и способов совершенствования собственной деятельности на основе требований рынка труда к личным и профессиональным навыкам</p>	<p><b>Знает</b> требования современного рынка труда к специалистам строительной отрасли  <b>Знает</b> способы интеграции молодого специалиста в профессиональное сообщество и профессиональную деятельность  <b>Знает</b> каналы социальной и профессиональной мобильности  <b>Знает</b> причины и последствия трудовой миграции  <b>Имеет навыки (начального уровня)</b> планирования собственной карьеры</p>
<p><b>УК-9.1</b> Описание базовых принципов взаимодействия (в социальной, профессиональной и трудовой сферах) на основе установленных нормативно-правовых актов с лицами с ограниченными возможностями здоровья и/или инвалидностью с применением понятийно-категориального аппарата дефектологических знаний</p>	<p><b>Знает</b> базовые принципы взаимодействия (в социальной, профессиональной и трудовой среде) с лицами с ограниченными возможностями здоровья и/или инвалидностью  <b>Знает</b> правила организации трудовой деятельности (в профессиональной сфере) лиц с ограниченными возможностями здоровья и инвалидностью</p>
<p><b>УК-9.2</b> Выбор мер по организации (в профессиональной сфере) безбарьерной среды для лиц с ограниченными возможностями здоровья и инвалидностью</p>	<p><b>Знает</b> меры по организации (в профессиональной сфере) безбарьерной среды для лиц с ограниченными возможностями здоровья и инвалидностью</p>
<p><b>УК-11.3</b> Оценка возможных последствий проявлений экстремизма, терроризма, коррупции и коррупционного поведения в общественной и(или) в профессиональной среде</p>	<p><b>Знает</b> возможные последствия проявлений экстремизма, терроризма в общественной и(или) в профессиональной среде</p>
<p><b>УК-11.4</b> Выбор мер по предупреждению проявлений экстремизма, терроризма, коррупционного поведения</p>	<p><b>Знает</b> комплекс мер по профилактике экстремизма, терроризма  <b>Имеет навыки (начального уровня)</b> оценки поведения людей с точки зрения возможных проявлений экстремизма, терроризма</p>

Информация о формировании и контроле результатов обучения представлена в Фонде оценочных средств (Приложение 1).

### 3. Трудоемкость дисциплины и видов учебных занятий по дисциплине

Общая трудоемкость дисциплины составляет 3 зачетных единицы (108 академических часов). (1 зачетная единица соответствует 36 академическим часам)

Видами учебных занятий и работы обучающегося по дисциплине могут являться.

Обозначение	Виды учебных занятий и работы обучающегося
Л	Лекции
ЛР	Лабораторные работы
ПЗ	Практические занятия
КоП	Компьютерный практикум
КРП	Групповые и индивидуальные консультации по курсовым работам (курсовым проектам)
СР	Самостоятельная работа обучающегося в период теоретического обучения
Контроль	Самостоятельная работа обучающегося и контактная работа обучающегося с преподавателем в период промежуточной аттестации

Структура дисциплины:

Форма обучения – очная

№	Наименование раздела дисциплины	Семестр	Количество часов по видам учебных занятий и работы обучающегося						Формы промежуточной аттестации, текущего контроля успеваемости*	
			Л	ЛР	ПЗ	КоП	КРП	СР		Контроль
1	Субъект социально-психологического пространства	2	10		20					Контрольная работа (р.1) Домашнее задание (р. 2)
2	Организация социального пространства профессиональной деятельности	2	6		12			51	9	
Итого за семестр			16		32			51	9	Дифференцированный зачет (зачет с оценкой)

\* - реферат, контрольная работа, расчетно-графическая работа, домашнее задание

### 4. Содержание дисциплины, структурированное по видам учебных занятий и разделам

При проведении аудиторных учебных занятий предусмотрено проведение текущего контроля успеваемости:

- в рамках практических занятий предусмотрено выполнение обучающимися контрольной работы.

#### 4.1. Лекции

№	Наименование раздела дисциплины	Тема и содержание занятия
1	Субъект социально-психологического пространства	<b>Введение в учебный курс. Организация социально-психологического пространства</b>



		<p>Взаимодействие субъектов, как способ организации социального пространства. Структура социального пространства. Социальный контроль.</p> <p><b>Субъект социального взаимодействия</b> Формирование индивидуально-личностных характеристик субъекта взаимодействия как результат его взаимодействия с внешней и внутренней средой. Личностные ресурсы и ограничения. Мотивация.</p> <p><b>Установление контакта в межличностном взаимодействии</b> Особенности социальной перцепции. Репрезентативные системы. Вербальные и невербальные средства установления контакта. Изменение различных сторон общения при переходе в интернет-среду. Цифровой профессиональный образ в виртуальном пространстве</p> <p><b>Социально-культурная идентичность субъекта</b> Культурное многообразие современного социального пространства. Способы и сложности идентификации себя в поликультурном обществе. Профилактика и возможные последствия проявлений экстремизма, терроризма в общественной и(или) в профессиональной среде</p> <p><b>Барьеры, разногласия и конфликты в профессиональном взаимодействии</b> Причины возникновения коммуникативных барьеров и способы их преодоления. Причины, виды и способы разрешения конфликтных ситуаций в межличностном и профессиональном взаимодействии</p>
2	Организация социального пространства профессиональной деятельности	<p><b>Социальное пространство профессиональной деятельности</b> Требования современного рынка труда к специалистам строительной отрасли. Каналы социальной и профессиональной мобильности. Причины и последствия трудовой миграции. Взаимодействия (в социальной и профессиональной сфере) с лицами с ограниченными возможностями здоровья и инвалидностью: базовые принципы взаимодействия, способы взаимодействия.</p> <p><b>Группы и команды в организации</b> Социальные группы в организации. Команда как особая социальная группа. Функциональные и командные роли.</p> <p><b>Построение профессиональной карьеры</b> Целеполагание. Векторы построения карьеры. Способы интеграции молодого специалиста в профессиональное сообщество и профессиональную деятельность</p>

#### 4.2. Лабораторные работы

Не предусмотрено учебным планом

#### 4.3. Практические занятия

№	Наименование раздела дисциплины	Тема и содержание занятия
1	Субъект социально-психологического пространства	<p><b>Социально-психологическое пространство</b> Организация социального образовательного пространства. Индивидуальный стиль организации обучения и деятельности.</p> <p><b>Субъект взаимодействия: личностная компетентность</b></p>

		Самооценка уровня развития в различных сферах жизнедеятельности. Составление рекомендаций для саморазвития.
		<b>Субъект взаимодействия: личностные ресурсы</b> Самодиагностика и управление личностными ресурсами. Цифровые средства для контроля личностных и временных ресурсов
		<b>Субъект взаимодействия: социальная компетентность</b> Социальная компетентность. Распознавание эмоционального состояния человека по вербальным и невербальным признакам
		<b>Установление контакта в межличностном взаимодействии: социальная перцепция</b> Управление социальной перцепцией. Репрезентативные системы. Взаимодействие с другими людьми с использованием цифровых средств
		<b>Установление контакта в межличностном взаимодействии: самопрезентация</b> Тренинг самопрезентации. Контрольная работа
		<b>Установление контакта в межличностном взаимодействии: речевое воздействие</b> Коммуникативный тренинг. Отработка коммуникативного ролевого поведения
		<b>Социально культурная идентичность</b> Культурное многообразие социального пространства. Идентификация себя как представителя культурной группы
		<b>Барьеры в профессиональном взаимодействии</b> Установки и стереотипы. Ролевые ожидания. Коммуникативные барьеры и их преодоление.
		<b>Конфликты в профессиональном взаимодействии</b> Анализ конфликтных ситуаций. Управление конфликтом. Определение адекватного способа преодоления конфликта.
		<b>Социальное пространство профессиональной деятельности</b> Организация проведения исследования социальных проблем городского пространства, строительного образования и строительной отрасли. Цифровые инструменты для организации и проведения исследования
2	Организация социального пространства профессиональной деятельности	<b>Группы и команды в организации: социальные группы</b> Тренинг группового взаимодействия.
		<b>Группы и команды в организации: команды</b> Идентификация роли членов команды и собственной роли в ней. Диагностика особенностей взаимодействия в команде
		<b>Группы и команды в организации: презентация работы</b> Тренинг групповой презентации.
		<b>Построение карьеры: целеполагание</b> Инструменты целеполагания. Личные и профессиональные цели.
		<b>Построение карьеры: индивидуальный стиль деятельности</b> Планирование собственной карьеры с учетом личностных ресурсов и современных требований рынка труда к выпускникам вузов

#### 4.4. Компьютерные практикумы

Не предусмотрено учебным планом.

#### 4.5. Групповые и индивидуальные консультации по курсовым работам (курсовым проектам)

Не предусмотрено учебным планом.

#### 4.6 Самостоятельная работа обучающегося в период теоретического обучения

Самостоятельная работа обучающегося в период теоретического обучения включает в себя:

- самостоятельную подготовку к учебным занятиям, включая подготовку к аудиторным формам текущего контроля успеваемости;
- выполнение домашнего задания;
- самостоятельную подготовку к промежуточной аттестации.

В таблице указаны темы для самостоятельного изучения обучающимся:

№	Наименование раздела дисциплины	Темы для самостоятельного изучения
1	Субъект социально-психологического пространства	Темы для самостоятельного изучения соответствуют темам аудиторных учебных занятий.
2	Организация социального пространства профессиональной деятельности	Темы для самостоятельного изучения соответствуют темам аудиторных учебных занятий

#### 4.7 Самостоятельная работа обучающегося и контактная работа обучающегося с преподавателем в период промежуточной аттестации

Работа обучающегося в период промежуточной аттестации включает в себя подготовку к формам промежуточной аттестации (к дифференцированному зачёту (зачету с оценкой), а также саму промежуточную аттестацию.

### 5. Оценочные материалы по дисциплине

Фонд оценочных средств по дисциплине приведён в Приложении 1 к рабочей программе дисциплины.

Оценочные средства для проведения промежуточной аттестации, а также текущего контроля по дисциплине хранятся на кафедре (структурном подразделении), ответственной за преподавание данной дисциплины.

### 6. Учебно-методическое и материально-техническое обеспечение дисциплины

Основные принципы осуществления учебной работы обучающихся изложены в локальных нормативных актах, определяющих порядок организации контактной работы и порядок самостоятельной работы обучающихся. Организация учебной работы обучающихся на аудиторных учебных занятиях осуществляется в соответствии с п. 3.

#### 6.1 Перечень учебных изданий и учебно-методических материалов для освоения дисциплины

Для освоения дисциплины обучающийся может использовать учебные издания и учебно-методические материалы, имеющиеся в научно-технической библиотеке НИУ МГСУ и/или размещённые в Электронных библиотечных системах.

Актуальный перечень учебных изданий и учебно-методических материалов представлен в Приложении 2 к рабочей программе дисциплины.

#### 6.2 Перечень профессиональных баз данных и информационных справочных систем

При осуществлении образовательного процесса по дисциплине используются профессиональные базы данных и информационных справочных систем, перечень которых указан в Приложении 3 к рабочей программе дисциплины.

### *6.3 Перечень материально-технического, программного обеспечения освоения дисциплины*

Учебные занятия по дисциплине проводятся в помещениях, оснащенных соответствующим оборудованием и программным обеспечением.

Перечень материально-технического и программного обеспечения дисциплины приведен в Приложении 4 к рабочей программе дисциплины.

Шифр	Наименование дисциплины
Б1.О.07	Социальное взаимодействие в профессиональной деятельности

Код направления подготовки / специальности	38.03.02
Направление подготовки / специальность	Менеджмент
Наименование (я) ОПОП (направленность / профиль)	Менеджмент в инвестиционно-строительной сфере
Год начала реализации ОПОП	2023
Уровень образования	бакалавриат
Форма обучения	очная
Год разработки/обновления	2023

### ФОНД ОЦЕНОЧНЫХ СРЕДСТВ

#### 1. Описание показателей и критериев оценивания компетенций, описание шкал оценивания

Оценивание формирования компетенций производится на основе показателей оценивания, указанных в п.2. рабочей программы и в п.1.1 ФОС.

Связь компетенций, индикаторов достижения компетенций и показателей оценивания приведена в п.2 рабочей программы.

##### 1.1. Описание формирования и контроля показателей оценивания

Оценивание уровня освоения обучающимся компетенций осуществляется с помощью форм промежуточной аттестации и текущего контроля. Формы промежуточной аттестации и текущего контроля успеваемости по дисциплине, с помощью которых производится оценивание, указаны в учебном плане и в п.3 рабочей программы.

В таблице приведена информация о формировании результатов обучения по дисциплине разделами дисциплины, а также о контроле показателей оценивания компетенций формами оценивания.

Наименование показателя оценивания (результата обучения по дисциплине)	Номера разделов дисциплины	Формы оценивания (формы промежуточной аттестации, текущего контроля успеваемости)
<b>Знает</b> характеристики команды как особой социальной группы	2	дифференцированный зачет (зачет с оценкой)
<b>Знает</b> отличие функциональных и командных ролей	2	дифференцированный зачет (зачет с оценкой)
<b>Имеет навыки (начального уровня)</b> идентификации роли членов команды и собственной роли в ней	2	дифференцированный зачет (зачет с оценкой)
<b>Имеет навык (основного уровня)</b> выполнения работы в мини-группе (команде)	2	домашнее задание
<b>Знает</b> вербальные и невербальные средства установления контакта	1	зачет
<b>Знает</b> особенности репрезентативных систем человека	1	дифференцированный зачет (зачет с оценкой)
<b>Имеет навыки (начального уровня)</b> самопрезентации	1	контрольная работа

<b>Имеет навыки (начального уровня)</b> распознавать эмоциональное состояние человека по вербальным и невербальным признакам	1	дифференцированный зачет (зачет с оценкой)
<b>Имеет навык (основного уровня)</b> коммуникативного ролевого поведения	1	дифференцированный зачет (зачет с оценкой)
<b>Знает</b> причины появления и способы преодоления коммуникативных барьеров	1	дифференцированный зачет (зачет с оценкой)
<b>Знает</b> причины, виды и способы разрешения конфликтных ситуаций	1	дифференцированный зачет (зачет с оценкой)
<b>Знает</b> виды и формы социального контроля	1	дифференцированный зачет (зачет с оценкой)
<b>Имеет навыки (начального уровня)</b> анализа конфликтных ситуаций	1	дифференцированный зачет (зачет с оценкой)
<b>Имеет навыки (начального уровня)</b> распознавания коммуникативных барьеров	1	дифференцированный зачет (зачет с оценкой)
<b>Знает</b> как изменяются различные стороны общения при переходе в интернет-среду	1	дифференцированный зачет (зачет с оценкой)
<b>Знает</b> как личная страница в соцсетях влияет на профессиональный образ	1	дифференцированный зачет (зачет с оценкой)
<b>Имеет навыки (начального уровня)</b> использования цифровых инструментов для организации и проведения исследования социальных проблем профессиональной деятельности	2	домашнее задание
<b>Имеет навыки (основного уровня)</b> взаимодействия с другими людьми с использованием цифровых средств	1	дифференцированный зачет (зачет с оценкой)
<b>Знает</b> виды и характеристики социальных групп	2	дифференцированный зачет (зачет с оценкой)
<b>Знает</b> причины сложности идентификации себя в условиях культурного разнообразия	1	дифференцированный зачет (зачет с оценкой)
<b>Имеет навыки (начального уровня)</b> идентифицировать себя как представителя культурной группы	1	дифференцированный зачет (зачет с оценкой)
<b>Знает</b> правила целеполагания	2	дифференцированный зачет (зачет с оценкой)
<b>Знает</b> виды личностных ресурсов и ограничений	1	дифференцированный зачет (зачет с оценкой)
<b>Имеет навыки (начального уровня)</b> формулирования целей, в том числе для саморазвития и самообразования	1,2	дифференцированный зачет (зачет с оценкой)
<b>Имеет навыки (основного уровня)</b> организации обучения в соответствии с индивидуальным стилем деятельности	1	дифференцированный зачет (зачет с оценкой)
<b>Имеет навыки (основного уровня)</b> использования цифровых средств для контроля личностных и временных ресурсов	1	дифференцированный зачет (зачет с оценкой)
<b>Знает</b> способы самооценки уровня развития в различных сферах жизнедеятельности	1	дифференцированный зачет (зачет с оценкой)
<b>Знает</b> виды и уровни профессиональной мотивации	1	дифференцированный зачет (зачет с оценкой)
<b>Имеет навыки (начального уровня)</b> формулирования рекомендаций для саморазвития	1	дифференцированный зачет (зачет с оценкой)
<b>Знает</b> требования современного рынка труда к специалистам строительной отрасли	2	дифференцированный зачет (зачет с оценкой)
<b>Знает</b> способы интеграции молодого специалиста в профессиональное сообщество и профессиональную деятельность	2	дифференцированный зачет (зачет с оценкой)

<b>Знает</b> каналы социальной и профессиональной мобильности	2	дифференцированный зачет (зачет с оценкой)
<b>Знает</b> причины и последствия трудовой миграции	2	дифференцированный зачет (зачет с оценкой)
<b>Знает</b> базовые принципы взаимодействия (в социальной, профессиональной и трудовой сферах) с лицами с ограниченными возможностями здоровья и/или инвалидностью	2	дифференцированный зачет (зачет с оценкой)
<b>Знает</b> меры по организации (в профессиональной сфере) безбарьерной среды для лиц с ограниченными возможностями здоровья и инвалидностью	2	дифференцированный зачет (зачет с оценкой)
<b>Знает</b> правила организации трудовой деятельности (в профессиональной сфере) лиц с ограниченными возможностями здоровья и инвалидностью	2	дифференцированный зачет (зачет с оценкой)
<b>Знает</b> возможные последствия проявлений экстремизма, терроризма в общественной и(или) в профессиональной среде	1	дифференцированный зачет (зачет с оценкой)
<b>Знает</b> комплекс мер по профилактике экстремизма, терроризма	1	дифференцированный зачет (зачет с оценкой)
<b>Имеет навыки (начального уровня)</b> оценки поведения людей с точки зрения возможных проявлений экстремизма, терроризма	1	дифференцированный зачет (зачет с оценкой)

### 1.2. Описание критериев оценивания компетенций и шкалы оценивания

При проведении промежуточной аттестации в форме дифференцированного зачета (зачета с оценкой) используется шкала оценивания: «2» (неудовлетворительно), «3» (удовлетворительно), «4» (хорошо), «5» (отлично).

Показателями оценивания являются знания и навыки обучающегося, полученные при изучении дисциплины.

Критериями оценивания достижения показателей являются:

Показатель оценивания	Критерий оценивания
Знания	Полнота ответов на проверочные вопросы
	Правильность ответов на вопросы
Навыки начального уровня	Навыки выбора методик выполнения заданий
	Навыки выполнения заданий различной сложности
	Навыки анализа результатов выполнения заданий

## 2. Типовые контрольные задания для оценивания формирования компетенций

### 2.1. Промежуточная аттестация

#### 2.1.1. Промежуточная аттестация в форме экзамена, дифференцированного зачета (зачета с оценкой), зачета

Формы промежуточной аттестации:

Промежуточная аттестация проводится в форме дифференцированного зачёта (зачета с оценкой) во 2 семестре

Перечень типовых примерных вопросов/заданий для проведения зачёта во 2 семестре (очная форма обучения):

№	Наименование раз-дела дисциплины	Типовые вопросы/задания
---	----------------------------------	-------------------------

1.	<p>Субъект социально-психологического пространства</p>	<p>Вопросы:</p> <ol style="list-style-type: none"> <li>1. Вербальные и невербальные средства установления контакта</li> <li>2. Особенности репрезентативных систем человека</li> <li>3. Причины появления и способы преодоления коммуникативных барьеров</li> <li>4. Причины, виды и способы разрешения конфликтных ситуаций</li> <li>5. Виды и формы социального контроля</li> <li>6. Изменение различных сторон общения при переходе в интернет-среду</li> <li>7. Влияние личной страницы в соцсетях на профессиональный образ</li> <li>8. Причины сложности идентификации себя в условиях культурного разнообразия</li> <li>9. Виды личностных ресурсов и ограничений</li> <li>10. Способы самооценки уровня развития в различных сферах жизнедеятельности</li> <li>11. Виды и уровни профессиональной мотивации</li> <li>12. Возможные последствия проявлений экстремизма, терроризма в общественной и(или) в профессиональной среде</li> <li>13. Сформулируйте рекомендации для развития предложенных личностных качеств</li> </ol> <p>Задания:</p> <ol style="list-style-type: none"> <li>1. Определите эмоциональное состояние человека по вербальным и невербальным признакам</li> <li>2. Продемонстрируйте пример коммуникативного ролевого поведения</li> <li>3. Проанализируйте предложенную конфликтную ситуацию</li> <li>4. Приведите пример взаимодействия с другими людьми с использованием цифровых средств</li> <li>5. Презентуйте себя как представителя культурной группы</li> <li>6. Определите индивидуальный стиль деятельности (обучения) в предложенной ситуации</li> <li>7. Приведите примеры использования цифровых средств для контроля личностных и временных ресурсов</li> <li>8. Оцените примеры поведения людей с точки зрения возможных проявлений экстремизма, терроризма</li> </ol>
2.	<p>Организация социального пространства профессиональной деятельности</p>	<p>Вопросы:</p> <ol style="list-style-type: none"> <li>1. Виды и характеристики социальных групп</li> <li>2. Характеристика команды, как особой социальной группы</li> <li>3. Отличие функциональных и командных ролей</li> <li>4. Правила целеполагания</li> <li>5. Требования современного рынка труда к специалистам</li> <li>6. Способы интеграции молодого специалиста в профессиональное сообщество и профессиональную деятельность</li> <li>7. Каналы социальной и профессиональной мобильности</li> <li>8. Причины и последствия трудовой миграции</li> <li>9. Базовых принципы взаимодействия (в социальной, профессиональной и трудовой сферах) с лицами с ограниченными возможностями здоровья и/или инвалидностью</li> <li>10. Правила организации трудовой деятельности (в профессиональной сфере) лиц с ограниченными возможностями здоровья и инвалидностью</li> <li>11. Меры по организации (в профессиональной сфере) безбарьерной среды для лиц с ограниченными возможностями здоровья и инвалидностью</li> </ol> <p>Задания:</p> <ol style="list-style-type: none"> <li>1. Определите роли членов команды на основе их описания</li> <li>2. Сформулируйте цели для саморазвития и самообразования</li> </ol>



		3. Напишите план (дорожную карту) собственной карьеры
--	--	---

*2.1.2. Промежуточная аттестация в форме защиты курсовой работы (курсового проекта)*

Промежуточная аттестация в форме защиты курсовой работы/курсового проекта не проводится.

*2.2. Текущий контроль*

*2.2.1. Перечень форм текущего контроля:*

- Контрольная работа;
- Домашнее задание.

*2.2.2. Типовые контрольные задания форм текущего контроля*

Контрольная работа по теме: «Профессиональная самопрезентация»

*Перечень типовых вопросов.*

1. Представление (кто, откуда)
2. Профессиональные цели: стратегические и тактические
3. Личностные ресурсы, которые можно использовать для достижения цели.
4. Ограничения и недостатки.
5. Возможные риски и способы их минимизации.
6. Интересы, помимо профессиональных.

*Типовые варианты выполнения задания.*

*Вариант 1.* Контрольная работа проводится в виде устного ответа обучающегося во время аудиторного занятия.

*Вариант 2.* Контрольная работа проводится в форме видеозаписи устного выступления. Предоставляется на проверку путем размещения в ЛКС или на образовательном портале.

Домашнее задание по теме «Социальное пространство профессиональной и трудовой деятельности: проблемы и перспективы».

*Перечень типовых тем:*

1. Стереотипы работодателей о профессиональных возможностях выпускников вуза.
2. Организация студентами вуза своей учебной и профессиональной деятельности.
3. Студенческое портфолио в образовательной и профессиональной деятельности.
4. Карьерные стратегии студентов.
5. Отношение к работающим инвалидам и людям с ограниченными возможностями.
6. Отношения в группе с представителями различных культур.
7. Проблемы межличностного взаимодействия в профессиональной деятельности.
8. Личностные ресурсы в личностном и профессиональном саморазвитии.
9. Использование личностных ресурсов в процессе получения высшего образования.
10. Современный рынок труда: основные проблемы.
11. Требования рынка труда к личностным и профессиональным навыкам.
12. Профессиональное самоопределение студентов.
13. Образовательные системы и развитие личности студента.
14. Цифровые технологии и люди разных поколений
15. Цифровые технологии в профессиональной деятельности: проблемы и перспективы использования

16. Отношение населения к технологиям умного дома
17. Использование цифровых сервисов и возможностей в процессе организации самоорганизации.
18. Опыт онлайн взаимодействия студентов с государственными организациями (ФНС, МФЦ, МВД).
19. Перспективы искусственного интеллекта в образовании и профессиональной деятельности.
20. Организация условий для работы лиц с ограниченными возможностями здоровья в организациях.

*Типовой вариант выполнения задания.*

Включает две части

*Часть 1.* Выполняется в виде социологического исследования (групповая работа).

Перечень работ:

- 1) разработка программы исследования (изучение литературы и других информационных источников, выделение социально-психологической проблемы)
- 2) написание методологической части в Google-документах (описание проблемной ситуации, формулировка проблемы, оформление методологического аппарата и программы исследования, написание отчета)
- 3) проведение опроса и обработка результатов с помощью Google-формы (разработка анкеты, сбор эмпирических данных, анализ результатов),
- 4) оформление результатов в Google-презентации (оформление результатов работы, презентация и защита).

Подготовленная для защиты презентация, отчет в формате .pdf и таблицы с результатами в формате .excel а также ссылки на цифровые ресурсы, использованные командой для организации совместной работы размещаются в портфолио ЛКС.

*Часть 2.* Выполняется в виде эссе (индивидуальная работа).

Требования к выполнению:

Объем работы 1-2 стр. В работе необходимы ссылки на 1 научную статью и 1 художественное произведение (книга, фильм, картина и т.п.). Необходима самостоятельная проверка работы на заимствование с помощью сервиса [antiplagiat.ru](http://antiplagiat.ru). (допустимо не более 50% заимствований)

### **3. Методические материалы, определяющие процедуры оценивания**

Процедура проведения промежуточной аттестации и текущего контроля успеваемости регламентируется локальным нормативным актом, определяющим порядок осуществления текущего контроля успеваемости и промежуточной аттестации обучающихся.

*3.1. Процедура оценивания при проведении промежуточной аттестации обучающихся по дисциплине в форме экзамена и/или дифференцированного зачета (зачета с оценкой)*

Промежуточная аттестация по дисциплине в форме дифференцированного зачёта (зачета с оценкой) проводится во 2 семестре (очная форма обучения).

Используются критерии и шкала оценивания, указанные в п.1.2. Оценка выставляется преподавателем интегрально по всем показателям и критериям оценивания.

Ниже приведены правила оценивания формирования компетенций по показателю оценивания «Знания».

Критерий оценивания	Уровень освоения и оценка			
	«2» (неудовлетв.)	«3» (удовлетвор.)	«4» (хорошо)	«5» (отлично)
Знание терминов и определений, понятий	Не знает терминов и определений	Знает термины и определения, но допускает неточности формулировок	Знает термины и определения	Знает термины и определения, может корректно сформулировать их самостоятельно
Знание основных закономерностей и соотношений, принципов	Не знает основные закономерности и соотношения, принципы построения знаний	Знает основные закономерности, соотношения, принципы построения знаний	Знает основные закономерности, соотношения, принципы построения знаний, их интерпретирует и использует	Знает основные закономерности, соотношения, принципы построения знаний, может самостоятельно их получить и использовать
Объём освоенного материала, усвоение всех дидактических единиц (разделов)	Не знает значительной части материала дисциплины	Знает только основной материал дисциплины, не усвоил его деталей	Знает материал дисциплины в объёме	Обладает твёрдым и полным знанием материала дисциплины, владеет дополнительными знаниями
Полнота ответов на проверочные вопросы	Не даёт ответы на большинство вопросов	Даёт неполные ответы на все вопросы	Даёт ответы на вопросы, но не все - полные	Даёт полные, развёрнутые ответы на поставленные вопросы
Правильность ответов на вопросы	Допускает грубые ошибки при изложении ответа на вопрос	В ответе имеются существенные ошибки	В ответе имеются несущественные неточности	Ответ верен
Чёткость изложения и интерпретации знаний	Излагает знания без логической последовательности	Излагает знания с нарушениями в логической последовательности	Излагает знания без нарушений в логической последовательности	Излагает знания в логической последовательности, самостоятельно их интерпретируя и анализируя
	Не иллюстрирует изложение поясняющими схемами, рисунками и примерами	Выполняет поясняющие схемы и рисунки небрежно и с ошибками	Выполняет поясняющие рисунки и схемы корректно и понятно	Выполняет поясняющие рисунки и схемы точно и аккуратно, раскрывая полноту усвоенных знаний
	Неверно излагает и интерпретирует знания	Допускает неточности в изложении и интерпретации знаний	Грамотно и по существу излагает знания	Грамотно и точно излагает знания, делает самостоятельные выводы

Ниже приведены правила оценивания формирования компетенций по показателю оценивания «Навыки начального уровня».

Критерий оценивания	Уровень освоения и оценка			
	«2» (неудовлетв.)	«3» (удовлетвор.)	«4» (хорошо)	«5» (отлично)
Навыки выбора методик выполнения заданий	Не может выбрать методику выполнения заданий	Испытывает затруднения по выбору методики выполнения заданий	Без затруднений выбирает стандартную методику выполнения заданий	Применяет теоретические знания для выбора методики выполнения заданий
Навыки выполнения заданий различной сложности	Не имеет навыков выполнения учебных заданий	Имеет навыки выполнения только простых типовых учебных заданий	Имеет навыки выполнения только стандартных учебных заданий	Имеет навыки выполнения как стандартных, так и нестандартных учебных заданий
Навыки самопроверки. Качество сформированных навыков	Допускает грубые ошибки при выполнении заданий, нарушающие логику решения задач	Допускает ошибки при выполнении заданий, нарушения логики решения	Допускает ошибки при выполнении заданий, не нарушающие логику решения	Не допускает ошибок при выполнении заданий
Навыки анализа результатов выполнения заданий, решения задач	Делает некорректные выводы	Испытывает затруднения с формулированием корректных выводов	Делает корректные выводы по результатам решения задачи	Самостоятельно анализирует результаты выполнения заданий
Навыки представления результатов решения задач	Не может проиллюстрировать решение задачи поясняющими схемами, рисунками	Выполняет поясняющие схемы и рисунки небрежно и с ошибками	Выполняет поясняющие рисунки и схемы корректно и понятно	Выполняет поясняющие рисунки и схемы верно и аккуратно

### *3.2. Процедура оценивания при проведении промежуточной аттестации обучающихся по дисциплине в форме зачета*

Промежуточная аттестация по дисциплине в форме зачёта не проводится.

### *3.3. Процедура оценивания при проведении промежуточной аттестации обучающихся по дисциплине в форме защиты курсовой работы (курсового проекта)*

Процедура защиты курсовой работы (курсового проекта) определена локальным нормативным актом, определяющим порядок осуществления текущего контроля успеваемости и промежуточной аттестации обучающихся.

Промежуточная аттестация по дисциплине в форме защиты курсовой работы/курсового проекта не проводится.

Шифр	Наименование дисциплины
Б1.О.07	Социальное взаимодействие в профессиональной деятельности

Код направления подготовки / специальности	38.03.02
Направление подготовки / специальность	Менеджмент
Наименование (я) ОПОП (направленность / профиль)	Менеджмент в инвестиционно-строительной сфере
Год начала реализации ОПОП	2023
Уровень образования	бакалавриат
Форма обучения	очная
Год разработки/обновления	2023

### Перечень учебных изданий и учебно-методических материалов

Печатные учебные издания в НТБ НИУ МГСУ:

№ п/п	Автор, название, место издания, издательство, год издания, количество страниц	Количество экземпляров в библиотеке НИУ МГСУ
1.	Багдасарьян, Н. Г. Социология : учебник и практикум для академического бакалавриата / Н. Г. Багдасарьян, М. А. Козлова, Н. Р. Шушанян ; под ред.: Н. Г. Багдасарьян ; Высшая школа экономики. - 2-е изд., перераб. и доп. - Москва : Юрайт, 2016. - 448 с. : табл. - (Бакалавр. Академический курс). - Библиогр. в конце глав. - ISBN 978-5-9916-5656-6	150

Электронные учебные издания в электронно-библиотечных системах (ЭБС):

№ п/п	Автор, название, место издания, год издания, количество страниц	Ссылка на учебное издание в ЭБС
1	Социальное взаимодействие в учебной и профессиональной деятельности : учебное пособие / А. Д. Ишков, Н. Г. Милорадова, Е. В. Романова, Е. А. Шныренков ; под редакцией Н. Г. Милорадова. — Москва : Московский государственный строительный университет, Ай Пи Эр Медиа, ЭБС АСВ, 2017. — 129 с. — ISBN 978-5-7264-1445-4.	<a href="http://www.iprbookshop.ru/60774.html">http://www.iprbookshop.ru/60774.html</a>
2	Булатова, Е. А. Психология социального взаимодействия : учебное пособие / Е. А. Булатова, Н. А. Зимина, С. М. Зинина. — Нижний Новгород : Нижегородский государственный архитектурно-строительный университет, ЭБС АСВ, 2017. — 215 с.	<a href="https://www.iprbookshop.ru/80827.html">https://www.iprbookshop.ru/80827.html</a>
3.	Белая, Е. Н. Межкультурная коммуникация. Поиски эффективного пути : учебное пособие / Е. Н. Белая. — Омск : Омский государственный университет им. Ф.М. Достоевского, 2016. — 312 с. — ISBN 978-5-7779-1974-8.	<a href="http://www.iprbookshop.ru/59614.html">http://www.iprbookshop.ru/59614.html</a>
4	Козлова, О. П. Карьера инженера. Формируем soft skills : учебно-методическое пособие / О. П. Козлова, А. Н. Столбченко. — Новосибирск : Новосибирский государственный технический университет, 2018. — 152 с. — ISBN 978-5-7782-3491-8.	<a href="https://www.iprbookshop.ru/91218.html">https://www.iprbookshop.ru/91218.html</a>

5	Гендина, Н. И. Информационная культура личности: технология продуктивной интеллектуальной работы с информацией в условиях интернет-среды. В 2 томах. Т.2 : учебное пособие / Н. И. Гендина, Е. В. Косолапова, Л. Н. Рябцева ; под редакцией Н. И. Гендиной. — Кемерово : Кемеровский государственный институт культуры, 2020. — 309 с. — ISBN 978-5-8154-0518-9, 978-5-8154-0520-2 (т.2).	<a href="https://www.iprbookshop.ru/108554.html">https://www.iprbookshop.ru/108554.html</a>
---	---	---

Шифр	Наименование дисциплины
Б1.О.07	Социальное взаимодействие в профессиональной деятельности

Код направления подготовки / специальности	38.03.02
Направление подготовки / специальность	Менеджмент
Наименование (я) ОПОП (направленность / профиль)	Менеджмент в инвестиционно-строительной сфере
Год начала реализации ОПОП	2023
Уровень образования	бакалавриат
Форма обучения	очная
Год разработки/обновления	2023

#### Перечень профессиональных баз данных и информационных справочных систем

Наименование	Электронный адрес ресурса
«Российское образование» - федеральный портал	<a href="http://www.edu.ru/index.php">http://www.edu.ru/index.php</a>
Научная электронная библиотека	<a href="http://elibrary.ru/defaultx.asp?">http://elibrary.ru/defaultx.asp?</a>
Электронная библиотечная система IPRbooks	<a href="http://www.iprbookshop.ru/">http://www.iprbookshop.ru/</a>
Федеральная университетская компьютерная сеть России	<a href="http://www.runnet.ru/">http://www.runnet.ru/</a>
Информационная система "Единое окно доступа к образовательным ресурсам"	<a href="http://window.edu.ru/">http://window.edu.ru/</a>
Научно-технический журнал по строительству и архитектуре «Вестник МГСУ»	<a href="http://www.vestnikmgsu.ru/">http://www.vestnikmgsu.ru/</a>
Научно-техническая библиотека НИУ МГСУ	<a href="http://www.mgsu.ru/resources/Biblioteka/">http://www.mgsu.ru/resources/Biblioteka/</a>
Система проверки текстов на плагиат «Антиплагиат»	<a href="https://www.antiplagiat.ru/">https://www.antiplagiat.ru/</a>

Шифр	Наименование дисциплины
Б1.О.07	Социальное взаимодействие в профессиональной деятельности

Код направления подготовки / специальности	38.03.02
Направление подготовки / специальность	Менеджмент
Наименование (я) ОПОП (направленность / профиль)	Менеджмент в инвестиционно-строительной сфере
Год начала реализации ОПОП	2023
Уровень образования	бакалавриат
Форма обучения	очная
Год разработки/обновления	2023

### Материально-техническое и программное обеспечение дисциплины

Наименование специальных помещений и помещений для самостоятельной работы	Оснащенность специальных помещений и помещений для самостоятельной работы	Перечень лицензионного программного обеспечения. Реквизиты подтверждающего документа
Учебные аудитории для проведения учебных занятий, текущего контроля и промежуточной аттестации	Рабочее место преподавателя, рабочие места обучающихся	
Помещение для самостоятельной работы обучающихся  <b>Ауд. 41 НТБ</b> на 80 посадочных мест (рабочее место библиотекаря, рабочие места обучающихся)	ИБП GE VH Series VH 700 Источник бесперебойного питания РИП-12 (2 шт.) Компьютер/ТИП №5 (2 шт.) Компьютер Тип № 1 (6 шт.) Контрольно-пусковой блок С2000-КПБ (26 шт.) Монитор / Samsung 21,5" S22C200B (80 шт.) Плоттер / HP DJ T770 Прибор приемно-контрольный С2000-АСПТ (2 шт.) Принтер / HP LaserJet P2015 DN Принтер /Тип № 4 н/т Принтер HP LJ Pro 400 M401dn Системный блок / Kraftway Credo тип 4 (79 шт.) Электронное табло 2000*950	Adobe Acrobat Reader DC (ПО предоставляется бесплатно на условиях OpLic) Adobe Flash Player (ПО предоставляется бесплатно на условиях OpLic) APM Civil Engineering (Договор № 109/9.13_АО НИУ от 09.12.13 (НИУ-13)) ArcGIS Desktop (Договор передачи с ЕСРИ СНГ 31 лицензии от 27.01.2016) ArhciCAD [22] (Б\Д; Веб-кабинет или подписка; OpenLicense) AutoCAD [2018] (Б\Д; Веб-кабинет или подписка; OpenLicense) AutoCAD [2020] (Б\Д; Веб-кабинет или подписка; OpenLicense) Autodesk Revit [2018] (Б\Д; Веб-кабинет или подписка; OpenLicense)



		<p>Autodesk Revit [2020] (Б\Д; Веб-кабинет или подписка; OpenLicense)</p> <p>CorelDRAW [GSX5;55] (Договор № 292/10.11- АО НИУ от 28.11.2011 (НИУ-11))</p> <p>eLearnBrowser [1.3] (Договор ГМЛ-Л-16/03-846 от 30.03.2016)</p> <p>Google Chrome (ПО предоставляется бесплатно на условиях OpLic)</p> <p>Lazarus (ПО предоставляется бесплатно на условиях OpLic)</p> <p>Mathcad [Edu.Prime;3;30] (Договор №109/9.13_АО НИУ от 09.12.13 (НИУ-13))</p> <p>Mathworks Matlab [R2008a;100] (Договор 089/08-ОК(ИОП) от 24.10.2008)</p> <p>Mozilla Firefox (ПО предоставляется бесплатно на условиях OpLic)</p> <p>MS Access [2013;Im] (OpenLicense; Подписка Azure Dev Tools; Б\Д; Веб-кабинет)</p> <p>MS ProjectPro [2013;ImX] (OpenLicense; Подписка Azure Dev Tools; Б\Д; Веб-кабинет)</p> <p>MS VisioPro [2013;ADT] (OpenLicense; Подписка Azure Dev Tools; Б\Д; Веб-кабинет)</p> <p>MS Visual FoxPro [ADT] (OpenLicense; Подписка Azure Dev Tools; Б\Д; Веб-кабинет)</p> <p>nanoCAD СПДС Стройплощадка (Договор бесплатной передачи / партнерство)</p> <p>PascalABC [3.2.0.1311] (ПО предоставляется бесплатно на условиях OpLic)</p> <p>Visual Studio Ent [2015;Imx] (OpenLicense; Подписка Azure Dev Tools; Б\Д; Веб-кабинет)</p> <p>Visual Studio Expr [2008;ImX] (OpenLicense; Подписка Azure Dev Tools; Б\Д; Веб-кабинет)</p> <p>WinPro 7 [ADT] (OpenLicense; Подписка Azure Dev Tools; Б\Д; Веб-кабинет)</p> <p>Компас-3D V14 АЕС (Договор № 109/9.13_АО НИУ от 09.12.13 (НИУ-13))</p> <p>ПК ЛИРА-САПР [2013] (Договор № 109/9.13_АО НИУ от 09.12.13 (НИУ-13))</p>
--	--	---

<p>Помещение для самостоятельной работы обучающихся</p> <p><b>Ауд. 59 НТБ</b> на 5 посадочных мест, оборудованных компьютерами (рабочее место библиотекаря, рабочие места обучающихся, рабочее место для лиц с ограниченными возможностями здоровья) Читальный зал на 52 посадочных места</p>	<p>Компьютер / ТИП №5 (4 шт.) Монитор Acer 17" AL1717 (4 шт.) Монитор Samsung 24" S24C450B Системный блок Kraftway Credo KC36 2007 (4 шт.) Системный блок Kraftway Credo KC43 с KSS тип3 Принтер/HP LaserJet P2015 DN Аудиторный стол для инвалидов-колясочников Видеоувеличитель /Optelec ClearNote Джойстик компьютерный беспроводной Клавиатура Clevy с большими кнопками и накладкой (беспроводная) Кнопка компьютерная выносная малая Кнопка компьютерная выносная малая (2 шт.)</p>	<p>Google Chrome (ПО предоставляется бесплатно на условиях OpLic (не требуется)) Adobe Acrobat Reader DC (ПО предоставляется бесплатно на условиях OpLic (не требуется)) eLearnBrowser [1.3] (Договор ГМЛ-Л-16/03-846 от 30.03.2016) Mozilla Firefox (ПО предоставляется бесплатно на условиях OpLic (лицензия не требуется)) MS OfficeStd [2010; 300] (Договор № 162/10 - АО НИУ от 18.11.2010 (НИУ-10)) Adobe Acrobat Reader [11] (ПО предоставляется бесплатно на условиях OpLic (лицензия не требуется)) K-Lite Codec Pack (ПО предоставляется бесплатно на условиях OpLic (лицензия не требуется))</p>
<p>Помещение для самостоятельной работы обучающихся</p> <p><b>Ауд. 84 НТБ</b> На 5 посадочных мест, оборудованных компьютерами (рабочее место библиотекаря, рабочие места обучающихся) Читальный зал на 52 посадочных места</p>	<p>Монитор Acer 17" AL1717 (5 шт.) Системный блок Kraftway KW17 2010 (5 шт.)</p>	<p>AutoCAD [2020] (БД; Веб-кабинет или подписка; OpenLicense) Eurosoft STARK [201W;20] (Договор № 089/08-ОК(ИОП) от 24.10.2008) MS OfficeStd [2010; 300] (Договор № 162/10 - АО НИУ от 18.11.2010 (НИУ-10)) nanoCAD СПДС Конструкции (Договор бесплатной передачи / партнерство) WinPro 7 [ADT] (OpenLicense; Подписка Azure Dev Tools; БД; Веб-кабинет) ПК ЛИРА-САПР [2013R5] (ПО предоставляется бесплатно на условиях OpLic (лицензия не требуется))</p>

Федеральное государственное бюджетное образовательное учреждение высшего образования  
**«НАЦИОНАЛЬНЫЙ ИССЛЕДОВАТЕЛЬСКИЙ МОСКОВСКИЙ ГОСУДАР-  
СТВЕННЫЙ СТРОИТЕЛЬНЫЙ УНИВЕРСИТЕТ»**

**РАБОЧАЯ ПРОГРАММА**

Шифр	Наименование дисциплины
Б1.О.08	Экономическая теория

Код направления подготовки / специальности	38.03.02
Направление подготовки / специальность	Менеджмент
Наименование ОПОП (направленность / профиль)	Менеджмент в инвестиционно-строительной сфере
Год начала реализации ОПОП	2023
Уровень образования	бакалавриат
Форма обучения	очная
Год разработки/обновления	2023

Разработчики:

должность	учёная степень, учёное звание	ФИО
Ст. преподаватель		Козлова О.А.
доцент	к.э.н., доцент	Папельнюк О.В.
доцент	к.э.н., доцент	Матусевич А.П.

Рабочая программа дисциплины разработана и одобрена кафедрой «Экономика и управление в строительстве».

Рабочая программа утверждена методической комиссией по УГСН, протокол № 10 от «16» июня 2023 г.

## 1. Цель освоения дисциплины

Целью освоения дисциплины «Экономическая теория» является формирование компетенций обучающегося в области экономической теории.

Программа составлена в соответствии с требованиями Федерального государственного образовательного стандарта высшего образования по направлению подготовки 38.03.02 Менеджмент.

Дисциплина относится к обязательной части Блока 1 «Дисциплины (модули)» основной профессиональной образовательной программы «Менеджмент в инвестиционно-строительной сфере». Дисциплина является обязательной для изучения.

## 2. Перечень планируемых результатов обучения по дисциплине, соотнесенных с планируемыми результатами освоения образовательной программы

Код и наименование компетенции (результат освоения)	Код и наименование индикатора достижения компетенции
УК-1. Способен осуществлять поиск, критический анализ и синтез информации, применять системный подход для решения поставленных задач	УК-1.4 Выявление системных связей и отношений между изучаемыми явлениями, процессами и/или объектами при решении задач в цифровой экономике
УК-10. Способен принимать обоснованные экономические решения в различных областях жизнедеятельности	УК-10.1 Описание базовых принципов функционирования экономики и экономического развития с адекватным применением понятийно-категориального аппарата экономической науки УК-10.2 Определение целей, механизмов и инструментов государственной социально-экономической политики (с учетом организационной и институциональной системы), её влияния на макроэкономические параметры и на индивида УК-10.3 Выбор способа личного экономического и финансового планирования для достижения текущих и долгосрочных финансовых целей УК-10.4 Выбор инструментов управления личными финансами (личным бюджетом) для достижения поставленной цели УК-10.5 Оценка экономических и финансовых рисков для индивида и способов их снижения
ОПК-1 Способен решать профессиональные задачи на основе знаний (на промежуточном уровне) экономической, организационной и управленческой теории	ОПК-1.1. Описание содержательных характеристик управления социально-экономическими системами с использованием понятийного аппарата экономической, организационной и управленческой теории ОПК- 1.2. Формулирование и формализация задач профессиональной деятельности с использованием научного и методического аппарата экономической, организационной и управленческой теории ОПК- 1.3. Выбор способов, методов и технологий управления с учетом функциональной области ОПК- 1.4. Выбор основных инструментов управления, показателей оценки эффективности управления, форматов осуществления управленческого процесса ОПК- 1.5. Решение задач на усвоение понятийного аппарата и понимание логических связей, расчетных и ситуационных задач на основе знаний (на промежуточном уровне) экономической, управленческой и организационной теории

Код и наименование индикатора достижения компетенции	Наименование показателя оценивания (результата обучения по дисциплине)
УК-1.4 Выявление системных связей и отношений между изучаемыми явлениями, процессами и/или объектами при решении задач в цифровой экономике	<b>Знает</b> основные направления и возможности использования информационных технологий при решении задач в цифровой экономике
УК-10.1 Описание базовых принципов функционирования экономики и экономического развития с адекватным применением понятийно-категориального аппарата экономической науки	<b>Знает</b> основные понятия и категории экономической теории; <b>Знает</b> основные экономические школы; <b>Знает</b> принципы формирования спроса и предложения на индивидуальных рынках; <b>Знает</b> особенности поведения фирмы в условиях совершенной и несовершенной конкуренции; <b>Знает</b> принципы функционирования макроэкономики; <b>Имеет навыки (начального уровня)</b> подготовки сообщений по актуальным экономическим проблемам
УК-10.2 Определение целей, механизмов и инструментов государственной социально-экономической политики (с учетом организационной и институциональной системы), её влияния на макроэкономические параметры и на индивида	<b>Знает</b> основные инструменты макроэкономической политики; <b>Знает</b> экономические основы поведения организаций; <b>Имеет навыки (основного уровня)</b> расчета основных макроэкономических показателей
УК-10.3 Выбор способа личного экономического и финансового планирования для достижения текущих и долгосрочных финансовых целей	<b>Знает</b> состав и структуру финансового плана; <b>Знает</b> структуру доходов и расходов; <b>Знает</b> сущность понятий социальная защита и пенсионное обеспечение; <b>Имеет навыки (начального уровня)</b> анализа целей экономического планирования
УК-10.4 Выбор инструментов управления личными финансами (личным бюджетом) для достижения поставленной цели	<b>Знает</b> основные методы сбора, обработки и анализа социально-экономических данных с целью управления личными финансами <b>Имеет навыки (начального уровня)</b> анализа социально-экономических данных с целью управления личными финансами
УК-10.5 Оценка экономических и финансовых рисков для индивида и способов их снижения	<b>Знает</b> понятие экономических рисков <b>Имеет навыки (начального уровня)</b> анализа экономических рисков и способов их снижения
ОПК-1.1. Описание содержательных характеристик управления социально-экономическими системами с использованием понятийного аппарата экономической, организационной и управленческой теории	<b>Знает</b> основные характеристики социально-экономических систем; <b>Имеет навыки (начального уровня)</b> анализа функционирования социально-экономических систем
ОПК- 1.2. Формулирование и формализация задач профессиональной деятельности с использованием научного и методического аппарата экономической, организационной и управленческой теории	<b>Знает</b> основные методы экономического анализа с целью формализации профессиональных задач; <b>Имеет навыки (начального уровня)</b> анализа информации, необходимой для формулирования задач профессиональной деятельности
ОПК- 1.3. Выбор способов, методов и технологий управления с учетом функциональной области	<b>Знает</b> основные методы сбора, обработки и анализа социально-экономических данных; <b>Знает</b> методы и приемы анализа экономических явлений; <b>Имеет навыки (начального уровня)</b> самостоятельной рабо-

Код и наименование индикатора достижения компетенции	Наименование показателя оценивания (результата обучения по дисциплине)
	ты с первоисточниками, учебно-научной, справочной литературой, статистической информацией
ОПК- 1.4. Выбор основных инструментов управления, показателей оценки эффективности управления, форматов осуществления управленческого процесса	<b>Знает</b> основные экономические показатели деятельности предприятия (издержки производства, выручка, прибыль) <b>Имеет навыки (начального уровня)</b> расчета системы экономических показателей деятельности предприятия
ОПК- 1.5. Решение задач на усвоение понятийного аппарата и понимание логических связей, расчетных и ситуационных задач на основе знаний (на промежуточном уровне) экономической, управленческой и организационной теории	<b>Знает</b> основные инструменты экономического анализа и логику экономического моделирования; <b>Знает</b> принципы функционирования рыночной системы; <b>Знает</b> способы расчета основных макроэкономических показателей; <b>Имеет навыки (начального уровня)</b> решения типовых экономических задач нахождение параметров рыночного равновесия; <b>Имеет навыки (начального уровня)</b> расчета основных макроэкономических показателей

Информация о формировании и контроле результатов обучения представлена в Фонде оценочных средств (Приложение 1).

### 3. Трудоемкость дисциплины и видов учебных занятий по дисциплине

Общая трудоемкость дисциплины составляет 8 зачётных единиц (288 академических часа).

*(1 зачетная единица соответствует 36 академическим часам)*

Видами учебных занятий и работы обучающегося по дисциплине могут являться.

Обозначение	Виды учебных занятий и работы обучающегося
Л	Лекции
ЛР	Лабораторные работы
ПЗ	Практические занятия
КоП	Компьютерный практикум
КРП	Групповые и индивидуальные консультации по курсовым работам (курсовым проектам)
СР	Самостоятельная работа обучающегося в период теоретического обучения
Контроль	Самостоятельная работа обучающегося и контактная работа обучающегося с преподавателем в период промежуточной аттестации

#### Структура дисциплины:

Форма обучения – очная

№	Наименование раздела дисциплины	Семестр	Количество часов по видам учебных занятий и работы обучающегося							Формы промежуточной аттестации, текущего контроля успеваемости		
			Л	ЛР	ПЗ	КоП	КРП	СР	Контроль			
1	Введение в экономическую теорию	1	12		12					98	18	<i>Домашнее задание №1 р. 1, Домашнее задание №2 р. 2, Домашнее задание</i>
2	Микроэкономика	1	20		20							

										№3 р. 2, Контрольная ра- бота №1 р. 1-2
	Итого (1 семестр):	1	32		32			98	18	Экзамен №1
3	Макроэкономика	2	28		12			24	36	Домашнее задание №4 р. 3-4, Контрольная ра- бота №2 р. 3-4
4	Мировая экономика	2	4		4					
	Итого (2 семестр):	2	32		16			24	36	Экзамен №2
	Итого:	1,2	64		48			122	54	Экзамен №1, экза- мен №2

#### 4. Содержание дисциплины, структурированное по видам учебных занятий и разделам

При проведении аудиторных учебных занятий предусмотрено проведение текущего контроля успеваемости:

- В рамках практических занятий предусмотрено выполнение обучающимися контрольной работы 1 и контрольной работы 2.

##### 4.1 Лекции

№	Наименование раздела дисциплины	Тема и содержание лекций
1	<b>Введение в экономическую теорию</b>	<p><b>Тема 1.1. Основные экономические понятия. История экономических учений.</b> Экономические блага и их классификация. Потребности и ресурсы. Экономический выбор. Альтернативные издержки. Кривая производственных возможностей. Основные этапы развития экономической теории.</p> <p><b>Тема 1.2. Предмет, метод и функции экономической теории.</b> Предмет экономической теории. Структура методов экономической теории. Использование методов математической статистики. Математическое моделирование. Функции экономической теории.</p> <p><b>Тема 1.3. Экономические системы и проблемы собственности.</b> Типы экономических систем, их основные черты и отличия. Структура отношений собственности. Формы собственности. Собственность и хозяйствование.</p>
2	<b>Микроэкономика</b>	<p><b>Тема 2.1. Основы рыночной экономики.</b> Принципы функционирования рынка. Виды рынков. Спрос, кривая спроса, факторы спроса. Предложение, кривая предложения, факторы предложения. Эластичность спроса и предложения. Взаимодействие спроса и предложения. Рыночное равновесие.</p> <p><b>Тема 2.2. Основы теории потребления.</b> Предпосылки потребительского поведения. Общая и предельная полезность. Закон убывающей полезности. Эффект дохода и эффект замещения. Карта кривых безразличия. Бюджетная линия. Максимизация полезности.</p> <p><b>Тема 2.3. Фирма в условиях совершенной и несовершенной конкуренции.</b> Издержки производства. Экономические и бухгалтерские издержки. Издержки производства фирмы в краткосрочном периоде. Постоянные и переменные издержки. Валовые, средние, предельные издержки производства. Закон убывающей производительности. Издержки производства фирмы в досрочном периоде. Основные черты совершенной конкуренции. Валовой, средний и пре-</p>

		<p>дельный доходы. Экономическая и бухгалтерская прибыль. Максимизация прибыли и минимизация убытков фирмы в краткосрочном периоде. Фирма в долгосрочном периоде. Чистая монополия. Максимизация прибыли и убытки монополии. Антимонопольная политика. Монополистическая конкуренция. Олигополия.</p> <p><b>Тема 2.4. Рынки факторов производства и формирование доходов.</b> Спрос и предложение факторов производства. Эластичность спроса на ресурсы. Рынок труда. Модель монополии. Профсоюзная модель. Заработная плата. Факторы, определяющие предложение труда. Эффект замещения и эффект дохода. Рынок природных ресурсов. Рента. Рынок капиталов и его структура. Дисконтирование. Ссудный процент.</p>
3	Макроэкономика	<p><b>Тема 3.1. Национальная экономика: цели и результаты развития.</b> Основные цели развития национальной экономики. Система национальных счетов. Основные макроэкономические показатели. ВВП: сущность и способы расчета. Номинальный и реальный ВВП. Дефлятор ВВП.</p> <p><b>Тема 3.2. Макроэкономическое равновесие: модель совокупного спроса и совокупного предложения.</b> Сущность макроэкономического равновесия. Различные подходы к проблеме. Совокупный спрос: структура, ценовые и неценовые факторы. Совокупное предложение: сущность, ценовые и неценовые факторы. Равновесие на национальном рынке. Потребление и сбережения. Основной психологический закон Дж. Кейнса. Сбережения и инвестиции. Классическая и кейнсианская модель инвестиций. Модель мультипликатора.</p> <p><b>Тема 3.3. Цикличность развития рыночной экономики.</b> Сущность и причины циклических колебаний. Многообразие циклических колебаний экономики. Виды экономических циклов. Антициклическая политика государства.</p> <p><b>Тема 3.4. Макроэкономическая нестабильность: безработица и инфляция.</b> Сущность инфляции и ее виды. Измерение темпов инфляции. Инфляция спроса и инфляция издержек. Социально-экономические последствия инфляции. Антиинфляционная политика. Безработица: причины, формы. Социально-экономические последствия безработицы. Закон Оукена. Взаимосвязь инфляции и безработицы. Кривая Филипса.</p> <p><b>Тема 3.5. Финансы и финансовая политика государства.</b> Структура финансовой системы. Государственный бюджет: сущность, принципы формирования, структура. Дефицит государственного бюджета. Сущность, типы, функции налогов. Кривая Лаффера. Сущность фискальной политики государства.</p> <p><b>Тема 3.6. Денежный рынок и денежно-кредитная политика государства.</b> Денежный рынок. Денежные агрегаты. Спрос и предложение на денежном рынке. Равновесие на денежном рынке. Сущность кредитных отношений. Банковская система. Денежно-кредитная политика государства. Основные инструменты денежно кредитной политики. Операции на открытом рынке, изменение учетной ставки, изменение нормы обязательных резервов. Политика «дешевых» и «дорогих» денег.</p> <p><b>Тема 3.7. Социальная политика государства.</b> Сущность и основные направления социальной политики государства. Политика формирования доходов населения. Кривая Лоренца. Коэффициент Джини.</p>
4	Мировая экономика	<p><b>Тема 4.1. Сущность, структура и тенденции развития мирового хозяйства</b> Понятие мирового хозяйства. Факторы его формирования и этапы</p>



	<p>развития. Участники мировой экономики. Типы государств. Международное разделение труда (МРТ): сущность, основные черты, этапы развития. Сущность и виды международной специализации и кооперации.</p> <p><b>Тема 4.2. Международная торговля и внешнеторговая политика. Вывоз рабочей силы и капитала</b></p> <p>Сущность международной торговли. Равновесие на мировом рынке. Сущность и основные виды мировых цен. Международная торговля услугами (МТУ). Теории международной торговли. Тарифные и нетарифные методы регулирования внешней торговли.</p> <p>Международная миграция рабочей силы: причины, формы, последствия, современные тенденции. Государственное регулирование миграции рабочей силы. Вывоз капитала: сущность, причины, этапы развития. Формы вывоза капитала.</p> <p>Мировая валютная система и ее эволюция.</p>
--	--

#### 4.2 Лабораторные работы

Не предусмотрено учебным планом.

#### 4.3 Практические занятия

№	Наименование раздела дисциплины	Тема и содержание занятия
1	<b>Введение в экономическую теорию</b>	<p><b>Тема 1.1. Основные экономические понятия. История экономических учений.</b> Обсуждение основных этапов развития экономической теории.</p> <p><b>Тема 1.2. Предмет, метод и функции экономической теории.</b> Обсуждение докладов по следующим вопросам: 1. Предмет экономической теории. 2. Структура методов экономической теории. 3. Функции экономической теории.</p> <p><b>Тема 1.3. Экономические системы и проблемы собственности.</b> Решение тестов по теме: Типы экономических систем, их основные черты и отличия.</p>
2	<b>Микроэкономика</b>	<p><b>Тема 2.1. Основы рыночной экономики.</b> Решение тестов и задач по темам: Спрос, кривая спроса, факторы спроса. Предложение, кривая предложения, факторы предложения. Эластичность спроса и предложения. Рыночное равновесие.</p> <p><b>Тема 2.2. Основы теории потребления.</b> Обсуждение докладов по следующим вопросам: 1. Предпосылки потребительского поведения. 2. Общая и предельная полезность. 3. Максимизация полезности.</p> <p><b>Тема 2.3. Фирма в условиях совершенной и несовершенной конкуренции.</b> Решение тестов и задач по темам: Издержки производства фирмы в краткосрочном периоде. Издержки производства фирмы в долгосрочном периоде. Совершенная конкуренция. Чистая монополия. Монополистическая конкуренция. Олигополия.</p> <p><b>Тема 2.4. Рынки факторов производства и формирование доходов.</b> Обсуждение докладов по следующим вопросам: 1. Спрос и предложение факторов производства. 2. Рынок труда. 3. Рынок природных ресурсов. 4. Рынок капиталов и его структура.</p>
3	<b>Макроэкономика</b>	<p><b>Тема 3.1. Национальная экономика: цели и результаты развития.</b> Решение тестов и задач по теме: Основные макроэкономические показатели.</p> <p><b>Тема 3.2. Макроэкономическое равновесие: модель совокупного спроса и совокупного предложения.</b></p>

		<p>Обсуждение докладов по следующим вопросам: 1. Сущность макроэкономического равновесия. 2. Совокупный спрос: структура, ценовые и неценовые факторы. 3. Совокупное предложение: сущность, ценовые и неценовые факторы. 4. Потребление и сбережения. Сбережения и инвестиции.</p> <p><b>Тема 3.3. Цикличность развития рыночной экономики.</b> Обсуждение докладов по следующим вопросам: 1. Сущность и причины циклических колебаний. 2. Виды экономических циклов. 3. Антициклическая политика государства.</p> <p><b>Тема 3.4. Макроэкономическая нестабильность: безработица и инфляция.</b> Решение тестов и задач по темам: Измерение темпов инфляции. Инфляция спроса и инфляция издержек. Безработица: причины, формы. Закон Оукена. Кривая Филипса.</p> <p><b>Тема 3.5. Финансы и финансовая политика государства.</b> Обсуждение докладов по следующим вопросам: 1. Государственный бюджет: сущность, принципы формирования, структура. 2. Дефицит государственного бюджета. 3. Сущность, типы, функции налогов. 4. Сущность фискальной политики государства.</p> <p><b>Тема 3.6. Денежный рынок и денежно-кредитная политика государства.</b> Обсуждение докладов по следующим вопросам: 1. Спрос и предложение на денежном рынке. 2. Банковская система. 3. Денежно-кредитная политика государства.</p> <p><b>Тема 3.7. Социальная политика государства.</b> Обсуждение сущности и основных направлений социальной политики государства.</p>
4	<p><b>Мировая экономика</b></p>	<p><b>Тема 4.1. Сущность, структура и тенденции развития мирового хозяйства</b> Обсуждение докладов по следующим вопросам: 1. Понятие мирового хозяйства. Факторы его формирования и этапы развития. 2. Участники мировой экономики. Типы государств. 3. Международное разделение труда (МРТ): сущность, основные черты, этапы развития.</p> <p><b>Тема 4.2. Международная торговля и внешнеторговая политика. Вывоз рабочей силы и капитала</b> Решение тестов и задач по темам: Равновесие на мировом рынке. Тарифные и нетарифные методы регулирования внешней торговли. Международная миграция рабочей силы. Вывоз капитала. Мировая валютная система и ее эволюция.</p>

#### 4.4 Компьютерные практикумы

Не предусмотрено учебным планом.

#### 4.5 Групповые и индивидуальные консультации по курсовым работам (курсовым проектам)

Не предусмотрено учебным планом.

#### 4.6 Самостоятельная работа обучающегося в период теоретического обучения

Самостоятельная работа обучающегося в период теоретического обучения включает в себя:

- самостоятельную подготовку к учебным занятиям, включая подготовку к аудиторным формам текущего контроля успеваемости;
- выполнение домашних заданий №1, 2, 3, 4;
- самостоятельную подготовку к промежуточной аттестации.

В таблице указаны темы для самостоятельного изучения обучающимся:

№	Наименование раздела дисциплины	Темы для самостоятельного изучения
1	Введение в экономическую теорию	Тема 1.1. Основные экономические понятия. История экономических учений Особенности современного этапа развития экономической теории
2	Микроэкономика	Тема 2.1. Основы рыночной экономики Излишки производителя и потребителя. Равновесие по Вальрасу и Маршаллу. Паутинообразный ход приближения к точке равновесия. Неравновесные состояния рынка. Государственное вмешательство в рыночное ценообразование и его формы. Государственный контроль за ценами, его позитивные и негативные последствия. Рыночное фиаско: производство общественных благ, экстерналии и асимметрия информации.
3	Макроэкономика	Тема 3.2. Макроэкономическое равновесие: модель совокупного спроса и совокупного предложения Эволюция научных подходов к исследованию общественного воспроизводства. Кругооборот годового продукта и доходов в «Экономической таблице» Ф. Кенэ. К. Маркс о сущности общественного воспроизводства. Межотраслевой баланс. Структурные условия национального воспроизводства в модели межотраслевого баланса В. Леонтьева (матрица «затраты – выпуск»).
4	Мировая экономика	Тема 4.1. Сущность, структура и тенденции развития мирового хозяйства Проблема конкурентоспособности российской экономики.

*4.7 Самостоятельная работа обучающегося и контактная работа обучающегося с преподавателем в период промежуточной аттестации*

Работа обучающегося в период промежуточной аттестации включает в себя подготовку к формам промежуточной аттестации (к экзамену 1, к экзамену 2), а также саму промежуточную аттестацию.

## **5. Оценочные материалы по дисциплине**

Фонд оценочных средств по дисциплине приведён в Приложении 1 к рабочей программе дисциплины.

Оценочные средства для проведения промежуточной аттестации, а также текущего контроля по дисциплине хранятся на кафедре (структурном подразделении), ответственной за преподавание данной дисциплины.

## **6. Учебно-методическое и материально-техническое обеспечение дисциплины**

Основные принципы осуществления учебной работы обучающихся изложены в локальных нормативных актах, определяющих порядок организации контактной работы и порядок самостоятельной работы обучающихся. Организация учебной работы обучающихся на аудиторных учебных занятиях осуществляется в соответствии с п. 3.

*6.1 Перечень учебных изданий и учебно-методических материалов для освоения дисциплины*

Для освоения дисциплины обучающийся может использовать учебные издания и учебно-методические материалы, имеющиеся в научно-технической библиотеке НИУ МГСУ и/или размещённые в Электронных библиотечных системах.

Актуальный перечень учебных изданий и учебно-методических материалов представлен в Приложении 2 к рабочей программе дисциплины.

### *6.2 Перечень профессиональных баз данных и информационных справочных систем*

При осуществлении образовательного процесса по дисциплине используются профессиональные базы данных и информационных справочных систем, перечень которых указан в Приложении 3 к рабочей программе дисциплины.

### *6.3 Перечень материально-технического, программного обеспечения освоения дисциплины*

Учебные занятия по дисциплине проводятся в помещениях, оснащенных соответствующим оборудованием и программным обеспечением.

Перечень материально-технического и программного обеспечения дисциплины приведен в Приложении 4 к рабочей программе дисциплины.

Шифр	Наименование дисциплины
Б1.О.08	Экономическая теория

Код направления подготовки / специальности	38.03.02
Направление подготовки / специальность	Менеджмент
Наименование ОПОП (направленность / профиль)	Менеджмент в инвестиционно-строительной сфере
Год начала реализации ОПОП	2023
Уровень образования	бакалавриат
Форма обучения	очная
Год разработки/обновления	2023

### ФОНД ОЦЕНОЧНЫХ СРЕДСТВ

#### 1. Описание показателей и критериев оценивания компетенций, описание шкал оценивания

Оценивание формирования компетенций производится на основе показателей оценивания, указанных в п.2. рабочей программы и в п.1.1 ФОС.

Связь компетенций, индикаторов достижения компетенций и показателей оценивания приведена в п.2 рабочей программы.

##### 1.1. Описание формирования и контроля показателей оценивания

Оценивание уровня освоения обучающимся компетенций осуществляется с помощью форм промежуточной аттестации и текущего контроля. Формы промежуточной аттестации и текущего контроля успеваемости по дисциплине, с помощью которых производится оценивание, указаны в учебном плане и в п.3 рабочей программы.

В таблице приведена информация о формировании результатов обучения по дисциплине разделами дисциплины, а также о контроле показателей оценивания компетенций формами оценивания.

Наименование показателя оценивания (результата обучения по дисциплине)	Номера разделов дисциплины	Формы оценивания (формы промежуточной аттестации, текущего контроля успеваемости)
<b>Знает</b> основные направления и возможности использования информационных технологий при решении задач в цифровой экономике	1-4	Контрольная работа №1, контрольная работа №2, домашнее задание №1, домашнее задание №2, домашнее задание №3, домашнее задание №4, экзамен №1, экзамен №2
<b>Знает</b> основные понятия и категории экономической теории	1-4	Контрольная работа №1, контрольная работа №2, домашнее задание №1, домашнее задание №2, домашнее задание №3, домашнее задание №4, экзамен №1, экзамен №2
<b>Знает</b> основные экономические школы	1-4	Контрольная работа №1, кон-

		контрольная работа №2, домашнее задание №1, домашнее задание №2, домашнее задание №3, домашнее задание №4, экзамен №1, экзамен №2
<b>Знает</b> принципы формирования спроса и предложения на индивидуальных рынках	2	Контрольная работа №1, домашнее задание №1, домашнее задание №2, домашнее задание №3, экзамен №1
<b>Знает</b> особенности поведения фирмы в условиях совершенной и несовершенной конкуренции	2	Контрольная работа №1, домашнее задание №1, домашнее задание №2, домашнее задание №3, экзамен №1
<b>Знает</b> принципы функционирования макроэкономики	3	Контрольная работа №2, домашнее задание №4, экзамен №2
<b>Имеет навыки (начального уровня)</b> подготовки сообщений по актуальным экономическим проблемам	1-4	Контрольная работа №1, контрольная работа №2, домашнее задание №1, домашнее задание №2, домашнее задание №3, домашнее задание №4
<b>Знает</b> основные инструменты макроэкономической политики	3	Контрольная работа №2, домашнее задание №4, экзамен №2
<b>Знает</b> экономические основы поведения организаций	1-3	Контрольная работа №1, контрольная работа №2, домашнее задание №1, домашнее задание №2, домашнее задание №3, экзамен №1, экзамен №2
<b>Имеет навыки (основного уровня)</b> расчета основных макроэкономических показателей	3	Контрольная работа №2, домашнее задание №4
<b>Знает</b> состав и структуру финансового плана	2-3	Контрольная работа №1, контрольная работа №2, домашнее задание №1, домашнее задание №2, домашнее задание №3, домашнее задание №4, экзамен №1, экзамен №2
<b>Знает</b> структуру доходов и расходов	2-3	Контрольная работа №1, контрольная работа №2, домашнее задание №1, домашнее задание №2, домашнее задание №3, домашнее задание №4, экзамен №1, экзамен №2
<b>Знает</b> сущность понятий социальная защита и пенсионное обеспечение	2-3	Контрольная работа №1, контрольная работа №2, домашнее задание №1, домашнее задание №2, домашнее задание №3, домашнее задание №4, экзамен №1, экзамен №2
<b>Имеет навыки (начального уровня)</b> анализа целей экономического планирования	2-3	Контрольная работа №1, контрольная работа №2, домашнее задание №1, домашнее задание №2, домашнее задание №3, домашнее задание №4
<b>Знает</b> основные методы сбора, обработки и анализа социально-экономических данных с целью управления личными финансами	1-4	Контрольная работа №1, контрольная работа №2, домашнее задание №1, домашнее задание №2, домашнее задание №3, домашнее задание №4, экзамен №1,

		экзамен №2
<b>Имеет навыки (начального уровня)</b> анализа социально-экономических данных с целью управления личными финансами	1-4	Контрольная работа №1, контрольная работа №2, домашнее задание №1, домашнее задание №2, домашнее задание №3, домашнее задание №4
<b>Знает</b> понятие экономических рисков	1-4	Контрольная работа №1, контрольная работа №2, домашнее задание №1, домашнее задание №2, домашнее задание №3, домашнее задание №4, экзамен №1, экзамен №2
<b>Имеет навыки (начального уровня)</b> анализа экономических рисков и способов их снижения	1-4	Контрольная работа №1, контрольная работа №2, домашнее задание №1, домашнее задание №2, домашнее задание №3, домашнее задание №4
<b>Знает</b> основные характеристики социально-экономических систем	1-4	Контрольная работа №1, контрольная работа №2, домашнее задание №1, домашнее задание №2, домашнее задание №3, домашнее задание №4, экзамен №1, экзамен №2
<b>Имеет навыки (начального уровня)</b> анализа функционирования социально-экономических систем	1-4	Контрольная работа №1, контрольная работа №2, домашнее задание №1, домашнее задание №2, домашнее задание №3, домашнее задание №4
<b>Знает</b> основные методы экономического анализа с целью формализации профессиональных задач	1-3	Контрольная работа №1, контрольная работа №2, домашнее задание №1, домашнее задание №2, домашнее задание №3, домашнее задание №4, экзамен №1, экзамен №2
<b>Имеет навыки (начального уровня)</b> анализа информации, необходимой для формулирования задач профессиональной деятельности	1-3	Контрольная работа №1, контрольная работа №2, домашнее задание №1, домашнее задание №2, домашнее задание №3, домашнее задание №4
<b>Знает</b> основные методы сбора, обработки и анализа социально-экономических данных	1-4	Контрольная работа №1, контрольная работа №2, домашнее задание №1, домашнее задание №2, домашнее задание №3, домашнее задание №4, экзамен №1, экзамен №2
<b>Знает</b> методы и приемы анализа экономических явлений	1-4	Контрольная работа №1, контрольная работа №2, домашнее задание №1, домашнее задание №2, домашнее задание №3, домашнее задание №4, экзамен №1, экзамен №2
<b>Имеет навыки (начального уровня)</b> самостоятельной работы с первоисточниками, учебно-научной, справочной литературой, статистической информацией	1-4	Контрольная работа №1, контрольная работа №2, домашнее задание №1, домашнее задание №2, домашнее задание №3, домашнее задание №4
<b>Знает</b> основные экономические показатели	2	Контрольная работа №1, домаш-

деятельности предприятия (издержки производства, выручка, прибыль)		нее задание №1, домашнее задание №2, домашнее задание №3, экзамен №1
<b>Имеет навыки (начального уровня)</b> расчета системы экономических показателей деятельности предприятия	2	Контрольная работа №1, домашнее задание №1, домашнее задание №2, домашнее задание №3
<b>Знает</b> основные инструменты экономического анализа и логику экономического моделирования	1-3	Контрольная работа №1, контрольная работа №2, домашнее задание №1, домашнее задание №2, домашнее задание №3, домашнее задание №4, экзамен №1, экзамен №2
<b>Знает</b> принципы функционирования рыночной системы	1-3	Контрольная работа №1, контрольная работа №2, домашнее задание №1, домашнее задание №2, домашнее задание №3, домашнее задание №4, экзамен №1, экзамен №2
<b>Знает</b> способы расчета основных макроэкономических показателей	1-3	Контрольная работа №1, контрольная работа №2, домашнее задание №1, домашнее задание №2, домашнее задание №3, домашнее задание №4, экзамен №1, экзамен №2
<b>Имеет навыки (начального уровня)</b> решения типовых экономических задач на нахождение параметров рыночного равновесия	1-3	Контрольная работа №1, контрольная работа №2, домашнее задание №1, домашнее задание №2, домашнее задание №3, домашнее задание №4
<b>Имеет навыки (начального уровня)</b> расчета основных макроэкономических показателей	1-3	Контрольная работа №1, контрольная работа №2, домашнее задание №1, домашнее задание №2, домашнее задание №3, домашнее задание №4

### 1.2. Описание критериев оценивания компетенций и шкалы оценивания

При проведении промежуточной аттестации в форме экзамена используется шкала оценивания: «2» (неудовлетворительно), «3» (удовлетворительно), «4» (хорошо), «5» (отлично).

Показателями оценивания являются знания и навыки обучающегося, полученные при изучении дисциплины.

Критериями оценивания достижения показателей являются:

Показатель оценивания	Критерий оценивания
Знания	Знание терминов и определений, понятий
	Знание основных закономерностей и соотношений, принципов
	Объём освоенного материала, усвоение всех дидактических единиц (разделов)
	Полнота ответов на проверочные вопросы
	Правильность ответов на вопросы
Навыки начального уровня	Чёткость изложения и интерпретации знаний
	Навыки выбора методик выполнения заданий
	Навыки выполнения заданий различной сложности
	Навыки самопроверки. Качество сформированных навыков



	Навыки анализа результатов выполнения заданий, решения задач
	Навыки представления результатов решения задач
Навыки основного уровня	Навыки выбора методик выполнения заданий
	Навыки выполнения заданий различной сложности
	Навыки самопроверки. Качество сформированных навыков
	Навыки анализа результатов выполнения заданий, решения задач
	Навыки представления результатов решения задач
	Навыки обоснования выполнения заданий
	Результативность (качество) выполнения заданий

## 2. Типовые контрольные задания для оценивания формирования компетенций

### 2.1. Промежуточная аттестация

#### 2.1.1. Промежуточная аттестация в форме экзамена, дифференцированного зачета (зачета с оценкой), зачета

Форма(ы) промежуточной аттестации:

экзамен - в 1 семестре при очной форме обучения,  
экзамен - во 2 семестре при очной форме обучения.

Перечень типовых примерных вопросов для проведения экзамена в 1 семестре (очная форма обучения):

№	Наименование раздела дисциплины	Типовые вопросы/задания
1	Введение в экономическую теорию	<ol style="list-style-type: none"> <li>1. Потребности и ресурсы.</li> <li>2. Основные этапы развития экономической теории.</li> <li>3. Предмет и метод экономики</li> <li>4. Функции экономической теории.</li> <li>5. Экономические системы и принципы их классификации.</li> <li>6. Проблемы собственности.</li> <li>7. Формы собственности.</li> <li>8. Кривая производственных возможностей.</li> <li>9. Экономическая мысль древнего мира и средневековья.</li> <li>10. Меркантилизм.</li> <li>11. Классическая политическая экономия.</li> <li>12. Неоклассическое направление экономической мысли.</li> <li>13. Маржинализм.</li> <li>14. Институционализм.</li> <li>15. Кейнсианство.</li> <li>16. Неолиберализм.</li> <li>17. Монетаризм.</li> <li>18. Русская экономическая мысль.</li> </ol>
2	Микроэкономика	<ol style="list-style-type: none"> <li>19. Принципы функционирования рынка.</li> <li>20. Спрос, кривая спроса, факторы спроса.</li> <li>21. Предложение, кривая предложения, факторы предложения.</li> <li>22. Эластичность спроса и предложения.</li> <li>23. Рыночное равновесие.</li> <li>24. Количественная теория полезности.</li> <li>25. Общая и предельная полезность.</li> <li>26. Ординалистская теория полезности.</li> <li>27. Кривые безразличия.</li> <li>28. Бюджетная линия.</li> <li>29. Равновесие потребителя.</li> <li>30. Экономические и бухгалтерские издержки.</li> <li>31. Издержки производства фирмы в краткосрочном пери-</li> </ol>

	<p>оде.</p> <p>32. Постоянные и переменные издержки.</p> <p>33. Валовые, средние, предельные издержки производства.</p> <p>34. Закон убывающей производительности.</p> <p>35. Издержки производства фирмы в досрочном периоде.</p> <p>36. Основные черты совершенной конкуренции.</p> <p>37. Валовой, средний и предельный доходы. Экономическая и бухгалтерская прибыль.</p> <p>38. Максимизация прибыли и минимизация убытков фирмы в краткосрочном периоде.</p> <p>39. Фирма в долгосрочном периоде.</p> <p>40. Чистая монополия.</p> <p>41. Максимизация прибыли и убытки монополии.</p> <p>42. Антимонопольная политика.</p> <p>43. Монополистическая конкуренция.</p> <p>44. Олигополия.</p> <p>45. Спрос и предложение факторов производства.</p> <p>46. Рынок труда. Модель монополии. Профсоюзная модель.</p> <p>47. Факторы, определяющие предложение труда.</p> <p>48. Рынок природных ресурсов.</p> <p>49. Рента: сущность. Дифференциальная рента I и II. Абсолютная рента.</p> <p>50. Рынок капиталов и его структура.</p>
--	--

Перечень типовых вопросов для проведения экзамена во 2 семестре (очная форма обучения):

№	Наименование раздела дисциплины	Типовые вопросы/задания
3	Макроэкономика	<p>1. Основные цели развития национальной экономики.</p> <p>2. Система национальных счетов. Основные макроэкономические показатели.</p> <p>3. Номинальный и реальный ВВП. Дефлятор ВВП.</p> <p>4. Сущность макроэкономического равновесия. Различные подходы к проблеме.</p> <p>5. Совокупный спрос: структура, ценовые и неценовые факторы.</p> <p>6. Совокупное предложение: сущность, ценовые и неценовые факторы.</p> <p>7. Равновесие на национальном рынке.</p> <p>8. Потребление и сбережения.</p> <p>9. Сбережения и инвестиции.</p> <p>10. Сущность и причины циклических колебаний.</p> <p>11. Циклы Жуглара, Китчина, Кузнеца.</p> <p>12. «Длинные волны Н.Д. Кондратьева».</p> <p>13. Антициклическая политика государства.</p> <p>14. Сущность инфляции. Измерение темпов инфляции.</p> <p>15. Виды инфляции.</p> <p>16. Инфляция спроса.</p> <p>17. Инфляция издержек.</p> <p>18. Социально-экономические последствия инфляции.</p> <p>19. Антиинфляционная политика.</p> <p>20. Безработица: сущность, причины.</p> <p>21. Формы безработицы.</p> <p>22. Социально-экономические последствия безработицы. Закон Оукена.</p> <p>23. Взаимосвязь инфляции и безработицы. Кривая Филлипса.</p> <p>24. Структура финансовой системы.</p> <p>25. Государственный бюджет: сущность, принципы формирования, структура.</p>

		<p>26. Дефицит государственного бюджета.</p> <p>27. Сущность, типы, функции налогов. Кривая Лаффера.</p> <p>28. Фискальная политика государства.</p> <p>29. Сущность денежного рынка.</p> <p>30. Спрос на денежном рынке.</p> <p>31. Предложение на денежном рынке</p> <p>32. Равновесие на денежном рынке.</p> <p>33. Банковская система.</p> <p>34. Центральный банк и его функции.</p> <p>35. Коммерческие банки.</p> <p>36. Денежно-кредитная политика государства.</p> <p>37. Основные инструменты денежно кредитной политики.</p> <p>38. Сущность и основные направления социальной политики государства.</p> <p>39. Политика формирования доходов населения.</p> <p>40. Кривая Лоренца.</p> <p>41. Коэффициент Джини.</p>
4	Мировая экономика	<p>42. Понятие современного мирового хозяйства.</p> <p>43. Этапы становления и эволюция мирового хозяйства.</p> <p>44. Особенности развития современного мирового хозяйства</p> <p>45. Глобализация мировой экономики.</p> <p>46. Субъекты мировой экономики</p> <p>47. Классификация стран в мировой экономике.</p> <p>48. Индустриальные (промышленно развитые) страны с рыночной экономикой.</p> <p>49. Развивающиеся страны.</p> <p>50. Страны с переходной экономикой.</p> <p>51. Открытость национальных экономик.</p> <p>52. Международное разделение труда (МРТ): сущность, основные черты, этапы развития.</p> <p>53. Сущность международной торговли. Равновесие на мировом рынке.</p> <p>54. Сущность и основные виды мировых цен. Особенности ценообразования на мировом рынке.</p> <p>55. Особенности современного этапа развития международной торговли.</p> <p>56. Тарифные методы регулирования внешней торговли.</p> <p>57. Нетарифные методы регулирования внешней торговли.</p> <p>58. Межгосударственное регулирование мировой торговли.</p> <p>59. Международная миграция рабочей силы: причины, формы, последствия, современные тенденции</p> <p>60. Государственное регулирование миграции рабочей силы</p> <p>61. Вывоз капитала: сущность, причины, этапы развития.</p> <p>62. Формы вывоза капитала.</p> <p>63. Роль ТНК в процессе международного движения капитала.</p>

### *2.1.2. Промежуточная аттестация в форме защиты курсовой работы (курсового проекта)*

Промежуточная аттестация в форме защиты курсовой работы/курсового проекта не проводится.

## *2.2. Текущий контроль*

### *2.2.1. Перечень форм текущего контроля:*

- контрольная работа №1 в 1 семестре при очной форме обучения;
- контрольная работа №2 во 2 семестре при очной форме обучения;
- домашнее задание №1 в 1 семестре при очной форме обучения;
- домашнее задание №2 в 1 семестре при очной форме обучения;
- домашнее задание №3 в 1 семестре при очной форме обучения;
- домашнее задание №4 во 2 семестре при очной форме обучения.

### 2.2.2. Типовые контрольные задания форм текущего контроля

#### *Домашнее задание №1. Тема «Микроэкономика»*

*Домашнее задание выполняется в форме реферата.*

*Типовые темы:*

1. Этапы становления и развития экономической теории.
2. Смешанная экономика: основные черты и особенности.
3. Социально-ориентированное рыночное хозяйство: основные черты и особенности.
4. Место и роль государственной собственности в современной экономике России.
5. Сущность предпринимательства и его роль в социально-экономическом развитии общества.
6. Экономическая природа, сущность и типы предприятий.
7. Малый бизнес и его роль в экономическом развитии общества
8. Конкуренция, ее виды и роль в развитии экономики.
9. Поведение фирмы в условиях совершенной конкуренции.
10. Абсолютная монополия, ее виды и влияние на ценообразование. Монопольная прибыль, ее источники и границы.
11. Олигополия: характерные черты и роль в ценообразовании.
12. Монополистическая конкуренция: условия возникновения и роль в ценообразовании.

#### *Домашнее задание №2. Тема «Основы рыночной экономики»*

*Домашнее задание выполняется в виде решения набора заданий.*

*Типовые задания к домашнему заданию №2.*

1. Охарактеризуйте предмет изучения и методы современной экономической теории.
2. Прокомментируйте высказывание: «Кроме распределения продуктов с помощью рыночной конкуренции мы не знаем иного способа информировать индивидов о том, куда каждый из них должен направить свои усилия, чтобы его вклад в создание совокупного продукта оказался максимальным».
3. Решите задачу.  
В таблице представлен объем спроса на краску при различных уровнях цены.

Цена за банку, у.е.	Объем спроса, тыс. банок	Выручка, тыс.у.е.	Коэффициенты ценовой эластичности спроса
15	10		
14.5	20		
14	30		
14.5	40		
13	50		
12	60		
11	70		

- а) начертите кривую спроса;  
 б) определите расходы на краску при каждом значении цены;  
 в) рассчитайте коэффициенты ценовой эластичности спроса для всех указанных интервалов цены;  
 г) при какой цене выручка окажется максимальной?  
 4. Решите задачу.

В таблице представлена информация об издержках и доходах некоторой фирмы.

- а) заполните таблицу недостающими данными;  
 б) каковы постоянные издержки фирмы?  
 в) при каких значениях цены (P) и количества (Q) прибыль фирмы максимальна?

Q	TVC	TC	ATC	MC	P	TR	MR
0	0	150	-	-	200	0	-
1	110	-	-	110	175	-	-
2	-	320	-	-	-	300	-
3	-	366	-	-	135	-	-
4	250	-	-	-	-	480	-
5	-	445	-	-	105	-	-
6	360	-	-	-	90	-	-

*Домашнее задание №3. Тема «Фирма в условиях совершенной и несовершенной конкуренции»*

*Домашнее задание выполняется в виде решения набора заданий.*

*Типовые задания к домашнему заданию №3.*

Изучите статью из прессы и выполните задания по ней.

ФАС начала выносить обвинительные заключения нефтяным компаниям, которые весной завышали цены на топливо. Первой жертвой в рамках «третьей волны» антимонопольных дел стала «Башнефть». На очереди ТНК-ВР, которую ранее уже штрафовали на 1,2 млрд. рублей.

Федеральная антимонопольная служба России признала «Башнефть» виновной в рамках дела о росте цен на топливо. «Комиссия ФАС признала, что «Башнефть» злоупотребила своим доминирующим положением и незаконно завышала цены», — сообщили агентству «Прайм» в пресс-службе ведомства. Пресс-служба «Башнефти» пока не комментирует решение ФАС.

Напомним, что в начале октября ФАС возбудила дела о нарушении закона «О защите конкуренции» в отношении ТНК-ВР и «Башнефти», обвиняя их в завышении отпускных цен на бензин в течение полугода. «Башнефть» признана виновной в необоснованном росте цен, и теперь ей грозит штраф, размер которого не сообщается. Однако в ФАС уверяют, что штраф может быть смягчен для компании. Дело в том, что «Башнефть» признала свою вину и поспешила исправиться. В октябре и ноябре для устранения нарушений компания в несколько этапов снизила цены: на бензин Евро-95 – на 18,3% и на Евро-92 – на 15,5%. И уже на добровольной основе «Башнефть» снизила цены на автомобильный бензин на мелкооптовом рынке.

Заместитель руководителя ФАС России Анатолий Голомолзин пообещал, что при определении штрафа будут учтены те факты, что компания раскаялась в содеянном, а также принимала активное участие в биржевых торгах и в поставках топлива для сельского хозяйства. Ведомство также примет во внимание, что подобное нарушение антимонопольного законодательства случилось впервые в истории «Башнефти». «В соответствии с установленным порядком эта величина может составить минимальное значение в размере 1% от суммы выручки компании от реализации товара, на рынке которого совершено правонарушение», – заявил Голомолзин.

Что касается дела в отношении ТНК-ВР о росте цен на топливо в марте этого года, то накануне пресс-служба ФАС сообщила, что его рассмотрение было отложено по ходатайству компании до середины декабря. ТНК-ВР в отличие от «Башнефти» не в первый раз обвиняется в нарушении антимонопольного законодательства, и уже выплачивала штраф на 1,2 млрд. рублей.

Напомним, что поводом для возбуждения дел против этих двух компаний стали результаты проведенного ФАС мониторинга, который выявил, что в период с марта этого года у «Башнефти» и ТНК-ВР фиксировался максимальный рост отпускных цен заводов на автомобильные бензины. На отдельные виды автомобильных бензинов рост цен составил более 30%.

Ссылаясь на данные энергетического агентства Platts, ФАС указывала, что на мировом рынке в мае прошлого года отмечено снижение цены на бензин марки «Премиум». При этом на НПЗ, входящих в группу лиц «ТНК-ВР Холдинг» и «Башнефть», был отмечен рост цен.

Это уже третья волна антимонопольных дел в нефтяной отрасли. В течение последних двух лет ФАС уже провела две волны антимонопольных дел против крупнейших нефтяных компаний. В ходе первых двух волн разбирательств из-за неоправданного завышения цен на нефтепродукты под санкции ФАС попали четыре компании — Роснефть, ЛУКОЙЛ, «Газпром нефть» и ТНК-ВР. Общая сумма штрафов, наложенных на нефтяные компании в рамках «двух волн» антимонопольных дел за два предыдущих года, составила примерно 26 млрд. рублей. Нефтяные компании тогда выплатили все штрафы.

В ходе «первой волны», проведенной осенью, на компании были наложены штрафы от 1 млрд. до 1,5 млрд. рублей. В рамках «второй волны» на компании были наложены более высокие штрафы — от 4 млрд. рублей до 5 млрд. рублей.

Однако в рамках «второй волны» дел ведомство заключило несколько мировых соглашений с нефтяными компаниями, уменьшив санкции. Мировые соглашения с ФАС заключили ЛУКОЙЛ, Роснефть и ТНК-ВР. Так, штраф для ТНК-ВР был снижен с 4,20 млрд. до 1,17 млрд. рублей в обмен на частичное признание своей вины в завышении стоимости бензина в предыдущем году. Штраф для Роснефти уменьшился с 5,28 млрд. до 2 млрд. рублей.

«Газпром нефть», которая до последнего в судах отстаивала свою точку зрения, снижения штрафа не получила и вынуждена была перечислить в бюджет весь штраф в 4,7 млрд. рублей. Поэтому нефтяным компаниям выгодней признать свою вину и договориться с ФАС о снижении суммы штрафа.

Третья же волна антимонопольных дел началась в феврале этого года, когда ФАС возбудила уголовные дела в отношении «Газпром нефти», ЛУКОЙЛа и Роснефти. В начале октября ведомство сообщало, что санкции в отношении этих трех компаний планируется определить в течение ближайших месяц-полтора. То есть принятие решений ожидается в ноябре, но пока они не вынесены. Против «Сургутнефтегаза» ведомство не возбуждает дело, поскольку его доля на рынке нефтепродуктов в пределах допустимого порога, говорил ранее глава ФАС.

Что касается «Газпром нефти», ЛУКОЙЛа и Роснефти, то расследование завышения ими цен на топливо началось еще в декабре. ФАС даже направила трем компаниям письма с просьбой разъяснить причины роста цен, однако нефтяники на них не ответили, а цены на топливо продолжали расти. По данным ФАС, с октября по конец января зимнее дизельное топливо подскочило в цене на 53%. В итоге были заведены дела против нефтяников.

Цены на бензин в России продолжают расти и сейчас, хоть и не значительно. В октябре цена на автомобильный бензин выросла на 0,7% по сравнению с сентябрем, и на целых 17,2% по сравнению с октябрём прошлого года. С начала года по 21 ноября потребительские цены на бензин выросли на 15,2%, сообщает Росстат в пятницу.

Ответьте на вопросы по ситуации:

1. Приведите аргументы ФАС при обвинении нефтяных компаний в завышении цен на бензин на российском рынке топлива.
2. На нарушение какого закона ссылается ФАС? (приведите соответствующие статьи закона, которые, по вашему мнению, были нарушены нефтяными компаниями)
3. О какой «первой» и «второй волне» антимонопольных дел идёт речь в статье?
4. Почему в рамках «второй волны» антимонопольных дел санкции по отношению к некоторым нефтяным компаниям были снижены? В чём выразилось снижение санкций?
5. Почему в рамках «третьей волны» против «Сургутнефтегаза» ФАС не возбудила дело о нарушении антимонопольного законодательства?
6. Раскройте содержание аргумента главы ФАС в поддержку «Сургутнефтегаза».
7. Что значит «доля на рынке нефтепродуктов находится в пределах допустимого порога»?

Выполните интернет-задание:

1. Посетите официальный сайт Федеральной службы государственной статистики (<http://www.gks.ru>) и Министерства экономического развития РФ ([www.economy.gov.ru](http://www.economy.gov.ru)).
2. Какова динамика цен на бензин на российском рынке в данный момент? Найдите необходимые данные и отобразите её в виде гистограммы, иллюстрирующей изменение цен на бензин за последние 3 года.
3. Изобразите в виде круговой диаграммы доли крупнейших нефтяных компаний на российском рынке бензина.

4. Изобразите в виде круговой диаграммы доли крупнейших нефтяных компаний на мировом рынке бензина.
5. Проанализируйте полученные диаграммы.

*Домашнее задание №4. Тема «Макроэкономика»*

*Домашнее задание выполняется в виде решения набора заданий.*

*Типовые задания к домашнему заданию №4.*

1. Проведите сравнительный анализ микроэкономики и макроэкономики с точки зрения предмета исследования и применяемых методов. Что их объединяет? В чем особенности макроэкономического подхода?

2. Верно или неверно утверждение?

1) в отличие от микроэкономики макроэкономика изучает не модели, а реальные экономические системы.

2) в макроэкономике рассматривается производство на уровне целых отраслей, а не отдельных фирм-производителей.

3) примером агрегирования служит объединение людей в группу домашних хозяйств.

4) рост объемов экспорта означает увеличение притока капитала из-за рубежа.

5) увеличение национальных сбережений сопровождается оттоком капитала из страны.

6) отрицательное сальдо государственного бюджета способствует снижению величины внутренних инвестиций.

3. Решите задачу.

Экономика описана следующими данными. Потребление составляет 350; плановые инвестиции равны 100; государственные расходы составляют 150. Инвестиции возросли на 10, и новое равновесное значение дохода составило 640. Рассчитайте предельную склонность к потреблению (MPC).

4. Решите задачу.

Инвестиционный спрос в стране описывается функцией:  $I=1000-5000i$ . Функция потребления имеет вид:  $C=100+0,7y$ . Реальная процентная ставка составляет 10%. Найдите равновесный объем национального дохода

*Контрольная работа №1. Тема «Микроэкономика».*

*Контрольная работа выполняется в виде тестирования.*

*Типовые тестовые задания*

1. В чем суть закона спроса?

а) продавцы будут предлагать больше товаров по высоким ценам, чем по низким;

б) покупатели будут покупать товаров больше по низким ценам, чем по высоким;

в) изменение цен мало изменит величину спроса на продукт;

г) покупатели будут покупать товары по высоким ценам, если товар будет отличного качества.

2. Что может послужить причиной сдвига вправо кривой предложения апельсинов?

а) увеличение себестоимости апельсинов;

б) хороший урожай во всех районах, где выращивают апельсины;

в) морозы уничтожили большую часть апельсиновых деревьев;

г) уменьшение цен на апельсины на всем рынке.

3. Чему равна годовая прибыль предприятия, если доход за год составил 2,5 млн рублей, годовые переменные издержки - 0,5 млн рублей, постоянные издержки - 1,2 млн рублей:

а) 800 тыс. рублей;

б) 1,3 млн рублей;

- в) 2 млн рублей;
- г) 1,8 млн рублей.

4. Предприятие получает прибыль, если
- а) выручка превышает затраты;
  - б) выручка равна затратам;
  - в) затраты превышают выручку.

5. Постоянные издержки — это:
- а) затраты на заработную плату управляющего персонала, охраны, проценты по кредитам, амортизация оборудования;
  - б) затраты на заработную плату рабочих, покупку сырья для производства продукции;
  - в) сумма явных издержек и неявных издержек;
  - г) затраты на производство дополнительной единицы продукции.

*Контрольная работа №2 Тема «Макроэкономика».*

*Контрольная работа выполняется в виде тестирования.*

*Типовые тестовые задания*

1. Циклический характер развития экономики проявляется:

- а) в колебаниях экономической конъюнктуры, имеющих периодический характер;
- б) в периодических спадах деловой активности;
- в) в периодических подъемах деловой активности;

2. Потерявший работу из-за спада в экономике попадает в категорию безработных охваченных:

- а) фрикционной формы безработицы;
- б) структурной формы безработицы;
- в) циклической формы безработицы;
- г) перманентной безработицей.

3. Что такое валовой внутренний продукт (ВВП):

- а) сумма всех конечных товаров и услуг;
- б) сумма всех реализованных товаров и услуг;
- в) сумма произведенных товаров и услуг;
- г) сумма всех готовых товаров и услуг.

4. Номинальный ВВП представляет собой стоимость товаров и услуг, измеренную:

- а) в текущих ценах;
- б) в реальных ценах;
- в) в ценах базисного периода;
- г) в ценах предшествующего периода.

5. Предельная склонность к потреблению - это:

- а) прирост потребления по отношению к приросту сбережений;
- б) соотношение между объемом потребления и дохода;
- в) прирост объема потребления на единицу прироста дохода.

### **3. Методические материалы, определяющие процедуры оценивания**

Процедура проведения промежуточной аттестации и текущего контроля успеваемости регламентируется локальным нормативным актом, определяющим порядок осуществления текущего контроля успеваемости и промежуточной аттестации обучающихся.



*3.1. Процедура оценивания при проведении промежуточной аттестации обучающихся по дисциплине в форме экзамена и/или дифференцированного зачета (зачета с оценкой)*

Промежуточная аттестация по дисциплине в форме экзамена 1 в 1 семестре и экзамена 2 во втором семестре.

Используются критерии и шкала оценивания, указанные в п.1.2. Оценка выставляется преподавателем интегрально по всем показателям и критериям оценивания.

Ниже приведены правила оценивания формирования компетенций по показателю оценивания «Знания».

Критерий оценивания	Уровень освоения и оценка			
	«2» (неудовлетв.)	«3» (удовлетвор.)	«4» (хорошо)	«5» (отлично)
Знание терминов и определений, понятий	Не знает терминов и определений	Знает термины и определения, но допускает неточности формулировок	Знает термины и определения	Знает термины и определения, может корректно сформулировать их самостоятельно
Знание основных закономерностей и соотношений, принципов	Не знает основные закономерности и соотношения, принципы построения знаний	Знает основные закономерности, соотношения, принципы построения знаний	Знает основные закономерности, соотношения, принципы построения знаний, их интерпретирует и использует	Знает основные закономерности, соотношения, принципы построения знаний, может самостоятельно их получить и использовать
Объём освоенного материала, усвоение всех дидактических единиц (разделов)	Не знает значительной части материала дисциплины	Знает только основной материал дисциплины, не усвоил его деталей	Знает материал дисциплины в объёме	Обладает твёрдым и полным знанием материала дисциплины, владеет дополнительными знаниями
Полнота ответов на проверочные вопросы	Не даёт ответы на большинство вопросов	Даёт неполные ответы на все вопросы	Даёт ответы на вопросы, но не все - полные	Даёт полные, развернутые ответы на поставленные вопросы
Правильность ответов на вопросы	Допускает грубые ошибки при изложении ответа на вопрос	В ответе имеются существенные ошибки	В ответе имеются несущественные неточности	Ответ верен
Чёткость изложения и интерпретации знаний	Излагает знания без логической последовательности	Излагает знания с нарушениями в логической последовательности	Излагает знания без нарушений в логической последовательности	Излагает знания в логической последовательности, самостоятельно их интерпретируя и анализируя

	Не иллюстрирует изложение поясняющими схемами, рисунками и примерами	Выполняет поясняющие схемы и рисунки небрежно и с ошибками	Выполняет поясняющие рисунки и схемы корректно и понятно	Выполняет поясняющие рисунки и схемы точно и аккуратно, раскрывая полностью усвоенных знаний
	Неверно излагает и интерпретирует знания	Допускает неточности в изложении и интерпретации знаний	Грамотно и по существу излагает знания	Грамотно и точно излагает знания, делает самостоятельные выводы

Ниже приведены правила оценивания формирования компетенций по показателю оценивания «Навыки начального уровня».

Критерий оценивания	Уровень освоения и оценка			
	«2» (неудовлетв.)	«3» (удовлетвор.)	«4» (хорошо)	«5» (отлично)
Навыки выбора методик выполнения заданий	Не может выбрать методику выполнения заданий	Испытывает затруднения по выбору методики выполнения заданий	Без затруднений выбирает стандартную методику выполнения заданий	Применяет теоретические знания для выбора методики выполнения заданий
Навыки выполнения заданий различной сложности	Не имеет навыков выполнения учебных заданий	Имеет навыки выполнения только простых типовых учебных заданий	Имеет навыки выполнения только стандартных учебных заданий	Имеет навыки выполнения как стандартных, так и нестандартных учебных заданий
Навыки самопроверки. Качество сформированных навыков	Допускает грубые ошибки при выполнении заданий, нарушающие логику решения задач	Допускает ошибки при выполнении заданий, нарушения логики решения	Допускает ошибки при выполнении заданий, не нарушающие логику решения	Не допускает ошибок при выполнении заданий
Навыки анализа результатов выполнения заданий, решения задач	Делает некорректные выводы	Испытывает затруднения с формулированием корректных выводов	Делает корректные выводы по результатам решения задачи	Самостоятельно анализирует результаты выполнения заданий
Навыки представления результатов решения задач	Не может проиллюстрировать решение задачи поясняющими схемами, рисунками	Выполняет поясняющие схемы и рисунки небрежно и с ошибками	Выполняет поясняющие рисунки и схемы корректно и понятно	Выполняет поясняющие рисунки и схемы верно и аккуратно

Ниже приведены правила оценивания формирования компетенций по показателю оценивания «Навыки основного уровня».

Критерий оценивания	Уровень освоения и оценка			
	«2» (неудовлетв.)	«3» (удовлетвор.)	«4» (хорошо)	«5» (отлично)

Навыки выбора методик выполнения заданий	Не может выбрать методику выполнения заданий	Испытывает затруднения по выбору методики выполнения заданий	Без затруднений выбирает стандартную методику выполнения заданий	Применяет теоретические знания для выбора методики выполнения заданий
Навыки выполнения заданий различной сложности	Не имеет навыков выполнения учебных заданий	Имеет навыки выполнения только простых типовых учебных заданий	Имеет навыки выполнения только стандартных учебных заданий	Имеет навыки выполнения как стандартных, так и нестандартных учебных заданий
Навыки самопроверки. Качество сформированных навыков	Допускает грубые ошибки при выполнении заданий, нарушающие логику решения задач	Допускает ошибки при выполнении заданий, нарушения логики решения	Допускает ошибки при выполнении заданий, не нарушающие логику решения	Не допускает ошибок при выполнении заданий
Навыки анализа результатов выполнения заданий, решения задач	Делает некорректные выводы	Испытывает затруднения с формулированием корректных выводов	Делает корректные выводы по результатам решения задачи	Самостоятельно анализирует результаты выполнения заданий
Навыки представления результатов решения задач	Не может проиллюстрировать решение задачи поясняющими схемами, рисунками	Выполняет поясняющие схемы и рисунки небрежно и с ошибками	Выполняет поясняющие рисунки и схемы корректно и понятно	Выполняет поясняющие рисунки и схемы верно и аккуратно
Навыки обоснования выполнения заданий	Не может обосновать алгоритм выполнения заданий	Испытывает затруднения при обосновании алгоритма выполнения заданий	Обосновывает ход решения задач без затруднений	Грамотно обосновывает ход решения задач
Результативность (качество) выполнения заданий	Выполняет задания некачественно	Выполняет задания с недостаточным качеством	Выполняет задания качественно	Выполняет качественно даже сложные задания

### *3.2. Процедура оценивания при проведении промежуточной аттестации обучающихся по дисциплине в форме зачета*

Промежуточная аттестация по дисциплине в форме зачёта не проводится.

### *3.3. Процедура оценивания при проведении промежуточной аттестации обучающихся по дисциплине в форме защиты курсовой работы (курсового проекта)*

Промежуточная аттестация по дисциплине в форме защиты курсовой работы/курсового проекта не проводится.

## Приложение 2 к рабочей программе

Шифр	Наименование дисциплины
Б1.О.08	Экономическая теория

Код направления подготовки / специальности	38.03.02
Направление подготовки / специальность	Менеджмент
Наименование ОПОП (направленность / профиль)	Менеджмент в инвестиционно-строительной сфере
Год начала реализации ОПОП	2023
Уровень образования	бакалавриат
Форма обучения	очная
Год разработки/обновления	2023

**Перечень учебных изданий и учебно-методических материалов**

## Печатные учебные издания в НТБ НИУ МГСУ:

№ п/п	Автор, название, место издания, издательство, год издания, количество страниц	Количество экземпляров в библиотеке НИУ МГСУ
1	Борисов, Е. Ф. Экономика [Текст] : учебник и практикум для бакалавров : для студентов вузов / Е. Ф. Борисов. - Москва : Юрайт, 2013. - 596 с. : ил., табл. - (Бакалавр. Базовый курс). - ISBN 978-5-9916-2167-0 (Изд-во Юрайт). - ISBN 978-5-9692-1383-8 (ИД Юрайт)	199
2	Липсиц, И. В. Экономика [Текст] : учебник для вузов / И. В. Липсиц. - 3-е изд., стер. - Москва : КноРус, 2013. - 310 с. : ил., табл. - (Бакалавриат). - Библиогр.: с. 309 (15 назв.). - Слов. основ. экон. понятий: с. 294-307. - ISBN 978-5-406-02459-1	100

## Электронные учебные издания в электронно-библиотечных системах (ЭБС):

№ п/п	Автор, название, место издания, год издания, количество страниц	Ссылка на учебное издание в ЭБС
1	Бушуев С.А. Экономическая теория. Часть 1. Микроэкономика. Социально-рыночное хозяйство. Часть 2. Макроэкономика : учебное пособие / Бушуев С.А., Гребеник В.В. — 2-е изд. — Москва, Саратов : Международная академия оценки и консалтинга, Ай Пи Эр Медиа, 2019. — 248 с. — ISBN 978-5-4486-0701-1. — Текст : электронный // Цифровой образовательный ресурс IPR SMART : [сайт]	<a href="http://www.iprbookshop.ru/82186.html">http://www.iprbookshop.ru/82186.html</a>
2	Янова, П. Г. Общая экономическая теория : учебно-методическое пособие / П. Г. Янова. — 2-е изд. — Саратов : Вузовское образование, 2019. — 360 с. — ISBN 978-5-4487-0409-3. — Текст : электронный // Цифровой образовательный ресурс IPR SMART : [сайт]	<a href="http://www.iprbookshop.ru/79655.html">http://www.iprbookshop.ru/79655.html</a>

## Перечень учебно-методических материалов в НТБ НИУ МГСУ

№ п/п	Автор, название, место издания, издательство, год издания, количество страниц
1	Экономика : методические указания к практическим занятиям и самостоятельной работе для обучающихся по всем гуманитарным УГСН, реализуемым НИУ МГСУ / Нац. исследоват. Моск. гос. строит. ун-т., каф. экономики и управления в строительстве ; сост.: О. А. Козлова, Д. Н. Силка ; [рец. Н. В. Сергиевская]. - Москва : МИСИ-МГСУ, 2020. - (Экономика). - URL: <a href="http://lib-04.gic.mgsu.ru/lib/metod2020/276.pdf">http://lib-04.gic.mgsu.ru/lib/metod2020/276.pdf</a>

## Приложение 3 к рабочей программе

Шифр	Наименование дисциплины
Б1.О.08	Экономическая теория

Код направления подготовки / специальности	38.03.02
Направление подготовки / специальность	Менеджмент
Наименование ОПОП (направленность / профиль)	Менеджмент в инвестиционно-строительной сфере
Год начала реализации ОПОП	2023
Уровень образования	бакалавриат
Форма обучения	очная
Год разработки/обновления	2023

**Перечень профессиональных баз данных и информационных справочных систем**

Наименование	Электронный адрес ресурса
«Российское образование» - федеральный портал	<a href="http://www.edu.ru/index.php">http://www.edu.ru/index.php</a>
Научная электронная библиотека	<a href="http://elibrary.ru/defaultx.asp?">http://elibrary.ru/defaultx.asp?</a>
Электронная библиотечная система IPRbooks	<a href="http://www.iprbookshop.ru/">http://www.iprbookshop.ru/</a>
Федеральная университетская компьютерная сеть России	<a href="http://www.runnet.ru/">http://www.runnet.ru/</a>
Информационная система "Единое окно доступа к образовательным ресурсам"	<a href="http://window.edu.ru/">http://window.edu.ru/</a>
Научно-технический журнал по строительству и архитектуре «Вестник МГСУ»	<a href="http://www.vestnikmgsu.ru/">http://www.vestnikmgsu.ru/</a>
Научно-техническая библиотека НИУ МГСУ	<a href="http://www.mgsu.ru/resources/Biblioteka/">http://www.mgsu.ru/resources/Biblioteka/</a>

## Приложение 4 к рабочей программе

Шифр	Наименование дисциплины
Б1.О.08	Экономическая теория

Код направления подготовки / специальности	38.03.02
Направление подготовки / специальность	Менеджмент
Наименование ОПОП (направленность / профиль)	Менеджмент в инвестиционно-строительной сфере
Год начала реализации ОПОП	2023
Уровень образования	бакалавриат
Форма обучения	очная
Год разработки/обновления	2023

**Материально-техническое и программное обеспечение дисциплины**

Наименование специальных помещений и помещений для самостоятельной работы	Оснащенность специальных помещений и помещений для самостоятельной работы	Перечень лицензионного программного обеспечения. Реквизиты подтверждающего документа
Учебные аудитории для проведения учебных занятий, текущего контроля и промежуточной аттестации	Рабочее место преподавателя, рабочие места обучающихся	
Помещение для самостоятельной работы обучающихся  <b>Ауд. 41 НТБ</b> на 80 посадочных мест (рабочее место библиотекаря, рабочие места обучающихся)	ИБП GE VH Series VH 700 Источник бесперебойного питания РИП-12 (2 шт.) Компьютер/ТИП №5 (2 шт.) Компьютер Тип № 1 (6 шт.) Контрольно-пусковой блок С2000-КПБ (26 шт.) Монитор / Samsung 21,5" S22C200B (80 шт.) Плоттер / HP DJ T770 Прибор приемно-контрольный С2000-АСПТ (2 шт.) Принтер / HP LaserJet P2015 DN Принтер /Тип № 4 н/т Принтер HP LJ Pro 400 M401dn Системный блок / Kraftway Credo тип 4 (79 шт.) Электронное табло 2000*950	Adobe Acrobat Reader DC (ПО предоставляется бесплатно на условиях OpLic) Adobe Flash Player (ПО предоставляется бесплатно на условиях OpLic) АРМ Civil Engineering (Договор № 109/9.13_АО НИУ от 09.12.13 (НИУ-13)) ArcGIS Desktop (Договор передачи с ЕСПИ СНГ 31 лицензии от 27.01.2016) ArhciCAD [22] (Б\Д; Веб-кабинет или подписка; OpenLicense) AutoCAD [2018] (Б\Д; Веб-кабинет или подписка; OpenLicense) AutoCAD [2020] (Б\Д; Веб-кабинет или подписка; OpenLicense) Autodesk Revit [2018] (Б\Д; Веб-кабинет или подписка; OpenLicense) Autodesk Revit [2020] (Б\Д; Веб-кабинет или подписка; OpenLicense) CorelDRAW [GSX5;55] (Договор № 292/10.11- АО НИУ от 28.11.2011 (НИУ-11)) eLearnBrowser [1.3] (Договор ГМЛ-

Наименование специальных помещений и помещений для самостоятельной работы	Оснащенность специальных помещений и помещений для самостоятельной работы	Перечень лицензионного программного обеспечения. Реквизиты подтверждающего документа
		<p>Л-16/03-846 от 30.03.2016)</p> <p>Google Chrome (ПО предоставляется бесплатно на условиях OpLic)</p> <p>Lazarus (ПО предоставляется бесплатно на условиях OpLic)</p> <p>Mathcad [Edu.Prime;3;30] (Договор №109/9.13_АО НИУ от 09.12.13 (НИУ-13))</p> <p>Mathworks Matlab [R2008a;100] (Договор 089/08-ОК(ИОП) от 24.10.2008)</p> <p>Mozilla Firefox (ПО предоставляется бесплатно на условиях OpLic)</p> <p>MS Access [2013;Im] (OpenLicense; Подписка Azure Dev Tools; БД; Веб-кабинет)</p> <p>MS ProjectPro [2013;ImX] (OpenLicense; Подписка Azure Dev Tools; БД; Веб-кабинет)</p> <p>MS VisioPro [2013;ADT] (OpenLicense; Подписка Azure Dev Tools; БД; Веб-кабинет)</p> <p>MS Visual FoxPro [ADT] (OpenLicense; Подписка Azure Dev Tools; БД; Веб-кабинет)</p> <p>nanoCAD СПДС Стройплощадка (Договор бесплатной передачи / партнерство)</p> <p>PascalABC [3.2.0.1311] (ПО предоставляется бесплатно на условиях OpLic)</p> <p>Visual Studio Ent [2015;Imx] (OpenLicense; Подписка Azure Dev Tools; БД; Веб-кабинет)</p> <p>Visual Studio Expr [2008;ImX] (OpenLicense; Подписка Azure Dev Tools; БД; Веб-кабинет)</p> <p>WinPro 7 [ADT] (OpenLicense; Подписка Azure Dev Tools; БД; Веб-кабинет)</p> <p>Компас-3D V14 АЕС (Договор № 109/9.13_АО НИУ от 09.12.13 (НИУ-13))</p> <p>ПК ЛИРА-САПР [2013] (Договор № 109/9.13_АО НИУ от 09.12.13 (НИУ-13))</p>
<p>Помещение для самостоятельной работы обучающихся</p> <p><b>Ауд. 59 НТБ</b> на 5 посадочных</p>	<p>Компьютер / ТИП №5 (4 шт.)</p> <p>Монитор Acer 17" AL1717 (4 шт.)</p> <p>Монитор Samsung 24" S24C450B</p> <p>Системный блок Kraftway Credo KC36 2007 (4 шт.)</p>	<p>Google Chrome (ПО предоставляется бесплатно на условиях OpLic (не требуется))</p> <p>Adobe Acrobat Reader DC (ПО предоставляется бесплатно на условиях OpLic (не требуется))</p>



Наименование специальных помещений и помещений для самостоятельной работы	Оснащенность специальных помещений и помещений для самостоятельной работы	Перечень лицензионного программного обеспечения. Реквизиты подтверждающего документа
<p>мест, оборудованных компьютерами (рабочее место библиотекаря, рабочие места обучающихся, рабочее место для лиц с ограниченными возможностями здоровья) Читальный зал на 52 посадочных места</p>	<p>Системный блок Kraftway Credo KC43 с KSS тип3 Принтер/HP LaserJet P2015 DN Аудиторный стол для инвалидов-колясочников Видеоувеличитель /Optelec ClearNote Джойстик компьютерный беспроводной Клавиатура Clevy с большими кнопками и накладкой (беспроводная) Кнопка компьютерная выносная малая Кнопка компьютерная выносная малая (2 шт.)</p>	<p>eLearnBrowser [1.3] (Договор ГМЛ-Л-16/03-846 от 30.03.2016) Mozilla Firefox (ПО предоставляется бесплатно на условиях OpLic (лицензия не требуется)) MS OfficeStd [2010; 300] (Договор № 162/10 - АО НИУ от 18.11.2010 (НИУ-10)) Adobe Acrobat Reader [11] (ПО предоставляется бесплатно на условиях OpLic (лицензия не требуется)) K-Lite Codec Pack (ПО предоставляется бесплатно на условиях OpLic (лицензия не требуется))</p>
<p>Помещение для самостоятельной работы обучающихся</p> <p><b>Ауд. 84 НТБ</b> На 5 посадочных мест, оборудованных компьютерами (рабочее место библиотекаря, рабочие места обучающихся) Читальный зал на 52 посадочных места</p>	<p>Монитор Acer 17" AL1717 (5 шт.) Системный блок Kraftway KW17 2010 (5 шт.)</p>	<p>AutoCAD [2020] (Б\Д; Веб-кабинет или подписка; OpenLicense) Eurosoft STARK [201W;20] (Договор № 089/08-ОК(ИОП) от 24.10.2008) MS OfficeStd [2010; 300] (Договор № 162/10 - АО НИУ от 18.11.2010 (НИУ-10)) nanoCAD СПДС Конструкции (Договор бесплатной передачи / партнерство) WinPro 7 [ADT] (OpenLicense; Подписка Azure Dev Tools; Б\Д; Веб-кабинет) ПК ЛИРА-САПР [2013R5] (ПО предоставляется бесплатно на условиях OpLic (лицензия не требуется))</p>

Федеральное государственное бюджетное образовательное учреждение высшего образования  
**«НАЦИОНАЛЬНЫЙ ИССЛЕДОВАТЕЛЬСКИЙ МОСКОВСКИЙ ГОСУДАРСТВЕННЫЙ СТРОИТЕЛЬНЫЙ УНИВЕРСИТЕТ»**

**РАБОЧАЯ ПРОГРАММА**

Шифр	Наименование дисциплины
Б1.О.09	Математика

Код направления подготовки / специальности	38.03.02
Направление подготовки / специальность	Менеджмент
Наименование ОПОП (направленность / профиль)	Менеджмент в инвестиционно-строительной сфере
Год начала реализации ОПОП	2023
Уровень образования	Бакалавриат
Форма обучения	очная
Год разработки/обновления	2023

Разработчики:

должность	ученая степень, ученое звание	ФИО
Доцент	Канд. физ.-мат. наук, доцент	Осипов Ю.В.
Доцент	Канд. техн. наук, доцент	Сафина Г.Л.
Доцент	Канд. физ.-мат. наук	Толстова О.Л.

Рабочая программа дисциплины разработана и одобрена кафедрой (структурным подразделением) «Информатики и прикладной математики».

Рабочая программа утверждена методической комиссией по УГСН, протокол № 10 от «16» июня 2023 г.

## 1. Цель освоения дисциплины

Целью освоения дисциплины «Математика» является формирование компетенций обучающегося в области использования математического аппарата.

Программа составлена в соответствии с требованиями Федерального государственного образовательного стандарта высшего образования по направлению подготовки 38.03.02 Менеджмент.

Дисциплина относится к обязательной части Блока 1 «Дисциплины (модули)» основной профессиональной образовательной программы «Менеджмент в инвестиционно-строительной сфере». Дисциплина является обязательной для изучения обучающегося.

## 2. Перечень планируемых результатов обучения по дисциплине, соотнесенных с планируемыми результатами освоения образовательной программы

Код и наименование компетенции (результат освоения)	Код и наименование индикатора достижения компетенции
ОПК-2 Способен осуществлять сбор, обработку и анализ данных, необходимых для решения поставленных управленческих задач, с использованием современного инструментария и интеллектуальных информационно-аналитических систем	ОПК-2.2. Выбор методов сбора данных, способов и вида их представления в соответствии с поставленными задачами профессиональной деятельности
	ОПК- 2.5. Обработка информации для решения поставленных задач с применением математического аппарата, в том числе с использованием вероятностно-статистических методов

Код и наименование индикатора достижения компетенции	Наименование показателя оценивания (результата обучения по дисциплине)
ОПК-2.2. Выбор методов сбора данных, способов и вида их представления в соответствии с поставленными задачами профессиональной деятельности	<b>Знает</b> основные технические приемы и методы векторной алгебры, аналитической геометрии, и линейной алгебры
	<b>Имеет навыки начального уровня</b> применения теории вероятностей и математической статистики при решении профессиональных задач.
ОПК- 2.5. Обработка информации для решения поставленных задач с применением математического аппарата, в том числе с использованием вероятностно-статистических методов	<b>Знает</b> основы теории вероятностей и математической статистики.
	<b>Имеет навыки начального уровня</b> решения основных задач математического анализа.

Информация о формировании и контроле результатов обучения представлена в Фонде оценочных средств (Приложение 1).

## 3. Трудоёмкость дисциплины и видов учебных занятий по дисциплине

Общая трудоёмкость дисциплины составляет 8 зачётных единиц (288 академических часов).

*(1 зачетная единица соответствует 36 академическим часам)*

Видами учебных занятий и работы обучающегося по дисциплине могут являться:

Обозначение	Виды учебных занятий и работы обучающегося
Л	Лекции
ЛР	Лабораторные работы
ПЗ	Практические занятия
КоП	Компьютерный практикум
КРП	Групповые и индивидуальные консультации по курсовым работам (курсовым проектам)
СР	Самостоятельная работа обучающегося в период теоретического обучения
Контроль	Самостоятельная работа обучающегося и контактная работа обучающегося с преподавателем в период промежуточной аттестации

### Структура дисциплины

Форма обучения - очная

№	Наименование раздела дисциплины	Семестр	Количество часов по видам учебных занятий и работы обучающегося							Формы промежуточной аттестации, текущего контроля успеваемости
			Л	ЛР	ПЗ	КоП	КРП	СР	Контроль	
1	Векторная алгебра и аналитическая геометрия. Линейная алгебра	1	14		14					Контрольная работа №1 (р. 1) Домашнее задание №1(р.2) Домашнее задание №2(р.3)
2	Введение в анализ. Дифференциальное исчисление функций одной переменной	1	14	-	12	-	-	44	36	
3	Дифференциальное исчисление функций нескольких переменных	1	4		6					
	Итого:	1	32	-	32	-	-	44	36	Экзамен 1
4	Интегральное исчисление	2	12		12					Контрольная работа №2 (р. 4) Домашнее задание №3 (р.5) Домашнее задание №4(р.6))
5	Обыкновенные дифференциальные уравнения	2	12	-	12	-	-	44	36	
6	Основы теории вероятностей и математической статистики	2	8		8					
	Итого:	2	32	-	32	-	-	44	36	Экзамен 2
	<b>Итого:</b>	<b>1, 2</b>	<b>64</b>	<b>-</b>	<b>64</b>	<b>-</b>	<b>-</b>	<b>88</b>	<b>72</b>	<b>Экзамен 1, Экзамен 2</b>

#### 4. Содержание дисциплины, структурированное по видам учебных занятий и разделам

При проведении аудиторных учебных занятий предусмотрено проведение текущего контроля успеваемости:

- В рамках практических занятий предусмотрено выполнение обучающимися контрольной работы 1 и контрольной работы 2.

##### 4.1 Лекции

№	Наименование раздела	Тема и содержание лекций
---	----------------------	--------------------------

	дисциплины	
1	Векторная алгебра и аналитическая геометрия. Линейная алгебра	<p><b>Матрицы. Определители квадратных матриц. Метод Крамера</b> Операции над матрицами. Определители матриц. Разложение определителя по произвольной строке или столбцу. Свойства определителей. Решение систем линейных уравнений методом Крамера.</p> <p><b>Векторная алгебра</b> Операции над векторами. Скалярное произведение векторов. Векторное произведение. Смешанное произведение. Геометрические приложения векторного и смешанного произведения.</p> <p><b>Аналитическая геометрия</b> Уравнение плоскости. Уравнение плоскости, проходящей через 3 точки. Угол между плоскостями. Канонические и параметрические уравнения прямой в пространстве. Угол между прямыми в пространстве. Взаимное расположение прямой и плоскости. Уравнение прямой на плоскости, различные виды уравнений. Признаки параллельности и перпендикулярности прямых на плоскости. Кривые второго порядка: эллипс, гиперболола, парабола.</p> <p><b><math>n</math>-мерное линейное пространство. Однородная и неоднородная системы уравнений</b> Линейная зависимость и независимость векторов. Базис, подпространство. Размерность подпространства. Ранг системы векторов. Ранг матрицы.</p> <p><b>Метод Гаусса решения системы линейных алгебраических уравнений</b> Однородная и неоднородная системы уравнений. Совместность системы уравнений. Теоремы о структуре общего решения однородной и неоднородной систем линейных уравнения. Фундаментальная система решений однородной системы линейных уравнений. Метод Гаусса для получения решения линейной однородной и неоднородной систем уравнений.</p> <p><b>Обратная матрица</b> Умножение матрицы на вектор. Произведение матриц. Обратная матрица. Решение систем линейных уравнений с помощью обратной матрицы.</p>
2	Введение в анализ. Дифференциальное исчисление функций одной переменной	<p><b>Предел последовательности. Предел функции. Точки разрыва</b> Числовая последовательность. Предел числовой последовательности. Бесконечно малые и бесконечно большие последовательности, их связь. Предел функции в точке. Предел функции на бесконечности. Бесконечные пределы функции в точке. Бесконечно малые функции. Теоремы о пределах. Сравнение бесконечно малых. Первый замечательный предел. Эквивалентные бесконечно малые. Второй замечательный предел. Односторонние пределы функции в точке. Непрерывность функции в точке, непрерывность функции на отрезке. Точки разрыва, их классификация.</p> <p><b>Производная функции</b> Производные и дифференциалы. Механический и геометрический смысл производной. Левая и правая производная. Производные некоторых элементарных функции. Таблица производных. Производные суммы, произведения и частного. Производная сложной функции. Производная параметрически заданной функции. Уравнения касательной и нормали к кривой. Производные и дифференциалы высших порядков. Теорема Ролля. Теорема Лагранжа, теорема Коши. Правило Лопиталья.</p> <p><b>Исследование функции</b> Возрастание и убывание функции. Экстремумы, теорема Ферма, необходимые и достаточные условия существования экстремума первого порядка. Наибольшее и наименьшее значения функции на отрезке. Условия экстремума 2-го порядка. Выпуклость и вогнутость функции,</p>

		точки перегиба. Асимптоты. Полное исследование функции. Формулы Тейлора и Маклорена.
3	Дифференциальное исчисление функций нескольких переменных	<b>Функции нескольких переменных</b> Функции нескольких переменных. Область определения. Частные и полное приращения. Предел в точке и непрерывность. Частные производные. Градиент. Полный дифференциал. Производная неявной функции. Касательная плоскость и нормаль к поверхности. <b>Экстремумы функции нескольких переменных</b> Частные производные высших порядков. Теорема о равенстве смешанных производных. Экстремумы. Необходимые и достаточные условия существования экстремума.
4	Интегральное исчисление	<b>Неопределенные интегралы</b> Первообразная и неопределенный интеграл. Свойства. Основные методы интегрирования: замена переменной, интегрирование по частям, интегрирование рациональных выражений, интегрирование тригонометрических функций. <b>Определенные интегралы</b> Задача о вычислении площади криволинейной трапеции. Определенный интеграл. Свойства. Формула Ньютона-Лейбница. Замена переменной и интегрирование по частям в определенном интеграле. <b>Приложения определенного интеграла</b> Вычисление площади фигуры. Нахождение объема тела вращения.
5	Обыкновенные дифференциальные уравнения	<b>Дифференциальные уравнения первого порядка</b> Дифференциальные уравнения первого порядка. Задача Коши. Общее и частное решения. Теорема существования и единственности для уравнения первого порядка. Уравнения с разделяющимися переменными. Линейные уравнения. Уравнение Бернулли. <b>Дифференциальные уравнения второго порядка</b> Дифференциальные уравнения второго порядка. Задача Коши. Дифференциальные уравнения второго порядка, допускающие понижение порядка. <b>Линейные дифференциальные уравнения <math>n</math>-го порядка.</b> Линейные однородные и неоднородные уравнения $n$ -го порядка. Теоремы о структуре общего решения линейного однородного и линейного неоднородного уравнения. Фундаментальная система решений линейного однородного дифференциального уравнения. Определитель Вронского. <b>Линейные дифференциальные уравнения второго порядка с постоянными коэффициентами.</b> Комплексные числа. Решение линейных однородных уравнений 2-го порядка с постоянными коэффициентами. Решение линейных неоднородных уравнений 2-го порядка с постоянными коэффициентами со специальной правой частью.
6	Основы теории вероятностей и математической статистики	<b>Основные положения теории вероятностей</b> Операции над случайными событиями. Классическое и геометрическое определения вероятности. Частота и вероятность. Теоремы сложения и умножения вероятностей. Условные вероятности. Независимые события. Формула полной вероятности. Формула Байеса. Схема Бернулли. Формула Бернулли. Локальная и интегральная формулы Муавра-Лапласа и их применение. Формула Пуассона. <b>Случайные величины</b> Дискретные случайные величины. Ряд распределения и гистограмма распределения дискретной случайной величины. Основные числовые характеристики дискретного распределения: математическое ожидание, дисперсия, среднее квадратичное отклонение. Основные законы распределения дискретной случайной величины: биномиальное, распределение Пуассона. Поток событий. Непрерывная случайная величина.

	<p>Функция распределения, плотность вероятности и числовые характеристики (математическое ожидание, дисперсия, среднеквадратическое отклонение) непрерывной случайной величины. Основные законы распределения непрерывной случайной величины: равномерное, показательное, нормальное. Закон больших чисел и его применение. Понятие о центральной предельной теореме и ее применение.</p> <p><b>Основы математической статистики</b>          Генеральная и выборочная совокупности. Статистический ряд, статистическая функция распределения, полигон, гистограмма. Статистические оценки параметров распределения по выборке. Состоятельные, несмещенные и эффективные оценки. Доверительные интервалы для математического ожидания и дисперсии нормально распределенной случайной величины. Обработка результатов измерений. Сглаживание экспериментальных зависимостей. Метод наименьших квадратов.</p>
--	---

#### 4.2 Лабораторные работы

Не предусмотрено учебным планом.

#### 4.3 Практические занятия

№	Наименование раздела дисциплины	Тема и содержание занятия
1	Векторная алгебра и аналитическая геометрия. Линейная алгебра	<p><b>Матрицы. Определители квадратных матриц. Метод Крамера</b>            Операции сложения матриц и умножения матриц на число. Определители матриц. Разложение определителя по произвольной строке или столбцу. Решение систем линейных уравнений методом Крамера.</p> <p><b>Векторная алгебра</b>            Векторы на прямой, на плоскости и в пространстве. Действия над векторами. Скалярное, векторное и смешанное произведение векторов. Геометрические приложения векторного и смешанного произведения.</p> <p><b>Аналитическая геометрия</b>            Уравнение плоскости с заданным вектором нормали. Уравнение плоскости, проходящей через три точки. Угол между плоскостями. Канонические уравнения прямой в пространстве: параллельно вектору, через две точки. Параметрические уравнения прямой в пространстве. Угол между прямыми в пространстве. Уравнение прямой на плоскости: перпендикулярно заданному вектору, параллельно заданному вектору, через две точки. Угловой коэффициент прямой. Уравнения прямой, проходящей параллельно или перпендикулярно заданной прямой. Угол между прямыми на плоскости.</p> <p><b><i>n</i>-мерное линейное пространство</b>            Линейная зависимость и независимость векторов. Базис, подпространство. Размерность подпространства. Ранг системы векторов. Ранг матрицы.</p> <p><b>Решение однородных и неоднородных СЛАУ методом Гаусса.</b>            Однородная и неоднородная системы уравнений. Совместность системы уравнений. Фундаментальная система решений однородной системы линейных уравнений. Метод Гаусса для получения решения однородной и неоднородной систем уравнений.</p> <p><b>Обратная матрица</b>            Умножение матрицы на вектор. Произведение матриц. Вычисление обратной матрицы методом присоединенной матрицы. Решение систем линейных уравнений с помощью обратной матрицы.</p>
2	Введение в анализ. Дифферен-	<p><b>Предел последовательности. Предел функции</b>            Предел числовой последовательности. Раскрытие неопределенности</p>

	<p>циальное исчисление функций одной переменной</p>	<p>вида <math>\frac{\infty}{\infty}</math>. Раскрытие неопределенности вида <math>\frac{0}{0}</math>. Бесконечно малые и бесконечно большие величины, их связь.</p> <p><b>Бесконечно малые величины.</b> Сравнение бесконечно малых величин. Эквивалентные бесконечно малые величины.</p> <p><b>Точки разрыва</b> Непрерывность функций. Разрывы. Классификация точек разрыва.</p> <p><b>Производная функции</b> Дифференцирование элементарных функций. Таблица производных. Производная суммы, произведения и частного функций. Дифференциал функции. Производная сложной функции. Дифференцирование функций, заданных параметрически. Уравнение касательной и нормали к кривой. Правило Лопиталя.</p> <p><b>Исследование функции</b> Область определения функции. Точки пересечения с осями координат. Четные и нечетные функции. Вертикальные и наклонные асимптоты. Возрастание и убывание функций. Экстремумы. Наибольшее и наименьшее значения функции на отрезке. Применение второй производной. Выпуклость вверх и вниз функции. Точки перегиба. Полное исследование функций и построение графиков. Практическое применение формулы Тейлора.</p>
3	<p>Дифференциальное исчисление функций нескольких переменных</p>	<p><b>Функции нескольких переменных</b> Функции нескольких переменных. Область определения. Частные производные. Полный дифференциал. Градиент. Производная по направлению вектора. Производная неявной функции. Касательная плоскость и нормаль к поверхности.</p> <p><b>Экстремумы функции нескольких переменных</b> Частные производные высших порядков. Теорема о равенстве смешанных производных. Экстремумы. Необходимые и достаточные условия существования экстремума.</p>
4	<p>Интегральное исчисление</p>	<p><b>Неопределенный интеграл. Методы интегрирования</b> Первообразная функция. Неопределенный интеграл и его свойства. Таблица основных интегралов. Замена переменной.</p> <p>Интегрирование по частям. Интегрирование рациональных функций. Интегрирование тригонометрических функций.</p> <p><b>Определенный интеграл. Геометрические приложения определенного интеграла</b> Определенный интеграл и его свойства. Формула Ньютона-Лейбница. Замена переменной в определенном интеграле. Интегрирование по частям в определенном интеграле. Вычисление площадей плоских фигур. Вычисление объема тела вращения.</p>
5	<p>Обыкновенные дифференциальные уравнения</p>	<p><b>Дифференциальные уравнения 1-го порядка</b> Некоторые задачи физики, приводящие к дифференциальным уравнениям. Уравнения с разделяющимися переменными. Линейные дифференциальные уравнения первого порядка. Уравнение Бернулли.</p> <p><b>Дифференциальные уравнения 2-го порядка</b> Комплексные числа. Линейные однородные уравнения второго порядка с постоянными коэффициентами. Линейные неоднородные уравнения второго порядка с постоянными коэффициентами со специальной правой частью.</p>
6	<p>Основы теории вероятностей и математической статистики</p>	<p><b>Основные положения теории вероятностей</b> Элементы комбинаторики: перестановки, сочетания, размещения. Классическое и геометрическое определения вероятности события. Теоремы сложения и умножения вероятностей. Формула полной вероятности. Формула Байеса. Формула Бернулли. Локальная и интегральная формулы Муавра-Лапласа. Формула Пуассона.</p>



	<p><b>Случайные величины</b> Дискретные случайные величины. Законы распределения. Числовые характеристики дискретных случайных величин. Непрерывные случайные величины. Функция распределения, плотность распределения вероятностей. Числовые характеристики непрерывных случайных величин. Нормальное распределение.</p> <p><b>Основы математической статистики</b> Первичная статистическая обработка экспериментальных данных. Составление вариационного ряда. Группировка данных. Нахождение числовых характеристик. Построение гистограммы. Анализ полученных результатов.</p>
--	---

#### 4.4 Компьютерные практикумы

Не предусмотрено учебным планом.

#### 4.5 Групповые и индивидуальные консультации по курсовым работам (курсовым проектам)

Не предусмотрено учебным планом.

#### 4.6. Самостоятельная работа обучающегося в период теоретического обучения

Самостоятельная работа обучающегося в период теоретического обучения включает в себя:

- самостоятельную подготовку к учебным занятиям, включая подготовку к аудиторным формам текущего контроля успеваемости;
- выполнение домашних заданий 1-4;
- самостоятельную подготовку к промежуточной аттестации.

В таблице указаны темы для самостоятельного изучения обучающимся:

Форма обучения - очная

№	Наименование раздела дисциплины	Темы для самостоятельного изучения
1	Векторная алгебра и аналитическая геометрия. Линейная алгебра	Темы для самостоятельного изучения соответствуют темам аудиторных учебных занятий
2	Введение в анализ. Дифференциальное исчисление функций одной переменной	Темы для самостоятельного изучения соответствуют темам аудиторных учебных занятий
3	Дифференциальное исчисление функций нескольких переменных	Темы для самостоятельного изучения соответствуют темам аудиторных учебных занятий
4	Интегральное исчисление	Темы для самостоятельного изучения соответствуют темам аудиторных учебных занятий
5	Обыкновенные дифференциальные уравнения	Темы для самостоятельного изучения соответствуют темам аудиторных учебных занятий
6	Основы теории вероятностей и математической статистики	Темы для самостоятельного изучения соответствуют темам аудиторных учебных занятий

#### 4.7. Самостоятельная работа обучающегося и контактная работа обучающегося с преподавателем в период промежуточной аттестации

Работа обучающегося в период промежуточной аттестации включает в себя подготовку к промежуточной аттестации (к экзамену 1, к экзамену 2), а также саму промежуточную аттестацию.

## **5. Оценочные материалы по дисциплине**

Фонд оценочных средств по дисциплине приведён в Приложении 1 к рабочей программе дисциплины.

Оценочные средства для проведения промежуточной аттестации, а также текущего контроля по дисциплине хранятся на кафедре (структурном подразделении), ответственной за преподавание данной дисциплины.

## **6. Учебно-методическое и материально-техническое обеспечение дисциплины**

Основные принципы осуществления учебной работы обучающихся изложены в локальных нормативных актах, определяющих порядок организации контактной работы и порядок самостоятельной работы обучающихся. Организация учебной работы обучающихся на аудиторных учебных занятиях осуществляется в соответствии с п. 3.

### *6.1 Перечень учебных изданий и учебно-методических материалов для освоения дисциплины*

Для освоения дисциплины обучающийся может использовать учебные издания и учебно-методические материалы, имеющиеся в научно-технической библиотеке НИУ МГСУ и/или размещённые в Электронных библиотечных системах.

Актуальный перечень учебных изданий и учебно-методических материалов представлен в Приложении 2 к рабочей программе дисциплины.

### *6.2 Перечень профессиональных баз данных и информационных справочных систем*

При осуществлении образовательного процесса по дисциплине используются профессиональные базы данных и информационных справочных систем, перечень которых указан в Приложении 3 к рабочей программе дисциплины.

### *6.3 Перечень материально-технического, программного обеспечения освоения дисциплины*

Учебные занятия по дисциплине проводятся в помещениях, оснащенных соответствующим оборудованием и программным обеспечением.

Перечень материально-технического и программного обеспечения дисциплины приведен в Приложении 4 к рабочей программе дисциплины.

## Приложение 1 к рабочей программе

Шифр	Наименование дисциплины
Б1.О.09	Математика

Код направления подготовки / специальности	38.03.02
Направление подготовки / специальность	Менеджмент
Наименование ОПОП (направленность / профиль)	Менеджмент в инвестиционно-строительной сфере
Год начала реализации ОПОП	2023
Уровень образования	Бакалавриат
Форма обучения	очная
Год разработки/обновления	2023

### ФОНД ОЦЕНОЧНЫХ СРЕДСТВ

#### 1. Описание показателей и критериев оценивания компетенций, описание шкал оценивания

Оценивание формирования компетенций производится на основе показателей оценивания, указанных в п.2. рабочей программы и в п.1.1 ФОС.

Связь компетенций и показателей оценивания приведена в п.2 рабочей программы.

##### 1.1. Описание формирования и контроля показателей оценивания

Оценивание уровня освоения обучающимся компетенций осуществляется с помощью форм промежуточной аттестации и текущего контроля. Формы промежуточной аттестации и текущего контроля успеваемости по дисциплине, с помощью которых производится оценивание, указаны в учебном плане и в п.3 рабочей программы.

В таблице приведена информация о формировании результатов обучения по дисциплине разделами дисциплины, а также о контроле показателей оценивания компетенций формами оценивания.

Наименование показателя оценивания (результата обучения по дисциплине)	Номера разделов дисциплины	Формы оценивания (формы промежуточной аттестации, текущего контроля успеваемости)
<b>Знает</b> основные технические приемы и методы векторной алгебры, аналитической геометрии, и линейной алгебры.	1	Экзамен 1, Контрольная работа 1
<b>Знает</b> основы теории вероятностей и математической статистики.	6	Экзамен 2 ДЗ4
<b>Имеет навыки начального уровня</b> решения основных задач математического анализа.	2,3,4,5,6	Экзамен 1, Экзамен 2 КР 2, ДЗ1, ДЗ 2, ДЗ 3
<b>Имеет навыки начального уровня</b> применения теории вероятностей и математической статистики при решении профессиональных задач	6	Экзамен 2 ДЗ 4

## 1.2. Описание критериев оценивания компетенций и шкалы оценивания

При проведении промежуточной аттестации в форме экзамена используется шкала оценивания: «2» (неудовлетворительно), «3» (удовлетворительно), «4» (хорошо), «5» (отлично).

Показателями оценивания являются знания, умения и навыки начального уровня обучающегося, полученные при изучении дисциплины.

Критериями оценивания достижения показателей являются:

Показатель оценивания	Критерий оценивания
Знания	Знание терминов и определений, понятий
	Знание основных закономерностей и соотношений, принципов
	Объём освоенного материала, усвоение всех дидактических единиц (разделов)
	Полнота ответов на проверочные вопросы
	Правильность ответов на вопросы
Навыки начального уровня	Чёткость изложения и интерпретации знаний
	Навыки выбора методик выполнения заданий
	Навыки выполнения заданий различной сложности
	Навыки самопроверки. Качество сформированных навыков
	Навыки анализа результатов выполнения заданий, решения задач
	Навыки представления результатов решения задач

## 2. Типовые контрольные задания для оценивания формирования компетенций

### 2.1. Промежуточная аттестация

2.1.1. Промежуточная аттестация в форме экзамена, дифференцированного зачета (зачета с оценкой), зачета

Форма(ы) промежуточной аттестации: экзамен 1 в 1 семестре, экзамен 2 во 2 семестре.

Перечень типовых вопросов (заданий) для проведения экзамена 1 в 1 семестре:

№	Наименование раздела дисциплины	Типовые вопросы / задания
1	Векторная алгебра и аналитическая геометрия. Линейная алгебра	<ol style="list-style-type: none"> <li>1. Матрицы. Операции над матрицами. Определители матриц.</li> <li>2. Разложение определителя матрицы по произвольной строке или столбцу. Свойства определителей.</li> <li>3. Решение систем линейных уравнений методом Крамера.</li> <li>4. Векторы. Операции над векторами.</li> <li>5. Скалярное произведение векторов. Определение, свойства, приложения.</li> <li>6. Векторное произведение векторов. Определение, свойства, приложения.</li> <li>7. Смешанное произведение векторов. Определение, свойства, приложения.</li> <li>8. Уравнение плоскости. Неполные уравнения плоскости. Уравнение плоскости, проходящей через 3 точки. Расстояние от точки до плоскости.</li> <li>9. Канонические и параметрические уравнения прямой в пространстве.</li> <li>10. Угол между плоскостями. Угол между прямыми в пространстве.</li> </ol>

		<p>Взаимное расположение прямой и плоскости.</p> <p>11. Уравнение прямой на плоскости, различные виды уравнений. Признаки параллельности и перпендикулярности прямых на плоскости.</p> <p>12. Кривые второго порядка: эллипс, гипербола, парабола.</p> <p>13. Линейная зависимость и независимость векторов в <math>R^n</math>, базис. Разложение вектора по базису.</p> <p>14. Ранг системы векторов. Ранг матрицы. Приведение матрицы к ступенчатому виду.</p> <p>15. Системы линейных алгебраических уравнений. Совместность системы. Теорема Кронекера-Капелли.</p> <p>16. Свойства решений однородной и неоднородной систем уравнений.</p> <p>17. Метод Гаусса для получения общего решения однородной и неоднородной систем уравнений.</p> <p>18. Произведение матриц. Произведение матрицы на вектор. Вычисление обратной матрицы двумя способами. Использование обратной матрицы для решения линейных систем.</p> <p>Типовые задания</p> <p>1. Вычислить площадь треугольника с вершинами <math>A(-2, 1, 1)</math>, <math>B(0, -1, 2)</math>, <math>C(-1, 3, 1)</math>.</p> <p>2. Написать уравнение плоскости, проходящей через точки <math>A(3, -1, 1)</math>, <math>B(2, -1, 2)</math>, <math>C(-1, 0, 1)</math>.</p> <p>3. Решить СЛАУ <math display="block">\begin{cases} x_1 - 2x_2 + 3x_3 - x_4 + x_5 = 2 \\ 2x_1 - 4x_2 + 6x_3 - x_5 = 0 \\ 3x_1 - 6x_2 + 9x_3 + x_4 - 2x_5 = -1 \end{cases}</math> методом Гаусса.</p>
2	Введение в анализ. Дифференциальное исчисление функций одной переменной	<p>19. Множества. Множества на прямой. Окрестность точки. Окрестность бесконечности.</p> <p>20. Числовая последовательность. Предел последовательности. Бесконечно малые и бесконечно большие последовательности, их связь. Свойства пределов.</p> <p>21. Функция. Ограниченные функции. Монотонные функции. Сложные и обратные функции. Класс элементарных функций.</p> <p>22. Предел функции в точке. Предел функции на бесконечности. Бесконечные пределы функции в точке.</p> <p>23. Бесконечно малые и бесконечно большие величины.</p> <p>24. Правила предельного перехода. Два замечательных предела.</p> <p>25. Сравнение бесконечно малых величин. Эквивалентные бесконечно малые величины.</p> <p>26. Непрерывность функций. Виды точек разрыва. Свойства функций, непрерывных на отрезке</p> <p>27. Производные и дифференциалы. Механический и геометрический смысл производной. Левая и правая производная.</p> <p>28. Производные некоторых элементарных функции. Таблица производных.</p> <p>29. Производные суммы, произведения и частного. Производная сложной функции. Производная параметрически заданной функции.</p> <p>30. Теорема Ролля. Теорема Лагранжа, теорема Коши. Правило Лопиталя.</p> <p>31. Формула Тейлора и Маклорена. Разложение элементарных функций.</p> <p>32. Возрастание и убывание функции. Экстремумы, теорема Ферма, необходимые и достаточные условия существования экстремума</p>

		<p>первого порядка. Условия экстремума 2-го порядка. 33. Выпуклость и вогнутость функции, точки перегиба. Асимптоты. 34. Полное исследование функции.</p> <p>Типовые задания</p> <p>1. Вычислить <math>\lim_{n \rightarrow \infty} \frac{(n+3)\sqrt{4n^2-n+2}}{n^2+5}</math>.</p> <p>2. Вычислить производную функции <math>y = \frac{\sin^3(6x^2+1)}{\ln 3x}</math>.</p> <p>3. Найти наклонные асимптоты функции <math>y = \frac{3x^2+1}{x-4}</math>.</p>
3	Дифференциальное исчисление функций нескольких переменных	<p>35. Функции нескольких переменных. Область определения. Частные и полное приращения. Предел в точке и непрерывность. Частные производные. 36. Градиент. Полный дифференциал. Касательная плоскость и нормаль к поверхности. Производная неявной функции. 37. Частные производные высших порядков. Теорема о равенстве смешанных производных. Экстремумы. Необходимые и достаточные условия экстремума.</p> <p>Типовые задания</p> <p>1. Найти частные производные и полный дифференциал функции <math>z = \ln(5x^2y + 4\sqrt{x})</math>.</p> <p>2. Написать уравнения касательной плоскости и нормали к заданной поверхности, заданной уравнением <math>z = x^2 - y^2 - 2xy - x - 2y</math>, в точке <math>M_0(1, -1, 2)</math>.</p> <p>3. Исследовать функцию <math>z = x^2 + xy + y^2 - 2x - y</math> на экстремумы.</p>

Перечень типовых вопросов (заданий) для проведения экзамена 2 во 2 семестре:

№	Наименование раздела дисциплины	Типовые вопросы / задания
4	Интегральное исчисление	<p>1. Первообразная и неопределенный интеграл. Свойства. 2. Основные методы интегрирования: замена переменной, интегрирование по частям, интегрирование рациональных выражений, интегрирование тригонометрических функций. 3. Задача о вычислении площади криволинейной трапеции. Определенный интеграл. Свойства. Формула Ньютона-Лейбница. 4. Замена переменной и интегрирование по частям в определенном интеграле. 5. Приложения определенного интеграла.</p> <p>Типовые задания</p> <p>1. Вычислить <math>\int x \sin(3x^2 + 4) dx</math>.</p> <p>2. Вычислить <math>\int (2x + 5)e^{3x} dx</math>.</p> <p>3. Вычислить площадь фигуры, ограниченной линиями <math>y = 4x - x^2 - 1</math>, <math>y = x + 1</math>.</p>
5	Обыкновенные дифференциальные уравнения	<p>6. Обыкновенные дифференциальные уравнения 1-го порядка. Задача Коши. Общее и частное решения. Теорема существования и единственности для уравнения первого порядка. 7. Уравнения с разделяющимися переменными.</p>

		<p>8. Линейные уравнения. Уравнение Бернулли.  9. Однородные и неоднородные уравнения <math>n</math>-го порядка. Теоремы о структуре общего решения линейного однородного и линейного неоднородного уравнения. Фундаментальная система решений линейного однородного дифференциального уравнения. Определитель Вронского.  10. Комплексные числа.  11. Решение линейных однородных уравнений <math>n</math>-го порядка с постоянными коэффициентами.  12. Решение линейных неоднородных уравнений <math>n</math>-го порядка с постоянными коэффициентами со специальной правой частью.</p> <p>Типовые задания</p> <p>1. Найти общий интеграл уравнения <math>(x^2 - 4)yy' = (y^2 + 1)</math>.  2. Найти общее решение уравнения <math>y' - \frac{y}{x+1} = 2x^2</math>.  3. Найти общее решение уравнения <math>y'' - 10y' + 25y = 5xe^{3x}</math>.</p>
6	<p>Основы теории вероятностей и математической статистики</p>	<p>13. Операции над случайными событиями. Классическое определение вероятности. Частота и вероятность.  14. Теоремы сложения и умножения вероятностей. Условные вероятности. Независимые события.  15. Формула полной вероятности. Формула Байеса.  16. Формула Бернулли. Локальная и интегральная формулы Муавра-Лапласа. Формула Пуассона.  17. Табличное представление дискретной случайной величины. Основные числовые характеристики дискретного распределения: математическое ожидание, дисперсия, среднее квадратичное отклонение.  18. Основные законы распределения дискретной случайной величины: биномиальное, распределение Пуассона. Поток событий.  19. Функция распределения и плотность распределения непрерывной случайной величины, их графическое представление. Числовые характеристики непрерывной случайной величины.  20. Основные законы распределения непрерывной случайной величины: равномерное, показательное, нормальное.  21. Закон больших чисел и его применение. Понятие о центральной предельной теореме и ее применение.  22. Зависимые и независимые случайные величины. Числовые характеристики зависимости: ковариация, коэффициент корреляции.  23. Статистический ряд, статистическая функция распределения, полигон, гистограмма.  24. Статистические оценки параметров распределения по выборке. Состоятельные, несмещенные и эффективные оценки.  25. Доверительные интервалы для математического ожидания и дисперсии нормально распределенной случайной величины.  26. Обработка результатов измерений. Сглаживание экспериментальных зависимостей. Метод наименьших квадратов.</p> <p>Типовые задания</p> <p>1. На тренировке баскетболист бросает мяч в корзину из одной и той же позиции. Вероятность попасть в корзину у баскетболиста равна 0,6. Какова вероятность того, что из 6 бросков баскетболист попадет в корзину 5 раз?  2. Завод отправил в торговую сеть 800 изделий. Вероятность повреждения изделия в пути равна 0.005. Найти вероятность того, что при</p>

		транспортировке будет повреждено не более одного изделия. 3. В магазине три продавца. Каждый занят с клиентом с вероятностью 0.5. Найдите вероятность того, что в случайный момент времени хотя бы один продавец будет свободен.
--	--	---

### 2.1.2. Промежуточная аттестация в форме защиты курсовой работы (курсового проекта)

Промежуточная аттестация в форме защиты курсовой работы/курсового проекта не проводится.

## 2.2. Текущий контроль

### 2.2.1. Перечень форм текущего контроля

- контрольная работа 1 в первом семестре;
- контрольная работа во 2 семестре;
- домашнее задание 1 в первом семестре;
- домашнее задание 2 в первом семестре;
- домашнее задание 3 во втором семестре;
- домашнее задание 4 во втором семестре.

### 2.2.2. Типовые контрольные задания форм текущего контроля

## Контрольная работа №1 (р. 1)

Тема: «Векторная алгебра и аналитическая геометрия. Линейная алгебра»

### Типовые задания

1. Вычислить косинус угла между векторами  $\vec{a}\{2, 1, 2\}$  и  $\vec{b}\{-1, 3, 1\}$ .
2. Вычислить объем пирамиды, построенной на векторах  $\vec{a}\{3, 3, 3\}$ ,  $\vec{b}\{1, 0, -2\}$ ,  $\vec{c}\{-5, 0, 0\}$ .
3. Вычислить площадь треугольника с вершинами  $A(2, 1, 2)$ ,  $B(0, -2, 1)$ ,  $C(3, 1, -1)$ .
4. Написать уравнение плоскости, проходящей через точку  $M(2, -1, 4)$  перпендикулярно вектору  $\vec{b}\{1, 2, 2\}$ .
5. Найти точку пересечения прямой  $\frac{x+1}{-3} = \frac{y+2}{2} = \frac{z-3}{-2}$  и плоскости  $x+3y-5z+9=0$ .
6. Написать уравнение медианы  $CM$  в треугольнике  $ABC$  с вершинами  $A(-2, 0)$ ,  $B(-1, 1)$ ,  $C(-4, 2)$ .
7. Написать уравнение прямой на плоскости, проходящей через точку  $A(-1, -2)$  параллельно прямой  $-2x+8y-7=0$ .

8. Вычислить  $3B^2 - BA$ , если  $A = \begin{pmatrix} 0 & 2 & 1 \\ 3 & -2 & 1 \\ 2 & -3 & 5 \end{pmatrix}$ ,  $B = \begin{pmatrix} -1 & 0 & 2 \\ -3 & 1 & -6 \\ 7 & -4 & 1 \end{pmatrix}$ .

9. Решить неоднородную СЛАУ  $\begin{cases} x_1 - 4x_2 + 2x_3 + 3x_4 = 5 \\ 2x_1 - 7x_2 + 4x_3 + x_4 = 9 \\ x_1 - 3x_2 + 2x_3 + x_4 = 4 \end{cases}$  методом Гаусса.

10. Найти матрицу, обратную к матрице  $A = \begin{pmatrix} 3 & -2 & 4 \\ 3 & 4 & -2 \\ 2 & -1 & -1 \end{pmatrix}$ .



**Контрольная работа №2 (р. 4)**

Тема: «Интегральное исчисление»

Типовые задания

1. Вычислить неопределенный интеграл  $\int \left( x^2 \cdot \sqrt[5]{x^2} - \frac{3\sqrt[4]{x}}{x} \right) dx$ .
2. Вычислить неопределенный интеграл  $\int \frac{1}{x^2 + 6} dx$ .
3. Вычислить неопределенный интеграл  $\int \frac{1}{4 + 9x} dx$ .
4. Вычислить неопределенный интеграл  $\int \frac{x}{4x^2 - 5} dx$ .
5. Представить дробь  $\frac{x-5}{(x-5)(x^2+2x+9)(x-4)^2}$  в виде суммы простейших дробей.
6. Вычислить неопределенный интеграл  $\int \sin^2 5x dx$ .
7. Вычислить определенный интеграл  $\int_1^2 5x^4 dx$ .
8. Найти площадь трапеции, ограниченной линиями  $y = 10 - x^2$ ,  $x = -1$ ,  $x = 2$ ,  $y = 0$ .
9. Вычислить площадь фигуры, ограниченной линиями  $y = \frac{4}{x} - 5$ ,  $y = -x$ , равна
10. Найти объем тела вращения вокруг оси OX фигуры, ограниченной линиями  $y = -5x^2$ ,  $0 \leq x \leq 2$ .

**Домашнее задание №1 (р. 2)**

Тема: «Введение в анализ. Дифференциальное исчисление функций одной переменной»

Типовые задания

1. Изобразить схематически график функции  $f(x)$  в окрестности предельной точки

а)  $\lim_{x \rightarrow +\infty} f(x) = -\infty$ , б)  $\lim_{x \rightarrow 3} f(x) = -6$ .

2. Вычислить предел последовательности

а)  $\lim_{n \rightarrow \infty} \frac{8n^5 + 6n^2 - 7n - 10}{6n^3 + n - 9}$ ; б)  $\lim_{n \rightarrow \infty} \frac{\sqrt[5]{7 - 2n^2 + n^5} (6n - 3)(2 + n)}{(2n^4 + 9n^3 - n + 7)n}$ .

3. Вычислить предел функции  $\lim_{x \rightarrow 1} \frac{x^2 + 5x - 6}{1 - x^2}$ .

4. Для заданной функции  $f(x) = \frac{9(8-x)(x+1)^2 x}{2(x-3)^2(5-x)^2}$  вычислить пределы

а)  $\lim_{x \rightarrow 0} f(x)$ ; б)  $\lim_{x \rightarrow 5} f(x)$ ; в)  $\lim_{x \rightarrow 4} f(x)$ ; г)  $\lim_{x \rightarrow \infty} f(x)$ .

5. Вычислить предел функции  $\lim_{x \rightarrow 0} \frac{\ln(1+5x)(2^{-3x} - 1)}{\sin(10x) \left( \sqrt[3]{1-6x} - 1 \right) \cos(4x)}$ .

6. Вычислить предел последовательности  $\lim_{n \rightarrow \infty} \left( \frac{4n+3}{4n-5} \right)^{4-3n}$ .

7. Вычислить предел функции  $\lim_{x \rightarrow \pm 0} \frac{\lg(\lg(x+1))}{x}$ .

8. Найти точки разрыва функции  $f(x) = \frac{\sin x}{x-2}$ , исследовать их характер и построить график в окрестности точки разрыва.

9. Найти производные функций:

а)  $y = -5 - 9e^2 - 2 \sin x$ ; б)  $y = \sqrt[4]{\log_9(8x^3 - \ln x)} + 3 \cos \frac{\pi}{7}$ ;

в)  $y = \ln(5x^2 + 6x - 1) \cdot e^{\arccos x}$ ; г)  $y = \frac{4 \operatorname{tg}^6 x}{\sqrt{\sin x}}$ .

10. Вычислить производную параметрически заданной функции  $\begin{cases} x = \ln\left(\operatorname{tg} \frac{t}{2}\right), \\ y = \sin t^2. \end{cases}$

11. Составить уравнения касательных к кривой  $y = 2x^3 + x^2 - 2$ , параллельных прямой  $y - 4x - 5 = 0$ .

12. Для функции  $y = (x-1)\sqrt[3]{x}$  найти а) экстремумы и интервалы монотонности; б) наибольшее и наименьшее значение на отрезке  $[1, 3]$ .

13. Найти точки перегиба и интервалы выпуклости и вогнутости функции  $y = \frac{x^2 + 2x - 7}{x^2 + 2x - 3}$ .

14. Найти вертикальные и наклонные асимптоты графика функции  $y = \frac{5x^2 - 2}{4x - 5}$ .

15. Вычислить пределы функций, используя правило Лопиталю:

а)  $\lim_{x \rightarrow 1} \frac{x^4 - 1}{2x^4 - x^2 - 1}$ ; б)  $\lim_{x \rightarrow 3} \frac{\ln(7 - 2x)}{\sqrt{5x + 1} - 4}$ .

16. Исследовать функцию и построить график:

а)  $y = \frac{x^2}{x^2 - x + 1}$ ; б)  $y = -\ln \frac{x+1}{x-1}$ .

### Домашнее задание №2 (р. 3)

Тема: «Дифференциальное исчисление функций нескольких переменных»

#### Типовые задания

1. Найти область определения функции  $z = \frac{1}{x^2 + y^2 - 15}$ . Нарисовать область на координатной плоскости.

2. Найти частные производные и полный дифференциал функции  $z = \log_3(4xy^2 - \sqrt{x})$ .

3. Вычислить значения частных производных  $f'_x(M_0)$ ,  $f'_y(M_0)$ ,  $f'_z(M_0)$  функции  $f(x, y, z) = \operatorname{arctg}(\sqrt{xy}) - yz^3$  в точке  $M_0(-1, 2, 0)$ .

4. Вычислить значение полной производной функции  $u = te^{3y-x-3}$ , где  $x = \cos t$ ,  $y = \sin t$  при  $t_0 = \frac{\pi}{2}$ .

5. Вычислить частные производные  $\frac{\partial z}{\partial u}$  и  $\frac{\partial z}{\partial v}$  сложной функции  $z = \arcsin(4xy + y)$ , где  $x = \cos(u^3 + v)$ ,  $y = \sin(3u - v^2)$ .

6. Составить уравнения касательной и нормали к плоской кривой  $e^{4x+y-1} - x^3 y = \ln(2x + y) + x - 2$ , заданной неявно, в точке  $M_0(0, 1)$ .

7. Вычислить значения частных производных функции  $3x - 4y + 5xyz = x^2z - z + 3$ , заданной неявно, в точке  $M_0(1, 1, 3)$ .

8. Найти градиент функции  $z = \sqrt[3]{5xy - x^2 + y}$  и производную по направлению  $\vec{l}(2, -1)$  в точке  $M_0(0, 1)$ .

9. Найти уравнения касательной плоскости и нормали к заданной поверхности  $S: x^2 + y^2 + z^2 - xy - yz = 5$  в точке  $M_0(1, -2, 1)$ .

10. Найти вторые частные производные указанных функции  $z = \cos(x^2y^3)$ . Убедиться в том, что  $z''_{xy} = z''_{yx}$ .

11. Проверить, удовлетворяет ли уравнению  $\frac{\partial^2 u}{\partial x^2} + 16 \frac{\partial^2 u}{\partial y^2} = 0$  функция  $u = e^{-(y+4x)} \sin(y+4x)$ .

12. Исследовать функцию  $z = 2xy - 3x^2 - 5y^2 + 10$  на экстремум.

### Домашнее задание №3 (р. 5)

Тема: «Обыкновенные дифференциальные уравнения»

#### Типовые задания

1. Найти общий интеграл дифференциального уравнения  $\sqrt{1-x^2}y' + xy^2 + 2x = 0$ .

2. Найти частное решение дифференциального уравнения, удовлетворяющее начальным условиям

$$\begin{cases} y \frac{dy}{dx} + x = 1, \\ y(0) = 1 \end{cases}$$

3. Найти частное решение дифференциального уравнения, удовлетворяющее начальным условиям

$$\begin{cases} y' + \frac{y}{2x} = x^2, \\ y(1) = 1 \end{cases}$$

4. Найти частное решение дифференциального уравнения, удовлетворяющее начальным условиям

$$\begin{cases} y' + xy = (1+x)e^{-x}y^2, \\ y(0) = 1 \end{cases}$$

5. Определить тип дифференциального уравнения  $y' = x + y$ , найти общее решение и построить интегральную кривую, проходящую через точку  $M(2, 1)$ .

6. Найти общее решение дифференциального уравнения  $y'' - 9y = 0$ .

7. Найти частное решение дифференциального уравнения, удовлетворяющего указанным услови-

$$\begin{cases} y'' - 4y' + 3y = 0 \\ y(0) = 6 \\ y'(0) = 10 \end{cases}$$

8. Найти общее решение дифференциального уравнения  $y'' - 6y' + 9y = 2x^2$ .

9. Найти вид общего решения дифференциального уравнения  $y'' - 2y' - 8y = e^x - 8\cos 2x$  (не вычисляя неопределенные коэффициенты).

### Домашнее задание №4 (р. 6)

Тема: «Основы теории вероятностей и математической статистики»

#### Типовые задания

1. Для правильной работы прибора, состоящего из семи блоков, необходимо наличие хотя бы одной исправной цепи, соединяющей входной и выходной полюсы. Схема их соединения и надежность (вероятность безотказной работы) блоков – на рисунке. Отдельные блоки могут выходить из строя независимо один от другого. Определить надежность прибора.

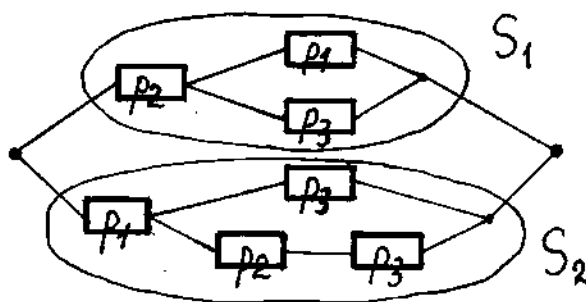

2. Вероятность появления бракованных деталей при их массовом производстве равна 0.003. Определить вероятность того, что в партии из 1200 деталей будет
- 1) ровно 4 бракованных;
  - 2) не менее 3 бракованных.
3. Поток сбоев компьютера – простейший; среднее число сбоев за сутки равно 1.6. Найти вероятности следующих событий:
- А – за 2 суток – ни одного сбоя;
- В – в течение 4 суток – хотя бы один сбой.
4. Контролируется длина производимых стержней с проектной длиной 38.4 см, имеющая нормальное распределение со средним квадратичным отклонением 2.7 мм. Изделие считается удовлетворяющим стандарту, если его длина не меньше 37.9 см. Определить долю нестандартных изделий в большой партии произведенных стержней.
5. На 6 гранях кубика наклеены цифры 0, 1, 1, 2, 5, 7. Кубик бросают 300 раз. Найти вероятность того, что суммарное число выпавших очков  $S$  находится в диапазоне  $[730, 830]$ , т.е.  $730 \leq S \leq 830$ .
6. Провести статистическую обработку выборки объема  $n = 50$  из генеральной совокупности:
- |        |        |        |        |       |        |        |        |        |        |
|--------|--------|--------|--------|-------|--------|--------|--------|--------|--------|
| 0.251  | 0.193  | 0.840  | -0.959 | 0.050 | -2.543 | -1.379 | -0.872 | -2.200 | 0.295  |
| -1.297 | -1.023 | -1.133 | -1.696 | 0.116 | 0.246  | -0.056 | 0.673  | 0.869  | -0.377 |
| 1.484  | -0.340 | -0.433 | 0.347  | 0.563 | -0.131 | -0.237 | -0.957 | -0.722 | 1.876  |
| -0.464 | 0.131  | 1.879  | 1.603  | 1.479 | 0.783  | 0.132  | 0.360  | -0.060 | -0.618 |
| -1.319 | 0.209  | -1.095 | 0.748  | 0.383 | -0.132 | 2.925  | 0.510  | 0.065  | 0.739  |
- 1) Вычислить выборочное среднее  $\bar{x}^*$ .
  - 2) Провести группировку данных выборки по шести равным интервалам. Построить интервальную таблицу распределения выборочных данных. Построить гистограмму интервальной выборки.
  - 3) Вычислить выборочное среднее  $\bar{X}$  интервальной выборки и сравнить его с  $\bar{x}^*$ .
  - 4) Вычислить выборочную и исправленную дисперсию интервальной выборки и среднеквадратичное отклонение.
  - 5) Построить 95%-й доверительный интервал для генерального среднего  $\mu$ , считая генеральную дисперсию известной и равной 1.
  - 6) Построить 95%-й доверительный интервал для генерального среднего  $\mu$ , считая генеральную дисперсию неизвестной. Сравнить оба интервала.

### 3. Методические материалы, определяющие процедуры оценивания

Процедура проведения промежуточной аттестации и текущего контроля успеваемости регламентируется локальным нормативным актом, определяющим порядок осуществления текущего контроля успеваемости и промежуточной аттестации обучающихся.

*3.1. Процедура оценивания при проведении промежуточной аттестации обучающихся по дисциплине в форме экзамена*

Промежуточная аттестация по дисциплине в форме экзамена проводится в 1 и 2 семестрах.

Используются критерии и шкала оценивания, указанные в п.1.2. Оценка выставляется преподавателем интегрально по всем показателям и критериям оценивания.

Ниже приведены правила оценивания формирования компетенций по показателю оценивания «Знания».

Критерий оценивания	Уровень освоения и оценка			
	«2» (неудовлетв.)	«3» (удовлетвор.)	«4» (хорошо)	«5» (отлично)
Знание терминов и определений, понятий	Не знает терминов и определений	Знает термины и определения, но допускает неточности формулировок	Знает термины и определения	Знает термины и определения, может корректно сформулировать их самостоятельно
Знание основных закономерностей и соотношений, принципов	Не знает основные закономерности и соотношения, принципы построения знаний	Знает основные закономерности, соотношения, принципы построения знаний	Знает основные закономерности, соотношения, принципы построения знаний, их интерпретирует и использует	Знает основные закономерности, соотношения, принципы построения знаний, может самостоятельно их получить и использовать
Объём освоенного материала, усвоение всех дидактических единиц (разделов)	Не знает значительной части материала дисциплины	Знает только основной материал дисциплины, не усвоил его деталей	Знает материал дисциплины в объёме	Обладает твёрдым и полным знанием материала дисциплины, владеет дополнительными знаниями
Полнота ответов на проверочные вопросы	Не даёт ответы на большинство вопросов	Даёт неполные ответы на все вопросы	Даёт ответы на вопросы, но не все - полные	Даёт полные, развернутые ответы на поставленные вопросы
Правильность ответов на вопросы	Допускает грубые ошибки при изложении ответа на вопрос	В ответе имеются существенные ошибки	В ответе имеются несущественные неточности	Ответ верен
Чёткость изложения и интерпретации знаний	Излагает знания без логической последовательности	Излагает знания с нарушениями в логической последовательности	Излагает знания без нарушений в логической последовательности	Излагает знания в логической последовательности, самостоятельно их интерпретируя и анализируя
	Не иллюстрирует изложение поясняющими схемами, рисунками и примерами	Выполняет поясняющие схемы и рисунки небрежно и с ошибками	Выполняет поясняющие рисунки и схемы корректно и понятно	Выполняет поясняющие рисунки и схемы точно и аккуратно, раскрывая полноту усвоенных знаний
	Неверно излагает и интерпретирует знания	Допускает неточности в изложении и интерпретации знаний	Грамотно и по существу излагает знания	Грамотно и точно излагает знания, делает самостоятельные выводы

Ниже приведены правила оценивания формирования компетенций по показателю оценивания «Навыки начального уровня».

Критерий оценивания	Уровень освоения и оценка			
	«2» (неудовлетв.)	«3» (удовлетвор.)	«4» (хорошо)	«5» (отлично)
Навыки выбора методик выполнения заданий	Не может выбрать методику выполнения заданий	Испытывает затруднения по выбору методики выполнения заданий	Без затруднений выбирает стандартную методику выполнения заданий	Применяет теоретические знания для выбора методики выполнения заданий
Навыки выполнения заданий различной сложности	Не имеет навыков выполнения учебных заданий	Имеет навыки выполнения только простых типовых учебных заданий	Имеет навыки выполнения только стандартных учебных заданий	Имеет навыки выполнения как стандартных, так и нестандартных учебных заданий
Навыки самопроверки. Качество сформированных навыков	Допускает грубые ошибки при выполнении заданий, нарушающие логику решения задач	Допускает ошибки при выполнении заданий, нарушения логики решения	Допускает ошибки при выполнении заданий, не нарушающие логику решения	Не допускает ошибок при выполнении заданий
Навыки анализа результатов выполнения заданий, решения задач	Делает некорректные выводы	Испытывает затруднения с формулированием корректных выводов	Делает корректные выводы по результатам решения задачи	Самостоятельно анализирует результаты выполнения заданий
Навыки представления результатов решения задач	Не может проиллюстрировать решение задачи поясняющими схемами, рисунками	Выполняет поясняющие схемы и рисунки небрежно и с ошибками	Выполняет поясняющие рисунки и схемы корректно и понятно	Выполняет поясняющие рисунки и схемы верно и аккуратно

### *3.2. Процедура оценивания при проведении промежуточной аттестации обучающихся по дисциплине в форме зачета*

Промежуточная аттестация по дисциплине в форме зачёта не проводится.

### *3.3. Процедура оценивания при проведении промежуточной аттестации обучающихся по дисциплине в форме защиты курсовой работы (курсового проекта)*

Промежуточная аттестация по дисциплине в форме защиты курсовой работы/курсового проекта не проводится.

## Приложение 2 к рабочей программе

Шифр	Наименование дисциплины
Б1.О.09	Математика

Код направления подготовки / специальности	38.03.02
Направление подготовки / специальность	Менеджмент
Наименование ОПОП (направленность / профиль)	Менеджмент в инвестиционно-строительной сфере
Год начала реализации ОПОП	2023
Уровень образования	Бакалавриат
Форма обучения	очная
Год разработки/обновления	2023

**Перечень учебных изданий и учебно-методических материалов**

## Печатные учебные издания в НТБ НИУ МГСУ:

№ п/п	Автор, название, место издания, издательство, год издания, количество страниц	Количество экземпляров в библиотеке НИУ МГСУ
1	Письменный, Д. Т. Конспект лекций по высшей математике: полный курс : курс лекций / Д. Т. Письменный. - 12-е изд. - Москва : Айрис-пресс, 2014. - 603 с. : ил., табл. - (Высшее образование). - ISBN 978-5-8112-5257-2	200
2	Гмурман, В. Е. Теория вероятностей и математическая статистика [Текст] : учебное пособие для бакалавров / В. Е. Гмурман. - 12-е изд. - Москва : Юрайт, 2013. - 479 с. - ISBN 978-5-9916-2647-7	100

## Электронные учебные издания в электронно-библиотечных системах (ЭБС):

№ п/п	Автор, название, место издания, год издания, количество страниц	Ссылка на учебное издание в ЭБС
1	Боронина Е.Б. Математический анализ : учебное пособие / Боронина Е.Б. - Саратов : Научная книга, 2019. - 159 с. - ISBN 978-5-9758-1745-7.	<a href="https://www.iprbookshop.ru/81022.html">https://www.iprbookshop.ru/81022.html</a>
2	Осипов Ю.В. Интегральное исчисление : учебное пособие / Осипов Ю.В., Толстова О.Л., Сафина Г.Л. - Москва : Московский государственный строительный университет, Ай Пи Эр Медиа, ЭБС АСВ, 2017. - 89 с. - ISBN 978-5-7264-1438-6.	<a href="https://www.iprbookshop.ru/60760.html">https://www.iprbookshop.ru/60760.html</a>
3	Гмурман, В. Е. Теория вероятностей и математическая статистика : учебник для вузов / В. Е. Гмурман. — 12-е изд. — Москва : Издательство Юрайт, 2022. — 479 с. — (Высшее образование). — ISBN 978-5-534-00211-9. — Текст : электронный // Образовательная платформа Юрайт [сайт].	<a href="https://urait.ru/bcode/488573">https://urait.ru/bcode/488573</a>

## Приложение 3 к рабочей программе

Шифр	Наименование дисциплины
Б1.О.09	Математика

Код направления подготовки / специальности	38.03.02
Направление подготовки / специальность	Менеджмент
Наименование ОПОП (направленность / профиль)	Менеджмент в инвестиционно-строительной сфере
Год начала реализации ОПОП	2023
Уровень образования	Бакалавриат
Форма обучения	очная
Год разработки/обновления	2023

**Перечень профессиональных баз данных и информационных справочных систем**

Наименование	Электронный адрес ресурса
«Российское образование» - федеральный портал	<a href="http://www.edu.ru/index.php">http://www.edu.ru/index.php</a>
Научная электронная библиотека	<a href="http://elibrary.ru/defaultx.asp?">http://elibrary.ru/defaultx.asp?</a>
Электронная библиотечная система IPRbooks	<a href="http://www.iprbookshop.ru/">http://www.iprbookshop.ru/</a>
Федеральная университетская компьютерная сеть России	<a href="http://www.runnet.ru/">http://www.runnet.ru/</a>
Информационная система "Единое окно доступа к образовательным ресурсам"	<a href="http://window.edu.ru/">http://window.edu.ru/</a>
Научно-технический журнал по строительству и архитектуре «Вестник МГСУ»	<a href="http://www.vestnikmgsu.ru/">http://www.vestnikmgsu.ru/</a>
Научно-техническая библиотека НИУ МГСУ	<a href="http://www.mgsu.ru/resources/Biblioteka/">http://www.mgsu.ru/resources/Biblioteka/</a>



## Приложение 4 к рабочей программе

Шифр	Наименование дисциплины
Б1.О.09	Математика

Код направления подготовки / специальности	38.03.02
Направление подготовки / специальность	Менеджмент
Наименование ОПОП (направленность / профиль)	Менеджмент в инвестиционно-строительной сфере
Год начала реализации ОПОП	203
Уровень образования	Бакалавриат
Форма обучения	очная
Год разработки/обновления	2023

## Материально-техническое и программное обеспечение дисциплины

Наименование специальных помещений и помещений для самостоятельной работы	Оснащенность специальных помещений и помещений для самостоятельной работы	Перечень лицензионного программного обеспечения. Реквизиты подтверждающего документа
Учебные аудитории для проведения учебных занятий, текущего контроля и промежуточной аттестации	Рабочее место преподавателя, рабочие места обучающихся	
Помещение для самостоятельной работы обучающихся  <b>Ауд. 41 НТБ</b> на 80 посадочных мест (рабочее место библиотекаря, рабочие места обучающихся)	ИБП GE VH Series VH 700 Источник бесперебойного питания РИП-12 (2 шт.) Компьютер/ТИП №5 (2 шт.) Компьютер Тип № 1 (6 шт.) Контрольно-пусковой блок С2000-КПБ (26 шт.) Монитор / Samsung 21,5" S22C200B (80 шт.) Плоттер / HP DJ T770 Прибор приемно-контрольный С2000-АСПТ (2 шт.) Принтер / HP LaserJet P2015 DN Принтер /Тип № 4 н/т Принтер HP LJ Pro 400 M401dn Системный блок / Kraftway Credo тип 4 (79 шт.) Электронное табло 2000*950	Adobe Acrobat Reader DC (ПО предоставляется бесплатно на условиях OpLic) Adobe Flash Player (ПО предоставляется бесплатно на условиях OpLic) АРМ Civil Engineering (Договор № 109/9.13_АО НИУ от 09.12.13 (НИУ-13)) ArcGIS Desktop (Договор передачи с ЕСРИ СНГ 31 лицензии от 27.01.2016) ArhciCAD [22] (БД; Веб-кабинет или подписка; OpenLicense) AutoCAD [2018] (БД; Веб-кабинет или подписка; OpenLicense) AutoCAD [2020] (БД; Веб-кабинет или подписка; OpenLicense) Autodesk Revit [2018] (БД; Веб-кабинет или подписка; OpenLicense) Autodesk Revit [2020] (БД; Веб-кабинет или подписка; OpenLicense) CorelDRAW [GSX5;55] (Договор № 292/10.11- АО НИУ от 28.11.2011 (НИУ-11)) eLearnBrowser [1.3] (Договор ГМЛ-Л-

Наименование специальных помещений и помещений для самостоятельной работы	Оснащенность специальных помещений и помещений для самостоятельной работы	Перечень лицензионного программного обеспечения. Реквизиты подтверждающего документа
		<p>16/03-846 от 30.03.2016)</p> <p>Google Chrome (ПО предоставляется бесплатно на условиях OpLic)</p> <p>Lazarus (ПО предоставляется бесплатно на условиях OpLic)</p> <p>Mathcad [Edu.Prime;3;30] (Договор №109/9.13_АО НИУ от 09.12.13 (НИУ-13))</p> <p>Mathworks Matlab [R2008a;100] (Договор 089/08-ОК(ИОП) от 24.10.2008)</p> <p>Mozilla Firefox (ПО предоставляется бесплатно на условиях OpLic)</p> <p>MS Access [2013;Im] (OpenLicense; Подписка Azure Dev Tools; БД; Веб-кабинет)</p> <p>MS ProjectPro [2013;ImX] (OpenLicense; Подписка Azure Dev Tools; БД; Веб-кабинет)</p> <p>MS VisioPro [2013;ADT] (OpenLicense; Подписка Azure Dev Tools; БД; Веб-кабинет)</p> <p>MS Visual FoxPro [ADT] (OpenLicense; Подписка Azure Dev Tools; БД; Веб-кабинет)</p> <p>nanoCAD СПДС Стройплощадка (Договор бесплатной передачи / партнерство)</p> <p>PascalABC [3.2.0.1311] (ПО предоставляется бесплатно на условиях OpLic)</p> <p>Visual Studio Ent [2015;Imx] (OpenLicense; Подписка Azure Dev Tools; БД; Веб-кабинет)</p> <p>Visual Studio Expr [2008;ImX] (OpenLicense; Подписка Azure Dev Tools; БД; Веб-кабинет)</p> <p>WinPro 7 [ADT] (OpenLicense; Подписка Azure Dev Tools; БД; Веб-кабинет)</p> <p>Компас-3D V14 АЕС (Договор № 109/9.13_АО НИУ от 09.12.13 (НИУ-13))</p> <p>ПК ЛИРА-САПР [2013] (Договор № 109/9.13_АО НИУ от 09.12.13 (НИУ-13))</p>
<p>Помещение для самостоятельной работы обучающихся</p> <p><b>Ауд. 59 НТБ</b> на 5 посадочных мест, оборудованных компьютерами (рабочее место библиоте-</p>	<p>Компьютер / ТИП №5 (4 шт.)</p> <p>Монитор Acer 17" AL1717 (4 шт.)</p> <p>Монитор Samsung 24" S24C450B</p> <p>Системный блок Kraftway Credo KC36 2007 (4 шт.)</p> <p>Системный блок Kraftway Credo KC43 с KSS тип3</p> <p>Принтер/HP LaserJet P2015 DN</p> <p>Аудиторный стол для инвалидов-колясочников</p> <p>Видеоувеличитель /Optelec ClearNote</p>	<p>Google Chrome (ПО предоставляется бесплатно на условиях OpLic (не требуется))</p> <p>Adobe Acrobat Reader DC (ПО предоставляется бесплатно на условиях OpLic (не требуется))</p> <p>eLearnBrowser [1.3] (Договор ГМЛ-Л-16/03-846 от 30.03.2016)</p> <p>Mozilla Firefox (ПО предоставляется бесплатно на условиях OpLic (лицензия не требуется))</p> <p>MS OfficeStd [2010; 300] (Договор №</p>

Наименование специальных помещений и помещений для самостоятельной работы	Оснащенность специальных помещений и помещений для самостоятельной работы	Перечень лицензионного программного обеспечения. Реквизиты подтверждающего документа
<p>каря, рабочие места обучающихся, рабочее место для лиц с ограниченными возможностями здоровья) Читальный зал на 52 посадочных места</p>	<p>Джойстик компьютерный беспроводной Клавиатура Clevo с большими кнопками и накладкой (беспроводная) Кнопка компьютерная выносная малая Кнопка компьютерная выносная малая (2 шт.)</p>	<p>162/10 - АО НИУ от 18.11.2010 (НИУ-10)) Adobe Acrobat Reader [11] (ПО предоставляется бесплатно на условиях OpLic (лицензия не требуется)) K-Lite Codec Pack (ПО предоставляется бесплатно на условиях OpLic (лицензия не требуется))</p>
<p>Помещение для самостоятельной работы обучающихся</p> <p><b>Ауд. 84 НТБ</b> На 5 посадочных мест, оборудованных компьютерами (рабочее место библиотекаря, рабочие места обучающихся) Читальный зал на 52 посадочных места</p>	<p>Монитор Acer 17" AL1717 (5 шт.) Системный блок Kraftway KW17 2010 (5 шт.)</p>	<p>AutoCAD [2020] (БД; Веб-кабинет или подписка; OpenLicense) Eurosoft STARK [201W;20] (Договор № 089/08-ОК(ИОП) от 24.10.2008) MS OfficeStd [2010; 300] (Договор № 162/10 - АО НИУ от 18.11.2010 (НИУ-10)) nanoCAD СПДС Конструкции (Договор бесплатной передачи / партнерство) WinPro 7 [ADT] (OpenLicense; Подписка Azure Dev Tools; БД; Веб-кабинет) ПК ЛИРА-САПР [2013R5] (ПО предоставляется бесплатно на условиях OpLic (лицензия не требуется))</p>

Федеральное государственное бюджетное образовательное учреждение высшего образования  
«НАЦИОНАЛЬНЫЙ ИССЛЕДОВАТЕЛЬСКИЙ МОСКОВСКИЙ ГОСУДАРСТВЕННЫЙ  
СТРОИТЕЛЬНЫЙ УНИВЕРСИТЕТ»

**РАБОЧАЯ ПРОГРАММА**

Шифр	Наименование дисциплины
Б1.О.10	Информационные технологии

Код направления подготовки / специальности	38.03.02
Направление подготовки / специальность	Менеджмент
Наименование ОПОП (направленность / профиль)	Менеджмент в инвестиционно-строительной сфере
Год начала реализации ОПОП	2023
Уровень образования	Бакалавриат
Форма обучения	очная
Год разработки/обновления	2023

Разработчики:

должность	ученая степень, ученое звание	ФИО
доцент	доцент, к.т.н.	Колбасин А.М.

Рабочая программа дисциплины разработана и одобрена кафедрой (структурным подразделением) информационных систем, технологий и автоматизации в строительстве

Рабочая программа утверждена методической комиссией по УГСН, протокол № 10 от «16» июня 2023 г.

## 1. Цель освоения дисциплины

Целью освоения дисциплины ««Информационные технологии»» является формирование компетенций обучающегося в области современных информационных технологий, практического использования компьютеров и программных офисных приложений для обработки информации, необходимой в профессиональной деятельности.

Программа составлена в соответствии с требованиями Федерального государственного образовательного стандарта высшего образования по направлению подготовки 38.03.02 Менеджмент

Дисциплина относится к обязательной части, Блока I «Дисциплины (модули)» основной профессиональной образовательной программы «Менеджмент в инвестиционно-строительной сфере». Дисциплина является обязательной для изучения.

## 2. Перечень планируемых результатов обучения по дисциплине, соотнесенных с планируемыми результатами освоения образовательной программы

Код и наименование компетенции (результат освоения)	Код и наименование индикатора достижения компетенции
ОПК-2 Способен осуществлять сбор, обработку и анализ данных, необходимых для решения поставленных управленческих задач, с использованием современного инструментария и интеллектуальных информационно-аналитических систем	ОПК-2.1. Определение, систематизация и анализ информации в соответствии с поставленными целями управления для решения задач профессиональной деятельности
	ОПК-2.2. Выбор методов сбора данных, способов и вида их представления в соответствии с поставленными задачами профессиональной деятельности
	ОПК-2.3. Описание обеспечения информационных технологий и технологий создания баз данных, необходимых для решения поставленных управленческих задач
	ОПК-2.6. Выбор инструментария обработки и анализа данных, необходимых для решения поставленных управленческих задач
ОПК-5 Способен использовать при решении профессиональных задач современные информационные технологии и программные средства, включая управление крупными массивами данных и их интеллектуальный анализ.	ОПК-5.1. Описание принципов, методов и средств решения стандартных задач профессиональной деятельности с использованием современных информационных технологий и программных средств
	ОПК-5.2. Выбор информационных моделей управленческих процессов с применением технологий интеллектуального анализа
	ОПК-5.3. Оценка эффективности применяемых информационных технологий и программных средств для решения профессиональных задач
	ОПК-5.4. Визуализация данных при решении профессиональных задач на основе современных информационных технологий и программных средств
ОПК-6 Способен понимать принципы работы современных информационных технологий и использовать их для решения задач профессиональной деятельности среды и оценивать их последствия	ОПК-6.1. Представление этапов работы с современными информационными системами
	ОПК-6.2 Сбор, обработка и хранение информации с использованием информационных технологий
	ОПК-6.3 Выбор цифровых технологий для решения конкретных задач профессиональной деятельности
	ОПК-6.4 Применение прикладного программного обеспечения для решения задач профессиональной деятельности
УК-1. Способен осуществлять поиск, критический анализ и синтез информации, применять системный подход для реше-	УК-1.1 Выбор, анализ, систематизация и передача информации с использованием цифровых средств, а также применение оптимальных алгоритмов при работе с дан-

Код и наименование компетенции (результат освоения)	Код и наименование индикатора достижения компетенции
ния поставленных задач	ными, полученными из различных источников
	УК-1.2 Оценка достоверности и соответствия выбранной информации критериям полноты и аутентичности, систематизация с целью логичного и последовательного изложения информации в рамках поставленных задач
УК-2. Способен определять круг задач в рамках поставленной цели и выбирать оптимальные способы их решения, исходя из действующих правовых норм, имеющихся ресурсов и ограничений	УК-2.4 Выбор способа и алгоритма решения задач профессиональной деятельности с учётом наличия ограничений и ресурсов

Код и наименование индикатора достижения компетенции	Наименование показателя оценивания (результата обучения по дисциплине)
ОПК-2.1. Определение, систематизация и анализ информации в соответствии с поставленными целями управления для решения задач профессиональной деятельности	<b>Знает</b> определение информации, существенные характеристики экономической информации, используемой для целей управления. <b>Имеет навыки (начального уровня)</b> систематизации и анализа информации в соответствии с поставленными целями управления.
ОПК-2.2. Выбор методов сбора данных, способов и вида их представления в соответствии с поставленными задачами профессиональной деятельности	<b>Знает</b> связь между информацией и данными, методы сбора, форматы представления данных. <b>Имеет навыки (начального уровня)</b> выбора методов сбора и оценит данных, способов и вида их представления, перевода данных из одного формата в соответствии с поставленными задачами
ОПК-2.3. Описание обеспечения информационных технологий и технологий создания баз данных, необходимых для решения поставленных управленческих задач	<b>Знает</b> назначение, классификацию, виды обеспечения информационных технологий, роль информационных технологий в решении управленческих задач. <b>Знает</b> назначение и основные модели баз данных, технологии их создания и поддержки работоспособности, роль баз данных в решении задач управления. <b>Имеет навыки (начального уровня)</b> использования информационных технологий для решения задач управления, создания и работы с реляционными базами данных
ОПК-2.6. Выбор инструментария обработки и анализа данных, необходимых для решения поставленных управленческих задач	<b>Знает</b> основные этапы обработки и анализа данных, а также необходимые инструменты для решения поставленных задач управления. <b>Имеет навыки (начального уровня)</b> выбора инструментария обработки и анализа данных, необходимых для решения поставленных управленческих задач
ОПК-5.1. Описание принципов, методов и средств решения стандартных задач профессиональной деятельности с использованием современных информационных технологий и программных средств	<b>Знает</b> стандартные задачи управления, а также основные методы, принципы и средства решения стандартных задач с использованием соответствующих подсистем автоматизации задач управления и программных средств. <b>Имеет навыки (начального уровня)</b> использования современных информационных технологий и программных средств для решения стандартных задач управления

Код и наименование индикатора достижения компетенции	Наименование показателя оценивания (результата обучения по дисциплине)
ОПК-5.2. Выбор информационных моделей управленческих процессов с применением технологий интеллектуального анализа	<p><b>Знает</b> основные модели процессов управления и существующие современные технологии интеллектуального анализа</p> <p><b>Имеет навыки (начального уровня)</b> моделирования процессов управления с использованием информационных технологий и интеллектуального анализа</p>
ОПК-5.3. Оценка эффективности применяемых информационных технологий и программных средств для решения профессиональных задач	<p><b>Знает</b> понятия и методы оценки эффективности информационных технологий и программных средств, затраты на разработку, отладку и внедрение информационных технологий и программных средств</p> <p><b>Имеет навыки (начального уровня)</b> оценки эффективности применяемых информационных технологий и программных средств</p>
ОПК-5.4. Визуализация данных при решении профессиональных задач на основе современных информационных технологий и программных средств	<p><b>Знает</b> методы и преимущества визуализации данных при использовании информационных технологий и программных средств для решения задач управления</p> <p><b>Имеет навыки (начального уровня)</b> визуализации данных, полученных в результате применения информационных технологий и работы программных средств</p>
ОПК-6.1. Представление этапов работы с современными информационными системами	<p><b>Знает</b> этапы обработки информации в информационных системах и результаты работы каждого этапа.</p> <p><b>Знает</b> организационное обеспечение информационных систем, определяющее порядок работы с ними.</p> <p><b>Имеет навыки (начального уровня)</b> работы с прикладными программами, используя соответствующие инструменты обработки данных с соблюдением этапов работы с данным программным обеспечением. Техническое об</p>
ОПК-6.2 Сбор, обработка и хранение информации с использованием информационных технологий	<p><b>Знает</b> техническое обеспечение информационных технологий, (устройства ввода, вывода, хранения, обработки и передачи информации) его характеристики и принципы работы</p> <p><b>Имеет навыки (начального уровня)</b> выбора и использования технического обеспечения для обработки информации</p>
ОПК-6.3 Выбор цифровых технологий для решения конкретных задач профессиональной деятельности	<p><b>Знает</b> программное обеспечение информационных технологий, его классификацию и назначение видов ПО</p> <p><b>Знает</b> технические средства, принципы построения и классификацию сетей передачи данных</p> <p><b>Имеет навыки (начального уровня)</b> работы с сетевыми технологиями с использованием соответствующего программного обеспечения</p>
ОПК-6.4 Применение прикладного программного обеспечения для решения задач профессиональной деятельности	<p><b>Знает</b> назначение прикладного программного обеспечения, его классификацию в зависимости выполняемых функций и решаемых задач</p> <p><b>Имеет навыки (начального уровня)</b> выбора необходимого прикладного программного обеспечения для решения конкретных профессиональных задач</p>
УК-1.1 Выбор, анализ, систематизация и передача информации с использованием цифровых средств, а также применение оптимальных алгоритмов при работе с данными, полученными из различных источников	<p><b>Знает</b> назначение, возможности и принципы работы различных информационно-поисковых и справочных систем для поиска необходимой информации в сети интернет.</p> <p><b>Имеет навыки (начального уровня)</b> поиска информации на различных сайтах, оценки ее достоверности в соответствие с поставленной задачей.</p> <p><b>Имеет навыки</b> использования официальных ресурсов различных органов управления, для регистрации и получения соответствующих информационных услуг</p>

Код и наименование индикатора достижения компетенции	Наименование показателя оценивания (результата обучения по дисциплине)
УК-1.2 Оценка достоверности и соответствия выбранной информации критериям полноты и аутентичности, систематизация с целью логичного и последовательного изложения информации в рамках поставленных задач	<b>Знает</b> критерии оценки соответствия полноты и аутентичности выбранного информационного ресурса. <b>Имеет навыки</b> поиска информации на различных сайтах, оценки ее достоверности, полноты и аутентичности в соответствии с поставленной задачей.
УК-1.3 Систематизация обнаруженной информации, полученной из разных источников, в соответствии с требованиями и условиями задачи	<b>Знает</b> методы систематизации (структурирование, классификация) информации полученной из разных источников, в соответствии с требованиями и условиями решаемой задачи <b>Имеет навыки (начального уровня)</b> систематизации, обобщения и анализа информации полученной из разных источников, для получения форм, удобных для анализа
УК-2.4 Выбор способа и алгоритма решения задач профессиональной деятельности с учётом наличия ограничений и ресурсов	<b>Знает</b> принципы работы информационных технологий - решения поставленной задачи, разбиением ее на этапы, операции и элементарные действия <b>Имеет навыки (начального уровня)</b> расчленения поставленной задачи на этапы, операции и элементарные действия, определять их последовательность в виде конкретных заданий <b>Знает</b> способы решения типичных задач с учётом наличия ограничений и ресурсов и критерии оценки поставленных задач и ожидаемых результатов <b>Имеет навыки (начального уровня)</b> решения типичных задач профессиональной деятельности с учётом наличия ограничений и ресурсов соответствующего прикладного программного обеспечения.

Информация о формировании и контроле результатов обучения представлена в Фонде оценочных средств (Приложение 1).

### 3. Трудоемкость дисциплины и видов учебных занятий по дисциплине

Общая трудоемкость дисциплины составляет 5 зачётных единиц. Продолжительность дисциплины 2 учебных семестра.

*(1 зачетная единица соответствует 36 академическим часам)*

Видами учебных занятий и работы обучающегося по дисциплине могут являться.

Обозначение	Виды учебных занятий и работы обучающегося
Л	Лекции
ЛР	Лабораторные работы
ПЗ	Практические занятия
КоП	Компьютерный практикум
КРП	Групповые и индивидуальные консультации по курсовым работам (курсовым проектам)
СР	Самостоятельная работа обучающегося в период теоретического обучения
К	Самостоятельная работа обучающегося и контактная работа обучающегося с преподавателем в период промежуточной аттестации



## Структура дисциплины:

Форма обучения – очная

№	Наименование раздела дисциплины	Семестр	Количество часов по видам учебных занятий и работы обучающегося							Формы промежуточной аттестации, текущего контроля успеваемости*	
			Л	ЛР	ПЗ	КоП	КРП	СР	Контроль		
1	Основы информационных технологий.	1	4			8			39	9	<i>Контрольное задание по КоП №1(р.2-3)</i>
2	Технические средства информационных технологий	1	4			8					
	Итого:	1	8			16		39	9	<i>зачет</i>	
3	Программные средства информационных технологий	2	8			16		42	18	<i>Домашнее задание №1 (р.5,6)</i> <i>Домашнее задание №2 (р.7)</i> <i>Контрольное задание по КоП №2(р.5)</i>	
4	Сетевые информационные технологии.	2	8			16					
	Итого:	2	16			32		42	18	<i>Дифференцированный зачет (зачет с оценкой)</i>	
	<b>Итого:</b>	1,2	24			48		81	27	<i>зачет, Дифференцированный зачет (зачет с оценкой)</i>	

**4. Содержание дисциплины, структурированное по видам учебных занятий и разделам**

При проведении аудиторных учебных занятий предусмотрено проведение текущего контроля успеваемости:

- В рамках компьютерного практикума предусмотрено контрольное задание 1 компьютерного практикума в первом семестре и контрольное задание 2 компьютерного практикума во втором семестре.

**4.1 Лекции**

№	Наименование раздела дисциплины	Тема и содержание лекций
1	Основы информационных технологий.	Тема Основные понятия информации, информационных технологий и информационных систем. Понятие информационной технологии и Классификация информационных технологий. Объекты информационных технологий. Информационные технологии и информационные системы. Информационные потоки, организация процесса обработки информации. Тема Информационные процессы в управлении организацией. Уровни ИТ и свойства ИТ разных уровней. Корпоративные информационные системы. Система поддержки принятия решения (СППР) как составная часть КИС. Экспертные системы. Структура обеспечивающей подсистемы ИС. Информацион-

		ное, математическое, техническое, программное, организационное и правовое обеспечение ИТ.
2	Технические средства информационных технологий	Тема Технические средства ИТ Общая характеристика технических средств информационных технологий. Компьютеры устройство, общие принципы работы. Тема Общая характеристика, классификация и критерии выбора средств периферийной техники. Устройство принтеров, плоттеров, сканеров, копировальной техники, факсимильной техники и характеристики, определяющие их выбор.
3	Программные средства информационных технологий	Тема Программные средства ИТ Общая характеристика программных средств компьютерных информационных технологий. Системное, прикладное программное обеспечение, интегрированные среды (системы) программирования. Операционные системы. Состав прикладного программного обеспечения компьютерных информационных технологий. Тема Базы и банки данных. Основные понятия баз и банков данных. Модели организации баз данных. Сущность и основные понятия систем управления БД. Локальные и распределенные БД. Организация взаимодействия пользователя с СУБД.
4	Сетевые информационные технологии. Internet технологии	Тема Компьютерные сети, Интернет. Локальные и глобальные компьютерные сети. Назначение, основные устройства организации сетей, роль локальных и глобальных сетей в построении и функционировании информационных систем предприятий и организаций и корпоративных информационных систем. Глобальная компьютерная сеть Интернет, сервисы, Интернет-маркетинг. Классификация основных видов информационных угроз и общий обзор методов борьбы с ними Тема Интернет – технологии в организациях. Использование интернет – технологий в организациях Создание информационной среды. Облачные технологии

4.2 *Лабораторные работы*  
*Не предусмотрено учебным планом»*

4.3 *Практические занятия*  
*Не предусмотрено учебным планом»*

4.4 *Компьютерные практикумы*

№	Наименование раздела дисциплины	Тема и содержание компьютерного практикума
1	Основы информационных технологий.	Практическая работа № 1. Тема. Работа с тестовым редактором. Форматирование. Настройка шрифтов, абзацев, полей. Вставка номеров страниц, работа с колонтитулами. Создание

		<p>стандартных форм документов</p> <p>Практическая работа № 2. Тема. Создание и иллюстрация различных форм документов в текстовом редакторе. Вставка рисунков, фигур, создание схем при помощи автофигур.</p> <p>Практическая работа № 3. Тема. Работа с тестовыми данными. Создание и оформление таблиц. Расчеты в таблицах, построение гистограмм по результатам расчетов, работа с формулами.</p> <p>Практическая работа № 4. Тема. Создание и оформление отчетов по научным работам в текстовом редакторе, проверка орфографии, исправление ошибок, защита документа. Сравнение документов. Создание автоматического оглавления.</p>
2	Технические средства информационных технологий	<p>Практическая работа № 5. Тема. Создание и оформление презентаций, вставка схем и диаграмм, анимация, настройка переходов слайдов.</p> <p>Практическая работа № 6. Тема. Работа в табличном редакторе. Создание таблиц, форматирование ячеек, копирование информации в табличных редакторах. Относительные, абсолютные и смешанные ссылки ячеек, перемещение в таблицах.</p> <p>Практическая работа № 7. Тема. Работа в табличном редакторе расчеты с использованием формул и встроенных функций, копирование формул автозаполнением, выполнение расчетов, иллюстрация расчетов с помощью диаграмм</p> <p>Практическая работа № 8. Тема. Обмен данными между текстовым и табличным редакторами, копирование результатов расчетов и оформление отчетов в текстовом редакторе.</p> <p>Практическая работа № 9. Тема. Ознакомление с работой встроенных функций табличного редактора, созданием форм, использование условных операторов, работа с диаграммами и рисунками.</p>
3	Программные средства информационных технологий	<p>Практическая работа № 10. Тема. Работа в табличном редакторе решение системы линейных уравнений, графическая иллюстрация решения.</p> <p>Практическая работа № 12. Тема. Работа в табличном редакторе решение системы квадратных уравнений, графическая иллюстрация решения.</p> <p>Практическая работа № 13. Тема. Работа со списками в табличном редакторе, сортировка, создания выборок при помощи фильтров, критериев выборки, логических условий.</p> <p>Практическая работа № 14. Тема. Создание базы данных при помощи табличного редактора, организация выборок, построение гистограмм, работа с несколькими листами. Создание и настройка промежуточных итогов и сводных таблиц.</p> <p>Практическая работа № 15. Тема. Создание реляционной базы данных. Создание таблиц. Настройка полей и типов данных. Формирование запросов к базе данных. Создание форм при помощи конструктора и мастера форм</p>
4	Сетевые информационные технологии. Internet технологии	<p>Практическая работа № 16. Тема. Создание аккаунта в электронной почте. Создание и отправка писем при помощи электронной почты.</p> <p>Практическая работа № 17. Тема. Создание и работа с облач-</p>

		<p>ным сервисом. Определение структуры URL. Просмотр кода страницы.</p> <p>Практическая работа № 18. Тема Изучение и сравнение поисковых систем. Поиск информации работа с браузерами.</p> <p>Практическая работа № 19. Тема Контрольное задание по компьютерному практикуму.</p>
--	--	---

#### 4.5 Групповые и индивидуальные консультации по курсовым работам (курсовым проектам)

Не предусмотрено учебным планом

#### 4.6 Самостоятельная работа обучающегося в период теоретического обучения

Самостоятельная работа обучающегося в период теоретического обучения включает в себя:

- самостоятельную подготовку к учебным занятиям, включая подготовку к аудиторным формам текущего контроля успеваемости;
- выполнение домашнего задания 1 во втором семестре;
- выполнение домашнего задания 2 во втором семестре;
- самостоятельную подготовку к промежуточной аттестации.

В таблице указаны темы для самостоятельного изучения обучающимся:

№	Наименование раздела дисциплины	Темы для самостоятельного изучения
1	Основы информационных технологий.	Виды программного обеспечения.
2	Технические средства информационных технологий	Многофункциональные устройства их преимущества и недостатки.
3	Программные средства информационных технологий	СУБД
4	Сетевые информационные технологии. Internet технологии	Методы борьбы с информационными угрозами

#### 4.7 Самостоятельная работа обучающегося и контактная работа обучающегося с преподавателем в период промежуточной аттестации

Работа обучающегося в период промежуточной аттестации включает в себя подготовку к формам промежуточной аттестации (к зачету, к дифференцированному зачету (зачету с оценкой)), а также саму промежуточную аттестацию.

### 5. Оценочные материалы по дисциплине

Фонд оценочных средств по дисциплине приведён в Приложении 1 к рабочей программе дисциплины.

Оценочные средства для проведения промежуточной аттестации, а также текущего контроля по дисциплине хранятся на кафедре (структурном подразделении), ответственной за преподавание данной дисциплины.

#### 6. Учебно-методическое и материально-техническое обеспечение дисциплины

Основные принципы осуществления учебной работы обучающихся изложены в локальных нормативных актах, определяющих порядок организации контактной работы и порядок самостоя-

тельной работы обучающихся. Организация учебной работы обучающихся на аудиторных учебных занятиях осуществляется в соответствии с п. 3.

#### *6.1 Перечень учебных изданий и учебно-методических материалов для освоения дисциплины*

Для освоения дисциплины обучающийся может использовать учебные издания и учебно-методические материалы, имеющиеся в научно-технической библиотеке НИУ МГСУ и/или размещённые в Электронных библиотечных системах.

Актуальный перечень учебных изданий и учебно-методических материалов представлен в Приложении 2 к рабочей программе дисциплины.

#### *6.2 Перечень профессиональных баз данных и информационных справочных систем*

При осуществлении образовательного процесса по дисциплине используются профессиональные базы данных и информационных справочных систем, перечень которых указан в Приложении 3 к рабочей программе дисциплины.

#### *6.3 Перечень материально-технического, программного обеспечения освоения дисциплины*

Учебные занятия по дисциплине проводятся в помещениях, оснащенных соответствующим оборудованием и программным обеспечением.

Перечень материально-технического и программного обеспечения дисциплины приведен в Приложении 4 к рабочей программе дисциплины.

Шифр	Наименование дисциплины
Б1.О.10	Информационные технологии

Код направления подготовки / специальности	38.03.02
Направление подготовки / специальность	Менеджмент
Наименование ОПОП (направленность / профиль)	Менеджмент в инвестиционно-строительной сфере
Год начала реализации ОПОП	2023
Уровень образования	Бакалавриат
Форма обучения	очная
Год разработки/обновления	2023

### ФОНД ОЦЕНОЧНЫХ СРЕДСТВ

#### 1. Описание показателей и критериев оценивания компетенций, описание шкал оценивания

Оценивание формирования компетенций производится на основе показателей оценивания, указанных в п.2. рабочей программы и в п.1.1 ФОС.

Связь компетенций, индикаторов достижения компетенций и показателей оценивания приведена в п.2 рабочей программы.

##### 1.1. Описание формирования и контроля показателей оценивания

Оценивание уровня освоения обучающимся компетенций осуществляется с помощью форм промежуточной аттестации и текущего контроля. Формы промежуточной аттестации и текущего контроля успеваемости по дисциплине, с помощью которых производится оценивание, указаны в учебном плане и в п.3 рабочей программы.

В таблице приведена информация о формировании результатов обучения по дисциплине разделами дисциплины, а также о контроле показателей оценивания компетенций формами оценивания.

Наименование показателя оценивания (результата обучения по дисциплине)	Номера разделов дисциплины	Формы оценивания (формы промежуточной аттестации, текущего контроля успеваемости)
<b>Знает</b> определение информации, существенные характеристики экономической информации, используемой для целей управления. <b>Имеет навыки (начального уровня)</b> систематизации и анализа информации в соответствии с поставленными целями управления.	1,2,3,4	<i>Контрольное задание по КоП №1 зачет</i>
<b>Знает</b> связь между информацией и данными, методы сбора, форматы представления данных. <b>Имеет навыки (начального уровня)</b> выбора методов сбора и оценит данных, способов и вида их	1,2,3,4	<i>Контрольное задание по КоП №1 зачет</i>

Наименование показателя оценивания (результата обучения по дисциплине)	Номера разделов дисциплины	Формы оценивания (формы промежуточной аттестации, текущего контроля успеваемости)
представления, перевода данных из одного формата в соответствии с поставленными задачами		
<b>Знает</b> назначение, классификацию, виды обеспечения информационных технологий, роль информационных технологий в решении управленческих задач. <b>Знает</b> назначение и основные модели баз данных, технологии их создания и поддержки работоспособности, роль баз данных в решении задач управления. <b>Имеет навыки (начального уровня)</b> использования информационных технологий для решения задач управления, создания и работы с реляционными базами данных	1,2,3,4	<i>Контрольное задание по КоП №1 зачет Дифференцированный зачет (зачет с оценкой) Домашнее задание №1 Домашнее задание №2</i>
<b>Знает</b> основные этапы обработки и анализа данных, а также необходимые инструменты для решения поставленных задач управления. <b>Имеет навыки (начального уровня)</b> выбора инструментария обработки и анализа данных, необходимых для решения поставленных управленческих задач	1,2,3,4	<i>Контрольное задание по КоП №1 зачет Дифференцированный зачет (зачет с оценкой)</i>
<b>Знает</b> стандартные задачи управления, а также основные методы, принципы и средства решения стандартных задач с использованием соответствующих подсистем автоматизации задач управления и программных средств. <b>Имеет навыки (начального уровня)</b> использования современных информационных технологий и программных средств для решения стандартных задач управления	1,2,3,4	<i>Контрольное задание по КоП №1 Зачет Контрольное задание по КоП №2 Дифференцированный зачет (зачет с оценкой) Домашнее задание №1 Домашнее задание №2</i>
<b>Знает</b> основные модели процессов управления и существующие современные технологии интеллектуального анализа <b>Имеет навыки (начального уровня)</b> моделирования процессов управления с использованием информационных технологий и интеллектуального анализа	1,2,3,4	<i>Контрольное задание по КоП №1 зачет Дифференцированный зачет (зачет с оценкой) Домашнее задание №1 Домашнее задание №2</i>
<b>Знает</b> понятия и методы оценки эффективности информационных технологий и программных средств, затраты на разработку, отладку и внедрение информационных технологий и программных средств <b>Имеет навыки (начального уровня)</b> оценки эффективности применяемых информационных технологий и программных средств	1,2,3,4	<i>Контрольное задание по КоП №1 Контрольное задание по КоП №2 зачет Дифференцированный зачет (зачет с оценкой) Домашнее задание №1 Домашнее задание №2</i>
<b>Знает</b> методы и преимущества визуализации данных при использовании информационных технологий и программных средств для решения задач управления <b>Имеет навыки (начального уровня)</b> визуализации данных, полученных в результате применения информационных технологий и работы программных	1,2,3,4	<i>Контрольное задание по КоП №1 зачет Дифференцированный зачет (зачет с оценкой) Домашнее задание №1 Домашнее задание №2</i>

Наименование показателя оценивания (результата обучения по дисциплине)	Номера разделов дисциплины	Формы оценивания (формы промежуточной аттестации, текущего контроля успеваемости)
<p>средств</p> <p><b>Знает</b> этапы обработки информации в информационных системах и результаты работы каждого этапа. <b>Знает</b> организационное обеспечение информационных систем, определяющее порядок работы с ними. <b>Имеет навыки (начального уровня)</b> работы с прикладными программами, используя соответствующие инструменты обработки данных с соблюдением этапов работы с данным программным обеспечением</p>	1,2,3,4	<p><i>Контрольное задание по КоП №1</i> <i>зачет</i> <i>Дифференцированный зачет (зачет с оценкой)</i> <i>Домашнее задание №1</i> <i>Домашнее задание №2</i></p>
<p><b>Знает</b> техническое обеспечение информационных технологий, (устройства ввода, вывода, хранения, обработки и передачи информации) его характеристики и принципы работы <b>Имеет навыки (начального уровня)</b> выбора и использования технического обеспечения для обработки информации</p>	1,2,3,4	<p><i>Контрольное задание по КоП №1</i> <i>зачет</i> <i>Дифференцированный зачет (зачет с оценкой)</i> <i>Домашнее задание №1</i> <i>Домашнее задание №2</i></p>
<p><b>Знает</b> программное обеспечение информационных технологий, его классификацию и назначение видов ПО <b>Знает</b> технические средства, принципы построения и классификацию сетей передачи данных <b>Имеет навыки (начального уровня)</b> работы с сетевыми технологиями с использованием соответствующего программного обеспечения</p>	1,2,3,4	<p><i>Контрольное задание по КоП №1</i> <i>зачет</i> <i>Дифференцированный зачет (зачет с оценкой)</i> <i>Домашнее задание №1</i> <i>Домашнее задание №2</i></p>
<p><b>Знает</b> назначение прикладного программного обеспечения, его классификацию в зависимости выполняемых функций и решаемых задач <b>Имеет навыки (начального уровня)</b> выбора необходимого прикладного программного обеспечения для решения конкретных профессиональных задач</p>	1,2,3,4	<p><i>Контрольное задание по КоП №1</i> <i>Контрольное задание по КоП №2</i> <i>зачет</i> <i>Дифференцированный зачет (зачет с оценкой)</i> <i>Домашнее задание №1</i> <i>Домашнее задание №2</i></p>
<p><b>Знает</b> назначение, возможности и принципы работы различных информационно-поисковых и справочных систем для поиска необходимой информации в сети интернет. <b>Имеет навыки (начального уровня)</b> поиска информации на различных сайтах, оценки ее достоверности в соответствии с поставленной задачей. <b>Имеет навыки</b> использования официальных ресурсов различных органов управления, для регистрации и получения соответствующих информационных услуг</p>	1,2,3,4	<p><i>Контрольное задание по КоП №1</i> <i>Контрольное задание по КоП №2</i> <i>зачет</i> <i>Дифференцированный зачет (зачет с оценкой)</i> <i>Домашнее задание №1</i> <i>Домашнее задание №2</i></p>
<p><b>Знает</b> критерии оценки соответствия полноты и аутентичности выбранного информационного ресурса. <b>Имеет навыки</b> поиска информации на различных сайтах, оценки ее достоверности, полноты и аутентичности в соответствии с поставленной задачей.</p>	1,2,3,4	<p><i>Контрольное задание по КоП №1</i> <i>Контрольное задание по КоП №2</i> <i>зачет</i> <i>Дифференцированный</i></p>



Наименование показателя оценивания (результата обучения по дисциплине)	Номера разделов дисциплины	Формы оценивания (формы промежуточной аттестации, текущего контроля успеваемости)
		<i>зачет (зачет с оценкой) Домашнее задание №1 Домашнее задание №2</i>
<b>Знает</b> методы систематизации (структурирование, классификация) информации полученной из разных источников, в соответствии с требованиями и условиями решаемой задачи <b>Имеет навыки (начального уровня)</b> систематизации, обобщения и анализа информации полученной из разных источников, для получения форм, удобных для анализа	1,2,3,4	<i>Контрольное задание по КоП №1 зачет Дифференцированный зачет (зачет с оценкой) Домашнее задание №1 Домашнее задание №2 Контрольное задание по КоП №2</i>
<b>Знает</b> принципы работы информационных технологий - решения поставленной задачи, разбиением ее на этапы, операции и элементарные действия <b>Имеет навыки (начального уровня)</b> расчленения поставленной задачи на этапы, операции и элементарные действия, определять их последовательность в виде конкретных заданий <b>Знает</b> способы решения типичных задач с учётом наличия ограничений и ресурсов и критерии оценки поставленных задач и ожидаемых результатов <b>Имеет навыки (начального уровня)</b> решения типичных задач профессиональной деятельности с учётом наличия ограничений и ресурсов соответствующего прикладного программного обеспечения.	1,2,3,4	<i>Контрольное задание по КоП №1 зачет Дифференцированный зачет (зачет с оценкой) Домашнее задание №1 Домашнее задание №2 Контрольное задание по КоП №2</i>

### 1.2. Описание критериев оценивания компетенций и шкалы оценивания

При проведении промежуточной аттестации в форме дифференцированного зачёта (зачета с оценкой) используется шкала оценивания: «2» (неудовлетворительно), «3» (удовлетворительно), «4» (хорошо), «5» (отлично).

Показателями оценивания являются знания и навыки обучающегося, полученные при изучении дисциплины.

Критериями оценивания достижения показателей являются:

Показатель оценивания	Критерий оценивания
Знания	Знание терминов и определений, понятий Знание основных закономерностей и соотношений, принципов Объём освоенного материала, усвоение всех дидактических единиц (разделов) Полнота ответов на проверочные вопросы Правильность ответов на вопросы Чёткость изложения и интерпретации знаний
Навыки начального уровня	Навыки выбора методик выполнения заданий Навыки выполнения заданий различной сложности Навыки самопроверки. Качество сформированных навыков Навыки анализа результатов выполнения заданий, решения задач Навыки представления результатов решения задач Навыки обоснования выполнения заданий

## 2. Типовые контрольные задания для оценивания формирования компетенций

### 2.1. Промежуточная аттестация

#### 2.1.1. Промежуточная аттестация в форме экзамена, дифференцированного зачета (зачета с оценкой), зачета

Формы промежуточной аттестации: зачет в первом семестре, дифференцированный зачет (зачет с оценкой) во втором семестре.

Перечень типовых вопросов (заданий) для проведения дифференцированного зачета (зачета с оценкой), во 2 семестре (очная форма обучения):

№	Наименование раздела дисциплины	Типовые вопросы/задания
3	Программные средства информационных технологий	<ol style="list-style-type: none"> <li>1. Что понимают под программным обеспечением ЭВМ?</li> <li>2. Приведите пример классификации программного обеспечения.</li> <li>3. Что такое операционная система и какие функции она выполняет?</li> <li>4. Дайте характеристику сервисных программ.</li> <li>5. Что такое компьютерные вирусы и какие существуют способы защиты от них?</li> <li>6. Приведите классификацию прикладных программ.</li> <li>7. Какие программы относятся к прикладному программному обеспечению общего назначения?</li> <li>8. Какие программы относятся к прикладному программному обеспечению специального назначения?</li> <li>9. Укажите назначение и области применения табличных процессоров.</li> <li>10. Что такое база данных? Какие преимущества использования баз данных?</li> <li>11. Дайте характеристику современных СУБД.</li> <li>12. Что такое интегрированная система? Укажите преимущества и недостатки этого вида программ.</li> </ol> <p>Типовые задания            Произвести вычисления в табличном редакторе, используя относительную и абсолютную адресацию ссылки ячеек. Построить гистограмму по полученным результатам вычислений.            Произвести экспорт данных из табличного редактора в текстовый редактор.</p>
4	Сетевые информационные технологии. Internet технологии	<ol style="list-style-type: none"> <li>13. Дайте понятие компьютерной сети.</li> <li>14. Что понимается под термином «сетевые информационные технологии»?</li> <li>15. Перечислите этапы эволюции компьютерных сетей.</li> <li>16. Охарактеризуйте основные типы компьютерных сетей.</li> <li>17. Что понимается под распределенной обработкой данных?</li> <li>18. Что понимается под термином «глобальная сеть»?</li> <li>19. Что понимается под термином «локальная сеть»?</li> <li>20. Опишите принципы организации сети Интернет</li> <li>21. Перечислите основные возможности Интернет?</li> <li>22. Какова процедура поиска и размещения информации в Интернет?</li> </ol> <p>Типовые задания            Произвести настройку почтового аккаунта на одном из почтовых сервисов.</p>

Перечень типовых примерных вопросов/заданий для проведения зачёта в 1 семестре (очная форма обучения).

№	Наименование раздела дисциплины	Типовые вопросы/задания
1	Основы информационных технологий.	<ol style="list-style-type: none"> <li>1. Что понимают под информационными ресурсами?</li> <li>2. В чем заключается управление информационными ресурсами?</li> <li>3. Что такое информационная система?</li> <li>4. Как можно классифицировать информационные системы?</li> <li>5. Что понимается под информационной процедурой?</li> <li>6. Приведите классификацию информационных систем.</li> <li>7. Охарактеризуйте функциональные подсистемы информационных систем.</li> <li>8. Как соотносятся информационная технология и информационная система?</li> <li>9. Перечислите типовые процедуры процесса обработки информации.</li> <li>10. Что понимается под системой управления экономическим объектом?</li> <li>11. В чем различие экспертных систем и систем поддержки принятия решений?</li> <li>12. Назовите классы систем поддержки принятия решений.</li> <li>13. Каковы функции систем поддержки принятия решений?</li> <li>14. Приведите примеры использования СППР.</li> <li>15. Охарактеризуйте основные компоненты СППР.</li> </ol> <p>Типовые задания Опишите процесс обработки разных видов информации: текстовой, рисунков, диаграмм, графических объектов в виде схем и формул.</p>
2	Технические средства информационных технологий	<ol style="list-style-type: none"> <li>16. Укажите назначение ЭВМ.</li> <li>17. Какие можно выделить области применения ЭВМ?</li> <li>18. Что понимают под аппаратными средствами ЭВМ?</li> <li>19. Укажите основные устройства ЭВМ и их назначение.</li> <li>20. Что такое центральный процессор, его основные характеристики, влияющие на производительность компьютера?</li> <li>21. Назовите назначение основной памяти и ее составных частей</li> <li>22. Какие аппаратные средства относятся к устройствам ввода?</li> <li>23. Какие аппаратные средства относятся к устройствам вывода?</li> <li>24. Какие разновидности компьютеров вам известны, укажите области их применения?</li> <li>25. Что такое супер-компьютер, его характеристики и область применения?</li> <li>26. Какие вы знаете средства копирования документов?</li> <li>27. Что относится и по каким критериям подбирается периферийное оборудование?</li> <li>28. Как влияет на периферийного оборудования стои-</li> </ol>

		мость расходных материалов? 29. Перечислите основные характеристики принтеров, сканеров.
--	--	---

*2.1.2. Промежуточная аттестация в форме защиты курсовой работы (курсового проекта) не проводится.*

Промежуточная аттестация в форме защиты курсовой работы/курсового проекта не проводится.

## 2.2. Текущий контроль

### 2.2.1. Перечень форм текущего контроля:

- домашнее задание 1;
- домашнее задание 2;
- контрольное задание 1 по КоП;
- контрольное задание 2 по КоП.

### 2.2.2. Типовые контрольные задания форм текущего контроля:

Контрольное задание по КоП №1 (1 семестр): «Работа с текстовыми редакторами и табличными процессорами, импорт документов между программами»

Состав типового задания

Задание.

- 1) Создать таблицы ведомости начисления заработной платы за три месяца на разных листах электронной книги, произвести расчеты, форматирование, сортировку и защиту данных.
- 2) По данным таблицы «Зарплата первый месяц» построить гистограмму доходов сотрудников. В качестве подписей оси X выберите фамилии сотрудников
- 3) На отдельном листе необходимо создать итоговую таблицу, «Итоги за квартал». Изменить название таблицы на «Ведомость начисления заработной платы за квартал».
- 4) Используя встроенные функции необходимо подсчитать квартальные премии сотрудников.
- 5) Используя условное форматирование выделить в столбцах суммы премий разным цветом и построить круговую диаграмму по таблице «Итоги за квартал» по результатам премирования.
- 6) Отчет по работе представить в документе, созданном в текстовом редакторе, содержащем копии экранов рабочих листов электронных таблиц и комментарии по их выполнению.

Контрольное задание по КоП №2 (2 семестр)

### Типовое задание

1. Решить систему линейных уравнений двумя способами: матричным и через поиск решения

$$\begin{cases} -3x_1 - 2x_2 + 2x_3 = 4 \\ 2x_1 - x_2 + 3x_3 = -3 \\ -x_1 + x_2 - 5x_3 = -1 \end{cases}$$

2. Построить графики функций на  $[-10;10]$  с шагом  $h=0.1$

$$\begin{cases} y = 0.1x^2 - 5 \\ y = x \end{cases}$$

Найти решение системы графически и с помощью функции подбор параметра.

Домашнее задание №1 (2 семестр) «Разработка базы данных»

1. Выбрать область данных (например, программное обеспечение, компьютеры, видеофильмы, музыкальные треки и т.п.)
2. Собрать данные об объектах выбранной области:
  - количество объектов не менее 20;
  - количество характеристик объектов не менее 8;
  - данные должны быть:
    - числовые
    - ✓ целые;
    - ✓ вещественные;
    - ✓ дата;
    - ✓ в денежном формате
    - текстовые.
3. Оформить данные в виде таблицы с использованием шрифтов, границ, заливок.
4. Анализ данных с целью выявления закономерностей. Анализ производится с использованием функций:
  - математических (сумма, максимум/минимум, среднее, если, )
  - условное форматирование;
  - построение графиков: гистограммы, круговые, объемные и др
5. Создать макрос, выполняющий действие по указанию преподавателя.
6. Определить связи между таблицами
7. Провести нормализацию отношений до 3 нормальной формы.
8. Создать таблицы базы данных
9. Сформировать 4 запроса, включающие: вычисляемые поля, фильтрацию по параметру.
10. Разработать формы для отображения данных
11. Сделать кнопочную форму для вывода форм и запросов.

Домашнее задание №2 (2 семестр) «Создание презентации»

1. Выбрать и согласовать с преподавателем информационную систему, используемую в менеджменте.
2. Создать презентацию, состоящую из 10 кадров. В презентации должны быть отражены:
  - наименование системы
  - назначение
  - структура информационной системы
  - особенности информационной системы
3. При создании презентации использовать видеоэффекты и анимацию
4. Подготовить доклад, оформить его в виде статьи на 3-4 страницы
5. Проверить статью в системе АНТИПЛАГИАТ <https://www.antiplagiat.ru> Результат проверки должен быть более 60%. Результаты представить в виде скрина в конце текста.

### 3. Методические материалы, определяющие процедуры оценивания

Процедура проведения промежуточной аттестации и текущего контроля успеваемости регламентируется локальным нормативным актом, определяющим порядок осуществления текущего контроля успеваемости и промежуточной аттестации обучающихся.

*3.1. Процедура оценивания при проведении промежуточной аттестации обучающихся по дисциплине в форме экзамена и/или дифференцированного зачёта (зачёта с оценкой)*

Промежуточная аттестация по дисциплине в форме дифференцированного зачёта (зачёта с оценкой) проводится во 2 семестре.

Используются критерии и шкала оценивания, указанные в п.1.2. Оценка выставляется преподавателем интегрально по всем показателям и критериям оценивания.

Ниже приведены правила оценивания формирования компетенций по показателю оценивания «Знания».

Критерий оценивания	Уровень освоения и оценка			
	«2» (неудовлетв.)	«3» (удовлетвор.)	«4» (хорошо)	«5» (отлично)
Знание терминов и определений, понятий	Не знает терминов и определений	Знает термины и определения, но допускает неточности формулировок	Знает термины и определения	Знает термины и определения, может корректно сформулировать их самостоятельно
Знание основных закономерностей и соотношений, принципов	Не знает основные закономерности и соотношения, принципы построения знаний	Знает основные закономерности, соотношения, принципы построения знаний	Знает основные закономерности, соотношения, принципы построения знаний, их интерпретирует и использует	Знает основные закономерности, соотношения, принципы построения знаний, может самостоятельно их получить и использовать
Объём освоенного материала, усвоение всех дидактических единиц (разделов)	Не знает значительной части материала дисциплины	Знает только основной материал дисциплины, не усвоил его деталей	Знает материал дисциплины в объёме	Обладает твёрдым и полным знанием материала дисциплины, владеет дополнительными знаниями
Полнота ответов на проверочные вопросы	Не даёт ответы на большинство вопросов	Даёт неполные ответы на все вопросы	Даёт ответы на вопросы, но не все - полные	Даёт полные, развернутые ответы на поставленные вопросы
Правильность ответов на вопросы	Допускает грубые ошибки при изложении ответа на вопрос	В ответе имеются существенные ошибки	В ответе имеются несущественные неточности	Ответ верен
Чёткость изложения и интерпретации знаний	Излагает знания без логической последовательности	Излагает знания с нарушениями в логической последовательности	Излагает знания без нарушений в логической последовательности	Излагает знания в логической последовательности, самостоятельно их интерпретируя и анализируя

	Не иллюстрирует изложение поясняющими схемами, рисунками и примерами	Выполняет поясняющие схемы и рисунки небрежно и с ошибками	Выполняет поясняющие рисунки и схемы корректно и понятно	Выполняет поясняющие рисунки и схемы точно и аккуратно, раскрывая полностью усвоенных знаний
	Неверно излагает и интерпретирует знания	Допускает неточности в изложении и интерпретации знаний	Грамотно и по существу излагает знания	Грамотно и точно излагает знания, делает самостоятельные выводы

Ниже приведены правила оценивания формирования компетенций по показателю оценивания «Навыки начального уровня».

Критерий оценивания	Уровень освоения и оценка			
	«2» (неудовлетв.)	«3» (удовлетвор.)	«4» (хорошо)	«5» (отлично)
Навыки выбора методик выполнения заданий	Не может выбрать методику выполнения заданий	Испытывает затруднения по выбору методики выполнения заданий	Без затруднений выбирает стандартную методику выполнения заданий	Применяет теоретические знания для выбора методики выполнения заданий
Навыки выполнения заданий различной сложности	Не имеет навыков выполнения учебных заданий	Имеет навыки выполнения только простых типовых учебных заданий	Имеет навыки выполнения только стандартных учебных заданий	Имеет навыки выполнения как стандартных, так и нестандартных учебных заданий
Навыки самопроверки. Качество сформированных навыков	Допускает грубые ошибки при выполнении заданий, нарушающие логику решения задач	Допускает ошибки при выполнении заданий, нарушения логики решения	Допускает ошибки при выполнении заданий, не нарушающие логику решения	Не допускает ошибок при выполнении заданий
Навыки анализа результатов выполнения заданий, решения задач	Делает некорректные выводы	Испытывает затруднения с формулированием корректных выводов	Делает корректные выводы по результатам решения задачи	Самостоятельно анализирует результаты выполнения заданий
Навыки представления результатов решения задач	Не может проиллюстрировать решение задачи поясняющими схемами, рисунками	Выполняет поясняющие схемы и рисунки небрежно и с ошибками	Выполняет поясняющие рисунки и схемы корректно и понятно	Выполняет поясняющие рисунки и схемы верно и аккуратно

3.2. Процедура оценивания при проведении промежуточной аттестации обучающихся по дисциплине в форме зачета

Промежуточная аттестация по дисциплине в форме зачёта проводится в 1 семестре. Для оценивания знаний и навыков используются критерии и шкала, указанные п.1.2.

Ниже приведены правила оценивания формирования компетенций по показателю оценивания «Знания».

Критерий оценивания	Уровень освоения и оценка	
	Не зачтено	Зачтено
Знание терминов и определений, понятий	Не знает терминов и определений	Знает термины и определения
Знание основных закономерностей и соотношений, принципов	Не знает основные закономерности и соотношения, принципы построения знаний	Знает основные закономерности и соотношения, принципы построения знаний
Объём освоенного материала, усвоение всех дидактических единиц (разделов)	Не знает значительной части материала дисциплины	Знает материал дисциплины
Полнота ответов на проверочные вопросы	Не даёт ответы на большинство вопросов	Даёт ответы на большинство вопросов
Правильность ответов на вопросы	Допускает грубые ошибки при изложении ответа на вопрос	Не допускает ошибок при изложении ответа на вопрос
Чёткость изложения и интерпретации знаний	Излагает знания без логической последовательности	Излагает знания в логической последовательности
	Не иллюстрирует изложение поясняющими схемами, рисунками и примерами	Иллюстрирует изложение поясняющими схемами, рисунками и примерами
	Неверно излагает и интерпретирует знания	Верно излагает и интерпретирует знания

Ниже приведены правила оценивания формирования компетенций по показателю оценивания «Навыки начального уровня».

Критерий оценивания	Уровень освоения и оценка	
	Не зачтено	Зачтено
Навыки выбора методик выполнения заданий	Не может выбрать методику выполнения заданий	Может выбрать методику выполнения заданий
Навыки выполнения заданий различной сложности	Не имеет навыков выполнения учебных заданий	Имеет навыки выполнения учебных заданий
Навыки самопроверки. Качество сформированных навыков	Допускает грубые ошибки при выполнении заданий, нарушающие логику решения задач	Не допускает ошибки при выполнении заданий
Навыки анализа результатов выполнения заданий, решения задач	Делает некорректные выводы	Делает корректные выводы
Навыки представления результатов решения задач	Не может проиллюстрировать решение задачи поясняющими схемами, рисунками	Иллюстрирует решение задачи поясняющими схемами, рисунками

*3.3. Процедура оценивания при проведении промежуточной аттестации обучающихся по дисциплине в форме защиты курсовой работы (курсового проекта)*

Промежуточная аттестация по дисциплине в форме защиты курсовой работы/курсового проекта не проводится.



## Приложение 2 к рабочей программе

Шифр	Наименование дисциплины
Б1.О.10	Информационные технологии

Код направления подготовки / специальности	38.03.02
Направление подготовки / специальность	Менеджмент
Наименование ОПОП (направленность / профиль)	Менеджмент в инвестиционно-строительной сфере
Год начала реализации ОПОП	2023
Уровень образования	Бакалавриат
Форма обучения	очная
Год разработки/обновления	2023

**Перечень учебных изданий и учебно-методических материалов**

Электронные учебные издания в НТБ НИУ МГСУ:

№ п/п	Автор, название, место издания, год издания, количество страниц	Ссылка на учебное издание в ЭБС
1	Основы информационных технологий : учебное пособие / С. В. Назаров, С. Н. Белоусова, И. А. Бессонова [и др.]. — 3-е изд. — Москва, Саратов : Интернет-Университет Информационных Технологий (ИНТУИТ), Ай Пи Ар Медиа, 2020. — 530 с. — ISBN 978-5-4497-0339-2.	<a href="https://www.iprbookshop.ru/89454.html">https://www.iprbookshop.ru/89454.html</a>
2	Информационные системы и технологии в строительстве : учебное пособие / А. А. Волков, С. Н. Петрова, А. В. Гинзбург [и др.] ; под редакцией А. А. Волков, С. Н. Петрова. — Москва : Московский государственный строительный университет, ЭБС АСВ, 2015. — 424 с. — ISBN 978-5-7264-1032-6.	<a href="http://www.iprbookshop.ru/40193.html">http://www.iprbookshop.ru/40193.html</a>
3	Информационные системы и технологии в экономике и управлении. Экономические информационные системы [Электронный ресурс]: учебное пособие/ Е.В. Акимова [и др.]. Электрон. текстовые данные - Саратов: Вузовское образование, 2016.— 172 с.	<a href="https://www.iprbookshop.ru/47675.html">https://www.iprbookshop.ru/47675.html</a>
4	Информационные технологии в менеджменте. Информационные технологии в менеджменте (управлении) : учебник и практикум для вузов / Ю. Д. Романова [и др.] ; под редакцией Ю. Д. Романовой. — 2-е изд., перераб. и доп. — Москва : Издательство Юрайт, 2019. — 411 с. — (Высшее образование). — ISBN 978-5-534-11745-5.	<a href="https://urait.ru/index.php/bcode/446052">https://urait.ru/index.php/bcode/446052</a>
5	Информационные технологии в менеджменте. Моргунов, А. Ф. Информационные технологии в менеджменте : учебник для академического бакалавриата / А. Ф. Моргунов. — Москва : Издательство Юрайт, 2019. — 266 с. — (Высшее образование). — ISBN 978-5-534-00337-6.	<a href="https://urait.ru/bcode/433614">https://urait.ru/bcode/433614</a>

Перечень учебно-методических материалов в НТБ НИУ МГСУ

№ п/ п	Автор, название, место издания, издательство, год издания, количество страниц
1	<p>Информационные технологии в менеджменте : [Электронный ресурс] : методические указания к выполнению практических работ по дисциплине «Информационные технологии в менеджменте» для студентов бакалавриата очной формы обучения направления подготовки 38.03.02 Менеджмент / Нац. исследоват. Моск. гос. строит. ун-т, Каф. информационных систем, технологий и автоматизации в строительстве ; [сост. В. В. Горяева]. - Учебное сетевое электронное издание. - Москва : НИУ МГСУ, 2015. - online. - URL: <a href="http://lib-04.gic.mgsu.ru/lib/%D0%9C%D0%B5%D1%82%D0%BE%D0%B4%D0%B8%D1%87%D0%BA%D0%B8%202015/462.pdf">http://lib-04.gic.mgsu.ru/lib/%D0%9C%D0%B5%D1%82%D0%BE%D0%B4%D0%B8%D1%87%D0%BA%D0%B8%202015/462.pdf</a></p>

Приложение 3 к рабочей программе

Шифр	Наименование дисциплины
Б1.О.10	Информационные технологии

Код направления подготовки / специальности	38.03.02
Направление подготовки / специальность	Менеджмент
Наименование ОПОП (направленность / профиль)	Менеджмент в инвестиционно-строительной сфере
Год начала реализации ОПОП	2023
Уровень образования	Бакалавриат
Форма обучения	очная
Год разработки/обновления	2023

**Перечень профессиональных баз данных и информационных справочных систем**

Наименование	Электронный адрес ресурса
«Российское образование» - федеральный портал	<a href="http://www.edu.ru/index.php">http://www.edu.ru/index.php</a>
Научная электронная библиотека	<a href="http://elibrary.ru/defaultx.asp?">http://elibrary.ru/defaultx.asp?</a>
Электронная библиотечная система IPRbooks	<a href="http://www.iprbookshop.ru/">http://www.iprbookshop.ru/</a>
Федеральная университетская компьютерная сеть России	<a href="http://www.runnet.ru/">http://www.runnet.ru/</a>
Информационная система "Единое окно доступа к образовательным ресурсам"	<a href="http://window.edu.ru/">http://window.edu.ru/</a>
Научно-технический журнал по строительству и архитектуре «Вестник МГСУ»	<a href="http://www.vestnikmgsu.ru/">http://www.vestnikmgsu.ru/</a>
Научно-техническая библиотека НИУ МГСУ	<a href="http://www.mgsu.ru/resources/Biblioteka/">http://www.mgsu.ru/resources/Biblioteka/</a>

## Приложение 4 к рабочей программе

Шифр	Наименование дисциплины
Б1.О.10	Информационные технологии
Код направления подготовки / специальности	38.03.02
Направление подготовки / специальность	Менеджмент
Наименование ОПОП (направленность / профиль)	Менеджмент в инвестиционно-строительной сфере
Год начала реализации ОПОП	2023
Уровень образования	Бакалавриат
Форма обучения	очная
Год разработки/обновления	2023

## Перечень материально-технического обеспечения ОПОП ВО

Наименование специальных помещений и помещений для самостоятельной работы	Оснащенность специальных помещений и помещений для самостоятельной работы	Перечень лицензионного программного обеспечения. Реквизиты подтверждающего документа
Учебные аудитории для проведения учебных занятий, текущего контроля и промежуточной аттестации	Рабочее место преподавателя, рабочие места обучающихся	
Компьютерный класс Ауд. 214 УЛК Лаборатория информационных систем и технологий.	Рабочее место преподавателя, рабочие места обучающихся  Основное оборудование: "Компьютер /Тип№ 3 (12 шт.) Учебно-лабораторный стенд ""Локальные компьютерные сети LAN-CISCO-C"" Модель: LAN (3 шт.) Экран проекционный (Projecta Elpro El)"	Программное обеспечение: "7-zip (Свободно распространяемое ПО на условиях открытой лицензии) Adobe Acrobat Reader [11] (ПО предоставляется бесплатно на условиях OpLic) Adobe Flash Player (ПО предоставляется бесплатно на условиях OpLic) Allplan [>19;25] (Соглашение с Allbau Software GmbH от 01.07.2019) ArhciCAD [21] (Б\Д; Веб-кабинет или подписка; OpenLicense) AutoCAD [2018] (Б\Д; Веб-кабинет или подписка; OpenLicense) Autodesk 3ds Max [2018] (Б\Д; Веб-кабинет или подписка; OpenLicense) Autodesk Revit [2018] (Б\Д; Веб-кабинет или подписка; OpenLicense) Code::Blocks (ПО предоставляется бесплатно на условиях OpLic) Dia (ПО предоставляется бесплатно на условиях OpLic) DOSBox (ПО предоставляется бесплатно на условиях OpLic) Dynamips (ПО предоставляется бесплатно на условиях OpLic)

Наименование специальных помещений и помещений для самостоятельной работы	Оснащенность специальных помещений и помещений для самостоятельной работы	Перечень лицензионного программного обеспечения. Реквизиты подтверждающего документа
<p>Компьютерный класс Ауд. 214 УЛК Лаборатория информационных систем и технологий.</p>	<p>Рабочее место преподавателя, рабочие места обучающихся</p> <p>Основное оборудование: "Компьютер /Тип№ 3 (12 шт.) Учебно-лабораторный стенд ""Локальные компьютерные сети LAN-CISCO-C"" Модель: LAN (3 шт.) Экран проекционный (Projecta Elpro El)"</p>	<p>Программное обеспечение: "7-zip (Свободно распространяемое ПО на условиях открытой лицензии) Adobe Acrobat Reader [11] (ПО предоставляется бесплатно на условиях OpLic) Adobe Flash Player (ПО предоставляется бесплатно на условиях OpLic) Allplan [&gt;19;25] (Соглашение с Allbau Software GmbH от 01.07.2019) ArhciCAD [21] (Б\Д; Веб-кабинет или подписка; OpenLicense) AutoCAD [2018] (Б\Д; Веб-кабинет или подписка; OpenLicense) Autodesk 3ds Max [2018] (Б\Д; Веб-кабинет или подписка; OpenLicense) Autodesk Revit [2018] (Б\Д; Веб-кабинет или подписка; OpenLicense) Code::Blocks (ПО предоставляется бесплатно на условиях OpLic) Dia (ПО предоставляется бесплатно на условиях OpLic) DOSBox (ПО предоставляется бесплатно на условиях OpLic) Dynamips (ПО предоставляется бесплатно на условиях OpLic) Git (ПО предоставляется бесплатно на условиях OpLic) GNS3 (ПО предоставляется бесплатно на условиях OpLic) Google Chrome (ПО предоставляется бесплатно на условиях OpLic) GVim (ПО предоставляется бесплатно на условиях OpLic) K-Lite Codec Pack (ПО предоставляется бесплатно на условиях OpLic) LibreOffice (ПО предоставляется бесплатно на условиях OpLic) MinGW (ПО предоставляется бесплатно на условиях OpLic) Mozilla Firefox (ПО предоставляется бесплатно на условиях OpLic) MS Access [2013;Im] (OpenLicense; Подписка Azure Dev Tools; Б\Д; Веб-кабинет) MS ProjectPro [2013;ImX] (OpenLicense; Подписка Azure Dev Tools; Б\Д; Веб-кабинет) MS VisioPro [2013;ADT] (OpenLicense; Подписка Azure Dev Tools; Б\Д; Веб-кабинет) Nmap (ПО предоставляется бесплатно на условиях OpLic) Oracle SQL Developer (ПО предоставляется бесплатно на условиях OpLic) Oracle VirtualBox [6] (ПО предоставляется бесплатно на условиях OpLic) Pilot-ICE [19] (ООО ""АСКОН - Системы проектирования"", договор №б\н от</p>

Наименование специальных помещений и помещений для самостоятельной работы	Оснащенность специальных помещений и помещений для самостоятельной работы	Перечень лицензионного программного обеспечения. Реквизиты подтверждающего документа
		01.07.2019) QB64 (ПО предоставляется бесплатно на условиях OpLic) QT5 Toolkit (ПО предоставляется бесплатно на условиях OpLic) Renga Architecture [19] (ООО ""АСКОН - Системы проектирования"", договор №б/н от 01.07.2019) Renga Structure [19] (ООО ""АСКОН - Системы проектирования"", договор №б/н от 01.07.2019) SumatraPDF (ПО предоставляется бесплатно на условиях OpLic) Visual Studio Pro [2013; ADT] (OpenLicense; Подписка Azure Dev Tools; БД; Веб-кабинет) WinPro 7 [ADT] (OpenLicense; Подписка Azure Dev Tools; БД; Веб-кабинет) Wireshark (ПО предоставляется бесплатно на условиях OpLic)"
Помещение для самостоятельной работы обучающихся  <b>Ауд. 41 НТБ</b> на 80 посадочных мест (рабочее место библиотекаря, рабочие места обучающихся)	ИБП GE VH Series VH 700 Источник бесперебойного питания РИП-12 (2 шт.) Компьютер/ТИП №5 (2 шт.) Компьютер Тип № 1 (6 шт.) Контрольно-пусковой блок С2000-КПБ (26 шт.) Монитор / Samsung 21,5" S22C200B (80 шт.) Плоттер / HP DJ T770 Прибор приемно-контрольный С2000-АСПТ (2 шт.) Принтер / HP LaserJet P2015 DN Принтер /Тип № 4 н/т Принтер HP LJ Pro 400 M401dn Системный блок / Kraftway Credo тип 4 (79 шт.) Электронное табло 2000*950	Adobe Acrobat Reader DC (ПО предоставляется бесплатно на условиях OpLic) Adobe Flash Player (ПО предоставляется бесплатно на условиях OpLic) АРМ Civil Engineering (Договор № 109/9.13_АО НИУ от 09.12.13 (НИУ-13)) ArcGIS Desktop (Договор передачи с ЕСПИ СНГ 31 лицензии от 27.01.2016) ArhciCAD [22] (БД; Веб-кабинет или подписка; OpenLicense) AutoCAD [2018] (БД; Веб-кабинет или подписка; OpenLicense) AutoCAD [2020] (БД; Веб-кабинет или подписка; OpenLicense) Autodesk Revit [2018] (БД; Веб-кабинет или подписка; OpenLicense) Autodesk Revit [2020] (БД; Веб-кабинет или подписка; OpenLicense) CorelDRAW [GSX5;55] (Договор № 292/10.11- АО НИУ от 28.11.2011 (НИУ-11)) eLearnBrowser [1.3] (Договор ГМЛ-Л-16/03-846 от 30.03.2016) Google Chrome (ПО предоставляется бесплатно на условиях OpLic) Lazarus (ПО предоставляется бесплатно на условиях OpLic) Mathcad [Edu.Prime;3;30] (Договор №109/9.13_АО НИУ от 09.12.13 (НИУ-13)) Mathworks Matlab [R2008a;100] (Договор 089/08-ОК(ИОП) от 24.10.2008) Mozilla Firefox (ПО предоставляется бесплатно на условиях OpLic) MS Access [2013;Im] (OpenLicense; Под-

Наименование специальных помещений и помещений для самостоятельной работы	Оснащенность специальных помещений и помещений для самостоятельной работы	Перечень лицензионного программного обеспечения. Реквизиты подтверждающего документа
		<p>писка Azure Dev Tools; Б\Д; Веб-кабинет) MS ProjectPro [2013;ImX] (OpenLicense; Подписка Azure Dev Tools; Б\Д; Веб-кабинет) MS VisioPro [2013;ADT] (OpenLicense; Подписка Azure Dev Tools; Б\Д; Веб-кабинет) MS Visual FoxPro [ADT] (OpenLicense; Подписка Azure Dev Tools; Б\Д; Веб-кабинет) nanoCAD СПДС Стройплощадка (Договор бесплатной передачи / партнерство) PascalABC [3.2.0.1311] (ПО предоставляется бесплатно на условиях OpLic) Visual Studio Ent [2015;Imx] (OpenLicense; Подписка Azure Dev Tools; Б\Д; Веб-кабинет) Visual Studio Expr [2008;ImX] (OpenLicense; Подписка Azure Dev Tools; Б\Д; Веб-кабинет) WinPro 7 [ADT] (OpenLicense; Подписка Azure Dev Tools; Б\Д; Веб-кабинет) Компас-3D V14 АЕС (Договор № 109/9.13_АО НИУ от 09.12.13 (НИУ-13)) ПК ЛИРА-САПР [2013] (Договор № 109/9.13_АО НИУ от 09.12.13 (НИУ-13))</p>
<p>Помещение для самостоятельной работы обучающихся</p> <p><b>Ауд. 59 НТБ</b> на 5 посадочных мест, оборудованных компьютерами (рабочее место библиотекаря, рабочие места обучающихся, рабочее место для лиц с ограниченными возможностями здоровья) Читальный зал на 52 посадочных места</p>	<p>Компьютер / ТИП №5 (4 шт.) Монитор Acer 17" AL1717 (4 шт.) Монитор Samsung 24" S24C450B Системный блок Kraftway Credo KC36 2007 (4 шт.) Системный блок Kraftway Credo KC43 с KSS тип3 Принтер/HP LaserJet P2015 DN Аудиторный стол для инвалидов-колясочников Видеоувеличитель /Optelec ClearNote Джойстик компьютерный беспроводной Клавиатура CleVu с большими кнопками и накладкой (беспроводная) Кнопка компьютерная выносная малая Кнопка компьютерная выносная малая (2 шт.)</p>	<p>Google Chrome (ПО предоставляется бесплатно на условиях OpLic (не требуется)) Adobe Acrobat Reader DC (ПО предоставляется бесплатно на условиях OpLic (не требуется)) eLearnBrowser [1.3] (Договор ГМЛ-Л-16/03-846 от 30.03.2016) Mozilla Firefox (ПО предоставляется бесплатно на условиях OpLic (лицензия не требуется)) MS OfficeStd [2010; 300] (Договор № 162/10 - АО НИУ от 18.11.2010 (НИУ-10)) Adobe Acrobat Reader [11] (ПО предоставляется бесплатно на условиях OpLic (лицензия не требуется)) K-Lite Codec Pack (ПО предоставляется бесплатно на условиях OpLic (лицензия не требуется))</p>
<p>Помещение для самостоятельной работы обучающихся</p> <p><b>Ауд. 84 НТБ</b> На 5 посадочных мест, оборудованных компью-</p>	<p>Монитор Acer 17" AL1717 (5 шт.) Системный блок Kraftway KW17 2010 (5 шт.)</p>	<p>AutoCAD [2020] (Б\Д; Веб-кабинет или подписка; OpenLicense) Eurosoft STARK [201W;20] (Договор № 089/08-ОК(ИОП) от 24.10.2008) MS OfficeStd [2010; 300] (Договор № 162/10 - АО НИУ от 18.11.2010 (НИУ-10)) nanoCAD СПДС Конструкции (Договор бесплатной передачи / партнерство) WinPro 7 [ADT] (OpenLicense; Подписка</p>

Наименование специальных помещений и помещений для самостоятельной работы	Оснащенность специальных помещений и помещений для самостоятельной работы	Перечень лицензионного программного обеспечения. Реквизиты подтверждающего документа
<p>терами (рабочее место библиотекаря, рабочие места обучающихся) Читальный зал на 52 посадочных места</p>		<p>Azure Dev Tools; БД; Веб-кабинет) ПК ЛИРА-САПР [2013R5] (ПО предоставляется бесплатно на условиях OpLic (лицензия не требуется))</p>



Федеральное государственное бюджетное образовательное учреждение высшего образования  
«НАЦИОНАЛЬНЫЙ ИССЛЕДОВАТЕЛЬСКИЙ МОСКОВСКИЙ ГОСУДАРСТВЕННЫЙ  
СТРОИТЕЛЬНЫЙ УНИВЕРСИТЕТ»

**РАБОЧАЯ ПРОГРАММА**

Шифр	Наименование дисциплины
Б1.О.11	Предпринимательское право

Код направления подготовки / специальности	38.03.02
Направление подготовки / специальность	Менеджмент
Наименование ОПОП (направленность / профиль)	Менеджмент в инвестиционно-строительной сфере
Год начала реализации ОПОП	2023
Уровень образования	бакалавриат
Форма обучения	очная
Год разработки/обновления	2023

Разработчики:

должность	ученая степень, ученое звание	ФИО
Доцент	к.ю.н., доцент	Чумакова О.В.

Рабочая программа дисциплины разработана и одобрена кафедрой (структурным подразделением) «Социальных, психологических, правовых коммуникаций».

Рабочая программа утверждена методической комиссией по УГСН, протокол № 10 от «16» июня 2023 г.

## 1. Цель освоения дисциплины

Целью освоения дисциплины «Предпринимательское право» является формирование компетенций обучающегося в области предпринимательского права.

Программа составлена в соответствии с требованиями Федерального государственного образовательного стандарта высшего образования по направлению подготовки 38.03.02 Менеджмент.

Дисциплина относится к обязательной части Блока 1 «Дисциплины (модули)» основной профессиональной образовательной программы «Менеджмент в инвестиционно-строительной сфере». Дисциплина является обязательной к изучению.

## 2. Перечень планируемых результатов обучения по дисциплине, соотнесенных с планируемыми результатами освоения образовательной программы

### 1. Цель освоения дисциплины

Целью освоения дисциплины «Предпринимательское право» является формирование компетенций обучающегося в области предпринимательского права.

Программа составлена в соответствии с требованиями Федерального государственного образовательного стандарта высшего образования по направлению подготовки 38.03.02 Менеджмент.

Дисциплина относится к обязательной части Блока 1 «Дисциплины (модули)» основной профессиональной образовательной программы «Менеджмент в инвестиционно-строительной сфере». Дисциплина является обязательной к изучению.

## 2. Перечень планируемых результатов обучения по дисциплине, соотнесенных с планируемыми результатами освоения образовательной программы

Код и наименование компетенции (результат освоения)	Код и наименование индикатора достижения компетенции
УК-2. Способен определять круг задач в рамках поставленной цели и выбирать оптимальные способы их решения, исходя из действующих правовых норм, имеющихся ресурсов и ограничений	УК-2.3 Выбор правовых и нормативно-технических документов для решения задач профессиональной деятельности
УК-10 (УК-11) Способен формировать нетерпимое отношение к проявлениям экстремизма, терроризма, коррупционному поведению и противодействовать им в профессиональной деятельности	УК-10.1 (УК-11.1) Описание признаков и форм проявлений экстремизма, терроризма, коррупционного поведения
	УК-10.2 (УК-11.2) Выявление нарушений антиэкстремистских, антитеррористических, антикоррупционных норм, установленных нормативными правовыми актами
	УК-10.3 (УК-11.3) Оценка возможных последствий проявлений экстремизма, терроризма, коррупции и коррупционного поведения в общественной и(или) в профессиональной среде
	УК-10.4 (УК-11.4) Выбор мер по предупреждению проявлений экстремизма, терроризма, коррупционного поведения
ОПК-2 Способен осуществлять сбор, обработку и анализ данных, необходимых для решения поставленных управленческих задач, с использованием современного инструментария и интеллектуальных информационно-аналитических систем	ОПК-2.1. Определение, систематизация и анализ информации в соответствии с поставленными целями управления для решения задач профессиональной деятельности
	ОПК-2.4. Определение качественных характеристик данных, необходимых для решения поставленных управленческих задач

Код и наименование индикатора достижения компетенции	Наименование показателя оценивания (результата обучения по дисциплине)
УК-2.3 Выбор правовых и нормативно-	Знает источники предпринимательского права

Код и наименование индикатора достижения компетенции	Наименование показателя оценивания (результата обучения по дисциплине)
технических документов для решения задач профессиональной деятельности	<b>Имеет навыки</b> поиска нормативно-правовых документов с использованием информационных правовых ресурсов
УК-10.1 (УК-11.1) Описание признаков и форм проявлений экстремизма, терроризма, коррупционного поведения	<b>Знает</b> признаки коррупции и формы коррупционного поведения в предпринимательской деятельности <b>Имеет навыки (начального уровня)</b> идентификации признаков коррупции и профессиональной деформации в предпринимательской деятельности
УК-10.2 (УК-11.2) Выявление нарушений антиэкстремистских, антитеррористических, антикоррупционных норм, установленных нормативными правовыми актами	<b>Знает</b> антикоррупционные правовые нормы и направления противодействия коррупции в предпринимательской деятельности <b>Имеет навыки (начального уровня)</b> антикоррупционные нормативных актов и профессиональной деформации в предпринимательской деятельности
УК-10.3 (УК-11.3) Оценка возможных последствий проявлений экстремизма, терроризма, коррупции и коррупционного поведения в общественной и(или) в профессиональной среде	<b>Знает</b> правовые категории, терминологию и состав законодательных актов в сфере противодействия коррупции <b>Имеет навыки (начального уровня)</b> оценки ответственности за коррупционное поведение субъектов предпринимательской деятельности
УК-10.4 (УК-11.4) Выбор мер по предупреждению проявлений экстремизма, терроризма, коррупционного поведения	<b>Знает</b> основные нормы этического поведения в предпринимательской деятельности <b>Имеет навыки (начального уровня)</b> определения видов юридической ответственности в правовой системе Российской Федерации за коррупционное поведение
ОПК-2.1 Определение, систематизация и анализ информации в соответствии с поставленными целями управления для решения задач профессиональной деятельности	<b>Знает</b> понятийно-категориальный аппарат, используемый в гражданском и хозяйственно-правовом законодательстве <b>Знает</b> направления государственного регулирования в рыночной экономике <b>Знает</b> направления государственного регулирования предпринимательской деятельности <b>Знает</b> виды прав на занятие предпринимательской деятельности <b>Знает</b> направления государственного регулирования в рыночной экономике <b>Знает</b> объекты и субъектов предпринимательской деятельности <b>Знает</b> правовые основы несостоятельности <b>Знает</b> виды договоров в хозяйственной деятельности и их отличительные признаки <b>Знает</b> особенности правового регулирования ведения предпринимательской деятельности на отдельных рынках <b>Имеет навыки (начального уровня)</b> применения понятийно-категориального аппарата по вопросам предпринимательской деятельности <b>Имеет навыки (начального уровня)</b> юридической оценки фактов и обстоятельств, возникающих при осуществлении предпринимательской деятельности
ОПК-2.4. Определение качественных характеристик данных, необходимых для решения поставленных управленческих задач	<b>Знает</b> правовые характеристики предпринимательских отношений <b>Знает</b> виды ответственности в хозяйственных отношениях <b>Имеет навыки (начального уровня)</b> анализа ситуаций, возникающих при осуществлении предпринимательской деятельности

Информация о формировании и контроле результатов обучения представлена в Фонде оценочных средств (Приложение 1).

### 3. Трудоёмкость дисциплины и видов учебных занятий по дисциплине

Общая трудоёмкость дисциплины составляет 3 зачётные единицы (108 академических часов).

(1 зачетная единица соответствует 36 академическим часам)

Видами учебных занятий и работы обучающегося по дисциплине могут являться.

Обозначение	Виды учебных занятий и работы обучающегося
Л	Лекции
ЛР	Лабораторные работы
ПЗ	Практические занятия
КоП	Компьютерный практикум
КРП	Групповые и индивидуальные консультации по курсовым работам (курсовым проектам)
СР	Самостоятельная работа обучающегося в период теоретического обучения
К	Самостоятельная работа обучающегося и контактная работа обучающегося с преподавателем в период промежуточной аттестации

*Структура дисциплины:*

Форма обучения – очная.

№	Наименование раздела дисциплины	Семестр	Количество часов по видам учебных занятий и работы обучающегося						Формы промежуточной аттестации, текущего контроля успеваемости	
			Л	ЛР	ПЗ	КоП	КРП	СР		К
1	Введение в предпринимательское право	2	6		2			51	9	Домашнее задание № 1 (р.1-3) Контрольная работа (р.1-3)
2	Предпринимательские правоотношения	2	20		10					
3	Защита прав и ответственность предпринимателей	2	6		4					
	<b>Итого:</b>		32		16			51	9	<i>Зачет</i>

#### 4. Содержание дисциплины, структурированное по видам учебных занятий и разделам

При проведении аудиторных учебных занятий предусмотрено проведение текущего контроля успеваемости:

- В рамках практических занятий предусмотрено выполнение обучающимися контрольной работы.

##### 4.1 Лекции

№	Наименование раздела дисциплины	Тема и содержание лекций
1	Введение в предпринимательское право	<p><b>Тема 1. Предпринимательство и предпринимательское право.</b> Предпринимательское право и его место в российской правовой системе. Предпринимательская деятельность как предмет предпринимательского права. Предмет, метод и система предпринимательского права Российской Федерации. Отношения в сфере предпринимательства. Принципы правового регулирования предпринимательской деятельности.</p> <p><b>Тема 2. Источники предпринимательского права.</b> Конституционные основы предпринимательства. Понятие и виды источников предпринимательского права. Локальные нормативные акты, регулирующие деятельность хозяйствующих субъектов: уставные (учредительные) документы коммерческих организаций; положения об организациях и их структурных подразделениях; правила внут-</p>

		<p>ренного трудового распорядка. Международные договоры. Унифицированные нормы Международного права, применяемые в процессе хозяйственной деятельности.</p> <p><b>Тема 3. Государственное регулирование в рыночной экономике.</b> Регулирование предпринимательской деятельности как функция государства. Основные задачи, цели и принципы государственного регулирования предпринимательства. Государственное регулирование и саморегулирование предпринимательской деятельности.</p> <p>Понятие конкуренции по законодательству России. Конкурентные действия, субъекты конкуренции. Право предпринимателя на конкуренцию. Понятие и основные типы монополий по законодательству России. Законодательство о конкуренции и монополии в Российской Федерации: понятие, система.</p> <p>Понятие, признаки и формы проявления экстремизма, терроризма, коррупционного поведения. Последствия проявления экстремизма, терроризма, коррупционного поведения. Выбор мер по предупреждению проявлений экстремизма, терроризма, коррупционного поведения.</p>
2	Предпринимательские правоотношения.	<p><b>Тема 4. Право на занятие предпринимательской деятельностью.</b> Право на занятие предпринимательской деятельностью как конституционное право гражданина. Регистрация субъектов предпринимательской деятельности. Лицензирование предпринимательской деятельности. Способы осуществления права на занятие предпринимательской деятельностью. Прекращение предпринимательской деятельности.</p> <p><b>Тема 5. Объекты предпринимательской деятельности.</b> Понятие и виды имущества. Вещи и их классификация. Правовой режим отдельных видов имущества при осуществлении предпринимательской деятельности. Правовой режим недвижимости. Правовой режим денег. Правовой режим ценных бумаг. Правовой режим основных и оборотных фондов. Право собственности на имущество.</p> <p>Понятие, виды и стороны хозяйственных обязательств. Исполнение обязательств. Обеспечение исполнения обязательств. Неустойка. Залог. Удержание. Поручительство. Банковская гарантия. Задаток. Перемена лиц в обязательстве. Переход прав кредитора к другому лицу. Перевод долга. Ответственность за нарушение обязательств. Прекращение обязательств. Понятие защиты права собственности и других вещных прав.</p> <p><b>Тема 6. Субъекты предпринимательской деятельности.</b> Индивидуальный предприниматель как субъект предпринимательских правоотношений. Порядок государственной регистрации гражданина в качестве индивидуального предпринимателя. Особенности правового регулирования деятельности индивидуальных предпринимателей в сфере налогообложения, банкротства, найма персонала. Корпоративные формы предпринимательской деятельности. Понятие, правовой статус, виды корпораций и их объединений. Корпоративные правоотношения. Правовое обеспечение корпоративного управления. Правовое регулирование участия государства в корпоративных правоотношениях. Юридическая ответственность в корпоративных правоотношениях. Защита прав и законных интересов участников корпоративных правоотношений.</p> <p>Государственные и муниципальные унитарные предприятия. Правовая основа деятельности государственных и муниципальных унитарных предприятий. Правовой статус унитарных предприятий. Особенности правового режима имущества государственных и муниципальных предприятий. Особенности ответственности унитарных предприятий по законодательству РФ.</p> <p><b>Тема 7. Правовые основы несостоятельности (банкротства).</b> Понятие, критерии и признаки несостоятельности (банкротства). Понятие несостоятельности (банкротства). Критерии несостоятельности (банкротства). Признаки несостоятельности (банкротства). Законодательство о несостоятельности (банкротстве). Процедуры несостоятельности (банкротства).</p> <p>Особенности банкротства отдельных категорий должников: банкротство индивидуальных предпринимателей; банкротство градообразующих организаций; банкротство сельскохозяйственных организаций; банкротство ликвидируемого и отсутствующего должника. Фиктивное или преднамеренное банкротство, неправомерные действия при банкротстве.</p> <p><b>Тема 8. Договоры в сфере предпринимательской деятельности.</b> Понятие и особенности договоров в сфере предпринимательской деятельности. Виды договоров в сфере предпринимательской деятельности. Заключение договоров в сфере</p>

		<p>предпринимательской деятельности. Изменение и расторжение договоров в сфере предпринимательской деятельности.</p> <p><b>Тема 9. Важнейшие виды договоров в хозяйственной деятельности.</b></p> <p>Система и виды основных договоров, применяемых в хозяйственной деятельности: договор купли – продажи; договор поставки товаров; договор поставки для государственных и муниципальных нужд; договор контрактации; договор мены. Договор аренды и его виды. Договор подряда и его виды. Договор перевозки грузов и транспортной экспедиции.</p> <p>Посреднические договоры: комиссия, поручение, агентирование.</p> <p>Договоры, обеспечивающие предпринимательскую деятельность: на проведение маркетинговых исследований; на предоставление коммерческой информации, на хранение товаров, на распространение рекламы, коммерческой концессии и др.</p> <p>Ответственность за нарушение договорных обязательств.</p> <p><b>Тема 10. Правовое регулирование трудовых отношений.</b></p> <p>Предмет, метод, принципы, источники и система трудового права. Основные права и обязанности работодателя и работника, особенности трудовых отношений. Трудовые споры и порядок их решения.</p> <p><b>Тема 11. Особенности правового регулирования ведения предпринимательской деятельности на отдельных рынках.</b></p> <p>Рынок естественных монополий. Понятие, субъекты естественных монополий. Функции органов регулирования естественных монополий.</p> <p>Рынок страхования. Понятие страховой деятельности. Виды страхования. Ответственность по договору страхования.</p> <p>Рынок ценных бумаг. Субъекты рынка ценных бумаг. Профессиональные участники рынка ценных бумаг. Виды ценных бумаг.</p> <p>Правовое регулирование рынка услуг в сфере аудиторской и оценочной деятельности.</p> <p>Эколого-правовые аспекты предпринимательской деятельности: принципы и источники экологического права; управление охраной окружающей среды и природопользованием; право природопользования.</p> <p>Правовое регулирование инноваций и инновационной деятельности: источники правового регулирования инноваций.</p> <p><b>Тема 12. Правовое регулирование инвестиционно-строительной деятельности</b></p> <p>Правовое регулирование градостроительной деятельности.</p> <p>Содержание градостроительного кодекса. Особенности градостроительных отношений. Виды градостроительной деятельности.</p> <p>Правовое регулирование инвестиционной деятельности: содержание, основные направления, правовые формы участия, государственный контроль за инвестиционной деятельностью, государственные гарантии.</p>
3	Защита прав и ответственность предпринимателей.	<p><b>Тема 13. Способы и механизмы защиты прав и интересов субъектов хозяйственной деятельности.</b></p> <p>Формы и способы защиты прав хозяйствующих субъектов. Особенности рассмотрения споров, вытекающих из предпринимательской деятельности. Внесудебные формы защиты прав предпринимателей: нотариальная защита, защита прав предпринимателей в третейских судах, досудебный (претензионный) порядок урегулирования споров. Юридические службы коммерческих организаций.</p> <p><b>Тема 14. Рассмотрение хозяйственных споров в судах.</b></p> <p>Защита прав и интересов предпринимателей судом общей юрисдикции. Подведомственность и подсудность дел судам общей юрисдикции. Рассмотрение хозяйственных споров арбитражным судом. Система арбитражных судов РФ. Подведомственность и подсудность споров арбитражным судам.</p> <p>Конституционный Суд РФ и защита прав предпринимателей.</p> <p>Рассмотрение споров, вытекающих из внешнеэкономической деятельности предпринимателей.</p> <p><b>Тема 15. Понятие, значение, функции и виды ответственности в хозяйственных отношениях.</b></p> <p>Понятие ответственности в предпринимательских отношениях. Виды ответственности и санкции. Гражданско-правовая ответственность предпринимателя. Размер ответственности. Соотношение неустойки и убытков. Учет вины при определении размера ответственности должника. Обращение взыскания на имущество должника.</p> <p>Административная ответственность предпринимателя. Дисциплинарная и</p>

		материальная ответственность должностных лиц хозяйствующего субъекта. Порядок наложения административных взысканий. Уголовная ответственность предпринимателей за экономические преступления. Наказание, его виды.
--	--	--

4.2 *Лабораторные работы*  
Учебным планом не предусмотрено.

4.3 *Практические занятия*

№	Наименование раздела дисциплины	Тема и содержание занятия
1	Введение в предпринимательское право	<p><b>Тема 1. Предпринимательство и предпринимательское право</b> Вопросы занятия:</p> <ul style="list-style-type: none"> <li>– позиционировать право в системе социальных норм, уяснение многообразия и неразрывного единства видов права;</li> <li>– уяснить основные понятия предпринимательского права;</li> <li>– определить признаки предпринимательской деятельности.</li> <li>– выявить принципы правового регулирования предпринимательской деятельности.</li> </ul> <p><b>Тема 2. Источники предпринимательского права</b> Вопросы занятия:</p> <ul style="list-style-type: none"> <li>– классифицировать источники предпринимательского права;</li> <li>– провести аналогию закона и аналогия права в регулировании предпринимательской деятельности.</li> </ul> <p><b>Тема 3. Государственное регулирование в рыночной экономике</b> Вопросы занятия:</p> <ul style="list-style-type: none"> <li>– определить способы обеспечения государственного регулирования предпринимательства;</li> <li>– обозначить роль и значение конкуренции для развития предпринимательства;</li> <li>– выявить признаки доминирующего положения на рынке.</li> <li>– описать признаки и форм проявлений экстремизма, терроризма, коррупционного поведения.</li> </ul>
2	Предпринимательские правоотношения	<p><b>Тема 4. Право на занятие предпринимательской деятельностью</b> Вопросы занятия:</p> <ul style="list-style-type: none"> <li>– определить способы осуществления права на занятие предпринимательской деятельностью;</li> <li>– перечислить права и обязанности предпринимателя.</li> </ul> <p><b>Тема 5. Объекты предпринимательской деятельности</b> Вопросы занятия:</p> <ul style="list-style-type: none"> <li>– определения права собственности и других вещных прав;</li> <li>– примеры применения права собственности и других вещных прав в предпринимательской деятельности.</li> </ul> <p><b>Тема 6. Субъекты предпринимательской деятельности</b> Разбор практических ситуаций: Порядок создания, реорганизации и ликвидации субъектов предпринимательского права: состав документов, требования к заполнению.</p> <p><b>Тема 7. Правовые основы несостоятельности (банкротства).</b> Вопросы занятия:</p> <ul style="list-style-type: none"> <li>– выявить критерии и признаки несостоятельности (банкротства);</li> <li>– процедуры несостоятельности (банкротства).</li> </ul> <p><b>Тема 8. Договоры в сфере предпринимательской деятельности.</b> Разбор практических ситуаций:</p> <ul style="list-style-type: none"> <li>– порядок заключения, изменения и прекращения обязательств;</li> <li>– способы обеспечения обязательств.</li> </ul> <p><b>Тема 9. Важнейшие виды договоров в хозяйственной деятельности</b> Разбор практических ситуаций:</p> <ul style="list-style-type: none"> <li>– примеры гражданско-правовых договоров;</li> <li>– способы урегулирования разногласий в договорных отношениях.</li> </ul> <p><b>Тема 10. Правовое регулирование трудовых отношений</b> Разбор практических ситуаций:</p>

		<ul style="list-style-type: none"> <li>– трудовой договор и договор гражданско-правового характера, персональные данные работника;</li> <li>– виды рабочего времени и времени отдыха, способы учёта рабочего времени;</li> <li>– порядок разрешения трудовых споров;</li> <li>– способы защиты трудовых прав.</li> </ul> <p><b>Тема 11. Особенности правового регулирования ведения предпринимательской деятельности на отдельных рынках</b></p> <p>Вопросы занятия:</p> <ul style="list-style-type: none"> <li>– виды рынков и особенности их правового регулирования.</li> <li>– характеристика правового статуса предпринимателей в сфере оказания услуг;</li> <li>– организационно-правовые формы инновационной деятельности.</li> </ul> <p><b>Тема 12. Правовое регулирование инвестиционно-строительной деятельности</b></p> <p><b>Разбор практических ситуаций:</b></p> <ul style="list-style-type: none"> <li>– определить особенности правового регулирования проектно-исследовательской деятельности.</li> <li>– дать характеристику нормативного обеспечения технического регулирования в области капитального строительства. Правовые формы и способы;</li> <li>– инвестиционный договор и договор долевого участия в строительстве как формы инвестирования в строительстве.</li> </ul> <p>Написание контрольной работы.</p>
3	Защита прав и ответственность предпринимателей	<p><b>Тема 13. Способы и механизмы защиты прав и интересов субъектов хозяйственной деятельности</b></p> <p>Вопросы занятия:</p> <ul style="list-style-type: none"> <li>– конституционные гарантии защиты прав и законных интересов предпринимателей;</li> <li>– характеристика способов и механизмов защиты прав и интересов субъектов предпринимательской деятельности.</li> </ul> <p><b>Тема 14. Рассмотрение хозяйственных споров в судах</b></p> <p>Разбор практических ситуаций:</p> <ul style="list-style-type: none"> <li>– судебные формы защиты прав предпринимателей.</li> </ul> <p><b>Тема 15. Понятие, значение, функции и виды ответственности в хозяйственных отношениях</b></p> <p>Разбор практических ситуаций:</p> <ul style="list-style-type: none"> <li>– применение мер ответственности за нарушения в сфере предпринимательства.</li> </ul>

4.4 *Компьютерные практикумы*  
Учебным планом не предусмотрено.

4.5 *Групповые и индивидуальные консультации по курсовым работам (курсовым проектам)*  
Учебным планом не предусмотрено.

4.6 *Самостоятельная работа обучающегося в период теоретического обучения*  
Самостоятельная работа обучающегося в период теоретического обучения включает в себя:

- самостоятельную подготовку к учебным занятиям, включая подготовку к аудиторным формам текущего контроля успеваемости;
- выполнение домашнего задания 1;
- самостоятельную подготовку к промежуточной аттестации.

В таблице указаны темы для самостоятельного изучения обучающимся:  
Форма обучения – очная

№	Наименование раздела дисциплины	Темы для самостоятельного изучения
---	---------------------------------	------------------------------------



1	Введение в предпринимательское право	Темы для самостоятельного изучения соответствуют темам аудиторных учебных занятий.
2	Предпринимательские правоотношения	Темы для самостоятельного изучения соответствуют темам аудиторных учебных занятий.
3	Защита прав и ответственность предпринимателей	Темы для самостоятельного изучения соответствуют темам аудиторных учебных занятий.

*4.7 Самостоятельная работа обучающегося и контактная работа обучающегося с преподавателем в период промежуточной аттестации*

Работа обучающегося в период промежуточной аттестации включает в себя подготовку к формам промежуточной аттестации (к зчету), а также саму промежуточную аттестацию.

## **5. Оценочные материалы по дисциплине**

Фонд оценочных средств по дисциплине приведён в Приложении 1 к рабочей программе дисциплины.

Оценочные средства для проведения промежуточной аттестации, а также текущего контроля по дисциплине хранятся на кафедре (структурном подразделении), ответственной за преподавание данной дисциплины.

## **6. Учебно-методическое и материально-техническое обеспечение дисциплины**

Основные принципы осуществления учебной работы обучающихся изложены в локальных нормативных актах, определяющих порядок организации контактной работы и порядок самостоятельной работы обучающихся. Организация учебной работы обучающихся на аудиторных учебных занятиях осуществляется в соответствии с п. 3.

### *6.1 Перечень учебных изданий и учебно-методических материалов для освоения дисциплины*

Для освоения дисциплины обучающийся может использовать учебные издания и учебно-методические материалы, имеющиеся в научно-технической библиотеке НИУ МГСУ и/или размещённые в Электронных библиотечных системах.

Актуальный перечень учебных изданий и учебно-методических материалов представлен в Приложении 2 к рабочей программе дисциплины.

### *6.2 Перечень профессиональных баз данных и информационных справочных систем*

При осуществлении образовательного процесса по дисциплине используются профессиональные базы данных и информационных справочных систем, перечень которых указан в Приложении 3 к рабочей программе дисциплины.

### *6.3 Перечень материально-технического, программного обеспечения освоения дисциплины*

Учебные занятия по дисциплине проводятся в помещениях, оснащенных соответствующим оборудованием и программным обеспечением.

Перечень материально-технического и программного обеспечения дисциплины приведен в Приложении 4 к рабочей программе дисциплины.

Шифр	Наименование дисциплины
Б1.О.11	Предпринимательское право

Код направления подготовки / специальности	38.03.02
Направление подготовки / специальность	Менеджмент
Наименование ОПОП (направленность / профиль)	Менеджмент в инвестиционно-строительной сфере
Год начала реализации ОПОП	2023
Уровень образования	бакалавриат
Форма обучения	очная
Год разработки/обновления	2023

### ФОНД ОЦЕНОЧНЫХ СРЕДСТВ

#### 1. Описание показателей и критериев оценивания компетенций, описание шкал оценивания

Оценивание формирования компетенций производится на основе показателей оценивания, указанных в п.2. рабочей программы и в п.1.1 ФОС.

Связь компетенций, индикаторов достижения компетенций и показателей оценивания приведена в п.2 рабочей программы.

##### 1.1. Описание формирования и контроля показателей оценивания

Оценивание уровня освоения обучающимся компетенций осуществляется с помощью форм промежуточной аттестации и текущего контроля. Формы промежуточной аттестации и текущего контроля успеваемости по дисциплине, с помощью которых производится оценивание, указаны в учебном плане и в п.3 рабочей программы.

В таблице приведена информация о формировании результатов обучения по дисциплине разделами дисциплины, а также о контроле показателей оценивания компетенций формами оценивания.

Наименование показателя оценивания (результата обучения по дисциплине)	Номера разделов дисциплины	Формы оценивания (формы промежуточной аттестации, текущего контроля успеваемости)
<b>Знает</b> источники предпринимательского права <b>Имеет навыки</b> поиска нормативно-правовых документов с использованием информационных правовых ресурсов.	1,2,3	Домашнее задание № 1 Контрольная работа Зачет
<b>Знает</b> признаки коррупции и направления противодействия ей в предпринимательской деятельности <b>Имеет навыки (начального уровня)</b> идентификации признаков коррупции и профессиональной деформации в предпринимательской деятельности	1,2,3	Домашнее задание № 1 Контрольная работа Зачет
<b>Знает</b> правовые категории, терминологию и состав законодательных актов в сфере противодействия коррупции	1,2,3	Домашнее задание № 1 Контрольная работа

<b>Имеет навыки</b> (начального уровня) оценки ответственности за коррупционное поведение субъектов предпринимательской деятельности		Зачет
<b>Знает</b> основные нормы этического поведения в предпринимательской деятельности <b>Имеет навыки (начального уровня)</b> определения видов юридической ответственности в правовой системе Российской Федерации за коррупционное поведение	1,2,3	Домашнее задание № 1 Контрольная работа Зачет
<b>Знает</b> понятийно-категориальный аппарат, используемый в гражданском и хозяйственно-правовом законодательстве <b>Знает</b> направления государственного регулирования в рыночной экономике <b>Знает</b> направления государственного регулирования предпринимательской деятельности <b>Знает</b> виды прав на занятие предпринимательской деятельности <b>Знает</b> направления государственного регулирования в рыночной экономике <b>Знает</b> объекты и субъектов предпринимательской деятельности <b>Знает</b> правовые основы несостоятельности <b>Знает</b> виды договоров в хозяйственной деятельности и их отличительные признаки <b>Знает</b> особенности правового регулирования ведения предпринимательской деятельности на отдельных рынках <b>Имеет навыки (начального уровня)</b> применения понятийно-категориального аппарата по вопросам предпринимательской деятельности <b>Имеет навыки (начального уровня)</b> юридической оценки фактов и обстоятельств, возникающих при осуществлении предпринимательской деятельности	1,2,3	Домашнее задание № 1 Контрольная работа Домашнее задание № 2 Зачет
<b>Знает</b> правовые характеристики предпринимательских отношений <b>Знает</b> виды ответственности в хозяйственных отношениях <b>Имеет навыки (начального уровня)</b> анализа ситуаций, возникающих при осуществлении предпринимательской деятельности	1,2,3	Домашнее задание № 1 Контрольная работа Зачет

### 1.2. Описание критериев оценивания компетенций и шкалы оценивания

При проведении промежуточной аттестации в форме зачёта используется шкала оценивания: «Не зачтено», «Зачтено».

Показателями оценивания являются знания и навыки обучающегося, полученные при изучении дисциплины.

Критериями оценивания достижения показателей являются:

Показатель оценивания	Критерий оценивания
Знания	Знание терминов и определений, понятий
	Знание основных закономерностей и соотношений, принципов
	Объём освоенного материала, усвоение всех дидактических единиц (разделов)
	Полнота ответов на проверочные вопросы
	Правильность ответов на вопросы
Навыки начального уровня	Чёткость изложения и интерпретации знаний
	Навыки выбора методик выполнения заданий
	Навыки выполнения заданий различной сложности
	Навыки самопроверки. Качество сформированных навыков
	Навыки анализа результатов выполнения заданий, решения задач

## 2. Типовые контрольные задания для оценивания формирования компетенций

### 2.1. Промежуточная аттестация

#### 1.1.1. Промежуточная аттестация в форме экзамена, дифференцированного зачета (зачета с оценкой), зачета

Форма промежуточной аттестации: зачет.

Перечень типовых вопросов/заданий для проведения зачёта в 2 семестре (очная форма обучения):

№	Наименование раздела дисциплины	Типовые вопросы/задания
1	Введение в предпринимательское право	<ol style="list-style-type: none"> <li>1. Предпринимательское право и его место в российской правовой системе.</li> <li>2. Предпринимательская деятельность как предмет предпринимательского права.</li> <li>3. Предмет, метод и система предпринимательского права Российской Федерации.</li> <li>4. Отношения в сфере предпринимательства.</li> <li>5. Принципы правового регулирования предпринимательской деятельности.</li> <li>6. Конституционные основы предпринимательства.</li> <li>7. Понятие и виды источников предпринимательского права.</li> <li>8. Основные задачи, цели и принципы государственного регулирования предпринимательства. Государственное регулирование и саморегулирование предпринимательской деятельности.</li> <li>9. Понятие конкуренции по законодательству России. Конкурентные действия, субъекты конкуренции.</li> <li>10. Понятие и основные типы монополий по законодательству России.</li> <li>11. Право на занятие предпринимательской деятельностью как конституционное право гражданина.</li> <li>12. Регистрация субъектов предпринимательской деятельности.</li> <li>13. Лицензирование предпринимательской деятельности.</li> <li>14. Способы осуществления права на занятие предпринимательской деятельностью.</li> <li>15. Прекращение предпринимательской деятельности.</li> </ol>
2	Предпринимательские правоотношения	<ol style="list-style-type: none"> <li>16. Право на занятие предпринимательской деятельностью как конституционное право гражданина.</li> <li>17. Регистрация субъектов и лицензирование предпринимательской деятельности.</li> <li>18. Способы осуществления права на занятие предпринимательской деятельностью.</li> <li>19. Прекращение предпринимательской деятельности.</li> <li>20. Объекты предпринимательской деятельности, их виды.</li> </ol>

	<ol style="list-style-type: none"><li>21. Правовой режим отдельных видов имущества при осуществлении предпринимательской деятельности (недвижимость, деньги, ценные бумаги, основные и оборотные фонды).</li><li>22. Право собственности на имущество.</li><li>23. Понятие, виды и стороны хозяйственных обязательств.</li><li>24. Способы обеспечения исполнения обязательств.</li><li>25. Ответственность за нарушение обязательств.</li><li>26. Понятие защиты права собственности и других вещных прав.</li><li>27. Индивидуальный предприниматель как субъект предпринимательских правоотношений.</li><li>28. Понятие, правовой статус, виды корпораций и их объединений.</li><li>29. Защита прав и законных интересов участников корпоративных правоотношений.</li><li>30. Правовая основа деятельности государственных и муниципальных унитарных предприятий.</li><li>31. Правовые основы несостоятельности (банкротства).</li><li>32. Особенности банкротства отдельных категорий должников: банкротство индивидуальных предпринимателей; банкротство градообразующих организаций; банкротство сельскохозяйственных организаций; банкротство ликвидируемого и отсутствующего должника.</li><li>33. Понятие и особенности договоров в сфере предпринимательской деятельности.</li><li>34. Заключение, изменение и прекращение договоров в сфере предпринимательской деятельности.</li><li>35. Система и виды основных договоров, применяемых в хозяйственной деятельности.</li><li>36. Ответственность за нарушение договорных обязательств.</li><li>37. Предмет, метод, принципы, источники и система трудового права.</li><li>38. Основные права и обязанности работодателя и работника, особенности трудовых отношений.</li><li>39. Трудовые споры и порядок их решения.</li><li>40. Особенности правового регулирования ведения предпринимательской деятельности на рынке естественных монополий.</li><li>41. Особенности правового регулирования ведения предпринимательской деятельности на рынке страхования.</li><li>42. Особенности правового регулирования ведения предпринимательской деятельности на рынке ценных бумаг.</li><li>43. Правовое регулирование рынка услуг в сфере аудиторской и оценочной деятельности.</li><li>44. Эколого-правовые аспекты предпринимательской деятельности.</li><li>45. Правовое регулирование инноваций и инновационной деятельности: источники правового регулирования инноваций.</li></ol>
--	---

		<p>46. Правовое регулирование градостроительной деятельности.</p> <p>47. Правовое регулирование инвестиционной деятельности.</p> <p>48. Правовое регулирование капитального строительства.</p> <p>49. Правовые формы и способы капитального строительства.</p> <p>50. Договор участия в долевом строительстве.</p> <p>51. Юридическая ответственность за нарушения в сфере строительства.</p>
3	Защита прав и ответственность предпринимателей.	<p>52. Формы и способы защиты прав хозяйствующих субъектов.</p> <p>53. Особенности рассмотрения споров, вытекающих из предпринимательской деятельности.</p> <p>54. Внесудебные формы защиты прав предпринимателей.</p> <p>55. Рассмотрение споров, вытекающих из внешнеэкономической деятельности предпринимателей.</p> <p>56. Защита прав и интересов предпринимателей судом общей юрисдикции.</p> <p>57. Рассмотрение хозяйственных споров арбитражным судом.</p> <p>58. Понятие ответственности в предпринимательских отношениях.</p> <p>59. Гражданско-правовая ответственность предпринимателя.</p> <p>60. Административная ответственность предпринимателя.</p> <p>61. Дисциплинарная и материальная ответственность должностных лиц хозяйствующего субъекта.</p> <p>62. Уголовная ответственность предпринимателей за экономические преступления.</p> <p>63. Причины возникновения, формы проявления, формы и методы противодействия коррупции.</p> <p>64. Выявление причин и условий коррупционных проявлений.</p>

*2.1.1. Промежуточная аттестация в форме защиты курсовой работы (курсового проекта)*

Учебным планом не предусмотрено.

## *2.2. Текущий контроль*

### *2.2.1. Перечень форм текущего контроля:*

1. контрольная работа (2 семестр) при очной форме обучения;
2. домашнее задание №1 (2 семестр) при очной форме обучения;

### *2.2.2. Типовые контрольные задания форм текущего контроля:*

*Домашнее задание №1 по разделам 1-3. Тема «Предпринимательское право»  
Включает написание реферата и разбор ситуации.*

## Темы реферата

1. Развитие предпринимательства в России.
2. Судебная практика в предпринимательском праве.
3. Виды субъектов предпринимательского права, их отличительные признаки.
4. Порядок создания, реорганизации и ликвидации юридических лиц.
5. Способы обеспечения обязательств.
6. Исключительное право, используемое в предпринимательской деятельности.
7. Юридические лица как субъекты предпринимательской деятельности.
8. Физические лица как субъекты предпринимательской деятельности.
9. Объекты гражданских прав, используемые исключительно или преимущественно в предпринимательской деятельности.
10. Право собственности и другие вещные права.
11. Исключительные права на средства индивидуализации юридических лиц, товаров, работ, услуг и предприятий.
12. Договор строительного подряда, отличительные признаки, особенность применения.
13. Арбитражное судопроизводство.
14. Третейское суды, характеристика, полномочия, практика.
15. Нематериальные объекты гражданских прав, используемые исключительно в предпринимательской деятельности.
16. Понятие и правовой статус предпринимателя.
17. Коммерческое представительство и посредничество.
18. Цена как правовая категория. Виды цен. Тарифы и сфера их применения.
19. Инвестиционная деятельность и государство.
20. Нормативно-правовая основа конкуренции. Роль государства в обеспечении правовых гарантий конкуренции.
21. Инновационная деятельность. Система нормативных правовых актов, регулирующих инновационную и научную деятельность.
22. Коммерческая тайна.
23. Саморегулирование, государственный контроль и юридическая ответственность в сфере рекламы.
24. Правовое регулирование аудиторской деятельности.
25. Правовое регулирование профессиональной оценочной деятельности.
26. Понятие, критерии и признаки несостоятельности (банкротства).
27. Понятие, основания и виды ответственности в хозяйственных правоотношениях.
28. Гражданско-правовая ответственность предпринимателей.
29. Юридические лица. Субъекты малого предпринимательства. Права и обязанности предпринимателя и их юридическое закрепление.
30. Объединения коммерческих организаций.
31. Понятие и виды имущества.
32. Правовое регулирование недвижимости.
33. Правовой режим денег.
34. Правовой режим ценных бумаг.
35. Договор как основание возникновения, изменения и прекращения гражданских прав и обязанностей предпринимателей. Виды гражданско-правовых договоров.
36. Понятие и правовое содержание приватизации.
37. Интеллектуальная собственность и её защита.
38. Трудовой договор, понятие, порядок заключения, изменения, прекращения.
39. Формирование в обществе нетерпимости к коррупционному поведению при осуществлении предпринимательской деятельности.

## *Варианты ситуаций*

### Вариант 1.

Учредители юридического лица планируют начать деятельность в другом регионе. Они стоят перед выбором формы территориального расширения своего бизнеса: филиал, представительство, новая компания? В чем отличия филиала от представительства, существует ли разница в процедуре открытия этих обособленных подразделений? Можно ли открыть обособленное подразделение под названием «бюро», «дополнительный офис» и проч.? Проанализируйте преимущества и недостатки ведения деятельности через обособленное подразделение и новое юридическое лицо.

### Вариант 2.

Для индивидуализации бизнеса используются различные способы, по большому счету, следует различать индивидуализацию самой компании и деятельности, которую она осуществляет. Как выбрать место нахождения вновь создаваемой компании? Какие законодательные ограничения нужно учитывать при выборе фирменного наименования своей организации? Как быть, если впоследствии у компании появится «двойник» с аналогичным названием? Проведите сравнительный анализ фирменного наименования, коммерческого обозначения и товарного знака (оформление, порядок защиты исключительных прав, срок действия). Как вы назовете свою строительную компанию, какое коммерческое обозначение будете при этом использовать, и как будет выглядеть ваш товарный знак.

### Вариант 3.

Выбор контрагента для вступления в договорные отношения осуществляется одним из двух способов: заключение договора «напрямую», использование конкурентных процедур. Более эффективен второй вариант, т.к. конкуренция в любом случае будет означать лучшие условия за меньшие деньги. В строительной сфере торги (аукционы, конкурсы) являются распространенной процедурой заключения договора на конкурентной основе. Однако в последнее время многие крупные компании проводят помимо торгов альтернативную им процедуру под названием «приглашение делать предложения» или «запрос коммерческих предложений». Выявите отличия между этими способами заключения договора, назовите их положительные и отрицательные черты. Рассмотрите ситуацию с позиций организатора торгов и/или инициатора запроса предложений.

### Вариант 4.

Выбор контрагента для вступления в договорные отношения осуществляется одним из двух способов: заключение договора «напрямую», использование конкурентных процедур. Более эффективен второй вариант, т.к. конкуренция в любом случае будет означать лучшие условия за меньшие деньги. В строительной сфере торги (аукционы, конкурсы) являются распространенной процедурой заключения договора на конкурентной основе. Однако в последнее время многие крупные компании проводят помимо торгов альтернативную им процедуру под названием «приглашение делать предложения» или «запрос коммерческих предложений». Выявите отличия между этими способами заключения договора, назовите их положительные и отрицательные черты. Рассмотрите ситуацию с позиций потенциальных участников торгов или запроса предложений

## **Контрольная работа по разделам 1-3. Тема «Предпринимательское право» Типовые вопросы для контрольной работы**

1. Право на занятие предпринимательской деятельностью как конституционное право гражданина.
2. Регистрация субъектов предпринимательской деятельности.
3. Лицензирование предпринимательской деятельности.
4. Способы осуществления права на занятие предпринимательской деятельностью.
5. Прекращение предпринимательской деятельности.



6. Государственные гарантии предпринимательской деятельности: понятие гарантий, их виды, способы реализации гарантий.
7. Понятие и виды имущества, классификация вещей.
8. Правовой режим недвижимости.
9. Правовой режим денег.
10. Правовой режим ценных бумаг.
11. Правовой режим основных и оборотных фондов.
12. Право собственности на имущество.
13. Понятие, виды и стороны хозяйственных обязательств.
14. Обеспечение исполнения обязательств.
15. Ответственность за нарушение обязательств.
16. Понятие защиты права собственности и других вещных прав.
17. Право хозяйственного ведения имуществом.
18. Право оперативного управления имуществом.
19. Доверительное управление имуществом.
20. Понятие интеллектуальной собственности.
21. Авторское и патентное право.
22. Право на товарный знак, знак обслуживания и наименование места происхождения товаров.
23. Индивидуальный предприниматель как субъект предпринимательских правоотношений.
24. Порядок государственной регистрации гражданина в качестве индивидуального предпринимателя.
25. Особенности правового регулирования деятельности индивидуальных предпринимателей в сфере налогообложения, банкротства, найма персонала.
26. Корпоративные формы предпринимательской деятельности.
27. Понятие, правовой статус, виды корпораций и их объединений.
28. Правовое обеспечение корпоративного управления.
29. Правовое регулирование участия государства в корпоративных правоотношениях.
30. Юридическая ответственность в корпоративных правоотношениях.
31. Защита прав и законных интересов участников корпоративных правоотношений.
32. Государственные и муниципальные унитарные предприятия.
33. Правовая основа деятельности государственных и муниципальных унитарных предприятий.
34. Особенности ответственности унитарных предприятий по законодательству РФ.
35. Предпринимательская деятельность структурных подразделений коммерческих организаций.
36. Субъекты малого и среднего предпринимательства.
37. Некоммерческие организации и предпринимательская деятельность.
38. Понятие, критерии и признаки несостоятельности (банкротства).
39. Процедуры несостоятельности (банкротства).
40. Фиктивное или преднамеренное банкротство, неправомерные действия при банкротстве.
41. Мировое соглашение: формы и содержание.
42. Особенности несостоятельности (банкротства) гражданина.
43. Понятие и особенности договоров в сфере предпринимательской деятельности.
44. Виды договоров в сфере предпринимательской деятельности.
45. Заключение, изменение и расторжение договоров в сфере предпринимательской деятельности.
46. Предпринимательские договоры по реализации товаров: понятие и общая характеристика.
47. Ответственность за нарушение договорных обязательств.
48. Договор поставки в предпринимательской деятельности.
49. Подрядные договоры в предпринимательской деятельности.
50. Договор строительного подряда в предпринимательской деятельности.
51. Предпринимательские договоры на осуществление посреднической деятельности.
52. Предпринимательские договоры по передаче и использованию исключительных прав.

53. Договор простого товарищества в предпринимательской деятельности.
54. Предмет, метод, принципы, источники и система трудового права.
55. Основные права и обязанности работодателя и работника, особенности трудовых отношений.
56. Трудовые споры и порядок их решения.
57. Правовое регулирование внутреннего трудового распорядка.
58. Меры поощрения за успехи в труде.
59. Дисциплинарная ответственность и ее виды.
60. Правовое регулирование товарных рынков.
61. Правовое регулирование рынка естественных монополий.
62. Правовое регулирование финансовых рынков: рынка ценных бумаг, банковских и страховых услуг.
63. Виды и основные условия предпринимательских договоров, связанных с оказанием услуг страхования.
64. Правовое регулирование предпринимательства в сфере внешнеэкономической деятельности.
65. Правовое регулирование рынка услуг в сфере аудиторской и оценочной деятельности.
66. Эколого-правовые аспекты предпринимательской деятельности.
67. Правовое регулирование инноваций и инновационной деятельности: источники правового регулирования инноваций.
68. Система правового обеспечения сферы строительной деятельности.
69. Правовое регулирование градостроительной деятельности.
70. Договор долевого участия в строительстве, гарантии его исполнения.
71. Правовое регулирование инвестиционно-строительной деятельности
72. Техническое регулирование в области капитального строительства.
73. Правовые формы и способы капитального строительства.
74. Правовое регулирование долевого строительства.
75. Договор участия в долевом строительстве.
76. Юридическая ответственность за нарушения в сфере строительства.

### 3. Методические материалы, определяющие процедуры оценивания

Процедура проведения промежуточной аттестации и текущего контроля успеваемости регламентируется локальным нормативным актом, определяющим порядок осуществления текущего контроля успеваемости и промежуточной аттестации обучающихся.

*3.1. Процедура оценивания при проведении промежуточной аттестации обучающихся по дисциплине в форме экзамена и/или дифференцированного зачета (зачета с оценкой)*

Промежуточная аттестация по дисциплине в форме экзамена/дифференцированного зачёта (зачета с оценкой) не проводится.

*3.2. Процедура оценивания при проведении промежуточной аттестации обучающихся по дисциплине в форме зачета*

Промежуточная аттестация по дисциплине в форме зачёта проводится во 2 семестре. Для оценивания знаний и навыков используются критерии и шкала, указанные п.1.2.

Ниже приведены правила оценивания формирования компетенций по показателю оценивания «Знания».

Критерий оценивания	Уровень освоения и оценка	
	Не зачтено	Зачтено
Знание терминов и определений, понятий	Не знает терминов и определений	Знает термины и определения

Знание основных закономерностей и соотношений, принципов	Не знает основные закономерности и соотношения, принципы построения знаний	Знает основные закономерности и соотношения, принципы построения знаний
Объём освоенного материала, усвоение всех дидактических единиц (разделов)	Не знает значительной части материала дисциплины	Знает материал дисциплины
Полнота ответов на проверочные вопросы	Не даёт ответы на большинство вопросов	Даёт ответы на большинство вопросов
Правильность ответов на вопросы	Допускает грубые ошибки при изложении ответа на вопрос	Не допускает ошибок при изложении ответа на вопрос
Чёткость изложения и интерпретации знаний	Излагает знания без логической последовательности	Излагает знания в логической последовательности
	Не иллюстрирует изложение поясняющими схемами, рисунками и примерами	Иллюстрирует изложение поясняющими схемами, рисунками и примерами
	Неверно излагает и интерпретирует знания	Верно излагает и интерпретирует знания

Ниже приведены правила оценивания формирования компетенций по показателю оценивания «Навыки начального уровня».

Критерий оценивания	Уровень освоения и оценка	
	Не зачтено	Зачтено
Навыки выбора методик выполнения заданий	Не может выбрать методику выполнения заданий	Может выбрать методику выполнения заданий
Навыки выполнения заданий различной сложности	Не имеет навыков выполнения учебных заданий	Имеет навыки выполнения учебных заданий
Навыки самопроверки. Качество сформированных навыков	Допускает грубые ошибки при выполнении заданий, нарушающие логику решения задач	Не допускает ошибки при выполнении заданий
Навыки анализа результатов выполнения заданий, решения задач	Делает некорректные выводы	Делает корректные выводы
Навыки представления результатов решения задач	Не может проиллюстрировать решение задачи поясняющими схемами, рисунками	Иллюстрирует решение задачи поясняющими схемами, рисунками

*3.3. Процедура оценивания при проведении промежуточной аттестации обучающихся по дисциплине в форме защиты курсовой работы (курсового проекта)*

Промежуточная аттестация по дисциплине в форме защиты курсового проекта /курсовой работы не проводится.

Приложение 2 к рабочей программе

Шифр	Наименование дисциплины
Б1.О.11	Предпринимательское право

Код направления подготовки / специальности	38.03.02
Направление подготовки / специальность	Менеджмент
Наименование ОПОП (направленность / профиль)	Менеджмент в инвестиционно-строительной сфере
Год начала реализации ОПОП	2023
Уровень образования	бакалавриат
Форма обучения	очная
Год разработки/обновления	2023

**Перечень учебных изданий и учебно-методических материалов**

Электронные учебные издания в электронно-библиотечных системах (ЭБС):

№ п/п	Автор, название, место издания, год издания, количество страниц	Ссылка на учебное издание в ЭБС
1	Губин, Е. П. Предпринимательское право Российской Федерации : учебник / Е.П. Губин, П.Г. Лахно. — 3-е изд., перераб. и доп. — Москва : Юр.Норма : НИЦ ИНФРА-М, 2020. — 992 с. - ISBN 978-5-91768-769-8.	<a href="https://znanium.com/catalog/product/1058081">https://znanium.com/catalog/product/1058081</a>
2	Чумакова, О. В. Предпринимательское право : учебно-методическое пособие / О. В. Чумакова. — Москва : National Research, 2020. — 123 с. — ISBN 978-1-952243-18-9.	<a href="https://www.iprbookshop.ru/98506.html">https://www.iprbookshop.ru/98506.html</a>

Приложение 3 к рабочей программе

Шифр	Наименование дисциплины
Б1.О.11	Предпринимательское право

Код направления подготовки / специальности	38.03.02
Направление подготовки / специальность	Менеджмент
Наименование ОПОП (направленность / профиль)	Менеджмент в инвестиционно-строительной сфере
Год начала реализации ОПОП	2023
Уровень образования	бакалавриат
Форма обучения	очная
Год разработки/обновления	2023

**Перечень профессиональных баз данных и информационных справочных систем**

Наименование	Электронный адрес ресурса
«Российское образование» - федеральный портал	<a href="http://www.edu.ru/index.php">http://www.edu.ru/index.php</a>
Научная электронная библиотека	<a href="http://elibrary.ru/defaultx.asp?">http://elibrary.ru/defaultx.asp?</a>
Электронная библиотечная система IPRbooks	<a href="http://www.iprbookshop.ru/">http://www.iprbookshop.ru/</a>
Федеральная университетская компьютерная сеть России	<a href="http://www.runnet.ru/">http://www.runnet.ru/</a>
Информационная система "Единое окно доступа к образовательным ресурсам"	<a href="http://window.edu.ru/">http://window.edu.ru/</a>
Научно-технический журнал по строительству и архитектуре «Вестник МГСУ»	<a href="http://www.vestnikmgsu.ru/">http://www.vestnikmgsu.ru/</a>
Научно-техническая библиотека НИУ МГСУ	<a href="http://www.mgsu.ru/resources/Biblioteka/">http://www.mgsu.ru/resources/Biblioteka/</a>

Приложение 4 к рабочей программе

Шифр	Наименование дисциплины
Б1.О.11	Предпринимательское право

Код направления подготовки / специальности	38.03.02
Направление подготовки / специальность	Менеджмент
Наименование ОПОП (направленность / профиль)	Менеджмент в инвестиционно-строительной сфере
Год начала реализации ОПОП	2023
Уровень образования	бакалавриат
Форма обучения	очная
Год разработки/обновления	2023

**Материально-техническое и программное обеспечение дисциплины**

Наименование специальных помещений и помещений для самостоятельной работы	Оснащенность специальных помещений и помещений для самостоятельной работы	Перечень лицензионного программного обеспечения. Реквизиты подтверждающего документа
Учебные аудитории для проведения учебных занятий, текущего контроля и промежуточной аттестации	Рабочее место преподавателя, рабочие места обучающихся	
Помещение для самостоятельной работы обучающихся  <b>Ауд. 41 НТБ</b> на 80 посадочных мест (рабочее место библиотекаря, рабочие места обучающихся)	ИБП GE VH Series VH 700 Источник бесперебойного питания РИП-12 (2 шт.) Компьютер/ТИП №5 (2 шт.) Компьютер Тип № 1 (6 шт.) Контрольно-пусковой блок С2000-КПБ (26 шт.) Монитор / Samsung 21,5" S22C200B (80 шт.) Плоттер / HP DJ T770 Прибор приемно-контрольный С2000-АСПТ (2 шт.) Принтер / HP LaserJet P2015 DN Принтер /Тип № 4 н/т Принтер HP LJ Pro 400 M401dn Системный блок / Kraftway Credo тип 4 (79 шт.) Электронное табло 2000*950	Adobe Acrobat Reader DC (ПО предоставляется бесплатно на условиях OpLic) Adobe Flash Player (ПО предоставляется бесплатно на условиях OpLic) APM Civil Engineering (Договор № 109/9.13_АО НИУ от 09.12.13 (НИУ-13)) ArcGIS Desktop (Договор передачи с ЕСПИ СНГ 31 лицензии от 27.01.2016) ArhciCAD [22] (БД; Веб-кабинет или подписка; OpenLicense) AutoCAD [2018] (БД; Веб-кабинет или подписка; OpenLicense) AutoCAD [2020] (БД; Веб-кабинет или подписка; OpenLicense) Autodesk Revit [2018] (БД; Веб-кабинет или подписка; OpenLicense) Autodesk Revit [2020] (БД; Веб-кабинет или подписка; OpenLicense) CorelDRAW [GSX5;55] (Договор № 292/10.11- АО НИУ от 28.11.2011 (НИУ-11)) eLearnBrowser [1.3] (Договор ГМЛ-Л-16/03-846 от 30.03.2016) Google Chrome (ПО предоставляется бесплатно на условиях OpLic)

Наименование специальных помещений и помещений для самостоятельной работы	Оснащенность специальных помещений и помещений для самостоятельной работы	Перечень лицензионного программного обеспечения. Реквизиты подтверждающего документа
		<p>Lazarus (ПО предоставляется бесплатно на условиях OpLic)</p> <p>Mathcad [Edu.Prime;3;30] (Договор №109/9.13_АО НИУ от 09.12.13 (НИУ-13))</p> <p>Mathworks Matlab [R2008a;100] (Договор 089/08-ОК(ИОП) от 24.10.2008)</p> <p>Mozilla Firefox (ПО предоставляется бесплатно на условиях OpLic)</p> <p>MS Access [2013;Im] (OpenLicense; Подписка Azure Dev Tools; Б\Д; Веб-кабинет)</p> <p>MS ProjectPro [2013;ImX] (OpenLicense; Подписка Azure Dev Tools; Б\Д; Веб-кабинет)</p> <p>MS VisioPro [2013;ADT] (OpenLicense; Подписка Azure Dev Tools; Б\Д; Веб-кабинет)</p> <p>MS Visual FoxPro [ADT] (OpenLicense; Подписка Azure Dev Tools; Б\Д; Веб-кабинет)</p> <p>nanoCAD СПДС Стройплощадка (Договор бесплатной передачи / партнерство)</p> <p>PascalABC [3.2.0.1311] (ПО предоставляется бесплатно на условиях OpLic)</p> <p>Visual Studio Ent [2015;Imx] (OpenLicense; Подписка Azure Dev Tools; Б\Д; Веб-кабинет)</p> <p>Visual Studio Expr [2008;ImX] (OpenLicense; Подписка Azure Dev Tools; Б\Д; Веб-кабинет)</p> <p>WinPro 7 [ADT] (OpenLicense; Подписка Azure Dev Tools; Б\Д; Веб-кабинет)</p> <p>Компас-3D V14 АЕС (Договор № 109/9.13_АО НИУ от 09.12.13 (НИУ-13))</p> <p>ПК ЛИРА-САПР [2013] (Договор № 109/9.13_АО НИУ от 09.12.13 (НИУ-13))</p>
<p>Помещение для самостоятельной работы обучающихся</p> <p><b>Ауд. 59 НТБ</b> на 5 посадочных мест, оборудованных компьютерами (рабочее место библиотекаря, рабочие места обучающихся, рабочее место для лиц с ограниченными возможностями здоровья) Читальный зал на 52 посадоч-</p>	<p>Компьютер / ТИП №5 (4 шт.) Монитор Acer 17" AL1717 (4 шт.) Монитор Samsung 24" S24C450B Системный блок Kraftway Credo KC36 2007 (4 шт.) Системный блок Kraftway Credo KC43 с KSS тип3 Принтер/HP LaserJet P2015 DN Аудиторный стол для инвалидов-колясочников Видеоувеличитель /Optelec ClearNote Джойстик компьютерный беспроводной Клавиатура Clevy с большими кнопками и накладкой (беспроводная) Кнопка компьютерная выносная малая Кнопка компьютерная выносная малая (2 шт.)</p>	<p>Google Chrome (ПО предоставляется бесплатно на условиях OpLic (не требуется))</p> <p>Adobe Acrobat Reader DC (ПО предоставляется бесплатно на условиях OpLic (не требуется))</p> <p>eLearnBrowser [1.3] (Договор ГМЛ-Л-16/03-846 от 30.03.2016)</p> <p>Mozilla Firefox (ПО предоставляется бесплатно на условиях OpLic (лицензия не требуется))</p> <p>MS OfficeStd [2010; 300] (Договор № 162/10 - АО НИУ от 18.11.2010 (НИУ-10))</p> <p>Adobe Acrobat Reader [11] (ПО предоставляется бесплатно на условиях OpLic (лицензия не требуется))</p> <p>K-Lite Codec Pack (ПО предоставляется бесплатно на условиях OpLic (лицензия не требуется))</p>

Наименование специальных помещений и помещений для самостоятельной работы	Оснащенность специальных помещений и помещений для самостоятельной работы	Перечень лицензионного программного обеспечения. Реквизиты подтверждающего документа
ных места		
<p>Помещение для самостоятельной работы обучающихся</p> <p><b>Ауд. 84 НТБ</b> На 5 посадочных мест, оборудованных компьютерами (рабочее место библиотекаря, рабочие места обучающихся) Читальный зал на 52 посадочных места</p>	<p>Монитор Acer 17" AL1717 (5 шт.) Системный блок Kraftway KW17 2010 (5 шт.)</p>	<p>AutoCAD [2020] (Б\Д; Веб-кабинет или подписка; OpenLicense) Eurosoft STARK [201W;20] (Договор № 089/08-ОК(ИОП) от 24.10.2008) MS OfficeStd [2010; 300] (Договор № 162/10 - АО НИУ от 18.11.2010 (НИУ-10)) nanoCAD СПДС Конструкции (Договор бесплатной передачи / партнерство) WinPro 7 [ADT] (OpenLicense; Подписка Azure Dev Tools; Б\Д; Веб-кабинет) ПК ЛИРА-САПР [2013R5] (ПО предоставляется бесплатно на условиях OpLic (лицензия не требуется))</p>



Федеральное государственное бюджетное образовательное учреждение высшего образования  
**«НАЦИОНАЛЬНЫЙ ИССЛЕДОВАТЕЛЬСКИЙ МОСКОВСКИЙ ГОСУДАР-  
 СТВЕННЫЙ СТРОИТЕЛЬНЫЙ УНИВЕРСИТЕТ»**

**РАБОЧАЯ ПРОГРАММА**

Шифр	Наименование дисциплины
Б1.0.12	<i>Статистика</i>

Код направления подготовки / специальности	38.03.02
Направление подготовки / специальность	Менеджмент
Наименование ОПОП (направленность / профиль)	Менеджмент в инвестиционно-строительной сфере
Год начала реализации ОПОП	2023
Уровень образования	Бакалавриат
Форма обучения	Очная
Год разработки/обновления	2023

**Разработчики:**

должность	ученая степень, звание	ФИО
Доцент	к.э.н., доцент	Бурова О.А.

Рабочая программа дисциплины разработана и одобрена кафедрой «Экономика и управление в строительстве»

Рабочая программа утверждена методической комиссией по УГСН, протокол № 10 от «16» июня 2023 г.

### 1. Цель освоения дисциплины

Целью освоения дисциплины «Статистика» является формирование компетенций обучающихся в области статистики.

Программа составлена в соответствии с требованиями Федерального государственного образовательного стандарта высшего образования по направлению подготовки 38.03.02 Менеджмент.

Дисциплина относится к обязательной части Блока 1 «Дисциплины (модули)» основной профессиональной образовательной программы «Менеджмент в инвестиционно-строительной сфере». Дисциплина является обязательной к изучению обучающегося.

### 2. Перечень планируемых результатов обучения по дисциплине, соотнесенных с планируемыми результатами освоения образовательной программы

Код и наименование компетенции (результат освоения)	Код и наименование индикатора достижения компетенции
УК-1 Способность осуществлять поиск, критический анализ и синтез информации, применять системный подход для решения поставленных задач	УК-1.1 Выбор, анализ, систематизация и передача информации с использованием цифровых средств, а также применение оптимальных алгоритмов при работе с данными, полученными из различных источников УК-1.3 Логичное и последовательное изложение информации, формулирование аргументированных выводов и суждений УК-1.4 Выявление системных связей и отношений между изучаемыми явлениями, процессами и/или объектами при решении задач в цифровой экономике
УК-2 Способность определять круг задач в рамках поставленной цели и выбирать оптимальные способы их решения, исходя из действующих правовых норм, имеющихся ресурсов и ограничений	УК-2.4 Выбор способа и алгоритма решения задач профессиональной деятельности с учётом наличия ограничений и ресурсов
ОПК-1 Способен решать профессиональные задачи на основе знаний (на промежуточном уровне) экономической, организационной и управленческой теории;	ОПК-1.5. Решение задач на усвоение понятийного аппарата и понимание логических связей, расчетных и ситуационных задач на основе знаний (на промежуточном уровне) экономической, управленческой и организационной теории
ОПК-2 Способность осуществлять сбор, обработку и статистический анализ данных, необходимых для решения поставленных экономических задач	ОПК-2.2. Выбор методов сбора данных, способов и вида их представления в соответствии с поставленными задачами профессиональной деятельности ОПК-2.5 Формирование системы взаимосвязанных статистических показателей ОПК-2.6. Решение типовых задач анализа и экономико-математического моделирования, используемых при принятии управленческих решений
ОПК-3 Способен разрабатывать обоснованные организационно-управленческие решения с учетом их социальной значимости, содействовать их реализации в условиях сложной и динамичной среды и оценивать их последствия	ОПК-3.1. Анализ внешней и внутренней среды состояния и развития социально-экономических систем, выявление ключевых элементов и оценивание их влияния

Код и наименование индикатора достижения компетенции	Результаты обучения (показатели оценивания)
УК-1.1 Выбор, анализ, систематизация и передача информации с использованием цифровых средств, а также применение оптимальных алгоритмов при работе с данными, полученными из различных источников	<p><b>Знает</b> разные информационные ресурсы</p> <p><b>Имеет навыки</b> поиска статистических данных с сайта Росстата, печатных изданий, форм статистической отчетности для решения поставленной задачи (начального уровня)</p> <p><b>Знает</b> способы систематизации обнаруженной информации, полученной из разных источников</p>
УК-1.3 Логичное и последовательное изложение информации, формулирование аргументированных выводов и суждений	<p><b>Имеет навыки</b> расчета обобщающих статистических показателей для решения поставленной задачи (начального уровня)</p>
УК-1.4 Выявление системных связей и отношений между изучаемыми явлениями, процессами и/или объектами при решении задач в цифровой экономике	<p><b>Знает</b> основные закономерности и соотношения</p> <p><b>Знает</b> методы выявления системных связей между изучаемыми явлениями</p> <p><b>Имеет навыки</b> проведения корреляционно-регрессионного анализа (начального уровня)</p> <p><b>Имеет навыки</b> построения моделей прогноза (начального уровня)</p>
УК-2.4 Выбор способа решения задачи профессиональной деятельности с учётом наличия ограничений и ресурсов	<p><b>Знает</b> способы решения задач профессиональной деятельности</p> <p><b>Имеет навыки</b> выбора методик решения задач (начального уровня)</p> <p><b>Имеет навыки</b> определения цели, задач, системы показателей статистического анализа (начального уровня)</p>
ОПК-1.5. Решение задач на усвоение понятийного аппарата и понимание логических связей, расчетных и ситуационных задач на основе знаний (на промежуточном уровне) экономической, управленческой и организационной теории	<p><b>Знает</b> способы решения задач на усвоение понятийного аппарата и понимание логических связей, расчетных и ситуационных задач</p> <p><b>Имеет навыки</b> применения методик для решения поставленных ситуационных задач (начального уровня)</p>
ОПК-2.2. Выбор методов сбора данных, способов и вида их представления в соответствии с поставленными задачами профессиональной деятельности	<p><b>Знает</b> формы и виды статистического наблюдения</p> <p><b>Знает</b> постановку цели и задач статистического наблюдения, способы сбора первичных данных</p> <p><b>Имеет навыки</b> разработки программы статистического наблюдения в соответствии с задачами профессиональной деятельности (начального уровня)</p> <p><b>Имеет навыки</b> представления статистических данных в виде таблиц и графиков (начального уровня)</p>
ОПК-2.5 Формирование системы взаимосвязанных статистических показателей	<p><b>Знает</b> формирование системы взаимосвязанных статистических показателей</p> <p><b>Знает</b> методику их расчета</p> <p><b>Имеет навыки</b> формирования и расчета системы взаимосвязанных статистических показателей (начального уровня)</p>

ОПК-2.6. Решение типовых задач анализа и экономико-математического моделирования, используемых при принятии управленческих решений	<b>Знает</b> типовые методики математической статистики <b>Имеет навыки</b> математического моделирования и построения прогноза социально-экономических показателей (начального уровня)
ОПК-3.1. Анализ внешней и внутренней среды состояния и развития социально-экономических систем, выявление ключевых элементов и оценивание их влияния	<b>Знает</b> аналитические показатели для проведения статистического анализа внутренней и внешней среды <b>Знает</b> типовую методику их построения <b>Знает</b> методы обработки и анализа данных <b>Имеет навыки</b> расчета аналитических показателей (начального уровня) <b>Имеет навыки</b> представления результатов в виде сводки и группировки

Информация о формировании и контроле результатов обучения представлена в Фонде оценочных средств (Приложение 1).

### 3. Трудоемкость дисциплины и видов учебных занятий по дисциплине

Общая трудоемкость дисциплины составляет 4 зачетных единицы, 144 акад. часа.  
(1 зачетная единица соответствует 36 академическим часам)

Видами учебных занятий и работы обучающегося по дисциплине могут являться.

Обозначение	Виды учебных занятий и работы обучающегося
Л	Лекции
ЛР	Лабораторные работы
ПЗ	Практические занятия
КоП	Компьютерный практикум
КРП	Групповые и индивидуальные консультации по курсовым работам (курсовым проектам)
СР	Самостоятельная работа обучающегося в период теоретического обучения
К	Самостоятельная работа обучающегося и контактная работа обучающегося с преподавателем в период промежуточной аттестации

#### 4.1 Структура дисциплины:

Форма обучения – очная

№	Наименование раздела дисциплины	Семестр	Количество часов по видам учебных занятий и работы обучающегося							Формы промежуточной аттестации, текущего контроля успеваемости
			Л	ЛР	ПЗ	КоП	КРП	СР	К	
1.	Теория статистики	3	16	-	16	-	-			Домашнее задание 1 (р.1) Домашнее задание 2 (р.1,2) Контрольная работа (р.1, 2)
2.	Статистика предприятия	3	16	-	16	-	-	62	18	
	Итого:	3	32	-	32	-	-	62	18	Экзамен

#### 4. Содержание дисциплины, структурированное по видам учебных занятий и разделам

При проведении аудиторных учебных занятий предусмотрено проведение текущего контроля успеваемости:

- В рамках практических занятий предусмотрено выполнение обучающимися контрольной работы.

##### 4.1. Лекции

Форма обучения – очная

№	Наименование раздела дисциплины	Тема и содержание лекций
1.	Теория статистики	<b>Тема 1.1 Предмет, метод и задачи статистики</b> Статистика как наука. Предмет и метод статистики. Задачи статистики. Организация государственной статистики в РФ.
		<b>Тема 1.2 Статистическое наблюдение</b> Понятие статистического наблюдения, этапы статистического исследования. Формы, виды и способы наблюдения. Программно-методологические и организационные вопросы наблюдения. Ошибки и методы контроля данных наблюдения.
		<b>Тема 1.3 Сводка и группировка статистических данных</b> Понятие и содержание сводки, как первой стадии статистического исследования. Виды сводки. Понятие группировки, виды. Формы представления статистических данных: статистические таблицы и графики, их виды, основные правила построения.
		<b>Тема 1.4 Абсолютные и относительные показатели</b> Понятие; виды абсолютных и относительных показателей. Методика их исчисления и направлений использования.
		<b>Тема 1.5 Средние величины</b> Сущность и применение средних величин. Степенные и структурные средние, методы их определения.
		<b>Тема 1.6 Ряды распределения и показатели вариации</b> Назначение рядов распределения, их виды. Построение вариационного ряда, его частотные характеристики, графическое изображение. Структурные характеристики вариационного ряда (медиана распределения; квартили распределения; мода распределения). Понятие вариации признака в совокупности. Показатели вариации.
		<b>Тема 1.7 Ряды динамики</b> Характеристика ряда динамики. Область применения рядов динамики, их виды. Способы выявления тенденции динамики показателей: метод механического сглаживания и аналитического выравнивания. Выявление сезонности явлений с помощью индексов сезонности. Аналитические и средние показатели рядов динамики, методы расчета.
		<b>Тема 1.8 Индексы</b> Понятие индексов, их применение. Индивидуальные, общие, агрегатные, средние индексы. Индексы постоянного состава, переменного состава и структурных сдвигов. Методология и их исчисления.
2.	Статистика предприятия	<b>Тема 2.1 Статистика основных показателей деятельности предприятия</b> Предприятие как объект статистического учета. Организация статистического наблюдения предприятий по виду экономической деятельности «Строительство»: унифицированные формы статистической отчетности. Статистическое изучение объемов и издержек производства. Статистика себестоимости. Индексы цен производителей. Статистический анализ финансового состояния и финансовых результатов деятельности.

	<p><b>Тема 2.2 Статистическое изучение активов и обязательств предприятия</b> Состав финансовых и нефинансовых активов предприятия. Формы финансовой и статистической отчетности. Цели и задачи статистики основных и оборотных фондов. Показатели движения основных средств и эффективности использования основных и оборотных средств предприятия. Статистическое изучение финансовых вложений и обязательств.</p>
	<p><b>Тема 2.3 Статистика трудовых ресурсов предприятия</b> Цели и задачи статистики трудовых ресурсов предприятия, их характеристика. Формы статистического наблюдения за трудовыми ресурсами. Статистические показатели численности, заработной платы и движения работников. Динамика уровня и структура затрат организации на рабочую силу. Индексы производительности труда.</p>
	<p><b>Тема 2.4 Статистика инвестиционной и инновационной деятельности предприятия</b> Статистическое изучение инвестиций и инноваций деятельности предприятий по виду экономической деятельности «Строительство»: формы статистической отчетности, основные показатели инвестиционной и инновационной активности. Статистическое обследование инвестиционной и инновационной деятельности предприятий. Показатели деловой активности предприятий.</p>

#### 4.2. Лабораторные работы

Не предусмотрено учебным планом

#### 4.3. Практические занятия

Форма обучения - очная

№	Наименование раздела дисциплины	Тема и содержание занятия
1.	Теория статистики	<p><b>Тема 1.1 Предмет, метод и задачи статистики</b> Рассмотрение структуры органов государственной статистики в РФ: Федеральная служба государственной статистики РФ (Росстат), территориальные органы, их функции. Сайт Росстата, его наполнение.</p>
		<p><b>Тема 1.2 Статистическое наблюдение</b> Разработка программы статистического наблюдения: установление цели и задач наблюдения, объекта и единицы наблюдения, время и места проведения. Анализ полученных результатов наблюдения.</p>
		<p><b>Тема 1.3 Сводка и группировка статистических данных</b> Построение сложной сводки: группировка данных наблюдения, определение числа групп по формуле Стерджесса и интервалов, выбор группировочного признака. Перегруппировка данных. Разработка подлежащего и сказуемого таблицы, содержащей результаты сводки, их графическое изображение. Анализ полученных результатов сводки.</p>
		<p><b>Тема 1.4 Абсолютные и относительные показатели</b> Расчет различных видов относительных величин: относительной величины динамики, структуры, координации, сравнения, интенсивности, выполнения плана договорных поставок и планового задания.</p>
		<p><b>Тема 1.5 Средние величины</b> Расчет средних показателей с использованием формул различных видов степенных средних: средней арифметической простой и взвешенной, средней гармонической простой и взвешенной, средней геометрической, средней хронологической.</p>

		<p><b>Тема 1.6 Ряды распределения и показатели вариации</b> Построение вариационных рядов распределения – дискретных и интервальных. Определение структурных средних: моды и медианы. Расчет показателей вариации: размаха вариации, среднего линейного отклонения, дисперсии, среднего квадратического отклонения и коэффициенты вариации. Проверка правила сложения дисперсий.</p>
		<p><b>Тема 1.7 Ряды динамики</b> Расчет базисных и цепных аналитических показателей рядов динамики: абсолютного прироста, коэффициента роста, темпа роста, темпа прироста, абсолютного значения 1% прироста и средних показателей динамики.</p>
		<p><b>Тема 1.8 Индексы</b> Определение динамики цен, выпуска продукции, себестоимости, товарооборота с использованием цепных и базисных индивидуальных индексов, общих индексов, агрегатных (индексов цен Пааше, Ласпейреса, Фишера, Маршалла) и средних индексов.</p>
2.	Статистика предприятия	<p><b>Тема 2.1 Статистика основных показателей деятельности предприятия</b> Расчет статистических показателей объема и состава выпускаемой продукции, издержек производства, себестоимости. Анализ индексов цен производителей, финансового состояния и финансовых результатов деятельности по формам финансовой и статистической отчетности.</p>
		<p><b>Тема 2.2 Статистическое изучение активов и обязательств предприятия</b> Расчет показателей использования основных и оборотных средств. Определение полной, остаточной и восстановительной стоимости основных средств. Определение показателей движения и эффективности использования основных средств, оборачиваемости оборотных средств. Построение баланса основных средств.</p>
		<p><b>Тема 2.3 Статистика трудовых ресурсов предприятия</b> Анализ состояния рынка труда. Расчет фондов рабочего времени предприятия и показателей их использования. Определение динамики номинальной и реальной заработной платы, динамики средней часовой и средней месячной заработной платы. Анализ затрат на рабочую силу. Определение среднесписочной численности работников, показателей движения рабочей силы. Расчет индексов производительности труда.</p>
		<p><b>Тема 2.4 Статистика инвестиционной и инновационной деятельности предприятия</b> Анализ результатов статистического обследования инвестиционной и инновационной деятельности предприятий. Расчет и анализ показатели деловой активности предприятий.</p>

#### 4.4. Компьютерные практикумы:

Не предусмотрено учебным планом

#### 4.5. Групповые и индивидуальные консультации по курсовым работам (курсовым проектам) консультации по курсовым работам (курсовым проектам):

Не предусмотрено учебным планом

#### 4.6. Самостоятельная работа обучающегося в период теоретического обучения

Самостоятельная работа обучающегося в период теоретического обучения включает в себя:

- самостоятельную подготовку к учебным занятиям, включая подготовку к аудиторным формам текущего контроля успеваемости;
- выполнение домашнего задания 1;

- выполнение домашнего задания 2;
- самостоятельную подготовку к промежуточной аттестации.

В таблице указаны темы для самостоятельного изучения обучающимся:

*Форма обучения – очная*

№	Наименование раздела дисциплины	Темы для самостоятельного изучения
1.	Теория статистики	Темы для самостоятельного изучения соответствуют темам аудиторных учебных занятий
2.	Статистика предприятия	

*4.7. Самостоятельная работа обучающегося и контактная работа обучающегося с преподавателем в период промежуточной аттестации.*

Работа обучающегося в период промежуточной аттестации включает в себя подготовку к формам промежуточной аттестации (к экзамену), а также саму промежуточную аттестацию.

## **5. Оценочные материалы по дисциплине**

Фонд оценочных средств по дисциплине приведен в Приложении 1 к рабочей программе дисциплины.

Оценочные средства для проведения промежуточной аттестации, а также текущего контроля по дисциплине хранятся на кафедре (структурном подразделении), ответственной за преподавание данной дисциплины.

## **6. Учебно-методическое и материально-техническое обеспечение дисциплины**

Основные принципы организации учебной работы обучающихся изложены в локальных нормативных актах, определяющих порядок организации контактной работы и порядок самостоятельной работы обучающихся. Организация учебной работы обучающихся на аудиторных учебных занятиях осуществляется в соответствии с п.3.

*6.1. Перечень учебных изданий и учебно-методических материалов для освоения дисциплины*

Для освоения дисциплины обучающийся может использовать учебные издания и учебно-методические материалы, имеющиеся в научно-технической библиотеке НИУ МГСУ и/или размещенные в Электронных библиотечных системах.

Актуальный перечень учебных изданий и учебно-методических материалов представлен в приложении 2 к рабочей программе дисциплины.

*6.2. Перечень профессиональных баз данных и информационных справочных систем*

При осуществлении образовательного процесса по дисциплине используются профессиональные базы данных и информационных справочных систем. Перечень которых указан в Приложении 3 к рабочей программе дисциплины.

*6.3. Перечень материально-технического, программного обеспечения освоения дисциплины*



Учебные занятия по дисциплине проводятся в помещениях, оснащенных соответствующим оборудованием и программным обеспечением.

Перечень материально-технического и программного обеспечения дисциплины приведен в Приложении 4 к рабочей программе дисциплины.

## Приложение 1 к рабочей программе

Шифр	Наименование дисциплины
Б1.0.12	<i>Статистика</i>

Код направления подготовки/специальности	38.03.02
Направление подготовки /специальность	Менеджмент
Наименование ОПОП (направленность/профиль)	Менеджмент в инвестиционно-строительной сфере
Год начала реализации ОПОП	2023
Уровень образования	Бакалавриат
Форма обучения	Очная
Год разработки / обновления	2023

### ФОНД ОЦЕНОЧНЫХ СРЕДСТВ

#### 1. Описание показателей и критериев оценивания компетенций, описание шкал оценивания

Оценивание формирования компетенций производится на основе показателей оценивания, указанных в п.2. рабочей программы и в п.1.1 ФОС.

Связь компетенций и показателей оценивания приведена в п.2 рабочей программы.

##### 1.1. Описание формирования и контроля показателей оценивания

Оценивание уровня освоения обучающимся компетенций осуществляется с помощью форм промежуточной аттестации и текущего контроля. Формы промежуточной аттестации и текущего контроля успеваемости по дисциплине, с помощью которых производится оценивание, указаны в учебном плане и в п.3 рабочей программы.

В таблице приведена информация о формировании результатов обучения по дисциплине разделами дисциплины, а также о контроле показателей оценивания компетенций формами оценивания.

Наименование показателя оценивания (результата обучения по дисциплине)	Номера разделов дисциплины	Формы оценивания (формы промежуточной аттестации, текущего контроля успеваемости)
<b>Знает</b> разные информационные ресурсы <b>Имеет навыки</b> поиска статистических данных с сайта Росстата, печатных изданий, форм статистической отчетности для решения поставленной задачи (начального уровня)	1,2	<i>Домашнее задание 1</i> <i>Экзамен</i>

<p><b>Знает</b> способы систематизации обнаруженной информации, полученной из разных источников</p> <p><b>Имеет навыки</b> расчета обобщающих статистических показателей для решения поставленной задачи (начального уровня)</p>	1,2	<p><i>Домашнее задание 1</i></p> <p><i>Контрольная работа</i></p> <p><i>Домашнее задание 2</i></p> <p><i>Экзамен</i></p>
<p><b>Знает</b> основные закономерности и соотношения</p> <p><b>Знает</b> методы выявления системных связей между изучаемыми явлениями</p> <p><b>Имеет навыки</b> проведения корреляционно-регрессионного анализа (начального уровня)</p> <p><b>Имеет навыки</b> построения моделей прогноза (начального уровня)</p>	1,2	<p><i>Контрольная работа</i></p> <p><i>Домашнее задание 2</i></p> <p><i>Экзамен</i></p>
<p><b>Знает</b> способы решения задач профессиональной деятельности</p> <p><b>Имеет навыки</b> выбора методик решения задач (начального уровня)</p> <p><b>Имеет навыки</b> определения цели, задач, системы показателей статистического анализа (начального уровня)</p>	1,2	<p><i>Домашнее задание 1</i></p> <p><i>Домашнее задание 2</i></p> <p><i>Контрольная работа</i></p> <p><i>Экзамен</i></p>
<p><b>Знает</b> способы решения задач на усвоение понятийного аппарата и понимание логических связей, расчетных и ситуационных задач</p> <p><b>Имеет навыки</b> применения методик для решения поставленных ситуационных задач (начального уровня)</p>	1,2	<p><i>Домашнее задание 1</i></p> <p><i>Домашнее задание 2</i></p> <p><i>Контрольная работа</i></p> <p><i>Экзамен</i></p>
<p><b>Знает</b> формы и виды статистического наблюдения</p> <p><b>Знает</b> постановку цели и задач статистического наблюдения, способы сбора первичных данных</p> <p><b>Имеет навыки</b> разработки программы статистического наблюдения в соответствии с задачами профессиональной деятельности (начального уровня)</p> <p><b>Имеет навыки</b> представления статистических данных в виде таблиц и графиков (начального уровня)</p>	1,2	<p><i>Домашнее задание 1</i></p> <p><i>Контрольная работа</i></p> <p><i>Экзамен</i></p>
<p><b>Знает</b> формирование системы взаимосвязанных статистических показателей</p> <p><b>Знает</b> методику их расчета</p> <p><b>Имеет навыки</b> формирования и расчета системы взаимосвязанных статистических показателей (начального уровня)</p>	1,2	<p><i>Домашнее задание 1</i></p> <p><i>Экзамен</i></p>
<p><b>Знает</b> типовые методики математической статистики</p> <p><b>Имеет навыки</b> математического моделирования и построения прогноза социально-экономических показателей (начального уровня)</p>	1,2	<p><i>Контрольная работа</i></p> <p><i>Экзамен</i></p>
<p><b>Знает</b> аналитические показатели для проведения статистического анализа внутренней и внешней среды</p> <p><b>Знает</b> типовую методику их построения</p> <p><b>Знает</b> методы обработки и анализа данных</p> <p><b>Имеет навыки</b> расчета аналитических показателей (начального уровня)</p> <p><b>Имеет навыки</b> представления результатов в виде сводки и группировки</p>	1,2	<p><i>Домашнее задание 1</i></p> <p><i>Контрольная работа</i></p> <p><i>Домашнее задание 2</i></p> <p><i>Экзамен</i></p>

### 1.2. Описание критериев оценивания компетенций и шкалы оценивания

При проведении промежуточной аттестации в форме экзамена используется шкала оценивания: «2» (неудовлетворительно), «3» (удовлетворительно), «4» (хорошо), «5» (отлично).

Показателями оценивания являются знания и навыки обучающегося, полученные при изучении дисциплины.

Критериями оценивания достижения показателей являются:

Показатель оценивания	Критерий оценивания
Знания	Знание терминов и определений, понятий
	Знание основных закономерностей и соотношений, принципов
	Объём освоенного материала, усвоение всех дидактических единиц (разделов)
	Полнота ответов на проверочные вопросы
	Правильность ответов на вопросы
	Чёткость изложения и интерпретации знаний
Навыки начального уровня	Навыки выбора методик выполнения заданий
	Навыки выполнения заданий различной сложности
	Навыки самопроверки. Качество сформированных навыков
	Навыки анализа результатов выполнения заданий, решения задач
	Навыки представления результатов решения задач
	Навыки выполнения заданий различной сложности
	Навыки самопроверки. Качество сформированных навыков
	Навыки анализа результатов выполнения заданий, решения задач
	Навыки представления результатов решения задач
	Навыки обоснования выполнения заданий
	Быстрота выполнения заданий
	Самостоятельность в выполнении заданий
	Результативность (качество) выполнения заданий

## 2. Типовые контрольные задания для оценивания формирования компетенций

### 2.1. Промежуточная аттестация

2.1.1. Промежуточная аттестация в форме экзамена, дифференцированного зачета (зачета с оценкой), зачета

Формы промежуточной аттестации: при очной форме обучения - экзамен в 3 семестре.

Перечень типовых вопросов/заданий для проведения экзамена в 3 семестре.

№	Наименование раздела дисциплины	Типовые вопросы / задания
1.	Раздел 1 Теория статистики	1. Цель и задачи статистики. Организация статистики в РФ. 2. Цель и задачи статистики как науки и дисциплины. 3. Основные направления совершенствования статистики. 4. Статистические методы исследования. 5. Статистическое наблюдение: определение, цель, задачи.

		<p>Точность наблюдения.</p> <p>6. Программно-методологические вопросы статистического наблюдения.</p> <p>7. Понятие статистической сводки. Ее виды. Принципы построения статистических группировок.</p> <p>8. Основные правила построения статистических таблиц.</p> <p>9. Взаимосвязь абсолютных и относительных величин, необходимость их комплексного применения.</p> <p>10. Сущность и значение средних показателей. Виды степенных средних величин.</p> <p>11. Сущность и значение структурных средних величин.</p> <p>12. Понятие вариации и ее значение. Ряды распределения.</p> <p>13. Абсолютные показатели вариации</p> <p>14. Относительные показатели вариации.</p> <p>15. Свойство дисперсии. Общая, межгрупповая и внутригрупповая дисперсии.</p> <p>16. Правило сложения дисперсий. Эмпирическое корреляционное отношение.</p> <p>17. Дисперсия доли и альтернативного признака.</p> <p>18. Цель и задачи изучения динамических рядов. Основные элементы ряда динамики.</p> <p>19. Аналитические показатели динамики. Сопоставимость в рядах динамики.</p> <p>20. Понятие тренда в рядах динамики. Методы выявления тенденции.</p> <p>21. Виды прогнозов и особенности статистических методов прогнозирования.</p> <p>22. Значение и сущность индексного метода в анализе динамики социально-экономических явлений и процессов.</p> <p>23. Понятие индексов и их классификация. Взаимосвязь цепных и базисных индексов.</p> <p>24. Индивидуальные и общие (сводные) индексы. Способы построения общих индексов. Агрегатная форма индексов.</p> <p>25. Индексы переменного и фиксированного состава. Индексы структурных сдвигов. Роль индексов в изучении взаимосвязанных явлений.</p> <p style="text-align: center;">Типовые задачи:</p> <p><i>Вариант 1.</i> Имеются следующие данные о среднесписочной численности акционерных обществ <math>X_i = 250, 320, 410, 380, 450, 500, 540, 580, 650, 720, 830, 1000, 1100, 380, 450, 800, 650, 450, 800, 750, 450, 450, 800</math> чел. Определить среднесписочную численность и рассчитайте средне линейное и среднеквадратическое отклонение, коэффициентов вариации. Сделайте выводы.</p> <p><i>Вариант 2.</i> Рассчитать индексы планового задания, выполнения плана и динамики, если выпуск продукции в отчетном году составил 38,3 тыс. ед. На следующий год планировалось выпустить 35,6 тыс. ед., а фактически произведено 39,5 тыс. ед.</p> <p><i>Вариант 3.</i> Розничный товароборот региона по формам собственности характеризуется следующими данными в млн. руб.: частная – 10273; государственная – 1446; кооперативная – 2684. Определить относительные величины структуры и координации, приняв за основу частную собственность.</p>
--	--	--

		<p><i>Вариант 4.</i> По приведенным данным в таблице определить: индивидуальные индексы цен и физического объема продукции; общий индекс стоимости, агрегатные индексы цен и физического объема. Сделать выводы.</p> <table border="1" data-bbox="580 241 1449 461"> <thead> <tr> <th rowspan="2">Продукция</th> <th colspan="2">Базисный период</th> <th colspan="2">Отчетный период</th> </tr> <tr> <th>Выпущено <math>q_0</math>, ед.</th> <th>Себестоимость <math>s_0</math>, руб./ед.</th> <th>Выпущено <math>q_1</math>, ед.</th> <th>Себестоимость <math>s_1</math>, руб./ед.</th> </tr> </thead> <tbody> <tr> <td>Изделие А</td> <td>1350</td> <td>24,4</td> <td>1500</td> <td>23,0</td> </tr> <tr> <td>Изделие Б.</td> <td>240</td> <td>135,0</td> <td>250</td> <td>144,0</td> </tr> <tr> <td>Изделие В</td> <td>520</td> <td>65,4</td> <td>550</td> <td>62,6</td> </tr> <tr> <td>Итого</td> <td></td> <td></td> <td></td> <td></td> </tr> </tbody> </table>	Продукция	Базисный период		Отчетный период		Выпущено $q_0$ , ед.	Себестоимость $s_0$ , руб./ед.	Выпущено $q_1$ , ед.	Себестоимость $s_1$ , руб./ед.	Изделие А	1350	24,4	1500	23,0	Изделие Б.	240	135,0	250	144,0	Изделие В	520	65,4	550	62,6	Итого				
Продукция	Базисный период			Отчетный период																											
	Выпущено $q_0$ , ед.	Себестоимость $s_0$ , руб./ед.	Выпущено $q_1$ , ед.	Себестоимость $s_1$ , руб./ед.																											
Изделие А	1350	24,4	1500	23,0																											
Изделие Б.	240	135,0	250	144,0																											
Изделие В	520	65,4	550	62,6																											
Итого																															
2.	<p>Раздел 2 Статистика предприятия</p>	<ol style="list-style-type: none"> <li>1. Информационная и методологическая основа статистики предприятия. Единый государственный регистр предприятий и организаций (ЕГРПО).</li> <li>2. Взаимосвязь статистики предприятия и системы национальных счетов (СНС).</li> <li>3. Организация статистического наблюдения за предприятиями по виду экономической деятельности «Строительство».</li> <li>4. Структура статистики предприятия, основные задачи.</li> <li>5. Функции статистики на предприятии. Связь статистического учета с другими видами учета.</li> <li>6. Статистические показатели объемов производства и затрат на производство и их оценка.</li> <li>7. Понятие деловой активности предприятия и ее статистическая оценка.</li> <li>8. Обследование деловой активности строительных организаций и лизинговых компаний.</li> <li>9. Статистическая оценка инвестиций в нефинансовые активы и их источников.</li> <li>10. Состав финансовых и нефинансовых активов предприятия. Формы статистического учета.</li> <li>11. Объект, предмет и задачи статистики финансов предприятия. Источники информации.</li> <li>12. Учетные показатели статистики финансов. Их назначение и область применения.</li> <li>13. Статистическая оценка наличия и движения основных фондов, эффективности их использования. Баланс основных фондов.</li> <li>14. Показатели оборачиваемости оборотных фондов. Показатели обеспеченности производственными запасами.</li> <li>15. Статистические показатели численности и движения работников.</li> <li>16. Статистическая оценка заработной платы. Фонды рабочего времени и показатели их использования.</li> <li>17. Статистика затрат на рабочую силу и формы оплаты труда.</li> <li>18. Характеристика и статистические показатели инвестиционной деятельности предприятия.</li> <li>19. Характеристика и статистические показатели инновационной деятельности предприятия.</li> </ol> <p style="text-align: center;">Типовые задачи:</p> <p>Задание 1. По данным механовооруженности труда и производительности труда рабочих строительных организаций рассчитайте средний уровень</p>																													

данных показателей на одну организацию. Сделайте выводы.

Строительные организации	Механовооруженность труда, тыс. руб. на 1 рабочего (среднегодовая)	Производительность труда, тыс. руб. на 1 рабочего (среднегодовая)
1	700	300
2	1100	400
3	1200	400
4	1600	600
5	2200	800
6	2700	700
7	3000	1100
8	3800	1400
9	4500	1800
10	4900	1700
всего		

Задание 2. По данным среднегодовой стоимости основных фондов (ОПФ) и выполненным объемом строительно-монтажных работ (СМР) строительной организации определите базисные и цепные темпы роста и темпы прироста. Сделайте выводы.

Месяц	Стоимость ОПФ, млрд. руб.	Объем СМР, млрд. руб.	Месяц	Стоимость ОПФ, млрд. руб.	Объем СМР, млрд. руб.
1	3,7	5,3	7	6,8	11,5
2	8,6	10,7	8	3,5	6,4
3	2,2	7,1	9	12,1	15,7
4	5,1	8,6	10	10,9	12,6
5	5,4	9,0	11	12,7	15,3
6	7,4	12,4	12	14,5	27,1

Задание 3. По данным объема производственных фондов и затратам на их капитальный ремонт (в процентах к среднегодовой стоимости основных фондов) определите относительные величины координации за три текущих года. Сделайте выводы.

Показатели	2016 г.	2017г.	2018 г.
Среднегодовая стоимость основных производственных фондов, млрд. руб.	17,8	21,9	24,5
Затраты на капитальный ремонт (в %)	3,3	4,1	5,2

Задание 4. По данным объема товарной строительной продукции и балансовой прибыли строительной организации определите индексы сезонности. Сделайте выводы.

Месяц	Прибыль, млн. руб.	Объем строительной продукции, млрд. руб.	Месяц	Прибыль, млн. руб.	Объем строительной продукции, млрд. руб.
1	128	1,4	7	181	3,3
2	129	1,6	8	203	3,5
3	121	1,8	9	191	2,8
4	194	1,9	10	145	1,9
5	192	2,4	11	130	1,5
6	215	3,1	12	122	1,3

Задание 5. Распределение молодых строительных рабочих по выполне-

	нию ими норм выработки характеризуется следующими данными. Вычислите коэффициенты ассоциации и контингенции. Сделайте выводы.		
образование	Выполнение и перевыполнение норм выработки	Невыполняющие нормы выработки	итого
Неполное среднее	304	57	361
Полное среднее	101	78	179
итого	405	135	540

### 2.1.2 Промежуточная аттестация в форме защиты курсовой работы (курсового проекта)

Промежуточная аттестация в форме защиты курсовой работы/курсового проекта не проводится.

## 2.2 Текущий контроль

### 2.2.1. Перечень форм текущего контроля:

- домашнее задание 1 в 3 семестре;
- домашнее задание 2 в 3 семестре;
- контрольная работа в 3 семестре.

### 2.2.2. Типовые контрольные задания форм текущего контроля:

*Домашнее задание 1. Тема: «Ряды распределения и показатели вариации»*

*Типовое задание (выполняется по вариантам)*

1. На основании использования метода группировок изучить структуру явлений и выявить связи и зависимости между явлениями.
2. Рассчитать структурные средние: моду и медиану, изобразить графически.
3. Рассчитать абсолютные и относительные показатели вариации. Сделайте выводы.

*Типовой вариант 1*

*Исходные данные:* рейтинговая оценка крупнейших строительных компаний Урала и Западной Сибири.

*Источник информации:* Официальный сайт «Эксперт онлайн» (<http://expert.ru>).

*Задание:* на основании случайной выборки компаний (объем выборки не менее 30), выполнить следующие действия:

- построить интервальные вариационные ряды, характеризующие распределение компаний по выручке и величине валовой прибыли;
- выполнить аналитическую группировку для изучения зависимости между размером выручки и величиной валовой прибыли;
- рассчитать структурные средние показатели и изобразить их графически;
- оценить вариацию изучаемых показателей;
- на основании полученных результатов сделать обобщающие выводы.

*Типовой вариант 2*

*Исходные данные:* рейтинговая оценка 100 крупнейших компаний Томской области.

*Источник информации:* Официальный сайт «Эксперт онлайн» (<http://expert.ru>).

*Задание:* на основании случайной выборки компаний (объем выборки не менее 30), выполнить следующие действия:



- построить интервальные вариационные ряды, характеризующие распределение компаний по объему реализации и величине чистой прибыли;
- выполнить аналитическую группировку для изучения зависимости между размером объема реализации и величиной чистой прибыли;
- рассчитать структурные средние показатели и изобразить их графически;
- оценить вариацию изучаемых показателей.
- на основании полученных результатов сделать обобщающие выводы.

### Типовой вариант 3

*Исходные данные:* результаты рейтинговых оценок банков Москвы и Московской области за 2016 г. (финансовые рейтинги).

*Источник информации:* «Банки. ру информационный портал: банки, вклады». Официальный сайт <http://www.banki.ru>.

*Задание:* на основании случайной выборки банков (объем выборки не менее 30), выполнить следующие действия:

- построить интервальные вариационные ряды, характеризующие распределение банков по величине активов-нетто и величине чистой прибыли;
- выполнить аналитическую группировку для изучения зависимости между размером активов-нетто и величиной чистой прибыли;
- рассчитать структурные средние показатели и изобразить их графически;
- оценить вариацию изучаемых показателей.
- на основании полученных результатов сделать обобщающие выводы.

### Домашнее задание 2. Тема «Теория статистики. Статистика предприятия»

#### Типовые задачи

*Задача № 1* По четырем предприятиям АО получены следующие данные за месяц:

Предприятие	Объем производства, млн.руб.	Затраты на 1 рубль произведенной продукции, коп.
1	8	69
2	12	72
3	5	58
4	7	64

Определите средние затраты на 1 рубль произведенной продукции в целом по АО.

*Задача № 2.* Имеются следующие данные о степени использования производственного оборудования:

Коэффициент использования оборудования	Число единиц оборудования
до 0,80	24
0,80 - 0,90	12
0,90 - 1,00	4

Рассчитайте коэффициент вариации, сделайте выводы.

*Задача № 3.* Имеются следующие данные о качестве выпускаемой предприятием продукции:

Вид продукции	Процент брака	Стоимость бракованной продукции, тыс. руб.
А	1,4	10

В	0,8	7
С	2,3	12

Определите средний процент брака в целом по предприятию.

*Задача № 4.* Имеются следующие данные о себестоимости и выпуске продукции предприятием за два месяца:

Вид продукции	Март		Апрель	
	себестоимость 1 шт., руб.	произведено, тыс. шт.	себестоимость 1 шт., руб.	произведено, тыс. шт.
А	80	20	78	22
В	100	30	110	33
С	200	40	210	44

Определите сводный индекс себестоимости продукции, что он характеризует.

*Задача № 5.* Имеются следующие данные о реализации трех товаров:

Товар	Товарооборот, млн. руб.	
	Август	Сентябрь
А	32	36
В	27	30
С	51	55

Определите сводный индекс физического объема реализации при условии, что цены на данные товары в сентябре по сравнению с августом не изменились.

*Контрольная работа. Тема «Теория статистики. Статистика предприятия»*

*Типовые тестовые задания контрольной работы (по разделу 1)*

1. Группировка промышленных предприятий по формам собственности является примером группировки:

- А) структурной
- Б) аналитической
- В) типологической
- Г) сложной

2. К дискретным признакам группировок относится:

- А) заработная плата рабочих
- Б) численность населения страны
- В) число членов семьи
- Г) прибыль банка

3. К атрибутивным признакам группировок относится:

- А) прибыль предприятия
- Б) пол человека
- В) разряд работы
- Г) размер обуви

4. Показатели обеспеченности населения учреждениями здравоохранения торговли – это относительная величина:

- А) координации
- Б) интенсивности
- В) структуры
- Г) динамики

5. Средняя величина признака равна 20, а коэффициент вариации – 25%. Дисперсия признака равна:

- А) 20  
Б) 25  
В) 125  
Г) 45
6. Имеется ряд распределения рабочих по тарифному разряду: 2(8 чел.), 3 (16 чел.), 4(17 чел.), 5(9 чел.), 6 (10 чел.). Вид данного ряда:
- А) интервальный  
Б) моментный  
В) дискретный  
Г) атрибутивный
7. Для ряда распределения рабочих по тарифному разряду: 2(8 чел.), 3 (16 чел.), 4(17 чел.), 5(9 чел.), 6 (10 чел.) определить моду:
- А) 2  
Б) 3  
В) 4  
Г) 6
8. Для ряда распределения рабочих по тарифному разряду: 2(8 чел.), 3 (16 чел.), 4(17 чел.), 5(9 чел.), 6 (10 чел.) определить медиану:
- А) 2  
Б) 4  
В) 5  
Г) 6
9. Средний квадрат индивидуальных значений признака равен 625, дисперсия – 400. Средняя равна:
- А) 70  
Б) 40  
В) 15  
Г) 39
10. Известно, что индекс постоянного состава равен 102,5%, а индекс структурных сдвигов – 100,6%. Индекс переменного состава равен:
- А) 110,6  
Б) 98,5  
В) 99,5  
Г) 123,7
11. Агрегатный индекс цен Паше строится:
- А) с весами текущего периода  
Б) с весами базисного периода  
В) без использования весов  
Г) нет правильного ответа
12. Физический объем продукции снизился на 20%, а производственные затраты увеличились на 6%. Индекс себестоимости единицы продукции равен:
- А) 120,0  
Б) 132,5  
В) 89,4  
Г) 96,8
13. Средний уровень интервального ряда динамики с равными временными промежутками исчисляется по формуле средней:
- А) арифметической простой  
Б) арифметической взвешенной  
В) гармонической простой  
Г) гармонической взвешенной

14. Средний уровень интервального ряда динамики с неравными временными промежутками исчисляется по формуле средней:
- А) арифметической простой
  - Б) арифметической взвешенной
  - В) гармонической простой
  - Г) гармонической взвешенной
15. Для выявления основной тенденции развития явления используется:
- А) аналитическое выравнивание
  - Б) индексный метод
  - В) метод скользящей средней
  - Г) корреляционный анализ
16. Парный коэффициент корреляции может принимать значения:
- А) от 0 до 1
  - Б) от -1 до 0
  - В) от -1 до +1
  - Г) нет правильного ответа
17. Что характеризует коэффициент вариации:
- А) пределы колеблемости признака
  - Б) степень однородности совокупности
  - В) степень тесноты связи между признаками
  - Г) нет правильного ответа

Типовые тестовые задания контрольной работы (по разделу 2)

1. Статистика предприятий и организаций занимается сбором и обработкой информации:
- А) о тенденциях их развития
  - Б) об экономической эффективности их деятельности
  - В) о структурных характеристиках
  - Г) все ответы верны
2. Ежегодные структурные обследования предприятий и организаций проводятся в целях:
- А) уточнения генеральной совокупности
  - Б) заполнения регистра (ЕГРПО)
  - В) прочих целях
3. К основным экономическим показателям состояния предприятий и организаций относятся:
- А) оборот
  - Б) численность работающих по найму
  - В) объем производства
  - Г) затраты на рабочую силу
  - Д) все ответы верны
4. Динамика объема промышленного производства оценивается:
- А) индексом физического объема производства по отрасли
  - Б) индексом физического объема производства по отдельным товарам
  - В) индивидуальным индексом
5. Что отражает оценка основных фондов по полной восстановительной стоимости:
- А) фактическую стоимость основных фондов в момент их ввода в эксплуатацию
  - Б) стоимость воспроизводства основных фондов в данное время
  - В) балансовую стоимость
  - Г) стоимость на конец года
6. Эффективность использования основных фондов не характеризует:

- А) фондоемкость
  - Б) фондоотдача
  - В) фондовооруженность
  - Г) материалоемкость
7. Движение основных фондов характеризуют:
- А) коэффициент обновления
  - Б) коэффициент выбытия
  - В) коэффициент износа
  - Г) коэффициент годности
  - Д) все ответы верны
8. Коэффициент обновления основных фондов определяется отношением:
- А) стоимости основных фондов к стоимости вновь введенных
  - Б) стоимости вновь введенных фондов к стоимости выбывших
  - В) стоимости вновь введенных фондов к полной первоначальной стоимости на конец года
  - Г) стоимости вновь введенных фондов к полной первоначальной стоимости на начало года
9. Коэффициент годности рассчитывается отношением:
- А) остаточной стоимости основных фондов к их полной первоначальной
  - Б) остаточной стоимости основных фондов к полной восстановительной
  - В) полной восстановительной к остаточной стоимости основных фондов
10. Для характеристики воспроизводства основных фондов составляют:
- А) балансы основных фондов
  - Б) бухгалтерский баланс
  - Г) статистический отчет
11. Средняя стоимость основных фондов рассчитывается по формуле:
- А) средней арифметической простой
  - Б) средней арифметической взвешенной
  - В) средней геометрической
12. Оборотные производственные фонды включают в себя:
- А) производственные запасы
  - Б) незавершенное производство
  - В) расходы будущих периодов
  - Г) все ответы верны
13. В составе фондов обращения выделяются:
- А) готовая продукция
  - Б) товары для перепродажи
  - В) денежные средства и средства в расчетах (дебиторская задолженность)
  - Г) все ответы верны
14. Средний за период остаток оборотных средств рассчитывается по формуле:
- А) средней гармонической
  - Б) средней геометрической
  - В) средней хронологической
15. Коэффициент оборачиваемости оборотных средств определяется:
- А) делением выручки от реализации продукции, работ и услуг на средний остаток оборотных средств за одинаковый период
  - Б) умножением выручки от реализации продукции на средний остаток оборотных средств
  - В) сложением стоимости оборотных средств и прибыли
16. Чистая прибыль предприятия, это:
- А) прибыль после уплаты всех налогов и других выплат
  - Б) валовая прибыль минус расходы

- В) прибыль от продаж за вычетом коммерческих расходов
17. Статистический анализ бухгалтерской прибыли включает анализ:
- А) динамики всей суммы прибыли и ее отдельных компонентов
  - Б) структуры и структурных сдвигов
  - В) индексный для изучения влияния факторов на объем прибыли
  - Г) все ответы верны
18. Рентабельность продукции, это:
- А) отношение валовой прибыли к себестоимости продукции
  - Б) отношение чистой прибыли к себестоимости продукции
  - В) отношение прибыли от продаж к издержкам
  - Г) нет правильного ответа
19. Сальдированный финансовый результат:
- А) прибыль минус убыток
  - Б) доходы минус убыток
  - В) чистая прибыль плюс налоги
  - Г) нет правильного ответа
20. Для наблюдений за ценами во всех секторах экономики создается выборочная совокупность базовых организаций, состоящая из:
- А) крупных организаций всех форм собственности
  - Б) средних организаций всех форм собственности
  - В) малых организаций всех форм собственности
  - Г) все ответы верны
21. Отбор товаров и услуг-представителей осуществляется на федеральном уровне и является:
- А) постоянным в течение длительного периода времени
  - Б) постоянным в течение короткого периода времени
  - В) меняющимся постоянно
22. Сводные индексы цен рассчитываются по формуле:
- А) Паше
  - Б) Ласпейреса
  - В) Фишера
  - Г) Маршалла
23. Для индекса потребительских цен исходной информацией являются:
- А) бюджетные обследования семей
  - Б) обследование отдельных торговых организаций
  - В) выборочные наблюдения предприятий – производителей продукции
  - Г) нет правильного ответа
24. При определении сводных индексов цен производителей промышленной продукции в качестве весов используется:
- А) годовой объем продукции за позапрошлый год
  - Б) годовой объем продукции за прошлый год
  - В) годовой объем продукции за текущий год
25. Цены, определяемые как среднеарифметические взвешенные величины из уровней цен отдельных производителей:
- А) средние цены
  - Б) среднеотраслевые цены
  - В) среднегодовые цены
26. Уровень инфляции в стране можно определить с помощью:
- А) индекса цен производителей
  - Б) индекса оптовых цен
  - В) индекса-дефлятора
  - Г) индекса по отдельным товарам

### 3. Методические материалы, определяющие процедуры оценивания

Процедура проведения промежуточной аттестации и текущего контроля успеваемости регламентируется локальным нормативным актом, определяющим порядок осуществления текущего контроля успеваемости и промежуточной аттестации обучающихся.

*3.1. Процедура оценивания при проведении промежуточной аттестации обучающихся по дисциплине в форме экзамена и/или дифференцированного зачета (зачета с оценкой)*

Промежуточная аттестация по дисциплине в форме экзамена проводится для очной формы обучения в 3 семестре

Используются критерии и шкала оценивания, указанные в п.1.2. Оценка выставляется преподавателем интегрально по всем показателям и критериям оценивания.

Ниже приведены правила оценивания формирования компетенций по показателю оценивания «Знания».

Критерий оценивания	Уровень освоения и оценка			
	«2» (неудовлетв.)	«3» (удовлетвор.)	«4» (хорошо)	«5» (отлично)
Знание терминов и определений, понятий	Не знает терминов и определений	Знает термины и определения, но допускает неточности формулировок	Знает термины и определения	Знает термины и определения, может корректно сформулировать их самостоятельно
Знание основных закономерностей и соотношений, принципов	Не знает основные закономерности и соотношения, принципы построения знаний	Знает основные закономерности, соотношения, принципы построения знаний	Знает основные закономерности, соотношения, принципы построения знаний, их интерпретирует и использует	Знает основные закономерности, соотношения, принципы построения знаний, может самостоятельно их получить и использовать
Объём освоенного материала, усвоение всех дидактических единиц (разделов)	Не знает значительной части материала дисциплины	Знает только основной материал дисциплины, не усвоил его деталей	Знает материал дисциплины в объёме	Обладает твёрдым и полным знанием материала дисциплины, владеет дополнительными знаниями
Полнота ответов на проверочные вопросы	Не даёт ответы на большинство вопросов	Даёт неполные ответы на все вопросы	Даёт ответы на вопросы, но не все - полные	Даёт полные, развёрнутые ответы на поставленные вопросы
Правильность ответов на вопросы	Допускает грубые ошибки при изложении ответа на вопрос	В ответе имеются существенные ошибки	В ответе имеются несущественные неточности	Ответ верен

Чёткость изложения и интерпретации знаний	Излагает знания без логической последовательности	Излагает знания с нарушениями в логической последовательности	Излагает знания без нарушений в логической последовательности	Излагает знания в логической последовательности, самостоятельно их интерпретируя и анализируя
	Не иллюстрирует изложение поясняющими схемами, рисунками и примерами	Выполняет поясняющие схемы и рисунки небрежно и с ошибками	Выполняет поясняющие рисунки и схемы корректно и понятно	Выполняет поясняющие рисунки и схемы точно и аккуратно, раскрывая полностью усвоенных знаний
	Неверно излагает и интерпретирует знания	Допускает неточности в изложении и интерпретации знаний	Грамотно и по существу излагает знания	Грамотно и точно излагает знания, делает самостоятельные выводы

Ниже приведены правила оценивания формирования компетенций по показателю оценивания «Навыки начального уровня».

Критерий оценивания	Уровень освоения и оценка			
	«2» (неудовлетв.)	«3» (удовлетвор.)	«4» (хорошо)	«5» (отлично)
Навыки выбора методик выполнения заданий	Не может выбрать методику выполнения заданий	Испытывает затруднения по выбору методики выполнения заданий	Без затруднений выбирает стандартную методику выполнения заданий	Применяет теоретические знания для выбора методики выполнения заданий
Навыки выполнения заданий различной сложности	Не имеет навыков выполнения учебных заданий	Имеет навыки выполнения только простых типовых учебных заданий	Имеет навыки выполнения только стандартных учебных заданий	Имеет навыки выполнения как стандартных, так и нестандартных учебных заданий
Навыки самопроверки. Качество сформированных навыков	Допускает грубые ошибки при выполнении заданий, нарушающие логику решения задач	Допускает ошибки при выполнении заданий, нарушения логики решения	Допускает ошибки при выполнении заданий, не нарушающие логику решения	Не допускает ошибок при выполнении заданий
Навыки анализа результатов выполнения заданий, решения задач	Делает некорректные выводы	Испытывает затруднения с формулированием корректных выводов	Делает корректные выводы по результатам решения задачи	Самостоятельно анализирует результаты выполнения заданий
Навыки представления результатов решения задач	Не может проиллюстрировать решение задачи поясняющими схемами, рисунками	Выполняет поясняющие схемы и рисунки небрежно и с ошибками	Выполняет поясняющие рисунки и схемы корректно и понятно	Выполняет поясняющие рисунки и схемы верно и аккуратно

3.2. Процедура оценивания при проведении промежуточной аттестации обучающихся по дисциплине в форме зачета

Промежуточная аттестация по дисциплине в форме зачёта не проводится.



3.3. *Процедура оценивания при проведении промежуточной аттестации обучающихся по дисциплине в форме защиты курсовой работы (курсового проекта)*

Промежуточная аттестация по дисциплине в форме защиты курсовой работы/курсового проекта не проводится.

## Приложение 2 к рабочей программе

Шифр	Наименование дисциплины
<b>Б1.0.12</b>	<b>Статистика</b>

Код направления подготовки / специальности	38.03.02
Направление подготовки/ специальность	Менеджмент
Наименование ОПОП (направленность/профиль)	Менеджмент в инвестиционно-строительной сфере
Год начала реализации ОПОП	2023
Уровень образования	Бакалавриат
Форма обучения	Очная
Год разработки / обновления	2023

**Перечень учебных изданий и учебно-методических материалов**

## Печатные учебные издания в НТБ НИУ МГСУ

№ п/п	Автор, название, место издания, издательство, год издания, количество страниц	Количество экземпляров в библиотеке НИУ МГСУ
1.	Бурова О.А. Статистика : сборник задач / О. А. Бурова ; Моск. гос. строит. ун-т. - Москва : МГСУ, 2015. - 125 с. : ил., табл. - (Менеджмент). - Библиогр.: с. 118 (11 назв.). - ISBN 978-5-7264-1172-9 :	100
2.	Елисеева И.И. Статистика : учебник для бакалавров / Под ред. И. И. Елисеевой ; Санкт-Петербургский государственный университет экономики и финансов. - 3-е изд., перераб. и доп. - Москва : Юрайт, 2012. - 558 с. : ил., табл. - (Бакалавр. Углубленный курс). - Библиогр.: с. 557-558. - ISBN 978-5-9916-2134-2 :	50
3.	Ефимова М.Р. Общая теория статистики: учеб. для студентов вузов / М. Р. Ефимова, Е. В. Петрова, В. Н. Румянцев. - 2-е изд., испр. и доп. - М. : Инфра-М, 2012. - 413 с. : ил., табл. - (Высшее образование - Бакалавриат). - Библиогр.: с. 408-409 (22 назв.). - ISBN 978-5-16-004265-7 :	50
4.	Ефимова М.Р. Социально-экономическая статистика : учебник для бакалавров / Под ред. М. Р. Ефимовой ; [М. Р. Ефимова [и др.] . - 2-е изд., перераб. и доп. - Москва : Юрайт, 2013. - 591 с. : ил., табл. - (Бакалавр. Углубленный курс). - Библиогр.: с. 582-584 (51 назв.). - Предм. указ.: с. 586-591. - ISBN 978-5-9916-2500-5 :	50
5.	Просветов, Г. И. Статистика: задачи и решения : учебно-практическое пособие / Г. И. Просветов. - Москва : Альфа-Пресс, 2014. - 495 с. : ил., табл. - Библиогр.: с. 485. - ISBN 978-5-94280-346-9 :	50

Электронные учебные издания в электронно-библиотечных системах (ЭБС)

№ п/п	Автор, название, место издания, издательство, год издания, количество страниц	Ссылка на учебное издание в ЭБС
1.	Батракова, Л. Г. Социально-экономическая статистика : учебник / Л. Г. Батракова. — Москва : Логос, 2013. — 480 с. — ISBN 978-5-98704-657-9.	<a href="http://www.iprbookshop.ru/16956">www.iprbookshop.ru/16956</a>
2.	Куренков, А. М. Статистика : учебник / А. М. Куренков. — Москва : Перспектива, 2012. — 770 с. — ISBN 978-5-905790-01-0.	<a href="http://www.iprbookshop.ru/12751">www.iprbookshop.ru/12751</a>

## Приложение 3 к рабочей программе

Шифр	Наименование дисциплины
Б1.0.12	Статистика

Код направления подготовки/ специальности	38.03.02
Направление подготовки/ специальность	Менеджмент
Наименование ОПОП (направленность/профиль)	Менеджмент в инвестиционно-строительной сфере
Год начала реализации ОПОП	2023
Уровень образования	Бакалавриат
Форма обучения	Очная
Год разработки / обновления	2023

**Перечень профессиональных баз данных и информационных справочных систем**

Наименование	Электронный адрес ресурса
«Российское образование» - федеральный портал	<a href="http://www.edu.ru/index.php">http://www.edu.ru/index.php</a>
Научная электронная библиотека	<a href="http://elibrary.ru/defaultx.asp?">http://elibrary.ru/defaultx.asp?</a>
Электронная библиотечная система IPRbooks	<a href="http://www.iprbookshop.ru/">http://www.iprbookshop.ru/</a>
Федеральная университетская компьютерная сеть России	<a href="http://www.runnet.ru/">http://www.runnet.ru/</a>
Информационная система "Единое окно доступа к образовательным ресурсам"	<a href="http://window.edu.ru/">http://window.edu.ru/</a>
Научно-технический журнал по строительству и архитектуре «Вестник МГСУ»	<a href="http://www.vestnikmgsu.ru/">http://www.vestnikmgsu.ru/</a>
Научно-техническая библиотека НИУ МГСУ	<a href="http://www.mgsu.ru/resources/Biblioteka/">http://www.mgsu.ru/resources/Biblioteka/</a>

## Приложение 4 к рабочей программе

Шифр	Наименование дисциплины
Б1.0.12	Статистика

Код направления подготовки/специальности	38.03.02
Направление подготовки/специальность	Менеджмент
Наименование ОПОП (направленность/профиль)	Менеджмент в инвестиционно-строительной сфере
Год начала реализации ОПОП	2023
Уровень образования	Бакалавриат
Форма обучения	Очная
Год разработки / обновления	2023

**Материально-техническое и программное обеспечение дисциплины**

Наименование специальных помещений и помещений для самостоятельной работы	Оснащенность специальных помещений и помещений для самостоятельной работы	Перечень лицензионного программного обеспечения. Реквизиты подтверждающего документа
Учебные аудитории для проведения учебных занятий, текущего контроля и промежуточной аттестации	Рабочее место преподавателя, рабочие места обучающихся	
Помещение для самостоятельной работы обучающихся  <b>Ауд. 41 НТБ</b> на 80 посадочных мест (рабочее место библиотекаря, рабочие места обучающихся)	ИБП GE VH Series VH 700 Источник бесперебойного питания РИП-12 (2 шт.) Компьютер/ТИП №5 (2 шт.) Компьютер Тип № 1 (6 шт.) Контрольно-пусковой блок С2000-КПБ (26 шт.) Монитор / Samsung 21,5" S22C200B (80 шт.) Плоттер / HP DJ T770 Прибор приемно-контрольный С2000-АСПТ (2 шт.) Принтер / HP LaserJet P2015 DN Принтер /Тип № 4 н/т Принтер HP LJ Pro 400 M401dn Системный блок / Kraftway Credo тип 4 (79 шт.) Электронное табло 2000*950	Adobe Acrobat Reader DC (ПО предоставляется бесплатно на условиях OpLic) Adobe Flash Player (ПО предоставляется бесплатно на условиях OpLic) АРМ Civil Engineering (Договор № 109/9.13_АО НИУ от 09.12.13 (НИУ-13)) ArcGIS Desktop (Договор передачи с ЕСПИ СНГ 31 лицензии от 27.01.2016) ArhcsiCAD [22] (БД; Веб-кабинет или подписка; OpenLicense) AutoCAD [2018] (БД; Веб-кабинет или подписка; OpenLicense) AutoCAD [2020] (БД; Веб-кабинет или подписка; OpenLicense) Autodesk Revit [2018] (БД; Веб-кабинет или подписка; OpenLicense) Autodesk Revit [2020] (БД; Веб-кабинет или подписка; OpenLicense)

Наименование специальных помещений и помещений для самостоятельной работы	Оснащенность специальных помещений и помещений для самостоятельной работы	Перечень лицензионного программного обеспечения. Реквизиты подтверждающего документа
		<p>CorelDRAW [GSX5;55] (Договор № 292/10.11- АО НИУ от 28.11.2011 (НИУ-11))</p> <p>eLearnBrowser [1.3] (Договор ГМЛ-Л-16/03-846 от 30.03.2016)</p> <p>Google Chrome (ПО предоставляется бесплатно на условиях OpLic)</p> <p>Lazarus (ПО предоставляется бесплатно на условиях OpLic)</p> <p>Mathcad [Edu.Prime;3;30] (Договор №109/9.13_АО НИУ от 09.12.13 (НИУ-13))</p> <p>Mathworks Matlab [R2008a;100] (Договор 089/08-ОК(ИОП) от 24.10.2008)</p> <p>Mozilla Firefox (ПО предоставляется бесплатно на условиях OpLic)</p> <p>MS Access [2013;Im] (OpenLicense; Подписка Azure Dev Tools; Б\Д; Веб-кабинет)</p> <p>MS ProjectPro [2013;ImX] (OpenLicense; Подписка Azure Dev Tools; Б\Д; Веб-кабинет)</p> <p>MS VisioPro [2013;ADT] (OpenLicense; Подписка Azure Dev Tools; Б\Д; Веб-кабинет)</p> <p>MS Visual FoxPro [ADT] (OpenLicense; Подписка Azure Dev Tools; Б\Д; Веб-кабинет)</p> <p>nanoCAD СПДС Стройплощадка (Договор бесплатной передачи / партнерство)</p> <p>PascalABC [3.2.0.1311] (ПО предоставляется бесплатно на условиях OpLic)</p> <p>Visual Studio Ent [2015;Imx] (OpenLicense; Подписка Azure Dev Tools; Б\Д; Веб-кабинет)</p> <p>Visual Studio Expr [2008;ImX] (OpenLicense; Подписка Azure Dev Tools; Б\Д; Веб-кабинет)</p> <p>WinPro 7 [ADT] (OpenLicense; Подписка Azure Dev Tools; Б\Д; Веб-кабинет)</p> <p>Компас-3D V14 АЕС (Договор № 109/9.13_АО НИУ от 09.12.13 (НИУ-13))</p> <p>ПК ЛИРА-САПР [2013] (Договор № 109/9.13_АО НИУ от 09.12.13 (НИУ-13))</p>
Помещение для самостоятельной ра-	Компьютер / ТИП №5 (4 шт.) Монитор Acer 17" AL1717 (4	Google Chrome (ПО предоставляется бесплатно на условиях OpLic (не

Наименование специальных помещений и помещений для самостоятельной работы	Оснащенность специальных помещений и помещений для самостоятельной работы	Перечень лицензионного программного обеспечения. Реквизиты подтверждающего документа
<p>боты обучающихся</p> <p><b>Ауд. 59 НТБ</b> на 5 посадочных мест, оборудованных компьютерами (рабочее место библиотекаря, рабочие места обучающихся, рабочее место для лиц с ограниченными возможностями здоровья) Читальный зал на 52 посадочных места</p>	<p>шт.) Монитор Samsung 24" S24C450B Системный блок Kraftway Credo KC36 2007 (4 шт.) Системный блок Kraftway Credo KC43 с KSS тип3 Принтер/HP LaserJet P2015 DN Аудиторный стол для инвалидов-колясочников Видеоувеличитель /Optelec ClearNote Джойстик компьютерный беспроводной Клавиатура Clevy с большими кнопками и накладкой (беспроводная) Кнопка компьютерная выносная малая Кнопка компьютерная выносная малая (2 шт.)</p>	<p>требуется)) Adobe Acrobat Reader DC (ПО предоставляется бесплатно на условиях OpLic (не требуется)) eLearnBrowser [1.3] (Договор ГМЛ-Л-16/03-846 от 30.03.2016) Mozilla Firefox (ПО предоставляется бесплатно на условиях OpLic (лицензия не требуется)) MS OfficeStd [2010; 300] (Договор № 162/10 - АО НИУ от 18.11.2010 (НИУ-10)) Adobe Acrobat Reader [11] (ПО предоставляется бесплатно на условиях OpLic (лицензия не требуется)) K-Lite Codec Pack (ПО предоставляется бесплатно на условиях OpLic (лицензия не требуется))</p>
<p>Помещение для самостоятельной работы обучающихся</p> <p><b>Ауд. 84 НТБ</b> На 5 посадочных мест, оборудованных компьютерами (рабочее место библиотекаря, рабочие места обучающихся) Читальный зал на 52 посадочных места</p>	<p>Монитор Acer 17" AL1717 (5 шт.) Системный блок Kraftway KW17 2010 (5 шт.)</p>	<p>AutoCAD [2020] (Б\Д; Веб-кабинет или подписка; OpenLicense) Eurosoft STARK [201W;20] (Договор № 089/08-ОК(ИОП) от 24.10.2008) MS OfficeStd [2010; 300] (Договор № 162/10 - АО НИУ от 18.11.2010 (НИУ-10)) nanoCAD СПДС Конструкции (Договор бесплатной передачи / партнерство) WinPro 7 [ADT] (OpenLicense; Подписка Azure Dev Tools; Б\Д; Веб-кабинет) ПК ЛИРА-САПР [2013R5] (ПО предоставляется бесплатно на условиях OpLic (лицензия не требуется))</p>

Федеральное государственное бюджетное образовательное учреждение высшего образования  
«НАЦИОНАЛЬНЫЙ ИССЛЕДОВАТЕЛЬСКИЙ МОСКОВСКИЙ ГОСУДАРСТВЕННЫЙ  
СТРОИТЕЛЬНЫЙ УНИВЕРСИТЕТ»

**РАБОЧАЯ ПРОГРАММА**

Шифр	Наименование дисциплины
Б1.О.13	Теория менеджмента

Код направления подготовки / специальности	38.03.02
Направление подготовки / специальность	Менеджмент
Наименование ОПОП (направленность / профиль)	Менеджмент в инвестиционно-строительной сфере
Год начала реализации ОПОП	2023
Уровень образования	бакалавриат
Форма обучения	очная
Год разработки/обновления	2023

Разработчики:

должность	ученая степень, ученое звание	ФИО
Старший преподаватель	к.э.н.	Ю.С.Прохорова

Рабочая программа дисциплины разработана и одобрена кафедрой (структурным подразделением) «Менеджмент и инновации»

Рабочая программа утверждена методической комиссией по УГСН, протокол № 10 от «16» июня 2023 г.



## 1. Цель освоения дисциплины

Целью освоения дисциплины «Теория менеджмента» является формирование компетенций обучающегося в области теории и истории менеджмента, теории организации и методов принятия управленческих решений.

Программа составлена в соответствии с требованиями Федерального государственного образовательного стандарта высшего образования по направлению подготовки 38.03.02 Менеджмент.

Дисциплина относится к обязательной части Блока 1 «Дисциплины (модули)» основной профессиональной образовательной программы «Менеджмент в инвестиционно-строительной сфере». Дисциплина является обязательной для изучения.

## 2. Перечень планируемых результатов обучения по дисциплине, соотнесенных с планируемыми результатами освоения образовательной программы

Код и наименование компетенции (результат освоения)	Код и наименование индикатора достижения компетенции
УК-1. Способен осуществлять поиск, критический анализ и синтез информации, применять системный подход для решения поставленных задач	УК-1.4 Выявление системных связей и отношений между изучаемыми явлениями, процессами и/или объектами при решении задач в цифровой экономике
УК-2. Способен определять круг задач в рамках поставленной цели и выбирать оптимальные способы их решения, исходя из действующих правовых норм, имеющихся ресурсов и ограничений	УК-2.1 Идентификация профильных задач профессиональной деятельности
	УК-2.4 Выбор способа и алгоритма решения задач профессиональной деятельности с учётом наличия ограничений и ресурсов
УК-5. Способен воспринимать межкультурное разнообразие общества в социально-историческом, этническом и философском контекстах	УК-5.1 Выявление ценностных оснований межкультурного взаимодействия, выявление причин межкультурного разнообразия общества и влияния исторического наследия с учетом исторически сложившихся форм государственной, общественной, религиозной и культурной жизни
	УК-5.2 Выявление влияния взаимодействия культур и социального разнообразия на процессы развития мировой цивилизации
ОПК-1 Способен решать профессиональные задачи на основе знаний (на промежуточном уровне) экономической, организационной и управленческой теории	ОПК-1.1. Описание содержательных характеристик управления социально-экономическими системами с использованием понятийного аппарата экономической, организационной и управленческой теории
	ОПК-1.2. Формулирование и формализация задач профессиональной деятельности с использованием научного и методического аппарата экономической, организационной и управленческой теории
	ОПК-1.3. Выбор способов, методов и технологий управления с учетом функциональной области
	ОПК-1.4. Выбор основных инструментов управления, показателей оценки эффективности управления, форматов осуществления управленческого процесса
	ОПК-1.5. Решение задач на усвоение понятийного аппарата и понимание логических связей, расчетных и ситуационных задач на основе знаний (на промежуточном уровне) экономической, управленческой и организационной теории
ОПК-3 Способен разрабатывать обосно-	ОПК-3.2. Выявление характеристик процесса разработки,

Код и наименование компетенции (результат освоения)	Код и наименование индикатора достижения компетенции
ванные организационно-управленческие решения с учетом их социальной значимости, содействовать их реализации в условиях сложной и динамичной среды и оценивать их последствия	принятия и реализации организационно-управленческого решения с учетом конкретной ситуации в деятельности организации
	ОПК-3.3. Формирование организационно-управленческих решений в деятельности организации
	ОПК-3.4. Определение состава контролируемых параметров организационно-управленческого решения
	ОПК-3.5. Выбор методов разработки и принятия оптимальных организационно-управленческих решений в деятельности организации
	ОПК-3.6. Выбор методов оценки качества и эффективности управленческих решений
	ОПК-3.7. Выбор организационно-управленческого решения в соответствии с состоянием и перспективами развития управленческой ситуации объекта профессиональной деятельности
	ОПК-3.8. Регламентация процесса разработки, принятия и реализации управленческих решений в деятельности организации

Код и наименование индикатора достижения компетенции	Наименование показателя оценивания (результата обучения по дисциплине)
УК-1.4 Выявление системных связей и отношений между изучаемыми явлениями, процессами и/или объектами при решении задач в цифровой экономике	<b>Знает</b> этапы становления управленческой мысли
	<b>Имеет навыки (начального уровня)</b> идентификации учебных, внесших наиболее заметный вклад в формирование теории менеджмента
УК-2.1 Идентификация профильных задач профессиональной деятельности	<b>Знает</b> функциональные области менеджмента <b>Знает</b> характеристики внутренней среды организации <b>Знает</b> подходы к определению организационной структуры
	<b>Имеет навыки (начального уровня)</b> соотнесения функциональных областей менеджмента в системе менеджмента
УК-2.4 Выбор способа и алгоритма решения задач профессиональной деятельности с учётом наличия ограничений и ресурсов	<b>Знает</b> типологию управленческих решений
	<b>Имеет навыки (начального уровня)</b> определения состава контролируемых параметров управленческого решения
УК-5.1 Выявление ценностных оснований межкультурного взаимодействия, выявление причин межкультурного разнообразия общества и влияния исторического наследия с учетом исторически сложившихся форм государственной, общественной, религиозной и культурной жизни	<b>Знает</b> этапы развития экономической деятельности
	<b>Имеет навыки (начального уровня)</b> установления влияния общественного разделения труда и возрастания масштабов производства на возникновение управленческой деятельности
УК-5.2 Выявление влияния взаимодействия культур и социального разнообразия на процессы развития мировой цивилизации	<b>Знает</b> этапы развития экономической деятельности
	<b>Имеет навыки (начального уровня)</b> соотнесения этапов развития экономической деятельности и становления школ менеджмента

Код и наименование индикатора достижения компетенции	Наименование показателя оценивания (результата обучения по дисциплине)
ОПК-1.1. Описание содержательных характеристик управления социально-экономическими системами с использованием понятийного аппарата экономической, организационной и управленческой теории	<b>Знает</b> основные концепции и подходы к пониманию феномена организации
	<b>Имеет навыки (начального уровня)</b> использования сравнительного анализа становления организации как социально-экономической системы
ОПК-1.2. Формулирование и формализация задач профессиональной деятельности с использованием научного и методического аппарата экономической, организационной и управленческой теории	<b>Знает</b> предметную область теории организаций и теории управления
	<b>Имеет навыки (начального уровня)</b> разграничения предметных областей теории организации и теории управления со смежными научными дисциплинами
ОПК-1.3. Выбор способов, методов и технологий управления с учетом функциональной области	<b>Знает</b> способы управления
	<b>Знает</b> методы управления <b>Знает</b> технологии управления <b>Имеет навыки (начального уровня)</b> выбора методов управления в зависимости от конкретных задач и целей управления.
ОПК-1.4. Выбор основных инструментов управления, показателей оценки эффективности управления, форматов осуществления управленческого процесса	<b>Знает</b> сущность и содержание управленческого процесса
	<b>Имеет навыки (начального уровня)</b> формализации показателей эффективности управления в зависимости от целей организации
ОПК-1.5. Решение задач на усвоение понятийного аппарата и понимание логических связей, расчетных и ситуационных задач на основе знаний (на промежуточном уровне) экономической, управленческой и организационной теории	<b>Знает</b> предметную область теории организаций, теории управления
	<b>Имеет навыки (начального уровня)</b> –по решению конкретных управленческих задач
ОПК-3.2. Выявление характеристик процесса разработки, принятия и реализации организационно-управленческого решения с учетом конкретной ситуации в деятельности организации	<b>Знает</b> процесс принятия управленческого решения.
	<b>Имеет навыки (начального уровня)</b> принятия управленческого решения с учетом конкретной ситуации в деятельности организации
ОПК-3.3. Формирование организационно-управленческих решений в деятельности организации	<b>Знает</b> типы управленческих решений.
	<b>Имеет навыки (начального уровня)</b> формирования организационно-управленческих решений в деятельности организации
ОПК-3.4. Определение состава контролируемых параметров организационно-управленческого решения	<b>Знает</b> состав контролируемых параметров управленческого решения
	<b>Имеет навыки (начального уровня)</b> определения состава контролируемых параметров управленческого решения
ОПК-3.5. Выбор методов разработки и принятия оптимальных организационно-управленческих решений в деятельности организации	<b>Знает</b> процесс оценки эффективности управленческого решения
	<b>Имеет навыки (начального уровня)</b> оценки эффективности управленческого решения
ОПК-3.6. Выбор методов оценки качества и эффективности управленческих	<b>Знает</b> систему оценки качества управленческих решений в организации

Код и наименование индикатора достижения компетенции	Наименование показателя оценивания (результата обучения по дисциплине)
решений	<b>Имеет навыки (начального уровня)</b> по выбору метода оценки качества управленческого решения
ОПК-3.7. Выбор организационно-управленческого решения в соответствии с состоянием и перспективами развития управленческой ситуации объекта профессиональной деятельности	<b>Знает</b> процесс выбора управленческого решения.
	<b>Имеет навыки (начального уровня)</b> выбора подходящего управленческого решения в зависимости от конкретной ситуации в организации.
ОПК-3.8. Регламентация процесса разработки, принятия и реализации управленческих решений в деятельности организации	<b>Знает</b> содержательные и формальные характеристики документации, обеспечивающей процесс принятия решений
	<b>Имеет навыки (начального уровня)</b> схематичного представления различных типов распорядительных и родственных им документов <b>Имеет навыки (начального уровня)</b> обоснования функций и вариантов использования различных типов распорядительных и родственных им документов

Информация о формировании и контроле результатов обучения представлена в Фонде оценочных средств (Приложение 1).

### 3. Трудоёмкость дисциплины и видов учебных занятий по дисциплине

Общая трудоёмкость дисциплины составляет 11 зачётных единиц (432 академических часов).

*(1 зачетная единица соответствует 36 академическим часам)*

Видами учебных занятий и работы обучающегося по дисциплине могут являться.

Обозначение	Виды учебных занятий и работы обучающегося
Л	Лекции
ЛР	Лабораторные работы
ПЗ	Практические занятия
КоП	Компьютерный практикум
КРП	Групповые и индивидуальные консультации по курсовым работам (курсовым проектам)
СР	Самостоятельная работа обучающегося в период теоретического обучения
К	Самостоятельная работа обучающегося и контактная работа обучающегося с преподавателем в период промежуточной аттестации

## Структура дисциплины:

Форма обучения – очная.

№	Наименование раздела дисциплины	Семестр	Количество часов по видам учебных занятий и работы обучающегося						Формы промежуточной аттестации, текущего контроля успеваемости	
			Л	ЛР	ПЗ	КоП	КРП	СР		К
1	Основы менеджмента	1	32		16			51	9	Домашнее задание №1 Домашнее задание №2 Контрольная работа №1 Экзамен 1
2	История управленческой мысли. Теория организации	2	32	-	32	-	-	71	9	Домашнее задание №3 Домашнее задание №4 Контрольная работа №2 Зачет
3	Методы принятия управленческих решений	3	32		32			44	36	Домашнее задание №5 Домашнее задание №6 Контрольная работа №3 Экзамен 2
	Итого:	1,2,3	96	-	80	-	-	166	54	Экзамен 1 Зачет Экзамен 2

**4. Содержание дисциплины, структурированное по видам учебных занятий и разделам**

При проведении аудиторных учебных занятий предусмотрено проведение текущего контроля успеваемости:

- в рамках практических занятий предусмотрено выполнение обучающимися контрольной работы №1 (1 семестр);
- в рамках практических занятий предусмотрено выполнение обучающимися контрольной работы №2 (2 семестр);
- в рамках практических занятий предусмотрено выполнение обучающимися контрольной работы №3 (3 семестр).

*4.1 Лекции*

№	Наименование раздела дисциплины	Тема и содержание лекций
1	Основы менеджмента	<b>Тема 1.1. Общие положения основ менеджмента.</b>

		<p>Объективные предпосылки возникновения науки об управлении производством. Объект и предмет изучения основ менеджмента. Обоснование границ анализа. Сущность и содержание понятия «основы менеджмента». Целевая функция и общественная роль менеджмента. Взаимосвязь основ менеджмента с другими дисциплинами управленческого цикла. Определение объекта и предмета управления. Отраслевые особенности менеджмента организации в инвестиционно-строительной сфере.</p> <p><b>Тема 1.2. Основы системного анализа менеджмента организации.</b>  Общие положения теории систем и системного анализа. Свойство эмерджентности и его проявления в деятельности организации. Системы организационно-экономического типа. Строительные организации как конкретный вид организационно-экономических систем. Содержание «входа», процесса трансформации и «выхода» системы предприятия (общая и развернутая модели). Взаимосвязь процессов управления и производства в системе предприятия. Обобщенная декомпозиционная структура системы управления (модель А.И. Берга). Детализированная декомпозиционная структура системы управления: техническая, технологическая, организационная, экономическая и социальная подсистемы – назначение, содержательная характеристика, результат функционирования. Взаимосвязь подсистем в процессе управления. Различия содержательной характеристики подсистем производства и менеджмента. Законченная декомпозиционная структура системы управления. Взаимосвязь векторов декомпозиции. Единичный элемент, совокупность элементов и полная конфигурация элементов декомпозиционной структуры. Сущность, содержание и критерии различия стратегического, тактического и оперативного управления, их взаимосвязь. Типы управленческих стратегий.</p> <p><b>Тема 1.3. Основы процессного анализа менеджмента.</b>  Понятие «управленческий процесс»: сущность и содержательная характеристика. Структура единичного цикла управления: состав и последовательность этапов. Целеполагание системы управления. Уровни представления целей. Управленческая ситуация и ее основные разновидности. Определение проблем управления. Управленческое решение – результат процесса управления. Взаимосвязь этапов управленческого цикла.</p> <p><b>Тема 1.4. Содержательная характеристика управленческого процесса.</b>  Общие положения функционального анализа. Понятие «функция». Основные классы функций (математические, биологических организмов, общественные). А. Файоль и его учение о функциях управления. Состав и последовательность реализации общих функций управления. Частные функции управления и задачи управления: критерии выделения и содержательная характеристика. Процедуры управления – основное содержание управленческого труда. Планирование, организация, координация, контроль: назначение, сущность, содержательная характеристика, результат реализации.</p> <p><b>Тема 1.5. Управленческое решение.</b>  Обязательные требования к управленческому решению, их причинно-следственная связь. Формулируемость управленческого решения. Обоснование оценочной меры управленческого решения (частная и универсальная мера). Обеспечение достижимости реализации управленческого решения. Оценочный критерий управленческого решения и его уровни (допустимое решение, рациональное решение, оптимальное решение). Процесс формирования и принятия управлен-</p>
--	--	---

		<p>ческого решения.</p> <p><b>Тема 1.6. Понятие об организационных структурах как формате осуществления управленческого процесса.</b> Организационные структуры – форма существования системы управления и осуществления управленческого процесса. Назначение организационных структур управления и их взаимосвязь с типами управленческих решений (стратегические, тактические, оперативные). Уровни и звенья системы управления. Разновидности организационных структур управления.</p> <p><b>Тема 1.7. Понятие о методах управления.</b> Понятие «метод» и его применение в менеджменте организации. Мотивация персонала – сущность методов управления. Разновидности методов управления. Экономические методы управления, системы материального стимулирования работников. Организационно-распорядительные методы управления, рациональное распределение субъектности (прав, обязанностей, компетенции, ответственности). Социально-психологические методы управления, формирование коллектива организации. Единство методов управления как условие эффективного развития организации. Методы анализа систем управления. Качественные и количественные методы, их основные виды.</p> <p><b>Тема 1.8. Основы эффективности управления.</b> Понятие «эффективность» и его использование в анализе систем управления. Абсолютная и относительная эффективность. Общая и частная эффективность управления. Система оценки эффективности: критерии – факторы – показатели, их содержательная характеристика и порядок определения. Эффективность управления строительными организациями.</p>
2	История управленческой мысли. Теория организации	<p><b>Тема 2.1. Теоретические основы курса.</b> Цели и задачи курса, методология курса. Культурная среда и ее составляющие: экономическая, политическая, социальная. Измерения культуры и разнообразие форм их проявления в различных общественных и национальных системах. Формы организованной деятельности людей, возникновение организаций. Этапы развития экономической деятельности. Общественное разделение труда и возрастание масштабов производства как главные факторы возникновения управленческой деятельности. Базовые понятия: организация, менеджмент.</p> <p><b>Тема 2.2. Промышленная революция и ее влияние на развитие менеджмента</b> Начало эпохи машинного производства. Условия, приведшие к промышленному перевороту в Англии. Менеджмент - четвертый фактор производства. Проблемы управления на ранней фабрике. Нехватка организаторского таланта. Отсутствие профессиональных менеджеров и системы их подготовки. Основные проблемы рабочей силы: вербовка, обучение, и дисциплина. Найм, профессиональная подготовка работников и воспитание привычек промышленности.</p> <p><b>Тема 2.3. Становление школы научного менеджмента.</b> Фредерик Уинслоу Тэйлор: практическая деятельность и поиск новых методов управления. Философия менеджмента. Научная организация труда - сущность научного менеджмента. Методы научной организации трудового процесса. Система дифференцированной оплаты труда. Преимущества и недостатки школы Ф.У. Тейлора Ф.У. Тэйлор и человеческий фактор. Г. Гантт: система формирования задач и вознаграждений. Ф. Гилберт - путь от консалтинговой компании к Обществу по поддержке научного менеджмента. Г. Эмерсон и</p>

		<p>его 12 принципов производительности.</p> <p><b>Тема 2.4. Становление административной теории.</b> Анри Файоль: карьера, управленческая практика, попытка обобщить практику и теорию. Администрирование и/или управление. Специальные качества и знания менеджера. Изучение управленческого процесса. Принципы и функции управления. М. Вебер и его работы. Бюрократия как идеальная организация. Виды власти, административная система, бюрократия и организационная теория.</p> <p><b>Тема 2.5. Вклад социальных наук в развитие научного менеджмента.</b> Появление промышленной психологии: Г. Мюнстерберг и его «Психология промышленной эффективности». Первые эмпирические исследования поведения работников. М. Фоллетт и ее философия политики и менеджмента. Ч. Бернарда - связующее звено между административной теорией и школой человеческих отношений.</p> <p><b>Тема 2.6. Становление школы человеческих отношений.</b> Э. Мэйо и хотторнские эксперименты: философия социального человека, поведение в группе, организация как социальная система. Профсоюзы и мэйоисты. Человеческий фактор в развитии менеджмента. Анализ группового поведения. Человек и мотивация. А. Маслоу и классификация потребностей.</p> <p><b>Тема 2.7. Зарождение отечественного научного менеджмента.</b> Интерес к зарубежной теории и практике менеджмента в начале XX века. Тектология А.А. Богданова. Индустриальная утопия О.А. Ерманского. Культура труда и управления А.К. Гастева. Полевые исследования советских специалистов. Социальная инженерия и практика новаций. Социалистические принципы управления.</p> <p><b>Тема 2.8. Синтетические и комплексные подходы в системе научного менеджмента.</b> Дж. Морено и К. Левин – анализ группового поведения. Принципы и процесс: поиск единства. М.П. Фоллетт и ее философия политики и бизнеса. Системный подход к организации Ч. Бернарда. Уильям Ньюман и развитие учения о процессе менеджмента. Новый взгляд на функции. П. Дракер и управление по целям. Рост внимания к окружающей среде. Системный подход. Новое понимание человеческих отношений. Теории лидерства. Современная теория организации.</p> <p><b>Тема 2.9. Теория организации в системе наук.</b> Теория организации как одна из базовых управленческих дисциплин. Соотношение теории организаций и теории управления в разных теоретических подходах. Разграничение предметных областей теории организаций и теории управления. Связь теории организации со смежными научными дисциплинами, изучающими организацию: экономикой, социологией, психологией, юридической наукой.</p> <p><b>Тема 2.10. Системный подход к анализу организаций.</b> Взаимосвязь теории систем и теории организации. Основные типы и виды организованных систем и их специфические особенности. Использование методов типологического анализа для исследования систем организационно-экономического типа. Обобщенная классификация организаций как систем.</p> <p><b>Тема 2.11. Понятие и сущность организации</b> Основные подходы к определению понятия организации. Организация как процесс упорядочения поведения активных социальных объектов. Организация как социальная система. Модели организации как искусственной и естественной системы, признаки каждой моде-</p>
--	--	---



		<p>ли. Условия возникновения и развития организации. Функциональное разделение и координация деятельности по горизонтали. Вертикальное разделение труда. Дифференциация видов управленческой деятельности по их содержанию. Формирование социокультурных деятельностных и поведенческих стандартов. Различные подходы к формированию типологии организаций. Типология организаций Т. Парсонса. Типология Ч. Барнарда. Типология Г. Минцберга. Типология А.И. Пригожина.</p>
		<p><b>Тема 2.12. Организационная структура.</b>  Организационная структура как важнейшая характеристика внутренней среды организации. Различные подходы к определению организационной структуры. Принципы формирования и параметры измерения организационной структуры. Степень разделения труда как параметр измерения организационной структуры. Горизонтальная и вертикальная дифференциация. Степень концентрации власти как параметр измерения организационной структуры. Проблема границ контроля. Централизация и децентрализация. Факторы, влияющие на соотношение централизации и децентрализации организационной структуры. Степень формализации отношений как параметр измерения организационной структуры. Понятие формализации. Формальные и неформальные организационные структуры. Принципы департаментализации. Основные типы организационных структур. Линейно-функциональные структуры. Дивизиональные структуры. Проектные и матричные структуры.</p>
		<p><b>Тема 2.13. Внутренняя среда организации</b>  Факторы, влияющие на формирование организационной структуры. Цели организации как фактор, влияющий на выбор структуры. Концепция «управления по целям» П.Друкера. Стратегия организации как фактор, влияющий на выбор структуры. Концепция А.Чендлера. Работы представителей классической школы и школы человеческих отношений, определяющие взаимосвязь типа персонала и структуры организации. Тип организационной культуры как фактор, влияющий на выбор структуры. Проектный подход: организационный дизайн. Концепция организационного дизайна Г. Минцберга и ее значение для развития теории организаций.</p>
		<p><b>Тема 2.14. Внутриорганизационные процессы</b>  Власть в организациях. Легитимация властных отношений. Власть и авторитет. Типы власти. Процесс принятия решений в организациях. Классификация организационных решений. Этапы и методы принятия решений. Организационные коммуникации: подходы к определению понятия. Процесс коммуникаций: элементы и направления организационных коммуникаций. Помехи и коммуникационные барьеры.</p>
		<p><b>Тема 2.15. Внешняя среда организации.</b>  Понятие внешней среды, основные характеристики и параметры измерения внешней среды. Проблема границ организации. Открытые и закрытые организационные системы.</p>
		<p><b>Тема 2.16. Организационное развитие.</b>  Понятие «организационные изменения». Различные подходы к определению источников и причин организационных изменений. Классификации организационных изменений. Процесс организационных изменений: факторы, агенты изменений, методы интервенции, модели оценки изменений. Различные подходы к понятию организационного развития. Фокусная и популяционная перспектива организационного развития. Представление об организационном развитии в</p>

		естественной модели организации: теория жизненных циклов организации. Организационное проектирование: принципы, этапы и методы.
3	Методы принятия управленческих решений	<p><b>Тема 3.1 Основы теории принятия решений</b> Предмет, задачи, законы, закономерности теории решений. Основные понятия и определения теории принятия управленческих решений: проблема, цель, задача, решение, ограничение, критерий, варианты, альтернативы, лицо, принимающее решение. Управленческая проблема, сущность и диагностика проблемы. Сущность и содержание управленческого решения. Типовой алгоритм разработки управленческого решения, его характеристика.</p> <p><b>Тема 3.2 Типология управленческих решений</b> Виды решений. Типы решений. Требования, предъявляемые к управленческому решению. Условия и факторы качества управленческих решений. Роль аналитики в процессе разработки и принятия управленческих решений. Информационно-аналитическое обеспечение процесса разработки и принятия решения, технологическое обеспечение. Концепция, принципы и парадигмы разработки управленческих решений. Современные концепции: модель «мусорной корзины», теория локальных приращений, модель Врума, модель Круазье. Стратегические решения (роль различных форм целеполагания в принятии стратегических решений). Реактивные и проактивные решения. «Простые решения». Искусство не принимать решение. Причины некачественных решений. Принципы принятия групповых решений. Достоинства и недостатки принятия групповых решений.</p> <p><b>Тема 3.3 Процесс разработки управленческого решения</b> Сущность и содержание основных принципов разработки управленческих решений. Основные этапы разработки управленческого решения: подготовка к разработке управленческого решения, разработка управленческого решения, принятие решения, реализация, анализ результатов. Характеристика основных этапов разработки управленческих решений. Сущность и содержание процесса подготовки к разработке управленческого решения. Сущность и содержание процесса разработки управленческого решения. Сущность и содержание процесса принятия решения, реализации, анализа результатов. Модели процесса принятия решений: дескриптивные и нормативные, индуктивные и дедуктивные, проблемно-ориентированные модели и модели решений, одноцелевые и многоцелевые, однопериодные и многопериодные, детерминированные и стохастические. Поведенческие ограничения при принятии решений. Организационная культура как фактор принятия решения. Проблема принятия решения в условиях риска. Классификация рисков при принятии решения, проблема оценки риска. Время и изменяющаяся внешняя среда принятия решения. Информационные ограничения. Методы принятия управленческих решений: спонтанный метод; интуитивный метод; метод суждений; бинарный метод; метод многовариантности; поисковый метод.</p> <p><b>Тема 3.4 Организация процесса разработки, принятия и реализации управленческих решений</b> Содержание процесса планирования. Роль творческого и аналитического в процессе планирования. Карта ключевых событий и план-график. Анализ альтернатив действий. Принятие оперативных решений по ходу выполнения распоряжений. Характер делегирования полномочий руководителям нижнего звена, кураторам и цензорам. Виды ответственности при принятии решений. Отношения соиспол-</p>

		<p>нения и подчинения при выполнении распоряжений. Организационные и социально-психологические основы подготовки и реализации управленческих решений. Общие представления о мониторинге как о составляющей принятия управленческих решений. Виды мониторинга. Методы мониторинга. Пути построения мониторинговых систем в различных сферах деятельности. Мониторинг качества в управлении.</p>
		<p><b>Тема 3.5 Документационное обеспечение процесса принятия решений</b>          Типы распорядительных документов. Стратификация планов решения проблемы («этажерка планирования»). Формы представления планов: протокол уединённого решения, списки, иерархические списки, план-таблицы, план-карты работ, план-сети, планы-диаграммы Ганта, план-комбинаторные сети. Форма представления прогнозов.</p>
		<p><b>Тема 3.6. Методы оценки качества и эффективности управленческих решений</b>          Понятия качества и эффективности управленческих решений. Эффективное решение. Допустимое решение. Правильное решение. Ограничения эффективности. Контроль за выполнением решения. Международные системы оценки качества в управлении. Целевая ориентация решений. Особенности оценки эффективности решений. Методы оценки альтернативных вариантов. Многокритериальные оценки, требования к системам критериев. Обобщенные критерии. Шкалы. Количественные и качественные экспертные оценки.</p>
		<p><b>Тема 3.7 Методы прогнозирования и сценарии описания развития ситуации</b>          Методы оптимальных управленческих решений: платежная матрица; дерево решений; методы прогнозирования. Методы прогнозирования: неформальные, количественные, качественные. Матрица решений. Количественные методы прогнозирования. Анализ временных рядов. Анализ тенденций развития. Применение общих законов развития систем. Каузальное (причинно-следственное) моделирование. Качественные методы прогнозирования. Применение экспертных оценок в прогнозировании и разработке управленческих решений. Сценарии развития как форма прогноза.</p>

#### 4.2 Лабораторные работы

Не предусмотрено учебным планом.

#### 4.3 Практические занятия

№	Наименование раздела дисциплины	Тема и содержание занятия
1	Основы менеджмента	<p><b>Тема 1.1. Общие положения основ менеджмента.</b>            Дискуссия «Соотношение понятий «управление» и «менеджмент». Особенности строительной отрасли и их последствия для управленческого процесса – выполнение ситуационных заданий. Объект, предмет и целевая функция менеджмента – задания на уяснение понятийного аппарата.</p> <p><b>Тема 1.2. Основы системного анализа менеджмента организации.</b>            Основные понятия системного анализа и наиболее общая конфигурация системы - фронтальный опрос с элементами дискуссии. Содержательная характеристика предприятия как системы - фронтальный опрос с элементами дискуссии. Выполнение упражнений на за-</p>

		<p>крепление основ системного менеджмента.</p> <p><b>Тема 1.3. Основы процессного анализа менеджмента.</b> Содержательная характеристика процессного подхода в управлении - фронтальный опрос с элементами дискуссии. Выполнение упражнений на закрепление основ процессного подхода в менеджменте.</p> <p><b>Тема 1.4. Содержательная характеристика управленческого процесса.</b> Основные свойства и характеристики процесса, типы процессов – фронтальный опрос. Общее понятие управленческой ситуации и ее характеристики - фронтальный опрос с элементами дискуссии. Анализ типичных управленческих ситуаций и типичных управленческих проблем – решение ситуационных задач.</p> <p><b>Тема 1.5. Управленческое решение.</b> Управленческое решение как этап единичного управленческого цикла - фронтальный опрос с элементами дискуссии. Решение ситуационных задач на закрепление навыков принятия управленческого решения. Оценка эффективности управленческого решения – решение ситуационных задач.</p> <p><b>Тема 1.6. Понятие об организационных структурах как формате осуществления управленческого процесса.</b> Основные виды организационных структур и их характеристики – фронтальный опрос. Выполнение упражнений на закрепление навыков выбора оптимальной организационной структуры управления.</p> <p><b>Тема 1.7. Понятие о методах управления.</b> Классификация методов, используемых в управленческом процессе – фронтальный опрос. Сущность, содержание и формы реализации методов управления - фронтальный опрос с элементами дискуссии. Количественное определение результатов применения методов управления – решение задач.</p> <p><b>Тема 1.8. Основы эффективности управления.</b> Сущность, содержание и формы проявления эффективности управления - фронтальный опрос с элементами дискуссии. Оценка эффективности управления – решение задач.</p>
2	История управленческой мысли. Теория организации	<p><b>Тема 2.1. Теоретические основы курса.</b> Рассмотрение общественного разделения труда. Дискуссия на тему «Объективные предпосылки возникновения менеджмента как области знаний».</p> <p><b>Тема 2.2. Промышленная революция и ее влияние на развитие менеджмента.</b> Рассмотрение хронологических рамок, сущности и содержания промышленной революции. Дискуссия на тему «Характер воздействия промышленной революции на практику менеджмента».</p> <p><b>Тема 2.3. Становление школы научного менеджмента.</b> Рассмотрение сущности и содержания научной организации труда (НОТ). Дискуссия на тему «Роль основоположника школы научного менеджмента – Ф.У. Тейлора в современном мире».</p> <p><b>Тема 2.4. Становление административной теории.</b> Рассмотрение роли А. Файоля как основоположника административной теории управления. Разбор дискуссионных вопросов: Общие характеристики администрирования и управления.</p> <p><b>Тема 2.5. Вклад социальных наук в развитие научного менеджмента.</b> Рассмотрение вклада в науку ученых Г. Мюнстерберг, М. Фоллетт, Ч. Бернанд. Дискуссия на тему «Промышленная психология».</p> <p><b>Тема 2.6. Становление школы человеческих отношений.</b></p>

		<p>Рассмотрение роли Э. Мэйо и хотторнских экспериментов в теории и практике. Дискуссия на тему «Анализ результатов хотторнских экспериментов и теоретических положений школы человеческих отношений».</p> <p><b>Тема 2.7. Зарождение отечественного научного менеджмента.</b> Рассмотрение практических примеров культуры труда и управления А.К. Гастева. Сравнительная характеристика основных этапов развития отечественного научного менеджмента.</p> <p><b>Тема 2.8. Синтетические и комплексные подходы в системе научного менеджмента.</b> Рассмотрение системного подхода, теории лидерства. Разбор дискуссионных вопросов: «Роль Дж. Морено и К. Левин в науке».</p> <p><b>Тема 2.9. Теория организации в системе наук.</b> Позиционирование теории организации в системе наук. Формирование схемы, иллюстрирующей междисциплинарные связи теории организации. Опрос по теме. Разбор дискуссионных вопросов.</p> <p><b>Тема 2.10. Системный подход к анализу организаций.</b> Рассмотрение сущности и содержания организационно-экономических систем. Рассмотрение организации как системы.</p> <p><b>Тема 2.11. Понятие и сущность организации</b> Дайте определения понятия организации. Рассмотрение модели организации как искусственной системы Опишите вертикальное разделение труда. Рассмотрение модели организации как естественной системы. Разбор дискуссионных вопросов. «Условия возникновения организации».</p> <p><b>Тема 2.12. Организационная структура.</b> Сравнительный анализ основных видов ОСУ. Опишите централизацию в организации. Рассмотрение децентрализации в организации.</p> <p><b>Тема 2.13. Внутренняя среда организации</b> Дайте определение внутренней среды организации. Перечислите факторы внутренней среды. Перечислите цели организации.</p> <p><b>Тема 2.14. Внутриорганизационные процессы</b> Как осуществляется процесс принятия решений? Назовите типы власти. Дайте определение «организационным коммуникациям». Перечислите коммуникационные барьеры. Дискуссия на тему: «Роль формального и неформального лидера»</p> <p><b>Тема 2.15. Внешняя среда организации.</b> Назовите основные воздействующие факторы. Разбор дискуссионных вопросов: Динамика влияния внешней среды на эффективность деятельности организации. Проблемы границ организации. Непосредственное и общее внешнее окружение организации.</p> <p><b>Тема 2.16. Организационное развитие</b> Дайте определений понятий «организационное развитие», «организационные изменения», «организационное проектирование». Какие существуют подходы к понятию организационного развития? Назовите этапы и методы организационного проектирования</p>
3	Методы принятия управленческих решений	<p><b>Тема 3.1. Основы теории принятия решений</b> Проблемно-ситуационный анализ. Case-study – общая характеристика метода. Анализ кейсов из различных областей принятия решений. Тренинг принятия управленческих решений с соблюдением заданного формата решения. Критика предложенных решений: На основании рассмотренной конкретной проблемы выявить этапы её решения и «болевы точки» (имевшие место отклонения от рациональной магистральной цикла проблемной деловой активности (ЦПДА)). Зафиксировать типы решений, которые были приняты для коррекции откло-</p>

	нений в «болевых точках» ЦПДА.
	<p><b>Тема 3.2. Типология управленческих решений</b>          Кейсы для проведения занятий: построение организационной структуры предприятия; построение поля проблем предприятия; построение дерева целей предприятия; построение дерева критериев как метода разработки и обоснования решений в менеджменте.</p>
	<p><b>Тема 3.3. Процесс разработки управленческого решения</b>          Решение кейс-задач на принятие индивидуальных и групповых решений. Проведение тренинга по принятию управленческих решений с целью решение задачи на взаимное убеждение и совместное принятие решения и для освоения алгоритма принятия решения.</p>
	<p><b>Тема 3.4. Организация процесса разработки, принятия и реализации управленческих решений</b>          Составление схемы классификации решений по функции управления, управляемому процессу и сроку действия. Решение кейс-задач на принятие количественных управленческих решений. Решение расчетных логистических задач.</p>
	<p><b>Тема 3.5. Документационное обеспечение процесса принятия решений</b>          В зависимости от роли цели в процессе управления, предлагается схематично представить различные типы распорядительных и родственных им документов. Обосновать их функции и задачи и варианты использования. Макетирование распорядительного документа на примере решения конкретной текущей хозяйственной проблемы.</p>
	<p><b>Тема 3.6. Методы оценки качества и эффективности управленческих решений</b>          Анализ конкретной ситуации по оценке качества принятого решения и его потенциальной эффективности. Разработка сценарного плана развития организации в ситуации принятия различных альтернативных решений. Исследование управленческих задач с использованием дерева решения.</p>
	<p><b>Тема 3.7. Методы прогнозирования и сценарии описания развития ситуации</b>          Разработка систем мониторинга для конкретных управленческих ситуаций. Анализ предложенной конкретной ситуации, оценка эффективности принятого решения. Построение наиболее полную версию альтернатив в предлагаемой ситуации. Описание возможных сценариев. Принятие решения в ситуации.</p>

#### 4.4 Компьютерные практикумы

Не предусмотрено учебным планом.

#### 4.5 Групповые и индивидуальные консультации по курсовым работам (курсовым проектам)

Не предусмотрено учебным планом.

#### 4.6 Самостоятельная работа обучающегося в период теоретического обучения

Самостоятельная работа обучающегося в период теоретического обучения включает в себя:

- самостоятельную подготовку к учебным занятиям, включая подготовку к аудиторным формам текущего контроля успеваемости;
- выполнение домашнего задания №1;
- выполнение домашнего задания №2;
- выполнение домашнего задания №3;

- выполнение домашнего задания №4;
- выполнение домашнего задания №5;
- выполнение домашнего задания №6;
- самостоятельную подготовку к промежуточной аттестации.

В таблице указаны темы для самостоятельного изучения обучающимся:

№	Наименование раздела дисциплины	Темы для самостоятельного изучения
1	Основы менеджмента	Темы для самостоятельного изучения соответствуют темам аудиторных учебных занятий
2	История управленческой мысли. Теория организации	Темы для самостоятельного изучения соответствуют темам аудиторных учебных занятий
3	Методы принятия управленческих решений	Темы для самостоятельного изучения соответствуют темам аудиторных учебных занятий

#### *4.7 Самостоятельная работа обучающегося и контактная работа обучающегося с преподавателем в период промежуточной аттестации*

Работа обучающегося в период промежуточной аттестации включает в себя подготовку к формам промежуточной аттестации (к экзамену 1, к экзамену 2, к зачету), а также саму промежуточную аттестацию.

### **5. Оценочные материалы по дисциплине**

Фонд оценочных средств по дисциплине приведён в Приложении 1 к рабочей программе дисциплины.

Оценочные средства для проведения промежуточной аттестации, а также текущего контроля по дисциплине хранятся на кафедре (структурном подразделении), ответственной за преподавание данной дисциплины.

#### **6. Учебно-методическое и материально-техническое обеспечение дисциплины**

Основные принципы осуществления учебной работы обучающихся изложены в локальных нормативных актах, определяющих порядок организации контактной работы и порядок самостоятельной работы обучающихся. Организация учебной работы обучающихся на аудиторных учебных занятиях осуществляется в соответствии с п. 3.

##### *6.1 Перечень учебных изданий и учебно-методических материалов для освоения дисциплины*

Для освоения дисциплины обучающийся может использовать учебные издания и учебно-методические материалы, имеющиеся в научно-технической библиотеке НИУ МГСУ и/или размещённые в Электронных библиотечных системах.

Актуальный перечень учебных изданий и учебно-методических материалов представлен в Приложении 2 к рабочей программе дисциплины.

##### *6.2 Перечень профессиональных баз данных и информационных справочных систем*

При осуществлении образовательного процесса по дисциплине используются профессиональные базы данных и информационных справочных систем, перечень которых указан в Приложении 3 к рабочей программе дисциплины.

##### *6.3 Перечень материально-технического, программного обеспечения освоения дисциплины*

Учебные занятия по дисциплине проводятся в помещениях, оснащенных соответствующим оборудованием и программным обеспечением.

Перечень материально-технического и программного обеспечения дисциплины приведен в Приложении 4 к рабочей программе дисциплины.



## Приложение 1 к рабочей программе

Шифр	Наименование дисциплины
Б1.О.13	Теория менеджмента

Код направления подготовки / специальности	38.03.02
Направление подготовки / специальность	Менеджмент
Наименование ОПОП (направленность / профиль)	Менеджмент в инвестиционно-строительной сфере
Год начала реализации ОПОП	2023
Уровень образования	бакалавриат
Форма обучения	очная
Год разработки/обновления	2023

### ФОНД ОЦЕНОЧНЫХ СРЕДСТВ

#### 1. Описание показателей и критериев оценивания компетенций, описание шкал оценивания

Оценивание формирования компетенций производится на основе показателей оценивания, указанных в п.2. рабочей программы и в п.1.1 ФОС.

Связь компетенций, индикаторов достижения компетенций и показателей оценивания приведена в п.2 рабочей программы.

##### 1.1. Описание формирования и контроля показателей оценивания

Оценивание уровня освоения обучающимся компетенций осуществляется с помощью форм промежуточной аттестации и текущего контроля. Формы промежуточной аттестации и текущего контроля успеваемости по дисциплине, с помощью которых производится оценивание, указаны в учебном плане и в п.3 рабочей программы.

В таблице приведена информация о формировании результатов обучения по дисциплине разделами дисциплины, а также о контроле показателей оценивания компетенций формами оценивания.

Наименование показателя оценивания (результата обучения по дисциплине)	Номера разделов дисциплины	Формы оценивания (формы промежуточной аттестации, текущего контроля успеваемости)
<b>Знает</b> этапы становления управленческой мысли	2	<i>Домашнее задание №1, Домашнее задание №2, Домашнее задание №3, Домашнее задание №4, Контрольная работа №2, Зачет</i>
<b>Имеет навыки (начального уровня)</b> идентификации ученых, внесших наиболее заметный вклад в формирование теории менеджмента	2	<i>Домашнее задание №1, Домашнее задание №2, Домашнее задание №3, Домашнее задание №4, Контрольная работа №2, Зачет</i>
<b>Знает</b> функциональные области менеджмента <b>Знает</b> характеристики внутренней среды организации <b>Знает</b> подходы к определению организационной структуры	1	<i>Контрольная работа №1, Экзамен 1, зачет</i>

Наименование показателя оценивания (результата обучения по дисциплине)	Номера разделов дисциплины	Формы оценивания (формы промежуточной аттестации, текущего контроля успеваемости)
<b>Имеет навыки (начального уровня)</b> соотнесения функциональных областей менеджмента в системе менеджмента	1	<i>Контрольная работа №1, экзамен 1</i>
<b>Знает</b> типологию управленческих решений	3	<i>Домашнее задание №5, Домашнее задание №6, Контрольная работа №3, Экзамен 2</i>
<b>Имеет навыки (начального уровня)</b> определения состава контролируемых параметров управленческого решения	3	<i>Домашнее задание №5, Домашнее задание №6, Контрольная работа №3, Экзамен 2</i>
<b>Знает</b> этапы развития экономической деятельности	2	<i>Домашнее задание №1, Домашнее задание №2, Домашнее задание №3, Домашнее задание №4, Контрольная работа №2, Зачет</i>
<b>Имеет навыки (начального уровня)</b> установления влияния общественного разделения труда и возрастания масштабов производства на возникновение управленческой деятельности	2	<i>Домашнее задание №1, Домашнее задание №2, Домашнее задание №3, Домашнее задание №4, Контрольная работа №2, Зачет</i>
<b>Имеет навыки (начального уровня)</b> соотнесения этапов развития экономической деятельности и становления школ менеджмента	2	<i>Домашнее задание №1, Домашнее задание №2, Домашнее задание №3, Домашнее задание №4, Контрольная работа №2, Зачет</i>
<b>Знает</b> основные концепции и подходы к пониманию феномена организации	2	<i>Домашнее задание №1, Домашнее задание №2, Домашнее задание №3, Домашнее задание №4, Контрольная работа №2, Зачет</i>
<b>Имеет навыки (начального уровня)</b> использования сравнительного анализа становления организации как социально-экономической системы	2	<i>Домашнее задание №1, Домашнее задание №2, Домашнее задание №3, Домашнее задание №4, Контрольная работа №2, Зачет</i>
<b>Знает</b> предметную область теории организаций и теории управления	1,2	<i>Экзамен 1, Контрольная работа 1 Домашнее задание №1, Домашнее задание №2, Домашнее задание №3, Домашнее задание №4, Контрольная работа №2, Зачет</i>
<b>Имеет навыки (начального уровня)</b> разграничения предметных областей теории организации и теории управления со смежными научными дисциплинами	1, 2	<i>Экзамен 1, Контрольная работа 1 Домашнее задание №1, Домашнее задание №2, Домашнее задание №3, Домашнее задание №4, Контрольная работа №2, Зачет</i>
<b>Знает</b> способы управления <b>Знает</b> методы управления <b>Знает</b> технологии управления	1, 2	<i>Экзамен 1, Контрольная работа 1 Домашнее задание №1, Домашнее задание №2, Домашнее задание №3, Домашнее задание №4, Контрольная работа №2, Зачет</i>
<b>Имеет навыки (начального уровня)</b> выбора методов управления в зависимости от конкретных задач и целей управления.	1, 2	<i>Экзамен 1, Контрольная работа 1 Домашнее задание №1, Домашнее задание №2, Домашнее задание №3, Домашнее задание №4, Контрольная работа №2, Зачет</i>
<b>Знает</b> сущность и содержание управленческого процесса	1	<i>Экзамен 1, Контрольная работа 1</i>
<b>Имеет навыки (начального уровня)</b> формализации показателей эффективности управления в зависимости от целей организации.	1	<i>Экзамен 1, Контрольная работа 1</i>
<b>Знает</b> предметную область теории организаций, теории управления	1,2,3	<i>Контрольная работа №1, экзамен (1 семестр), Домашнее задание №1, Домашнее задание №2, Домашнее задание №3, Домашнее задание №4, Контроль-</i>

Наименование показателя оценивания (результата обучения по дисциплине)	Номера разделов дисциплины	Формы оценивания (формы промежуточной аттестации, текущего контроля успеваемости)
		<i>ная работа №2, Зачет, Домашнее задание №5, Контрольная работа №3, Экзамен (3 семестр)</i>
<b>Имеет навыки (начального уровня)</b> -по решению конкретных управленческих задач	1,2,3	<i>Контрольная работа №1, экзамен (1 семестр), Домашнее задание №1, Домашнее задание №2, Домашнее задание №3, Домашнее задание №4, Контрольная работа №2, Зачет, Домашнее задание №5, Контрольная работа №3, Экзамен 2</i>
<b>Знает</b> процесс принятия управленческого решения.	3	<i>Домашнее задание №5, Домашнее задание №6, Контрольная работа №3, Экзамен 2</i>
<b>Имеет навыки (начального уровня)</b> принятия управленческого решения с учетом конкретной ситуации в деятельности организации	3	<i>Домашнее задание №5, Домашнее задание №6, Контрольная работа №3, Экзамен 2</i>
<b>Знает</b> типы управленческих решений.	3	<i>Домашнее задание №5, Домашнее задание №6, Контрольная работа №3, Экзамен 2</i>
<b>Имеет навыки (начального уровня)</b> формирования организационно-управленческих решений в деятельности организации	3	<i>Домашнее задание №5, Домашнее задание №6, Контрольная работа №3, Экзамен 2</i>
<b>Знает</b> состав контролируемых параметров управленческого решения	3	<i>Домашнее задание №5, Домашнее задание №6, Контрольная работа №3, Экзамен 2</i>
<b>Имеет навыки (начального уровня)</b> определения состава контролируемых параметров управленческого решения	3	<i>Домашнее задание №5, Домашнее задание №6, Контрольная работа №3, Экзамен 2</i>
<b>Знает</b> процесс оценки эффективности управленческого решения	3	<i>Домашнее задание №5, Домашнее задание №6, Контрольная работа №3, Экзамен 2</i>
<b>Имеет навыки (начального уровня)</b> оценки эффективности управленческого решения	3	<i>Домашнее задание №5, Домашнее задание №6, Контрольная работа №3, Экзамен 2</i>
<b>Знает</b> систему оценки качества управленческих решений в организации	3	<i>Домашнее задание №5, Домашнее задание №6, Контрольная работа №3, Экзамен 2</i>
<b>Имеет навыки (начального уровня)</b> по выбору метода оценки качества управленческого решения	3	<i>Домашнее задание №5, Домашнее задание №6, Контрольная работа №3, Экзамен 2</i>
<b>Знает</b> процесс выбора управленческого решения.	3	<i>Домашнее задание №5, Домашнее задание №6, Контрольная работа №3, Экзамен 2</i>
<b>Имеет навыки (начального уровня)</b> выбора подходящего управленческого решения в зависимости от конкретной ситуации в организации.	3	<i>Домашнее задание №5, Домашнее задание №6, Контрольная работа №3, Экзамен 2</i>
<b>Знает</b> содержательные и формальные характеристики документации, обеспечивающей процесс принятия решений	3	<i>Домашнее задание №5, Домашнее задание №6, Контрольная работа №3, Экзамен 2</i>
<b>Имеет навыки (начального уровня)</b> схематичного представления различных типов распорядительных и родственных им документов <b>Имеет навыки (начального уровня)</b> обоснования функций и вариантов использования различных типов распорядительных и родственных им документов	2	<i>Домашнее задание №1, Домашнее задание №2, Домашнее задание №3, Домашнее задание №4, Контрольная работа №2, Зачет Домашнее задание №5, Домашнее задание №6, Контрольная работа №3, Экзамен 2</i>

## 1.2. Описание критериев оценивания компетенций и шкалы оценивания

При проведении промежуточной аттестации в форме экзамена используется шкала оценивания: «2» (неудовлетворительно), «3» (удовлетворительно), «4» (хорошо), «5» (отлично).

При проведении промежуточной аттестации в форме зачёта используется шкала оценивания: «Не зачтено», «Зачтено».

Показателями оценивания являются знания и навыки обучающегося, полученные при изучении дисциплины.

Критериями оценивания достижения показателей являются:

Показатель оценивания	Критерий оценивания
Знания	Знание терминов и определений, понятий
	Знание основных закономерностей и соотношений, принципов
	Объём освоенного материала, усвоение всех дидактических единиц (разделов)
	Полнота ответов на проверочные вопросы
	Правильность ответов на вопросы
	Чёткость изложения и интерпретации знаний
Навыки начального уровня	Навыки выбора методик выполнения заданий
	Навыки выполнения заданий различной сложности
	Навыки самопроверки. Качество сформированных навыков
	Навыки анализа результатов выполнения заданий, решения задач
	Навыки представления результатов решения задач
	Навыки обоснования выполнения заданий

## 2. Типовые контрольные задания для оценивания формирования компетенций

### 2.1. Промежуточная аттестация

2.1.1. Промежуточная аттестация в форме экзамена, дифференцированного зачета (зачета с оценкой), зачета

Форма(ы) промежуточной аттестации: экзамен 1 в 1 семестре, зачет во 2 семестре, экзамен 2 в 3 семестре.

Перечень типовых вопросов (заданий) для проведения экзамена в 1 семестре (очная форма обучения):

№	Наименование раздела дисциплины	Типовые вопросы/задания
1	Основы менеджмента	<ol style="list-style-type: none"> <li>1. Сущность и содержание менеджмента: понятие, история менеджмента, функции менеджмента, задачи менеджмента, виды менеджмента, методы руководства</li> <li>2. Содержание деятельности менеджера.</li> <li>3. Требования к менеджеру, соответствие свойств личности должности.</li> <li>4. Модель качеств менеджера, работа менеджера в команде, лидерство.</li> <li>5. Менеджеры: истории успеха: отечественные, зарубежные.</li> <li>6. Анализ внешней среды строительного предприятия.</li> </ol>

		<ol style="list-style-type: none"> <li>7. Социально-психологические методы управления.</li> <li>8. Общие функции менеджмента и их взаимосвязь с управленческим процессом.</li> <li>9. Линейная структура управления предприятием.</li> <li>10. Теория административного управления и ее значение для развития менеджмента организации.</li> <li>11. Общие и частные функции, задачи и процедуры управления.</li> <li>12. Цели и факторы развития организации.</li> <li>13. Формы разделения труда в управлении.</li> <li>14. Характеристика процесса управления, его структура и взаимосвязь этапов.</li> <li>15. Общая характеристика методов управления.</li> <li>16. Организационная структура управления: предпосылки формирования и основные характеристики.</li> <li>17. Характеристики и типы управленческих ситуаций.</li> <li>18. Декомпозиционная структура системы управления.</li> <li>19. Теория человеческих отношений.</li> <li>20. Основные разновидности менеджмента и их взаимосвязь с основами управления.</li> <li>21. Характеристика стратегического, тактического и оперативного управления.</li> <li>22. Эффективность управления: сущность, содержание, методы определения.</li> <li>23. Функция контроля и ее роль в процессе управления.</li> <li>24. Теоретические основы менеджмента, связь теории менеджмента с другими областями знаний.</li> <li>25. Функция координации и ее роль в процессе управления.</li> <li>26. Характер и содержание управленческого труда.</li> <li>27. Объект и предмет управления, их взаимосвязь.</li> <li>28. Функция организация и ее роль в процессе управления.</li> <li>29. Субъекты управления производством.</li> <li>30. Техническая подсистема производства и управления.</li> <li>31. Функция планирования и ее роль в процессе управления.</li> <li>32. Первая (минимальная) конфигурация декомпозиционной структуры системы управления.</li> <li>33. Технологическая подсистема производства и управления.</li> <li>34. Понятие цели управления и основы ее определения. Иерархия целей.</li> <li>35. Организационная подсистема производства и управления.</li> <li>36. Основные типы стратегий развития организации.</li> <li>37. Экономическая подсистема производства и управления.</li> <li>38. Сущность и свойства управленческого решения, процесс его формирования.</li> <li>39. Социальная подсистема производства и управления.</li> <li>40. Информационные характеристики процесса управления.</li> <li>41. Организационно-распорядительные методы управления.</li> <li>42. Третья (законченная) конфигурация декомпозиционной структуры системы управления.</li> <li>43. Кадры управления, роль менеджеров в системе управления.</li> <li>44. Экономические методы управления.</li> <li>45. Вторая (развернутая) конфигурация декомпозиционной структуры системы управления.</li> <li>46. Основные типы связей в системе управления, их влияние на эффективность.</li> <li>47. Понятие «эффективность управления»: критерии, факторы, показатели, подходы к оценке эффективности.</li> <li>48. Анализ внутренней среды предприятия.</li> </ol>
--	--	---

		<p>49. Основные методы принятия решений.</p> <p>50. Объективные предпосылки и закономерности возникновения научного менеджмента.</p> <p>51. Социальная ответственность организации и управляющего перед обществом.</p> <p>52. Характеристика современного менеджера и предъявляемые к нему требования.</p> <p>53. Понятие организации. Формальная и неформальная организация. Процесс формирования организационных структур.</p> <p>54. Особенности строительного производства и их влияние на процесс управления.</p> <p>55. Теория научного управления. Сущность и основные этапы эволюции управленческой мысли.</p>
--	--	--

Перечень типовых вопросов (заданий) для проведения экзамена в 3 семестре (очная форма обучения):

№	Наименование раздела дисциплины	Типовые вопросы/задания
3	Методы принятия управленческих решений	<p>1. Понятия проблемы, проблемной ситуации. Формулирование, оценка, обоснование проблемы. Построение алгоритма (декомпозиция проблемы). Классификация проблем.</p> <p>2. Проблема, проблемная ситуация. Стадии жизненного цикла проблемы: зарождение, развитие, стабилизация. Классификация проблем.</p> <p>3. Понятия проблемы, проблемной ситуации. Табличные и графические способы представления проблем: дерево проблем.</p> <p>4. Формулирование проблемы, проблемной ситуации. Табличные и графические способы представления проблем: диаграмма Исикавы.</p> <p>5. Сформулировать парадигмы принятия решений. Понятия УР и ЛПР.</p> <p>6. Классическая 3-х этапная модель Г. Саймона принятия решений. Достоинства и недостатки модели.</p> <p>7. 6-ти этапная модель Г. Саймона принятия решений. Достоинства и недостатки модели.</p> <p>8. 8-ми этапная циклическая модель принятий решений. Достоинства и недостатки модели.</p> <p>9. Общая 12-ти этапная модель принятия решений.</p> <p>10. Базовые подходы к управлению: процессный, системный, ситуационный. Понятие и признаки управленческого решения.</p> <p>11. Области управленческих решений. График непредсказуемости результатов решений.</p> <p>12. Сущность управленческих решений: социальная, экономическая, организационная, правовая, технологическая. Глобальная цель управления.</p> <p>13. Системный подход к управленческим решениям. Понятия системы, целостности. Пояснить на схеме.</p> <p>14. Системный подход к управленческим решениям. Варианты отношений целей к миссии управляемой системы. Синергия и эмерджентность.</p> <p>15. Социально-психологические основы коммуникации руководителя и подчиненного. Общая структура коммуникации, фильтры восприятия, предикаты.</p> <p>16. Социально-психологические основы коммуникации руководителя и подчиненного. Структура коммуникации по</p>

		<p>типам темперамента.</p> <p>17. Социально-психологические основы коммуникации руководителя и подчиненного. Структура коммуникации по каналам передачи информации.</p> <p>18. Социально-психологические основы коммуникации руководителя и подчиненного. Вербальные и невербальные каналы передачи информации.</p> <p>19. Признаки управленческого решения. Отличия от обычного решения. ЛПР. Формы реализации УР.</p> <p>20. Целевая ориентация УР. Понятие целевых и процессорных технологий.</p> <p>21. Методика постановки целей SMART. Пояснить каждый принцип.</p> <p>22. Понятие целевых и процессорных технологий. Пояснить свойства целей: суперзависимость, иерархия, обратное преобразование, недостижимость абсолютных значений.</p> <p>23. Целевые технологии. Типы ситуаций между руководителем и подчиненным в процессе РУР.</p> <p>24. Инициативно-целевая технология ПРУР. Особенности, отличие от других технологий.</p> <p>25. Программно-целевая технология ПРУР. Особенности, отличие от других технологий.</p> <p>26. Регламентная технология ПРУР. Особенности, отличие от других технологий. Привести примеры.</p> <p>27. Процессорные технологии: по результатам, на базе потребностей и интересов, путем постоянных проверок и указаний, в исключительных случаях, на базе искусственного интеллекта, на базе активизации деятельности персонала.</p> <p>28. Матрица Эйзенхауэра управления временем. Квадрант ПРУР.</p> <p>29. Понятие модели. Методы разработки и выбора управленческих решений.</p> <p>30. ПРУР в условиях неопределенности и риска. Зависимость риска от неопределенностей. Причины. Основные типы ошибок. Классификация рисков.</p> <p>31. ПРУР в условиях неопределенности и риска. Методы уменьшения неопределенности и риска при разработке УР. Страхование рисков.</p> <p>32. Анализ внешней среды. Ближнее и дальнее окружение. Особенности элементов. Свойства внешней среды.</p> <p>33. Основные управленческие навыки. Правила постановки целей. Делегирование полномочий.</p> <p>34. Этапы процесса планирования. Календарное планирование: ленточная диаграмма Г. Ганта, критический путь.</p> <p>35. Планирование как 8-ми этапный процесс. Связь со схемой РУР.</p> <p>36. Алгоритмические и активизирующие методы при анализе альтернатив УР. Методы: аналитический, статистический, матричный, метод оптимизации, мозговой штурм, 6-5-3, теоретико-игровой, наставничества, работы с внешними консультантами.</p> <p>37. Экспертные и эвристические методы при анализе альтернатив УР. Методы: индивидуальный, групповой, метод Дельфи, эволюционного моделирования, атаки разносом, синектики, фокальных объектов, морфологического анализа.</p> <p>38. Анализ альтернатив УР. Метод сценариев и дерева решений.</p>
--	--	---

	<p>39. Общие понятия методов анализа альтернатив УР.</p> <p>40. Методы упорядочивания дел: ABC, матрица Эйзенхауэра.</p> <p>41. Основные управленческие навыки руководителя. Правила постановки целей. Проведение совещаний. Модерация.</p> <p>42. Понятие супероптимального (сильного) решения в процессе разработки УР.</p> <p>43. Контроль и ответственность при реализации управленческих решений.</p> <p>44. Качество управленческих решений.</p> <p>45. Условия и факторы, определяющие качество и эффективность управленческих решений. Причины некачественной реализации УР.</p> <p>46. Общие понятия методов анализа альтернатив УР. Теория ТРИЗ.</p> <p><i>Типовые задания.</i></p> <p>Задание 1: на основе исходных данных в предложенной для анализа управленческой ситуации дать качественную или количественную оценку эффективности разрабатываемых управленческих решений</p> <p>Задание 2: на основе исходных данных в предложенной для анализа управленческой ситуации выбрать метод решения проблемы</p>
--	---

Перечень типовых примерных вопросов/заданий для проведения зачёта в 2 семестре (очная форма обучения):

№	Наименование раздела дисциплины	Типовые вопросы/задания
2	История управленческой мысли. Теория организации	<ol style="list-style-type: none"> <li>1. Дайте определение понятий «организация», «управление», «менеджмент».</li> <li>2. Объективные предпосылки возникновения управленческой деятельности.</li> <li>3. Промышленная революция в Англии и возникновение практического менеджмента.</li> <li>4. Роль менеджеров на заводах.</li> <li>5. Школа научного менеджмента Ф.Тейлора.</li> <li>6. Научная организация труда как сущность концепции Ф.Тейлора.</li> <li>7. Дифференциальная система оплаты труда и ее место в подходе Ф.Тейлора.</li> <li>8. Представители школы научного менеджмента и их вклад в науку управления.</li> <li>9. Основные положения «классического» подхода к организации и управлению.</li> <li>10.Административная теория А.Файоля: сущность подхода к управлению.</li> <li>11.Общие функции управления по А.Файолю.</li> <li>12.Принципы управления по А.Файолю как базовая основа организационного поведения.</li> <li>13.Концепция идеальной бюрократии М. Вебера</li> <li>14.Характеристика подхода Ч. Бернарда.</li> <li>15.Цель, содержание и результаты хотторнских экспериментов Э. Мейо.</li> <li>16.Теория человеческих отношений Э. Мейо.</li> <li>17.Иерархия потребностей А. Маслоу и ее использование в менеджменте.</li> <li>18.Теория стилей руководства Д. Макгрегора.</li> <li>19.Развитие научного управления в СССР (А. А. Богданов, А. К.</li> </ol>



		<p>Гастев, О. Ерманский и др.).</p> <ol style="list-style-type: none"> <li>20. Состояние научного менеджмента в РФ.</li> <li>21. М.П. Фоллет и ее теория.</li> <li>22. Теория лидерства и ее основные представители</li> <li>23. Роль теории организаций.</li> <li>24. Дайте определение организации как системы.</li> <li>25. Дайте определение системного подхода</li> <li>26. Организация как социальная система.</li> <li>27. Дайте различные определения организации</li> <li>28. Признаки модели организации как искусственной и естественной системы.</li> <li>29. Что повлияло на появление и развития организации?</li> <li>30. Характеристика типологии организаций.</li> <li>31. Дайте определение организационной структуры управления.</li> <li>32. Преимущества и недостатки и нарисуйте схему линейной и линейно-функциональной ОСУ.</li> <li>33. Преимущества и недостатки и нарисуйте схему дивизиональной ОСУ.</li> <li>34. Преимущества и недостатки и нарисуйте схему матричной ОСУ.</li> <li>35. Характеристика горизонтальной и вертикальной дифференциации.</li> <li>36. Характеристика централизации и децентрализации.</li> <li>37. Дайте определение понятия внутренней среды.</li> <li>38. Факторы, влияющие на внутреннюю среду организации.</li> <li>39. Цели организации и их влияние на выбор структуры.</li> <li>40. Власть и делегирование полномочий.</li> <li>41. Лидерство и руководство.</li> <li>42. Типы власти</li> <li>43. Принятие решений в организациях: процесс, этапы и методы.</li> <li>44. Организационные коммуникации.</li> <li>45. Барьеры в коммуникациях.</li> <li>46. Дайте определение понятия внешней среды.</li> <li>47. Факторы, влияющие на внешнюю среду организации.</li> <li>48. Открытые и закрытые организационные системы.</li> <li>49. Дайте определение «организационных изменений».</li> <li>50. Дайте определение «организационное развитие».</li> <li>51. Дайте определение «организационное проектирование».</li> <li>52. Этапы организационного проектирования.</li> </ol> <p><i>Типовые задания.</i></p> <p>Задание 1. Заполните элементы приведенной схемы и дайте ее содержательную характеристику</p>
--	--	---

```

graph TD
    A[Организация как результат ≡ система] --> B(Теория систем)
    B --> C(Теория организации)
    C --> D[Системы]
    subgraph D [Системы]
        D1[?]
        D2[?]
        D3[?]
    end
    D --> E[Подсистемы]
    subgraph E [Подсистемы]
        E1[?]
        E2[?]
        E3[?]
    end
    E3 --- F[≈ Предприятие]
            
```

**Задание 2.** Определите, какая организационно-правовая форма в наибольшей степени подходит для соответствующих типов организаций

Характер деятельности	Организационно-правовая форма
1. Мастерская по ремонту	А. Акционерное общество
2. Судоверфь	Б. Товарищество
3. Объединение в защиту окружающей среды	В. Учреждение
4. Муниципальная больница	Г. Ассоциация
5. Объединение арбитражных управляющих города	Д. Общественное объединение

**Задание 3.** Заполните таблицу

Т а б л и ц а 1

Уровни управления	Объект управления	Предмет управления	Целевая функция управления
Менеджмент развития			
Менеджмент организации			
Производственный менеджмент			

**Задание 4.** М. П. Фоллет предложила 4 основных способа разрешения любых конфликтов. Укажите их

**Задание 5.** Сравните функции управления по А.Файолю и функции менеджмента по П.Друкеру.

2.1.2. Промежуточная аттестация в форме защиты курсовой работы (курсового проекта)

Промежуточная аттестация в форме защиты курсовой работы/курсового проекта не проводится.

## 2.2. Текущий контроль

### 2.2.1. Перечень форм текущего контроля:

- контроля работа №1 в 1 семестре, контрольная работа №2 в 2 семестре, контрольная работа №3 в 3 семестре;
- домашнее задание №1, домашнее задание №2, домашнее задание №3, домашнее задание №4 во 2 семестре, домашнее задание №5, домашнее задание №6 в 3 семестре.

### 2.2.2. Типовые контрольные задания форм текущего контроля:

#### **Домашнее задание №1. История успеха – «генезис корпорации».**

Задание. Студенту на выбор предлагается изучить любую мировую или российскую компанию, занимающую лидирующие позиции на рынке. Проанализировать историю успеха компании. Анализ представить в виде презентации и публичного выступления.

#### **Домашнее задание №2. Теоретические основы теории организации.**

Типовые тестовые вопросы.

1. Для «бюрократической модели» организации характерно:
  - а. рационализация поведения человека в коллективе за счет стандартов, однозначности, четкости установок, четкой субординации;
  - б. сущность отношений и связей на межличностной основе, принятых в группе нормах и принципах поведения;
  - в. запрограммированное поведение работника по рациональной схеме, а также восприятие работающего индивида как механизма, пригодного к производственному ритму;
  - г. упорядоченность, организованность – типичное состояние системы, позволяющее ей самонастраиваться при внешнем и внутреннем воздействии.
2. При органическом подходе к рассмотрению организации как объекта управления в качестве центрального элемента выступают:
  - а. функционирование организации, представляющееся как работа механизма или машины, все действия которого непредсказуемы;
  - б. люди и их желания;
  - в. функционирование организации, представляющееся как работа механизма или машины, все действия которого предсказуемы и заранее запланированы;
  - г. конкретные ситуации.
3. По взаимодействию с внешней средой выделяют следующие типы организаций:
  - а. корпоративный и индивидуалистский;
  - б. механистический и органический;
  - в. многомерный и предпринимательский;
  - г. корпоративный и механистический.
4. Организация обладает следующими характеристиками: большая степень рационализации и стандартизации производственной деятельности, иерархия и централизация управления, большое распространение в массовом производстве. К какому типу классификации Г. Минцберга относится данная организация?
  - а. предпринимательская;
  - б. бюрократическая;
  - в. профессиональная;
  - г. инновационная.

5. **Высший уровень организации – планирует, распределяет ресурсы, принимает стратегические решения. Подразделения – принимают оперативные решения, ответственны за получение прибыли. Такая схема позволяет эффективно осуществлять управление разными видами деятельности и на разных рынках. О какой организации идет речь:**
- традиционная;
  - дивизиональная;
  - матричная;
  - линейно – функциональная.
6. **Конгломератное слияние - это:**
- объединение предприятий, являющихся конкурентами в одной отрасли;
  - объединение предприятий, которые действуют в одной и той же отрасли, но в разных звеньях «технологической цепочки»;
  - объединение технологически не взаимосвязанных предприятий, совершаемые для увеличения масштабов компании и уменьшения риска, благодаря диверсификации производства;
  - объединение двух компаний, при котором обе компании покупает третья и сохраняет главенствующее положение.
7. **По видам осуществляемой деятельности организации делятся на:**
- хозяйственные и общественные;
  - бюджетные и внебюджетные;
  - малые, средние, крупные;
  - производящие, политические, интегративные, поддерживающие.
8. **Концерн – это:**
- союз предпринимателей на основе картельного соглашения, в котором устанавливаются обязательные для всех участников условия;
  - объединение научно – производственных, торгово–сбытовых, организационно – экономических и финансовых возможностей участников для реализации выбранной стратегии развития;
  - объединение предприятий, при котором происходит сильная централизация управления, участники утрачивают производственно – коммерческую самостоятельность;
  - совокупность предприятий, объединенных с целью централизации функций обеспечения ресурсами и сбыта продукции.
9. **Данный элемент в общем виде, означает расположение частей целого в порядке от высшего к низшему, а для организации - это просто структура власти. О каком элементе организационного проектирования идет речь?**
- разделение труда и специализация
  - департаментизация и кооперация;
  - иерархия в организации и ее звенность
  - масштаб управляемости и контроля.
10. **Данная организация представляет собой добровольное объединение граждан и юридических лиц на основе членства с целью удовлетворения материальных и иных потребностей, осуществляемое путем объединения его членами имущественных паевых взносов. О какой форме некоммерческих организаций идет речь?**
- потребительский кооператив;
  - общественная или религиозная организация;
  - ассоциация или союз;
  - фонд.
11. **Задачи этого этапа – понимание развития процесса, оценка возможностей совершенствования процесса, сравнение уровней развития аналоговых компа-**

**ний, оптимизация схемы процесса с учетом интересов потребителей и заказчиков, поэтапное прогнозирование реорганизации. О каком этапе реорганизации идет речь?**

- а. сбор информации и определение проблем;
- б. организационно – техническое проектирование;
- в. выработка общего и полного понимания решаемых проблем;
- г. социальное проектирование

**12. Жизнь любой организации сводится к двум группам процессов, направленных на ее поддержание:**

- а. процессам функционирования и развития;
- б. процессам администрирования и власти;
- в. процессам экономии на масштабах производства;
- г. все варианты не верны.

**13. Горизонтальное слияние - это:**

- а. объединение предприятий, являющихся конкурентами в одной отрасли;
- б. объединение предприятий, которые действуют в одной и той же отрасли, но в разных звеньях «технологической цепочки»;
- в. объединение технологически не взаимосвязанных предприятий, совершаемые для увеличения масштабов компании и уменьшения риска, благодаря диверсификации производства;
- г. объединение двух компаний, при котором обе компании покупает третья и сохраняет главенствующее положение.

**14. Эта организация создается для осуществления инновационной деятельности, связанной со значительным риском. О какой организации идет речь?**

- а. венчурная фирма;
- б. финансово – промышленная группа;
- в. холдинговая компания;
- г. транснациональная корпорация.

**15. Это добровольное объединение граждан на основе членства для совместной производственной или иной хозяйственной деятельности, основанной на их личном трудовом и ином участии и объединении его членами имущественных паевых взносов. О какой организации идет речь?**

- а. товарищество на вере;
- б. общество с дополнительной ответственностью;
- в. общество с ограниченной ответственностью;
- г. производственный кооператив.

**16. Системный подход предполагает:**

- а. исследование объекта как систему, включающую в себя основные элементы, без которых невозможно функционирование объекта;
- б. отсутствие хотя бы одного основного элемента системы не приводит к тому, что система в целом не функционирует;
- в. изучение влияния конкретной ситуации на различные процессы и явления, происходящие в организации;
- г. что при формировании проблемы не обязательно учитывать перспективные направления развития элементов внешней и внутренней среды организации.

**17. По взаимодействию подразделений выделяют следующие типы организаций:**

- а. корпоративный и индивидуалистский;
- б. механистический и органический;
- в. многомерный и предпринимательский;
- г. традиционная, дивизиональная, матричная.

**18. Вертикальное слияние - это:**

- а. объединение предприятий, являющихся конкурентами в одной отрасли;

- б. объединение предприятий, которые действуют в одной и той же отрасли, но в разных звеньях «технологической цепочки»;
- в. объединение технологически не взаимосвязанных предприятий, совершаемые для увеличения масштабов компании и уменьшения риска, благодаря диверсификации производства;
- г. объединение двух компаний, при котором обе компании покупает третья и сохраняет главенствующее положение.

**19. Организация - это:**

- а. внутренняя упорядоченность, взаимодействие, согласованность дифференцированных и автономных частей целого, обусловленная его строением;
- б. совокупность процессов или действий, ведущих к образованию и совершенствованию взаимосвязей между частями целого;
- в. объединение людей, совместно реализующих некоторую программу или цель и действующих на основе определенных процедур и правил;
- г. все варианты верны.

**20. Организационные отношения включают:**

- а. воздействия и противодействия при создании, функционировании, реорганизации и прекращении деятельности организационных объектов;
- б. воздействия при создании, функционировании, реорганизации и прекращении деятельности организационных объектов;
- в. воздействия, взаимодействия и противодействия при создании, функционировании, реорганизации и прекращении деятельности организационных объектов;
- г. все варианты не верны.

**Домашнее задание № 3. Комплексный анализ организации. Типы организаций**  
*Типовые задания*

**Задание 1.**

На основании изученного материала и данных, представленных в матрице анализа внешней среды организации, необходимо провести экспресс-анализ крупных инвестиционно-строительных компаний (по выбору обучающихся).

Для анализа также можно использовать метод PEST-анализа.

Направления оценки воздействия внешней среды на организацию	Внешняя среда						
	Дальняя				Ближняя		
	Подсистема				Подсистема		
	Политическая	Экономическая	Социально-культурная	Технологическая	Поставщики	Потребители	Конкуренты
Изменения положений России на международной арене	Динамика изменений в экономике	Изменение базовых ценностей	Государственная промышленная политика	Рабочая сила	Номенклатура	Уровень конкуренции	
Изменения во властных структурах государства	Изменения ставки рефинансирования Центрального банка РФ	Изменение уровня и образа жизни	Тенденции в сфере НИОКР	Капитал	Ассортимент	Структура конкурентных сил	
Отношения с органами власти	Инфляционные процессы	Изменения экологические	Новые технические решения	Информация	Качество	Конкурентная позиция	
Изменения законодательства	Основные внешние издержки	Изменения демографические	Новые продукты	Энергия	Объем производства	Действия конкурентов	
Государственное регулирование	Экономические стратегические альянсы	Изменения структуры доходов и расходов населения	Новые технологии	Материалы	Цена	Ключевые факторы успеха	

**Задание 2.**

Рассмотрите микромодель управленческих отношений руководителей; определите, какой тип управленческих ориентаций руководителя соответствует предложенной ситуации:

Руководитель частной фирмы – женщина, которая не считает нужным прислушиваться к мнению других людей, так как уверена, что права только она. Поскольку она не доверяет работникам, то предпочитает, чтобы одну и ту же информацию ей предоставляли разные работники. Осуществляет жесткий контроль: всю работу делает параллельно с сотрудниками, чтобы их проверять. Никогда не идет навстречу, праздничные дни считает тоже рабочими. Этот руководитель работает уже год. За это время уволилось больше половины работников. Остальные ждут летних отпусков, чтобы потом уже на работу не вернуться, хотя работа всем нравится.

Задание 3. Организация находится в стадии роста, и насчитывает 500 человек, предложите варианты организационной структуры, учитывая нормы управляемости.

#### **Домашнее задание №4. История управленческой мысли. Теория организации**

Написание реферата по предложенным темам.

*Темы рефератов:*

1. Этапы эволюции управленческой деятельности.
2. Хронологические рамки и содержательная характеристика практического менеджмента.
3. Промышленная революция в Англии.
4. Первые менеджеры на заводах: причины появления и проблемы.
5. Научная организация труда – сущность концепции Ф. Тейлора.
6. Основные принципы научного менеджмента по Ф. Тейлору.
7. Продолжатели Ф. Тейлора и их вклад в науку управления.
8. Вклад в науку последователей Ф.У. Тейлора.
9. Административная теория А. Файоля.
10. Принципы управления по А. Файолю и их связь с управленческими функциями.
11. Вклад в науку последователей А. Файоля.
12. Администрирование, управление и менеджмент: сходство и различия.
13. Характеристика и взаимосвязь общих функций управления.
14. Объективные предпосылки возникновения школы человеческих отношений.
15. Связь культурных, исторических и политических факторов с содержанием управленческих школ.
16. Характеристика иерархий производственных процессов по Ф. Тейлору.
17. Этапы и содержание хотторнских экспериментов.
18. Достоинства и недостатки подхода Э. Мейо.
19. Вклад в науку последователей Э. Мейо.
20. Характеристика подхода М. Фоллетт.
21. Характеристика подхода Ч. Бернарда.
22. Научное управление в СССР в 20-ые и 30-е годы XX века.
23. Состояние научного менеджмента в РФ.
24. Вклад в науку А.А. Богданова, О.А. Ерманского, А.К. Гастева в науке.
25. Теория стилей руководства Д. Макгрегора.
26. Двухфакторная теория Ф. Херцберга.
27. Использование теории потребностей А. Маслоу в научном менеджменте.
28. Социология труда и управление в работах М. Вебера.
29. П. Дракер и управление по целям.
30. Современные проблемы и направления развития научного менеджмента.
31. Преимущества и недостатки дивизиональной ОСУ.
32. Преимущества и недостатки матричной ОСУ.
33. Характеристика горизонтальной и вертикальной дифференциации.
34. Характеристика централизации и децентрализации.
35. Цели организации и их влияние на выбор структуры.
36. Власть и делегирование полномочий.

37. Лидерство и руководство.
38. Типы власти
39. Организационные коммуникации.
40. Барьеры в коммуникациях.
41. Открытые и закрытые организационные системы.
42. Этапы организационного проектирования.

### Домашнее задание №5. Принятие управленческого решения

#### *Типовые задания*

#### **Задание 1.** «Реестр рисков для программы реновации Москвы»

Из интервью заместителя мэра Москвы по вопросам градостроительной политики и строительства Марата Хуснуллина: «Порядка 20 новых стартовых площадок для строительства домов по программе реновации может быть утверждено в ближайшие два месяца», - заявил журналистам заместитель мэра Москвы по вопросам градостроительной политики и строительства Марат Хуснуллин. «Мы прорабатываем порядка 100 площадок. По нашим оценкам, 10-20 новых добавятся в ближайшие месяц-два», – сказал М. Хуснуллин.

Он пояснил, что чем больше будет подобрано стартовых площадок для строительства жилья, тем больше будет выбор новых адресов у переселенцев из старых пятиэтажек.

#### *Вопросы и задания к кейс-задаче.*

Выявите и самостоятельно оцените риски, которые могут возникнуть в ближайшие два месяца в результате реализации программы реновации. Полученные результаты занесите в таблицу 1 «Реестр рисков».

Обратите внимание!!!! Уровень риска (см. столбец 5 таблицы 1) оценивается как высокий, средний, низкий в зависимости от вероятности наступления и степени влияния риска. Риски с наибольшей вероятностью наступления и высокой степенью влияния будут иметь высокий уровень, риски же с наименьшей вероятностью наступления и низкой степенью влияния соответственно низкий уровень.

Таблица 1. Реестр рисков

Риск	Потенциальное воздействие	Вероятность наступления (1-5)	Влияние Риска (1-5)	Уровень риска	Способы смягчения риска	Условия наступления
1	2	3	4	5	6	7

### Домашнее задание №6. Разработка управленческого решения

**Задание 1.** Предприятие занимается производством косметики, которую затем поставляет в логистическую компанию. Там она сортируется, упаковывается, консолидируется в большие косметические наборы и затем доставляется оптовым поставщикам.

Логистическая компания располагает тремя пунктами упаковки косметики расположенными в Твери, Ярославле и Смоленске, откуда сформированные наборы перевозятся на грузовиках к четырем оптовым поставщикам, расположенным в Москве, Санкт-Петербурге, Нижнем Новгороде и Саратове (рис. 1).

Дневная производительность по формированию косметических наборов составляет 1300 наборов в день в Твери, 1800 наборов в Ярославле и 1500 наборов в Смоленске.





### **Контрольная работа №1. Основы менеджмента.**

- 1. Более широким понятием является:**
  - 1) Управление
  - 2) Менеджмент
  - 3) Нет правильного ответа
  - 4) Научное управление
- 2. Практика управления возникла:**
  - 1) Вместе с объединением людей в организованные группы
  - 2) Вместе с возникновением системного подхода
  - 3) В XX веке в ходе индустриализации промышленности
  - 4) В конце 19 века
- 3. В состав общих функций управления входят**
  - 1) Администрирование, анализ, прогнозирование
  - 2) Администрирование, регулирование, планирование, контроль
  - 3) Планирование, организация, координация, контроль
  - 4) Администрирование, планирование, контроль
- 4. Неэкономические способы стимулирования:**
  - 1) Конкурентоспособные
  - 2) Морально-психологические
  - 3) Организационные
  - 4) Компенсационные
- 5. Функцией менеджмента является:**
  - 1) Прогнозирование
  - 2) Принятие решений
  - 3) Моделирование
  - 4) Организация
- 6. «Тектология. Всеобщая организационная наука» написал:**
  - 1) А.А. Богданов
  - 2) А. Маслоу
  - 3) Генри Форд
  - 4) Ф.У. Тейлора
- 7. Коммуникация осуществляется между организацией и образованиями, которые существуют вне ее – это:**
  - 1) Межличностная коммуникация
  - 2) Внутренняя оперативная коммуникация
  - 3) Внешняя оперативная коммуникация
- 8. Особенности строительства как системы управления:**
  - 1) Многообразие деятельности
  - 2) Влияние природной среды
  - 3) Значительная капиталоемкость
  - 4) Фактор времени
- 9. Практические формы власти:**
  - 1) Законная
  - 2) Антикризисная
  - 3) Эталонная
  - 4) Экспертная
- 10. Объект управления это**
  - 1) Управляющая подсистема
  - 2) Управляемая подсистема
  - 3) Хозяйствующий субъект
  - 4) Руководство

**11. Задачи планирования:**

- 1) Определение потребности в ресурсах
- 2) Коммуникации
- 3) Ценообразование
- 4) Ликвидация

**12. Формы пассивного сопротивления преобразованиям:**

- 1) Искажение информации.
- 2) Критика изменений
- 3) Затягивание активных действий
- 4) Нарушение инструкций

**13. Результативность контроля характеризует**

- 1) Корпоративную культуру
- 2) Экономия потерь
- 3) Определение носителей информации
- 4) Кризисную ситуацию

**14. Основатель научного менеджмента:**

- 1) А.Файоль
- 2) Э. Мейо
- 3) Ф.У. Тейлор
- 4) Гаррингтон Эмерсон

**15. Фазы принятия решений:**

- 1) Согласование
- 2) Описание проблемной ситуации
- 3) Презентация
- 4) Контроль

**16. Административная теория управления содержит следующие 2 части:**

- 1) Общие функции и принципы управления
- 2) Процессы и ситуации управления
- 3) Мотивы и интересы работников управления

**17. Кто сформировал 14 принципов организации?**

- 1) А. Файоль;
- 2) М. Вебер;
- 3) Ф. Тейлор;
- 4) Г. Эмерсон;

**18. В коммуникации выступающий (источник информации) передает послание аудитории (получателям информации) – это:**

- 1) организационная коммуникация
- 2) общественная коммуникация
- 3) внутриличностная коммуникация
- 4) внешняя оперативная коммуникация

**19. Первой школой была:**

- 1) школа научного менеджмента
- 2) школа «человеческих отношений»
- 3) административная школа
- 4) нет правильного ответа

**20. Это совокупность способов воздействия путем создания экономических отношений, лежащих в основе объективных потребностей людей.**

1. Организационно-административные методы
2. Социально-психологические методы
3. Экономические методы управления

## Контрольная работа № 2. История управленческой мысли. Теория организации

### Типовые тестовые вопросы

#### 1. Основоположником научного управления является:

- 1) А. Файоль;
- 2) Э. Мэйо;
- 3) Ф. Тейлор;
- 4) Г. Гантт;
- 5) М. Фоллетт.

#### 2. Основоположник «бюрократической» модели организации:

- 1) Ф. Тейлор;
- 2) М. Вебер;
- 3) А. Файоль;
- 4) Г. Эмерсон;
- 5) Э. Мэйо.

#### 3. Сколько структурных принципов организации было предложено А. Файолем:

- 1) 5;
- 2) 7;
- 3) 10;
- 4) 14.

#### 4. Сущность концепции Ф. Тейлора заключается:

- 1) в сближении интересов рабочих и администрации;
- 2) в установлении рабочему научно обоснованного дневного задания;
- 3) в создании системы научной организации труда;
- 4) в разделении функций по производству и по управлению;
- 5) в привлечении рабочих к управлению.

#### 5. Основоположником административной школы управления являлся:

- 1) М. Вебер;
- 2) А. Файоль;
- 3) Ф. Тейлор;
- 4) Г. Гантт;
- 5) М. Фоллетт.

#### 6. Кто сформировал 14 принципов организации?

- 1) А. Файоль;
- 2) М. Вебер;
- 3) Ф. Тейлор;
- 4) Г. Эмерсон;
- 5) Э. Мэйо.

#### 7. Каким ученым дано целостное представление об организационной науке, сформированы её основные принципы и закономерности и объяснен механизм их проявления?

- а) Ф. Тейлором;
- б) А. А. Богдановым;
- в) А. Файолем;
- г) Г. Саймоном.

#### 8. Укажите, каков идеальный (бюрократический) тип организации:

- 1) организация, которую возглавляет харизматический лидер;
- 2) организация, все работники которой подчиняются одному руководителю;
- 3) организация, имеющая четко разработанную структуру и разделение труда, закрепленное в стандартах, правилах, процедурах, системе контроля.

#### 9. Назовите принципы построения классической модели организации:

- 1) соблюдение диапазона контроля;
- 2) «разделяй и властвуй»;
- 3) единство распорядительства;
- 4) в центре внимания – человек;
- 5) четкое функциональное разделение труда;
- 6) передача команд по «скалярной цепи»;
- 7) наказание за любую провинность.

**10. Основными подходами к анализу управления являются:**

- А) Системный, инновационный, вероятностный;
- Б) Ситуационный, системный, функциональный;
- В) Системный, процессный, ситуационный;
- Г) Процессный, функциональный, ситуационный.

**11. Организация всегда понимается в единстве двух характеристик:**

- А) Персонал и функции;
- Б) Структура и персонал;
- В) Система и процесс;
- Г) Функции и структура.

**12. В наиболее общем виде система управления включает:**

- А) Две подсистемы;
- Б) Три подсистемы;
- В) Четыре подсистемы;
- Г) Пять подсистем.

**13. Свойство эмерджентности системы означает:**

- А) Наличие связей между системой и окружающей средой;
- Б) Способность системы видоизменяться;
- В) Возникновение у системы принципиально нового качества;
- Г) Вложенность компонент системы;
- Д) Целенаправленность системы.

**14. Свойство иерархичности системы означает:**

- А) Наличие связей между системой и окружающей средой;
- Б) Соподчиненность уровней управления;
- В) Возникновение у системы принципиально нового качества;
- Г) Вложенность компонент системы;
- Д) Целенаправленность системы.

**15. Все множество систем разделяется на 3 типа:**

- А) Природная, социальная, техническая;
- Б) Естественная, искусственная, абстрактная;
- В) Теоретическая, практическая, логическая;
- Г) Большая, средняя, малая.

**16. Законы действуют в системе:**

- А) Природной;
- Б) Социальной;
- В) Технической;
- Г) Нигде не действуют;

**17. Действие закона гомеостазиса обеспечивает главное свойство системы:**

- А) Эффективность;
- Б) Развитие;
- В) Целостность;
- Г) Необходимый уровень сложности.

**18. Закон синергии означает:**

- А) Способность приспосабливаться к изменениям внешней среды;
- Б) Способность к изменению в соответствии с внутренне присущей целью;
- В) Появление качественно новых свойств при объединении элементов в целое;
- Г) Формирование организацией новых свойств ее составляющих;
- Д) Использование обратной связи.

**19. Отметьте правильное утверждение:**

- 1) Любое предприятие является организацией
- 2) Ни одно предприятие не является организацией
- 3) Любая организация является предприятием

**20. Организационная структура – основа генподряда**

- 1) Дивизионная
- 2) Линейная

3) Функциональная

4) Матричная

**21. Процесс побуждения себя и других к деятельности для достижения личных целей или целей организации – это:**

1) Организация

2) Планирование

3) Мотивация

4) Потребность

**22. Простейшая иерархическая структура, которая состоит из руководителя и нескольких уровней иерархии – это:**

1) Дивизиональная

2) Проектная

3) Линейная

4) Матричная

**23. Организация делится на отдельные элементы, каждый из которых представляет определенное направление бизнеса – это:**

1) Дивизиональная

2) Проектная

3) Линейная

4) Матричная

**24. Этапы жизненного цикла организации:**

1) Зрелость

2) Спад

3) Рост

4) Кризис

**25. Этап жизненного цикла организации, когда властные отношения могут носить неформальный характер**

1) Насыщение

2) Рост

3) Создание

4) Зрелость

**26. Законы организации:**

1) Необходимое разнообразие

2) Закон композиции

3) Индивидуализм

4) Самосохранение

**27. Каждая организация стремится выжить и использует для этого весь свой потенциал сохранения организационной устойчивости, внутреннего единства и внешних границ, расширения сферы деятельности, экономии ресурсов.**

1) закон синергии

2) закон самосохранения

3) закон поддержания или сохранение

4) закон необходимого разнообразия элементов и связей

**28. В конкретной организации могут иметь несколько разный состав, у них нет последовательности, но есть взаимосвязь. Применимы к работнику, к группе работников, к персоналу организации, но не к организации в целом.**

1) принципы

2) функции

3) целеполагание

4) функционализация

### Контрольная работа №3. Методы принятия управленческих решений

Примерные задания для контрольной работы включают открытые вопросы и тестовые задания.

Примеры вопросов

- 1) Каковы различия между принятием управленческих решений и решений в повседневной жизни? В чем смысл принятия управленческого решения?
- 2) Можно ли утверждать, что разработка эффективных управленческих решений зависит от грамотного применения теории управленческих решений?
- 3) Каковы причины принятия неэффективных управленческих решений?
- 4) Как личностный фактор влияет на принятие управленческих решений?
- 5) Как соотносятся теория и практика принятия управленческих решений?
- 6) Что общего и в чем различие между решениями, принимаемыми в условиях определенности, неопределенности, риска?
- 7) Как влияет фактор времени на принятие решения?
- 8) В чем смысл моделирования при принятии управленческого решения? Приведите пример моделей.
- 9) Сравните несколько методов принятия решения по выбранному вами критерию.
- 10) В чем смысл прогнозирования при принятии решения? Как руководитель может составлять и применять прогнозы для своего бизнеса?
- 11) Сравните количественные и качественные методы прогнозирования.

Примерные тестовые задания

#### 1. Ресурсный подход к измерению эффективности управленческих решений это:

- A) оценка на основе внутренней активности организации и её экономичности;
- B) наблюдение за началом процесса управления и оценки способности организации эффективно добывать ресурсы, необходимые для успешной деятельности;
- C) выявление целей организации и оценка того, насколько хорошо организация достигает этих целей;
- D) комплексный подход к управлению организацией, нацеленной на рост ценности компании для собственников (акционеров).

#### 2. В чём основное отличие предварительного, текущего и заключительного контроля?

- A) в объёме;
- B) во времени осуществления;
- C) в методах;
- D) в объёме и методах.

#### 3. Целевой подход к измерению эффективности управленческих решений это:

- A) оценка на основе внутренней активности организации и её экономичности;
- B) наблюдение за началом процесса управления и оценки способности организации эффективно добывать ресурсы, необходимые для успешной деятельности;
- C) выявление целей организации и оценка того, насколько хорошо организация достигает этих целей;
- D) комплексный подход к управлению организацией, нацеленной на рост ценности компании для собственников (акционеров).

#### 4. Самый трудный и дорогостоящий элемент контроля – это

- A) выбор стандартов;
- B) выбор подходящей единицы измерения;
- C) выбор критериев;
- D) измерение результатов.

#### 5. Какой из неформальных методов прогнозирования позволяет получать наиболее ценную информацию?

- A) наглядная информация;

- В) промышленный шпионаж;
- С) письменная информация;
- Д) информация в глобальных сетях.

**6. Подход внутренних процессов к измерению эффективности управленческих решений это:**

- А) оценка на основе внутренней активности организации и её экономичности;
- В) наблюдение за началом процесса управления и оценки способности организации эффективно добывать ресурсы, необходимые для успешной деятельности;
- С) выявление целей организации и оценка того, насколько хорошо организация достигает этих целей;
- Д) комплексный подход к управлению организацией, нацеленной на рост ценности компании для собственников (акционеров).

**7. Какова причина, по которой требуется проверка результата принятого решения?**

- А) если решение хорошее, вы будете знать, что делать в аналогичной ситуации, если плохое – будете знать, что не следует делать;
- В) по точности реализации решения возможна оценка квалификации подчинённых;
- С) проверка надёжности административной структуры;
- Д) проверка надёжности экспертной структуры.

**8. Целью контроля является:**

- А) проверка выполнения плана;
- В) сбор статистических сведений;
- С) усиление зависимости подчинённых;
- Д) обеспечение руководства информацией для корректировки плана.

**9. В каких случаях обращаются к качественным методам прогнозирования?**

- А) отсутствие возможности получить информацию другими методами;
- В) нехватка информации, получаемой количественными методами прогнозирования;
- С) сроки, отведённые на решение проблемы, очень ограничены;
- Д) при отсутствии достаточных средств на проведение прогнозов.

**10. Для каких целей в процессе принятия решений используется «мозговая атака»?**

- А) интенсификация мыслительного процесса;
- В) анализ нестандартных решений;
- С) выявление альтернатив;
- Д) вовлечение всех участников в процесс принятия решений.

### **3. Методические материалы, определяющие процедуры оценивания**

Процедура проведения промежуточной аттестации и текущего контроля успеваемости регламентируется локальным нормативным актом, определяющим порядок осуществления текущего контроля успеваемости и промежуточной аттестации обучающихся.

*3.1. Процедура оценивания при проведении промежуточной аттестации обучающихся по дисциплине в форме экзамена и/или дифференцированного зачета (зачета с оценкой)*

Промежуточная аттестация по дисциплине в форме экзамена проводится в 1 и 3 семестрах.

Используются критерии и шкала оценивания, указанные в п.1.2. Оценка выставляется преподавателем интегрально по всем показателям и критериям оценивания.



Ниже приведены правила оценивания формирования компетенций по показателю оценивания «Знания».

Критерий оценивания	Уровень освоения и оценка			
	«2» (неудовлетв.)	«3» (удовлетвор.)	«4» (хорошо)	«5» (отлично)
Знание терминов и определений, понятий	Не знает терминов и определений	Знает термины и определения, но допускает неточности формулировок	Знает термины и определения	Знает термины и определения, может корректно сформулировать их самостоятельно
Знание основных закономерностей и соотношений, принципов	Не знает основные закономерности и соотношения, принципы построения знаний	Знает основные закономерности, соотношения, принципы построения знаний	Знает основные закономерности, соотношения, принципы построения знаний, их интерпретирует и использует	Знает основные закономерности, соотношения, принципы построения знаний, может самостоятельно их получить и использовать
Объём освоенного материала, усвоение всех дидактических единиц (разделов)	Не знает значительной части материала дисциплины	Знает только основной материал дисциплины, не усвоил его деталей	Знает материал дисциплины в объёме	Обладает твёрдым и полным знанием материала дисциплины, владеет дополнительными знаниями
Полнота ответов на проверочные вопросы	Не даёт ответы на большинство вопросов	Даёт неполные ответы на все вопросы	Даёт ответы на вопросы, но не все - полные	Даёт полные, развернутые ответы на поставленные вопросы
Правильность ответов на вопросы	Допускает грубые ошибки при изложении ответа на вопрос	В ответе имеются существенные ошибки	В ответе имеются несущественные неточности	Ответ верен
Чёткость изложения и интерпретации знаний	Излагает знания без логической последовательности	Излагает знания с нарушениями в логической последовательности	Излагает знания без нарушений в логической последовательности	Излагает знания в логической последовательности, самостоятельно их интерпретируя и анализируя
	Не иллюстрирует изложение поясняющими схемами, рисунками и примерами	Выполняет поясняющие схемы и рисунки небрежно и с ошибками	Выполняет поясняющие рисунки и схемы корректно и понятно	Выполняет поясняющие рисунки и схемы точно и аккуратно, раскрывая полноту усвоенных знаний
	Неверно излагает и интерпретирует знания	Допускает неточности в изложении и интерпретации знаний	Грамотно и по существу излагает знания	Грамотно и точно излагает знания, делает самостоятельные выводы

Ниже приведены правила оценивания формирования компетенций по показателю оценивания «Навыки начального уровня».

Критерий оценивания	Уровень освоения и оценка			
	«2» (неудовлетв.)	«3» (удовлетвор.)	«4» (хорошо)	«5» (отлично)
Навыки выбора методик выполнения заданий	Не может выбрать методику выполнения заданий	Испытывает затруднения по выбору методики выполнения заданий	Без затруднений выбирает стандартную методику выполнения заданий	Применяет теоретические знания для выбора методики выполнения заданий
Навыки выполнения заданий различной сложности	Не имеет навыков выполнения учебных заданий	Имеет навыки выполнения только простых типовых учебных заданий	Имеет навыки выполнения только стандартных учебных заданий	Имеет навыки выполнения как стандартных, так и нестандартных учебных заданий
Навыки самопроверки. Качество сформированных навыков	Допускает грубые ошибки при выполнении заданий, нарушающие логику решения задач	Допускает ошибки при выполнении заданий, нарушения логики решения	Допускает ошибки при выполнении заданий, не нарушающие логику решения	Не допускает ошибок при выполнении заданий
Навыки анализа результатов выполнения заданий, решения задач	Делает некорректные выводы	Испытывает затруднения с формулированием корректных выводов	Делает корректные выводы по результатам решения задачи	Самостоятельно анализирует результаты выполнения заданий
Навыки представления результатов решения задач	Не может проиллюстрировать решение задачи поясняющими схемами, рисунками	Выполняет поясняющие схемы и рисунки небрежно и с ошибками	Выполняет поясняющие рисунки и схемы корректно и понятно	Выполняет поясняющие рисунки и схемы верно и аккуратно
Навыки обоснования выполнения заданий	Не делает обоснования выполнения задания	Испытывает затруднение при обосновании выполнения задания	Делает корректные обоснования выполнения задания	Самостоятельно анализирует и корректно обосновывает выполнение заданий

### 3.2. Процедура оценивания при проведении промежуточной аттестации обучающихся по дисциплине в форме зачета

Промежуточная аттестация по дисциплине в форме зачёта проводится в 2 семестре. Для оценивания знаний и навыков используются критерии и шкала, указанные п.1.2.

Ниже приведены правила оценивания формирования компетенций по показателю оценивания «Знания».

Критерий оценивания	Уровень освоения и оценка	
	Не зачтено	Зачтено
Знание терминов и определений, понятий	Не знает терминов и определений, понятий	Знает термины и определения
Знание основных закономерностей и соотношений, принципов	Не знает основные закономерности и соотношения, принципы построения знаний	Знает основные закономерности и соотношения, принципы построения знаний
Объём освоенного материала, усвоение всех дидактических единиц (разделов)	Не знает значительной части материала дисциплины	Знает материал дисциплины
Полнота ответов на проверочные вопросы	Не дает ответы на большинство вопросов	Дает ответы на большинство вопросов
Правильность ответов на вопросы	Допускает грубые ошибки при изложении ответа на вопрос	Не допускает ошибок при изложении ответа на вопрос

Чёткость изложения и интерпретации знаний	Излагает знания без логической последовательности, не иллюстрирует изложения поясняющими схемами, рисунками, примерами, не верно излагает и интерпретирует знания	Излагает знания в логической последовательности, иллюстрирует изложения поясняющими схемами, рисунками, примерами, верно излагает и интерпретирует знания
---	---	---

Ниже приведены правила оценивания формирования компетенций по показателю оценивания «Навыки начального уровня».

Критерий оценивания	Уровень освоения и оценка	
	Не зачтено	Зачтено
Навыки выбора методик выполнения заданий	Не может выбрать методику выполнения заданий	Может выбрать методику выполнения заданий
Навыки выполнения заданий различной сложности	Не имеет навыков выполнения учебных заданий	Имеет навыки выполнения учебных заданий
Навыки самопроверки. Качество сформированных навыков	Допускает грубые ошибки при выполнении заданий, нарушающих логику решения задач	Не допускает ошибки при выполнении заданий
Навыки анализа результатов выполнения заданий, решения задач	Делает некорректные выводы	Делает корректные выводы
Навыки представления результатов решения задач	Не может проиллюстрировать решение задачи поясняющими схемами, рисунками	Иллюстрирует решение задачи поясняющими схемами, рисунками
Навыки обоснования выполнения заданий	Не может обосновать выполнение задания	Обосновывает выполнение задания

*3.3. Процедура оценивания при проведении промежуточной аттестации обучающихся по дисциплине в форме защиты курсовой работы (курсового проекта)*

Промежуточная аттестация по дисциплине в форме защиты курсовой работы/курсового проекта не проводится.

## Приложение 2 к рабочей программе

Шифр	Наименование дисциплины
Б1.О.13	Теория менеджмента

Код направления подготовки / специальности	38.03.02
Направление подготовки / специальность	Менеджмент
Наименование ОПОП (направленность / профиль)	Менеджмент в инвестиционно-строительной сфере
Год начала реализации ОПОП	2023
Уровень образования	бакалавриат
Форма обучения	очная
Год разработки/обновления	2023

## Перечень учебных изданий и учебно-методических материалов

Печатные учебные издания в НТБ НИУ МГСУ:

№ п/п	Автор, название, место издания, издательство, год издания, количество страниц	Количество экземпляров в библиотеке НИУ МГСУ
1	Менеджмент. Теория и практика [Текст]: учебник / Финансовый ун-т. при правительстве РФ ; под ред. И. Н. Шапкина. - 4-е изд., перераб. и доп. - Москва : Юрайт, 2016. - 692 с. : ил., табл. - (Бакалавр. Углубленный курс). - Библиогр.: с.674 (12 назв.) . - Глоссарий.: с.675-692 . - ISBN 978-5-9916-3650-6	35
2	Теория менеджмента [Текст]: учебник и практикум для академического бакалавриата / под ред. В. Я. Афанасьева; [В. Я. Афанасьев]. - 2-е изд., перераб. и доп. - Москва: Юрайт, 2017. - 665 с. : ил., табл. - (Бакалавр. Академический курс). - Библиогр.: с. 662-665 (68 назв.). - ISBN 978-5-9916-4368-9	50
3	Мильнер, Б. З. Теория организации [Текст] : учебник для студентов вузов, обучающихся по направлению подготовки 080200 ""Менеджмент"" / Б. З. Мильнер. - Изд. 8-е, перераб. и доп. - Москва : ИНФРА-М, 2013. - 809 с. : ил., табл. - (Высшее образование - Бакалавриат). - Библиогр.: с. 794-803. - Хронология теории организации: с. 770-793. - Список используемых терминов: 804-807 . - ISBN 978-5-16-004700-3"	25
4	Семенов, А. К. Теория менеджмента [Текст] : учебник для бакалавров / А. К. Семенов, В. И. Набоков. - Москва : Дашков и К, 2013. - 490 с. : ил., табл. - (Учебные издания для бакалавров). - Библиогр. в конце глав. - Словарь терминов: с. 474-490 . - ISBN 978-5-394-01413-0 "	30

## Электронные учебные издания в электронно-библиотечных системах (ЭБС):

№ п/п	Автор, название, место издания, год издания, количество страниц	Ссылка на учебное издание в ЭБС
1	Теория менеджмента: история управленческой мысли, теория организации, организационное поведение : учебник / Е. В. Алябина, А. А. Борисова, Е. С. Горевая [и др.] ; под редакцией И. С. Межов. — Новосибирск : Новосибирский государственный технический университет, 2014. — 705 с. — ISBN 978-5-7782-2404-9.	<a href="http://www.iprbookshop.ru/47701.htm">http://www.iprbookshop.ru/47701.htm</a>
2	Романько, И. Е. Теория управления : учебное пособие / И. Е. Романько. — Ставрополь : Северо-Кавказский федеральный университет, 2016. — 190 с.	<a href="http://www.iprbookshop.ru/62876.html">http://www.iprbookshop.ru/62876.html</a>
3	Короткий, С. В. Теория организации : учебное пособие / С. В. Короткий. — Саратов : Вузовское образование, 2019. — 211 с. — ISBN 978-5-4487-0476-5.	<a href="http://www.iprbookshop.ru/80618.html">http://www.iprbookshop.ru/80618.html</a>
4	Войтина, Ю. М. Теория организации : учебное пособие / Ю. М. Войтина. — 2-е изд. — Саратов : Ай Пи Эр Медиа, 2019. — 115 с. — ISBN 978-5-4486-0457-7.	<a href="http://www.iprbookshop.ru/79817.html">http://www.iprbookshop.ru/79817.html</a>
5	Основы менеджмента : курс лекций / Московский государственный строительный университет ; [Ю. Н. Кулаков [и др.] ; рец.: К. Е. Калинкина, В. С. Канхва]. - Москва : МГСУ, 2014. - 119 с. : ил. - Библиогр.: с. 117. - ISBN 978-5-7264-0852-1.	<a href="http://lib-04.gic.mgsu.ru/lib/2014/7.pdf">http://lib-04.gic.mgsu.ru/lib/2014/7.pdf</a>

## Перечень учебно-методических материалов в НТБ НИУ МГСУ:

№ п/п	Автор, название, место издания, издательство, год издания, количество страниц
1	Теория менеджмента: История управленческой мысли. Теория организации [Электронный ресурс] : методические указания к практическим занятиям и самостоятельной работе для обучающихся по направлению подготовки 38.03.02 Менеджмент, профиль "Менеджмент в инвестиционно-строительной сфере" / Нац. исследоват. Моск. гос. строит. ун-т., каф. менеджмента и инноваций ; [сост.: Н. В. Сергиевская [и др.] ; рец. В. А. Лукинов]. - Электрон. текстовые дан. (1,8 Мб). - Москва : НИУ МГСУ, 2018. <a href="http://lib-04.gic.mgsu.ru/lib/Metod2017/109.pdf">http://lib-04.gic.mgsu.ru/lib/Metod2017/109.pdf</a>

Приложение 3 к рабочей программе

Шифр	Наименование дисциплины
Б1.О.13	Теория менеджмента

Код направления подготовки / специальности	38.03.02
Направление подготовки / специальность	Менеджмент
Наименование ОПОП (направленность / профиль)	Менеджмент в инвестиционно-строительной сфере
Год начала реализации ОПОП	2023
Уровень образования	бакалавриат
Форма обучения	очная
Год разработки/обновления	2023

**Перечень профессиональных баз данных и информационных справочных систем**

Наименование	Электронный адрес ресурса
«Российское образование» - федеральный портал	<a href="http://www.edu.ru/index.php">http://www.edu.ru/index.php</a>
Научная электронная библиотека	<a href="http://elibrary.ru/defaultx.asp?">http://elibrary.ru/defaultx.asp?</a>
Электронная библиотечная система IPRbooks	<a href="http://www.iprbookshop.ru/">http://www.iprbookshop.ru/</a>
Федеральная университетская компьютерная сеть России	<a href="http://www.runnet.ru/">http://www.runnet.ru/</a>
Информационная система "Единое окно доступа к образовательным ресурсам"	<a href="http://window.edu.ru/">http://window.edu.ru/</a>
Научно-технический журнал по строительству и архитектуре «Вестник МГСУ»	<a href="http://www.vestnikmgsu.ru/">http://www.vestnikmgsu.ru/</a>
Научно-техническая библиотека НИУ МГСУ	<a href="http://www.mgsu.ru/resources/Biblioteka/">http://www.mgsu.ru/resources/Biblioteka/</a>

## Приложение 4 к рабочей программе

Шифр	Наименование дисциплины
Б1.О.13	Теория менеджмента

Код направления подготовки / специальности	38.03.02
Направление подготовки / специальность	Менеджмент
Наименование ОПОП (направленность / профиль)	Менеджмент в инвестиционно-строительной сфере
Год начала реализации ОПОП	2023
Уровень образования	бакалавриат
Форма обучения	очная
Год разработки/обновления	2023

**Материально-техническое и программное обеспечение дисциплины**

Наименование специальных помещений и помещений для самостоятельной работы	Оснащенность специальных помещений и помещений для самостоятельной работы	Перечень лицензионного программного обеспечения. Реквизиты подтверждающего документа
Учебные аудитории для проведения учебных занятий, текущего контроля и промежуточной аттестации	Рабочее место преподавателя, рабочие места обучающихся	
Помещение для самостоятельной работы обучающихся  <b>Ауд. 41 НТБ</b> на 80 посадочных мест (рабочее место библиотекаря, рабочие места обучающихся)	ИБП GE VH Series VH 700 Источник бесперебойного питания РИП-12 (2 шт.) Компьютер/ТИП №5 (2 шт.) Компьютер Тип № 1 (6 шт.) Контрольно-пусковой блок С2000-КПБ (26 шт.) Монитор / Samsung 21,5" S22C200B (80 шт.) Плоттер / HP DJ T770 Прибор приемно-контрольный С2000-АСПТ (2 шт.) Принтер / HP LaserJet P2015 DN Принтер /Тип № 4 н/т Принтер HP LJ Pro 400 M401dn Системный блок / Kraftway Credo тип 4 (79 шт.) Электронное табло 2000*950	Adobe Acrobat Reader DC (ПО предоставляется бесплатно на условиях OpLic) Adobe Flash Player (ПО предоставляется бесплатно на условиях OpLic) APM Civil Engineering (Договор № 109/9.13_АО НИУ от 09.12.13 (НИУ-13)) ArcGIS Desktop (Договор передачи с ЕСПИ СНГ 31 лицензии от 27.01.2016) ArhcsiCAD [22] (Б\Д; Веб-кабинет или подписка; OpenLicense) AutoCAD [2018] (Б\Д; Веб-кабинет или подписка; OpenLicense) AutoCAD [2020] (Б\Д; Веб-кабинет или подписка; OpenLicense) Autodesk Revit [2018] (Б\Д; Веб-кабинет или подписка; OpenLicense) Autodesk Revit [2020] (Б\Д; Веб-кабинет или подписка; OpenLicense) CorelDRAW [GSX5;55] (Договор № 292/10.11- АО НИУ от 28.11.2011 (НИУ-11))

Наименование специальных помещений и помещений для самостоятельной работы	Оснащенность специальных помещений и помещений для самостоятельной работы	Перечень лицензионного программного обеспечения. Реквизиты подтверждающего документа
		<p>eLearnBrowser [1.3] (Договор ГМЛ-Л-16/03-846 от 30.03.2016)</p> <p>Google Chrome (ПО предоставляется бесплатно на условиях OpLic)</p> <p>Lazarus (ПО предоставляется бесплатно на условиях OpLic)</p> <p>Mathcad [Edu.Prime;3;30] (Договор №109/9.13_АО НИУ от 09.12.13 (НИУ-13))</p> <p>Mathworks Matlab [R2008a;100] (Договор 089/08-ОК(ИОП) от 24.10.2008)</p> <p>Mozilla Firefox (ПО предоставляется бесплатно на условиях OpLic)</p> <p>MS Access [2013;Im] (OpenLicense; Подписка Azure Dev Tools; БД; Веб-кабинет)</p> <p>MS ProjectPro [2013;ImX] (OpenLicense; Подписка Azure Dev Tools; БД; Веб-кабинет)</p> <p>MS VisioPro [2013;ADT] (OpenLicense; Подписка Azure Dev Tools; БД; Веб-кабинет)</p> <p>MS Visual FoxPro [ADT] (OpenLicense; Подписка Azure Dev Tools; БД; Веб-кабинет)</p> <p>nanoCAD СПДС Стройплощадка (Договор бесплатной передачи / партнерство)</p> <p>PascalABC [3.2.0.1311] (ПО предоставляется бесплатно на условиях OpLic)</p> <p>Visual Studio Ent [2015;Imx] (OpenLicense; Подписка Azure Dev Tools; БД; Веб-кабинет)</p> <p>Visual Studio Expr [2008;ImX] (OpenLicense; Подписка Azure Dev Tools; БД; Веб-кабинет)</p> <p>WinPro 7 [ADT] (OpenLicense; Подписка Azure Dev Tools; БД; Веб-кабинет)</p> <p>Компас-3D V14 АЕС (Договор № 109/9.13_АО НИУ от 09.12.13 (НИУ-13))</p> <p>ПК ЛИРА-САПР [2013] (Договор № 109/9.13_АО НИУ от 09.12.13 (НИУ-13))</p>
<p>Помещение для самостоятельной работы обучающихся</p> <p><b>Ауд. 59 НТБ</b> на 5 посадочных</p>	<p>Компьютер / ТИП №5 (4 шт.)</p> <p>Монитор Acer 17" AL1717 (4 шт.)</p> <p>Монитор Samsung 24" S24C450B</p> <p>Системный блок Kraftway Credo KC36 2007 (4 шт.)</p> <p>Системный блок Kraftway Credo</p>	<p>Google Chrome (ПО предоставляется бесплатно на условиях OpLic (не требуется))</p> <p>Adobe Acrobat Reader DC (ПО предоставляется бесплатно на условиях OpLic (не требуется))</p>



Наименование специальных помещений и помещений для самостоятельной работы	Оснащенность специальных помещений и помещений для самостоятельной работы	Перечень лицензионного программного обеспечения. Реквизиты подтверждающего документа
<p>мест, оборудованных компьютерами (рабочее место библиотекаря, рабочие места обучающихся, рабочее место для лиц с ограниченными возможностями здоровья) Читальный зал на 52 посадочных места</p>	<p>КС43 с KSS тип3 Принтер/HP LaserJet P2015 DN Аудиторный стол для инвалидов-колясочников Видеоувеличитель /Optelec ClearNote Джойстик компьютерный беспроводной Клавиатура Clevy с большими кнопками и накладкой (беспроводная) Кнопка компьютерная выносная малая Кнопка компьютерная выносная малая (2 шт.)</p>	<p>eLearnBrowser [1.3] (Договор ГМЛ-Л-16/03-846 от 30.03.2016) Mozilla Firefox (ПО предоставляется бесплатно на условиях OpLic (лицензия не требуется)) MS OfficeStd [2010; 300] (Договор № 162/10 - АО НИУ от 18.11.2010 (НИУ-10)) Adobe Acrobat Reader [11] (ПО предоставляется бесплатно на условиях OpLic (лицензия не требуется)) K-Lite Codec Pack (ПО предоставляется бесплатно на условиях OpLic (лицензия не требуется))</p>
<p>Помещение для самостоятельной работы обучающихся</p> <p><b>Ауд. 84 НТБ</b> На 5 посадочных мест, оборудованных компьютерами (рабочее место библиотекаря, рабочие места обучающихся) Читальный зал на 52 посадочных места</p>	<p>Монитор Acer 17" AL1717 (5 шт.) Системный блок Kraftway KW17 2010 (5 шт.)</p>	<p>AutoCAD [2020] (Б\Д; Веб-кабинет или подписка; OpenLicense) Eurosoft STARK [201W;20] (Договор № 089/08-ОК(ИОП) от 24.10.2008) MS OfficeStd [2010; 300] (Договор № 162/10 - АО НИУ от 18.11.2010 (НИУ-10)) nanoCAD СПДС Конструкции (Договор бесплатной передачи / партнерство) WinPro 7 [ADT] (OpenLicense; Подписка Azure Dev Tools; Б\Д; Веб-кабинет) ПК ЛИРА-САПР [2013R5] (ПО предоставляется бесплатно на условиях OpLic (лицензия не требуется))</p>

Федеральное государственное бюджетное образовательное учреждение высшего образования  
«НАЦИОНАЛЬНЫЙ ИССЛЕДОВАТЕЛЬСКИЙ МОСКОВСКИЙ ГОСУДАРСТВЕННЫЙ  
СТРОИТЕЛЬНЫЙ УНИВЕРСИТЕТ»

**РАБОЧАЯ ПРОГРАММА**

Шифр	Наименование дисциплины
Б1.О.14	Финансы. Банки. Кредит

Код направления подготовки / специальности	38.03.02
Направление подготовки / специальность	Менеджмент
Наименование ОПОП (направленность / профиль)	Менеджмент в инвестиционно-строительной сфере
Год начала реализации ОПОП	2023
Уровень образования	Бакалавриат
Форма обучения	Очная
Год разработки/обновления	2023

Разработчики:

должность	ученая степень, ученое звание	ФИО
доцент	К.э.н.	Васильева Е.Ю.

Рабочая программа дисциплины разработана и одобрена кафедрой (структурным подразделением) «Менеджмент и инновации».

Рабочая программа утверждена методической комиссией по УГСН, протокол № 10 от «16» июня 2023 г.

## 1. Цель освоения дисциплины

Целью освоения дисциплины «Финансы. Банки. Кредит» является формирование компетенций обучающегося в области функционирования финансовой, банковской и кредитной системы государства.

Программа составлена в соответствии с требованиями Федерального государственного образовательного стандарта высшего образования по направлению подготовки 38.03.02 Менеджмент.

Дисциплина относится к обязательной части Блока 1 «Дисциплины (модули)» основной профессиональной образовательной программы «Менеджмент в инвестиционно-строительной сфере». Дисциплина является обязательной для изучения.

## 2. Перечень планируемых результатов обучения по дисциплине, соотнесенных с планируемыми результатами освоения образовательной программы

Код и наименование компетенции (результат освоения)	Код и наименование индикатора достижения компетенции
УК-2 Способен определять круг задач в рамках поставленной цели и выбирать оптимальные способы их решения, исходя из действующих правовых норм, имеющихся ресурсов и ограничений	УК-2.3. Выбор правовых и нормативно-технических документов для решения задач профессиональной деятельности
УК-10 Способен принимать обоснованные экономические решения в различных областях жизнедеятельности	УК-10.1 Описание базовых принципов функционирования экономики и экономического развития с адекватным применением понятийно-категориального аппарата экономической науки
	УК-10.2 Определение целей, механизмов и инструментов государственной социально-экономической политики (с учетом организационной и институциональной системы), её влияния на макроэкономические параметры и на индивида
	УК-10.3 Выбор способа личного экономического и финансового планирования для достижения текущих и долгосрочных финансовых целей
	УК-10.4 Выбор инструментов управления личными финансами (личным бюджетом) для достижения поставленной цели
	УК-10.5 Оценка экономических и финансовых рисков для индивида и способов их снижения
ОПК-1 Способен решать профессиональные задачи на основе знаний (на промежуточном уровне) экономической, организационной и управленческой теории;	ОПК-1.1. Описание содержательных характеристик управления социально-экономическими системами с использованием понятийного аппарата экономической, организационной и управленческой теории
	ОПК-1.2. Формулирование и формализация задач профессиональной деятельности с использованием научного и методического аппарата экономической, организационной и управленческой теории
	ОПК-1.4. Выбор основных инструментов управления, показателей оценки эффективности управления, форматов осуществления управленческого процесса
	ОПК-1.5. Решение задач на усвоение понятийного аппарата и понимание логических связей, расчетных и ситуационных задач на основе знаний (на промежуточном уровне) экономической, управленческой и организационной теории
ОПК-2 Способен осуществлять сбор, обработку и анализ данных, необходимых для решения поставленных управленческих задач, с использованием современного инструментария и интеллектуальных информационно-	ОПК-2.1. Определение, систематизация и анализ информации в соответствии с поставленными целями управления для решения задач профессиональной деятельности
	ОПК-2.2. Выбор методов сбора данных, способов и вида их представления в соответствии с поставленными задачами

Код и наименование компетенции (результат освоения)	Код и наименование индикатора достижения компетенции
аналитических систем;	профессиональной деятельности
	ОПК-2.4. Определение качественных характеристик данных, необходимых для решения поставленных управленческих задач
	ОПК-2.6. Выбор инструментария обработки и анализа данных, необходимых для решения поставленных управленческих задач
ОПК-3 Способен разрабатывать обоснованные организационно-управленческие решения с учетом их социальной значимости, содействовать их реализации в условиях сложной и динамичной среды и оценивать их последствия;	ОПК-3.1. Анализ внешней и внутренней среды состояния и развития социально-экономических систем, выявление ключевых элементов и оценивание их влияния

Код и наименование индикатора достижения компетенции	Наименование показателя оценивания (результата обучения по дисциплине)
УК-2.3. Выбор правовых и нормативно-технических документов для решения задач профессиональной деятельности	<b>Знает</b> основы правового регулирования финансовой деятельности <b>Знает</b> функции органов финансового управления и контроля <b>Знает</b> финансовые нормативы <b>Имеет навыки (начального уровня)</b> поиска, анализа и использования нормативных и правовых документов в области финансовой-денежной и кредитно-банковской деятельности ,
УК-10.1 Описание базовых принципов функционирования экономики и экономического развития с адекватным применением понятийно-категориального аппарата экономической науки	<b>Знает</b> сущность денег и принципы организации денежного обращения <b>Знает</b> сущностные характеристики кредита <b>Знает</b> структуру национальной банковской системы и функции ее отдельных элементов <b>Знает</b> систему нормативно-правового регулирования денежного оборота, системы денежных расчетов
УК-10.2 Определение целей, механизмов и инструментов государственной социально-экономической политики (с учетом организационной и институциональной системы), её влияния на макроэкономические параметры и на индивида	<b>Знает</b> закономерности построения и развития современной финансовой политики государства <b>Имеет навыки (начального уровня)</b> определения механизмов реализации финансовой политики государства
УК-10.3 Выбор способа личного экономического и финансового планирования для достижения текущих и долгосрочных финансовых целей	<b>Знает</b> основные виды личных доходов <b>Знает</b> основные финансовые инструменты, используемые для управления личными финансами <b>Имеет навыки (начального уровня)</b> использования источников информации о правах и обязанностях потребителя финансовых услуг <b>Имеет навыки (начального уровня)</b> анализа основных положений договора с финансовой организацией
УК-10.4 Выбор инструментов управления личными финансами (личным бюджетом) для достижения поставленной цели	<b>Имеет навыки (начального уровня)</b> выбора инструментов управления личными финансами для достижения поставленных финансовых целей, <b>Имеет навыки (начального уровня)</b> сравнения инструментов управления личными финансами по критериям доходности, надежности и ликвидности
УК-10.5 Оценка экономических и финансовых рисков для индивида и способов их снижения	<b>Знает</b> виды и источники возникновения экономических и финансовых рисков для индивида, способы их оценки и снижения <b>Имеет навыки (начального уровня)</b> оценки индивидуальных рисков, связанных с экономической деятельностью и использованием инструментов управления личными финансами, а также риски стать жертвой мошенничества
ОПК-1.1. Описание содержательных характеристик управления социально-экономическими системами с использованием понятийного аппарата экономической, организационной и управленческой теории	<b>Знает</b> закономерности построения и развития современной финансовой политики государства <b>Имеет навыки (начального уровня)</b> определения механизмов реализации финансовой политики государства
ОПК-1.2. Формулирование и формализация задач	<b>Знает</b> сущность денег и принципы организации денежного

Код и наименование индикатора достижения компетенции	Наименование показателя оценивания (результата обучения по дисциплине)
профессиональной деятельности с использованием научного и методического аппарата экономической, организационной и управленческой теории	обращения <b>Знает</b> сущностные характеристики кредита <b>Знает</b> структуру национальной банковской системы и функции ее отдельных элементов
ОПК-1.4. Выбор основных инструментов управления, показателей оценки эффективности управления, форматов осуществления управленческого процесса	<b>Имеет навыки (начального уровня)</b> оценки эффективности использования кредитных ресурсов <b>Имеет навыки (начального уровня)</b> применения методов и приемов финансовых вычислений в кредитно-финансовой сфере
ОПК-1.5. Решение задач на усвоение понятийного аппарата и понимание логических связей, расчетных и ситуационных задач на основе знаний (на промежуточном уровне) экономической, управленческой и организационной теории	<b>Имеет навыки (начального уровня)</b> подготовки информационных обзоров и аналитических отчетов по вопросам состояния и отдельным проблемам денежно-кредитной сферы экономики
ОПК-2.1. Определение, систематизация и анализ информации в соответствии с поставленными целями управления для решения задач профессиональной деятельности	<b>Имеет навыки (начального уровня)</b> сбора и анализа информации о работе кредитной системы, использовании кредитных ресурсов, исполнении платежной дисциплины
ОПК-2.2. Выбор методов сбора данных, способов и вида их представления в соответствии с поставленными задачами профессиональной деятельности	<b>Имеет навыки (начального уровня)</b> сбора и анализа данных, необходимых для расчета экономических и социально-экономических показателей, характеризующих деятельность денежно-кредитных институтов; <b>Имеет навыки (начального уровня)</b> выполнения расчетов показателей, характеризующих денежно-кредитные отношения на макро- и микроуровнях
ОПК-2.4. Определение качественных характеристик данных, необходимых для решения поставленных управленческих задач	<b>Знает</b> состав и требования к разработке кредитной документации, <b>Знает</b> классификацию основных банковских операций <b>Знает</b> характеристики финансовых рынков
ОПК-2.6. Выбор инструментария обработки и анализа данных, необходимых для решения поставленных управленческих задач	<b>Имеет навыки (начального уровня)</b> применения методов оценки кредитоспособности заемщика; <b>Имеет навыки (начального уровня)</b> оценки финансовые инструменты в целях эффективного использования кредитных ресурсов; <b>Имеет навыки (начального уровня)</b> выбора способа и метода оценки финансовых ресурсов с учетом фактора неопределенности и риска
ОПК-3.1. Анализ внешней и внутренней среды состояния и развития социально-экономических систем, выявление ключевых элементов и оценивание их влияния	<b>Знает</b> причины инфляции <b>Знает</b> факторы, влияющие на уровень процентных ставок <b>Имеет навыки (начального уровня)</b> анализа состояния финансово-кредитной системы, валютных рынков, сферы денежного обращения

Информация о формировании и контроле результатов обучения представлена в Фонде оценочных средств (Приложение 1).

### 3. Трудоемкость дисциплины и видов учебных занятий по дисциплине

Общая трудоемкость дисциплины составляет 3 зачетных единиц (108 академических часов).

*(1 зачетная единица соответствует 36 академическим часам)*

Видами учебных занятий и работы обучающегося по дисциплине могут являться.

Обозначение	Виды учебных занятий и работы обучающегося

Л	Лекции
ЛР	Лабораторные работы
ПЗ	Практические занятия
КоП	Компьютерный практикум
КРП	Групповые и индивидуальные консультации по курсовым работам (курсовым проектам)
СР	Самостоятельная работа обучающегося в период теоретического обучения
К	Самостоятельная работа обучающегося и контактная работа обучающегося с преподавателем в период промежуточной аттестации

*Структура дисциплины:*

Форма обучения – очная.

№	Наименование раздела Дисциплины	Семестр	Количество часов по видам учебных занятий и работы обучающегося							Формы промежуточной аттестации, текущего контроля успеваемости	
			Л	ЛР	ПЗ	КоП	КРП	СР	К		
1	Финансы и финансовая система	3	8		4					Контрольная работа Домашнее задание	
2	Денежный оборот и денежное обращение	3	8		4						
3	Банки	3	8		4			33	27		
4	Кредит	3	8		4						
	Итого:	3	32		16				33	27	Дифференцированный зачет (зачет с оценкой)

#### 4. Содержание дисциплины, структурированное по видам учебных занятий и разделам

При проведении аудиторных учебных занятий предусмотрено проведение текущего контроля успеваемости.

- В рамках практических занятий предусмотрено выполнение обучающимися контрольной работы.

##### 4.1. Лекции

Форма обучения – очная

№	Наименование раздела дисциплины	Тема и содержание лекций
1	Финансы и финансовая система	<p><i>Тема 1. Финансовая система и финансовая политика государства.</i>  Финансы как экономическая категория.  Финансовая политика государства. Направления совершенствования финансовой политики.  Финансово-кредитная система РФ: централизованные финансы, децентрализованные финансы, финансы домашних хозяйств.  Управление финансами РФ. Финансы хозяйствующих субъектов: общая характеристика.  Основные виды личных доходов индивида (заработная плата, предпринимательский доход, рентные доходы и др.), механизмы их получения и увеличения. Права индивида на налоговые льготы, пенсионные и социальные выплаты</p> <p><i>Тема 2. Бюджетная система и бюджетное устройство РФ.</i>  Бюджетное устройство и его типы. Принципы бюджетной системы.</p>

		<p>Доходы бюджетов РФ. Налоговое регулирование экономики. Состав и структура расходов бюджетов РФ. Дефицит бюджета и его регулирование.</p> <p><i>Тема 3. Бюджетный процесс.</i>  Бюджетное планирование. Составление проектов бюджета. Рассмотрение, утверждение и исполнение бюджетов.  Принципы и технологии ведения личного бюджета.</p> <p><i>Тема 4. Управление государственным долгом.</i>  Сущность государственного долга. Государственный внутренний долг. Государственный внешний долг.</p> <p><i>Тема 5. Государственный финансовый контроль.</i>  Финансовый контроль: сущность, виды. Формы и методы проведения государственного финансового контроля. Органы, осуществляющие финансовый контроль.</p>
2	Денежный оборот и денежное обращение	<p><i>Тема 6. Денежная система.</i>  Функции и роль денег в рыночной экономике. Основные типы денежных систем и их характеристика.  Инфляция и формы её проявления.</p> <p><i>Тема 7. Платежная система РФ.</i>  Безналичный оборот и основы его организации.  Порядок регулирования налично-денежных расчетов предприятия, их взаимодействие с банком. Ответственность предприятий за нарушение кассовой дисциплины.</p>
3	Банки	<p><i>Тема 8. Банковская система.</i>  Развитие банковской системы. Банк России как главное звено банковской системы РФ.  Взаимоотношения коммерческого банка с Центральным банком РФ (Банком России). Функции коммерческого банка.  Правовые основы банковской деятельности в РФ. Обеспечение устойчивости банковской деятельности. Базельские соглашения. Банковский надзор. Страхование вкладов физических лиц. Принципы взаимодействия индивида с финансовыми организациями в банковской сфере.</p> <p><i>Тема 9. Коммерческие банки: основы деятельности, характеристика операций.</i>  Коммерческий банк как юридическое лицо. Организационные основы построения аппарата управления банком. Структура аппарата управления банка и задачи его основных подразделений.  Ресурсы коммерческого банка: их структура и характеристика. Понятие и структура собственного капитала банка. Функции, выполняемые собственным капиталом банка. Оценка достаточности собственного капитала банка.  Источники доходов коммерческого банка. Расходы коммерческого банка. Процентная маржа. Виды рисков в банковской деятельности.</p> <p><i>Тема 10. Коммерческие банки: характеристика банковских услуг.</i>  Виды экономической работы с клиентами. Предварительная работа с клиентами. Текущая работа с клиентами. Итоговая работа с клиентами.</p>
4	Кредит	<p><i>Тема 11. Кредитная система государства.</i>  Необходимость и сущность кредита. Функции кредита. Законы кредита.  Ссудный капитал и его особенности. Источники ссудного капитала, структура рынка ссудного капитала.  Функции ссудного процента, система начисления и уплаты. Система процентных ставок.</p> <p><i>Тема 12. Кредитование юридических лиц</i>  Объекты кредитования. Особенности современной системы кредитования. Общие организационно-экономические основы кредитования.  Организация отдельных видов кредита.  Система оценки кредитоспособности клиентов банка  Основные финансовые инструменты, используемые для управления личными финансами. Виды и источники возникновения</p>

	экономических и финансовых рисков для индивида, способы их оценки и снижения
--	--

#### 4.2 Лабораторные работы

Учебным планом не предусмотрено

#### 4.3 Практические занятия

Форма обучения - очная

№	Наименование раздела дисциплины	Тема и содержание занятия
1	Финансы и финансовая система	<p><i>Тема 1. Финансовая система и финансовая политика государства.</i>  Выполнение заданий на закрепление понятийного аппарата и логических взаимосвязей по теме. Изучение эволюции термина «финансы». Разбор особенностей финансовой политики России на современном этапе развития. Финансовый механизм как инструмент реализации финансовой политики. Роль финансового рынка в мобилизации и распределении финансовых ресурсов  Проведение ретроспективного анализа финансовой системы России, анализ его современного состояния  «Российская финансовая система ориентирована на американскую концепцию управления капиталом и инвестициями хозяйствующего субъекта». Обсудите данное утверждение и дайте ему оценку (соответствует ли оно реальному положению дел, является положительным явлением или негативным и т.д.)  Характеристика особенностей финансов организаций, государственных и муниципальных финансов, финансов домашних хозяйств, личных финансов.</p> <p><i>Тема 2. Бюджетная система и бюджетное устройство РФ.</i>  Выполнение заданий на закрепление понятийного аппарата и логических взаимосвязей по теме.  Бюджет: сущность, роль в социально-экономических процессах, функции. Налогово-бюджетная политика РФ.  Выполнение заданий: Бюджетная классификация. Состояние платежного баланса РФ. Анализ основных параметров исполнения бюджета РФ. Кассовое исполнение федерального бюджета (в процентах к бюджетной росписи). Бюджетный федерализм.  Характеристика состояния бюджета РФ на текущий момент (год) по данным сайта Минфина. Обсуждение структуры и динамики показателей.  Характеристика состояния бюджета Москвы на текущий момент (год) по данным сайта правительства Москвы. Обсуждение структуры и динамики показателей.  Характеристика внебюджетных государственных социальных фондов. Права на налоговые льготы, пенсионные и социальные выплаты</p> <p><i>Тема 3. Бюджетный процесс.</i>  Выполнение заданий на закрепление понятийного аппарата и логических взаимосвязей по теме.  Характеристика этапов бюджетного процесса.  Характеристика кассового исполнения федерального бюджета. Главная книга Казначейства. Изучение полномочий Минфина РФ по перемещению бюджетных ассигнований и блокировке расходов.  Особенности составления, рассмотрения и утверждения отчета об исполнении федерального бюджета.  Выполнение заданий: Хронологическая схема процесса рассмотрения и утверждения федерального бюджета, бюджетов субъектов РФ и местных бюджетов на предстоящий год. Анализ выполнения федерального бюджета РФ за последние три года.  Ответственность за нарушения бюджетного законодательства.  Технологии ведения личного бюджета</p> <p><i>Тема 4. Управление государственным долгом.</i>  Выполнение заданий на закрепление понятийного аппарата и логических</p>



		<p>взаимосвязей по теме.</p> <p>Обзор истории государственного долга России. Причины возникновения государственного долга.</p> <p>Разбор условий выпуска и размещения государственных ценных бумаг. Виды государственных ценных бумаг. Роль и значение государственных ценных бумаг в финансировании бюджетного дефицита.</p> <p>Разбор особенностей муниципального долга.</p> <p>Анализ кризисов государственного долга.</p> <p>Выполнение заданий: Состояние государственного долга РФ на современном этапе. Россия в системе мирового долга.</p> <p><i>Тема 5. Государственный финансовый контроль.</i></p> <p>Знакомство с органами государственного финансового контроля и их функциями.</p> <p>Изучение особенностей финансового контроля, осуществляемого Федеральным казначейством. Изучение нормативной базы и примеров заключений по итогам проверок Счетной палаты.</p> <p>Изучение особенностей финансового контроля, осуществляемого Счетной палатой. Изучение нормативной базы и примеров заключений по итогам проверок Федерального казначейства.</p> <p>Знакомство с организацией финансового контроля в развитых странах</p>
2	Денежный оборот и денежное обращение	<p><i>Тема 6. Денежная система.</i></p> <p>Выполнение заданий на закрепление понятийного аппарата и логических взаимосвязей по теме.</p> <p>Характеристика исторических форм и видов денег.</p> <p>Дискуссионные вопросы: Функционирование неполноценных денег как меры стоимости. Роль золота в современной экономике.</p> <p>Характеристика денежной системы РФ.</p> <p>Обсуждение проблем устойчивости и эластичности денежной системы.</p> <p>Изучение истории денежных реформ в России</p> <p>Выполнение заданий: Закон денежного обращения. Факторы изменения скорости обращения денег. Регулирование денежная масса в обращении, как происходит эмиссия и изъятие денег из обращения.</p> <p>Анализ динамики макроэкономических показателей РФ – финансовых индикаторов – на различных этапах ее развития: ИПЦ; динамика внутреннего кредита в реальном выражении; денежный мультипликатор; темп роста депозитов в реальном выражении; отношение денежной массы к золотовалютным резервам; «избыточное» предложение денег в реальном выражении. Анализ динамики денежной базы РФ.</p> <p>Изучение проблемы инфляции, анализ современной ситуации. Характеристика особенностей антиинфляционной политики в РФ.</p> <p><i>Тема 7. Платежная система РФ.</i></p> <p>Выполнение заданий на закрепление понятийного аппарата и логических взаимосвязей по теме.</p> <p>Анализ состава и структуры национальной платежной системы РФ.</p> <p>Анализ современного состояния системы безналичных расчетов в РФ.</p> <p>Изучение вопросов организации деятельности субъектов национальной платежной системы.</p> <p>Характеристика социально значимых платежных систем, в современной России (согласно Реестру операторов платежных систем).</p> <p>Анализ современного состояния и развития платежной системы Банка России.</p> <p>Характеристика подсистемы БЭСП в платежной системе Банка России.</p> <p>Изучение организации Банком России деятельности по надзору и наблюдению в национальной платежной системе</p> <p>Анализ состояния и развития розничных платежных услуг в национальной платежной системе.</p> <p>Выполнение заданий: Механизм расчетов банковскими картами, функциональные подсистемы электронной карточной платежной системы.</p> <p>Характеристика основных международных и российских карточных платежных систем. Анализ российского рынка банковских карт, основные тенденции и перспективы развития. «Электронная система расчетов (e-commerce)». Электронный банкинг. Электронные платежные системы Интернета.</p>

3.	Банки	<p><i>Тема 8. Банковская система.</i>  Выполнение заданий на закрепление понятийного аппарата и логических взаимосвязей по теме.  Изучение этапов формирования современной банковской системы России  Анализ современного состояния банковской системы в РФ  Характеристика взаимоотношений Центрального банка РФ и коммерческих банков.  Анализ мер по повышению конкурентоспособности национальной банковской системы.</p> <p><i>Тема 9. Коммерческие банки: основы деятельности, характеристика операций.</i>  Выполнение заданий на закрепление понятийного аппарата и логических взаимосвязей по теме.  Знакомство с правовым регулированием банковской деятельности в РФ.  Характеристика деятельности союзов и ассоциаций коммерческих банков на территории РФ.  Экономическая характеристика ресурсов коммерческого банка и их классификация.  Характеристика пассивных и активных операций банка.  Характеристика счетов, открываемых клиентам банка, порядка их открытия, ведения, закрытия.  Изучение методик оценки кредитоспособности заемщика (PARSER, CAMPARI).  Изучение способов обеспечения возвратности кредита.  Выполнение заданий: Лицензирование коммерческих банков в РФ. Структура собственного капитала банка оценка его достаточности. Обязательные нормативы банков в РФ. Ликвидность коммерческого банка. Валютные операции банка. Операции банка с ценными бумагами.</p> <p><i>Тема 10. Коммерческие банки: характеристика банковских услуг.</i>  Выполнение заданий на закрепление понятийного аппарата и логических взаимосвязей по теме.  Характеристика основных видов банковских продуктов и услуг в РФ.  Выполнение задания: Анализ комиссионного дохода от предоставления банковских услуг банком. Мероприятия по повышению доходности банковских услуг банка. Разработка и внедрение новых банковских продуктов и услуг  Принципы взаимодействия индивида с финансовыми организациями в банковской сфере.</p>
4	Кредит	<p><i>Тема 11. Кредитная система государства.</i>  Выполнение заданий на закрепление понятийного аппарата и логических взаимосвязей по теме.  Анализ структуры кредитной системы в РФ. Изучение особенностей построения кредитных систем в развитых странах.  Характеристика режимов и инструментов денежно-кредитной политики в РФ.  Анализ противоречий денежно-кредитной политики РФ на современном этапе.</p> <p><i>Тема 12. Кредитование юридических лиц</i>  Выполнение заданий на закрепление понятийного аппарата и логических взаимосвязей по теме.  Принципы банковского кредитования.  Анализ процентной политики РФ. Анализ динамики процентных ставок на различных этапах развития экономики РФ.  Характеристика этапов банковского кредитования юридического лица.  Изучение нормативно-правовой базы кредитования юридических лиц, кредитная политика банка, Положения банка об установлении кредитного лимита.  Выполнение заданий: Подача кредитной заявки. Оценки кредитоспособности заемщика. Кредитная история. Подготовка кредитным департаментом заключения о выдаче ссуды клиенту. Определение ставки кредита под постоянный процент, под дисконтный процент, под добавленный процент. Расчет суммы процентов за пользование кредитом и суммы к погашению. График погашения кредита.  Основные финансовые инструменты, используемые для управления личными финансами. Виды и источники возникновения экономических и финансовых рисков для индивида, способы их оценки и снижения</p>

#### 4.4 Компьютерные практикумы.

Учебным планом не предусмотрено.

#### 4.5 Групповые и индивидуальные консультации по курсовым работам (курсовым проектам) Учебным планом не предусмотрено.

#### 4.6 Самостоятельная работа обучающегося в период теоретического обучения

Самостоятельная работа обучающегося в период теоретического обучения включает в себя:

- самостоятельную подготовку к учебным занятиям, включая подготовку к аудиторным формам текущего контроля успеваемости;
- выполнение домашнего задания;
- самостоятельную подготовку к промежуточной аттестации.

В таблице указаны темы для самостоятельного изучения обучающимся:

№	Наименование раздела дисциплины	Темы для самостоятельного изучения
1.	Финансы и финансовая система	Темы для самостоятельного изучения соответствуют темам аудиторных учебных занятий.
2.	Денежный оборот и денежное обращение	Темы для самостоятельного изучения соответствуют темам аудиторных учебных занятий.
3.	Банки	Темы для самостоятельного изучения соответствуют темам аудиторных учебных занятий.
4.	Кредит	Темы для самостоятельного изучения соответствуют темам аудиторных учебных занятий.

#### 4.7. Самостоятельная работа обучающегося и контактная работа обучающегося с преподавателем в период промежуточной аттестации

Работа обучающегося в период промежуточной аттестации включает в себя подготовку к формам промежуточной аттестации (к дифференцированному зачету(зачету с оценкой)), а также саму промежуточную аттестацию.

### 5. Оценочные материалы по дисциплине

Фонд оценочных средств по дисциплине приведён в Приложении 1 к рабочей программе дисциплины.

Оценочные средства для проведения промежуточной аттестации, а также текущего контроля по дисциплине хранятся на кафедре (структурном подразделении), ответственной за преподавание данной дисциплины.

#### 6. Учебно-методическое и материально-техническое обеспечение дисциплины

Основные принципы осуществления учебной работы обучающихся изложены в локальных нормативных актах, определяющих порядок организации контактной работы и порядок самостоятельной работы обучающихся. Организация учебной работы обучающихся на аудиторных учебных занятиях осуществляется в соответствии с п. 3.

##### 6.1 Перечень учебных изданий и учебно-методических материалов для освоения дисциплины

Для освоения дисциплины обучающийся может использовать учебные издания и учебно-методические материалы, имеющиеся в научно-технической библиотеке НИУ МГСУ и/или размещённые в Электронных библиотечных системах.

Актуальный перечень учебных изданий и учебно-методических материалов представлен в Приложении 2 к рабочей программе дисциплины.

##### 6.2 Перечень профессиональных баз данных и информационных справочных систем

При осуществлении образовательного процесса по дисциплине используются профессиональные базы данных и информационных справочных систем, перечень которых указан в Приложении 3 к рабочей программе дисциплины.

*6.3 Перечень материально-технического, программного обеспечения освоения дисциплины*

Учебные занятия по дисциплине проводятся в помещениях, оснащенных соответствующим оборудованием и программным обеспечением.

Перечень материально-технического и программного обеспечения дисциплины приведен в Приложении 4 к рабочей программе дисциплины.

Шифр	Наименование дисциплины
Б1.О.14	Финансы. Банки. Кредит

Код направления подготовки / специальности	38.03.02
Направление подготовки / специальность	Менеджмент
Наименование ОПОП (направленность / профиль)	Менеджмент в инвестиционно-строительной сфере
Год начала реализации ОПОП	2023
Уровень образования	Бакалавриат
Форма обучения	Очная
Год разработки/обновления	2023

### ФОНД ОЦЕНОЧНЫХ СРЕДСТВ

#### 1. Описание показателей и критериев оценивания компетенций, описание шкал оценивания

Оценивание формирования компетенций производится на основе показателей оценивания, указанных в п.2. рабочей программы и в п.1.1 ФОС.

Связь компетенций, индикаторов достижения компетенций и показателей оценивания приведена в п.2 рабочей программы.

##### 1.1. Описание формирования и контроля показателей оценивания

Оценивание уровня освоения обучающимся компетенций осуществляется с помощью форм промежуточной аттестации и текущего контроля. Формы промежуточной аттестации и текущего контроля успеваемости по дисциплине, с помощью которых производится оценивание, указаны в учебном плане и в п.3 рабочей программы.

В таблице приведена информация о формировании результатов обучения по дисциплине разделами дисциплины, а также о контроле показателей оценивания компетенций формами оценивания.

Наименование показателя оценивания (результата обучения по дисциплине)	Номера разделов дисциплины	Формы оценивания (формы промежуточной аттестации, текущего контроля успеваемости)
<b>Знает</b> основы правового регулирования финансовой деятельности <b>Знает</b> функции органов финансового управления и контроля <b>Знает</b> финансовые нормативы <b>Имеет навыки (начального уровня)</b> поиска, анализа и использования нормативных и правовых документов в области финансовой-денежной и кредитно-банковской деятельности ,	1, 2, 3, 4	Контрольная работа. Дифференцированный зачет (зачет с оценкой) Домашнее задание
<b>Знает</b> сущность денег и принципы организации денежного обращения <b>Знает</b> сущностные характеристики кредита	1, 2, 3, 4	Контрольная работа. Дифференцированный зачет (зачет с оценкой)

<p><b>Знает</b> структуру национальной банковской системы и функции ее отдельных элементов</p> <p><b>Знает</b> систему нормативно-правового регулирования денежного оборота, системы денежных расчетов</p>		Домашнее задание
<p><b>Знает</b> закономерности построения и развития современной финансовой политики государства</p> <p><b>Имеет навыки (начального уровня)</b> определения механизмов реализации финансовой политики государства</p>	1, 2, 3, 4	Контрольная работа. Дифференцированный зачет (зачет с оценкой) Домашнее задание
<p><b>Знает</b> основные виды личных доходов</p> <p><b>Знает</b> основные финансовые инструменты, используемые для управления личными финансами</p> <p><b>Имеет навыки (начального уровня)</b> использования источников информации о правах и обязанностях потребителя финансовых услуг</p> <p><b>Имеет навыки (начального уровня)</b> анализа основных положений договора с финансовой организацией</p>	2, 3, 4	Контрольная работа. Домашнее задание
<p><b>Имеет навыки (начального уровня)</b> выбора инструментов управления личными финансами для достижения поставленных финансовых целей,</p> <p><b>Имеет навыки (начального уровня)</b> сравнения инструментов управления личными финансами по критериям доходности, надежности и ликвидности</p>	1, 2, 3, 4	Контрольная работа. Дифференцированный зачет (зачет с оценкой) Домашнее задание
<p><b>Знает</b> виды и источники возникновения экономических и финансовых рисков для индивида, способы их оценки и снижения</p> <p><b>Имеет навыки (начального уровня)</b> оценки индивидуальных рисков, связанных с экономической деятельностью и использованием инструментов управления личными финансами, а также риски стать жертвой мошенничества</p>	1	Контрольная работа. Дифференцированный зачет (зачет с оценкой) Домашнее задание
<p><b>Знает</b> закономерности построения и развития современной финансовой политики государства</p> <p><b>Имеет навыки (начального уровня)</b> определения механизмов реализации финансовой политики государства</p>	1	Контрольная работа. Дифференцированный зачет (зачет с оценкой) Домашнее задание
<p><b>Знает</b> сущность денег и принципы организации денежного обращения</p> <p><b>Знает</b> сущностные характеристики кредита</p> <p><b>Знает</b> структуру национальной банковской системы и функции ее отдельных элементов</p>	1	Контрольная работа. Дифференцированный зачет (зачет с оценкой) Домашнее задание
<p><b>Имеет навыки (начального уровня)</b> оценки эффективности использования кредитных ресурсов</p> <p><b>Имеет навыки (начального уровня)</b> применения методов и приемов финансовых вычислений в кредитно-финансовой сфере</p>	1	Контрольная работа. Дифференцированный зачет (зачет с оценкой) Домашнее задание
<p><b>Имеет навыки (начального уровня)</b> подготовки информационных обзоров и аналитических отчетов по вопросам состояния и отдельным проблемам денежно-кредитной сферы экономики</p>	1	Контрольная работа. Дифференцированный зачет (зачет с оценкой) Домашнее задание
<p><b>Имеет навыки (начального уровня)</b> сбора и анализа информации о работе кредитной системы, использовании кредитных ресурсов, исполнении платежной дисциплины</p>	2, 4	Контрольная работа. Дифференцированный зачет (зачет с оценкой) Домашнее задание
<p><b>Имеет навыки (начального уровня)</b> сбора и анализа данных, необходимых для расчета экономических и социально-экономических показателей, характеризующих деятельность денежно-кредитных институтов;</p> <p><b>Имеет навыки (начального уровня)</b> выполнения расчетов показателей, характеризующих денежно-кредитные отношения на макро- и микроуровнях</p>	1, 2, 4	Контрольная работа. Дифференцированный зачет (зачет с оценкой) Домашнее задание

<b>Знает</b> состав и требования к разработке кредитной документации, <b>Знает</b> классификацию основных банковских операций <b>Знает</b> характеристики финансовых рынков	1, 4	Контрольная работа. Дифференцированный зачет (зачет с оценкой) Домашнее задание
<b>Имеет навыки (начального уровня)</b> применения методов оценки кредитоспособности заемщика; <b>Имеет навыки (начального уровня)</b> оценки финансовые инструменты в целях эффективного использования кредитных ресурсов; <b>Имеет навыки (начального уровня)</b> выбора способа и метода оценки финансовых ресурсов с учетом фактора неопределенности и риска	2, 3, 4	Контрольная работа. Дифференцированный зачет (зачет с оценкой) Домашнее задание
<b>Знает</b> причины инфляции <b>Знает</b> факторы, влияющие на уровень процентных ставок <b>Имеет навыки (начального уровня)</b> анализа состояния финансово-кредитной системы, валютных рынков, сферы денежного обращения	1, 4	Контрольная работа. Дифференцированный зачет (зачет с оценкой) Домашнее задание

### 1.2. Описание критериев оценивания компетенций и шкалы оценивания

При проведении промежуточной аттестации в форме экзамена используется шкала оценивания: «2» (неудовлетворительно), «3» (удовлетворительно), «4» (хорошо), «5» (отлично).

Показателями оценивания являются знания и навыки обучающегося, полученные при изучении дисциплины.

Критериями оценивания достижения показателей являются:

Показатель оценивания	Критерий оценивания
Знания	Знание терминов и определений, понятий
	Знание основных закономерностей и соотношений, принципов
	Объём освоенного материала, усвоение всех дидактических единиц (разделов)
	Полнота ответов на проверочные вопросы
	Правильность ответов на вопросы
	Чёткость изложения и интерпретации знаний
Навыки начального уровня	Навыки выбора методик выполнения заданий
	Навыки выполнения заданий различной сложности
	Навыки самопроверки. Качество сформированных навыков
	Навыки анализа результатов выполнения заданий, решения задач
	Навыки представления результатов решения задач

## 2. Типовые контрольные задания для оценивания формирования компетенций

### 2.1. Промежуточная аттестация

2.1.1. Промежуточная аттестация в форме экзамена, дифференцированного зачета (зачета с оценкой), зачета

Форма промежуточной аттестации: дифференцированный зачет (зачет с оценкой) в 3 семестре.

Перечень типовых вопросов (заданий) для проведения дифференцированного зачета в 3 семестре (очная форма обучения):

№	Наименование раздела дисциплины	Вопросы / задания																	
1	Теоретические основы государственного регулирования экономики	<p>1. Факторы, обуславливающие необходимость государственного регулирования экономики.</p> <p>2. Правила рынка и экономические функции государства.</p> <p>3. Представление о роли государства у меркантилистов и классиков.</p> <p>4. Группировка целей государственного регулирования экономики.</p> <p>5. Государственное регулирование в исследовании Дж. М. Кейнса.</p> <p>6. Формы осуществления государственного предпринимательства (в том числе траст, концессия и франчайзинг).</p> <p>7. Методы и инструменты государственного регулирования экономики и последствия их применения.</p> <p>8. Функции и принципы государственного регулирования бизнеса.</p> <p>9. Оценка регулирующего воздействия.</p> <p>10. Теневая экономика как угроза экономической безопасности России: общая характеристика, формы, типология, методы борьбы, взаимосвязь с коррупцией.</p> <p>11. Государственной политика противодействия коррупции и теневой экономике. Система мер, направленная на противодействие легализации доходов, полученных преступным путем.</p> <p>Типовые задания</p> <p>1. В гипотетической экономике произведено ВВП на сумму, равную 5000 млрд. руб. Правительство, исходя из склонности к потреблению в стране, равной 0,8, увеличило расходы государственного бюджета на 20 млрд. руб. Определите, как увеличение государственных расходов повлияет на уровень ВВП, если средства для увеличения государственных расходов были получены:</p> <p>а) за счет роста налогов;</p> <p>б) за счет дополнительной эмиссии денег.</p> <p>2. Экономическая ситуация в гипотетической стране на протяжении нескольких лет характеризуется следующими признаками:</p> <ul style="list-style-type: none"> <li>– ростом дефицита государственного бюджета;</li> <li>– снижающимися объемами ВВП и налоговых поступлений;</li> <li>– увеличением затрат на оказание социальной поддержки населению (индексация пенсий, пособий);</li> <li>– медленно повышающейся учетной ставкой.</li> </ul> <p>Сбережения населения за последние 2 года уменьшились в два раза, национальный доход упал на 75%, что в общей сложности составило экономическими трудностями привело к резкому снижению объема инвестиций с 3-х млрд. руб. до 500 млн. руб. Докризисное значение мультипликатора инвестиций составило 2,5. В данных условиях правительство, избегая серьезной девальвации национальной валюты, прибегло к интенсивным иностранным валютным интервенциям. Все негативные тенденции, наблюдаемые в экономике страны, продолжают усугубляться. Определите докризисное значение предельной склонности к сбережению (MPS0).</p> <p>3. Оценка уровня бюрократизации государственной исполнительной власти в федеральных округах РФ</p> <p>Исходная информация о численности населения и работников исполнительной власти в РФ:</p> <table border="1" data-bbox="635 1774 1465 2049"> <thead> <tr> <th rowspan="2">Федеральный округ</th> <th colspan="2">Численность работников в органах власти, тыс. чел.</th> <th rowspan="2">Численность населения, тыс. чел.</th> <th rowspan="2">Численность занятых в экономике, тыс. чел.</th> </tr> <tr> <th>исполнительных</th> <th>из них в федеральных</th> </tr> </thead> <tbody> <tr> <td>Центральный</td> <td>304,5</td> <td>141,0</td> <td>38 679</td> <td>20 383</td> </tr> <tr> <td>Северо-Западный</td> <td>130,7</td> <td>70,8</td> <td>13 717</td> <td>7 347</td> </tr> </tbody> </table>	Федеральный округ	Численность работников в органах власти, тыс. чел.		Численность населения, тыс. чел.	Численность занятых в экономике, тыс. чел.	исполнительных	из них в федеральных	Центральный	304,5	141,0	38 679	20 383	Северо-Западный	130,7	70,8	13 717	7 347
Федеральный округ	Численность работников в органах власти, тыс. чел.			Численность населения, тыс. чел.	Численность занятых в экономике, тыс. чел.														
	исполнительных	из них в федеральных																	
Центральный	304,5	141,0	38 679	20 383															
Северо-Западный	130,7	70,8	13 717	7 347															



		Южный	115,4	51,8	13 910	6 560
		Северо-Кавказский	77,1	32,1	9 541	3 899
		Приволжский	244,4	107,3	29 772	14 883
		Уральский	108,7	46,1	12 198	6 159
		Сибирский	204,2	85,1	19 278	9 117
2	<b>Формы государственного регулирования экономики</b>	<ol style="list-style-type: none"> <li>1. Государственное регулирование внешней торговли.</li> <li>2. Роль малого бизнеса в экономике и формы его поддержки.</li> <li>3. Государственное регулирование движения капитала.</li> <li>4. Методы монополизации товарных рынков и государственное антимонопольное регулирование.</li> <li>5. Основные принципы государственной инвестиционной политики.</li> <li>6. Система социального партнерства и её формирование в России.</li> <li>7. Место федеральной контрактной системы в модели государственного регулирования экономики.</li> <li>8. Стимулирование инвестиционной активности предприятий.</li> <li>9. Содержание и цели государственной социальной политики.</li> <li>10. Экономическая интеграция в СНГ.</li> <li>11. Приватизация и разгосударствление собственности. Мировой и российский опыт.</li> <li>12. Границы государственного вмешательства в экономику.</li> <li>13. Экономическая сущность концессионных контрактов.</li> <li>14. Государственная и муниципальная формы собственности.</li> <li>15. Преимущества и риски государственно-частного партнерства.</li> <li>16. Промышленная политика как инструмент перехода к экономическому росту.</li> <li>17. Государственный заказ как форма государственной поддержки отраслей материального производства.</li> <li>18. Проблемы привлечения иностранных инвестиций в экономику.</li> <li>19. Государственное регулирование межрегиональных экономических связей.</li> <li>20. Особенности бюджетных систем унитарного и федеративного типов.</li> <li>21. ФРГ: принципы немецкого «кооперативного федерализма».</li> <li>22. Государственная собственность и ее роль в государственном управлении экономическими процессами.</li> <li>23. Управление сбалансированностью бюджета.</li> <li>24. Организация эффективного управления государственным имуществом.</li> <li>25. Проблемы управления социально-культурными вопросами в современной России.</li> <li>26. Проблемы привлечения иностранных инвестиций в экономику.</li> <li>27. Основы бюджетно-налоговой политики.</li> <li>28. Государственное регулирование естественных монополий.</li> <li>29. Внешнеторговая политика и роль тарифных ограничений.</li> <li>30. Экономическая сущность монетарного регулирования.</li> <li>31. Причины возникновения инфляции и формы ее проявления.</li> <li>32. Таможенная политика.</li> <li>33. Научно-техническая политика государства.</li> <li>34. Государственное регулирование рынка труда.</li> <li>35. Амортизационная политика.</li> <li>36. Функции государства.</li> <li>37. Методы и инструменты монетарной политики.</li> <li>38. Стабилизационные фонды.</li> <li>39. Содержание и инструменты отраслевой политики.</li> <li>40. Регулирование инвестиционной активности.</li> <li>41. Основные направления социальной политики.</li> <li>42. Государственное регулирование общеэкономических пропорций.</li> <li>43. Основы регулирования инновационной сферы.</li> <li>44. Система социального партнерства и ее формирование в России.</li> <li>45. Место федеральной контрактной системы в модели государственного регулирования экономики.</li> <li>46. Правила рынка и экономические функции государства.</li> </ol>				

47. Роль малого бизнеса в экономике и формы его поддержки.
48. Содержание и цели государственной социальной политики.
49. Организация эффективного управления государственным имуществом.
50. Основы бюджетно-налоговой политики.
51. Виды бюджетно-налоговой политики.
52. Государственная политика реформирования ЖКХ
53. Организационно-экономический механизм подготовки и реализации инвестиционно-строительного проекта на основе ГЧП.
54. Формы государственно-частного партнерства. Механизм государственного управления ГЧП.
55. Нормативно-правовая база ГЧП в России.
56. Проекты ГЧП в социальной сфере и строительстве.
57. Методы привлечения частных инвестиций в сферу оказания государственных услуг.
58. Анализ состояния экономики ЖКХ на современном этапе.
59. Система государственного регулирования экономики ЖКХ в РФ.
60. Нормативно-правовая база государственного регулирования экономики ЖКХ.
61. Совершенствование форм и методов государственного регулирования экономики ЖКХ.
62. Жилищные субсидии как составная часть системы государственного регулирования жилищного рынка.
63. Административное регулирование экономики ЖКХ на современном этапе.
64. Государственное техническое регулирование в строительстве.
65. Основные участники инвестиционного проекта, их роль и обязательства.
66. Методы государственного контроля за эффективным функционированием жилищно-коммунальной сферы.

Типовые задания

1. Государственное регулирование доходов и налог на доходы физических лиц

Сопоставьте достоинства и недостатки различных систем налогообложения доходов населения. С этой целью рассмотрите годовые доходы следующих физических лиц: 1-е физическое лицо получает ежемесячную заработную плату в размере 10 тыс. р.; 2-е физическое лицо получает ежемесячную заработную плату - 30 тыс. р.; 3-е физическое лицо получает ежемесячную заработную плату - 60 тыс. р.

Законом предусмотрен стандартный налоговый вычет для налогоплательщика в размере 400 р. в месяц с дохода, не превышающего 20 тыс. р. нарастающим итогом с начала года.

1. Сопоставьте налоги данных физических лиц при следующих системах налогообложения доходов.

1) Налоговая ставка устанавливается в размере 13 % в отношении всех доходов, получаемых физическими лицами.

2) Налоговая ставка устанавливается в размере 12 % для физических лиц с годовым доходом, не превышающим 120 тыс. р.; 20 % для лиц с годовым доходом от 120 до 600 тыс. р.; 35 % для лиц с годовым доходом, превышающим 600 тыс. р.

3) Налоговая ставка устанавливается в размере 12 % для физических лиц с годовым доходом, не превышающим 120 тыс. р.; 14,4 р. плюс 10 % с суммы, превышающей 120 тыс. р. в год, при условии, что годовой доход не более 600 тыс. р.; 36 тыс. р. плюс 5 % с суммы, превышающей 300 тыс. р. в год.

2. Рассчитайте сумму налога, подлежащего к оплате за год, для каждого лица при различных системах налогообложения. Определите вид системы налогообложения в каждом случае.

3. Сравните изменение налоговой базы и средних ставок налога (в процентах) при различных системах налогообложения.

2. Стабильная цена и регулирование товарного дефицита

Рынок элиминирует товарный дефицит в коротком периоде через повышение

	<p>цены, а в длительном - путём расширения производства и приспособления предложения к изменившемуся спросу. Однако государство может оказаться заинтересованным в том, чтобы по тем или иным причинам не допустить повышения цен. В задаче имитируется развитие подобной ситуации. Выполните следующие задания, приняв во внимание последовательное изменение ситуации на рынке данного товара.</p> <p>1. Рассматриваются спрос и предложение в коротком периоде на рынке некоторого товара. Функция спроса <math>Q_d = 8 - 2P_d</math>; функция предложения <math>Q_s = -1 + 4P_s</math>, где <math>P</math> - цена в р., <math>Q</math> - объём в ед. Объём, соответствующий полному использованию производственной мощности в коротком периоде, составляет 7,5 ед. Рассчитайте равновесные параметры рынка на основе данной информации.</p> <p>2. Рост доходов потребителей привёл к увеличению спроса в коротком периоде. Функция спроса приняла следующий вид: <math>Q_d = 10 - 1,67P_d</math>. Чтобы не допустить повышения цены, государство фиксирует первоначальную цену равновесия как стабильную цену. В результате возникает товарный дефицит. Рассчитайте величину товарного дефицита в данной ситуации.</p> <p>3. Для устранения товарного дефицита при стабильной цене, государство устанавливает потоварную дотацию производителям. Размер дотации должен быть таким, чтобы в результате роста предложения объём продаж стал равен объёму спроса, т. е. дефицит был бы устранен. Рассчитайте минимальный размер дотации на единицу продукции.</p> <p>4. Дальнейший рост доходов потребителей вновь сдвигает кривую спроса вверх и вправо, что должно повысить уровень равновесной цены. Новое уравнение спроса выглядит так: <math>Q_d = 12 - 1,5P_d</math>. Правительство, раз вставшее на путь сохранения стабильного уровня цен, по-прежнему блокирует цену на уровне первоначальной цены равновесия. При этом объём спроса вновь превысит объём предложения. Рассчитайте величину товарного дефицита в этой ситуации.</p> <p>5. Объясните, имеет ли смысл устранение вновь возникшего товарного дефицита путём увеличения дотаций товаропроизводителям. Если да, то рассчитайте величину дотации. Если нет, то предложите другие инструменты государственного регулирования данного рынка. Покажите, как эти инструменты позволят разрешить проблемы роста цен и товарного дефицита.</p>
--	---

### 2.1.2. Промежуточная аттестация в форме защиты курсовой работы (курсового проекта)

Промежуточная аттестация в форме защиты курсовой работы / курсового проекта не проводится.

### 2.2. Текущий контроль

#### 2.2.1. Перечень форм текущего контроля.

- контрольная работа 3 семестре при очной форме обучения;
- домашнее задание в 3 семестре при очной форме обучения.

#### 2.2.2. Типовые контрольные задания форм текущего контроля:

#### *Контрольная работа. Тема «Финансы. Банки. Кредит»*

Контрольная работа включает тестовые задания и задачи.

#### *Типовые тестовые задания*

1. Финансы – это...

- система денежных отношений
- деньги (купюры)
- система кредитования

2. Бюджетное регулирование – это...

- перераспределение средств между различными статьями бюджета
- управление государственным долгом

- управление финансами субъектов хозяйственной деятельности
3. К основным элементам финансового механизма не относятся...
- специализация предприятий
  - правовое и информационное обеспечение
  - финансовые методы и финансовые рычаги
4. Источники финансовых ресурсов предприятий...
- собственные, заемные, привлеченные
  - инвестиционные и кредитные
  - бюджетные и внебюджетные
5. Закон денежного обращения формализует зависимость между...
- количеством денег в обращении и количеством производимых товаров и услуг (в стоимостном выражении)
  - количеством денег в обращении и величине государственного бюджета
  - количеством денег в обращении и валютными резервами ЦБ
6. При увеличении ЦБ ставки рефинансирования экономическая активность предприятий...
- понижается
  - повышается
  - остается без изменений
7. Денежная масса  $M_1$  включает...
- наличные деньги и чековые вклады
  - $M_2$ , небольшие срочные вклады, облигации государственных займов
  - $M_3$ , крупные срочные вклады
8. К функциям ЦБ не относятся...
- прием депозитных вкладов
  - определение учетной ставки
  - эмиссия денежной массы
9. К функциям коммерческих банков не относятся...
- определение учетной ставки
  - трастовые операции
  - охрана ценностей
10. Отсрочка платежа – это ...
- коммерческий кредит
  - потребительский кредит
  - банковский кредит
11. К формам обеспечения кредита не относятся...
- прибыль
  - залог
  - гарантия
12. Кредит овердрафт не бывает...
- долгосрочный
  - разрешенный
  - неразрешенный
13. К функциям денег не относится...
- форма обеспечения кредита
  - мера стоимости
  - мировые деньги
14. При заключении кредитного договора обязательно проводится...
- оценка кредитоспособности заемщика
  - инвентаризация имущества заемщика
  - полная аудиторская проверка заемщика
15. К формам безналичных финансовых расчетов не относятся...

- хеджирование
  - платежное поручение
  - инкассо
16. Акция – это ценная бумага, не дающая ее владельцу право...
- изменять форму собственности предприятия
  - участвовать в управлении акционерным обществом
  - участвовать в перераспределении прибыли
17. Покупательная способность денег в период инфляции...
- увеличивается
  - уменьшается
  - не меняется
18. Деньги, номинальная стоимость которых соответствует их реальной стоимости – это...
- действительные деньги
  - знаки стоимости
  - банкноты
  - казначейские билеты
19. При продаже товаров с отсрочкой платежа деньги выполняют функцию...
- средства платежа
  - меры стоимости
  - средства обращения
  - средства накопления
20. Денежное обращение – это...
- движение наличных и безналичных денег
  - кругооборот капиталов в стране
  - движение наличных денег в сфере обращения
21. Всегда списание денежных средств в беспорядном порядке осуществляется при использовании...
- инкассового поручения
  - аккредитива
  - платежного требования
  - платежного поручения
  - чека
22. Процедура исполнения бюджета в РФ возложена на...
- Казначейство РФ
  - ЦБ РФ
  - аппарат президента
  - Министерство экономического развития и торговли РФ;
23. Организация бюджетной системы страны определяется...
- государственным устройством
  - государственным бюджетом
  - бюджетным кодексом
  - бюджетным проектированием

#### *Типовые задачи для контрольной работы*

1. Расчет предельного объема расходов бюджета субъекта РФ  
 Определите предельный объем расходов бюджета субъекта РФ, который может быть утвержден законом субъекта РФ, если планируемый общий объем доходов бюджета – 7,1 млрд. руб.; финансовая помощь из федерального бюджета – 100 млн. руб.
2. Определить предельный объем государственного долга субъекта РФ, если: доходы регионального бюджета запланированы в размере 25 278 млн руб., в том числе: — налоговые доходы — 14 321 млн руб.; — неналоговые доходы — 8 637 млн руб.; — межбюджетные трансферты — 2 320 млн руб., в том числе

3. Рассчитайте количество денег, необходимое для нормального обращения, если объем продаж составит 5 млрд. долл., а каждый доллар обслуживает 6 товарных сделок

4. Уровень инфляции в месяц составляет 1,2%. Определите индекс инфляции за год и годовой уровень инфляции.

5. Потребительская корзина стоила в 2019 г. 17 000 руб., а в 2018 г. – 21 000. Найдите индекс цен и индекс реальной стоимости денег.

6. Сумма 1500 руб. размещена на депозит в банк на 180 дней с ежемесячной капитализацией процентов. Ставка по депозитам на срок менее одного года — 12% годовых. Уровень инфляции в месяц — 2%. Определите сумму вклада с процентами

7. Банк принимает депозиты на 180 дней по ставке 10% годовых с ежемесячной капитализацией процентов. Определите проценты, выплаченные банком на вклад 25 000 руб.

8. Обменный пункт дает следующие котировки долларов США: USD/RUS 61,00/62,55. Один клиент продал 1000 дол., а другой купил 1000 дол. Какую прибыль заработал банк на этих двух сделках?

9. Банк имеет закрытые валютные позиции. Какой будет величина длинной или короткой валютной позиции после продажи банком 1 млн. евро за рубли по курсу 72,71 ?

10. Кредит 1 млн.руб. выдан 17.05.2020 по 22.07.2020. Плановый среднегодовой уровень инфляции составляет 25% годовых, расчетная доходность - не менее 4% годовых. Расчетное кол-во дней в году - 365. Определите ставку процентов по кредиту, с учетом инфляции, и погашаемую сумму

11. Выдан кредит в сумме 500 тыс. руб. 25.10.2020 под 27% годовых. Срок погашения кредита 01.12.2020. Определите погашаемую сумму и сумму процентов.

12. Вексель на сумму 10 тыс. руб. был учтен коммерческим банком за 45 дней до даты его погашения со ставкой 18% годовых. Данный вексель был перечтен ЦБ РФ за 30 дней до погашения по ставке 12% годовых. Определите доход коммерческого банка и сумму, выплаченную векселедержателю; доход ЦБ РФ.

### *Домашнее задание. Тема «Финансы. Банки. Кредит»*

Домашнее задание включает задания и задачи

#### *Типовые задания*

1. Изучите закон «Федеральный закон от 02.12.2019 N 380-ФЗ "О федеральном бюджете на 2020 год и на плановый период 2021 и 2022 годов". Проанализируйте основные параметры федерального бюджета и их динамику в 2020-2022 гг.

Параметры	Сумма, млрд. руб.			В % к ВВП			В % к 2020 г.	В % к 2021 г.
	2020 г.	2021 г.	2022 г.	2020 г.	2021 г.	2022 г.		
Доходы								
Расходы								
Дефицит								

2. Проведите анализ укрупненной структуры доходов и расходов федерального бюджета РФ в 2020 г.:

Направление расходов	Сумма, млрд. руб.	Удельный вес	
		в % к общей сумме расходов	в % к сумме расходов по группе

По результатам анализа сделайте выводы о приоритетах в расходовании средств федерального бюджета. Попытайтесь проследить причинно-следственную связь между объемом расходования средств и ситуацией в соответствующей сфере.

3. Изучите закон «О бюджете Пенсионного фонда РФ на 2020 г. и плановый период 2021–2022 гг.» Охарактеризуйте основные тенденции в динамике показателей бюджета Пенсионного фонда РФ.

4. Кейс «Оптимальный размер дохода для погашения ипотеки»

Национальное бюро кредитных историй выяснило, каким должен быть средний доход семьи в России для стабильного погашения ипотечного кредита.

Показатель рекомендованного семейного дохода является индикатором доступности ипотечного кредитования и фиксирует предельное отношение ежемесячных платежей по ипотеке к ежемесячным доходам семьи на уровне 1/3. В этом случае, по мнению экспертов, обслуживание ипотеки является для заемщика относительно комфортным, а риск неплатежа — минимальным. Но в каждом банке требование к соотношению «доход-расход» свое, три основных варианта:

- 60/40 - достаточно жесткое требование, по которому после уплаты ежемесячного взноса у заемщика должно оставаться не менее 60% для личного пользования. Этот вариант самый безопасный для обеих сторон, но не позволяет рассчитывать на большую сумму займа.

- 50/50 - оптимальное соотношение доходной и расходной частей приветствуется большей частью банков.

- 40/60 - позволяет реально оценить платежеспособность клиента, претендовать ему на большой размер ипотеки, хотя значительно нагружает семейный бюджет.

Используя информацию банков, рассчитайте для гражданина с заданным доходом некоторые параметры ипотечного кредита:

- максимально возможную сумму займа;
- размер ежемесячного платежа;
- переплату.

5. Кейс «Межкредиторские соглашения: новые возможности и проблемы»

С 1 июня 2015 г. в гражданское законодательство РФ введена новелла — ст. 309.1 ГК РФ, регулирующая заключение межкредиторских соглашений, которые призваны позволить кредиторам по однородным обязательствам определять порядок удовлетворения их требований к одному общему должнику. 29 Ст. 309 ГК РФ гласит: «Между кредиторами одного должника по однородным обязательствам может быть заключено соглашение о порядке удовлетворения их требований к должнику, в том числе об очередности их удовлетворения и о непропорциональности распределения исполнения. Стороны указанного соглашения обязаны не совершать действия, направленные на получение исполнения от должника, в нарушение условий указанного соглашения. Исполнение, полученное от должника одним из кредиторов в нарушение условий соглашения между кредиторами о порядке удовлетворения их требований к должнику, подлежит передаче кредитору по другому обязательству в соответствии с условиями указанного соглашения. К кредитору, который передал полученное от должника исполнение другому кредитору, переходит требование последнего к должнику в соответствующей части».

Сформулируйте основные характеристики такого межбанковского соглашения.

6. Задание. Используя типовые формы, заполните кредитную заявку на получение кредита на развитие бизнеса и пакет сопутствующих документов.

### Типовые задачи

1. Определите предельный объем расходов бюджета субъекта РФ, который может быть утвержден законом субъекта РФ при следующих условиях:

- планируемый общий объем доходов бюджета — 7,1 млрд руб.;
- финансовая помощь из федерального бюджета — 100 млн руб.

2. Определите размер профицита или дефицита бюджета субъекта РФ в текущем году при следующих условиях:

- расходы бюджета субъекта РФ в текущем году составят 0,76 млрд руб.;
- доходы бюджета субъекта РФ в прогнозируемом периоде увеличатся по сравнению с текущим годом на 20 % и составят 840 млн руб.

3. Рассчитайте величину М1, М2 и М3 на основании предложенных данных: 24 – срочные вклады — 17,7 трлн руб.; – наличные деньги — 13,5 трлн руб.; – наличные в кассах юридических лиц — 4,0 трлн руб.; – депозиты до востребования — 8,1 трлн руб.; – валютные сбережения — 13,0 трлн руб.; – средства по трастовым операциям — 1,1 трлн руб.; – стоимость облигаций государственного займа — 2,7 трлн руб.

4. Определите количество денег, необходимое для безинфляционного обращения, если:

- сумма цен реализованных товаров, работ, услуг — 66,8 трлн руб.;
- сумма цен товаров, работ, услуг, реализованных с отсрочкой платежа — 25 % от объема реализации товаров, работ и услуг;
- сумма платежей по обязательствам, срок уплат которых уже наступил, — 10,0 трлн руб.;
- сумма взаимопогашаемых платежей — 10 % общего объема реализации товаров и услуг;
- среднее количество оборотов денежной массы за год — 1,9.

Как изменится объем денежной массы, если скорость ее обращения вырастет на 2 оборота?

5. Что можно сказать об изменении денежной массы, если скорость обращения денег уменьшилась на 20 %, объем производства снизился на 15 %, а уровень цен возрос на 10 %?

6. Стоимость потребительской корзины составляла в 2016 г. 35 000 руб., а в 2017 г. — 37 000 руб. Определите индекс цен и темп инфляции. За сколько лет цены удвоятся?

7. Найдите реальный уровень дохода по следующим данным. Как следовало проиндексировать заработную плату, чтобы гражданин во все годы имел реальный доход 47 000?

Годы	Стоимость потребительской корзины, руб.	Номинальная заработная плата, руб.	Индекс цен (цепной)	Реальный доход, руб.	Индексированный доход, руб.
2015	39900				
2016	40800				
2017	42000				
2018	43500				
2019	45300				

8. Клиент банка воспользовался кредитом овердрафт. С 1 по 12 августа он задолжал банку 30 000 руб. 13 августа погасил 25 000 руб. 20 августа снял еще 16 000 руб. 1 сентября клиент окончательно погасил долг. Плата за овердрафт составляет 0,1 % ежедневно. Какова будет плата за пользование кредитом за все время с 1 августа до 1 сентября?

9. Банк выдал кредит на 6 месяцев в сумме 350 000 рублей. Ожидаемый месячный уровень инфляции — 3 %, требуемая реальная доходность операции равна 12 % годовых.



Определите ставку процентов по кредиту с учетом инфляции и размер наращенной суммы.

10. Клиент сделал вклад в банке на сумму 500 тыс. руб. на 3 года под 8 % годовых под сложный процент с ежеквартальным начислением. Какую сумму получит клиент по окончании срока, в том числе %? Какую сумму получит, если фактически вклад побудет в банке 2,5 года (предположим, что штрафы за досрочное закрытие не предусмотрены). Если инфляция составляет 15 % год, какой будет финансовый результат для вкладчика?

11. Норматив обязательного резерва 10 %. Как изменится в результате получения вклада кредитный потенциал банка А? Банк пустил деньги в кредитные операции. Существуют также банки Б, В, Г, Д, через которые последовательно прошли вклады и кредиты. Определите мультипликатор кредита и общий кредитный потенциал банковской системы в результате кредитной экспансии.

12. Величина депозитов коммерческого банка увеличилась на 60 тыс. долл. Норма обязательных резервов равна 20 %. Определите кредитные возможности этого банка и банковской системы в целом. Как изменилась общая сумма депозитов всей банковской системы?

13. Депозиты банка составляют 350 тыс. долл. Обязательные резервы банка 70 тыс. долл. Избыточные резервы банка — 30 тыс. долл. Каковы фактические резервы банка? Какой объем кредитов банк уже выдал? Как изменится денежная масса, если банк полностью использует свои кредитные возможности?

14. Депозиты коммерческих банков составляют 3000 млн долл. Величина обязательных резервов — 600 млн долл. Если центральный банк снизит норму резервирования на 5 процентных пунктов, то на какую величину может измениться предложение денег при условии, что банковская система использует свои кредитные возможности полностью? Как изменится величина банковского мультипликатора?

### 3. Методические материалы, определяющие процедуры оценивания

Процедура проведения промежуточной аттестации и текущего контроля успеваемости регламентируется локальным нормативным актом, определяющим порядок осуществления текущего контроля успеваемости и промежуточной аттестации обучающихся.

*3.1. Процедура оценивания при проведении промежуточной аттестации обучающихся по дисциплине в форме экзамена и/или дифференцированного зачета (зачета с оценкой)*

Промежуточная аттестация по дисциплине в форме дифференцированного зачета (зачета с оценкой) в 3 семестре.

Используются критерии и шкала оценивания, указанные в п. 1.2. Оценка выставляется преподавателем интегрально по всем показателям и критериям оценивания.

Ниже приведены правила оценивания формирования компетенций по показателю оценивания «Знания».

Критерий оценивания	Уровень освоения и оценка			
	«2» (неудовлетв.)	«3» (удовлетвор.)	«4» (хорошо)	«5» (отлично)
Знание терминов и определений, понятий	Не знает терминов и определений	Знает термины и определения, но допускает неточности формулировок	Знает термины и определения	Знает термины и определения, может корректно сформулировать их самостоятельно
Знание основных	Не знает	Знает основные	Знает основные	Знает основные

закономерностей и соотношений, принципов	основные закономерности и соотношения, принципы построения знаний	закономерности, соотношения, принципы построения знаний	закономерности, соотношения, принципы построения знаний, их интерпретирует и использует	закономерности, соотношения, принципы построения знаний, может самостоятельно их получить и использовать
Объём освоенного материала, усвоение всех дидактических единиц (разделов)	Не знает значительной части материала дисциплины	Знает только основной материал дисциплины, не усвоил его деталей	Знает материал дисциплины в объёме	Обладает твёрдым и полным знанием материала дисциплины, владеет дополнительными знаниями
Полнота ответов на проверочные вопросы	Не даёт ответы на большинство вопросов	Даёт неполные ответы на все вопросы	Даёт ответы на вопросы, но не все - полные	Даёт полные, развёрнутые ответы на поставленные вопросы
Правильность ответов на вопросы	Допускает грубые ошибки при изложении ответа на вопрос	В ответе имеются существенные ошибки	В ответе имеются несущественные неточности	Ответ верен
Чёткость изложения и интерпретации знаний	Излагает знания без логической последовательности	Излагает знания с нарушениями в логической последовательности	Излагает знания без нарушений в логической последовательности	Излагает знания в логической последовательности, самостоятельно их интерпретируя и анализируя
	Не иллюстрирует изложение поясняющими схемами, рисунками и примерами	Выполняет поясняющие схемы и рисунки небрежно и с ошибками	Выполняет поясняющие рисунки и схемы корректно и понятно	Выполняет поясняющие рисунки и схемы точно и аккуратно, раскрывая полноту усвоенных знаний
	Неверно излагает и интерпретирует знания	Допускает неточности в изложении и интерпретации знаний	Грамотно и по существу излагает знания	Грамотно и точно излагает знания, делает самостоятельные выводы

Ниже приведены правила оценивания формирования компетенций по показателю оценивания «Навыки начального уровня».

Критерий оценивания	Уровень освоения и оценка	
	Не зачтено	Зачтено
Навыки выбора методы выполнения заданий	Не может выбрать методику выполнения задания	Без существенных затруднений выбирает стандартную методику выполнения заданий
Навык выполнения заданий различной сложности	Не имеет навыка выполнения заданий	Выполняет задания от типовых и сложнее
Навыки самоконтроля и самопроверки. Качество сформированных навыков	Допускает при выполнении заданий грубые ошибки, нарушения логики	Не допускает при выполнении заданий, нарушающих логику
Навыки анализа результатов выполнения заданий, решения задач	Делает некорректные выводы	Делает корректные выводы по результатам решения
Навыки представления результатов решения задач	Не может презентовать решение задачи, проиллюстрировать рисунками и схемами	Выполняет поясняющие рисунки и схемы

*3.2 Процедура оценивания при проведении промежуточной аттестации обучающихся по дисциплине в форме зачета*

Промежуточная аттестация по дисциплине в форме зачёта не проводится.

*3.3 Процедура оценивания при проведении промежуточной аттестации обучающихся по дисциплине в форме защиты курсовой работы (курсового проекта)*

Промежуточная аттестация по дисциплине в форме защиты курсовой работы/курсового проекта не проводится.

Приложение 2 к рабочей программе

Шифр	Наименование дисциплины
Б1.О.14	Финансы. Банки. Кредит

Код направления подготовки / специальности	38.03.02
Направление подготовки / специальность	Менеджмент
Наименование ОПОП (направленность / профиль)	Менеджмент в инвестиционно-строительной сфере
Год начала реализации ОПОП	2023
Уровень образования	Бакалавриат
Форма обучения	Очная
Год разработки/обновления	2023

**Перечень учебных изданий и учебно-методических материалов**

Печатные учебные издания в НТБ НИУ МГСУ:

№ п/п	Автор, название, место издания, издательство, год издания, количество страниц	Количество экземпляров в библиотеке НИУ МГСУ
1.	Государственные и муниципальные финансы [Текст]: учебник для студентов вузов, обучающихся по специальностям "Государственное и муниципальное управление", "Финансы и кредит" / под ред. Г. Б. Поляка. - 4-е изд. - Москва : Юнити, 2016. - 391 с. : табл. - Библиогр.: с. 386-388 (19 назв.). - ISBN 978-5-238-02800-2	20
2.	Кузнецова, Е. И. Деньги, кредит, банки [Текст] : учебник для студентов, обучающихся по экономическим направлениям / Е. И. Кузнецова. - Москва : КНОРУС, 2018. - 305 с. - (Бакалавриат). - ISBN 978-5-406-05931-9 ""	30
3.	Стародубцева, Е. Б. Банковское дело [Текст] : учебник для студентов высших учебных заведений, обучающихся по направлению подготовки бакалавров и магистров для направления 080100 "Экономика" специализации "Банки и банковская деятельность" / Е. Б. Стародубцева. - Москва : Форум ; Инфра-М, 2014. - 463 с. : ил., табл. - (Высшее образование). - Библиогр.: с. 441- 442 (35 назв.). - ISBN 978-5-8199-0575-3 (ФОРУМ). - ISBN 978-5-16-009317-8 (ИНФРА-М)	6
4.	Финансы и кредит в недвижимости [Текст] : учебник для студентов вузов, обучающихся по направлению "Строительство" / под общ. ред.: П. Г. Грабового, Н. Ю. Яськовой ; Московский государственный строительный университет, Национальный исследовательский университет ; [С. А. Болотин [и др.]. - Изд. 3-е, перераб. и доп. - Москва : Проспект, 2013. - 493 с. : ил., табл. - Глоссарий: с. 419-448. - ISBN 978-5-392-09832-3	95

Электронные учебные издания в электронно-библиотечных системах (ЭБС):

№ п/п	Автор, название, место издания, год издания, количество страниц	Ссылка на учебное издание в ЭБС
1.	Финансы, денежное обращение и кредит: учебник для академического бакалавриата / Чалдаева Л. А. [и др.] ; под ред. Л. А. Чалдаевой — 3-е изд., испр. и доп. — М. : Издательство Юрайт, 2019. — 381 с. — (Серия : Бакалавр. Академический курс). — ISBN 978-5-9916-9436-0.	<a href="https://urait.ru/bcode/431785">https://urait.ru/bcode/431785</a>
2	Кузнецова, Е. И. Деньги, кредит, банки: [ Электронный ресурс ] : учебник / Е. И. Кузнецова. - Москва : КноРус, 2019. - (Договор 03-НТБ/20). - ISBN 978-5-406-05931-9	<a href="https://book.ru/book/932892">https://book.ru/book/932892</a>

3	Алиев, У.И. Финансы, денежное обращение и кредит: Учебник для вузов / У. И. Алиев, Ф. Н. Ахмедов [и др.]. - 4-е изд., испр. и доп. - Москва : Юрайт, 2021. - 434 с. - (Высшее образование). - Режим доступа: Электронно-библиотечная система Юрайт, для авториз. пользователей. - ISBN 978-5-534-13672-2	<a href="https://urait.ru/bcode/468487">https://urait.ru/bcode/468487</a>
4	Акимова, Е. М. Финансы. Банки. Кредит [Электронный ресурс]: курс лекций для студентов бакалавриата направления подготовки 38.03.02 Менеджмент / Е. М. Акимова, Е. Ю. Чибисова ; Московский государственный строительный университет. - Учеб. электрон. изд. - Электрон. текстовые дан. - Москва : МГСУ, 2015. - 1 эл. опт. диск (CD-ROM) : цв. - Загл. с этикетки диска. - ISBN 978-5-7264-1195-8	<a href="http://lib-04.gic.mgsu.ru/lib/2016/42.pdf">http://lib-04.gic.mgsu.ru/lib/2016/42.pdf</a>
5	Аболихина, Г. А. Деньги, кредит, банки. Денежный и кредитный рынки: Учебник и практикум для вузов / Г. А. Аболихина, А. В. Бердышев [и др.]. - 2-е изд., испр. и доп. - Москва : Юрайт, 2020. - 436 с. - (Высшее образование). - Режим доступа: Электронно-библиотечная система Юрайт, для авториз. пользователей. - ISBN 978-5-534-05487-3	<a href="https://urait.ru/bcode/450516">https://urait.ru/bcode/450516</a>
6	Деньги, кредит, банки. Денежный и кредитный рынки: Учебник для вузов / Г. А. Аболихина, А. В. Бердышев [и др.]. - 3-е изд., испр. и доп. - Москва : Юрайт, 2022. - 424 с. - (Высшее образование). - Режим доступа: Электронно-библиотечная система Юрайт, для авториз. пользователей. - ISBN 978-5-534-14503-8	<a href="https://urait.ru/bcode/489467">https://urait.ru/bcode/489467</a>

#### Перечень учебно-методических материалов в НТБ НИУ МГСУ:

№ п/п	Автор, название, место издания, издательство, год издания, количество страниц
1	Финансы. Банки. Кредит [Электронный ресурс] : методические указания к практическим занятиям и самостоятельной работе для обучающихся по направлениям подготовки 38.03.02 Менеджмент и 38.03.04 Государственное и муниципальное управление / Нац. исследоват. Моск. гос. строит. ун-т., каф. менеджмента и инноваций ; сост.: Е. М. Акимова, Е. Ю. Чибисова ; [рец. Д. Н. Силка]. - Электрон. текстовые дан. (0,8 Мб). - Москва : МИСИ-МГСУ, 2018. - (Менеджмент). - Загл. с титул. экрана <a href="http://lib-04.gic.mgsu.ru/lib/Method2018/15.pdf">http://lib-04.gic.mgsu.ru/lib/Method2018/15.pdf</a>

Приложение 3 к рабочей программе

Шифр	Наименование дисциплины
Б1.О.14	Финансы. Банки. Кредит

Код направления подготовки / специальности	38.03.02
Направление подготовки / специальность	Менеджмент
Наименование ОПОП (направленность / профиль)	Менеджмент в инвестиционно-строительной сфере
Год начала реализации ОПОП	2023
Уровень образования	Бакалавриат
Форма обучения	Очная
Год разработки/обновления	2023

**Перечень профессиональных баз данных и информационных справочных систем**

Наименование	Электронный адрес ресурса
«Российское образование» - федеральный портал	<a href="http://www.edu.ru/index.php">http://www.edu.ru/index.php</a>
Научная электронная библиотека	<a href="http://elibrary.ru/defaultx.asp?">http://elibrary.ru/defaultx.asp?</a>
Электронная библиотечная система IPRbooks	<a href="http://www.iprbookshop.ru/">http://www.iprbookshop.ru/</a>
Федеральная университетская компьютерная сеть России	<a href="http://www.runnet.ru/">http://www.runnet.ru/</a>
Информационная система "Единое окно доступа к образовательным ресурсам"	<a href="http://window.edu.ru/">http://window.edu.ru/</a>
Научно-технический журнал по строительству и архитектуре «Вестник МГСУ»	<a href="http://www.vestnikmgsu.ru/">http://www.vestnikmgsu.ru/</a>
Научно-техническая библиотека НИУ МГСУ	<a href="http://www.mgsu.ru/resources/Biblioteka/">http://www.mgsu.ru/resources/Biblioteka/</a>

Приложение 4 к рабочей программе

Шифр	Наименование дисциплины
Б1.О.14	Финансы. Банки. Кредит

Код направления подготовки / специальности	38.03.02
Направление подготовки / специальность	Менеджмент
Наименование ОПОП (направленность / профиль)	Менеджмент в инвестиционно-строительной сфере
Год начала реализации ОПОП	2023
Уровень образования	Бакалавриат
Форма обучения	Очная
Год разработки/обновления	2023

**Материально-техническое и программное обеспечение дисциплины**

Наименование специальных помещений и помещений для самостоятельной работы	Оснащенность специальных помещений и помещений для самостоятельной работы	Перечень лицензионного программного обеспечения. Реквизиты подтверждающего документа
Учебные аудитории для проведения учебных занятий, текущего контроля и промежуточной аттестации	Рабочее место преподавателя, рабочие места обучающихся	
Помещение для самостоятельной работы обучающихся  Ауд. 41 НТБ на 80 посадочных мест (рабочее место библиотекаря, рабочие места обучающихся)	ИБП GE VH Series VH 700 Источник бесперебойного питания РИП-12 (2 шт.) Компьютер/ТИП №5 (2 шт.) Компьютер Тип № 1 (6 шт.) Контрольно-пусковой блок С2000-КПБ (26 шт.) Монитор / Samsung 21,5" S22C200B (80 шт.) Плоттер / HP DJ T770 Прибор приемно-контрольный С2000-АСПТ (2 шт.) Принтер / HP LaserJet P2015 DN Принтер /Тип № 4 н/т Принтер HP LJ Pro 400 M401dn Системный блок / Kraftway Credo тип 4 (79 шт.) Электронное табло 2000*950	Adobe Acrobat Reader DC (ПО предоставляется бесплатно на условиях OpLic) Adobe Flash Player (ПО предоставляется бесплатно на условиях OpLic) APM Civil Engineering (Договор № 109/9.13_АО НИУ от 09.12.13 (НИУ-13)) ArcGIS Desktop (Договор передачи с ЕСРИ СНГ 31 лицензии от 27.01.2016) ArhciCAD [22] (БД; Веб-кабинет или подписка; OpenLicense) AutoCAD [2018] (БД; Веб-кабинет или подписка; OpenLicense) AutoCAD [2020] (БД; Веб-кабинет или подписка; OpenLicense) Autodesk Revit [2018] (БД; Веб-кабинет или подписка; OpenLicense) Autodesk Revit [2020] (БД; Веб-кабинет или подписка; OpenLicense) CorelDRAW [GSX5;55] (Договор № 292/10.11-АО НИУ от 28.11.2011 (НИУ-11)) eLearnBrowser [1.3] (Договор ГМЛ-Л-16/03-846 от 30.03.2016) Google Chrome (ПО предоставляется бесплатно на условиях OpLic) Lazarus (ПО предоставляется бесплатно на

Наименование специальных помещений и помещений для самостоятельной работы	Оснащенность специальных помещений и помещений для самостоятельной работы	Перечень лицензионного программного обеспечения. Реквизиты подтверждающего документа
		<p>условиях OpLic)  Mathcad [Edu.Prime;3;30] (Договор №109/9.13_АО НИУ от 09.12.13 (НИУ-13))  Mathworks Matlab [R2008a;100] (Договор 089/08-ОК(ИОП) от 24.10.2008)  Mozilla Firefox (ПО предоставляется бесплатно на условиях OpLic)  MS Access [2013;Im] (OpenLicense; Подписка Azure Dev Tools; Б\Д; Веб-кабинет)  MS ProjectPro [2013;ImX] (OpenLicense; Подписка Azure Dev Tools; Б\Д; Веб-кабинет)  MS VisioPro [2013;ADT] (OpenLicense; Подписка Azure Dev Tools; Б\Д; Веб-кабинет)  MS Visual FoxPro [ADT] (OpenLicense; Подписка Azure Dev Tools; Б\Д; Веб-кабинет)  nanoCAD СПДС Стройплощадка (Договор бесплатной передачи / партнерство)  PascalABC [3.2.0.1311] (ПО предоставляется бесплатно на условиях OpLic)  Visual Studio Ent [2015;Imx] (OpenLicense; Подписка Azure Dev Tools; Б\Д; Веб-кабинет)  Visual Studio Expr [2008;ImX] (OpenLicense; Подписка Azure Dev Tools; Б\Д; Веб-кабинет)  WinPro 7 [ADT] (OpenLicense; Подписка Azure Dev Tools; Б\Д; Веб-кабинет)  Компас-3D V14 АЕС (Договор № 109/9.13_АО НИУ от 09.12.13 (НИУ-13))  ПК ЛИРА-САПР [2013] (Договор № 109/9.13_АО НИУ от 09.12.13 (НИУ-13))</p>
<p>Помещение для самостоятельной работы обучающихся</p> <p><b>Ауд. 59 НТБ</b>  на 5 посадочных мест,  оборудованных компьютерами (рабочее место библиотекаря, рабочие места обучающихся, рабочее место для лиц с ограниченными возможностями здоровья)  Читальный зал на 52 посадочных места</p>	<p>Компьютер / ТИП №5 (4 шт.)  Монитор Acer 17" AL1717 (4 шт.)  Монитор Samsung 24" S24C450B  Системный блок Kraftway Credo KC36 2007 (4 шт.)  Системный блок Kraftway Credo KC43 с KSS тип3  Принтер/HP LaserJet P2015 DN  Аудиторный стол для инвалидов-колясочников  Видеоувеличитель /Optelec ClearNote  Джойстик компьютерный беспроводной  Клавиатура Clevu с большими кнопками и накладкой (беспроводная)  Кнопка компьютерная выносная малая  Кнопка компьютерная выносная малая (2 шт.)</p>	<p>Google Chrome (ПО предоставляется бесплатно на условиях OpLic (не требуется))  Adobe Acrobat Reader DC (ПО предоставляется бесплатно на условиях OpLic (не требуется))  eLearnBrowser [1.3] (Договор ГМЛ-Л-16/03-846 от 30.03.2016)  Mozilla Firefox (ПО предоставляется бесплатно на условиях OpLic (лицензия не требуется))  MS OfficeStd [2010; 300] (Договор № 162/10 - АО НИУ от 18.11.2010 (НИУ-10))  Adobe Acrobat Reader [11] (ПО предоставляется бесплатно на условиях OpLic (лицензия не требуется))  K-Lite Codec Pack (ПО предоставляется бесплатно на условиях OpLic (лицензия не требуется))</p>
<p>Помещение для самостоятельной работы обучающихся</p> <p><b>Ауд. 84 НТБ</b></p>	<p>Монитор Acer 17" AL1717 (5 шт.)  Системный блок Kraftway KW17 2010 (5 шт.)</p>	<p>AutoCAD [2020] (Б\Д; Веб-кабинет или подписка; OpenLicense)  Eurosoft STARK [201W;20] (Договор № 089/08-ОК(ИОП) от 24.10.2008)  MS OfficeStd [2010; 300] (Договор № 162/10 - АО НИУ от 18.11.2010 (НИУ-10))</p>



Наименование специальных помещений и помещений для самостоятельной работы	Оснащенность специальных помещений и помещений для самостоятельной работы	Перечень лицензионного программного обеспечения. Реквизиты подтверждающего документа
<p>На 5 посадочных мест, оборудованных компьютерами (рабочее место библиотекаря, рабочие места обучающихся) Читальный зал на 52 посадочных места</p>		<p>nanoCAD СПДС Конструкции (Договор бесплатной передачи / партнерство) WinPro 7 [ADT] (OpenLicense; Подписка Azure Dev Tools; БД; Веб-кабинет) ПК ЛИРА-САПР [2013R5] (ПО предоставляется бесплатно на условиях OpLic (лицензия не требуется))</p>

Федеральное государственное бюджетное образовательное учреждение высшего образования  
«НАЦИОНАЛЬНЫЙ ИССЛЕДОВАТЕЛЬСКИЙ МОСКОВСКИЙ ГОСУДАРСТВЕННЫЙ  
СТРОИТЕЛЬНЫЙ УНИВЕРСИТЕТ»

**РАБОЧАЯ ПРОГРАММА**

Шифр	Наименование дисциплины
Б1.О.15	Маркетинг

Код направления подготовки / специальности	38.03.02
Направление подготовки / специальность	Менеджмент
Наименование ОПОП (направленность / профиль)	Менеджмент в инвестиционно-строительной сфере
Год начала реализации ОПОП	2023
Уровень образования	бакалавриат
Форма обучения	очная
Год разработки/обновления	2023

Разработчики:

должность	ученая степень, ученое звание	ФИО
Доцент	к.э.н., доцент	Бороздина С.М.

Рабочая программа дисциплины разработана и одобрена кафедрой (структурным подразделением) «Менеджмент и инновации».

Рабочая программа утверждена методической комиссией по УГСН, протокол № 10 от «16» июня 2023 г.

## 1. Цель освоения дисциплины

Целью освоения дисциплины «Маркетинг» является формирование компетенций обучающегося в области управления маркетингом на предприятии как философии и инструментария предпринимательства с ориентацией на действующую рыночную ситуацию.

Программа составлена в соответствии с требованиями Федерального государственного образовательного стандарта высшего образования по направлению подготовки 38.03.02 Менеджмент.

Дисциплина относится к обязательной части Блока 1 «Дисциплины (модули)» основной профессиональной образовательной программы «Менеджмент в инвестиционно-строительной сфере». Дисциплина является обязательной для изучения.

## 2. Перечень планируемых результатов обучения по дисциплине, соотнесенных с планируемыми результатами освоения образовательной программы

Код и наименование компетенции (результат освоения)	Код и наименование индикатора достижения компетенции
УК-1. Способен осуществлять поиск, критический анализ и синтез информации, применять системный подход для решения поставленных задач	УК-1.3 Логичное и последовательное изложение информации, формулирование аргументированных выводов и суждений
	УК-1.4 Выявление системных связей и отношений между изучаемыми явлениями, процессами и/или объектами при решении задач в цифровой экономике
УК-2. Способен определять круг задач в рамках поставленной цели и выбирать оптимальные способы их решения, исходя из действующих правовых норм, имеющихся ресурсов и ограничений	УК-2.1 Идентификация задач профессиональной деятельности
	УК-2.4 Выбор способа и алгоритма решения задач профессиональной деятельности с учётом наличия ограничений и ресурсов
ОПК-1 Способен решать профессиональные задачи на основе знаний (на промежуточном уровне) экономической, организационной и управленческой теории;	ОПК-1.2. Формулирование и формализация задач профессиональной деятельности с использованием научного и методического аппарата экономической, организационной и управленческой теории
	ОПК-1.3. Выбор способов, методов и технологий управления с учетом функциональной области
	ОПК-1.4. Выбор основных инструментов управления, показателей оценки эффективности управления, форматов осуществления управленческого процесса
	ОПК-1.5. Решение задач на усвоение понятийного аппарата и понимание логических связей, расчетных и ситуационных задач на основе знаний (на промежуточном уровне) экономической, управленческой и организационной теории
ОПК-2 Способен осуществлять сбор, обработку и анализ данных, необходимых для решения поставленных управленческих задач, с использованием современного инструментария и интеллектуальных информационно-аналитических систем	ОПК-2.4. Определение качественных характеристик данных, необходимых для решения поставленных управленческих задач
	ОПК-2.6. Выбор инструментария обработки и анализа данных, необходимых для решения поставленных управленческих задач

Код и наименование компетенции (результат освоения)	Код и наименование индикатора достижения компетенции
ОПК-3 Способен разрабатывать обоснованные организационно-управленческие решения с учетом их социальной значимости, содействовать их реализации в условиях сложной и динамичной среды и оценивать их последствия;	ОПК-3.1. Анализ внешней и внутренней среды состояния и развития социально-экономических систем, выявление ключевых элементов и оценивание их влияния
	ОПК-3.2. Выявление характеристик процесса разработки, принятия и реализации организационно-управленческого решения с учетом конкретной ситуации в деятельности организации
	ОПК-3.3. Формирование организационно-управленческих решений в деятельности организации
	ОПК-3.5. Выбор методов разработки и принятия оптимальных организационно-управленческих решений в деятельности организации
	ОПК-3.7. Выбор организационно-управленческого решения в соответствии с состоянием и перспективами развития управленческой ситуации объекта профессиональной деятельности
ОПК-4 Способен выявлять и оценивать новые рыночные возможности, разрабатывать бизнес-планы создания и развития новых направлений деятельности и организаций	ОПК-4.1. Описание процесса создания цепочки ценности товаров (работ, услуг) и его реализации с учетом потребностей заинтересованных пользователей
	ОПК-4.3. Оценка конкурентных преимуществ организации

Код и наименование индикатора достижения компетенции	Наименование показателя оценивания (результата обучения по дисциплине)
УК-1.3 Логичное и последовательное изложение информации, формулирование аргументированных выводов и суждений	<b>Знает</b> процедуру проведения маркетинговых исследований <b>Знает</b> методы анализа маркетинговой информации <b>Имеет навыки (начального уровня)</b> количественного и качественного анализа маркетинговой информации с применением цифрового инструментария
УК-1.4 Выявление системных связей и отношений между изучаемыми явлениями, процессами и/или объектами при решении задач в цифровой экономике	<b>Знает</b> инструментарий маркетинговых исследований <b>Имеет навыки (начального уровня)</b> проведения маркетинговых исследований с применением цифрового инструментария
УК-2.1 Идентификация задач профессиональной деятельности	<b>Знает</b> структуру и инструменты комплекса маркетинга (товарная, ценовая, сбытовая, коммуникативная политики) <b>Имеет навыки (начального уровня)</b> моделирования элементов комплекса маркетинга (товарная, ценовая, сбытовая, коммуникативная политики)
УК-2.4 Выбор способа и алгоритма решения задач профессиональной деятельности с учётом наличия ограничений и ресурсов	<b>Знает</b> основные методы принятия решений в управлении маркетинговой деятельностью предприятия <b>Имеет навыки (начального уровня)</b> принимать решения по результатам маркетинговых исследований
ОПК-1.2. Формулирование и формализация задач профессиональной деятельности с использованием научного и методического аппарата	<b>Знает</b> процесс и технологию планирования комплекса маркетинга <b>Имеет навыки (начального уровня)</b> формулирования и постановки задач планирования комплекса маркетинга

Код и наименование индикатора достижения компетенции	Наименование показателя оценивания (результата обучения по дисциплине)
экономической, организационной и управленческой теории	
ОПК-1.3. Выбор способов, методов и технологий управления с учетом функциональной области	<b>Имеет навыки (начального уровня)</b> выбора и использования методов оперативного планирования маркетинга
ОПК-1.4. Выбор основных инструментов управления, показателей оценки эффективности управления, форматов осуществления управленческого процесса	<b>Знает</b> основные модели, используемые при принятии управленческих решений в маркетинговой деятельности <b>Знает</b> основные показатели оценки эффективности маркетинговых решений <b>Имеет навыки (начального уровня)</b> выбора и применения моделей при принятии стратегических решений <b>Имеет навыки (начального уровня)</b> оценки эффективности маркетинговых решений
ОПК-1.5. Решение задач на усвоение понятийного аппарата и понимание логических связей, расчетных и ситуационных задач на основе знаний (на промежуточном уровне) экономической, управленческой и организационной теории	<b>Имеет навыки (начального уровня)</b> решения задач на усвоение понятийного аппарата <b>Имеет навыки (начального уровня)</b> решения задач на сегментацию рынка <b>Имеет навыки (начального уровня)</b> решения задач на принятие управленческих решений по ценовой и товарной политике предприятия <b>Имеет навыки (начального уровня)</b> решения задач на определение оптовой и розничной цены, дохода, цены с применением различных методов ценообразования <b>Имеет навыки (начального уровня)</b> решения задач на определение корректировки цен, объема продаж, прибыли <b>Имеет навыки (начального уровня)</b> решения задач на определение эффективности рекламной деятельности предприятия <b>Имеет навыки (начального уровня)</b> решения задач на определение конкурентоспособности товара, степень удовлетворения товаром, степени новизны товаров
ОПК-2.4. Определение качественных характеристик данных, необходимых для решения поставленных управленческих задач	<b>Знает</b> методы маркетингового анализа <b>Знает</b> источники и потоки маркетинговой информации <b>Имеет навыки (начального уровня)</b> определения качественных характеристик данных, необходимых для решения поставленных управленческих задач
ОПК-2.6. Выбор инструментария обработки и анализа данных, необходимых для решения поставленных управленческих задач	<b>Знает</b> основы функционирования маркетинговой информационной системы на предприятии <b>Имеет навыки (начального уровня)</b> использования методов маркетингового анализа
ОПК-3.1. Анализ внешней и внутренней среды состояния и развития социально-экономических систем, выявление ключевых элементов и оценивание их влияния	<b>Знает</b> основные факторы маркетинговой среды предприятия <b>Имеет навыки (начального уровня)</b> исследования факторов маркетинговой среды <b>Имеет навыки (начального уровня)</b> анализа воздействия факторов внутренней и внешней среды на деятельность предприятия <b>Имеет навыки (начального уровня)</b> принятия организационно-управленческих решений с учетом конкурентной позиции предприятия на рынке

Код и наименование индикатора достижения компетенции	Наименование показателя оценивания (результата обучения по дисциплине)
ОПК-3.2. Выявление характеристик процесса разработки, принятия и реализации организационно-управленческого решения с учетом конкретной ситуации в деятельности организации	<b>Знает</b> методы принятия оптимальных организационно-управленческих решений в маркетинге <b>Знает</b> основные задачи, процессы, поэтапного маркетинга-контроллинга и аудита маркетинговых планов <b>Имеет навыки (начального уровня)</b> поэтапного маркетинга-контроллинга в системе координации маркетинговых решений
ОПК-3.3. Формирование организационно-управленческих решений в деятельности организации	<b>Знает</b> основные типы организационных структур маркетинга, их функции и задачи <b>Имеет навыки (начального уровня)</b> координации работ исполнителей с помощью методического инструментария реализации управленческих решений в области маркетинга
ОПК-3.5. Выбор методов разработки и принятия оптимальных организационно-управленческих решений в деятельности организации	<b>Знает</b> методы принятия оптимальных организационно-управленческих решений в маркетинге <b>Имеет навыки (начального уровня)</b> выбора методов разработки оптимальных организационно-управленческих решений в маркетинговой деятельности
ОПК-3.7. Выбор организационно-управленческого решения в соответствии с состоянием и перспективами развития управленческой ситуации объекта профессиональной деятельности	<b>Имеет навыки (начального уровня)</b> принятия оптимальных организационно-управленческих решений в маркетинге
ОПК-4.1. Описание процесса создания цепочки ценности товаров (работ, услуг) и его реализации с учетом потребностей заинтересованных пользователей	<b>Знает</b> основные элементы цепочки ценности по М. Портеру. <b>Имеет навыки (начального уровня)</b> описания процесса создания цепочки ценности товаров (работ, услуг) и его реализации с учетом потребностей заинтересованных пользователей
ОПК-4.3. Оценка конкурентных преимуществ организации	<b>Знает</b> основные факторы диагностики конкурентной среды. <b>Имеет навыки (начального уровня)</b> оценки конкурентоспособности предприятия <b>Имеет навыки (начального уровня)</b> оценки и анализа конкурентной среды

Информация о формировании и контроле результатов обучения представлена в Фонде оценочных средств (Приложение 1).

### 3. Трудоёмкость дисциплины и видов учебных занятий по дисциплине

Общая трудоёмкость дисциплины составляет 5 зачётных единиц (180 академических часов).

*(1 зачетная единица соответствует 36 академическим часам)*

Видами учебных занятий и работы обучающегося по дисциплине могут являться.

Обозначение	Виды учебных занятий и работы обучающегося
Л	Лекции
ЛР	Лабораторные работы

ПЗ	Практические занятия
КоП	Компьютерный практикум
КРП	Групповые и индивидуальные консультации по курсовым работам (курсовым проектам)
СР	Самостоятельная работа обучающегося в период теоретического обучения
Контроль	Самостоятельная работа обучающегося и контактная работа обучающегося с преподавателем в период промежуточной аттестации

*Структура дисциплины:*

Форма обучения – очная.

№	Наименование раздела дисциплины	Семестр	Количество часов по видам учебных занятий и работы обучающегося						Формы промежуточной аттестации, текущего контроля успеваемости*	
			Л	ЛР	ПЗ	КоП	КРП	СР		Контроль
1	Маркетинг как философия и инструментальный предпринимательства. Маркетинговые исследования	3	10		10					Контрольная работа (р. 1, р. 3)
2	Процесс управления маркетингом	3	6		6		16	73	27	
3	Маркетинг взаимодействия: товарная, ценовая, сбытовая и коммуникативная политики	3	16		16					
	Итого:		32		32		16	73	27	<i>Экзамен Курсовая работа</i>

#### 4. Содержание дисциплины, структурированное по видам учебных занятий и разделам

При проведении аудиторных учебных занятий предусмотрено проведение текущего контроля успеваемости:

- в рамках практических занятий предусмотрено выполнение обучающимися контрольной работы.

##### 4.1 Лекции

№	Наименование раздела дисциплины	Тема и содержание лекций
1	Маркетинг как философия и инструментальный предпринимательства. Маркетинговые исследования.	<p><b>Тема 1. Современная концепция маркетинга.</b> Сущность и содержание маркетинга на современном этапе. Современные концепции маркетинга. Основные функции, типы и виды маркетинговой деятельности. Особенности организации международного маркетинга.</p> <p><b>Тема 2. Маркетинговые исследования.</b> Цели, объекты маркетинговых исследований. Процедура маркетинговых исследований. Информационное обеспечение маркетинговых решений: источники и потоки маркетинговой информации; маркетинговая информационная система. Методы получения и обработки маркетинговой информации: эвристические и формальные методы исследования. Наблюдение, эксперимент, опрос. Маркетинговая среда предприятия. Изучение потребителей, моделирование их поведения. Изучение конъюнктуры рынка. Определение емкости рынка. Сегментирование рынка потребителей. Признаки, переменные сегментирования. Целевой сегмент и позиционирование товара. Стратегии охвата рынка.</p>
2	Процесс управления маркетингом	<p><b>Тема 3. Управление маркетинговой деятельностью</b> Основные принципы и задачи планирования в маркетинге. Модели, используемые для принятия решения: матрица «продукт – рынок» И. Ансоффа,</p>

		матрица конкуренции М. Портера, матрица Бостонской консультационной группы. Бюджет маркетинга.
		<b>Тема 4. Организация службы маркетинга на предприятии.</b> Организационные структуры маркетинга, типы, задачи, функции
3	Маркетинг взаимодействия: товарная, ценовая, сбытовая и коммуникативная политики	<p><b>Тема 5. Товарная политика в системе маркетинговых решений.</b> Понятие и классификация товаров. Маркетинг услуг: типы и характеристики. Жизненный цикл товаров. Многоуровневая интегральная модель товара. Товарный знак, фирменный стиль. Формирование товарной политики. Формирование ассортимента (методы, параметры) и управление им. Планирование новой продукции. Этапы разработки нового товара. Потребительские свойства товара: качество и конкурентоспособность. Методическая оценка конкурентоспособности товаров. Сервис в системе товарной политике, функции и задачи сервиса. Система организации сервиса.</p> <p><b>Тема 6. Ценовая политика.</b> Система цен и их классификация: отраслевая, цены с возмещением транспортных расходов, для существующих и новых товаров. Влияние типа конкурентной среды на цены. Факторы, влияющие на цены. Порядок ценообразования. Методы ценообразования. Управление ценами.</p> <p><b>Тема 7. Организация коммуникативной политики.</b> Система маркетинговых коммуникаций. Реклама, ее виды, функции, средства. Бюджет рекламы. Планирование рекламной кампании. «Паблик рилейшинз», понятие и методы. Стимулирование сбыта – задачи, средства. Личная продажа.</p> <p><b>Тема 8. Политика продвижения товара (сбытовая)</b> Каналы распределения товаров, их особенности, уровни. Этапы выбора каналов сбыта. Цели сбыта. Виды сбыта: интенсивный, селективный, исключительный. Оптовая и розничная торговля: формы и состав. Маркетинговая интеграция: обычная, вертикальная и горизонтальная.</p>

#### 4.2 Лабораторные работы

Не предусмотрено учебным планом.

#### 4.3 Практические занятия

№	Наименование раздела дисциплины	Тема и содержание занятия
1	Маркетинг как философия и инструментарий предпринимательства. Маркетинговые исследования.	<p><b>Тема 1. Современная концепция маркетинга.</b> Ознакомление со спецификой самостоятельной работы студентов и методикой работы с учебной, методической и научной литературой; с методами решения маркетинговых задач. Решение задач на усвоение понятийного аппарата; на понимание логических взаимосвязей между элементами по данной тематике. Решение ситуационных задач методом «кейса» по теме концепции, виды, цели маркетинга, международный рынок</p> <p><b>Тема 2. Маркетинговые исследования.</b> Решение задач на усвоение понятийного аппарата; на понимание логических взаимосвязей между элементами по данной тематике. Решение расчетных задач на определение размера выборки, потенциала рынка, емкости, доли рынка, изменения объема продаж. Решение ситуационных задач методом «кейса» по сегментированию рынка, позиционированию, поиску целевого сегмента. Сегментирование рынка потребителей по методу группировок. Решение задачи «проведение маркетингового исследования»: 1 этап - методика проведения исследования, постановка задач; 2 этап - презентация отчета по результатам полевых исследований.</p>
2	Процесс управления маркетингом	<p><b>Тема 3. Управление маркетинговой деятельностью</b> Решение задач на усвоение понятийного аппарата; на понимание логических взаимосвязей между элементами по данной тематике. Объяснение методики построения управленческой матрицы «Матрица рынка –</p>



		<p>доля рынка».</p> <p>Построение управленческой матрицы «Матрица рынка – доля рынка».</p> <p>Решение ситуационных задач методом «кейса» по разработке глобальной стратегии.</p>
		<p><b>Тема 4. Организация службы маркетинга на предприятии.</b></p> <p>Решение задач на усвоение понятийного аппарата; на понимание логических взаимосвязей между элементами по данной тематике.</p> <p>Решение ситуационных задач на определение эффективности деятельности маркетинговых подразделений предприятий.</p>
3	Маркетинг взаимодействия: товарная, ценовая, сбытовая и коммуникативная политики	<p><b>Тема 5. Товарная политика в системе маркетинговых решений.</b></p> <p>Решение задач на усвоение понятийного аппарата; на понимание логических взаимосвязей между элементами по данной тематике.</p> <p>Изучение методики оценки конкурентоспособности товара, методик оценки новизны товаров.</p> <p>Решение расчетных задач на определение конкурентоспособности товара, степень удовлетворения товаром, степени новизны товаров.</p> <p>Деловая игра «Разработка многоуровневой модели товара» Разработка комплекса сервисных услуг.</p> <p><b>Тема 6. Ценовая политика.</b></p> <p>Решение задач на усвоение понятийного аппарата; на понимание логических взаимосвязей между элементами по данной тематике.</p> <p>Решение расчетных задач на принятие управленческих решений по ценовой и товарной политике предприятия.</p> <p>Решение расчетных задач на определение оптовой и розничной цены, дохода, цены с применением различных методов ценообразования, на определение корректировки цен, объема продаж, прибыли.</p> <p>Решение ситуационной задачи на установление цены на новые товары.</p> <p>Детализированный анализ информации для принятия решения по ценам на строительную продукцию.</p> <p><b>Тема 7. Организация коммуникативной политики.</b></p> <p>Решение задач на усвоение понятийного аппарата; на понимание логических взаимосвязей между элементами по данной тематике.</p> <p>Решение задач: разработка опросного листа, плана-графика рекламной компании, разработка рекламного обращения методом прямой почтовой рассылки; анализ ошибок.</p> <p>Решение расчетных задач на определение эффективности рекламной деятельности предприятия.</p> <p><b>Тема 8. Политика продвижения товара (сбытовая)</b></p> <p>Решение расчетных задач на определение затрат товародвижения.</p> <p>Решение ситуационных задач методом «кейса» по организации системы сбыта.</p> <p>Решение задач на усвоение понятийного аппарата; на понимание логических взаимосвязей между элементами по данной тематике.</p>

#### 4.4 Компьютерные практикумы

Не предусмотрено учебным планом.

#### 4.5 Групповые и индивидуальные консультации по курсовым работам (курсовым проектам)

На групповых и индивидуальных консультациях по курсовым работам осуществляется контактная работа обучающегося по вопросам выполнения курсовой работы. Консультации проводятся в аудиториях и/или через электронную информационную образовательную среду. При проведении консультаций преподаватель осуществляет контроль хода выполнения обучающимся курсовой работы.

#### 4.6 Самостоятельная работа обучающегося в период теоретического обучения

Самостоятельная работа обучающегося в период теоретического обучения включает в себя:

- самостоятельную подготовку к учебным занятиям, включая подготовку к аудиторным формам текущего контроля успеваемости;
- выполнение курсовой работы;
- самостоятельную подготовку к промежуточной аттестации.

В таблице указаны темы для самостоятельного изучения обучающимся:

№	Наименование раздела дисциплины	Темы для самостоятельного изучения
1	Маркетинг как философия и инструментарий предпринимательства. Маркетинговые исследования.	1. Темы для самостоятельного изучения соответствуют темам аудиторных учебных занятий. 2. Дополнительное изучение теоретических вопросов по темам: <b>Тема 1. Современная концепция маркетинга.</b> Международный маркетинг: модели выхода на рынок. <b>Тема 2. Маркетинговые исследования.</b> Формирование выборки. Формальный метод исследования SWOT-анализ. Процесс коммуникации в МИС. Формы наблюдения, опроса, методы эксперимента. Достоинства и недостатки наблюдения, эксперимента, опроса.
2	Процесс управления маркетингом	1. Темы для самостоятельного изучения соответствуют темам аудиторных учебных занятий. 2. Дополнительное изучение теоретических вопросов по темам: <b>Тема 3. Управление маркетинговой деятельностью</b> Контроллинг и аудит маркетинговых решений.
3	Маркетинг взаимодействия: товарная, ценовая, сбытовая и коммуникативная политики	1. Темы для самостоятельного изучения соответствуют темам аудиторных учебных занятий. 2. Дополнительное изучение теоретических вопросов по темам: <b>Тема 7. Организация коммуникативной политики.</b> Мультимедиа технологии и концепция маркетинга в среде Интернет.

*4.7 Самостоятельная работа обучающегося и контактная работа обучающегося с преподавателем в период промежуточной аттестации*

Работа обучающегося в период промежуточной аттестации включает в себя подготовку к формам промежуточной аттестации (к экзамену, к защите курсовой работы), а также саму промежуточную аттестацию.

## 5. Оценочные материалы по дисциплине

Фонд оценочных средств по дисциплине приведён в Приложении 1 к рабочей программе дисциплины.

Оценочные средства для проведения промежуточной аттестации, а также текущего контроля по дисциплине хранятся на кафедре (структурном подразделении), ответственной за преподавание данной дисциплины.

## 6. Учебно-методическое и материально-техническое обеспечение дисциплины

Основные принципы осуществления учебной работы обучающихся изложены в локальных нормативных актах, определяющих порядок организации контактной работы и порядок самостоятельной работы обучающихся. Организация учебной работы обучающихся на аудиторных учебных занятиях осуществляется в соответствии с п. 3.

*6.1 Перечень учебных изданий и учебно-методических материалов для освоения дисциплины*

Для освоения дисциплины обучающийся может использовать учебные издания и учебно-методические материалы, имеющиеся в научно-технической библиотеке НИУ МГСУ и/или размещённые в Электронных библиотечных системах.

Актуальный перечень учебных изданий и учебно-методических материалов представлен в Приложении 2 к рабочей программе дисциплины.

### *6.2 Перечень профессиональных баз данных и информационных справочных систем*

При осуществлении образовательного процесса по дисциплине используются профессиональные базы данных и информационных справочных систем, перечень которых указан в Приложении 3 к рабочей программе дисциплины.

### *6.3 Перечень материально-технического, программного обеспечения освоения дисциплины*

Учебные занятия по дисциплине проводятся в помещениях, оснащенных соответствующим оборудованием и программным обеспечением.

Перечень материально-технического и программного обеспечения дисциплины приведен в Приложении 4 к рабочей программе дисциплины.

Шифр	Наименование дисциплины
Б1.О.15	Маркетинг

Код направления подготовки / специальности	38.03.02
Направление подготовки / специальность	Менеджмент
Наименование ОПОП (направленность / профиль)	Менеджмент в инвестиционно-строительной сфере
Год начала реализации ОПОП	2023
Уровень образования	бакалавриат
Форма обучения	очная
Год разработки/обновления	2023

### ФОНД ОЦЕНОЧНЫХ СРЕДСТВ

#### 1. Описание показателей и критериев оценивания компетенций, описание шкал оценивания

Оценивание формирования компетенций производится на основе показателей оценивания, указанных в п.2. рабочей программы и в п.1.1 ФОС.

Связь компетенций, индикаторов достижения компетенций и показателей оценивания приведена в п.2 рабочей программы.

##### 1.1. Описание формирования и контроля показателей оценивания

Оценивание уровня освоения обучающимся компетенций осуществляется с помощью форм промежуточной аттестации и текущего контроля. Формы промежуточной аттестации и текущего контроля успеваемости по дисциплине, с помощью которых производится оценивание, указаны в учебном плане и в п.3 рабочей программы.

В таблице приведена информация о формировании результатов обучения по дисциплине разделами дисциплины, а также о контроле показателей оценивания компетенций формами оценивания.

Наименование показателя оценивания (результата обучения по дисциплине)	Номера разделов дисциплины	Формы оценивания (формы промежуточной аттестации, текущего контроля успеваемости)
<b>Знает</b> процедуру проведения маркетинговых исследований цифрового инструментария	1	Экзамен
<b>Знает</b> методы анализа маркетинговой информации	1	Экзамен, Курсовая работа
<b>Имеет навыки (начального уровня)</b> количественного и качественного анализа маркетинговой информации с применением	1	Курсовая работа, Контрольная работа

<b>Знает</b> инструментарий маркетинговых исследований	1	Курсовая работа
<b>Имеет навыки (начального уровня)</b> проведения маркетинговых исследований с применением цифрового инструментария	1	Экзамен, Курсовая работа
<b>Знает</b> структуру и инструменты комплекса маркетинга (товарная, ценовая, сбытовая, коммуникативная политики)	3	Экзамен
<b>Имеет навыки (начального уровня)</b> моделирования элементов комплекса маркетинга (товарная, ценовая, сбытовая, коммуникативная политики)	2,3	Курсовая работа, Контрольная работа
<b>Знает</b> основные методы принятия решений в управлении маркетинговой деятельностью предприятия	1,2,3	Экзамен
<b>Имеет навыки (начального уровня)</b> принимать решения по результатам маркетинговых исследований	1,2,3	Курсовая работа
<b>Знает</b> процесс и технологию планирования комплекса маркетинга	1,2,3	Экзамен
<b>Имеет навыки (начального уровня)</b> формулирования и постановки задач планирования комплекса маркетинга	1,2,3	Курсовая работа
<b>Имеет навыки (начального уровня)</b> выбора и использования методов оперативного планирования маркетинга	1,2,3	Экзамен, Курсовая работа
<b>Знает</b> основные модели, используемые при принятии управленческих решений в маркетинговой деятельности	2	Экзамен
<b>Знает</b> основные показатели оценки эффективности маркетинговых решений	2	Экзамен
<b>Имеет навыки (начального уровня)</b> выбора и применения моделей при принятии стратегических решений	2	Курсовая работа, Контрольная работа
<b>Имеет навыки (начального уровня)</b> оценки эффективности маркетинговых решений	2	Экзамен
<b>Имеет навыки (начального уровня)</b> решения задач на усвоение понятийного аппарата	1,2,3	Экзамен
<b>Имеет навыки (начального уровня)</b> решения задач на сегментацию рынка	1	Экзамен, Курсовая работа
<b>Имеет навыки (начального уровня)</b> решения задач на принятие управленческих решений по ценовой и товарной политике предприятия	3	Экзамен, Курсовая работа
<b>Имеет навыки (начального уровня)</b> решения задач на определение оптовой и розничной цены, дохода, цены с применением различных методов ценообразования	3	Экзамен, Курсовая работа, Контрольная работа
<b>Имеет навыки (начального уровня)</b> решения задач на определение корректировки цен, объема продаж, прибыли	3	Экзамен, Курсовая работа
<b>Имеет навыки (начального уровня)</b> решения	3	Экзамен,

задач на определение эффективности рекламной деятельности предприятия		Контрольная работа
<b>Имеет навыки (начального уровня)</b> решения задач на определение конкурентоспособности товара, степень удовлетворения товаром, степени новизны товаров	3	Экзамен, Курсовая работа, Контрольная работа
<b>Знает</b> методы маркетингового анализа	1	Экзамен
<b>Знает</b> источники и потоки маркетинговой информации	1	Экзамен
<b>Имеет навыки (начального уровня)</b> определения качественных характеристик данных, необходимых для решения поставленных управленческих задач	1	Курсовая работа, Контрольная работа
<b>Знает</b> основы функционирования маркетинговой информационной системы на предприятии	1	Экзамен
<b>Имеет навыки (начального уровня)</b> использования методов маркетингового анализа	1,2,3	Курсовая работа, Контрольная работа
<b>Знает</b> основные факторы маркетинговой среды предприятия	1	Экзамен
<b>Имеет навыки (начального уровня)</b> исследования факторов маркетинговой среды	1,2	Курсовая работа
<b>Имеет навыки (начального уровня)</b> анализа воздействия факторов внутренней и внешней среды на деятельность предприятия	1,2	Курсовая работа, Контрольная работа
<b>Имеет навыки (начального уровня)</b> принятия организационно-управленческих решений с учетом конкурентной позиции предприятия на рынке	2	Курсовая работа, Контрольная работа
<b>Знает</b> методы принятия оптимальных организационно-управленческих решений в маркетинге	1,2,3	Экзамен
<b>Знает</b> основные задачи, процессы, поэтапного маркетинга-контроллинга и аудита маркетинговых планов	2	Экзамен
<b>Имеет навыки (начального уровня)</b> поэтапного маркетинга-контроллинга в системе координации маркетинговых решений	1,2	Курсовая работа
<b>Знает</b> основные типы организационных структур маркетинга, их функции и задачи	2	Экзамен
<b>Имеет навыки (начального уровня)</b> координации работ исполнителей с помощью методического инструментария реализации управленческих решений в области маркетинга	2	Курсовая работа
<b>Имеет навыки (начального уровня)</b> выбора методов разработки оптимальных организационно-управленческих решений в маркетинговой деятельности	1,2,3	Курсовая работа
<b>Имеет навыки (начального уровня)</b> принятия оптимальных организационно-управленческих решений в маркетинге	1,2,3	Курсовая работа
<b>Знает</b> основные элементы цепочки ценности по М. Портеру.	2	Экзамен
<b>Имеет навыки (начального уровня)</b> описания процесса создания цепочки ценности товаров (ра-	2	Курсовая работа

бот, услуг) и его реализации с учетом потребностей заинтересованных пользователей		
<b>Знает</b> основные факторы диагностики конкурентной среды.	1,2,3	Экзамен
<b>Имеет навыки (начального уровня)</b> оценки конкурентоспособности предприятия	1,2,3	Курсовая работа
<b>Имеет навыки (начального уровня)</b> оценки и анализа конкурентной среды	1,2,3	Курсовая работа

## 1.2. Описание критериев оценивания компетенций и шкалы оценивания

При проведении промежуточной аттестации в форме экзамена, защиты курсовой работы используется шкала оценивания: «2» (неудовлетворительно), «3» (удовлетворительно), «4» (хорошо), «5» (отлично).

Показателями оценивания являются знания и навыки обучающегося, полученные при изучении дисциплины.

Критериями оценивания достижения показателей являются:

Показатель оценивания	Критерий оценивания
Знания	Знание терминов и определений, понятий
	Знание основных закономерностей и соотношений, принципов
	Объём освоенного материала, усвоение всех дидактических единиц (разделов)
	Полнота ответов на проверочные вопросы
	Правильность ответов на вопросы
	Чёткость изложения и интерпретации знаний
Навыки начального уровня	Навыки выбора методик выполнения заданий
	Навыки выполнения заданий различной сложности
	Навыки самопроверки. Качество сформированных навыков
	Навыки анализа результатов выполнения заданий, решения задач
	Навыки представления результатов решения задач

## 2. Типовые контрольные задания для оценивания формирования компетенций

### 2.1. Промежуточная аттестация

2.1.1. Промежуточная аттестация в форме экзамена, дифференцированного зачета (зачета с оценкой), зачета

Формы промежуточной аттестации: форма обучения очная – экзамен в 3-м семестре; защита курсовой работы в 3-м семестре.

Перечень типовых вопросов (заданий) для проведения экзамена в 3 семестре (очная форма обучения):

№	Наименование раздела дисциплины	Типовые вопросы/задания
1	Маркетинг как философия и инструментальный предпринимательства. Маркетинговые исследования.	Типовые вопросы: 1. Концепции, функции, виды маркетинга. 2. Формы и задачи маркетинга в зависимости от спроса. Привести примеры.

		<p>3. Особенности организации международного маркетинга: модели выхода на рынок</p> <p>4. Процедура маркетинговых исследований.</p> <p>5. Эвристические методы анализа маркетинговой информации, привести примеры.</p> <p>6. Формальные методы анализа маркетинговой информации, привести примеры.</p> <p>7. Маркетинговая среда: микро и макросреда маркетинга, ее влияние на предприятие.</p> <p>8. Цели и объекты маркетинговых исследований.</p> <p>9. Исследование конкурентной среды, конкурентные стратегии.</p> <p>10. Исследование поведения потребителей. Процесс моделирования конечного потребителя.</p> <p>11. Показатели для анализа внутреннего потенциала предприятия.</p> <p>12. Модель изучения товарной структуры, раскрыть содержание.</p> <p>13. Оценка конъюнктуры и емкости рынка.</p> <p>14. Сравнительный анализ признаков, переменных сегментирования по Ф. Котлеру, А.Н. Романову.</p> <p>15. Этапы сегментирования, раскрыть содержание.</p> <p>16. Методы сегментирования, преимущества и недостатки.</p> <p>17. Маркетинговая информационная система, модель Ф. Котлера, движение информации в МИС.</p> <p>18. Специальные методы маркетинговых исследований: наблюдение, эксперимент, опрос.</p> <p>19. Приемы при формировании вопросов анкеты.</p> <p style="text-align: center;">Типовые задания:</p> <p>На основании исходных данных рассчитать и при необходимости охарактеризовать и/или проанализировать: общий потенциал рынка, индекс покупательной способности населения региона, размер выборки при опросе с помощью анкеты с альтернативным вопросом, численность случайной бесповторной выборки, реальную и потенциальную емкость рынка, долю рынка и изменение объема продаж; провести сегментирование рынка по методу группировок; разработать позиционирование товара.</p>
2	Процесс управления маркетингом	<p style="text-align: center;">Типовые вопросы:</p> <p>1. Основные принципы и задачи планирования в маркетинге.</p> <p>2. Методы формирования маркетингового бюджета.</p> <p>3. Продукт – рынок (матрица И. Ансоффа), сущность, преимущества и недостатки.</p> <p>4. Матрица конкуренции, пять движущих сил конкуренции (М. Портера).</p> <p>5. Матрица Бостонской консультационной группы, технология построения матрицы.</p> <p>6. Организационные структуры службы маркетинга на предприятии, типы и их особенности.</p>



		<p>7. Функции и задачи организационной структуры маркетинга.</p> <p>8. Контроллинг и аудит маркетинговых решений</p>
3	<p>Маркетинг взаимодействия: товарная, ценовая, сбытовая и коммуникативная политики</p>	<p>Типовые вопросы:</p> <ol style="list-style-type: none"> <li>1. Жизненный цикл товара, маркетинговые стратегии на этапах ЖЦТ.</li> <li>2. Этапы процесса разработки нового товара.</li> <li>3. Товарный знак, фирменный стиль, значение, константы.</li> <li>4. Состав товарной политики. Раскрыть элементы, при необходимости привести примеры</li> <li>5. Классификация товаров широкого потребления, производственного назначения.</li> <li>6. Маркетинг услуг – определение, типы, характеристики. Привести примеры.</li> <li>7. Параметры ассортимента, дать определение, привести пример на продукции предприятия.</li> <li>8. Методы формирования товарного ассортимента.</li> <li>9. Многоуровневая модель товара. Привести пример на товаре.</li> <li>10. Методики определения конкурентоспособности товара.</li> <li>11. Функции сервиса и его система организации.</li> <li>12. Классификация цен (отраслевая, учет транспортных расходов, новые и известные товары).</li> <li>13. Оптовые и розничные цены, их структура.</li> <li>14. Этапы ценообразования при формировании ценовой политики в маркетинге.</li> <li>15. Факторы, влияющие на формирование цены.</li> <li>16. Методы ценообразования в зависимости от товара.</li> <li>17. Этапы выбора каналов сбыта.</li> <li>18. Виды сбыта и методы стимулирования.</li> <li>19. Цели сбыта, каналы распределения и их характеристики.</li> <li>20. Система маркетинговых интеграций: обычная, горизонтальная, вертикальная.</li> <li>21. Система маркетинговых коммуникаций, ее состав.</li> <li>22. Реклама, сущность, мероприятия ФОССТИСа, каналы коммуникации с потребителями.</li> <li>23. Реклама, цели, критерии выбора каналов для связи с потребителями.</li> <li>24. Методы формирования рекламного бюджета.</li> <li>25. Процесс планирования рекламной компании.</li> <li>26. Пропаганда, функции, области применения, методы.</li> <li>27. Стимулирование сбыта, задачи, средства.</li> <li>28. Разработка программы стимулирования сбыта как элемента коммуникативной политики.</li> <li>29. Личные продажи, технологии.</li> <li>30. Интернет-маркетинг.</li> </ol>

		<p style="text-align: center;">Типовые задания:</p> <p>На основании исходных данных рассчитать и при необходимости охарактеризовать и/или проанализировать: показатель конкурентоспособности определенного товара, степень новизны определенных товаров, цены с применением разных методов ценообразования, розничные, оптовые цены, общую сумму товародвижения; разработать номенклатуру товаров для определенного предприятия с учетом всех параметров ассортимента; разработать комплекс сервисных услуг, предлагаемых для подкрепления определенных товаров; разработать многоуровневую модель определенного товара; определить эффективность публикации рекламы в средствах массовой информации, эффективность рекламного обращения методом «директ-мейл».</p>
--	--	---

*2.1.2. Промежуточная аттестация в форме защиты курсовой работы (курсового проекта)*

Тематика курсовых работ:

Курсовая работа на тему «Маркетинговый анализ и маркетинговая стратегия предприятия» разрабатывается по вариантам.

Состав типового задания на выполнение курсовых работ:

- введение;
- определение целевого сегмента на рынке строительных услуг;
- построение радара важности и оценки характеристик строительных услуг;
- изучение этапов жизненного цикла строительных товаров/услуг;
- анализ издержек производства;
- оценка и анализ конкурентоспособности предприятия;
- апробация различных методов при установлении цены;
- применение мультиатрибутивной модели при установлении цены;
- проведение SWOT-анализа;
- разработка маркетинговых стратегий или их элементов (по товарной, ценовой, коммуникативной, сбытовой политикам);
- разработка анкет для проведения маркетингового опроса;
- выводы;
- список литературы.

Перечень типовых примерных вопросов для защиты курсовой работы:

1. Какие признаки сегментирования наиболее важны для Вашего предприятия? Ответ обосновать.
2. Как осуществлялась процедура проведения сегментирования?
3. Удовлетворяет ли целевой сегмент потребности роста и развития предприятия? Если нет, укажите мероприятия/стратегии/ресурсы по привлечению других потребителей.
4. Какую информацию дает радар важности и оценки характеристик строительных услуг с точки зрения потребителя? Как эта информация влияет на моделирование поведения потребителя?
5. Укажите особенности жизненного цикла товара на рынке строительных услуг.

6. На какой фазе жизненного цикла товара находятся услуги Вашего предприятия? Обоснуйте ответ.
7. Какие товарные стратегии Вы можете предложить для управления ЖЦТ строительных услуг.
8. Что показывает анализ издержек производства по каждой строительной услуге? Как это повлияет на выбор стратегий ценообразования?
9. Что показывает анализ коэффициентов конкурентоспособности по продукту? Как это повлияет на выбор маркетинговой стратегии?
10. Что показывает анализ коэффициентов конкурентоспособности по цене? Как это повлияет на выбор маркетинговой стратегии?
11. Что показывает анализ коэффициентов конкурентоспособности по продвижению товара? Как это повлияет на выбор маркетинговой стратегии?
12. Что показывает анализ коэффициентов конкурентоспособности по финансовым показателям? Как это повлияет на выбор маркетинговой стратегии?
13. На основе рассчитанных показателей конкурентоспособности, проведите краткий анализ рыночного положения Вашего предприятия.
14. К какой группе конкурентов относится Ваше предприятие? Охарактеризуйте стратегию/тактику вашего предприятия?
15. Кто из конкурентов представляет наибольшую опасность и почему?
16. Как избежать угрозы со стороны конкурентов?
17. Какой метод установления цены наиболее приемлем для услуг Вашего предприятия? Ответ обосновать.
18. В чем заключается метод ценообразования «цена, ориентированная на издержки»? Какие плюсы и минусы этого метода?
19. Объясните, как построить график безубыточного производства.
20. Какую тактику изменения цены можно предложить на основе метода «цена, ориентированная на спрос»?
21. От чего зависит цена при использовании метода «цена, ориентированная на конкурента»?
22. Обоснуйте выбор цены при использовании метода «цена, ориентированная на конкурента». Почему падает рентабельность при увеличении цены по данному методу?
23. Для чего применяется мультиатрибутивная модель товара?
24. Как применяется мультиатрибутивная модель товара?
25. Для чего применяется SWOT–анализ?
26. Каков алгоритм проведения SWOT–анализа?
27. Каким образом предприятие может устранить свои слабые стороны и компенсировать влияние существующих угроз?
28. Как предприятие может использовать свои сильные стороны, чтобы реализовать имеющиеся возможности рынка?
29. Какие маркетинговые стратегии Вы разработали на основе проведения SWOT–анализа? Какие преимущества, выгоды должно получить предприятие? Какие риски необходимо учесть в первую очередь? Ответ обосновать.
30. Насколько опасны существующие рыночные угрозы для дальнейшего развития Вашего предприятия?
31. Назовите приемы, которые Вы использовали при составлении анкет?
32. Какую информацию, вы получите согласно вопросам Ваших анкет? Для чего нужна эта информация? Как она может повлиять на маркетинговую стратегию?
33. Скоординирована ли работа Ваших отделов по товарной, ценовой, сбытовой, коммуникативной политике? Как осуществляется контроллинг и аудит Ваших принятых решений?

## 2.2. Текущий контроль

### 2.2.1. Перечень форм текущего контроля:

- контрольная работа в 3-м семестре при очной форме обучения.

### 2.2.2. Типовые контрольные задания форм текущего контроля:

*Тема контрольной работы «Маркетинг как философия и инструментарий предпринимательства. Маркетинговые исследования. Товарная политика»*

Контрольная работа состоит из теоретической части в виде тестовых вопросов и практической – в виде задач.

#### *Перечень типовых вопросов:*

1. Состав и содержание функций, концепций, видов маркетинга. Типы маркетинга в зависимости от состояния спроса. Элементы комплекса маркетинга.
2. Маркетинговая среда. Состав, характеристики.
3. Функционирование маркетинговой информационной системы.
4. Маркетинговые исследования: полевые и кабинетные исследования; выборка; первичные вторичные данные; формальные и эвристические методы
5. Наблюдение, эксперимент, опрос – формы, методы, цели.
6. Анкетирование. Приемы при формировании вопросов. Способы связи с аудиторией.
7. Емкость рынка, определение, формула. Доля рынка. Конъюнктура рынка.
8. Сегментирование. Признаки сегментирования. Сегмент, целевой сегмент. Методы сегментирования. Рыночное окно. Позиционирование товара.
9. Дифференцированный, недифференцированный, концентрированный маркетинг.
10. Международный маркетинг: факторы, пути выхода на международный рынок.
11. Этапы жизненного цикла товара, основные характеристики по Ф. Котлеру.
12. Параметры товарного ассортимента. Формирование товарного ассортимента: методы. Товарные стратегии: инновация, модификация, элиминация. Разработка нового товара.
13. Классификация товаров. Услуга, ее характеристики.
14. Фирменный стиль.
15. Многоуровневая интегральная модель товара.

#### *Перечень типовых задач:*

1. На основании исходных данных рассчитать и при необходимости охарактеризовать и/или проанализировать: реальную и потенциальную емкость рынка, долю рынка и изменение объема продаж; провести сегментирование рынка по методу группировок; разработать позиционирование товара; заполнить блок-схему «процесс развития нового товара»;
2. На основе заданного товара привести пример стратегии охвата рынка, привести примеры признаков сегментирования, разработать позиционирование; на основе заданного товара разработать многоуровневую интегральную модель товара; на основе заданного предприятия разработать номенклатуру товаров с учетом всех параметров ассортимента; на основе заданного товара разработать стратегию управления ЖЦТ.
3. Сравнить заданные характеристики фаз жизненного цикла товаров.

## **3. Методические материалы, определяющие процедуры оценивания**

Процедура проведения промежуточной аттестации и текущего контроля успеваемости регламентируется локальным нормативным актом, определяющим порядок осуществления текущего контроля успеваемости и промежуточной аттестации обучающихся.

*3.1. Процедура оценивания при проведении промежуточной аттестации обучающихся по дисциплине в форме экзамена и/или дифференцированного зачета (зачета с оценкой)*

Промежуточная аттестация по дисциплине в форме экзамена проводится в 3 семестре.

Используются критерии и шкала оценивания, указанные в п.1.2. Оценка выставляется преподавателем интегрально по всем показателям и критериям оценивания.

Ниже приведены правила оценивания формирования компетенций по показателю оценивания «Знания».

Критерий оценивания	Уровень освоения и оценка			
	«2» (неудовлетв.)	«3» (удовлетвор.)	«4» (хорошо)	«5» (отлично)
Знание терминов и определений, понятий	Не знает терминов и определений	Знает термины и определения, но допускает неточности формулировок	Знает термины и определения	Знает термины и определения, может корректно сформулировать их самостоятельно
Знание основных закономерностей и соотношений, принципов	Не знает основные закономерности и соотношения, принципы построения знаний	Знает основные закономерности, соотношения, принципы построения знаний	Знает основные закономерности, соотношения, принципы построения знаний, их интерпретирует и использует	Знает основные закономерности, соотношения, принципы построения знаний, может самостоятельно их получить и использовать
Объём освоенного материала, усвоение всех дидактических единиц (разделов)	Не знает значительной части материала дисциплины	Знает только основной материал дисциплины, не усвоил его деталей	Знает материал дисциплины в объёме	Обладает твёрдым и полным знанием материала дисциплины, владеет дополнительными знаниями
Полнота ответов на проверочные вопросы	Не даёт ответы на большинство вопросов	Даёт неполные ответы на все вопросы	Даёт ответы на вопросы, но не все - полные	Даёт полные, развернутые ответы на поставленные вопросы
Правильность ответов на вопросы	Допускает грубые ошибки при изложении ответа на вопрос	В ответе имеются существенные ошибки	В ответе имеются несущественные неточности	Ответ верен
Чёткость изложения и интерпретации знаний	Излагает знания без логической последовательности	Излагает знания с нарушениями в логической последовательности	Излагает знания без нарушений в логической последовательности	Излагает знания в логической последовательности, самостоятельно их интерпретируя и анализируя

	Не иллюстрирует изложение поясняющими схемами, рисунками и примерами	Выполняет поясняющие схемы и рисунки небрежно и с ошибками	Выполняет поясняющие рисунки и схемы корректно и понятно	Выполняет поясняющие рисунки и схемы точно и аккуратно, раскрывая полностью усвоенных знаний
	Неверно излагает и интерпретирует знания	Допускает неточности в изложении и интерпретации знаний	Грамотно и по существу излагает знания	Грамотно и точно излагает знания, делает самостоятельные выводы

Ниже приведены правила оценивания формирования компетенций по показателю оценивания «Навыки начального уровня».

Критерий оценивания	Уровень освоения и оценка			
	«2» (неудовлетв.)	«3» (удовлетвор.)	«4» (хорошо)	«5» (отлично)
Навыки выбора методик выполнения заданий	Не может выбрать методику выполнения заданий	Испытывает затруднения по выбору методики выполнения заданий	Без затруднений выбирает стандартную методику выполнения заданий	Применяет теоретические знания для выбора методики выполнения заданий
Навыки выполнения заданий различной сложности	Не имеет навыков выполнения учебных заданий	Имеет навыки выполнения только простых типовых учебных заданий	Имеет навыки выполнения только стандартных учебных заданий	Имеет навыки выполнения как стандартных, так и нестандартных учебных заданий
Навыки самопроверки. Качество сформированных навыков	Допускает грубые ошибки при выполнении заданий, нарушающие логику решения задач	Допускает ошибки при выполнении заданий, нарушения логики решения	Допускает ошибки при выполнении заданий, не нарушающие логику решения	Не допускает ошибок при выполнении заданий
Навыки анализа результатов выполнения заданий, решения задач	Делает некорректные выводы	Испытывает затруднения с формулированием корректных выводов	Делает корректные выводы по результатам решения задачи	Самостоятельно анализирует результаты выполнения заданий
Навыки представления результатов решения задач	Не может проиллюстрировать решение задачи поясняющими схемами, рисунками	Выполняет поясняющие схемы и рисунки небрежно и с ошибками	Выполняет поясняющие рисунки и схемы корректно и понятно	Выполняет поясняющие рисунки и схемы верно и аккуратно

3.2. Процедура оценивания при проведении промежуточной аттестации обучающихся по дисциплине в форме зачета

Промежуточная аттестация по дисциплине в форме зачёта не проводится.

*3.3. Процедура оценивания при проведении промежуточной аттестации обучающихся по дисциплине в форме защиты курсовой работы (курсового проекта)*

Промежуточная аттестация по дисциплине проводится в форме защиты курсовой работы в 3 семестре.

Используется шкала и критерии оценивания, указанные в п.1.2. Процедура оценивания знаний и навыков приведена в п.3.1.

Приложение 2 к рабочей программе

Шифр	Наименование дисциплины
Б1.О.15	Маркетинг

Код направления подготовки / специальности	38.03.02
Направление подготовки / специальность	Менеджмент
Наименование ОПОП (направленность / профиль)	Менеджмент в инвестиционно-строительной сфере
Год начала реализации ОПОП	2023
Уровень образования	бакалавриат
Форма обучения	очная
Год разработки/обновления	2023

**Перечень учебных изданий и учебно-методических материалов**

Печатные учебные издания в НТБ НИУ МГСУ:

№ п/п	Автор, название, место издания, издательство, год издания, количество страниц	Количество экземпляров в библиотеке НИУ МГСУ
1	Басовский, Л. Е. Маркетинг : учебное пособие для студентов высших учебных заведений, обучающихся по направлению 38.03.02 " Менеджмент" / Л. Е. Басовский, Е. Н. Басовская. - 2-е изд., перераб. и доп. - Москва : Инфра-М, 2017. - 299 с. : табл. - (Высшее образование - Бакалавриат). - 294 (24 назв.). - ISBN 978-5-16-009580-6	36
2	Кузьмина, Е. Е. Маркетинг : учебник и практикум для академического бакалавриата / Е. Е. Кузьмина. - Москва : Юрайт, 2018. - 385 с. : ил., табл. - (Бакалавр. Академический курс). - Практикум в конце глав. - Библиогр.: с. 382-383 (31 назв.). - ISBN 978-5-9916-9118-5	40
3	Котлер, Ф. Маркетинг менеджмент / Ф. Котлер, К. Л. Келлер ; [перевели с англ. С. Жильцов, М. Жильцов, Д. Раевская ; науч. ред.: А. М. Немчин, В. А. Дуболазов] = Marketing management / P. Kotler, K. L. Keller. - 12-е изд. - Санкт-Петербург : Питер, 2012. - 814 с. : ил., табл. - (Классический зарубежный учебник). - Библиогр.: с. 794-799. - Имен. указ.: с. 800-801. - Предм. указ.: с. 801-807. - Указ. фирм и торговых марок: с. 807-814. - ISBN 978-5-459-00841-8	50

Электронные учебные издания в электронно-библиотечных системах (ЭБС):



№ п/п	Автор, название, место издания, год издания, количество страниц	Ссылка на учебное издание в ЭБС
1	Управление маркетингом : учебное пособие для студентов вузов, обучающихся по специальности 061500 «Маркетинг» / Н. Д. Эриашвили, А. В. Коротков, И. М. Синяева [и др.] ; под редакцией А. В. Коротков, И. М. Синяева. — 2-е изд. — Москва : ЮНИТИ-ДАНА, 2017. — 463 с. — ISBN 5-238-00883-X. — Текст : электронный // Цифровой образовательный ресурс IPR SMART :	<a href="https://www.iprbookshop.ru/71205.html">https://www.iprbookshop.ru/71205.html</a>
2	Маркетинг [Электронный ресурс]: сборник задач и методические указания к проведению практических занятий по дисциплине «Маркетинг» для студентов бакалавриата всех форм обучения всех направлений подготовки / Нац. исследоват. Моск. гос. строит. ун-т, Каф. экономики и управления в строительстве; [сост. Н. А. Бондарева]. - Учебное сетевое электронное издание. - Электрон. текстовые дан. - Москва: НИУ МГСУ, 2015. С. 47.	<a href="http://lib-04.gic.mgsu.ru/lib/Методички%202015%20-%202/202.pdf">http://lib-04.gic.mgsu.ru/lib/Методички%202015%20-%202/202.pdf</a>

Перечень учебно-методических материалов в НТБ НИУ МГСУ:

№ п/п	Автор, название, место издания, издательство, год издания, количество страниц
1	Маркетинговый анализ и маркетинговая стратегия предприятия [Электронный ресурс]: методические указания к выполнению курсовой работы по дисциплине "Маркетинг" для обучающихся по направлению подготовки 38.03.02 Менеджмент / Нац. исслед. Моск. гос. строит. ун-т, каф. экономики и управления в строит-ве ; сост. Н. А. Бондарева; [рец. Д. Н. Силка]. - Электрон. текстовые дан. - Москва : НИУ МГСУ, 2017. <a href="http://lib-04.gic.mgsu.ru/lib/Method2017/37.pdf">http://lib-04.gic.mgsu.ru/lib/Method2017/37.pdf</a>

Приложение 3 к рабочей программе

Шифр	Наименование дисциплины
Б1.О.15	Маркетинг

Код направления подготовки / специальности	38.03.02
Направление подготовки / специальность	Менеджмент
Наименование ОПОП (направленность / профиль)	Менеджмент в инвестиционно-строительной сфере
Год начала реализации ОПОП	2023
Уровень образования	бакалавриат
Форма обучения	очная
Год разработки/обновления	2023

**Перечень профессиональных баз данных и информационных справочных систем**

Наименование	Электронный адрес ресурса
«Российское образование» - федеральный портал	<a href="http://www.edu.ru/index.php">http://www.edu.ru/index.php</a>
Научная электронная библиотека	<a href="http://elibrary.ru/defaultx.asp?">http://elibrary.ru/defaultx.asp?</a>
Электронная библиотечная система IPRbooks	<a href="http://www.iprbookshop.ru/">http://www.iprbookshop.ru/</a>
Федеральная университетская компьютерная сеть России	<a href="http://www.runnet.ru/">http://www.runnet.ru/</a>
Информационная система "Единое окно доступа к образовательным ресурсам"	<a href="http://window.edu.ru/">http://window.edu.ru/</a>
Научно-технический журнал по строительству и архитектуре «Вестник МГСУ»	<a href="http://www.vestnikmgsu.ru/">http://www.vestnikmgsu.ru/</a>
Научно-техническая библиотека НИУ МГСУ	<a href="http://www.mgsu.ru/resources/Biblioteka/">http://www.mgsu.ru/resources/Biblioteka/</a>

Приложение 4 к рабочей программе

Шифр	Наименование дисциплины
Б1.О.15	Маркетинг

Код направления подготовки / специальности	38.03.02
Направление подготовки / специальность	Менеджмент
Наименование ОПОП (направленность / профиль)	Менеджмент в инвестиционно-строительной сфере
Год начала реализации ОПОП	2023
Уровень образования	бакалавриат
Форма обучения	очная
Год разработки/обновления	2023

**Материально-техническое и программное обеспечение дисциплины**

Наименование специальных помещений и помещений для самостоятельной работы	Оснащенность специальных помещений и помещений для самостоятельной работы	Перечень лицензионного программного обеспечения. Реквизиты подтверждающего документа
Учебные аудитории для проведения учебных занятий, текущего контроля и промежуточной аттестации	Рабочее место преподавателя, рабочие места обучающихся	
<p>Помещение для самостоятельной работы обучающихся</p> <p><b>Ауд. 41 НТБ</b> на 80 посадочных мест (рабочее место библиотекаря, рабочие места обучающихся)</p>	<p>ИБП GE VH Series VH 700 Источник бесперебойного питания РИП-12 (2 шт.) Компьютер/ТИП №5 (2 шт.) Компьютер Тип № 1 (6 шт.) Контрольно-пусковой блок С2000-КПБ (26 шт.) Монитор / Samsung 21,5" S22C200B (80 шт.) Плоттер / HP DJ T770 Прибор приемно-контрольный С2000-АСПТ (2 шт.) Принтер / HP LaserJet P2015 DN Принтер /Тип № 4 н/т Принтер HP LJ Pro 400 M401dn Системный блок / Kraftway Credo тип 4 (79 шт.) Электронное табло 2000*950</p>	<p>Adobe Acrobat Reader DC (ПО предоставляется бесплатно на условиях OpLic) Adobe Flash Player (ПО предоставляется бесплатно на условиях OpLic) APM Civil Engineering (Договор № 109/9.13_АО НИУ от 09.12.13 (НИУ-13)) ArcGIS Desktop (Договор передачи с ЕСПИ СНГ 31 лицензии от 27.01.2016) ArhciCAD [22] (Б\Д; Веб-кабинет или подписка; OpenLicense) AutoCAD [2018] (Б\Д; Веб-кабинет или подписка; OpenLicense) AutoCAD [2020] (Б\Д; Веб-кабинет или подписка; OpenLicense) Autodesk Revit [2018] (Б\Д; Веб-кабинет или подписка; OpenLicense) Autodesk Revit [2020] (Б\Д; Веб-кабинет или подписка; OpenLicense) CorelDRAW [GSX5;55] (Договор № 292/10.11-АО НИУ от 28.11.2011 (НИУ-11)) eLearnBrowser [1.3] (Договор ГМЛ-Л-16/03-846 от 30.03.2016) Google Chrome (ПО предоставляется бесплатно на условиях OpLic) Lazarus (ПО предоставляется бесплатно на условиях OpLic) Mathcad [Edu.Prime;3;30] (Договор №109/9.13_АО НИУ от 09.12.13 (НИУ-13)) Mathworks Matlab [R2008a;100] (Договор 089/08-ОК(ИОП) от 24.10.2008)</p>

		<p>Mozilla Firefox (ПО предоставляется бесплатно на условиях OpLic)  MS Access [2013;Im] (OpenLicense; Подписка Azure Dev Tools; Б\Д; Веб-кабинет)  MS ProjectPro [2013;ImX] (OpenLicense; Подписка Azure Dev Tools; Б\Д; Веб-кабинет)  MS VisioPro [2013;ADT] (OpenLicense; Подписка Azure Dev Tools; Б\Д; Веб-кабинет)  MS Visual FoxPro [ADT] (OpenLicense; Подписка Azure Dev Tools; Б\Д; Веб-кабинет)  nanoCAD СПДС Стройплощадка (Договор бесплатной передачи / партнерство)  PascalABC [3.2.0.1311] (ПО предоставляется бесплатно на условиях OpLic)  Visual Studio Ent [2015;Imx] (OpenLicense; Подписка Azure Dev Tools; Б\Д; Веб-кабинет)  Visual Studio Expr [2008;ImX] (OpenLicense; Подписка Azure Dev Tools; Б\Д; Веб-кабинет)  WinPro 7 [ADT] (OpenLicense; Подписка Azure Dev Tools; Б\Д; Веб-кабинет)  Компас-3D V14 АЕС (Договор № 109/9.13_АО НИУ от 09.12.13 (НИУ-13))  ПК ЛИРА-САПР [2013] (Договор № 109/9.13_АО НИУ от 09.12.13 (НИУ-13))</p>
<p>Помещение для самостоятельной работы обучающихся</p> <p><b>Ауд. 59 НТБ</b>  на 5 посадочных мест, оборудованных компьютерами (рабочее место библиотекаря, рабочие места обучающихся, рабочее место для лиц с ограниченными возможностями здоровья)  Читальный зал на 52 посадочных места</p>	<p>Компьютер / ТИП №5 (4 шт.)  Монитор Acer 17" AL1717 (4 шт.)  Монитор Samsung 24" S24C450B  Системный блок Kraftway Credo KC36 2007 (4 шт.)  Системный блок Kraftway Credo KC43 с KSS тип3  Принтер/HP LaserJet P2015 DN  Аудиторный стол для инвалидов-колясочников  Видеоувеличитель /Optelec  ClearNote  Джойстик компьютерный беспроводной  Клавиатура Clevy с большими кнопками и накладкой (беспроводная)  Кнопка компьютерная выносная малая  Кнопка компьютерная выносная малая (2 шт.)</p>	<p>Google Chrome (ПО предоставляется бесплатно на условиях OpLic (не требуется))  Adobe Acrobat Reader DC (ПО предоставляется бесплатно на условиях OpLic (не требуется))  eLearnBrowser [1.3] (Договор ГМЛ-Л-16/03-846 от 30.03.2016)  Mozilla Firefox (ПО предоставляется бесплатно на условиях OpLic (лицензия не требуется))  MS OfficeStd [2010; 300] (Договор № 162/10 - АО НИУ от 18.11.2010 (НИУ-10))  Adobe Acrobat Reader [11] (ПО предоставляется бесплатно на условиях OpLic (лицензия не требуется))  K-Lite Codec Pack (ПО предоставляется бесплатно на условиях OpLic (лицензия не требуется))</p>
<p>Помещение для самостоятельной работы обучающихся</p> <p><b>Ауд. 84 НТБ</b>  На 5 посадочных мест, оборудованных компьютерами (рабочее место библиотекаря, рабочие места обучающихся)  Читальный зал на 52 посадочных места</p>	<p>Монитор Acer 17" AL1717 (5 шт.)  Системный блок Kraftway KW17 2010 (5 шт.)</p>	<p>AutoCAD [2020] (Б\Д; Веб-кабинет или подписка; OpenLicense)  Eurosoft STARK [201W;20] (Договор № 089/08-ОК(ИОП) от 24.10.2008)  MS OfficeStd [2010; 300] (Договор № 162/10 - АО НИУ от 18.11.2010 (НИУ-10))  nanoCAD СПДС Конструкции (Договор бесплатной передачи / партнерство)  WinPro 7 [ADT] (OpenLicense; Подписка Azure Dev Tools; Б\Д; Веб-кабинет)  ПК ЛИРА-САПР [2013R5] (ПО предоставляется бесплатно на условиях OpLic (лицензия не требуется))</p>

Федеральное государственное бюджетное образовательное учреждение высшего образования  
«НАЦИОНАЛЬНЫЙ ИССЛЕДОВАТЕЛЬСКИЙ МОСКОВСКИЙ ГОСУДАРСТВЕННЫЙ  
СТРОИТЕЛЬНЫЙ УНИВЕРСИТЕТ»

**РАБОЧАЯ ПРОГРАММА**

Шифр	Наименование дисциплины
Б1.0.16	Организационное поведение

Код направления подготовки / специальности	38.03.02
Направление подготовки / специальность	Менеджмент
Наименование ОПОП (направленность / профиль)	Менеджмент в инвестиционно-строительной сфере
Год начала реализации ОПОП	2023
Уровень образования	Бакалавриат
Форма обучения	очная
Год разработки/обновления	2023

Разработчики:

должность	ученая степень, ученое звание	ФИО
доцент	к.б.н., доцент	Белинская Д.Б.
преподаватель	-	Лопатина Т.Е.

Рабочая программа дисциплины разработана и одобрена кафедрой (структурным подразделением) «Социальные, психологические и правовые коммуникации».

Рабочая программа утверждена методической комиссией по УГСН, протокол № 10 от «16» июня 2023 г.

## 1. Цель освоения дисциплины

Целью освоения дисциплины «Организационное поведение» является формирование компетенций обучающегося в области организационного поведения.

Программа составлена в соответствии с требованиями Федерального государственного образовательного стандарта высшего образования по направлению подготовки 38.03.02 Менеджмент.

Дисциплина относится к обязательной части Блока 1 «Дисциплины (модули)» основной профессиональной образовательной программы «Менеджмент в инвестиционно-строительной сфере». Дисциплина является обязательной для изучения.

## 2. Перечень планируемых результатов обучения по дисциплине, соотнесенных с планируемыми результатами освоения образовательной программы

Код и наименование компетенции (результат освоения)	Код и наименование индикатора достижения компетенции
ОПК-1 Способен решать профессиональные задачи на основе знаний (на промежуточном уровне) экономической, организационной и управленческой теории	ОПК- 1.2. Формулирование и формализация задач профессиональной деятельности с использованием научного и методического аппарата экономической, организационной и управленческой теории
	ОПК - 1.3. Выбор способов, методов и технологий управления с учетом функциональной области
	ОПК - 1.5. Решение задач на усвоение понятийного аппарата и понимание логических связей, расчетных и ситуационных задач на основе знаний (на промежуточном уровне) экономической, управленческой и организационной теории
ОПК-3 Способен разрабатывать обоснованные организационно-управленческие решения с учетом их социальной значимости, содействовать их реализации в условиях сложной и динамичной среды и оценивать их последствия	ОПК - 3.2. Выявление характеристик процесса разработки, принятия и реализации организационно-управленческого решения с учетом конкретной ситуации в деятельности организации
	ОПК - 3.7. Выбор организационно-управленческого решения в соответствии с состоянием и перспективами развития управленческой ситуации объекта профессиональной деятельности
УК-3 Способен осуществлять социальное взаимодействие и реализовывать свою роль в команде	УК-3.1 Восприятие целей и функций команды, идентификация ролей членов команды и собственной роли в ней
	УК-3.2 Установление контакта в процессе межличностного взаимодействия, самопрезентация
	УК-3.3 Выбор способа взаимодействия при личном и групповом общении, преодоление конфликтных ситуаций при выполнении профессиональных задач

Код и наименование индикатора достижения компетенции	Наименование показателя оценивания (результата обучения по дисциплине)
ОПК- 1.2. Формулирование и формализация задач	<b>Знает</b> методологические основы организационного поведения

Код и наименование индикатора достижения компетенции	Наименование показателя оценивания (результата обучения по дисциплине)
профессиональной деятельности с использованием научного и методического аппарата экономической, организационной и управленческой теории	<b>Знает</b> психологические условия повышения результативности исполнения принятых решений <b>Имеет навыки (начального уровня)</b> определения структуры процесса принятия решения
ОПК - 1.3. Выбор способов, методов и технологий управления с учетом функциональной области	<b>Знает</b> основные факторы, определяющие выбор организационной структуры <b>Имеет навыки (начального уровня)</b> анализа внешней и внутренней среды организации <b>Имеет навыки (начального уровня)</b> выявления ключевых элементов внешней и внутренней среды и оценки их влияния на организацию и ее персонал
ОПК - 1.5. Решение задач на усвоение понятийного аппарата и понимание логических связей, расчетных и ситуационных задач на основе знаний (на промежуточном уровне) экономической, управленческой и организационной теории	<b>Знает</b> экономические, управленческие и организационные теории <b>Имеет навыки (начального уровня)</b> составления профессиограммы <b>Имеет навыки (начального уровня)</b> решения ситуационных задач
ОПК - 3.2. Выявление характеристик процесса разработки, принятия и реализации организационно-управленческого решения с учетом конкретной ситуации в деятельности организации	<b>Знает</b> особенности межгрупповых отношений между подразделениями в организации и их причины <b>Знает</b> стили руководства и поведения руководителя <b>Имеет навыки (начального уровня)</b> определения типов поведения руководителей по отношению к группе
ОПК - 3.7. Выбор организационно-управленческого решения в соответствии с состоянием и перспективами развития управленческой ситуации объекта профессиональной деятельности	<b>Знает</b> факторы, влияющие на поведение людей в компании <b>Имеет навыки (начального уровня)</b> выбора технологий эффективного влияния на индивидуальное, групповое и организационное поведение
УК-3.1 Восприятие целей и функций команды, идентификация ролей членов команды и собственной роли в ней	<b>Знает</b> принципы и технологии выработки стратегии командной работы для достижения поставленной цели; <b>Знает</b> процессы внутренней динамики команды, <b>Знает</b> технологии и методы кооперации в командной работе; <b>Имеет навыки (начального уровня) формирования</b> организации и руководства работой команды, вырабатывая командную стратегию для достижения поставленной цели
УК-3.2 Установление контакта в процессе межличностного взаимодействия, самопрезентация	<b>Знает</b> правила установления и поддержания контакта, обеспечивающего успешную работу в коллективе <b>Знает</b> механизмы формирования норм в малых группах <b>Имеет навыки (начального уровня) владеть</b> простейшими методами и приемами социального взаимодействия и работы в команде <b>Имеет навыки (начального уровня)</b> создания своего аккаунта в сервисах групповой работы <b>Имеет навыки (начального уровня)</b> использования

Код и наименование индикатора достижения компетенции	Наименование показателя оценивания (результата обучения по дисциплине)
	цифровых сервисов для совместной работы в команде <b>Имеет навыки (начального уровня)</b> создание самопрезентации, с использованием Power Point
УК-3.3 Выбор способа взаимодействия при личном и групповом общении, преодоление конфликтных ситуаций при выполнении профессиональных задач	<b>Знает</b> основные понятия и методы конфликтологии, технологии межличностного взаимодействия, обеспечивающие процесс эффективного общения <b>Имеет навыки (начального уровня)</b> анализа возможных последствий личных действий в командной работе <b>Имеет навыки (начального уровня)</b> использования цифровых сервисов для совместной работы в команде

Информация о формировании и контроле результатов обучения представлена в Фонде оценочных средств (Приложение 1).

### 3. Трудоёмкость дисциплины и видов учебных занятий по дисциплине

Общая трудоёмкость дисциплины составляет 3 з.е. зачётных единиц (108 академических часов).

(1 зачетная единица соответствует 36 академическим часам)

Видами учебных занятий и работы обучающегося по дисциплине могут являться.

Обозначение	Виды учебных занятий и работы обучающегося
Л	Лекции
ЛР	Лабораторные работы
ПЗ	Практические занятия
КоП	Компьютерный практикум
КРП	Групповые и индивидуальные консультации по курсовым работам (курсовым проектам)
СР	Самостоятельная работа обучающегося в период теоретического обучения
Контроль	Самостоятельная работа обучающегося и контактная работа обучающегося с преподавателем в период промежуточной аттестации

Структура дисциплины:

Форма обучения – очная.

№	Наименование раздела дисциплины	Семестр	Количество часов по видам учебных занятий и работы обучающегося							Формы промежуточной аттестации, текущего контроля успеваемости*
			Л	ЛР	ПЗ	КоП	КРП	СР	Контроль	
1	Основы поведения	3	16	-	8	-		33	27	Контрольная работа



	личности в организации. Групповое поведение в организации									<i>р.1, р.2</i> <i>Домашнее задание</i> <i>р.1,р.2</i>
2	Организационные процессы. Поведение организации как системы	3	16	-	8	-				
	Итого:		32	-	16			33	27	<i>дифференцированный зачет (зачёт с оценкой)</i>

\* - реферат, контрольная работа, расчетно-графическая работа, домашнее задание

#### 4. Содержание дисциплины, структурированное по видам учебных занятий и разделам

При проведении аудиторных учебных занятий предусмотрено проведение текущего контроля успеваемости:

- В рамках практических занятий предусмотрено выполнение обучающимися контрольной работы;

##### 4.1 Лекции

форма обучения – очная

№	Наименование раздела дисциплины	Тема и содержание лекций
1	Основы поведения личности в организации. Групповое поведение в организации	<p><b>Организация как среда существования личности</b> Природа и характер поведения человека в организации. Этапы жизненного цикла организации и их влияние на деятельность и поведение персонала организации. Влияние на трудовое поведение личности разделения труда, формализации в управлении персоналом, самообучаемости организаций. Стратегическое позиционирование как регулятор поведения персонала.</p> <p><b>Потребности и мотивационное поведение</b> Современные теории мотивации, применимые для решения управленческих задач. Мотивационное «поле» организации. Организационное поведение и структура мотивационного ядра. Содержательные и процессуальные теории мотивации. Двухфакторная теория мотивации. Сущность теории приобретенных потребностей. Теория потребностей МакКлелланда. Теория К.Альдерфера. Теория С.Адамса. Теория В.Врума. Мотивы, побуждающие и поддерживающие трудовую деятельность.</p> <p><b>Личность в организации</b> Основные характеристики личности, определяющие ее поведение. Личность как центр организационного поведения. Факторы, влияющие на поведение личности в организации. Я -концепция личности, психологические механизмы защиты. Восприятие и установки личности. Сущность и значение восприятия. Ощущение. Организация восприятия. Различия в восприятии руководителей и подчиненных. Избирательность восприятия.</p>

		<p>Стереотипы восприятия. Ситуационные факторы восприятия. Теория атрибуции, ее применение для определения причин поведения личности. Ошибки атрибуции. Значение восприятия в организации поведения индивида. рирода, функции и основные характеристики понятия “установки” в Организационном поведении. Компоненты установок. Функции установок: приспособления, защиты своего Я, выражение ценностных ориентаций. Причины затруднений в изменении установок. Влияние установки личности на социально-психологический климат организации.</p>
		<p><b>Роловое поведение в организации</b>          Сущность теории интеракционизма (ролевой теории) Дж.Мида. Социальные роли личности. Роловое поведение и роловое ожидание индивида в организации. Роловые конфликты: конфликт “личность-роль”, конфликт внутри роли, конфликт между ролями. Последствия и методы преодоления ролевых конфликтов. Управление поведением личности для приведения в соответствие ролевых поведения и ожиданий. Регламентация социальных ролей личности в организации. Особенности управления поведением личности на разных уровнях иерархии управления.</p>
		<p><b>Формирование группового поведения</b>          Групповое поведение, групповые нормы поведения, конформизм. Понятие и характеристики группы. Теории группообразования (близости, формирования групп, равновесия обмена). Виды групп и факторы их создания. Групповые нормы поведения как регулятор поведения личности. Этапы формирования групп. Появление общественного мнения в группе. Зависимость индивида от мнения большинства участников группы. Природа формальных групп и неформальных групп, их виды. ринципы создания рабочих групп и роли отдельных личностей. Регламенты организационного поведения в рабочих группах. Опыт формирования рабочих групп в различных организациях. Межгрупповые конфликты, пути их преодоления</p>
		<p><b>Лидерство в организации</b>          Сущность лидерства. Истоки и классические исследования лидерства. Формальное и неформальное лидерство, авторитет. Теории характерных особенностей лидерства. Поведенческие и ситуационные подходы к стилям руководства. Теории личностного поведения. Особенности лидерства и его формы в организациях разного типа. Природа власти в организации, стиль работы руководителя. Взаимосвязь понятий власть и влияние. Виды власти. Применение власти для изменения установок. Власть как ресурс руководителя. Механизм участия в управлении. Делегирование полномочий.</p>
		<p><b>Команда и этапы ее формирования.</b>          Метод командообразования. Принципы формирования команды. Команда и ее виды. Развитие команд Организационное развитие и поведение группы. Технология фасилитации как повышение групповой эффективности. Интервенции в организационные процессы. Команда как достижение согласованности между организационной структурой, процессами, стратегией, людьми и организационной культурой. Выработка командой новых креативных организационных решений. Развитие способности организации ксамообновлению. Функциональные</p>

		<p>роли в команде. Поведение людей в команде.</p>
		<p><b>Жизненный цикл организации</b>          Понятие жизненного цикла организации. Модели жизненного цикла организации. Циклы и стадии развития организации в бизнесе. Зависимость организационной структуры от стадии развития организации. Особенности поведения работников на различных стадиях развития организации. Связь методов управления персоналом со стадиями жизненного цикла организации</p>
2	<p>Организационные процессы.          Поведение организации как системы</p>	<p><b>Конфликты в организации.</b> Моббинг. Виды моббинга. Боссинг. Виды боссинга. Межгрупповые отношения между подразделениями в организации и их причины. Видимые признаки начала конфликта в организации. Конфликтные действия. Этапы развития конфликта. Поведение руководителя на разных стадиях развития межгруппового конфликта. Поведение людей в конфликте. Психологические доминанты поведения. Неадекватная восприятие и оценка себя и другого. Черты характер, провоцирующие конфликт.</p> <p><b>Управление поведением организации</b>          Типы организационного поведения организации в разных сегментах Бизнеса. Виды стратегий развития организации и их роль в Организационного поведения. Инновационное поведение организации и его влияние на Организационное поведение личности. Особенности организационного поведения на различных этапах жизненного цикла. Инициатива создания организации и особенности поведения личности, групп. Сопротивление переменам: причины, виды, последствия. Три стадии изменений. Управление организационными изменениями. Подходы и методы организационного развития. Казуальные переменные. Современные направления организационных изменений. Будущее организационного поведения.</p> <p><b>Организационная культура</b>          Концепция организационной культуры. Развитие организационной культуры. Влияние культуры на организационную эффективность. Соответствие культуры принятой стратегии. Управление организационной культурой. Влияние национальной культуры на особенности организационного поведения. Системный подход к изучению национального в организационной культуре. Модель Г. Хофстеде. Модель Лэйн и Дистефано. Модель Оучи. Коммуникации в международной среде. Мотивация в разных культурах. Лидерство в разных культурах. Управление интернациональной рабочей силой</p>

		<p><b>Изменения в организации</b>          Модели развития организации Типы оргструктуры (функциональная, дивизионная, матричная, проектная, сетевая). Особенности функционирования руководителя в организации на разных стадиях ее развития. Преодоление сопротивления нововведениям, научение поведению. Подготовка работников к необходимости изменений. Инновационность и поведение личности. Преодоление сопротивления нововведениям, научение поведению          Подготовка работников к необходимости изменений. Инновационность и поведение личности. Изменения в процессе труда. Стресс на рабочем месте Стресс как результат нововведений. Сущность стресса. Причины стрессов в организации. Фрустрация. Виды стрессов: хронический, острый, физиологический, психологический. Стадии стресса.</p> <p><b>Персональное развитие в организации</b>          Управление карьерой. Организационные карьеры. Выбор карьеры. Карьерные отношения. Адаптируемость карьеры. Развитие личности и социализация. Социализация как процесс адаптации личности к внешним условиям. Стадии и институты социализации. Изменение установок сотрудников. Приспособление к новым должностям. Социализация как связующее звено между эффективностью карьеры и деятельностью организации.</p> <p><b>Стили руководства и поведение руководителя.</b>          Особенности стилей руководства. Особенности психологического доминирования. Формальная и содержательная стороны стилей руководства. Основные различия в поведении руководителя и лидера.</p> <p><b>Поведенческий маркетинг в организации</b>          Сущность поведенческого маркетинга. Формирование поведения сотрудников в соответствии со стратегией развития организации. Определение наиболее привлекательного поведения работников для повышения эффективности деятельности организации. Типология поведения сотрудников. Определение наиболее привлекательного поведения работников для повышения эффективности деятельности организации. Типология поведения сотрудников.</p> <p><b>Поведение руководителя при принятии решения.</b>          Структура процесса принятия решения. Личный опыт руководства и принятие решения: программируемые и непрограммируемые решения. Психологические условия повышения результативности исполнения принятых решений.          Индивидуальный стиль деятельности руководителя.</p>
--	--	---

#### 4.2. Лабораторные работы

Не предусмотрено учебным планом

#### 4.3. Практические занятия

Форма обучения – очная

№	Наименование раздела	Тема и содержание занятия
---	----------------------	---------------------------

	ДИСЦИПЛИНЫ	
1.	Основы поведения личности в организации. Групповое поведение в организации	<p><b>Организация как среда существования личности</b> Поведение персонала в организации: основные правила и нормы. Общекультурные, профессиональные, возрастные и фирменные и групповые правила и нормы поведения персонала. Тренинг «Деловое поведение».</p>
		<p><b>Потребности и мотивационное поведение</b> Мотиваторы трудовой деятельности. Мотивационный тест Герцбегра. Тест «пирамида Маслоу» для выявления потребностей удовлетворенности и их влияние на выполнение профессиональных задач. По материалам научно-практических изданий, интернет-ресурсов изучите примеры эффективной и неэффективной мотивации трудовой деятельности персонала конкретной организации. Сформулируйте выводы. Разбор кейсов.</p>
		<p><b>Личность в организации</b> Типология личности и профессия менеджер. Методика М. Рокича «Ценностные ориентации», решение кейсовых задач, Тест на выявление лидерских качеств. Типология «Большая пятёрка». Тип поведения менеджера «А» и «Б». Составить основные правила компании для развития карьеры людей с ограниченными возможностями.</p>
		<p><b>Групповые решения и методы их принятия</b> Комбинированное занятие «Процесс принятия группового решения и его психологические особенности». Групповое осуждение проблемы, принятие группового решения, защита результатов своей работы</p>
2.	Организационные процессы. Поведение организации как системы	<p><b>Организационная культура</b> Создать «Модель организаций по переменным организационной культуры» используя предложенные таблицы. Используя, полученные знания, составьте модель корпоративной культуры вашей учебной группы. создание самопрезентации, с использованием Power Point</p>
		<p><b>Конфликты в организации.</b> Управление межгрупповыми конфликтами в организации. Специфика межгрупповых конфликтов. Разработка правил управления межгрупповыми конфликтами в организации. Тренинг «Борьба за ресурсы».</p>
		<p><b>Стили руководства и поведение руководителя</b> Стили руководства. Личные качества и стиль руководства. Возможности и ограничения возраста и образования для реализации различных стилей руководства. Гибкий стиль руководства. Тренинг «Какой я руководитель».</p>

		<p><b>Поведение руководителя при принятии решения.</b> Психологические барьеры при принятии решения. Фиксация как тенденция «привязываться» к неверному решению и способы ее преодоления. Эмоциональные, культурные и социальные барьеры, барьеры общения и восприятия. Создания своего аккаунта обучающегося в сервисах групповой работы для выполнения тренинговых упражнений</p>
		<p><b>Поведенческий маркетинг в организации</b> Тренинг : «Шейпер, аналитик: роли в команде», с использованием цифровых сервисов для совместной работы в команде</p>

#### 4.4. Компьютерные практикумы

Не предусмотрено учебным планом

#### 4.5. Групповые и индивидуальные консультации по курсовым работам (курсовым проектам)

Не предусмотрено учебным планом

#### 4.6. Самостоятельная работа обучающегося в период теоретического обучения

Самостоятельная работа обучающегося в период теоретического обучения включает в себя:

- самостоятельную подготовку к учебным занятиям, включая подготовку к аудиторным формам текущего контроля успеваемости;
- выполнение домашнего задания;
- самостоятельную подготовку к промежуточной аттестации.

В таблице указаны темы для самостоятельного изучения обучающимся:

№	Наименование раздела дисциплины	Темы для самостоятельного изучения
1	Основы поведения личности в организации. Групповое поведение в организации	<p><b>Теории поведения человека в организации</b> Развитие теоретических взглядов на поведение личности в организации. История становления дисциплины “Организационное поведение”Появление дисциплины “Организационное поведение” в 60-е годы XX века как новый подход в обучении руководителей. Особенности организационного поведения в современных условиях, обусловленные изменениями: в существовании организаций, в рабочей силе, в работе с клиентами, в процессах управления. Ситуационное управление и организационное поведение, их взаимосвязь и взаимозависимость. Организационное поведение и другие науки, изучающие поведение личности.</p>
2	Организационные процессы. Поведение организации как системы	<p><b>Анализ и конструирование организации</b> Современные способы построения организации Миссия организации, философия организации. Цели деятельности, их доведение до исполнителей, восприятие целей деятельности работниками организации. Организация как система, строение организации.Классическая теория строения организации: бюрократическая модель М.Вебера Проектирование организацииАнализ отношений в организации. Факторы проектирования организации: состояние внешней среды, технология работы в организации,</p>

		стратегический выбор целей развития организации, поведение работников.
--	--	--

#### *4.7. Самостоятельная работа обучающегося и контактная работа обучающегося с преподавателем в период промежуточной аттестации*

Работа обучающегося в период промежуточной аттестации включает в себя подготовку к формам промежуточной аттестации (к дифференцированному зачету (зачету с оценкой)), а также саму промежуточную аттестацию.

### **5. Оценочные материалы по дисциплине**

Фонд оценочных средств по дисциплине приведён в Приложении 1 к рабочей программе дисциплины.

Оценочные средства для проведения промежуточной аттестации, а также текущего контроля по дисциплине хранятся на кафедре (структурном подразделении), ответственной за преподавание данной дисциплины.

### **6. Учебно-методическое и материально-техническое обеспечение дисциплины**

Основные принципы осуществления учебной работы обучающихся изложены в локальных нормативных актах, определяющих порядок организации контактной работы и порядок самостоятельной работы обучающихся. Организация учебной работы обучающихся на аудиторных учебных занятиях осуществляется в соответствии с п. 3.

#### *6.1 Перечень учебных изданий и учебно-методических материалов для освоения дисциплины*

Для освоения дисциплины обучающийся может использовать учебные издания и учебно-методические материалы, имеющиеся в научно-технической библиотеке НИУ МГСУ и/или размещённые в Электронных библиотечных системах.

Актуальный перечень учебных изданий и учебно-методических материалов представлен в Приложении 2 к рабочей программе дисциплины.

#### *6.2 Перечень профессиональных баз данных и информационных справочных систем*

При осуществлении образовательного процесса по дисциплине используются профессиональные базы данных и информационных справочных систем, перечень которых указан в Приложении 3 к рабочей программе дисциплины.

#### *6.3 Перечень материально-технического, программного обеспечения освоения дисциплины*

Учебные занятия по дисциплине проводятся в помещениях, оснащенных соответствующим оборудованием и программным обеспечением.

Перечень материально-технического и программного обеспечения дисциплины приведен в Приложении 4 к рабочей программе дисциплины.

Шифр	Наименование дисциплины
Б1.0.16	Организационное поведение

Код направления подготовки / специальности	38.03.02
Направление подготовки / специальность	Менеджмент
Наименование ОПОП (направленность / профиль)	Менеджмент в инвестиционно-строительной сфере
Год начала реализации ОПОП	2023
Уровень образования	Бакалавриат
Форма обучения	очная
Год разработки/обновления	2023

### ФОНД ОЦЕНОЧНЫХ СРЕДСТВ

#### 1. Описание показателей и критериев оценивания компетенций, описание шкал оценивания

Оценивание формирования компетенций производится на основе показателей оценивания, указанных в п.2. рабочей программы и в п.1.1 ФОС.

Связь компетенций, индикаторов достижения компетенций и показателей оценивания приведена в п.2 рабочей программы.

##### 1.1. Описание формирования и контроля показателей оценивания

Оценивание уровня освоения обучающимся компетенций осуществляется с помощью форм промежуточной аттестации и текущего контроля. Формы промежуточной аттестации и текущего контроля успеваемости по дисциплине, с помощью которых производится оценивание, указаны в учебном плане и в п.3 рабочей программы.

В таблице приведена информация о формировании результатов обучения по дисциплине разделами дисциплины, а также о контроле показателей оценивания компетенций формами оценивания.

Наименование показателя оценивания (результата обучения по дисциплине)	Номера разделов дисциплины	Формы оценивания (формы промежуточной аттестации, текущего контроля успеваемости)
<b>Знает</b> методологические основы организационного поведения	1,2	Дифференцированный зачет (зачет с оценкой)
<b>Знает</b> психологические условия повышения результативности исполнения принятых решений	2	Дифференцированный зачет (зачет с оценкой) Контрольная работа
<b>Имеет навыки (начального уровня)</b> определения структуры процесса принятия решения	2	Дифференцированный зачет (зачет с оценкой) Контрольная работа



<b>Знает</b> основные факторы, определяющие выбор организационной структуры	1,2	Дифференцированный зачет (зачет с оценкой) Контрольная работа
<b>Имеет навыки (начального уровня)</b> анализа внешней и внутренней среды организации	1,2	Дифференцированный зачет (зачет с оценкой) Контрольная работа Домашнее задание
<b>Имеет навыки (начального уровня)</b> выявления ключевых элементов внешней и внутренней среды и оценки их влияния на организацию и ее персонал	1,2	Контрольная работа Дифференцированный зачет (зачет с оценкой) Домашнее задание
<b>Знает</b> экономические, управленческие и организационные теории	1	Контрольная работа Дифференцированный зачет (зачет с оценкой)
<b>Имеет навыки (начального уровня)</b> составления профессиограммы	1,2	Домашнее задание Дифференцированный зачет (зачет с оценкой)
<b>Имеет навыки (начального уровня)</b> решения ситуационных задач	1,2	Контрольная работа Дифференцированный зачет (зачет с оценкой)
<b>Знает</b> особенности межгрупповых отношений между подразделениями в организации и их причины	1	Контрольная работа Дифференцированный зачет (зачет с оценкой)
<b>Знает</b> стили руководства и поведения руководителя	2	Контрольная работа Дифференцированный зачет (зачет с оценкой)
<b>Имеет навыки (начального уровня)</b> определения типов поведения руководителей по отношению к группе	1,2	Контрольная работа Дифференцированный зачет (зачет с оценкой)
<b>Знает</b> факторы, влияющие на поведение людей в компании	1,2	Контрольная работа Дифференцированный зачет Домашнее задание
<b>Имеет навыки (начального уровня)</b> выбора технологий эффективного влияния на индивидуальное, групповое и организационное поведение	1,2	Контрольная работа Дифференцированный зачет (зачет с оценкой)
<b>Знает</b> принципы и технологии выработки стратегии командной работы для достижения поставленной цели	1,2	Контрольная работа Дифференцированный зачет (зачет с оценкой)
<b>Знает</b> процессы внутренней динамики команды	1,2	Контрольная работа Дифференцированный зачет (зачет с оценкой)
<b>Знает</b> технологии и методы кооперации в командной работе	1,2	Контрольная работа Дифференцированный

		зачет (зачет с оценкой)
<b>Имеет навыки (начального уровня) формирования</b> организации и руководства работой команды, вырабатывая командную стратегию для достижения поставленной цели	1,2	Контрольная работа Дифференцированный зачет (зачет с оценкой)
<b>Знает</b> правила установления и поддержания контакта, обеспечивающего успешную работу в коллективе	1,2	Контрольная работа Домашнее задание
<b>Знает</b> механизмы формирования норм в малых группах	2	Контрольная работа Дифференцированный зачет (зачет с оценкой)
<b>Имеет навыки (начального уровня) владеть</b> простейшими методами и приемами социального взаимодействия и работы в команде	1,2	Контрольная работа Дифференцированный зачет (зачет с оценкой)
<b>Имеет навыки (начального уровня)</b> создания своего аккаунта в сервисах групповой работы	1,2	Контрольная работа Дифференцированный зачет (зачет с оценкой)
<b>Имеет навыки (начального уровня)</b> использования цифровых сервисов для совместной работы в команде	1,2	Контрольная работа Домашнее задание
<b>Имеет навыки (начального уровня)</b> создание самопрезентации, с использованием Power Point	1,2	Домашнее задание Дифференцированный зачет (зачет с оценкой)
<b>Знает</b> основные понятия и методы конфликтологии, технологии межличностного взаимодействия, обеспечивающие процесс эффективного общения	1,2	Контрольная работа Домашнее задание Дифференцированный зачет (зачет с оценкой)
<b>Имеет навыки (начального уровня)</b> анализа возможных последствий личных действий в командной работе	1,2	Контрольная работа
<b>Имеет навыки (начального уровня)</b> использования цифровых сервисов для совместной работы в команде	1,2	Дифференцированный зачет (зачет с оценкой)

### 1.2. Описание критериев оценивания компетенций и шкалы оценивания

При проведении промежуточной аттестации в форме дифференцированного зачёта (зачета с оценкой) используется шкала оценивания: «2» (неудовлетворительно), «3» (удовлетворительно), «4» (хорошо), «5» (отлично).

Показателями оценивания являются знания и навыки обучающегося, полученные при изучении дисциплины.

Критериями оценивания достижения показателей являются:

Показатель оценивания	Критерий оценивания
Знания	Знание терминов и определений, понятий
	Знание основных закономерностей и соотношений, принципов

	Объём освоенного материала, усвоение всех дидактических единиц (разделов)
	Полнота ответов на проверочные вопросы
	Правильность ответов на вопросы
	Чёткость изложения и интерпретации знаний
Навыки начального уровня	Навыки выбора методик выполнения заданий
	Навыки выполнения заданий различной сложности
	Навыки самопроверки. Качество сформированных навыков
	Навыки анализа результатов выполнения заданий, решения задач
	Навыки представления результатов решения задач

## 2. Типовые контрольные задания для оценивания формирования компетенций

### 2.1. Промежуточная аттестация

#### 2.1.1. Промежуточная аттестация в форме экзамена, дифференцированного зачета (зачета с оценкой), зачета

Форма(ы) промежуточной аттестации: дифференцированный зачет (зачет с оценкой)

Перечень типовых вопросов (заданий) для проведения дифференцированного зачета (зачета с оценкой) в 3 семестре (очная форма обучения):

№	Наименование раздела дисциплины	Типовые вопросы/задания
	Основы поведения личности в организации. Групповое поведение в организации	<ol style="list-style-type: none"> <li>1. Объект, предмет, задачи науки организационное поведение;</li> <li>2. Методы исследования и трансформации организационного поведения;</li> <li>3. История изучения организационного поведения;</li> <li>4. Модели организационного поведения.</li> <li>5. Особенности типологии поведения индивидов в организации;</li> <li>6. Команда. Цели и функции создания команды.</li> <li>7. Методы командного взаимодействия.</li> <li>8. Командные роли по теории Билдинга.</li> <li>9. Технология командного управления.</li> <li>10. Резюме. Виды резюме.</li> <li>11. Этапы жизненного цикла организации и их влияние на деятельность и поведение персонала организации.</li> <li>12. Стратегическое позиционирование как регулятор поведения персонала.</li> <li>13. Современные теории мотивации, применимые для решения управленческих задач.</li> <li>14. Мотивы, побуждающие и поддерживающие трудовую деятельность.</li> <li>15. Иерархия мотивов трудовой деятельности.</li> <li>16. Мотивационный профиль.</li> <li>17. Уровни анализа организационного поведения: индивид, группа, организация.</li> <li>18. Роли. Ролевые идентификации.</li> </ol>

		<p>19. Управление организационным развитием. 20. Групповые процессы, групповое давление и конформность, групповая сплоченность и совместимость.</p>
	<p>Организационные процессы. Поведение организации как системы</p>	<ol style="list-style-type: none"> <li>1. Конфликты. Виды конфликтов.</li> <li>2. «Моббинг», виды «моббинга».</li> <li>3. «Боссинг», виды «боссинга», способы решения проблем «боссинга».</li> <li>4. Профессиональное общение. Виды профессионального общения.</li> <li>5. Индивидуальные, психологические особенности у лиц с ограниченными возможностями.</li> <li>6. Модели поведения человека их виды.</li> <li>7. Групповые модели поведения человека и их влияние на эффективность работы группы.</li> <li>8. Организационная культура. Виды организационной культурой.</li> <li>9. Понятие «норма» в описании индивидуального и профессионального поведения.</li> <li>10. Типология организационных культур. Организационные субкультуры.</li> <li>11. Личностный и поведенческий подход к изучению лидерства.</li> <li>12. Эффективность управленческих решений и стиль лидерства.</li> <li>13. Ситуационные теории лидерства: Фидлер, Херши и Бланшард, Врум — Йеттон — Яго.</li> <li>14. Управленческие мотивационные стратегии.</li> <li>15. Анализ стиля управления.</li> <li>16. Анализ организационного поведения и его использование результатов в управленческой деятельности.</li> <li>17. Базовая модель организационных преобразований.</li> <li>18. Формирование впечатлений и управление впечатлениями.</li> <li>19. Источники повышение эффективности работы компании.</li> <li>20. Влияние организации на поведение сотрудников. Перечислите критерии влияния.</li> </ol>

*2.1.2. Промежуточная аттестация в форме защиты курсовой работы (курсового проекта)*

Промежуточная аттестация в форме защиты курсовой работы/курсового проекта не проводится.

*2.2. Текущий контроль*

*2.2.1. Перечень форм текущего контроля:*

- контрольная работа (р 1,2) в 3 семестре;
- домашнее задание (р 1,2) в 3 семестре.

### 2.2.2. Типовые контрольные задания форм текущего контроля:

#### Контрольная работа

##### Тема «Организационное поведение»

Выполнение кейсов. Обучающийся должен:

- 1) сформулировать причины возникновения ситуации, спрогнозировать поведение участников кейса, обосновать необходимость получения дополнительных данных и определить источники их получения;
- 2) продемонстрировать знания и умения относительно использования ситуативного и системного подхода, широты взглядов на проблему;
- 3) разработать и продемонстрировать программу мероприятий, направленную на реализацию решения проблемы с помощью одного из научных методов (например, аналитического): проанализировать входные данные, превратить их в информацию; сформулировать проблему, цели и миссию, разработать «дерево» целей; выдвинуть возможные гипотезы и альтернативные варианты решения задачи; предложить направления их реализации, оценить итог.

Для решения кейса студентам необходимо:

1. Объяснить ситуацию.
2. Определить причины возникновения ситуации, спрогнозировать возможные варианты ее развития.
3. Дать характеристику уже принятым мерам.

#### Кейс 1 (пример)

Леонид Ковшов, выпускник ПТУ, пришел на завод «Стройдеталь» за полчаса до смены. Накануне в отделе кадров ему дали телефон мастера арматурного цеха, на участке которого ему предстояло работать. Минут десять он пытался дозвониться до проходной, пока, наконец, не застал мастера на месте. «Направили ко мне?» – спросил тот. «Через 10 минут планерка – подходи к этому времени», – и повесил трубку. Завод был большой, незнакомый. Только через 15 минут Ковшов разыскал свой цех и участок. Все рабочие уже успели получить задания, и он услышал лишь, как мастер «настраивал» всех на выполнение срочного задания, то уговаривая, то угрожая. Когда все ушли, мастер заметил новичка: «А, это ты? Пойдем к станку».

Они долго пробирались по цеху между станками, пока не подошли к станку, который стоял несколько в стороне. Стружка вокруг него была не убрана, инструменты разбросаны, но станок (это было видно) – новый. – Что, приходилось работать на таком? – Нет... – Новенький, только три месяца, как получили. Видишь, сразу тебе доверяем. Вот только не повезло тому, что до тебя здесь работал. Позавчера пошел на обед, а оттуда – в больницу. Пока побудь на его месте, а вернется – посмотрим. Ты приberi пока здесь, подготовь станок, а я минут на двадцать к начальнику цеха сбегаю, после потолкуем, что к чему.

Новичок с готовностью принялся за уборку, собрал стружку, разложил инструмент. Но когда подметал пол, его заставил вздрогнуть резкий свист: на него чуть не наехал электрокар. Электрокарщик увидел испуганное лицо, прокричал новичку: «Не зевай, салага!».

После этого Ковшов все время оглядывался с опаской. Он уже заметил, что надо остерегаться не только электрокара, но и крана, который часто сновал над головой. Мастер вернулся через полчаса. – Так, говоришь, на таком станке работать не доводилось? Тогда слушай. И он стал рассказывать, какая это хорошая машина, на каком принципе основано ее действие, каковы параметры и характеристики, как нужно ухаживать за станком. Все время через несколько предложений он переспрашивал: «Ясно? Понятно?» – и Ковшов поддакивал. Удовлетворенный такой обстоятельной и доходчивой, по его мнению, беседой, мастер еще раз переспросил: «Понятно?». Получил снова все тот же робкий ответ, ободряюще похлопал новичка по плечу: «Ну вот и начинай. Заготовок тебе хватит, а насчет инструмента спросишь у Терентьича, нашего

“старшины”». Новичок хотел спросить, кто такой Терентьич и где его найти, но не осмелился, да и мастер уже его не услышал бы.

Работа шла нормально, но с непривычки он все-таки порезал палец. Было не особенно больно, но кровь шла сильно. Поднял голову, хотел спросить, где можно сделать перевязку, но снова не отважился: все сосредоточены – задание срочное, не до него. Кое-как перетянул палец носовым платком и снова принялся за дело. Оторвался от станка неожиданно – заметил, что стало меньше шума. Судя по времени, начался обед, и все без него ушли. Пока он искал, где 15-й цех, в котором находилась столовая, опоздал – смена уже отобедала. Пожалели его в столовой, покормили, чем могли. После обеда все шло, в общем, благополучно. В четыре часа Ковшов собрался было сдавать работу (ему, как подростку, рабочий день положен на час меньше), но мастера не было видно. Мастер подошел к нему лишь в конце рабочего дня, осмотрел, что сделано, похвалил: «Продолжай в том же духе!». И тут же заспешил, ссылаясь на заботы: «Твоя смена кончилась, а у меня, брат, день ненормированный». У Ковшова было к нему много вопросов: хотелось знать, сколько заработал, какая работа будет завтра, но докучать этими мелкими делами, отрывать от более важных он не решился, тем более что мастер уже был далеко, а все рабочие разошлись. Ничего не оставалось больше, как отправиться со своими вопросами домой – до утра. А что будет завтра?

Задание

1. Проанализируйте поведение и действия мастера по отношению к молодому рабочему.
2. Дайте психологическую оценку первого рабочего дня новичка.
3. Определите целесообразное поведение и действия мастера в данной ситуации.

*Домашнее задание* Тема «Профессиограмма».

*Состав домашнего задания:*

В рамках домашнего задания создается «Профессиограмма» на своего коллегу.

Цель «профессиограммы» создать целостное представление об особенностях данного вида труда. Ядром «профессиограммы» является «психограмма» профессии. «Психограмма» включает описание требований, которые предъявляет профессия к психологическим качествам человека (мышлению, вниманию, восприятию и т.д.)

Выполненное домашнее задания оформляется в виде презентации:

1. Титульник - название выбранной профессии, фамилия, имя отчество студента (1 слайд);
2. «Профессиограмма» - это документ (должностная инструкция), в котором описаны особенности профессии или специальности (1 слайд);
3. Составление социально-психологического портрета современного профессионала «психограммы» (10 слайдов)

( **Психограмма** – описание требований, которые предъявляет профессия к психологическим качествам человека (мышление, внимание, восприятие).

Психологические качества, желательные для эффективного выполнения профессиональной деятельности, общения, для профессионального роста, преодоления экстремальных ситуаций в труде. Сюда относятся характеристики мотивационной, волевой, эмоциональной сферы специалиста:

1. Мотивы, цели, задачи, потребности, интересы, отношения, ценностные ориентации человека, психологические позиции.
2. Профессиональные притязания, профессиональная самооценка, самоосознание себя как профессионала.
3. Эмоции, психические состояния, эмоциональный облик.
4. Удовлетворенность человека трудом, его процессом и результатом.
5. Психологические знания о труде, о профессии.
6. Психологические действия, способы, приемы, умения, техники, психотехнологии (в их влиянии на себя и на других людей).

7. Профессиональные способности, профессиональная обучаемость, открытость к профессиональному росту.

8. Профессиональное мышление, в том числе творчество, возможность обогатить опыт профессии.

9. Профессиональное саморазвитие, умение проектировать и реализовать планы своего профессионального роста.

10. Психологические противопоказания (то есть психические качества, абсолютно или относительно несовместимые с профессией).

11. Линии профессионального роста и распада профессиональной деятельности и личности специалиста, пути их реабилитации.

В заключении к профиограмме целесообразно указать возможные пути профессионального обучения и переобучения, тренируемости отдельных психологических качеств и реабилитации, пути повышения квалификации и переквалификации, переориентации в рамках данной профессии и переподготовки на другую профессию или специальность.

### 3. Методические материалы, определяющие процедуры оценивания

Процедура проведения промежуточной аттестации и текущего контроля успеваемости регламентируется локальным нормативным актом, определяющим порядок осуществления текущего контроля успеваемости и промежуточной аттестации обучающихся.

#### *3.1. Процедура оценивания при проведении промежуточной аттестации обучающихся по дисциплине в форме экзамена и/или дифференцированного зачета (зачета с оценкой)*

Промежуточная аттестация по дисциплине в форме дифференцированного зачёта (зачета с оценкой) проводится в 3 семестре.

Используются критерии и шкала оценивания, указанные в п.1.2. Оценка выставляется преподавателем интегрально по всем показателям и критериям оценивания.

Ниже приведены правила оценивания формирования компетенций по показателю оценивания «Знания».

Критерий оценивания	Уровень освоения и оценка			
	«2» (неудовлетв.)	«3» (удовлетвор.)	«4» (хорошо)	«5» (отлично)
Знание терминов и определений, понятий	Не знает терминов и определений	Знает термины и определения, но допускает неточности формулировок	Знает термины и определения	Знает термины и определения, может корректно сформулировать их самостоятельно
Знание основных закономерностей и соотношений, принципов	Не знает основные закономерности и соотношения, принципы построения знаний	Знает основные закономерности и соотношения, принципы построения знаний	Знает основные закономерности и соотношения, принципы построения знаний, их интерпретирует и использует	Знает основные закономерности, соотношения, принципы построения знаний, может самостоятельно их получить и использовать

Объём освоенного материала, усвоение всех дидактических единиц (разделов)	Не знает значительной части материала дисциплины	Знает только основной материал дисциплины, не усвоил его деталей	Знает материал дисциплины в объёме	Обладает твёрдым и полным знанием материала дисциплины, владеет дополнительным и знаниями
Полнота ответов на проверочные вопросы	Не даёт ответы на большинство вопросов	Даёт неполные ответы на все вопросы	Даёт ответы на вопросы, но не все - полные	Даёт полные, развёрнутые ответы на поставленные вопросы
Правильность ответов на вопросы	Допускает грубые ошибки при изложении ответа на вопрос	В ответе имеются существенные ошибки	В ответе имеются несущественные неточности	Ответ верен
Чёткость изложения и интерпретации знаний	Излагает знания без логической последовательности	Излагает знания с нарушениями в логической последовательности	Излагает знания без нарушений в логической последовательности	Излагает знания в логической последовательности, самостоятельно их интерпретируя и анализируя
	Не иллюстрирует изложение поясняющими схемами, рисунками и примерами	Выполняет поясняющие схемы и рисунки небрежно и с ошибками	Выполняет поясняющие рисунки и схемы корректно и понятно	Выполняет поясняющие рисунки и схемы точно и аккуратно, раскрывая полноту усвоенных знаний
	Неверно излагает и интерпретирует знания	Допускает неточности в изложении и интерпретации знаний	Грамотно и по существу излагает знания	Грамотно и точно излагает знания, делает самостоятельные выводы

Ниже приведены правила оценивания формирования компетенций по показателю оценивания «Навыки начального уровня».

Критерий оценивания	Уровень освоения и оценка			
	«2» (неудовлетв.)	«3» (удовлетвор.)	«4» (хорошо)	«5» (отлично)
Навыки выбора методик выполнения заданий	Не может выбрать методику выполнения заданий	Испытывает затруднения по выбору методики выполнения заданий	Без затруднений выбирает стандартную методику выполнения	Применяет теоретические знания для выбора методики выполнения



			заданий	заданий
Навыки выполнения заданий различной сложности	Не имеет навыков выполнения учебных заданий	Имеет навыки выполнения только простых типовых учебных заданий	Имеет навыки выполнения только стандартных учебных заданий	Имеет навыки выполнения как стандартных, так и нестандартных учебных заданий
Навыки самопроверки. Качество сформированных навыков	Допускает грубые ошибки при выполнении заданий, нарушающие логику решения задач	Допускает ошибки при выполнении заданий, нарушения логики решения	Допускает ошибки при выполнении заданий, не нарушающие логику решения	Не допускает ошибок при выполнении заданий
Навыки анализа результатов выполнения заданий, решения задач	Делает некорректные выводы	Испытывает затруднения с формулированием корректных выводов	Делает корректные выводы по результатам решения задачи	Самостоятельно анализирует результаты выполнения заданий
Навыки представления результатов решения задач	Не может проиллюстрировать решение задачи поясняющими схемами, рисунками	Выполняет поясняющие схемы и рисунки небрежно и с ошибками	Выполняет поясняющие рисунки и схемы корректно и понятно	Выполняет поясняющие рисунки и схемы верно и аккуратно

*3.2.Процедура оценивания при проведении промежуточной аттестации обучающихся по дисциплине в форме зачета*

Промежуточная аттестация по дисциплине в форме зачёта не проводится.

*3.3.Процедура оценивания при проведении промежуточной аттестации обучающихся по дисциплине в форме защиты курсовой работы (курсового проекта)*

Промежуточная аттестация по дисциплине в форме защиты курсовой работы/курсового проекта не проводится.

## Приложение 2 к рабочей программе

Шифр	Наименование дисциплины
Б1.0.16	Организационное поведение

Код направления подготовки / специальности	38.03.02
Направление подготовки / специальность	Менеджмент
Наименование ОПОП (направленность / профиль)	Менеджмент в инвестиционно-строительной сфере
Год начала реализации ОПОП	2023
Уровень образования	Бакалавриат
Форма обучения	очная
Год разработки/обновления	2023

## Перечень учебных изданий и учебно-методических материалов

Печатные учебные издания в НТБ НИУ МГСУ:

№ п/п	Автор, название, место издания, издательство, год издания, количество страниц	Количество экземпляров в библиотеке НИУ МГСУ
-------	---	--

Электронные учебные издания в электронно-библиотечных системах (ЭБС):

№ п/п	Автор, название, место издания, год издания, количество страниц	Гиперссылка на учебное издание в ЭБС
1	2	3
1.	Социальное взаимодействие в учебной и профессиональной деятельности : учебное пособие / А. Д. Ишков, Н. Г. Милорадова, Е. В. Романова, Е. А. Шныренков ; под редакцией Н. Г. Милорадова. — Москва : Московский государственный строительный университет, Ай Пи Эр Медиа, ЭБС АСВ, 2017. — 129 с. — ISBN 978-5-7264-1445-4.	<a href="https://www.iprbookshop.ru/60774.html">https://www.iprbookshop.ru/60774.html</a>
2.	Красовский, Ю. Д. Организационное поведение : учебник для студентов вузов, обучающихся по направлению «Менеджмент» и специальности «Социология» / Ю. Д. Красовский. — 4-е изд. — Москва : ЮНИТИ-ДАНА, 2017. — 487 с. ISBN: 978-5-238-02186-7	<a href="http://www.iprbookshop.ru/71032.html">http://www.iprbookshop.ru/71032.html</a>
3.	Дорофеева Л.И. Организационное поведение: учебник/ Дорофеева Л.И.- Москва :Ай Пи Ар Медиа, 2021. – 529 с. - ISBN 978-5-4497-1330-8.	<a href="https://www.iprbookshop.ru/110572.html">https://www.iprbookshop.ru/110572.html</a>
4.	Фролов, Юрий Викторович. Теория организации и организационное поведение. Методология организации : Учебное пособие для вузов / Ю. В. Фролов. - 2-е изд., испр. и доп. - Москва : Юрайт, 2020. - 116 с. ISBN 978-5-534-09522-7	<a href="https://urait.ru/bcode/452972">https://urait.ru/bcode/452972</a>

5.	Спивак Владимир Александрович. Организационное поведение : Учебное пособие для вузов / В. А. Спивак. - Москва : Юрайт, 2022. - 207 с. - (Высшее образование). - Режим доступа: Электронно-библиотечная система Юрайт: ISBN 978-5-534-03535-3	<a href="https://urait.ru/bcode/488722">https://urait.ru/bcode/488722</a>
----	---	---

Приложение 3 к рабочей программе

Шифр	Наименование дисциплины
Б1.0.16	Организационное поведение

Код направления подготовки / специальности	38.03.02
Направление подготовки / специальность	Менеджмент
Наименование ОПОП (направленность / профиль)	Менеджмент в инвестиционно-строительной сфере
Год начала реализации ОПОП	2023
Уровень образования	Бакалавриат
Форма обучения	очная
Год разработки/обновления	2023

**Перечень профессиональных баз данных и информационных справочных систем**

Наименование	Электронный адрес ресурса
«Российское образование» - федеральный портал	<a href="http://www.edu.ru/index.php">http://www.edu.ru/index.php</a>
Научная электронная библиотека	<a href="http://elibrary.ru/defaultx.asp?">http://elibrary.ru/defaultx.asp?</a>
Электронная библиотечная система IPRbooks	<a href="http://www.iprbookshop.ru/">http://www.iprbookshop.ru/</a>
Федеральная университетская компьютерная сеть России	<a href="http://www.runnet.ru/">http://www.runnet.ru/</a>
Информационная система "Единое окно доступа к образовательным ресурсам"	<a href="http://window.edu.ru/">http://window.edu.ru/</a>
Научно-технический журнал по строительству и архитектуре «Вестник МГСУ»	<a href="http://www.vestnikmgsu.ru/">http://www.vestnikmgsu.ru/</a>
Научно-техническая библиотека НИУ МГСУ	<a href="http://www.mgsu.ru/resources/Biblioteka/">http://www.mgsu.ru/resources/Biblioteka/</a>

## Приложение 4 к рабочей программе

Шифр	Наименование дисциплины
Б1.0.16	Организационное поведение

Код направления подготовки / специальности	38.03.02
Направление подготовки / специальность	Менеджмент
Наименование ОПОП (направленность / профиль)	Менеджмент в инвестиционно-строительной сфере
Год начала реализации ОПОП	2023
Уровень образования	Бакалавриат
Форма обучения	очная
Год разработки/обновления	2023

**Материально-техническое и программное обеспечение дисциплины**

Наименование специальных помещений и помещений для самостоятельной работы	Оснащенность специальных помещений и помещений для самостоятельной работы	Перечень лицензионного программного обеспечения. Реквизиты подтверждающего документа
Учебные аудитории для проведения учебных занятий, текущего контроля и промежуточной аттестации	Рабочее место преподавателя, рабочие места обучающихся	
Учебные аудитории для проведения учебных занятий Специальная аудитория	519 КМК Центр передового опыта в области инженерного образования и подготовки преподавателей	Adobe Acrobat Reader DC (ПО предоставляется бесплатно на условиях OpLic (не требуется)) MS OfficeStd [2010; 300] (№ 162/10 - АО НИУ от 18.11.2010 (НИУ-10)) WinPro 10 [Pro, ADT] (OpenLicense; Подписка Azure Dev Tools; Б\Д; Веб-кабинет)
Помещение для самостоятельной работы обучающихся  <b>Ауд. 41 НТБ</b> на 80 посадочных мест (рабочее место библиотекаря, рабочие места обучающихся)	ИБП GE VH Series VH 700 Источник бесперебойного питания РИП-12 (2 шт.) Компьютер/ТИП №5 (2 шт.) Компьютер Тип № 1 (6 шт.) Контрольно-пусковой блок С2000-КПБ (26 шт.) Монитор / Samsung 21,5" S22C200B (80 шт.) Плоттер / HP DJ T770 Прибор приемно-контрольный С2000-АСПТ (2 шт.) Принтер / HP LaserJet	Adobe Acrobat Reader DC (ПО предоставляется бесплатно на условиях OpLic) Adobe Flash Player (ПО предоставляется бесплатно на условиях OpLic) APM Civil Engineering (Договор № 109/9.13_АО НИУ от 09.12.13 (НИУ-13)) ArcGIS Desktop (Договор передачи с ЕСПИ СНГ 31 лицензии от 27.01.2016) ArhciCAD [22] (Б\Д; Веб-кабинет или подписка; OpenLicense)

	<p>P2015 DN          Принтер /Тип № 4 н/т          Принтер HP LJ Pro 400          M401dn          Системный блок / Kraftway          Credo тип 4 (79 шт.)          Электронное табло          2000*950</p>	<p>AutoCAD [2018] (Б\Д; Веб-кабинет или подписка; OpenLicense)          AutoCAD [2020] (Б\Д; Веб-кабинет или подписка; OpenLicense)          Autodesk Revit [2018] (Б\Д; Веб-кабинет или подписка; OpenLicense)          Autodesk Revit [2020] (Б\Д; Веб-кабинет или подписка; OpenLicense)          CorelDRAW [GSX5;55] (Договор № 292/10.11- АО НИУ от 28.11.2011 (НИУ-11))          eLearnBrowser [1.3] (Договор ГМЛ-Л-16/03-846 от 30.03.2016)          Google Chrome (ПО предоставляется бесплатно на условиях OpLic)          Lazarus (ПО предоставляется бесплатно на условиях OpLic)          Mathcad [Edu.Prime;3;30] (Договор №109/9.13_АО НИУ от 09.12.13 (НИУ-13))          Mathworks Matlab [R2008a;100] (Договор 089/08-ОК(ИОП) от 24.10.2008)          Mozilla Firefox (ПО предоставляется бесплатно на условиях OpLic)          MS Access [2013;Im] (OpenLicense; Подписка Azure Dev Tools; Б\Д; Веб-кабинет)          MS ProjectPro [2013;ImX] (OpenLicense; Подписка Azure Dev Tools; Б\Д; Веб-кабинет)          MS VisioPro [2013;ADT] (OpenLicense; Подписка Azure Dev Tools; Б\Д; Веб-кабинет)          MS Visual FoxPro [ADT] (OpenLicense; Подписка Azure Dev Tools; Б\Д; Веб-кабинет)          nanoCAD СПДС Стройплощадка (Договор бесплатной передачи / партнерство)          PascalABC [3.2.0.1311] (ПО предоставляется бесплатно на условиях OpLic)          Visual Studio Ent [2015;Imx] (OpenLicense; Подписка Azure Dev Tools; Б\Д; Веб-кабинет)          Visual Studio Expr [2008;ImX] (OpenLicense; Подписка Azure Dev Tools; Б\Д; Веб-кабинет)          WinPro 7 [ADT] (OpenLicense; Подписка Azure Dev Tools; Б\Д; Веб-кабинет)</p>
--	--	---

		Компас-3D V14 АЕС (Договор № 109/9.13_АО НИУ от 09.12.13 (НИУ-13)) ПК ЛИРА-САПР [2013] (Договор № 109/9.13_АО НИУ от 09.12.13 (НИУ-13))
<p>Помещение для самостоятельной работы обучающихся</p> <p><b>Ауд. 59 НТБ</b> на 5 посадочных мест, оборудованных компьютерами (рабочее место библиотекаря, рабочие места обучающихся, рабочее место для лиц с ограниченными возможностями здоровья) Читальный зал на 52 посадочных места</p>	<p>Компьютер / ТИП №5 (4 шт.) Монитор Acer 17" AL1717 (4 шт.) Монитор Samsung 24" S24C450B Системный блок Kraftway Credo KC36 2007 (4 шт.) Системный блок Kraftway Credo KC43 с KSS тип3 Принтер/HP LaserJet P2015 DN Аудиторный стол для инвалидов-колясочников Видеоувеличитель /Optelec ClearNote Джойстик компьютерный беспроводной Клавиатура Clevy с большими кнопками и накладкой (беспроводная) Кнопка компьютерная выносная малая Кнопка компьютерная выносная малая (2 шт.)</p>	<p>Google Chrome (ПО предоставляется бесплатно на условиях OpLic (не требуется)) Adobe Acrobat Reader DC (ПО предоставляется бесплатно на условиях OpLic (не требуется)) eLearnBrowser [1.3] (Договор ГМЛ-Л-16/03-846 от 30.03.2016) Mozilla Firefox (ПО предоставляется бесплатно на условиях OpLic (лицензия не требуется)) MS OfficeStd [2010; 300] (Договор № 162/10 - АО НИУ от 18.11.2010 (НИУ-10)) Adobe Acrobat Reader [11] (ПО предоставляется бесплатно на условиях OpLic (лицензия не требуется)) K-Lite Codec Pack (ПО предоставляется бесплатно на условиях OpLic (лицензия не требуется))</p>
<p>Помещение для самостоятельной работы обучающихся</p> <p><b>Ауд. 84 НТБ</b> На 5 посадочных мест, оборудованных компьютерами (рабочее место библиотекаря, рабочие места обучающихся) Читальный зал на 52 посадочных места</p>	<p>Монитор Acer 17" AL1717 (5 шт.) Системный блок Kraftway KW17 2010 (5 шт.)</p>	<p>AutoCAD [2020] (Б\Д; Веб-кабинет или подписка; OpenLicense) Eurosoft STARK [201W;20] (Договор № 089/08-ОК(ИОП) от 24.10.2008) MS OfficeStd [2010; 300] (Договор № 162/10 - АО НИУ от 18.11.2010 (НИУ-10)) nanoCAD СПДС Конструкции (Договор бесплатной передачи / партнерство) WinPro 7 [ADT] (OpenLicense; Подписка Azure Dev Tools; Б\Д; Веб-кабинет) ПК ЛИРА-САПР [2013R5] (ПО предоставляется бесплатно на условиях OpLic (лицензия не требуется))</p>

Федеральное государственное бюджетное образовательное учреждение высшего образования  
**«НАЦИОНАЛЬНЫЙ ИССЛЕДОВАТЕЛЬСКИЙ МОСКОВСКИЙ ГОСУДАР-  
СТВЕННЫЙ СТРОИТЕЛЬНЫЙ УНИВЕРСИТЕТ»**

**РАБОЧАЯ ПРОГРАММА**

Шифр	Наименование дисциплины
Б1.О.17	Бухгалтерский учет

Код направления подготовки / специальности	38.03.02
Направление подготовки / специальность	Менеджмент
Наименование (я) ОПОП (направленность / профиль)	Менеджмент в инвестиционно-строительной сфере
Год начала реализации ОПОП	2023
Уровень образования	бакалавриат
Форма обучения	очная
Год разработки/обновления	2023

Разработчики:

должность	ученая степень, ученое звание	ФИО
доцент	к.э.н., доцент	Щепкина Н.Н.
старший преподаватель		Васильев П.А.

Рабочая программа дисциплины разработана и одобрена кафедрой (структурным подразделением) «Менеджмент и инновации».

Рабочая программа утверждена методической комиссией по УГСН, протокол № 10 от «16» июня 2023 г.



## 1. Цель освоения дисциплины

Целью освоения дисциплины «Бухгалтерский учет» является формирование компетенций обучающегося в области бухгалтерского учета, принципах и методах ведения бухгалтерского учета, порядка организации и осуществления бухгалтерского учета, обязательных правил и формирования бухгалтерской отчетности, а также возможностей бухгалтерского учета для принятия управленческих решений.

Программа составлена в соответствии с требованиями Федерального государственного образовательного стандарта высшего образования по направлению подготовки/специальности 38.03.02 Менеджмент.

Дисциплина относится к обязательной части Блока 1 «Дисциплины (модули)» основной профессиональной образовательной программы «Менеджмент в инвестиционно-строительной сфере». Дисциплина является обязательной для изучения обучающегося.

## 2. Перечень планируемых результатов обучения по дисциплине, соотнесенных с планируемыми результатами освоения образовательной программы

Код и наименование компетенции (результат освоения)	Код и наименование индикатора достижения компетенции
УК-2. Способен определять круг задач в рамках поставленной цели и выбирать оптимальные способы их решения, исходя из действующих правовых норм, имеющихся ресурсов и ограничений	УК-2.4 Выбор способа и алгоритма решения задач профессиональной деятельности с учётом наличия ограничений и ресурсов
ОПК-1 Способен решать профессиональные задачи на основе знаний (на промежуточном уровне) экономической, организационной и управленческой теории	ОПК-1.1. Описание содержательных характеристик управления социально-экономическими системами с использованием понятийного аппарата экономической, организационной и управленческой теории
	ОПК-1.2. Формулирование и формализация задач профессиональной деятельности с использованием научного и методического аппарата экономической, организационной и управленческой теории
	ОПК-1.5. Решение задач на усвоение понятийного аппарата и понимание логических связей, расчетных и ситуационных задач на основе знаний (на промежуточном уровне) экономической, управленческой и организационной теории
ОПК-2 Способен осуществлять сбор, обработку и анализ данных, необходимых для решения поставленных управленческих задач, с использованием современного инструментария и интеллектуальных информационно-аналитических систем	ОПК-2.1. Определение, систематизация и анализ информации в соответствии с поставленными целями управления для решения задач профессиональной деятельности
	ОПК-2.2. Выбор методов сбора данных, способов и вида их представления в соответствии с поставленными задачами профессиональной деятельности
	ОПК-2.4. Определение качественных характеристик данных, необходимых для решения поставленных управленческих задач
	ОПК-2.6. Выбор инструментария обработки и анализа данных, необходимых для решения поставленных управленческих задач

Код и наименование индикатора достижения компетенции	Наименование показателя оценивания (результата обучения по дисциплине)
УК-2.4 Выбор способа и алгоритма решения задач профессиональной деятельности с учётом наличия ограничений и ресурсов	<p><b>Знает</b> способы и порядок построения моделей типовых хозяйственных операций</p> <p><b>Имеет навыки (начального уровня)</b> отражения основных фактов хозяйственной жизни, формирующих учетный информационный образ экономического субъекта</p> <p><b>Имеет навыки (основного уровня)</b> отражения фактов хозяйственной деятельности с применением системы счетов и двойной записи</p>
ОПК-1.1. Описание содержательных характеристик управления социально-экономическими системами с использованием понятийного аппарата экономической, организационной и управленческой теории	<p><b>Знает</b> способы калькуляции затрат, методы калькуляции себестоимости</p> <p><b>Имеет навыки (начального уровня)</b> построения системы классификации затрат организации по статьям калькуляции</p>
ОПК-1.2. Формулирование и формализация задач профессиональной деятельности с использованием научного и методического аппарата экономической, организационной и управленческой теории	<p><b>Знает</b> методы выбора инструментальных средств для регистрации хозяйственных операций в соответствии с поставленной задачей</p> <p><b>Имеет навыки (начального уровня)</b> применения инструментальных средств для регистрации хозяйственных операций</p> <p><b>Имеет навыки (основного уровня)</b> выбора методов и способов бухгалтерского учета</p>
ОПК-1.5. Решение задач на усвоение понятийного аппарата и понимание логических связей, расчетных и ситуационных задач на основе знаний (на промежуточном уровне) экономической, управленческой и организационной теории	<p><b>Имеет навыки (начального уровня)</b> решения задач на усвоение понятийного аппарата и понимание логических связей, расчетных и ситуационных задач по документированию хозяйственных операций и ведению бухгалтерского учета активов и обязательств, источников финансирования, доходов и расходов, фактов хозяйственной жизни организации</p>
ОПК-2.1. Определение, систематизация и анализ информации в соответствии с поставленными целями управления для решения задач профессиональной деятельности	<p><b>Знает</b> состав и назначение форм бухгалтерской отчетности</p> <p><b>Имеет навыки (основного уровня)</b> систематизации информации об объектах бухгалтерского учета и составления бухгалтерской отчетности</p> <p><b>Знает</b> цели и процедуры инвентаризации активов и финансовых обязательств организации</p> <p><b>Имеет навыки (начального уровня)</b> определения процедур инвентаризации активов и финансовых обязательств организации</p>
ОПК-2.2. Выбор методов сбора данных, способов и вида их представления в соответствии с поставленными задачами профессиональной деятельности	<p><b>Знает</b> способы обработки первичных бухгалтерских документов</p> <p><b>Знает</b> методы учета доходов, расходов и финансового результата организации</p> <p><b>Имеет навыки (основного уровня)</b> учета и отражение на счетах учета финансовых результатов</p>
ОПК-2.4. Определение качественных характеристик данных, необходимых для решения поставленных управленческих задач	<p><b>Знает</b> организационные основы бухгалтерского учета</p> <p><b>Знает</b> назначение учетной политики</p> <p><b>Имеет навыки (начального уровня)</b> интерпретации данных бухгалтерского учета и форм финансовой отчетности</p> <p><b>Имеет навыки (начального уровня)</b> определения элементов учетной политики</p>
ОПК-2.6. Выбор инструментария обработки и анализа данных, необходимых для решения поставленных управленческих задач	<p><b>Знает</b> методы выбора инструментальных средств для регистрации хозяйственных операций в соответствии с поставленной задачей</p> <p><b>Имеет навыки (начального уровня)</b> применения инструментальных средств для регистрации хозяйственных операций</p> <p><b>Имеет навыки (начального уровня)</b> выбора методов и способов бухгалтерского учета</p>

Информация о формировании и контроле результатов обучения представлена в Фонде оценочных средств (Приложение 1).

### 3. Трудоёмкость дисциплины и видов учебных занятий по дисциплине

Общая трудоемкость дисциплины составляет 4 зачётные единицы (144 академических часа).

(1 зачетная единица соответствует 36 академическим часам)

Видами учебных занятий и работы обучающегося по дисциплине могут являться.

Обозначение	Виды учебных занятий и работы обучающегося
Л	Лекции
ЛР	Лабораторные работы
ПЗ	Практические занятия
КоП	Компьютерный практикум
КРП	Групповые и индивидуальные консультации по курсовым работам (курсовым проектам)
СР	Самостоятельная работа обучающегося в период теоретического обучения
Контроль	Самостоятельная работа обучающегося и контактная работа обучающегося с преподавателем в период промежуточной аттестации

*Структура дисциплины:*

Форма обучения – очная.

№	Наименование раздела дисциплины	Семестр	Количество часов по видам учебных занятий и работы обучающегося							Формы промежуточной аттестации, текущего контроля успеваемости
			Л	ЛР	ПЗ	КоП	КРП	СР	Контроль	
1	Теория бухгалтерского учета	4	10	-	10	-	-	44	36	Домашнее задание 1 (р.1-3)
2	Бухгалтерский учет	4	20		20					Домашнее задание 2 (р.1-3)
3	Бухгалтерская отчетность	4	2		2					Контрольная работа (р.1-3)
	Итого:		32	-	32	-	-	44	36	Экзамен

#### 4. Содержание дисциплины, структурированное по видам учебных занятий и разделам

При проведении аудиторных учебных занятий предусмотрено проведение текущего контроля успеваемости:

- В рамках практических занятий предусмотрено выполнение обучающимися контрольной работы.

##### 4.1 Лекции

*Форма обучения - очная*

№	Наименование раздела дисциплины	Тема и содержание лекций
1	Теория бухгалтерского учета	<b>Цели, задачи и принципы бухгалтерского учета.</b> Нормативное регулирование бухгалтерского учета. Предмет и задачи бухгалтерского учета.

		<p><b>Основные способы и методы ведения бухгалтерского учета.</b> Метод бухгалтерского учета и его составные элементы. План счетов бухгалтерского учета и их классификация. Принцип двойной записи.</p> <p><b>Документация и документооборот в бухгалтерском учете.</b> Первичные документы в бухгалтерском учете и их назначение. Классификация бухгалтерских документов.</p> <p><b>Учетные регистры бухгалтерского учета.</b> Нормативное регулирование. Формы бухгалтерского учета. Реквизиты регистров бухгалтерского учета.</p> <p><b>Инвентаризация имущества и обязательств.</b> Понятие, виды и сроки проведения инвентаризации. Этапы проведения инвентаризации и отражение её результатов в бухгалтерском учете.</p> <p><b>Учетная политика предприятия.</b> Общие понятия и состав учетной политики. Цель и задачи, порядок формирования учетной политики.</p>
2	Бухгалтерский учет	<p><b>Учет денежных средств, обязательств и расчетов</b> Основные положения о денежной системе, наличных и безналичных расчетах. Счета учета движения денежных средств и их виды.</p> <p><b>Учет основных средств и нематериальных активов</b> Виды основных средств. Определение объекта и задачи учета, источники поступления и выбытия. Нормативно-правовое регулирование учета. Формирование стоимости. Документальное оформление движения основных средств. Учет основных средств, в зависимости от источников поступления. Порядок списания основных средств, подлежащих выбытию. Инвентаризация и особенности отражения ее результатов в учете. Переоценка основных средств. Особенности учета при изменении стоимости. Порядок отражения НДС при учете основных средств. Порядок начисления и учета амортизации основных средств. Учёт нематериальных активов. Понятие, состав, и классификация нематериальных активов. Формирование первоначальной стоимости. Порядок начисления и учета амортизации нематериальных активов.</p> <p><b>Учет материально-производственных запасов</b> Определение объекта и задачи учет, классификация. Формирование стоимости поступления материалов и сырья. Методы оценки материально-производственных запасов при их списании в производство. Учет продажи и прочего выбытия материально-производственных запасов</p> <p><b>Учет использования трудовых ресурсов, заработной платы и прочих расчетов с персоналом.</b> Учет оплаты труда рабочих и административно-управленческого персонала. Расчет средней заработной платы для различных случаев расчета. Расчет и учет листа временной нетрудоспособности, отпускных и выходного пособия при увольнении работника. Расчет и учет налога на доходы физических лиц и страховых взносов. Учет и расчетов с учредителями, начисление и выплата доходов, полученных в виде дивидендов. Особенности учета расчетов с подотчетными лицами.</p> <p><b>Учет и расчеты с бюджетом.</b> Нормативно-правовое регулирование. Учетов расчетов по социальному страхованию и обеспечению. Учет расчетов по обязательствам с бюджетом.</p> <p><b>Учет и реализация готовой продукции (работ, услуг)</b> Состав и оценка готовой продукции. Принципы формирования и калькулирование себестоимости готовой продукции (работ, услуг). Особенности учета реализации готовой продукции (работ и услуг). Коммерческие расходы: их состав, порядок учета и списания на себестоимость реализованной продукции.</p>

		<p><b>Учет кредитов и займов, прочих обязательств.</b> Понятие, отличительные особенности кредитов и займов. Виды и порядок учета заемных средств и кредитов. Нормативно-правовое регулирование учета. Особенности учета процентов по кредитам и займам, подлежащих к выплате или получению. Понятие дебиторской и кредиторской задолженности. Учет расчетов с поставщиками и подрядчиками. Учет расчетов с покупателями и заказчиками. Особенности учета списания дебиторской и кредиторской задолженности.</p> <p><b>Учет капитала.</b> Нормативно-правовое регулирование. Понятие капитала и задачи его учета. Учет уставного капитала. Учет собственных акций, выкупаемых у акционеров. Учет добавочного капитала. Учет резервного капитала. Учет целевого финансирования и государственной помощи</p> <p><b>Учет доходов и расходов организации.</b> Понятие о расходах, затратах и себестоимости продукции (работ, услуг) в системе финансового учета. Учет общепроизводственных и общехозяйственных расходов, их распределение по видам деятельности и объектам калькулирования. Учет расходов вспомогательных производств, их распределение. Учет производственных потерь (брак, простои, отходы), их списание. Разграничение затрат по временным периодам. Понятие доходов организации, их состав и порядок учета. Система счетов по учету формирования финансовых результатов. Определение и списание финансовых результатов от продажи продукции (работ, услуг). Прочие доходы и расходы: операционные доходы и расходы, их состав и учет; внереализационные доходы и расходы, их состав и учет. Учет чрезвычайных расходов и доходов.</p> <p><b>Учет финансовых результатов деятельности организации.</b> Состав бухгалтерской прибыли (убытка) и учет её формирования. Расчет налога на прибыль предприятия в соответствии с ПБУ 18/02 «Расчет налога на прибыль». Реформация бухгалтерского баланса. Учет нераспределенной прибыли.</p>
3	Бухгалтерская отчетность	<p><b>Бухгалтерская (финансовая) отчетность и общие требования к ней.</b> Основные концепции финансовой отчетности. Нормативные документы, регулирующие построение бухгалтерской отчетности организаций. Основные требования, предъявляемые к бухгалтерской отчетности. Состав и содержание бухгалтерской отчетности. Принципы и техника построения</p>

#### 4.2 Лабораторные работы.

Не предусмотрено учебным планом.

#### 4.3 Практические занятия

Форма обучения – очная

№	Наименование раздела дисциплины	Тема и содержание занятия
1	Теория бухгалтерского учета	<p><b>Цели, задачи и принципы бухгалтерского учета.</b> Ознакомление студентов с учебной, методической и научной литературой. Изучение нормативных правовых документов бухгалтерского учета.</p> <p><b>Методические основы ведения бухгалтерского учета.</b> Изучение группировки элементов, методики классификации счетов по разделам учета. Решение ситуационных задач по учету фактов хозяйственной деятельно-</p>

		<p>сти на счетах бухгалтерского учета. Составление хозяйственных операций. Принцип формирования бухгалтерских проводок.</p> <p><b>Документация и документооборот в бухгалтерском учете.</b> Заполнение первичных документов по учету хозяйственных операций.</p> <p><b>Учетные регистры бухгалтерского учета.</b> Составление бухгалтерских проводок и отражение операций на счетах учета. Решение задач по формированию регистров учета, составление оборотно-сальдовой ведомости по счетам аналитического учета.</p> <p><b>Инвентаризация имущества и обязательств.</b> Решение ситуационных задач по проведению инвентаризации, оформления первичных документов и отражения результатов на счетах бухгалтерского учета.</p> <p><b>Учетная политика предприятия.</b> Решение ситуационных задач по формированию разделов учетной политики и выбор ее вариантов.</p>
2	Бухгалтерский учет	<p><b>Учет денежных средств, обязательств и расчетов.</b> Первичные документы по учету кассовых операций. Отражение на счетах учета операций по учету денежных средств на расчетных, валютных счетах, и специальных счетах. Решение задач по отражению на счетах бухгалтерского учета движения денежных средств.</p> <p><b>Учет основных средств и нематериальных активов.</b> Решение задач по отражению на счетах бухгалтерского учета поступления, выбытия основных средств, по формированию первоначальной, восстановительной, остаточной стоимости основных средств. Решение задач по отражению в учете переоценки, ремонта, реконструкции и модернизации объектов основных средств. Решение задач по расчету и начислению амортизационных отчислений по основным средствам. Решение задач по поступлению и выбытию нематериальных активов. Решение задач по расчету и начислению амортизационных отчислений по нематериальным активам.</p> <p><b>Учет материально-производственных запасов.</b> Решение задач по учету поступления материалов на места хранения и их списания в производство с использованием методов средней себестоимости и ФИФО. Решение задач по формированию себестоимости единицы продукции.</p> <p><b>Учет использования трудовых ресурсов, заработной платы и прочих расчетов с персоналом.</b> Решение задач по расчету заработной платы персонала и отражения на счетах учета. Решение задач по расчету среднего заработка. Решение задач по отражению в учете удержаний из заработной платы.</p> <p><b>Учет и расчеты с бюджетом.</b> Решение задач по отражению начисления и погашения задолженности перед бюджетом на счетах бухгалтерского учета.</p> <p><b>Учет затрат на производство.</b> Учет прямых затрат. Группировка затрат на производство по элементу затрат. Учет и распределение прямых и косвенных затрат, и отражение на счетах. Решение задач на определение величины производственной и полной себестоимости продукции. Решение задач по учету незавершенного производства.</p>

		<p><b>Учет и реализация готовой продукции (работ, услуг).</b> Решение задач по составлению хозяйственных операции по учету готовой продукции. Решение задач по отражению реализации готовой продукции с составлением бухгалтерских проводок и определением коммерческих расходов.</p> <p><b>Учет кредитов и займов, прочих обязательств.</b> Решение задач по учету затрат обслуживания займов и кредитов, начисления процентов. Решение задач по учет списания дебиторской и кредиторской задолженности.</p> <p><b>Учет капитала.</b> Решение задач по учету уставного капитала. Особенности учета резервного и добавочного капитала.</p> <p><b>Учет доходов и расходов организации.</b> Решение задач по учету продажи продукции (работ, услуг), отражения начисления косвенных налогов с выручки, формирования себестоимости реализованной продукции, формирование прочих расходов, связанных с производством и управлением, расходы на продажу, управленческие расходы.</p> <p><b>Учет финансовых результатов деятельности организации.</b> Формирование финансовых результатов. Учет и отражение на счетах учета финансовых результатов в разрезе видов деятельности.</p>
3	Бухгалтерская отчетность	<p><b>Бухгалтерская отчетность и общие требования к ней.</b> Решение задач по проведению реформации баланса. Решение задач с целью составления бухгалтерского баланса.</p>

#### 4.4 Компьютерные практикумы.

Не предусмотрено учебным планом.

#### 4.5 Групповые и индивидуальные консультации по курсовым работам (курсовым проектам).

Не предусмотрено учебным планом.

#### 4.6 Самостоятельная работа обучающегося в период теоретического обучения

Самостоятельная работа обучающегося в период теоретического обучения включает в себя:

- самостоятельную подготовку к учебным занятиям, включая подготовку к аудиторным формам текущего контроля успеваемости;
- выполнение домашнего задания 1;
- выполнение домашнего задания 2;
- самостоятельную подготовку к промежуточной аттестации.

В таблице указаны темы для самостоятельного изучения обучающимся:

№	Наименование раздела дисциплины	Темы для самостоятельного изучения
1	Теория бухгалтерского учета	Темы для самостоятельного изучения соответствуют темам аудиторных учебных занятий.
2	Бухгалтерский учет	Темы для самостоятельного изучения соответствуют темам аудиторных учебных занятий.
3	Бухгалтерская отчетность	Темы для самостоятельного изучения соответствуют темам аудиторных учебных занятий.

#### *4.7 Самостоятельная работа обучающегося и контактная работа обучающегося с преподавателем в период промежуточной аттестации*

Работа обучающегося в период промежуточной аттестации включает в себя подготовку к формам промежуточной аттестации (к экзамену), а также саму промежуточную аттестацию.

### **5. Оценочные материалы по дисциплине**

Фонд оценочных средств по дисциплине приведён в Приложении 1 к рабочей программе дисциплины.

Оценочные средства для проведения промежуточной аттестации, а также текущего контроля по дисциплине хранятся на кафедре (структурном подразделении), ответственной за преподавание данной дисциплины.

### **6. Учебно-методическое и материально-техническое обеспечение дисциплины**

Основные принципы осуществления учебной работы обучающихся изложены в локальных нормативных актах, определяющих порядок организации контактной работы и порядок самостоятельной работы обучающихся. Организация учебной работы обучающихся на аудиторных учебных занятиях осуществляется в соответствии с п. 3.

#### *6.1 Перечень учебных изданий и учебно-методических материалов для освоения дисциплины*

Для освоения дисциплины обучающийся может использовать учебные издания и учебно-методические материалы, имеющиеся в научно-технической библиотеке НИУ МГСУ и/или размещённые в Электронных библиотечных системах.

Актуальный перечень учебных изданий и учебно-методических материалов представлен в Приложении 2 к рабочей программе дисциплины.

#### *6.2 Перечень профессиональных баз данных и информационных справочных систем*

При осуществлении образовательного процесса по дисциплине используются профессиональные базы данных и информационных справочных систем, перечень которых указан в Приложении 3 к рабочей программе дисциплины.

#### *6.3 Перечень материально-технического, программного обеспечения освоения дисциплины*

Учебные занятия по дисциплине проводятся в помещениях, оснащенных соответствующим оборудованием и программным обеспечением.

Перечень материально-технического и программного обеспечения дисциплины приведен в Приложении 4 к рабочей программе дисциплины.



Приложение 1 к рабочей программе

Шифр	Наименование дисциплины
Б1.О.17	Бухгалтерский учет

Код направления подготовки / специальности	38.03.02
Направление подготовки / специальность	Менеджмент
Наименование (я) ОПОП (направленность / профиль)	Менеджмент в инвестиционно-строительной сфере
Год начала реализации ОПОП	2023
Уровень образования	бакалавриат
Форма обучения	очная
Год разработки/обновления	2023

### ФОНД ОЦЕНОЧНЫХ СРЕДСТВ

#### 1. Описание показателей и критериев оценивания компетенций, описание шкал оценивания

Оценивание формирования компетенций производится на основе показателей оценивания, указанных в п.2. рабочей программы и в п.1.1 ФОС.

Связь компетенций и показателей оценивания приведена в п.2 рабочей программы.

##### 1.1. Описание формирования и контроля показателей оценивания

Оценивание уровня освоения обучающимся компетенций осуществляется с помощью форм промежуточной аттестации и текущего контроля. Формы промежуточной аттестации и текущего контроля успеваемости по дисциплине, с помощью которых производится оценивание, указаны в учебном плане и в п.3 рабочей программы.

В таблице приведена информация о формировании результатов обучения по дисциплине разделами дисциплины, а также о контроле показателей оценивания компетенций формами оценивания.

Наименование показателя оценивания (результата обучения по дисциплине)	Номера разделов дисциплины	Формы оценивания (формы промежуточной аттестации, текущего контроля успеваемости)
<b>Знает</b> способы и порядок построения моделей типовых хозяйственных операций <b>Имеет навыки (начального уровня)</b> отражения основных фактов хозяйственной жизни, формирующих учетный информационный образ экономического субъекта <b>Имеет навыки (основного уровня)</b> отражения фактов хозяйственной деятельности с применением системы счетов и двойной записи	1,2	Экзамен Домашнее задание 1 Домашнее задание 2 Контрольная работа
<b>Знает</b> способы калькуляции затрат, методы калькуляции себестоимости <b>Имеет навыки (начального уровня)</b> построения системы	1.2	Экзамен Домашнее задание 1 Домашнее задание 2

Наименование показателя оценивания (результата обучения по дисциплине)	Номера разделов дисциплины	Формы оценивания (формы промежуточной аттестации, текущего контроля успеваемости)
классификации затрат организации по статьям калькуляции		Контрольная работа
<b>Знает</b> методы выбора инструментальных средств для регистрации хозяйственных операций в соответствии с поставленной задачей <b>Имеет навыки (начального уровня)</b> применения инструментальных средств для регистрации хозяйственных операций <b>Имеет навыки (основного уровня)</b> выбора методов и способов бухгалтерского учета	1,2	Экзамен Домашнее задание 1 Домашнее задание 2 Контрольная работа
<b>Имеет навыки (начального уровня)</b> решения задач на усвоение понятийного аппарата и понимание логических связей, расчетных и ситуационных задач по документированию хозяйственных операций и ведению бухгалтерского учета активов и обязательств, источников финансирования, доходов и расходов, фактов хозяйственной жизни организации	1,2	Экзамен Домашнее задание 1 Домашнее задание 2 Контрольная работа
<b>Знает</b> состав и назначение форм бухгалтерской отчетности <b>Имеет навыки (основного уровня)</b> систематизации информации об объектах бухгалтерского учета и составления бухгалтерской отчетности <b>Знает</b> цели и процедуры инвентаризации активов и финансовых обязательств организации <b>Имеет навыки (начального уровня)</b> определения процедур инвентаризации активов и финансовых обязательств организации	1,2,3	Экзамен Домашнее задание 1 Домашнее задание 2 Контрольная работа
<b>Знает</b> способы обработки первичных бухгалтерских документов <b>Знает</b> методы учета доходов, расходов и финансового результата организации <b>Имеет навыки (основного уровня)</b> учета и отражение на счетах учета финансовых результатов	1,2	Экзамен Домашнее задание 1 Домашнее задание 2 Контрольная работа
<b>Знает</b> организационные основы бухгалтерского учета <b>Знает</b> назначение учетной политики <b>Имеет навыки (начального уровня)</b> интерпретации данных бухгалтерского учета и форм финансовой отчетности <b>Имеет навыки (начального уровня)</b> определения элементов учетной политики	1,2,3	Экзамен Домашнее задание 1 Домашнее задание 2 Контрольная работа
<b>Знает</b> методы выбора инструментальных средств для регистрации хозяйственных операций в соответствии с поставленной задачей <b>Имеет навыки (начального уровня)</b> применения инструментальных средств для регистрации хозяйственных операций <b>Имеет навыки (начального уровня)</b> выбора методов и способов бухгалтерского учета	1,2	Экзамен Домашнее задание 1 Домашнее задание 2 Контрольная работа

## 1.2. Описание критериев оценивания компетенций и шкалы оценивания

При проведении промежуточной аттестации в форме экзамена/ дифференцированного зачёта (зачета с оценкой) используется шкала оценивания: «2» (неудовлетворительно), «3» (удовлетворительно), «4» (хорошо), «5» (отлично).

Показателями оценивания являются знания и навыки обучающегося, полученные при изучении дисциплины.

Критериями оценивания достижения показателей являются:

Показатель оценивания	Критерий оценивания
Знания	Знание терминов и определений, понятий

	Знание основных закономерностей и соотношений, принципов
	Объём освоенного материала, усвоение всех дидактических единиц (разделов)
	Полнота ответов на проверочные вопросы
	Правильность ответов на вопросы
	Чёткость изложения и интерпретации знаний
Навыки начального уровня	Навыки выбора методик выполнения заданий
	Навыки выполнения заданий различной сложности
	Навыки самопроверки. Качество сформированных навыков
	Навыки анализа результатов выполнения заданий, решения задач
	Навыки представления результатов решения задач
Навыки основного уровня	Навыки выбора методик выполнения заданий
	Навыки выполнения заданий различной сложности
	Навыки самопроверки. Качество сформированных навыков
	Навыки анализа результатов выполнения заданий, решения задач
	Навыки представления результатов решения задач
	Навыки обоснования выполнения заданий
	Быстрота выполнения заданий
	Самостоятельность в выполнении заданий
Результативность (качество) выполнения заданий	

## 2. Типовые контрольные задания для оценивания формирования компетенций

### 2.1. Промежуточная аттестация

2.1.1. Промежуточная аттестация в форме экзамена, дифференцированного зачета (зачета с оценкой), зачета

Формы промежуточной аттестации: экзамен в 4 семестре.

Перечень типовых вопросов (заданий) для проведения экзамена в 4 семестре (очная форма обучения):

№	Наименование раздела дисциплины	Типовые вопросы/задания
1	Теория бухгалтерского учета	<ol style="list-style-type: none"> <li>1. Система регулирования бухгалтерского учета в Российской Федерации: принципы регулирования бухгалтерского учета, субъекты регулирования бухгалтерского учета и их основные функции.</li> <li>2. Федеральный закон «О бухгалтерском учете»: цель, предмет регулирования, сфера действия, основные положения.</li> <li>3. Нормативные правовые документы в области регулирования бухгалтерского учета: состав, назначение, общая характеристика.</li> <li>4. Бухгалтерский учет: понятие, объекты бухгалтерского учета, обязанность ведения в соответствии с Федеральным законом «О бухгалтерском учете».</li> <li>5. Обязанность и организация ведения бухгалтерского учета различными экономическими субъектами в соответствии с Федеральным законом «О бухгалтерском учете».</li> <li>6. Учетная политика организации: назначение, порядок формирования и утверждения, основные принципы (допущения и требования) бухгалтерского учета, обеспечиваемые учетной политикой организации, порядок изменения учетной политики.</li> <li>7. Первичные учетные документы: назначение, требования к оформлению в соответствии с Федеральным законом «О бухгалтерском учете».</li> <li>8. Регистры бухгалтерского учета: назначение, требования к их ведению</li> </ol>

		<p>в соответствии с Федеральным законом «О бухгалтерском учете».</p> <p>9. Общие требования к инвентаризации активов и обязательств: назначение, порядок и сроки проведения, документальное оформление.</p>
2	Бухгалтерский учет	<p>10. Условия принятия объектов основных средств к бухгалтерскому учету, состав и единица бухгалтерского учета основных средств в соответствии с ФСБУ, отражение операций поступления основных средств в бухгалтерском учете.</p> <p>11. Порядок определения первоначальной стоимости объектов основных средств в зависимости от способов их поступления в соответствии с ФСБУ.</p> <p>12. Амортизация объектов основных средств в соответствии с ФСБУ: выбор срока полезного использования объектов, способы и порядок начисления амортизации, отражение амортизационных отчислений в бухгалтерском учете.</p> <p>13. Учет списания основных средств в соответствии с ФСБУ: основания для списания, отражение операций списания в бухгалтерском учете.</p> <p>14. Учет нематериальных активов в соответствии с ФСБУ: структура нематериальных активов, условия принятия к бухгалтерскому учету, порядок определения первоначальной стоимости, отражение операций на счетах бухгалтерского учета в зависимости от способов их поступления.</p> <p>15. Амортизация нематериальных активов в соответствии с ФСБУ: определение срока полезного использования, способы, порядок начисления и отражение в бухгалтерском учете амортизационных отчислений.</p> <p>16. Учет списания нематериальных активов в соответствии с ФСБУ: причины списания, отражение операций в бухгалтерском учете.</p> <p>17. Учет финансовых вложений в соответствии с ФСБУ: понятие финансовых вложений, состав, условия принятия к бухгалтерскому учету.</p> <p>18. Учет поступления материалов: оценка, отражение операций на счетах бухгалтерского учета.</p> <p>19. Учет материалов при отпуске в производство и ином выбытии: оценка, отражение операций на счетах бухгалтерского учета.</p> <p>20. Учет выпуска готовой продукции: понятие готовой продукции, способы оценки готовой продукции, отражение на счетах бухгалтерского учета операций выпуска готовой продукции.</p> <p>21. Учет товаров: оценка при поступлении и списании, отражение в бухгалтерском учете операций поступления и списания товаров.</p> <p>22. Учет движения денежных средств в кассе организации: документальное оформление, отражение операций в бухгалтерском учете.</p> <p>23. Учет движения денежных средств на счетах организации в банке: документальное оформление, отражение операций в бухгалтерском учете.</p> <p>24. Учет расчетов с покупателями и заказчиками: порядок и способы расчетов, отражение в бухгалтерском учете операций расчетов с покупателями и заказчиками, учет погашения и списания дебиторской задолженности.</p> <p>25. Учет расчетов с поставщиками и подрядчиками: оценка кредиторской задолженности, отражение в бухгалтерском учете операций принятия, погашения и списания кредиторской задолженности.</p> <p>26. Учет расчетов с работниками по оплате труда.</p> <p>27. Учет расчетов с бюджетом (Налог на доходы физических лиц). Порядок начисления и уплаты. Отражение на счетах учета.</p> <p>28. Учет страховых взносов. Порядок начисления и уплаты. Отражение на счетах учета.</p> <p>29. Учет расчетов с бюджетом (Налог на добавленную стоимость). Порядок начисления и уплаты. Отражение на счетах учета.</p> <p>30. Учет расчетов с подотчетными лицами: понятие «подотчетное лицо», документальное оформление расчетов, отражение операций на счетах бухгалтерского учета.</p>

		<p>31. Учет задолженности по полученным займам, кредитам, выданным заемным обязательствам.</p> <p>32. Учет затрат. Классификация. Отражение на счетах учета.</p> <p>33. Состав и условия признания доходов в бухгалтерском учете в соответствии с ФСБУ.</p> <p>34. Учет выручки от продаж продукции (работ, услуг) в соответствии с ФСБУ: условия признания, отражение в бухгалтерском учете.</p> <p>35. Учет прочих доходов в соответствии с ФСБУ: состав, условия признания, отражение в бухгалтерском учете.</p> <p>36. Состав и условия признания расходов в бухгалтерском учете в соответствии с ФСБУ.</p> <p>37. Учет расходов по обычным видам деятельности в соответствии с ФСБУ: состав, условия признания, отражение в бухгалтерском учете.</p> <p>38. Учет прочих расходов в соответствии с ФСБУ: состав, условия признания, отражение в бухгалтерском учете.</p> <p>39. Учет операций по формированию уставного (складочного) капитала.</p> <p>40. Учет операций по формированию и использованию резервного и добавочного капитала.</p> <p>41. Учет формирования нераспределенной прибыли (непокрытого убытка).</p>
3	Бухгалтерская отчетность	<p>42. . Общие требования к бухгалтерской (финансовой) отчетности экономических субъектов в соответствии с Федеральным законом «О бухгалтерском учете»: назначение, виды, состав, порядок подписания и утверждения.</p> <p>43. Годовая бухгалтерская (финансовая) отчетность организации в соответствии с ФСБУ: состав, допущения и принципы составления.</p> <p>44. Структура, содержание и оценка показателей бухгалтерского баланса в соответствии с ФСБУ</p>

#### Типовые задания (задачи)

1. Распределить объекты учета по принадлежности к активу и пассиву бухгалтерского баланса по исходным данным (группировка хозяйственных средств по составу и размещению, группировку хозяйственных средств по источникам формирования)
2. Отразить хозяйственные операции на счетах бухгалтерского учета, составить схемы счетов и оборотно-сальдовую ведомость.
3. Составить бухгалтерские проводки по движению средств на расчетном счете. Отразить сальдо и обороты на схеме бухгалтерского счета 51 «Расчетные счета». Составить оборотно-сальдовую ведомость по счету 51 «Расчетные счета».
4. Составить бухгалтерские проводки по движению средств в кассе. Отразить сальдо и обороты на схеме бухгалтерского счета 50 «Касса». Составить оборотно-сальдовую ведомость по счету 50 «Касса»
5. Принять к учету основное средство, начислить амортизацию. Отразить бухгалтерские проводки по операциям с основным средством.
6. Принять объект основных средств/ нематериальных активов к учету и начислить амортизацию.
7. Отразить бухгалтерские проводки по операциям с материалами. Рассчитать стоимость 1 единицы материалов. Рассчитать сумму списания материалов со склада с использованием методов средней себестоимости и ФИФО.
8. Начислить зарплату работников, НДФЛ, определить зарплату к выплате. Отразить операции бухгалтерскими проводками.
9. Начислить страховые взносы и взнос на обязательное социальное страхование от несчастных случаев на производстве и профессиональных заболеваний (1,2 %) с зарплаты работников за январь
10. Отразить на счетах операции по поступлению средств краткосрочного/ долгосрочного кредита. Отразить погашение основных платежей и %.
11. Отразить операции по формированию финансового результата организации.

12. Организация занимается производством пеноблоков.

За месяц была выпущена и реализована партия продукции. Реализация на сумму 2 400 000, в т.ч. НДС 20%.

Расход материала для изготовления продукции составил 1 100 000

Начислена амортизация производственных основных средств—20 000руб.

Использовано электроэнергии на производство продукции—30 000 руб.

Начислена заработная плата производственным рабочим за изготовление продукции - 300000руб.

Начислены страховые взносы на заработную плату – 90 000 руб.

Общехозяйственные затраты организации—140000руб.;

Организация использует метод директ-костинг.

Требуется:

- Выполнить необходимые расчеты.
- Отразить затраты по изготовлению продукции и ее реализации.

Списать общехозяйственные затраты.

### *2.1.2 Промежуточная аттестация в форме защиты курсовой работы (курсового проекта)*

Промежуточная аттестация в форме защиты курсовой работы (курсового проекта) не проводится.

## *2.2.Текущий контроль*

### *2.2.1 Перечень форм текущего контроля:*

- контрольная работа;
- домашнее задание 1;
- домашнее задание 2.

### *2.2.2. Типовые контрольные задания форм текущего контроля*

*Контрольная работа № 1.Тема: Бухгалтерский учет*

*Контрольная работа включает тестовые вопросы*

*Типовые тестовые задания*

1. Метод бухгалтерского учета как совокупность правил и технических приемов, позволяющих исследовать предмет бухгалтерского учета, включает:
  - 1) баланс, счета, инвентаризацию, калькуляцию, учетные измерители, валюту баланса;
  - 2) баланс, счета, инвентаризацию, калькуляцию, нормирование, сверку документов;
  - 3) инвентаризацию, калькуляцию, нормирование, сверку документов, отчетность, двойную запись;
  - 4) документацию и инвентаризацию, счета и двойную запись, оценку и калькуляцию, бухгалтерский баланс, бухгалтерскую отчетность.
2. Бухгалтерский баланс – это:
  - 1) способ экономической группировки и обобщения хозяйственных средств предприятия и их источников на определенную дату в стоимостном измерении;
  - 2) способ экономической группировки и обобщения хозяйственных средств предприятия и их источников за определенный период времени в стоимостном выражении;
  - 3) способ функциональной и правовой группировки хозяйственных средств предприятия и их источников на определенную дату;
  - 4) способ экономической, функциональной и правовой группировки хозяйственных средств предприятия и их источников за определенный период в стоимостном измерении.
3. Бухгалтерский баланс – это:
  - 1) способ экономической группировки и обобщения хозяйственных средств предприятия и их источников на определенную дату в стоимостном измерении;

- 2) способ экономической группировки и обобщения хозяйственных средств предприятия и их источников за определенный период времени в стоимостном выражении;
  - 3) способ функциональной и правовой группировки хозяйственных средств предприятия и их источников на определенную дату;
  - 4) способ экономической, функциональной и правовой группировки хозяйственных средств предприятия и их источников за определенный период в стоимостном измерении.
4. Баланс, в котором нет регулирующих статей, называется:
- 1) очищенным;
  - 2) балансом-нетто;
  - 3) балансом – брутто;
  - 4) аналитическим.
5. Основным нормативным документом, устанавливающим основы ведения бухгалтерского учета в РФ является:
- 1) Гражданский кодекс Российской Федерации
  - 2) Налоговый кодекс Российской Федерации
  - 3) План счетов бухгалтерского учета
  - 4) Федеральный закон о бухгалтерском учете
5. Записи, увеличивающие сальдо счета, записываются:
- 1) на стороне, противоположной входящему сальдо;
  - 2) на стороне входящего сальдо;
  - 3) по кредиту счета;
6. Корреспонденцией счетов называется:
- 1) связь между синтетическими и аналитическими счетами;
  - 2) взаимодействие счетов под воздействием хозяйственных операций;
  - 3) процедура определения корреспондирующих счетов;
  - 4) счетная формула, позволяющая дать стоимостную оценку совершенной хозяйственной операции.
7. Определите, какой первичный документ используется для накопления информации на отдельного работника, необходимой для начисления заработной платы, удержаний из заработной платы:
- 1) табель учета использования рабочего времени и расчета заработной платы;
  - 2) лицевой счет;
  - 3) табель учета использования рабочего времени;
  - 4) расчетно-платежная ведомость.
8. Выплаты стимулирующего характера включают:
- 1) премии, надбавки, стимулирующие доплаты;
  - 2) премии, надбавки за определенные производственные показатели, стимулирующие доплаты;
  - 3) премии, надбавки за определенные производственные показатели, стимулирующие доплаты, компенсации;
  - 4) премии, надбавки, компенсации.
9. Удержание из заработной платы работника суммы налога на доходы физических лиц отражается в бухгалтерском учете организации следующей бухгалтерской проводкой:
- 1) Д-т 70 К-т 68;
  - 2) Д-т 76 К-т 68;
  - 3) Д-т 76 К-т 70;
  - 4) Д-т 68 К-т 70.
10. Содержанием платежного поручения как расчетного документа является:
- 1) распоряжение владельца счета (плательщика) обслуживающему его банку перевести определенную денежную сумму на счет получателя средств, открытый в этом или другом банке;

- 2) условное денежное обязательство, принимаемое банком по поручению плательщика, произвести платежи в пользу получателя средств по предъявлении последним документов, соответствующих условиям данного расчетного документа, или предоставить такие полномочия другому банку;
- 3) подтверждение согласия должника по исполнению ранее принятых на себя обязательств, предусмотренных договором;
- 4) распоряжение владельца счета (получателя) обслуживающему его банку перевести определенную денежную сумму на счет получателя средств, открытый в этом или другом банке.
11. Каким документом банк извещает владельца расчетного счета о зачислении или списании денежных средств?
- 1) абонентским талоном;
  - 2) путем передачи авизо;
  - 3) предоставлением реестра;
  - 4) выпиской с расчетного счета.
12. Счет 57 предназначен:
- 1) для учета движения средств, находящихся в пути;
  - 2) для учета расчетов платежными требованиями;
  - 3) для учета расчетов банковскими карточками;
  - 4) для учета валютных средств.
13. Операции по выбытию материально-производственных запасов отражаются через:
- 1) 90 счет;
  - 2) 91 счет;
  - 3) 99 счет;
  - 4) 76 счет.
14. Какими способами начисляется амортизация основных средств в бухгалтерском учете?
- 1) линейным и нелинейным;
  - 2) линейным, нелинейным, способом уменьшаемого остатка, способом списания по сумме чисел лет полезного использования;
  - 3) линейным, нелинейным, способом списания стоимости пропорционально объему продукции (работ);
  - 4) линейным, способом уменьшаемого остатка, способом списания стоимости пропорционально объему продукции (работ).

*Домашнее задание 1. Бухгалтерский баланс и бухгалтерская отчетность  
Пример и состав типового задания:*

**Задача 1.** Составить бухгалтерский баланс по данным, приведенным в таблице.

<b>Виды хозяйственных средств</b>	<b>Сумма, в руб.</b>
1. Задолженность поставщикам	76 500
2. Уставный капитал	1 500 000
3. Дебиторская задолженность	120 000
4. Задолженность по социальному страхованию	20 700
5. Нематериальные активы	225 000
6. Расчетный счет	1 650 000
7. Задолженность по прочим обязательствам	45 000
8. Задолженность подотчетного лица	9 600
9. Задолженность учредителей	75 000
10. Задолженность бюджету	107 700
11. Прибыль	241 500
12. Готовая продукция	114 000
13. Затраты на незавершенное производство	51 600
14. Резервный капитал	300 000



15. Материалы	45 000
16. Задолженность учредителям	90 000
17. Задолженность по заработной плате	69 000
18. Основное средство	180 000
19 Задолженность по краткосрочному кредиту	36 600
20. Касса	16 800

**Баланс**

<b>А К Т И В</b>		<b>П А С С И В</b>	
Содержание статьи	Сумма в руб.	Содержание статьи	Сумма в руб.
Баланс:		Баланс:	

*Домашнее задание 2. Бухгалтерский учет*

*Решение задач.*

1. Отразите с использованием двойной записи, следующие хозяйственные операции:

а) Списано с расчетного счета организации на:

- оплату за материалы 60 000 руб.,
- оплату штрафа за нарушение условий договора поставки 14 400 руб.,
- оплату счета за наружную рекламу 12 000 руб.

б) Отпущены со склада материалы в:

- цех для производства продукции 662050 руб.,
- на общепроизводственные нужды цеха 37800 руб.,
- на общехозяйственные нужды 12300 руб.

2. В результате проведенной инвентаризации материальных ценностей выявлена недостача кирпича на сумму 32 400 руб. и излишки мешков с цементов на сумму 18000 руб. Отразить на счётах бухгалтерского учёта данное событие при условии, что виновное лицо не установлено.

### **3. Методические материалы, определяющие процедуры оценивания**

Процедура проведения промежуточной аттестации и текущего контроля успеваемости регламентируется локальным нормативным актом, определяющим порядок осуществления текущего контроля успеваемости и промежуточной аттестации обучающихся.

#### *3.1. Процедура оценивания при проведении промежуточной аттестации обучающихся по дисциплине в форме экзамена и /или дифференцированного зачета (зачета с оценкой)*

Промежуточная аттестация по дисциплине в форме экзамена проводится в 4 семестре.

Используются критерии и шкала оценивания, указанные в п.1.2. Оценка выставляется преподавателем интегрально по всем показателям и критериям оценивания.

Ниже приведены правила оценивания формирования компетенций по показателю оценивания «Знания».

Критерий оцени-	Уровень освоения и оценка
-----------------	---------------------------

критерия	«2» (неудовлетв.)	«3» (удовлетвор.)	«4» (хорошо)	«5» (отлично)
Знание терминов и определений, понятий	Не знает терминов и определений	Знает термины и определения, но допускает неточности формулировок	Знает термины и определения	Знает термины и определения, может корректно сформулировать их самостоятельно
Знание основных закономерностей и соотношений, принципов	Не знает основные закономерности и соотношения, принципы построения знаний	Знает основные закономерности, соотношения, принципы построения знаний	Знает основные закономерности, соотношения, принципы построения знаний, их интерпретирует и использует	Знает основные закономерности, соотношения, принципы построения знаний, может самостоятельно их получить и использовать
Объём освоенного материала, усвоение всех дидактических единиц (разделов)	Не знает значительной части материала дисциплины	Знает только основной материал дисциплины, не усвоил его деталей	Знает материал дисциплины в объёме	Обладает твёрдым и полным знанием материала дисциплины, владеет дополнительными знаниями
Полнота ответов на проверочные вопросы	Не даёт ответы на большинство вопросов	Даёт неполные ответы на все вопросы	Даёт ответы на вопросы, но не все - полные	Даёт полные, развернутые ответы на поставленные вопросы
Правильность ответов на вопросы	Допускает грубые ошибки при изложении ответа на вопрос	В ответе имеются существенные ошибки	В ответе имеются несущественные неточности	Ответ верен
Чёткость изложения и интерпретации знаний	Излагает знания без логической последовательности	Излагает знания с нарушениями в логической последовательности	Излагает знания без нарушений в логической последовательности	Излагает знания в логической последовательности, самостоятельно их интерпретируя и анализируя
	Не иллюстрирует изложение поясняющими схемами, рисунками и примерами	Выполняет поясняющие схемы и рисунки небрежно и с ошибками	Выполняет поясняющие рисунки и схемы корректно и понятно	Выполняет поясняющие рисунки и схемы точно и аккуратно, раскрывая полноту усвоенных знаний
	Неверно излагает и интерпретирует знания	Допускает неточности в изложении и интерпретации знаний	Грамотно и по существу излагает знания	Грамотно и точно излагает знания, делает самостоятельные выводы

Ниже приведены правила оценивания формирования компетенций по показателю оценивания «Навыки начального уровня».

Критерий оценивания	Уровень освоения и оценка			
	«2» (неудовлетв.)	«3» (удовлетвор.)	«4» (хорошо)	«5» (отлично)

Навыки выбора методик выполнения заданий	Не может выбрать методику выполнения заданий	Испытывает затруднения по выбору методики выполнения заданий	Без затруднений выбирает стандартную методику выполнения заданий	Применяет теоретические знания для выбора методики выполнения заданий
Навыки выполнения заданий различной сложности	Не имеет навыков выполнения учебных заданий	Имеет навыки выполнения только простых типовых учебных заданий	Имеет навыки выполнения только стандартных учебных заданий	Имеет навыки выполнения как стандартных, так и нестандартных учебных заданий
Навыки самопроверки. Качество сформированных навыков	Допускает грубые ошибки при выполнении заданий, нарушающие логику решения задач	Допускает ошибки при выполнении заданий, нарушения логики решения	Допускает ошибки при выполнении заданий, не нарушающие логику решения	Не допускает ошибок при выполнении заданий
Навыки анализа результатов выполнения заданий, решения задач	Делает некорректные выводы	Испытывает затруднения с формулированием корректных выводов	Делает корректные выводы по результатам решения задачи	Самостоятельно анализирует результаты выполнения заданий
Навыки представления результатов решения задач	Не может проиллюстрировать решение задачи поясняющими схемами, рисунками	Выполняет поясняющие схемы и рисунки небрежно и с ошибками	Выполняет поясняющие рисунки и схемы корректно и понятно	Выполняет поясняющие рисунки и схемы верно и аккуратно

Ниже приведены правила оценивания формирования компетенций по показателю оценивания «Навыки основного уровня».

Критерий оценивания	Уровень освоения и оценка			
	«2» (неудовлетв.)	«3» (удовлетвор.)	«4» (хорошо)	«5» (отлично)
Навыки выбора методик выполнения заданий	Не может выбрать методику выполнения заданий	Испытывает затруднения по выбору методики выполнения заданий	Без затруднений выбирает стандартную методику выполнения заданий	Применяет теоретические знания для выбора методики выполнения заданий
Навыки выполнения заданий различной сложности	Не имеет навыков выполнения учебных заданий	Имеет навыки выполнения только простых типовых учебных заданий	Имеет навыки выполнения только стандартных учебных заданий	Имеет навыки выполнения как стандартных, так и нестандартных учебных заданий

Навыки само-проверки. Качество сформированных навыков	Допускает грубые ошибки при выполнении заданий, нарушающие логику решения задач	Допускает ошибки при выполнении заданий, нарушения логики решения	Допускает ошибки при выполнении заданий, не нарушающие логику решения	Не допускает ошибок при выполнении заданий
Навыки анализа результатов выполнения заданий, решения задач	Делает некорректные выводы	Испытывает затруднения с формулированием корректных выводов	Делает корректные выводы по результатам решения задачи	Самостоятельно анализирует результаты выполнения заданий
Навыки представления результатов решения задач	Не может проиллюстрировать решение задачи поясняющими схемами, рисунками	Выполняет поясняющие схемы и рисунки небрежно и с ошибками	Выполняет поясняющие рисунки и схемы корректно и понятно	Выполняет поясняющие рисунки и схемы верно и аккуратно
Навыки обоснования выполнения заданий	Не может обосновать алгоритм выполнения заданий	Испытывает затруднения при обосновании алгоритма выполнения заданий	Обосновывает ход решения задач без затруднений	Грамотно обосновывает ход решения задач
Быстрота выполнения заданий	Не выполняет задания или выполняет их очень медленно, не достигая поставленных задач	Выполняет задания медленно, с отставанием от установленного графика.	Выполняет все поставленные задания в срок	Выполняет все поставленные задания с опережением графика
Самостоятельность в выполнении заданий	Не может самостоятельно планировать и выполнять задания	Выполняет задания только с помощью наставника	Самостоятельно выполняет задания с консультацией у наставника	Выполняет задания самостоятельно, без посторонней помощи
Результативность (качество) выполнения заданий	Выполняет задания некачественно	Выполняет задания с недостаточным качеством	Выполняет задания качественно	Выполняет качественно даже сложные задания

### *3.2. Процедура оценивания при проведении промежуточной аттестации обучающихся по дисциплине в форме зачета*

Промежуточная аттестация по дисциплине в форме зачёта не проводится.

### *3.3. Процедура оценивания при проведении промежуточной аттестации обучающихся по дисциплине в форме защиты курсовой работы (курсового проекта)*

Промежуточная аттестация по дисциплине в форме защиты курсовой работы/курсового проекта не проводится.

## Приложение 2 к рабочей программе

Шифр	Наименование дисциплины
Б1.О.17	Бухгалтерский учет

Код направления подготовки / специальности	38.03.02
Направление подготовки / специальность	Менеджмент
Наименование (я) ОПОП (направленность / профиль)	Менеджмент в инвестиционно-строительной сфере
Год начала реализации ОПОП	2023
Уровень образования	бакалавриат
Форма обучения	очная
Год разработки/обновления	2023

**Перечень учебных изданий и учебно-методических материалов**

Электронные учебные издания в электронно-библиотечных системах (ЭБС):

№	Автор, название, место издания, год издания, количество страниц	Ссылка на учебное издание в ЭБС
1	Бородин, В. А. Бухгалтерский учет: учебник для вузов / В. А. Бородин. — 3-е изд. — Москва : ЮНИТИ-ДАНА, 2017. — 528 с. — ISBN 5-238-00675-6.	<a href="http://www.iprbookshop.ru/81618.html">http://www.iprbookshop.ru/81618.html</a>
2	Заславская, Ирина Викторовна. Бухгалтерский учет [Электронный ресурс] : учебно-методическое пособие / И.В. Заславская, И.В. Смагина ; М-во науки и высшего образования Рос. Федерации, Нац. исследоват. Моск. гос. строит. ун-т. — Электрон. дан. и прогр. (1,7 Мб). — Москва : Издательство МИСИ – МГСУ, 2019. - ISBN 978-5-7264-1989-3 (сетевое). - ISBN 978-5-7264-1988-6 (локальное)	<a href="http://lib-04.gic.mgsu.ru/lib/2019/151.pdf">http://lib-04.gic.mgsu.ru/lib/2019/151.pdf</a>
3	Кармокова, К. И. Бухгалтерский учет и анализ : учебное пособие / К. И. Кармокова, В. С. Канхва ; Нац. исследоват. моск. гос. строит. ун-т. - 2-е изд. (эл.). - Москва : Изд-во МИСИ-МГСУ, 2017. - (Экономика). - ISBN 978-5-7264-1579-6	<a href="http://lib-04.gic.mgsu.ru/lib/2019/93.pdf">http://lib-04.gic.mgsu.ru/lib/2019/93.pdf</a>

Приложение 3 к рабочей программе

Шифр	Наименование дисциплины
Б1.О.17	Бухгалтерский учет

Код направления подготовки / специальности	38.03.02
Направление подготовки / специальность	Менеджмент
Наименование (я) ОПОП (направленность / профиль)	Менеджмент в инвестиционно-строительной сфере
Год начала реализации ОПОП	2023
Уровень образования	бакалавриат
Форма обучения	очная
Год разработки/обновления	2023

**Перечень профессиональных баз данных и информационных справочных систем**

Наименование	Электронный адрес ресурса
«Российское образование» - федеральный портал	<a href="http://www.edu.ru/index.php">http://www.edu.ru/index.php</a>
Научная электронная библиотека	<a href="http://elibrary.ru/defaultx.asp?">http://elibrary.ru/defaultx.asp?</a>
Электронная библиотечная система IPRbooks	<a href="http://www.iprbookshop.ru/">http://www.iprbookshop.ru/</a>
Федеральная университетская компьютерная сеть России	<a href="http://www.runnet.ru/">http://www.runnet.ru/</a>
Информационная система "Единое окно доступа к образовательным ресурсам"	<a href="http://window.edu.ru/">http://window.edu.ru/</a>
Научно-технический журнал по строительству и архитектуре «Вестник МГСУ»	<a href="http://www.vestnikmgsu.ru/">http://www.vestnikmgsu.ru/</a>
Научно-техническая библиотека НИУ МГСУ	<a href="http://www.mgsu.ru/resources/Biblioteka/">http://www.mgsu.ru/resources/Biblioteka/</a>

## Приложение 4 к рабочей программе

Шифр	Наименование дисциплины
Б1.О.17	Бухгалтерский учет

Код направления подготовки / специальности	38.03.02
Направление подготовки / специальность	Менеджмент
Наименование (я) ОПОП (направленность / профиль)	Менеджмент в инвестиционно-строительной сфере
Год начала реализации ОПОП	2023
Уровень образования	бакалавриат
Форма обучения	очная
Год разработки/обновления	2023

**Материально-техническое и программное обеспечение дисциплины**

Наименование специальных помещений и помещений для самостоятельной работы	Оснащенность специальных помещений и помещений для самостоятельной работы	Перечень лицензионного программного обеспечения. Реквизиты подтверждающего документа
Учебные аудитории для проведения учебных занятий, текущего контроля и промежуточной аттестации	Рабочее место преподавателя, рабочие места обучающихся	
Помещение для самостоятельной работы обучающихся  <b>Ауд. 41 НТБ</b> на 80 посадочных мест (рабочее место библиотекаря, рабочие места обучающихся)	ИБП GE VH Series VH 700 Источник бесперебойного питания РИП-12 (2 шт.) Компьютер/ТИП №5 (2 шт.) Компьютер Тип № 1 (6 шт.) Контрольно-пусковой блок С2000-КПБ (26 шт.) Монитор / Samsung 21,5" S22C200B (80 шт.) Плоттер / HP DJ T770 Прибор приемно-контрольный С2000-АСПТ (2 шт.) Принтер / HP LaserJet P2015 DN Принтер /Тип № 4 н/т Принтер HP LJ Pro 400 M401dn Системный блок / Kraftway Credo тип 4 (79 шт.) Электронное табло 2000*950	Adobe Acrobat Reader DC (ПО предоставляется бесплатно на условиях OpLic) Adobe Flash Player (ПО предоставляется бесплатно на условиях OpLic) APM Civil Engineering (Договор № 109/9.13_АО НИУ от 09.12.13 (НИУ-13)) ArcGIS Desktop (Договор передачи с ЕСРИ СНГ 31 лицензии от 27.01.2016) ArhciCAD [22] (Б\Д; Веб-кабинет или подписка; OpenLicense) AutoCAD [2018] (Б\Д; Веб-кабинет или подписка; OpenLicense) AutoCAD [2020] (Б\Д; Веб-кабинет или подписка; OpenLicense) Autodesk Revit [2018] (Б\Д; Веб-кабинет или подписка; OpenLicense) Autodesk Revit [2020] (Б\Д; Веб-кабинет или подписка; OpenLicense) CorelDRAW [GSX5;55] (Договор № 292/10.11-АО НИУ от 28.11.2011 (НИУ-11)) eLearnBrowser [1.3] (Договор ГМЛ-Л-16/03-846 от 30.03.2016) Google Chrome (ПО предоставляется бесплатно на условиях OpLic) Lazarus (ПО предоставляется бесплатно на усло-

Наименование специальных помещений и помещений для самостоятельной работы	Оснащенность специальных помещений и помещений для самостоятельной работы	Перечень лицензионного программного обеспечения. Реквизиты подтверждающего документа
		<p>виях OpLic)  Mathcad [Edu.Prime;3;30] (Договор №109/9.13_АО НИУ от 09.12.13 (НИУ-13))  Mathworks Matlab [R2008a;100] (Договор 089/08-ОК(ИОП) от 24.10.2008)  Mozilla Firefox (ПО предоставляется бесплатно на условиях OpLic)  MS Access [2013;Im] (OpenLicense; Подписка Azure Dev Tools; Б\Д; Веб-кабинет)  MS ProjectPro [2013;ImX] (OpenLicense; Подписка Azure Dev Tools; Б\Д; Веб-кабинет)  MS VisioPro [2013;ADT] (OpenLicense; Подписка Azure Dev Tools; Б\Д; Веб-кабинет)  MS Visual FoxPro [ADT] (OpenLicense; Подписка Azure Dev Tools; Б\Д; Веб-кабинет)  nanoCAD СПДС Стройплощадка (Договор бесплатной передачи / партнерство)  PascalABC [3.2.0.1311] (ПО предоставляется бесплатно на условиях OpLic)  Visual Studio Ent [2015;Imx] (OpenLicense; Подписка Azure Dev Tools; Б\Д; Веб-кабинет)  Visual Studio Expr [2008;ImX] (OpenLicense; Подписка Azure Dev Tools; Б\Д; Веб-кабинет)  WinPro 7 [ADT] (OpenLicense; Подписка Azure Dev Tools; Б\Д; Веб-кабинет)  Компас-3D V14 АЕС (Договор № 109/9.13_АО НИУ от 09.12.13 (НИУ-13))  ПК ЛИРА-САПР [2013] (Договор № 109/9.13_АО НИУ от 09.12.13 (НИУ-13))</p>
<p>Помещение для самостоятельной работы обучающихся</p> <p><b>Ауд. 59 НТБ</b>  на 5 посадочных мест, оборудованных компьютерами (рабочее место библиотекаря, рабочие места обучающихся, рабочее место для лиц с ограниченными возможностями здоровья)  Читальный зал на 52 посадочных места</p>	<p>Компьютер / ТИП №5 (4 шт.)  Монитор Acer 17" AL1717 (4 шт.)  Монитор Samsung 24" S24C450B  Системный блок Kraftway Credo KC36 2007 (4 шт.)  Системный блок Kraftway Credo KC43 с KSS тип3  Принтер/HP LaserJet P2015 DN  Аудиторный стол для инвалидов-колясочников  Видеоувеличитель /Optelec ClearNote  Джойстик компьютерный беспроводной  Клавиатура Clevy с большими кнопками и накладкой (беспроводная)  Кнопка компьютерная выносная малая  Кнопка компьютерная выносная малая (2 шт.)</p>	<p>Google Chrome (ПО предоставляется бесплатно на условиях OpLic (не требуется))  Adobe Acrobat Reader DC (ПО предоставляется бесплатно на условиях OpLic (не требуется))  eLearnBrowser [1.3] (Договор ГМЛ-Л-16/03-846 от 30.03.2016)  Mozilla Firefox (ПО предоставляется бесплатно на условиях OpLic (лицензия не требуется))  MS OfficeStd [2010; 300] (Договор № 162/10 - АО НИУ от 18.11.2010 (НИУ-10))  Adobe Acrobat Reader [11] (ПО предоставляется бесплатно на условиях OpLic (лицензия не требуется))  K-Lite Codec Pack (ПО предоставляется бесплатно на условиях OpLic (лицензия не требуется))</p>
<p>Помещение для самостоятельной работы обучающихся</p> <p><b>Ауд. 84 НТБ</b>  На 5 посадочных</p>	<p>Монитор Acer 17" AL1717 (5 шт.)  Системный блок Kraftway KW17 2010 (5 шт.)</p>	<p>AutoCAD [2020] (Б\Д; Веб-кабинет или подписка; OpenLicense)  Eurosoft STARK [201W;20] (Договор № 089/08-ОК(ИОП) от 24.10.2008)  MS OfficeStd [2010; 300] (Договор № 162/10 - АО НИУ от 18.11.2010 (НИУ-10))  nanoCAD СПДС Конструкции (Договор бес-</p>



Наименование специальных помещений и помещений для самостоятельной работы	Оснащенность специальных помещений и помещений для самостоятельной работы	Перечень лицензионного программного обеспечения. Реквизиты подтверждающего документа
мест, оборудованных компьютерами (рабочее место библиотекаря, рабочие места обучающихся) Читальный зал на 52 посадочных места		платной передачи / партнерство) WinPro 7 [ADT] (OpenLicense; Подписка Azure Dev Tools; БД; Веб-кабинет) ПК ЛИРА-САПР [2013R5] (ПО предоставляется бесплатно на условиях OpLic (лицензия не требуется))

Федеральное государственное бюджетное образовательное учреждение высшего образования  
«НАЦИОНАЛЬНЫЙ ИССЛЕДОВАТЕЛЬСКИЙ МОСКОВСКИЙ ГОСУДАРСТВЕННЫЙ  
СТРОИТЕЛЬНЫЙ УНИВЕРСИТЕТ»

**РАБОЧАЯ ПРОГРАММА**

Шифр	Наименование дисциплины
Б1.О.18	Управление персоналом

Код направления подготовки / специальности	38.03.02
Направление подготовки / специальность	Менеджмент
Наименование ОПОП (направленность / профиль)	Менеджмент в инвестиционно-строительной сфере
Год начала реализации ОПОП	2023
Уровень образования	бакалавриат
Форма обучения	очная
Год разработки/обновления	2023

Разработчики:

должность	ученая степень, ученое звание	ФИО
доцент	к.п.н., доцент	Романова Е.В.

Рабочая программа дисциплины разработана и одобрена кафедрой (структурным подразделением) Социальных, психологических и правовых коммуникаций.

Рабочая программа утверждена методической комиссией по УГСН, протокол № 10 от «16» июня 2023 г.

## 1. Цель освоения дисциплины

Целью освоения дисциплины «Управление персоналом» является формирование компетенций обучающегося в области управления персоналом и современных технологий кадровой работы.

Программа составлена в соответствии с требованиями Федерального государственного образовательного стандарта высшего образования по направлению подготовки 38.03.02 Менеджмент.

Дисциплина относится к обязательной части Блока 1 «Дисциплины (модули)» основной профессиональной образовательной программы «Менеджмент в инвестиционно-строительной сфере». Дисциплина является обязательной для изучения.

## 2. Перечень планируемых результатов обучения по дисциплине, соотнесенных с планируемыми результатами освоения образовательной программы

Код и наименование компетенции (результат освоения)	Код и наименование индикатора достижения компетенции
УК-6. Способен управлять своим временем, выстраивать и реализовывать траекторию саморазвития на основе принципов образования в течение всей жизни	УК-6.3 Выбор приоритетов профессионального роста, выбор направлений и способов совершенствования собственной деятельности на основе требований рынка труда к личностным и профессиональным навыкам
УК-9. Способен использовать базовые дефектологические знания в социальной и профессиональной сферах	УК-9.1 Описание базовых принципов взаимодействия (в социальной, профессиональной и трудовой сферах) на основе установленных нормативно-правовых актов с лицами с ограниченными возможностями здоровья и/или инвалидностью с применением понятийно-категориального аппарата дефектологических знаний
	УК-9.2 Выбор мер по организации (в профессиональной сфере) безбарьерной среды для лиц с ограниченными возможностями здоровья и инвалидностью
ОПК-1 Способен решать профессиональные задачи на основе знаний (на промежуточном уровне) экономической, организационной и управленческой теории;	ОПК-1.1. Описание содержательных характеристик управления социально-экономическими системами с использованием понятийного аппарата экономической, организационной и управленческой теории
	ОПК-1.2. Формулирование и формализация задач профессиональной деятельности с использованием научного и методического аппарата экономической, организационной и управленческой теории
	ОПК-1.3. Выбор способов, методов и технологий управления с учетом функциональной области
	ОПК-1.4. Выбор основных инструментов управления, показателей оценки эффективности управления, форматов осуществления управленческого процесса
	ОПК-1.5. Решение задач на усвоение понятийного аппарата и понимание логических связей, расчетных и ситуационных задач на основе знаний (на промежуточном уровне) экономической, управленческой и организационной теории
ОПК-2 Способен осуществлять сбор, обработку и анализ данных, необходимых для решения поставленных управленческих задач, с использованием современного ин-	ОПК-2.1. Определение, систематизация и анализ информации в соответствии с поставленными целями управления для решения задач профессиональной деятельности
	ОПК-2.2. Выбор методов сбора данных, способов и вида их представления в соответствии с поставленными задачами

Код и наименование компетенции (результат освоения)	Код и наименование индикатора достижения компетенции
струментария и интеллектуальных информационно-аналитических систем	профессиональной деятельности
	ОПК-2.6. Выбор инструментария обработки и анализа данных, необходимых для решения поставленных управленческих задач
ОПК-3 Способен разрабатывать обоснованные организационно-управленческие решения с учетом их социальной значимости, содействовать их реализации в условиях сложной и динамичной среды и оценивать их последствия;	ОПК-3.2. Выявление характеристик процесса разработки, принятия и реализации организационно-управленческого решения с учетом конкретной ситуации в деятельности организации
	ОПК-3.3. Формирование организационно-управленческих решений в деятельности организации
	ОПК-3.5. Выбор методов разработки и принятия оптимальных организационно-управленческих решений в деятельности организации
	ОПК-3.8. Регламентация процесса разработки, принятия и реализации управленческих решений в деятельности организации

Код и наименование индикатора достижения компетенции	Наименование показателя оценивания (результата обучения по дисциплине)
УК-6.4 Определение требований рынка труда к личностным и профессиональным навыкам	<b>Знает</b> способы формулирования требований к личностным и профессиональным навыкам <b>Имеет навыки (начального уровня)</b> оценки личностных и профессиональных компетенций
УК-9.1 Описание базовых принципов взаимодействия (в социальной, профессиональной и трудовой сферах) на основе установленных нормативно-правовых актов с лицами с ограниченными возможностями здоровья и/или инвалидностью с применением понятийно-категориального аппарата дефектологических знаний	<b>Знает</b> базовые принципы взаимодействия (в социальной и профессиональной сфере) с лицами с ограниченными возможностями здоровья и/или инвалидностью
УК-9.2 Выбор мер по организации (в профессиональной сфере) безбарьерной среды для лиц с ограниченными возможностями здоровья и инвалидностью	<b>Знает</b> правила организации (в профессиональной сфере) трудовой деятельности для лиц с ограниченными возможностями здоровья и инвалидностью
ОПК-1.1. Описание содержательных характеристик управления социально-экономическими системами с использованием понятийного аппарата экономической, организационной и управленческой теории	<b>Знает</b> основные термины и определения понятий теории и практики управления персоналом <b>Знает</b> основные теории мотивации персонала <b>Имеет навыки (начального уровня)</b> создания и анализа мотивационного профиля работника
ОПК-1.2. Формулирование и формализация задач профессиональной деятельности с использованием научного и методического аппарата экономической, организационной и управленческой теории	<b>Знает</b> оргструктуру и задачи службы управления персоналом организации <b>Имеет навыки (начального уровня)</b> формализации и решения задач управления персоналом организации
ОПК-1.3. Выбор способов, методов и технологий управления с учетом функциональной области	<b>Знает</b> способы, методы и технологии управления персоналом в организации
ОПК-1.4. Выбор основных инструментов	<b>Знает</b> показатели оценки эффективности системы

Код и наименование индикатора достижения компетенции	Наименование показателя оценивания (результата обучения по дисциплине)
управления, показателей оценки эффективности управления, форматов осуществления управленческого процесса	управления персоналом в организации <b>Имеет навыки (начального уровня)</b> выбора инструментов для решения задач управления персоналом
ОПК-1.5. Решение задач на усвоение понятийного аппарата и понимание логических связей, расчетных и ситуационных задач на основе знаний (на промежуточном уровне) экономической, управленческой и организационной теории	<b>Имеет навыки (основного уровня)</b> решения задач на усвоение понятийного аппарата и понимание логических связей теории и практики управления персоналом
ОПК-2.1. Определение, систематизация и анализ информации в соответствии с поставленными целями управления для решения задач профессиональной деятельности	<b>Знает</b> назначение и содержание организационных документов службы управления персоналом <b>Имеет навыки (основного уровня)</b> систематизации и анализа информации для решения задач управления персоналом организации
ОПК-2.2. Выбор методов сбора данных, способов и вида их представления в соответствии с поставленными задачами профессиональной деятельности	<b>Знает</b> методы получения информации о персонале организации для решения задач управления персоналом
ОПК-2.6. Выбор инструментария обработки и анализа данных, необходимых для решения поставленных управленческих задач	<b>Имеет навыки (начального уровня)</b> обработки и анализа первичных данных о работнике организации и соискателе на должность
ОПК-3.2. Выявление характеристик процесса разработки, принятия и реализации организационно-управленческого решения с учетом конкретной ситуации в деятельности организации	<b>Знает</b> последствия принятия и реализации организационно-управленческих решений в отношении персонала организации
ОПК-3.3. Формирование организационно-управленческих решений в деятельности организации	<b>Имеет навыки (начального уровня)</b> выработки организационно-управленческих решений в области управления персоналом организации
ОПК-3.5. Выбор методов разработки и принятия оптимальных организационно-управленческих решений в деятельности организации	<b>Имеет навыки (начального уровня)</b> выбора метода реализации технологий управления персоналом организации
ОПК-3.8. Регламентация процесса разработки, принятия и реализации управленческих решений в деятельности организации	<b>Знает</b> нормативно-методическое обеспечение деятельности по управлению персоналом организации

Информация о формировании и контроле результатов обучения представлена в Фонде оценочных средств (Приложение 1).

### 3. Трудоёмкость дисциплины и видов учебных занятий по дисциплине

Общая трудоёмкость дисциплины составляет 3 зачётных единицы (108 академических часов).

*(1 зачетная единица соответствует 36 академическим часам)*

Видами учебных занятий и работы обучающегося по дисциплине могут являться.

Обозначение	Виды учебных занятий и работы обучающегося
Л	Лекции
ЛР	Лабораторные работы
ПЗ	Практические занятия
КоП	Компьютерный практикум
КРП	Групповые и индивидуальные консультации по курсовым работам (курсовым проектам)
СР	Самостоятельная работа обучающегося в период теоретического обучения
Контроль	Самостоятельная работа обучающегося и контактная работа обучающегося с преподавателем в период промежуточной аттестации

#### Структура дисциплины:

Форма обучения – очная.

№	Наименование раздела дисциплины	Семестр	Количество часов по видам учебных занятий и работы обучающегося							Формы промежуточной аттестации, текущего контроля успеваемости*	
			Л	ЛР	ПЗ	КоП	КРП	СР	Контроль		
1	Система управления персоналом в организации	4	4		10				33	27	Контрольная работа (р.1) Домашнее задание (р.1,2)
2	Технологии и методы управления персоналом	4	12		22						
	Итого:		16		32				33	27	экзамен

\* - реферат, контрольная работа, расчетно-графическая работа, домашнее задание

#### 4. Содержание дисциплины, структурированное по видам учебных занятий и разделам

При проведении аудиторных учебных занятий предусмотрено проведение текущего контроля успеваемости:

- в рамках практических занятий предусмотрено выполнение обучающимися контрольной работы.

##### 4.1 Лекции

№	Наименование раздела дисциплины	Тема и содержание лекций
1	Система управления персоналом в организации	<p><b>Кадровая политика и кадровая стратегия.</b>  Понятие кадровой политики, общие требования. Виды кадровой политики организации.  Кадровая стратегия. Изменение кадровой стратегии на разных этапах жизненного цикла организации.  Сущность и цели кадрового планирования. Виды кадрового планирования.</p> <p><b>Система управления персоналом</b>  Понятие и элементы системы управления персоналом. Цели и функции системы управления персоналом. Организационная структура службы управления персоналом.  Критерии и способы оценки эффективности системы управления персоналом.</p>

2	Технологии и методы управления персоналом	<p><b>Подбор, наём и адаптация персонала.</b>  Внутренние и внешние источники привлечения персонала. Технологии подбора персонала. Процесс подбора персонала.  Критерии подбора персонала и профиль должности  Понятие и виды адаптации. Этапы процесса адаптации и методы его ускорения.</p>
		<p><b>Мотивация трудовой деятельности.</b>  Основные теории мотивации: содержательные и процессуальные теории. Мотивация и стимулирование. Программы мотивации и стимулирования трудовой деятельности.</p>
		<p><b>Оценка и аттестация персонала</b>  Понятие оценки персонала. Цель, задачи, преимущества. Традиционные и современные методы оценки персонала.  Аттестация персонала и ее отличие от оценки персонала.</p>
		<p><b>Система обучения и развития персонала.</b>  Цели обучения, переподготовки и повышения квалификации персонала. Классификация форм и методов обучения. Оценка эффективности обучения.</p>
		<p><b>Управление карьерой.</b>  Понятие карьеры и стадии карьерного развития. Индивидуальное планирование карьеры. Технологии создания кадрового резерва.</p>
		<p><b>Кадровая работа с лицами с ограниченными возможностями здоровья и инвалидностью</b>  Базовые принципы взаимодействия с лицами с ограниченными возможностями здоровья и/или инвалидностью в профессиональной сфере. Правила организации трудовой деятельности. Способы взаимодействия с ЛОВЗ и инвалидностью с учётом их клинико-психологических особенностей. Организация безбарьерной среды.</p>

#### 4.2 Лабораторные работы

Не предусмотрено учебным планом

#### 4.3 Практические занятия

№	Наименование раздела дисциплины	Тема и содержание занятия
1	Система управления персоналом в организации	<p><b>Кадровая стратегия и кадровая политика</b>  Анализ документов, отражающих кадровую политику организации.</p>
		<p><b>Проектирование системы управления персоналом</b>  Расчет штатного расписания службы управления персоналом на основе нормативов временных затрат и видов деятельности.</p>
		<p><b>Нормативно-методическое обеспечение системы управления персоналом</b>  Нормативно-справочные документы. Документы организационного, организационно-распорядительного и организационно-методического характера. Документы технического, технико-экономического и экономического характера</p>
		<p><b>Особенности и структура кадровой документации</b>  Анализ кадровых документов: штатное расписание, положение о подразделении, положение о персонале, коллективный договор, должностная инструкция.</p>

		<p><b>Контрольная работа</b> Решение задач на усвоение понятийного аппарата и понимание логических связей теории и практики управления персоналом. Выбор инструментов для решения задач управления персоналом. Систематизация и анализ информации для решения задач управления персоналом организации</p>
2	Технологии и методы управления персоналом	<p><b>Кадровое планирование</b> Расчет потребности в персонале. Оптимизация кадрового состава организации.</p> <p><b>Подбор персонала: подготовка к проведению собеседования</b> Составление перечня требований к кандидату на должность и сценария интервью</p> <p><b>Подбор и наём персонала: проведение собеседования</b> Оценка кандидата на соответствие требованиям должности.</p> <p><b>Адаптация нового сотрудника</b> Анализ программы адаптации новых сотрудников. Разработка программы адаптации</p> <p><b>Оценка персонала</b> Порядок организации и проведения процедуры оценки персонала.</p> <p><b>Аттестация персонала</b> Проведение аттестации. Заполнение листа аттестации</p> <p><b>Изучение мотивации персонала</b> Определение ведущих мотиваторов. Диагностическое тестирование.</p> <p><b>Мотивация и стимулирование труда</b> Составление программы мотивации и стимулирования.</p> <p><b>Обучение персонала</b> Составление программы обучения на основании компетентностного подхода.</p> <p><b>Развитие персонала и управление талантами</b> Определение стратегии развития персонала. Программа выявления и развития талантливых сотрудников и создание кадрового резерва.</p> <p><b>Управление карьерой</b> Анализ карьерных возможностей. Составление дорожной карты карьерного пути.</p>

4.4 *Компьютерные практикумы*  
Не предусмотрено учебным планом

4.5 *Групповые и индивидуальные консультации по курсовым работам (курсовым проектам)*  
Не предусмотрено учебным планом

4.6 *Самостоятельная работа обучающегося в период теоретического обучения*

Самостоятельная работа обучающегося в период теоретического обучения включает в себя:

- самостоятельную подготовку к учебным занятиям, включая подготовку к аудиторным формам текущего контроля успеваемости;
- выполнение домашнего задания;
- самостоятельную подготовку к промежуточной аттестации.

В таблице указаны темы для самостоятельного изучения обучающимся:



№	Наименование раздела дисциплины	Темы для самостоятельного изучения
1	Система управления персоналом в организации	Темы для самостоятельного изучения соответствуют темам аудиторных учебных занятий
2	Технологии и методы управления персоналом	Темы для самостоятельного изучения соответствуют темам аудиторных учебных занятий

*4.7 Самостоятельная работа обучающегося и контактная работа обучающегося с преподавателем в период промежуточной аттестации*

Работа обучающегося в период промежуточной аттестации включает в себя подготовку к формам промежуточной аттестации (к экзамену), а также саму промежуточную аттестацию.

## **5. Оценочные материалы по дисциплине**

Фонд оценочных средств по дисциплине приведён в Приложении 1 к рабочей программе дисциплины.

Оценочные средства для проведения промежуточной аттестации, а также текущего контроля по дисциплине хранятся на кафедре (структурном подразделении), ответственной за преподавание данной дисциплины.

### **6. Учебно-методическое и материально-техническое обеспечение дисциплины**

Основные принципы осуществления учебной работы обучающихся изложены в локальных нормативных актах, определяющих порядок организации контактной работы и порядок самостоятельной работы обучающихся. Организация учебной работы обучающихся на аудиторных учебных занятиях осуществляется в соответствии с п. 3.

#### *6.1 Перечень учебных изданий и учебно-методических материалов для освоения дисциплины*

Для освоения дисциплины обучающийся может использовать учебные издания и учебно-методические материалы, имеющиеся в научно-технической библиотеке НИУ МГСУ и/или размещённые в Электронных библиотечных системах.

Актуальный перечень учебных изданий и учебно-методических материалов представлен в Приложении 2 к рабочей программе дисциплины.

#### *6.2 Перечень профессиональных баз данных и информационных справочных систем*

При осуществлении образовательного процесса по дисциплине используются профессиональные базы данных и информационных справочных систем, перечень которых указан в Приложении 3 к рабочей программе дисциплины.

#### *6.3 Перечень материально-технического, программного обеспечения освоения дисциплины*

Учебные занятия по дисциплине проводятся в помещениях, оснащенных соответствующим оборудованием и программным обеспечением.

Перечень материально-технического и программного обеспечения дисциплины приведен в Приложении 4 к рабочей программе дисциплины.

Шифр	Наименование дисциплины
Б1.О.18	Управление персоналом

Код направления подготовки / специальности	38.03.02
Направление подготовки / специальность	Менеджмент
Наименование ОПОП (направленность / профиль)	Менеджмент в инвестиционно-строительной сфере
Год начала реализации ОПОП	2023
Уровень образования	бакалавриат
Форма обучения	очная
Год разработки/обновления	2023

### ФОНД ОЦЕНОЧНЫХ СРЕДСТВ

#### 1. Описание показателей и критериев оценивания компетенций, описание шкал оценивания

Оценивание формирования компетенций производится на основе показателей оценивания, указанных в п.2. рабочей программы и в п.1.1 ФОС.

Связь компетенций, индикаторов достижения компетенций и показателей оценивания приведена в п.2 рабочей программы.

##### 1.1. Описание формирования и контроля показателей оценивания

Оценивание уровня освоения обучающимся компетенций осуществляется с помощью форм промежуточной аттестации и текущего контроля. Формы промежуточной аттестации и текущего контроля успеваемости по дисциплине, с помощью которых производится оценивание, указаны в учебном плане и в п.3 рабочей программы.

В таблице приведена информация о формировании результатов обучения по дисциплине разделами дисциплины, а также о контроле показателей оценивания компетенций формами оценивания.

Наименование показателя оценивания (результата обучения по дисциплине)	Номера разделов дисциплины	Формы оценивания (формы промежуточной аттестации, текущего контроля успеваемости)
<b>Знает</b> способы формулирования требований к личностным и профессиональным навыкам	2	домашнее задание, экзамен
<b>Имеет навыки (начального уровня)</b> оценки личностных и профессиональных компетенций	2	домашнее задание, экзамен
<b>Знает</b> базовые принципы взаимодействия (в социальной и профессиональной сфере) с лицами с ограниченными возможностями здоровья и/или	2	экзамен

инвалидностью		
<b>Знает</b> правила организации (в профессиональной сфере) трудовой деятельности для лиц с ограниченными возможностями здоровья и инвалидностью	2	экзамен
<b>Знает</b> основные термины и определения понятий теории и практики управления персоналом	1,2	экзамен
<b>Знает</b> основные теории мотивации персонала	2	домашнее задание, экзамен
<b>Имеет навыки (начального уровня)</b> создания и анализа мотивационного профиля работника	2	экзамен
<b>Знает</b> оргструктуру и задачи службы управления персоналом организации	1	контрольная работа, экзамен
<b>Имеет навыки (начального уровня)</b> формализации и решения задач управления персоналом организации	1,2	домашнее задание, экзамен
<b>Знает</b> способы, методы и технологии управления персоналом в организации	1	контрольная работа, экзамен
<b>Знает</b> показатели оценки эффективности системы управления персоналом в организации	2	экзамен
<b>Имеет навыки (начального уровня)</b> выбора инструментов для решения задач управления персоналом	1,2	контрольная работа, домашнее задание
<b>Имеет навыки (основного уровня)</b> решения задач на усвоение понятийного аппарата и понимание логических связей теории и практики управления персоналом	1	контрольная работа
<b>Знает</b> назначение и содержание организационных документов службы управления персоналом	1	контрольная работа, домашнее задание, экзамен
<b>Имеет навыки (основного уровня)</b> систематизации и анализа информации для решения задач управления персоналом организации	1,2	контрольная работа, домашнее задание
<b>Знает</b> методы получения информации о персонале организации для решения задач управления персоналом	2	экзамен
<b>Имеет навыки (начального уровня)</b> обработки и анализа первичных данных о работнике организации и соискателе на должность	2	экзамен
<b>Знает</b> последствия принятия и реализации организационно-управленческих решений в отношении персонала организации	1,2	экзамен
<b>Имеет навыки (начального уровня)</b> выработки организационно-управленческих решений в области управления персоналом организации	2	домашнее задание, экзамен
<b>Имеет навыки (начального уровня)</b> выбора метода реализации технологий управления персоналом организации	2	домашнее задание, экзамен

<b>Знает</b> нормативно-методическое обеспечение деятельности по управлению персоналом организации	1	контрольная работа, домашнее задание, экзамен
--	---	---

### 1.2. Описание критериев оценивания компетенций и шкалы оценивания

При проведении промежуточной аттестации в форме экзамена используется шкала оценивания: «2» (неудовлетворительно), «3» (удовлетворительно), «4» (хорошо), «5» (отлично).

Показателями оценивания являются знания и навыки обучающегося, полученные при изучении дисциплины.

Критериями оценивания достижения показателей являются:

Показатель оценивания	Критерий оценивания
Знания	Знание терминов, определений понятий, закономерностей и соотношений
	Полнота ответов на проверочные вопросы
	Правильность ответов на вопросы
	Чёткость изложения и интерпретации знаний
Навыки начального уровня	Навыки выбора методик выполнения заданий
	Навыки выполнения заданий различной сложности
	Навыки анализа результатов выполнения заданий
Навыки основного уровня	Навыки самопроверки
	Навыки представления результатов решения задач

## 2. Типовые контрольные задания для оценивания формирования компетенций

### 2.1. Промежуточная аттестация

2.1.1. Промежуточная аттестация в форме экзамена, дифференцированного зачета (зачета с оценкой), зачета

Форма(ы) промежуточной аттестации:  
- экзамен в 4 семестре.

Перечень типовых вопросов (заданий) для проведения экзамена в 4 семестре (очная форма обучения):

№	Наименование раздела дисциплины	Типовые вопросы/задания
1	Система управления персоналом в организации	Вопросы: 1. Персонал организации и управление персоналом. Что изучает наука управления персоналом на теоретическом и прикладном уровне. 2. Кадровая политика. Виды кадровой политики. 3. Кадровая стратегия. Типологии кадровой стратегии. 4. Кадровое планирование. Цели кадрового планирования. 5. Система управления персоналом. Элементы системы управления персоналом. 6. Организационная структура системы управления персо-

		<p>налом.</p> <ol style="list-style-type: none"> <li>7. Нормативно-методическое обеспечение системы управления персоналом. Группы нормативно-справочных документов.</li> <li>8. Документы организационного, организационно-распорядительного и организационно-методического характера (штатное расписание, должностная инструкция, положение о подразделении, коллективный договор)</li> <li>9. Оценка эффективности системы управления персоналом. Критерии оценки.</li> <li>10. Экономическая и социальная эффективность системы управления персоналом.</li> </ol> <p>Задания:</p> <ol style="list-style-type: none"> <li>11. Рассчитайте оптимальную численность специалистов по управлению персоналом к общей численности всего персонала.</li> <li>12. На основании расчета нормы времени на выполнение работ составьте штатное расписание подразделения службы управления персоналом.</li> <li>13. Проанализируйте и сопоставьте два документа организационного характера: найдите и устраните несоответствия</li> </ol>
2	Технологии и методы управления персоналом	<p>Вопросы:</p> <ol style="list-style-type: none"> <li>1. Виды кадрового планирования. Кадровое планирование и планирование персонала.</li> <li>2. Подбор, отбор и наём персонала. Источники подбора персонала, их плюсы и минусы.</li> <li>3. Критерии подбора персонала.</li> <li>4. Оценка персонала. Плюсы оценки персонала для организации и работников. Количественные и качественные методы оценки персонала.</li> <li>5. Аттестация персонала. Работники не подлежащие аттестации. Виды аттестации.</li> <li>6. Порядок проведения аттестации. Возможные последствия аттестации.</li> <li>7. Адаптация персонала. Виды адаптации.</li> <li>8. Этапы процесса адаптации. Методы ускорения адаптации.</li> <li>9. Мотивация персонала. Содержательные теории мотивации.</li> <li>10. Мотивы и мотивация. Процессуальные теории мотивации.</li> <li>11. Мотивация и стимулирование трудовой деятельности. Виды мотивации. Основные системы повышения мотивации персонала.</li> <li>12. Профессиональное обучение, профессиональная переподготовка и повышение квалификации персонала.</li> <li>13. Методы обучения на рабочем месте. Методы обучения вне рабочего места. Достоинства и недостатки дистанционного обучения.</li> <li>14. Карьера. Виды карьеры. Стадии (этапы) построения ка-</li> </ol>

		<p>рьеры. Кадровый резерв.</p> <p>15. Организация трудовой деятельности лиц с ограниченными возможностями здоровья и инвалидностью.</p> <p>Задания:</p> <ol style="list-style-type: none"> <li>1. Сравните текучесть кадров по двум группам работников на основе данных о численности работающих за отчетный год.</li> <li>2. Определите коэффициент выбытия и коэффициент текучести кадров организации.</li> <li>3. Проанализируйте и оптимизируйте кадровый состав предприятия с филиалами.</li> <li>4. Составьте перечень вопросов для оценки компетентности соискателя на должность.</li> <li>5. Составьте программу развития одной компетенции на +1 уровень.</li> </ol>
--	--	---

### *2.1.2. Промежуточная аттестация в форме защиты курсовой работы (курсового проекта)*

Промежуточная аттестация в форме защиты курсовой работы/курсового проекта не проводится.

### *2.2. Текущий контроль*

#### *2.2.1. Перечень форм текущего контроля:*

- контрольная работа;
- домашнее задание

#### *2.2.2. Типовые контрольные задания форм текущего контроля:*

*Контрольная работа на тему: «Система управления персоналом в организации».*

Примерные вопросы и задания к контрольной работе:

1. Если у руководства есть прогноз развития кадровой ситуации, но нет средств для ее изменения – это ... кадровая политика
  - a) активная
  - b) пассивная
  - c) превентивная
  - d) реактивная
2. Внутренние факторы организации, влияющие на кадровую политику:
  - a) взаимоотношение с профсоюзом
  - b) психологический климат в коллективе
  - c) трудовое законодательство
  - d) перспективы развития рынка труда
3. Какие из перечисленных процедур относятся к технологиям формирования персонала:
  - a) кадровое планирование
  - b) высвобождение
  - c) мотивация
  - d) обучение
4. Какая подсистема СУП отвечает за введение в должность и адаптацию новых работников?
  - a) общего и линейного руководства
  - b) управления и учета персонала
  - c) управления развитием персонала
  - d) управления трудовыми отношениями
5. Устав организации относится к группе ... документов.

- a) организационных и организационно-распорядительных
  - b) нормативно-справочных
  - c) технических и технико-экономических
  - d) мотивационно-стимулирующих
6. Система управления персоналом считается эффективной, если:
- a) интересы работника учитываются раньше интересов организации
  - b) интересы работника и организации совпадают
  - c) интересы руководства ставятся выше интересов работника
  - d) цели работника и организации не зависят друг от друга

7. Из нижеприведенных частей составьте определения понятий:

- Персонал организации
- Кадровая стратегия

Части определений:

- 1) находящихся с организацией в отношениях,
- 2) применяемая в течение определенного времени
- 3) регулируемых договором найма
- 4) с целью реализации кадровой политики
- 5) система методов и средств управления персоналом,
- 6) совокупность лиц,

Впишите в бланк понятие и правильную последовательность номеров частей определения

8. О каком документе идет речь? Впишите в бланк его название  
... организационно-распорядительный документ, содержащий перечень наименований должностей постоянных сотрудников с указанием количества одноименных должностей и размеров должностных окладов.

9. Проанализируйте должностную инструкцию. Найдите ошибки, которые в ней допущены. Запишите обнаруженные ошибки в бланк.

*Домашнее задание на тему: «Система управления персоналом в организации».*

Типовой вариант домашнего задания:

Задание выполняется в группах по 5-8 человек. При выполнении задания можно взять за основу любую реальную или вымышленную компанию.

Комплект материалов домашнего задания включает:

- 1. Краткое описание компании (название, сфера деятельности, форма собственности).
- 2. Штатное расписание.
- 3. Комплект должностных инструкций.
- 4. Кадровая стратегия на ближайшие 5 лет.
- 5. Кадровая политика в отношении подбора, адаптации, оценки, обучения, развития и карьерного роста сотрудников.
- 6. Программа мотивации и стимулирования.
- 7. Скрипты проведения собеседования на должность руководителя и должность рядового сотрудника.

### **3. Методические материалы, определяющие процедуры оценивания**

Процедура проведения промежуточной аттестации и текущего контроля успеваемости регламентируется локальным нормативным актом, определяющим порядок осуществления текущего контроля успеваемости и промежуточной аттестации обучающихся.

3.1. Процедура оценивания при проведении промежуточной аттестации обучающихся по дисциплине в форме экзамена и/или дифференцированного зачета (зачета с оценкой)

Промежуточная аттестация по дисциплине в форме экзамена проводится в 4 семестре.

Используются критерии и шкала оценивания, указанные в п.1.2. Оценка выставляется преподавателем интегрально по всем показателям и критериям оценивания.

Ниже приведены правила оценивания формирования компетенций по показателю оценивания «Знания».

Критерий оценивания	Уровень освоения и оценка			
	«2» (неудовлетв.)	«3» (удовлетвор.)	«4» (хорошо)	«5» (отлично)
Знание терминов, определений понятий, закономерностей и соотношений	Не знает терминов и определений, закономерностей и соотношений	Знает термины и определения, но допускает неточности формулировок, установления закономерностей и соотношений	Знает термины и определения, может воспроизвести закономерности и соотношения	Знает термины и определения, может самостоятельно сформулировать закономерности и соотношений
Полнота ответов на проверочные вопросы	Не даёт ответы на большинство вопросов	Даёт неполные ответы на все вопросы	Даёт ответы на вопросы, но не все - полные	Даёт полные, развёрнутые ответы на поставленные вопросы
Правильность ответов на вопросы	Допускает грубые ошибки при изложении ответа на вопрос	В ответе имеются существенные ошибки	В ответе имеются несущественные неточности	Ответ верен
Чёткость изложения и интерпретации знаний	Неверно излагает и интерпретирует знания	Допускает неточности в изложении и интерпретации знаний	Грамотно и по существу излагает знания	Грамотно и точно излагает знания, делает самостоятельные выводы

Ниже приведены правила оценивания формирования компетенций по показателю оценивания «Навыки начального уровня».

Критерий оценивания	Уровень освоения и оценка			
	«2» (неудовлетв.)	«3» (удовлетвор.)	«4» (хорошо)	«5» (отлично)
Навыки выбора методик выполнения заданий	Не может выбрать методику выполнения заданий	Испытывает затруднения по выбору методики выполнения заданий	Без затруднений выбирает стандартную методику выполнения заданий	Применяет теоретические знания для выбора методики выполнения заданий
Навыки выполнения заданий различной сложности	Не имеет навыков выполнения учебных заданий	Имеет навыки выполнения только простых типовых учебных заданий	Имеет навыки выполнения только стандартных учебных заданий	Имеет навыки выполнения как стандартных, так и нестандартных учебных заданий
Навыки анализа ре-	Делает некор-	Испытывает за-	Делает кор-	Самостоятельно



результатов выполнения заданий	ректные выводы	труднения с формулированием корректных выводов	ректные выводы по результатам выполнения заданий	анализирует результаты выполнения заданий
--------------------------------	----------------	--	--	---

Ниже приведены правила оценивания формирования компетенций по показателю оценивания «Навыки основного уровня».

Критерий оценивания	Уровень освоения и оценка			
	«2» (неудовлетв.)	«3» (удовлетвор.)	«4» (хорошо)	«5» (отлично)
Навыки самопроверки	Не может самостоятельно проверить выполненное задание	Пропускает явные ошибки при самостоятельной проверке выполненного задания	Находит и исправляет ошибки и неточности в выполненном задании	Не допускает ошибок в выполненном задании
Навыки представления результатов	Не может объяснить результаты выполненного задания	Презентует или объясняет отдельные элементы выполнения задания	Допускает ошибки при презентации результатов выполнения задания	Качественно презентует результаты выполнения задания

*3.2. Процедура оценивания при проведении промежуточной аттестации обучающихся по дисциплине в форме зачета*

Промежуточная аттестация по дисциплине в форме зачёта не проводится

*3.3. Процедура оценивания при проведении промежуточной аттестации обучающихся по дисциплине в форме защиты курсовой работы (курсового проекта)*

Процедура защиты курсовой работы (курсового проекта) определена локальным нормативным актом, определяющим порядок осуществления текущего контроля успеваемости и промежуточной аттестации обучающихся.

Промежуточная аттестация по дисциплине в форме защиты курсовой работы/курсового проекта не проводится.

Приложение 2 к рабочей программе

Шифр	Наименование дисциплины
Б1.О.18	Управление персоналом

Код направления подготовки / специальности	38.03.02
Направление подготовки / специальность	Менеджмент
Наименование ОПОП (направленность / профиль)	Менеджмент в инвестиционно-строительной сфере
Год начала реализации ОПОП	2023
Уровень образования	бакалавриат
Форма обучения	очная
Год разработки/обновления	2023

**Перечень учебных изданий и учебно-методических материалов**

Электронные учебные издания в электронно-библиотечных системах (ЭБС):

№ п/п	Автор, название, место издания, год издания, количество страниц	Ссылка на учебное издание в ЭБС
1	Масалова, Ю. А. Инновационные технологии управления персоналом : учебное пособие / Ю. А. Масалова. — Москва : Ай Пи Ар Медиа, 2021. — 323 с. — ISBN 978-5-4497-1161-8.	<a href="https://www.iprbookshop.ru/108225.html">https://www.iprbookshop.ru/108225.html</a>
2	Королева, Л. А. Управление человеческими ресурсами : учебное пособие / Л. А. Королева. — 2-е изд. — Челябинск, Саратов : Южно-Уральский институт управления и экономики, Ай Пи Эр Медиа, 2019. — 376 с. — ISBN 978-5-4486-0682-3.	<a href="https://www.iprbookshop.ru/81502.html">https://www.iprbookshop.ru/81502.html</a>
3	Кузьминов, А. В. Управление персоналом организации : методическое пособие / А. В. Кузьминов. - Симферополь : Университет экономики и управления, 2019. - 135 с.	<a href="https://www.iprbookshop.ru/89499.html">https://www.iprbookshop.ru/89499.html</a>

**Перечень учебно-методических материалов в НТБ НИУ МГСУ**

№ п/п	Автор, название, место издания, издательство, год издания, количество страниц
1	Управление персоналом [Электронный ресурс] : методические указания к практическим занятиям для обучающихся по направлению подготовки 38.03.02 Менеджмент в инвестиционно-строительной сфере / Моск. гос. строит. ун-т., Каф. социальных, психологических и правовых коммуникаций ; сост. Е. Г. Хрипко. - 2017 : НИУ МГСУ, 2017. - 48 с. <a href="http://lib-04.gic.mgsu.ru/lib/metod2017/95.pdf">http://lib-04.gic.mgsu.ru/lib/metod2017/95.pdf</a>

Приложение 3 к рабочей программе

Шифр	Наименование дисциплины
Б1.О.18	Управление персоналом

Код направления подготовки / специальности	38.03.02
Направление подготовки / специальность	Менеджмент
Наименование ОПОП (направленность / профиль)	Менеджмент в инвестиционно-строительной сфере
Год начала реализации ОПОП	2023
Уровень образования	бакалавриат
Форма обучения	очная
Год разработки/обновления	2023

**Перечень профессиональных баз данных и информационных справочных систем**

Наименование	Электронный адрес ресурса
«Российское образование» - федеральный портал	<a href="http://www.edu.ru/index.php">http://www.edu.ru/index.php</a>
Научная электронная библиотека	<a href="http://elibrary.ru/defaultx.asp?">http://elibrary.ru/defaultx.asp?</a>
Электронная библиотечная система IPRbooks	<a href="http://www.iprbookshop.ru/">http://www.iprbookshop.ru/</a>
Федеральная университетская компьютерная сеть России	<a href="http://www.runnet.ru/">http://www.runnet.ru/</a>
Информационная система "Единое окно доступа к образовательным ресурсам"	<a href="http://window.edu.ru/">http://window.edu.ru/</a>
Научно-технический журнал по строительству и архитектуре «Вестник МГСУ»	<a href="http://www.vestnikmgsu.ru/">http://www.vestnikmgsu.ru/</a>
Научно-техническая библиотека НИУ МГСУ	<a href="http://www.mgsu.ru/resources/Biblioteka/">http://www.mgsu.ru/resources/Biblioteka/</a>

Приложение 4 к рабочей программе

Шифр	Наименование дисциплины
Б1.О.18	Управление персоналом

Код направления подготовки / специальности	38.03.02
Направление подготовки / специальность	Менеджмент
Наименование ОПОП (направленность / профиль)	Менеджмент в инвестиционно-строительной сфере
Год начала реализации ОПОП	2023
Уровень образования	бакалавриат
Форма обучения	очная
Год разработки/обновления	2023

**Материально-техническое и программное обеспечение дисциплины**

Наименование специальных помещений и помещений для самостоятельной работы	Оснащенность специальных помещений и помещений для самостоятельной работы	Перечень лицензионного программного обеспечения. Реквизиты подтверждающего документа
Учебные аудитории для проведения учебных занятий, текущего контроля и промежуточной аттестации	Рабочее место преподавателя, рабочие места обучающихся	
Помещение для самостоятельной работы обучающихся  <b>Ауд. 41 НТБ</b> на 80 посадочных мест (рабочее место библиотекаря, рабочие места обучающихся)	ИБП GE VH Series VH 700 Источник бесперебойного питания РИП-12 (2 шт.) Компьютер/ТИП №5 (2 шт.) Компьютер Тип № 1 (6 шт.) Контрольно-пусковой блок С2000-КПБ (26 шт.) Монитор / Samsung 21,5" S22C200B (80 шт.) Плоттер / HP DJ T770 Прибор приемно-контрольный С2000-АСПТ (2 шт.) Принтер / HP LaserJet P2015 DN Принтер /Тип № 4 н/т Принтер HP LJ Pro 400 M401dn Системный блок / Kraftway Credo тип 4 (79 шт.) Электронное табло 2000*950	Adobe Acrobat Reader DC (ПО предоставляется бесплатно на условиях OpLic) Adobe Flash Player (ПО предоставляется бесплатно на условиях OpLic) APM Civil Engineering (Договор № 109/9.13_АО НИУ от 09.12.13 (НИУ-13)) ArcGIS Desktop (Договор передачи с ЕСРП СНГ 31 лицензии от 27.01.2016) ArhciCAD [22] (Б\Д; Веб-кабинет или подписка; OpenLicense) AutoCAD [2018] (Б\Д; Веб-кабинет или подписка; OpenLicense) AutoCAD [2020] (Б\Д; Веб-кабинет или подписка; OpenLicense) Autodesk Revit [2018] (Б\Д; Веб-кабинет или подписка; OpenLicense) Autodesk Revit [2020] (Б\Д; Веб-кабинет или подписка; OpenLicense) CorelDRAW [GSX5;55] (Договор № 292/10.11- АО НИУ от 28.11.2011 (НИУ-11)) eLearnBrowser [1.3] (Договор ГМЛ-Л-16/03-846 от 30.03.2016) Google Chrome (ПО предоставляется бесплатно на условиях OpLic) Lazarus (ПО предоставляется бесплатно на условиях OpLic) Mathcad [Edu.Prime;3;30] (Договор №109/9.13_АО НИУ от 09.12.13 (НИУ-13)) Mathworks Matlab [R2008a;100] (Договор 089/08-ОК(ИОП) от 24.10.2008)

Наименование специальных помещений и помещений для самостоятельной работы	Оснащенность специальных помещений и помещений для самостоятельной работы	Перечень лицензионного программного обеспечения. Реквизиты подтверждающего документа
		<p>Mozilla Firefox (ПО предоставляется бесплатно на условиях OpLic)  MS Access [2013;Im] (OpenLicense; Подписка Azure Dev Tools; Б\Д; Веб-кабинет)  MS ProjectPro [2013;ImX] (OpenLicense; Подписка Azure Dev Tools; Б\Д; Веб-кабинет)  MS VisioPro [2013;ADT] (OpenLicense; Подписка Azure Dev Tools; Б\Д; Веб-кабинет)  MS Visual FoxPro [ADT] (OpenLicense; Подписка Azure Dev Tools; Б\Д; Веб-кабинет)  nanoCAD СПДС Стройплощадка (Договор бесплатной передачи / партнерство)  PascalABC [3.2.0.1311] (ПО предоставляется бесплатно на условиях OpLic)  Visual Studio Ent [2015;Imx] (OpenLicense; Подписка Azure Dev Tools; Б\Д; Веб-кабинет)  Visual Studio Expr [2008;ImX] (OpenLicense; Подписка Azure Dev Tools; Б\Д; Веб-кабинет)  WinPro 7 [ADT] (OpenLicense; Подписка Azure Dev Tools; Б\Д; Веб-кабинет)  Компас-3D V14 АЕС (Договор № 109/9.13_АО НИУ от 09.12.13 (НИУ-13))  ПК ЛИРА-САПР [2013] (Договор № 109/9.13_АО НИУ от 09.12.13 (НИУ-13))</p>
<p>Помещение для самостоятельной работы обучающихся</p> <p><b>Ауд. 59 НТБ</b>  на 5 посадочных мест, оборудованных компьютерами (рабочее место библиотекаря, рабочие места обучающихся, рабочее место для лиц с ограниченными возможностями здоровья)  Читальный зал на 52 посадочных места</p>	<p>Компьютер / ТИП №5 (4 шт.)  Монитор Acer 17" AL1717 (4 шт.)  Монитор Samsung 24" S24C450B  Системный блок Kraftway Credo KC36 2007 (4 шт.)  Системный блок Kraftway Credo KC43 с KSS тип3  Принтер/HP LaserJet P2015 DN  Аудиторный стол для инвалидов-колясочников  Видеоувеличитель /Optelec  ClearNote  Джойстик компьютерный беспроводной  Клавиатура Clevy с большими кнопками и накладкой (беспроводная)  Кнопка компьютерная выносная малая  Кнопка компьютерная выносная малая (2 шт.)</p>	<p>Google Chrome (ПО предоставляется бесплатно на условиях OpLic (не требуется))  Adobe Acrobat Reader DC (ПО предоставляется бесплатно на условиях OpLic (не требуется))  eLearnBrowser [1.3] (Договор ГМЛ-Л-16/03-846 от 30.03.2016)  Mozilla Firefox (ПО предоставляется бесплатно на условиях OpLic (лицензия не требуется))  MS OfficeStd [2010; 300] (Договор № 162/10 - АО НИУ от 18.11.2010 (НИУ-10))  Adobe Acrobat Reader [11] (ПО предоставляется бесплатно на условиях OpLic (лицензия не требуется))  K-Lite Codec Pack (ПО предоставляется бесплатно на условиях OpLic (лицензия не требуется))</p>
<p>Помещение для самостоятельной работы обучающихся</p> <p><b>Ауд. 84 НТБ</b>  На 5 посадочных мест, оборудованных компьютерами (рабочее место библиотекаря, рабочие места обучающихся)</p>	<p>Монитор Acer 17" AL1717 (5 шт.)  Системный блок Kraftway KW17 2010 (5 шт.)</p>	<p>AutoCAD [2020] (Б\Д; Веб-кабинет или подписка; OpenLicense)  Eurosoft STARK [201W;20] (Договор № 089/08-ОК(ИОП) от 24.10.2008)  MS OfficeStd [2010; 300] (Договор № 162/10 - АО НИУ от 18.11.2010 (НИУ-10))  nanoCAD СПДС Конструкции (Договор бесплатной передачи / партнерство)  WinPro 7 [ADT] (OpenLicense; Подписка Azure Dev Tools; Б\Д; Веб-кабинет)  ПК ЛИРА-САПР [2013R5] (ПО предоставля-</p>

Наименование специальных помещений и помещений для самостоятельной работы	Оснащенность специальных помещений и помещений для самостоятельной работы	Перечень лицензионного программного обеспечения. Реквизиты подтверждающего документа
Читальный зал на 52 посадочных места		ется бесплатно на условиях OpLic (лицензия не требуется))

Федеральное государственное бюджетное образовательное учреждение высшего образования  
«НАЦИОНАЛЬНЫЙ ИССЛЕДОВАТЕЛЬСКИЙ МОСКОВСКИЙ ГОСУДАРСТВЕННЫЙ  
СТРОИТЕЛЬНЫЙ УНИВЕРСИТЕТ»

**РАБОЧАЯ ПРОГРАММА**

Шифр	Наименование дисциплины
Б1.О.19	Организация предпринимательской деятельности

Код направления подготовки / специальности	38.03.02
Направление подготовки / специальность	Менеджмент
Наименование ОПОП (направленность / профиль)	Менеджмент в инвестиционно-строительной сфере
Год начала реализации ОПОП	2023
Уровень образования	Бакалавриат
Форма обучения	Очная
Год разработки/обновления	2023

Разработчики:

должность	ученая степень, ученое звание	ФИО
доцент	К.э.н.	Васильева Е.Ю.

Рабочая программа дисциплины разработана и одобрена кафедрой (структурным подразделением) «Менеджмент и инновации»

Рабочая программа утверждена методической комиссией по УГСН, протокол № 10 от «16» июня 2023 г.

## 1. Цель освоения дисциплины

Целью освоения дисциплины «Организация предпринимательской деятельности» является формирование компетенций обучающегося в области осуществления предпринимательской деятельности.

Программа составлена в соответствии с требованиями Федерального государственного образовательного стандарта высшего образования по направлению подготовки 38.03.02 Менеджмент.

Дисциплина относится к обязательной части Блока 1 «Дисциплины (модули)» основной профессиональной образовательной программы «Менеджмент в инвестиционно-строительной сфере». Дисциплина является обязательной для изучения.

## 2. Перечень планируемых результатов обучения по дисциплине, соотнесенных с планируемыми результатами освоения образовательной программы

Код и наименование компетенции (результат освоения)	Код и наименование индикатора достижения компетенции
ОПК-1 Способен решать профессиональные задачи на основе знаний (на промежуточном уровне) экономической, организационной и управленческой теории	ОПК-1.2. Формулирование и формализация задач профессиональной деятельности с использованием научного и методического аппарата экономической, организационной и управленческой теории
	ОПК-1.5. Решение задач на усвоение понятийного аппарата и понимание логических связей, расчетных и ситуационных задач на основе знаний (на промежуточном уровне) экономической, управленческой и организационной теории
ОПК-3 Способен разрабатывать обоснованные организационно-управленческие решения с учетом их социальной значимости, содействовать их реализации в условиях сложной и динамичной среды и оценивать их последствия	ОПК-3.1. Анализ внешней и внутренней среды состояния и развития социально-экономических систем, выявление ключевых элементов и оценивание их влияния
	ОПК-3.2. Выявление характеристик процесса разработки, принятия и реализации организационно-управленческого решения с учетом конкретной ситуации в деятельности организации
	ОПК-3.3. Формирование организационно-управленческих решений в деятельности организации
	ОПК-3.8. Регламентация процесса разработки, принятия и реализации управленческих решений в деятельности организации
ОПК-4 Способен выявлять и оценивать новые рыночные возможности, разрабатывать бизнес-планы создания и развития новых направлений деятельности и организаций	ОПК-4.1. Описание процесса создания цепочки ценности товаров (работ, услуг) и его реализации с учетом потребностей заинтересованных пользователей
	ОПК-4.2. Анализ факторного пространства деятельности организации и формирования бизнес-моделей ее развития
	ОПК-4.3. Оценка конкурентных преимуществ организации
	ОПК-4.5. Выбор направлений развития организации с учетом рыночной позиции и имеющихся ресурсов
	ОПК-4.4. Анализ факторного пространства деятельности организации и формирования бизнес-моделей ее развития
УК-2. Способен определять круг задач в рамках поставленной цели и выбирать оптимальные способы их решения, исходя из действующих правовых норм, имеющихся ресурсов и ограничений	УК-2.3 Выбор правовых и нормативно-технических документов для решения задач профессиональной деятельности
	УК-4.1 Ведение делового общения на государственном языке Российской Федерации с соблюдением этических норм

Код и наименование индикатора достижения компетенции	Наименование показателя оценивания (результата обучения по дисциплине)
--	--



Код и наименование индикатора достижения компетенции	Наименование показателя оценивания (результата обучения по дисциплине)
ОПК-1.2. Формулирование и формализация задач профессиональной деятельности с использованием научного и методического аппарата экономической, организационной и управленческой теории	<b>Знает</b> сущность, цели и принципы предпринимательской деятельности <b>Имеет навыки (начального уровня)</b> формулирования целей, задач и функций предпринимательской деятельности
ОПК-1.5. Решение задач на усвоение понятийного аппарата и понимание логических связей, расчетных и ситуационных задач на основе знаний (на промежуточном уровне) экономической, управленческой и организационной теории	<b>Имеет навыки (начального уровня)</b> выполнения заданий на закрепление понятийного аппарата и логических взаимосвязей по вопросам обязательственных правоотношений, сделок, договоров.
ОПК-3.1. Анализ внешней и внутренней среды состояния и развития социально-экономических систем, выявление ключевых элементов и оценивание их влияния	<b>Знает</b> состав факторов, определяющих ведение предпринимательской деятельности, <b>Знает</b> роль государственного регулирования предпринимательства
ОПК-3.2. Выявление характеристик процесса разработки, принятия и реализации организационно-управленческого решения с учетом конкретной ситуации в деятельности организации	<b>Имеет навыки (начального уровня)</b> оценки факторного пространства осуществления предпринимательской деятельности
ОПК-3.3. Формирование организационно-управленческих решений в деятельности организации	<b>Знает</b> особенности принятия предпринимательских решений
ОПК-3.8. Регламентация процесса разработки, принятия и реализации управленческих решений в деятельности организации	<b>Знает</b> состав мероприятий по учреждению предприятия <b>Знает</b> состав требований к учредительным документам для различных организационно-правовых форм
ОПК-4.1. Описание процесса создания цепочки ценности товаров (работ, услуг) и его реализации с учетом потребностей заинтересованных пользователей	<b>Знает</b> отличительные особенности внутрифирменного предпринимательства
ОПК-4.2. Анализ факторного пространства деятельности организации и формирования бизнес-моделей ее развития	<b>Знает</b> состав факторов, влияющих на ведение предпринимательской деятельности
ОПК-4.3. Оценка конкурентных преимуществ организации	<b>Знает</b> особенности оценки эффективности предпринимательской деятельности
ОПК-4.5. Выбор направлений развития организации с учетом рыночной позиции и имеющихся ресурсов	<b>Знает</b> стратегии роста фирмы и их особенности для малых, средних и крупных предприятий
УК-2.3. Выбор правовых и нормативно-технических документов, применяемых для решения заданий профессиональной деятельности	<b>Знает</b> основы российской правовой системы и законодательства в области предпринимательской деятельности <b>Имеет навыки (начального уровня)</b> поиска, анализа и использования нормативных и правовых документов в области предпринимательской деятельности
УК-4.1 Ведение делового общения на государственном языке Российской Федерации с соблюдением этических норм	<b>Знает</b> нормы современного русского литературного языка, в том числе в сфере делового общения, их соответствие устной и письменной формам речи <b>Знает</b> русский этикет и нормы общения, в том числе делового <b>Имеет навыки (начального уровня)</b> делового общения с учетом этических и коммуникативных норм <b>Имеет навыки (начального уровня)</b> деловой переписки на государственном языке Российской Федерации

Информация о формировании и контроле результатов обучения представлена в Фонде оценочных средств (Приложение 1).

### 3. Трудоемкость дисциплины и видов учебных занятий по дисциплине

Общая трудоемкость дисциплины составляет 3 зачётных единиц (108 академических часов).

(1 зачетная единица соответствует 36 академическим часам)

Видами учебных занятий и работы обучающегося по дисциплине могут являться.

Обозначение	Виды учебных занятий и работы обучающегося
Л	Лекции
ЛР	Лабораторные работы
ПЗ	Практические занятия
КоП	Компьютерный практикум
КРП	Групповые и индивидуальные консультации по курсовым работам (курсовым проектам)
СР	Самостоятельная работа обучающегося в период теоретического обучения
К	Самостоятельная работа обучающегося и контактная работа обучающегося с преподавателем в период промежуточной аттестации

*Структура дисциплины:*

Форма обучения - очная

№	Наименование раздела дисциплины	Семестр	Количество часов по видам учебных занятий и работы обучающегося							Форма промежуточной аттестации текущего контроля успеваемости	
			Л	ЛР	ПЗ	КоП	КРП	СР	К		
1	Предпринимательство: концептуальные основы	4	20	–	12			–	42	18	Контрольная работа (р.1,2) Домашнее задание (р.1,2)
2	Предпринимательство как процесс	4	12		4						
	Итого:	4	32	–	16			-	42	18	Зачет

#### 4. Содержание дисциплины, структурированное по видам учебных занятий и разделам

При проведении аудиторных учебных занятий предусмотрено проведение текущего контроля успеваемости.

- В рамках практических занятий предусмотрено выполнение обучающимися контрольной работы.

##### 4.1. Лекции

Форма обучения – очная

№	Наименование раздела дисциплины	Тема и содержание лекций
1	Предпринимательство: концептуальные основы	Тема 1. Содержание предпринимательской деятельности История развития предпринимательства в современных экономических отношениях. Особенности предпринимательства в Российской Федерации. Нормативная и законодательная база предпринимательства. Предпринимательская деятельность как составная часть экономической деятельности. Виды экономической деятельности: хозяйственная

		<p>деятельность; предпринимательская деятельность; коммерческая деятельность. Термины «предприниматель» и «предпринимательство». Цели предпринимательства. Правовая характеристика предпринимательства. Признаки предпринимательской деятельности. Принципы предпринимательской деятельности. Функции предпринимательства. Виды имущества, используемого в предпринимательской деятельности. Предпринимательство как процесс. Объекты предпринимательской деятельности в инвестиционно-строительной сфере. Субъекты инвестиционно-строительной деятельности как области хозяйственной деятельности. Функции строительного бизнеса. Права предпринимателя. Обязанности предпринимателя. Ответственность предпринимателя. Основные виды преступлений в сфере предпринимательской деятельности. Становление предпринимательства в России. Побудительные мотивы к предпринимательской деятельности. Личностные характеристики предпринимателя. Типология предпринимателей. Типология предприятий. Классификация предпринимательской деятельности.</p> <p>Тема 2. Основы построения оптимальной структуры предпринимательской деятельности. Принятие предпринимательского решения.</p> <p>Виды и формы предпринимательских решений. Сфера принятия решений. Типы предпринимательских решений. Сущность предпринимательского сотрудничества. Формы сотрудничества предпринимателей. Предпринимательский договор. Виды договоров. Основные условия. Роль предпринимательского договора в достижении результата, предусмотренного сделкой.</p> <p>Предпринимательский капитал и его влияние на принятие решения. Понятие «фирмы», «предприятия», «компании». Факторы, определяющие выбор организационно-правовой формы предприятия. Классификация по организационно-правовым формам.</p> <p>Коммерческие юридические лица: корпорации, унитарные организации. Корпорации: хозяйственные общества, хозяйственные товарищества, производственные кооперативы, хозяйственные партнерства, крестьянские хозяйства. Унитарные организации: государственные, муниципальные. Хозяйственные общества: публичные (ПАО), непубличные (НАО, ООО)</p> <p>Некоммерческие юридические хозяйства: корпорации, унитарные организации. Корпорации: потребительские кооперативы, общественные организации, общественные движения, ассоциации, товарищества собственников недвижимости, казачьи общества, общины коренных малочисленных народов РФ, адвокатские палаты, коллегии адвокатов. Унитарные: фонды, учреждения, религиозные организации, автономные некоммерческие организации, публично-правовые компании.</p> <p>Корпоративные объединения: холдинги, объединения на основе договора простого товарищества. Холдинги: классификация. Преимущества и недостатки холдинговой модели организации бизнеса. Инвестиционное товарищество: особенности, участники, имущество, имущественная ответственность, управление.</p> <p>Малое предпринимательство. Особенности малого предпринимательства. Место малых предпринимательских структур в современной экономической среде.</p> <p>Порядок учреждения предприятия. Способы создания. Этапы учреждения. Подготовительная работа по учреждению предприятия. Государственная регистрация. Решение об учреждении юридического лица. Договор об учреждении общества. Устав. Требования к ним для различных организационно-правовых форм. Документы, необходимые для государственной регистрации предприятия. Порядок государственной регистрации. Отказ в регистрации. Регистрационный номер предприятия. Коды классификаторов. Выбор банка-партнера. Условия открытия расчетного и иных счетов организаций в банках. Порядок построения взаимоотношений с налоговыми органами и внебюджетными фондами при государственной регистрации. ИНН.</p>
--	--	--

		<p>КПП. Принцип "одного окна". Характеристика организационных структур управления предприятием. Их применение в малых, средних, крупных фирмах.</p> <p>Тема 3. Предпринимательская идея и ее выбор Предпринимательская идея как выявленный интерес предпринимателя. Зарождения предпринимательской идеи: Сравнительный анализ альтернативных проектов. Методы принятия предпринимательских решений. Роль бизнес-плана в принятии предпринимательского решения.</p> <p>Тема 4. Предпринимательская среда Предпринимательская среда как совокупность факторов. Предпринимательская среда как сложная интегрированная система. Внешняя среда. Внутренняя среда. Параметры внешней среды. Факторы внешнего воздействия и их разделение на прямые и косвенные. Роль государства в регулировании предпринимательской деятельности. Этапы развития государственного регулирования предпринимательства. Направления государственного регулирования. Зарубежный опыт государственного регулирования</p>
2	Предпринимательство как процесс	<p>Тема 5. Внутрифирменное предпринимательство. Жизненный цикл предпринимательской единицы. Предприниматель, управляющий предприятием. Понятие власти, ее база. Стили руководства. Дерево целей предприятия: миссия, цель, задание, политика, стратегия, тактика. Предпринимательство как особая форма экономической организации производственного процесса, менеджмента, маркетинга, права, учета. Маркетинг как предпринимательская деятельность, превращающая потребности покупателя в доходы предприятия. Создание образа предприятия. Стратегия роста фирмы и ее особенности для малых, средних и крупных предприятий. Хозяйственный портфель предприятия. Матрица "Бостон консалтинг групп". Компоненты менеджмента и их роль в предпринимательской деятельности. Жизненный цикл предприятия. Кризисная ситуация на фирме. Ликвидация организации. Банкротство.</p> <p>Тема 6. Культура предпринимательства Деловая этика. Основные элементы деловой этики. Субординация деловых отношений. Организация деловых контактов. Нормы обращения, приветствия и знакомства. Правила поведения на деловых переговорах. Деловой протокол. Деловая переписка. Деловые подарки. Культура речи предпринимателя. Культура телефонного разговора. Требования к внешнему облику, манерам, одежде делового человека.</p> <p>Тема 7. Предпринимательская тайна. Предпринимательский риск. Сущность предпринимательской тайны. Состав и объем сведений, составляющих коммерческую тайну. Меры по охране конфиденциальности коммерческой тайны. Перечень сведений, которые, не могут составлять коммерческую тайну (т.е. в отношении которых не может быть установлен режим коммерческой тайны). Определение риска. Манипулирование риском. Понятие риск-менеджмента. Каталог рисков. Необходимость страхования строительных рисков в строительном бизнесе.</p> <p>Тема 8. Оценка эффективности предпринимательской деятельности. Системы показателей оценки деятельности предприятий в мировой практике: логико-дедуктивные [система американской фирмы Du Pont – показатель «ROI» (рентабельность инвестированного капитала); система Pyramid Structure of Ration Британского института менеджмента – показатель «ROI»; система ZVEI Германского Центрального союза электротехнической промышленности – показатели «анализа роста» и «структурный анализ»; система показателей RL – показатели рентабельности и ликвидности] и эмпирико-индуктивные [система Beaver, система Weibel; система Camel].</p>

### 4.3 Практические занятия

#### Форма обучения – очная

№	Наименование раздела дисциплины	Тема и содержание занятия
1	Предпринимательство: концептуальные основы	<p>Тема 1. Содержание предпринимательской деятельности Выполнение заданий на закрепление понятийного аппарата и логических взаимосвязей по теме. Рассмотрение основных направлений осуществления вложений личных средств. Выявление различий между предпринимателем и менеджером. Характеристика этапов становления предпринимательства в России: исторический экскурс, особенности формирования в условиях переходной экономики. Изучение правовых основ осуществления предпринимательской деятельности. Рассмотрение основных видов преступлений в сфере предпринимательской деятельности. Характеристика мер принуждения, применяемые к предпринимателям. Выполнение заданий: Личные качества предпринимателя. Построение портрета современного предпринимателя.</p> <p>Тема 2. Основы построения оптимальной структуры предпринимательской деятельности. Принятие предпринимательского решения. Сравнительный анализ организационно-правовых форм коммерческих организаций и их учредительных документов. Рассмотрение форм государственного регулирования и выявление особенностей развития малого предпринимательства в России и за рубежом. Характеристика современных форм осуществления предпринимательской деятельности: Рассмотрение современных проблем развития малого бизнеса в РФ. Выполнение заданий на закрепление понятийного аппарата и логических взаимосвязей по вопросам обязательственных правоотношений, сделок, договоров.</p> <p>Тема 3. Предпринимательская идея и ее выбор Рассмотрение бизнес-идея как инновационного замысла. Характеристика методов выработки идей. Выполнение заданий: Зарождения предпринимательской идеи. Сравнительный анализ альтернативных проектов. Трансформация предпринимательской идеи в предпринимательское решение. Методы принятия предпринимательских решений. Рассмотрение принципов разработки и характеристика основных разделов бизнес-плана предпринимательского проекта.</p> <p>Тема 4. Предпринимательская среда Характеристика форм ведения бизнеса в управлении проектами, рассмотрение их правового регулирования. Характеристика видов договоров, регламентирующих партнерские связи между организациями: купли-продажи, поставки продукции, товаров, перевозки грузов, поставки энергии, оказание услуг, подряда и др. Выявление общих требований к организации договорных отношений между предпринимателями и другими партнерами. Рассмотрение существенных условия формирования договоров Выполнение заданий: Последовательность действий при создании, реорганизации, ликвидации предприятия. Анализ основных экономических условий для предпринимательской деятельности. Определение источников дохода по договору франчайзинга</p>
2	Предпринимательство как процесс	<p>Тема 5. Внутрифирменное предпринимательство. Жизненный цикл предпринимательской единицы. Изучение модели жизненного цикла организации. Разбор особенностей предпринимательской деятельности на разных стадиях развития. Рассмотрение проблем лицензирования в современной России. Дискуссионный вопрос: Гарантии предпринимательской деятельности в России. Выполнение заданий: Оценка стартовых условий. Освоение свободной рыночной ниши. Предварительное составление технико-экономического</p>

	обоснования. Предварительный расчет величины уставного капитала. Выбор формы предприятия и источников формирования уставного фонда.
	Тема 6. Культура предпринимательства Изучение порядка проведения деловых переговоров, способов их ведения. Характеристика стадий проведения переговоров. Освоение тактики переговоров и способов аргументации. Ознакомление с деловым этикетом. Выполнение заданий: Деловое письмо, Телефонные переговоры, Протокол делового совещания. Формирование имиджа делового человека.
	Тема 7. Предпринимательская тайна. Предпринимательский риск. Выполнение заданий на закрепление понятийного аппарата и логических взаимосвязей по теме. Ознакомление с законом «О коммерческой тайне». Изучение порядка признания коммерческой тайны на предприятии. Характеристика видов риска в предпринимательской деятельности и способов их минимизации. Выполнение заданий: Алгоритм действий предприятия по установлению режима коммерческой тайны. Алгоритм управления рисками.
	Тема 8. Оценка эффективности предпринимательской деятельности. Разбор показателей, отражающих развитие макроэкономики и национальной экономики. Выявление факторов, влияющих на эффективность предпринимательской деятельности. Выполнение заданий: Определение финансового результата деятельности предприятия и оценка эффективности предпринимательской деятельности. Обеспечение сбалансированного роста. Оценка экономического состояния организации на национальном локальном рынке.

#### 4.4 Компьютерные практикумы.

Учебным планом не предусмотрено.

#### 4.5 Групповые и индивидуальные консультации по курсовым работам (курсовым проектам)

Учебным планом не предусмотрено.

#### 4.6 Самостоятельная работа обучающегося в период теоретического обучения

Самостоятельная работа обучающегося в период теоретического обучения включает в себя:

- самостоятельную подготовку к учебным занятиям, включая подготовку к аудиторным формам текущего контроля успеваемости;
- выполнение домашнего задания;
- самостоятельную подготовку к промежуточной аттестации.

В таблице указаны темы для самостоятельного изучения обучающимся:

№	Наименование раздела дисциплины	Темы для самостоятельного изучения
1.	Предпринимательство: концептуальные основы	Темы для самостоятельного изучения соответствуют темам аудиторных учебных занятий.
2.	Предпринимательство как процесс	Темы для самостоятельного изучения соответствуют темам аудиторных учебных занятий.

#### 4.7. Самостоятельная работа обучающегося и контактная работа обучающегося с преподавателем в период промежуточной аттестации

Работа обучающегося в период промежуточной аттестации включает в себя подготовку к формам промежуточной аттестации (к зачету), а также саму промежуточную аттестацию.

### 5. Оценочные материалы по дисциплине

Фонд оценочных средств по дисциплине приведён в Приложении 1 к рабочей программе дисциплины.

Оценочные средства для проведения промежуточной аттестации, а также текущего контроля по дисциплине хранятся на кафедре (структурном подразделении), ответственной за преподавание данной дисциплины.

## **6. Учебно-методическое и материально-техническое обеспечение дисциплины**

Основные принципы осуществления учебной работы обучающихся изложены в локальных нормативных актах, определяющих порядок организации контактной работы и порядок самостоятельной работы обучающихся. Организация учебной работы обучающихся на аудиторных учебных занятиях осуществляется в соответствии с п. 3.

### *6.1 Перечень учебных изданий и учебно-методических материалов для освоения дисциплины*

Для освоения дисциплины обучающийся может использовать учебные издания и учебно-методические материалы, имеющиеся в научно-технической библиотеке НИУ МГСУ и/или размещённые в Электронных библиотечных системах.

Актуальный перечень учебных изданий и учебно-методических материалов представлен в Приложении 2 к рабочей программе дисциплины.

### *6.2 Перечень профессиональных баз данных и информационных справочных систем*

При осуществлении образовательного процесса по дисциплине используются профессиональные базы данных и информационных справочных систем, перечень которых указан в Приложении 3 к рабочей программе дисциплины.

### *6.3 Перечень материально-технического, программного обеспечения освоения дисциплины*

Учебные занятия по дисциплине проводятся в помещениях, оснащенных соответствующим оборудованием и программным обеспечением.

Перечень материально-технического и программного обеспечения дисциплины приведен в Приложении 4 к рабочей программе дисциплины.

Шифр	Наименование дисциплины
Б1.О.19	Организация предпринимательской деятельности

Код направления подготовки / специальности	38.03.02
Направление подготовки / специальность	Менеджмент
Наименование ОПОП (направленность / профиль)	Менеджмент в инвестиционно-строительной сфере
Год начала реализации ОПОП	2023
Уровень образования	Бакалавриат
Форма обучения	Очная
Год разработки/обновления	2023

### ФОНД ОЦЕНОЧНЫХ СРЕДСТВ

#### 1. Описание показателей и критериев оценивания компетенций, описание шкал оценивания

Оценивание формирования компетенций производится на основе показателей оценивания, указанных в п.2. рабочей программы и в п.1.1 ФОС.

Связь компетенций, индикаторов достижения компетенций и показателей оценивания приведена в п.2 рабочей программы.

##### 1.1. Описание формирования и контроля показателей оценивания

Оценивание уровня освоения обучающимся компетенций осуществляется с помощью форм промежуточной аттестации и текущего контроля. Формы промежуточной аттестации и текущего контроля успеваемости по дисциплине, с помощью которых производится оценивание, указаны в учебном плане и в п.3 рабочей программы.

В таблице приведена информация о формировании результатов обучения по дисциплине разделами дисциплины, а также о контроле показателей оценивания компетенций формами оценивания.

Наименование показателя оценивания (результата обучения по дисциплине)	Номера разделов дисциплины	Формы оценивания (формы промежуточной аттестации, текущего контроля успеваемости)
<b>Знает</b> сущность, цели и принципы предпринимательской деятельности <b>Имеет навыки (начального уровня)</b> формулирования целей, задач и функций предпринимательской деятельности	2	Контрольная работа, Домашнее задание Зачет
<b>Имеет навыки (начального уровня)</b> выполнения заданий на закрепление понятийного аппарата и логических взаимосвязей по вопросам обязательственных правоотношений, сделок, договоров.	2	Контрольная работа, Домашнее задание Зачет
<b>Знает</b> состав факторов, определяющих ведение предпринимательской деятельности	2	Контрольная работа, Домашнее задание



Наименование показателя оценивания (результата обучения по дисциплине)	Номера разделов дисциплины	Формы оценивания (формы промежуточной аттестации, текущего контроля успеваемости)
<b>Знает</b> роль государственного регулирования предпринимательства		Зачет
<b>Имеет навыки (начального уровня)</b> оценки факторного пространства осуществления предпринимательской деятельности	1, 2	Контрольная работа, Домашнее задание Зачет
<b>Знает</b> особенности принятия предпринимательских решений	1, 2	Контрольная работа, Домашнее задание Зачет
<b>Знает</b> состав мероприятий по учреждению предприятия <b>Знает</b> состав требований к учредительным документам для различных организационно-правовых форм	1, 2	Контрольная работа, Домашнее задание Зачет
<b>Знает</b> отличительные особенности внутрифирменного предпринимательства	2	Контрольная работа, Домашнее задание Зачет
<b>Знает</b> состав факторов, влияющих на ведение предпринимательской деятельности	2	Контрольная работа, Домашнее задание Зачет
<b>Знает</b> особенности оценки эффективности предпринимательской деятельности	2	Контрольная работа, Домашнее задание Зачет
<b>Знает</b> стратегии роста фирмы и их особенности для малых, средних и крупных предприятий	2	Контрольная работа, Домашнее задание Зачет
<b>Знает</b> основы российской правовой системы и законодательства в области предпринимательской деятельности <b>Имеет навыки (начального уровня)</b> поиска, анализа и использования нормативных и правовых документов в области предпринимательской деятельности	1, 2	Контрольная работа, Домашнее задание Зачет
<b>Знает</b> нормы современного русского литературного языка, в том числе в сфере делового общения, их соответствие устной и письменной формам речи <b>Знает</b> русский этикет и нормы общения, в том числе делового <b>Имеет навыки (начального уровня)</b> делового общения с учетом этических и коммуникативных норм <b>Имеет навыки (начального уровня)</b> деловой переписки на государственном языке Российской Федерации	1, 2	Контрольная работа, Домашнее задание Зачет

### 1.2. Описание критериев оценивания компетенций и шкалы оценивания

При проведении промежуточной аттестации в форме зачёта используется шкала оценивания: «Не зачтено», «Зачтено».

Показателями оценивания являются знания и навыки обучающегося, полученные при изучении дисциплины.

Критериями оценивания достижения показателей являются:

Показатель оценивания	Критерий оценивания
Знания	Знание терминов и определений, понятий
	Знание основных закономерностей и соотношений, принципов
	Объём освоенного материала, усвоение всех дидактических единиц (разделов)
	Полнота ответов на проверочные вопросы
	Правильность ответов на вопросы
	Чёткость изложения и интерпретации знаний

Навыки начального уровня	Навыки выбора методик выполнения заданий
	Навыки выполнения заданий различной сложности
	Навыки самопроверки. Качество сформированных навыков
	Навыки анализа результатов выполнения заданий, решения задач
	Навыки представления результатов решения задач

## 2. Типовые контрольные задания для оценивания формирования компетенций

### 2.1. Промежуточная аттестация

#### 2.1.1. Промежуточная аттестация в форме экзамена, дифференцированного зачета (зачета с оценкой), зачета

Форма промежуточной аттестации: форма обучения очная –зачет в 4 семестре.

Перечень типовых вопросов (заданий) для проведения зачета в 4 семестре (очная форма обучения):

№	Наименование раздела дисциплины	Типовые вопросы/задания
1.	Предпринимательство: концептуальные основы	<ol style="list-style-type: none"> <li>1. Понятие предпринимательской деятельности как составной части экономической деятельности. Определение предпринимательской деятельности.</li> <li>2. Ретроспективный анализ понятия «предпринимательство».</li> <li>3. Характеристика целей предпринимательства. Современные подходы к трактовке целей предпринимательства. Социальная ответственность бизнеса.</li> <li>4. Признаки предпринимательской деятельности.</li> <li>5. Принципы предпринимательской деятельности.</li> <li>6. Функции предпринимательства.</li> <li>7. Объекты предпринимательской деятельности.</li> <li>8. Субъекты предпринимательской деятельности.</li> <li>9. Побудительные мотивы к предпринимательской деятельности.</li> <li>10. Основные причины неудач предпринимателей в бизнесе. Основные препятствия для развития бизнеса в РФ.</li> <li>11. Качества, присущие успешному предпринимателю.</li> <li>12. Типология предпринимателей.</li> <li>13. Сравнительный анализ менеджеров и предпринимателей.</li> <li>14. Способы образования юридических лиц.</li> <li>15. Юридическое лицо. Признаки юридического лица.</li> <li>16. Фирменное наименование и наименование юридического лица.</li> <li>17. Классификационные признаки предпринимательской деятельности.</li> <li>18. Классификация предприятий по видам хозяйственной деятельности, по отраслевой сфере деятельности, по территориально-национальным масштабам, по количественному критерию.</li> <li>19. Классификация предприятий по формам собственности, по организационно-правовым формам, по виду права учредителей (участников) в отношении юридических лиц или их имущества.</li> <li>20. Классификация предприятий по видам объединений. ФПГ и холдинги в российской практике ведения бизнеса.</li> <li>21. Классификация коммерческих юридических лиц.</li> <li>22. Классификация некоммерческих юридических лиц.</li> <li>23. Акционерные общества: базовые характеристики.</li> <li>24. Корпоративные объединения. Холдинги: классификация.</li> <li>25. Корпоративные объединения. Преимущества и недостатки холдинговой модели организации бизнеса.</li> <li>26. Государственная корпорация как организационно-правовая форма.</li> <li>27. Инвестиционное товарищество.</li> </ol>

		<p>28. Государственная регистрация юридических лиц. Единый государственный реестр как универсальная база данных. Порядок ведения реестра. Порядок получения сведений из реестра.</p> <p>29. Документы, представляемые при государственной регистрации организации при ее создании или реорганизации. Печать организации.</p> <p>30. Процедура государственной регистрации юридического лица. Отказ в регистрации юридического лица.</p> <p>31. Постановка на налоговый учет. ЕГРН. ИНН. КПП.</p> <p>32. Общее понятие о реорганизации юридических лиц.</p> <p>33. Характеристика кодов статистики. ОКОПФ. ОКВЭД. ОКТМО. ОКФС. ОКОГУ.</p> <p>34. Договор банковского счета как основа построения взаимоотношений с банком. Выбор банка. Банковские реквизиты юридического лица. Порядок открытия расчетного счета в банке. Уведомление налоговых органов.</p> <p>35. Саморегулирование в строительстве: основные понятия, требования, виды СРО.</p> <p>36. Предпринимательская идея. Зарождения предпринимательской идеи:</p> <p>37. Сравнительный анализ альтернативных проектов.</p> <p>38. Методы принятия предпринимательских решений.</p> <p>39. Трансформация предпринимательской идеи в предпринимательское решение.</p> <p>40. Принципы разработки и основные разделы бизнес-плана предпринимательского проекта.</p> <p>41. Предпринимательская среда как совокупность внешних и внутренних факторов.</p> <p>42. Факторы внешнего воздействия: основные понятия и состав факторов.</p> <p>43. Характеристика факторов косвенного внешнего воздействия.</p> <p>44. Виды и средства государственного регулирования предпринимательской деятельности.</p> <p>45. Направления государственного регулирования предпринимательской деятельности.</p> <p>46. Зарубежный опыт государственного регулирования.</p> <p>Типовые задания:</p> <ol style="list-style-type: none"> <li>1. Сравните целесообразность выбора формы ведения собственного бизнеса между ООО и индивидуальным предпринимателем (ИП) по критерию «возможность преобразования»</li> <li>2. Сравните целесообразность выбора формы ведения собственного бизнеса между ООО и индивидуальным предпринимателем (ИП) по критерию «ликвидация»</li> <li>3. Сравните целесообразность выбора формы ведения собственного бизнеса между ООО и индивидуальным предпринимателем (ИП) по критерию «налоговая нагрузка и налоговая отчетность»</li> <li>4. Какие формы ведения общих дел для товарищей возможны?</li> <li>5. Объясните, почему предпринимательские сети бизнеса получили такое развитие в последние годы?</li> <li>6. Определите состав факторов внешней и внутренней среды, влияющих на организационную структуру управления малого предприятия во взаимосвязи с его жизненным циклом.</li> </ol>
2	Предпринимательство как процесс	<p>47. Жизненный цикл предприятия.</p> <p>48. Франчайзинг (коммерческая концессия) как форма организации предпринимательской деятельности. Выделите виды франчайзинга.</p> <p>49. Деловой этикет. Нормы обращения, приветствия и знакомства.</p> <p>50. Правила поведения на деловых переговорах.</p> <p>51. Деловые подарки.</p> <p>52. Культура речи предпринимателя.</p> <p>53. Культура телефонного разговора.</p> <p>54. Требования к внешнему облику, манерам, одежде делового человека. Культура речи предпринимателя.</p> <p>55. Деловые переговоры.</p> <p>56. Понятие коммерческой и государственной тайны. Основные понятия, связанные с защитой коммерческой тайны.</p> <p>57. Меры по охране конфиденциальности коммерческой информации.</p> <p>58. Перечень сведений, утечка которых способна нанести ущерб фирме.</p>

	<p>59. Перечень сведений, которые не могут составлять коммерческую тайну.  60. Порядок установления режима коммерческой тайны.  61. Предпринимательский риск.  62. Экономическая модель деятельности предприятия.  63. Показатели оценки эффективности деятельности предприятия.</p> <p>Типовые задания</p> <p>1. Предприниматель собирается создать малое предприятие по изготовлению оконных рам, которые он планирует продавать по 5\$ за штуку. (Все цифры условные). Предприниматель предполагает в первый год продать 16000 рам. Для простоты расчета будем считать, что у предприятия следующие статьи расходов:  Прямые расходы:  - материалы для рам (2,5 \$ за штуку)  - арендная плата – 20000 \$ в год  Определить предел безубыточности предприятия (точку с нулевой прибылью) двумя способами: графическим и арифметическим.</p> <p>2. Определить рентабельность основных средств предприятия: выручка от реализации продукции — 250 тыс. руб., себестоимость реализованной продукции — 170 тыс. руб., прибыль от внереализационных операций — 40 тыс. руб., среднегодовая стоимость основных средств - 1 млн руб.</p>
--	--

*2.1.2. Промежуточная аттестация в форме защиты курсовой работы (курсового проекта)*

Учебным планом не предусмотрено

*2.2. Текущий контроль*

*2.2.1. Перечень форм текущего контроля.*

- контрольная работа в 4 семестре при очной форме обучения;
- домашнее задание в 4 семестре при очной форме обучения.

*2.2.2. Типовые контрольные задания форм текущего контроля:*

*Контрольная работа. Тема «Организация предпринимательской деятельности»*

Контрольная работа включает тестовые и практические задания

*Типовые тестовые задания*

1. Кто может быть субъектом предпринимательства?
2. Определите важнейшие черты предпринимательства.
3. Целью объединения юридических лиц является \_\_\_\_\_.
4. Производственное предпринимательство – это \_\_\_\_\_.
5. Финансовое предпринимательство – это \_\_\_\_\_.
6. Права коммандитистов.
7. Каков порядок распределения прибыли в кооперативе?
8. Кто первым ввел термин «предпринимательство»?
9. В чем состояла предпринимательская функция, по мнению Ж.-Б.Сэя?
10. Как определял предпринимательскую функцию Й.Шумпетер?
11. Что понимают под профессиональным владением бизнесом?
12. Как определяется предпринимательское администрирование?
13. В состав элементов предпринимательского администрирования входят \_\_\_\_\_.
14. Чем отличаются организационно-правовые формы предпринимательства?
15. В отношении каких организационно-правовых форм учредители не имеют ни обязательственных, ни имущественных прав?
16. Целями создания некоммерческих организаций являются \_\_\_\_\_.
17. В чем заключаются выгоды оффшорного бизнеса?

18. В чем заключаются преимущества малого бизнеса?
19. Каков состав документов, необходимых для регистрации юридического лица?
20. Что относится к исключительной компетенции собрания учредителей?
21. Каковы формы предпринимательства, базирующиеся на долевой собственности и ограниченной ответственности участников по обязательствам субъекта предпринимательства?
22. Количество членов некоммерческого партнерства не может быть меньше \_\_\_\_ чел.
23. В каких случаях в АО создается наблюдательный совет?
24. Кто управляет деятельностью товарищества на вере?
25. Кем назначается руководитель унитарного предприятия?
26. Мажоритарные акционеры – это акционеры, владеющие \_\_\_\_\_.
27. Как называется предприятие, созданное на базе федерального имущества?
28. Как соотносятся предпринимательская стратегия и тактика?
29. Что понимается под внутрифирменными предпринимательскими коммуникациями?
30. Как называется фирма, предоставляющая другой фирме комплекс исключительных прав?
31. Интрепренерством называется \_\_\_\_\_.
32. В каких формах может осуществляться разгосударствление предприятий в России?
33. С какого момента предприятие считается созданным?
34. Безвозмездная передача или продажа государственных предприятий в частные руки называется \_\_\_\_\_.
35. Приватизация в форме \_\_\_\_\_ открывает наибольшие возможности для рейдерства.
36. Что входит в состав собственного капитала предприятия?
37. Каким должно быть соотношение собственного и заемного капитала во вновь созданной фирме?
38. Что понимают под предпринимательской сетью?
39. Каковы характеристики транснациональной компании?
40. В каких случаях принимаются решения о принудительной ликвидации предприятия?
41. Каковы процедуры банкротства?

*Типовые задания для контрольной работы*

1. Составьте устав вашего предприятия, ответив на следующие вопросы:

<b>Основные положения</b>	
- наименование организации	
- организационно-правовая форма	
<b>Уставный капитал</b>	
- размер	
- чем сформирован уставный капитал	
<b>Органы управления и контроля</b>	
- высший орган управления	
- орган управления общества	
- срок действия исполнительного органа	

3. Оцените в стоимостном выражении потребительскую корзину для каждой социально-демографической группы по текущим ценам. Обоснуйте конкретный набор изделий и их соотношение. Сопоставьте расходы вашей семьи с положением по закону. Сделайте выводы.

Наименование	Единица измерения	Объем потребления (в среднем на одного человека в год)		
		Трудоспособное население	Пенсионеры	Дети

Жилье	Кв. м. общей площади	18	18	18
Центральное отопление	Гкал в год	6,7	6,7	6,7
Холодное и горячее водоснабжение и водоотведение	л в сутки	285	285	285
Газоснабжение	куб. м в месяц	10	10	10
Электроэнергия	кВт-ч в месяц	50	50	50
Транспортные услуги	Поездок в год	619	150	396
Услуги культуры	% от общей величины расходов в месяц	5	5	5
Другие виды услуг	---	15	15	15

3. Учредители общества с ограниченной ответственностью «А», «Б» и «В» образовали уставный капитал, внося следующие паи:

- учредитель «А» внес 20,0 тыс. руб. обыкновенного паевого взноса;
- учредитель «Б» – 30,0 тыс. руб. обыкновенного паевого взноса;
- учредитель «В» – 50 тыс. руб., в том числе интеллектуальной собственностью в виде ноу-хау – 20,0 тыс. руб.

Как распределить прибыль в сумме 300 тыс. руб. между учредителями общества с ограниченной ответственностью.

4. Известна следующая информация о фирме:

- Инвестированный капитал – 4680000 тыс. ден. ед.;
- Ожидаемая рентабельность - 5%; переменные издержки на 1 шт. – 978 ден. ед.;
- Постоянные издержки – 1560 тыс. ден. ед.
- Прогнозы продаж: пессимистический – 78 тыс. шт.; оптимистический – 156 тыс. шт.

На основе представленных исходных данных рассчитать цены: предельную, целевую. NB:

Цена предельная – цена, покрывающая только переменные издержки на производство продукции.

Цена целевая – цена, покрывающая как издержки на производство единицы продукции (сумму условно-постоянных и переменных издержек), так и содержащая в своем составе запланированную прибыль.

*Домашнее задание. Тема «Основы предпринимательской деятельности»*

Домашнее задание включает кейсы, задания и задачи

*Типовые кейсы:*

1. Строительная организация ООО «Факел» приняла участие в конкурсе на право осуществления работ по постройке и оборудованию реабилитационного центра для инвалидов. Как победитель конкурса она получила в банке кредит на реализацию этого инвестиционного проекта, но в течение года работ по строительству не проводила, а затем исчезла. Как квалифицировать данные действия ООО «Факел»?
2. Между ООО и ОАО был заключен договор аренды здания сроком на 9 месяцев. В последующем соглашением сторон действие договора было пролонгировано на неопределенный срок. Прокурор предъявил иск в суд о признании договора аренды незаключенным, так как он не прошел государственную регистрацию. Какое решение должен принять суд?

### Типовые задания

1. Дайте сравнительный анализ качеств «инициатора нововведений», «менеджера» и «специалиста», которые могут быть присущи предпринимателю.
2. Изучите биографии известных предпринимателей. Составьте портрет типичного предпринимателя
3. Разработайте блок-схему, отражающую действия по созданию общества с ограниченной ответственностью.
4. Разработайте алгоритм принятия предпринимательского решения
5. Составьте модель внешней предпринимательской среды (в виде схемы), используя разделение окружения среды на факторы макро-, мезо- и микросреды.
6. Приведите примеры успешного российского социального предпринимательства, охарактеризуйте их.
7. Заполните разработочную таблицу, отражающую последовательность, состав действий при ликвидации предприятия:

Этапы ликвидации	Характеристика этапов	Документальное оформление

8. Составьте резюме делового человека (индивидуального предпринимателя)
9. Составьте алгоритм проведения коммерческих переговоров (по поводу поставки партии строительных материалов Вашей фирме)
10. Составьте пошаговую инструкцию по установлению режима коммерческой тайны в публичном акционерном обществе
11. Разработайте алгоритм управления риском в системе управления строительным предприятием.

### Типовые задачи

1. Планируется открыть новый цех, на каждую единицу продукции предприятию нужно вложить 900 рублей, при этом себестоимость составила 1600 рублей.
2. Оптовая цена на каждую единицу продукции устанавливается в 2000 рублей, при этом произведено за год 100 000 штук изделий. Уровень рентабельности компании – 0,3. Необходимо рассчитать экономическую эффективность вложений.
3. Определите объем товарной и объем валовой продукции предприятия, млн руб. Произведено изделий 5000 шт. Цена одного изделия 1000 руб. Произведено запасных частей на сторону 300 тыс. руб. Услуги собственному капитальному строительству 600 тыс. руб. Незавершенное производство: на конец года 0,4 млн руб., на начало года 0,5 млн руб.
4. Определите: фондоотдачу, производительность труда; рентабельность продукции и рентабельность производства по следующим данным:

Показатель	Сумма, млн руб.
1. Выручка от реализации	120 000
2. Издержки: - переменные; - постоянные	60 000 40 000
3. Среднегодовая стоимость основных средств	70 400
4. Среднегодовой остаток оборотных средств	70 000
5. Среднесписочная численность, чел.	2500

### 3. Методические материалы, определяющие процедуры оценивания

Процедура проведения промежуточной аттестации и текущего контроля успеваемости регламентируется локальным нормативным актом, определяющим порядок

осуществления текущего контроля успеваемости и промежуточной аттестации обучающихся.

*3.1. Процедура оценивания при проведении промежуточной аттестации обучающихся по дисциплине в форме экзамена и/или дифференцированного зачета (зачета с оценкой)*

Учебным планом не предусмотрено

*3.2 Процедура оценивания при проведении промежуточной аттестации обучающихся по дисциплине в форме зачета*

Промежуточная аттестация по дисциплине в форме зачёта проводится в 4 семестре. Для оценивания знаний и навыков используются критерии и шкала, указанные п.1.2.

Ниже приведены правила оценивания формирования компетенций по показателю оценивания «Знания».

Критерий оценивания	Уровень освоения и оценка	
	Не зачтено	Зачтено
Знание основных терминов, определений, классификаций, понятий	Не знает термины, определения, классификации, понятия	Знает термины, определения, классификации, понятия
Знание нормативно-правовой базы, основных принципов предпринимательской деятельности	Не знает нормативно-правовую базу, принципы предпринимательской деятельности	Знает нормативно-правовую базу, принципы предпринимательской деятельности
Объем освоенного материала, усвоение всех дидактических единиц (разделов)	Не освоил значительную часть материала	Освоил материал в полном объеме
Правильность ответов на вопросы	Дает ответы на вопросы с грубыми ошибками	Дает ответы на вопросы без существенных неточностей
Полнота ответов на проверочные вопросы	Дает неполные ответы на проверочные вопросы	Дает полные ответы на проверочные вопросы
Четкость и логичность изложения и интерпретации знаний	Излагает знания без логической последовательности	Излагает знания четко, без нарушения логической последовательности

Ниже приведены правила оценивания формирования компетенций по показателю оценивания «Навыки начального уровня».

Критерий оценивания	Уровень освоения и оценка	
	Не зачтено	Зачтено
Навыки выбора методы выполнения заданий	Не может выбрать методику выполнения задания	Без существенных затруднений выбирает стандартную методику выполнения заданий
Навык выполнения заданий различной сложности	Не имеет навыка выполнения заданий	Выполняет задания от типовых и сложнее
Навыки самоконтроля и самопроверки. Качество сформированных навыков	Допускает при выполнении заданий грубые ошибки, нарушения логики	Не допускает при выполнении заданий, нарушающих логику
Навыки анализа результатов выполнения заданий, решения задач	Делает некорректные выводы	Делает корректные выводы по результатам решения
Навыки представления результатов решения задач	Не может презентовать решение задачи, проиллюстрировать рисунками и схемами	Выполняет поясняющие рисунки и схемы



*3.3 Процедура оценивания при проведении промежуточной аттестации обучающихся по дисциплине в форме защиты курсовой работы (курсового проекта)*

Промежуточная аттестация по дисциплине в форме защиты курсовой работы/курсового проекта не проводится.

Приложение 2 к рабочей программе

Шифр	Наименование дисциплины
Б1.О.19	Организация предпринимательской деятельности

Код направления подготовки / специальности	38.03.02
Направление подготовки / специальность	Менеджмент
Наименование ОПОП (направленность / профиль)	Менеджмент в инвестиционно-строительной сфере
Год начала реализации ОПОП	2023
Уровень образования	Бакалавриат
Форма обучения	Очная
Год разработки/обновления	2023

**Перечень учебных изданий и учебно-методических материалов**

Печатные учебные издания в НТБ НИУ МГСУ:

№ п/п	Автор, название, место издания, издательство, год издания, количество страниц	Количество экземпляров в библиотеке НИУ МГСУ
1.	Кузьмина, Е. Е. Организация предпринимательской деятельности [Текст]: учебное пособие для прикладного бакалавриата / Е. Е. Кузьмина, Л. П. Кузьмина. - 2-е изд., перераб. и доп. - Москва : Юрайт, 2018. - 388 с. : ил., табл. - (Бакалавр. Прикладной курс). - Глоссарий.: с.381-385 . - Библиогр.: с. 386-388. - ISBN 978-5-534-04623-6	20
2.	Лапуста, М. Г. Предпринимательство [Текст]: учебник для вузов / М. Г. Лапуста. - Изд. испр. - Москва : ИНФРА-М, 2013. - 384 с. : ил., табл. - (Высшее образование - Бакалавриат). - Библиогр.: с. 379-380. - ISBN 978-5-16-006602-8	29
3.	Самарина, В. П. Основы предпринимательства [Текст]: учебное пособие для студентов, обучающихся по специальностям ""Бухгалтерский учет, анализ и аудит"", ""Финансы и кредит"" / В. П. Самарина. - 2-е изд., перераб. - Москва : КНОРУС, 2013. - 222 с. : ил., табл. - (Бакалавриат). - Библиогр.: с. 211 (15 назв.). - ISBN 978-5-406-00726-6 "	20

Электронные учебные издания в электронно-библиотечных системах (ЭБС):

№ п/п	Автор, название, место издания, год издания, количество страниц	Ссылка на учебное издание в ЭБС
1	Каратаева, О. Г. Организация предпринимательской деятельности: учебное пособие / О. Г. Каратаева, О. С. Гаврилова. — Саратов : Ай Пи Эр Медиа, 2018. — 111 с. — ISBN 978-5-4486-0152-1. — Текст : электронный // Образовательная платформа Юрайт [сайт].	<a href="http://www.iprbookshop.ru/72807.html">http://www.iprbookshop.ru/72807.html</a>

2	Кузьмина, Е. Е. Организация предпринимательской деятельности : учебное пособие для вузов / Е. Е. Кузьмина. — 4-е изд., перераб. и доп. — Москва : Издательство Юрайт, 2022. — 455 с. — (Высшее образование). — ISBN 978-5-534-14024-8. — Текст : электронный // Образовательная платформа Юрайт [сайт].	<a href="https://urait.ru/bcode/488831">https://urait.ru/bcode/488831</a>
---	---	---

Перечень учебно-методических материалов в НТБ НИУ МГСУ:

№ п/п	Автор, название, место издания, издательство, год издания, количество страниц
1.	Организация предпринимательской деятельности [Электронный ресурс]: методические указания к практическим занятиям и самостоятельной работе для обучающихся по направлению подготовки 38.03.02 Менеджмент / Нац. исследоват. Моск. гос. строит. ун-т, каф. менеджмента и инноваций ; сост.: П. В. Васильев, Е. Ю. Васильева, Н. Н. Щепкина ; [рец. В. С. Канхва]. - Электрон. текстовые дан. (0,36Мб). - Москва : МИСИ-МГСУ, 2020. - on-line. - (Менеджмент). - Загл. с титул. экрана. <a href="http://lib-04.gic.mgsu.ru/lib/metod2020/425.pdf">http://lib-04.gic.mgsu.ru/lib/metod2020/425.pdf</a>

Приложение 3 к рабочей программе

Шифр	Наименование дисциплины
Б1.О.19	Организация предпринимательской деятельности

Код направления подготовки / специальности	38.03.02
Направление подготовки / специальность	Менеджмент
Наименование ОПОП (направленность / профиль)	Менеджмент в инвестиционно-строительной сфере
Год начала реализации ОПОП	2023
Уровень образования	Бакалавриат
Форма обучения	Очная
Год разработки/обновления	2023

**Перечень профессиональных баз данных и информационных справочных систем**

Наименование	Электронный адрес ресурса
«Российское образование» - федеральный портал	<a href="http://www.edu.ru/index.php">http://www.edu.ru/index.php</a>
Научная электронная библиотека	<a href="http://elibrary.ru/defaultx.asp?">http://elibrary.ru/defaultx.asp?</a>
Электронная библиотечная система IPRbooks	<a href="http://www.iprbookshop.ru/">http://www.iprbookshop.ru/</a>
Федеральная университетская компьютерная сеть России	<a href="http://www.runnet.ru/">http://www.runnet.ru/</a>
Информационная система "Единое окно доступа к образовательным ресурсам"	<a href="http://window.edu.ru/">http://window.edu.ru/</a>
Научно-технический журнал по строительству и архитектуре «Вестник МГСУ»	<a href="http://www.vestnikmgsu.ru/">http://www.vestnikmgsu.ru/</a>
Научно-техническая библиотека НИУ МГСУ	<a href="http://www.mgsu.ru/resources/Biblioteka/">http://www.mgsu.ru/resources/Biblioteka/</a>

Шифр	Наименование дисциплины
Б1.О.19	Организация предпринимательской деятельности

Код направления подготовки / специальности	38.03.02
Направление подготовки / специальность	Менеджмент
Наименование ОПОП (направленность / профиль)	Менеджмент в инвестиционно-строительной сфере
Год начала реализации ОПОП	2023
Уровень образования	Бакалавриат
Форма обучения	Очная
Год разработки/обновления	2023

**Материально-техническое и программное обеспечение дисциплины**

Наименование специальных помещений и помещений для самостоятельной работы	Оснащенность специальных помещений и помещений для самостоятельной работы	Перечень лицензионного программного обеспечения. Реквизиты подтверждающего документа
Учебные аудитории для проведения учебных занятий, текущего контроля и промежуточной аттестации	Рабочее место преподавателя, рабочие места обучающихся	
Помещение для самостоятельной работы обучающихся  <b>Ауд. 41 НТБ</b> на 80 посадочных мест (рабочее место библиотекаря, рабочие места обучающихся)	ИБП GE VH Series VH 700 Источник бесперебойного питания РИП-12 (2 шт.) Компьютер/ТИП №5 (2 шт.) Компьютер Тип № 1 (6 шт.) Контрольно-пусковой блок С2000-КПБ (26 шт.) Монитор / Samsung 21,5" S22C200B (80 шт.) Плоттер / HP DJ T770 Прибор приемно-контрольный С2000-АСПТ (2 шт.) Принтер / HP LaserJet P2015 DN Принтер /Тип № 4 н/т Принтер HP LJ Pro 400 M401dn Системный блок / Kraftway Credo тип 4 (79 шт.) Электронное табло 2000*950	Adobe Acrobat Reader DC (ПО предоставляется бесплатно на условиях OpLic) Adobe Flash Player (ПО предоставляется бесплатно на условиях OpLic) APM Civil Engineering (Договор № 109/9.13_АО НИУ от 09.12.13 (НИУ-13)) ArcGIS Desktop (Договор передачи с ЕСПИ СНГ 31 лицензии от 27.01.2016) ArhciCAD [22] (БД; Веб-кабинет или подписка; OpenLicense) AutoCAD [2018] (БД; Веб-кабинет или подписка; OpenLicense) AutoCAD [2020] (БД; Веб-кабинет или подписка; OpenLicense) Autodesk Revit [2018] (БД; Веб-кабинет или подписка; OpenLicense) Autodesk Revit [2020] (БД; Веб-кабинет или подписка; OpenLicense) CorelDRAW [GSX5;55] (Договор № 292/10.11-АО НИУ от 28.11.2011 (НИУ-11)) eLearnBrowser [1.3] (Договор ГМЛ-Л-16/03-846 от 30.03.2016) Google Chrome (ПО предоставляется бесплатно на условиях OpLic) Lazarus (ПО предоставляется бесплатно на условиях OpLic) Mathcad [Edu.Prime;3;30] (Договор №109/9.13_АО НИУ от 09.12.13 (НИУ-13))

Наименование специальных помещений и помещений для самостоятельной работы	Оснащенность специальных помещений и помещений для самостоятельной работы	Перечень лицензионного программного обеспечения. Реквизиты подтверждающего документа
		Mathworks Matlab [R2008a;100] (Договор 089/08-ОК(ИОП) от 24.10.2008) Mozilla Firefox (ПО предоставляется бесплатно на условиях OpLic) MS Access [2013;Im] (OpenLicense; Подписка Azure Dev Tools; Б\Д; Веб-кабинет) MS ProjectPro [2013;ImX] (OpenLicense; Подписка Azure Dev Tools; Б\Д; Веб-кабинет) MS VisioPro [2013;ADT] (OpenLicense; Подписка Azure Dev Tools; Б\Д; Веб-кабинет) MS Visual FoxPro [ADT] (OpenLicense; Подписка Azure Dev Tools; Б\Д; Веб-кабинет) nanoCAD СПДС Стройплощадка (Договор бесплатной передачи / партнерство) PascalABC [3.2.0.1311] (ПО предоставляется бесплатно на условиях OpLic) Visual Studio Ent [2015;Imx] (OpenLicense; Подписка Azure Dev Tools; Б\Д; Веб-кабинет) Visual Studio Expr [2008;ImX] (OpenLicense; Подписка Azure Dev Tools; Б\Д; Веб-кабинет) WinPro 7 [ADT] (OpenLicense; Подписка Azure Dev Tools; Б\Д; Веб-кабинет) Компас-3D V14 АЕС (Договор № 109/9.13_АО НИУ от 09.12.13 (НИУ-13)) ПК ЛИРА-САПР [2013] (Договор № 109/9.13_АО НИУ от 09.12.13 (НИУ-13))
<p>Помещение для самостоятельной работы обучающихся</p> <p><b>Ауд. 59 НТБ</b>            на 5 посадочных мест, оборудованных компьютерами (рабочее место библиотекаря, рабочие места обучающихся, рабочее место для лиц с ограниченными возможностями здоровья)            Читальный зал на 52 посадочных места</p>	Компьютер / ТИП №5 (4 шт.) Монитор Acer 17" AL1717 (4 шт.) Монитор Samsung 24" S24C450B Системный блок Kraftway Credo KC36 2007 (4 шт.) Системный блок Kraftway Credo KC43 с KSS тип3 Принтер/HP LaserJet P2015 DN Аудиторный стол для инвалидов-колясочников Видеоувеличитель /Optelec ClearNote Джойстик компьютерный беспроводной Клавиатура Clevy с большими кнопками и накладкой (беспроводная) Кнопка компьютерная выносная малая Кнопка компьютерная выносная малая (2 шт.)	Google Chrome (ПО предоставляется бесплатно на условиях OpLic (не требуется)) Adobe Acrobat Reader DC (ПО предоставляется бесплатно на условиях OpLic (не требуется)) eLearnBrowser [1.3] (Договор ГМЛ-Л-16/03-846 от 30.03.2016) Mozilla Firefox (ПО предоставляется бесплатно на условиях OpLic (лицензия не требуется)) MS OfficeStd [2010; 300] (Договор № 162/10 - АО НИУ от 18.11.2010 (НИУ-10)) Adobe Acrobat Reader [11] (ПО предоставляется бесплатно на условиях OpLic (лицензия не требуется)) K-Lite Codec Pack (ПО предоставляется бесплатно на условиях OpLic (лицензия не требуется))
<p>Помещение для самостоятельной работы обучающихся</p> <p><b>Ауд. 84 НТБ</b>            На 5 посадочных мест, оборудованных компьютерами (рабочее место библиотекаря, рабочие места</p>	Монитор Acer 17" AL1717 (5 шт.) Системный блок Kraftway KW17 2010 (5 шт.)	AutoCAD [2020] (Б\Д; Веб-кабинет или подписка; OpenLicense) Eurosoft STARK [201W;20] (Договор № 089/08-ОК(ИОП) от 24.10.2008) MS OfficeStd [2010; 300] (Договор № 162/10 - АО НИУ от 18.11.2010 (НИУ-10)) nanoCAD СПДС Конструкции (Договор бесплатной передачи / партнерство) WinPro 7 [ADT] (OpenLicense; Подписка Azure Dev Tools; Б\Д; Веб-кабинет)

Наименование специальных помещений и помещений для самостоятельной работы	Оснащенность специальных помещений и помещений для самостоятельной работы	Перечень лицензионного программного обеспечения. Реквизиты подтверждающего документа
обучающихся) Читальный зал на 52 посадочных места		ПК ЛИРА-САПР [2013R5] (ПО предоставляется бесплатно на условиях OpLic (лицензия не требуется))

Федеральное государственное бюджетное образовательное учреждение высшего образования  
«НАЦИОНАЛЬНЫЙ ИССЛЕДОВАТЕЛЬСКИЙ МОСКОВСКИЙ ГОСУДАРСТВЕННЫЙ  
СТРОИТЕЛЬНЫЙ УНИВЕРСИТЕТ»

**РАБОЧАЯ ПРОГРАММА**

Шифр	Наименование дисциплины
Б1.О.20	Цифровые технологии в управлении

Код направления подготовки / специальности	38.03.02
Направление подготовки / специальность	Менеджмент
Наименование ОПОП (направленность / профиль)	Менеджмент в инвестиционно-строительной сфере
Год начала реализации ОПОП	2023
Уровень образования	Бакалавриат
Форма обучения	очная
Год разработки/обновления	2023

Разработчики:

должность	ученая степень, ученое звание	ФИО
доцент	доцент, к.т.н.	Гаряева В.В.

Рабочая программа дисциплины разработана и одобрена кафедрой (структурным подразделением) «информационных систем, технологий и автоматизации в строительстве».

Рабочая программа утверждена методической комиссией по УГСН, протокол № 10 от «16» июня 2023 г.



## 1. Цель освоения дисциплины

Целью освоения дисциплины «Цифровые технологии в управлении» является формирование компетенций обучающегося в области современных цифровых технологий, практического использования компьютеров и программных приложений для обработки информации для использования в управленческой деятельности.

Программа составлена в соответствии с требованиями Федерального государственного образовательного стандарта высшего образования по направлению подготовки 38.03.02 Менеджмент.

Дисциплина относится к обязательной части Блока 1 «Дисциплины (модули)» основной профессиональной образовательной программы «Менеджмент в инвестиционно-строительной сфере». Дисциплина является обязательной для изучения.

## 2. Перечень планируемых результатов обучения по дисциплине, соотнесенных с планируемыми результатами освоения образовательной программы

Код и наименование компетенции (результат освоения)	Код и наименование индикатора достижения компетенции
ОПК-2 Способен осуществлять сбор, обработку и анализ данных, необходимых для решения поставленных управленческих задач, с использованием современного инструментария и интеллектуальных информационно-аналитических систем	ОПК-2.1. Определение, систематизация и анализ информации в соответствии с поставленными целями управления для решения задач профессиональной деятельности
	ОПК-2.2. Выбор методов сбора данных, способов и вида их представления в соответствии с поставленными задачами профессиональной деятельности
	ОПК-2.3. Описание обеспечения информационных технологий и технологий создания баз данных, необходимых для решения поставленных управленческих задач
	ОПК-2.4. Определение качественных характеристик данных, необходимых для решения поставленных управленческих задач
ОПК-5 Способен использовать при решении профессиональных задач современные информационные технологии и программные средства, включая управление крупными массивами данных и их интеллектуальный анализ.	ОПК-2.6. Выбор инструментария обработки и анализа данных, необходимых для решения поставленных управленческих задач
	ОПК-5.1. Описание принципов, методов и средств решения стандартных задач профессиональной деятельности с использованием современных информационных технологий и программных средств
	ОПК-5.2. Выбор информационных моделей управленческих процессов с применением технологий интеллектуального анализа
	ОПК-5.3. Оценка эффективности применяемых информационных технологий и программных средств для решения профессиональных задач
ОПК-6 Способен понимать принципы работы современных информационных технологий и использовать их для решения задач профессиональной деятельности	ОПК-5.4. Визуализация данных при решении профессиональных задач на основе современных информационных технологий и программных средств
	ОПК-6.1. Представление этапов работы с современными информационными системами
	ОПК-6.2. Сбор, обработка и хранение информации с использованием информационных технологий
	ОПК-6.3. Выбор цифровых технологий для решения конкретных задач профессиональной деятельности

Код и наименование компетенции (результат освоения)	Код и наименование индикатора достижения компетенции
	ОПК-6.4 Применение прикладного программного обеспечения для решения задач профессиональной деятельности
УК-1. Способен осуществлять поиск, критический анализ и синтез информации, применять системный подход для решения поставленных задач	УК-1.1 Выбор, анализ, систематизация и передача информации с использованием цифровых средств, а также применение оптимальных алгоритмов при работе с данными, полученными из различных источников
	УК-1.2 Оценка достоверности и соответствия выбранной информации критериям полноты и аутентичности, систематизация с целью логичного и последовательного изложения информации в рамках поставленных задач
	УК-1.3 Логичное и последовательное изложение информации, формулирование аргументированных выводов и суждений
УК-2. Способен определять круг задач в рамках поставленной цели и выбирать оптимальные способы их решения, исходя из действующих правовых норм, имеющихся ресурсов и ограничений	УК-2.2 Определение потребности в ресурсах для решения задач профессиональной деятельности
УК-3. Способен осуществлять социальное взаимодействие и реализовывать свою роль в команде	УК-3.4 Использование цифровых средств, позволяющих во взаимодействии с другими людьми достигать поставленных целей

Код и наименование индикатора достижения компетенции	Наименование показателя оценивания (результата обучения по дисциплине)
ОПК-2.1. Определение, систематизация и анализ информации в соответствии с поставленными целями управления для решения задач профессиональной деятельности	<b>Знает</b> определение информации, существенные характеристики экономической информации, используемой для целей управления. <b>Имеет навыки (начального уровня)</b> систематизации и анализа информации в соответствии с поставленными целями управления.
ОПК-2.2. Выбор методов сбора данных, способов и вида их представления в соответствии с поставленными задачами профессиональной деятельности	<b>Знает</b> связь между информацией и данными, методы сбора, форматы представления данных. <b>Имеет навыки (начального уровня)</b> выбора методов сбора и оценки данных, способов и вида их представления, перевода данных из одного формата в другой в соответствии с поставленными задачами
ОПК-2.3. Описание обеспечения информационных технологий и технологий создания баз данных, необходимых для решения поставленных управленческих задач	<b>Знает</b> назначение, классификацию, виды обеспечения информационных технологий, роль информационных технологий в решении управленческих задач. <b>Знает</b> назначение и основные модели баз данных, технологии их создания и поддержки работоспособности, роль баз данных в решении задач управления. <b>Имеет навыки (начального уровня)</b> использования информационных технологий для решения задач управления, создания и работы с реляционными базами данных
ОПК-2.4. Определение качественных характеристик данных, необходимых для решения поставленных управленческих задач	<b>Знает</b> методы и критерии оценки качественных характеристик данных <b>Имеет навыки (начального уровня)</b> выбора методов и критериев оценки качества данных, их представления, необходимых для решения поставленных управленческих задач
ОПК-2.6. Выбор инструментария	<b>Знает</b> основные этапы обработки и анализа данных, а также

Код и наименование индикатора достижения компетенции	Наименование показателя оценивания (результата обучения по дисциплине)
обработки и анализа данных, необходимых для решения поставленных управленческих задач	необходимые инструменты для решения поставленных задач управления. <b>Имеет навыки (начального уровня)</b> выбора инструментария обработки и анализа данных, необходимых для решения поставленных управленческих задач
ОПК-5.1. Описание принципов, методов и средств решения стандартных задач профессиональной деятельности с использованием современных информационных технологий и программных средств	<b>Знает</b> стандартные задачи управления, а также основные методы, принципы и средства решения стандартных задач с использованием соответствующих подсистем автоматизации задач управления и программных средств. <b>Имеет навыки (начального уровня)</b> использования современных информационных технологий и программных средств для решения стандартных задач управления
ОПК-5.2. Выбор информационных моделей управленческих процессов с применением технологий интеллектуального анализа	<b>Знает</b> основные модели процессов управления и существующие современные технологии интеллектуального анализа <b>Имеет навыки (начального уровня)</b> моделирования процессов управления с использованием информационных технологий и интеллектуального анализа
ОПК-5.3. Оценка эффективности применяемых информационных технологий и программных средств для решения профессиональных задач	<b>Знает</b> понятия и методы оценки эффективности информационных технологий и программных средств, затраты на разработку, отладку и внедрение информационных технологий и программных средств <b>Имеет навыки (начального уровня)</b> оценки эффективности применяемых информационных технологий и программных средств
ОПК-5.4. Визуализация данных при решении профессиональных задач на основе современных информационных технологий и программных средств	<b>Знает</b> методы и преимущества визуализации данных при использовании информационных технологий и программных средств для решения задач управления <b>Имеет навыки (начального уровня)</b> визуализации данных, полученных в результате применения информационных технологий и работы программных средств
ОПК-6.1. Представление этапов работы с современными информационными системами	<b>Знает</b> этапы обработки информации в информационных системах и результаты работы каждого этапа. <b>Знает</b> организационное обеспечение информационных систем, определяющее порядок работы с ними. <b>Имеет навыки (основного уровня)</b> работы с прикладными программами, используя соответствующие инструменты обработки данных с соблюдением этапов работы с данными
ОПК-6.2 Сбор, обработка и хранение информации с использованием информационных технологий	<b>Знает</b> техническое обеспечение информационных технологий, (устройства ввода, вывода, хранения, обработки и передачи информации) его характеристики и принципы работы <b>Имеет навыки (основного уровня)</b> выбора и использования технического обеспечения для обработки информации
ОПК-6.3 Выбор цифровых технологий для решения конкретных задач профессиональной деятельности	<b>Знает</b> программное обеспечение информационных технологий, его классификацию и назначение видов ПО <b>Знает</b> технические средства, принципы построения и классификацию сетей передачи данных <b>Имеет навыки (основного уровня)</b> работы с сетевыми технологиями с использованием соответствующего программного обеспечения
ОПК-6.4 Применение прикладного программного обеспечения для решения задач профессиональной деятельности	<b>Знает</b> назначение прикладного программного обеспечения, его классификацию в зависимости выполняемых функций и решаемых задач

Код и наименование индикатора достижения компетенции	Наименование показателя оценивания (результата обучения по дисциплине)
	<b>Имеет навыки (основного уровня)</b> выбора необходимого прикладного программного обеспечения для решения конкретных профессиональных задач
УК-1.1 Выбор, анализ, систематизация и передача информации с использованием цифровых средств, а также применение оптимальных алгоритмов при работе с данными, полученными из различных источников	<b>Знает</b> назначение, возможности и принципы работы различных информационно-поисковых и справочных систем для поиска необходимой информации в сети интернет. <b>Имеет навыки (начального уровня)</b> поиска информации на различных сайтах, оценки ее достоверности в соответствие с поставленной задачей. <b>Имеет навыки (основного уровня)</b> использования официальных ресурсов различных органов управления, для регистрации и получения соответствующих информационных услуг.
УК-1.2 Оценка достоверности и соответствия выбранной информации критериям полноты и аутентичности, систематизация с целью логичного и последовательного изложения информации в рамках поставленных задач	<b>Знает</b> методы оценки достоверности и соответствия, критерии полноты и аутентичности выбранного информационного ресурса. <b>Имеет навыки (основного уровня)</b> поиска информации на различных сайтах, оценки ее достоверности, полноты и аутентичности в рамках поставленных задач
УК-1.3 Логичное и последовательное изложение информации, формулирование аргументированных выводов и суждений	<b>Знает</b> методы систематизации (структурирование, классификация) информации, полученной из разных источников, в соответствии с требованиями и условиями решаемой задачи <b>Имеет навыки (основного уровня)</b> логичного и последовательного изложения информации, формулирования аргументированных выводов и суждений обобщения и анализа информации, полученной из разных источников
УК-2.2 Определение потребности в ресурсах для решения задач профессиональной деятельности	<b>Знает</b> принципы расчета потребности в ресурсах для решения задач профессиональной деятельности <b>Имеет навыки (начального уровня)</b> определения потребности в ресурсах для решения задач профессиональной деятельности
УК-3.4 Использование цифровых средств, позволяющих во взаимодействии с другими людьми достигать поставленных целей	<b>Знает</b> способы решения типовых задач управления с использованием цифровых средств, позволяющих во взаимодействии с другими людьми достигать поставленных целей <b>Имеет навыки (начального уровня)</b> использования цифровых средств, позволяющих во взаимодействии с другими людьми достигать поставленных целей.

Информация о формировании и контроле результатов обучения представлена в Фонде оценочных средств (Приложение 1).

### 3. Трудоемкость дисциплины и видов учебных занятий по дисциплине

Общая трудоемкость дисциплины составляет 5 зачетных единиц (180 академических часов).

*(1 зачетная единица соответствует 36 академическим часам)*

Видами учебных занятий и работы обучающегося по дисциплине могут являться.

Обозначение	Виды учебных занятий и работы обучающегося
-------------	--

Л	Лекции
ЛР	Лабораторные работы
ПЗ	Практические занятия
КоП	Компьютерный практикум
КРП	Групповые и индивидуальные консультации по курсовым работам (курсовым проектам)
СР	Самостоятельная работа обучающегося в период теоретического обучения
Контроль	Самостоятельная работа обучающегося и контактная работа обучающегося с преподавателем в период промежуточной аттестации

*Структура дисциплины:*

Форма обучения – очная

№	Наименование раздела дисциплины	Семестр	Количество часов по видам учебных занятий и работы обучающегося							Формы промежуточной аттестации, текущего контроля успеваемости *
			Л	ЛР	ПЗ	КоП	КРП	СР	Контроль	
1	Цифровые технологии в управлении	5	8	-	-	6	16	89	27	Курсовая работа Контрольное задание по КоП
2	Инструментальные средства цифровых технологий	5	8	-	-	28				
Итого:			16	-	-	32	16	89	27	Экзамен

\* - реферат, контрольная работа, расчетно-графическая работа, домашнее задание

#### 4. Содержание дисциплины, структурированное по видам учебных занятий и разделам

При проведении аудиторных учебных занятий предусмотрено проведение текущего контроля успеваемости:

- В рамках компьютерного практикума предусмотрено контрольное задание компьютерного практикума.

##### 4.1 Лекции

№	Наименование раздела дисциплины	Тема и содержание лекций
1	Цифровые технологии в управлении	Тема 1. <b>Цифровые технологии в современном обществе. Управление и информация.</b> Информационные ресурсы - новый вид ресурсов Экономическая информация как часть информационных ресурсов современного общества. Формирование и развитие информационных ресурсов предприятия в условиях цифровой экономики. Инфраструктура информатизации. Определение информационной технологии управления. Истоки и этапы развития информационных технологий. Понятие и классификация информационных технологий. Структура информационных технологий. Информатика и информационные технологии. Технология и методы обработки экономической информации. Получение информации из разных источников, систематизация

		<p>информации. Понятие информационного запроса, релевантности, дескриптора, тезауруса, критерия смыслового соответствия. Автоматизированная информационно-поисковая система (АИПС) и принцип её работы. Семантические показатели эффективности работы информационно-поисковых систем: полнота и точность выдачи информации, потери информации и информационный шум. Базовые методы обработки экономической информации. Организация и средства информационных технологий для обеспечения управленческой деятельности.</p> <p><b>Тема 2. Автоматизированные информационные системы управления.</b> Определение автоматизированной информационной системы управления (АИС). Роль и место автоматизированных информационных систем в экономике. Виды информационных систем и принципы их создания. Классификация информационных систем. Корпоративные информационные системы (КИС). Функциональные подсистемы информационных систем. Обеспечивающие подсистемы информационных систем. Техническое обеспечение (комплекс технических средств). Этапы работы с современными информационными системами. Современные концепции построения автоматизированных систем управления. Основные типы подсистем, режимы функционирования АИС. Информационные технологии документального обеспечения управленческой деятельности. «Электронный» документооборот: определение и особенности, системы управления электронным документооборотом. Проблемы организации электронного документооборота.</p> <p><b>Тема 3. Информационные технологии управленческой деятельности.</b> Планирование потребности в материалах (MRP I). Планирование потребности в производственных мощностях (CRP). Замкнутый цикл планирования потребностей материальных ресурсов (CL MRP). Планирование ресурсов производства (MRP II). Производство на мировом уровне (WCM). Планирование ресурсов предприятия (ERP). Оптимизации управления ресурсами предприятий (ERP II). Менеджмент как сотрудничество (MBC). Информационные технологии организационного развития и стратегического управления предприятием. Управление эффективностью бизнеса (BPM). Стандарты стратегического управления, направленные на непрерывное улучшение бизнес-процессов (BPI). Система сбалансированных показателей эффективности (BSC).</p> <p><b>Тема 4. Моделирование процессов в управленческой деятельности.</b> Понятие процесса и бизнес-процесса. Понятие информационной модели в управлении. Понятие нотации. Методология структурного анализа (SADT), направленная на построение информационной модели. Нотации IDEF0, IDEF3, DFD. Стоймостной анализ модели и категории, определяемые пользователем. UML-моделирование. Построение ARIS-моделей. Оценка информационных моделей</p>
2	Инструментальные средства цифровых технологий	<p><b>Тема 5. Инструментальные средства компьютерных технологий для обеспечения управленческой деятельности.</b> Техническое обеспечение процесса обработки данных. Программные средства обработки данных. Понятие инструментальных средств обеспечения управленческой деятельности. Структура программного обеспечения. Современные операционные системы, их виды, области применения и режимы функционирования. Пакеты прикладных программ и их классификация. Компьютерные</p>

		<p>технологии подготовки текстовых документов. Компьютерные технологии обработки информации на основе табличных процессоров. Интегрированные программные пакеты.</p> <p>Тема 6. <b>Компьютерные технологии обработки информации на основе использования баз данных (БД) и систем управления БД (СУБД).</b> Использование систем управления базами данных. Модели данных. Реляционные базы данных. Проектирование реляционных баз данных для конкретной СУБД. Хранилища данных.</p> <p>Аналитическая обработка данных. Средства On-Line Analytic Processing (OLAP). Средства Data Mining (DM). Интеллектуальные информационные технологии. Системы искусственного интеллекта. Экспертные системы. Современный рынок средств искусственного интеллекта. Методы защиты информации в БД. Информационно-поисковые языки, их структурные составляющие.</p> <p>Тема 7. <b>Сетевые технологии в управленческой деятельности.</b> Общее понятие о компьютерных сетях передачи данных. Классификация каналов связи, режимов передачи информации. Коммутация каналов, сообщений, пакетов. Понятие базовой эталонной модели взаимодействия открытых систем (OSI). Классификация компьютерных сетей. Локальные, региональные и глобальные вычислительные сети. Аппаратные средства создания ЛВС. Сетевое программное обеспечение. Топология сетей. Высокоскоростные методы доступа. Сущность распределенной обработки данных в сети. Беспроводные сети. Общие сведения о мировой глобальной сети Интернет и её ресурсах. Телеобработка данных. Методы подключения к Internet. Сервисы и протоколы Internet. Браузеры: обзор и характеристика. Сущность гипертекстовых технологий. Возможность Internet по оптимизации управленческой и экономической деятельности организаций (виртуальный офис, виртуальное предприятие).</p> <p>Тема 8. <b>Интегрированные программные продукты распределенной обработки данных.</b> Классификация и назначение интегрированных продуктов. Распределенная обработка информации. Корпоративные информационные системы. Типовой состав функциональных модулей КИС. Инструментальные средства компьютерных технологий подготовки текстовых документов. Инструментальные средства компьютерных технологий обработки экономической информации на основе табличных процессоров. Безопасность и защита информационных систем. Классификация основных видов информационных угроз, методы обеспечения безопасности информационных систем.</p> <p>Новые цифровые инструменты информационных технологий: облачные вычисления, Интернет вещей, Цифровые двойники, Машинное зрение и др., возможности их использования в управленческой деятельности.</p>
--	--	---

4.2 *Лабораторные работы - не предусмотрено учебным планом.*

4.3 *Практические занятия - не предусмотрено учебным планом*

4.4 *Компьютерные практикумы*

№	Наименование раздела дисциплины	Тема и содержание компьютерного практикума
---	---------------------------------	--

1	Цифровые технологии в управлении	<p><b>Тема 1. Цифровые технологии в современном обществе. Управление и информация.</b></p> <p>КоП 1. Изучение и сравнение поисковых систем. Поиск информации работа с браузерами. Сравнение различных информационно-поисковых систем.</p> <p><b>Тема 2. Автоматизированные информационные системы управления.</b></p> <p>КоП 3. Создание аккаунта в электронной почте. Создание и отправка писем при помощи электронной почты, массовые рассылки, поиск и выборки в почтовом ящике.</p> <p>КоП 4. Создание и работа с облачным сервисом. Определение структуры URL. Просмотр кода страницы.</p>
2	Инструментальные средства цифровых технологий	<p><b>Тема 5. Инструментальные средства компьютерных технологий для обеспечения управленческой деятельности.</b></p> <p>КоП 5. Работа с тестовыми данными. Создание и оформление таблиц. Расчеты в таблицах, построение гистограмм по результатам расчетов, работа с формулами. Работа с макросами.</p> <p>КоП 6. Создание и оформление отчетов по научным работам в тексто-вом редакторе, проверка орфографии, исправление ошибок, защита документа. Сравнение документов. Создание автоматического оглавления.</p> <p>КоП 7. Создание и оформление презентаций, вставка схем и диаграмм, анимация, настройка переходов слайдов.</p> <p>КоП 8. Работа в табличном редакторе расчеты с использованием формул и встроенных функций, копирование формул автозаполнением, выполнение расчетов, иллюстрация расчетов с помощью диаграмм.</p> <p>КоП 9. Работа со списками в табличном редакторе, сортировка, создание выборок при помощи фильтров, критериев выборки, логических условий.</p> <p>КоП 10. Проведение анализа «что-если» с использованием следующие инструментов: Таблицы данных, Диспетчер сценариев, Подбор параметра. Работа с инструментом Поиск решения.</p> <p>КоП 11. Базы данных и списки в табличном редакторе. Создание списка. Фильтрация и выборка записей из списка. Подведение автоматических итогов. Создание сводных таблиц.</p> <p><b>Тема 6. Компью-терные технологии обработки информации на основе использования баз данных (БД) и систем управления БД (СУБД).</b></p> <p>КоП 12. Создание реляционной базы данных. Создание таблиц. Настройка полей и типов данных. Создание ключевых полей. Связывание таблиц между собой. Работа с фильтрами. Сложные фильтры. Формирование запросов к базе данных.</p> <p>КоП 13,14. Реляционные БД. Запросы на выборку. Динамические запросы. Запросы на создание, удаление и изменение. Перекрестные запросы. Использование статистических функций в запросах.</p> <p>КоП 15. Создание и работа с формами. Мастер и конструктор форм. Создание формул и функций. Использование построителя</p>



		выражений. Создание и работа с отчетами в реляционной БД. КоП 16. Групповые отчеты. Использование формул и функций в отчетах. Наклейки. Работа с макросами. Создание меню. Кнопочное меню. Сложное вложенное меню реляционной СУБД.
--	--	--

#### 4.5 *Групповые и индивидуальные консультации по курсовым работам (курсовым проектам)*

На групповых и индивидуальных консультациях по курсовой работе осуществляется контактная работа обучающегося по вопросам выполнения курсовой работы. Консультации проводятся в аудиториях и/или через электронную информационную образовательную среду. При проведении консультаций преподаватель осуществляет контроль хода выполнения обучающимся курсовой работы.

#### 4.6 *Самостоятельная работа обучающегося в период теоретического обучения*

Самостоятельная работа обучающегося в период теоретического обучения включает в себя:

- самостоятельную подготовку к учебным занятиям, включая подготовку к аудиторным формам текущего контроля успеваемости;
- выполнение курсовой работы;
- самостоятельную подготовку к промежуточной аттестации.

В таблице указаны темы для самостоятельного изучения обучающимся:

№	Наименование раздела дисциплины	Темы для самостоятельного изучения
1	Цифровые технологии в управлении	Темы для самостоятельного изучения соответствуют темам аудиторных учебных занятий
2	Инструментальные средства цифровых технологий	Темы для самостоятельного изучения соответствуют темам аудиторных учебных занятий

#### 4.7 *Самостоятельная работа обучающегося и контактная работа обучающегося с преподавателем в период промежуточной аттестации*

Работа обучающегося в период промежуточной аттестации включает в себя подготовку к формам промежуточной аттестации (к защите курсовой работы, к экзамену), а также саму промежуточную аттестацию.

### 5. **Оценочные материалы по дисциплине**

Фонд оценочных средств по дисциплине приведён в Приложении 1 к рабочей программе дисциплины.

Оценочные средства для проведения промежуточной аттестации, а также текущего контроля по дисциплине хранятся на кафедре (структурном подразделении), ответственной за преподавание данной дисциплины.

### 6. **Учебно-методическое и материально-техническое обеспечение дисциплины**

Основные принципы осуществления учебной работы обучающихся изложены в локальных нормативных актах, определяющих порядок организации контактной работы и порядок самостоятельной работы обучающихся. Организация учебной работы обучающихся на аудиторных учебных занятиях осуществляется в соответствии с п. 3.

#### 6.1 *Перечень учебных изданий и учебно-методических материалов для освоения дисциплины*

Для освоения дисциплины обучающийся может использовать учебные издания и учебно-методические материалы, имеющиеся в научно-технической библиотеке НИУ МГСУ и/или размещённые в Электронных библиотечных системах.

Актуальный перечень учебных изданий и учебно-методических материалов представлен в Приложении 2 к рабочей программе дисциплины.

### *6.2 Перечень профессиональных баз данных и информационных справочных систем*

При осуществлении образовательного процесса по дисциплине используются профессиональные базы данных и информационных справочных систем, перечень которых указан в Приложении 3 к рабочей программе дисциплины.

### *6.3 Перечень материально-технического, программного обеспечения освоения дисциплины*

Учебные занятия по дисциплине проводятся в помещениях, оснащенных соответствующим оборудованием и программным обеспечением.

Перечень материально-технического и программного обеспечения дисциплины приведен в Приложении 4 к рабочей программе дисциплины.

## Приложение 1 к рабочей программе

Шифр	Наименование дисциплины
Б1.О.20	Цифровые технологии в управлении

Код направления подготовки / специальности	38.03.02
Направление подготовки / специальность	Менеджмент
Наименование ОПОП (направленность / профиль)	Менеджмент в инвестиционно-строительной сфере
Год начала реализации ОПОП	2023
Уровень образования	бакалавриат
Форма обучения	очная
Год разработки/обновления	2023

### ФОНД ОЦЕНОЧНЫХ СРЕДСТВ

#### 1. Описание показателей и критериев оценивания компетенций, описание шкал оценивания

Оценивание формирования компетенций производится на основе показателей оценивания, указанных в п.2. рабочей программы и в п.1.1 ФОС.

Связь компетенций, индикаторов достижения компетенций и показателей оценивания приведена в п.2 рабочей программы.

##### 1.1. Описание формирования и контроля показателей оценивания

Оценивание уровня освоения обучающимся компетенций осуществляется с помощью форм промежуточной аттестации и текущего контроля. Формы промежуточной аттестации и текущего контроля успеваемости по дисциплине, с помощью которых производится оценивание, указаны в учебном плане и в п.3 рабочей программы.

В таблице приведена информация о формировании результатов обучения по дисциплине разделами дисциплины, а также о контроле показателей оценивания компетенций формами оценивания.

Наименование показателя оценивания (результата обучения по дисциплине)	Номера разделов дисциплины	Формы оценивания (формы промежуточной аттестации, текущего контроля успеваемости)
<b>Знает</b> определение информации, существенные характеристики экономической информации, используемой для целей управления. <b>Имеет навыки (начального уровня)</b> систематизации и анализа информации в соответствии с поставленными целями управления.	1-2	Экзамен
<b>Знает</b> связь между информацией и данными, методы сбора, форматы представления данных. <b>Имеет навыки (начального уровня)</b> выбора методов		Экзамен

сбора и оценки данных, способов и вида их представления, перевода данных из одного формата в другой в соответствии с поставленными задачами	1-2	
<b>Знает</b> назначение, классификацию, виды обеспечения информационных технологий, роль информационных технологий в решении управленческих задач. <b>Знает</b> назначение и основные модели баз данных, технологии их создания и поддержки работоспособности, роль баз данных в решении задач управления. <b>Имеет навыки (начального уровня)</b> использования информационных технологий для решения задач управления, создания и работы с реляционными базами данных	1-2	Контрольное задание КоП Экзамен
<b>Знает</b> методы и критерии оценки качественных характеристик данных <b>Имеет навыки (начального уровня)</b> выбора методов и критериев оценки качества данных, их представления, необходимых для решения поставленных управленческих задач	1-2	Экзамен
<b>Знает</b> основные этапы обработки и анализа данных, а также необходимые инструменты для решения поставленных задач управления. <b>Имеет навыки (начального уровня)</b> выбора инструментария обработки и анализа данных, необходимых для решения поставленных управленческих задач	1-2	Контрольное задание КоП Экзамен
<b>Знает</b> стандартные задачи управления, а также основные методы, принципы и средства решения стандартных задач с использованием соответствующих подсистем автоматизации задач управления и программных средств. <b>Имеет навыки (начального уровня)</b> использования современных информационных технологий и программных средств для решения стандартных задач управления	1-2	Контрольное задание КоП Экзамен
<b>Знает</b> основные модели процессов управления и существующие современные технологии интеллектуального анализа <b>Имеет навыки (начального уровня)</b> моделирования процессов управления с использованием информационных технологий и интеллектуального анализа	1-2	Экзамен
<b>Знает</b> понятия и методы оценки эффективности информационных технологий и программных средств, затраты на разработку, отладку и внедрение информационных технологий и программных средств <b>Имеет навыки (начального уровня)</b> оценки эффективности применяемых информационных технологий и программных средств	1-2	Контрольное задание КоП Курсовая работа Экзамен
<b>Знает</b> методы и преимущества визуализации данных при использовании информационных технологий и программных средств для решения задач управления <b>Имеет навыки (начального уровня)</b> визуализации данных, полученных в результате применения информационных технологий и работы программных	1-2	Контрольное задание КоП Курсовая работа Экзамен

средств		
<p><b>Знает</b> этапы обработки информации в информационных системах и результаты работы каждого этапа.</p> <p><b>Знает</b> организационное обеспечение информационных систем, определяющее порядок работы с ними.</p> <p><b>Имеет навыки (основного уровня)</b> работы с прикладными программами, используя соответствующие инструменты обработки данных с соблюдением этапов работы с данными</p>	1-2	Контрольное задание КоП Курсовая работа Экзамен
<p><b>Знает</b> техническое обеспечение информационных технологий, (устройства ввода, вывода, хранения, обработки и передачи информации) его характеристики и принципы работы</p> <p><b>Имеет навыки (основного уровня)</b> выбора и использования технического обеспечения для обработки информации</p>	1-2	Контрольное задание КоП Курсовая работа Экзамен
<p><b>Знает</b> программное обеспечение информационных технологий, его классификацию и назначение видов ПО</p> <p><b>Знает</b> технические средства, принципы построения и классификацию сетей передачи данных</p> <p><b>Имеет навыки (основного уровня)</b> работы с сетевыми технологиями с использованием соответствующего программного обеспечения</p>	1-2	Контрольное задание КоП Курсовая работа Экзамен
<p><b>Знает</b> назначение прикладного программного обеспечения, его классификацию в зависимости выполняемых функций и решаемых задач</p> <p><b>Имеет навыки (основного уровня)</b> выбора необходимого прикладного программного обеспечения для решения конкретных профессиональных задач</p>	1-2	Контрольное задание КоП КР Экзамен
<p><b>Знает</b> назначение, возможности и принципы работы различных информационно-поисковых и справочных систем для поиска необходимой информации в сети интернет.</p> <p><b>Имеет навыки (начального уровня)</b> поиска информации на различных сайтах, оценки ее достоверности в соответствии с поставленной задачей.</p> <p><b>Имеет навыки (основного уровня)</b> использования официальных ресурсов различных органов управления, для регистрации и получения соответствующих информационных услуг.</p>	1-2	Контрольное задание КоП Курсовая работа Экзамен
<p><b>Знает</b> методы оценки достоверности и соответствия, критерии полноты и аутентичности выбранного информационного ресурса.</p> <p><b>Имеет навыки (основного уровня)</b> поиска информации на различных сайтах, оценки ее достоверности, полноты и аутентичности в рамках поставленных задач</p>	1-2	Контрольное задание КоП Курсовая работа Экзамен
<p><b>Знает</b> методы систематизации (структурирование, классификация) информации, полученной из разных источников, в соответствии с требованиями и условиями решаемой задачи</p> <p><b>Имеет навыки (основного уровня)</b> логичного и</p>	1-2	Контрольное задание КоП Курсовая работа Экзамен

последовательного изложения информации, формулирования аргументированных выводов и суждений обобщения и анализа информации, полученной из разных источников		
<b>Знает</b> принципы расчета потребности в ресурсах для решения задач профессиональной деятельности <b>Имеет навыки (начального уровня)</b> определения потребности в ресурсах для решения задач профессиональной деятельности	1-2	Экзамен
<b>Знает</b> способы решения типовых задач управления с использованием цифровых средств, позволяющих во взаимодействии с другими людьми достигать поставленных целей <b>Имеет навыки (начального уровня)</b> использования цифровых средств, позволяющих во взаимодействии с другими людьми достигать поставленных целей.	1-2	Контрольное задание КоП Курсовая работа Экзамен

### 1.2. Описание критериев оценивания компетенций и шкалы оценивания

При проведении промежуточной аттестации в форме экзамена, защиты курсовых работ используется шкала оценивания: «2» (неудовлетворительно), «3» (удовлетворительно), «4» (хорошо), «5» (отлично).

Показателями оценивания являются знания и навыки обучающегося, полученные при изучении дисциплины.

Критериями оценивания достижения показателей являются:

Показатель оценивания	Критерий оценивания
Знания	Знание терминов и определений, понятий
	Знание основных закономерностей и соотношений, принципов
	Объём освоенного материала, усвоение всех дидактических единиц (разделов)
	Полнота ответов на проверочные вопросы
	Правильность ответов на вопросы
Навыки начального уровня	Чёткость изложения и интерпретации знаний
	Навыки выбора методик выполнения заданий
	Навыки выполнения заданий различной сложности
	Навыки самопроверки. Качество сформированных навыков
	Навыки анализа результатов выполнения заданий, решения задач
Навыки основного уровня	Навыки представления результатов решения задач
	Навыки выбора методик выполнения заданий
	Навыки выполнения заданий различной сложности
	Навыки самопроверки. Качество сформированных навыков
	Навыки анализа результатов выполнения заданий, решения задач
	Навыки представления результатов решения задач
	Навыки обоснования выполнения заданий
	Быстрота выполнения заданий
Самостоятельность в выполнении заданий	
Результативность (качество) выполнения заданий	

## 2. Типовые контрольные задания для оценивания формирования компетенций

### 2.1. Промежуточная аттестация

*2.1.1. Промежуточная аттестация в форме экзамена, дифференцированного зачета (зачета с оценкой), зачета*

Форма(ы) промежуточной аттестации: экзамен в 5 семестре (очная форма обучения).

Перечень типовых вопросов (заданий) для проведения экзамена в 5 семестре (очная форма обучения):

№	Наименование раздела дисциплины	Типовые вопросы/задания
1	Цифровые технологии в управлении	<ol style="list-style-type: none"> <li>1. Управление и информация. Экономическая информация как часть информационного ресурса общества.</li> <li>2. Определение информационной технологии управления. Получение информации из разных источников, систематизация информации,</li> <li>3. Истоки и этапы развития информационных технологий</li> <li>4. Задачи цифровизации экономики и методы их достижения.</li> <li>5. Базовые методы обработки экономической информации</li> <li>6. Организация и средства информационных технологий обеспечения управленческой деятельности.</li> <li>7. Определение автоматизированной информационной системы управления (АИС).</li> <li>8. Виды информационных систем и принципы их создания.</li> <li>9. Классификация информационных систем.</li> <li>10. Корпоративные (интегрированные) информационные системы.</li> <li>11. Состав информационных систем. Функциональные подсистемы информационных систем.</li> <li>12. Техническое обеспечение (комплекс технических средств).</li> <li>13. Этапы работы с современными информационными системами. Жизненный цикл информационных систем.</li> <li>14. Современные концепции построения автоматизированных систем управления.</li> <li>15. Планирование потребности в материалах (MRP I).</li> <li>16. Планирование потребности в производственных мощностях (CRP).</li> <li>17. Планирование ресурсов производства (MRP II).</li> <li>18. Планирование ресурсов предприятия (ERP). Оптимизации управления ресурсами предприятий (ERP II).</li> <li>19. Менеджмент как сотрудничество (MBC).</li> <li>20. Управление эффективностью бизнеса (BPM). Стандарты стратегического управления, направленные на непрерывное улучшение бизнес-процессов (BPI).</li> <li>21. Система сбалансированных показателей (BSC) эффективности.</li> <li>22. Документооборот. Электронная документация: определение и особенности.</li> <li>23. Системы управления электронным документооборотом.</li> <li>24. Понятие процесса и бизнес-процесса. Понятие информационной модели в управлении. Понятие нотации.</li> <li>25. В чем различие экспертных систем и систем поддержки принятия решений?</li> <li>26. Назовите классы систем поддержки принятия решений.</li> <li>27. Каковы функции систем поддержки принятия решений?</li> <li>28. Приведите примеры использования СППР.</li> <li>29. Охарактеризуйте основные компоненты СППР.</li> <li>30. Назовите состав типовой экспертной системы</li> </ol>
2	Инструментальные средства цифровых технологий	<ol style="list-style-type: none"> <li>31. Понятие инструментальных средств обеспечения управленческой деятельности.</li> <li>32. Структура программного обеспечения. Современные операционные системы, их виды, области применения и режимы функционирования.</li> <li>33. Пакеты прикладных программ и их классификация, краткий обзор.</li> </ol>

		<p>34. Компьютерные технологии обработки информации на основе использования баз данных (БД) и систем управления БД (СУБД).</p> <p>35. Реляционные базы данных. Модель данных. Логическое проектирование реляционных баз данных.</p> <p>36. Хранилища данных. Аналитическая обработка данных. Средства On-Line Analytic Processing (OLAP).</p> <p>37. Средства Data Mining (DM). Big Data, Глубокое обучение.</p> <p>38. Системы искусственного интеллекта. Экспертные системы.</p> <p>39. Методы защиты информации в БД. Информационно-поисковые языки, их структурные составляющие.</p> <p>40. Понятие информационного запроса, релевантности, дескриптора, тезауруса, критерия смыслового соответствия. Автоматизированная информационно-поисковая система (АИПС).</p> <p>41. Общее понятие о компьютерных сетях. Классификация каналов связи, режимов передачи информации.</p> <p>42. Организация обмена информацией в компьютерных сетях. Понятие базовой эталонной модели взаимодействия открытых систем (OSI).</p> <p>43. Локальные, региональные и глобальные вычислительные сети. Общие сведения о мировой глобальной сети Интернет и её ресурсах.</p> <p>44. Классификация сетей. Понятие ЛВС. Аппаратные средства создания ЛВС. Сетевое программное обеспечение. Топология сетей.</p> <p>45. Высокоскоростные методы доступа. Сущность распределенной обработки данных в сети. Беспроводные сети.</p> <p>46. Методы подключения к Интернет в организациях. Сервисы и протоколы Интернет. Принципы формирования запросов в поисковых Интернет-системах. Сущность гипертекстовых технологий.</p> <p>47. Возможность Интернет по оптимизации управленческой и экономической деятельности организаций (виртуальный офис, виртуальное предприятие).</p> <p>48. Классификация и назначение интегрированных продуктов. Распределенная обработка информации.</p> <p>49. Корпоративные информационные системы. Типовой состав функциональных модулей КИС.</p> <p>50. Требования к архитектуре информационных систем для обеспечения безопасности ее функционирования. Этапы построения системы безопасности ИС.</p> <p>51. Системный подход и обеспечение интегральной безопасности информационных систем, технические средства. Технические средства обеспечения безопасности.</p> <p>52. Перспективы применения ИТУ в управленческой деятельности. Реинжиниринг бизнес-процессов. Процессный подход. Агентные системы в управлении.</p> <p>53. Системы поддержки принятия решения на основе экспертных систем и систем искусственного интеллекта.</p> <p>54. Новые информационные технологии: облачные вычисления, Интернет вещей, Цифровые двойники, Машинное зрение и др., возможности их использования в управленческой деятельности.</p>

### 2.1.2. Промежуточная аттестация в форме защиты курсовой работы

Состав типового задания на выполнение курсовых работ.

В рамках курсовой работы необходимо разработать проект реляционной базы данных, а именно:

- инфологическую модель АИС (базы данных);
- даталогическую модель АИС (базы данных);
- физическую модель АИС (базы данных).



Результатом работы является отчет, содержащий схемы инфологической модели, даталогической модели, физической модели АИС (базы данных) и необходимые описания процесса проектирования.

По результатам выполненной работы оформляется письменный отчет, который должен содержать:

1. Постановку задачи, для установленного варианта предметной области.
2. Инфологическая модель базы данных (диаграмма «Сущность-связь»).
3. Даталогическую модель АИС (базы данных).
4. Физическая модель АИС (базы данных), ориентированная на СУБД.
5. Описания структуры таблиц и схемы АИС (базы данных).

Вариант работы выбирается студентом в соответствии с номером в группе.

Тематика курсовых работ:

1. Разработать базу данных автоматизации процесса разработки и расчёта смет на строительные и другие виды работ
2. Разработать базу данных автоматизации учёта и прогноза запасов стройматериалов, реализуемых строительным складом
3. Разработать базу данных автоматизации учёта оплаты услуг (подачи воды, электроэнергии, газа), предоставляемых юридическим и физическим лицам некоторым предприятием
4. Разработать базу данных автоматизации учёта программного обеспечения организации, с учётом его различных версий и рабочих мест, на которых оно установлено
5. Разработать базу данных автоматизации учёта транспортных средств сотрудниками строительной организации
6. Разработать базу данных автоматизированного ведения и учёта финансовой документации по движению денежных средств в строительной организации
7. Разработать базу данных автоматизированного ведения картотеки рабочих на стройплощадке
8. Разработать базу данных автоматизированного учёта абонентов телефонной компании
9. Разработать базу данных автоматизированного учёта документации, сопровождающей учебный процесс в государственном высшем учебном заведении
10. Разработать базу данных автоматизированного учёта займов и вкладов в коммерческом банке
11. Разработать базу данных автоматизированного учёта информации по оперативному планированию деятельности организации
12. Разработать базу данных автоматизированного учёта категорий пользователей централизованной вычислительной системы, их прав и ресурсов, к которым разрешён доступ
13. Разработать базу данных автоматизированного учёта основных средств организации
14. Разработать базу данных автоматизированного учёта продукции, произведённой структурными подразделениями организации
15. Разработать базу данных автоматизированного учёта средств вычислительной техники, планирования и прогнозирования профилактического обслуживания
16. Разработать базу данных автоматизированной поддержки управления качеством продукции, произведённой некоторым предприятием
17. Разработать базу данных автоматизированной поддержки управления финансовыми потоками организации
18. Разработать базу данных автоматизированной регистрации документов, сопровождающих управленческую деятельность и (или) кадровый учёт на некотором предприятии
19. Разработать базу данных магазина строительных материалов

20. Разработать базу данных организации автоматизации ведения кадрового учёта организации
21. Разработать базу данных организации автоматизации процесса обработки результатов маркетинговых исследований продукции, производимой или реализуемой предприятием
22. Разработать базу данных организации автоматизации расчёта себестоимости единицы каждого вида продукции, выпускаемой некоторым предприятием
23. Разработать базу данных организации автоматизации учёта автотранспорта, его автопробега и плановых ремонтов для организации
24. Разработать базу данных организации автоматизации учёта вкладчиков и депозитов банка
25. Разработать базу данных организации автоматизации учёта подписчиков периодических изданий и движения корреспонденции в почтовом отделении
26. Разработать базу данных организации автоматизации учёта товаров организации оптовой или розничной торговли
27. Разработать базу данных организации автоматизированного учёта плановых и фактических показателей функционирования подразделений организации
28. Разработать базу данных организации автоматизированного учёта рабочего времени и расчёта заработной платы работников со сдельной (повременной, комбинированной) формой оплатой труда
29. Разработать базу данных организации автоматизированной поддержки управления строительством
30. Разработать базу данных организации решения задач анализа и прогноза спроса на продукцию организации
31. Разработать базу данных отдела кадров
32. Разработать базу данных расписание занятий в ВУЗе (на примере...)
33. Разработать базу данных складского учета (автоматизированный склад) (на примере...)
34. Разработать базу данных студентов
35. Разработать базу данных Учета преподавателей в ВУЗе (на примере...)
36. Разработать базу данных Учета студенческих общежитий (на примере...)
37. Разработка базы данных заключение и выполнения договоров на предприятии (на примере...)
38. Разработка базы данных начисления и выплаты зарплаты (на примере...)
39. Разработка базы данных распределения и использования помещений между подразделениями предприятия (на примере...)
40. Разработка базы данных учета входной и выходной корреспонденции на предприятии (электронная канцелярия) (на примере...)
41. Разработка базы данных учета приказов и распоряжений и их выполнения на предприятии (на примере...)
42. Создать базу данных автоматизации процессов расчёта и учёта оплаты, производимой квартиросъёмщиками некоторому предприятию ЖКХ
43. Создать базу данных организации автоматизации процессов анализа и прогноза поведения экономической системы, например, организации, на основе показателей и производственных функций, характеризующих его функционирование
44. Создать базу данных организации автоматизации учёта библиотечного фонда библиотеки
45. Создать базу данных организации автоматизированного учёта средств вычислительной техники организации, с учётом её комплектующих
46. Создать базу данных организации автоматизированной поддержки управления персоналом

Перечень типовых примерных вопросов для защиты курсовой работы:

1. Что включает понятие структура базы данных?
2. Что такое ключевое поле?
3. Зачем создаются связи между таблицами?
4. Какие объекты СУБД вы знаете?
5. Для какой цели используются формы в реляционных базах данных ?
6. Какие запросы вы знаете?
7. В каком режиме создается запрос на выборку?

## 2.2. Текущий контроль

### 2.2.1. Перечень форм текущего контроля:

- контрольное задание по КоП;

### 2.2.2. Типовые контрольные задания форм текущего контроля:

Тема контрольного задания по КоП: «Работа с текстовыми редакторами и табличными процессорами, импорт документов между программами»

Состав типового задания на выполнение контрольного задания по КоП.

Задание.

- 1) Создать таблицы ведомости начисления заработной платы за три месяца на разных листах электронной книги, произвести расчеты, форматирование, сортировку и защиту данных.
- 2) По данным таблицы «Зарплата первый месяц» построить гистограмму доходов сотрудников. В качестве подписей оси X выберите фамилии сотрудников
- 3) На отдельном листе необходимо создать итоговую таблицу, «Итоги за квартал». Изменить название таблицы на «Ведомость начисления заработной платы за квартал».
- 4) Используя встроенные функции необходимо подсчитать квартальные премии сотрудников.
- 5) Используя условное форматирование выделить в столбцах суммы премий разным цветом и построить круговую диаграмму по таблице «Итоги за квартал» по результатам премирования.
- 6) Отчет по работе представить в документе, созданном в текстовом редакторе, содержащем копии экранов рабочих листов электронных таблиц и комментарии по их выполнению.

## 3. Методические материалы, определяющие процедуры оценивания

Процедура проведения промежуточной аттестации и текущего контроля успеваемости регламентируется локальным нормативным актом, определяющим порядок осуществления текущего контроля успеваемости и промежуточной аттестации обучающихся.

*3.1. Процедура оценивания при проведении промежуточной аттестации обучающихся по дисциплине в форме экзамена и/или дифференцированного зачета (зачета с оценкой)*

Промежуточная аттестация по дисциплине в форме экзамена проводится в 5 семестре.

Используются критерии и шкала оценивания, указанные в п.1.2. Оценка выставляется преподавателем интегрально по всем показателям и критериям оценивания.

Ниже приведены правила оценивания формирования компетенций по показателю оценивания «Знания».

Критерий оценивания	Уровень освоения и оценка			
	«2» (неудовлетв.)	«3» (удовлетвор.)	«4» (хорошо)	«5» (отлично)
Знание терминов и определений, понятий	Не знает терминов и определений	Знает термины и определения, но допускает неточности формулировок	Знает термины и определения	Знает термины и определения, может корректно сформулировать их самостоятельно
Знание основных закономерностей и соотношений, принципов	Не знает основные закономерности и соотношения, принципы построения знаний	Знает основные закономерности, соотношения, принципы построения знаний	Знает основные закономерности, соотношения, принципы построения знаний, их интерпретирует и использует	Знает основные закономерности, соотношения, принципы построения знаний, может самостоятельно их получить и использовать
Объём освоенного материала, усвоение всех дидактических единиц (разделов)	Не знает значительной части материала дисциплины	Знает только основной материал дисциплины, не усвоил его деталей	Знает материал дисциплины в объёме	Обладает твёрдым и полным знанием материала дисциплины, владеет дополнительными знаниями
Полнота ответов на проверочные вопросы	Не даёт ответы на большинство вопросов	Даёт неполные ответы на все вопросы	Даёт ответы на вопросы, но не все - полные	Даёт полные, развёрнутые ответы на поставленные вопросы
Правильность ответов на вопросы	Допускает грубые ошибки при изложении ответа на вопрос	В ответе имеются существенные ошибки	В ответе имеются несущественные неточности	Ответ верен
Чёткость изложения и интерпретации знаний	Излагает знания без логической последовательности	Излагает знания с нарушениями в логической последовательности	Излагает знания без нарушений в логической последовательности	Излагает знания в логической последовательности и, самостоятельно их интерпретируя и анализируя
	Не иллюстрирует изложение поясняющими схемами, рисунками и примерами	Выполняет поясняющие схемы и рисунки небрежно и с ошибками	Выполняет поясняющие рисунки и схемы корректно и понятно	Выполняет поясняющие рисунки и схемы точно и аккуратно, раскрывая полноту усвоенных знаний
	Неверно излагает и интерпретирует знания	Допускает неточности в изложении и интерпретации знаний	Грамотно и по существу излагает знания	Грамотно и точно излагает знания, делает самостоятельные выводы

Ниже приведены правила оценивания формирования компетенций по показателю оценивания «Навыки начального уровня».

Критерий оценивания	Уровень освоения и оценка			
	«2» (неудовлетв.)	«3» (удовлетвор.)	«4» (хорошо)	«5» (отлично)
Навыки выбора методик выполнения заданий	Не может выбрать методику выполнения заданий	Испытывает затруднения по выбору методики выполнения заданий	Без затруднений выбирает стандартную методику выполнения заданий	Применяет теоретические знания для выбора методики выполнения заданий
Навыки выполнения заданий различной сложности	Не имеет навыков выполнения учебных заданий	Имеет навыки выполнения только простых типовых учебных заданий	Имеет навыки выполнения только стандартных учебных заданий	Имеет навыки выполнения как стандартных, так и нестандартных учебных заданий
Навыки самопроверки. Качество сформированных навыков	Допускает грубые ошибки при выполнении заданий, нарушающие логику решения задач	Допускает ошибки при выполнении заданий, нарушения логики решения	Допускает ошибки при выполнении заданий, не нарушающие логику решения	Не допускает ошибок при выполнении заданий
Навыки анализа результатов выполнения заданий, решения задач	Делает некорректные выводы	Испытывает затруднения с формулирование м корректных выводов	Делает корректные выводы по результатам решения задачи	Самостоятельно анализирует результаты выполнения заданий
Навыки представления результатов решения задач	Не может проиллюстрировать решение задачи поясняющими схемами, рисунками	Выполняет поясняющие схемы и рисунки небрежно и с ошибками	Выполняет поясняющие рисунки и схемы корректно и понятно	Выполняет поясняющие рисунки и схемы верно и аккуратно

Ниже приведены правила оценивания формирования компетенций по показателю оценивания «Навыки основного уровня».

Критерий оценивания	Уровень освоения и оценка			
	«2» (неудовлетв.)	«3» (удовлетвор.)	«4» (хорошо)	«5» (отлично)
Навыки выбора методик выполнения заданий	Не может выбрать методику выполнения заданий	Испытывает затруднения по выбору методики выполнения заданий	Без затруднений выбирает стандартную методику выполнения заданий	Применяет теоретические знания для выбора методики выполнения заданий

Навыки выполнения заданий различной сложности	Не имеет навыков выполнения учебных заданий	Имеет навыки выполнения только простых типовых учебных заданий	Имеет навыки выполнения только стандартных учебных заданий	Имеет навыки выполнения как стандартных, так и нестандартных учебных заданий
Навыки самопроверки. Качество сформированных навыков	Допускает грубые ошибки при выполнении заданий, нарушающие логику решения задач	Допускает ошибки при выполнении заданий, нарушения логики решения	Допускает ошибки при выполнении заданий, не нарушающие логику решения	Не допускает ошибок при выполнении заданий
Навыки анализа результатов выполнения заданий, решения задач	Делает некорректные выводы	Испытывает затруднения с формулированием корректных выводов	Делает корректные выводы по результатам решения задачи	Самостоятельно анализирует результаты выполнения заданий
Навыки представления результатов решения задач	Не может проиллюстрировать решение задачи поясняющими схемами, рисунками	Выполняет поясняющие схемы и рисунки небрежно и с ошибками	Выполняет поясняющие рисунки и схемы корректно и понятно	Выполняет поясняющие рисунки и схемы верно и аккуратно
Навыки обоснования выполнения заданий	Не может обосновать алгоритм выполнения заданий	Испытывает затруднения при обосновании алгоритма выполнения заданий	Обосновывает ход решения задач без затруднений	Грамотно обосновывает ход решения задач
Быстрота выполнения заданий	Не выполняет задания или выполняет их очень медленно, не достигая поставленных задач	Выполняет задания медленно, с отставанием от установленного графика.	Выполняет все поставленные задания в срок	Выполняет все поставленные задания с опережением графика
Самостоятельность в выполнении заданий	Не может самостоятельно планировать и выполнять задания	Выполняет задания только с помощью наставника	Самостоятельно выполняет задания с консультацией у наставника	Выполняет задания самостоятельно, без посторонней помощи
Результативность (качество) выполнения заданий	Выполняет задания некачественно	Выполняет задания с недостаточным качеством	Выполняет задания качественно	Выполняет качественно даже сложные задания

### 3.2. Процедура оценивания при проведении промежуточной аттестации обучающихся по дисциплине в форме зачета

Промежуточная аттестация по дисциплине в форме зачёта не проводится.

*3.3. Процедура оценивания при проведении промежуточной аттестации обучающихся по дисциплине в форме защиты курсовой работы*

Промежуточная аттестация по дисциплине проводится в форме защиты курсовой работы в 5 семестре.

Используется шкала и критерии оценивания, указанные в п.1.2. Процедура оценивания знаний и навыков приведена в п.3.1.

## Приложение 2 к рабочей программе

Шифр	Наименование дисциплины
Б1.О.20	Цифровые технологии в управлении

Код направления подготовки / специальности	38.03.02
Направление подготовки / специальность	Менеджмент
Наименование ОПОП (направленность / профиль)	Менеджмент в инвестиционно-строительной сфере
Год начала реализации ОПОП	2023
Уровень образования	Бакалавриат
Форма обучения	очная
Год разработки/обновления	2023

**Перечень учебных изданий и учебно-методических материалов**

Электронные учебные издания в электронно-библиотечных системах (ЭБС):

№ п/п	Автор, название, место издания, год издания, количество страниц	Ссылка на учебное издание в ЭБС
1	Граничин, О. Н. Информационные технологии в управлении : учебное пособие / О. Н. Граничин, В. И. Кияев. — 3-е изд. — Москва, Саратов : Интернет-Университет Информационных Технологий (ИНТУИТ), Ай Пи Ар Медиа, 2020. — 400 с. — ISBN 978-5-4497-0319-4.	<a href="http://www.iprbookshop.ru/89437.html">http://www.iprbookshop.ru/89437.html</a>
2	Гринберг, А. С. Информационные технологии управления : учебное пособие для вузов / А. С. Гринберг, Н. Н. Горбачев, А. С. Бондаренко. — Москва : ЮНИТИ-ДАНА, 2017. — 478 с. — ISBN 5-238-00725-6.	<a href="http://www.iprbookshop.ru/71234.html">http://www.iprbookshop.ru/71234.html</a> (дата обращения: 31.05.2022)
3	Основы информационных технологий : учебное пособие / С. В. Назаров, С. Н. Белоусова, И. А. Бессонова [и др.]. — 3-е изд. — Москва, Саратов : Интернет-Университет Информационных Технологий (ИНТУИТ), Ай Пи Ар Медиа, 2020. — 530 с. — ISBN 978-5-4497-0339-2.	<a href="https://www.iprbookshop.ru/89454.html">https://www.iprbookshop.ru/89454.html</a>

**Перечень учебно-методических материалов в НТБ НИУ МГСУ**

№ п/п	Автор, название, место издания, издательство, год издания, количество страниц
1	Применение информационных технологий в менеджменте [Электронный ресурс]: методические указания к проведению компьютерного практикума для обучающихся по направлению подготовки 38.03.02 Менеджмент / Нац. исслед. Моск. гос. строит. ун-т., каф. прикладной математики ; сост.: В. В. Горяева ; [рец. П. Б. Каган]. - Электрон. текстовые дан. (1,6 Мб). - Москва : МИСИ-МГСУ, 2020 - URL: <a href="http://lib-04.gic.mgsu.ru/lib/metod2020/117.pdf">http://lib-04.gic.mgsu.ru/lib/metod2020/117.pdf</a>



Приложение 3 к рабочей программе

Шифр	Наименование дисциплины
Б1.О.20	Цифровые технологии в управлении

Код направления подготовки / специальности	38.03.02
Направление подготовки / специальность	Менеджмент
Наименование ОПОП (направленность / профиль)	Менеджмент в инвестиционно-строительной сфере
Год начала реализации ОПОП	2023
Уровень образования	Бакалавриат
Форма обучения	очная
Год разработки/обновления	2023

**Перечень профессиональных баз данных и информационных справочных систем**

Наименование	Электронный адрес ресурса
«Российское образование» - федеральный портал	<a href="http://www.edu.ru/index.php">http://www.edu.ru/index.php</a>
Научная электронная библиотека	<a href="http://elibrary.ru/defaultx.asp?">http://elibrary.ru/defaultx.asp?</a>
Электронная библиотечная система IPRbooks	<a href="http://www.iprbookshop.ru/">http://www.iprbookshop.ru/</a>
Федеральная университетская компьютерная сеть России	<a href="http://www.runnet.ru/">http://www.runnet.ru/</a>
Информационная система "Единое окно доступа к образовательным ресурсам"	<a href="http://window.edu.ru/">http://window.edu.ru/</a>
Научно-технический журнал по строительству и архитектуре «Вестник МГСУ»	<a href="http://www.vestnikmgsu.ru/">http://www.vestnikmgsu.ru/</a>
Научно-техническая библиотека НИУ МГСУ	<a href="http://www.mgsu.ru/resources/Biblioteka/">http://www.mgsu.ru/resources/Biblioteka/</a>

## Приложение 4 к рабочей программе

Шифр	Наименование дисциплины
Б1.О.20	Цифровые технологии в управлении

Код направления подготовки / специальности	38.03.02
Направление подготовки / специальность	Менеджмент
Наименование ОПОП (направленность / профиль)	Менеджмент в инвестиционно-строительной сфере
Год начала реализации ОПОП	2023
Уровень образования	Бакалавриат
Форма обучения	очная
Год разработки/обновления	2023

## Материально-техническое и программное обеспечение дисциплины

Наименование специальных помещений и помещений для самостоятельной работы	Оснащенность специальных помещений и помещений для самостоятельной работы	Перечень лицензионного программного обеспечения. Реквизиты подтверждающего документа
Учебные аудитории для проведения учебных занятий, текущего контроля и промежуточной аттестации	Рабочее место преподавателя, рабочие места обучающихся	
Компьютерный класс Ауд. 214 УЛК Лаборатория информацион-ных систем и технологий.	Рабочее место преподавателя, рабочие места обучающихся Основное оборудование: "Компьютер /Тип№ 3 (12 шт.) Учебно-лабораторный стенд ""Ло-кальные компьютерные сети LAN-CISCO-C"" Модель: LAN (3 шт.) Экран проекционный (Projecta Elpro El)"	Программное обеспечение: "7-zip (Свободно распространяемое ПО на условиях открытой лицензии) Adobe Acrobat Reader [11] (ПО предоставляется бесплатно на условиях OpLic) Adobe Flash Player (ПО предоставляется бесплатно на условиях OpLic) Allplan [>19;25] (Соглашение с Allbau Software GmbH от 01.07.2019) ArhciCAD [21] (Б\Д; Веб-кабинет или подписка; OpenLicense) AutoCAD [2018] (Б\Д; Веб-кабинет или подписка; OpenLicense) Autodesk 3ds Max [2018] (Б\Д; Веб-кабинет или подписка; OpenLicense) Autodesk Revit [2018] (Б\Д; Веб-кабинет или подписка; OpenLicense) Code::Blocks (ПО предоставляется бесплатно на условиях OpLic) Dia (ПО предоставляется бесплатно на условиях OpLic) DOSBox (ПО предоставляется бесплатно на условиях OpLic) Dynamips (ПО предоставляется бесплатно на условиях OpLic) Git (ПО предоставляется бесплатно на
Ауд. 213 УЛК	Рабочее место преподавателя, рабочие места обучающихся Основное оборудование: "Системный блок RDW	Программное обеспечение: "7-zip (Свободно распространяемое ПО на условиях открытой лицензии) Adobe Acrobat Reader [11] (ПО предо-

	Computers Office 100 ( 27 шт.) Экран проекционный( Projecta Elpro E1	ставляется бесплатно на условиях OpLic) Adobe Flash Player (ПО предоставляется бесплатно на условиях OpLic) Allplan [>19;25] (Соглашение с Allbau Software GmbH от 01.07.2019) ArhciCAD [21] (Б\Д; Веб-кабинет или подписка; OpenLicense) AutoCAD [2020] (Б\Д; Веб-кабинет или подписка; OpenLicense) Autodesk 3ds Max [2018] (Б\Д; Веб-кабинет или подписка; OpenLicense) Autodesk InfraWorks [2020] (Б\Д; Веб-кабинет или подписка; OpenLicense) Autodesk Revit [2020] (Б\Д; Веб-кабинет или подписка; OpenLicense) Code::Blocks (ПО предоставляется бесплатно на условиях OpLic) Dia (ПО предоставляется бесплатно на условиях OpLic) DOSBox (ПО предоставляется бесплатно
<p>Помещение для самостоятельной работы обучающихся</p> <p><b>Ауд. 41 НТБ</b> на 80 посадочных мест (рабочее место библиотекаря, рабочие места обучающихся)</p>	<p>ИБП GE VH Series VH 700 Источник бесперебойного питания РИП-12 (2 шт.) Компьютер/ТИП №5 (2 шт.) Компьютер Тип № 1 (6 шт.) Контрольно-пусковой блок С2000-КПБ (26 шт.) Монитор / Samsung 21,5" S22C200B (80 шт.) Плоттер / HP DJ T770 Прибор приемно-контрольный С2000-АСПТ (2 шт.) Принтер / HP LaserJet P2015 DN Принтер /Тип № 4 н/т Принтер HP LJ Pro 400 M401dn Системный блок / Kraftway Credo тип 4 (79 шт.) Электронное табло 2000*950</p>	<p>Adobe Acrobat Reader DC (ПО предоставляется бесплатно на условиях OpLic) Adobe Flash Player (ПО предоставляется бесплатно на условиях OpLic) АРМ Civil Engineering (Договор № 109/9.13_АО НИУ от 09.12.13 (НИУ-13)) ArcGIS Desktop (Договор передачи с ЕСРИ СНГ 31 лицензии от 27.01.2016) ArhciCAD [22] (Б\Д; Веб-кабинет или подписка; OpenLicense) AutoCAD [2018] (Б\Д; Веб-кабинет или подписка; OpenLicense) AutoCAD [2020] (Б\Д; Веб-кабинет или подписка; OpenLicense) Autodesk Revit [2018] (Б\Д; Веб-кабинет или подписка; OpenLicense) Autodesk Revit [2020] (Б\Д; Веб-кабинет или подписка; OpenLicense) CorelDRAW [GSX5;55] (Договор № 292/10.11-АО НИУ от 28.11.2011 (НИУ-11)) eLearnBrowser [1.3] (Договор ГМЛ-Л-16/03-846 от 30.03.2016) Google Chrome (ПО предоставляется бесплатно на условиях OpLic) Lazarus (ПО предоставляется бесплатно на условиях OpLic) Mathcad [Edu.Prime;3;30] (Договор №109/9.13_АО НИУ от 09.12.13 (НИУ-13)) Mathworks Matlab [R2008a;100] (Договор 089/08-ОК(ИОП) от 24.10.2008) Mozilla Firefox (ПО предоставляется бесплатно на условиях OpLic) MS Access [2013;Im] (OpenLicense; Подписка Azure Dev Tools; Б\Д; Веб-кабинет) MS ProjectPro [2013;ImX] (OpenLicense; Подписка Azure Dev Tools; Б\Д; Веб-кабинет) MS VisioPro [2013;ADT] (OpenLicense; Подписка Azure Dev Tools; Б\Д; Веб-кабинет) MS Visual FoxPro [ADT] (OpenLicense;</p>

		<p>Подписка Azure Dev Tools; БД; Веб-кабинет)</p> <p>panoCAD СПДС Стройплощадка (Договор бесплатной передачи / партнерство)</p> <p>PascalABC [3.2.0.1311] (ПО предоставляется бесплатно на условиях OpLic)</p> <p>Visual Studio Ent [2015;Imx] (OpenLicense; Подписка Azure Dev Tools; БД; Веб-кабинет)</p> <p>Visual Studio Expr [2008;ImX] (OpenLicense; Подписка Azure Dev Tools; БД; Веб-кабинет)</p> <p>WinPro 7 [ADT] (OpenLicense; Подписка Azure Dev Tools; БД; Веб-кабинет)</p> <p>Компас-3D V14 АЕС (Договор № 109/9.13_АО НИУ от 09.12.13 (НИУ-13))</p> <p>ПК ЛИРА-САПР [2013] (Договор № 109/9.13_АО НИУ от 09.12.13 (НИУ-13))</p>
<p>Помещение для самостоятельной работы обучающихся</p> <p><b>Ауд. 59 НТБ</b></p> <p>на 5 посадочных мест, оборудованных компьютерами (рабочее место библиотекаря, рабочие места обучающихся, рабочее место для лиц с ограниченными возможностями здоровья)</p> <p>Читальный зал на 52 посадочных места</p>	<p>Компьютер / ТИП №5 (4 шт.)</p> <p>Монитор Acer 17" AL1717 (4 шт.)</p> <p>Монитор Samsung 24" S24C450B</p> <p>Системный блок Kraftway Credo KC36 2007 (4 шт.)</p> <p>Системный блок Kraftway Credo KC43 с KSS тип3</p> <p>Принтер/HP LaserJet P2015 DN</p> <p>Аудиторный стол для инвалидов-колясочников</p> <p>Видеоувеличитель /Optelec</p> <p>ClearNote</p> <p>Джойстик компьютерный беспроводной</p> <p>Клавиатура Clevy с большими кнопками и накладкой (беспроводная)</p> <p>Кнопка компьютерная выносная малая</p> <p>Кнопка компьютерная выносная малая (2 шт.)</p>	<p>Google Chrome (ПО предоставляется бесплатно на условиях OpLic (не требуется))</p> <p>Adobe Acrobat Reader DC (ПО предоставляется бесплатно на условиях OpLic (не требуется))</p> <p>eLearnBrowser [1.3] (Договор ГМЛ-Л-16/03-846 от 30.03.2016)</p> <p>Mozilla Firefox (ПО предоставляется бесплатно на условиях OpLic (лицензия не требуется))</p> <p>MS OfficeStd [2010; 300] (Договор № 162/10 - АО НИУ от 18.11.2010 (НИУ-10))</p> <p>Adobe Acrobat Reader [11] (ПО предоставляется бесплатно на условиях OpLic (лицензия не требуется))</p> <p>K-Lite Codec Pack (ПО предоставляется бесплатно на условиях OpLic (лицензия не требуется))</p>
<p>Помещение для самостоятельной работы обучающихся</p> <p><b>Ауд. 84 НТБ</b></p> <p>На 5 посадочных мест, оборудованных компьютерами (рабочее место библиотекаря, рабочие места обучающихся)</p> <p>Читальный зал на 52 посадочных места</p>	<p>Монитор Acer 17" AL1717 (5 шт.)</p> <p>Системный блок Kraftway KW17 2010 (5 шт.)</p>	<p>AutoCAD [2020] (БД; Веб-кабинет или подписка; OpenLicense)</p> <p>Eurosoft STARK [201W;20] (Договор № 089/08-ОК(ИОП) от 24.10.2008)</p> <p>MS OfficeStd [2010; 300] (Договор № 162/10 - АО НИУ от 18.11.2010 (НИУ-10))</p> <p>panoCAD СПДС Конструкции (Договор бесплатной передачи / партнерство)</p> <p>WinPro 7 [ADT] (OpenLicense; Подписка Azure Dev Tools; БД; Веб-кабинет)</p> <p>ПК ЛИРА-САПР [2013R5] (ПО предоставляется бесплатно на условиях OpLic (лицензия не требуется))</p>

Федеральное государственное бюджетное образовательное учреждение высшего образования  
«НАЦИОНАЛЬНЫЙ ИССЛЕДОВАТЕЛЬСКИЙ МОСКОВСКИЙ ГОСУДАРСТВЕННЫЙ  
СТРОИТЕЛЬНЫЙ УНИВЕРСИТЕТ»

**РАБОЧАЯ ПРОГРАММА**

Шифр	Наименование дисциплины
Б1.О.21	Информационное моделирование объектов капитального строительства

Код направления подготовки / специальности	38.03.02
Направление подготовки / специальность	Менеджмент
Наименование ОПОП (направленность / профиль)	Менеджмент в инвестиционно-строительной сфере
Год начала реализации ОПОП	2023
Уровень образования	бакалавриат
Форма обучения	очная
Год разработки/обновления	2023

Разработчики:

должность	ученая степень, ученое звание	ФИО
доцент	к.т.н., доцент	Игнатова Е.В.

Рабочая программа дисциплины разработана и одобрена кафедрой (структурным подразделением) «Информационные системы, технологии и автоматизация в строительстве».

Рабочая программа утверждена методической комиссией по УГСН, протокол № 10 от «16» июня 2023 г.

## 1. Цель освоения дисциплины

Целью освоения дисциплины «Информационное моделирование объектов капитального строительства» является формирование компетенций обучающегося в области Управления жизненным циклом объекта капитального строительства на основе технологий информационного моделирования.

Программа составлена в соответствии с требованиями Федерального государственного образовательного стандарта высшего образования по направлению подготовки 38.03.02 Менеджмент.

Дисциплина относится к обязательной части Блока 1 «Дисциплины (модули)» основной профессиональной образовательной программы «Менеджмент в инвестиционно-строительной сфере». Дисциплина является обязательной для изучения.

## 2. Перечень планируемых результатов обучения по дисциплине, соотнесенных с планируемыми результатами освоения образовательной программы

Код и наименование компетенции (результат освоения)	Код и наименование индикатора достижения компетенции
УК-1. Способен осуществлять поиск, критический анализ и синтез информации, применять системный подход для решения поставленных задач	УК-1.1 Выбор, анализ, систематизация и передача информации с использованием цифровых средств, а также применение оптимальных алгоритмов при работе с данными, полученными из различных источников
	УК-1.2 Оценка достоверности и соответствия выбранной информации критериям полноты и аутентичности, систематизация с целью логичного и последовательного изложения информации в рамках поставленных задач
	УК-1.4 Выявление системных связей и отношений между изучаемыми явлениями, процессами и/или объектами при решении задач в цифровой экономике
УК-2. Способен определять круг задач в рамках поставленной цели и выбирать оптимальные способы их решения, исходя из действующих правовых норм, имеющихся ресурсов и ограничений	УК-2.5 Выявление ограничений в стандартных моделях и изменение сложившихся способов решения задач для построения новых оптимальных алгоритмов
УК-3. Способен осуществлять социальное взаимодействие и реализовывать свою роль в команде	УК-3.4 Использование цифровых средств, позволяющих во взаимодействии с другими людьми достигать поставленных целей
ОПК-2 Способен осуществлять сбор, обработку и анализ данных, необходимых для решения поставленных управленческих задач, с использованием современного инструментария и интеллектуальных информационно-аналитических систем	ОПК-2.1. Определение, систематизация и анализ информации в соответствии с поставленными целями управления для решения задач профессиональной деятельности
	ОПК-2.3. Описание обеспечения информационных технологий и технологий создания баз данных, необходимых для решения поставленных управленческих задач
ОПК-5 Способен использовать при решении профессиональных задач современные информационные технологии и программные средства, включая управление крупными массивами данных и их интеллектуальный анализ.	ОПК-5.1. Описание принципов, методов и средств решения стандартных задач профессиональной деятельности с использованием современных информационных технологий и программных средств
	ОПК-5.2. Выбор информационных моделей управленческих процессов с применением технологий интеллектуального

Код и наименование компетенции (результат освоения)	Код и наименование индикатора достижения компетенции
	анализа
	ОПК-5.4. Визуализация данных при решении профессиональных задач на основе современных информационных технологий и программных средств
ОПК-6 Способен понимать принципы работы современных информационных технологий и использовать их для решения задач профессиональной деятельности	ОПК-6.2 Сбор, обработка и хранение информации с использованием информационных технологий
	ОПК-6.3 Выбор цифровых технологий для решения конкретных задач профессиональной деятельности
	ОПК-6.4 Применение прикладного программного обеспечения для решения задач профессиональной деятельности

Код и наименование индикатора достижения компетенции	Наименование показателя оценивания (результата обучения по дисциплине)
УК-1.1 Выбор, анализ, систематизация и передача информации с использованием цифровых средств, а также применение оптимальных алгоритмов при работе с данными, полученными из различных источников	Знает структуру информационных требований заказчика инвестиционно-строительного проекта Имеет навыки (начального уровня) разработки элементов плана реализации проекта с использованием технологий информационного моделирования
УК-1.2 Оценка достоверности и соответствия выбранной информации критериям полноты и аутентичности, систематизация с целью логичного и последовательного изложения информации в рамках поставленных задач	Знает уровни проработки информационной модели объекта капитального строительства и уровни детализации элементов цифровых информационных моделей Имеет навыки (начального уровня) проверки данных цифровой информационной модели на коллизии
УК-1.4 Выявление системных связей и отношений между изучаемыми явлениями, процессами и/или объектами при решении задач в цифровой экономике	Знает задачи цифровой трансформации организаций сферы строительства Имеет навыки (начального уровня) применения нормативной документации в процессах информационного моделирования
УК-2.5 Выявление ограничений в стандартных моделях и изменение сложившихся способов решения задач для построения новых оптимальных алгоритмов	Знает метод описания процессов информационного моделирования в нотации BPMN Имеет навыки (начального уровня) описания процессов информационного обмена между участниками информационного моделирования
УК-3.4 Использование цифровых средств, позволяющих во взаимодействии с другими людьми достигать поставленных целей	Знает роли участников информационного моделирования объектов капитального строительства Имеет навыки (начального уровня) обмена данными цифровой информационной модели в открытых и проприетарных форматах
ОПК-2.1. Определение, систематизация и анализ информации в соответствии с поставленными целями управления для решения задач профессиональной деятельности	Знает типы данных цифровой информационной модели объекта капитального строительства Имеет навыки (начального уровня) представления, систематизации и анализа данных цифровой информационной модели в табличной форме
ОПК-2.3. Описание обеспечения информационных технологий и	Имеет навыки (начального уровня) описания среды общих данных для информационного моделирования объектов ка-

Код и наименование индикатора достижения компетенции	Наименование показателя оценивания (результата обучения по дисциплине)
технологий создания баз данных, необходимых для решения поставленных управленческих задач	питального строительства
ОПК-5.1. Описание принципов, методов и средств решения стандартных задач профессиональной деятельности с использованием современных информационных технологий и программных средств	Имеет навыки (начального уровня) разработки стандартов и регламентов информационного моделирования организации
ОПК-5.2. Выбор информационных моделей управленческих процессов с применением технологий интеллектуального анализа	Знает преимущества модели управления, основанной на данных Знает преимущества внедрения информационного моделирования в деятельность организаций Имеет навыки (начального уровня) описания процессов информационного обмена с использованием базы знаний
ОПК-5.4. Визуализация данных при решении профессиональных задач на основе современных информационных технологий и программных средств	Имеет навыки (начального уровня) визуализации и просмотра геометрических данных цифровой информационной модели в различных видах
ОПК-6.2 Сбор, обработка и хранение информации с использованием информационных технологий	Знает принципы создания 3D параметрических, объектно-ориентированных, цифровых информационных моделей объектов капитального строительства Имеет навыки (начального уровня) наполнения цифровой информационной модели геометрическими и атрибутивными данными
ОПК-6.3 Выбор цифровых технологий для решения конкретных задач профессиональной деятельности	Знает задачи информационного моделирования на этапах жизненного цикла объектов капитального строительства Имеет навыки (начального уровня) выбора программных средств для решения конкретных задач информационного моделирования
ОПК-6.4 Применение прикладного программного обеспечения для решения задач профессиональной деятельности	Имеет навыки (начального уровня) создания цифровых информационных моделей зданий

Информация о формировании и контроле результатов обучения представлена в Фонде оценочных средств (Приложение 1).

### 3. Трудоемкость дисциплины и видов учебных занятий по дисциплине

Общая трудоемкость дисциплины составляет 3 зачётные единицы (108 академических часов).

*(1 зачетная единица соответствует 36 академическим часам)*

Видами учебных занятий и работы обучающегося по дисциплине могут являться.

Обозначение	Виды учебных занятий и работы обучающегося
-------------	--



Л	Лекции
ЛР	Лабораторные работы
ПЗ	Практические занятия
КоП	Компьютерный практикум
КРП	Групповые и индивидуальные консультации по курсовым работам (курсовым проектам)
СР	Самостоятельная работа обучающегося в период теоретического обучения
Контроль	Самостоятельная работа обучающегося и контактная работа обучающегося с преподавателем в период промежуточной аттестации

*Структура дисциплины:*

Форма обучения – очная.

№	Наименование раздела дисциплины	Семестр	Количество часов по видам учебных занятий и работы обучающегося						Формы промежуточной аттестации, текущего контроля успеваемости		
			Л	ЛР	ПЗ	КоП	КРП	СР		Контроль	
1	Технологии информационного моделирования объектов капитального строительства	6	6		6	12			42	18	<i>Домашнее задание (р.1, 2), контрольная работа (р.1), контрольное задание по КоП (р.1,2)</i>
2	Управление процессами информационного моделирования объектов капитального строительства	6	10		10	4					
	Итого:	6	16		16	16			42	18	<i>Дифференцированный зачет (зачет с оценкой)</i>

#### 4. Содержание дисциплины, структурированное по видам учебных занятий и разделам

При проведении аудиторных учебных занятий предусмотрено проведение текущего контроля успеваемости:

- В рамках практических занятий предусмотрено выполнение обучающимися контрольной работы;
- В рамках компьютерного практикума предусмотрено контрольное задание компьютерного практикума.

##### 4.1 Лекции

№	Наименование раздела дисциплины	Тема и содержание лекций
1	Технологии информационного моделирования объектов капитального строительства	Основные понятия и принципы информационного моделирования в строительстве. Уровни развития технологий информационного моделирования Задачи информационного моделирования на этапах жизненно-

		<p>го цикла объектов капитального строительства</p> <p>Структура информационной модели</p> <p>Трехмерное объектно-ориентированное параметрическое моделирование элементов цифровых информационных моделей</p> <p>Уровни проработки элементов цифровой информационной модели</p> <p>Дисциплинарные и сводные цифровые информационные модели</p> <p>Программное обеспечение технологий информационного моделирования</p> <p>Обмен данными информационной модели</p> <p>Концепция Open BIM, открытые форматы передачи данных</p> <p>Коллективная работа с информационной моделью в среде общих данных</p> <p>Верификация информационной модели</p> <p>Интеграция технологии информационного моделирования и других цифровых технологий Индустрии 4.0</p>
2	Управление процессами информационного моделирования объектов капитального строительства	<p>Цифровая трансформация строительства.</p> <p>Сопровождение жизненного цикла объекта капитального строительства.</p> <p>Цифровая трансформация организации. Управление, основанное на данных.</p> <p>Внедрение технологий информационного моделирования в деятельность организаций.</p> <p>Участники процесса информационного моделирования</p> <p>Нормативное регулирование в сфере информационного моделирования объектов капитального строительства</p> <p>Информационные требования заказчика</p> <p>План реализации инвестиционно-строительного проекта с применением технологий информационного моделирования</p> <p>Управление процессами информационного моделирования объектов капитального строительства</p> <p>Оценка квалификации специалистов в сфере информационного моделирования в строительстве</p> <p>Стандарт организации по информационному моделированию</p> <p>Системы управления инженерными данными в строительстве.</p> <p>Информационное взаимодействие между участниками инвестиционно-строительного проекта на различных этапах жизненного цикла объекта капитального строительства</p> <p>Контроль качества процессов информационного моделирования в строительстве.</p>

#### 4.2 *Лабораторные работы*

Не предусмотрено учебным планом

#### 4.3 *Практические занятия*

№	Наименование раздела дисциплины	Тема и содержание занятия
1	Технологии информацион-	Описание структуры информационной модели здания

	ного моделирования объектов капитального строительства	Атрибуты элементов архитектурной цифровой информационной модели здания для различных уровней детализации Требования экспертизы к описанию элементов архитектурной цифровой информационной модели здания
2	Управление процессами информационного моделирования объектов капитального строительства	Составление информационных требований заказчика Составление разделов плана реализации проекта информационного моделирования Контрольная работа на знание терминов и определений в сфере информационного моделирования в строительстве Представление процессов информационного моделирования в форме процессных карт Разработка регламента информационного обмена в организации Оценка квалификации на соответствие профессиональному стандарту в сфере информационного моделирования в строительстве

#### 4.4 Компьютерные практикумы

№	Наименование раздела дисциплины	Тема и содержание компьютерного практикума
1	Технологии информационного моделирования объектов капитального строительства	Формирование архитектурной цифровой модели здания Представление данных цифровой информационной модели здания в форме спецификаций Представление данных цифровой информационной модели здания в форме чертежей Проверка качества данных цифровой информационной модели здания Обмен данными в открытых и проприетарных форматах файлов Контрольная работа на моделирование и представление данных цифровой информационной модели здания
2	Управление процессами информационного моделирования объектов капитального строительства	Организация коллективной работы с цифровой информационной моделью здания

#### 4.5 Групповые и индивидуальные консультации по курсовым работам (курсовым проектам)

Не предусмотрено учебным планом».

#### 4.6 Самостоятельная работа обучающегося в период теоретического обучения

Самостоятельная работа обучающегося в период теоретического обучения включает в себя:

- самостоятельную подготовку к учебным занятиям, включая подготовку к аудиторным формам текущего контроля успеваемости;
- выполнение домашнего задания;
- самостоятельную подготовку к промежуточной аттестации.

В таблице указаны темы для самостоятельного изучения обучающимся:

№	Наименование раздела дисциплины	Темы для самостоятельного изучения
---	---------------------------------	------------------------------------

1	Технологии информационного моделирования объектов капитального строительства	Программы информационного моделирования, просмотра и анализа данных. Форматы обмена данными.
2	Управление процессами информационного моделирования объектов капитального строительства	ГОСТ Р серии 10.хх.хх. Информационное моделирование. СП по информационному моделированию на различных этапах жизненного цикла ОКС. Классификатор строительной информации.

*4.7 Самостоятельная работа обучающегося и контактная работа обучающегося с преподавателем в период промежуточной аттестации*

Работа обучающегося в период промежуточной аттестации включает в себя подготовку к формам промежуточной аттестации (к дифференцированному зачету (зачету с оценкой)), а также саму промежуточную аттестацию.

## **5. Оценочные материалы по дисциплине**

Фонд оценочных средств по дисциплине приведён в Приложении 1 к рабочей программе дисциплины.

Оценочные средства для проведения промежуточной аттестации, а также текущего контроля по дисциплине хранятся на кафедре (структурном подразделении), ответственной за преподавание данной дисциплины.

### **6. Учебно-методическое и материально-техническое обеспечение дисциплины**

Основные принципы осуществления учебной работы обучающихся изложены в локальных нормативных актах, определяющих порядок организации контактной работы и порядок самостоятельной работы обучающихся. Организация учебной работы обучающихся на аудиторных учебных занятиях осуществляется в соответствии с п. 3.

#### *6.1 Перечень учебных изданий и учебно-методических материалов для освоения дисциплины*

Для освоения дисциплины обучающийся может использовать учебные издания и учебно-методические материалы, имеющиеся в научно-технической библиотеке НИУ МГСУ и/или размещённые в Электронных библиотечных системах.

Актуальный перечень учебных изданий и учебно-методических материалов представлен в Приложении 2 к рабочей программе дисциплины.

#### *6.2 Перечень профессиональных баз данных и информационных справочных систем*

При осуществлении образовательного процесса по дисциплине используются профессиональные базы данных и информационных справочных систем, перечень которых указан в Приложении 3 к рабочей программе дисциплины.

#### *6.3 Перечень материально-технического, программного обеспечения освоения дисциплины*

Учебные занятия по дисциплине проводятся в помещениях, оснащенных соответствующим оборудованием и программным обеспечением.

Перечень материально-технического и программного обеспечения дисциплины приведен в Приложении 4 к рабочей программе дисциплины.

Шифр	Наименование дисциплины
Б1.О.21	Информационное моделирование объектов капитального строительства

Код направления подготовки / специальности	38.03.02
Направление подготовки / специальность	Менеджмент
Наименование ОПОП (направленность / профиль)	Менеджмент в инвестиционно-строительной сфере
Год начала реализации ОПОП	2023
Уровень образования	бакалавриат
Форма обучения	очная
Год разработки/обновления	2023

## ФОНД ОЦЕНОЧНЫХ СРЕДСТВ

### 1. Описание показателей и критериев оценивания компетенций, описание шкал оценивания

Оценивание формирования компетенций производится на основе показателей оценивания, указанных в п.2. рабочей программы и в п.1.1 ФОС.

Связь компетенций, индикаторов достижения компетенций и показателей оценивания приведена в п.2 рабочей программы.

#### 1.1. Описание формирования и контроля показателей оценивания

Оценивание уровня освоения обучающимся компетенций осуществляется с помощью форм промежуточной аттестации и текущего контроля. Формы промежуточной аттестации и текущего контроля успеваемости по дисциплине, с помощью которых производится оценивание, указаны в учебном плане и в п.3 рабочей программы.

В таблице приведена информация о формировании результатов обучения по дисциплине разделами дисциплины, а также о контроле показателей оценивания компетенций формами оценивания.

Наименование показателя оценивания (результата обучения по дисциплине)	Номера разделов дисциплины	Формы оценивания (формы промежуточной аттестации, текущего контроля успеваемости)
Знает структуру информационных требований заказчика инвестиционно-строительного проекта	2	Домашнее задание, Дифференцированный зачет (зачет с оценкой)
Имеет навыки (начального уровня) разработки элементов плана реализации проекта с использованием технологий информационного моделирования	2	Домашнее задание

Знает уровни проработки информационной модели объекта капитального строительства и уровни детализации элементов цифровых информационных моделей	1-2	Контрольная работа, Дифференцированный зачет (зачет с оценкой)
Имеет навыки (начального уровня) проверки данных цифровой информационной модели на коллизии	1-2	Контрольное задание КоП
Знает задачи цифровой трансформации организаций сферы строительства	2	Дифференцированный зачет (зачет с оценкой)
Имеет навыки (начального уровня) применения нормативной документации в процессах информационного моделирования	2	Домашнее задание
Знает метод описания процессов информационного моделирования в нотации BPMN	2	Домашнее задание, Дифференцированный зачет (зачет с оценкой)
Имеет навыки (начального уровня) описания процессов информационного обмена между участниками информационного моделирования	2	Домашнее задание
Знает роли участников информационного моделирования объектов капитального строительства	2	Дифференцированный зачет (зачет с оценкой)
Имеет навыки (начального уровня) обмена данными цифровой информационной модели в открытых и проприетарных форматах	1-2	Контрольное задание КоП
Знает типы данных цифровой информационной модели объекта капитального строительства	1	Дифференцированный зачет (зачет с оценкой)
Имеет навыки (начального уровня) представления, систематизации и анализа данных цифровой информационной модели в табличной форме	1-2	Контрольное задание КоП
Имеет навыки (начального уровня) описания среды общих данных для информационного моделирования объектов капитального строительства	2	Домашнее задание, Дифференцированный зачет (зачет с оценкой)
Имеет навыки (начального уровня) разработки стандартов и регламентов информационного моделирования в организации	2	Домашнее задание
Знает преимущества модели управления, основанной на данных	2	Дифференцированный зачет (зачет с оценкой)
Знает преимущества внедрения информационного моделирования в деятельность организаций	2	Дифференцированный зачет (зачет с оценкой)
Имеет навыки (начального уровня) описания процессов информационного обмена с использованием базы знаний	2	Домашнее задание, Дифференцированный зачет (зачет с оценкой)
Имеет навыки (начального уровня) визуализации и просмотра геометрических данных цифровой	1-2	Контрольное задание КоП

информационной модели в различных видах		
Знает принципы создания 3D параметрических, объектно-ориентированных, цифровых информационных моделей объектов капитального строительства	1-2	Контрольное задание КоП, Дифференцированный зачет (зачет с оценкой)
Имеет навыки (начального уровня) наполнения цифровой информационной модели геометрическими и атрибутивными данными	1-2	Контрольное задание КоП
Знает задачи информационного моделирования на этапах жизненного цикла объектов капитального строительства	2	Дифференцированный зачет (зачет с оценкой)
Имеет навыки (начального уровня) выбора программных средств для решения конкретных задач информационного моделирования	1-2	Домашнее задание
Имеет навыки (начального уровня) создания цифровых информационных моделей зданий	1-2	Контрольное задание КоП

### 1.2. Описание критериев оценивания компетенций и шкалы оценивания

При проведении промежуточной аттестации в форме дифференцированного зачёта (зачета с оценкой) используется шкала оценивания: «2» (неудовлетворительно), «3» (удовлетворительно), «4» (хорошо), «5» (отлично).

Показателями оценивания являются знания и навыки обучающегося, полученные при изучении дисциплины.

Критериями оценивания достижения показателей являются:

Показатель оценивания	Критерий оценивания
Знания	Знание терминов и определений, понятий
	Знание основных закономерностей и соотношений, принципов
	Объём освоенного материала, усвоение всех дидактических единиц (разделов)
	Полнота ответов на проверочные вопросы
	Правильность ответов на вопросы
	Чёткость изложения и интерпретации знаний
Навыки начального уровня	Навыки выбора методик выполнения заданий
	Навыки выполнения заданий различной сложности
	Навыки самопроверки. Качество сформированных навыков
	Навыки анализа результатов выполнения заданий, решения задач
	Навыки представления результатов решения задач

## 2. Типовые контрольные задания для оценивания формирования компетенций

### 2.1. Промежуточная аттестация

2.1.1. Промежуточная аттестация в форме экзамена, дифференцированного зачета (зачета с оценкой), зачета

Форма(ы) промежуточной аттестации: дифференцированный зачет (зачет с оценкой)

Перечень типовых вопросов/заданий для проведения дифференцированного зачёта (зачёта с оценкой) в \_6\_ семестре (очная форма обучения):

№	Наименование раздела дисциплины	Типовые вопросы/задания
1	Технологии информационного моделирования объектов капитального строительства	<p>Уровни развития технологий информационного моделирования</p> <p>Задачи информационного моделирования на этапах жизненного цикла объектов капитального строительства</p> <p>Принципы создания 3D параметрических, объектно-ориентированных, цифровых информационных моделей объектов капитального строительства</p> <p>Уровни проработки информационной модели объекта капитального строительства.</p> <p>Дисциплинарные и сводные цифровые информационные модели</p> <p>Программное обеспечение технологий информационного моделирования</p> <p>Уровни детализации элементов цифровых информационных моделей</p> <p>Структура данных цифровых информационных моделей</p> <p>Проприетарные и открытые форматы обмена данными</p> <p>Концепция Open BIM</p> <p>Верификация информационной модели</p>
2	Управление процессами информационного моделирования объектов капитального строительства	<p>Преимущества внедрения информационного моделирования в деятельность организаций</p> <p>Жизненный цикл объекта капитального строительства и его информационной модели</p> <p>Задачи цифровой трансформации организации сферы строительства</p> <p>Модель управления, основанная на данных</p> <p>Нормативное регулирование в сфере информационного моделирования объектов капитального строительства</p> <p>Структура информационных требований заказчика инвестиционно-строительного проекта</p> <p>Структура плана реализации инвестиционно-строительного проекта с применением технологий информационного моделирования</p> <p>Метод описания процессов информационного моделирования в нотации BPMN</p> <p>Процессы информационного обмена между участниками информационного моделирования</p> <p>Среда общих данных</p> <p>Системы управления инженерными данными в строительстве.</p> <p>Стандарты и регламенты информационного моделирования в организации</p> <p>Роли участников информационного моделирования</p>



### 2.1.2. Промежуточная аттестация в форме защиты курсовой работы (курсового проекта)

Промежуточная аттестация в форме защиты курсовой работы/курсового проекта не проводится.

## 2.2. Текущий контроль

### 2.2.1. Перечень форм текущего контроля:

- контрольная работа (р.2) - 1 в 6 семестре;
- домашнее задание (р.1-2) - 1 в 6 семестре;
- контрольное задание по КоП (р.1) - 1 в 6 семестре

### 2.2.2. Типовые контрольные задания форм текущего контроля:

**Тема контрольной работы:** «Термины и определения в сфере информационного моделирования объектов капитального строительства»

(Возможно проведение контрольной работы в форме теста)

**Типовые задания к контрольной работе:**

1. Дать определение объекта или процесса
2. Объяснить термины, представленные в нормативной документации
3. Расшифровать сокращенное название объекта или процесса

**Тема домашнего задания:** «Организация процессов информационного моделирования»

**Типовое задание:**

1. Сформулировать информационные требования заказчика к информационной модели. Выделить требования к моделированию конструкций здания (по вариантам)
2. Разработать элементы плана реализации проекта с использованием технологий информационного моделирования.
3. Составить таблицу требований к моделированию конструкций здания (по вариантам) с точки зрения различных уровней детализации геометрии и информации.
4. Описать процесс информационного обмена между участниками информационного моделирования (по вариантам). Использовать нотацию BPMN.
5. Разработать регламент (инструкцию) процесса информационного моделирования в организации (по вариантам). Учесть необходимость защиты данных.
6. Представить отчет о выполненной работе.

**Тема контрольного задания по КоП:** «Разработка цифровой информационной модели здания»

**Типовое задание КоП:**

1. Разработать цифровую информационную модель здания
2. Проверить данные цифровой информационной модели на коллизии
3. Представить для анализа данные цифровой информационной модели здания в табличной форме.
4. Передать данные цифровой информационной модели здания в открытом формате IFC и проприетарном формате.

### 3. Методические материалы, определяющие процедуры оценивания

Процедура проведения промежуточной аттестации и текущего контроля успеваемости регламентируется локальным нормативным актом, определяющим порядок осуществления текущего контроля успеваемости и промежуточной аттестации обучающихся.

*3.1. Процедура оценивания при проведении промежуточной аттестации обучающихся по дисциплине в форме экзамена и/или дифференцированного зачета (зачета с оценкой)*

Промежуточная аттестация по дисциплине в форме дифференцированного зачёта (зачета с оценкой) проводится в 6 семестре.

Используются критерии и шкала оценивания, указанные в п.1.2. Оценка выставляется преподавателем интегрально по всем показателям и критериям оценивания.

Ниже приведены правила оценивания формирования компетенций по показателю оценивания «Знания».

Критерий оценивания	Уровень освоения и оценка			
	«2» (неудовлетв.)	«3» (удовлетвор.)	«4» (хорошо)	«5» (отлично)
Знание терминов и определений, понятий	Не знает терминов и определений	Знает термины и определения, но допускает неточности формулировок	Знает термины и определения	Знает термины и определения, может корректно сформулировать их самостоятельно
Знание основных закономерностей и соотношений, принципов	Не знает основные закономерности и соотношения, принципы построения знаний	Знает основные закономерности, соотношения, принципы построения знаний	Знает основные закономерности, соотношения, принципы построения знаний, их интерпретирует и использует	Знает основные закономерности, соотношения, принципы построения знаний, может самостоятельно их получить и использовать
Объём освоенного материала, усвоение всех дидактических единиц (разделов)	Не знает значительной части материала дисциплины	Знает только основной материал дисциплины, не усвоил его деталей	Знает материал дисциплины в объёме	Обладает твёрдым и полным знанием материала дисциплины, владеет дополнительными знаниями
Полнота ответов на проверочные вопросы	Не даёт ответы на большинство вопросов	Даёт неполные ответы на все вопросы	Даёт ответы на вопросы, но не все - полные	Даёт полные, развернутые ответы на поставленные вопросы
Правильность ответов на вопросы	Допускает грубые ошибки при изложении ответа на вопрос	В ответе имеются существенные ошибки	В ответе имеются несущественные неточности	Ответ верен
Чёткость изложения и интерпретации знаний	Излагает знания без логической последовательности	Излагает знания с нарушениями в логической последовательности	Излагает знания без нарушений в логической последовательности	Излагает знания в логической последовательности, самостоятельно их интерпретируя и анализируя

	Не иллюстрирует изложение поясняющими схемами, рисунками и примерами	Выполняет поясняющие схемы и рисунки небрежно и с ошибками	Выполняет поясняющие рисунки и схемы корректно и понятно	Выполняет поясняющие рисунки и схемы точно и аккуратно, раскрывая полностью усвоенных знаний
	Неверно излагает и интерпретирует знания	Допускает неточности в изложении и интерпретации знаний	Грамотно и по существу излагает знания	Грамотно и точно излагает знания, делает самостоятельные выводы

Ниже приведены правила оценивания формирования компетенций по показателю оценивания «Навыки начального уровня».

Критерий оценивания	Уровень освоения и оценка			
	«2» (неудовлетв.)	«3» (удовлетвор.)	«4» (хорошо)	«5» (отлично)
Навыки выбора методик выполнения заданий	Не может выбрать методику выполнения заданий	Испытывает затруднения по выбору методики выполнения заданий	Без затруднений выбирает стандартную методику выполнения заданий	Применяет теоретические знания для выбора методики выполнения заданий
Навыки выполнения заданий различной сложности	Не имеет навыков выполнения учебных заданий	Имеет навыки выполнения только простых типовых учебных заданий	Имеет навыки выполнения только стандартных учебных заданий	Имеет навыки выполнения как стандартных, так и нестандартных учебных заданий
Навыки самопроверки. Качество сформированных навыков	Допускает грубые ошибки при выполнении заданий, нарушающие логику решения задач	Допускает ошибки при выполнении заданий, нарушения логики решения	Допускает ошибки при выполнении заданий, не нарушающие логику решения	Не допускает ошибок при выполнении заданий
Навыки анализа результатов выполнения заданий, решения задач	Делает некорректные выводы	Испытывает затруднения с формулированием корректных выводов	Делает корректные выводы по результатам решения задачи	Самостоятельно анализирует результаты выполнения заданий
Навыки представления результатов решения задач	Не может проиллюстрировать решение задачи поясняющими схемами, рисунками	Выполняет поясняющие схемы и рисунки небрежно и с ошибками	Выполняет поясняющие рисунки и схемы корректно и понятно	Выполняет поясняющие рисунки и схемы верно и аккуратно

3.2. Процедура оценивания при проведении промежуточной аттестации обучающихся по дисциплине в форме зачета

Промежуточная аттестация по дисциплине в форме зачёта не проводится.

*3.3. Процедура оценивания при проведении промежуточной аттестации обучающихся по дисциплине в форме защиты курсовой работы (курсового проекта)*

Промежуточная аттестация по дисциплине в форме защиты курсовой работы/курсового проекта не проводится.

Приложение 2 к рабочей программе

Шифр	Наименование дисциплины
Б1.О.21	Информационное моделирование объектов капитального строительства

Код направления подготовки / специальности	38.03.02
Направление подготовки / специальность	Менеджмент
Наименование ОПОП (направленность / профиль)	Менеджмент в инвестиционно-строительной сфере
Год начала реализации ОПОП	2023
Уровень образования	бакалавриат
Форма обучения	очная
Год разработки/обновления	2023

**Перечень учебных изданий и учебно-методических материалов**

Электронные учебные издания в электронно-библиотечных системах (ЭБС):

№ п/п	Автор, название, место издания, год издания, количество страниц	Ссылка на учебное издание в ЭБС
	Игнатова, Е. В. Технологии информационного моделирования зданий : учебно-методическое пособие / Е. В. Игнатова, Л. А. Шилова, А. Е. Давыдов ; Нац. исследоват. Моск. гос. строит. ун-т. - Электрон. текстовые дан. (2,08Мб). - Москва : МИСИ-МГСУ, 2019. - (Информатика). - ISBN 978-5-7264-2017-2 (сетевое). - ISBN 978-5-7264-2016-5 (локальное): Загл. с титул. экрана	<a href="http://lib-04.gic.mgsu.ru/lib/2019/172.pdf">http://lib-04.gic.mgsu.ru/lib/2019/172.pdf</a>
	Волкова, Е. М. Информационное и программное обеспечение архитектурно-строительной деятельности : учебное пособие / Е. М. Волкова. — Нижний Новгород : Нижегородский государственный архитектурно-строительный университет, ЭБС АСВ, 2020. — 83 с. — ISBN 978-5-528-00383-2	<a href="https://www.iprbookshop.ru/107371.html">https://www.iprbookshop.ru/107371.html</a>
	Информационное моделирование в строительстве и архитектуре (с использованием ПК Autodesk Revit) : учебно-методическое пособие / составители Е. А. Дмитренко [и др.]. — Макеевка: Донбасская национальная академия строительства и архитектуры, ЭБС АСВ, 2019. — 152 с.	<a href="https://www.iprbookshop.ru/92360.html">https://www.iprbookshop.ru/92360.html</a>

Приложение 3 к рабочей программе

Шифр	Наименование дисциплины
Б1.О.21	Информационное моделирование объектов капитального строительства

Код направления подготовки / специальности	38.03.02
Направление подготовки / специальность	Менеджмент
Наименование ОПОП (направленность / профиль)	Менеджмент в инвестиционно-строительной сфере
Год начала реализации ОПОП	2023
Уровень образования	бакалавриат
Форма обучения	очная
Год разработки/обновления	2023

**Перечень профессиональных баз данных и информационных справочных систем**

Наименование	Электронный адрес ресурса
«Российское образование» - федеральный портал	<a href="http://www.edu.ru/index.php">http://www.edu.ru/index.php</a>
Научная электронная библиотека	<a href="http://elibrary.ru/defaultx.asp?">http://elibrary.ru/defaultx.asp?</a>
Электронная библиотечная система IPRbooks	<a href="http://www.iprbookshop.ru/">http://www.iprbookshop.ru/</a>
Федеральная университетская компьютерная сеть России	<a href="http://www.runnet.ru/">http://www.runnet.ru/</a>
Информационная система "Единое окно доступа к образовательным ресурсам"	<a href="http://window.edu.ru/">http://window.edu.ru/</a>
Научно-технический журнал по строительству и архитектуре «Вестник МГСУ»	<a href="http://www.vestnikmgsu.ru/">http://www.vestnikmgsu.ru/</a>
Научно-техническая библиотека НИУ МГСУ	<a href="http://www.mgsu.ru/resources/Biblioteka/">http://www.mgsu.ru/resources/Biblioteka/</a>

Приложение 4 к рабочей программе

Шифр	Наименование дисциплины
Б1.О.21	Информационное моделирование объектов капитального строительства

Код направления подготовки / специальности	38.03.02
Направление подготовки / специальность	Менеджмент
Наименование ОПОП (направленность / профиль)	Менеджмент в инвестиционно-строительной сфере
Год начала реализации ОПОП	2023
Уровень образования	бакалавриат
Форма обучения	очная
Год разработки/обновления	2023

**Материально-техническое и программное обеспечение дисциплины**

Наименование специальных помещений и помещений для самостоятельной работы	Оснащенность специальных помещений и помещений для самостоятельной работы	Перечень лицензионного программного обеспечения. Реквизиты подтверждающего документа
Учебные аудитории для проведения учебных занятий, текущего контроля и промежуточной аттестации	Рабочее место преподавателя, рабочие места обучающихся	
Лаборатория информационных систем и технологий. Компьютерный класс Ауд. 211 УЛК	"Компьютер /Тип№ 3 ( 47 шт.) Стенд-тренажер ""Персональный компьютер"" ПК-02 Модель:ПК-02 ( 4 шт.) Экран проекционный Projecta Elpro Electrol 168*220 MW VID Проектор Epson EB-G5200W"	"7-zip (Свободно распространяемое ПО на условиях открытой лицензии) Adobe Acrobat Reader [11] (ПО предоставляется бесплатно на условиях OpLic) Adobe Flash Player (ПО предоставляется бесплатно на условиях OpLic) Allplan [>19;25] (Соглашение с Allbau Software GmbH от 01.07.2019) ArhiciCAD [21] (Б\Д; Веб-кабинет или подписка; OpenLicense) AutoCAD [2018] (Б\Д; Веб-кабинет или подписка; OpenLicense) Autodesk 3ds Max [2018] (Б\Д; Веб-кабинет или подписка; OpenLicense) Autodesk Revit [2018] (Б\Д; Веб-кабинет или подписка; OpenLicense) Code::Blocks (ПО предоставляется бесплатно на условиях OpLic) Dia (ПО предоставляется бесплатно на условиях OpLic) DOSBox (ПО предоставляется бесплатно на условиях OpLic) Dynamips (ПО предоставляется бесплатно на условиях OpLic) Git (ПО предоставляется бесплатно на условиях OpLic) GNS3 (ПО предоставляется бесплатно на условиях OpLic) Google Chrome (ПО предоставляется бес-

		<p>платно на условиях OpLic)  GVim (ПО предоставляется бесплатно на условиях OpLic)  K-Lite Codec Pack (ПО предоставляется бесплатно на условиях OpLic)  LibreOffice (ПО предоставляется бесплатно на условиях OpLic)  MinGW (ПО предоставляется бесплатно на условиях OpLic)  Mozilla Firefox (ПО предоставляется бесплатно на условиях OpLic)  MS Access [2013;Im] (OpenLicense; Подписка Azure Dev Tools; БД; Веб-кабинет)  MS ProjectPro [2013;ImX] (OpenLicense; Подписка Azure Dev Tools; БД; Веб-кабинет)  MS VisioPro [2013;ADT] (OpenLicense; Подписка Azure Dev Tools; БД; Веб-кабинет)  Nmap (ПО предоставляется бесплатно на условиях OpLic)  Oracle SQL Developer (ПО предоставляется бесплатно на условиях OpLic)  Oracle VirtualBox [6] (ПО предоставляется бесплатно на условиях OpLic)  Pilot-ICE [19] (ООО ""АСКОН - Системы проектирования"", договор №б\н от 01.07.2019)  QB64 (ПО предоставляется бесплатно на условиях OpLic)  QT5 Toolkit (ПО предоставляется бесплатно на условиях OpLic)  Renga Architecture [19] (ООО ""АСКОН - Системы проектирования"", договор №б\н от 01.07.2019)  Renga Structure [19] (ООО ""АСКОН - Системы проектирования"", договор №б\н от 01.07.2019)  SumatraPDF (ПО предоставляется бесплатно на условиях OpLic)  Visual Studio Pro [2013; ADT] (OpenLicense; Подписка Azure Dev Tools; БД; Веб-кабинет)  WinPro 7 [ADT] (OpenLicense; Подписка Azure Dev Tools; БД; Веб-кабинет)  Wireshark (ПО предоставляется бесплатно на условиях OpLic)"</p>
<p>Компьютерный класс  Ауд. 212 УЛК</p>	<p>"Компьютер /Тип№ 3 (23 шт.)  Экран проекционный Projecta Elpro Electrol 168*220 MW VID  Проектор Epson EB-G5200W  "</p>	<p>"7-zip (Свободно распространяемое ПО на условиях открытой лицензии)  Adobe Acrobat Reader [11] (ПО предоставляется бесплатно на условиях OpLic)  Adobe Flash Player (ПО предоставляется бесплатно на условиях OpLic)  Allplan [&gt;19;25] (Соглашение с Allbau Software GmbH от 01.07.2019)  ArhciCAD [21] (БД; Веб-кабинет или подписка; OpenLicense)  AutoCAD [2018] (БД; Веб-кабинет или подписка; OpenLicense)  Autodesk 3ds Max [2018] (БД; Веб-кабинет или подписка; OpenLicense)  Autodesk Revit [2018] (БД; Веб-кабинет или подписка; OpenLicense)  Code::Blocks (ПО предоставляется бесплат-</p>



		<p>но на условиях OpLic)</p> <p>Dia (ПО предоставляется бесплатно на условиях OpLic)</p> <p>DOSBox (ПО предоставляется бесплатно на условиях OpLic)</p> <p>Dynamips (ПО предоставляется бесплатно на условиях OpLic)</p> <p>Git (ПО предоставляется бесплатно на условиях OpLic)</p> <p>GNS3 (ПО предоставляется бесплатно на условиях OpLic)</p> <p>Google Chrome (ПО предоставляется бесплатно на условиях OpLic)</p> <p>GVim (ПО предоставляется бесплатно на условиях OpLic)</p> <p>K-Lite Codec Pack (ПО предоставляется бесплатно на условиях OpLic)</p> <p>LibreOffice (ПО предоставляется бесплатно на условиях OpLic)</p> <p>MinGW (ПО предоставляется бесплатно на условиях OpLic)</p> <p>Mozilla Firefox (ПО предоставляется бесплатно на условиях OpLic)</p> <p>MS Access [2013;Im] (OpenLicense; Подписка Azure Dev Tools; БД; Веб-кабинет)</p> <p>MS ProjectPro [2013;ImX] (OpenLicense; Подписка Azure Dev Tools; БД; Веб-кабинет)</p> <p>MS VisioPro [2013;ADT] (OpenLicense; Подписка Azure Dev Tools; БД; Веб-кабинет)</p> <p>Nmap (ПО предоставляется бесплатно на условиях OpLic)</p> <p>Oracle SQL Developer (ПО предоставляется бесплатно на условиях OpLic)</p> <p>Oracle VirtualBox [6] (ПО предоставляется бесплатно на условиях OpLic)</p> <p>Pilot-ICE [19] (ООО ""АСКОН - Системы проектирования"", договор №б\н от 01.07.2019)</p> <p>QB64 (ПО предоставляется бесплатно на условиях OpLic)</p> <p>QT5 Toolkit (ПО предоставляется бесплатно на условиях OpLic)</p> <p>Renga Architecture [19] (ООО ""АСКОН - Системы проектирования"", договор №б\н от 01.07.2019)</p> <p>Renga Structure [19] (ООО ""АСКОН - Системы проектирования"", договор №б\н от 01.07.2019)</p> <p>SumatraPDF (ПО предоставляется бесплатно на условиях OpLic)</p> <p>Visual Studio Pro [2013; ADT] (OpenLicense; Подписка Azure Dev Tools; БД; Веб-кабинет)</p> <p>WinPro 7 [ADT] (OpenLicense; Подписка Azure Dev Tools; БД; Веб-кабинет)</p> <p>Wireshark (ПО предоставляется бесплатно на условиях OpLic)</p> <p>"</p>
Компьютерный класс Ауд. 213 УЛК	"Системный блок RDW Computers Office 100 ( 27 шт.) Экран проекционный( Projecta	"7-zip (Свободно распространяемое ПО на условиях открытой лицензии) Adobe Acrobat Reader [11] (ПО предоставля-

	<p>Elpro El)</p>	<p>ется бесплатно на условиях OpLic)  Adobe Flash Player (ПО предоставляется бесплатно на условиях OpLic)  Allplan [&gt;19;25] (Соглашение с Allbau Software GmbH от 01.07.2019)  ArhciCAD [21] (Б\Д; Веб-кабинет или подписка; OpenLicense)  AutoCAD [2020] (Б\Д; Веб-кабинет или подписка; OpenLicense)  Autodesk 3ds Max [2018] (Б\Д; Веб-кабинет или подписка; OpenLicense)  Autodesk InfraWorks [2020] (Б\Д; Веб-кабинет или подписка; OpenLicense)  Autodesk Revit [2020] (Б\Д; Веб-кабинет или подписка; OpenLicense)  Code::Blocks (ПО предоставляется бесплатно на условиях OpLic)  Dia (ПО предоставляется бесплатно на условиях OpLic)  DOSBox (ПО предоставляется бесплатно на условиях OpLic)  Dynamips (ПО предоставляется бесплатно на условиях OpLic)  Git (ПО предоставляется бесплатно на условиях OpLic)  GNS3 (ПО предоставляется бесплатно на условиях OpLic)  Google Chrome (ПО предоставляется бесплатно на условиях OpLic)  GVim (ПО предоставляется бесплатно на условиях OpLic)  K-Lite Codec Pack (ПО предоставляется бесплатно на условиях OpLic)  LibreOffice (ПО предоставляется бесплатно на условиях OpLic)  MinGW (ПО предоставляется бесплатно на условиях OpLic)  Mozilla Firefox (ПО предоставляется бесплатно на условиях OpLic)  MS Access [2013;Im] (OpenLicense; Подписка Azure Dev Tools; Б\Д; Веб-кабинет)  MS ProjectPro [2013;ImX] (OpenLicense; Подписка Azure Dev Tools; Б\Д; Веб-кабинет)  MS VisioPro [2013;ADT] (OpenLicense; Подписка Azure Dev Tools; Б\Д; Веб-кабинет)  Nmap (ПО предоставляется бесплатно на условиях OpLic)  Oracle SQL Developer (ПО предоставляется бесплатно на условиях OpLic)  Oracle VirtualBox [6] (ПО предоставляется бесплатно на условиях OpLic)  Pilot-ICE [19] (ООО ""АСКОН - Системы проектирования"", договор №б\н от 01.07.2019)  QB64 (ПО предоставляется бесплатно на условиях OpLic)  QT5 Toolkit (ПО предоставляется бесплатно на условиях OpLic)  Renga Architecture [19] (ООО ""АСКОН - Системы проектирования"", договор №б\н от 01.07.2019)  Renga Structure [19] (ООО ""АСКОН - Си-</p>
--	------------------	---

		<p>стемы проектирования", договор №б\н от 01.07.2019)</p> <p>SumatraPDF (ПО предоставляется бесплатно на условиях OpLic)</p> <p>Visual Studio Pro [2013; ADT] (OpenLicense; Подписка Azure Dev Tools; Б\Д; Веб-кабинет)</p> <p>WinPro 7 [ADT] (OpenLicense; Подписка Azure Dev Tools; Б\Д; Веб-кабинет)</p> <p>Wireshark (ПО предоставляется бесплатно на условиях OpLic)"</p>
<p>Лаборатория информационных систем и технологий. Компьютерный класс Ауд. 214 УЛК</p>	<p>"Компьютер /Тип№ 3 (12 шт.) Учебно-лабораторный стенд ""Локальные компьютерные сети LAN-CISCO-C"" Модель: LAN (3 шт.) Экран проекционный( Projecta Elpro E1) "</p>	<p>"7-zip (Свободно распространяемое ПО на условиях открытой лицензии)</p> <p>Adobe Acrobat Reader [11] (ПО предоставляется бесплатно на условиях OpLic)</p> <p>Adobe Flash Player (ПО предоставляется бесплатно на условиях OpLic)</p> <p>Allplan [&gt;19;25] (Соглашение с Allbau Software GmbH от 01.07.2019)</p> <p>ArhciCAD [21] (Б\Д; Веб-кабинет или подписка; OpenLicense)</p> <p>AutoCAD [2018] (Б\Д; Веб-кабинет или подписка; OpenLicense)</p> <p>Autodesk 3ds Max [2018] (Б\Д; Веб-кабинет или подписка; OpenLicense)</p> <p>Autodesk Revit [2018] (Б\Д; Веб-кабинет или подписка; OpenLicense)</p> <p>Code::Blocks (ПО предоставляется бесплатно на условиях OpLic)</p> <p>Dia (ПО предоставляется бесплатно на условиях OpLic)</p> <p>DOSBox (ПО предоставляется бесплатно на условиях OpLic)</p> <p>Dynamips (ПО предоставляется бесплатно на условиях OpLic)</p> <p>Git (ПО предоставляется бесплатно на условиях OpLic)</p> <p>GNS3 (ПО предоставляется бесплатно на условиях OpLic)</p> <p>Google Chrome (ПО предоставляется бесплатно на условиях OpLic)</p> <p>GVim (ПО предоставляется бесплатно на условиях OpLic)</p> <p>K-Lite Codec Pack (ПО предоставляется бесплатно на условиях OpLic)</p> <p>LibreOffice (ПО предоставляется бесплатно на условиях OpLic)</p> <p>MinGW (ПО предоставляется бесплатно на условиях OpLic)</p> <p>Mozilla Firefox (ПО предоставляется бесплатно на условиях OpLic)</p> <p>MS Access [2013;Im] (OpenLicense; Подписка Azure Dev Tools; Б\Д; Веб-кабинет)</p> <p>MS ProjectPro [2013;ImX] (OpenLicense; Подписка Azure Dev Tools; Б\Д; Веб-кабинет)</p> <p>MS VisioPro [2013;ADT] (OpenLicense; Подписка Azure Dev Tools; Б\Д; Веб-кабинет)</p> <p>Nmap (ПО предоставляется бесплатно на условиях OpLic)</p> <p>Oracle SQL Developer (ПО предоставляется бесплатно на условиях OpLic)</p> <p>Oracle VirtualBox [6] (ПО предоставляется</p>

		<p>бесплатно на условиях OpLic)  Pilot-ICE [19] (ООО ""АСКОН - Системы проектирования"", договор №б\н от 01.07.2019)  QB64 (ПО предоставляется бесплатно на условиях OpLic)  QT5 Toolkit (ПО предоставляется бесплатно на условиях OpLic)  Renga Architecture [19] (ООО ""АСКОН - Системы проектирования"", договор №б\н от 01.07.2019)  Renga Structure [19] (ООО ""АСКОН - Системы проектирования"", договор №б\н от 01.07.2019)  SumatraPDF (ПО предоставляется бесплатно на условиях OpLic)  Visual Studio Pro [2013; ADT] (OpenLicense; Подписка Azure Dev Tools; Б\Д; Веб-кабинет)  WinPro 7 [ADT] (OpenLicense; Подписка Azure Dev Tools; Б\Д; Веб-кабинет)  Wireshark (ПО предоставляется бесплатно на условиях OpLic)  "</p>
<p>Помещение для самостоятельной работы обучающихся</p> <p><b>Ауд. 41 НТБ</b>  на 80 посадочных мест (рабочее место библиотекаря, рабочие места обучающихся)</p>	<p>ИБП GE VH Series VH 700  Источник бесперебойного питания РИП-12 (2 шт.)  Компьютер/ТИП №5 (2 шт.)  Компьютер Тип № 1 (6 шт.)  Контрольно-пусковой блок С2000-КПБ (26 шт.)  Монитор / Samsung 21,5"  S22C200B (80 шт.)  Плоттер / HP DJ T770  Прибор приемно-контрольный С2000-АСПТ (2 шт.)  Принтер / HP LaserJet P2015 DN  Принтер /Тип № 4 н/т  Принтер HP LJ Pro 400 M401dn  Системный блок / Kraftway Credo тип 4 (79 шт.)  Электронное табло 2000*950</p>	<p>Adobe Acrobat Reader DC (ПО предоставляется бесплатно на условиях OpLic)  Adobe Flash Player (ПО предоставляется бесплатно на условиях OpLic)  APM Civil Engineering (Договор № 109/9.13_АО НИУ от 09.12.13 (НИУ-13))  ArcGIS Desktop (Договор передачи с ЕСРИ СНГ 31 лицензии от 27.01.2016)  ArhciCAD [22] (Б\Д; Веб-кабинет или подписка; OpenLicense)  AutoCAD [2018] (Б\Д; Веб-кабинет или подписка; OpenLicense)  AutoCAD [2020] (Б\Д; Веб-кабинет или подписка; OpenLicense)  Autodesk Revit [2018] (Б\Д; Веб-кабинет или подписка; OpenLicense)  Autodesk Revit [2020] (Б\Д; Веб-кабинет или подписка; OpenLicense)  CorelDRAW [GSX5;55] (Договор № 292/10.11- АО НИУ от 28.11.2011 (НИУ-11))  eLearnBrowser [1.3] (Договор ГМЛ-Л-16/03-846 от 30.03.2016)  Google Chrome (ПО предоставляется бесплатно на условиях OpLic)  Lazarus (ПО предоставляется бесплатно на условиях OpLic)  Mathcad [Edu.Prime;3;30] (Договор №109/9.13_АО НИУ от 09.12.13 (НИУ-13))  Mathworks Matlab [R2008a;100] (Договор 089/08-ОК(ИОП) от 24.10.2008)  Mozilla Firefox (ПО предоставляется бесплатно на условиях OpLic)  MS Access [2013;Im] (OpenLicense; Подписка Azure Dev Tools; Б\Д; Веб-кабинет)  MS ProjectPro [2013;ImX] (OpenLicense; Подписка Azure Dev Tools; Б\Д; Веб-кабинет)  MS VisioPro [2013;ADT] (OpenLicense; Подписка Azure Dev Tools; Б\Д; Веб-кабинет)</p>

		<p>MS Visual FoxPro [ADT] (OpenLicense; Подписка Azure Dev Tools; БД; Веб-кабинет)  nanoCAD СПДС Стройплощадка (Договор бесплатной передачи / партнерство)  PascalABC [3.2.0.1311] (ПО предоставляется бесплатно на условиях OpLic)  Visual Studio Ent [2015;Imx] (OpenLicense; Подписка Azure Dev Tools; БД; Веб-кабинет)  Visual Studio Expr [2008;ImX] (OpenLicense; Подписка Azure Dev Tools; БД; Веб-кабинет)  WinPro 7 [ADT] (OpenLicense; Подписка Azure Dev Tools; БД; Веб-кабинет)  Компас-3D V14 АЕС (Договор № 109/9.13_АО НИУ от 09.12.13 (НИУ-13))  ПК ЛИРА-САПР [2013] (Договор № 109/9.13_АО НИУ от 09.12.13 (НИУ-13))</p>
<p>Помещение для самостоятельной работы обучающихся</p> <p><b>Ауд. 59 НТБ</b>  на 5 посадочных мест, оборудованных компьютерами (рабочее место библиотекаря, рабочие места обучающихся, рабочее место для лиц с ограниченными возможностями здоровья)  Читальный зал на 52 посадочных места</p>	<p>Компьютер / ТИП №5 (4 шт.)  Монитор Acer 17" AL1717 (4 шт.)  Монитор Samsung 24" S24C450B  Системный блок Kraftway Credo KC36 2007 (4 шт.)  Системный блок Kraftway Credo KC43 с KSS тип3  Принтер/HP LaserJet P2015 DN  Аудиторный стол для инвалидов-колясочников  Видеоувеличитель /Optelec  ClearNote  Джойстик компьютерный беспроводной  Клавиатура Clevy с большими кнопками и накладкой (беспроводная)  Кнопка компьютерная выносная малая  Кнопка компьютерная выносная малая (2 шт.)</p>	<p>Google Chrome (ПО предоставляется бесплатно на условиях OpLic (не требуется))  Adobe Acrobat Reader DC (ПО предоставляется бесплатно на условиях OpLic (не требуется))  eLearnBrowser [1.3] (Договор ГМЛ-Л-16/03-846 от 30.03.2016)  Mozilla Firefox (ПО предоставляется бесплатно на условиях OpLic (лицензия не требуется))  MS OfficeStd [2010; 300] (Договор № 162/10 - АО НИУ от 18.11.2010 (НИУ-10))  Adobe Acrobat Reader [11] (ПО предоставляется бесплатно на условиях OpLic (лицензия не требуется))  K-Lite Codec Pack (ПО предоставляется бесплатно на условиях OpLic (лицензия не требуется))</p>
<p>Помещение для самостоятельной работы обучающихся</p> <p><b>Ауд. 84 НТБ</b>  На 5 посадочных мест, оборудованных компьютерами (рабочее место библиотекаря, рабочие места обучающихся)  Читальный зал на 52 посадочных места</p>	<p>Монитор Acer 17" AL1717 (5 шт.)  Системный блок Kraftway KW17 2010 (5 шт.)</p>	<p>AutoCAD [2020] (БД; Веб-кабинет или подписка; OpenLicense)  Eurosoft STARK [201W;20] (Договор № 089/08-ОК(ИОП) от 24.10.2008)  MS OfficeStd [2010; 300] (Договор № 162/10 - АО НИУ от 18.11.2010 (НИУ-10))  nanoCAD СПДС Конструкции (Договор бесплатной передачи / партнерство)  WinPro 7 [ADT] (OpenLicense; Подписка Azure Dev Tools; БД; Веб-кабинет)  ПК ЛИРА-САПР [2013R5] (ПО предоставляется бесплатно на условиях OpLic (лицензия не требуется))</p>

Федеральное государственное бюджетное образовательное учреждение высшего образования  
**«НАЦИОНАЛЬНЫЙ ИССЛЕДОВАТЕЛЬСКИЙ МОСКОВСКИЙ ГОСУДАРСТВЕННЫЙ  
 СТРОИТЕЛЬНЫЙ УНИВЕРСИТЕТ»**

**РАБОЧАЯ ПРОГРАММА**

Шифр	Наименование дисциплины
Б1.О.22	Финансовый менеджмент

Код направления подготовки / специальности	38.03.02
Направление подготовки / специальность	Менеджмент
Наименование ОПОП (направленность / профиль)	Менеджмент в инвестиционно-строительной сфере
Год начала реализации ОПОП	2023
Уровень образования	бакалавриат
Форма обучения	очная
Год разработки/обновления	2023

Разработчики:

должность	ученая степень, ученое звание	ФИО
доцент	к.э.н., доцент	Таскаева Н.Н.

Рабочая программа дисциплины разработана и одобрена кафедрой (структурным подразделением) «Менеджмент и инновации».

Рабочая программа утверждена методической комиссией по УГСН, протокол № 10 от «16» июня 2023 г.

## 1. Цель освоения дисциплины

Целью освоения дисциплины «Финансовый менеджмент» является формирование компетенций обучающегося в области теории и практики управления финансами.

Программа составлена в соответствии с требованиями Федерального государственного образовательного стандарта высшего образования по направлению подготовки 38.03.02 Менеджмент.

Дисциплина относится к обязательной части Блока 1 «Дисциплины (модули)» основной профессиональной образовательной программы «Менеджмент в инвестиционно-строительной сфере». Дисциплина является обязательной для изучения.

## 2. Перечень планируемых результатов обучения по дисциплине, соотнесенных с планируемыми результатами освоения образовательной программы

Код и наименование компетенции (результат освоения)	Код и наименование индикатора достижения компетенции
УК-2. Способен определять круг задач в рамках поставленной цели и выбирать оптимальные способы их решения, исходя из действующих правовых норм, имеющихся ресурсов и ограничений	УК-2.2 Определение потребности в ресурсах для решения задач профессиональной деятельности
	УК-2.4 Выбор способа и алгоритма решения задач профессиональной деятельности с учётом наличия ограничений и ресурсов
ОПК-1. Способен решать профессиональные задачи на основе знаний (на промежуточном уровне) экономической, организационной и управленческой теории	ОПК-1.1. Описание содержательных характеристик управления социально-экономическими системами с использованием понятийного аппарата экономической, организационной и управленческой теории
	ОПК-1.2. Формулирование и формализация задач профессиональной деятельности с использованием научного и методического аппарата экономической, организационной и управленческой теории
	ОПК-1.3. Выбор способов, методов и технологий управления с учетом функциональной области
	ОПК-1.4. Выбор основных инструментов управления, показателей оценки эффективности управления, форматов осуществления управленческого процесса
	ОПК-1.5. Решение задач на усвоение понятийного аппарата и понимание логических связей, расчетных и ситуационных задач на основе знаний (на промежуточном уровне) экономической, управленческой и организационной теории
ОПК-2. Способен осуществлять сбор, обработку и анализ данных, необходимых для решения поставленных управленческих задач, с использованием современного инструментария и интеллектуальных информационно-аналитических систем	ОПК-2.1. Определение, систематизация и анализ информации в соответствии с поставленными целями управления для решения задач профессиональной деятельности
	ОПК-2.2. Выбор методов сбора данных, способов и вида их представления в соответствии с поставленными задачами профессиональной деятельности
	ОПК-2.6. Выбор инструментария обработки и анализа данных, необходимых для решения поставленных управленческих задач
ОПК-3. Способен разрабатывать обоснованные организационно-управленческие решения с учетом их социальной значимости, содействовать их реализации в условиях сложной и динамичной среды и оценивать их последствия	ОПК-3.2. Выявление характеристик процесса разработки, принятия и реализации организационно-управленческого решения с учетом конкретной ситуации в деятельности организации
	ОПК-3.4. Определение состава контролируемых параметров организационно-управленческого решения
	ОПК-3.5. Выбор методов разработки и принятия оптимальных организационно-управленческих решений в деятельности организации
Код и наименование индикатора достижения компетенции	Наименование показателя оценивания (результата обучения по дисциплине)
УК-2.2 Определение потребности в ресурсах для решения задач профессиональной деятельности	<b>Знает</b> методы и приемы определения потребности в финансовых ресурсах для решения задач управления финансово-хозяйственной деятельностью <b>Имеет навыки (основного уровня)</b> применения методов и приемов определения потребности в финансовых ресурсах для решения задач управления финансово-хозяйственной деятельностью <b>Имеет навыки (начального уровня)</b> выбора источников финансирования деятельности предприятия

Код и наименование индикатора достижения компетенции	Наименование показателя оценивания (результата обучения по дисциплине)
УК-2.4 Выбор способа и алгоритма решения задач профессиональной деятельности с учётом наличия ограничений и ресурсов	<p><b>Знает</b> способы и алгоритмы решения задач управления финансами с учётом наличия ограничений и ресурсов</p> <p><b>Имеет навыки (начального уровня)</b> выбора способов и алгоритмов решения задач управления финансами с учётом наличия ограничений и ресурсов</p> <p><b>Имеет навыки (начального уровня)</b> применения способов и алгоритмов решения задач управления финансами с учётом наличия ограничений и ресурсов</p>
ОПК-1.1. Описание содержательных характеристик управления социально-экономическими системами с использованием понятийного аппарата экономической, организационной и управленческой теории	<p><b>Знает</b> основы формирования финансовых отношений</p> <p><b>Знает</b> содержательные характеристики финансовых отношений предприятия</p> <p><b>Знает</b> содержательные характеристики финансовой политики предприятия</p> <p><b>Имеет навыки (основного уровня)</b> сравнительного анализа при выборе форм финансовых отношений и направлений повышения их эффективности</p>
ОПК-1.2. Формулирование и формализация задач профессиональной деятельности с использованием научного и методического аппарата экономической, организационной и управленческой теории	<p><b>Знает</b> цели и задачи управления финансами предприятия</p> <p><b>Имеет навыки (начального уровня)</b> оценки организационно-правовой структуры предприятия для эффективного управления финансами</p> <p><b>Имеет навыки (начального уровня)</b> оценки эффективности использования собственного и заемного капитала</p>
ОПК-1.3. Выбор способов, методов и технологий управления с учетом функциональной области	<p><b>Знает</b> способы и методы управления собственным капиталом</p> <p><b>Знает</b> способы и методы управления заемным капиталом</p> <p><b>Знает</b> способы и методы управления основным капиталом</p> <p><b>Знает</b> способы и методы управления оборотным капиталом</p> <p><b>Знает</b> способы и методы управления портфелем финансовых активов</p> <p><b>Имеет навыки (начального уровня)</b> определения цены и структуры капитала</p> <p><b>Имеет навыки (начального уровня)</b> оценки отдельных элементов собственного капитала</p> <p><b>Имеет навыки (начального уровня)</b> расчета средневзвешенной стоимости капитала</p> <p><b>Имеет навыки (начального уровня)</b> оценки рыночной стоимости кредита</p> <p><b>Имеет навыки (начального уровня)</b> расчета эффекта финансового рычага (левериджа)</p> <p><b>Имеет навыки (начального уровня)</b> расчета показателей использования заемного капитала</p>
ОПК-1.4. Выбор основных инструментов управления, показателей оценки эффективности управления, форматов осуществления управленческого процесса	<p><b>Знает</b> критерии измерения эффективности использования капитала</p> <p><b>Знает</b> методы финансирования капитальных вложений</p> <p><b>Имеет навыки (начального уровня)</b> оценки эффективности использования собственного капитала</p>
ОПК-1.5. Решение задач на усвоение понятийного аппарата и понимание логических связей, расчетных и ситуационных задач на основе знаний (на промежуточном уровне) экономической, управленческой и организационной теории	<p><b>Имеет навыки (начального уровня)</b> проведения финансово-экономических расчетов</p> <p><b>Имеет навыки (начального уровня)</b> разбора ситуационных задач по управлению финансами предприятия</p> <p><b>Имеет навыки (начального уровня)</b> выбора варианта финансирования</p>
ОПК-2.1. Определение, систематизация и анализ информации в соответствии с поставленными целями управления для решения задач профессиональной деятельности	<p><b>Знает</b> виды и формы представления внешней и внутренней информации</p> <p><b>Знает</b> источники информации для проведения финансово-экономических расчетов</p> <p><b>Знает</b> основные элементы информационного обеспечения системы управления финансами</p> <p><b>Имеет навыки (основного уровня)</b> определения состава, структуры и содержания основных разделов финансовой отчетности</p>
ОПК-2.2. Выбор методов сбора данных, способов и вида их представления в соответствии с поставленными задачами профессиональной деятельности	<p><b>Знает</b> содержательные характеристики денежных потоков</p> <p><b>Знает</b> структуру и состав финансового плана</p> <p><b>Знает</b> основные документы для составления финансового плана</p> <p><b>Знает</b> структуру отчета о финансовых результатах</p> <p><b>Знает</b> структуру отчета о движении денежных средств</p> <p><b>Знает</b> структуру баланса предприятия</p> <p><b>Имеет навыки (начального уровня)</b> формирования и анализа денежных потоков</p>



Код и наименование индикатора достижения компетенции	Наименование показателя оценивания (результата обучения по дисциплине)
	<b>Имеет навыки (начального уровня)</b> оценки эффективности финансового плана
ОПК-2.6. Выбор инструментария обработки и анализа данных, необходимых для решения поставленных управленческих задач	<b>Знает</b> основные положения временной стоимости денег <b>Знает</b> методы расчета стоимости денег <b>Имеет навыки (начального уровня)</b> выбора метода расчета стоимости денег
ОПК-3.2. Выявление характеристик процесса разработки, принятия и реализации организационно-управленческого решения с учетом конкретной ситуации в деятельности организации	<b>Знает</b> различия между операционной, инвестиционной и финансовой деятельностью предприятия <b>Знает</b> организацию процесса кредитования заемщика <b>Знает</b> виды и содержание финансовых планов <b>Знает</b> базовые положения методологии финансового планирования <b>Знает</b> процедуры, задачи и этапы финансового планирования <b>Имеет навыки (начального уровня)</b> разработки финансовой стратегии предприятия
ОПК-3.4. Определение состава контролируемых параметров организационно-управленческого решения	<b>Знает</b> основные финансовые показатели в системе бизнес-планирования <b>Знает</b> порядок распределения прибыли <b>Знает</b> виды доходности капитала <b>Знает</b> методику расчета операционного рычага <b>Имеет навыки (начального уровня)</b> выбора факторов, влияющих на показатели «коммерческой маржи» и «коэффициента трансформации»
ОПК-3.5. Выбор методов разработки и принятия оптимальных организационно-управленческих решений в деятельности организации	<b>Знает</b> подходы к управлению портфелем ценных бумаг акционерного общества <b>Знает</b> направления оптимизации прибыли <b>Имеет навыки (начального уровня)</b> оценки эффективности фондового портфеля <b>Имеет навыки (начального уровня)</b> оценки инвестиционной привлекательности ценных бумаг акционерного общества (эмитента) <b>Имеет навыки (начального уровня)</b> идентификации рисков, связанных с портфельными инвестициями <b>Имеет навыки (начального уровня)</b> выбора способов снижения финансовых рисков <b>Имеет навыки (начального уровня)</b> оценки финансовой устойчивости предприятия <b>Имеет навыки (начального уровня)</b> оценки показателей прибыли и рентабельности предприятия

Информация о формировании и контроле результатов обучения представлена в Фонде оценочных средств (Приложение 1).

### 3. Трудоемкость дисциплины и видов учебных занятий по дисциплине

Общая трудоемкость дисциплины составляет 4 зачётных единиц (144 академических часов).  
(1 зачетная единица соответствует 36 академическим часам)

Видами учебных занятий и работы обучающегося по дисциплине могут являться.

Обозначение	Виды учебных занятий и работы обучающегося
Л	Лекции
ЛР	Лабораторные работы
ПЗ	Практические занятия
КоП	Компьютерный практикум
КРП	Групповые и индивидуальные консультации по курсовым работам (курсовым проектам)
СР	Самостоятельная работа обучающегося в период теоретического обучения
К	Самостоятельная работа обучающегося и контактная работа обучающегося с преподавателем в период промежуточной аттестации

Структура дисциплины:

Форма обучения – очная.

№	Наименование раздела дисциплины	Семестр	Количество часов по видам учебных занятий и работы обучающегося							Формы промежуточной аттестации, текущего контроля успеваемости
			Л	ЛР	ПЗ	КоП	КРП	СР	К	
1.	Методологические основы управления финансами предприятия	6	10	-	10	-	-	53	27	Контрольная работа (р.1-3) Домашнее задание №1 (р. 2-3) Домашнее задание №2 (р. 4)
2.	Управление капиталом предприятия	6	8	-	8	-				
3.	Управление активами предприятия	6	8	-	8	-				
4.	Финансовое планирование и прогнозирование на предприятии	6	6	-	6	-				
Итого:		6	32	-	32	-	-	53	27	Экзамен

#### 4. Содержание дисциплины, структурированное по видам учебных занятий и разделам

При проведении аудиторных учебных занятий предусмотрено проведение текущего контроля успеваемости:

- в рамках практических занятий предусмотрено выполнение обучающимися контрольной работы.

##### 4.1 Лекции

№	Наименование раздела дисциплины	Тема и содержание лекций
1.	<b>Раздел 1.</b> Методологические основы управления финансами предприятия	<p><b>Тема 1.1. Основы организации финансового менеджмента.</b> Сущность финансового менеджмента и его роль в системе управления предприятием. Основная цель и условия финансового менеджмента. Элементы и структура финансового менеджмента. Основные принципы управления финансовым менеджмента. Система управления финансами на предприятии. Финансовый механизм предприятий и его элементы. Цель и задачи управления финансами в условиях рынка. Функции финансового менеджмента.</p> <p><b>Тема 1.2. Информационное обеспечение и анализ финансового состояния предприятия.</b> Основные элементы информационного обеспечения системы управления (пять блоков). Финансовая отчетность в системе управления. Состав, структура и содержание основных разделов финансовой отчетности. Назначение закрытой и открытой информации. Инфляция и анализ финансовой отчетности. Характеристика, назначение и особенности расчетов при принятии финансовых решений.</p> <p><b>Тема 1.3. Концепция временной стоимости денег и методы их расчетов.</b> Основные положения временной стоимости денег. Основы финансово-экономических расчетов. Простые и сложные проценты. Назначение финансово-экономических расчетов в рыночной экономике. Основные функции денег. Особенности расчета и сущности накопления денег, текущая стоимость, взнос на амортизацию, будущая стоимость аннуитета, фактор фонда возмещения. Взаимосвязь между функциями сложного процента и сравнительный анализ различных функций денег.</p>
2.	<b>Раздел 2.</b> Управление капиталом предприятия	<p><b>Тема 2.1. Финансовые решения по управлению собственным капиталом.</b> Понятие и сущность предпринимательского капитала. Цена и структура капитала. Источники, состав и структура собственного капитала. Политика формирования собственного капитала. Оценка отдельных элементов собственного капитала. Эмиссионная политика. Дивидендная политика. Критерии измерения эффективности использования собственного капитала.</p> <p><b>Тема 2.2. Принятие решений о привлечении заемного капитала.</b> Источники, состав заемного капитала и оценка стоимости его привлечения. Средневзвешенная стоимость капитала и оценка рыночной стоимости кредита. Формирование заемного капитала в форме облигационных займов. Эффект финансового рычага (левериджа) и его использование при управлении заемным капиталом. Организация процесса кредитования заемщика. Показатели эффективности использования заемно-</p>

		го капитала.
3.	<b>Раздел 3.</b> Управление активами предприятия	<p><b>Тема 3.1. Принятие решений по управлению основным капиталом.</b> Экономическое содержание вложений в основные средства (капитальные активы). Инвестиционная политика предприятия. Источники финансирования капитальных вложений. Порядок и методы финансирования капитальных вложений. Долгосрочный кредит как источник финансирования капитальных вложений. Лизинговый метод финансирования капитальных вложений. Проектное финансирование. Финансирование капитальных вложений на основе соглашений о разделе продукции.</p> <p><b>Тема 3.2. Принятие решений по управлению портфелем финансовых активов.</b> Финансовые инвестиции (вложения) предприятий. Типы портфелей ценных бумаг и инвестиционных стратегий. Методический подход к управлению портфелем ценных бумаг акционерного общества. Диверсификация фондового портфеля. Оценка эффективности фондового портфеля. Мониторинг портфеля ценных бумаг. Оценка инвестиционной привлекательности ценных бумаг акционерного общества (эмитента). Риски, связанные с портфельными инвестициями, и способы их снижения.</p> <p><b>Тема 3.3. Управление оборотным капиталом.</b> Понятие, состав, структура и назначение оборотного капитала. Политика в области оборотного капитала. Источники формирования оборотного капитала. Управление запасами. Финансовое решение в управлении дебиторской (кредиторской) задолженности. Управление денежными средствами.</p>
4.	<b>Раздел 4.</b> Финансовое планирование на предприятии	<p><b>Тема 4.1. Методология финансового планирования.</b> Финансовое планирование и разработка бюджетов на предприятии. Необходимость и сущность финансового планирования. Процедура, задачи и этапы планирования. Методы финансового планирования и особенности их использования. Практика финансового планирования в России и за рубежом. Виды и содержание финансовых планов. Финансовый план: структура и состав, взаимосвязь с производственно-коммерческой деятельностью.</p> <p><b>Тема 4.2. Основные финансовые показатели в системе бизнес-планирования.</b> Назначение и сущность бизнес-плана на предприятии. Процедура составления бизнес-плана. Основные документы для составления финансового плана и комментарии к ним. Отчет о финансовых результатах. Отчет о движении денежных средств. Баланс предприятия. Оценка эффективности финансового плана.</p> <p><b>Тема 4.3. Стратегическое финансовое планирование.</b> Матрица финансовой стратегии, основы их построения и характеристика. Позиция успеха, равновесия и дефицита. Виды затрат: переменные и постоянные. Понятие операционного рычага и методика расчета. Формула Дюпона. Показатели «коммерческой маржи» и «коэффициента трансформации». Характеристика и факторы, влияющие на показатели «коммерческой маржи» и «коэффициента трансформации».</p> <p><b>Тема 4.4. Текущее финансовое планирование.</b> Распределение прибыли. Понятие нормы распределения. Доходность капитала и методика расчета. Оптимизация использования прибыли. Система бюджетирования на предприятии.</p>

#### 4.2 Лабораторные работы

Не предусмотрено учебным планом.

#### 4.3 Практические занятия

№	Наименование раздела дисциплины	Тема и содержание занятия
1.	<b>Раздел 1.</b> Методологические основы управления финансами предприятия	<p><b>Тема 1. Основы организации финансового менеджмента</b> Задания по оценке организационно-правовой структуры предприятия для эффективного управления финансами и анализу функционала структурных служб и подразделений предприятия, обеспечивающих разработку и принятие управленческих решений по управлению финансами.</p> <p><b>Тема 2 Информационное обеспечение и анализ финансового состояния предприятия.</b> Задания по формированию информационной базы из внешних и внутренних источников для управления финансами предприятия. Задания по сбору, систематизации и анализу внешней и внутренней информации</p>

		предприятия как основы для принятия решений по управлению финансами предприятия. <b>Тема 3. Концепция временной стоимости денег и методы их расчетов</b> Задания по оценке изменения стоимости денег во времени и влияния на решения по управлению финансами предприятия.
2.	<b>Раздел 2.</b> Управление капиталом предприятия	<b>Тема 4. Управление собственным капиталом.</b> Задания по формированию, распределению и использованию фондов денежных средств на основе собственного капитала с учетом его стоимости и обеспечения эффективности операционной, инвестиционной и финансовой деятельности. <b>Тема 5. Управление заемным капиталом.</b> Задания по формированию, распределению и использованию фондов денежных средств на основе долгосрочного и краткосрочного заемного капитала с учетом его стоимости и обеспечения эффективности операционной, инвестиционной и финансовой деятельности..
3.	<b>Раздел 3.</b> Управление активами предприятия	<b>Тема 6. Управление основным капиталом.</b> Задания по формированию основного капитала из различных источников, распределению его на капитальные активы для обеспечения финансовой устойчивости, обеспечения конкурентных преимуществ предприятия и роста благосостояния собственников. <b>Тема 7. Управление оборотным капиталом.</b> Задания по формированию оборотного капитала из различных источников, распределению его на оборотные активы для обеспечения финансовой устойчивости и платежеспособности и управлению эффективным использованием. <b>Тема 8. Управление финансовыми активами.</b> Задания по управлению долгосрочными и краткосрочными финансовыми активами для обеспечения финансовой и инвестиционной деятельности предприятия.
4.	<b>Раздел 4.</b> Финансовое планирование на предприятии	<b>Тема 9. Методология финансового планирования.</b> Задания по использованию методов финансового планирования при разработке финансового плана. <b>Тема 10. Основные финансовые показатели в системе бизнес-планирования.</b> Задания по формированию и анализу денежных потоков в системе бизнес-планирования и оценке их эффективности. <b>Тема 11. Стратегическое финансовое планирование.</b> Задания по разработке финансовой стратегии предприятия. <b>Тема 12. Текущее финансовое планирование.</b> Задания по разработке текущих бюджетов.

#### 4.4 Компьютерные практикумы

Не предусмотрено учебным планом.

#### 4.5 Групповые и индивидуальные консультации по курсовым работам (курсовым проектам)

Не предусмотрено учебным планом.

#### 4.6 Самостоятельная работа обучающегося в период теоретического обучения

Самостоятельная работа обучающегося в период теоретического обучения включает в себя:

- самостоятельную подготовку к учебным занятиям, включая подготовку к аудиторным формам текущего контроля успеваемости;
- выполнение домашнего задания 1;
- выполнение домашнего задания 2;
- самостоятельную подготовку к промежуточной аттестации.

В таблице указаны темы для самостоятельного изучения обучающимся:

№	Наименование раздела дисциплины	Темы для самостоятельного изучения
1.	<b>Раздел 1.</b> Методологические основы управления финансами предприятия	Темы для самостоятельного изучения соответствуют темам аудиторных учебных занятий
2.	<b>Раздел 2.</b> Управление капиталом предприятия	Темы для самостоятельного изучения соответствуют темам аудиторных учебных занятий

3.	<b>Раздел 3. Управление активами предприятия</b>	Темы для самостоятельного изучения соответствуют темам аудиторных учебных занятий
4.	<b>Раздел 4. Финансовое планирование на предприятии</b>	Темы для самостоятельного изучения соответствуют темам аудиторных учебных занятий

*4.7 Самостоятельная работа обучающегося и контактная работа обучающегося с преподавателем в период промежуточной аттестации*

Работа обучающегося в период промежуточной аттестации включает в себя подготовку к формам промежуточной аттестации (к экзамену), а также саму промежуточную аттестацию.

## **5. Оценочные материалы по дисциплине**

Фонд оценочных средств по дисциплине приведён в Приложении 1 к рабочей программе дисциплины.

Оценочные средства для проведения промежуточной аттестации, а также текущего контроля по дисциплине хранятся на кафедре (структурном подразделении), ответственной за преподавание данной дисциплины.

## **6. Учебно-методическое и материально-техническое обеспечение дисциплины**

Основные принципы осуществления учебной работы обучающихся изложены в локальных нормативных актах, определяющих порядок организации контактной работы и порядок самостоятельной работы обучающихся. Организация учебной работы обучающихся на аудиторных учебных занятиях осуществляется в соответствии с п. 3.

### *6.1 Перечень учебных изданий и учебно-методических материалов для освоения дисциплины*

Для освоения дисциплины обучающийся может использовать учебные издания и учебно-методические материалы, имеющиеся в научно-технической библиотеке НИУ МГСУ и/или размещённые в Электронных библиотечных системах.

Актуальный перечень учебных изданий и учебно-методических материалов представлен в Приложении 2 к рабочей программе дисциплины.

### *6.2 Перечень профессиональных баз данных и информационных справочных систем*

При осуществлении образовательного процесса по дисциплине используются профессиональные базы данных и информационных справочных систем, перечень которых указан в Приложении 3 к рабочей программе дисциплины.

### *6.3 Перечень материально-технического, программного обеспечения освоения дисциплины*

Учебные занятия по дисциплине проводятся в помещениях, оснащенных соответствующим оборудованием и программным обеспечением.

Перечень материально-технического и программного обеспечения дисциплины приведен в Приложении 4 к рабочей программе дисциплины.

Шифр	Наименование дисциплины
Б1.О.22	Финансовый менеджмент
Код направления подготовки / специальности	38.03.02
Направление подготовки / специальность	Менеджмент
Наименование ОПОП (направленность / профиль)	Менеджмент в инвестиционно-строительной сфере
Год начала реализации ОПОП	2023
Уровень образования	бакалавриат
Форма обучения	очная
Год разработки/обновления	2023

### ФОНД ОЦЕНОЧНЫХ СРЕДСТВ

#### 1. Описание показателей и критериев оценивания компетенций, описание шкал оценивания

Оценивание формирования компетенций производится на основе показателей оценивания, указанных в п.2. рабочей программы и в п.1.1 ФОС.

Связь компетенций, индикаторов достижения компетенций и показателей оценивания приведена в п.2 рабочей программы.

##### 1.1. Описание формирования и контроля показателей оценивания

Оценивание уровня освоения обучающимся компетенций осуществляется с помощью форм промежуточной аттестации и текущего контроля. Формы промежуточной аттестации и текущего контроля успеваемости по дисциплине, с помощью которых производится оценивание, указаны в учебном плане и в п.3 рабочей программы.

В таблице приведена информация о формировании результатов обучения по дисциплине разделами дисциплины, а также о контроле показателей оценивания компетенций формами оценивания.

Наименование показателя оценивания (результата обучения по дисциплине)	Номера разделов дисциплины	Формы оценивания (формы промежуточной аттестации, текущего контроля успеваемости)
<b>Знает</b> базовые положения методологии финансового планирования	1, 4	Контрольная работа. Домашнее задание №2. Экзамен.
<b>Знает</b> виды доходности капитала	1,2,3	Контрольная работа. Домашнее задание №1. Экзамен.
<b>Знает</b> виды и содержание финансовых планов	1, 4	Контрольная работа. Домашнее задание №2. Экзамен.
<b>Знает</b> виды и формы представления внешней и внутренней информации	1	Контрольная работа. Экзамен.
<b>Знает</b> источники информации для проведения финансово-экономических расчетов	1	Контрольная работа. Экзамен.
<b>Знает</b> критерии измерения эффективности использования собственного капитала	1,2	Контрольная работа. Домашнее задание №1. Экзамен.
<b>Знает</b> методику расчета операционного рычага	1,3,4	Контрольная работа. Домашнее задание №2. Экзамен.
<b>Знает</b> методы расчета стоимости денег	1	Контрольная работа. Экзамен.
<b>Знает</b> методы финансирования капитальных	1,2,3	Контрольная работа. Домашнее за-

вложений		дание №1. Экзамен.
<b>Знает</b> направления оптимизации прибыли	1,2, 4	Контрольная работа. Домашнее задание №1. Домашнее задание №2. Экзамен.
<b>Знает</b> организацию процесса кредитования заемщика	1,2	Контрольная работа. Домашнее задание №1. Экзамен.
<b>Знает</b> основные документы для составления финансового плана	1, 4	Контрольная работа.. Домашнее задание №2. Экзамен.
<b>Знает</b> основные положения временной стоимости денег	1	Контрольная работа. Домашнее задание №1. Экзамен.
<b>Знает</b> основные принципы управления финансового менеджмента	1	Контрольная работа. Домашнее задание №1. Экзамен.
<b>Знает</b> основные финансовые показатели в системе бизнес-планирования	1, 4	Контрольная работа. Домашнее задание №2. Экзамен.
<b>Знает</b> основные функции денег	1	Контрольная работа. Домашнее задание №1. Экзамен.
<b>Знает</b> основные элементы информационного обеспечения системы управления финансами	1	Контрольная работа. Домашнее задание №1. Экзамен.
<b>Знает</b> подходы к управлению портфелем ценных бумаг акционерного общества	1,2,3,4	Контрольная работа. Домашнее задание №1. Домашнее задание №2. Экзамен.
<b>Знает</b> порядок распределения прибыли	1,2,3,4	Контрольная работа. Домашнее задание №1. Домашнее задание №2. Экзамен.
<b>Знает</b> процедуры, задачи и этапы финансового планирования	1,4	Контрольная работа. Домашнее задание №1. Экзамен.
<b>Знает</b> различия между операционной, инвестиционной и финансовой деятельностью предприятия	1,2,3,4	Контрольная работа. Домашнее задание №1. Домашнее задание №2. Экзамен.
<b>Знает</b> содержательные характеристики денежных потоков	1,2,3,4	Контрольная работа. Домашнее задание №1. Домашнее задание №2. Экзамен.
<b>Знает</b> содержательные характеристики дивидендной политики предприятия	1,2,3,4	Контрольная работа. Домашнее задание №1. Домашнее задание №2. Экзамен.
<b>Знает</b> содержательные характеристики эмиссионной политики предприятия	1,2,3,4	Контрольная работа. Домашнее задание №1. Домашнее задание №2. Экзамен.
<b>Знает</b> способы и методы управления заемным капиталом	1,2,3,4	Контрольная работа. Домашнее задание №1. Домашнее задание №2. Экзамен.
<b>Знает</b> способы и методы управления оборотным капиталом	1,2,3,4	Контрольная работа. Домашнее задание №1. Домашнее задание №2. Экзамен.
<b>Знает</b> способы и методы управления основным капиталом	1,2,3,4	Контрольная работа. Домашнее задание №1. Домашнее задание №2. Экзамен.
<b>Знает</b> способы и методы управления портфелем финансовых активов	1,2,3,4	Контрольная работа. Домашнее задание №1. Домашнее задание №2. Экзамен.
<b>Знает</b> способы и методы управления собственным капиталом	1,2,3,4	Контрольная работа. Домашнее задание №1. Домашнее задание №2. Экзамен.
<b>Знает</b> способы и приемы определения потребности в финансовых ресурсах предприятия	1, 4	Контрольная работа. Домашнее задание №2. Экзамен.
<b>Знает</b> способы решения задачи по формированию, распределению и использованию финансов предприятия	1,2,3,4	Контрольная работа. Домашнее задание №1. Домашнее задание №2. Экзамен.
<b>Знает</b> структуру баланса предприятия	1,2,3,4	Контрольная работа. Домашнее задание №1. Домашнее задание №2. Экзамен.

<b>Знает</b> структуру и состав финансового плана	1, 4	Контрольная работа. Домашнее задание №1. Домашнее задание №2. Экзамен.
<b>Знает</b> структуру отчета о движении денежных средств	1,2,3,4	Контрольная работа. Домашнее задание №1. Домашнее задание №2. Экзамен.
<b>Знает</b> структуру отчета о финансовых результатах	1,,4	Контрольная работа. Домашнее задание №1. Домашнее задание №2. Экзамен.
<b>Знает</b> функции финансового менеджмента	1	Контрольная работа. Домашнее задание №1. Экзамен.
<b>Знает</b> цели и задачи управления финансами предприятия	1	Контрольная работа. Домашнее задание №1. Экзамен.
<b>Знает</b> элементы и структуру финансового менеджмента	1	Контрольная работа. Домашнее задание №1. Экзамен.
<b>Имеет навыки (начального уровня)</b> анализа функционала структурных служб и подразделений предприятия, обеспечивающих разработку и принятие управленческих решений в системе финансового менеджмента предприятия	1	Контрольная работа. Домашнее задание №1. Экзамен.
<b>Имеет навыки (начального уровня)</b> выбора варианта финансирования	1,2,3,4	Контрольная работа. Домашнее задание №1. Домашнее задание №2. Экзамен.
<b>Имеет навыки (начального уровня)</b> выбора источников финансирования деятельности предприятия	1,2,3,4	Контрольная работа. Домашнее задание №1. Домашнее задание №2. Экзамен.
<b>Имеет навыки (начального уровня)</b> выбора метода расчета стоимости денег	1, 4	Контрольная работа. Домашнее задание №1. Домашнее задание №2. Экзамен.
<b>Имеет навыки (начального уровня)</b> выбора оптимального способа решения задачи по формированию, распределению и использованию финансов предприятия	1,2,3,4	Контрольная работа. Домашнее задание №1. Домашнее задание №2. Экзамен.
<b>Имеет навыки (начального уровня)</b> выбора способов снижения финансовых рисков	1,2,3,4	Контрольная работа. Домашнее задание №1. Домашнее задание №2. Экзамен.
<b>Имеет навыки (начального уровня)</b> выбора факторов, влияющих на показатели «коммерческой маржи» и «коэффициента трансформации»	1, 4	Контрольная работа. Домашнее задание №1. Домашнее задание №2. Экзамен.
<b>Имеет навыки (начального уровня)</b> идентификации рисков, связанных с портфельными инвестициями	1,2,3,4	Контрольная работа. Домашнее задание №1. Домашнее задание №2. Экзамен.
<b>Имеет навыки (начального уровня)</b> определения потребности в финансовых ресурсах предприятия	1,2,3,4	Контрольная работа. Домашнее задание №1. Домашнее задание №2. Экзамен.
<b>Имеет навыки (начального уровня)</b> определения цены и структуры капитала	1,2,4	Контрольная работа. Домашнее задание №1. Домашнее задание №2. Экзамен.
<b>Имеет навыки (начального уровня)</b> оценки организационно-правовой структуры предприятия для эффективного управления финансами	1	Контрольная работа. Домашнее задание №1. Экзамен.
<b>Имеет навыки (начального уровня)</b> оценки отдельных элементов собственного капитала	1,2,3,4	Контрольная работа. Домашнее задание №1. Домашнее задание №2. Экзамен.
<b>Имеет навыки (начального уровня)</b> оценки показателей прибыли и рентабельности предприятия	1, 4	Контрольная работа. Домашнее задание №1. Домашнее задание №2. Экзамен.
<b>Имеет навыки (начального уровня)</b> оценки рыночной стоимости кредита	1,2, 4	Контрольная работа. Домашнее задание №1. Домашнее задание №2. Экзамен.
<b>Имеет навыки (начального уровня)</b> оценки	1,2,3,4	Контрольная работа. Домашнее за-



финансовой устойчивости предприятия		дание №1. Домашнее задание №2. Экзамен.
<b>Имеет навыки (начального уровня)</b> оценки эффективности использования собственного капитала	1,2,3,4	Контрольная работа. Домашнее задание №1. Домашнее задание №2. Экзамен.
<b>Имеет навыки (начального уровня)</b> оценки эффективности финансового плана	1, 4	Контрольная работа. Домашнее задание №1. Домашнее задание №2. Экзамен.
<b>Имеет навыки (начального уровня)</b> оценки эффективности фондового портфеля	1,2,3,4	Контрольная работа. Домашнее задание №1. Домашнее задание №2. Экзамен.
<b>Имеет навыки (начального уровня)</b> оценки инвестиционной привлекательности ценных бумаг акционерного общества (эмитента)	1,2, 4	Контрольная работа. Домашнее задание №1. Домашнее задание №2. Экзамен.
<b>Имеет навыки (начального уровня)</b> проведения финансово-экономических расчетов	1,2,3,4	Контрольная работа. Домашнее задание №1. Домашнее задание №2. Экзамен.
<b>Имеет навыки (начального уровня)</b> разбора ситуационных задач по управлению финансами предприятия	1,2,3,4	Контрольная работа. Домашнее задание №1. Домашнее задание №2. Экзамен.
<b>Имеет навыки (начального уровня)</b> разработки финансовой стратегии предприятия	1,2,3,4	Контрольная работа. Домашнее задание №1. Домашнее задание №2. Экзамен.
<b>Имеет навыки (начального уровня)</b> расчета показателей использования заемного капитала	1,2,3,4	Контрольная работа. Домашнее задание №1. Домашнее задание №2. Экзамен.
<b>Имеет навыки (начального уровня)</b> расчета средневзвешенной стоимости капитала	1,2, 4	Контрольная работа. Домашнее задание №1. Домашнее задание №2. Экзамен.
<b>Имеет навыки (начального уровня)</b> расчета эффекта финансового рычага (левериджа)	1,2,3,4	Контрольная работа. Домашнее задание №1. Домашнее задание №2. Экзамен.
<b>Имеет навыки (начального уровня)</b> формирования и анализа денежных потоков	1,2,3,4	Контрольная работа. Домашнее задание №1. Домашнее задание №2. Экзамен.
<b>Имеет навыки (основного уровня)</b> определения состава, структуры и содержания основных разделов финансовой отчетности	1, 4	Контрольная работа. Домашнее задание №1. Домашнее задание №2. Экзамен.
<b>Имеет навыки (основного уровня)</b> определения целей и задач управления финансами на предприятии	1	Контрольная работа. Домашнее задание №1. Экзамен.
<b>Имеет навыки (основного уровня)</b> сравнительного анализа различных функций финансов	1	Контрольная работа. Домашнее задание №1. Домашнее задание №2. Экзамен.

### 1.2. Описание критериев оценивания компетенций и шкалы оценивания

При проведении промежуточной аттестации в форме экзамена используется шкала оценивания: «2» (неудовлетворительно), «3» (удовлетворительно), «4» (хорошо), «5» (отлично).

Показателями оценивания являются знания и навыки обучающегося, полученные при изучении дисциплины.

Критериями оценивания достижения показателей являются:

Показатель оценивания	Критерий оценивания
Знания	Знание терминов и определений, понятий
	Знание основных закономерностей и соотношений, принципов
	Объем освоенного материала, усвоение всех дидактических единиц (разделов)

	Полнота ответов на проверочные вопросы
	Правильность ответов на вопросы
	Чёткость изложения и интерпретации знаний
Навыки начального уровня	Навыки выбора методик выполнения заданий
	Навыки выполнения заданий различной сложности
	Навыки самопроверки. Качество сформированных навыков
	Навыки анализа результатов выполнения заданий, решения задач
Навыки основного уровня	Навыки представления результатов решения задач
	Навыки выбора методик выполнения заданий
	Навыки выполнения заданий различной сложности
	Навыки самопроверки. Качество сформированных навыков
	Навыки анализа результатов выполнения заданий, решения задач
	Навыки представления результатов решения задач
	Навыки обоснования выполнения заданий
	Быстрота выполнения заданий
Самостоятельность в выполнении заданий	
	Результативность (качество) выполнения заданий

## 2. Типовые контрольные задания для оценивания формирования компетенций

### 2.1. Промежуточная аттестация

2.1.1. Промежуточная аттестация в форме экзамена, дифференцированного зачета (зачета с оценкой), зачета

Форма(ы) промежуточной аттестации: экзамен в 6 семестре (очная форма обучения).

Перечень типовых вопросов/заданий для проведения экзамена в 6 семестре (очная форма обучения)

№	Наименование раздела дисциплины	Типовые вопросы/задания		
1	Методологические основы управления финансами предприятия	<p><b>Типовые вопросы:</b></p> <ol style="list-style-type: none"> <li>1. Содержание и назначение финансов предприятий.</li> <li>2. Организация финансов предприятий различных форм собственности.</li> <li>3. Финансовый менеджмент как наука об управлении финансами предприятия.</li> <li>4. Базовые концепции финансового менеджмента: содержание, особенности.</li> <li>5. Временная стоимость денег и ее учет в принятии финансовых решений.</li> <li>6. Учет инфляции при управлении финансами предприятия.</li> <li>7. Финансовые рынки и инструменты.</li> <li>8. Ключевые финансовые коэффициенты.</li> <li>9. Информационное обеспечение финансового менеджмента.</li> <li>10. Методологические основы принятия финансовых решений.</li> </ol> <p><b>Типовые задания:</b></p> <p>1. Компания подвела итоги своей деятельности на отчетную дату. Баланс корпорации представлен в таблице. Прочие исходные данные:</p> <ul style="list-style-type: none"> <li>• Коэффициент автономии</li> <li>• Коэффициент текущей ликвидности</li> <li>• Коэффициент абсолютной ликвидности</li> <li>• Соотношение основных средств и нематериальных активов</li> <li>• Соотношение запасов и дебиторской задолженности</li> <li>• Соотношение акционерного капитала, добавочного капитала и нераспределенной прибыли</li> </ul> <table border="1" style="width: 100%; margin-top: 10px;"> <tr> <td style="width: 50%; text-align: center;"><b>Активы</b></td> <td style="width: 50%; text-align: center;"><b>Пассивы</b></td> </tr> </table>	<b>Активы</b>	<b>Пассивы</b>
<b>Активы</b>	<b>Пассивы</b>			

		<table border="1"> <tr> <td colspan="2"><b>I Внеоборотные активы</b></td> <td colspan="2"><b>III Капитал и резервы</b></td> </tr> <tr> <td>Основные средства</td> <td>?</td> <td>Акционерный капитал</td> <td>?</td> </tr> <tr> <td>Нематериальные активы</td> <td>?</td> <td>Добавочный капитал</td> <td>?</td> </tr> <tr> <td>Долгосрочные финансовые вложения</td> <td>x</td> <td>Нераспределенная прибыль</td> <td>?</td> </tr> <tr> <td colspan="2"></td> <td colspan="2"><b>IV Долгосрочные обязательства</b></td> </tr> <tr> <td colspan="2"><b>II Оборотные активы</b></td> <td>Долгосрочный кредит</td> <td>x</td> </tr> <tr> <td>Запасы</td> <td>?</td> <td colspan="2"><b>V Краткосрочные обязательства</b></td> </tr> <tr> <td>НДС по приобретенным ценностям</td> <td>x</td> <td>Краткосрочный займ</td> <td>?</td> </tr> <tr> <td>Дебиторская задолженность</td> <td>?</td> <td>Кредиторская задолженность</td> <td>x</td> </tr> <tr> <td>Краткосрочные финансовые вложения</td> <td>x</td> <td></td> <td></td> </tr> <tr> <td>Денежные средства</td> <td>?</td> <td></td> <td></td> </tr> <tr> <td><b>Валюта баланса</b></td> <td><b>xx</b></td> <td><b>Валюта баланса</b></td> <td><b>xx</b></td> </tr> </table>	<b>I Внеоборотные активы</b>		<b>III Капитал и резервы</b>		Основные средства	?	Акционерный капитал	?	Нематериальные активы	?	Добавочный капитал	?	Долгосрочные финансовые вложения	x	Нераспределенная прибыль	?			<b>IV Долгосрочные обязательства</b>		<b>II Оборотные активы</b>		Долгосрочный кредит	x	Запасы	?	<b>V Краткосрочные обязательства</b>		НДС по приобретенным ценностям	x	Краткосрочный займ	?	Дебиторская задолженность	?	Кредиторская задолженность	x	Краткосрочные финансовые вложения	x			Денежные средства	?			<b>Валюта баланса</b>	<b>xx</b>	<b>Валюта баланса</b>	<b>xx</b>	
<b>I Внеоборотные активы</b>		<b>III Капитал и резервы</b>																																																	
Основные средства	?	Акционерный капитал	?																																																
Нематериальные активы	?	Добавочный капитал	?																																																
Долгосрочные финансовые вложения	x	Нераспределенная прибыль	?																																																
		<b>IV Долгосрочные обязательства</b>																																																	
<b>II Оборотные активы</b>		Долгосрочный кредит	x																																																
Запасы	?	<b>V Краткосрочные обязательства</b>																																																	
НДС по приобретенным ценностям	x	Краткосрочный займ	?																																																
Дебиторская задолженность	?	Кредиторская задолженность	x																																																
Краткосрочные финансовые вложения	x																																																		
Денежные средства	?																																																		
<b>Валюта баланса</b>	<b>xx</b>	<b>Валюта баланса</b>	<b>xx</b>																																																
		<p>Восстановите баланс предприятия.</p> <p>2. Предприятие составило отчет о финансовых результатах своей деятельности за текущий период. В таблице приведены основные показатели деятельности предприятия за год, руб.:</p> <table border="1"> <thead> <tr> <th>№ п/п</th> <th>Показатель деятельности</th> <th>год</th> </tr> </thead> <tbody> <tr> <td>1</td> <td>Собственный капитал</td> <td>x</td> </tr> <tr> <td>2</td> <td>Выручка</td> <td>x</td> </tr> <tr> <td>3</td> <td>Себестоимость</td> <td>x</td> </tr> <tr> <td>4</td> <td>Амортизация</td> <td>x</td> </tr> <tr> <td>5</td> <td>Проценты к уплате</td> <td>x</td> </tr> <tr> <td>6</td> <td>Налог</td> <td>x</td> </tr> </tbody> </table> <p>Оцените эффективность управления капиталом предприятия, используя показатель рентабельности собственного капитала ROE, рассчитанный на основе EBITDA.</p> <p>3. С третьего года от момента анализа в течение 18 лет ценная бумага будет генерировать ежегодный доход в сумме 500 руб. По какой цене можно приобрести эту ценную бумагу в данный момент, если рыночная норма прибыли равна 8%?</p> <p>4. Определите:</p> <ol style="list-style-type: none"> <li>размер чистого оборотного капитала организации.</li> <li>структуру капитала организации по следующим признакам: по объекту инвестирования, по принадлежности организации.</li> </ol> <p>Сделайте выводы об особенностях финансово-хозяйственной деятельности организации. Организация занимается перевозками строительных грузов. Баланс организации на 31 декабря отчетного года.</p> <p style="text-align: center;">Баланс организации на 31 декабря в</p> <table border="1"> <thead> <tr> <th>Актив</th> <th>тыс. руб.</th> <th>Пассив</th> <th>тыс. руб.</th> </tr> </thead> <tbody> <tr> <td>Здания</td> <td>?</td> <td>Уставный капитал</td> <td>?</td> </tr> <tr> <td>Оборудование</td> <td>?</td> <td>Нераспределенная прибыль</td> <td>?</td> </tr> <tr> <td>Запасы</td> <td>?</td> <td>Кредиторская задолженность</td> <td>?</td> </tr> <tr> <td>Дебиторская задолженность</td> <td>?</td> <td>Векселя к уплате</td> <td>?</td> </tr> <tr> <td>Денежные средства</td> <td>?</td> <td>Полученные авансы</td> <td>?</td> </tr> <tr> <td>Баланс</td> <td>?</td> <td>Баланс</td> <td>?</td> </tr> </tbody> </table>	№ п/п	Показатель деятельности	год	1	Собственный капитал	x	2	Выручка	x	3	Себестоимость	x	4	Амортизация	x	5	Проценты к уплате	x	6	Налог	x	Актив	тыс. руб.	Пассив	тыс. руб.	Здания	?	Уставный капитал	?	Оборудование	?	Нераспределенная прибыль	?	Запасы	?	Кредиторская задолженность	?	Дебиторская задолженность	?	Векселя к уплате	?	Денежные средства	?	Полученные авансы	?	Баланс	?	Баланс	?
№ п/п	Показатель деятельности	год																																																	
1	Собственный капитал	x																																																	
2	Выручка	x																																																	
3	Себестоимость	x																																																	
4	Амортизация	x																																																	
5	Проценты к уплате	x																																																	
6	Налог	x																																																	
Актив	тыс. руб.	Пассив	тыс. руб.																																																
Здания	?	Уставный капитал	?																																																
Оборудование	?	Нераспределенная прибыль	?																																																
Запасы	?	Кредиторская задолженность	?																																																
Дебиторская задолженность	?	Векселя к уплате	?																																																
Денежные средства	?	Полученные авансы	?																																																
Баланс	?	Баланс	?																																																
2	Управление капиталом предприятия	<p><b>Типовые вопросы:</b></p> <ol style="list-style-type: none"> <li>Состав и структура собственного капитала: анализ, эффективность использования.</li> <li>Источники собственного капитала и оценка их стоимости.</li> <li>Эмиссия корпоративных ценных бумаг.</li> <li>Финансовые решения по реализации дивидендной политики.</li> <li>Состав и структура заемного капитала: анализ, эффективность использования</li> <li>Оценка стоимости привлеченного заемного капитала.</li> </ol>																																																	

		<p>7. Средневзвешенная стоимость капитала.              8. Управление привлеченными средствами.              9. Эффект финансового рычага (левериджа) и его использование при управлении заемным капиталом.              10. Технология кредитования банком предприятия-заемщика.              11. Моделирование безубыточной деятельности предприятия с помощью эффекта производственного рычага.              12. Взаимосвязь эффектов производственного и финансового рычага.</p> <p><b>Типовые задания:</b></p> <p>1. Предприятие разрабатывает финансирование проекта с ожидаемой доходностью <math>x\%</math>. В таблице представлены доступные источники финансирования, их цена и предполагаемая доля в структуре капитала.</p> <table border="1" data-bbox="494 533 1481 801"> <thead> <tr> <th colspan="3">Вариант 1</th> <th colspan="3">Вариант 2</th> <th colspan="3">Вариант 3</th> </tr> <tr> <th>Источник</th> <th>Цена</th> <th>Доля</th> <th>Источник</th> <th>Цена</th> <th>Доля</th> <th>Источник</th> <th>Цена</th> <th>Доля</th> </tr> </thead> <tbody> <tr> <td>Кредит</td> <td>x</td> <td>x</td> <td>Кредит</td> <td>x</td> <td>x</td> <td>Эмиссия акций</td> <td>x</td> <td>x</td> </tr> <tr> <td>Эмиссия акций</td> <td>x</td> <td>x</td> <td>Облигационный займ</td> <td>x</td> <td>x</td> <td>Облигационный займ</td> <td>x</td> <td>x</td> </tr> </tbody> </table> <p>Выберите наиболее оптимальный вариант финансирования проекта.              2. Собственный капитал компании составляет 60 млн. руб. Получена чистая прибыль в объеме 12 млн. руб. Акционеры настаивают на выплате не менее чем 4 млн. руб. дивидендов. Каков достижимый темп роста компании при этом условии?              3. Компания с привлечением заемного капитала хочет в текущем году дать старт проекту, в который необходимо вложить 1500000 рублей. Отношение собственного и заемного капиталов — 50/50. Заемный капитал привлекается под 8% годовых. Определите средневзвешенную стоимость капитала.              4. Акционерное общество, имеющее по своим акциям <math>\beta</math>-коэффициент 2,5, собирается привлечь дополнительный капитал путем эмиссии обыкновенных акций. Уровень безрисковой процентной ставки составляет 6,25%, средняя доходность рынка — 14%. Определите ожидаемую доходность и премию за риск акции нового выпуска, используя модель CAPM.</p>	Вариант 1			Вариант 2			Вариант 3			Источник	Цена	Доля	Источник	Цена	Доля	Источник	Цена	Доля	Кредит	x	x	Кредит	x	x	Эмиссия акций	x	x	Эмиссия акций	x	x	Облигационный займ	x	x	Облигационный займ	x	x
Вариант 1			Вариант 2			Вариант 3																																
Источник	Цена	Доля	Источник	Цена	Доля	Источник	Цена	Доля																														
Кредит	x	x	Кредит	x	x	Эмиссия акций	x	x																														
Эмиссия акций	x	x	Облигационный займ	x	x	Облигационный займ	x	x																														
3	Управление активами предприятия	<p><b>Типовые вопросы:</b></p> <ol style="list-style-type: none"> <li>1. Источники финансирования долгосрочных инвестиций в основной капитал.</li> <li>2. Выбор способа финансирования капитальных активов.</li> <li>3. Лизинг, как способ финансирования основных производственных фондов</li> <li>4. Источники финансирования оборотных активов</li> <li>5. Источники финансирования запасов</li> <li>6. Управление запасами</li> <li>7. Управление дебиторской задолженностью</li> <li>8. Управление краткосрочными финансовыми вложениями</li> <li>9. Управление денежными средствами</li> <li>10. Технология определения текущих финансовых потребностей.</li> <li>11. Принципы и методы управления основным капиталом.</li> <li>12. Управление оборотными активами в процессе производственного и финансового циклов.</li> <li>13. Финансовые решения по управлению денежными средствами и ликвидностью баланса.</li> <li>14. Выбор стратегии финансирования оборотных активов.</li> <li>15. Определение политики комплексного оперативного управления оборотными активами и краткосрочными обязательствами.</li> <li>16. Финансовые решения по выбору источников формирования оборотных активов.</li> </ol> <p><b>Типовые задания:</b></p> <p><b>Задание 1.</b> В таблицах представлены отчет о финансовых результатах компании и сокращенный баланс.</p> <table border="1" data-bbox="494 1904 1481 2060"> <thead> <tr> <th colspan="2">Отчет о финансовых результатах, в тысячах рублей</th> </tr> <tr> <th>Показатель</th> <th>Значение показателя</th> </tr> </thead> <tbody> <tr> <td>Чистая выручка от реализации</td> <td>10 171</td> </tr> <tr> <td>Себестоимость реализованной продукции</td> <td>7 621</td> </tr> </tbody> </table>	Отчет о финансовых результатах, в тысячах рублей		Показатель	Значение показателя	Чистая выручка от реализации	10 171	Себестоимость реализованной продукции	7 621																												
Отчет о финансовых результатах, в тысячах рублей																																						
Показатель	Значение показателя																																					
Чистая выручка от реализации	10 171																																					
Себестоимость реализованной продукции	7 621																																					

		Прочие расходы	689																	
		Амортизация	514																	
		<b>Прибыль до уплаты процентов и налогов</b>	<b>1 347</b>																	
		Проценты	260																	
		Налоги	426																	
		<b>Чистая прибыль</b>	<b>661</b>																	
		Дивиденды	130																	
		<b>Баланс, в тысячах рублей</b>																		
		<b>Показатель</b>	<b>Значение показателя</b>																	
			<b>Начало года</b>	<b>Конец года</b>																
		Денежные средства и краткосрочные ценные бумаги	62	23																
		Счета к получению	905	890																
		Запасы	892	876																
		Прочие оборотные активы	33	40																
		<b>Итого оборотные активы</b>	<b>1 892</b>	<b>1 829</b>																
		Лесные угодья, здания и оборудование	5 012	4 937																
		Прочие долгосрочные активы	211	290																
		<b>Итого активы</b>	<b>7 115</b>	<b>7 056</b>																
		Займы к погашению	210	318																
		Счета к оплате	404	394																
		Прочие краткосрочные обязательства	399	212																
		<b>Итого краткосрочные обязательства</b>	<b>1 013</b>	<b>924</b>																
		Долгосрочные займы и капитальный лизинг	2 514	2 336																
		Прочие долгосрочные обязательства	953	1 079																
		Обычные акции	2 635	2 717																
		<b>Итого обязательства</b>	<b>7 115</b>	<b>7 056</b>																
		<p>А) рассчитайте коэффициенты ликвидности;</p> <p>Б) рассчитайте коэффициенты качества управления активами (оборачиваемости);</p> <p>В) рассчитайте коэффициенты регулирования долговых отношений (выплата основного долга составляет – 434 тыс. руб. и налог на прибыль - 20 %);</p> <p>Г) рассчитайте коэффициенты прибыльности (рентабельности);</p> <p>Д) рассчитайте коэффициенты рыночной стоимости (число акций – 1000; цена акции – 15 руб.)</p> <p><b>Задание 2.</b> Определить долю оборотных активов (%), финансируемых за счет собственных средств организации</p> <p>Показатели деятельности организации за отчетный год</p> <table border="1" style="width: 100%; border-collapse: collapse;"> <thead> <tr> <th style="width: 25%;">АКТИВ (среднегодовые значения)</th> <th style="width: 25%;">тыс. руб.</th> <th style="width: 25%;">ПАССИВ (среднегодовые значения)</th> <th style="width: 25%;">тыс. руб.</th> </tr> </thead> <tbody> <tr> <td>Основные средства</td> <td style="text-align: center;">600</td> <td>Собственный капитал</td> <td style="text-align: center;">620</td> </tr> <tr> <td>Оборотные средства</td> <td style="text-align: center;">120</td> <td>Краткосрочные обязательства</td> <td style="text-align: center;">100</td> </tr> <tr> <td><b>Итого</b></td> <td style="text-align: center;"><b>720</b></td> <td><b>Итого</b></td> <td style="text-align: center;"><b>720</b></td> </tr> </tbody> </table>			АКТИВ (среднегодовые значения)	тыс. руб.	ПАССИВ (среднегодовые значения)	тыс. руб.	Основные средства	600	Собственный капитал	620	Оборотные средства	120	Краткосрочные обязательства	100	<b>Итого</b>	<b>720</b>	<b>Итого</b>	<b>720</b>
АКТИВ (среднегодовые значения)	тыс. руб.	ПАССИВ (среднегодовые значения)	тыс. руб.																	
Основные средства	600	Собственный капитал	620																	
Оборотные средства	120	Краткосрочные обязательства	100																	
<b>Итого</b>	<b>720</b>	<b>Итого</b>	<b>720</b>																	
4	Финансовое планирование на предприятии	<p><b>Типовые вопросы:</b></p> <ol style="list-style-type: none"> <li>1. Планирование (прогнозирование) выручки от реализации продукции.</li> <li>2. Роль бюджетов в принятии финансовых решений.</li> <li>3. Классификация и содержание бюджетов, условия формирования системы эффективного бюджетного управления.</li> <li>4. Принятие решений о формировании и исполнении операционных и финансовых бюджетов.</li> <li>5. Денежные потоки инвестиционного проекта.</li> <li>6. Дисконтирование денежных потоков.</li> <li>7. Интегральные показатели оценки эффективности инвестиционных проектов.</li> <li>8. Сравнительный анализ эффективности инвестиционных проектов.</li> <li>9. Принятие решения об инвестициях в финансовые активы.</li> <li>10. Методы оценки стоимости и доходности эмиссионных ценных бумаг.</li> <li>11. Концептуальный подход к управлению фондовым портфелем акционерной ком-</li> </ol>																		

		<p>пани.</p> <p>12. Оценка доходности фондового портфеля.</p> <p>13. Риск и неопределенность финансовых вложений.</p> <p><b>Типовые задания:</b></p> <p><b>Задание 1.</b> Рассчитать плановую потребность организации в оборотных средствах.</p> <p>Показатели деятельности организации:</p> <ul style="list-style-type: none"> <li>- ожидаемые средние остатки оборотных средств в отчетном периоде - 676 тыс. руб.;</li> <li>- объем производства в отчетном периоде – 11720 тыс. руб.;</li> <li>- объем производства в плановом периоде – 12500 тыс. руб.;</li> <li>- планируемое ускорение оборачиваемости оборотных средств – 10%.</li> </ul> <p><b>Задание 2.</b> Определить норму запаса (в днях) и минимальную потребность в собственных оборотных средствах (норматив) по вспомогательным материалам исходя их следующих данных:</p> <ol style="list-style-type: none"> <li>1. Сумма расходов вспомогательных материалов на IV квартал планируемого года 2250 тыс. руб. (в ценах на начало планируемого года)</li> <li>2. Норму запаса (в днях) по вспомогательным материалам определять исходя из того, что: <ul style="list-style-type: none"> <li>- сумма месячных остатков вспомогательных материалов - 126,99 тыс. руб. в том числе неликвидные (излишние или ненужные) материалы на сумму 22 тыс. руб.</li> <li>- однодневный расход вспомогательных материалов в IV квартале отчетного года составил фактически 20 тыс. руб.</li> <li>- оцениваемый уровень инфляции в планируемом году составит 3% в квартал.</li> </ul> </li> </ol> <p><b>Задание 3.</b> По следующим исходным данным оценить целесообразность принятия инвестиционного проекта по методу чистой приведенной стоимости:</p> <p>Первоначальные затраты на проект 3,5 млн. руб.;</p> <p>Срок жизни проекта 3 года;</p> <p>Ежегодные амортизационные отчисления 1, млн.руб.;</p> <p>Ставка налога на прибыль 20%;</p> <p>WACC с учетом риска и инфляционной премии 45%.</p> <p>Поступления и затраты в ценах базового периода, млн.руб.</p> <table border="1" style="width: 100%; border-collapse: collapse;"> <thead> <tr> <th>Год</th> <th>Поступления</th> <th>Затраты</th> </tr> </thead> <tbody> <tr> <td>1</td> <td>4</td> <td>2</td> </tr> <tr> <td>2</td> <td>4</td> <td>2</td> </tr> <tr> <td>3</td> <td>5</td> <td>3</td> </tr> </tbody> </table> <p>Прогнозируемый уровень инфляции, %</p> <table border="1" style="width: 100%; border-collapse: collapse;"> <thead> <tr> <th>Год</th> <th>Поступления</th> <th>Затраты</th> </tr> </thead> <tbody> <tr> <td>1</td> <td>25</td> <td>20</td> </tr> <tr> <td>2</td> <td>20</td> <td>18</td> </tr> <tr> <td>3</td> <td>18</td> <td>18</td> </tr> </tbody> </table>	Год	Поступления	Затраты	1	4	2	2	4	2	3	5	3	Год	Поступления	Затраты	1	25	20	2	20	18	3	18	18
Год	Поступления	Затраты																								
1	4	2																								
2	4	2																								
3	5	3																								
Год	Поступления	Затраты																								
1	25	20																								
2	20	18																								
3	18	18																								

### 2.1.2. Промежуточная аттестация в форме защиты курсовой работы (курсового проекта)

Промежуточная аттестация в форме защиты курсовой работы/курсового проекта не проводится.

## 2.2. Текущий контроль

### 2.2.1. Перечень форм текущего контроля:

- контрольная работа в 6 семестре;
- домашнее задание № 1 в 6 семестре;
- домашнее задание № 2 в 6 семестре.

### 2.2.2. Типовые контрольные задания форм текущего контроля:

**Контрольная работа. Тема «Методологические основы управления финансами предприятия. Управление капиталом предприятия. Управление активами предприятия».**

Контрольная работа включает тестовые задания и задачи

**Типовые тестовые задания**

1. К основным задачам финансового менеджмента относятся:
  - 1) анализ и планирование каналов реализации продукции предприятия
  - 2) нахождение источников финансирования и оптимизация их структуры
  - 3) планирование объемов реализации
  - 4) все перечисленное
2. Принятие управленческих решений с учетом всех возможных альтернативных путей развития и вариантов называется принципом
  - 1) комплексности
  - 2) альтернативности
  - 3) объективности
  - 4) системности
3. Измерителями богатства акционеров являются:
  - 1) рентабельность собственного капитала,
  - 2) стоимость собственного капитала,
  - 3) стоимость бизнеса
  - 4) все перечисленное
4. Основной целью финансового менеджмента является:
  - 1) минимизация себестоимости
  - 2) максимизация рыночной цены фирмы
  - 3) обеспечение предприятия источниками финансирования
  - 4) максимизация прибыли
5. К функциям финансового менеджмента, связанных только с управлением финансами на предприятии не относится
  - 1) управление инвестициями
  - 2) управление финансовыми рисками
  - 3) управление денежными потоками
  - 4) разработка финансовой стратегии
6. Какие из перечисленных отношений являются финансовыми:
  - 1) предприятие А покупает у предприятия Б полуфабрикаты для производства;
  - 2) предприятие перечисляет налоги в бюджет;
  - 3) гражданин платит государственную пошлину
  - 4) бухгалтерия выплачивает сотрудникам заработную плату.
7. Принцип изменения стоимости денег во времени (неравноценности одновременных затрат и результатов) говорит о том, что:
  - 1) чем раньше произвести затраты на проект, тем лучше,
  - 2) по возможности следует откладывать затраты на более поздние сроки,
  - 3) чем раньше начнет поступать положительный денежный поток от проекта, тем лучше
  - 4) время поступления положительного денежного потока не важно, если независимо от времени будет получена одна и та же сумма.
8. Финансовый рынок обычно представляется как совокупность
  - 1) денежного рынка и рынка капиталов
  - 2) рынков ссудного капитала и ценных бумаг
  - 3) биржевого и внебиржевого рынков
  - 4) валютного и кредитного рынков
9. К финансовым ресурсам предприятия относятся:
  - 1) денежные средства, вложенные в основные фонды, нематериальные активы, в оборотные производственные фонды и фонды обращения
  - 2) прибыль, налоги, страховые платежи
  - 3) бюджетные и внебюджетные фонды, фонды накопления и потребления, национальный доход
  - 4) только заемные средства
10. Функции финансов:
  - 1) планирование доходов и расходов предприятия и контроль за исполнением финансового плана предприятия
  - 2) обеспечение своевременности платежей и дальнейшее распределение поступивших платежей
  - 3) мобилизация денежных ресурсов для выполнения определенной функции предприятия и контроль за их использованием
  - 4) распределение денежных фондов и контроль за этими процессами
11. Балансовая стоимость акции рассчитывается как отношение:
  - 1) рыночной стоимости одной акции к чистой прибыли на одну акцию
  - 2) чистой прибыли к числу акций в обращении

- 3) стоимости собственного капитала к числу акций в обращении  
 4) величины дивидендных выплат к числу обыкновенных акций
12. Движение средств, связанных с приобретением или реализацией основных средств и нематериальных активов, это деятельность
- 1) инвестиционная
  - 2) текущая
  - 3) финансовая
  - 4) операционная
13. Источниками формирования оборотных активов организации, как правило, являются
- 1) собственный капитал, долгосрочные кредиты, кредиторская задолженность
  - 2) уставный капитал, добавочный капитал, денежные средства
  - 3) краткосрочные кредиты банков, кредиторская задолженность, собственный капитал
  - 4) краткосрочные финансовые вложения, денежные средства
14. Какой показатель свидетельствует о неудовлетворительной структуре баланса организации?
- 1) коэффициент оборачиваемости запасов,
  - 2) коэффициент автономии,
  - 3) коэффициент обеспеченности запасами собственных оборотных средств,
  - 4) рентабельность продаж.
15. Элементами финансового механизма являются:
- 1) прибыль, амортизационные отчисления, экономические фонды, вклады в уставный капитал
  - 2) организация, планирование, контроль и стимулирование использования финансовых ресурсов
  - 3) совокупность финансовых инструментов, методов и рычагов, а также нормативного, правового и информационного обеспечения
  - 4) собственный и заемный капитал
16. К финансовым инструментам относятся:
- 1) выручка, себестоимость, прибыль
  - 2) прибыль, ссуды банков, краткосрочные обязательства
  - 3) денежные средства, ценные бумаги, опционы, форварды, фьючерсы, свопы
  - 4) дебиторская и кредиторская задолженность
17. Анализ ликвидности баланса заключается в сравнении
- 1) обязательств организации с ее активами
  - 2) сроков погашения дебиторской и кредиторской задолженностей
  - 3) средств по активу, сгруппированных по степени их ликвидности с обязательствами по пассиву, сгруппированными по срокам их погашения
  - 4) показателей отчетного периода
18. Уравнение Дюпона показывает возможность увеличения рентабельности:
- 1) активов за счет либо повышения рентабельности продаж, либо оборачиваемости активов
  - 2) продаж за счет либо увеличения рентабельности активов, либо снижения доли заемного капитала
  - 3) собственного капитала за счет либо увеличения рентабельности активов, либо снижения доли заемного капитала
  - 4) собственного капитала за счет повышения коэффициента автономии
19. Достоверность информации означает, что информация
- 1) правдива
  - 2) нейтральна
  - 3) своевременна
  - 4) значима
20. При расчете коэффициента автономии оценивают соотношение
- 1) собственного капитала и активов предприятия
  - 2) заемного капитала и активов предприятия
  - 3) собственного и заемного капитала
  - 4) краткосрочного и долгосрочного заемного капитала
21. Более высокому удельному весу внеоборотных активов в составе имущества предприятия должен соответствовать:
- 1) больший удельный вес уставного капитала в составе совокупных пассивов
  - 2) больший удельный вес собственного капитала и других долгосрочных заемных источников финансирования в составе совокупных пассивов
  - 3) меньший удельный вес собственного капитала в совокупных пассивах
  - 4) больший удельный вес кредиторской задолженности
22. В величину срочных обязательств, принимаемых в расчет чистых оборотных активов, не включается статья.
- 1) прочие краткосрочные обязательства
  - 2) расчеты по дивидендам



- 3)доходы будущих периодов  
 4)резервы предстоящих расходов
23. 7 Величина стоимости привлеченного капитала определяется как:  
 1)сумма процентов по кредитам и выплаченных дивидендов  
 2)отношение расходов, связанных с привлечением финансовых ресурсов, к сумме привлеченных ресурсов.  
 3)сумма уплаченных процентов по кредитам  
 4)отношение заемного и собственного капитала
24. Выручка от продаж продукции за отчетный период составила 118900 тыс.руб.; фондоемкость продукции -0,65 руб. Какова средняя стоимость основных средств в отчетном периоде?  
 1)75 253 тыс. руб.  
 2)85 235 тыс. руб.  
 3)45673 тыс. руб.  
 4)77 285 тыс. руб.
25. Проценты, выплачиваемые (или приносимые) лишь на исходную или основную сумму, взятую или отданную в долг, называются  
 1)простыми процентами  
 2)сложными процентами  
 3)наращенными процентами  
 4)дисконтированными процентами
26. За какой срок вклад в 100 тыс. руб. увеличится в два раза при ежегодном начислении простых процентов по ставке 10% годовых?  
 1)5 лет  
 2)10 лет  
 3)3 года  
 4)6 лет
27. Серия равновеликих платежей или поступлений, отстоящих друг от друга на равновеликие промежутки времени называется:  
 1)аннуитетом  
 2)рентой  
 3)потоком постнумерандо  
 4)потоком пренумерандо.
28. Приведенная стоимость бессрочного аннуитета постнумерандо с ежегодным поступлением 18 тыс. руб., при проценте 15 % годовых по срочным вкладам составит  
 1)2,7 тыс. руб.  
 2)120 тыс. руб.  
 3)117,3 тыс. руб.  
 4)200 тыс. руб.
29. Используя формулу сложных процентов, определить сумму депозитного вклада в размере 100 млн. руб. через 2 года при ежегодном начислении 60% годовых.  
 1)249 млн. руб.  
 2)256 млн. руб.  
 3)188 млн. руб.  
 4)205 млн. руб.

### Типовые задачи

#### Задача 1.

Компания с привлечением заемного капитала хочет в текущем году дать старт проекту, в который необходимо вложить 1500000 рублей. Отношение собственного и заемного капиталов — 50/50. Заемный капитал привлекается под 8% годовых.

#### Задача 2.

Инвестиционная компания «ФинансКапитал» приобрела 10000 привилегированных акций компании по производству соков на сумму 25000 тыс. руб. Сумма полученных в отчетном году дивидендов составила 2300 тыс. руб. Определите:

- рыночную цену одной акции;
- дивиденд, выплачиваемый на одну акцию;
- доходность привилегированных акций.

#### Задача 3.

Акционерное общество, имеющее по своим акциям  $\beta$ -коэффициент 2,5, собирается привлечь дополнительный капитал путем эмиссии обыкновенных акций. Уровень безрисковой процентной ставки составляет 6,25%, средняя доходность рынка — 14%. Определите ожидаемую доходность и премию за риск акции нового выпуска, используя модель CAPM.

## Задача 4.

За год собственный капитал компании вырос с 40 млн. руб. ( $СК_{н}$ ) до 60 млн. руб. ( $СК_{к}$ ). При этом чистая прибыль компании (ЧП) составила 10 млн. руб. Акционеры настаивают на росте компании в следующем году, не менее чем на 18% ( $\min K_{ур}$ ). Какой максимальный размер фонда дивидендных выплат при этом условии ( $\max ФДВ$ ) и коэффициент дивидендных выплат ( $\max K_{дв}$ )?

## Задача 5.

Акционерное общество, имеющее по своим акциям  $\beta$ -коэффициент 2,5, собирается привлечь дополнительный капитал путем эмиссии обыкновенных акций. Уровень безрисковой процентной ставки составляет 6,25%, средняя доходность рынка — 14%. Определите ожидаемую доходность и премию за риск акции нового выпуска, используя модель CAPM.

## Задача 6.

Рыночная цена обыкновенных акций ОАО «Интегро» составляет 1200 руб. Ожидается, что их рыночная цена за два года вырастет до 1500 руб. Предполагается, что за каждую акцию в конце следующих двух лет будет выплачено по 50 руб. дивидендов. Следует определить текущую (внутреннюю) стоимость акции и ее доходность; оценить привлекательность акции как формы вложения денежных средств, если требуемая доходность составляет 14%.

## Задача 7.

Определите, при какой структуре капитала в организации будет достигнуто минимальное значение средневзвешенной стоимости капитала по вариантам.

Для осуществления хозяйственной деятельности организации на первоначальном этапе необходимо сформировать активы в сумме 100 млн. руб. При минимально прогнозируемом уровне дивиденда в размере 7% (от величины собственного капитала) акции могут быть проданы на сумму 25 млн. руб. дальнейшее увеличение объема продажи акций потребует увеличения размера дивидендов. Минимальная (безрисковая) ставка процентов за кредит составляет 8%.

Показатели	Варианты							
	1	2	3	4	5	6	7	8
1. Общая потребность в капитале	100	100	100	100	100	100	100	100
2. Структура капитала								
а) собственный	25	30	40	50	60	70	80	100
б) заемный								
3. Уровень предполагаемых дивидендных выплат, %	7,0	7,2	7,5	8,0	8,5	9,0	9,5	10,0
4. Уровень ставки процента за кредит с учетом премии за риск, %	11,0	10,5	10,0	9,5	9,0	8,5	8,0	-
5. Ставка налога на прибыль	0,3	0,3	0,3	0,3	0,3	0,3	0,3	0,3
6. Стоимость капитала, %								
а) собственного								
б) заемного								
7. WACC								

## Задача 8.

Строительная организация имеет следующие данные бухгалтерского баланса:

Показатели	На начало года, тыс. руб.	На конец года, тыс. руб.
<b>АКТИВ</b>		
<b>I. Внеоборотные активы</b>		
Нематериальные активы	20	18
Основные средства	1 237	1 612
Незавершенное строительство	128	259
Долгосрочные финансовые вложения	80	82
Прочие внеоборотные активы	-	-
<b>И т о г о по разд. I</b>	<b>1 465</b>	<b>1 971</b>
<b>II. Оборотные активы</b>		
Запасы	590	641
Дебиторская задолженность	85	94
Краткосрочные финансовые вложения	20	25
Денежные средства	95	172
Прочие оборотные активы	10	11
<b>И т о г о по разделу II</b>	<b>800</b>	<b>943</b>
<b>Б А Л А Н С</b>	<b>2 265</b>	<b>2 914</b>
<b>ПАССИВ</b>		
<b>III. Капитал и резервы:</b>		

Уставный капитал	1 500	1 500
Добавочный капитал	100	136
Резервный капитал	17	17
Целевые финансирование и поступления	20	20
Нераспределенная прибыль прошлых лет	290	290
Нераспределенная прибыль отчетного года	-	480
<b>И т о г о по разделу III</b>	<b>1 927</b>	<b>2 443</b>
IV. Долгосрочные обязательства	-	-
V. Краткосрочные обязательства:		
Займы и кредиты	81	169
Кредиторская задолженность	155	277
Расчеты по дивидендам	97	—
Доходы будущих периодов	5	10
Резервы предстоящих расходов и платежей	-	15
Прочие краткосрочные обязательства	-	-
<b>И т о г о по разделу V</b>	<b>338</b>	<b>471</b>
<b>Б А Л А Н С</b>	<b>2 265</b>	<b>2 914</b>

Выполните задание:

I. Рассчитайте величину чистых активов организации.

II. Ответьте на вопросы:

- 1) Какие основные факторы повлияли на изменение чистых активов компании?
- 2) Какие основные факторы могут привести к уменьшению чистых активов?
- 3) Каковы различия чистых активов и величины собственного капитала организации? Чем можно объяснить такое различие для данной компании?
- 4) Какова связь между чистых активов и уставным капиталом?
- 5) Что такое акционерный капитал, какова его связь с чистых активов и уставным капиталом?

III. Дайте характеристику капитала фирмы (на конец года).

Задача 9.

Капитал общества состоит из 5 тыс. обыкновенных и 6 тыс. привилегированных акций по 1 тыс. руб., а также общество использует заемный капитал путем выпуска 200 облигаций по 10 тыс. руб. Купонный доход по облигациям составляет 10%. Дивиденды по привилегированным акциям — 12%. Прибыль к распределению — 2000 тыс. руб. Рассчитать дивиденды по обыкновенным акциям.

Рекомендации: из прибыли в первую очередь выплачиваются дивиденды по привилегированным акциям и доходы по облигациям; оставшаяся часть прибыли распределяется между обыкновенными акциями.

Задача 10.

Рассчитайте средневзвешенную стоимость капитала вашей компании, если структура источников будет следующая:

#### Структура источников

Источник средств	Доля в общей сумме источников, %	Стоимость источника, %
Акционерный капитал	80,0	12,0
Долгосрочные долговые обязательства	20,0	6,5

Как изменится значение показателя WACC если доля акционерного капитала снизится до 60%.

Задача 11.

Для расширения производства необходимо привлечь средства. Существующая структура капитала: акционерный капитал 100000 обыкновенных акций на сумму 34 млн. долларов, с 14,6% дивидендным доходом и 12,5% бессрочные облигации на сумму 13,9 млн. долларов.

Дополнительные средства в размере 7,25 млн. долларов можно мобилизовать путем:

1. дополнительная эмиссия 15 000 акций по цене 320 долларов (4,8 млн. долларов) и остальные в виде 19,9% банковского кредита. Дивидендный доход на акцию изменится до уровня 15,3% годовых.
2. дополнительная эмиссия 22 000 акций по цене 315 долларов (6,93 млн. долларов) и остальные в виде 17,4% банковского кредита. Дивидендный доход на акцию изменится до уровня 15,9% годовых.
3. эмиссия привилегированных акций с дивидендным доходом 16,1% годовых.
4. эмиссия долговых обязательств под 22,5% годовых.
5. Ставка налога на прибыль 35,6%.

Задача 12.

Определите наиболее выгодный вариант с точки зрения наименьшей стоимости совокупного капитала.

Компания имеет два подразделения, каждое из которых использует заемных средств на 30%, привилегированных акций на 10%, остальное финансируется за счет обыкновенных акций. На рынке установилась ставка процента на заемный капитал на уровне 15%, а ставка налога, уплачиваемого компанией, составляет

20%. Доход от продажи привилегированных акций может достигнуть 13 %. Компания хочет установить минимальный уровень прибыли для каждого подразделения в зависимости от риска для него. Этот уровень впоследствии будет служить отпускной ценой капитала подразделению. Компания думает для этого использовать модель САМР и нашла 2 компании-представителя, для которых наиболее вероятные значения бета – 0,90 и 1,30 соответственно. Безрисковая ставка – 12 %, ожидаемая прибыль от рыночного портфеля – 17 %. Каково значение средневзвешенной стоимости капитала для этих подразделений?

Задача 13.

Оцените эффект финансового рычага и сделайте выводы о его влиянии на рентабельность собственных средств на основе следующих данных (тыс. руб.):

Показатель	Вариант		
	1	2	3
Средняя сумма активов	1000	1000	1000
Средняя сумма собственных средств	1000	800	500
Средняя сумма заемных средств	-	200	500
Сумма прибыли до вычета процентов и налогов	200	200	200
Средняя расчетная ставка процента, %	10	10	10
Рентабельность активов, %			
Сумма процентов, уплаченная за пользование заемными средствами			
Сумма налогооблагаемой прибыли			
Ставка налога на прибыль, %			
Сумма налога на прибыль			
Сумма чистой прибыли			
Рентабельность собственных средств, %			
Эффект финансового рычага, %			

**Домашнее задание №1.** Тема «Принятие решений о привлечении заемного капитала»

Типовой вариант домашнего задания 1

1. Изучите рекомендуемую литературу и дайте ответы на следующие вопросы:

- 1) Какие классификации капитала вам известны?
- 2) Охарактеризуйте различные виды источников средств заемного капитала, опишите их достоинства и недостатки.
- 3) Какие трактовки термина «капитал», «заемный капитал» вы знаете? Есть ли разница между понятиями «привлеченные средства», «заемные средства», «заемный капитал», «капитал и денежные средства», «основные фонды», «основной капитал», «основные фонды»?
- 4) Сравните достоинства и недостатки собственного и заемного капитала.
- 5) Дайте характеристику различных видов лизинга. В чем состоит принципиальная разница между оперативным и финансовым лизингом?
- 6) Дайте характеристику преимуществ и недостатков облигационного займа: а) с позиции эмитента, б) с позиции поставщиков капитала.
- 7) Какую роль играет стоимость различных источников капитала при принятии решений долгосрочного характера? Как рассчитывается стоимость капитала в отношении отдельных источников финансирования?
- 8) Можно ли упорядочить источники по стоимости? Если да, то сделайте это. Обоснуйте свой ответ.
- 9) Приведите примеры платных и бесплатных источников финансирования. Ответ обоснуйте.
- 10) От каких факторов зависит стоимость заемного капитала предприятия?
- 11) Каково соотношение между стоимостью заемного капитала и риском инвестиций?
- 12) Каков механизм влияния структуры капитала на его стоимость?
- 13) Опишите модели оценки стоимости заемного капитала.
- 14) В чем сущность свойства налоговой экономии при использовании заемного капитала?
- 15) Дайте определение эффективной стоимости заемного капитала.
- 16) Как изменяет эффективность инвестиций увеличение стоимости капитала?

2. Дайте ответы на тесты:

**1. Явным преимуществом долгового финансирования является то, что:**

- А) финансовый риск не возрастает;
- Б) контроль за предприятием не утрачивается;
- В) стоимость привлеченных средств равна нулю;
- Г) срок возмещения средств заранее не определен.

**2. К основным способам внешнего финансирования нельзя отнести:**

- А) выпуск акций;
- Б) коммерческий кредит;
- В) облигационный заем;

Г) использование нераспределенной прибыли

**3. Заемный капитал включает в себя:**

- А) долгосрочные займы;
- Б) привилегированные акции по текущей рыночной цене;
- В) внутренние источники средств.

**4. Оптимальная структура капитала - такое сочетание долговых обязательств и собственного капитала, которое**

- А) максимизирует общую стоимость фирмы;
- Б) снижает общую стоимость фирмы;
- В) оказывает незначительное влияние на стоимость фирмы.

**5. Капитал в материально-вещественном воплощении подразделяется на:**

- А) собственный и заёмный;
- Б) денежный и реальный;
- В) основной и оборотный.

**6. Заёмный капитал:**

- А) это капитал, который привлекается предприятием со стороны в виде кредитов, финансовой помощи, сумм, полученных под залог, и других внешних источников на конкретный срок, на определенных условиях под какие-либо гарантии;
- Б) это капитал, к которому относятся материальные факторы длительного пользования, такие, как здания, сооружения, машины, оборудование и т.п.;
- В) это капитал, который расходуется на покупку средств для каждого производственного цикла (сырья, основных и вспомогательных материалов и т.п.), а также на оплату труда.

**7. Для расчета оптимальной структуры капитала необходимы показатели:**

- А) доля собственного и заемного капитала;
- Б) цена собственного и заемного капитала;
- В) все названные;
- Г) взвешенная цена капитала.

**8. Теория структуры капитала Модильяни-Миллера утверждает, что:**

- А) цена капитала не зависит от его структуры и структуру невозможно оптимизировать;
- Б) цена капитала зависит от его структуры и структуру капитала можно оптимизировать;
- В) цена капитала не зависит от его структуры, но структуру оптимизировать можно;
- Г) цена капитала зависит от структуры.

**9. Явным преимуществом долгового финансирования является то, что:**

- А) финансовый риск не возрастает;
- Б) контроль за предприятием не утрачивается;
- В) стоимость привлеченных средств равна нулю;
- Г) срок возмещения средств заранее не определен.

**10. К основным способам внешнего финансирования нельзя отнести:**

- А) выпуск акций;
- Б) коммерческий кредит;
- В) облигационный заем;
- Г) использование нераспределенной прибыли.

**11. Стоимость облигаций определяется как:**

- А) купонная ставка облигации;
- Б) купонная ставка за вычетом налогов;
- В) реальный доход от облигации;
- Г) реальный доход от облигации за вычетом налогов.

**3. Решите задачи.**

Задача.

Для организации нового бизнеса компании требуется 200 000 рублей.

Имеется два варианта:

1. выпуск необеспеченных долговых обязательств на сумму 100 000 рублей под 10% годовых, 100 000 обыкновенных акций номиналом 1 рубль,
2. выпуск необеспеченных долговых обязательств на сумму 20 000 рублей под 10% годовых, 180 000 обыкновенных акций номиналом 1 рубль.

Прибыль до выплаты процентов и налогов планируется в размере 60 000 рублей. Ставка налога на прибыль – 20%. Определите чистую прибыль на акцию по каждому из вариантов.

Задача

Имеются следующие данные о компании ABC:

Показатель	Значение, руб.
Выручка от реализации продукции	30000

Переменные расходы	10000
Постоянные расходы	5000
ЕВИТ	15000
Сумма процентов, подлежащих уплате за пользование заемными средствами	7000
Ставка налога на прибыль, %	20

Определите ЭФР, ЭПР, а также совместный эффект от данных рычагов.

Задача.

Компании требуется увеличить размер активов на 30 000 долларов. Возможна реализация следующих вариантов финансирования:

- а) эмиссия обыкновенных акций номиналом 15 долларов,
- б) привлечение банковского кредита под 10% годовых.

В настоящее время компания имеет акционерный капитал в размере 15 000 долларов (10 долларов за акцию), ЕВИТ - 5000 долларов, выпущены облигации на сумму 10 000 долларов под 8% годовых. Ставка налога на прибыль – 20%. Определите величину EPS для каждого из вариантов финансирования.

**Домашнее задание №2.** Тема «Основные финансовые показатели в системе бизнес-планирования»  
Типовой вариант домашнего задания 2 (включает вопросы, тестовые задания и задачи)

1. **Изучите рекомендуемую литературу и дайте ответы на следующие вопросы:**
  2. Что такое инвестиции, их экономическая сущность, структура?
  3. Субъекты и объекты инвестиционной деятельности.
  4. Что такое эффект и эффективность полезной деятельности.
  5. Какие элементы включаются в состав инвестиционных затрат?
  6. Какими правами обладают инвесторы?
  7. Основные этапы инвестирования.
  8. Какова роль инвестиций на микро- и макроуровнях?
  9. Охарактеризуйте важнейшие факторы, влияющие на объем инвестиций.
  10. Перечислите основные классификации инвестиций в реальном и финансовом секторах экономики.
2. **Дайте ответы на тесты:**
  1. **Фирма приняла проект с нулевым ЧДД. Это объясняется:**
    - 1)целесообразностью укрупнения фирмы на величину инвестиций;
    - 2)отсутствием у проекта доходов, он оценивается по минимизации затрат;
    - 3)необходимостью вынужденных инвестиций, связанных с удовлетворением каких-либо стандартов, нормативов;
    - 4)возможностью удовлетворить потребности инвесторов по минимуму.
  2. **Альтернативные инвестиционные проекты, это проекты**
    - 1)допускающие одновременное и раздельное осуществление
    - 2)проекты. не допускающие одновременного осуществления
    - 3)взаимоисключающие
    - 4)допускающие совместную реализацию
  3. **Величина инвестиционного капитала равняется:**
    - 1) величине долгосрочных финансовых обязательств
    - 2)величине собственных средств
    - 3)сумме собственных средств и долгосрочных обязательств
    - 4)величине кредиторской задолженности
  4. **Из приведенных критериев эффективности инвестиционного проекта не учитывает фактор времени**
    - 1)внутренняя норма рентабельности
    - 2)чистая текущая стоимость
    - 3)индекс рентабельности;
    - 4)срок окупаемости.
  - 5.**Принцип инвестирования заключается в том, что вложения производятся, если ожидаемая доходность проекта не меньше:**
    - 1)среднерыночной,
    - 2)среднеотраслевой,
    - 3)чем по другим проектам организации.
    - 4)чем у конкурентов
  6. **В денежные потоки/оттоки от инвестиционной деятельности входит:**
    - 1)продажа оборудования
    - 2)получение ссуды в банке
    - 3)покупка ценных бумаг
    - 4)выкуп собственных акций

**7. Определить величину чистого дохода от реализации проекта при следующих исходных данных:** инвестиционные затраты в первый год – 200 тыс. руб., сумма чистой прибыли и амортизационных отчислений во второй год - 60 тыс. руб., в третий год - 80 тыс. руб., в четвертый - 100 тыс. руб.

- 1) 35 тыс. руб.;
- 2) 40 тыс. руб.;
- 3) 45 тыс. руб.;
- 4) 50 тыс. руб.

**8. Если доходность инвестиций меньше средневзвешенной цены капитала, то как правило, снижается:**

- 1) ценность фирмы,
- 2) рентабельность продаж,
- 3) рентабельность активов,
- 4) чистая прибыль.

**9. Внутренняя норма рентабельности инвестиционного проекта - это:**

- 1) норма дисконта, при которой чистый дисконтированный доход больше нуля;
- 2) отношение суммы дисконтированных чистых поступлений от реализации проекта к сумме дисконтированных инвестиционных затрат;
- 3) период времени, в течении которого сумма чистых поступлений от реализации проекта равна сумме необходимых инвестиций;
- 4) норма дисконта, при которой сумма дисконтированных чистых поступлений от реализации проекта равна сумме дисконтированных инвестиционных затрат.

**10. Показатель ВНД характеризует:**

- 1) выгодность проекта;
- 2) по какой ставке следует дисконтировать денежные потоки, чтобы определить доходность проекта;
- 3) цену капитала, ниже которой проект невыгоден;
- 4) цену капитала, выше которой проект невыгоден.

### **3. Решите задачи.**

Задача

Первоначальная стоимость станка, приобретенного 5 лет назад, была 210 тыс. руб. Переоценка основных средств проводилась ежегодно. Восстановительная стоимость станка в начале 2-го года – 231 тыс. руб., в начале 4-го года – 292 тыс. руб., в начале 5-го года – 350 тыс. руб. Амортизация начислялась линейным методом, цена нового идентичного станка в настоящее время 360 тыс. руб. Рассчитайте разницу между современной ценой нового идентичного станка и суммой начисленных амортизационных отчислений списываемого станка, отработавшего 5 лет.

Задача

Предприятие планирует взять в аренду нежилое помещение площадью 300 кв. м. для организации производства товаров народного потребления. В бизнес-плане рассчитаны следующие показатели: выручка от реализации – 600 000 долл., материальные затраты и услуги – 300 000 долл., зарплата персонала с отчислениями – 80 000 долл. Ожидаемая сумма прибыли от продаж 96 000 долл. в год, ставка НДС – 18%. Определите приемлемую сумму арендной платы в год (без НДС).

Задача

Ожидается, что проект, требующий инвестиции в размере 100 000 руб., будет генерировать доходы в течение 8 лет, в сумме 30 000 руб. ежегодно. Приемлемая ставка дисконтирования равна 10 %. Рассматриваются 2 варианта: без учета риска и с учетом риска. В первом случае - проводится без корректировки исходных данных. Во втором случае для последних 3 лет вводится понижающий коэффициент 0,9, а также поправка на риск к ставке дисконтирования в размере 3 % пунктов. Стоит ли принять этот проект в том и другом случае?

## **3. Методические материалы, определяющие процедуры оценивания**

Процедура проведения промежуточной аттестации и текущего контроля успеваемости регламентируется локальным нормативным актом, определяющим порядок осуществления текущего контроля успеваемости и промежуточной аттестации обучающихся.

*3.1. Процедура оценивания при проведении промежуточной аттестации обучающихся по дисциплине в форме экзамена и/или дифференцированного зачета (зачета с оценкой)*

Промежуточная аттестация по дисциплине в форме экзамена проводится в 6 семестре.

Используются критерии и шкала оценивания, указанные в п.1.2. Оценка выставляется преподавателем интегрально по всем показателям и критериям оценивания.

Ниже приведены правила оценивания формирования компетенций по показателю оценивания «Знания».

Критерий оценивания	Уровень освоения и оценка			
	«2» (неудовлетв.)	«3» (удовлетвор.)	«4» (хорошо)	«5» (отлично)
Знание терминов и определений, понятий	Не знает терминов и определений	Знает термины и определения, но допускает неточности формулировок	Знает термины и определения	Знает термины и определения, может корректно сформулировать их самостоятельно
Знание основных закономерностей и соотношений, принципов	Не знает основные закономерности и соотношения, принципы построения знаний	Знает основные закономерности, соотношения, принципы построения знаний	Знает основные закономерности, соотношения, принципы построения знаний, их интерпретирует и использует	Знает основные закономерности, соотношения, принципы построения знаний, может самостоятельно их получить и использовать
Объём освоенного материала, усвоение всех дидактических единиц (разделов)	Не знает значительной части материала дисциплины	Знает только основную материал дисциплины, не усвоил его деталей	Знает материал дисциплины в объёме	Обладает твёрдым и полным знанием материала дисциплины, владеет дополнительными знаниями
Полнота ответов на проверочные вопросы	Не даёт ответы на большинство вопросов	Даёт неполные ответы на все вопросы	Даёт ответы на вопросы, но не все - полные	Даёт полные, развёрнутые ответы на поставленные вопросы
Правильность ответов на вопросы	Допускает грубые ошибки при изложении ответа на вопрос	В ответе имеются существенные ошибки	В ответе имеются несущественные неточности	Ответ верен
Чёткость изложения и интерпретации знаний	Излагает знания без логической последовательности	Излагает знания с нарушениями в логической последовательности	Излагает знания без нарушений в логической последовательности	Излагает знания в логической последовательности, самостоятельно их интерпретируя и анализируя
	Не иллюстрирует изложение поясняющими схемами, рисунками и примерами	Выполняет поясняющие схемы и рисунки небрежно и с ошибками	Выполняет поясняющие рисунки и схемы корректно и понятно	Выполняет поясняющие рисунки и схемы точно и аккуратно, раскрывая полноту усвоенных знаний
	Неверно излагает и интерпретирует знания	Допускает неточности в изложении и интерпретации знаний	Грамотно и по существу излагает знания	Грамотно и точно излагает знания, делает самостоятельные выводы

Ниже приведены правила оценивания формирования компетенций по показателю оценивания «Навыки начального уровня».

Критерий оценивания	Уровень освоения и оценка			
	«2» (неудовлетв.)	«3» (удовлетвор.)	«4» (хорошо)	«5» (отлично)
Навыки выбора методик выполнения заданий	Не может выбрать методику выполнения заданий	Испытывает затруднения по выбору методики выполнения задания	Без затруднений выбирает стандартную методику выполнения задания	Применяет теоретические знания для выбора методики выполнения заданий



		ний	ний	
Навыки выполнения заданий различной сложности	Не имеет навыков выполнения учебных заданий	Имеет навыки выполнения только простых типовых учебных заданий	Имеет навыки выполнения только стандартных учебных заданий	Имеет навыки выполнения как стандартных, так и нестандартных учебных заданий
Навыки самопроверки. Качество сформированных навыков	Допускает грубые ошибки при выполнении заданий, нарушающие логику решения задач	Допускает ошибки при выполнении заданий, нарушения логики решения	Допускает ошибки при выполнении заданий, не нарушающие логику решения	Не допускает ошибок при выполнении заданий
Навыки анализа результатов выполнения заданий, решения задач	Делает некорректные выводы	Испытывает затруднения с формулированием корректных выводов	Делает корректные выводы по результатам решения задачи	Самостоятельно анализирует результаты выполнения заданий
Навыки представления результатов решения задач	Не может проиллюстрировать решение задачи поясняющими схемами, рисунками	Выполняет поясняющие схемы и рисунки небрежно и с ошибками	Выполняет поясняющие рисунки и схемы корректно и понятно	Выполняет поясняющие рисунки и схемы верно и аккуратно

Ниже приведены правила оценивания формирования компетенций по показателю оценивания «Навыки основного уровня».

Критерий оценивания	Уровень освоения и оценка			
	«2» (неудовлетв.)	«3» (удовлетвор.)	«4» (хорошо)	«5» (отлично)
Навыки выбора методик выполнения заданий	Не может выбрать методику выполнения заданий	Испытывает затруднения по выбору методики выполнения заданий	Без затруднений выбирает стандартную методику выполнения заданий	Применяет теоретические знания для выбора методики выполнения заданий
Навыки выполнения заданий различной сложности	Не имеет навыков выполнения учебных заданий	Имеет навыки выполнения только простых типовых учебных заданий	Имеет навыки выполнения только стандартных учебных заданий	Имеет навыки выполнения как стандартных, так и нестандартных учебных заданий
Навыки самопроверки. Качество сформированных навыков	Допускает грубые ошибки при выполнении заданий, нарушающие логику решения задач	Допускает ошибки при выполнении заданий, нарушения логики решения	Допускает ошибки при выполнении заданий, не нарушающие логику решения	Не допускает ошибок при выполнении заданий
Навыки анализа результатов выполнения заданий, решения задач	Делает некорректные выводы	Испытывает затруднения с формулированием корректных выводов	Делает корректные выводы по результатам решения задачи	Самостоятельно анализирует результаты выполнения заданий
Навыки представления результатов решения задач	Не может проиллюстрировать решение задачи поясняющими схемами, рисунками	Выполняет поясняющие схемы и рисунки небрежно и с ошибками	Выполняет поясняющие рисунки и схемы корректно и понятно	Выполняет поясняющие рисунки и схемы верно и аккуратно
Навыки обоснования выполнения заданий	Не может обосновать алгоритм выполнения заданий	Испытывает затруднения при обосновании алгоритма выполнения заданий	Обосновывает ход решения задач без затруднений	Грамотно обосновывает ход решения задач
Быстрота выпол-	Не выполняет	Выполняет зада-	Выполняет все	Выполняет все по-

нения заданий	задания или выполняет их очень медленно, не достигая поставленных задач	ния медленно, с отставанием от установленного графика.	поставленные задания в срок	ставленные задания с опережением графика
Самостоятельность в выполнении заданий	Не может самостоятельно планировать и выполнять задания	Выполняет задания только с помощью наставника	Самостоятельно выполняет задания с консультацией у наставника	Выполняет задания самостоятельно, без посторонней помощи
Результативность (качество) выполнения заданий	Выполняет задания некачественно	Выполняет задания с недостаточным качеством	Выполняет задания качественно	Выполняет качественно даже сложные задания

*3.2. Процедура оценивания при проведении промежуточной аттестации обучающихся по дисциплине в форме зачета*

Промежуточная аттестация по дисциплине в форме зачёта не проводится.

*3.3. Процедура оценивания при проведении промежуточной аттестации обучающихся по дисциплине в форме защиты курсовой работы (курсового проекта)*

Промежуточная аттестация по дисциплине в форме защиты курсовой работы/курсового проекта не проводится.

Шифр	Наименование дисциплины
Б1.О.22	Финансовый менеджмент

Код направления подготовки / специальности	38.03.02
Направление подготовки / специальность	Менеджмент
Наименование ОПОП (направленность / профиль)	Менеджмент в инвестиционно-строительной сфере
Год начала реализации ОПОП	2023
Уровень образования	бакалавриат
Форма обучения	очная
Год разработки/обновления	2023

### Перечень учебных изданий и учебно-методических материалов

Печатные учебные издания в НТБ НИУ МГСУ:

№ п/п	Автор, название, место издания, издательство, год издания, количество страниц	Количество экземпляров в библиотеке НИУ МГСУ
1.	Ковалев, В. В. Финансовый менеджмент: теория и практика [Текст] / В. В. Ковалев. - 3-е изд., перераб. и доп. - Москва : Проспект, 2014. - 1094 с. : ил., табл. - Краткий предм. указ.: с. 1042-1050. - Библиогр.: с. 1079-1094. - ISBN 978-5-392-11235-7	10
2.	Лукасевиц, И. Я. Финансовый менеджмент [Текст] : учебники и практикумы для бакалавриата и магистратуры: в 2 ч. / И. Я. Лукасевиц. - Москва : Юрайт, 2018. - (Бакалавр - Магистр). - ISBN 978-5-534-03728-9. Ч.1 : Основные понятия, методы и концепции. - 4-е изд., перераб. и доп. - ISBN 978-5-534-03726-5:	30
3.	Лукасевиц, И. Я. Финансовый менеджмент [Текст] : учебник и практикум для бакалавриата и магистратуры: в 2 ч. / И. Я. Лукасевиц. - 4-е изд., перераб. и доп. - Москва : Юрайт, 2018. - (Бакалавр - Магистр). - ISBN 978-5-534-03728-9. Ч.2 : Инвестиционная и финансовая политика фирмы. - Библиогр.: с. 302-304 (30 назв.). - ISBN 978-5-534-03727-2	30

Электронные учебные издания в электронно-библиотечных системах (ЭБС):

№ п/п	Автор, название, место издания, год издания, количество страниц	Ссылка на учебное издание в ЭБС
1.	Лукасевиц, И. Я. Финансовый менеджмент в 2 ч. Часть 1. Основные понятия, методы и концепции : учебник и практикум для бакалавриата и магистратуры / И. Я. Лукасевиц. — 4-е изд., перераб. и доп. — Москва : Издательство Юрайт, 2019. — 377 с. — (Бакалавр и магистр. Академический курс). — ISBN 978-5-534-03726-5.	<a href="https://urait.ru/bcode/432014">https://urait.ru/bcode/432014</a>
2.	Лукасевиц, И. Я. Финансовый менеджмент в 2 ч. Часть 2. Инвестиционная и финансовая политика фирмы : учебник и практикум для бакалавриата и магистратуры / И. Я. Лукасевиц. — 4-е изд., перераб. и доп. — Москва : Издательство Юрайт, 2019. — 304 с. — (Бакалавр и магистр. Академический курс). — ISBN 978-5-534-03727-2.	<a href="https://urait.ru/bcode/438662">https://urait.ru/bcode/438662</a>

3	Таскаева, Н. Н. Корпоративные финансы [Электронный ресурс] : учебно-методическое пособие / Н. Н. Таскаева ; Нац. исследоват. Моск. гос. строит. ун-т, каф. менеджмента и инноваций. - Электрон. текстовые дан. (0,67Мб). - Москва : МИСИ-МГСУ, 2020. - 1 эл. опт. диск. - (Экономика и менеджмент). - Загл. с титул. экрана. - ISBN 978-5-7264-2296-1 (сетевое). - ISBN 978-5-7264-2297-8 (локальное)	<a href="http://lib-04.gic.mgsu.ru/lib/2020/123.pdf">http://lib-04.gic.mgsu.ru/lib/2020/123.pdf</a>
	Корпоративные финансы : учебное наглядное пособие по направлению подготовки 38.04.01 Экономика / сост. Н. Н. Таскаева ; Нац. исслед. Моск. гос. строит. ун-т, каф. менеджмента и инноваций. - Москва : Изд-во МИСИ-МГСУ, 2020. - 1 эл. опт. диск : цв. - (УНП). - Загл. с титул. экрана. - ISBN 978-5-7264-2377-7 (сетевое). - ISBN 978-5-7264-2378-4 (локальное)	<a href="http://lib-04.gic.mgsu.ru/lib/UNP2020/2.pdf">http://lib-04.gic.mgsu.ru/lib/UNP2020/2.pdf</a>

## Перечень учебно-методических материалов в НТБ НИУ МГСУ:

№ п/п	Автор, название, место издания, издательство, год издания, количество страниц
1	Финансовый менеджмент [Электронный ресурс] : методические указания к практическим занятиям и самостоятельной работе по дисциплине «Финансовый менеджмент» для обучающихся по направлению подготовки 38.03.02 Менеджмент по профилю «Менеджмент в инвестиционно-строительной сфере» / [сост.: Н.Г. Верстина и др.] ; М-во образования и науки Рос. Федерации, Нац. исследоват. Моск. гос. строит. ун-т. — Электрон. дан. и прогр. (1,1 Мб). — Москва : Изд-во Моск. гос. строит. ун-та, 2017: <a href="http://lib-04.gic.mgsu.ru/lib/Method2017/78.pdf">http://lib-04.gic.mgsu.ru/lib/Method2017/78.pdf</a>

Шифр	Наименование дисциплины
Б1.О.22	Финансовый менеджмент

Код направления подготовки / специальности	38.03.02
Направление подготовки / специальность	Менеджмент
Наименование ОПОП (направленность / профиль)	Менеджмент в инвестиционно-строительной сфере
Год начала реализации ОПОП	2023
Уровень образования	бакалавриат
Форма обучения	очная
Год разработки/обновления	2023

#### Перечень профессиональных баз данных и информационных справочных систем

Наименование	Электронный адрес ресурса
«Российское образование» - федеральный портал	<a href="http://www.edu.ru/index.php">http://www.edu.ru/index.php</a>
Научная электронная библиотека	<a href="http://elibrary.ru/defaultx.asp?">http://elibrary.ru/defaultx.asp?</a>
Электронная библиотечная система IPRbooks	<a href="http://www.iprbookshop.ru/">http://www.iprbookshop.ru/</a>
Федеральная университетская компьютерная сеть России	<a href="http://www.runnet.ru/">http://www.runnet.ru/</a>
Информационная система "Единое окно доступа к образовательным ресурсам"	<a href="http://window.edu.ru/">http://window.edu.ru/</a>
Научно-технический журнал по строительству и архитектуре «Вестник МГСУ»	<a href="http://www.vestnikmgsu.ru/">http://www.vestnikmgsu.ru/</a>
Научно-техническая библиотека НИУ МГСУ	<a href="http://www.mgsu.ru/resources/Biblioteka/">http://www.mgsu.ru/resources/Biblioteka/</a>

## Приложение 4 к рабочей программе

Шифр	Наименование дисциплины
Б1.О.22	Финансовый менеджмент

Код направления подготовки / специальности	38.03.02
Направление подготовки / специальность	Менеджмент
Наименование ОПОП (направленность / профиль)	Менеджмент в инвестиционно-строительной сфере
Год начала реализации ОПОП	2023
Уровень образования	бакалавриат
Форма обучения	очная
Год разработки/обновления	2023

## Материально-техническое и программное обеспечение дисциплины

Наименование специальных помещений и помещений для самостоятельной работы	Оснащенность специальных помещений и помещений для самостоятельной работы	Перечень лицензионного программного обеспечения. Реквизиты подтверждающего документа
Учебные аудитории для проведения учебных занятий, текущего контроля и промежуточной аттестации	Рабочее место преподавателя, рабочие места обучающихся	
Помещение для самостоятельной работы обучающихся <b>Ауд. 41 НТБ</b> на 80 посадочных мест (рабочее место библиотекаря, рабочие места обучающихся)	ИБП GE VH Series VH 700 Источник бесперебойного питания РИП-12 (2 шт.) Компьютер/ТИП №5 (2 шт.) Компьютер Тип № 1 (6 шт.) Контрольно-пусковой блок С2000-КПБ (26 шт.) Монитор / Samsung 21,5" S22C200B (80 шт.) Плоттер / HP DJ T770 Прибор приемно-контрольный С2000-АСПТ (2 шт.) Принтер / HP LaserJet P2015 DN Принтер / Тип № 4 н/т Принтер HP LJ Pro 400 M401dn Системный блок / Kraftway Credo тип 4 (79 шт.) Электронное табло 2000*950	Adobe Acrobat Reader DC (ПО предоставляется бесплатно на условиях OpLic) Adobe Flash Player (ПО предоставляется бесплатно на условиях OpLic) APM Civil Engineering (Договор № 109/9.13_АО НИУ от 09.12.13 (НИУ-13)) ArcGIS Desktop (Договор передачи с ЕСПИ СНГ 31 лицензии от 27.01.2016) ArhciCAD [22] (Б\Д; Веб-кабинет или подписка; OpenLicense) AutoCAD [2018] (Б\Д; Веб-кабинет или подписка; OpenLicense) AutoCAD [2020] (Б\Д; Веб-кабинет или подписка; OpenLicense) Autodesk Revit [2018] (Б\Д; Веб-кабинет или подписка; OpenLicense) Autodesk Revit [2020] (Б\Д; Веб-кабинет или подписка; OpenLicense) CorelDRAW [GSX5;55] (Договор № 292/10.11-АО НИУ от 28.11.2011 (НИУ-11)) eLearnBrowser [1.3] (Договор ГМЛ-Л-16/03-846 от 30.03.2016) Google Chrome (ПО предоставляется бесплатно на условиях OpLic) Lazarus (ПО предоставляется бесплатно на условиях OpLic) Mathcad [Edu.Prime;3;30] (Договор №109/9.13_АО НИУ от 09.12.13 (НИУ-

Наименование специальных помещений и помещений для самостоятельной работы	Оснащенность специальных помещений и помещений для самостоятельной работы	Перечень лицензионного программного обеспечения. Реквизиты подтверждающего документа
		<p>13))  Mathworks Matlab [R2008a;100] (Договор 089/08-ОК(ИОП) от 24.10.2008)  Mozilla Firefox (ПО предоставляется бесплатно на условиях OpLic)  MS Access [2013;Im] (OpenLicense;  Подписка Azure Dev Tools; БД; Веб-кабинет)  MS ProjectPro [2013;ImX] (OpenLicense;  Подписка Azure Dev Tools; БД; Веб-кабинет)  MS VisioPro [2013;ADT] (OpenLicense;  Подписка Azure Dev Tools; БД; Веб-кабинет)  MS Visual FoxPro [ADT] (OpenLicense;  Подписка Azure Dev Tools; БД; Веб-кабинет)  nanoCAD СПДС Стройплощадка (Договор бесплатной передачи / партнерство)  PascalABC [3.2.0.1311] (ПО предоставляется бесплатно на условиях OpLic)  Visual Studio Ent [2015;Imx] (OpenLicense;  Подписка Azure Dev Tools; БД; Веб-кабинет)  Visual Studio Expr [2008;ImX] (OpenLicense;  Подписка Azure Dev Tools; БД; Веб-кабинет)  WinPro 7 [ADT] (OpenLicense; Подписка Azure Dev Tools; БД; Веб-кабинет)  Компас-3D V14 АЕС (Договор № 109/9.13_АО НИУ от 09.12.13 (НИУ-13))  ПК ЛИРА-САПР [2013] (Договор № 109/9.13_АО НИУ от 09.12.13 (НИУ-13))</p>
Помещение для самостоятельной работы обучающихся <b>Ауд. 59 НТБ</b> на 5 посадочных мест, оборудованных компьютерами (рабочее место библиотекаря, рабочие места обучающихся, рабочее место для лиц с ограниченными возможностями здоровья) Читальный зал на 52 посадочных места	Компьютер / ТИП №5 (4 шт.) Монитор Acer 17" AL1717 (4 шт.) Монитор Samsung 24" S24C450B Системный блок Kraftway Credo KC36 2007 (4 шт.) Системный блок Kraftway Credo KC43 с KSS тип3 Принтер/HP LaserJet P2015 DN Аудиторный стол для инвалидов-колясочников Видеоувеличитель /Ortelec ClearNote Джойстик компьютерный беспроводной Клавиатура CleVu с большими кнопками и накладкой (беспроводная) Кнопка компьютерная выносная малая Кнопка компьютерная выносная малая (2 шт.)	Google Chrome (ПО предоставляется бесплатно на условиях OpLic (не требуется)) Adobe Acrobat Reader DC (ПО предоставляется бесплатно на условиях OpLic (не требуется)) eLearnBrowser [1.3] (Договор ГМЛ-Л-16/03-846 от 30.03.2016) Mozilla Firefox (ПО предоставляется бесплатно на условиях OpLic (лицензия не требуется)) MS OfficeStd [2010; 300] (Договор № 162/10 - АО НИУ от 18.11.2010 (НИУ-10)) Adobe Acrobat Reader [11] (ПО предоставляется бесплатно на условиях OpLic (лицензия не требуется)) K-Lite Codec Pack (ПО предоставляется бесплатно на условиях OpLic (лицензия не требуется))
Помещение для самостоятельной ра-	Монитор Acer 17" AL1717 (5 шт.) Системный блок Kraftway KW17	AutoCAD [2020] (БД; Веб-кабинет или подписка; OpenLicense)

Наименование специальных помещений и помещений для самостоятельной работы	Оснащенность специальных помещений и помещений для самостоятельной работы	Перечень лицензионного программного обеспечения. Реквизиты подтверждающего документа
боты обучающихся <b>Ауд. 84 НТБ</b> На 5 посадочных мест, оборудованных компьютерами (рабочее место библиотекаря, рабочие места обучающихся) Читальный зал на 52 посадочных места	2010 (5 шт.)	Eurosoft STARK [201W;20] (Договор № 089/08-ОК(ИОП) от 24.10.2008) MS OfficeStd [2010; 300] (Договор № 162/10 - АО НИУ от 18.11.2010 (НИУ-10)) nanoCAD СПДС Конструкции (Договор бесплатной передачи / партнерство) WinPro 7 [ADT] (OpenLicense; Подписка Azure Dev Tools; БД; Веб-кабинет) ПК ЛИРА-САПР [2013R5] (ПО предоставляется бесплатно на условиях OpLic (лицензия не требуется))



Федеральное государственное бюджетное образовательное учреждение высшего образования  
**«НАЦИОНАЛЬНЫЙ ИССЛЕДОВАТЕЛЬСКИЙ  
МОСКОВСКИЙ ГОСУДАРСТВЕННЫЙ СТРОИТЕЛЬНЫЙ УНИВЕРСИТЕТ»**

**РАБОЧАЯ ПРОГРАММА**

Шифр	Наименование дисциплины
Б1.О.23	Управление проектами

Код направления подготовки / специальности	38.03.02
Направление подготовки / специальности	Менеджмент
Наименование (я) ОПОП (направленность/профиль)	Менеджмент в инвестиционно-строительной сфере
Год начала реализации ОПОП	2023
Уровень образования	бакалавриат
Форма обучения	очная
Год разработки / обновления	2023

Разработчики:

должность	ученая степень, звание	ФИО
Доцент	к.э.н., доцент	Пантелеева М.С.

Рабочая программа дисциплины разработана и одобрена кафедрой «Менеджмент и инновации»

Рабочая программа утверждена методической комиссией по УГСН, протокол № 10 от «16» июня 2023 г.

## 1. Цель освоения дисциплины

Целью освоения дисциплины «Управление проектами» является формирование компетенций обучающегося в области теории и практики управления проектами.

Программа составлена в соответствии с требованиями Федерального государственного образовательного стандарта высшего образования по направлению подготовки 38.03.02 Менеджмент.

Дисциплина относится к обязательной части Блока 1 «Дисциплины (модули)» основной профессиональной образовательной программы «Менеджмент в инвестиционно-строительной сфере». Дисциплина является обязательной для изучения.

## 2. Перечень планируемых результатов обучения по дисциплине, соотнесенных с планируемыми результатами освоения образовательной программы

Код и наименование компетенции (результат освоения)	Код и наименование индикатора достижения компетенции
УК-1 Способен осуществлять поиск, критический анализ и синтез информации, применять системный подход для решения поставленных задач	УК-1.4 Выявление системных связей и отношений между изучаемыми явлениями, процессами и/или объектами при решении задач в цифровой экономике
УК-2 Способен определять круг задач в рамках поставленной цели и выбирать оптимальные способы их решения, исходя из действующих правовых норм, имеющихся ресурсов и ограничений	УК-2.2 Определение потребности в ресурсах для решения задач профессиональной деятельности
	УК-2.4 Выбор способа и алгоритма решения задач профессиональной деятельности с учётом наличия ограничений и ресурсов
ОПК-1 Способен решать профессиональные задачи на основе знаний (на промежуточном уровне) экономической, организационной и управленческой теории	ОПК - 1.1. Описание содержательных характеристик управления социально-экономическими системами с использованием понятийного аппарата экономической, организационной и управленческой теории
	ОПК - 1.2. Формулирование и формализация задач профессиональной деятельности с использованием научного и методического аппарата экономической, организационной и управленческой теории
	ОПК - 1.3. Выбор способов, методов и технологий управления с учетом функциональной области
	ОПК - 1.4. Выбор основных инструментов управления, показателей оценки эффективности управления, форматов осуществления управленческого процесса
	ОПК - 1.5. Решение задач на усвоение понятийного аппарата и понимание логических связей, расчетных и ситуационных задач на основе знаний (на промежуточном уровне) экономической, управленческой и организационной теории
ОПК-2 Способен осуществлять сбор, обработку и анализ данных, необходимых для решения поставленных управленческих задач, с использованием современного инструментария и интеллектуальных информационно-аналитических систем	ОПК - 2.1. Определение, систематизация и анализ информации в соответствии с поставленными целями управления для решения задач профессиональной деятельности
	ОПК - 2.2. Выбор методов сбора данных, способов и вида их представления в соответствии с поставленными задачами профессиональной деятельности
	ОПК - 2.4. Определение качественных характеристик данных, необходимых для решения поставленных управленческих задач
	ОПК - 2.6. Выбор инструментария обработки и анализа данных, необходимых для решения поставленных управленческих задач
ОПК-3 Способен разрабатывать обоснованные организационно-управленческие решения с учетом их социальной значимости, содействовать их реализации в условиях сложной и динамичной среды и оценивать их по-	ОПК - 3.1. Анализ внешней и внутренней среды состояния и развития социально-экономических систем, выявление ключевых элементов и оценивание их влияния
	ОПК - 3.2. Выявление характеристик процесса разработки, принятия и реализации организационно-управленческого решения с учетом конкретной ситуации в деятельности организации

Код и наименование компетенции (результат освоения)	Код и наименование индикатора достижения компетенции
следствия	ОПК - 3.3. Формирование организационно-управленческих решений в деятельности организации
	ОПК - 3.4. Определение состава контролируемых параметров организационно-управленческого решения
	ОПК - 3.5. Выбор методов разработки и принятия оптимальных организационно-управленческих решений в деятельности организации
	ОПК - 3.6. Выбор методов оценки качества и эффективности управленческих решений
	ОПК - 3.7. Выбор организационно-управленческого решения в соответствии с состоянием и перспективами развития управленческой ситуации объекта профессиональной деятельности
	ОПК - 3.8. Регламентация процесса разработки, принятия и реализации управленческих решений в деятельности организации
ОПК-5 Способен использовать при решении профессиональных задач современные информационные технологии и программные средства, включая управление крупными массивами данных и их интеллектуальный анализ	ОПК - 5.1. Описание принципов, методов и средств решения стандартных задач профессиональной деятельности с использованием современных информационных технологий и программных средств
	ОПК - 5.2. Выбор информационных моделей управленческих процессов с применением технологий интеллектуального анализа
	ОПК - 5.4. Визуализация данных при решении профессиональных задач на основе современных информационных технологий и программных средств

Код и наименование индикатора достижения компетенции	Наименование показателя оценивания (результата обучения по дисциплине)
УК-1.4 Выявление системных связей и отношений между изучаемыми явлениями, процессами и/или объектами при решении задач в цифровой экономике	<b>Знает</b> базовые методологии управления инвестиционно-строительными проектами <b>Знает</b> алгоритм разработки инвестиционно-строительного проекта в цифровой экономике <b>Знает</b> принципы построения организационных структур управления инвестиционно-строительными проектами в цифровой экономике <b>Имеет навыки (основного уровня)</b> разработки организационных структур проекта в цифровой экономике
УК-2.2 Определение потребности в ресурсах для решения задач профессиональной деятельности	<b>Знает</b> основные виды ресурсов для реализации инвестиционно-строительного проекта
УК-2.4 Выбор способа решения задачи профессиональной деятельности с учётом наличия ограничений и ресурсов	<b>Имеет навыки (основного уровня)</b> разработки календарных графиков проекта <b>Имеет навыки (основного уровня)</b> формирования ресурсного плана проекта по фазам жизненного цикла проекта
ОПК - 1.1. Описание содержательных характеристик управления социально-экономическими системами с использованием понятийного аппарата экономической, организационной и управленческой теории	<b>Знает</b> основные виды и элементы проекта <b>Знает</b> функции и методы управления проектом <b>Имеет навыки (начального уровня)</b> применения инструментов планирования, исполнения, мониторинга и контроля, управления изменениями в проектной деятельности <b>Имеет навыки (начального уровня)</b> управления работами и ресурсами проекта <b>Имеет навыки (начального уровня)</b> организации командного взаимодействия для решения управленческих задач проекта <b>Имеет навыки (начального уровня)</b> разработки отдельных структурных элементов проекта <b>Имеет навыки (начального уровня)</b> оценки экономической целесообразности проекта различными методами управленческого анализа
ОПК - 1.2. Формулирование и форма-	<b>Знает</b> фазы жизненного цикла проекта

Код и наименование индикатора достижения компетенции	Наименование показателя оценивания (результата обучения по дисциплине)
лизация задач профессиональной деятельности с использованием научного и методического аппарата экономической, организационной и управленческой теории	<b>Имеет навыки (начального уровня)</b> описания алгоритма фазы инициации проекта
ОПК - 1.3. Выбор способов, методов и технологий управления с учетом функциональной области	<b>Знает</b> основные методы анализа функциональных областей проекта <b>Имеет навыки (начального уровня)</b> применения методов освоенного объема, методов анализа стоимости и материальных ресурсов проекта
ОПК - 1.4. Выбор основных инструментов управления, показателей оценки эффективности управления, форматов осуществления управленческого процесса	<b>Знает</b> методы управления проектом <b>Имеет навыки (начального уровня)</b> оценки экономической целесообразности проекта различными методами управленческого анализа
ОПК - 1.5. Решение задач на усвоение понятийного аппарата и понимание логических связей, расчетных и ситуационных задач на основе знаний (на промежуточном уровне) экономической, управленческой и организационной теории	<b>Знает</b> основные виды и элементы проекта <b>Знает</b> функции управления проектом <b>Имеет навыки (начального уровня)</b> выбора методов и инструментов управления операциями в строительстве
ОПК - 2.1. Определение, систематизация и анализ информации в соответствии с поставленными целями управления для решения задач профессиональной деятельности	<b>Знает</b> приемы и способы систематизации и анализа информации <b>Знает</b> методы решения задачи профессиональной деятельности с учётом наличия ограничений и ресурсов <b>Имеет навыки (начального уровня)</b> формулирования цели и задач проекта в процессе его планирования <b>Имеет навыки (основного уровня)</b> формирования ресурсного плана проекта по фазам жизненного цикла проекта
ОПК - 2.2. Выбор методов сбора данных, способов и вида их представления в соответствии с поставленными задачами профессиональной деятельности	<b>Знает</b> основные виды отчётности по проекту <b>Имеет навыки (начального уровня)</b> формирования состава отчета по завершении проекта
ОПК - 2.4. Определение качественных характеристик данных, необходимых для решения поставленных управленческих задач	<b>Имеет навыки (начального уровня)</b> оценки информации, предоставляемой для планирования проекта
ОПК - 2.6. Выбор инструментария обработки и анализа данных, необходимых для решения поставленных управленческих задач	<b>Знает</b> основные программные продукты для управления реализацией проекта <b>Имеет навыки (начального уровня)</b> выбора инструментария обработки и анализа данных, необходимого для решения поставленных управленческих задач в процессе реализации проекта
ОПК - 3.1. Анализ внешней и внутренней среды состояния и развития социально-экономических систем, выявление ключевых элементов и оценивание их влияния	<b>Знает</b> факторы, влияющие на эффективность реализации проекта <b>Имеет навыки (начального уровня)</b> формализации проблемы, по которой вырабатывается управленческое решение в области управления проектами <b>Имеет навыки (начального уровня)</b> выбора методов принятия управленческих решений в области управления проектами
ОПК - 3.2. Выявление характеристик процесса разработки, принятия и реализации организационно-управленческого решения с учетом конкретной ситуации в деятельности организации	<b>Знает</b> этапы разработки, принятия и реализации организационно-управленческого решения <b>Имеет навыки (начального уровня)</b> выбора инструментария обработки и анализа данных, необходимого для решения поставленных управленческих задач в процессе реализации проекта
ОПК - 3.3. Формирование организационно-управленческих решений в деятельности организации	<b>Знает</b> основные виды организационных структур проекта <b>Имеет навыки (начального уровня)</b> построения организационных структур проекта
ОПК - 3.4. Определение состава кон-	<b>Знает</b> функциональные области проекта

Код и наименование индикатора достижения компетенции	Наименование показателя оценивания (результата обучения по дисциплине)
тролируемых параметров организационно-управленческого решения	<p><b>Знает</b> основные показатели оценки эффективности инвестиционно-строительного проекта</p> <p><b>Знает</b> классификацию проектных рисков</p> <p><b>Имеет навыки (начального уровня)</b> расчета и оценки основных показателей, характеризующих функциональные области проекта</p>
ОПК - 3.5. Выбор методов разработки и принятия оптимальных организационно-управленческих решений в деятельности организации	<p><b>Знает</b> методы разработки и принятия оптимальных организационно-управленческих решений в деятельности организации</p> <p><b>Имеет навыки (начального уровня)</b> выбора методов разработки и принятия оптимальных организационно-управленческих решений при реализации инвестиционно-строительного проекта</p>
ОПК - 3.6. Выбор методов оценки качества и эффективности управленческих решений	<p><b>Знает</b> основные показатели оценки эффективности инвестиционно-строительного проекта</p> <p><b>Имеет навыки (начального уровня)</b> расчета и оценки основных показателей, характеризующих функциональные области проекта</p>
ОПК - 3.7. Выбор организационно-управленческого решения в соответствии с состоянием и перспективами развития управленческой ситуации объекта профессиональной деятельности	<p><b>Имеет навыки (начального уровня)</b> выбора инструментов для мониторинга проекта</p>
ОПК - 3.8. Регламентация процесса разработки, принятия и реализации управленческих решений в деятельности организации	<p><b>Знает</b> стандарты проектного управления</p> <p><b>Знает</b> взаимосвязь между фазами и процессами проекта</p> <p><b>Имеет навыки (начального уровня)</b> структуризации проекта</p>
ОПК - 5.1. Описание принципов, методов и средств решения стандартных задач профессиональной деятельности с использованием современных информационных технологий и программных средств	<p><b>Знает</b> виды и инструменты анализа проектной деятельности</p> <p><b>Знает</b> роль проектного управления в организации менеджмента компании;</p> <p><b>Знает</b> виды управленческих решений и факторы, влияющие на их выбор, в системе проектного управления</p> <p><b>Знает</b> методы планирования управленческих решений в проектном управлении</p> <p><b>Имеет навыки (начального уровня)</b> выбора методов и инструментов управления операционной деятельностью организации,</p> <p><b>Имеет навыки (начального уровня)</b> описания технологии принятия управленческих решений</p> <p><b>Имеет навыки (начального уровня)</b> выбора метода оценки эффективности принятия управленческих решений в проектном управлении</p>
ОПК - 5.2. Выбор информационных моделей управленческих процессов с применением технологий интеллектуального анализа	<p><b>Знает</b> основные программные продукты для управления реализацией проекта</p> <p><b>Знает</b> основные виды ресурсов в применяемом программном продукте</p> <p><b>Имеет навыки (начального уровня)</b> составления согласованного плана проектных работ с использованием инструментальных средств применяемого программного продукта</p> <p><b>Имеет навыки (основного уровня)</b> формирования карты задач (работ) инвестиционно-строительного проекта</p> <p><b>Имеет навыки (основного уровня)</b> выполнения корректировки данных в таблице работ инвестиционно-строительного проекта</p> <p><b>Имеет навыки (основного уровня)</b> создания и сохранения согласованного варианта плана проекта для дальнейшего шаблонирования</p>
ОПК - 5.4. Визуализация данных при решении профессиональных задач на основе современных информационных технологий и программных средств	<p><b>Знает</b> изобразительные средства применяемого программного продукта</p> <p><b>Имеет навыки (начального уровня)</b> создания модели проекта с использованием изобразительных средств применяемого программного продукта</p> <p><b>Имеет навыки (основного уровня)</b> построения графика Ганта для инвестиционно-строительного проекта с автоматическим и</p>

Код и наименование индикатора достижения компетенции	Наименование показателя оценивания (результата обучения по дисциплине)
	ручным планированием работ <b>Имеет навыки (основного уровня)</b> выбора параметров в применяемом программном продукте для описания инвестиционно-строительного проекта

Информация о формировании и контроле результатов обучения представлена в Фонде оценочных средств (Приложение 1).

### 3. Трудоемкость дисциплины и видов учебных занятий по дисциплине

Общая трудоемкость дисциплины составляет 6 зачетных единиц, 216 академических часов. (1 зачетная единица соответствует 36 академическим часам)

Видами учебных занятий и работы обучающегося по дисциплине могут являться.

Обозначение	Виды учебных занятий и работы обучающегося
Л	Лекции
ЛР	Лабораторные работы
ПЗ	Практические занятия
КоП	Компьютерный практикум
КРП	Групповые и индивидуальные консультации по курсовым работам (курсовым проектам)
СР	Самостоятельная работа обучающегося в период теоретического обучения
Контроль	Самостоятельная работа обучающегося и контактная работа обучающегося с преподавателем в период промежуточной аттестации

#### Структура дисциплины:

Форма обучения – очная

№	Наименование раздела дисциплины	Семестр	Количество часов по видам учебных занятий и работы обучающегося							Формы промежуточной аттестации, текущего контроля успеваемости
			Л	ЛР	ПЗ	КоП	КРП	СР	Контроль	
1	Концепция управления проектами	6	8	-	4	4				Контрольная работа (р.1,2,3,4)  Контрольное задание по КоП (р. 2,3)
2	Разработка проекта	6	12	-	6	4	16	109	27	
3	Реализация проекта	6	10	-	4	4				
4	Завершение проекта	6	2	-	2	4				
	Итого:	6	32	-	16	16	16	109	27	Экзамен, курсовая работа

### 4. Содержание дисциплины, структурированное по видам учебных занятий и разделам

При проведении аудиторных учебных занятий предусмотрено проведение текущего контроля успеваемости:

- в рамках практических занятий предусмотрено выполнение обучающимися контрольной работы;
- в рамках компьютерного практикума предусмотрено контрольное задание компьютерного практикума.

#### 4.1 Лекции

Форма обучения - очная

№	Наименование раздела дисциплины	Тема и содержание лекций
1	Концепция управления проектами	<p><b>Тема 1.1 Основные положения управления проектами</b> Понятие «проект»; классификация и типы проектов; понятие «Управление проектами»; функциональные области и процессы управления проектами; окружение проекта</p> <p><b>Тема 1.2 Жизненный цикл и участники проекта</b> Жизненный цикл проекта; фазы жизненного цикла проекта; участники проекта; функции руководителя проекта; состав проектной команды; алгоритм фазы инициации проекта</p> <p><b>Тема 1.3 Структура проекта</b> Структуризация проекта; иерархическая и организационная структуры проекта; методы структуризации проекта. Организационные структуры проекта для цифровой экономики</p> <p><b>Тема 1.4 Анализ рисков</b> Виды и классификация рисков; внешние и внутренние риски по отношению к проекту; факторы возникновения рисков событий; управление рисками в строительстве; методы анализа рисков; качественный и количественный анализ риска; способы снижения риска; распределение риска между участниками проекта; страхование риска; резервирование средств на покрытие непредвиденных расходов</p>
2	Разработка проекта	<p><b>Тема 2.1. Управление планированием проекта</b> Цикл планирования проекта; разработка сетевых моделей; календарное планирование по методу критического пути; ресурсное планирование проекта; бюджетирование проекта; документирование плана проекта</p> <p><b>Тема 2.2 Организационные уровни управления проектами</b> Управляющая компания для реализации проекта; цель и назначение; основные функции и задачи по проекту; взаимоотношения с участниками строительства; основные обязанности по отношению к застройщику и подрядным организациям</p> <p><b>Тема 2.3 Контрактная деятельность по проекту</b> Способы заключения контрактов; виды и организация тендеров: контракты на проектные и подрядные работы; договоры на поставку материально-технических ресурсов и т.д.</p> <p><b>Тема 2.4 Информационно-программное обеспечение проекта</b> Базы данных в управлении проектами; использование экспертных систем; специализированные пакеты программ для ПК; пакеты программ, используемые для решения задач предынвестиционной фазы, на фазе планирования и реализации проекта; факторы выбора пакета программных средств для управления проектом</p>
3	Реализация проекта	<p><b>Тема 3.1. Торги, закупки, контракты</b> Понятия торгов, закупок; этапы закупок, предмет торгов в строительстве; основные участники торгов и их функции; тендер; тендерная документация; виды торгов; способы закупок; порядок проведения традиционных подрядных торгов; понятия договора и его структура; классификация контрактов; понятие жизненного цикла контракта; условия изменения и расторжения договоров</p> <p><b>Тема 3.2 Управление реализацией проекта</b> Исполнение проекта: контроль исполнения проекта; мониторинг фактического выполнения работ; анализ результатов работ; корректирующие действия: управление изменениями проекта; завершение проекта</p>
4	Завершение проекта	<p><b>Тема 4.1 Варианты завершения проекта</b> Причины завершения проекта; формы выхода из проекта; получение исполнительной документации; проверка договорной базы, взаиморасчетов, гарантийных фондов; финансовый аудит и отчет по проекту; развитие результата проекта</p>

4.2 Лабораторные работы. Не предусмотрено учебным планом.

#### 4.3 Практические занятия

Форма обучения - очная

№	Наименование раздела дисциплины	Тема и содержание занятия
1	Концепция управления проектами	<p><b>Тема 1.1 Основные положения управления проектами</b> Ознакомление со спецификой самостоятельной работы студентов и методикой работы с учебной, методической и научной литературой. «Что мы знаем об управлении проектами в отечественной и зарубежной практике бизнеса?» Задание: краткое описание основных элементов «домашнего проекта»</p> <p><b>Тема 1.2 Жизненный цикл и участники проекта</b> Задание: формирование состава проектной команды с описанием их функционала и основных целей. Задание: разработка макета проектной заявки</p> <p><b>Тема 1.3 Структура проекта</b> Задание: создание иерархической структуры работ по проекту в различных условиях реализации</p> <p><b>Тема 1.4 Анализ рисков</b> Дискуссия на тему: «Особенности проектных рисков в России». Разбор контракта на строительные работы в аспекте отраженных в нем рисков. Решение расчетных задач на оценку рисков различными методами</p>
2	Разработка проекта	<p><b>Тема 2.1. Управление планированием проекта</b> Решение графических задач на построение календарного плана работ, циклограмм, графика Ганта, сетевых моделей (различными методами). Решение расчетных задач на определение сроков реализации проекта, точки безубыточности, будущей стоимости, чистой приведенной стоимости и т.п.</p> <p><b>Тема 2.2 Организационные уровни управления проектами</b> Дискуссия на тему: «Взаимоотношения между различными участниками проекта»</p> <p><b>Тема 2.3 Контрактная деятельность по проекту</b> Аналитический обзор по видам контрактов и разбор конкретных ситуации из деловой практики. Составление заявки на участие в конкурсе на право заключения государственного контракта на выполнение строительных работ</p> <p><b>Тема 2.4 Информационно-программное обеспечение проекта</b> Представление презентаций студентов по различным специализированным пакетам программ и обсуждение практики их применения</p>
3	Реализация проекта	<p><b>Тема 3.1. Торги, закупки, контракты</b> Разбор кейс-задач. Решение расчетных задач на определение показателей метода освоенного объема для проекта</p> <p><b>Тема 3.2 Управление реализацией проекта</b> Решение графических задач на построение S-кривых плановых, освоенных и фактических затрат проекта, по известным данным плана его реализации.</p>
4	Завершение проекта	<p><b>Тема 4.1 Варианты завершения проекта</b> Дискуссия на тему: «Как грамотно завершить проект?». Решение case-задач по теме. Выполнение контрольной работы</p>

#### 4.4 Компьютерные практикумы.

№	Наименование раздела дисциплины	Тема и содержание компьютерного практикума
1	Концепция управления проектами	<p><b>Практическая работа N1</b> Знакомство с основными элементами и интерфейсом системы компьютерного моделирования MS Project Задания: определение плана работ (список работ, длительность работ и взаимосвязи между работами); разделение работ на группы; определение контрольных точек (вех) проекта.</p> <p><b>Практическая работа N2</b> Формулирование модели проекта с использованием изобразительных средств программы MS Project. Задания: построение графика Ганта для инвестиционно-строительного проекта с</p>



№	Наименование раздела дисциплины	Тема и содержание компьютерного практикума
		автоматическим и ручным планированием работ и установление параметров MS Project, требуемых для описания проекта.
2	Разработка проекта	<p><b>Практическая работа N3</b> Получение практических навыков составления согласованного плана проектных работ с использованием инструментальных средств программы MS Project. Задания: сформировать карту задачи (работы), выполнить корректировку данных в таблице работ, зафиксировать согласованный вариант плана.</p> <p><b>Практическая работа N4</b> Виды ресурсов и их признаки в MS Project. Задания: сформировать карту материальных, трудовых и денежных ресурсов проекта; назначить ресурсы проекта; сформировать индивидуальные календарные графиков использования трудовых ресурсов.</p>
3	Реализация проекта	<p><b>Практическая работа N5</b> Отслеживание хода выполнения работ и фактических затрат: рассмотрение различных способов отслеживания хода реализации проекта. Задания: построить диаграмму Ганта с отслеживанием и с изменениями; сформировать таблицу отклонений по времени, таблицу затрат и таблицу распределения стоимости по ресурсам; определение стоимости проекта.</p> <p><b>Практическая работа N6</b> Методы преодоления конфликтов ресурсов по проекту с использованием инструментальных средств программы MS Project. Задания: построить диаграмму Ганта, сформировать таблицу ресурсов и выполнить корректировку данных в таблице ресурсов; согласовать использование ресурсов между различными работами; нивелировать конфликты ресурсов разными способами.</p>
4	Завершение проекта	<p><b>Практическая работа N7</b> Выполнение контрольного задания по КоП</p> <p><b>Практическая работа N8</b> Овладение навыками использования инструментальных средств программы MS Project для выявления резервов сокращения продолжительности проекта и затрат на его реализацию. Задания: для предложенного инвестиционно-строительного проекта выявить имеющиеся риски возникновения неучтённых затрат; проанализировать имеющиеся ресурсы и альтернативные варианты их использование; определить, на сколько можно сократить время выполнения проекта при максимально достижимой интенсификации темпов его реализации; предложить и обосновать наиболее оправданный компромисс между затратами на выполнение проекта и его продолжительностью.</p>

#### 4.5 Групповые и индивидуальные консультации по курсовым работам (курсовым проектам).

На групповых и индивидуальных консультациях по курсовым работам осуществляется контактная работа обучающегося по вопросам выполнения курсовой работы. Консультации проводятся в аудиториях и/или через электронную информационную образовательную среду. При проведении консультаций преподаватель осуществляет контроль хода выполнения обучающимся курсовой работы.

#### 4.6 Самостоятельная работа обучающегося в период теоретического обучения

Самостоятельная работа обучающегося в период теоретического обучения включает в себя:

- самостоятельную подготовку к учебным занятиям, включая подготовку к аудиторным формам текущего контроля успеваемости;
- выполнение курсовой работы;
- самостоятельную подготовку к промежуточной аттестации.

Форма обучения – очная.

№	Наименование раздела дисциплины	Темы для самостоятельного изучения
1	Концепция управления проектами	Процесс инициирования проекта. Причины инициации проекта. Стадии процесса инициации проекта. Виды бизнес-планов. Стандарты по разработке бизнес-планов. Типичные ошибки при составлении бизнес-плана.
2	Разработка проекта	Методические рекомендации по проведению технико-экономических обоснований проектов в строительстве. Группы международных стандартов по управлению проектами в инвестиционно-строительной сфере. Бизнес-процессы в инвестиционно-строительном проекте.
3	Реализация проекта	Факторы, характеризующие привлекательность прилегающей территории и самого объекта строительства. Факторы, характеризующие привлекательность соседнего окружения строительного проекта. Процесс приобретения прав на земельный участок. Проектная документация и ее содержание.
4	Завершение проекта	Оценка потенциального ущерба от реализации девелоперского проекта. Разработка мер по снижению ущерба и оценка их стоимости. Подготовка архива проектной документации.

*4.7 Самостоятельная работа обучающегося и контактная работа обучающегося с преподавателем в период промежуточной аттестации*

Работа обучающегося в период промежуточной аттестации включает в себя подготовку к формам промежуточной аттестации (к экзамену, к защите курсовой работы), а также саму промежуточную аттестацию.

## **5. Оценочные материалы по дисциплине**

Фонд оценочных средств по дисциплине приведён в Приложении 1 к рабочей программе дисциплины.

Оценочные средства для проведения промежуточной аттестации, а также текущего контроля по дисциплине хранятся на кафедре (структурном подразделении), ответственной за преподавание данной дисциплины.

## **6. Учебно-методическое и материально-техническое обеспечение дисциплины**

Основные принципы осуществления учебной работы обучающихся изложены в локальных нормативных актах, определяющих порядок организации контактной работы и порядок самостоятельной работы обучающихся. Организация учебной работы обучающихся на аудиторных учебных занятиях осуществляется в соответствии с п. 3.

*6.1 Перечень учебных изданий и учебно-методических материалов для освоения дисциплины*

Для освоения дисциплины обучающийся может использовать учебные издания и учебно-методические материалы, имеющиеся в научно-технической библиотеке НИУ МГСУ и/или размещённые в Электронных библиотечных системах.

Актуальный перечень учебных изданий и учебно-методических материалов представлен в Приложении 2 к рабочей программе дисциплины.

*6.2 Перечень профессиональных баз данных и информационных справочных систем*

При осуществлении образовательного процесса по дисциплине используются профессиональные базы данных и информационных справочных систем, перечень которых указан в Приложении 3 к рабочей программе дисциплины.

*6.3 Перечень материально-технического, программного обеспечения освоения дисциплины*

Учебные занятия по дисциплине проводятся в помещениях, оснащенных соответствующим оборудованием и программным обеспечением.

Перечень материально-технического и программного обеспечения дисциплины приведен в Приложении 4 к рабочей программе дисциплины.

## Приложение 1 к рабочей программе

Шифр	Наименование дисциплины
Б1.О.23	Управление проектами

Код направления подготовки / специальности	38.03.02
Направление подготовки / специальности	Менеджмент
Наименование (я) ОПОП (направленность/профиль)	Менеджмент в инвестиционно-строительной сфере
Год начала реализации ОПОП	2023
Уровень образования	бакалавриат
Форма обучения	очная
Год разработки / обновления	2023

### ФОНД ОЦЕНОЧНЫХ СРЕДСТВ

#### 1. Описание показателей и критериев оценивания компетенций, описание шкал оценивания

Оценивание формирования компетенций производится на основе показателей оценивания, указанных в п.2. рабочей программы и в п.1.1 ФОС.

Связь компетенций и показателей оценивания приведена в п.2 рабочей программы.

##### 1.1. Описание формирования и контроля показателей оценивания

Оценивание уровня освоения обучающимся компетенций осуществляется с помощью форм промежуточной аттестации и текущего контроля. Формы промежуточной аттестации и текущего контроля успеваемости по дисциплине, с помощью которых производится оценивание, указаны в учебном плане и в п.3 рабочей программы.

В таблице приведена информация о формировании результатов обучения по дисциплине разделами дисциплины, а также о контроле показателей оценивания компетенций формами оценивания.

Наименование показателя оценивания (результата обучения по дисциплине)	Номера разделов дисциплины	Формы оценивания (формы промежуточной аттестации, текущего контроля успеваемости)
<b>Знает</b> базовые методологии управления инвестиционно-строительными проектами	1,2,3	Экзамен
<b>Знает</b> алгоритм разработки инвестиционно-строительного проекта в цифровой экономике	1,2,3	Экзамен
<b>Знает</b> принципы построения организационных структур управления инвестиционно-строительными проектами в цифровой экономике	1,2,3	Курсовая работа Экзамен
<b>Имеет навыки (основного уровня)</b> разработки организационных структур проекта в цифровой экономике	2	Курсовая работа Экзамен
<b>Знает</b> основные виды ресурсов для реализации инвестиционно-строительного проекта	1,2,3	Курсовая работа Экзамен
<b>Имеет навыки (основного уровня)</b> разработки календарных графиков проекта	1,2,3	Курсовая работа

Наименование показателя оценивания (результата обучения по дисциплине)	Номера разделов дисциплины	Формы оценивания (формы промежуточной аттестации, текущего контроля успеваемости)
<b>Имеет навыки (основного уровня)</b> формирования ресурсного плана проекта по фазам жизненного цикла проекта	1,2,3	Курсовая работа
<b>Знает</b> основные виды и элементы проекта	1,2,3	Экзамен
<b>Знает</b> функции и методы управления проектом	1,2,3,4	Экзамен
<b>Имеет навыки (начального уровня)</b> применения инструментов планирования, исполнения, мониторинга и контроля, управления изменениями в проектной деятельности	2,3,4	Курсовая работа
<b>Имеет навыки (начального уровня)</b> управления работами и ресурсами проекта <b>Имеет навыки (начального уровня)</b> организации командного взаимодействия для решения управленческих задач проекта	2,3	Курсовая работа Экзамен
<b>Имеет навыки (начального уровня)</b> разработки отдельных структурных элементов проекта	2	Курсовая работа
<b>Имеет навыки (начального уровня)</b> оценки экономической целесообразности проекта различными методами управленческого анализа	2,3	Контрольная работа Курсовая работа
<b>Знает</b> фазы жизненного цикла проекта	2,3	Экзамен
<b>Имеет навыки (начального уровня)</b> описания алгоритма фазы инициации проекта	2	Курсовая работа
<b>Знает</b> основные методы анализа функциональных областей проекта	1,2,3	Экзамен
<b>Имеет навыки (начального уровня)</b> применения методов освоенного объема, методов анализа стоимости и материальных ресурсов проекта	2,3	Курсовая работа Контрольная работа Экзамен
<b>Знает</b> методы управления проектом <b>Знает</b> функции управления проектом	1, 2	Контрольная работа Экзамен
<b>Имеет навыки (начального уровня)</b> оценки экономической целесообразности проекта различными методами управленческого анализа <b>Имеет навыки (начального уровня)</b> выбора методов и инструментов управления операциями в строительстве	2,3,4	Курсовая работа Экзамен
<b>Знает</b> приемы и способы систематизации и анализа информации <b>Знает</b> методы решения задачи профессиональной деятельности с учётом наличия ограничений и ресурсов <b>Имеет навыки (начального уровня)</b> формулирования цели и задач проекта в процессе его планирования <b>Имеет навыки (основного уровня)</b> формирования ресурсного плана проекта по фазам жизненного цикла проекта	2,3,4	Экзамен Контрольная работа Курсовая работа
<b>Знает</b> основные виды отчётности по проекту	1,2,3	Экзамен
<b>Имеет навыки (начального уровня)</b> формирования состава отчета по завершении проекта	4	Курсовая работа
<b>Имеет навыки (начального уровня)</b> оценки информации, предоставляемой для планирования проекта	2,3	Контрольное задание по КоП Курсовая работа
<b>Знает</b> основные программные продукты для управления реализацией проекта	2,3	Контрольное задание по КоП Экзамен
<b>Имеет навыки (начального уровня)</b> выбора инструментария обработки и анализа данных, необходимого для	2,3,4	Курсовая работа Контрольное задание по КоП

Наименование показателя оценивания (результата обучения по дисциплине)	Номера разделов дисциплины	Формы оценивания (формы промежуточной аттестации, текущего контроля успеваемости)
решения поставленных управленческих задач в процессе реализации проекта		
<b>Знает</b> факторы, влияющие на эффективность реализации проекта	3, 4	Контрольная работа Экзамен
<b>Имеет навыки (начального уровня)</b> формализации проблемы, по которой вырабатывается управленческое решение в области управления проектами	2,3,4	Курсовая работа
<b>Имеет навыки (начального уровня)</b> выбора методов принятия управленческих решений в области управления проектами	2,3,4	Курсовая работа
<b>Знает</b> этапы разработки, принятия и реализации организационно-управленческого решения	1,2	Экзамен
<b>Имеет навыки (начального уровня)</b> выбора инструментария обработки и анализа данных, необходимого для решения поставленных управленческих задач в процессе реализации проекта	2,3,4	Курсовая работа Контрольная работа
<b>Знает</b> основные виды организационных структур проекта	1,2,3	Экзамен
<b>Имеет навыки (начального уровня)</b> построения организационных структур проекта	2	Курсовая работа Контрольная работа
<b>Знает</b> функциональные области проекта	1,2,3,4	Курсовая работа Контрольная работа Контрольное задание по КоП Экзамен
<b>Знает</b> основные показатели оценки эффективности инвестиционно-строительного проекта	2,3	Курсовая работа Контрольная работа Экзамен
<b>Знает</b> классификацию проектных рисков	1	Контрольная работа Экзамен
<b>Имеет навыки (начального уровня)</b> расчета и оценки основных показателей, характеризующих функциональные области проекта	1,2,3	Курсовая работа Контрольная работа
<b>Знает</b> методы разработки и принятия оптимальных организационно-управленческих решений в деятельности организации	1,2,3,4	Контрольная работа Экзамен
<b>Имеет навыки (начального уровня)</b> выбора методов разработки и принятия оптимальных организационно-управленческих решений при реализации инвестиционно-строительного проекта	1,2,3,4	Контрольное задание по КоП Контрольная работа Курсовая работа
<b>Знает</b> основные показатели оценки эффективности инвестиционно-строительного проекта	1,2,3	Контрольная работа Курсовая работа Экзамен
<b>Имеет навыки (начального уровня)</b> расчета и оценки основных показателей, характеризующих функциональные области проекта	1,2,3	Курсовая работа Контрольная работа
<b>Имеет навыки (начального уровня)</b> выбора инструментов для мониторинга проекта	1,2,3	Курсовая работа Контрольная работа Экзамен
<b>Знает</b> стандарты проектного управления	1,2	Экзамен
<b>Знает</b> взаимосвязь между фазами и процессами проекта	2,3	Курсовая работа Экзамен

Наименование показателя оценивания (результата обучения по дисциплине)	Номера разделов дисциплины	Формы оценивания (формы промежуточной аттестации, текущего контроля успеваемости)
<b>Имеет навыки (начального уровня)</b> структуризации проекта	1,2,3	Контрольное задание по КоП Контрольная работа Курсовая работа Экзамен
<b>Знает</b> виды и инструменты анализа проектной деятельности	1,2,3	Контрольное задание по КоП Контрольная работа Экзамен
<b>Знает</b> роль проектного управления в организации менеджмента компании <b>Знает</b> виды управленческих решений и факторы, влияющие на их выбор, в системе проектного управления	1	Контрольная работа Экзамен
<b>Знает</b> методы планирования управленческих решений в проектном управлении	2,3	Контрольная работа Экзамен
<b>Имеет навыки (начального уровня)</b> выбора методов и инструментов управления операционной деятельностью организации, <b>Имеет навыки (начального уровня)</b> описания технологии принятия управленческих решений <b>Имеет навыки (начального уровня)</b> выбора метода оценки эффективности принятия управленческих решений в проектном управлении	3,4	Контрольное задание по КоП Курсовая работа
<b>Знает</b> основные программные продукты для управления реализацией проекта  <b>Знает</b> основные виды ресурсов в применяемом программном продукте	2	Контрольное задание по КоП Экзамен
<b>Имеет навыки (начального уровня)</b> составления согласованного плана проектных работ с использованием инструментальных	2,3	Контрольное задание по КоП
<b>Имеет навыки (основного уровня)</b> формирования карты задач (работ) инвестиционно-строительного проекта <b>Имеет навыки (основного уровня)</b> выполнения корректировки данных в таблице работ инвестиционно-строительного проекта	2,3	Контрольное задание по КоП Курсовая работа
<b>Имеет навыки (основного уровня)</b> создания и сохранения согласованного варианта плана проекта для дальнейшего шаблонирования	2,3	Контрольное задание по КоП
<b>Знает</b> изобразительные средства применяемого программного продукта	2	Контрольное задание по КоП Экзамен
<b>Имеет навыки (начального уровня)</b> создания модели проекта с использованием изобразительных средств применяемого программного продукта	2,3	Контрольное задание по КоП
<b>Имеет навыки (основного уровня)</b> построения графика Ганта для инвестиционно-строительного проекта с автоматическим и ручным планированием работ	2,3	Контрольное задание по КоП Курсовая работа
<b>Имеет навыки (основного уровня)</b> выбора параметров в применяемом программном продукте для описания инвестиционно-строительного проекта	2,3	Контрольное задание по КоП

## 1.2. Описание критериев оценивания компетенций и шкалы оценивания

При проведении промежуточной аттестации в форме экзамена, защиты курсовых работ используется шкала оценивания: «2» (неудовлетворительно), «3» (удовлетворительно), «4» (хорошо), «5» (отлично).

Показателями оценивания являются знания, навыки начального и навыки основного уровня обучающегося, полученные при изучении дисциплины.

Критериями оценивания достижения показателей являются:

Показатель оценивания	Критерий оценивания
Знания	Знание терминов и определений, понятий
	Знание основных закономерностей и соотношений, принципов
	Объём освоенного материала, усвоение всех дидактических единиц (разделов)
	Полнота ответов на проверочные вопросы
	Правильность ответов на вопросы
	Чёткость изложения и интерпретации знаний
Навыки начального уровня	Навыки выбора методик выполнения заданий
	Навыки выполнения заданий различной сложности
	Навыки самопроверки. Качество сформированных навыков
	Навыки анализа результатов выполнения заданий, решения задач
	Навыки представления результатов решения задач
Навыки основного уровня	Навыки выбора методик выполнения заданий
	Навыки выполнения заданий различной сложности
	Навыки самопроверки. Качество сформированных навыков
	Навыки анализа результатов выполнения заданий, решения задач
	Навыки представления результатов решения задач
	Навыки обоснования выполнения заданий
	Быстрота выполнения заданий
	Самостоятельность в выполнении заданий
Результативность (качество) выполнения заданий	

## 2. Типовые контрольные задания для оценивания формирования компетенций

### 2.1. Промежуточная аттестация

2.1.1. Промежуточная аттестация в форме экзамена, дифференцированного зачета (зачета с оценкой), зачета

Форма промежуточной аттестации:

- Экзамен в 6 семестре (очная форма обучения).

Перечень типовых вопросов (заданий) для проведения экзамена в 6 семестре (очная форма обучения)

№	Наименование раздела дисциплины	Типовые вопросы/задания
1	Концепция управления проектами	<ol style="list-style-type: none"> <li>1. Жизненный цикл проекта</li> <li>2. Разделение проекта на фазы</li> <li>3. Построение иерархической структуры работ</li> <li>4. Методы структуризации проекта.</li> </ol>



№	Наименование раздела дисциплины	Типовые вопросы/задания
		5. Методы заключения контрактов. 6. Конкурентные тендеры с фиксированной стоимостью работ. 7. Контракт на условиях, выработанных в результате переговоров. 8. Инвестор, основные функции и обязанности. 9. Заказчик, основные функции и обязанности, 10. Управляющая компания для реализации проекта, цель и назначение. 11. Разработчики документации, основные функции и обязанности. 12. Генконтрактор и основные подрядчики, их функции и обязанности. 13. Субподрядчики, основные функции и обязанности. 14. Проект-менеджер, основные функции и обязанности. 15. Инженер по контролю проекта, основные функции и обязанности. 16. Консультанты и инспекторы, основные функции и обязанности. 17. Исходно-разрешительная документация, цель и назначение. 18. Состав проектной документации, согласование и экспертиза. 19. Виды контроля и надзора при реализации проекта 20. Участники проекта, работающие за определенную договорную плату 21. Участники проекта, берущие на себя полную ответственность 22. Организационные структуры управления проектом 23. Роль корпоративного менеджмента компании в управлении проектом 24. Делегирование полномочий на места в управлении проектом 25. Выбор проектного менеджера. 26. Риски проекта и страхование
2	Разработка проекта	27. Календарное планирование проекта. 28. Календарно-сетевой график проекта. 29. Основные этапы календарно-сетевого графика при реализации проекта. 30. Ресурсное планирование проекта. 31. Бюджетирование проекта. 32. Документирование плана проекта. 33. Мониторинг проекта, основная цель и его участники. 34. Инструментарий для проведения мониторинга проекта. 35. Проведение совещаний и переговоров. 36. Закон Парето и контроль стоимости проекта. 37. Метод критического пути и контроль сроков проекта. 38. Анализ стоимости выполненных работ. 39. Исполнительная документация по проекту, основная цель и назначение. 40. Виды исполнительной документации по проекту. 41. Планирование взаимодействия в проекте. 42. Понятие «информация» в управлении проектом.

№	Наименование раздела дисциплины	Типовые вопросы/задания
		43. Основные потребители информации в проекте. 44. Распределение информации в проекте. 45. Отчетность о ходе выполнения проекта. 46. Цель управления коммуникациями проекта. 47. Информационные системы управления проектами, 48. Применение Интернет для управления проектом
3	Реализация проекта	49. Дайте определение торгов. Какие виды торгов вам известны? В чем их сущность? 50. Приведите примеры предметов торгов. 51. Перечислите участников торгов и кратко охарактеризуйте их функции в процессе торгов. 52. Опишите порядок проведения подрядных торгов. 53. Какие особенности проведения электронных аукционов открытой форме вам известны? 54. Дайте определение понятия «договор» («контракт»), 55. Какие способы обеспечения обязательств вам известны? 56. Опишите структуру договора. Какая информация приводится в каждой его части? 57. Какие виды контрактов вам известны? Кратко их охарактеризуйте. 58. Перечислите основные этапы жизненного цикла контракта. 59. Какие условия должны соблюдаться в процессе исполнения договора? 60. Когда и как осуществляется изменение и расторжение договора? 61. Из каких основных этапов состоит процесс управления исполнением проекта? 62. Какие принципы должны быть положены в основу эффективной системы контроля исполнения проекта? 63. Какие критерии контроля являются основными для большинства проектов? 64. Какие основные методы контроля фактического выполнения работ вы знаете? В чем их сущность? 65. Для чего применяется метод освоенного объема? Какие показатели для него являются базовыми? 66. Что представляет собой процесс корректировки исполнения проекта? 67. Какие элементы проекта могут подвергаться корректировке? 68. Что представляет собой модифицированный план проекта? 69. Что такое изменение? 70. Что представляет собой управление изменениями? 71. Какие разделы включаются в план управления изменениями? 72. Какие действия включаются в процесс контроля реализации изменений?
4.	Завершение проекта	73. Причины завершения проекта 74. Варианты завершения проекта 75. Формы выхода из проекта 76. Перечислите этапы закрытия контракта.

№	Наименование раздела дисциплины	Типовые вопросы/задания
		77. Содержание итогового отчета по проекту

2.1.2. Промежуточная аттестация в форме защиты курсовой работы (курсового проекта)

Тематика курсовой работы: «Разработка программы реализации инвестиционного проекта с использованием трех методов оценки финансовых вложений» по вариантам.

Состав типового задания на выполнение курсовой работы для 3 вариантов:

Вариант 1: пусть заданы три инвестиционных проекта и рассматриваются три варианта реализации каждого. Исходные данные по инвестиционным (I) и текущим (C) затратам представлены в табл. А. Лимит финансирования составляет  $F = 45$ .

Таблица А

Вариант	Инвестиционные затраты			Текущие затраты		
1	11	20	22	5	3	2
	15	20	30	4	1.5	0.8
	7	12	18	5	3	1.2
2	9	14	22	6	4	2
	14	20	29	4	2	1.6
	8	11	18	4	3	2
3	11	18	22	5	3	2
	15	23	30	4	1.5	0.8
	6	12	18	5	3	1.2

Задание к варианту 1: постройте программу реализации инвестиционного проекта строительства завода по производству кирпича по методу В. В. Новожилова.

Вариант 2: период полезного использования всех трех проектов -10 лет. Исходные данные по инвестиционным (I) и текущим (C) затратам представлены в табл. А. Лимит финансирования  $F = 45$ . Начальное значение ставки расчетного процента  $i = 1\%$ .

Задание к варианту 2: постройте программу реализации инвестиционного проекта строительства завода по производству кирпича по методу Х. Фишеля.

Вариант 3: в распоряжении инвестора имеется пять инвестиционных проектов с периодом полезного использования, равным одному году. Данные, характеризующие эти проекты, ставки внутреннего процента, а также порядок предпочтения инвестиционных проектов при включении в программу по методу Дж. Дина, приведены в таблице В.

Таблица В

Исходные данные по проектам инвестирования (млн.руб.)						
Для всех вариантов	Характеристики проекта	Индекс проекта инвестирования				
		1	2	3	4	5
	Инвестиционные расходы	-8,5	-20,4	-12,4	-17,6	-6,5
Ставка внутреннего процента	25	20	12	11,8	5	

Для финансирования этих проектов инвестор может использовать собственный ка-

питал в сумме 22,5 млн. руб. и четыре проекта кредитования, рассчитанные на один год, денежные потоки которых и ставки внутреннего процента приведены в таблице Г.

Таблица Г

## Исходные данные по проектам кредитования (млн, руб.)

Варианты	Характеристики проекта	Индекс проекта кредитования			
		1	2	3	4
1	Кредит	10	15	5	8
	Ставка внутреннего процента	5	9	15	20
2	Кредит	11,2	16	6,1	9
	Ставка внутреннего процента	4	10	15	20
3	Кредит	10,5	15,2	5,2	8,4
	Ставка внутреннего процента	5	9	15	20

Задание к варианту 3: постройте программу реализации инвестиционного проекта строительства завода по производству кирпича по методу Дж. Дина.

*Перечень типовых примерных вопросов для защиты курсовой работы:*

1. В чем заключается экономический смысл коэффициента сравнительной эффективности?
2. Какие критерии оптимальности соответствуют методам:
  - В. В. Новожилова,
  - Х. Фишеля,
  - Дж. Дина?
3. Дайте формулировки задачам методов В. В. Новожилова, Х. Фишеля и Дж. Дина.
4. Постарайтесь самостоятельно вывести формулу приведенных затрат.
5. Назовите принципиальные отличия методов оценки инвестиционных проектов.
6. Что такое приведенные затраты?
7. Перечислите исходные предпосылки для каждого из рассмотренных в данной работе методов.
8. Укажите различие между инвестициями и инновациями.

*2.2. Текущий контроль**2.2.1. Перечень форм текущего контроля:*

- контрольная работа в 6 семестре;
- контрольное задание по КоП в 6 семестре.

*2.2.2. Типовые контрольные задания форм текущего контроля:*

*Контрольная работа. Тема: Управление проектами  
Примерные задания для контрольной работы*

**Задача 1.**

Рассматриваются проекты А и Б (исходные данные табл. 1 и 2). Какой проект более предпочтителен? Ставка дисконтирования равна 12%.

Таблица 1

**Проект А**

Год	Входящий денежный поток	PV
1-й	10 000	8 929
2-й	15 000	11 958
3-й	5 000	3 559
Итого	30 000	24 446
Инвестиции	—	24 000
<b>NPV</b>	—	<b>446</b>

Таблица 2

<b>Проект Б</b>		
Год	Входящий денежный поток	PV
1-й	7 000	6 250
2-й	13 000	10 364
3-й	10 000	7 118
Итого	30 000	23 732
Инвестиции	—	24 000
NPV	—	-268

**Задача 2.**

Имеется два инвестиционных проекта, в которых потоки платежей, характеризуются данными, приведенными в таблице 3. Коэффициент дисконтирования равен 1,1. Какой проект наиболее привлекателен?

Таблица 3

Проект	годы			
	1	2	3	4
А	-300	-200	150	300
Б	-100	-100	200	90

**Задача 3.**

Пусть имеется пять альтернативных проектов с характеристиками, приведенными в таблице 4.

Таблица 4

Показатели	Проект 1	Проект 2	Проект 3	Проект 4	Проект 5
Требуемые инвестиции, тыс. руб. на единицу продукции ( $k_i$ )	25,8	23,8	21,1	21,4	20,0
Себестоимость ед. продукции, тыс. руб. ( $c_i$ )	10,6	10,8	11,4	12,0	12,2

Какой проект наилучший по критерию приведенных затрат? Нормативный срок окупаемости 5 лет,  $E_n = 0,20$  ( $E_n$  - нормативный коэффициент эффективности дополнительных капиталовложений).

**Задача 4.**

Выбрать наиболее эффективный вариант механизации и автоматизации производства (количество и качество продукции во всех вариантах одинаковы) (таблица 5).

Таблица 5

## Варианты проекта механизации и автоматизации производства

Показатели	Вариант 1	Вариант 2	Вариант 3	Вариант 4
Капитальные вложения, тыс. руб.	680	750	860	970
Себестоимость годового выпуска, тыс. руб.	560	500	450	430
$E_n$	0,15	0,15	0,15	0,15

**Задача 5.**

Предприятию необходимо привлечь кредит в размере 51 тыс. долл., сроком на 3 года. Среднерыночная ставка процента за кредит составляет 17% в год. Коммерческие банки предлагают следующие условия (таблица 6).

Таблица 6

## Условия кредитования

Условия	Банк 1	Банк 2	Банк 3	Банк 4
Уровень годовой процентной ставки, %	18	16	20	1 год – 16 2 год – 19 3 год – 22
Уплата процента за кредит	Авансом	В конце каждого года	В конце каждого года	В конце каждого года
Погашение основной суммы долга	В конце кредитного периода	1/3 суммы в конце каждого года	В конце кредитного договора	В конце кредитного договора

**Задача 6.**

Сравнить эффективность проекта по финансированию оборудования при следующих условиях: стоимость 60 млн. руб., срок эксплуатации – 5 лет; авансовый лизинговый платеж предусмотрен в сумме 5% (3 млн. руб.), регулярный лизинговый платеж 20 млн. руб. в год; ликвидационная стоимость актива – 10 млн. руб., ставка налога на прибыль 24%, средняя ставка процента по банковскому кредиту 15% в год.

**Задача 7.**

Имеются два инвестиционных проекта (см. таблицу 7) и прогноз их доходности при разных состояниях рынка. Определите наиболее эффективный проект и обоснуйте выбор.

Таблица 7

Состояние рынка	Проект А		Проект В	
	Доход	Вероятность	Доход	Вероятность
1	600	0,2	600	0,25
2	500	0,3	450	0,25
3	200	0,3	300	0,25
4	100	0,2	150	0,25

**Задача 8.**

Используя данные таблицы 8 определите, какой проект более эффективный. Задачу необходимо решить с помощью дерева решений.

Таблица 8

Проект	Постоянные расходы, руб.	Доход в ед. времени, руб.	Спрос	Вероятность спроса
Проект А	13470	21	1320	0,20
Проект Б			1530	0,60

**Задача 9.**

Используя данные таблицы 9 определите, какой проект более эффективный. Задачу необходимо решить с помощью дерева решений.

Таблица 9

Проект	Постоянные расходы, руб.	Доход в ед. времени, руб.	Спрос	Вероятность спроса
Проект А	11080	20	1210	0,25
Проект Б			1540	0,50

**Задача 10.**

Предприятие планирует частично автоматизировать производственный процесс. Приобретение и установка необходимого оборудования обойдется в 8 млн руб. Сокращение трудовых и материальных затрат позволит экономить по 2,2 млн руб. ежегодно (до уплаты налогов). Срок амортизации оборудования 5 лет, за этот период оно полностью обесценится. Однако его реальная рыночная стоимость через 5 лет может составить 2 млн руб. Ставка налога на прибыль 20%, норма доходности для всех проектов, принимаемых фирмой — 10%. Стоит ли браться за реализацию проекта?

*Контрольное задание по КоП  
Пример контрольного задания по КоП*

*Вариант 1*

Для предложенного в таблице 10 проекта «Возведение фундамента при строительстве нового торгового здания» необходимо выполнить следующий перечень заданий:

1. Создайте новый проект и введите данные о работах и ресурсах в программу MS Project (установите для ресурсов максимум доступности — 100% и календарь с учетом государственных праздников).
2. Постройте диаграмму Ганта.
3. Назначьте ресурсы задачам.
4. Назначьте дату начала выполнения проекта (03.02.20).
5. Определите дату окончания проекта и его длительность.
6. Определите объем работы каждого ресурса.
7. Определите работы, запланированные на 15.02.20.
8. Постройте сетевой график проекта.
9. Определите критические работы.

Таблица 10

Перечень работ и ресурсов по проекту «Возведение фундамента при строительстве нового торгового здания»

№п/п	Работа	Предшествующие работы	Длительность работ, в днях	Ресурс
1	Выемка грунта под фундамент	-	7	Подрядчик на профилирование участка
2	Выемка грунта под колодец шахты лифта	1	2	Подрядчик на профилирование участка
3	Формовка фундаментов под опоры и отдельных фундаментов	2	4	Бригада столяров и плотников генерального под-рядчика
4	Предварительная прокладка электрооборудования и трубопроводов в шахте лифта	3	5	Подрядчик на работы по установке водопроводноканализационной сети; Подрядчик на работы по электрификации
5	Формовка стен колодца шахты лифта	3	4	Бригада столяров и плотников генерального подрядчика
6	Монтаж армирующих и анкерных болтов	5,4	4	Бригада столяров и плотников генерального подрядчика
7	Бетонирование фундаментов под опоры и отдельных фундаментов	6	5	Бригада бетоноукладчиков генерального подрядчика
8	Бетонирование стен шахты лифта	7	1	Бригада бетоноукладчиков генерального подрядчика
9	Выдерживание стен шахты лифта	8	7	Бригада чернорабочих генерального подрядчика
10	Выдерживание фундаментов под опоры и отдельных фундаментов	9	7	Бригада чернорабочих генерального подрядчика
11	Демонтаж опалубки стен	10	1	Бригада чернорабочих генераль-

				ного подрядчика
12	Демонтаж опалубки фундаментов под опоры и отдельных фундаментов	11	3	Бригада чернорабочих генерального подрядчика
13	Монтаж пневматической трубы в колодце шахты лифта	12	3	Подрядчик на монтаж лифтового оборудования
14	Подготовка и бетонирование пола колодца шахты лифта	13	1	Бригада бетоноукладчиков генерального подрядчика

### 3. Методические материалы, определяющие процедуры оценивания

Процедура проведения промежуточной аттестации и текущего контроля успеваемости регламентируется локальным нормативным актом, определяющим порядок осуществления текущего контроля успеваемости и промежуточной аттестации обучающихся.

*3.1. Процедура оценивания при проведении промежуточной аттестации обучающихся по дисциплине в форме экзамена и/или дифференцированного зачета (зачета с оценкой)*

Промежуточная аттестация по дисциплине в форме экзамена проводится в 6 семестре.

Используются критерии и шкала оценивания, указанные в п.1.2. Оценка выставляется преподавателем интегрально по всем показателям и критериям оценивания.

Ниже приведены правила оценивания формирования компетенций по показателю оценивания «Знания».

Критерий оценивания	Уровень освоения и оценка			
	«2» (неудовлетв.)	«3» (удовлетвор.)	«4» (хорошо)	«5» (отлично)
Знание терминов и определений, понятий	Не знает терминов и определений	Знает термины и определения, но допускает неточности формулировок	Знает термины и определения	Знает термины и определения, может корректно сформулировать их самостоятельно
Знание основных закономерностей и соотношений, принципов	Не знает основные закономерности и соотношения, принципы построения знаний	Знает основные закономерности, соотношения, принципы построения знаний	Знает основные закономерности, соотношения, принципы построения знаний, их интерпретирует и использует	Знает основные закономерности, соотношения, принципы построения знаний, может самостоятельно их получить и использовать
Объем освоенного материала, усвоение всех дидактических единиц (разделов)	Не знает значительной части материала дисциплины	Знает только основной материал дисциплины, не усвоил его деталей	Знает материал дисциплины в объеме	Обладает твердым и полным знанием материала дисциплины, владеет дополнительными знаниями
Полнота ответов на проверочные вопросы	Не даёт ответы на большинство вопросов	Даёт неполные ответы на все вопросы	Даёт ответы на вопросы, но не все - полные	Даёт полные, развернутые ответы на поставленные вопросы



Критерий оценивания	Уровень освоения и оценка			
	«2» (неудовлетв.)	«3» (удовлетвор.)	«4» (хорошо)	«5» (отлично)
Правильность ответов на вопросы	Допускает грубые ошибки при изложении ответа на вопрос	В ответе имеются существенные ошибки	В ответе имеются несущественные неточности	Ответ верен
Чёткость изложения и интерпретации знаний	Излагает знания без логической последовательности	Излагает знания с нарушениями в логической последовательности	Излагает знания без нарушений в логической последовательности	Излагает знания в логической последовательности, самостоятельно их интерпретируя и анализируя
	Не иллюстрирует изложение поясняющими схемами, рисунками и примерами	Выполняет поясняющие схемы и рисунки небрежно и с ошибками	Выполняет поясняющие рисунки и схемы корректно и понятно	Выполняет поясняющие рисунки и схемы точно и аккуратно, раскрывая полноту усвоенных знаний
	Неверно излагает и интерпретирует знания	Допускает неточности в изложении и интерпретации знаний	Грамотно и, по существу, излагает знания	Грамотно и точно излагает знания, делает самостоятельные выводы

Ниже приведены правила оценивания формирования компетенций по показателю оценивания «Навыки начального уровня».

Критерий оценивания	Уровень освоения и оценка			
	«2» (неудовлетв.)	«3» (удовлетвор.)	«4» (хорошо)	«5» (отлично)
Навыки выбора методик выполнения заданий	Не может выбрать методику выполнения заданий	Испытывает затруднения по выбору методики выполнения заданий	Без затруднений выбирает стандартную методику выполнения заданий	Применяет теоретические знания для выбора методики выполнения заданий
Навыки выполнения заданий различной сложности	Не имеет навыков выполнения учебных заданий	Имеет навыки выполнения только простых типовых учебных заданий	Имеет навыки выполнения только стандартных учебных заданий	Имеет навыки выполнения как стандартных, так и нестандартных учебных заданий
Навыки самопроверки. Качество сформированных навыков	Допускает грубые ошибки при выполнении заданий, нарушающие логику решения задач	Допускает ошибки при выполнении заданий, нарушения логики решения	Допускает ошибки при выполнении заданий, не нарушающие логику решения	Не допускает ошибок при выполнении заданий
Навыки анализа результатов выполнения заданий, решения задач	Делает некорректные выводы	Испытывает затруднения с формулированием корректных выводов	Делает корректные выводы по результатам решения задачи	Самостоятельно анализирует результаты выполнения заданий

Критерий оценивания	Уровень освоения и оценка			
	«2» (неудовлетв.)	«3» (удовлетвор.)	«4» (хорошо)	«5» (отлично)
Навыки представления результатов решения задач	Не может проиллюстрировать решение задачи поясняющими схемами, рисунками	Выполняет поясняющие схемы и рисунки небрежно и с ошибками	Выполняет поясняющие рисунки и схемы корректно и понятно	Выполняет поясняющие рисунки и схемы верно и аккуратно

Ниже приведены правила оценивания формирования компетенций по показателю оценивания «Навыки основного уровня».

Критерий оценивания	Уровень освоения и оценка			
	«2» (неудовлетв.)	«3» (удовлетвор.)	«4» (хорошо)	«5» (отлично)
Навыки выбора методик выполнения заданий	Не может выбрать методику выполнения заданий	Испытывает затруднения по выбору методики выполнения заданий	Без затруднений выбирает стандартную методику выполнения заданий	Применяет теоретические знания для выбора методики выполнения заданий
Навыки выполнения заданий различной сложности	Не имеет навыков выполнения учебных заданий	Имеет навыки выполнения только простых типовых учебных заданий	Имеет навыки выполнения только стандартных учебных заданий	Имеет навыки выполнения как стандартных, так и нестандартных учебных заданий
Навыки самопроверки. Качество сформированных навыков	Допускает грубые ошибки при выполнении заданий, нарушающие логику решения задач	Допускает ошибки при выполнении заданий, нарушения логики решения	Допускает ошибки при выполнении заданий, не нарушающие логику решения	Не допускает ошибок при выполнении заданий
Навыки анализа результатов выполнения заданий, решения задач	Делает некорректные выводы	Испытывает затруднения с формулированием корректных выводов	Делает корректные выводы по результатам решения задачи	Самостоятельно анализирует результаты выполнения заданий
Навыки представления результатов решения задач	Не может проиллюстрировать решение задачи поясняющими схемами, рисунками	Выполняет поясняющие схемы и рисунки небрежно и с ошибками	Выполняет поясняющие рисунки и схемы корректно и понятно	Выполняет поясняющие рисунки и схемы верно и аккуратно
Навыки обоснования выполнения заданий	Не может обосновать алгоритм выполнения заданий	Испытывает затруднения при обосновании алгоритма выполнения заданий	Обосновывает ход решения задач без затруднений	Грамотно обосновывает ход решения задач
Быстрота выполнения заданий	Не выполняет задания или выполняет их очень медленно	Выполняет задания медленно, с отставанием от	Выполняет все поставленные задачи в срок	Выполняет все поставленные задачи с опе-

Критерий оценивания	Уровень освоения и оценка			
	«2» (неудовлетв.)	«3» (удовлетвор.)	«4» (хорошо)	«5» (отлично)
	медленно, не достигая поставленных задач	установленного графика		режением графика
Самостоятельность в выполнении заданий	Не может самостоятельно планировать и выполнять задания	Выполняет задания только с помощью наставника	Самостоятельно выполняет задания с консультацией у наставника	Выполняет задания самостоятельно, без посторонней помощи
Результативность (качество) выполнения заданий	Выполняет задания некачественно	Выполняет задания с недостаточным качеством	Выполняет задания качественно	Выполняет качественно даже сложные задания

*3.2. Процедура оценивания при проведении промежуточной аттестации обучающихся по дисциплине в форме зачета.*

Промежуточная аттестация по дисциплине в форме зачёта не проводится.

*3.3. Процедура оценивания при проведении промежуточной аттестации обучающихся по дисциплине в форме защиты курсовой работы (курсового проекта).*

Процедура защиты курсовой работы (курсового проекта) определена локальным нормативным актом, определяющим порядок осуществления текущего контроля успеваемости и промежуточной аттестации обучающихся.

Промежуточная аттестация по дисциплине проводится в форме защиты курсовой работы в 6 семестре.

Используется шкала и критерии оценивания, указанные в п.1.2. Процедура оценивания знаний приведена в п.3.1.

## Приложение 2 к рабочей программе

Шифр	Наименование дисциплины
Б1.О.23	Управление проектами

Код направления подготовки / специальности	38.03.02
Направление подготовки / специальности	Менеджмент
Наименование (я) ОПОП (направленность/профиль)	Менеджмент в инвестиционно-строительной сфере
Год начала реализации ОПОП	2023
Уровень образования	бакалавриат
Форма обучения	очная
Год разработки / обновления	2023

**Перечень учебных изданий и учебно-методических материалов**

## Печатные учебные издания в НТБ НИУ МГСУ:

№ п/п	Автор, название, место издания, издательство, год издания, количество страниц	Количество экземпляров в библиотеке НИУ МГСУ
1.	Управление проектами [Текст]: учебник и практикум для академического бакалавриата / А. И. Балашов [и др.] ; ред. Е. М. Рогова. - Москва : Юрайт, 2018. - 383 с. ISBN 978-5-534-00436-6	30

## Электронные учебные издания в электронно-библиотечных системах (ЭБС):

№ п/п	Автор, название, место издания, год издания, количество страниц	Ссылка на учебное издание в ЭБС
2	Иванилова С.В. Управление инновационными проектами [Электронный ресурс] : учебное пособие для бакалавров / С.В. Иванилова. — Электрон. текстовые данные. — М. : Дашков и К, Ай Пи Эр Медиа, 2018 - 188с. ISBN 978-5-394-02895-3.	<a href="http://www.iprbookshop.ru/66843">www.iprbookshop.ru/66843</a>
3	Управление проектами: учебник и практикум для академического бакалавриата / Балашов А. И., Рогова Е. М., Тихонова М. В., Ткаченко Е. А. ; под общ. ред. Е. М. Роговой — М. : Издательство Юрайт, 2019. — 383 с. — (Серия : Бакалавр. Академический курс). — ISBN 978-5-534-00436-6.	<a href="https://urait.ru/bcode/431784">https://urait.ru/bcode/431784</a>

**Перечень учебно-методических материалов в НТБ НИУ МГСУ**

№ п/п	Автор, название, место издания, издательство, год издания, количество страниц
1	Белый Е.М. Управление проектами [Электронный ресурс]: конспект лекций / Е.М.Белый, И.Б.Романова — Электрон. текстовые данные.— М.: Дашков и К, Ай Пи Эр Медиа, 2018.— 79 ISBN 978-5-4486-0061-6. <a href="https://www.iprbookshop.ru/70287.html">https://www.iprbookshop.ru/70287.html</a>

Шифр	Наименование дисциплины
Б1.О.23	Управление проектами

Код направления подготовки / специальности	38.03.02
Направление подготовки / специальности	Менеджмент
Наименование (я) ОПОП (направленность/профиль)	Менеджмент в инвестиционно-строительной сфере
Год начала реализации ОПОП	2023
Уровень образования	бакалавриат
Форма обучения	очная
Год разработки / обновления	2023

### Перечень профессиональных баз данных и информационных справочных систем

Наименование	Электронный адрес ресурса
«Российское образование» - федеральный портал	<a href="http://www.edu.ru/index.php">http://www.edu.ru/index.php</a>
Научная электронная библиотека	<a href="http://elibrary.ru/defaultx.asp?">http://elibrary.ru/defaultx.asp?</a>
Электронная библиотечная система IPRbooks	<a href="http://www.iprbookshop.ru/">http://www.iprbookshop.ru/</a>
Федеральная университетская компьютерная сеть России	<a href="http://www.runnet.ru/">http://www.runnet.ru/</a>
Информационная система "Единое окно доступа к образовательным ресурсам"	<a href="http://window.edu.ru/">http://window.edu.ru/</a>
Научно-технический журнал по строительству и архитектуре «Вестник МГСУ»	<a href="http://www.vestnikmgsu.ru/">http://www.vestnikmgsu.ru/</a>
Научно-техническая библиотека НИУ МГСУ	<a href="http://www.mgsu.ru/resources/Biblioteka/">http://www.mgsu.ru/resources/Biblioteka/</a>

## Приложение 4 к рабочей программе

Шифр	Наименование дисциплины
Б1.О.23	Управление проектами
Код направления подготовки / специальности	38.03.02
Направление подготовки / специальности	Менеджмент
Наименование (я) ОПОП (направленность/профиль)	Менеджмент в инвестиционно-строительной сфере
Год начала реализации ОПОП	202
Уровень образования	бакалавриат
Форма обучения	очная
Год разработки / обновления	2023

## Перечень материально-технического обеспечения ОПОП ВО

Наименование специальных помещений и помещений для самостоятельной работы	Оснащенность специальных помещений и помещений для самостоятельной работы	Перечень лицензионного программного обеспечения. Реквизиты подтверждающего документа
Учебные аудитории для проведения учебных занятий, текущего контроля и промежуточной аттестации	Рабочее место преподавателя, рабочие места обучающихся	
Ауд. 314 УЛК Лаборатория стоимостного инжиниринга. Компьютерный класс	Рабочее место преподавателя, рабочие места обучающихся Основное оборудование: "Компьютер /Тип № 2 (15 шт.) Монитор / 19" TFT (10 шт.) Плеер DVD-VHS SAMSUNG Проектор / InFocus IN116a потолочный Системный блок ПЭВМ ""ХОПЕР"" в составе: процессор Core 2 Duo E7200 2/53/1066/3М В (11 шт.) Сплит-система Panasonic CS-W18NKD/CU-W18NKD (3 шт.) Телевизор PHILIPS 42 PF9631 Экран Draper LNMA 2 11 NTSC Монитор / 19" TFT Samsung (1 шт.)"	"Adobe Acrobat Reader [11] (ПО предоставляется бесплатно на условиях OpLic) Adobe Flash Player (ПО предоставляется бесплатно на условиях OpLic) Firebird [2.5] (ПО предоставляется бесплатно на условиях OpLic) Google Chrome (ПО предоставляется бесплатно на условиях OpLic) MS OfficeEnt [2007;300] (Договор № 097/07-ОК ИОП от 16.11.07 (НИУ-07)) MS ProjectPro [2007;ADT] (OpenLicense; Подписка Azure Dev Tools; Б\Д; Веб-кабинет) MS ProjectPro [2013;ImX] (OpenLicense; Подписка Azure Dev Tools; Б\Д; Веб-кабинет) MS VisioPro [2013;ADT] (OpenLicense; Подписка Azure Dev Tools; Б\Д; Веб-кабинет) Smeta.ru 8 (ООО ""Фирма СтройСофт"" МССС-договор №0029118 от 26.12.2014) ""Windows XP [ImX] (OpenLicense; Подписка Azure Dev Tools; Б\Д; Веб-кабинет)""

Наименование специальных помещений и помещений для самостоятельной работы	Оснащенность специальных помещений и помещений для самостоятельной работы	Перечень лицензионного программного обеспечения. Реквизиты подтверждающего документа
		WinPro 7 [ADT] (OpenLicense; Подписка Azure Dev Tools; Б\Д; Веб-кабинет)"
<p>Помещение для самостоятельной работы обучающихся</p> <p><b>Ауд. 41 НТБ</b> на 80 посадочных мест (рабочее место библиотекаря, рабочие места обучающихся)</p>	<p>ИБП GE VH Series VH 700 Источник бесперебойного питания РИП-12 (2 шт.) Компьютер/ТИП №5 (2 шт.) Компьютер Тип № 1 (6 шт.) Контрольно-пусковой блок С2000-КПБ (26 шт.) Монитор / Samsung 21,5" S22C200B (80 шт.) Плоттер / HP DJ T770 Прибор приемно-контрольный С2000-АСПТ (2 шт.) Принтер / HP LaserJet P2015 DN Принтер /Тип № 4 н/т Принтер HP LJ Pro 400 M401dn Системный блок / Kraftway Credo тип 4 (79 шт.) Электронное табло 2000*950</p>	<p>Adobe Acrobat Reader DC (ПО предоставляется бесплатно на условиях OpLic) Adobe Flash Player (ПО предоставляется бесплатно на условиях OpLic) АРМ Civil Engineering (Договор № 109/9.13_АО НИУ от 09.12.13 (НИУ-13)) ArcGIS Desktop (Договор передачи с ЕСПИ СНГ 31 лицензии от 27.01.2016) ArhciCAD [22] (Б\Д; Веб-кабинет или подписка; OpenLicense) AutoCAD [2018] (Б\Д; Веб-кабинет или подписка; OpenLicense) AutoCAD [2020] (Б\Д; Веб-кабинет или подписка; OpenLicense) Autodesk Revit [2018] (Б\Д; Веб-кабинет или подписка; OpenLicense) Autodesk Revit [2020] (Б\Д; Веб-кабинет или подписка; OpenLicense) CorelDRAW [GSX5;55] (Договор № 292/10.11- АО НИУ от 28.11.2011 (НИУ-11)) eLearnBrowser [1.3] (Договор ГМЛ-Л-16/03-846 от 30.03.2016) Google Chrome (ПО предоставляется бесплатно на условиях OpLic) Lazarus (ПО предоставляется бесплатно на условиях OpLic) Mathcad [Edu.Prime;3;30] (Договор №109/9.13_АО НИУ от 09.12.13 (НИУ-13)) Mathworks Matlab [R2008a;100] (Договор 089/08-ОК(ИОП) от 24.10.2008) Mozilla Firefox (ПО предоставляется бесплатно на условиях OpLic) MS Access [2013;Im] (OpenLicense; Подписка Azure Dev Tools; Б\Д; Веб-кабинет) MS ProjectPro [2013;ImX] (OpenLicense; Подписка Azure Dev Tools; Б\Д; Веб-кабинет) MS VisioPro [2013;ADT] (OpenLicense; Подписка Azure Dev Tools; Б\Д; Веб-кабинет) MS Visual FoxPro [ADT] (OpenLicense; Подписка Azure Dev Tools; Б\Д; Веб-кабинет) nanoCAD СПДС Стройплощадка (Договор бесплатной передачи / партнерство) PascalABC [3.2.0.1311] (ПО предоставляется бесплатно на условиях OpLic) Visual Studio Ent [2015;Imx] (OpenLicense; Подписка Azure Dev Tools; Б\Д; Веб-кабинет) Visual Studio Expr [2008;ImX] (OpenLi-</p>

Наименование специальных помещений и помещений для самостоятельной работы	Оснащенность специальных помещений и помещений для самостоятельной работы	Перечень лицензионного программного обеспечения. Реквизиты подтверждающего документа
		<p>cense; Подписка Azure Dev Tools; Б\Д; Веб-кабинет) WinPro 7 [ADT] (OpenLicense; Подписка Azure Dev Tools; Б\Д; Веб-кабинет) Компас-3D V14 АЕС (Договор № 109/9.13_АО НИУ от 09.12.13 (НИУ-13)) ПК ЛИРА-САПР [2013] (Договор № 109/9.13_АО НИУ от 09.12.13 (НИУ-13))</p>
<p>Помещение для самостоятельной работы обучающихся</p> <p><b>Ауд. 59 НТБ</b> на 5 посадочных мест, оборудованных компьютерами (рабочее место библиотекаря, рабочие места обучающихся, рабочее место для лиц с ограниченными возможностями здоровья) Читальный зал на 52 посадочных места</p>	<p>Компьютер / ТИП №5 (4 шт.) Монитор Acer 17" AL1717 (4 шт.) Монитор Samsung 24" S24C450B Системный блок Kraftway Credo KC36 2007 (4 шт.) Системный блок Kraftway Credo KC43 с KSS тип3 Принтер/HP LaserJet P2015 DN Аудиторный стол для инвалидов-колясочников Видеоувеличитель /Optelec ClearNote Джойстик компьютерный беспроводной Клавиатура Clevy с большими кнопками и накладкой (беспроводная) Кнопка компьютерная выносная малая Кнопка компьютерная выносная малая (2 шт.)</p>	<p>Google Chrome (ПО предоставляется бесплатно на условиях OpLic (не требуется)) Adobe Acrobat Reader DC (ПО предоставляется бесплатно на условиях OpLic (не требуется)) eLearnBrowser [1.3] (Договор ГМЛ-Л-16/03-846 от 30.03.2016) Mozilla Firefox (ПО предоставляется бесплатно на условиях OpLic (лицензия не требуется)) MS OfficeStd [2010; 300] (Договор № 162/10 - АО НИУ от 18.11.2010 (НИУ-10)) Adobe Acrobat Reader [11] (ПО предоставляется бесплатно на условиях OpLic (лицензия не требуется)) K-Lite Codec Pack (ПО предоставляется бесплатно на условиях OpLic (лицензия не требуется))</p>
<p>Помещение для самостоятельной работы обучающихся</p> <p><b>Ауд. 84 НТБ</b> На 5 посадочных мест, оборудованных компьютерами (рабочее место библиотекаря, рабочие места обучающихся) Читальный зал на 52 посадочных места</p>	<p>Монитор Acer 17" AL1717 (5 шт.) Системный блок Kraftway KW17 2010 (5 шт.)</p>	<p>AutoCAD [2020] (Б\Д; Веб-кабинет или подписка; OpenLicense) Eurosoft STARK [201W;20] (Договор № 089/08-ОК(ИОП) от 24.10.2008) MS OfficeStd [2010; 300] (Договор № 162/10 - АО НИУ от 18.11.2010 (НИУ-10)) nanoCAD СПДС Конструкции (Договор бесплатной передачи / партнерство) WinPro 7 [ADT] (OpenLicense; Подписка Azure Dev Tools; Б\Д; Веб-кабинет) ПК ЛИРА-САПР [2013R5] (ПО предоставляется бесплатно на условиях OpLic (лицензия не требуется))</p>



Федеральное государственное бюджетное образовательное учреждение высшего образования  
«НАЦИОНАЛЬНЫЙ ИССЛЕДОВАТЕЛЬСКИЙ МОСКОВСКИЙ ГОСУДАРСТВЕННЫЙ  
СТРОИТЕЛЬНЫЙ УНИВЕРСИТЕТ»

**РАБОЧАЯ ПРОГРАММА**

Шифр	Наименование дисциплины
Б1.О.24	Инновационный менеджмент

Код направления подготовки / специальности	38.03.02
Направление подготовки / специальность	Менеджмент
Наименование ОПОП (направленность / профиль)	Менеджмент в инвестиционно-строительной сфере
Год начала реализации ОПОП	2023
Уровень образования	бакалавриат
Форма обучения	очная
Год разработки/обновления	2023

Разработчики:

должность	ученая степень, ученое звание	ФИО
доцент	к.э.н, доцент	Мещерякова Т.С.

Рабочая программа дисциплины разработана и одобрена кафедрой (структурным подразделением) «Менеджмент и инновации».

Рабочая программа утверждена методической комиссией по УГСН, протокол № 10 от «16» июня 2023 г.

## 1. Цель освоения дисциплины

Целью освоения дисциплины «Инновационный менеджмент» является формирование компетенций обучающегося в области теории и практики управления инновациями.

Программа составлена в соответствии с требованиями Федерального государственного образовательного стандарта высшего образования по направлению подготовки 38.03.02 Менеджмент

Дисциплина относится к обязательной части Блока 1 «Дисциплины (модули)» основной профессиональной образовательной программы «Менеджмент в инвестиционно-строительной сфере». Дисциплина является обязательной для изучения.

## 2. Перечень планируемых результатов обучения по дисциплине, соотнесенных с планируемыми результатами освоения образовательной программы

Код и наименование компетенции (результат освоения)	Код и наименование индикатора достижения компетенции
ОПК-1 Способен решать профессиональные задачи на основе знаний (на промежуточном уровне) экономической, организационной и управленческой теории	ОПК-1.1. Описание содержательных характеристик управления социально-экономическими системами с использованием понятийного аппарата экономической, организационной и управленческой теории
	ОПК-1.2. Формулирование и формализация задач профессиональной деятельности с использованием научного и методического аппарата экономической, организационной и управленческой теории
	ОПК-1.3. Выбор способов, методов и технологий управления с учетом функциональной области
	ОПК-1.4. Выбор основных инструментов управления, показателей оценки эффективности управления, форматов осуществления управленческого процесса
	ОПК-1.5. Решение задач на усвоение понятийного аппарата и понимание логических связей, расчетных и ситуационных задач на основе знаний (на промежуточном уровне) экономической, управленческой и организационной теории
ОПК-2 Способен осуществлять сбор, обработку и анализ данных, необходимых для решения поставленных управленческих задач, с использованием современного инструментария и интеллектуальных информационно-аналитических систем	ОПК-2.1. Определение, систематизация и анализ информации в соответствии с поставленными целями управления для решения задач профессиональной деятельности
	ОПК-2.2. Выбор методов сбора данных, способов и вида их представления в соответствии с поставленными задачами профессиональной деятельности
	ОПК-2.4. Определение качественных характеристик данных, необходимых для решения поставленных управленческих задач
ОПК-3 Способен разрабатывать обоснованные организационно-управленческие решения с учетом их социальной значимости, содействовать их реализации в условиях сложной и динамичной среды и оценивать их последствия	ОПК-3.1. Анализ внешней и внутренней среды состояния и развития социально-экономических систем, выявление ключевых элементов и оценивание их влияния
	ОПК-3.2. Выявление характеристик процесса разработки, принятия и реализации организационно-управленческого решения с учетом конкретной ситуации в деятельности организации
	ОПК-3.3. Формирование организационно-управленческих решений в деятельности организации
	ОПК-3.5. Выбор методов разработки и принятия оптимальных организационно-управленческих решений в деятельности организации
	ОПК-3.7. Выбор организационно-управленческого решения в соответствии с состоянием и перспективами развития управленческой ситуации объекта профессиональной деятельности
	ОПК-3.8. Регламентация процесса разработки, принятия и реализации управленческих решений в деятельности организации
ОПК-4 Способен выявлять и оценивать новые рыночные возможности, разрабатывать бизнес-планы создания и раз-	ОПК-4.1. Описание процесса создания цепочки ценности товаров (работ, услуг) и его реализации с учетом потребностей заинтересованных пользователей

Код и наименование компетенции (результат освоения)	Код и наименование индикатора достижения компетенции
вития новых направлений деятельности и организаций	ОПК-4.2. Анализ факторного пространства деятельности организации и формирования бизнес-моделей ее развития
	ОПК-4.5. Выбор направлений развития организации с учетом рыночной позиции и имеющихся ресурсов
УК-2. Способен определять круг задач в рамках поставленной цели и выбирать оптимальные способы их решения, исходя из действующих правовых норм, имеющихся ресурсов и ограничений	УК-2.1 Идентификация задач профессиональной деятельности

Код и наименование индикатора достижения компетенции	Наименование показателя оценивания (результата обучения по дисциплине)
ОПК-1.1. Описание содержательных характеристик управления социально-экономическими системами с использованием понятийного аппарата экономической, организационной и управленческой теории	<b>Знает</b> профессиональную терминологию, используемую при реализации проектов в области инновационной деятельности (венчурного предпринимательства) <b>Имеет навыки (начального уровня)</b> использования адекватной терминологии при раскрытии содержательных характеристик инновационного менеджмента
ОПК-1.2. Формулирование и формализация задач профессиональной деятельности с использованием научного и методического аппарата экономической, организационной и управленческой теории	<b>Знает</b> особенности управления инновационной компанией <b>Имеет навыки (начального уровня)</b> диагностики эффективности инновационного менеджмента в компании <b>Имеет навыки (начального уровня)</b> определения общих задач инновационного развития компании и частных задач реализации инновационных проектов или предпринимательских инициатив
ОПК-1.3. Выбор способов, методов и технологий управления с учетом функциональной области	<b>Знает</b> особенности реализации технологических и продуктовых инновационных проектов <b>Знает</b> принципы построения эффективной системы принятия управленческих решений в условиях инновационного развития компании <b>Имеет навыки (начального уровня)</b> разработки элементов программы внедрения технологических и продуктовых инноваций <b>Имеет навыки (начального уровня)</b> обосновывания необходимости организационных изменений с учетом концепции инновационного развития
ОПК-1.4. Выбор основных инструментов управления, показателей оценки эффективности управления, форматов осуществления управленческого процесса	<b>Знает</b> принципы разработки ТЭО инновационного проекта <b>Имеет навыки (начального уровня)</b> разработки элементов технической документации при внедрении технологических и/или продуктовых инноваций
ОПК-1.5. Решение задач на усвоение понятийного аппарата и понимание логических связей, расчетных и ситуационных задач на основе знаний (на промежуточном уровне) экономической, управленческой и организационной теории	<b>Имеет навыки (начального уровня)</b> решения ситуационных задач и проведения расчетов, обосновывающих реализацию инновационного проекта (подходы к оценке эффективности венчурных инвестиций, оценка пошального платежа и роялти при заключении лицензионного соглашения)
ОПК-2.1. Определение, систематизация и анализ информации в соответствии с поставленными целями управления для решения задач профессиональной деятельности	<b>Знает</b> внутренние и внешние информационные ресурсы, обеспечивающие анализ инновационного проекта <b>Имеет навыки (начального уровня)</b> поиска информации, систематизации и ее применения при анализе инновационного проекта/программы
ОПК-2.2. Выбор методов сбора данных, способов и вида их представления в соответствии с поставленными задачами профессиональной деятельности	<b>Знает</b> методы формирования данных по инновационному проекту <b>Имеет навыки (начального уровня)</b> определения данных по проекту с учетом объективных представлений и мнений экспертов
ОПК-2.4. Определение качественных характеристик данных, необходимых для решения поставленных управленческих задач	<b>Знает</b> перечень характеристик, влияющих на скорость адаптации инновации на рынке <b>Имеет навыки (начального уровня)</b> качественной оценки характеристик, влияющих на скорость адаптации инновации на рынке

Код и наименование индикатора достижения компетенции	Наименование показателя оценивания (результата обучения по дисциплине)
ОПК-2.6. Выбор инструментария обработки и анализа данных, необходимых для решения поставленных управленческих задач	<p><b>Знает</b> особенности экономических и социальных условий реализации инновационных проектов, механизмы реализации инновационных проектов (венчурного финансирования), модели оценки конкурентоспособности инновационной компании и особенности экономической оценки инвестиций в составе бизнес-плана проекта</p> <p><b>Имеет навыки (начального уровня)</b> применения механизмов реализации инновационных проектов (венчурного финансирования)</p> <p><b>Имеет навыки (начального уровня)</b> описания модели оценки конкурентоспособности инновационной компании</p> <p><b>Имеет навыки (начального уровня)</b> оценки инвестиций в составе бизнес-плана проекта</p>
ОПК-3.1. Анализ внешней и внутренней среды состояния и развития социально-экономических систем, выявление ключевых элементов и оценивание их влияния	<p><b>Знает</b> методы анализа факторов внутренней и внешней среды организации, влияющих на ее инновационную деятельность</p> <p><b>Имеет навыки (начального уровня)</b> анализа внешней и внутренней среды организации, выявления способности организации к внедрению технологических и/или продуктовых инноваций</p>
ОПК-3.2. Выявление характеристик процесса разработки, принятия и реализации организационно-управленческого решения с учетом конкретной ситуации в деятельности организации	<p><b>Знает</b> характеристики инновационных продуктов</p> <p><b>Знает</b> особенности функционирования новой отрасли</p> <p><b>Знает</b> обобщенную методологическую модель оценки эффективности инновации</p> <p><b>Знает</b> понятие QWERTY-эффекта</p> <p><b>Имеет навыки (начального уровня)</b> анализа параметров инновационного проекта, влияющих на решение по его принятию или отклонению</p>
ОПК-3.3. Формирование организационно-управленческих решений в деятельности организации	<p><b>Знает</b> организационно-управленческие уровни инновационного менеджмента</p> <p><b>Имеет навыки (начального уровня)</b> формирования обоснованного организационно-управленческого решения в области инновационного развития организации</p> <p><b>Имеет навыки (начального уровня)</b> моделирования инновационных изменений в организации на техническом, технологической, организационном и социальном уровнях управления</p>
ОПК-3.5. Выбор методов разработки и принятия оптимальных организационно-управленческих решений в деятельности организации	<p><b>Знает</b> методы анализа инновационного проекта/программы</p> <p><b>Имеет навыки (начального уровня)</b> решения ситуационных задач и проведения расчетов, обосновывающих реализацию инновационного проекта (подходы к оценке эффективности венчурных инвестиций, оценка пошального платежа и роялти при заключении лицензионного соглашения)</p>
ОПК-3.7. Выбор организационно-управленческого решения в соответствии с состоянием и перспективами развития управленческой ситуации объекта профессиональной деятельности	<p><b>Знает</b> барьеры реализации инноваций в инвестиционно-строительной сфере</p> <p><b>Знает</b> принципы реализации открытых инноваций Дж. Веста и С. Галлагера</p> <p><b>Знает</b> инновационных партнерств по Г. Шварцу</p> <p><b>Имеет навыки (начального уровня)</b> решения ситуационных задач и проведения расчетов, обосновывающих реализацию инновационного проекта (подходы к оценке эффективности венчурных инвестиций, оценка пошального платежа и роялти при заключении лицензионного соглашения)</p>
ОПК-3.8. Регламентация процесса разработки, принятия и реализации управленческих решений в деятельности организации	<p><b>Знает</b> особенности регулирования инновационной деятельности</p> <p><b>Знает</b> состав документов, необходимых для реализации инновационного проекта</p> <p><b>Имеет навыки (начального уровня)</b> определения требований к регламентации процессов реализации инновационного проекта с учетом его жизненного цикла</p>
ОПК-4.1. Описание процесса создания цепочки ценности товаров (работ, услуг) и его реализации с учетом потребностей заинтересованных пользователей	<p><b>Знает</b> подходы к созданию инновации</p> <p><b>Знает</b> элементы процесса диффузии инновации</p> <p><b>Имеет навыки (начального уровня)</b> анализа потребителей инновации с учетом графика Э.Роджерса</p>
ОПК-4.2. Анализ факторного пространства дея-	<b>Знает</b> основы бизнес-планирования в инновационной деятельности

Код и наименование индикатора достижения компетенции	Наименование показателя оценивания (результата обучения по дисциплине)
тельности организации и формирования бизнес-моделей ее развития	<b>Имеет навыки (основного уровня)</b> анализа факторов, влияющих на эффективность инновационного проекта <b>Имеет навыки (основного уровня)</b> составления элементов бизнес-плана инновационного проекта
ОПК-4.5. Выбор направлений развития организации с учетом рыночной позиции и имеющихся ресурсов	<b>Знает</b> классификацию инновационных стратегий <b>Имеет навыки (начального уровня)</b> выбора инновационной стратегии товара (инвенции) или организации, в зависимости от ресурсных возможностей и инновационного потенциала
УК-2.1 Идентификация задач профессиональной деятельности	<b>Имеет навыки (основного уровня)</b> выявления основных задач для профессиональной деятельности

Информация о формировании и контроле результатов обучения представлена в Фонде оценочных средств (Приложение 1).

### 3. Трудоемкость дисциплины и видов учебных занятий по дисциплине

Общая трудоемкость дисциплины составляет 4 зачётных единиц (144 академических часа).  
(1 зачетная единица соответствует 36 академическим часам)

Видами учебных занятий и работы обучающегося по дисциплине могут являться.

Обозначение	Виды учебных занятий и работы обучающегося
Л	Лекции
ЛР	Лабораторные работы
ПЗ	Практические занятия
КоП	Компьютерный практикум
КРП	Групповые и индивидуальные консультации по курсовым работам (курсовым проектам)
СР	Самостоятельная работа обучающегося в период теоретического обучения
К	Самостоятельная работа обучающегося и контактная работа обучающегося с преподавателем в период промежуточной аттестации

*Структура дисциплины:*

Форма обучения – очная.

№	Наименование раздела дисциплины	Семестр	Количество часов по видам учебных занятий и работы обучающегося							Формы промежуточной аттестации, текущего контроля успеваемости	
			Л	ЛР	ПЗ	КоП	КРП	СР	К		
1	Теоретические основы инновационного менеджмента	6	8	-	8	-	-	-	-	-	<i>Домашнее задание 1 (р.1-5)</i> <i>Домашнее задание 2 (р.1-5)</i> <i>Контрольная работа р. 1-5</i>
2	Институты инновационной инфраструктуры	6	6	-	6	-	-	53	27		
3	Комплексный анализ содержательной характери-	6	6	-	6	-	-	-	-		

	стики инноваций									
4	Стратегии выхода и работы на новых рынках	6	6	-	6	-				
5	Восприятие инноваций и адаптация к ним субъектов рынка	6	6	-	6	-				
	Итого:	6	32	-	32	-	-	53	27	Экзамен

#### 4. Содержание дисциплины, структурированное по видам учебных занятий и разделам

При проведении аудиторных учебных занятий предусмотрено проведение текущего контроля успеваемости:

- в рамках практических занятий предусмотрено выполнение обучающимися контрольной работы.

##### 4.1 Лекции

№	Наименование раздела дисциплины	Тема и содержание лекций
1	Теоретические основы инновационного менеджмента	<p><u>Тема 1.1. Основные понятия и определения.</u>            Позиционирование инновационного менеджмента в совокупности общих положений и конкретных направлений теории и практики управления. Определение концептуальных положений инновационного менеджмента: сущности, содержания, формы. Ключевые понятия инновационного менеджмента (научно-технический прогресс, новшество, инновация и др.). Актуальность инноваций в строительном бизнесе.</p> <p><u>Тема 1.2. Основные положения теории инноваций.</u>            Определение объекта, предмета и методов анализа. Анализ структурной схемы «инвенция-инновация-имитация». Разграничение с позиции рационального инновационного менеджмента понятий инновация и модернизация. Основные модели инновационного процесса.</p> <p><u>Тема 1.3. Классификация инноваций.</u>            Общественная, природная и духовная системы. Продуктовые и процессные инновации. Экологические инновации. Экономические инновации. Управленческие инновации. Базовые критерии классификации инноваций. Базисные (радикальные), улучшающие и рационализирующие инновации. Технологические, социальные, рыночные и комплексные инновации. Инновации, вызванные развитием науки и техники, потребностями производства или потребностями рынка. Инновации для производителя, потребителя, общества в целом и для рынка. Сложные (синтетические) и простые инновации.</p> <p><u>Тема 1.4. Жизненный цикл инновации.</u>            Большие, среднесрочные и короткие экономические циклы (Кондратьевские волны в мировой экономической динамике). Различие понятий жизненного цикла инновационного товара от жизненного цикла технологии. Определение границ жизненного цикла продуктовых и процессных инноваций.</p>
2	Институты инновационной инфраструктуры	<p><u>Тема 2.1. Подсистемы инновационной инфраструктуры.</u>            Понятие инновационной инфраструктуры. Базисные элементы инновационной инфраструктуры. Финансовая подсистема инновационной инфраструктуры. Различные типы фондов (бюджетные, венчурные, страховые, инвестиционные), а также другие финансовые институты, такие как, например, фондовый рынок, особенно в части высокотехнологичных компаний. Производственно-технологическая (или материальная) подсистема инновационной инфраструктуры. Информационная подсистема инновационной инфраструктуры. Кадровая подсистема инновационной инфраструктуры. Экспертно-консалтинговая подсистема инновационной инфраструк-</p>

		<p>туры.</p> <p><u>Тема 2.2. Основные типы технопарковых структур.</u></p> <p>Три основные группы технопарковых структур: инкубаторы, технопарки и технополисы; их задачи. История возникновения первых технопарковых структур в мире и в России.</p> <p><u>Тема 2.3. Особенности государственного регулирования инновационной деятельности.</u></p> <p>Прямое финансирование инновационных проектов. Льготное кредитование и субсидирование. Предоставление государственных гарантий частным инвесторам. Мобилизация средств внебюджетных фондов.</p> <p><u>Тема 2.4. Проблемы создания инновационной инфраструктуры в России.</u></p> <p>Национальная инновационная система (НИС): понятие и задачи. Создание НИС в России. Модернизация экономики.</p>
3	Комплексный анализ содержательной характеристики инноваций	<p><u>Тема 3.1. Инерционность строительного кластера.</u></p> <p>Отличительные особенности строительной отрасли, объясняющие стагнацию элементов модернизации реального сектора экономики.</p> <p><u>Тема 3.2. Нововведения в строительной отрасли.</u></p> <p>Технологические инновации в домостроении. Комплексное решение вопросов энергосбережения в жилых зданиях, появление концепций «пассивного» и «активного» домов. Появление идеологий «умного» и «зеленого» дома.</p> <p><u>Тема 3.3. Организационно-управленческие барьеры (ограничители применения новых технологий).</u></p> <p>Внеэкономические механизмы конкуренции между строительными компаниями при распределении подрядов и землеотводов. Недостатки технического регулирования, не обеспечивающего установления строительных нормативов, требующих применения современных технологий.</p> <p><u>Тема 3.4. Модель 5 сил Портера.</u></p> <p>Методика для анализа отраслей и выработки стратегии бизнеса. Принципы оценки давления каждой из пяти сил на позиции предприятия (по балльной шкале).</p> <p><u>Тема 3.5. Особенности функционирования новой отрасли.</u></p> <p>Технологическая неопределенность. Стратегическая неопределенность. Обоснование массового присутствия новых компаний, созданных путем отделения от существующих. Работа с «первоначальными покупателями». Горизонт прогнозирования. Субсидии. QWERTY-эффект. Проблемы, ограничивающие инновационное развитие отрасли.</p>
4	Стратегии выхода и работы на новых рынках	<p><u>Тема 4.1. Стратегии выхода в новую отрасль.</u></p> <p>Пионер рынка, последователь. Базовые варианты стратегий инновационных компаний. Стратегия развития и реализации инновационного потенциала; стратегия вхождения на рынок. Технологическое лидерство или следование за технологическим лидером: выбор между двумя ключевыми стратегиями на основе набора возможностей, необходимых для успешной реализации этих стратегий. Три варианта стратегий поведения на рынке на основе теории стратегического менеджмента М.Портера: дифференциация, лидерство в издержках, фокусирование (возможности и угрозы использования стратегий).</p> <p><u>Тема 4.2. Противопоставление поддерживающих и подрывных инноваций.</u></p> <p>Теория подрывных инноваций: сущность, продукты «подрывной» технологии. Поддерживающие инновации: понятие, особенности реализации.</p> <p><u>Тема 4.3. Теория открытых инноваций.</u></p> <p>Постановка проблемы. Как обычная закладка стала символом инновационной и маркетинговой изворотливости. Генезис понятия. Аутсорсинг. «Ложный негатив». Роль сетевых структур в управлении инновационной организацией.</p>
5	Восприятие инноваций и адаптация к ним субъектов рынка	<p><u>Тема 5.1. Характеристики инноваций.</u></p> <p>Диффузия инноваций. Коммерциализация инноваций. Характеристики инновационных продуктов: сравнительные преимущества, совместимость, комплексность, пробность, наблюдаемость. Время, как элемент процесса диффузии инновации.</p> <p><u>Тема 5.2. Этапы процесса восприятия инноваций.</u></p>

		<p>Знание-убеждение-решение-реализация-поддержка/одобрение. Каналы коммуникаций. Классификация потребителей инноваций по времени восприятия. График восприятия инновации потребителями. Социальная система, как среда процесса диффузии инновации. Определяющие переменные уровня адаптации.</p> <p><u>Тема 5.3. Инновационный менеджмент и его эффективность.</u></p> <p>Структура совокупного эффекта: основные компоненты. Обобщенная методологическая модель оценки эффективности. Механизм формирования инновационной ренты процессных и продуктовых инноваций. Экономический аспект жизненного цикла инноваций.</p>
--	--	---

#### 4.2 Лабораторные работы

Учебным планом не предусмотрено.

#### 4.3 Практические занятия

№	Наименование раздела дисциплины	Тема и содержание занятия
1	Теоретические основы инновационного менеджмента	<p><u>Тема 1.1. Основные понятия и определения.</u></p> <p>Определение ключевых понятий курса: инноватика, инновационный менеджмент, научно-технический прогресс, новшество, инвенция, инновация, имитация, инновационный процесс. Место инновации в инновационном процессе. Сравнительный анализ характеристик инновационного и традиционного процессов производства. Различие между изобретением и инновацией. Условия превращения инвенции в инновацию. Обязательные свойства любой инновации.</p> <p><u>Тема 1.2. Основные положения теории инноваций.</u></p> <p>Место инновационного менеджмента в комплексе дисциплин по теории и практике управления.-Концептуальная модель инновационного менеджмента. Конкретизация объекта и предмета инновационного менеджмента. Целевая функция инновационного менеджмента. Почему инновация, как правило, носит системный характер? Роль инновационного менеджмента в инвестиционно-строительной деятельности.</p> <p><u>Тема 1.3. Классификация инноваций.</u></p> <p>Классификационные модели Медынского В.Г., Яковца Ю.В., Пригожина А.И. и др. Отличия изученных классификационных моделей.</p> <p><u>Тема 1.4. Жизненный цикл инновации.</u></p> <p>Большие, среднесрочные и короткие экономические циклы (Кондратьевские волны в мировой экономической динамике). Предпосылки появления эпохальных инноваций. Определение жизненного цикла инновации и его основные этапы. Различие понятий жизненного цикла инновационного продукта от жизненного цикла инновационной технологии. Определение границ жизненного цикла продуктовых и процессных инноваций. Определение инновационного процесса и его основные стадии. Содержание стадии НИОКР инновационного процесса. Схема инновационного бизнес-процесса.</p>
2	Институты инновационной инфраструктуры	<p><u>Тема 2.1. Подсистемы инновационной инфраструктуры.</u></p> <p>Особенности российской НИС. Различные типы фондов (бюджетные, венчурные, страховые, инвестиционные), а также другие финансовые институты, такие как, например, фондовый рынок, особенно в части высокотехнологичных компаний, которые участвуют в инновационных процессах. Системное представление инновационной инфраструктуры (базисные элементы). Финансовые институты инновационной инфраструктуры. Российская венчурная компания. Производственно-технологическая, информационная, кадровая, экспертно-консалтинговая подсистемы инновационной инфраструктуры.</p> <p><u>Тема 2.2. Основные типы технопарковых структур.</u></p> <p>Отличие технопарковых структур. Примеры по каждому виду технопарко-</p>



		<p>вых структур. Понятие «бизнес-ангел» (какие функции он выполняет).</p> <p><u>Тема 2.3. Особенности государственного регулирования инновационной деятельности.</u></p> <p>Цели и основные направления государственной поддержки инновационной деятельности, определяемые в рамках Стратегии инновационного развития Российской Федерации. Основные формы государственной поддержки инновационной деятельности. Виды объектов интеллектуальной собственности. Законодательство в области интеллектуальной собственности. Способы коммерциализации интеллектуальной собственности. Оценка и учет объектов интеллектуальной собственности.</p>
3	Комплексный анализ содержательной характеристики инноваций	<p><u>Тема 3.2. Нововведения в строительной отрасли.</u></p> <p>Концепции «умный» дом, «пассивный» дом, «активный» дом, «зеленое» здание. Состояние и перспективы развития интеллектуального строительства в Российской Федерации. Энергосбережение и энергоэффективность в области строительства и эксплуатации объектов недвижимости. Определение стратегии оптимального соотношения издержек и потребительной ценности.</p> <p><u>Тема 3.3. Организационно-управленческие барьеры (ограничители применения новых технологий).</u></p> <p>Барьеры, ограничивающие развитие новых технологий и распространение новаций. Роль саморегулируемых организаций (СРО) в инновационном развитии строительной отрасли. Стратегия развития промышленных строительных материалов и индустриального домостроения на период до 2020 года. Согласованность действий основных участников инновационного цикла в строительстве: государства, бизнеса, СРО, институтов развития, отраслевых научных центров и образовательных центров.</p> <p><u>Тема 3.4. Модель 5 сил Портера.</u></p> <p>Методика для анализа отраслей и выработки стратегии бизнеса, разработанная Майклом Портером: содержание модели. Обязательные условия применения модели «5 сил Портера».</p> <p><u>Тема 3.5. Особенности функционирования новой отрасли.</u></p> <p>Технологическая неопределенность. Стратегическая неопределенность. Обоснование массового присутствия новых компаний, созданных путем отделения от существующих. Работа с «первоначальными покупателями». Особенности функционирования новой отрасли.</p>
4	Стратегии выхода и работы на новых рынках	<p><u>Тема 4.1. Стратегии выхода в новую отрасль.</u></p> <p>Взаимосвязь стратегического и инновационного менеджментов. Основные модели стратегического развития инновационных проектов. Примеры инноваций, ориентированных на указанные модели стратегического развития инновационных проектов. Наступательные инновационные стратегии, оборонительные инновационные стратегии, имитационные инновационные стратегии.</p> <p><u>Тема 4.2. Противопоставление поддерживающих и подрывных инноваций.</u></p> <p>Поддерживающие и подрывные инновации. Влияние этих инноваций на микро- и макроуровнях. Теория подрывных инноваций Кристенсена. Сети создания стоимости. Теория технологических парадигм Доси. Принятие решений при появлении подрывных инноваций.</p> <p><u>Тема 4.3. Теория открытых инноваций.</u></p> <p>Понятие «глобализация новых научных знаний». Сущность и содержание теории «открытых инноваций». Основные принципы, на которых базируются открытые инновации. Основные задачи открытых инновационных систем (Дж. Вест и С. Галлагер). Стратегии открытых инноваций (Дж. Вест и С. Галлагер). Понятие аутсорсинг. Приведите примеры. Роль сетевых структур в управлении инновационной организацией.</p>
5	Восприятие инноваций и адаптация к ним субъектов рынка	<p><u>Тема 5.1. Характеристики инноваций.</u></p> <p>Характеристики инновационных продуктов, способствующие диффузии. Принципы, позволяющие оценить различия в скорости адаптации потребителя к продукту.</p> <p><u>Тема 5.2. Этапы процесса восприятия инноваций.</u></p> <p>Этапы процесса восприятия инновации, воспринимаемые атрибуты инноваций. Время, как элемент процесса диффузии инновации. Модель диффу-</p>

		<p>зии инноваций Э. Роджерса.  <u>Тема 5.3. Инновационный менеджмент и его эффективность.</u>          Обобщенная методологическая модель оценки эффективности. Механизм формирования инновационной ренты процессных инноваций. Механизм формирования инновационной ренты продуктовых инноваций. Экономический аспект жизненного цикла. Область существования предпринимательской ренты.</p>
--	--	--

#### 4.4 Компьютерные практикумы

Учебным планом не предусмотрено.

#### 4.5 Групповые и индивидуальные консультации по курсовым работам (курсовым проектам)

#### 4.6 Самостоятельная работа обучающегося в период теоретического обучения

Самостоятельная работа обучающегося в период теоретического обучения включает в себя:

- самостоятельную подготовку к учебным занятиям, включая подготовку к аудиторным формам текущего контроля успеваемости;
- выполнение домашних заданий;
- самостоятельную подготовку к промежуточной аттестации.

В таблице указаны темы для самостоятельного изучения обучающимся:

№	Наименование раздела дисциплины	Темы для самостоятельного изучения
1	Теоретические основы инновационного менеджмента	<p>1. Темы для самостоятельного изучения соответствуют темам аудиторных учебных занятий.</p> <p>2. Дополнительное изучение теоретических вопросов по темам <u>Тема 1.1. Основные понятия и определения.</u>          Объекты интеллектуальной собственности: произведения науки, литературы и искусства; изобретения, полезные модели, промышленные образцы; средства индивидуализации; нетрадиционные объекты интеллектуальной собственности (топология интегральных микросхем, селекционные достижения, ноу-хау). Результатами интеллектуальной деятельности и приравненными к ним средствами индивидуализации юридических лиц, товаров, работ, услуг и предприятий, которым предоставляется правовая охрана (ГК РФ Статья 1225. Охраняемые результаты интеллектуальной деятельности и средства индивидуализации). Лицензионный договор и его виды. Беспатентная лицензия.  <u>Тема 1.2. Основные положения теории инноваций.</u>          Объективные предпосылки возникновения инновационного менеджмента. Основные теории инновации, их значение и взаимосвязь. Взаимосвязь инноваций, науки и техники. Технологии и методы инновационного менеджмента  <u>Тема 1.3. Классификация инноваций.</u>          Классификации инноваций согласно теориям Ч.Фримена, Г.Менша, Ю.В. Яковца, А.И.Пригожина, П.Н. Завлина и А.В. Васильева, В.В. Горшкова и Е.А. Кретовой, Э.А. Уткина, Г.И. Морозовой и Н.И. Морозовой, С.Д. Ильенковой, И.Т. Балабанова и др.  <u>Тема 1.4. Жизненный цикл инновации.</u>          Характеристики нового продукта необходимы для быстрого распространения инновации. Роль фундаментальных и прикладных исследований в воплощение коммерчески реализуемого продукта.</p>
2	Институты инновационной инфраструкту-	1. Темы для самостоятельного изучения соответствуют темам

	ры	<p>аудиторных учебных занятий.</p> <p>2. Дополнительное изучение теоретических вопросов по темам <u>Тема 2.1. Подсистемы инновационной инфраструктуры.</u> Кластеры России. Особые экономические зоны. Рейтинг бизнес-ангелов.</p> <p><u>Тема 2.2. Основные типы технопарковых структур.</u> Федеральный закон «О статусе наукограда Российской Федерации» от 07.04.1999 № 70-ФЗ. Показатели научно-производственных комплексов наукоградов РФ.</p> <p><u>Тема 2.3. Особенности государственного регулирования инновационной деятельности.</u> Федеральная программа создания технопарков в сфере высоких технологий. Виды регулирования инновационной деятельности: организационное, экономические, финансовое, нормативно-правовое. Инновационное развитие и модернизация экономики – как направление государственной политики и принцип формирования государственных программ. Государственная программа «Развитие науки и технологий», структура (Подпрограммы и Федеральные целевые программы), цели, задачи, целевые индикаторы и показатели программы. Анализ официальных сайтов Национального Конгресса «Модернизация экономики России: Приоритеты развития» (<a href="http://www.nationalkongress.ru/">http://www.nationalkongress.ru/</a>), Единого информационно-аналитического портала государственной поддержки инновационного развития бизнеса «Инновации России» (<a href="http://innovation.gov.ru/">http://innovation.gov.ru/</a>).</p>
3	Комплексный анализ содержательной характеристики инноваций	<p>1. Темы для самостоятельного изучения соответствуют темам аудиторных учебных занятий.</p> <p>2. Дополнительное изучение теоретических вопросов по темам <u>Тема 3.2. Нововведения в строительной отрасли.</u> Опыт реализации проектов «умных» и «пассивных» зданий в России и в мире. Экологические и энергетические системы классификаций зданий. «Зеленые» стандарты в строительстве: LEED, BREEAM, DGNB, WELL; национальные экологические стандарты. Инновационные технологии возведения зданий. Нововведения в области строительных материалов.</p> <p><u>Тема 3.3. Организационно-управленческие барьеры (ограничители применения новых технологий).</u> Неопределенность и риски инновационных проектов</p> <p><u>Тема 3.4. Модель 5 сил Портера.</u> Основные направления коммерческого анализа инновационного проекта. Выявление факторов, влияющих на инновации в инвестиционно-строительной сфере с позиции риск-менеджмента. Методики для анализа отраслей и выработки стратегии бизнеса.</p> <p><u>Тема 3.5. Особенности функционирования новой отрасли.</u> Европейские и российские системы субсидирования инновационных проектов. Методики для анализа отраслей и выработки стратегии бизнеса. Матрица Мак-Кинзи. Инновационный маркетинг. Бизнес-план инновационного проекта.</p>
4	Стратегии выхода и работы на новых рынках	<p>1. Темы для самостоятельного изучения соответствуют темам аудиторных учебных занятий.</p> <p>2. Дополнительное изучение теоретических вопросов по темам <u>Тема 4.1. Стратегии выхода в новую отрасль.</u> Актуальность стратегического подхода к управлению инновационной деятельностью, его отличия от нестратегического подхода. Новые подходы к стратегическому управлению. Виолентное поведение инновационной компании. Особенности стратегий «конкурирования на острие». Законодательство в области интеллектуальной собственности. Способы коммерциализации интеллектуальной собственности.</p> <p><u>Тема 4.2. Противопоставление поддерживающих и подрывных</u></p>

		<p><u>инноваций.</u> Дилемма инноватора: Как из-за новых технологий погибают сильные компании, согласно теории Клейтона Кристенсена. Эпохальные подрывные инновации XIX-XXI вв. <u>Тема 4.3. Теория открытых инноваций.</u> Открытые инновации и краудсорсинг. Системные инновации.</p>
5	Восприятие инноваций и адаптация к ним субъектов рынка	<p>1. Темы для самостоятельного изучения соответствуют темам аудиторных учебных занятий. 2. Дополнительное изучение теоретических вопросов по темам <u>Тема 5.1. Характеристики инноваций.</u> Основные источники инновационных идей (согласно П. Друкеру): 1) неожиданное событие; 2) неконгруэнтность; 3) потребность процесса, 4) внезапные нововведения в структуре отрасли или рынки, 5) демографические нововведения, 6) нововведения в восприятиях, настроениях и ценностных установках, 7) новые знания. <u>Тема 5.2. Этапы процесса восприятия инноваций.</u> Особенности процесса диффузии инноваций. Методика принятия решения о реализации инновационных проектов. Оперативный инновационный маркетинг: этапы процесса восприятия нового товара. Инструменты продвижения инновационных товаров по различным каналам. <u>Тема 5.3. Инновационный менеджмент и его эффективность.</u> Оценка инновационного потенциала компании. Оценка эффективности и целесообразности осуществления инновационного проекта.</p>

*4.7 Самостоятельная работа обучающегося и контактная работа обучающегося с преподавателем в период промежуточной аттестации*

Работа обучающегося в период промежуточной аттестации включает в себя подготовку к формам промежуточной аттестации (к экзамену), а также саму промежуточную аттестацию.

## 5. Оценочные материалы по дисциплине

Фонд оценочных средств по дисциплине приведён в Приложении 1 к рабочей программе дисциплины.

Оценочные средства для проведения промежуточной аттестации, а также текущего контроля по дисциплине хранятся на кафедре (структурном подразделении), ответственной за преподавание данной дисциплины.

## 6. Учебно-методическое и материально-техническое обеспечение дисциплины

Основные принципы осуществления учебной работы обучающихся изложены в локальных нормативных актах, определяющих порядок организации контактной работы и порядок самостоятельной работы обучающихся. Организация учебной работы обучающихся на аудиторных учебных занятиях осуществляется в соответствии с п. 3.

### 6.1 Перечень учебных изданий и учебно-методических материалов для освоения дисциплины

Для освоения дисциплины обучающийся может использовать учебные издания и учебно-методические материалы, имеющиеся в научно-технической библиотеке НИУ МГСУ и/или размещённые в Электронных библиотечных системах.

Актуальный перечень учебных изданий и учебно-методических материалов представлен в Приложении 2 к рабочей программе дисциплины.

### *6.2 Перечень профессиональных баз данных и информационных справочных систем*

При осуществлении образовательного процесса по дисциплине используются профессиональные базы данных и информационных справочных систем, перечень которых указан в Приложении 3 к рабочей программе дисциплины.

### *6.3 Перечень материально-технического, программного обеспечения освоения дисциплины*

Учебные занятия по дисциплине проводятся в помещениях, оснащенных соответствующим оборудованием и программным обеспечением.

Перечень материально-технического и программного обеспечения дисциплины приведен в Приложении 4 к рабочей программе дисциплины.

## Приложение 1 к рабочей программе

Шифр	Наименование дисциплины
Б1.О.24	Инновационный менеджмент

Код направления подготовки / специальности	38.03.02
Направление подготовки / специальность	Менеджмент
Наименование ОПОП (направленность / профиль)	Менеджмент в инвестиционно - строительной сфере
Год начала реализации ОПОП	2023
Уровень образования	бакалавриат
Форма обучения	очная
Год разработки/обновления	2023

### ФОНД ОЦЕНОЧНЫХ СРЕДСТВ

#### 1. Описание показателей и критериев оценивания компетенций, описание шкал оценивания

Оценивание формирования компетенций производится на основе показателей оценивания, указанных в п.2. рабочей программы и в п.1.1 ФОС.

Связь компетенций, индикаторов достижения компетенций и показателей оценивания приведена в п.2 рабочей программы.

##### 1.1. Описание формирования и контроля показателей оценивания

Оценивание уровня освоения обучающимся компетенций осуществляется с помощью форм промежуточной аттестации и текущего контроля. Формы промежуточной аттестации и текущего контроля успеваемости по дисциплине, с помощью которых производится оценивание, указаны в учебном плане и в п.3 рабочей программы.

В таблице приведена информация о формировании результатов обучения по дисциплине разделами дисциплины, а также о контроле показателей оценивания компетенций формами оценивания.

Наименование показателя оценивания (результата обучения по дисциплине)	Номера разделов дисциплины	Формы оценивания (формы промежуточной аттестации, текущего контроля успеваемости)
<b>Знает</b> профессиональную терминологию, используемую при реализации проектов в области инновационной деятельности (венчурного предпринимательства)	1,2,3,4,5	Домашнее задание 1 Домашнее задание 2 Контрольная работа Экзамен
<b>Имеет навыки (начального уровня)</b> использования адекватной терминологии при раскрытии содержательных характеристик инновационного менеджмента	1,2,3,4,5	Домашнее задание 1 Домашнее задание 2 Контрольная работа Экзамен
<b>Знает</b> особенности управления инновационной компанией <b>Имеет навыки (начального уровня)</b> диагностики эффективности инновационного менеджмента в компании <b>Имеет навыки</b> определения общих задач инновационного развития компании и частных задач реализации инноваци-	2,3,4,5	Домашнее задание 1 Домашнее задание 2 Контрольная работа Экзамен

онных проектов или предпринимательских инициатив		
<b>Знает</b> особенности реализации технологических и продуктовых инновационных проектов	2,5	Домашнее задание 2 Контрольная
<b>Имеет навыки (начального уровня)</b> разработки элементов программы внедрения технологических и продуктовых инноваций	,2,3,4,5	Домашнее задание 2
<b>Знает</b> принципы разработки ТЭО инновационного проекта	2,3,4,5	Домашнее задание 2 Экзамен
<b>Имеет навыки (начального уровня)</b> разработки элементов технической документации при внедрении технологических и/или продуктовых инноваций	2,3,4,5	Домашнее задание 2
<b>Имеет навыки (начального уровня)</b> решения ситуационных задач и проведения расчетов, обосновывающих реализацию инновационного проекта (подходы к оценке эффективности венчурных инвестиций, оценка попушального платежа и роялти при заключении лицензионного соглашения)	1,2,3,4,5	Домашнее задание 1 Домашнее задание 2 Контрольная работа Экзамен
<b>Знает</b> внутренние и внешние информационные ресурсы, обеспечивающие анализ инновационного проекта	1,2,3,4,5	Домашнее задание 2 Контрольная работа Экзамен
<b>Имеет навыки (начального уровня)</b> поиска информации, систематизации и ее применения при анализе инновационного проекта/программы	1,2,3,4,5	Домашнее задание 1 Домашнее задание 2
<b>Знает</b> методы формирования данных по инновационному проекту <b>Имеет навыки (начального уровня)</b> определения данных по проекту с учетом объективных представлений и мнений экспертов	1,2,3,4,5	Домашнее задание 2 Контрольная работа 1
<b>Знает</b> перечень характеристик, влияющих на скорость адаптации инновации на рынке	5	Домашнее задание 2 Контрольная работа Экзамен
<b>Имеет навыки (начального уровня)</b> качественной оценки характеристик, влияющих на скорость адаптации инновации на рынке	5	Домашнее задание 2 Контрольная работа
<b>Знает</b> особенности экономических и социальных условий реализации инновационных проектов, механизмы реализации инновационных проектов (венчурного финансирования), модели оценки конкурентоспособности инновационной компании и особенности экономической оценки инвестиций в составе бизнес-плана проекта	3,4,5	Домашнее задание 1 Домашнее задание 2 Контрольная работа Экзамен
<b>Имеет навыки (начального уровня)</b> применения механизмов реализации инновационных проектов (венчурного финансирования) <b>Имеет навыки (начального уровня)</b> описания модели оценки конкурентоспособности инновационной компании <b>Имеет навыки (начального уровня)</b> оценки инвестиций в составе бизнес-плана проекта	1,2,3,4,5	Домашнее задание 1 Домашнее задание 2 Экзамен
<b>Знает</b> методы анализа факторов внутренней и внешней среды организации, влияющих на ее инновационную деятельность	3,4	Домашнее задание 2 Экзамен
<b>Имеет навыки (начального уровня)</b> анализа внешней и внутренней среды организации, выявления способности организации к внедрению технологических и/или продуктовых инноваций	3,4	Домашнее задание 2 Экзамен
<b>Знает</b> характеристики инновационных продуктов	1,5	Домашнее задание 2 Контрольная работа Экзамен
<b>Знает</b> особенности функционирования новой отрасли	3	Домашнее задание 2 Контрольная работа Экзамен
<b>Знает</b> обобщенную методологическую модель оценки эффективности инновации	5	Домашнее задание 2 Контрольная работа

		Экзамен
<b>Знает</b> понятие QWERTY-эффекта	3	Домашнее задание 2 Контрольная работа Экзамен
<b>Имеет навыки (начального уровня)</b> анализа параметров инновационного проекта, влияющих на решение по его принятию или отклонению	1,2,3,4,5	Домашнее задание 2 Контрольная работа Ди Экзамен
<b>Знает</b> организационно-управленческие уровни инновационного менеджмента	1	Экзамен
<b>Имеет навыки (начального уровня)</b> формирования обоснованного организационно-управленческого решения в области инновационного развития организации	1,2,3,4,5	Домашнее задание 2
<b>Имеет навыки (начального уровня)</b> моделирования инновационных изменений в организации на техническом, технологической, организационном и социальном уровнях управления	2,3,4,5	Домашнее задание 2
<b>Знает</b> методы анализа инновационного проекта/программы	2,3,4,5	Домашнее задание 2 Контрольная работа Экзамен
<b>Знает</b> барьеры реализации инноваций в инвестиционно-строительной сфере	3,4	Контрольная работа Экзамен
<b>Знает</b> принципы реализации открытых инноваций Дж. Веста и С. Галлагера	4	Контрольная работа Экзамен
<b>Знает</b> инновационных партнерств по Г. Шварцу	4	Домашнее задание 1 Домашнее задание 2 Контрольная работа Экзамен
<b>Знает</b> особенности регулирования инновационной деятельности <b>Знает</b> состав документов, необходимых для реализации инновационного проекта <b>Имеет навыки (начального уровня)</b> определения требований к регламентации процессов реализации инновационного проекта с учетом его жизненного цикла	2,3,4,5	Домашнее задание 1 Домашнее задание 2 Контрольная работа Экзамен
<b>Знает</b> подходы к созданию инновации <b>Знает</b> элементы процесса диффузии инновации <b>Имеет навыки (начального уровня)</b> анализа потребителей инновации с учетом графика Э.Роджерса	2,3,4,5	Домашнее задание 1 Домашнее задание 2 Контрольная работа Экзамен
<b>Знает</b> основы бизнес-планирования в инновационной деятельности <b>Имеет навыки (основного уровня)</b> анализа факторов, влияющих на эффективность инновационного проекта <b>Имеет навыки (основного уровня)</b> составления элементов бизнес-плана инновационного проекта	2,3,4,5	Домашнее задание 2 Контрольная работа Экзамен
<b>Знает</b> классификацию инновационных стратегий <b>Имеет навыки (начального уровня)</b> выбора инновационной стратегии товара (инвенции) или организации, в зависимости от ресурсных возможностей и инновационного потенциала инновационного проекта	1,2,3,4,5	Домашнее задание 2 Контрольная работа Экзамен
<b>Имеет навыки (основного уровня)</b> выявления основных задач для в профессиональной деятельности	1,2,3,4,5	Домашнее задание 2 Контрольная работа Экзамен

### 1.2. Описание критериев оценивания компетенций и шкалы оценивания

При проведении промежуточной аттестации в форме экзамена используется шкала оценивания: «2» (неудовлетворительно), «3» (удовлетворительно), «4» (хорошо), «5» (отлично).



Показателями оценивания являются знания и навыки обучающегося, полученные при изучении дисциплины.

Критериями оценивания достижения показателей являются:

Показатель оценивания	Критерий оценивания
Знания	Знание терминов и определений, понятий
	Знание основных закономерностей и соотношений, принципов
	Объём освоенного материала, усвоение всех дидактических единиц (разделов)
	Полнота ответов на проверочные вопросы
	Правильность ответов на вопросы
Навыки начального уровня	Чёткость изложения и интерпретации знаний
	Навыки выбора методик выполнения заданий
	Навыки выполнения заданий различной сложности
	Навыки самопроверки. Качество сформированных навыков
	Навыки анализа результатов выполнения заданий, решения задач
Навыки основного уровня	Навыки представления результатов решения задач
	Навыки анализа результатов выполнения заданий, решения задач
	Навыки обоснования выполнения заданий

## 2. Типовые контрольные задания для оценивания формирования компетенций

### 2.1. Промежуточная аттестация

2.1.1. Промежуточная аттестация в форме экзамена, дифференцированного зачета (зачета с оценкой), зачета

Форма(ы) промежуточной аттестации: экзамен

Перечень типовых вопросов/заданий для проведения экзамена в 6 семестре (очная форма обучения):

№	Наименование раздела дисциплины	Типовые вопросы/задания
1	Теоретические основы инновационного менеджмента	<ol style="list-style-type: none"> <li>1. Определение инновации.</li> <li>2. Признаки, характеризующие инновацию.</li> <li>3. Является ли инновацией научно-техническая разработка, которая не может быть внедрена в определенный период времени и от каких признаков инновации это зависит?</li> <li>4. Чем инновация отличается от прочих бизнес-процессов?</li> <li>5. Инновационная неопределенность и риски при инновационной деятельности.</li> <li>6. Основные классификационные характеристики инноваций.</li> <li>7. Понятие «уровень восприятия новизны».</li> <li>8. Какие преимущества инновации могут обеспечивать для предприятия?</li> <li>9. Виды инноваций по характеру применения.</li> <li>10. Организационно-управленческие уровни инновационного менеджмента.</li> <li>11. Субъекты инновационной деятельности.</li> <li>12. Основные свойства инноваций.</li> <li>13. Технологические инновации.</li> <li>14. Стадии процесса разработки нового продукта.</li> <li>15. Сравнение и оценка терминов «инновация», «нования» и «инновационный процесс».</li> <li>16. Роль фундаментальных и прикладных исследований в воплощение коммерчески реализуемого продукта.</li> <li>17. Зависимости между жизненным циклом товара, технологии</li> </ol>

		и спроса. 18. Субъекты инновационной инфраструктуры. 19. Задачи субъектов инновационной инфраструктуры.
2	Институты инновационной инфраструктуры	20. Основные задачи государства в инновационном процессе. 21. Формы поддержки финансирования инновационной деятельности предприятий. 22. Понятие, функции и роль инновационной инфраструктуры 23. Подсистемы инновационной инфраструктуры 24. Рынки инновационной инфраструктуры 25. Финансовые институты инновационной инфраструктуры. 26. Схемы работы венчурного фонда. 27. Венчурные предприятия и венчурные фонды. 28. Технопарковые структуры: их цели и функции. 29. Формы государственной поддержки инновационной деятельности.
3	Комплексный анализ содержательной характеристики инноваций	30. Организационно-управленческие барьеры применения новых технологий. 31. Бизнес-план инновационного проекта. 32. Модель 5 сил Портера в инновационном менеджменте. 33. Особенности функционирования новой отрасли. 34. Возможные проблемы, ограничивающие развитие компании в новой отрасли. 35. Характеристики новой отрасли, важные с точки зрения формулирования стратегий. 36. Особенности функционирования новой отрасли. 37. Проблемы, ограничивающие инновационное развитие отрасли.
4	Стратегии выхода и работы на новых рынках	38. Стратегии выхода на новый рынок компании-последователя. 39. Имитационная стратегия выхода на новые рынки. 40. Типовые стратегии развития инновационных компаний. 41. В чем заключается опасность применения каждой стратегии? 42. Риски инвестиций инновационных компаний. 43. Коммерческий риск инновационной компании. 44. Основы стратегии «открытых инноваций». 45. Противопоставление поддерживающих и подрывных инноваций. 46. 3 основные задачи открытых инновационных систем и 4 основных стратегии открытых инноваций (Дж. Вест и С. Галлагер). 47. Роль сетевых структур в управлении инновационной организацией. 48. Подходы к роли сетевых структур.
5	Восприятие инноваций и адаптация к ним субъектов рынка	49. Элементы процесса распространения/диффузии инноваций. 50. Этапы процесса восприятия инноваций субъектом. 51. Какие характеристики нового продукта необходимы для быстрого распространения инновации? 52. Характеристики инновационной технологии, способствующие её распространению/диффузии. 53. Модель Э.Роджерса. 54. График восприятия инновации потребителями. 55. Типы восприятия инновации социальной системой.

2.1.2. Промежуточная аттестация в форме защиты курсовой работы (курсового проекта)

Учебным планом не предусмотрено.

2.2. Текущий контроль

2.2.1. *Перечень форм текущего контроля:*

- контрольная работа в 6 семестре при очной форме обучения;
- домашнее задание 1 в 6 семестре при очной форме обучения;
- домашнее задание 2 в 6 семестре при очной форме обучения.

2.2.2. *Типовые контрольные задания форм текущего контроля:*

**Контрольная работа**, тема «Инновационный менеджмент».

Контрольная работа состоит из двух частей: тестовых вопросов (Ч 1) и вопросов на владение понятийно-категориальным аппаратом (Ч 2).

**Типовые тестовые вопросы для контрольной работы**

- 1) *Инновация характеризуется:*
  - a) коммерциализуемостью новшества;
  - b) ориентацией на удовлетворение потребностей разработчика;
  - c) возможностью спланировать результат внедрения новшества;
  - d) измеримостью результата.
- 2) *Инновация отличается от прочих бизнес-процессов:*
  - a) ориентацией на коммерциализацию;
  - b) фундаментальной неопределенностью;
  - c) низкими рисками;
  - d) характером целеполагания.
- 3) *К основным классификационным характеристикам инновации относятся:*
  - a) длительность разработки;
  - b) сфера приложения;
  - c) степень новизны;
  - d) характер результата.
- 4) *Расставить в порядке убывания уровни восприятия новизны:*
  - a) новое для страны;
  - b) новое для фирмы;
  - c) новое для отрасли;
  - d) абсолютная новизна (изобретение);
  - e) новое для производственно-сбытовой сферы.
- 5) *По характеру применения различают следующие типы инноваций:*
  - a) картографические;
  - b) технологические;
  - c) имитационные;
  - d) верно (a) и (b);
  - e) все ответы верны.
- 6) *Какие типовые стратегии развития НЕ подходят для инновационной компании:*
  - a) специализация;
  - b) дифференциация;
  - c) лидерства в издержках;
  - d) подходят все;
  - e) ни одна не подходит.
- 7) *Коммерческий риск больше при:*
  - a) радикальном товарном нововведении;
  - b) модифицирующем нововведении;
  - c) технологическом нововведении;
  - d) комплексном нововведении.

- 8) К организационно-управленческим уровням инновационного менеджмента относят:
- юридический;
  - стратегический;
  - тактический;
  - верны все;
  - ни одно не верно.
- 9) При имитационной стратегии, в сравнении с другими стратегиями выхода на новые рынки, сводится до минимума:
- коммерческий риск;
  - регулярные риски;
  - технологический риск;
  - макроэкономические риски.
- 10) Основными свойствами инноваций НЕ являются:
- производственная применимость;
  - научно-техническая новизна;
  - инвестиционная привлекательность;
  - коммерческая реализуемость;
  - свойства отсутствуют.
- 11) Установите порядок стадий процесса разработки нового продукта:
- коммерциализация;
  - исследования;
  - нужда рынка/проблема;
  - развитие;
  - распространение и адаптация.
- 12) Что необходимо для быстрого распространения инновации?
- сложные инновационные решения;
  - развитая инфраструктура, требуемая инновационному продукту;
  - патент или свидетельство на объект интеллектуальной собственности.
- 13) Существует ли зависимость между жизненным циклом товара ( $ЖЦ_m$ ) и жизненным циклом технологии ( $ЖЦ_{тех.}$ )?
- нет, это независимые понятия;
  - да,  $ЖЦ_m$  включает в себя множество  $ЖЦ_{тех.}$ ;
  - да,  $ЖЦ_{тех.}$  включает в себя множество  $ЖЦ_m$ ;
  - верный ответ отсутствует.
- 14) Существует ли зависимость между жизненным циклом ( $ЖЦ_{рын.}$ ) рынка/отрасли и жизненным циклом технологии  $ЖЦ_{тех.}$ ?
- нет, это независимые понятия;
  - да, на протяжении  $ЖЦ_{рын.}$  проходит несколько  $ЖЦ_{тех.}$ ;
  - да, на протяжении  $ЖЦ_{тех.}$  проходит несколько  $ЖЦ_m$ ;
  - верный ответ отсутствует.
- 15) Задачами субъектов инновационной инфраструктуры являются:
- создание инновационных производств и вывод на рынок инновационных продуктов;
  - содействие развитию кооперативных связей между субъектами инновационной системы;
  - проведение фундаментальных исследований по отдельным областям знаний;
  - проведение прикладных исследований по отдельным областям знаний;
  - верно всё;
  - нет верного ответа;
- 16) Какой элемент включает процесс распространения/диффузии инноваций?
- фундаментальные исследования;
  - каналы коммуникации;
  - прототип;

d) нет верного ответа.

**Типовые вопросы на владение понятийно-категориальным аппаратом для контрольной работы**

Необходимо дать определение понятий/категорий:

- 1 Авторское свидетельство
- 2 Бенчмаркинг
- 3 Бизнес-инкубатор
- 4 Бизнес-план инновационного проекта
- 5 Бренд
- 6 Венчурный бизнес
- 7 Виолентное поведение
- 8 Диффузия инноваций
- 9 Защита прав на интеллектуальную собственность
- 10 Инжиниринг инноваций
- 11 Инжиниринговые услуги
- 12 Инноватор
- 13 Инновационная деятельность
- 14 Инновационная инфраструктура
- 15 Инновационная политика
- 16 Инновационная продукция
- 17 Инновационный менеджмент
- 18 Инновационный потенциал
- 19 Инновационный проект
- 20 Инновационный процесс
- 21 Инновация
- 22 Инструменты (средства) инновационной политики
- 23 Интрапренерство
- 24 Коммутантное поведение
- 25 Коммутанты
- 26 Лизинг
- 27 Маркетинг инноваций
- 28 Матрица Бостонской консультационной группы (БКГ)
- 29 Методы инновационного менеджмента
- 30 Наукоемкая продукция
- 31 Национальная инновационная система
- 32 Новшество
- 33 Ноу-хау
- 34 Опытный образец
- 35 Организационно-управленческие инновации
- 36 Открытие
- 37 Патент
- 38 Патентование
- 39 Патентное поведение
- 40 Пациенты
- 41 Паушальный платеж

- 42 Приобретение лицензий
- 43 Приобретение ноу-хау
- 44 Продукты интеллектуальной деятельности
- 45 Промышленный образец
- 46 Пятый технологический уклад
- 47 Роялти
- 48 Рыночная инновационная стратегия
- 49 Снижение венчурных рисков
- 50 Стратегическое конкурентное инновационное поведение
- 51 Теория волнового развития экономики
- 52 Технологический уклад
- 53 Технопарк
- 54 Трансфер инноваций (технологий)
- 55 Управление инновационным проектом
- 56 Франчайзинг
- 57 Экономические методы инновационного менеджмента
- 58 Экспериментальное поведение
- 59 Эксперименты
- 60 Эффективность инновационного проекта

**Домашнее задание 1. «Содержательные характеристики инновационного менеджмента»**

**Типовое задание**

Рассчитайте значение максимальных и минимальных величин ставок роялти для лицензионного договора, при следующих условиях: лицензиат выплачивает лицензиару от 6 до 12% своей ежемесячной дополнительной прибыли; общая рентабельность предприятия равна 0,20 (20%) при базовой рентабельности 0,14 (14%). На каком значении ставки роялти будет настаивать лицензиар?

Исходные данные определяются по варианту, согласно списку в группе:

№ Варианта	Общая рентабельность / Базовая рентабельность	№ Варианта		№ Варианта	
1	0,10/0,09	11	0,31/0,25	21	0,40/0,25
2	0,30/0,10	12	0,34/0,14	22	0,36/0,25
3	0,25/0,10	13	0,22/0,15	23	0,32/0,25
4	0,31/0,28	14	0,47/0,30	24	0,17/0,10
5	0,15/0,10	15	0,10/0,03	25	0,20/0,10
6	0,27/0,25	16	0,19/0,10	26	0,33/0,11
7	0,21/0,20	17	0,29/0,11	27	0,28/0,16
8	0,35/0,20	18	0,28/0,10	28	0,23/0,19
9	0,45/0,20	19	0,30/0,11	29	0,23/0,20
10	0,15/0,13	20	0,32/0,11	30	0,35/0,09

**Домашнее задание р.** Тема «Формирование бизнес-плана инновационного проекта, с учетом особенностей инновационной инфраструктуры региона».

1) Сформируйте профиль инновационной инфраструктуры по блокам на основании данных Единого информационно-аналитического портала государственной поддержки инновационного развития бизнеса (<http://innovation.gov.ru/>) и других информационных ресурсов:

Название региона	
Элементы Блока 1	
Элементы Блока 2	
Элементы Блока 3	
Элементы Блока 4	
Элементы Блока 5	

*Блок 1* - Производственно-технологический блок, который обеспечивает инновационно активным предприятиям доступ к интеллектуальным, промышленно-производственным и материально-техническим ресурсам и формируют базовые условия для создания и развития инновационного бизнеса;

*Блок 2* - Информационный блок, который призван обеспечить для непосредственных участников инновационной деятельности доступ к научно-технической (патентной, справочной, нормативной и др.) информации, коммерческим базам данных, правовым и регламентным документам в области регулирования инновационной сферы;

*Блок 3* - Экспертно-консалтинговый блок, ориентированный на оказание профессиональных консультаций в областях маркетинга, налогового планирования, управленческого учета, финансирования, юридических вопросов и др. на всех стадиях жизненного цикла инновационных компаний;

*Блок 4* - Кадровый блок, связанный с обеспечением инновационных процессов трудовыми ресурсами, включая подбор необходимого персонала и подготовку необходимых специалистов для реализации инноваций, управления инновационными проектами и проектами НИОКР, в области инновационного предпринимательства и технологического брокерства;

*Блок 5* - Инвестиционно-финансовый блок, обеспечивающий финансирование, субсидирование, страхование инновационной деятельности.

2) Создайте свой стартап в рамках существующей инновационной инфраструктуры:

- представьте содержательную характеристику инновационного проекта, учитывающую возможности его реализации в рамках одной из технопарковых структур анализируемого региона;

- составьте краткий бизнес-план или ТЭО инновационного проекта.

### **3. Методические материалы, определяющие процедуры оценивания**

Процедура проведения промежуточной аттестации и текущего контроля успеваемости регламентируется локальным нормативным актом, определяющим порядок осуществления текущего контроля успеваемости и промежуточной аттестации обучающихся.

*3.1. Процедура оценивания при проведении промежуточной аттестации обучающихся по дисциплине в форме экзамена и/или дифференцированного зачета (зачета с оценкой)*

Промежуточная аттестация по дисциплине в форме экзамена проводится в 6 семестре.

Используются критерии и шкала оценивания, указанные в п.1.2. Оценка выставляется преподавателем интегрально по всем показателям и критериям оценивания.

Ниже приведены правила оценивания формирования компетенций по показателю оценивания «Знания».

Критерий оценивания	Уровень освоения и оценка			
	«2» (неудовлетв.)	«3» (удовлетвор.)	«4» (хорошо)	«5» (отлично)
Знание терминов и определений, понятий	Не знает терминов и определений	Знает термины и определения, но допускает неточности формулировок	Знает термины и определения	Знает термины и определения, может корректно сформулировать их самостоятельно
Знание основных закономерностей и соотношений, принципов	Не знает основные закономерности и соотношения, принципы построения знаний	Знает основные закономерности, соотношения, принципы построения знаний	Знает основные закономерности, соотношения, принципы построения знаний, их интерпретирует и использует	Знает основные закономерности, соотношения, принципы построения знаний, может самостоятельно их получить и использовать
Объём освоенного материала, усвоение всех дидактических единиц (разделов)	Не знает значительной части материала дисциплины	Знает только основной материал дисциплины, не усвоил его деталей	Знает материал дисциплины в объёме	Обладает твёрдым и полным знанием материала дисциплины, владеет дополнительными знаниями
Полнота ответов на проверочные вопросы	Не даёт ответы на большинство вопросов	Даёт неполные ответы на все вопросы	Даёт ответы на вопросы, но не все - полные	Даёт полные, развернутые ответы на поставленные вопросы
Правильность ответов на вопросы	Допускает грубые ошибки при изложении ответа на вопрос	В ответе имеются существенные ошибки	В ответе имеются несущественные неточности	Ответ верен
Чёткость изложения и интерпретации знаний	Излагает знания без логической последовательности	Излагает знания с нарушениями в логической последовательности	Излагает знания без нарушений в логической последовательности	Излагает знания в логической последовательности, самостоятельно их интерпретируя и анализируя

Ниже приведены правила оценивания формирования компетенций по показателю оценивания «Навыки начального уровня».

Критерий оценивания	Уровень освоения и оценка			
	«2» (неудовлетворит.)	«3» (удовлетворительно)	«4» (хорошо)	«5» (отлично)
Навыки выбора методик выполнения заданий	Не может выбрать методику выполнения заданий	Испытывает затруднения по выбору методики выполнения заданий	Без затруднений выбирает стандартную методику выполнения заданий	Применяет теоретические знания для выбора методики выполнения заданий



Навыки выполнения заданий различной сложности	Не имеет навыков выполнения учебных заданий	Имеет навыки выполнения только простых типовых учебных заданий	Имеет навыки выполнения только стандартных учебных заданий	Имеет навыки выполнения как стандартных, так и нестандартных учебных заданий
Навыки самопроверки. Качество сформированных навыков	Допускает грубые ошибки при выполнении заданий, нарушающие логику решения задач	Допускает ошибки при выполнении заданий, нарушения логики решения	Допускает ошибки при выполнении заданий, не нарушающие логику решения	Не допускает ошибок при выполнении заданий
Навыки анализа результатов выполнения заданий, решения задач	Делает некорректные выводы	Испытывает затруднения с формулированием корректных выводов	Делает корректные выводы по результатам решения задачи	Самостоятельно анализирует выполнение заданий
Навыки представления результатов решения задач	Не может проиллюстрировать решение задачи поясняющими схемами, рисунками	Выполняет поясняющие схемы и рисунки небрежно и с ошибками	Выполняет поясняющие рисунки и схемы корректно и понятно	Выполняет поясняющие рисунки и схемы верно и аккуратно

Ниже приведены правила оценивания формирования компетенций по показателю оценивания «Навыки основного уровня».

Критерий оценивания	Уровень освоения и оценка			
	«2» (неудовлетворит.)	«3» (удовлетворительно)	«4» (хорошо)	«5» (отлично)
Навыки анализа результатов выполнения заданий, решения задач	Делает некорректные выводы	Испытывает затруднения с формулированием корректных выводов	Делает корректные выводы по результатам решения задачи	Самостоятельно анализирует выполнение заданий
Навыки обоснования выполнения заданий	Не может обосновать алгоритм выполнения заданий	Испытывает затруднения при обосновании алгоритма выполнения заданий	Обосновывает ход решения задач без затруднений	Грамотно обосновывает ход решения задач

*3.2. Процедура оценивания при проведении промежуточной аттестации обучающихся по дисциплине в форме зачета*

Промежуточная аттестация по дисциплине в форме зачёта не проводится.

*3.3. Процедура оценивания при проведении промежуточной аттестации обучающихся по дисциплине в форме защиты курсовой работы (курсового проекта)*

Промежуточная аттестация по дисциплине в форме защиты курсовой работы не проводится.

## Приложение 2 к рабочей программе

Шифр	Наименование дисциплины
Б1.О.24	Инновационный менеджмент

Код направления подготовки / специальности	38.03.02
Направление подготовки / специальность	Менеджмент
Наименование ОПОП (направленность / профиль)	Менеджмент в инвестиционно - строительной сфере
Год начала реализации ОПОП	2023
Уровень образования	бакалавриат
Форма обучения	очная
Год разработки/обновления	2023

## Перечень учебных изданий и учебно-методических материалов

## Печатные учебные издания в НТБ НИУ МГСУ:

№ п/п	Автор, название, место издания, издательство, год издания учебной и учебно-методической литературы, количество страниц	Количество экземпляров печатных изданий в библиотеке НИУ МГСУ
1.	Инновационный менеджмент [Текст] : учебник для академического бакалавриата / под. ред. Л. П. Гончаренко. – 2-е изд., перераб. и доп. - Москва : Юрайт, 2018. - 487 с. : табл. - (Бакалавр. Академический курс). - Библиогр.: с. 484-487 (63 назв.) . - ISBN 978-5-9916-7709-7	60
2.	Ю.Н. Кулаков Инновационный менеджмент : курс лекций / Ю. Н. Кулаков, Т. С. Мещерякова ; Московский государственный строительный университет ; [рец.: Ю. М. Липницкий, В. И. Прокопьев]. - Москва : МГСУ, 2013. - 153 с., ISBN 978-5-7264-0771-5	25

## Электронные учебные издания в электронно-библиотечных системах (ЭБС):

№ п/п	Автор, название, место издания, год издания, количество страниц	Ссылка на учебное издание в ЭБС
1	Инновационный менеджмент : учебник для вузов / под общей редакцией Л. П. Гончаренко. — 2-е изд., перераб. и доп. — Москва : Издательство Юрайт, 2021. — 487 с. — (Высшее образование). — ISBN 978-5-9916-7709-7	<a href="https://urait.ru/bcode/469006">https://urait.ru/bcode/469006</a>
2	Хотяшева, О. М. Инновационный менеджмент : учебник и практикум для вузов / О. М. Хотяшева, М. А. Слесарев. — 3-е изд., перераб. и доп. — Москва : Издательство Юрайт, 2021. — 326 с. — (Высшее образование). — ISBN 978-5-534-00347-5	<a href="https://urait.ru/bcode/468791">https://urait.ru/bcode/468791</a>
3	Мальцева, С. В. Инновационный менеджмент : учебник для академического бакалавриата / С. В. Мальцева ; ответственный редактор С. В. Мальцева. — Москва : Издательство Юрайт, 2019. — 527 с. — (Высшее образование). — ISBN 978-5-9916-3833-3	<a href="https://urait.ru/bcode/425846">https://urait.ru/bcode/425846</a>

4	Кулаков, Ю. Н. Инновационный менеджмент : курс лекций / Ю. Н. Кулаков, Т. С. Мещерякова. — Москва : Московский государственный строительный университет, ЭБС АСВ, 2013. — 154 с. — ISBN 978-5-7264-0771-5	<a href="https://www.iprbookshop.ru/20006">https://www.iprbookshop.ru/20006</a>
---	---	---

## Приложение 3 к рабочей программе

Шифр	Наименование дисциплины
Б1.О.24	Инновационный менеджмент

Код направления подготовки / специальности	38.03.02
Направление подготовки / специальность	Менеджмент
Наименование ОПОП (направленность / профиль)	Менеджмент в инвестиционно - строительной сфере
Год начала реализации ОПОП	2023
Уровень образования	бакалавриат
Форма обучения	очная
Год разработки/обновления	2023

**Перечень профессиональных баз данных и информационных справочных систем**

Наименование	Электронный адрес ресурса
«Российское образование» - федеральный портал	<a href="http://www.edu.ru/index.php">http://www.edu.ru/index.php</a>
Научная электронная библиотека	<a href="http://elibrary.ru/defaultx.asp?">http://elibrary.ru/defaultx.asp?</a>
Электронная библиотечная система IPRbooks	<a href="http://www.iprbookshop.ru/">http://www.iprbookshop.ru/</a>
Федеральная университетская компьютерная сеть России	<a href="http://www.runnet.ru/">http://www.runnet.ru/</a>
Информационная система "Единое окно доступа к образовательным ресурсам"	<a href="http://window.edu.ru/">http://window.edu.ru/</a>
Научно-технический журнал по строительству и архитектуре «Вестник МГСУ»	<a href="http://www.vestnikmgsu.ru/">http://www.vestnikmgsu.ru/</a>
Научно-техническая библиотека НИУ МГСУ	<a href="http://www.mgsu.ru/resources/Biblioteka/">http://www.mgsu.ru/resources/Biblioteka/</a>

## Приложение 4 к рабочей программе

Шифр	Наименование дисциплины
Б1.О.24	Инновационный менеджмент

Код направления подготовки / специальности	38.03.02
Направление подготовки / специальность	Менеджмент
Наименование ОПОП (направленность / профиль)	Менеджмент в инвестиционно - строительной сфере
Год начала реализации ОПОП	2023
Уровень образования	бакалавриат
Форма обучения	очная
Год разработки/обновления	2023

**Материально-техническое и программное обеспечение дисциплины**

Наименование специальных помещений и помещений для самостоятельной работы	Оснащенность специальных помещений и помещений для самостоятельной работы	Перечень лицензионного программного обеспечения. Реквизиты подтверждающего документа
Учебные аудитории для проведения учебных занятий, текущего контроля и промежуточной аттестации	Рабочее место преподавателя, рабочие места обучающихся	
<p>Помещение для самостоятельной работы обучающихся</p> <p><b>Ауд. 41 НТБ</b> на 80 посадочных мест (рабочее место библиотекаря, рабочие места обучающихся)</p>	<p>ИБП GE VH Series VH 700</p> <p>Источник бесперебойного питания РИП-12 (2 шт.)</p> <p>Компьютер/ТИП №5 (2 шт.)</p> <p>Компьютер Тип № 1 (6 шт.)</p> <p>Контрольно-пусковой блок С2000-КПБ (26 шт.)</p> <p>Монитор / Samsung 21,5" S22C200B (80 шт.)</p> <p>Плоттер / HP DJ T770</p> <p>Прибор приемно-контрольный С2000-АСПТ (2 шт.)</p> <p>Принтер / HP LaserJet P2015 DN</p> <p>Принтер /Тип № 4 н/т</p> <p>Принтер HP LJ Pro 400 M401dn</p> <p>Системный блок / Kraftway Credo тип 4 (79</p>	<p>Adobe Acrobat Reader DC (ПО предоставляется бесплатно на условиях OpLic)</p> <p>Adobe Flash Player (ПО предоставляется бесплатно на условиях OpLic)</p> <p>APM Civil Engineering (Договор № 109/9.13_АО НИУ от 09.12.13 (НИУ-13))</p> <p>ArcGIS Desktop (Договор передачи с ЕСРИ СНГ 31 лицензии от 27.01.2016)</p> <p>ArhciCAD [22] (Б\Д; Веб-кабинет или подписка; OpenLicense)</p> <p>AutoCAD [2018] (Б\Д; Веб-кабинет или подписка; OpenLicense)</p> <p>AutoCAD [2020] (Б\Д; Веб-кабинет или подписка; OpenLicense)</p> <p>Autodesk Revit [2018] (Б\Д; Веб-кабинет или подписка; OpenLicense)</p> <p>Autodesk Revit [2020] (Б\Д; Веб-</p>

	шт.) Электронное табло 2000*950	<p>кабинет или подписка; OpenLicense)</p> <p>CorelDRAW [GSX5;55] (Договор № 292/10.11- АО НИУ от 28.11.2011 (НИУ-11))</p> <p>eLearnBrowser [1.3] (Договор ГМЛ-Л-16/03-846 от 30.03.2016)</p> <p>Google Chrome (ПО предоставляется бесплатно на условиях OpLic)</p> <p>Lazarus (ПО предоставляется бесплатно на условиях OpLic)</p> <p>Mathcad [Edu.Prime;3;30] (Договор №109/9.13_АО НИУ от 09.12.13 (НИУ-13))</p> <p>Mathworks Matlab [R2008a;100] (Договор 089/08-ОК(ИОП) от 24.10.2008)</p> <p>Mozilla Firefox (ПО предоставляется бесплатно на условиях OpLic)</p> <p>MS Access [2013;Im] (OpenLicense; Подписка Azure Dev Tools; Б\Д; Веб-кабинет)</p> <p>MS ProjectPro [2013;ImX] (OpenLicense; Подписка Azure Dev Tools; Б\Д; Веб-кабинет)</p> <p>MS VisioPro [2013;ADT] (OpenLicense; Подписка Azure Dev Tools; Б\Д; Веб-кабинет)</p> <p>MS Visual FoxPro [ADT] (OpenLicense; Подписка Azure Dev Tools; Б\Д; Веб-кабинет)</p> <p>panoCAD СПДС Стройплощадка (Договор бесплатной передачи / партнерство)</p> <p>PascalABC [3.2.0.1311] (ПО предоставляется бесплатно на условиях OpLic)</p> <p>Visual Studio Ent [2015;Imx] (OpenLicense; Подписка Azure Dev Tools; Б\Д; Веб-кабинет)</p> <p>Visual Studio Expr [2008;ImX] (OpenLicense; Подписка Azure Dev Tools; Б\Д; Веб-кабинет)</p> <p>WinPro 7 [ADT] (OpenLicense; Подписка Azure Dev Tools; Б\Д; Веб-кабинет)</p> <p>Компас-3D V14 АЕС (Договор № 109/9.13_АО НИУ от 09.12.13 (НИУ-13))</p> <p>ПК ЛИРА-САПР [2013] (Договор</p>
--	---------------------------------------	---

<p>Помещение для самостоятельной работы обучающихся</p> <p><b>Ауд. 59 НТБ</b> на 5 посадочных мест, оборудованных компьютерами (рабочее место библиотекаря, рабочие места обучающихся, рабочее место для лиц с ограниченными возможностями здоровья) Читальный зал на 52 посадочных места</p>	<p>Компьютер / ТИП №5 (4 шт.) Монитор Acer 17" AL1717 (4 шт.) Монитор Samsung 24" S24C450B Системный блок Kraftway Credo KC36 2007 (4 шт.) Системный блок Kraftway Credo KC43 с KSS тип3 Принтер/HP LaserJet P2015 DN Аудиторный стол для инвалидов-колясочников Видеоувеличитель /Optelec ClearNote Джойстик компьютерный беспроводной Клавиатура Clevy с большими кнопками и накладкой (беспроводная) Кнопка компьютерная выносная малая Кнопка компьютерная выносная малая (2 шт.)</p>	<p>№ 109/9.13_АО НИУ от 09.12.13 (НИУ-13))</p> <p>Google Chrome (ПО предоставляется бесплатно на условиях OpLic (не требуется)) Adobe Acrobat Reader DC (ПО предоставляется бесплатно на условиях OpLic (не требуется)) eLearnBrowser [1.3] (Договор ГМЛ-Л-16/03-846 от 30.03.2016) Mozilla Firefox (ПО предоставляется бесплатно на условиях OpLic (лицензия не требуется)) MS OfficeStd [2010; 300] (Договор № 162/10 - АО НИУ от 18.11.2010 (НИУ-10)) Adobe Acrobat Reader [11] (ПО предоставляется бесплатно на условиях OpLic (лицензия не требуется)) K-Lite Codec Pack (ПО предоставляется бесплатно на условиях OpLic (лицензия не требуется))</p>
<p>Помещение для самостоятельной работы обучающихся</p> <p><b>Ауд. 84 НТБ</b> На 5 посадочных мест, оборудованных компьютерами (рабочее место библиотекаря, рабочие места обучающихся) Читальный зал на 52 посадочных места</p>	<p>Монитор Acer 17" AL1717 (5 шт.) Системный блок Kraftway KW17 2010 (5 шт.)</p>	<p>AutoCAD [2020] (БД; Веб-кабинет или подписка; OpenLicense) Eurosoft STARK [201W;20] (Договор № 089/08-ОК(ИОП) от 24.10.2008) MS OfficeStd [2010; 300] (Договор № 162/10 - АО НИУ от 18.11.2010 (НИУ-10)) nanoCAD СПДС Конструкции (Договор бесплатной передачи / партнерство) WinPro 7 [ADT] (OpenLicense; Подписка Azure Dev Tools; БД; Веб-кабинет) ПК ЛИРА-САПР [2013R5] (ПО предоставляется бесплатно на условиях OpLic (лицензия не требуется))</p>

Федеральное государственное бюджетное образовательное учреждение высшего образования  
**«НАЦИОНАЛЬНЫЙ ИССЛЕДОВАТЕЛЬСКИЙ МОСКОВСКИЙ  
 ГОСУДАРСТВЕННЫЙ СТРОИТЕЛЬНЫЙ УНИВЕРСИТЕТ»**

**РАБОЧАЯ ПРОГРАММА**

Шифр	Наименование дисциплины (модуля)
Б1.О.25	Инвестиционный анализ

Код направления подготовки/специальности	38.03.02
Направление подготовки/специальность	Менеджмент
Наименование ОПОП (профиль)	Менеджмент в инвестиционно-строительной сфере
Год начала реализации	2023
Уровень образования	бакалавриат
Форма обучения	очная
Год разработки/обновления	2023

Разработчики:

должность	ученая степень, звание	ФИО
доцент	к.э.н., доцент	Таскаева Н.Н.

Рабочая программа дисциплины разработана и одобрена кафедрой (структурным подразделением) «Менеджмент и инновации».

Рабочая программа утверждена методической комиссией по УГСН, протокол № 10 от «16» июня 2023 г.



## 1. Цель освоения дисциплины

Целью освоения дисциплины «Инвестиционный анализ» является формирование компетенций обучающегося в области теории и практики анализа инвестиций.

Программа составлена в соответствии с требованиями Федерального государственного образовательного стандарта высшего образования по направлению подготовки 38.03.02 Менеджмент.

Дисциплина относится к обязательной части Блока 1 «Дисциплины (модули)» основной профессиональной образовательной программы «Менеджмент в инвестиционно-строительной сфере». Дисциплина является обязательной для изучения.

## 2. Перечень планируемых результатов обучения по дисциплине, соотнесенных с планируемыми результатами освоения образовательной программы

Код и наименование компетенции (результат освоения)	Код и наименование индикатора достижения компетенции
ОПК-1. Способен решать профессиональные задачи на основе знаний (на промежуточном уровне) экономической, организационной и управленческой теории	ОПК-1.1. Описание содержательных характеристик управления социально-экономическими системами с использованием понятийного аппарата экономической, организационной и управленческой теории
	ОПК-1.2. Формулирование и формализация задач профессиональной деятельности с использованием научного и методического аппарата экономической, организационной и управленческой теории
	ОПК-1.3. Выбор способов, методов и технологий управления с учетом функциональной области
	ОПК-1.4. Выбор основных инструментов управления, показателей оценки эффективности управления, форматов осуществления управленческого процесса
	ОПК-1.5. Решение задач на усвоение понятийного аппарата и понимание логических связей, расчетных и ситуационных задач на основе знаний (на промежуточном уровне) экономической, управленческой и организационной теории
ОПК-2-Способен осуществлять сбор, обработку и анализ данных, необходимых для решения поставленных управленческих задач, с использованием современного инструментария и интеллектуальных информационно-аналитических систем	ОПК-2.1. Определение, систематизация и анализ информации в соответствии с поставленными целями управления для решения задач профессиональной деятельности
	ОПК-2.2. Выбор методов сбора данных, способов и вида их представления в соответствии с поставленными задачами профессиональной деятельности
	ОПК-2.4. Определение качественных характеристик данных, необходимых для решения поставленных управленческих задач
	ОПК-2.6. Выбор инструментария обработки и анализа данных, необходимых для решения поставленных управленческих задач
Код и наименование индикатора достижения компетенции	Наименование показателя оценивания (результата обучения по дисциплине)
ОПК- 1.1. Описание содержательных характеристик управления социально-экономическими системами с использованием понятийного аппарата экономической, организационной и управленческой теории	<b>Знает</b> основы формирования инвестиций <b>Знает</b> содержательную характеристику инвестиционных ресурсов <b>Знает</b> содержательную характеристику инвестиционной деятельности предприятия
ОПК-1.2. Формулирование и формализация задач профессиональной деятельности с использованием научного и методического аппарата экономической, организационной и управленческой теории	<b>Знает</b> цели и задачи инвестиционного анализа <b>Имеет навыки (начального уровня)</b> оценки организационно-правовой структуры предприятия для эффективного управления инвестициями <b>Имеет навыки (начального уровня)</b> оценки эффективности инвестиций
ОПК-1.3. Выбор способов, методов и технологий управления с учетом функциональной области	<b>Знает</b> способы и методы инвестиционного анализа <b>Знает</b> способы и методы организации инвестиционного анализа <b>Знает</b> способы и методы анализа инвестиций в основной капитал <b>Знает</b> способы и методы анализа инвестиций оборотный капитал <b>Знает</b> способы и методы управления портфелем финансовых ин-

	<p>вестиций</p> <p><b>Имеет навыки (начального уровня)</b> определения цены и структуры инвестируемого капитала</p> <p><b>Имеет навыки (начального уровня)</b> оценки отдельных элементов инвестиционных ресурсов</p> <p><b>Имеет навыки (начального уровня)</b> расчета средневзвешенной стоимости инвестируемого капитала</p> <p><b>Имеет навыки (начального уровня)</b> оценки рыночной стоимости кредитных ресурсов</p> <p><b>Имеет навыки (начального уровня)</b> расчета эффекта финансового рычага (левериджа)</p> <p><b>Имеет навыки (начального уровня)</b> расчета показателей использования заемного капитала</p>
ОПК-1.4. Выбор основных инструментов управления, показателей оценки эффективности управления, форматов осуществления управленческого процесса	<p><b>Знает</b> критерии измерения эффективности инвестиций</p> <p><b>Знает</b> методы финансирования капитальных вложений</p> <p><b>Имеет навыки (начального уровня)</b> оценки эффективности инвестирования собственного капитала</p>
ОПК-1.5. Решение задач на усвоение понятийного аппарата и понимание логических связей, расчетных и ситуационных задач на основе знаний (на промежуточном уровне) экономической, управленческой и организационной теории	<p><b>Имеет навыки (начального уровня)</b> проведения финансово-экономических расчетов для целей инвестиционного анализа</p> <p><b>Имеет навыки (начального уровня)</b> разбора ситуационных задач по выбору направления инвестиций</p> <p><b>Имеет навыки (начального уровня)</b> выбора варианта финансирования инвестиций</p>
ОПК-2.1. Определение, систематизация и анализ информации в соответствии с поставленными целями управления для решения задач профессиональной деятельности	<p><b>Знает</b> виды и формы представления внешней и внутренней информации для анализа инвестиций</p> <p><b>Знает</b> источники информации для проведения финансово-экономических расчетов для анализа инвестиций</p> <p><b>Знает</b> основные элементы информационного обеспечения системы анализа инвестиций</p> <p><b>Имеет навыки (основного уровня)</b> определения состава, структуры и содержания основных разделов финансовой отчетности</p> <p><b>Знает</b> виды и формы представления внешней и внутренней информации для анализа финансовых инвестиций</p> <p><b>Знает</b> источники информации для проведения финансово-экономических расчетов для анализа финансовых инвестиций</p> <p><b>Знает</b> основные элементы информационного обеспечения системы анализа финансовых инвестиций</p> <p><b>Имеет навыки (основного уровня)</b> анализа состава, структуры и содержания финансовых инвестиций и финансового портфеля</p>
ОПК-2.2. Выбор методов сбора данных, способов и вида их представления в соответствии с поставленными задачами профессиональной деятельности	<p><b>Знает</b> содержательные характеристики денежных потоков по видам деятельности</p> <p><b>Знает</b> структуру и состав бизнес-плана инвестиционного проекта</p> <p><b>Знает</b> структуру и состав финансового портфеля</p> <p><b>Знает</b> основные документы для составления финансового плана</p> <p><b>Знает</b> структуру отчета о финансовых результатах</p> <p><b>Знает</b> структуру отчет о движении денежных средств</p> <p><b>Знает</b> структуру баланса предприятия</p> <p><b>Имеет навыки (начального уровня)</b> формирования и анализа денежных потоков по видам деятельности</p> <p><b>Имеет навыки (начального уровня)</b> анализа структуры и состава бизнес-плана инвестиционного проекта</p> <p><b>Имеет навыки (начального уровня)</b> анализа структуры и состава финансового портфеля</p> <p><b>Имеет навыки (начального уровня)</b> оценки эффективности инвестиционного-проекта</p> <p><b>Имеет навыки (начального уровня)</b> оценки эффективности Портфеля инвестиций</p>
ОПК-2.4. Определение качественных характеристик данных, необходимых для решения поставленных управленческих задач	<p><b>Имеет навыки (основного уровня)</b> сравнительного анализа при выборе форм инвестиций и направлений капитальных вложений</p>

ОПК-2.6. Выбор инструментария обработки и анализа данных, необходимых для решения поставленных управленческих задач	<b>Знает</b> основные положения временной стоимости денег <b>Знает</b> методы расчета стоимости денег <b>Имеет навыки (начального уровня)</b> выбора метода расчета стоимости денег во времени
---	--

Информация о формировании и контроле результатов обучения представлена в Фонде оценочных средств (Приложение 1).

### 3. Трудоемкость дисциплины и видов учебных занятий по дисциплине

Общая трудоемкость дисциплины составляет 4 зачетные единицы, 144 академических часа (1 зачетная единица соответствует 36 академическим часам).

Видами учебных занятий и работы обучающегося по дисциплине могут являться

Обозначение	Виды учебных занятий и работы обучающегося
Л	Лекции
ЛР	Лабораторные работы
ПЗ	Практические занятия
КоП	Компьютерный практикум
КРП	Групповые и индивидуальные консультации по курсовым работам (курсовым проектам)
СР	Самостоятельная работа обучающегося в период теоретического обучения
К	Самостоятельная работа обучающегося и контактная работа обучающегося с преподавателем в период промежуточной аттестации

Структура дисциплины:

Форма обучения - очная

№	Наименование раздела дисциплины	Семестр	Количество часов по видам учебных занятий и работы обучающегося						Форма промежуточной аттестации текущего контроля успеваемости	
			Л	ЛР	ПЗ	КоП	КРП	СР		К
1.	Теоретические основы инвестиционного анализа	7	4	-	12	-	-	60	36	Контрольная работа, р. 1-3 Домашнее задание №1, р. 1-2 Домашнее задание №2, р. 3
2.	Анализ финансовых потоков инвестиционного проекта	7	6	-	10	-	-			
3.	Анализ финансовых инвестиций	7	6	-	10	-	-			
	Итого:	7	16	-	32	-	-	60	36	Дифференцированный зачет (зачет с оценкой)

### 4. Содержание дисциплины, структурированное по видам учебных занятий и разделам

При проведении аудиторных учебных занятий предусмотрено проведение текущего контроля успеваемости:

- В рамках практических занятий предусмотрено выполнение обучающимися контрольной работы.

#### 4.1 Лекции

Форма обучения – очная

№	Наименование раздела дисциплины	Тема и содержание лекций
1	2	3
1.	Теоретические основы инвестиционного анализа	<b>Тема 1. Теоретические основы инвестиционного анализа</b> Сущность инвестиций и инвестиционной деятельности. Цели и задачи инвестирования. Нормативно-правовая база инвестиционной деятельности в Российской Федерации

		<p>Федерации. Источники и формы инвестиций. Инвестиционный климат. Анализ инвестиционной привлекательности организации. Информационная база инвестиционного анализа. Финансовые рынки. Спрос на инвестиции. Ожидаемая норма чистой прибыли.</p> <p>Базовые инструменты инвестиционного анализа. Концепция временной ценности денежных вложений в инвестиционном анализе. Простой и сложный проценты. Операции дисконтирования и наращения капитала. Формулы расчета текущей и будущей стоимости денежных средств. Эффективная годовая процентная ставка.</p> <p>Анализ цены собственного капитала, сформированного за счет выпуска обыкновенных и привилегированных акций. Анализ цены прибыли, остающейся в распоряжении коммерческой организации. Анализ цены заемного капитала, сформированного за счет банковского и коммерческого кредита, выпуска облигаций. Средневзвешенная цена капитала и ее использование в инвестиционном анализе.</p>
2.	Анализ финансовых потоков инвестиционного проекта	<p><b>Тема 2. Анализ финансовых потоков инвестиционного проекта</b></p> <p>Инвестиционные проекты как основная форма инвестиционной деятельности. Источники инвестиционной деятельности. Жизненный цикл инвестиционного проекта. Оценка проекта в целом и для отдельных участников с учетом их вклада. Формирование финансовых потоков проекта. Бизнес-план инвестиционного проекта.</p> <p>Анализ эффективности инвестиционного проекта</p> <p>Основополагающие принципы оценки и анализа эффективности инвестиционных проектов. Эффективность инвестиционного проекта в целом: общественная (социально-экономическая) эффективность, коммерческая эффективность инвестиционного проекта. Эффективность участия в проекте: эффективность участия в проекте предприятия; эффективность участия в инвестиционном проекте структур более высокого порядка по отношению к предприятию; бюджетная эффективность инвестиционного проекта. Этапы оценки эффективности инвестиционных проектов. Денежные потоки инвестиционного проекта. Классификация показателей эффективности реальных инвестиций. Методика расчета срока окупаемости; метод определения нормы прибыли на капитал; метод сравнительной эффективности приведенных затрат, метод определения чистого приведенного эффекта; индекс рентабельности инвестиций; метод определения внутренней нормы прибыли; метод, основанный на расчете дисконтированного срока окупаемости. Анализ альтернативных проектов.</p> <p>Анализ инвестиционного проекта в условиях инфляции, неопределенности и риска</p> <p>Понятие инфляции, ее влияние на расчет эффективности инвестиционных проектов. Виды цен, используемых при расчете эффективности инвестиционных проектов: базисные, прогнозные, расчетные, дефлированные, мировые. Расчет номинальной и реальной нормы прибыли. Методика оценки эффективности инвестиционного проекта с учетом инфляции. Понятие и классификация инвестиционных рисков. Риск реализации инвестиционного проекта для инвестора. Понятие риска финансового и реального инвестирования. Внешние, внутри-проектные риски, риски жизненного цикла инвестиционного проекта. Оценка и анализ эффективности инвестиционных проектов в условиях факторов риска. Метод корректировки нормы дисконта с учетом риска. Метод анализа чувствительности. Метод сценариев.</p>
3.	Анализ финансовых инвестиций	<p><b>Тема 3. Анализ финансовых инвестиций</b></p> <p>Инвестирования в ценные бумаги. Сущность ценных бумаг. Понятие акции, облигации. Задачи и информация для анализа. Анализ эффективности финансовых инвестиций. Основные критерии инвестиционных качеств объектов инвестирования: доходность, риск и ликвидность. Доходность как важнейшая характеристика ценных бумаг. Определение доходности для различных ценных бумаг.</p> <p>Анализ инвестиционного портфеля. Портфель инвестиций. Сущность и принципы формирования инвестиционного портфеля. Инвестиционные стратегии и управление портфелем. Оценка риска и дохода портфеля инвестиций.</p>

Не предусмотрено учебным планом.

#### 4.3 Практические занятия

Форма обучения – очная

№	Наименование раздела дисциплины	Тема и содержание занятия
1	2	3
1.	Теоретические основы инвестиционного анализа	<p>Тема 1. Теоретические основы инвестиционного анализа</p> <p>Выполнение заданий на усвоение понятийного аппарата; на понимание логических взаимосвязей между элементами по данной теме. Решение задач.</p> <ol style="list-style-type: none"> <li>1. Инвестиционные ресурсы предприятий.</li> <li>2. Анализ инвестиционной привлекательности.</li> <li>3. Цели и задачи инвестиционного анализа предприятий инвестиционно-строительной сферы.</li> <li>4. Нормативно-правовая база инвестиционной деятельности</li> <li>5. Базовые инструменты инвестиционного анализа</li> <li>6. Концепция временной ценности денежных вложений в инвестиционном анализе.</li> <li>7. Простой и сложный проценты.</li> <li>8. Операции дисконтирования и наращения капитала.</li> <li>9. Формулы расчета текущей и будущей стоимости денежных средств.</li> <li>10. Эффективная годовая процентная ставка.</li> <li>11. Анализ цены собственного капитала, сформированного за счет выпуска обыкновенных и привилегированных акций.</li> <li>12. Анализ цены прибыли, остающейся в распоряжении коммерческой организации.</li> <li>13. Анализ цены заемного капитала, сформированного за счет банковского и коммерческого кредита, выпуска облигаций.</li> <li>14. Средневзвешенная цена капитала и ее использование в инвестиционном анализе.</li> </ol>
2.	Анализ финансовых потоков инвестиционного проекта	<p>Тема 2. Анализ финансовых потоков инвестиционного проекта</p> <p>Выполнение заданий на усвоение понятийного аппарата; на понимание логических взаимосвязей между элементами по данной теме. Решение задач.</p> <ol style="list-style-type: none"> <li>1. Источники инвестиционной деятельности. Жизненный цикл инвестиционного проекта.</li> <li>2. Оценка проекта в целом и для отдельных участников с учетом их вклада.</li> <li>3. Формирование финансовых потоков проекта</li> <li>4. Анализ эффективности инвестиционного проекта</li> <li>5. Основополагающие принципы оценки и анализа эффективности инвестиционных проектов.</li> <li>6. Эффективность инвестиционного проекта в целом: общественная (социально-экономическая) эффективность, коммерческая эффективность инвестиционного проекта.</li> <li>7. Этапы оценки эффективности инвестиционных проектов.</li> <li>8. Денежные потоки инвестиционного проекта.</li> <li>9. Классификация показателей эффективности реальных инвестиций.</li> <li>10. Методика расчета срока окупаемости; метод определения нормы прибыли на капитал; метод сравнительной эффективности приведенных затрат, метод определения чистого приведенного эффекта; индекс рентабельности инвестиций; метод определения внутренней нормы прибыли; метод, основанный на расчете дисконтированного срока окупаемости.</li> <li>11. Анализ альтернативных проектов.</li> <li>12. Анализ инвестиционного проекта в условиях инфляции, неопределенности и риска</li> <li>13. Методика оценки эффективности инвестиционного проекта с учетом инфляции. Понятие и классификация инвестиционных рисков.</li> <li>14. Риск реализации инвестиционного проекта для инвестора.</li> <li>15. Понятие риска финансового и реального инвестирования.</li> <li>16. Внешние, внутрипроектные риски, риски жизненного цикла инвестицион-</li> </ol>

		ного проекта. 17. Оценка и анализ эффективности инвестиционных проектов в условиях факторов риска. 18. Метод корректировки нормы дисконта с учетом риска. 19. Метод анализа чувствительности. 20. Метод сценариев.
3.	Анализ финансовых инвестиций	Тема 3. Анализ финансовых инвестиций Выполнение заданий на усвоение понятийного аппарата; на понимание логических взаимосвязей между элементами по данной теме. Решение задач. 1. Инвестирования в ценные бумаги. 2. Сущность ценных бумаг. 3. Понятие акции, облигации. 4. Задачи и информация для анализа. 5. Анализ эффективности финансовых инвестиций. 6. Основные критерии инвестиционных качеств объектов инвестирования: доходность, риск и ликвидность. 7. Доходность как важнейшая характеристика ценных бумаг. 8. Определение доходности для различных ценных бумаг. 9. Анализ инвестиционного портфеля. 10. Портфель инвестиций. 11. Сущность и принципы формирования инвестиционного портфеля. 12. Инвестиционные стратегии и управление портфелем. 13. Оценка риска и дохода портфеля инвестиций.

#### 4.4 Компьютерные практикумы

Не предусмотрено учебным планом.

#### 4.5 Групповые и индивидуальные консультации по курсовым работам (курсовым проектам)

Не предусмотрено учебным планом.

#### 4.6 Самостоятельная работа обучающегося в период теоретического обучения

Самостоятельная работа обучающегося в период теоретического обучения включает в себя:

- самостоятельную подготовку к учебным занятиям, включая подготовку к аудиторным формам текущего контроля успеваемости;
- выполнение домашнего задания 1;
- выполнение домашнего задания 2;
- самостоятельную подготовку к промежуточной аттестации.

В таблице указаны темы для самостоятельного изучения обучающимся:

Форма обучения – очная

№	Наименование раздела дисциплины	Темы для самостоятельного изучения
1.	Теоретические основы инвестиционного анализа	Темы для самостоятельного изучения соответствуют темам аудиторных учебных занятий.
2.	Анализ финансовых потоков инвестиционного проекта	Темы для самостоятельного изучения соответствуют темам аудиторных учебных занятий.
3.	Анализ финансовых инвестиций	Темы для самостоятельного изучения соответствуют темам аудиторных учебных занятий.

#### 4.7 Самостоятельная работа обучающегося и контактная работа обучающегося с преподавателем в период промежуточной аттестации

Работа обучающегося в период промежуточной аттестации включает в себя подготовку к формам промежуточной аттестации (к дифференцированному зачету (к дифференцированному зачету (зачету с оценкой)), а также саму промежуточную аттестацию.

### 5. Оценочные материалы по дисциплине

Фонд оценочных средств по дисциплине приведен в Приложении 1 к рабочей программе дисциплины.

Оценочные средства для проведения промежуточной аттестации, а также текущего контроля по дисциплине хранятся на кафедре (структурном подразделении), ответственной за преподавание данной дисциплины.

Учебно-методическое и материально-техническое обеспечение дисциплины

## **6. Учебно-методическое и материально-техническое обеспечение дисциплины**

Основные принципы осуществления учебной работы обучающихся изложены в локальных нормативных актах, определяющих порядок организации контактной работы и порядок самостоятельной работы обучающихся. Организация учебной работы обучающихся на аудиторных учебных занятиях осуществляется в соответствии с п. 3.

### *6.1 Перечень учебных изданий и учебно-методических материалов для освоения дисциплины*

Для освоения дисциплины обучающийся может использовать учебные издания и учебно-методические материалы, имеющиеся в научно-технической библиотеке НИУ МГСУ и/или размещённые в Электронных библиотечных системах.

Актуальный перечень учебных изданий и учебно-методических материалов представлен в Приложении 2 к рабочей программе дисциплины.

### *6.2 Перечень профессиональных баз данных и информационных справочных систем*

При осуществлении образовательного процесса по дисциплине используются профессиональные базы данных и информационных справочных систем, перечень которых указан в Приложении 3 к рабочей программе дисциплины.

### *6.3 Перечень материально-технического, программного обеспечения освоения дисциплины*

Учебные занятия по дисциплине проводятся в помещениях, оснащенных соответствующим оборудованием и программным обеспечением.

Перечень материально-технического и программного обеспечения дисциплины приведен в Приложении 4 к рабочей программе дисциплины.

Шифр	Наименование дисциплины
Б1.О.25	Инвестиционный анализ

Код направления подготовки/специальности	38.03.02
Направление подготовки/специальность	Менеджмент
Наименование ОПОП (профиль)	Менеджмент в инвестиционно-строительной сфере
Год начала реализации	2023
Уровень образования	бакалавриат
Форма обучения	очная
Год разработки/обновления	2023

### ФОНД ОЦЕНОЧНЫХ СРЕДСТВ

#### 1. Описание показателей и критериев оценивания компетенций, описание шкал оценивания

Оценивание формирования компетенций производится на основе показателей оценивания, указанных в п.2. рабочей программы и в п.1.1 ФОС.

Связь компетенций и показателей оценивания приведена в п.2 рабочей программы.

##### 1.1. Описание формирования и контроля показателей оценивания

Оценивание уровня освоения обучающимися компетенций осуществляется с помощью форм промежуточной аттестации и текущего контроля. Формы промежуточной аттестации и текущего контроля успеваемости по дисциплине, с помощью которых производится оценивание, указаны в учебном плане и в п.3 рабочей программы.

В таблице приведена информация о формировании результатов обучения по дисциплине, разделам дисциплины, а также о контроле показателей оценивания компетенций формами оценивания.

Наименование показателя оценивания (результата обучения по дисциплине)	Номера разделов дисциплины	Формы оценивания (формы промежуточной аттестации, текущего контроля успеваемости)
<b>Знает</b> основы формирования инвестиций	1	Контрольная работа. Домашнее задание №1. Дифференцированный зачет (зачет с оценкой)
<b>Знает</b> содержательную характеристику инвестиционных ресурсов	1	Контрольная работа. Домашнее задание №1. Дифференцированный зачет (зачет с оценкой)
<b>Знает</b> содержательную характеристику инвестиционной деятельности предприятия	1	Контрольная работа. Домашнее задание №1. Дифференцированный зачет (зачет с оценкой)
<b>Имеет навыки (основного уровня)</b> сравнительного анализа при выборе форм инвестиций и направлений капитальных вложений	1	Контрольная работа. Домашнее задание №1. Дифференцированный зачет (зачет с оценкой)
<b>Знает</b> цели и задачи инвестиционного анализа	1	Контрольная работа. Домашнее задание №1. Дифференцированный зачет (зачет с оценкой)
<b>Имеет навыки (начального уровня)</b> оценки организационно-правовой структуры предприятия для эффективного управления инвестициями	1,2	Контрольная работа. Домашнее задание №1. Дифференцированный зачет (зачет с оценкой)
<b>Имеет навыки (начального уровня)</b> оценки эффективности инвестиций	1,2,3	Контрольная работа. Домашнее задание №1. Домашнее задание №2. Дифференцированный зачет (зачет с оценкой)
<b>Знает</b> способы и методы инвестиционного анализа	1	Контрольная работа. Домашнее задание №1. Дифференцированный зачет (зачет с оценкой)



<b>Знает</b> способы и методы организации инвестиционного анализа	1	Контрольная работа. Домашнее задание №1. Дифференцированный зачет (зачет с оценкой)
<b>Знает</b> способы и методы анализа инвестиций в основной капитал	1,2	Контрольная работа. Домашнее задание №1. Дифференцированный зачет (зачет с оценкой)
<b>Знает</b> способы и методы анализа инвестиций оборотный капитал	1,2	Контрольная работа. Домашнее задание №1. Дифференцированный зачет (зачет с оценкой)
<b>Знает</b> способы и методы управления портфелем финансовых инвестиций	1,3	Контрольная работа. Домашнее задание №2. Дифференцированный зачет (зачет с оценкой)
<b>Имеет навыки (начального уровня)</b> определения цены и структуры инвестируемого капитала	1,2,3	Контрольная работа. Домашнее задание №1. Домашнее задание №2. Дифференцированный зачет (зачет с оценкой)
<b>Имеет навыки (начального уровня)</b> оценки отдельных элементов инвестиционных ресурсов	1,2,3	Контрольная работа. Домашнее задание №1. Домашнее задание №2. Дифференцированный зачет (зачет с оценкой)
<b>Имеет навыки (начального уровня)</b> расчета средневзвешенной стоимости инвестируемого капитала	1,2,3	Контрольная работа. Домашнее задание №1. Домашнее задание №2. Дифференцированный зачет (зачет с оценкой)
<b>Имеет навыки (начального уровня)</b> оценки рыночной стоимости кредитных ресурсов	1,2,3	Контрольная работа. Домашнее задание №1. Домашнее задание №2. Дифференцированный зачет (зачет с оценкой)
<b>Имеет навыки (начального уровня)</b> расчета эффекта финансового рычага (левериджа)	1,2	Контрольная работа. Домашнее задание №1. Дифференцированный зачет (зачет с оценкой)
<b>Имеет навыки (начального уровня)</b> расчета показателей использования заемного капитала	1,2,3	Контрольная работа. Домашнее задание №1. Домашнее задание №2. Дифференцированный зачет (зачет с оценкой)
<b>Знает</b> критерии измерения эффективности инвестиций	1,2,3	Контрольная работа. Домашнее задание №1. Домашнее задание №2. Дифференцированный зачет (зачет с оценкой)
<b>Знает</b> методы финансирования капитальных вложений	1,2	Контрольная работа. Домашнее задание №1. Дифференцированный зачет (зачет с оценкой)
<b>Имеет навыки (начального уровня)</b> оценки эффективности инвестирования собственного капитала	1,2,3	Контрольная работа. Домашнее задание №1. Домашнее задание №2. Дифференцированный зачет (зачет с оценкой)
<b>Имеет навыки (начального уровня)</b> проведения финансово-экономических расчетов для целей инвестиционного анализа	1,2,3	Контрольная работа. Домашнее задание №1. Домашнее задание №2. Дифференцированный зачет (зачет с оценкой)
<b>Имеет навыки (начального уровня)</b> разбора ситуационных задач по выбору направления инвестиций	1,2,3	Контрольная работа. Домашнее задание №1. Домашнее задание №2. Дифференцированный зачет (зачет с оценкой)
<b>Имеет навыки (начального уровня)</b> выбора варианта финансирования инвестиций	1,2,3	Контрольная работа. Домашнее задание №1. Домашнее задание №2. Дифференцированный зачет (зачет с оценкой)
<b>Знает</b> виды и формы представления внешней и внутренней информации для анализа инвестиций	1	Контрольная работа. Домашнее задание №1. Дифференцированный зачет (зачет с оценкой)

<b>Знает</b> источники информации для проведения финансово-экономических расчетов для анализа инвестиций	1	Контрольная работа. Домашнее задание №1. Дифференцированный зачет (зачет с оценкой)
<b>Знает</b> основные элементы информационного обеспечения системы анализа инвестиций	1	Контрольная работа. Домашнее задание №1. Дифференцированный зачет (зачет с оценкой)
<b>Имеет навыки (основного уровня)</b> определения состава, структуры и содержания основных разделов финансовой отчетности	1	Контрольная работа. Домашнее задание №1. Дифференцированный зачет (зачет с оценкой)
<b>Знает</b> виды и формы представления внешней и внутренней информации для анализа финансовых инвестиций	1,3	Контрольная работа. Домашнее задание №1. Домашнее задание №2. Дифференцированный зачет (зачет с оценкой)
<b>Знает</b> источники информации для проведения финансово-экономических расчетов для анализа финансовых инвестиций	1,3	Контрольная работа. Домашнее задание №1. Домашнее задание №2. Дифференцированный зачет (зачет с оценкой)
<b>Знает</b> основные элементы информационного обеспечения системы анализа финансовых инвестиций	1,3	Контрольная работа. Домашнее задание №1. Домашнее задание №2. Дифференцированный зачет (зачет с оценкой)
<b>Имеет навыки (основного уровня)</b> анализа состава, структуры и содержания финансовых инвестиций и финансового портфеля	3	Контрольная работа. Домашнее задание №2. Дифференцированный зачет (зачет с оценкой)
<b>Знает</b> содержательные характеристики денежных потоков по видам деятельности	1	Контрольная работа. Домашнее задание №1. Дифференцированный зачет (зачет с оценкой)
<b>Знает</b> структуру и состав бизнес-плана инвестиционного проекта	2	Контрольная работа. Домашнее задание №1. Дифференцированный зачет (зачет с оценкой)
<b>Знает</b> структуру и состав финансового портфеля	3	Контрольная работа. Домашнее задание №2. Дифференцированный зачет (зачет с оценкой)
<b>Знает</b> основные документы для составления финансового плана	1	Контрольная работа. Домашнее задание №1. Дифференцированный зачет (зачет с оценкой)
<b>Знает</b> структуру отчета о финансовых результатах	1	Контрольная работа. Домашнее задание №1. Дифференцированный зачет (зачет с оценкой)
<b>Знает</b> структуру отчет о движении денежных средств	1	Контрольная работа. Домашнее задание №1. Дифференцированный зачет (зачет с оценкой)
<b>Знает</b> структуру баланса предприятия	1	Контрольная работа. Домашнее задание №1. Дифференцированный зачет (зачет с оценкой)
<b>Имеет навыки (начального уровня)</b> формирования и анализа денежных потоков по видам деятельности	1,2,3	Контрольная работа. Домашнее задание №1. Домашнее задание №2. Дифференцированный зачет (зачет с оценкой)
<b>Имеет навыки (начального уровня)</b> анализа структуры и состава бизнес-плана инвестиционного проекта	1,2	Контрольная работа. Домашнее задание №1. Дифференцированный зачет (зачет с оценкой)
<b>Имеет навыки (начального уровня)</b> анализа структуры и состава финансового портфеля	3	Контрольная работа. Домашнее задание №2. Дифференцированный зачет (зачет с оценкой)
<b>Имеет навыки (начального уровня)</b> оценки эффективности инвестиционного-проекта	2	Контрольная работа. Домашнее задание №1. Дифференцированный зачет (зачет с оценкой)
<b>Имеет навыки (начального уровня)</b> оценки эффективности портфеля инвестиций	3	Контрольная работа. Домашнее задание №2. Дифференцированный зачет (зачет с оценкой)

<b>Знает</b> показатели затрат и результатов инвестирования	1	Контрольная работа. Домашнее задание №1. Дифференцированный зачет (зачет с оценкой)
<b>Знает</b> структуру затрат и результатов инвестиций.	1	Контрольная работа. Домашнее задание №1. Дифференцированный зачет (зачет с оценкой)
<b>Знает</b> показатели затрат и результатов финансовых инвестиций	3	Контрольная работа. Домашнее задание №2. Дифференцированный зачет (зачет с оценкой)
<b>Знает</b> структуру затрат и результатов финансовых инвестиций	3	Контрольная работа. Домашнее задание №2. Дифференцированный зачет (зачет с оценкой)
<b>Знает</b> показатели эффективности инвестиционной деятельности.	1	Контрольная работа. Домашнее задание №1. Дифференцированный зачет (зачет с оценкой)
<b>Знает</b> показатели риска и неопределенности инвестиций	1	Контрольная работа. Домашнее задание №1. Дифференцированный зачет (зачет с оценкой)
<b>Знает</b> показатели риска и неопределенности финансовых инвестиций	3	Контрольная работа. Домашнее задание №2. Дифференцированный зачет (зачет с оценкой)
<b>Имеет навыки (основного уровня)</b> сравнения показателей затрат и результатов инвестирования	1	Контрольная работа. Домашнее задание №1. Дифференцированный зачет (зачет с оценкой)
<b>Имеет навыки (начального уровня)</b> расчета показателей затрат и результатов инвестирования	1,2,3	Контрольная работа. Домашнее задание №1. Домашнее задание №2. Дифференцированный зачет (зачет с оценкой)
<b>Имеет навыки (основного уровня)</b> расчета показателей эффективности инвестиционной деятельности	1,2,3	Контрольная работа. Домашнее задание №1. Домашнее задание №2. Дифференцированный зачет (зачет с оценкой)
<b>Имеет навыки (начального уровня)</b> расчета показателей риска и неопределенности инвестиций	1,2,3	Контрольная работа. Домашнее задание №1. Домашнее задание №2. Дифференцированный зачет (зачет с оценкой)
<b>Имеет навыки (основного уровня)</b> сравнения показателей затрат и результатов финансовых инвестиций	3	Контрольная работа. Домашнее задание №2. Дифференцированный зачет (зачет с оценкой)
<b>Имеет навыки (начального уровня)</b> расчета показателей затрат и результатов финансовых инвестиций	3	Контрольная работа. Домашнее задание №2. Дифференцированный зачет (зачет с оценкой)
<b>Имеет навыки (основного уровня)</b> расчета показателей эффективности инвестиций в финансовые активы	3	Контрольная работа. Домашнее задание №2. Дифференцированный зачет (зачет с оценкой)
<b>Имеет навыки (начального уровня)</b> расчета показателей риска и неопределенности инвестиций в финансовые активы	3	Контрольная работа. Домашнее задание №2. Дифференцированный зачет (зачет с оценкой)
<b>Знает</b> основные положения временной стоимости денег	1	Контрольная работа. Домашнее задание №1. Дифференцированный зачет (зачет с оценкой)
<b>Знает</b> методы расчета стоимости денег	1	Контрольная работа. Домашнее задание №1. Дифференцированный зачет (зачет с оценкой)
<b>Имеет навыки (начального уровня)</b> выбора метода расчета стоимости денег во времени	1,2,3	Контрольная работа. Домашнее задание №1. Домашнее задание №2. Дифференцированный зачет (зачет с оценкой)

## 1.2. Описание критериев оценивания компетенций и шкалы оценивания

При проведении промежуточной аттестации в форме дифференцированного зачёта (зачета с оценкой) используется шкала оценивания: «2» (неудовлетворительно), «3» (удовлетворительно), «4» (хорошо), «5» (отлично).

Показателями оценивания являются знания, умения и навыки обучающегося, полученные при изучении дисциплины.

Критериями оценивания достижения показателей являются:

Показатель оценивания	Критерий оценивания
Знания	Знание терминов и определений, понятий
	Знание основных закономерностей и соотношений, принципов
	Объём освоенного материала, усвоение всех дидактических единиц (разделов)
	Полнота ответов на проверочные вопросы
	Правильность ответов на вопросы
	Чёткость изложения и интерпретации знаний
Навыки начального уровня	Навыки выбора методик выполнения заданий
	Навыки выполнения заданий различной сложности
	Навыки самопроверки. Качество сформированных навыков
	Навыки анализа результатов выполнения заданий, решения задач
	Навыки представления результатов решения задач
Навыки основного уровня	Навыки выбора методик выполнения заданий
	Навыки выполнения заданий различной сложности
	Навыки самопроверки. Качество сформированных навыков
	Навыки анализа результатов выполнения заданий, решения задач
	Навыки представления результатов решения задач
	Навыки обоснования выполнения заданий
	Быстрота выполнения заданий
	Самостоятельность в выполнении заданий
Результативность (качество) выполнения заданий	

## **2. Типовые контрольные задания для оценивания формирования компетенций**

### **2.1. Промежуточная аттестация**

*2.1.1. Промежуточная аттестация в форме экзамена и/или дифференцированного зачета (зачета с оценкой)*

Форма промежуточной аттестации: дифференцированный зачет (зачет с оценкой) в 7 семестре (очная форма обучения).

Перечень типовых вопросов/заданий для проведения дифференцированного зачета (зачета с оценкой) в 7 семестре (очная форма обучения):

№	Наименование раздела дисциплины	Типовые вопросы/задания
1	Теоретические основы инвестиционного анализа	<ol style="list-style-type: none"> <li>1. Что такое инвестиции, их экономическая сущность, структура?</li> <li>2. Содержание, цели и задачи инвестиционного анализа</li> <li>3. Каковы функции инвестиционного анализа?</li> <li>4. Субъекты и объекты инвестиционной деятельности.</li> <li>5. Что такое эффект и эффективность полезной деятельности.</li> <li>6. Какие элементы включаются в состав инвестиционных товаров?</li> <li>7. Какими правами обладают инвесторы?</li> <li>8. Основные этапы инвестирования.</li> </ol>

		<p>9. Какова роль инвестиций на микро- и макроуровнях?</p> <p>10. Охарактеризуйте важнейшие факторы, влияющие на объем инвестиций.</p> <p>11. Перечислите основные классификации инвестиций в реальном и финансовом секторах экономики.</p> <p>12. Что такое реальные и финансовые инвестиции.</p> <p>13. Сущность, содержание, форма инвестиционного климата</p> <p>14. Сущность, содержание, форма инвестиционного контроля</p> <p>15. Модели принятия решений: сущность, содержание</p> <p>16. Внутренняя (истинная) стоимость: сущность, содержание, форма</p> <p>17. Кадастровая стоимость: сущность, содержание, форма Сущность, содержание, форма инвестиционного управления</p> <p>18. Мотивация в инвестиционном анализе</p> <p>19. Что представляет собой воспроизводственная, отраслевая и технологическая структура капитальных вложений?</p> <p>20. В каких целях государство осуществляет регулирование инвестиционной деятельности? Перечислите методы прямого и косвенного регулирования инвестиционной деятельности.</p>
2	Анализ финансовых потоков инвестиционного проекта	<p>1. Что понимается под инвестиционным проектом?</p> <p>2. Каковы основные стадии жизненного цикла инвестиционного проекта? Охарактеризуйте их.</p> <p>3. Что понимают под проектным анализом?</p> <p>4. Какие этапы включает в себя разработка инвестиционного проекта?</p> <p>5. Дайте характеристику разделов проектного анализа.</p> <p>6. Что представляет собой инвестиционная программа предприятия? Чем вызвана необходимость ее формирования?</p> <p>7. Каковы функции бизнес-плана инвестиционного проекта? Охарактеризуйте основные его разделы.</p> <p>8. Базовые инструменты инвестиционного анализа</p> <p>9. В чем заключается суть операций дисконтирования и наращивания капитала?</p> <p>10. Дайте понятие цены капитала и проектной дисконтной ставки.</p> <p>11. Каковы аналитические подходы и основные показатели, используемые в расчете проектной дисконтной ставки?</p> <p>12. Перечислите статические показатели эффективности инвестиций.</p> <p>13. Перечислите динамические показатели эффективности инвестиций.</p> <p>14. Охарактеризуйте показатель срок окупаемости. Его достоинства и недостатки.</p> <p>15. К какой группе методов относится метод определения нормы прибыли на капитал?</p> <p>16. В каких случаях применяется метод сравнительной эффективности приведенных затрат?</p> <p>17. Опишите методику расчета чистого приведенного эффекта и критерии принятия решения о приемлемости ИП по нему.</p> <p>18. Что отражает индекс рентабельности инвестиций?</p> <p>19. Охарактеризуйте метод определения внутренней нормы прибыли.</p> <p>20. Чем отличается дисконтированный срок окупаемости от простого срока окупаемости?</p>
3	Анализ финансовых инвестиций	<p>1. Классификация ценных бумаг по различным признакам: в зависимости от выраженных на бумаге прав; ценные бумаги как товар; формы ценных бумаг.</p> <p>2. Способы получения доходов по ценным бумагам — доход от владения ценной бумагой может быть получен разными способами: фиксированный процентный платеж, ступенчатая процентная ставка, плавающая ставка процентного дохода, доход от индексации номинальной стоимости ценных бумаг, доход за счет скидки (дисконта) при покупке ценной бумаги, доход в форме выигрыша по займу, дивиденд.</p> <p>3. Какие виды ценных бумаг Вы знаете?</p> <p>4. На какие группы подразделяют все ценные бумаги?</p> <p>5. Дайте определение акции. Какие виды акций Вы знаете?</p> <p>6. Дайте определение облигации. Какие виды облигаций Вы знаете?</p> <p>7. Какими показателями измеряется доходность акций? Как они рассчитываются?</p> <p>8. Какими показателями измеряется доходность облигаций? Как они рассчиты-</p>

		<p>ваются?</p> <p>9. Охарактеризуйте денежные потоки, связанные с инвестициями в ценные бумаги. Как используется концепция дисконтирования денежных потоков в анализе инвестиционных качеств ценных бумаг?</p> <p>10. Как распределяется купонный доход между продавцом и покупателем облигации?</p> <p>11. Как осуществляется налогообложение доходов по государственным ценным бумагам, муниципальным и корпоративным облигациям?</p> <p>12. Каковы преимущества и недостатки финансирования деятельности предприятий за счет выпуска долговых ценных бумаг?</p> <p>13. Какие факторы определяют ликвидность ценных бумаг?</p> <p>14. «Наиболее надежным ориентиром для принятия инвестиционного решения может служить балансовая стоимость акции». Согласны ли Вы с таким утверждением? Обоснуйте ответ.</p> <p>15. Может ли сложиться ситуация, когда балансовая стоимость акции будет превышать ее экономическую стоимость?</p>
--	--	--

### Типовые задания

#### Задача 1.

Определите курс акции (%) и рыночную стоимость акции при условии, что:

Показатель	Значение
$D\%$ - дивиденд, %;	48
$B\%$ - банковский процент, %	40
$N$ - номинальная стоимость акции, руб.	500

#### Задача 2.

Рассчитайте расчетную курсовую стоимость акции (руб.), если:

Показатель	Значение
$Пч$ - сумма чистой прибыли АО за последние 12 месяцев, тыс. руб.;	30 000
$A$ - количество оплаченных акций, ед.;	25 000
$C_{цб}$ - средняя ставка Центрального банка России за 12 месяцев по централизованным кредитам, %.	60

#### Задача 3.

Определите величину маржи (руб.) и уровень спреда к максимальной цене спроса (%), исходя из следующих условий:

Показатель	Значение
Минимальная цена предложения на акцию, руб.	12
Максимальная цена спроса, руб.	11,8

#### Задача 4.

Определите относительный показатель доходности акции – ренит (%) при условии, что:

Показатель	Значение
$D\%$ - дивиденд, %	150
$N$ - номинальная стоимость акции, руб.	500
$S$ - цена продажи акции, руб.	1000

#### Задача 5.

Рассчитайте рыночную цену акции сразу же после получения по ней дивидендов (руб.), если:

Показатель	Значение
$N$ - номинальная стоимость акции, руб.	1500
$S$ - цена продажи акции, руб.	1600
$P_t$ - рыночная цена акции в году, руб.	2500
$T$ - общее число лет, ед.;	2
$n$ - минимально необходимая, по мнению инвестора, норма прибыли, которую он может получить по другим инвестициям, в долях ед.;	0,8
$D$ - дивиденды, которые инвестор рассчитывает получить по акции в году $t$ , руб.;	750

Оцените, насколько реальная цена акции ниже (выше) предполагаемой цены продажи и, следовательно, насколько целесообразно покупать эту акцию?

#### Задача 6.

Определите, по какой цене инвестор может продать акцию при условии, что:

Показатель	Значение
N - номинальная стоимость акции, руб.	1000
D <sub>0</sub> - последние выплаченные дивиденды, руб.;	250
g - ожидаемый темп роста дивидендов, в долях ед.;	0,6
n - минимально необходимая, по мнению инвестора, норма прибыли, которую он может получить по другим инвестициям, в долях ед.	0,8

#### Задача 7.

Определите средний размер дивидендов по всем акциям, по обыкновенным акциям (%) и рассчитайте сумму дивидендов, которую необходимо выплатить владельцам привилегированных, исходя из следующих условий:

Показатель	Значение
П <sub>р</sub> - размер чистой прибыли, направляемой АО на выплату дивидендов, руб.	1200 000
A - количество выкупленных акций, руб.;	6 000 000
в т.ч.: обыкновенных акций	5 800 000
N - номинальная стоимость акции, руб.	15
D на привилегированные акции (%) к их номинальной стоимости.	10

#### Задача 8.

Определите рыночную величину котировки облигации, а также величину премии (дисконта) если:

Показатель	Значение
H - номинальная стоимость облигации, руб.	1500
S - цена продажи акции, руб.	800
B – цена покупки, руб.	1000

### 2.1.2 Промежуточная аттестация в форме защиты курсовой работы (курсового проекта)

Промежуточная аттестация в форме защиты курсовой работы/курсового проекта не предусмотрена.

#### 2.2. Текущий контроль

##### 2.2.1. Перечень форм текущего контроля:

- контрольная работа в 7-м семестре (очная форма обучения);
- домашнее задание 1 в 7-м семестре (очная форма обучения);
- домашнее задание 2 в 7-м семестре (очная форма обучения).

##### 2.2.2. Типовые контрольные задания форм текущего контроля

#### Контрольная работа. Тема «Инвестиционный анализ»

Контрольная работа включает тестовые задания и задачи

#### Типовые тестовые задания

1. Инвестиция – это:

- а) обобщающее понятие существующих механизмов образования собственного капитала;
- б) средства, вкладываемые в объекты предпринимательской деятельности с целью получения прибыли;
- в) термин, обозначающий процесс копирования бизнес – системы на иностранном рынке.

2. По степени срочности инвестиционные проекты делятся на:

- а) обязательные, необязательные;
- б) альтернативные, независимые, взаимосвязанные;
- в) неотложные, откладываемые.

3. По степени связанности инвестиционные проекты делятся на:

- а) альтернативные, независимые, взаимосвязанные;

- б) обязательные, необязательные;
  - в) неотложные, откладываемые.
4. Независимые инвестиционные проекты – это проекты:
- а) отклонение или принятие которых не влияет на принятие решений в отношении других проектов;
  - б) которые либо вообще недоступны в будущем, либо теряют свою привлекательность при отсрочке;
  - в) которые требуются для выполнения установленных правил и норм.
5. При анализе инвестиционных проектов необходимо обеспечить оценку:
- а) реализуемости проекта;
  - б) целесообразности реализации проекта;
  - в) обоснованности и срочности проекта;
  - г) сравнительной эффективности проекта.
6. Какие факторы должны учитываться в методиках при анализе эффективности инвестиций:
- а) фактор времени;
  - б) фактор качества;
  - в) фактор риска;
  - г) фактор срочности.
7. К обязательным условиям инвестиционного анализа относятся:
- а) оценка размера инвестиций;
  - б) оценка доходов от инвестиций;
  - в) оценка качества инвестиций;
  - г) определение ставки дисконта;
  - д) оценка вероятности получения доходов от инвестиций;
  - е) выбор методов анализа.
8. Обязательными условиями выбора инвестиционного проекта являются:
- а) нулевая величина чистой дисконтированной системы;
  - б) превышение внутренней нормы окупаемости над уровнем инфляции;
  - в) превышение средней стоимости капиталовложения над коэффициентом эффективности инвестиций.
9. Обязательным условием выбора инвестиционного проекта является превышение коэффициента эффективности инвестиций над:
- а) средней стоимостью капитала;
  - б) сроком окупаемости проекта инвестиций;
  - в) уровнем инфляции.
10. Объектами инвестиционной деятельности являются:
- а) вновь создаваемые и модернизируемые основные фонды и оборотные активы;
  - б) ценные бумаги;
  - в) целевые денежные вклады;
  - г) убытки, не погашенные в отчетном периоде;
  - д) добавочный капитал;
  - е) имущественные права и права на интеллектуальную собственность.
11. Аннуитет – это:
- а) прибыль, получаемая на каждый доллар инвестированного капитала;
  - б) инвестиции, регулярно приносящие определенный доход;
  - в) один из методов анализа инвестиционной деятельности.
12. Методы, используемые в анализе инвестиционной деятельности, подразделяются на:
- а) методы, основанные на дисконтированных оценках;
  - б) методы, основанные на оценке окупаемости;
  - в) методы, основанные на учетных оценках;
  - г) А, Б, В;
  - д) А, Б.
13. К методам, основанным на дисконтированных оценках, относится:
- а) метод чистой текущей стоимости;
  - б) метод погашения кредита;
  - в) методы доходности;
  - г) метод внутренней нормы окупаемости;
  - д) метод текущей окупаемости.
14. Окупаемость инвестиционного проекта – это:
- а) отношение текущей стоимости доходов к текущей стоимости инвестиций;
  - б) уровень доходности, который в применении к поступлениям от инвестиций в течение жизненного цикла дает нулевую, чистую текущую стоимость;
  - в) отношение чистых инвестиций к предполагаемым потокам денежных средств от данного проекта.
15. Величина, обратная сроку окупаемости, называется:
- а) ставка доходности;



- б) коэффициент эффективности инвестиций;  
в) внутренняя норма окупаемости.

16. Внутренняя норма окупаемости – это:

- а) число лет, необходимых для возмещения стартовых инвестиционных расходов;  
б) уровень доходности, который в применении к поступлениям от инвестиций в течение жизненного цикла, дает нулевую чистоту текущую стоимость;  
в) отношение текущей стоимости доходов к текущей стоимости инвестиций;

#### Типовые задачи

Задача 1.

Инвестиционный проект по созданию предприятия финансируется из средств государственного бюджета. В результате занятость населения в регионе увеличится, а расходы бюджета по обеспечению безработных снизятся на 15,6 млрд. руб. в год. Необходимая сумма инвестиций по годам строительства предприятия (млрд. руб.) составляет: 23,6; 25,7; 16,5. Дополнительные налоговые поступления в бюджет 12,4 млрд. руб. в год, начиная с 4-го года реализации проекта. Норма дохода на капитал 15%. Расчетный период 6 лет. Определить суммарный бюджетный эффект от реализации инвестиционного проекта.

Задача 2.

Прибыль в расчете на одну акцию компании составила в прошлом года 4 руб., и 2 руб. компания выплатила в виде дивидендов. Балансовая стоимость одной акции на конец года составила 40 руб., а суммарная нераспределенная прибыль в течение года увеличилась на 12 млн. руб. У компании нет капитала в виде привилегированных акций, к тому же за год не было выпущено ни одной новой обыкновенной акции. Если сумма долга на конец года составляла 120 млн. руб. то, какое было численное значение коэффициента долга компании в конце года?

Задача 3.

Инвестиционный проект осуществляется 5 лет. Сумма инвестиций составит в 1-й год - 14,58 млрд. руб.; во 2-ой год - 23,64 млрд. руб. Эксплуатационные затраты (млрд. руб. равны: в 3-й год - 16,8; в 4-й год - 24,2; в 5-й год - 25,4. Выручка от продажи продукции предприятия, построенного по проекту, составит (млрд. руб.): в 3-й год - 32,7; в 4-й год - 34,8; в 5-й год - 37,5. Снижение бюджетных расходов на преодоление безработицы из-за обеспечения новых рабочих мест составляет 6,5 млрд. руб. в год, начиная с 3-го года. Норма дохода на капитал 10%. Определить экономическую эффективность реализации инвестиционного проекта.

Задача 4.

Инвестиционная компания имеет две альтернативные возможности вложения денежного капитала в сумме 7 млн. руб.:

- 1) в ценные бумаги с годовой доходностью 10 % и уровнем риска в 2 %;
- 2) в создающееся предприятие в расчете на 20 % годового дохода при уровне риска 4 %.

Выбрать наиболее эффективный вариант с учетом дохода за 5-летний период.

Задача 5.

Реализуются два инвестиционных проекта со следующим распределением денежных потоков по годам (млн. руб.):

- проект А: (-100); (-50); 30, 60, 70, 70;

- проект В: (-90); (-40); 30, 50, 50, 60.

Норма дисконта динамична: 10 %; 12 %; 8 %; 8 %; 9 %; 7 %.

Выбрать наиболее эффективный проект при условии денежного потока постнумерандо.

Задача 6.

Зависимость чистого дисконтированного дохода проектов от нормы дисконта представлена в таблице:

Проекты	ЧДД в млн. руб. при норме дисконта в %		
	10	30	50
А	27,3	10	-5,7
В	30,5	18	8,3
С	50,8	18	-12

Определить приоритеты в реализации проектов при изменении цены капитала с интервалом в 5 %.

Задача 7.

Инвестиционная компания рассматривает возможность реализации пяти проектов со следующими параметрами:

Проект	Внутренняя норма доходности, %	Суммарные требуемые инвестиции, млн. руб.
1	30	20
2	20	40
3	40	55
4	45	30
5	35	35

- А) Собственный капитал компании 90 млн. руб. Норма прибыли 15 %. Возможно получение 30 млн. руб. кредита под 20 % годовых. Дополнительный кредит может быть взят с условием выплаты 30 % годовых. Сформировать инвестиционный портфель компании и распределить источники финансирования по проектам.

Задача 8

Компания выбрала инвестиционный проект со следующими денежными потоками:

Показатель	Период, год			
	1	2	3	4
Денежный поток, руб.	900	800	700	600
Будущей денежный поток при ставке 6%, тыс. руб.	1136,23	952,81	786,52	636,00
Будущей денежный поток при ставке 16%, тыс. руб.3 год	1629,58	1248,72	941,92	812

А) если учетная ставка равна 6%, то какова будущая стоимость этих денежных потоков в 4 году?

Б) какова будущая стоимость при учетной ставке 16%?

### Домашнее задание №1. Тема «Теоретические и методические вопросы инвестиционного анализа»

Типовой вариант домашнего задания

#### 1. Изучите рекомендуемую литературу и дайте ответы на следующие вопросы:

- Анализ цены собственного капитала, сформированного за счет выпуска обыкновенных и привилегированных акций.
- Анализ цены прибыли, остающейся в распоряжении коммерческой организации.
- Анализ цены заемного капитала, сформированного за счет банковского и коммерческого кредита, выпуска облигаций.
- Средневзвешенная цена капитала и ее использование в инвестиционном анализе.
- Инвестиционные проекты как основная форма инвестиционной деятельности.
- Источники инвестиционной деятельности.
- Жизненный цикл инвестиционного проекта.
- Оценка проекта в целом и для отдельных участников с учетом их вклада.
- Формирование финансовых потоков проекта.
- Бизнес план инвестиционного проекта.
- Основополагающие принципы оценки и анализа эффективности инвестиционных проектов.
- Эффективность инвестиционного проекта в целом: общественная (социально-экономическая) эффективность, коммерческая эффективность инвестиционного проекта.
- Эффективность участия в проекте: эффективность участия в проекте предприятия; эффективность участия в инвестиционном проекте структур более высокого порядка по отношению к предприятию; бюджетная эффективность инвестиционного проекта.
- Этапы оценки эффективности инвестиционных проектов.
- Денежные потоки инвестиционного проекта.
- Классификация показателей эффективности реальных инвестиций.
- Методика расчета срока окупаемости; метод определения нормы прибыли на капитал; метод сравнительной эффективности приведенных затрат, метод определения чистого приведенного эффекта; индекс рентабельности инвестиций; метод определения внутренней нормы прибыли; метод, основанный на расчете дисконтированного срока окупаемости.
- Анализ альтернативных проектов.
- Понятие инфляции, ее влияние на расчет эффективности инвестиционных проектов.
- Виды цен, используемых при расчете эффективности инвестиционных проектов: базисные, прогнозные, расчетные, дефлированные, мировые.
- Расчет номинальной и реальной нормы прибыли.
- Методика оценки эффективности инвестиционного проекта с учетом инфляции.
- Понятие и классификация инвестиционных рисков.
- Риск реализации инвестиционного проекта для инвестора.

#### 2. Решите задачи.

Задача 1.

Предприятие приняло решение инвестировать на трехлетний срок свободные денежные средства в размере 50 тыс. рублей. Имеются три альтернативных варианта вложений. По первому варианту средства вносятся на депозитный счет банка с ежегодным начислением сложных процентов по ставке 15%. По второму варианту средства передаются юридическому лицу в качестве ссуды, при этом на полученную сумму ежегодно начисляется 15%. По третьему варианту средства помещаются на депозитный счет с ежемесячным

начислением сложных процентов по ставке 15%. Не учитывая уровень риска, определите наилучший вариант вложения денежных средств

Задача 2.

Для расширения складских помещений предприятие планирует через 6 месяцев приобрести здание. Его будущая стоимость оценивается в размере 1 300 тыс. рублей. По банковским депозитным счетам установлены ставки в размере 22 % с ежемесячным начислением процентов и 18 % с ежеквартальным начислением процентов. Требуется определить, какую сумму средств необходимо поместить на банковский депозитный счет, чтобы через полгода получить достаточную сумму средств для покупки недвижимости.

Задача 3.

При какой структуре капитала в организации будет достигнуто минимальное значение средневзвешенной стоимости капитала по вариантам:

Для осуществления хозяйственной деятельности организации на первоначальном этапе необходимо сформировать активы в сумме 100 млн. руб. При минимально прогнозируемом уровне дивиденда в размере 7% (от величины собственного капитала) акции могут быть проданы на сумму 25 млн. руб. дальнейшее увеличение объема продажи акций потребует увеличения размера дивидендов. Минимальная (безрисковая) ставка процентов за кредит составляет 8%.

Показатели / варианты	1	2	3	4	5	6.	7	8
1.Общая потребность в капитале	100	100	100	100	100	100	100	100
2.Варианты структуры капитала	25	30	40	50	60	70	80	100
а) собственный								
б) заемный								
3.Уровень предполагаемых дивидендных выплат, %	7	7,2	7,5	8,0	8,5	9,0	9,5	10
4.Уровень ставки процента за кредит с учетом премии за риск, %	11	10,5	10,0	9,5	9,0	8,5	8,0	-
5.Ставка налога на прибыль	0.3	0.3	0.3	0.3	0.3	0.3	0.3	0.3
6.Стоимость капитала, %:								
а) собственного								
б) заемного								
7. WACC								

Задача 4.

Ожидается, что проект, требующий инвестиции в размере 100000 руб., будет генерировать доходы в течение 8 лет, в сумме 30 000 руб. ежегодно. Приемлемая ставка дисконтирования равна 10 %. Рассматриваются 2 варианта: без учета риска и с учетом риска. В первом случае - проводится без корректировки исходных данных. Во втором случае для последних 3 лет вводится понижающий коэффициент 0,9, а также поправка на риск к ставке дисконтирования в размере 3 % пунктов. Стоит ли принять этот проект в том и другом случае?

Задача 5.

Первоначальная стоимость станка, приобретенного 5 лет назад, была 210 тыс. руб. Переоценка основных средств проводилась ежегодно. Восстановительная стоимость станка в начале 2-го года – 231 тыс. руб., в начале 4-го года – 292 тыс. руб., в начале 5-го года – 350 тыс. руб. Амортизация начислялась линейным методом, цена нового идентичного станка в настоящее время 360 тыс. руб. Рассчитайте разницу между современной ценой нового идентичного станка и суммой начисленных амортизационных отчислений списываемого станка, отработавшего 5 лет.

## Домашнее задание №2. Тема «Анализ финансовых инвестиций»

Типовой вариант домашнего задания

### 2. Изучите рекомендуемую литературу и дайте ответы на следующие вопросы:

1. Из нижеприведенных данных укажите инвестиции, которые в наибольшей степени подходят для получения текущего дохода:

- акции венчурных компаний;
- привилегированные акции первоклассных компаний;
- банковские депозиты;
- корпоративные облигации с нулевым купоном;
- инструменты денежного рынка;
- все перечисленное;
- б, г, д;
- в, д.

2. Финансовые инвестиции представляют собой:

- а) вложения средств в различные финансовые активы (вложения в ценные бумаги, банковские счета и др.) в целях извлечения прибыли;
- б) вложения средств в основной капитал;
- в) вложения средств в оборотный капитал;
- г) приобретение таких активов как ценные бумаги, золото, иностранная валюта, произведения искусства и т.п. в целях получения финансовой отдачи в виде дивидендов или увеличения капитала;
- д) Верно: а, г.
- 3.** По объектам вложения различают:
- а) реальные инвестиции;
- б) инвестиции в добывающую промышленность;
- в) финансовые инвестиции;
- г) инвестиции в оборотный капитал;
- д) верно а и в.
- 4.** Более высокий уровень рентабельности обеспечивают, как правило:
- а) финансовые инвестиции;
- б) реальные инвестиции;
- в) иностранные инвестиции в ценные бумаги;
- г) отечественные инвестиции в финансовые активы.
- 5.** От последствий инфляционного роста более защищены:
- а) иностранные инвестиции;
- б) финансовые инвестиции;
- в) смешанные инвестиции;
- г) реальные инвестиции.
- 6.** Финансовые активы, как объект финансирования инвестиций, включают в себя:
- а) денежные средства предприятия, направляемые на формирование оборотного капитала;
- б) денежные средства предприятия, направляемые на расширение объема производства;
- в) свободно обращающиеся на рынках ценные бумаги;
- г) не являющиеся объектом свободной купли-продажи банковские инструменты;
- д) верно в, г.
- 7.** К портфельным инвестициям относятся вложения в ценные бумаги конкретного предприятия, объем которых составляет:
- а) не менее 5 % от его акционерного капитала;
- б) не менее 10 % от его акционерного капитала;
- в) не менее 50 % от его акционерного капитала;
- г) не менее 60 % от его акционерного капитала;
- д) верно б.
- 8.** В зависимости от целей формирования различают:
- а) инвестиционный портфель дохода;
- б) инвестиционный портфель обеспечения ликвидности;
- в) инвестиционный портфель обеспечения платежеспособности;
- г) инвестиционный портфель роста;
- д) верно а, г.
- 9.** В зависимости от уровня риска различают инвестиционный портфель:
- а) безрисковый;
- б) агрессивный;
- в) умеренный (компромиссный), когда уровень инвестиционного риска идентичен среднерыночному;
- г) консервативный (с низким уровнем риска);
- д) верно б, в, г.
- 10.** Инвестиционный портфель включает в себя такие финансовые инструменты как:
- а) акции;
- б) страховые полисы;
- в) кредитные договоры;
- г) долгосрочные облигации предприятий;
- д) государственные краткосрочные и долгосрочные облигации;
- е) верно а, г, д.

## **2. Решите задачи.**

### **Задача 1.**

Корпорация обдумывает вариант финансирования проекта с ожидаемой доходностью  $x\%$ . В таблице представлены доступные корпорации источники финансирования, их цена и предполагаемая доля в структуре капитала.

Вариант 1			Вариант 2			Вариант 3		
Источник	Цена	Доля	Источник	Цена	Доля	Источник	Цена	Доля
Кредит	x	x	Кредит	x	x	Эмиссия акций	x	x
Эмиссия акций	x	x	Облигационный заём	x	x	Облигационный заём	x	x

Выберите лучший вариант финансирования проекта.

Задача 2.

Корпорация принимает решение о финансировании инвестиционного проекта. В целях финансирования возможна эмиссия ценных бумаг. Первый вариант финансирования - эмиссия облигаций с номиналом x xxx руб., годовой купонной ставкой xx%, ожидаемой рыночной ценой x xxx руб., сроком погашения 5 лет. Второй вариант - эмиссия обыкновенных акций с ожидаемым дивидендом xx руб./на акцию, рыночной ценой 1 500 руб., постоянным темпом роста дивидендов xx% годовых. Затраты на выпуск и размещение акций составят xx руб./на акцию. Оцените целесообразность предлагаемых вариантов финансирования, если ожидаемая доходность инвестиционного проекта 10%. Период анализа 5 лет.

Задача 3.

Инвестор оценивает компанию как потенциальный объект вложения. В качестве информационной базы для инвестиционного анализа служит динамика размера и структуры капитала компании на протяжении последних 5 лет.

Структура капитала компании, %

Год	1	2	3	4	5
Капитал компании, млн. руб.	x	x	x	x	x
Акционерный капитал	x	x	x	x	x
Нераспределенная прибыль	x	x	x	x	x
Кредит	x	x	x	x	x
Облигационный заём	x	x	x	x	x

Известно, что: ставка альтернативной доходности xx%, дивидендная доходность акции компании x%, годовая процентная ставка по кредиту xx%, доходность облигации компании xx%.

Оцените экономическую добавленную стоимость компании в динамике и примите управленческое решение о вложении инвестором средств.

Задача 4.

Корпорация принимает решение о приобретении ценных бумаг другой компании. В таблице ниже представлена вероятность получения ожидаемой доходности акций в соответствии с реалистичным, пессимистичным и оптимистичным прогнозами экспертов.

Прогноз	Вероятность	Доходность акций, %	
		A	B
Пессимистичный	x	x	x
Реалистичный	x	x	x
Оптимистичный	x	x	x

Выберите наименее рискованный вариант, используя коэффициент вариации.

Задача 5.

Две корпорации планируют совершить сделку M&A через покупку компанией A 100% акций компании B. Премия к рыночной цене компании B предполагается в размере 20 процентов. Приобретение компании осуществляется за наличные.

Исходные данные по двум компаниям представлены в таблице:

Исходные данные	Фирма А	Фирма В
Количество акций в обращении	x	x
Цена акции	x	x

Компания А стремится приобрести компанию В, так как она рассчитывает в результате сделки снизить себестоимость единицы продукции с xxx до xx долл. Объем производства продукции после сделки M&A составит xxxx единиц. Фирма считает, что инвестиционный период составит 5 лет, целевая норма доходности равна xx процентов.

### 3. Методические материалы, определяющие процедуры оценивания

Процедура проведения промежуточной аттестации и текущего контроля успеваемости регламентируется локальным нормативным актом, определяющим порядок осуществления текущего контроля успеваемости и промежуточной аттестации обучающихся.

3.1. Процедура оценивания при проведении промежуточной аттестации обучающихся по дисциплине в форме экзамена и/или дифференцированного зачета (зачета с оценкой)

Промежуточная аттестация по дисциплине в форме дифференцированного зачета (зачета с оценкой) проводится в 7 семестре.

Используются критерии и шкала оценивания, указанные в п.1.2. Оценка выставляется преподавателем интегрально по всем показателям и критериям оценивания.

Ниже приведены правила оценивания формирования компетенций по показателю оценивания «Знания».

Критерий оценивания	Уровень освоения и оценка			
	«2» (неудовлетв.)	«3» (удовлетвор.)	«4» (хорошо)	«5» (отлично)
Знание терминов и определений, понятий	Не знает терминов и определений	Знает термины и определения, но допускает неточности формулировок	Знает термины и определения	Знает термины и определения, может корректно сформулировать их самостоятельно
Знание основных закономерностей и соотношений, принципов	Не знает основные закономерности и соотношения, принципы построения знаний	Знает основные закономерности, соотношения, принципы построения знаний	Знает основные закономерности, соотношения, принципы построения знаний, их интерпретирует и использует	Знает основные закономерности, соотношения, принципы построения знаний, может самостоятельно их получить и использовать
Объём освоенного материала, усвоение всех дидактических единиц (разделов)	Не знает значительной части материала дисциплины	Знает только основной материал дисциплины, не усвоил его деталей	Знает материал дисциплины в объёме	Обладает твёрдым и полным знанием материала дисциплины, владеет дополнительными знаниями
Полнота ответов на проверочные вопросы	Не даёт ответы на большинство вопросов	Даёт неполные ответы на все вопросы	Даёт ответы на вопросы, но не все - полные	Даёт полные, развёрнутые ответы на поставленные вопросы
Правильность ответов на вопросы	Допускает грубые ошибки при изложении ответа на вопрос	В ответе имеются существенные ошибки	В ответе имеются несущественные неточности	Ответ верен
Чёткость изложения и интерпретации знаний	Излагает знания без логической последовательности	Излагает знания с нарушениями в логической последовательности	Излагает знания без нарушений в логической последовательности	Излагает знания в логической последовательности, самостоятельно их интерпретирует и анализирует
	Не иллюстрирует изложение поясняющими схемами, рисунками и примерами	Выполняет поясняющие схемы и рисунки небрежно и с ошибками	Выполняет поясняющие рисунки и схемы корректно и понятно	Выполняет поясняющие рисунки и схемы точно и аккуратно, раскрывая полностью усвоенных знаний
	Неверно излагает и интерпретирует знания	Допускает неточности в изложении и интерпретации знаний	Грамотно и по существу, излагает знания	Грамотно и точно излагает знания, делает самостоятельные выводы

Ниже приведены правила оценивания формирования компетенций по показателю оценивания «Навыки начального уровня».

Критерий оценивания	Уровень освоения и оценка			
	«2» (неудовлетв.)	«3» (удовлетвор.)	«4» (хорошо)	«5» (отлично)
Навыки выбора	Не может вы-	Испытывает за-	Без затруднений	Применяет теоретиче-

методик выполнения заданий	брать методику выполнения заданий	труднения по выбору методики выполнения заданий	выбирает стандартную методику выполнения заданий	ские знания для выбора методики выполнения заданий
Навыки выполнения заданий различной сложности	Не имеет навыков выполнения учебных заданий	Имеет навыки выполнения только простых типовых учебных заданий	Имеет навыки выполнения только стандартных учебных заданий	Имеет навыки выполнения как стандартных, так и нестандартных учебных заданий
Навыки самопроверки. Качество сформированных навыков	Допускает грубые ошибки при выполнении заданий, нарушающие логику решения задач	Допускает ошибки при выполнении заданий, нарушения логики решения	Допускает ошибки при выполнении заданий, не нарушающие логику решения	Не допускает ошибок при выполнении заданий
Навыки анализа результатов выполнения заданий, решения задач	Делает некорректные выводы	Испытывает затруднения с формулированием корректных выводов	Делает корректные выводы по результатам решения задачи	Самостоятельно анализирует результаты выполнения заданий
Навыки представления результатов решения задач	Не может проиллюстрировать решение задачи поясняющими схемами, рисунками	Выполняет поясняющие схемы и рисунки небрежно и с ошибками	Выполняет поясняющие рисунки и схемы корректно и понятно	Выполняет поясняющие рисунки и схемы верно и аккуратно

Ниже приведены правила оценивания формирования компетенций по показателю оценивания «Навыки основного уровня».

Критерий оценивания	Уровень освоения и оценка			
	«2» (неудовлетв.)	«3» (удовлетвор.)	«4» (хорошо)	«5» (отлично)
Навыки выбора методик выполнения заданий	Не может выбрать методику выполнения заданий	Испытывает затруднения по выбору методики выполнения заданий	Без затруднений выбирает стандартную методику выполнения заданий	Применяет теоретические знания для выбора методики выполнения заданий
Навыки выполнения заданий различной сложности	Не имеет навыков выполнения учебных заданий	Имеет навыки выполнения только простых типовых учебных заданий	Имеет навыки выполнения только стандартных учебных заданий	Имеет навыки выполнения как стандартных, так и нестандартных учебных заданий
Навыки самопроверки. Качество сформированных навыков	Допускает грубые ошибки при выполнении заданий, нарушающие логику решения задач	Допускает ошибки при выполнении заданий, нарушения логики решения	Допускает ошибки при выполнении заданий, не нарушающие логику решения	Не допускает ошибок при выполнении заданий
Навыки анализа результатов выполнения заданий, решения задач	Делает некорректные выводы	Испытывает затруднения с формулированием корректных выводов	Делает корректные выводы по результатам решения задачи	Самостоятельно анализирует результаты выполнения заданий
Навыки представления результатов решения задач	Не может проиллюстрировать решение задачи поясняющими схемами, рисунками	Выполняет поясняющие схемы и рисунки небрежно и с ошибками	Выполняет поясняющие рисунки и схемы корректно и понятно	Выполняет поясняющие рисунки и схемы верно и аккуратно
Навыки обоснования выполнения заданий	Не может обосновать алгоритм выполнения заданий	Испытывает затруднения при обосновании алгоритма выполнения заданий	Обосновывает ход решения задач без затруднений	Грамотно обосновывает ход решения задач

Быстрота выполнения заданий	Не выполняет задания или выполняет их очень медленно, не достигая поставленных задач	Выполняет задания медленно, с отставанием от установленного графика.	Выполняет все поставленные задания в срок	Выполняет все поставленные задания с опережением графика
Самостоятельность в выполнении заданий	Не может самостоятельно планировать и выполнять задания	Выполняет задания только с помощью наставника	Самостоятельно выполняет задания с консультацией у наставника	Выполняет задания самостоятельно, без посторонней помощи
Результативность (качество) выполнения заданий	Выполняет задания некачественно	Выполняет задания с недостаточным качеством	Выполняет задания качественно	Выполняет качественно даже сложные задания

*3.2. Процедура оценивания при проведении промежуточной аттестации обучающихся по дисциплине в форме зачета*

Промежуточная аттестация по дисциплине в форме зачёта не проводится.

*3.3. Процедура оценивания при проведении промежуточной аттестации обучающихся по дисциплине в форме защиты курсовой работы (курсового проекта)*

Промежуточная аттестация по дисциплине в форме защиты курсовой работы не проводится.



## Приложение 2 к рабочей программе

Шифр	Наименование дисциплины (модуля)
Б1.О.25	Инвестиционный анализ

Код направления подготовки/специальности	38.03.02
Направление подготовки/специальность	Менеджмент
Наименование ОПОП (профиль)	Менеджмент в инвестиционно-строительной сфере
Год начала реализации	2023
Уровень образования	бакалавриат
Форма обучения	очная
Год разработки/обновления	2023

**Перечень учебных изданий и учебно-методических материалов****Печатные учебные издания в НТБ НИУ МГСУ:**

№ п/п	Автор, название, место издания, издательство, год издания, количество страниц	Количество экземпляров в библиотеке НИУ МГСУ
1.	Купцова, Е. В. Бизнес-планирование : учебник и практикум для академического бакалавриата / Е. В. Купцова ; под ред. А. А. Степанова. - Москва : Юрайт, 2018. - 435 с. : ил., табл. - (Бакалавр. Академический курс). - Практикум в конце глав. - Библиогр.: с. 432-435. - ISBN 978-5-9916-8377-7	20
2	Управление проектами : учебник и практикум для академического бакалавриата / А. И. Балашов [и др.] ; ред. Е. М. Рогова. - Москва : Юрайт, 2018. - 383 с. : ил., табл. - (Бакалавр. Академический курс). - Глоссарий.: с.352-361. - Библиогр.: с. 362-364 (36 назв.). - ISBN 978-5-534-00436-6	30

**Электронные учебные издания в электронно-библиотечных системах (ЭБС):**

№ п/п	Автор, название, место издания, год издания, количество страниц	Ссылка на учебное издание в ЭБС
1	Аскинадзи, В. М. Инвестиции : учебник для вузов / В. М. Аскинадзи, В. Ф. Максимова. — 2-е изд., перераб. и доп. — Москва : Издательство Юрайт, 2022. — 385 с. — (Высшее образование). — ISBN 978-5-534-13634-0.	<a href="https://urait.ru/bcode/488963">https://urait.ru/bcode/488963</a>
2	Аскинадзи, В. М. Инвестиции : учебник для вузов / В. М. Аскинадзи, В. Ф. Максимова. — 2-е изд., перераб. и доп. — Москва : Издательство Юрайт, 2021. — 385 с. — (Высшее образование). — ISBN 978-5-534-13634-0.	<a href="https://urait.ru/bcode/468735">https://urait.ru/bcode/468735</a>
3	Управление затратами и контроллинг : учебное пособие для вузов / А. Н. Асаул, И. В. Дроздова, М. Г. Квициния, А. А. Петров. — Москва : Издательство Юрайт, 2019. — 263 с. — (Университеты России). — ISBN 978-5-534-04968-8.	<a href="https://urait.ru/bcode/438949">https://urait.ru/bcode/438949</a>

**Перечень учебно-методических материалов в НТБ НИУ МГСУ:**

№ п/п	Автор, название, место издания, издательство, год издания, количество страниц
1	Таскаева, Н. Н. Инвестиционный анализ [Электронный ресурс] : курс лекций / Моск. гос. строит. ун-т. ; Н. Н. Таскаева, Т. Н. Кисель. - Учеб. электрон. изд. - Электрон. текстовые дан. - Москва : МГСУ, 2016. - 1 эл. опт. диск (CD-ROM) : цв. - ISBN 978-5-7264-1260-3 <a href="http://lib-04.gic.mgsu.ru/lib/Method%202016/31.pdf">http://lib-04.gic.mgsu.ru/lib/Method%202016/31.pdf</a>

2	Инвестиционный анализ [Электронный ресурс] : методические указания к практическим занятиям по дисциплине «Инвестиционный анализ» для обучающихся по направлению подготовки 38.03.02 Менеджмент по профилю «Менеджмент в инвестиционно-строительной сфере» / [сост. : Н.Г. Верстина и др.] ; М-во образования и науки Рос. Федерации, Нац. исследоват. Моск. гос. строит. ун-т. — Электрон. дан. и прогр. (1 Мб). — Москва : Изд-во Моск. гос. строит. ун-та, 2017. — Режим доступа: <a href="http://lib-04.gic.mgsu.ru/lib/Method2017/79.pdf">http://lib-04.gic.mgsu.ru/lib/Method2017/79.pdf</a>
---	---

## Приложение 3 к рабочей программе

Шифр	Наименование дисциплины (модуля)
Б1.О.25	Инвестиционный анализ

Код направления подготовки/специальности	38.03.02
Направление подготовки/специальность	Менеджмент
Наименование ОПОП (профиль)	Менеджмент в инвестиционно-строительной сфере
Год начала реализации	2023
Уровень образования	бакалавриат
Форма обучения	очная
Год разработки/обновления	2023

**Перечень профессиональных баз данных и информационных справочных систем**

Наименование	Электронный адрес ресурса
«Российское образование» - федеральный портал	<a href="http://www.edu.ru/index.php">http://www.edu.ru/index.php</a>
Научная электронная библиотека	<a href="http://elibrary.ru/defaultx.asp?">http://elibrary.ru/defaultx.asp?</a>
Электронная библиотечная система IPRbooks	<a href="http://www.iprbookshop.ru/">http://www.iprbookshop.ru/</a>
Федеральная университетская компьютерная сеть России	<a href="http://www.runnet.ru/">http://www.runnet.ru/</a>
Информационная система "Единое окно доступа к образовательным ресурсам"	<a href="http://window.edu.ru/">http://window.edu.ru/</a>
Научно-технический журнал по строительству и архитектуре «Вестник МГСУ»	<a href="http://www.vestnikmgsu.ru/">http://www.vestnikmgsu.ru/</a>
Научно-техническая библиотека НИУ МГСУ	<a href="http://www.mgsu.ru/resources/Biblioteka/">http://www.mgsu.ru/resources/Biblioteka/</a>

Шифр	Наименование дисциплины (модуля)
Б1.О.25	Инвестиционный анализ

Код направления подготовки/специальности	38.03.02
Направление подготовки/специальность	Менеджмент
Наименование ОПОП (профиль)	Менеджмент в инвестиционно-строительной сфере
Год начала реализации	2023
Уровень образования	бакалавриат
Форма обучения	очная
Год разработки/обновления	2023

### Материально-техническое и программное обеспечение дисциплины

Наименование специальных помещений и помещений для самостоятельной работы	Оснащенность специальных помещений и помещений для самостоятельной работы	Перечень лицензионного программного обеспечения. Реквизиты подтверждающего документа
Учебные аудитории для проведения учебных занятий, текущего контроля и промежуточной аттестации	Рабочее место преподавателя, рабочие места обучающихся	
Помещение для самостоятельной работы обучающихся  <b>Ауд. 41 НТБ</b> на 80 посадочных мест (рабочее место библиотекаря, рабочие места обучающихся)	ИБП GE VH Series VH 700 Источник бесперебойного питания РИП-12 (2 шт.) Компьютер/ТИП №5 (2 шт.) Компьютер Тип № 1 (6 шт.) Контрольно-пусковой блок С2000-КПБ (26 шт.) Монитор / Samsung 21,5" S22C200B (80 шт.) Плоттер / HP DJ T770 Прибор приемно-контрольный С2000-АСПТ (2 шт.) Принтер / HP LaserJet P2015 DN Принтер /Тип № 4 н/г Принтер HP LJ Pro 400 M401dn Системный блок / Kraftway Credo тип 4 (79 шт.) Электронное табло 2000*950	Adobe Acrobat Reader DC (ПО предоставляется бесплатно на условиях OpLic) Adobe Flash Player (ПО предоставляется бесплатно на условиях OpLic) АРМ Civil Engineering (Договор № 109/9.13_АО НИУ от 09.12.13 (НИУ-13)) ArcGIS Desktop (Договор передачи с ЕСПИ СНГ 31 лицензии от 27.01.2016) ArhciCAD [22] (Б\Д; Веб-кабинет или подписка; OpenLicense) AutoCAD [2018] (Б\Д; Веб-кабинет или подписка; OpenLicense) AutoCAD [2020] (Б\Д; Веб-кабинет или подписка; OpenLicense) Autodesk Revit [2018] (Б\Д; Веб-кабинет или подписка; OpenLicense) Autodesk Revit [2020] (Б\Д; Веб-кабинет или подписка; OpenLicense) CorelDRAW [GSX5;55] (Договор № 292/10.11- АО НИУ от 28.11.2011 (НИУ-11)) eLearnBrowser [1.3] (Договор ГМЛ-Л-16/03-846 от 30.03.2016) Google Chrome (ПО предоставляется бесплатно на условиях OpLic) Lazarus (ПО предоставляется бесплатно на условиях OpLic) Mathcad [Edu.Prime;3;30] (Договор №109/9.13_АО НИУ от 09.12.13 (НИУ-13)) Mathworks Matlab [R2008a;100] (Договор

Наименование специальных помещений и помещений для самостоятельной работы	Оснащенность специальных помещений и помещений для самостоятельной работы	Перечень лицензионного программного обеспечения. Реквизиты подтверждающего документа
		089/08-ОК(ИОП) от 24.10.2008) Mozilla Firefox (ПО предоставляется бесплатно на условиях OpLic) MS Access [2013;Im] (OpenLicense; Подписка Azure Dev Tools; БД; Веб-кабинет) MS ProjectPro [2013;ImX] (OpenLicense; Подписка Azure Dev Tools; БД; Веб-кабинет) MS VisioPro [2013;ADT] (OpenLicense; Подписка Azure Dev Tools; БД; Веб-кабинет) MS Visual FoxPro [ADT] (OpenLicense; Подписка Azure Dev Tools; БД; Веб-кабинет) nanoCAD СПДС Стройплощадка (Договор бесплатной передачи / партнерство) PascalABC [3.2.0.1311] (ПО предоставляется бесплатно на условиях OpLic) Visual Studio Ent [2015;Imx] (OpenLicense; Подписка Azure Dev Tools; БД; Веб-кабинет) Visual Studio Expr [2008;ImX] (OpenLicense; Подписка Azure Dev Tools; БД; Веб-кабинет) WinPro 7 [ADT] (OpenLicense; Подписка Azure Dev Tools; БД; Веб-кабинет) Компас-3D V14 АЕС (Договор № 109/9.13_АО НИУ от 09.12.13 (НИУ-13)) ПК ЛИРА-САПР [2013] (Договор № 109/9.13_АО НИУ от 09.12.13 (НИУ-13))
Помещение для самостоятельной работы обучающихся  <b>Ауд. 59 НТБ</b> на 5 посадочных мест, оборудованных компьютерами (рабочее место библиотекаря, рабочие места обучающихся, рабочее место для лиц с ограниченными возможностями здоровья) Читальный зал на 52 посадочных места	Компьютер / ТИП №5 (4 шт.) Монитор Acer 17" AL1717 (4 шт.) Монитор Samsung 24" S24C450B Системный блок Kraftway Credo KC36 2007 (4 шт.) Системный блок Kraftway Credo KC43 с KSS тип3 Принтер/HP LaserJet P2015 DN Аудиторный стол для инвалидов-колясочников Видеоувеличитель /Optelec ClearNote Джойстик компьютерный беспроводной Клавиатура Clevy с большими кнопками и накладкой (беспроводная) Кнопка компьютерная выносная малая Кнопка компьютерная выносная малая (2 шт.)	Google Chrome (ПО предоставляется бесплатно на условиях OpLic (не требуется)) Adobe Acrobat Reader DC (ПО предоставляется бесплатно на условиях OpLic (не требуется)) eLearnBrowser [1.3] (Договор ГМЛ-Л-16/03-846 от 30.03.2016) Mozilla Firefox (ПО предоставляется бесплатно на условиях OpLic (лицензия не требуется)) MS OfficeStd [2010; 300] (Договор № 162/10 - АО НИУ от 18.11.2010 (НИУ-10)) Adobe Acrobat Reader [11] (ПО предоставляется бесплатно на условиях OpLic (лицензия не требуется)) K-Lite Codec Pack (ПО предоставляется бесплатно на условиях OpLic (лицензия не требуется))
Помещение для самостоятельной работы обучающихся	Монитор Acer 17" AL1717 (5 шт.) Системный блок Kraftway KW17 2010 (5 шт.)	AutoCAD [2020] (БД; Веб-кабинет или подписка; OpenLicense) Eurosoft STARK [201W;20] (Договор № 089/08-ОК(ИОП) от 24.10.2008)

Наименование специальных помещений и помещений для самостоятельной работы	Оснащенность специальных помещений и помещений для самостоятельной работы	Перечень лицензионного программного обеспечения. Реквизиты подтверждающего документа
<p><b>Ауд. 84 НТБ</b>  На 5 посадочных мест, оборудованных компьютерами (рабочее место библиотекаря, рабочие места обучающихся)  Читальный зал на 52 посадочных места</p>		MS OfficeStd [2010; 300] (Договор № 162/10 - АО НИУ от 18.11.2010 (НИУ-10)) nanoCAD СПДС Конструкции (Договор бесплатной передачи / партнерство) WinPro 7 [ADT] (OpenLicense; Подписка Azure Dev Tools; Б\Д; Веб-кабинет) ПК ЛИРА-САПР [2013R5] (ПО предоставляется бесплатно на условиях OpLic (лицензия не требуется))

Федеральное государственное бюджетное образовательное учреждение высшего образования  
«НАЦИОНАЛЬНЫЙ ИССЛЕДОВАТЕЛЬСКИЙ МОСКОВСКИЙ ГОСУДАРСТВЕННЫЙ  
СТРОИТЕЛЬНЫЙ УНИВЕРСИТЕТ»

**РАБОЧАЯ ПРОГРАММА**

Шифр	Наименование дисциплины
Б1.О.26	Стратегический менеджмент

Код направления подготовки / специальности	38.03.02
Направление подготовки / специальность	Менеджмент
Наименование ОПОП (направленность / профиль)	Менеджмент в инвестиционно - строительной сфере
Год начала реализации ОПОП	2023
Уровень образования	бакалавриат
Форма обучения	очная
Год разработки/обновления	2023

Разработчики:

должность	ученая степень, ученое звание	ФИО
доцент	к.э.н.	Глазкова В.В.

Рабочая программа дисциплины разработана и одобрена кафедрой (структурным подразделением) «Менеджмент и инновации».

Рабочая программа утверждена методической комиссией по УГСН, протокол № 10 от «16» июня 2023 г.

## 1. Цель освоения дисциплины

Целью освоения дисциплины «Стратегический менеджмент» является формирование компетенций обучающегося в области стратегического управления, стратегического анализа, выбора и оценки стратегических альтернатив, формирования стратегических планов и обоснования мероприятий по их реализации.

Программа составлена в соответствии с требованиями Федерального государственного образовательного стандарта высшего образования по направлению подготовки 38.03.02 Менеджмент.

Дисциплина относится к обязательной части Блока 1 «Дисциплины (модули)» основной профессиональной образовательной программы «Менеджмент в инвестиционно-строительной сфере». Дисциплина является обязательной для изучения.

## 2. Перечень планируемых результатов обучения по дисциплине, соотнесенных с планируемыми результатами освоения образовательной программы

Код и наименование компетенции (результат освоения)	Код и наименование индикатора достижения компетенции
ОПК-1 Способен решать профессиональные задачи на основе знаний (на промежуточном уровне) экономической, организационной и управленческой теории	ОПК-1.1. Описание содержательных характеристик управления социально-экономическими системами с использованием понятийного аппарата экономической, организационной и управленческой теории
	ОПК-1.2. Формулирование и формализация задач профессиональной деятельности с использованием научного и методического аппарата экономической, организационной и управленческой теории
	ОПК-1.3. Выбор способов, методов и технологий управления с учетом функциональной области
	ОПК-1.4. Выбор основных инструментов управления, показателей оценки эффективности управления, форматов осуществления управленческого процесса
	ОПК-1.5. Решение задач на усвоение понятийного аппарата и понимание логических связей, расчетных и ситуационных задач на основе знаний (на промежуточном уровне) экономической, управленческой и организационной теории
ОПК-3 Способен разрабатывать обоснованные организационно-управленческие решения с учетом их социальной значимости, содействовать их реализации в условиях сложной и динамичной среды и оценивать их последствия;	ОПК-3.1. Анализ внешней и внутренней среды состояния и развития социально-экономических систем, выявление ключевых элементов и оценивание их влияния
	ОПК-3.2. Выявление характеристик процесса разработки, принятия и реализации организационно-управленческого решения с учетом конкретной ситуации в деятельности организации
	ОПК-3.5. Выбор методов разработки и принятия оптимальных организационно-управленческих решений в деятельности организации
	ОПК-3.7. Выбор организационно-управленческого решения в соответствии с состоянием и перспективами развития управленческой ситуации объекта профессиональной деятельности
ОПК-3.8. Регламентация процесса разработки, принятия и реализации управленческих решений в деятельности организации	
ОПК-4 Способен выявлять и оценивать новые рыночные возможности, разрабатывать бизнес-планы создания и развития новых направлений деятельности и организаций	ОПК-4.1. Описание процесса создания цепочки ценности товаров (работ, услуг) и его реализации с учетом потребностей заинтересованных пользователей
	ОПК-4.2. Анализ факторного пространства деятельности организации и формирования бизнес-моделей ее развития
	ОПК-4.3. Оценка конкурентных преимуществ организации
	ОПК-4.4. Выявление взаимосвязей между стратегией развития и основными бизнес-процессами организации
	ОПК-4.5. Выбор направлений развития организации с учетом рыночной



Код и наименование компетенции (результат освоения)	Код и наименование индикатора достижения компетенции
	позиции и имеющихся ресурсов

Код и наименование индикатора достижения компетенции	Наименование показателя оценивания (результата обучения по дисциплине)
ОПК-1.1. Описание содержательных характеристик управления социально-экономическими системами с использованием понятийного аппарата экономической, организационной и управленческой теории	<b>Знает</b> основы оперативного и стратегического управления организацией <b>Знает</b> современные концепции стратегического планирования и управления в организации <b>Имеет навыки (начального уровня)</b> проведения диагностики деятельности организации, с применением методов стратегического анализа
ОПК-1.2. Формулирование и формализация задач профессиональной деятельности с использованием научного и методического аппарата экономической, организационной и управленческой теории	<b>Знает</b> принципы декомпозиции стратегических целей и методы формирования системы целей организации <b>Имеет навыки (начального уровня)</b> определения целевого портрета организации <b>Имеет навыки (начального уровня)</b> формулирования целей, с использованием SMART-технологии <b>Имеет навыки (начального уровня)</b> построения дерева целей организации
ОПК-1.3. Выбор способов, методов и технологий управления с учетом функциональной области	<b>Знает</b> методы стратегического менеджмента и особенности их применения <b>Имеет навыки (начального уровня)</b> выделения в предметной области наиболее важных характеристик для решения задачи и определения соответствующих методов стратегического менеджмента
ОПК-1.4. Выбор основных инструментов управления, показателей оценки эффективности управления, форматов осуществления управленческого процесса	<b>Знает</b> структуру системы сбалансированных показателей и особенности построения стратегической карты на ее основе <b>Знает</b> технологию построения системы ключевых показателей эффективности <b>Имеет навыки (начального уровня)</b> применения современных методов стратегического планирования и управления эффективностью деятельностью организации
ОПК-1.5. Решение задач на усвоение понятийного аппарата и понимание логических связей, расчетных и ситуационных задач на основе знаний (на промежуточном уровне) экономической, управленческой и организационной теории	<b>Знает</b> содержательную характеристику стратегических установок организации: миссии, видения, стратегии, политики <b>Знает</b> содержание концепций: система сбалансированных показателей, ключевые показатели эффективности, ключевые факторы успеха и их взаимосвязь <b>Знает</b> классификацию и типологию стратегий для осуществления выбора альтернативных или взаимодополняющих стратегий <b>Знает</b> взаимосвязь эталонных стратегий с конкурентным и функциональными стратегиями <b>Имеет навыки (начального уровня)</b> формулирования и обоснования стратегических установок организации <b>Имеет навыки (начального уровня)</b> каскадирования стратегических целей в системе сбалансированных показателей. <b>Имеет навыки (начального уровня)</b> формирования системы ключевых показателей эффективности, их определения в составе системы сбалансированных показателей и построения стратегической карты
ОПК-3.1. Анализ внешней и внутренней среды состояния и развития социально-экономических систем, выявление ключевых элементов и оценивание их влияния	<b>Знает</b> методы: SWOT-анализа, PEST(STEP)-анализа, ПРiM-анализа для принятия стратегических, тактических и управленческих решений <b>Имеет навыки (начального уровня)</b> применения методов стратегического анализа: SWOT-анализа, PEST(STEP)-анализа, ПРiM-анализа для определения стратегических, тактических и управленческих решений
ОПК-3.2. Выявление характеристик процесса разработки, принятия и реализации организационно-управленческого решения с учетом конкретной ситуации в деятельности организации	<b>Знает</b> категорию «стратегический сценарий» и принципы его разработки <b>Имеет навыки (начального уровня)</b> выбора стратегии с учетом факторов конкурентной макросреды, факторов мезо- и микросреды
ОПК-3.5. Выбор методов разработки и принятия оптимальных организационно-	<b>Знает</b> особенности применения методов стратегического менеджмента <b>Имеет навыки (начального уровня)</b> применения методов стратегиче-

Код и наименование индикатора достижения компетенции	Наименование показателя оценивания (результата обучения по дисциплине)
управленческих решений в деятельности организации	ского менеджмента, с учетом целеполагания и потенциала организации
ОПК-3.7. Выбор организационно-управленческого решения в соответствии с состоянием и перспективами развития управленческой ситуации объекта профессиональной деятельности	<b>Знает</b> принципы, факторы и проблемы стратегического выбора <b>Знает</b> критерии отбора портфеля бизнесов <b>Имеет навыки (начального уровня)</b> формирования возможных схем и моделей стратегического выбора, в том числе, с использованием таблицы выбора стратегии Томпсона-Стрикленда <b>Имеет навыки (начального уровня)</b> обоснования портфеля бизнесов на основе методов стратегического портфельного анализа
ОПК-3.8. Регламентация процесса разработки, принятия и реализации управленческих решений в деятельности организации	<b>Знает</b> условия, возможности и ограничения стратегии повышения качества на основе стандартов ISO серии 9000 <b>Имеет навыки (начального уровня)</b> навыки установления взаимосвязи между стратегией и основными областями организационных изменений
ОПК-4.1. Описание процесса создания цепочки ценности товаров (работ, услуг) и его реализации с учетом потребностей заинтересованных пользователей	<b>Знает</b> содержание концепции построения модели цепочки ценностей М.Портера <b>Имеет навыки (начального уровня)</b> анализа процесса создания стоимости товара на основе цепочки ценностей М.Портера
ОПК-4.2. Анализ факторного пространства деятельности организации и формирования бизнес-моделей ее развития	<b>Знает</b> основные принципы и методы определения факторного пространства осуществления предпринимательской деятельности, выявления рыночных возможностей и формирования бизнес-моделей в стратегической плоскости <b>Имеет навыки (начального уровня)</b> формализации факторного пространства осуществления предпринимательской деятельности, выявления рыночных возможностей и формирования бизнес-моделей в стратегической плоскости
ОПК-4.3. Оценка конкурентных преимуществ организации	<b>Знает</b> методы стратегического анализа, позволяющие представить характеристику конкурентных преимуществ организации <b>Имеет навыки (начального уровня)</b> оценки стратегического потенциала организации
ОПК-4.4. Выявление взаимосвязей между стратегией развития и основными бизнес-процессами организации	<b>Знает</b> основы стратегического аудита <b>Имеет навыки (начального уровня)</b> идентификации взаимосвязей между стратегией и основными бизнес-процессами организации
ОПК-4.5. Выбор направлений развития организации с учетом рыночной позиции и имеющихся ресурсов	<b>Знает</b> факторы, определяющие выбор стратегии организации <b>Знает</b> условия и критерии выбора и реализации базовых стратегий развития организации <b>Имеет навыки (начального уровня)</b> стратегического анализа и разработки стратегии для обеспечения конкурентоспособности организации

Информация о формировании и контроле результатов обучения представлена в Фонде оценочных средств (Приложение 1).

### 3. Трудоемкость дисциплины и видов учебных занятий по дисциплине

Общая трудоемкость дисциплины составляет 5 зачетных единиц (180 академических часов).

*(1 зачетная единица соответствует 36 академическим часам)*

Видами учебных занятий и работы обучающегося по дисциплине могут являться.

Обозначение	Виды учебных занятий и работы обучающегося
Л	Лекции
ЛР	Лабораторные работы
ПЗ	Практические занятия
КоП	Компьютерный практикум

КРП	Групповые и индивидуальные консультации по курсовым работам (курсовым проектам)
СР	Самостоятельная работа обучающегося в период теоретического обучения
Контроль	Самостоятельная работа обучающегося и контактная работа обучающегося с преподавателем в период промежуточной аттестации

*Структура дисциплины:*

Форма обучения – очная.

№	Наименование раздела дисциплины	Семестр	Количество часов по видам учебных занятий и работы обучающегося							Формы промежуточной аттестации, текущего контроля успеваемости
			Л	ЛР	ПЗ	КоП	КРП	СР	Контроль	
1	Теоретические основы стратегического менеджмента	7	4	-	4	-	-	80	36	<i>Домашнее задание №1 (р.1-4)</i>
2	Стратегическое планирование	7	4	-	4	-				
3	Стратегии организации по уровням управления	7	4	-	4	-				
4	Эталонные и базовые стратегии	7	4	-	4	-				
5	Стратегический маркетинг	7	4	-	4	-				<i>Домашнее задание №2 (р.5)</i>
6	Стратегический анализ и стратегический выбор	7	6	-	6	-				<i>Домашнее задание №3 (р.6-7)</i>
7	Организационно-экономические аспекты стратегического менеджмента	7	6	-	6	-				<i>Контрольная работа (р.1-7)</i>
Итого:		7	32	-	32	-	-	80	36	<i>Экзамен</i>

#### 4. Содержание дисциплины, структурированное по видам учебных занятий и разделам

При проведении аудиторных учебных занятий предусмотрено проведение текущего контроля успеваемости:

- в рамках практических занятий предусмотрено выполнение обучающимися контрольной работы.

##### 4.1 Лекции

Форма обучения – очная.

№	Наименование раздела дисциплины	Тема и содержание лекций
---	---------------------------------	--------------------------

1	Теоретические основы стратегического менеджмента	<p><u>Тема 1.1. Основные теории, концепции, школы стратегического менеджмента</u></p> <p>Понятия и сущность категорий «стратегия» и «стратегический менеджмент»: различные подходы к их определениям. Предпосылки возникновения стратегического менеджмента. Эволюция школ стратегического менеджмента. Оперативное и стратегическое управление.</p> <p><u>Тема 1.2. Стратегические установки организации</u></p> <p>Понятие о философии организации и стратегических установках. Различные подходы к пониманию стратегических установок. Основные стратегические установки организации: миссия, видение, стратегия (стратегические направления деятельности организации), политика. Модели формирования стратегии. Заинтересованные группы (стейкхолдеры) в разработке стратегии организации.</p>
2	Стратегическое планирование	<p><u>Тема 2.1. Стратегическое планирование и стратегическое целеполагание</u></p> <p>Понятие о стратегическом планировании. Стратегическое планирование и стратегическое управление: общее и различное. Понятие о стратегических целях. Особенности стратегических целей в зависимости от миссии, видения, стратегии и политики организации. Основные направления стратегического целеполагания (целевой портрет организации). Функция стратегических целей в стратегическом контроллинге и стратегическом аудите. Декомпозиция стратегических целей и методы формирования системы целей организации. SMART-технология разработки стратегических целей.</p> <p><u>Тема 2.2. Система сбалансированных показателей в стратегическом управлении</u></p> <p>Понятие о системе сбалансированных показателей (ССП). Основные направления СПП: финансы, клиенты, бизнес процессы, обучение и рост. Значение СПП в стратегическом управлении и стратегическом планировании. Каскадирование стратегических целей в СПП. Ключевые показатели эффективности (KPI) как часть СПП. Отражение причинно-следственных связей между основными направлениями СПП в стратегической карте. Стратегическое позиционирование организации на основе KPI. Контроль стратегической и оперативной деятельности на основе каскадирования стратегических целей и KPI.</p> <p><u>Тема 2.3. Ключевые факторы успеха как компоненты стратегической программы</u></p> <p>Стратегическая программа и ее основные компоненты. Понятие о ключевых факторах успеха (КФУ) при реализации стратегии. КФУ как тактические и оперативные мероприятия в стратегической программе. КФУ как факторы успеха на целевых рынках. Основные направления КФУ: маркетинговые, технологические, производственные, распределительные, организационные, квалификационные. Сильные и слабые конкурентные позиции по КФУ: особенности и учет при разработке стратегии.</p> <p><u>Тема 2.4. Стратегический выбор как центральное звено стратегического планирования и стратегического управления.</u></p> <p>Понятие о стратегическом выборе. Сущность стратегических решений, их отличия от оперативных решений. Принципы, факторы и проблемы стратегического выбора. Стратегические ограничения. Возможные схемы и модели стратегического выбора. Таблица выбора стратегии Томпсона-Стрикленда. Факторы, определяющие выбор стратегии организации. Понятие «стратегическая альтернатива».</p> <p><u>Тема 2.5. Типология сценариев в стратегическом планировании</u></p> <p>Понятие о сценарном планировании и сценарном моделировании. Условия появления сценарного планирования в стратегическом менеджменте. Стратегический сценарий и принципы его разработки. Связь сценарного планирования с СПП и КФУ. Три типа сценария: пессимистичный, реалистичный, оптимистический. Проблемы выбора сценария.</p>
3	Стратегии организации по уровням управления	<p><u>Тема 3.1. Типология стратегий по стратегической пирамиде И. Ансоффа</u></p> <p>Особенности понятий «типология стратегий» и «классификация стратегий». Обоснование необходимости изучения различных классификаций и типологий стратегий организации. Стратегическая пирамида. Понятие о стратегической зоне хозяйствования (СЗХ), диверсифицированной компании, биз-</p>

		<p>нес-процессах. Основания для выделения СЗХ. Типы стратегий в соответствии со стратегической пирамидой И. Ансоффа. Особенности реализации стратегий по уровням управления в диверсифицированной компании.</p> <p><u>Тема 3.2. Классификации стратегий первого и второго уровней</u></p> <p>Общие характеристики стратегий первого уровня. Классификация стратегий по уровню управления. Классификация стратегий по масштабам проблем. Классификация стратегий по временным перспективам. Общие характеристики стратегий второго уровня. Классификация деловых стратегий как стратегий для каждого отдельного вида деятельности диверсифицированной компании. Критерии отбора портфеля бизнесов. Стратегический портфель и портфельные стратегии. Основные ошибки процесса разработки корпоративной стратегии (по М. Портеру).</p> <p><u>Тема 3.3. Конкурентные стратегии как стратегии второго уровня</u></p> <p>Понятие о конкурентоспособности и конкурентной позиции. Стратегические группы конкурентов. Основные направления достижения конкурентных преимуществ. Ключевые факторы конкурентного успеха. Виды конкурентных стратегий: их сущность и условия применения. Рыночные позиции организаций и конкурентные стратегии. Конкурентные базовые стратегии по М. Портеру. Развитие матрицы Портера – матрица А. Стрикленда III, А. Томпсона-мл. Ценовые стратегии.</p> <p><u>Тема 3.4 Стратегии повышения качества как стратегии второго уровня</u></p> <p>Понятие о качестве в менеджменте. Условия, возможности и ограничения стратегии повышения качества на основе стандартов ISO серии 9000. Управление качеством как стратегия дифференциации. Управление качеством как стратегия минимизации издержек.</p> <p><u>Тема 3.5. Стратегии оптимальных издержек как стратегии второго уровня</u></p> <p>Модель цепочки ценностей М.Портера. Стратегия совершенствования цепочки ценностей. Значение цепочки ценностей М.Портера и процессной модели организации по стандартам ISO серии 9000 для выбора стратегии лидерства по издержкам. Повышение стоимости компании: стратегия управления по издержкам.</p> <p><u>Тема 3.6. Классификация стратегий третьего и четвертого уровней</u></p> <p>Функциональные стратегии и их виды. Особенности разработки функциональных стратегий. Стратегии развития производства и инновационные стратегии. Классификация инновационных стратегий. Система «непрерывного совершенствования» Kaizen. Линейные стратегии. Зоны ответственности различных уровней менеджмента за реализацию стратегий третьего и четвертого уровней. Стратегический аудит как специальный управленческий инструмент для разработки альтернативных стратегий и программ.</p>
4	Эталонные и базовые стратегии	<p><u>Тема 4.1. Типология эталонных и базовых стратегий</u></p> <p>Общее понятие об эталонных и базовых стратегиях. Стратегия ограниченного развития. Стратегия роста. Стратегия сокращения. Комбинированная стратегия. Условия и критерии выбора и реализации базовых стратегий развития организации. Взаимосвязь эталонных стратегий с конкурентным и функциональными стратегиями.</p> <p><u>Тема 4.2. Типология стратегий в соответствии с моделью пяти сил конкуренции М. Портера</u></p> <p>Понятие о пяти силах конкуренции: товары-заменители, новые участники, поставщики, потребители, конкуренты в отрасли. Типология стратегий в соответствии с моделью пяти сил конкуренции М. Портера. Ключевые факторы успеха с учетом пяти сил конкуренции как основа для определения стратегической конкурентной позиции.</p> <p><u>Тема 4.3. Типология стратегий развития организации Ф. Котлера</u></p> <p>Особенности формирования корпоративной стратегии развития организации в различных СЗХ. Определение специфики типологии стратегий по Котлеру, связанных с изменением состояния элементов бизнеса: продукт, рынок, отрасль, положение фирмы внутри отрасли, технология. Стратегии развития в соответствии с этапами жизненного цикла организации. Ключевые факторы успеха реализации стратегий на каждом этапе жизненного цикла организации.</p> <p><u>Тема 4.4. Типология стратегий по матрице И. Ансоффа «товар/рынок»</u></p>

		<p>Особенности реализации стратегий по матрице Ансоффа: цели; основные инструменты; источники роста. Достоинства и недостатки матрицы Ансоффа. Развитие матрицы Ансоффа – матрица Абеля по трем измерениям. Связи между типологиями стратегий по И. Ансоффу, М. Портеру и Ф. Котлеру.</p>
5	Стратегический маркетинг	<p><u>Тема 5.1. Стратегический маркетинг как часть стратегического менеджмента</u>          Маркетинг – стратегическая зона ответственности руководителей организации. Специфика понятий «стратегический маркетинг», «маркетинговые стратегии», «стратегии маркетинга». Стратегический маркетинг и операционный маркетинг. Особенности стратегических решений по коммуникациям. Особенности стратегического позиционирования организации в средствах массовой информации. Товар и потребитель – основные составляющие стратегического маркетинга.</p> <p><u>Тема 5.2. Портфельный анализ в стратегическом маркетинге</u>          Понятие портфельного анализа как метода стратегического маркетинга. Стратегические характеристики товаров, услуг и их жизненных циклов. ABC-анализ и XYZ-анализ продукции. Стратегический набор. Матрицы портфельного анализа.</p> <p><u>Тема 5.3. Основная функция стратегического маркетинга – анализ ключевых групп потребителей</u>          Ориентация на потребителей как основной принцип стратегий повышения качества. Особенности анализа ключевых физических и юридических лиц, их потребностей, требований и ожиданий. Рыночные стратегии по матрице БКГ.</p>
6	Стратегический анализ и стратегический выбор	<p><u>Тема 6.1. Стратегический анализ как сквозной компонент стратегического процесса</u>          Понятие о стратегическом процессе и его цикличности. Процессный подход и его использование в стратегическом менеджменте. Компоненты стратегического процесса: стратегический анализ, стратегическая оценка, стратегическое планирование, реализация стратегии, мониторинг, контроль и корректировка выбранной стратегии. Стратегический мониторинг.</p> <p><u>Тема 6.2. Принципы, специфика и основные направления стратегического анализа</u>          Объекты, принципы и этапы ситуационного стратегического анализа. Концепция И. Ансоффа о турбулентности внешней среды. Общее понятие о стратегическом анализе факторов внешней и внутренней среды организации, конкуренции и конкурентных позиций организации. Сущность SWOT-анализа в стратегическом менеджменте. Два варианта проведения SWOT-анализа, их достоинства и недостатки.</p> <p><u>Тема 6.3. Методы стратегического анализа внешней среды (макросреды)</u>          Внешняя среда, ее типы и их влияние на выбор стратегии организации. Компоненты внешней среды. Метод PEST(STEP)-анализа. Факторы внешней среды как угрозы и возможности для развития организации. Матрицы возможностей и угроз. Особенности использования метода SWOT-анализа для анализа макросреды. Выбор стратегии с учетом факторов конкурентной макросреды.</p> <p><u>Тема 6.4. Стратегический анализ мезосреды как среды непосредственного воздействия на организацию</u>          Сущность и компоненты мезосреды. Стратегический портрет отрасли. Карта стратегических групп. Профиль отраслевого конкурента. Стратегические проблемы развития отрасли. Интернационализация, глобализация и гиперконкуренция как современные стратегии основных отраслей. Стратегические альянсы.</p> <p><u>Тема 6.5. Методы стратегического анализа мезосреды</u>          Стратегический анализ возможностей и угроз мезосреды. Методы анализа конкуренции в мезосреде. Особенности конкуренции и конкурентных стратегий в отрасли. Структура и масштабы отраслевой конкуренции. Основные отраслевые КФУ и движущие силы конкуренции в отрасли. Анализ пяти сил конкуренции как методика для анализа отрасли. SWOT-анализ отрасли. Выбор стратегии с учетом факторов мезосреды. Условия повышения эффективности конкурентных стратегий на основе учета рисков и особенностей защиты от пяти сил конкуренции.</p>

		<p><u>Тема 6.6. Стратегический анализ внутренней среды (микросреды)</u> Анализ микросреды как управленческий анализ и проблемы его проведения. Анализ производственного потенциала. Сильные и слабые стороны организации как факторы микросреды. Стратегический SNW-анализ внутренней среды.</p> <p><u>Тема 6.7. Методы стратегического анализа внутренней среды</u> Методы и принципы управленческого анализа как стратегического анализа микросреды. Ресурсный и управленческий подходы к анализу внутренней среды: метод ПРиМ-анализа. Особенности использования метода SWOT-анализа для анализа микросреды. Выбор стратегии с учетом факторов микросреды.</p> <p><u>Тема 6.8. Типология стратегий по факторам внешней и внутренней среды</u> Особенности стратегий по состоянию среды. Стратегии по факторам внешней среды и соответствующие им ключевые факторы успеха. Стратегии по факторам внутренней среды и соответствующие им ключевые факторы успеха. Стратегический аудит как специальный управленческий инструмент, помогающий собрать и классифицировать информацию для стратегического анализа.</p>
7	Организационно-экономические аспекты стратегического менеджмента	<p><u>Тема 7.1. Организационные и инновационные проблемы стратегического менеджмента</u> Проблемы реализации корпоративных стратегий. Внутренние стратегии организации и основные направления преобразования бизнеса. Реинжиниринг бизнес-процессов. Взаимосвязь между стратегией и основными областями организационных изменений. Проблемы реализации производственных стратегий: внедрение инноваций. Принцип Чандлера. Модель стратегического континуума Коттера-Шлезингера. Модель Г. Минцберга «куб изменений».</p> <p><u>Тема 7.2. Организационные методы в стратегическом менеджменте</u> Методы принятия коллективных решений. Методы изменений. Методология стандартов ИСО серии 9000 как организационная основа долгосрочного развития и изменений в организации. Реинжиниринг бизнес-процессов. Система «6 сигм». Система «TQM». Методы преодоления сопротивления при реализации стратегии.</p> <p><u>Тема 7.3. Оценка стратегического потенциала организации</u> Понятие о ключевых компетенциях, нематериальных и репутационных активах организации. Оценка эффективности инновационной и научно-технической политики организации. Стратегическое позиционирование организации и типы стратегического поведения персонала. Роль организационной культуры, ценностных ориентаций руководителей в выборе и реализации стратегии организации и стиля принятия стратегических управленческих решений. Выбор систем управления и организационных структур в зависимости от стратегии.</p> <p><u>Тема 7.4. Оценка действующей стратегии организации</u> Стратегический аудит как комплексная оценка стратегии и стратегических позиций организации. Методика самооценки организации в соответствии со стандартами ИСО серии 9000. Метод бенчмаркинга, как оценка конкурентных позиций организации. Методика оценки стратегии Г. Минцберга. Оценка готовности организации к реализации стратегических целей и оценка степени реализации стратегических целей.</p> <p><u>Тема 7.5. Риски в стратегическом менеджменте</u> Риски, связанные с выбором стратегии. Портфельные риски. Основные виды рисков по пяти силам конкуренции М. Портера. Риски реализации конкурентных стратегий. Идентификация рисков по матрице Й. Ансоффа и по матрице Г. Стейнера. Методы снижения предпринимательского риска при выборе стратегии. Матрица оценки культурного риска при реализации стратегии. Схема стратегического анализа рисков организации.</p>

4.2 Лабораторные работы. Учебным планом не предусмотрено.

4.3 *Практические занятия*  
 Форма обучения – очная.

№	Наименование раздела дисциплины	Тема и содержание занятия
1	Теоретические основы стратегического менеджмента	<p>Тема 1.2. Стратегические установки организации</p> <p>Определение миссии организации как смысла существования организации и ее общепризнанного предназначения, видения организации как будущего организации через 3-5 лет. Определение основной стратегии организации как вектора развития организации от миссии к видению, стратегических направлений деятельности организации. Разработка положений политики организации – принципов, которыми руководствуются сотрудники в достижении миссии, видения, стратегии. Особенности формулирования миссии, видения, стратегических направлений деятельности, политики как базовых стратегических документов организации.</p>
2	Стратегическое планирование	<p>Тема 2.1. Основные направления стратегического целеполагания</p> <p>Стратегические цели как количественные показатели желаемого состояния организации, которое необходимо достичь в ходе использования потенциала организации к определенному сроку, по направлениям: положение на рынке, инновации, производительность, ресурсы, прибыльность, управленческие аспекты, персонал, социальная ответственность. Особенности формулирования стратегических целей в зависимости от миссии, видения, стратегии и политики организации. Декомпозиция стратегических целей и методы формирования системы целей организации. SMART-технология разработки стратегических целей. Определение ответственных руководителей организации за реализацию стратегических целей.</p> <p>Тема 2.2.1. Система сбалансированных показателей в стратегическом управлении</p> <p>Стратегическое позиционирование организации по базовым вопросам направлений ССП (финансы, клиенты, бизнес процессы, обучение и рост): «Какой организация представляется акционерам и потенциальным инвесторам? Какой организация представляется своим покупателям/потребителям/клиентам/заказчикам? Какие бизнес-процессы организация должна улучшить, от каких отказаться, на каких сосредоточиться? За счет чего организация может продолжать свое развитие, повышать эффективность и увеличивать свою стоимость?» Стратегическая карта и особенности ее представления в ССП.</p> <p>Тема 2.2.2. Стратегические цели в системе сбалансированных показателей</p> <p>Стратегические цели в ССП. Каскадирование стратегических целей в ССП: порядок каскадирования, способы формулирования и представления. Контроль стратегической и оперативной деятельности на основе каскадирования стратегических целей и ключевых показателей эффективности (KPI) как измерителей достижимости целей, характеристик эффективности бизнес-процессов и работы каждого отдельного сотрудника. Расчет KPI с учетом стратегических целей организации.</p> <p>Тема 2.3. Стратегическое программирование на основе ключевых факторов успеха</p> <p>Определение конкретных КФУ на основе стратегических целей и направлений КФУ: маркетинговые, технологические, производственные, распределительные, организационные, квалификационные КФУ. Ранжирование КФУ на основе стратегической карты по ССП. Определение ответственных за реализацию КФУ как тактических и оперативных мероприятий, выполняемых в рамках стратегических направлений деятельности. Составление стратегической программы.</p>
3	Стратегии организации по уровням управления	<p>Тема 3.1. Особенности типологии стратегий в диверсифицированной компании</p> <p>Определение стратегических зон хозяйствования (СЗХ) организации в соответствии с базовыми стратегическими документами организации. Идентификация уровней ответственности руководства в стратегической пирамиде на основе стратегической программы и СЗХ. Формулирование корпоративной и деловой стратегий организации в соответствии со стратегической пирамидой И. Ансоффа. Построение стратегической пирамиды и общей</p>



		<p>процессной модели организации. Разработка организационной структуры в соответствии со стратегической пирамидой и бизнес-процессами.</p> <p>Тема 3.3. Конкурентные стратегии как стратегии второго уровня</p> <p>Определение имеющихся и возможных конкурентных преимуществ организации. Идентификация ключевых факторов как тактических и оперативных мероприятий для достижения конкурентного успеха. Определение рыночных позиций организаций. Уточнение стратегических целей, связанных с конкурентными и рыночными позициями организации. Описание организации и ее возможных конкурентов по матрице, содержащей параметры: область конкуренции, стратегические претензии, цели по размерам рынка, конкуренция ситуация, стратегическое поведение, конкурентная стратегия. Выбор конкурентной стратегии организации в соответствии с матрицей М. Портера «рынок/преимущество».</p>
4	Эталонные и базовые стратегии	<p>Тема 4.4.1 Обобщенная классификация стратегий по И. Ансоффу, М. Портеру и Ф. Котлеру</p> <p>Идентификация связей между эталонными стратегиями И. Ансоффа, М. Портера и Ф. Котлера. Составление общей матрицы эталонных стратегий на основе усложнения классификации. Составление алгоритма выбора стратегической позиции организации в матрице эталонных стратегий. Определение стратегической позиции организации в матрице эталонных стратегий и зоны ответственности руководителей организации за создание новых СЗХ.</p> <p>Тема 4.4.2 Стратегический аудит как инструмент разработки альтернативных стратегий и программ</p> <p>Идентификация пирамиды запланированной и альтернативных стратегий. Выявление возможных проблем при реализации запланированной и альтернативных стратегий. Анализ расхождений между запланированной и альтернативными стратегиями. Поиск возможных путей преодоления расхождений между запланированной и альтернативными стратегиями: уточнение стратегий, переформулировка стратегий, ранжирование стратегий. Выработка рекомендаций для принятия решений по результатам стратегического аудита.</p>
5	Стратегический маркетинг	<p>Тема 5.2. Стратегические характеристики товаров и услуг организации</p> <p>Конкретизация и ранжирование характеристик продукции (услуги) организации, определение связей между ними. Идентификация этапа жизненного цикла и характеристик товара (услуги), составляющих конкурентное преимущество в настоящем и будущем организации. Оценка производимого ассортимента товаров и услуг. Уточнение миссии, видения и стратегий развития организации в соответствии с идентификацией характеристик и этапов жизненного цикла продукции (услуги). Описание организации и ее возможных конкурентов по виду конкуренции по товару: прямая, косвенная, товарная, неявная. Определение направлений изменений в производственной и инновационной стратегиях организации, связанных с изменениями процесса производства продукции (услуги) или отдельных их характеристик.</p> <p>Тема 5.3. Стратегические характеристики ключевых потребителей организации</p> <p>Конкретизация и ранжирование характеристик юридических и физических лиц как ключевых потребителей организации, определение связей между ними. Идентификация этапа жизненного цикла и характеристик потребителей в настоящем и будущем организации. Составление профиля ключевых потребителей. Уточнение миссии, видения и конкурентной стратегии организации в соответствии с профилем и этапом жизненного цикла потребителей. Определение направлений изменений в производственной и инновационной стратегиях организации, связанных с изменениями потребителей или отдельных их характеристик. Определение рыночной стратегии по матрице БКГ. Выбор стратегии маркетинга с учетом сегментации, приоритизации потребителей и позиционирования организации и ее продукции (услуги).</p>
6	Стратегический анализ и стратегический выбор	<p>Тема 6.3.1. Методы стратегического анализа макросреды</p> <p>Идентификация компонентов и типа внешней среды коммерческой органи-</p>

		<p>зации. Составление профиля внешней среды организации на основе метода PEST-анализа. Методика проведения суммарной взвешенной оценки факторов внешней среды.</p> <p>Идентификация возможностей и угроз для коммерческой организации на основе метода позиционирования по матрице. Специфика использования метода SWOT-анализа для анализа макросреды. Определение направлений изменений в производственной и инновационной стратегиях организации, связанных с факторами внешней среды. Уточнение миссии, видения и стратегии развития организации в соответствии с факторами внешней среды.</p> <p>Тема 6.3.2. Выбор вида стратегии концентрированного роста  Определение специфики типологии стратегий по Котлеру, связанных с изменением состояния элементов бизнеса. Определение соответствия между стадиями ЖЦО, факторами конкурентной внешней среды и стратегией концентрированного роста. Определение специфики стадии становления нового бизнеса и типологии стратегий по матрице И. Ансоффа «товар/рынок». Выбор вида стратегии концентрированного роста организации. Идентификация и ранжирование КФУ для стратегий концентрированного роста.</p> <p>Тема 6.3.3. Выбор вида стратегии интегрированного роста  Определение соответствия между стадиями ЖЦО, факторами конкурентной внешней среды и стратегией интегрированного роста. Стратегии интегрированного роста как стратегии диверсификации по направленности конкурентной силы. Специфика стадии ускоренного роста организации. Выбор вида стратегии интегрированного роста организации. Идентификация и ранжирование КФУ для стратегий интегрированного роста.</p> <p>Тема 6.3.4. Выбор вида стратегии диверсифицированного роста  Определение соответствия между стадиями ЖЦО, факторами конкурентной внешней среды и стратегией диверсифицированного роста. Специфика стадий замедленного роста и зрелости организации. Стратегии диверсифицированного роста как стратегии диверсификации по направленности конкурентной силы. Выбор вида стратегии диверсифицированного роста организации. Идентификация и ранжирование КФУ для стратегий диверсифицированного роста.</p> <p>Тема 6.5.1 Методы стратегического анализа мезосреды  Определение границ отрасли, в которой функционирует организация, и соответствующих СЗХ. Конкретизация и ранжирование характеристик отрасли, определение связей между ними. Идентификация этапа жизненного цикла и характеристик отрасли в настоящем и будущем. Составление стратегического портрета отрасли, карты стратегических групп и профиля отраслевого конкурента. Уточнение миссии, видения и стратегии развития организации в соответствии с портретом и этапом жизненного цикла отрасли. Определение КФУ в отрасли, ведущего типа производства в отрасли, стратегической позиции организации в отрасли. Особенности использования метода SWOT-анализа для анализа мезосреды и метода PEST-анализа в определенной отрасли.</p> <p>Тема 6.5.2. Выбор стратегии в соответствии с моделью пяти сил конкуренции  Определение основных конкурентных позиций в отрасли на основе факторов мезосреды и интенсивности конкуренции по 5 силам Портера: товаро-заменители, новые участники, поставщики, потребители, конкуренты в отрасли. Идентификация и ранжирование ключевых факторов успеха с учетом пяти сил конкуренции. Выбор конкурентной стратегии организации с учетом 5 сил Портера. Определение условий повышения эффективности конкурентных стратегий на основе учета рисков и особенностей защиты от пяти сил конкуренции.</p> <p>Тема 6.7.1 Методы стратегического анализа микросреды (метод ПРИМ-анализа)  Принципы управленческого анализа в системе стратегических установок организации. Идентификация ресурсов, менеджмента и этапа жизненного цикла организации. Анализ производственного потенциала. Составление профиля стратегического потенциала организации. Уточнение миссии,</p>
--	--	---

		<p>видения и стратегии развития организации в соответствии с факторами внутренней среды. Выбор внутренней стратегии на основе алгоритма: стратегическая цель - препятствия на пути к достижению цели – возможные действия руководства для преодоления препятствий - приоритеты при распределении ресурсов на реализацию целей - внутренние стратегии, позволяющие преодолеть препятствия.</p> <p>Тема 6.7.2. Методы стратегического анализа микросреды (метод SWOT-анализа)</p> <p>Идентификация сильных, нейтральных и слабых стороны организации как факторов микросреды, особенностей внутренних факторов, влияющих на выбор стратегии организации. Установление соответствия между результатами ПРИМ-анализа и SNW-анализа. Уточнение миссии, видения и стратегии развития организации в соответствии с факторами внутренней среды; SWOT-анализа на основании КФУ, соответствующих стратегии развития организации. Проведение SWOT-анализа с учетом корреляции внутренних и внешних факторов.</p> <p>Тема 6.7.3. Выбор вида стратегии издержек</p> <p>Модель цепочки ценностей М.Портера. Определение основных процессов в процессной модели организации для уточнения миссии и видения организации, ее организационной структуры. Выделение в оргструктуре подразделений, которые генерируют ресурсы или потребляют ресурсы организации. Уточнение стратегической программы и степени ответственности руководителей организации за реализацию стратегических целей на основе ранжирования подразделений организации по ресурсам. Уточнение конкурентной стратегии организации в соответствии с цепочкой ценностей М.Портера и процессной моделью и способами повышения стоимости компании. Выбор стратегии издержек как конкурентной стратегии с учетом факторов микросреды.</p> <p>Тема 6.7.4. Выбор вида стратегии сокращения</p> <p>Определение соответствия между стадиями ЖЦО, факторами микросреды и стратегией сокращения. Специфика стадий смерти организации и ее перерождения. Стратегии сокращения как стратегии диверсификации по направленности процесса. Выбор вида стратегии сокращения организации. Определение и ранжирование КФУ для стратегий сокращения. Выбор стратегии сокращения с учетом факторов микросреды.</p> <p>Тема 6.8. Стратегический аудит как инструмент стратегического анализа</p> <p>Обобщение информации по внешним и внутренним факторам, которые существенно влияют на миссию и видение организации. Идентификация связей между факторами микро-, макро-, мезосреды и их ранжирование. Поиск возможных путей преодоления противоречивости факторов, влияющих на выбор и реализацию стратегии. Подведение итогов относительно правильности стратегических установок и стратегических целей в свете ключевых стратегических факторов и проблем и их корректировка. Разработка рекомендаций для принятия решений по результатам стратегического аудита.</p>
7	<p>Организационно-экономические аспекты стратегического менеджмента</p>	<p>Тема 7.2. Оценка соответствия системы управления стратегии организации</p> <p>Идентификация системы управления организации в настоящем и будущем организации на основе анализа организационной структуры. Оценка соответствия существующей организационной структуры выбранной стратегии. Особенности стиля принятия стратегических управленческих решений. Расчет эффективности функционирования подразделений организации, обеспечивающих реализацию стратегии. Обобщение данных для управленческих решений по изменению систем управления.</p> <p>Тема 7.4. Методы оценки стратегических целей</p> <p>Оценка готовности организации к реализации стратегических целей. Идентификация и ранжирование ключевых показателей эффективности в соответствии со стратегическими целями. Использование формулы ранговой корреляции Спирмена для расчетов степени достижения стратегических целей по ключевым показателям эффективности. Обобщение данных для управленческих решений по стратегическим целям.</p> <p>Тема 7.5. Методы снижения предпринимательского риска при выборе стратегии</p>

	Основные риски, связанные с выбором стратегии. Идентификация способов снижения предпринимательского риска. Оценка эффекта изменений текущей чистой стоимости (чистой дисконтированной стоимости) проекта реализации выбранной стратегии в связи с изменениями ключевых параметров проекта – затрат на исследование и разработку, строительных издержек, размеров рынка, цены, издержек производства, затрат на рекламу и сбыт и т.п. Использование метода учета «по отгрузке» при использовании инвестиционных стратегий. Решение задач, направленные на поиск снижения предпринимательского риска при выборе стратегии.
--	--

#### 4.4 Компьютерные практикумы.

Учебным планом не предусмотрено.

#### 4.5 Групповые и индивидуальные консультации по курсовым работам (курсовым проектам).

Учебным планом не предусмотрено.

#### 4.6 Самостоятельная работа обучающегося в период теоретического обучения

Самостоятельная работа обучающегося в период теоретического обучения включает в себя:

- самостоятельную подготовку к учебным занятиям, включая подготовку к аудиторным формам текущего контроля успеваемости;
- выполнение домашнего задания №1;
- выполнение домашнего задания №2;
- выполнение домашнего задания №3;
- самостоятельную подготовку к промежуточной аттестации.

В таблице указаны темы для самостоятельного изучения обучающимся:

№	Наименование раздела дисциплины	Темы для самостоятельного изучения
1	Теоретические основы стратегического менеджмента	Темы для самостоятельного изучения соответствуют темам аудиторных учебных занятий.
2	Стратегическое планирование	Темы для самостоятельного изучения соответствуют темам аудиторных учебных занятий.
3	Стратегии организации по уровням управления	Темы для самостоятельного изучения соответствуют темам аудиторных учебных занятий.
4	Эталонные и базовые стратегии	Темы для самостоятельного изучения соответствуют темам аудиторных учебных занятий.
5	Стратегический маркетинг	Темы для самостоятельного изучения соответствуют темам аудиторных учебных занятий.
6	Стратегический анализ и стратегический выбор	Темы для самостоятельного изучения соответствуют темам аудиторных учебных занятий.
7	Организационно-экономические аспекты стратегического менеджмента	Темы для самостоятельного изучения соответствуют темам аудиторных учебных занятий.

#### 4.7 Самостоятельная работа обучающегося и контактная работа обучающегося с преподавателем в период промежуточной аттестации

Работа обучающегося в период промежуточной аттестации включает в себя подготовку к формам промежуточной аттестации (к экзамену), а также саму промежуточную аттестацию.

## 5. Оценочные материалы по дисциплине

Фонд оценочных средств по дисциплине приведён в Приложении 1 к рабочей программе дисциплины.

Оценочные средства для проведения промежуточной аттестации, а также текущего контроля по дисциплине хранятся на кафедре (структурном подразделении), ответственной за преподавание данной дисциплины.

## **6. Учебно-методическое и материально-техническое обеспечение дисциплины**

Основные принципы осуществления учебной работы обучающихся изложены в локальных нормативных актах, определяющих порядок организации контактной работы и порядок самостоятельной работы обучающихся. Организация учебной работы обучающихся на аудиторных учебных занятиях осуществляется в соответствии с п. 3.

### *6.1 Перечень учебных изданий и учебно-методических материалов для освоения дисциплины*

Для освоения дисциплины обучающийся может использовать учебные издания и учебно-методические материалы, имеющиеся в научно-технической библиотеке НИУ МГСУ и/или размещённые в Электронных библиотечных системах.

Актуальный перечень учебных изданий и учебно-методических материалов представлен в Приложении 2 к рабочей программе дисциплины.

### *6.2 Перечень профессиональных баз данных и информационных справочных систем*

При осуществлении образовательного процесса по дисциплине используются профессиональные базы данных и информационных справочных систем, перечень которых указан в Приложении 3 к рабочей программе дисциплины.

### *6.3 Перечень материально-технического, программного обеспечения освоения дисциплины*

Учебные занятия по дисциплине проводятся в помещениях, оснащенных соответствующим оборудованием и программным обеспечением.

Перечень материально-технического и программного обеспечения дисциплины приведен в Приложении 4 к рабочей программе дисциплины.

## Приложение 1 к рабочей программе

Шифр	Наименование дисциплины
Б1.О.26	Стратегический менеджмент

Код направления подготовки / специальности	38.03.02
Направление подготовки / специальность	Менеджмент
Наименование ОПОП (направленность / профиль)	Менеджмент в инвестиционно - строительной сфере
Год начала реализации ОПОП	2023
Уровень образования	бакалавриат
Форма обучения	очная
Год разработки/обновления	2023

**ФОНД ОЦЕНОЧНЫХ СРЕДСТВ****1. Описание показателей и критериев оценивания компетенций, описание шкал оценивания**

Оценивание формирования компетенций производится на основе показателей оценивания, указанных в п.2. рабочей программы и в п.1.1 ФОС.

Связь компетенций, индикаторов достижения компетенций и показателей оценивания приведена в п.2 рабочей программы.

*1.1. Описание формирования и контроля показателей оценивания*

Оценивание уровня освоения обучающимся компетенций осуществляется с помощью форм промежуточной аттестации и текущего контроля. Формы промежуточной аттестации и текущего контроля успеваемости по дисциплине, с помощью которых производится оценивание, указаны в учебном плане и в п.3 рабочей программы.

В таблице приведена информация о формировании результатов обучения по дисциплине разделами дисциплины, а также о контроле показателей оценивания компетенций формами оценивания.

Наименование показателя оценивания (результата обучения по дисциплине)	Номера разделов дисциплины	Формы оценивания (формы промежуточной аттестации, текущего контроля успеваемости)
<b>Знает</b> основы оперативного и стратегического управления организацией	1,2,3,4,5,6,7	Домашнее задание №1 Домашнее задание №2 Домашнее задание №3 Контрольная работа Экзамен
<b>Знает</b> современные концепции стратегического планирования и управления в организации	2,3,4,5,6,7	Домашнее задание №1 Домашнее задание №2 Домашнее задание №3 Контрольная работа Экзамен
<b>Имеет навыки (начального уровня)</b> проведения диагностики деятельности организации, с применением методов стратегического анализа	2,3,4,5,6,7	Домашнее задание №1 Домашнее задание №2 Домашнее задание №3

		Контрольная работа Экзамен
<b>Знает</b> принципы декомпозиции стратегических целей и методы формирования системы целей организации	2	Домашнее задание №1 Контрольная работа Экзамен
<b>Имеет навыки (начального уровня)</b> определения целевого портрета организации	2	Домашнее задание №1 Контрольная работа Экзамен
<b>Имеет навыки (начального уровня)</b> формулирования целей, с использованием SMART-технологии	2	Домашнее задание №1 Контрольная работа Экзамен
<b>Имеет навыки (начального уровня)</b> построения дерева целей организации	2	Домашнее задание №1 Контрольная работа Экзамен
<b>Знает</b> методы стратегического менеджмента и особенности их применения	2,3,4,5,6,7	Домашнее задание №1 Домашнее задание №2 Домашнее задание №3 Контрольная работа Экзамен
<b>Имеет навыки (начального уровня)</b> выделения в предметной области наиболее важных характеристик для решения задачи и определения соответствующих методов стратегического менеджмента	1,2,3,4,5,6,7	Домашнее задание №1 Домашнее задание №2 Домашнее задание №3 Контрольная работа Экзамен
<b>Знает</b> структуру системы сбалансированных показателей и особенности построения стратегической карты на ее основе	2	Контрольная работа Экзамен
<b>Знает</b> технологию построения системы ключевых показателей эффективности	2	Контрольная работа Экзамен
<b>Имеет навыки (начального уровня)</b> применения современных методов стратегического планирования и управления эффективностью деятельностью организации	2,3,4,5,6,7	Домашнее задание №1 Домашнее задание №2 Домашнее задание №3 Контрольная работа Экзамен
<b>Знает</b> содержательную характеристику стратегических установок организации: миссии, видения, стратегии, политики	1	Домашнее задание №1 Контрольная работа Экзамен
<b>Знает</b> содержание концепций: система сбалансированных показателей, ключевые показатели эффективности, ключевые факторы успеха и их взаимосвязь	2	Контрольная работа Экзамен
<b>Знает</b> классификацию и типологию стратегий для осуществления выбора альтернативных или взаимодополняющих стратегий	3,4,5,6	Домашнее задание №1 Домашнее задание №2 Домашнее задание №3 Контрольная работа Экзамен
<b>Знает</b> взаимосвязь эталонных стратегий с конкурентным и функциональными стратегиями	4	Контрольная работа Экзамен
<b>Имеет навыки (начального уровня)</b> формулирования и обоснования стратегических установок организации	1	Контрольная работа Экзамен
<b>Имеет навыки (начального уровня)</b> каскадирования стратегических целей в системе сбалансированных показателей.	2	Домашнее задание №1 Контрольная работа Экзамен
<b>Имеет навыки (начального уровня)</b> формирования системы ключевых показателей эффективности, их определения в составе системы сбалансированных показателей и построения стратегической карты	2	Контрольная работа Экзамен
<b>Знает</b> методы: SWOT-анализа, PEST(STEP)-анализа, ПРИМ-анализа для принятия стратегических, тактических и управленческих решений	6	Домашнее задание №3 Контрольная работа Экзамен
<b>Имеет навыки (начального уровня)</b> применения методов стратегического анализа: SWOT-анализа,	6	Домашнее задание №3 Контрольная работа

PEST(STEP)-анализа, ПРИМ-анализа для определения стратегических, тактических и управленческих решений		экзамен
<b>Знает</b> категорию «стратегический сценарий» и принципы его разработки	2	Контрольная работа Экзамен
<b>Имеет навыки (начального уровня)</b> выбора стратегии с учетом факторов конкурентной макросреды, факторов мезо- и микросреды	6	Домашнее задание №3 Контрольная работа экзамен
<b>Знает</b> особенности применения методов стратегического менеджмента	1,2,3,4,5,6	Домашнее задание №1 Домашнее задание №2 Домашнее задание №3 Контрольная работа Экзамен
<b>Имеет навыки (начального уровня)</b> применения методов стратегического менеджмента, с учетом целеполагания и потенциала организации	1,2,3,4,5,6	Домашнее задание №1 Домашнее задание №2 Домашнее задание №3 Контрольная работа Экзамен
<b>Знает</b> принципы, факторы и проблемы стратегического выбора	2,6	Контрольная работа Домашнее задание №3 Экзамен
<b>Знает</b> критерии отбора портфеля бизнесов	5	Домашнее задание №2 Контрольная работа Экзамен
<b>Имеет навыки (начального уровня)</b> формирования возможных схем и моделей стратегического выбора, в том числе, с использованием таблицы выбора стратегии Томпсона-Стрикленда	2	Контрольная работа Экзамен
<b>Имеет навыки (начального уровня)</b> обоснования портфеля бизнесов на основе методов стратегического портфельного анализа	5	Домашнее задание №2 Контрольная работа Экзамен
<b>Знает</b> условия, возможности и ограничения стратегии повышения качества на основе стандартов ISO серии 9000	7	Контрольная работа Экзамен
<b>Имеет навыки (начального уровня)</b> навыки установления взаимосвязи между стратегией и основными областями организационных изменений	7	Домашнее задание №3 Контрольная работа Экзамен
<b>Знает</b> содержание концепции построения модели цепочки ценностей М.Портера	3	Домашнее задание №1 Контрольная работа Экзамен
<b>Имеет навыки (начального уровня)</b> анализа процесса создания стоимости товара на основе цепочки ценностей М.Портера	3	Домашнее задание №1 Контрольная работа Экзамен
<b>Знает</b> основные принципы и методы определения факторного пространства осуществления предпринимательской деятельности, выявления рыночных возможностей и формирования бизнес-моделей в стратегической плоскости	2	Домашнее задание №1 Контрольная работа Экзамен
<b>Имеет навыки (начального уровня)</b> формализации факторного пространства осуществления предпринимательской деятельности, выявления рыночных возможностей и формирования бизнес-моделей в стратегической плоскости	2	Домашнее задание №1 Контрольная работа Экзамен
<b>Знает</b> методы стратегического анализа, позволяющие представить характеристику конкурентных преимуществ организации	1,2,5,6,7	Домашнее задание №1 Домашнее задание №2 Домашнее задание №3 Контрольная работа Экзамен
<b>Имеет навыки (начального уровня)</b> оценки стратегического потенциала организации	2,6	Домашнее задание №1 Домашнее задание №3 Контрольная работа Экзамен
<b>Знает</b> основы стратегического аудита	2	Домашнее задание №1



		Контрольная работа Экзамен
<b>Имеет навыки (начального уровня)</b> идентификации взаимосвязей между стратегией и основными бизнес-процессами организации	6	Домашнее задание №3 Контрольная работа Экзамен
<b>Знает</b> факторы, определяющие выбор стратегии организации	3,4,5,6	Домашнее задание №1 Домашнее задание №2 Домашнее задание №3 Контрольная работа Экзамен
<b>Знает</b> условия и критерии выбора и реализации базовых стратегий развития организации	4,6	Домашнее задание №1 Домашнее задание №2 Контрольная работа Экзамен
<b>Имеет навыки (начального уровня)</b> стратегического анализа и разработки стратегии для обеспечения конкурентоспособности организации	2,3,4,5,6,7	Домашнее задание №1 Домашнее задание №2 Домашнее задание №3 Контрольная работа Экзамен

### 1.2. Описание критериев оценивания компетенций и шкалы оценивания

При проведении промежуточной аттестации в форме экзамена используется шкала оценивания: «2» (неудовлетворительно), «3» (удовлетворительно), «4» (хорошо), «5» (отлично).

Показателями оценивания являются знания и навыки обучающегося, полученные при изучении дисциплины.

Критериями оценивания достижения показателей являются:

Показатели оценивания	Критерии оценивания
Знания	Знание терминов и определений, понятий
	Знание основных закономерностей и соотношений, принципов
	Объём освоенного материала, усвоение всех дидактических единиц (разделов)
	Полнота ответов
	Правильность ответов на вопросы
	Чёткость изложения и интерпретации знаний
Навыки начального уровня	Навыки выбора методик выполнения заданий
	Навыки выполнения заданий различной сложности
	Навыки самопроверки. Качество сформированных навыков
	Навыки анализа результатов выполнения заданий, решения задач
	Навыки представления результатов решения задач

## 2. Типовые контрольные задания для оценивания формирования компетенций

### 2.1. Промежуточная аттестация

2.1.1. Промежуточная аттестация в форме экзамена, дифференцированного зачета (зачета с оценкой), зачета

Форма промежуточной аттестации: экзамен в 7 семестре.

Перечень типовых вопросов (заданий) для проведения экзамена в 7 семестре (очная форма обучения):

№	Наименование раздела дисциплины	Типовые вопросы/задания
1	Теоретико-методологические основы стратегического менеджмента	<ol style="list-style-type: none"> <li>1. Раскройте понятия «стратегический менеджмент» и «стратегия организации»: различные теоретические и практические подходы к их определениям.</li> <li>2. Школы стратегического менеджмента.</li> <li>3. Этапы и направления развития стратегического менеджмента.</li> <li>4. Определите задачи и функции стратегического менеджмента и стратегического управления.</li> <li>5. Охарактеризуйте принципы, преимущества и ограничения стратегического управления.</li> <li>6. Объекты и этапы стратегического управления.</li> <li>7. Основные стратегические установки организации: миссия, видение, стратегия (стратегические направления деятельности организации), политика.</li> <li>8. Модели формирования стратегии по Г. Минцбергу: плановая, предпринимательская, модель обучения на опыте.</li> </ol>
2	Стратегическое планирование	<ol style="list-style-type: none"> <li>9. Стратегическое планирование и стратегическое управление: общее и различное.</li> <li>10. Стратегических цели. Особенности стратегических целей в зависимости от миссии, видения, стратегии и политики организации.</li> <li>11. Основные направления стратегического целеполагания (целевой портрет организации).</li> <li>12. Декомпозиция стратегических целей и методы формирования системы целей организации. SMART-технология разработки стратегических целей.</li> <li>13. Каскадирование стратегических целей в ССП.</li> <li>14. Ключевые показатели эффективности (KPI) как часть ССП.</li> <li>15. Основные направления ССП: финансы, клиенты, бизнес процессы, обучение и рост.</li> <li>16. Стратегическое позиционирование организации на основе KPI.</li> <li>17. Стратегическая программа и ее основные компоненты. Понятие КФУ при реализации стратегии.</li> <li>18. КФУ как факторы успеха на целевых рынках. Основные направления КФУ: маркетинговые, технологические, производственные, распределительные, организационные, квалификационные.</li> <li>19. Сущность стратегических решений, их отличия от оперативных решений.</li> <li>20. Возможные схемы и модели стратегического выбора. Таблица выбора стратегии Томпсона-Стрикленда. Факторы, определяющие выбор стратегии организации.</li> <li>21. Сценарное планирование в стратегическом менеджменте: принципы его разработки, связь с ССП и КФУ, типа сценария, проблема выбора сценария.</li> </ol>
3	Стратегии организации по уровням управления	<ol style="list-style-type: none"> <li>22. Обоснуйте необходимость изучения различных классификаций и типологий стратегий организации.</li> <li>23. Стратегическая пирамида, СЗХ. Основания для выделения СЗХ.</li> <li>24. Типы стратегий в соответствии со стратегической пирамидой И. Ансоффа.</li> <li>25. Стратегии первого уровня.</li> <li>26. Стратегии второго уровня.</li> <li>27. Стратегический портфель и портфельные стратегии.</li> <li>28. Конкурентоспособность и конкурентной позиции: стратегические группы конкурентов, ключевые факторы конкурентного успеха.</li> </ol>

		<p>29. Виды конкурентных стратегий: их сущность и условия применения.</p> <p>30. Конкурентные базовые стратегии по М. Портеру.</p> <p>31. Матрица А. Стрикленда III, А. Томпсона-мл. Ценовые стратегии.</p> <p>32. Управление качеством как стратегия дифференциации.</p> <p>33. Управление качеством как стратегия минимизации издержек.</p> <p>34. Модель цепочки ценностей М.Портера, стратегия совершенствования цепочки ценностей.</p> <p>35. Стратегия управления по издержкам.</p> <p>36. Функциональные стратегии: их виды. особенности разработки</p> <p>37. Классификация инновационных стратегий. Система «непрерывного совершенствования» Kaizen.</p> <p>38. Линейные стратегии.</p>
4	Эталонные и базовые стратегии	<p>39. Типология эталонных и базовых стратегий: общие понятия, условия и критерии выбора и реализации базовых стратегий развития организации.</p> <p>40. Взаимосвязь эталонных стратегий с конкурентным и функциональными стратегиями.</p> <p>41. Типология стратегий в соответствии с моделью пяти сил конкуренции М. Портера.</p> <p>42. Ключевые факторы успеха с учетом пяти сил конкуренции.</p> <p>43. Типологии стратегий по Котлеру, Стратегии развития в соответствии с этапами жизненного цикла организации.</p> <p>44. Использование матрицы Ансоффа для разработки стратегии организации. .</p>
5	Стратегический маркетинг	<p>45. Стратегический маркетинг как часть стратегического менеджмента</p> <p>46. Понятие портфельного анализа как метода стратегического маркетинга.</p> <p>47. Стратегические характеристики товаров, услуг и их жизненных циклов. Матрицы портфельного анализа.</p> <p>48. Рыночные стратегии по матрице БКГ.</p>
6	Стратегический анализ и стратегический выбор	<p>49. Стратегический процесс: общая характеристика, компоненты.</p> <p>50. Характеристика компонент стратегического процесса.</p> <p>51. Стратегический анализ: объекты, принципы и этапы.</p> <p>52. Использование матрицы Ансоффа для разработки стратегии организации.</p> <p>53. Использование метода SWOT-анализа при разработке стратегии организации.</p> <p>54. Использование метода PEST(STEP)-анализа при разработке стратегии организации.</p> <p>55. Типология стратегий по матрице Ансоффа.</p> <p>56. Использование метода ПРИМ-анализа (производственный аспект) при разработке стратегии организации.</p> <p>57. Использование метода ПРИМ-анализа (управленческий аспект) при разработке стратегии организации.</p> <p>58. Стратегические (ключевые) факторы успеха в отрасли.</p> <p>59. Управленческий анализ в системе стратегического менеджмента.</p> <p>60. Стратегические установки организации.</p> <p>61. Стратегический SNW-анализ внутренней среды.</p>
7	Организационно-экономические аспекты стратегического менеджмента	<p>62. Реинжиниринг бизнес-процессов в системе стратегического менеджмента.</p> <p>63. Раскройте принцип Чандлера.</p> <p>64. Охарактеризуйте модель стратегического континуума Коттера-Шлезингера. Модель Г. Минцберга «куб изменений».</p>

	65. Система «6 сигм». 66. Система «TQM». Методы преодоления сопротивления при реализации стратегии. 67. Управление сопротивлением персонала при реализации инновационной стратегии. 68. Оценка стратегического потенциала организации: ключевые компетенции, стратегическое позиционирование организации. 69. Стратегический аудит как комплексная оценка стратегии и стратегических позиций организации. 70. Методика самооценки организации в соответствии со стандартами ИСО серии 9000. 71. Метод бенчмаркинга как оценка конкурентных позиций организации. 72. Методика оценки стратегии Г. Минцберга. 73. Риски в стратегическом менеджменте 74. Методы снижения предпринимательского риска при выборе стратегии. Матрица оценки культурного риска при реализации стратегии. 75. Схема стратегического анализа рисков организации.
--	--

Типовые задачи для проведения экзамена в 7 семестре (очная форма обучения):

Задача 1. Для заданной организации необходимо сформулировать миссию, видение, стратегические направления деятельности.

Название организации:	
В какой сфере организация работает?	
Каким образом организация добивается конкурентных преимуществ?	
Миссия организации	
Видение организации	
Стратегические направления деятельности организации	

Задача 2. Имеются следующие данные о состоянии портфеля сфер бизнеса строительной организации.

Таблица (исходные данные).

№	Наименование бизнеса	Доля в портфеле сфер бизнеса, %	Рыночная доля, %	Темп роста отрасли	Рыночная доля лидирующей отрасли, %	Прибыль
1	А	30	25	3	10	40
2	Б	22	30	2,5	20	25
3	В	28	10	4	17	-10

Относительную рыночную долю со значение более 0,8 считать высокой, менее и равную 0,8 – низкой. Темп роста отрасли более 3,6 считать высоким, менее и равный 3,6 – низким.

Задание:

- 1) построить и заполнить матрицу БКГ;
- 2) указать какие стратегии могут быть выработаны для каждой сферы.

Задача 3. Сформулируйте стратегическую цель (для виртуальной строительной организации) и выстройте ее в соответствии с принципами SMART

Стратегическая цель
В соответствии с принципами SMART цель звучит следующим образом:

2.1.2. *Промежуточная аттестация в форме защиты курсовой работы (курсового проекта)*

Учебным планом не предусмотрено.

## 2.2. Текущий контроль

### 2.2.1. Перечень форм текущего контроля:

- домашнее задание №1 в 7 семестре при очной форме обучения;
- домашнее задание №2 в 7 семестре при очной форме обучения;
- домашнее задание №3 в 7 семестре при очной форме обучения;
- контрольная работа в 7 семестре при очной форме обучения.

### 2.2.2. Типовые контрольные задания форм текущего контроля:

#### **Контрольная работа (р.1-7), тема «Стратегический менеджмент».**

Контрольная работа состоит из трех частей: тестовых вопросов (Ч 1), вопросов на владение понятийно-категориальным аппаратом (Ч 2), задания (Ч 3).

#### **Типовые тестовые вопросы для контрольной работы**

1. Выберите верное определение сущности современного стратегического менеджмента:
  - А) управление на основе контроля за исполнением;
  - Б) управление на основе экстраполяции;
  - В) управление на основе предвидения изменений;
  - Г) управление на основе гибких экстренных решений.
2. Процесс формирования стратегии, ее реализации и контроля соответствия достигнутых результатов запланированным целям – это:
  - А) стратегический менеджмент;
  - Б) стратегический процесс;
  - В) стратегическое планирование.
3. Система, включающая стратегические цели предприятия, приоритеты в распределении ресурсов, особенности организации деятельности на долгосрочный период и др. – это:
  - А) стратегический менеджмент;
  - Б) стратегический процесс;
  - В) стратегическое планирование;
  - Г) стратегическое управление.
4. Управленческая деятельность по последовательному развитию организации в условиях внешних и внутренних ограничений – это:
  - А) стратегический менеджмент;

- Б) стратегический процесс;  
В) стратегическое планирование;  
Г) стратегическое управление.
5. Совокупность последовательных действий для достижения стратегических целей – это:  
А) стратегический менеджмент;  
Б) стратегический процесс;  
В) стратегическое планирование;  
Г) стратегическое управление.
6. Обобщающая модель действий, необходимых для достижения поставленных долгосрочных целей путем координации и распределения ресурсов – это:  
А) политика;  
Б) стратегия;  
В) миссия;  
Г) видение.
7. Основная цель организации, определяющая смысл существования организации и её общепризнанное предназначение – это:  
А) политика;  
Б) стратегия;  
В) миссия;  
Г) видение.
8. Принципы и ценности, наиболее общие нормы и правила, то, каким образом будут реализовываться основные направления деятельности - это:  
А) политика;  
Б) стратегия;  
В) миссия;  
Г) видение.
9. Количественные показатели желаемого состояния предприятия, которое необходимо достичь через 3-5 лет – это:  
А) система сбалансированных показателей;  
Б) стратегические цели;  
В) стратегическое планирование;  
Г) КФУ.
10. Система измерения планирования операционной деятельности и контроля их достижения на основе установления причинно-следственных связей и ключевых показателей эффективности – это:  
А) система сбалансированных показателей;  
Б) стратегические цели;  
В) стратегическое планирование;  
Г) КФУ.
11. Совокупность независимых хозяйственных подразделений одной компании, принадлежащей одному и тому же владельцу - это:  
А) СЗХ;  
Б) портфель;  
В) диверсифицированная компания;  
Г) корпорация.
12. Какое действие входит в стратегический анализ?  
А) Стратегический процесс;  
Б) Стратегическая оценка;  
В) Стратегическое планирование;  
Г) Корректировка выбранной стратегии.
13. К стратегиям по степени активности действий относятся:

- А) агрессивные стратегии;  
 Б) оптимистические стратегии;  
 В) наступательные стратегии;  
 Г) стратегии восстановления из кризисных ситуаций.
14. К стратегиям по степени риска в действиях относятся:  
 А) агрессивные стратегии;  
 Б) оптимистические стратегии;  
 В) наступательные стратегии;  
 Г) стратегии восстановления из кризисных ситуаций.
15. К стратегиям по направленности действий относятся:  
 А) агрессивные стратегии;  
 Б) оптимистические стратегии;  
 В) наступательные стратегии;  
 Г) стратегии восстановления из кризисных ситуаций.
16. К стратегиям по положению организации в бизнесе относятся:  
 А) агрессивные стратегии;  
 Б) оптимистические стратегии;  
 В) наступательные стратегии;  
 Г) стратегии восстановления из кризисных ситуаций.
17. К стратегиям по уровню управления относятся:  
 А) стратегии по классификации Портера;  
 Б) стратегии по классификации Ансоффа;  
 В) стратегии по классификации Котлера;  
 Г) стратегии по классификации Абеля.
18. К стратегиям по стадиям жизненного цикла спроса относятся:  
 А) стратегии по классификации Портера;  
 Б) стратегии по классификации Ансоффа;  
 В) стратегии по классификации Котлера;  
 Г) стратегии по классификации Абеля.
19. Корпоративные стратегии относятся к:  
 А) стратегиям по классификации Портера;  
 Б) стратегиям по классификации Ансоффа;  
 В) стратегиям по классификации Котлера;  
 Г) стратегиям по классификации Абеля.
20. К стратегиям второго уровня относятся:  
 А) стратегии по классификации Портера;  
 Б) стратегии по классификации Ансоффа;  
 В) стратегии по классификации Котлера;  
 Г) стратегии по классификации Абеля.
21. К функциональным стратегиям НЕ относятся:  
 А) маркетинговые стратегии;  
 Б) инновационные стратегии;  
 В) линейные стратегии;  
 Г) финансовые стратегии;
22. Какой КФУ в соответствии со SWOT-анализом относится к возможностям для строительной организации?  
 А) изменения в налоговой политике;  
 Б) повышение уровня доходов населения;  
 В) безработица;  
 Г) защищенность рынка правительством;
23. Какое важнейшее понятие стратегического менеджмента обозначает данное определение: «Процесс комплексного анализа внутренних ресурсов и возможностей предприя-

тия, направленный на оценку текущего состояния бизнеса, его сильных и слабых сторон, выявление стратегических проблем»:

- А) ПРиМ-анализ;
- Б) PEST-анализ;
- В) STEP-анализ;
- Г) SWOT-анализ?

24. Основная задача стратегического менеджмента на стадии ускоренного роста в соответствии периодами жизненного цикла организации – это...

- А) выживание;
- Б) дальнейший рост предприятия;
- В) поддержание репутации и сохранение целостности организации;
- Г) обеспечение внутренней стабильности и увеличение доли на рынке.

### **Типовые вопросы на владение понятийно-категориальным аппаратом для контрольной работы**

Необходимо дать определение понятий/категорий:

1. PEST-анализ;
2. SMART-технология разработки стратегических целей;
3. SWOT-анализ;
4. альтернативные программы;
5. альтернативные стратегии;
6. базовые стратегии;
7. базовые стратегические документы;
8. ведущий тип производства в отрасли;
9. видение организации;
10. внутренние стратегии;
11. генерирование/потребление ресурсов;
12. границы отрасли;
13. декомпозиция стратегических целей;
14. жизненный цикл организации;
15. жизненный цикл отрасли;
16. жизненный цикл продукции (услуги);
17. инновационная стратегия;
18. интенсивность конкуренции в отрасли;
19. карта стратегических групп;
20. каскадирование стратегических целей;
21. качество в менеджменте;
22. ключевые (критические) факторы успеха (КФУ);
23. ключевые компетенции организации;
24. ключевые параметры проекта реализации выбранной стратегии;
25. ключевые показатели эффективности (КП);
26. ключевые потребители организации;
27. ключевые факторы конкурентного успеха;
28. комбинированная стратегия;
29. конкурентная позиция;
30. конкурентная ситуация;
31. конкурентная стратегия;
32. конкурентное преимущество организации;
33. конкурентные базовые стратегии по М. Портеру;
34. конкурентоспособность;
35. контроль реализации стратегических целей;
36. концентрическая и горизонтальная диверсификация;



37. кредо организации;
38. КФУ с учетом ЖЦО;
39. КФУ с учетом пяти сил конкуренции;
40. КФУ для стратегий сокращения;
41. КФУ для стратегий диверсифицированного роста;
42. КФУ для стратегий интегрированного роста;
43. КФУ для стратегии концентрированного роста;
44. КФУ отрасли;
45. КФУ с учетом пяти сил конкуренции;
46. КФУ функциональных стратегий:
47. макросреда организации;
48. маркетинговые стратегии;
49. матрица А. Стрикленда III; А. Томпсона-мл.;
50. матрица Ансоффа-Абеля;
51. матрица бостонской консалтинговой группы (БКГ);
52. миссия организации;
53. модель цепочки ценностей М.Портера;
54. организационная культура
55. организационная структура;
56. ориентация на потребителей;
57. основные и вспомогательные процессы;
58. основные конкурентные позиции отрасли;
59. основные направления КФУ;
60. основные направления системы сбалансированных показателей;
61. отраслевое окно возможностей;
62. политика организации;
63. портфельные стратегии;
64. портфельный анализ;
65. предпринимательский риск;
66. ПРИМ-анализ;
67. принципы управленческого анализа;
68. производственная стратегия;
69. производственный потенциал;
70. профиль внешней среды;
71. профиль ключевых потребителей;
72. профиль отраслевого конкурента;
73. профиль стратегического потенциала организации;
74. процессная модель организации;
75. пять конкурентных сил Портера;
76. пять сил конкуренции;
77. риски; связанные с выбором стратегии;
78. родственная и конгломеративная диверсификация;
79. рыночная позиция организаций;
80. рыночные стратегии;
81. сегментация ключевых потребителей;
82. система сбалансированных показателей (ССП);
83. система сбалансированных показателей;
84. стейкхолдеры;
85. стиль принятия стратегических управленческих решений;
86. стратегии лидерства по издержкам;
87. стратегии оптимальных издержек;
88. стратегии в соответствии с этапами ЖЦО;

89. стратегии вперед идущей (прямой) и обратной вертикальной интеграции;
90. стратегии диверсификации по направленности конкурентной силы;
91. стратегии диверсификации по направленности процесса;
92. стратегии дифференциации;
93. стратегии издержек;
94. стратегии маркетинга;
95. стратегии минимизации издержек;
96. стратегии по матрице М.Портера;
97. стратегии по матрице И. Ансоффа;
98. стратегии по пирамиде И. Ансоффа;
99. стратегии по типологии Ф.Котлера;
100. стратегии развития производства;
101. стратегии развития;
102. стратегии совершенствования цепочки ценностей;
103. стратегии целенаправленного сокращения;
104. стратегическая альтернатива;
105. стратегическая бизнес-группа (СБГ);
106. стратегическая бизнес-единица (СБЕ);
107. стратегическая зона хозяйствования (СЗХ);
108. стратегическая карта;
109. стратегическая пирамида;
110. стратегическая программа;
111. стратегические группы конкурентов;
112. стратегические направления;
113. стратегические программы;
114. стратегические установки;
115. стратегические характеристики продукции (услуги) организации;
116. стратегические цели;
117. стратегический анализ и его этапы;
118. стратегический аудит и его этапы;
119. стратегический выбор;
120. стратегический контроллинг;
121. стратегический маркетинг;
122. стратегический менеджмент;
123. стратегический портрет отрасли;
124. стратегический сценарий и его типы;
125. стратегическое планирование;
126. стратегическое поведение;
127. стратегическое позиционирование организации;
128. стратегическое управление;
129. стратегия ограниченного развития;
130. стратегия организации;
131. стратегия роста;
132. стратегия сокращения;
133. стратегия фокусирования на дифференциации;
134. стратегия фокусирования на издержках;
135. стратегия широкой дифференциации;
136. сценарное планирование;
137. факторы конкурентной среды.
138. факторы микро-; макро-; мезосреды.
139. факторы, определяющие выбор стратегии организации;
140. философия организации.

141. целевой портрет организации.
142. эталонные стратегии.
143. этап жизненного цикла потребителей.
144. эффективность стратегических целей.

### Типовое задание для контрольной работы

Представлены данные об объемах продаж компании по 7 номенклатурным единицам:

Название товара	Средний объем реализации за год по позиции, тыс. руб.
А. Цемент	560
Б. Стекло листовое	1200
В. Плитка керамическая	340
Г. Мастика	230
Д. Олифа	1600
Е. Краска масляная	120
Ж. Кирпич силикатный	890

Необходимо провести анализ объемов продаж по методологии ABC.

*Домашнее задание №1 (р.1-4)*, тема «Стратегического планирования в системе управления организацией».

Раскройте сущность (особенности стратегического видения и основные характеристики) десяти принципиально отличных систем знаний о стратегическом менеджменте, носящих названия «Школы стратегического менеджмента» в табличной форме. Выявите причины возникновения каждой школы и сделайте обобщающие выводы по их значению на современном этапе развития стратегического менеджмента.

Название школы	Содержательная характеристика
Школа дизайна	
Школа планирования	
Школа позиционирования	
Школа предпринимательства	
Когнитивная школа	
Школа обучения	
Школа власти	
Школа культуры	
Школа внешней среды	
Школа конфигурации	

Разработайте комплекс стратегических целей и задач и представьте его в виде схемы (дерево или пирамида целей) применительно к компании, работающей в инвестиционно-строительной сфере.

Подготовьте отчет по стратегическому аудиту компании, работающей в инвестиционно-строительной сфере, выполнив следующие задания (данные следует брать из социальных отчетов и официальных данных на официальном сайте компании):

- Приведите компоненты стратегического менеджмента вашей организации: миссии; видения, стратегии и политики. Опишите их недостатки. Напишите новый вариант миссии, видения, стратегии и политики с учетом указанных недостатков;

- Приведите список всех стратегических целей вашей организации. Опишите их недостатки. Напишите новый вариант списка с учетом указанных недостатков;

- Приведите список административно-руководящего персонала вашей организации, ответственных за разработку, функционирование и реализацию стратегии вашей организации. Опишите его недостатки. Напишите новый вариант списка;

- Приведите список ключевых факторов успеха вашей организации с учетом ЖЦО. Опишите его недостатки. Напишите новый вариант списка;
- Приведите конкурентную стратегию вашей виртуальной организации. Опишите ее недостатки. Напишите новый вариант конкурентной стратегии;
- Приведите пирамиду стратегий вашей виртуальной организации; опишите ее недостатки. Составьте новый вариант пирамиды стратегий вашей виртуальной организации;
- Определите содержание пирамиды 2-3 альтернативных стратегий. Выявите и сформулируйте возможные проблемы при реализации запланированной и альтернативных стратегий; установите и проанализируйте расхождения между запланированной и альтернативными стратегиями;
- Определите возможные пути преодоления расхождений между запланированной и альтернативными стратегиями. Выработайте рекомендации для принятия решений по результатам стратегического аудита.

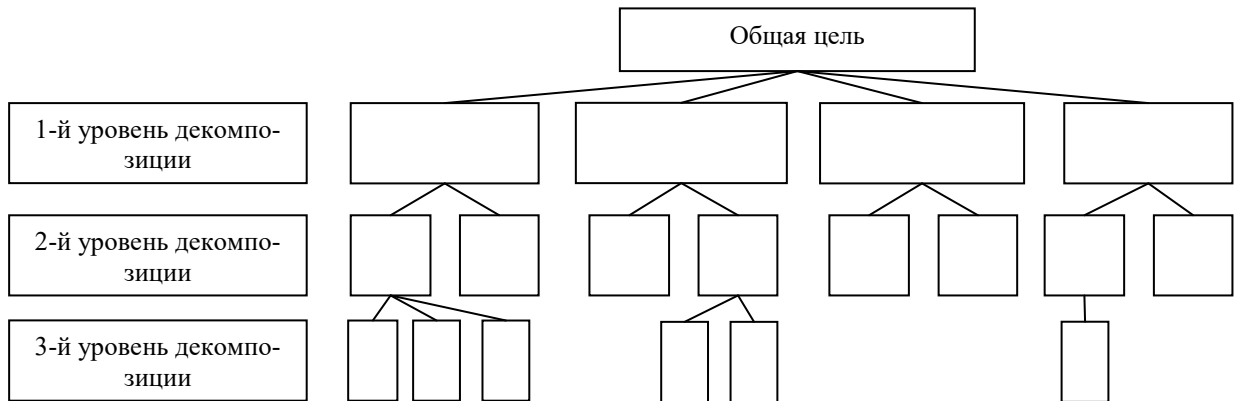

**Рисунок 1.1. - Дерево целей**

**Домашнее задание №2 (р.5), тема «Стратегический маркетинг».**

1. Постройте матрицу БКГ для компании, работающей в инвестиционно-строительной сфере. Для проведения анализа целесообразно выбирать Группу Компаний или организацию, имеющую дивизиональную структуру управления.

		Наименование	Объем продаж	Наименование	Объем продаж	
<b>Темп роста</b>	Высокий (больше 10%)					
		<b>ИТОГО</b>		<b>ИТОГО</b>	-	
	Низкий (меньше 10%)					
		<b>ИТОГО</b>		<b>ИТОГО</b>		
		Низкая (меньше 1)		Высокая (больше 1)		
		Относительная доля рынка				

2. Постройте матрицу General Electric для компании, работающей в инвестиционно-строительной сфере. Для проведения анализа целесообразно выбирать Группу Компаний или организацию, имеющую дивизиональную структуру управления.

Факторы привлекательности отрасли	Вес фактора			Оценка фактора		
	СЕБ1	СЕБ2	СЕБn	СЕБ1	СЕБ2	СЕБn
1. Размер рынка						
2. Масштаб конкуренции						
3. Темпы роста рынка						
4. Интенсивность конкуренции						
5. Степень вертикальной интеграции						
6. Входные барьеры						
7. Технологические инновации						
8. Доходность отрасли						
9. Степень дифференциации продукции						
10. Госрегулирование						
11. Влияние потребителей						

Факторы конкурентной позиции	Вес фактора			Оценка фактора		
	СЕБ1	СЕБ2	СЕБn	СЕБ1	СЕБ2	СЕБn
1. Качество продукции						
2. Имидж						
3. Доля рынка						
4. Производственная мощность						
5. Маркетинг и сбыт						
6. Относительные издержки						
7. Обслуживание потребителей						
8. Уровень технологии						
9. Финансовое положение						
10. Профессионализм руководства						

Необходимо обозначить область, соответствующую положению стратегической единицы бизнеса в матрице General Electric, а также указать приоритет инвестирования для каждой СЕБ. Для разбиения матрицы General Electric на области использовать шкалу от 0 до 9.

*Домашнее задание №3 (р.6-7), тема «Стратегический анализ».*

1. Проведите PEST-анализ компании, работающей в инвестиционно-строительной сфере.

Представьте результаты анализа в виде следующей таблицы:

ПОЛИТИЧЕСКИЕ		ЭКОНОМИЧЕСКИЕ	
Фактор	Вес	Фактор	Вес
Фактор 2		Фактор 1	
Фактор 1		Фактор 2	
Фактор 3		Фактор 3	
...		...	
СОЦИАЛЬНО-КУЛЬТУРНЫЕ		ТЕХНОЛОГИЧЕСКИЕ	
Фактор	Вес	Фактор	Вес
Фактор 3		Фактор 2	
Фактор 1		Фактор 3	
Фактор 2		Фактор 1	
...		...	

Сделайте вывод, какие внешние факторы способны повлиять на выбор стратегии.

2. Проведите SWOT-анализ компании, работающей в инвестиционно-строительной сфере, выделив ее сильные и слабые стороны, а также возможности и угрозы внешней среды.

3. Изучите ГОСТ Р ИСО/МЭК 31010-2011 «Менеджмент риска. Методы оценки риска». Выявите ключевые риски бизнес-процессов верхнего уровня компании, работающей в инвестиционно-строительной сфере и постройте модель «Bow-tie» («галстук-бабочка»).

### 3. Методические материалы, определяющие процедуры оценивания

Процедура проведения промежуточной аттестации и текущего контроля успеваемости регламентируется локальным нормативным актом, определяющим порядок осуществления текущего контроля успеваемости и промежуточной аттестации обучающихся.

*3.1. Процедура оценивания при проведении промежуточной аттестации обучающихся по дисциплине в форме экзамена и/или дифференцированного зачета (зачета с оценкой)*

Промежуточная аттестация по дисциплине в форме экзамена проводится в 7 семестре.

Используются критерии и шкала оценивания, указанные в п.1.2. Оценка выставляется преподавателем интегрально по всем показателям и критериям оценивания.

Ниже приведены правила оценивания формирования компетенций по показателю оценивания «Знания».

Критерий оценивания	Уровень освоения и оценка			
	«2» (неудовлетв.)	«3» (удовлетвор.)	«4» (хорошо)	«5» (отлично)
Знание терминов и определений, понятий	Не знает терминов и определений	Знает термины и определения, но допускает неточности формулировок	Знает термины и определения	Знает термины и определения, может корректно сформулировать их самостоятельно
Знание основных закономерностей и соотношений, принципов	Не знает основные закономерности и соотношения, принципы построения знаний	Знает основные закономерности, соотношения, принципы построения знаний	Знает основные закономерности, соотношения, принципы построения знаний, их интерпретирует и использует	Знает основные закономерности, соотношения, принципы построения знаний, может самостоятельно их получить и использовать
Объём освоенного материала, усвоение всех дидактических единиц (разделов)	Не знает значительной части материала дисциплины	Знает только основной материал дисциплины, не усвоил его деталей	Знает материал дисциплины в объёме	Обладает твёрдым и полным знанием материала дисциплины, владеет дополнительными знаниями
Полнота ответов на проверочные вопросы	Не даёт ответы на большинство вопросов	Даёт неполные ответы на все вопросы	Даёт ответы на вопросы, но не все - полные	Даёт полные, развернутые ответы на поставленные вопросы
Правильность ответов на вопросы	Допускает грубые ошибки при изложении ответа на вопрос	В ответе имеются существенные ошибки	В ответе имеются несущественные неточности	Ответ верен

Чёткость изложения и интерпретации знаний	Излагает знания без логической последовательности	Излагает знания с нарушениями в логической последовательности	Излагает знания без нарушений в логической последовательности	Излагает знания в логической последовательности, самостоятельно их интерпретируя и анализируя
---	---	---	---	---

Ниже приведены правила оценивания формирования компетенций по показателю оценивания «Навыки начального уровня».

Критерий оценивания	Уровень освоения и оценка			
	«2» (неудовлетворит.)	«3» (удовлетворительно)	«4» (хорошо)	«5» (отлично)
Навыки выбора методик выполнения заданий	Не может выбрать методику выполнения заданий	Испытывает затруднения по выбору методики выполнения заданий	Без затруднений выбирает стандартную методику выполнения заданий	Применяет теоретические знания для выбора методики выполнения заданий
Навыки выполнения заданий различной сложности	Не имеет навыков выполнения учебных заданий	Имеет навыки выполнения только простых типовых учебных заданий	Имеет навыки выполнения только стандартных учебных заданий	Имеет навыки выполнения как стандартных, так и нестандартных учебных заданий
Навыки самопроверки. Качество сформированных навыков	Допускает грубые ошибки при выполнении заданий, нарушающие логику решения задач	Допускает ошибки при выполнении заданий, нарушения логики решения	Допускает ошибки при выполнении заданий, не нарушающие логику решения	Не допускает ошибок при выполнении заданий
Навыки анализа результатов выполнения заданий, решения задач	Делает некорректные выводы	Испытывает затруднения с формулированием корректных выводов	Делает корректные выводы по результатам решения задачи	Самостоятельно анализирует выполнение заданий
Навыки представления результатов решения задач	Не может проиллюстрировать решение задачи поясняющими схемами, рисунками	Выполняет поясняющие схемы и рисунки небрежно и с ошибками	Выполняет поясняющие рисунки и схемы корректно и понятно	Выполняет поясняющие рисунки и схемы верно и аккуратно

*3.2. Процедура оценивания при проведении промежуточной аттестации обучающихся по дисциплине в форме зачета*

Промежуточная аттестация по дисциплине в форме зачёта не проводится.

*3.3. Процедура оценивания при проведении промежуточной аттестации обучающихся по дисциплине в форме защиты курсовой работы (курсового проекта)*

Промежуточная аттестация по дисциплине в форме защиты курсовой работы не проводится.

## Приложение 2 к рабочей программе

Шифр	Наименование дисциплины
Б1.О.26	Стратегический менеджмент

Код направления подготовки / специальности	38.03.02
Направление подготовки / специальность	Менеджмент
Наименование ОПОП (направленность / профиль)	Менеджмент в инвестиционно - строительной сфере
Год начала реализации ОПОП	2023
Уровень образования	бакалавриат
Форма обучения	очная
Год разработки/обновления	2023

**Перечень учебных изданий и учебно-методических материалов**

Печатные учебные издания в НТБ НИУ МГСУ:

№ п/п	Автор, название, место издания, издательство, год издания, количество страниц	Количество экземпляров в библиотеке НИУ МГСУ
1	Абрамов В. С. Стратегический менеджмент : учебник и практикум для бакалавриата и магистратуры: в 2-х ч. / В. С. Абрамов, С. В. Абрамов ; ред. В. С. Абрамов. - Москва : Юрайт. - ISBN 978-5-9916-7128-6. Ч.1 : Сущность и содержание / под ред. В. С. Абрамова. - Москва : Юрайт, 2018. - 270 с. : ил., табл. - (Бакалавр - Магистр). - Библиогр. в конце глав. - Глоссарий.: с. 215-216. - ISBN 978-5-9916-7127-9	30
2	Абрамов В. С. Стратегический менеджмент : учебник и практикум для бакалавриата и магистратуры: в 2-х ч. / В. С. Абрамов, С. В. Абрамов ; ред. В. С. Абрамов. - Москва : Юрайт, 2018. - ISBN 978-5-9916-7128-6. Ч.2 : Функциональные стратегии. - Москва, 2018. - 246 с. : ил., табл. - (Бакалавр - Магистр). - Библиогр. в конце глав. - Библиогр.: с.233-234 (27 назв.) . - Глоссарий.: с.235-237 . - ISBN 978-5-9916-7126-2	30

Электронные учебные издания в электронно-библиотечных системах (ЭБС):

№ п/п	Автор, название, место издания, год издания, количество страниц	Ссылка на учебное издание в ЭБС



1	Дресвянников, В. А. Стратегическое управление организацией : учебное пособие для подготовки к экзамену (зачету) / В. А. Дресвянников, А. Б. Зубков. — Саратов : Ай Пи Эр Медиа, 2015. — 214 с. — ISBN 978-5-905916-84-7. — Текст : электронный // Цифровой образовательный ресурс IPR SMART : [сайт].	<a href="https://www.iprbookshop.ru/31948.html">https://www.iprbookshop.ru/31948.html</a>
2	Абрамов, В. С. Стратегический менеджмент в 2 ч. Часть 1. Сущность и содержание : учебник и практикум для бакалавриата и магистратуры / В. С. Абрамов, С. В. Абрамов ; под редакцией В. С. Абрамова. — Москва : Издательство Юрайт, 2019. — 270 с. — (Бакалавр и магистр. Академический курс). — ISBN 978-5-9916-7127-9. — Текст : электронный // Образовательная платформа Юрайт [сайт].	<a href="https://urait.ru/bcode/433585">https://urait.ru/bcode/433585</a>
3	Абрамов, В. С. Стратегический менеджмент в 2 ч. Часть 2. Функциональные стратегии : учебник и практикум для бакалавриата и магистратуры / В. С. Абрамов, С. В. Абрамов ; под редакцией В. С. Абрамова. — Москва : Издательство Юрайт, 2019. — 246 с. — (Бакалавр и магистр. Академический курс). — ISBN 978-5-9916-7126-2. — Текст : электронный // Образовательная платформа Юрайт [сайт].	<a href="https://urait.ru/bcode/434211">https://urait.ru/bcode/434211</a>

Приложение 3 к рабочей программе

Шифр	Наименование дисциплины
Б1.О.26	Стратегический менеджмент

Код направления подготовки / специальности	38.03.02
Направление подготовки / специальность	Менеджмент
Наименование ОПОП (направленность / профиль)	Менеджмент в инвестиционно - строительной сфере
Год начала реализации ОПОП	2023
Уровень образования	бакалавриат
Форма обучения	очная
Год разработки/обновления	2023

**Перечень профессиональных баз данных и информационных справочных систем**

Наименование	Электронный адрес ресурса
«Российское образование» - федеральный портал	<a href="http://www.edu.ru/index.php">http://www.edu.ru/index.php</a>
Научная электронная библиотека	<a href="http://elibrary.ru/defaultx.asp?">http://elibrary.ru/defaultx.asp?</a>
Электронная библиотечная система IPRbooks	<a href="http://www.iprbookshop.ru/">http://www.iprbookshop.ru/</a>
Федеральная университетская компьютерная сеть России	<a href="http://www.runnet.ru/">http://www.runnet.ru/</a>
Информационная система "Единое окно доступа к образовательным ресурсам"	<a href="http://window.edu.ru/">http://window.edu.ru/</a>
Научно-технический журнал по строительству и архитектуре «Вестник МГСУ»	<a href="http://www.vestnikmgsu.ru/">http://www.vestnikmgsu.ru/</a>
Научно-техническая библиотека НИУ МГСУ	<a href="http://www.mgsu.ru/resources/Biblioteka/">http://www.mgsu.ru/resources/Biblioteka/</a>

## Приложение 4 к рабочей программе

Шифр	Наименование дисциплины
Б1.О.26	Стратегический менеджмент

Код направления подготовки / специальности	38.03.02
Направление подготовки / специальность	Менеджмент
Наименование ОПОП (направленность / профиль)	Менеджмент в инвестиционно - строительной сфере
Год начала реализации ОПОП	2023
Уровень образования	бакалавриат
Форма обучения	очная
Год разработки/обновления	2023

**Материально-техническое и программное обеспечение дисциплины**

Наименование специальных помещений и помещений для самостоятельной работы	Оснащенность специальных помещений и помещений для самостоятельной работы	Перечень лицензионного программного обеспечения. Реквизиты подтверждающего документа
Учебные аудитории для проведения учебных занятий, текущего контроля и промежуточной аттестации	Рабочее место преподавателя, рабочие места обучающихся	
<p>Помещение для самостоятельной работы обучающихся</p> <p><b>Ауд. 41 НТБ</b> на 80 посадочных мест (рабочее место библиотекаря, рабочие места обучающихся)</p>	<p>ИБП GE VH Series VH 700 Источник бесперебойного питания РИП-12 (2 шт.) Компьютер/ТИП №5 (2 шт.) Компьютер Тип № 1 (6 шт.) Контрольно-пусковой блок С2000-КПБ (26 шт.) Монитор / Samsung 21,5" S22C200B (80 шт.) Плоттер / HP DJ T770 Прибор приемно-контрольный С2000-АСПТ (2 шт.) Принтер / HP LaserJet P2015 DN Принтер / Тип № 4 н/т Принтер HP LJ Pro 400 M401dn Системный блок / Kraftway Credo тип 4 (79 шт.) Электронное табло 2000*950</p>	<p>Adobe Acrobat Reader DC (ПО предоставляется бесплатно на условиях OpLic) Adobe Flash Player (ПО предоставляется бесплатно на условиях OpLic) APM Civil Engineering (Договор № 109/9.13_АО НИУ от 09.12.13 (НИУ-13)) ArcGIS Desktop (Договор передачи с ЕСРИ СНГ 31 лицензии от 27.01.2016) ArhciCAD [22] (БД; Веб-кабинет или подписка; OpenLicense) AutoCAD [2018] (БД; Веб-кабинет или подписка; OpenLicense) AutoCAD [2020] (БД; Веб-кабинет или подписка; OpenLicense) Autodesk Revit [2018] (БД; Веб-кабинет или подписка; OpenLicense) Autodesk Revit [2020] (БД; Веб-кабинет или подписка; OpenLicense) CorelDRAW [GSX5;55] (Договор № 292/10.11-АО НИУ от 28.11.2011 (НИУ-11)) eLearnBrowser [1.3] (Договор ГМЛ-Л-16/03-846 от 30.03.2016) Google Chrome (ПО предоставляется бесплатно на условиях OpLic) Lazarus (ПО предоставляется бесплатно на условиях OpLic) Mathcad [Edu.Prime;3;30] (Договор №109/9.13_АО НИУ от 09.12.13 (НИУ-13)) Mathworks Matlab [R2008a;100] (Договор 089/08-ОК(ИОП) от 24.10.2008) Mozilla Firefox (ПО предоставляется бесплатно</p>

		<p>на условиях OpLic)</p> <p>MS Access [2013;Im] (OpenLicense; Подписка Azure Dev Tools; Б\Д; Веб-кабинет)</p> <p>MS ProjectPro [2013;ImX] (OpenLicense; Подписка Azure Dev Tools; Б\Д; Веб-кабинет)</p> <p>MS VisioPro [2013;ADT] (OpenLicense; Подписка Azure Dev Tools; Б\Д; Веб-кабинет)</p> <p>MS Visual FoxPro [ADT] (OpenLicense; Подписка Azure Dev Tools; Б\Д; Веб-кабинет)</p> <p>nanoCAD СПДС Стройплощадка (Договор бесплатной передачи / партнерство)</p> <p>PascalABC [3.2.0.1311] (ПО предоставляется бесплатно на условиях OpLic)</p> <p>Visual Studio Ent [2015;Imx] (OpenLicense; Подписка Azure Dev Tools; Б\Д; Веб-кабинет)</p> <p>Visual Studio Expr [2008;ImX] (OpenLicense; Подписка Azure Dev Tools; Б\Д; Веб-кабинет)</p> <p>WinPro 7 [ADT] (OpenLicense; Подписка Azure Dev Tools; Б\Д; Веб-кабинет)</p> <p>Компас-3D V14 АЕС (Договор № 109/9.13_АО НИУ от 09.12.13 (НИУ-13))</p> <p>ПК ЛИРА-САПР [2013] (Договор № 109/9.13_АО НИУ от 09.12.13 (НИУ-13))</p>
<p>Помещение для самостоятельной работы обучающихся</p> <p><b>Ауд. 59 НТБ</b> на 5 посадочных мест, оборудованных компьютерами (рабочее место библиотекаря, рабочие места обучающихся, рабочее место для лиц с ограниченными возможностями здоровья) Читальный зал на 52 посадочных места</p>	<p>Компьютер / ТИП №5 (4 шт.) Монитор Acer 17" AL1717 (4 шт.) Монитор Samsung 24" S24C450B Системный блок Kraftway Credo KC36 2007 (4 шт.) Системный блок Kraftway Credo KC43 с KSS тип3 Принтер/HP LaserJet P2015 DN Аудиторный стол для инвалидов-колясочников Видеоувеличитель /Optelec ClearNote Джойстик компьютерный беспроводной Клавиатура Clevy с большими кнопками и накладкой (беспроводная) Кнопка компьютерная выносная малая Кнопка компьютерная выносная малая (2 шт.)</p>	<p>Google Chrome (ПО предоставляется бесплатно на условиях OpLic (не требуется))</p> <p>Adobe Acrobat Reader DC (ПО предоставляется бесплатно на условиях OpLic (не требуется))</p> <p>eLearnBrowser [1.3] (Договор ГМЛ-Л-16/03-846 от 30.03.2016)</p> <p>Mozilla Firefox (ПО предоставляется бесплатно на условиях OpLic (лицензия не требуется))</p> <p>MS OfficeStd [2010; 300] (Договор № 162/10 - АО НИУ от 18.11.2010 (НИУ-10))</p> <p>Adobe Acrobat Reader [11] (ПО предоставляется бесплатно на условиях OpLic (лицензия не требуется))</p> <p>K-Lite Codec Pack (ПО предоставляется бесплатно на условиях OpLic (лицензия не требуется))</p>
<p>Помещение для самостоятельной работы обучающихся</p> <p><b>Ауд. 84 НТБ</b> На 5 посадочных мест, оборудованных компьютерами (рабочее место библиотекаря, рабочие места обучающихся) Читальный зал на 52 посадочных места</p>	<p>Монитор Acer 17" AL1717 (5 шт.) Системный блок Kraftway KW17 2010 (5 шт.)</p>	<p>AutoCAD [2020] (Б\Д; Веб-кабинет или подписка; OpenLicense)</p> <p>Eurosoft STARK [201W;20] (Договор № 089/08-ОК(ИОП) от 24.10.2008)</p> <p>MS OfficeStd [2010; 300] (Договор № 162/10 - АО НИУ от 18.11.2010 (НИУ-10))</p> <p>nanoCAD СПДС Конструкции (Договор бесплатной передачи / партнерство)</p> <p>WinPro 7 [ADT] (OpenLicense; Подписка Azure Dev Tools; Б\Д; Веб-кабинет)</p> <p>ПК ЛИРА-САПР [2013R5] (ПО предоставляется бесплатно на условиях OpLic (лицензия не требуется))</p>

Федеральное государственное бюджетное образовательное учреждение высшего образования  
«**НАЦИОНАЛЬНЫЙ ИССЛЕДОВАТЕЛЬСКИЙ МОСКОВСКИЙ  
ГОСУДАРСТВЕННЫЙ СТРОИТЕЛЬНЫЙ УНИВЕРСИТЕТ**»

**РАБОЧАЯ ПРОГРАММА**

Шифр	Наименование дисциплины
<i><b>Б1.О.27</b></i>	<i><b>Антикризисное управление и риск- менеджмент</b></i>

Код направления подготовки / специальности	<b>38.03.02</b>
Направление подготовки / специальность	<b>Менеджмент</b>
Наименование (я) ОПОП (направленность / профиль)	<b>Менеджмент в инвестиционно-строительной сфере</b>
Год начала реализации ОПОП	<b>2023</b>
Уровень образования	<b>бакалавриат</b>
Форма обучения	<b>очная</b>
Год разработки/обновления	<b>2023</b>

Разработчики:

должность	ученая степень, звание	ФИО
доцент	к.э.н., доцент	Таскаева Н.Н.

Рабочая программа дисциплины разработана и одобрена кафедрой (структурным подразделением) «Менеджмент и инновации».

Рабочая программа утверждена методической комиссией по УГСН, протокол № 10 от «16» июня 2023 г.

## 1. Цель освоения дисциплины

Целью освоения дисциплины «Антикризисное управление и риск-менеджмент» является формирование компетенций обучающегося в области теории и практики управления предприятием в условиях предотвращения и/или преодоления кризиса.

Программа составлена в соответствии с требованиями Федерального государственного образовательного стандарта высшего образования по направлению подготовки 38.03.02 Менеджмент.

Дисциплина относится к обязательной части Блока 1 «Дисциплины (модули)» основной профессиональной образовательной программы «Менеджмент в инвестиционно-строительной сфере». Дисциплина является обязательной для изучения обучающегося.

## 2. Перечень планируемых результатов обучения по дисциплине, соотнесенных с планируемыми результатами освоения образовательной программы

Код и наименование компетенции (результат освоения)	Наименование показателя оценивания (результата обучения по дисциплине)
УК-1- Способен осуществлять поиск, критический анализ и синтез информации, применять системный подход для решения поставленных задач	УК-1.3 Логичное и последовательное изложение информации, формулирование аргументированных выводов и суждений
	УК-1.4 Выявление системных связей и отношений между изучаемыми явлениями, процессами и/или объектами при решении задач в цифровой экономике
УК-2- Способен определять круг задач в рамках поставленной цели и выбирать оптимальные способы их решения, исходя из действующих правовых норм, имеющихся ресурсов и ограничений	УК-2.1 Идентификация задач профессиональной деятельности
ОПК-1- Способен решать профессиональные задачи на основе знаний (на промежуточном уровне) экономической, организационной и управленческой теории	ОПК-1.1. Описание содержательных характеристик управления социально-экономическими системами с использованием понятийного аппарата экономической, организационной и управленческой теории
	ОПК-1.2. Формулирование и формализация задач профессиональной деятельности с использованием научного и методического аппарата экономической, организационной и управленческой теории
	ОПК-1.3. Выбор способов, методов и технологий управления с учетом функциональной области
	ОПК-1.4. Выбор основных инструментов управления, показателей оценки эффективности управления, форматов осуществления управленческого процесса
	ОПК-1.5. Решение задач на усвоение понятийного аппарата и понимание логических связей, расчетных и ситуационных задач на основе знаний (на промежуточном уровне) экономической, управленческой и организационной теории
ОПК-2-Способен осуществлять сбор, обработку и анализ данных, необходимых для решения поставленных управленческих задач, с использованием современного инструментария и интеллектуальных информационно-аналитических систем	ОПК-2.1. Определение, систематизация и анализ информации в соответствии с поставленными целями управления для решения задач профессиональной деятельности
	ОПК-2.2. Выбор методов сбора данных, способов и вида их представления в соответствии с поставленными задачами профессиональной деятельности
	ОПК-2.4. Определение качественных характеристик данных, необходимых для решения поставленных управленческих задач

Код и наименование индикатора достижения компетенции	Наименование показателя оценивания (результата обучения по дисциплине)
УК-1.3 Логичное и последовательное изложение информации, формулирование аргументированных выводов и суждений	<b>Знает</b> нормативно-законодательную базу антикризисного управления <b>Знает</b> критические статьи бухгалтерской отчетности <b>Знает</b> логику и последовательность проведения расчетов и изложения бухгалтерской информации и расчетной информации с акцентом на критические статьи в форме аналитической записки <b>Имеет навыки (начального уровня)</b> систематизации нормативно-законодательной и расчетной информации антикризисного

	<p>управления и риск-менеджмента</p> <p><b>Имеет навыки (основного уровня)</b> проведения расчетов, изложения аргументированных выводов и суждений в формате аналитической записки</p>
<p>УК-1.4 Выявление системных связей и отношений между изучаемыми явлениями, процессами и/или объектами при решении задач в цифровой экономике</p>	<p><b>Знает</b> структуру и соотношение статей баланса при угрозе банкротства</p> <p><b>Знает</b> факторы, причины и симптомы кризиса</p> <p><b>Знает</b> системную связь между факторами, причинами, симптомами и кризисным состоянием предприятия</p> <p><b>Знает</b> основные финансовые категории и современные программные продукты для оценки и анализа Googl Forms, Statistica, Excel</p> <p><b>Имеет навыки (начального уровня)</b> использования современных программных продуктов для выявления системных связей между симптомами, причинами и кризисным состоянием предприятия (Googl Forms, Statistica, Excel)</p> <p><b>Имеет навыки</b> определения влияния факторов на кризисное состояние предприятия</p>
<p>УК-2.1 Идентификация задач профессиональной деятельности</p>	<p><b>Знает</b> цели и задачи антикризисного управления и риск-менеджмента</p> <p><b>Знает</b> функции антикризисного управления и риск-менеджмента</p> <p><b>Знает</b> основные принципы антикризисного управления и риск-менеджмента</p> <p><b>Знает</b> элементы и структуру антикризисного управления, и риск-менеджмента</p> <p><b>Имеет навыки (основного уровня)</b> определения целей и задач антикризисного управления и риск-менеджмента на предприятии</p> <p><b>Имеет навыки (начального уровня)</b> анализа функционала структурных служб и подразделений предприятия, обеспечивающих разработку и принятие решений в системе антикризисного управления и риск-менеджмента предприятия</p>
<p>ОПК-1.1. Описание содержательных характеристик управления социально-экономическими системами с использованием понятийного аппарата экономической, организационной и управленческой теории</p>	<p><b>Знает</b> основы формирования финансовых отношений в условиях антикризисного управления и риск-менеджмента на предприятии</p> <p><b>Знает</b> содержательную характеристику финансовых отношений предприятия в условиях антикризисного управления и риск-менеджмента на предприятии</p> <p><b>Знает</b> содержательные характеристики финансовой политики предприятия в условиях антикризисного управления и риск-менеджмента на предприятии</p> <p><b>Имеет навыки (основного уровня)</b> сравнительного анализа при выборе форм финансовых отношений в условиях антикризисного управления и риск-менеджмента на предприятии и направлений обеспечения финансовой устойчивости</p>
<p>ОПК-1.2. Формулирование и формализация задач профессиональной деятельности с использованием научного и методического аппарата экономической, организационной и управленческой теории</p>	<p><b>Знает</b> цели и задачи антикризисного управления и риск-менеджмента на предприятии</p> <p><b>Имеет навыки (начального уровня)</b> оценки организационно-правовой структуры предприятия для антикризисного управления и риск-менеджмента на предприятии.</p> <p><b>Имеет навыки (начального уровня)</b> оценки кризисного состояния предприятия</p>
<p>ОПК-1.3. Выбор способов, методов и технологий управления с учетом функциональной области</p>	<p><b>Знает</b> способы и методы управления собственным капиталом в условиях кризиса</p> <p><b>Знает</b> способы и методы управления заемным капиталом при кризисном состоянии предприятия</p> <p><b>Знает</b> способы и методы управления основным капиталом в условиях кризиса</p> <p><b>Знает</b> способы и методы управления оборотным капиталом в условиях кризиса</p> <p><b>Знает</b> способы и методы управления финансовыми активами в условиях кризиса</p> <p><b>Имеет навыки (начального уровня)</b> определения платежеспособности предприятия</p> <p><b>Имеет навыки (начального уровня)</b> оценки обеспеченности</p>

	<p>предприятия собственными средствами</p> <p><b>Имеет навыки (начального уровня)</b> расчета уровня угрозы банкротства</p> <p><b>Имеет навыки (начального уровня)</b> оценки вероятности банкротства</p> <p><b>Имеет навыки (начального уровня)</b> расчета эффективности антикризисных решений</p>
ОПК-1.4. Выбор основных инструментов управления, показателей оценки эффективности управления, форматов осуществления управленческого процесса	<p><b>Знает</b> критерии оценки финансового состояния предприятия в условиях кризиса</p> <p><b>Знает</b> методы формирования и распределения капитала в условиях кризиса</p> <p><b>Имеет навыки (начального уровня)</b> финансового оздоровления предприятия</p>
ОПК-1.5. Решение задач на усвоение понятийного аппарата и понимание логических связей, расчетных и ситуационных задач на основе знаний (на промежуточном уровне) экономической, управленческой и организационной теории	<p><b>Имеет навыки (начального уровня)</b> проведения антикризисных финансово-экономических расчетов</p> <p><b>Имеет навыки (начального уровня)</b> разбора ситуационных задач по антикризисному управлению предприятием и процедуре банкротства</p> <p><b>Имеет навыки (начального уровня)</b> выбора варианта антикризисному управлению предприятием, в том числе в условиях банкротства</p>
ОПК-2.1. Определение, систематизация и анализ информации в соответствии с поставленными целями управления для решения задач профессиональной деятельности	<p><b>Знает</b> виды и формы представления внешней и внутренней информации</p> <p><b>Знает</b> источники информации для проведения финансово-экономических расчетов</p> <p><b>Знает</b> основные элементы информационного обеспечения системы антикризисного управления предприятием и риск-менеджмента</p> <p><b>Имеет навыки (основного уровня)</b> определения состава, структуры и содержания основных разделов финансовой отчетности</p> <p><b>Имеет навыки (начального уровня)</b> анализа состава, структуры и содержания основных разделов финансовой отчетности для целей антикризисного управления предприятием</p>
ОПК-2.2. Выбор методов сбора данных, способов и вида их представления в соответствии с поставленными задачами профессиональной деятельности	<p><b>Знает</b> содержательные характеристики денежных потоков</p> <p><b>Знает</b> структуру и состав антикризисного финансового плана</p> <p><b>Знает</b> основные документы для составления антикризисного финансового плана</p> <p><b>Знает</b> структуру отчета о финансовых результатах</p> <p><b>Знает</b> структуру отчет о движении денежных средств</p> <p><b>Знает</b> структуру баланса предприятия</p> <p><b>Имеет навыки (начального уровня)</b> формирования и анализа денежных потоков при кризисном состоянии предприятия</p> <p><b>Имеет навыки (начального уровня)</b> оценки эффективности антикризисного финансового плана</p>
ОПК-2.4. Определение качественных характеристик данных, необходимых для решения поставленных управленческих задач	<p><b>Знает</b> содержание качественных характеристик данных</p> <p><b>Знает</b> состояние и набор значений качественных переменных</p> <p><b>Имеет навыки (начального уровня)</b> определения полноты, целостности, точности, актуальности, согласованности, методологической определенности, соответствия форматам и правилам контроля, достоверности и своевременности. данных, необходимых при разработке тактических и стратегических решений в условиях антикризисного управления и риск-менеджмента. на предприятиях.</p>

Информация о формировании и контроле результатов обучения представлена в Фонде оценочных средств (Приложение 1).

### 3. Трудоемкость дисциплины и видов учебных занятий по дисциплине

Общая трудоемкость дисциплины составляет 4 зачетные единицы, 144 академических часов. (1 зачетная единица соответствует 36 академическим часам)

Видами учебных занятий и работы обучающегося по дисциплине могут являться



Обозначение	Виды учебных занятий и работы обучающегося
Л	Лекции
ЛР	Лабораторные работы
ПЗ	Практические занятия
КоП	Компьютерный практикум
КРП	Групповые и индивидуальные консультации по курсовым работам (курсовым проектам)
СР	Самостоятельная работа обучающегося в период теоретического обучения
К	Самостоятельная работа обучающегося и контактная работа обучающегося с преподавателем в период промежуточной аттестации

*Структура дисциплины:*

Форма обучения - очная

№	Наименование раздела дисциплины	Семестр	Количество часов по видам учебных занятий и работы обучающегося							Форма промежуточной аттестации, текущего контроля успеваемости
			Л	ЛР	ПЗ	КоП	КРП	СР	К	
1.	Управление рисками	7	8	–	8	–	16	60	36	Контрольная работа, р. 1-2
2.	Антикризисное управление	7	8	–	8	–				
	Итого:	7	16	–	16	–	16	60	36	<i>Курсовая работа Дифференцированный зачет (зачет с оценкой)</i>

**4. Содержание дисциплины, структурированное по видам учебных занятий и разделам**

При проведении аудиторных учебных занятий предусмотрено проведение текущего контроля успеваемости:

- В рамках практических занятий предусмотрено выполнение обучающимися контрольной работы.

*4.1 Лекции*

Форма обучения – очная

№	Наименование раздела дисциплины	Тема и содержание лекций
1	Управление рисками	<p><b>Тема 1.1. Характеристика риска как объекта управления.</b>  Объект управления рисками, цели и задачи. Связь управления рисками с другими областями знания. Событие риска, последствия риска. Объективная природа неопределенности в управлении организацией. Роль неопределенности в развитии организации и формировании риска. Основные причины неопределенности. Виды неопределенности. Критерии принятия решений в различных условиях.  Определение риска. Восприятие риска предпринимателями и менеджерами. Риски и кризисы предприятия. Трансформация зоны рисков в зону кризисов. Эволюция парадигм управления рисками. Сравнительная характеристика парадигм управления рисками.  Классификация рисков. Виды рисков и характеристика рисков. Рисковый спектр предприятия. Факторы, определяющие уровень рисков.</p> <p><b>Тема 1.2. Система риск-менеджмента на предприятии.</b>  Процесс управления рисками в организации. Понятие и содержание риск-менеджмента. Принципы и формы управления рисками. Функциональные задачи управления рисками. Стратегия и тактика риск-менеджмента.  Укрупненная схема процесса управления рисками.  Идентификация и анализ риска. Анализ альтернатив управления риском. Методы минимизации негативного влияния неблагоприятных событий. Классификация методов управления рисками.</p> <p><b>Тема 1.3. Методы прогнозирования, выявления, оценки, анализа рисков.</b>  Идентификация и концептуальные направления анализа рисков. Качественный анализ. Количественной оценки. Этапы идентификации и анализа рисков.</p>

№	Наименование раздела дисциплины	Тема и содержание лекций
		<p>Методы прогнозирования рисков: сингулярные и комплексные. Методы выявления и анализа рисков. Основные подходы к оценке рисков. Основные методы оценки и анализа рисков в зависимости от видов рисков.</p> <p>Принципы информационного обеспечения системы управления риском. Полезность информации. Эффективность управления риском. Доступность информации. Достоверность информации. Общие группы источников информации при анализе конкретных рисков. Информационная система, обслуживающая процесс управления рисками. Визуализация рисков. Приемы визуализации рисков.</p> <p>Плотность распределения в связи с реализацией предупредительного мероприятия. Концепция приемлемого риска. Пороговые значения риска. Рисковый капитал. Система неопределенностей. Полная неопределенность. Полная определенность. Частичная неопределенность. Критерии определения оптимальности в сфере неопределенности. Определение степени риска. Методы оценки риска: количественный и качественный. Внутренняя норма доходности (IRR); ожидаемая норма доходности (ERR). Коэффициент вариации (CV). Нормальное распределение вероятностей и кривая рисков. Эмпирическая шкала допустимого уровня риска. Кривая рисков. Методы экспертных оценок при определении степени риска. Концепция рисковой стоимости (Value at risk – VAR). Ключевые параметры определения рисковой стоимости (VAR). Объективный метод установления доверительного интервала и временного горизонта. Традиционные техники аппроксимации распределения <math>R_t(T)</math>: параметрический метод; моделирование по историческим данным; метод Монте – Карло; анализ сценариев.</p> <p>Использование сценарного планирования при прогнозировании рисков.</p> <p><b>Тема 1.4. Страхование и самострахование рисков.</b></p> <p>Методы и инструменты самострахования. Приемы, формы и виды страхования. Экономическое обоснование эффективности страхования и самострахования (метод Хаустона). Модификация метода Хаустона. Страховая премия. Страховой тариф. Структура страхового тарифа. Критические параметры страхового тарифа. Последовательность действий предприятия при прогнозировании эффективности страхования. Анализ влияния различных условий на целесообразность осуществления страхования.</p> <p><b>Тема 1.5. Методы воздействия на риски.</b></p> <p>Классификация методов управления рисками. Выбор методов управления риском. Исполнение выбранного метода управления риском. Мониторинг результатов и совершенствование системы управления риском. Методы управления рисками (четыре группы). Методы уклонения от риска. Схема методов управления рисками. Ограничения применения методов управления рисками. Основные контракты, заключаемые при передаче риска. Методы локализации и диссипации риска. Диверсификация, как разновидность методов диссипации риска. Виды диверсификации. Объединение рисков. Методы компенсации риска, как упреждающие методы управления рисками.</p>
2	Антикризисное управление	<p><b>Тема 2.1. Сущность и закономерности кризисных состояний предприятий</b></p> <p>Сущность явления банкротства предприятий в современных условиях. Предприятие-должник. Несостоятельное предприятие. Неплатежеспособное предприятие. Предприятие-банкрот. Простая и злостная несостоятельность. Преднамеренное и фиктивное банкротство. Социальное и цепное банкротство. История отношений по поводу банкротства предприятий. Жесткий, осмотрительный, справедливый, гуманный и консолидационный периоды. Антикризисная политика в развитых странах. Институт банкротства в дореволюционной России. Закономерности кризисных явлений в экономике. Цикличность. Экономические циклы. Циклическое спиралевидное развитие. Регулярные и нерегулярные кризисы. Промежуточные, частичные, отраслевые, и структурные кризисы. Антикризисное регулирование. Антикризисное управление. Жизненный цикл предприятия. Характеристика глубины кризисного состояния предприятия. Симптомы и стадии банкротства. Допустимое банкротство. Критическое банкротство. Катастрофическое банкротство. Скрытое банкротство. Финансовая неустойчивость. Явная юридически очевидная несостоятельность. Факторы, обуславливающие цикличность развития предприятий. Факторы экономического состояния предприятия и конъюнктура. Факторы внешние и внутренние, объективные и субъективные, экономические, социальные, правовые, природно-климатические, экологические, рыночные, науч-</p>

№	Наименование раздела дисциплины	Тема и содержание лекций
		но-технические, организационные. Факторы, влияющие на обращение.
		<p><b>Тема 2.2 Антикризисное регулирование состояния предприятий.</b>  Роль и функции антикризисного регулирования. Система антикризисного регулирования. Ее элементы и механизмы. Стратегия антикризисного регулирования. Политика антикризисного регулирования. Технология антикризисного регулирования. Принципы антикризисного регулирования. Законодательная база антикризисного регулирования. Участники антикризисного регулирования. Меры антикризисного регулирования. Профилактические меры по предотвращению банкротства. Меры, применяемые к предприятиям-банкротам. Политика предупреждения кризиса. Политика преодоления кризиса в шадящем режиме. Политика жесткого следования нормам законодательства. Внесудебная, судебная и арбитражная санация. Реструктуризация предприятия. Реструктуризация имущества. Реструктуризация долга. Мониторинг состояния предприятий. Мониторинг финансового состояния предприятия. Меры, принимаемые к предприятиям-банкротам. Наблюдение. Внешнее управление. Мировое соглашение. Конкурсное производство. Конкурсная масса. Очередность кредиторов. Арбитражный управляющий. Установление задолженности кредиторов. Комитет кредиторов. Промежуточный и ликвидационный балансы. Упорядоченная и принудительная ликвидационная стоимость имущества. Деятельность антикризисного управляющего. Антикризисный управляющий. Арбитражный управляющий. Пути преодоления негативных социально-экономических последствий банкротства.</p> <p><b>Тема 2.3. Антикризисное управление на предприятии.</b>  Причины несостоятельности отечественных предприятий. Массовое и специфическое банкротство предприятий. Скрытое банкротство. Отрицательное воздействие на деятельность предприятий внутренних и внешних факторов. Система антикризисного менеджмента. Понятие антикризисного управления. Антикризисная стратегия предприятия. Антикризисная политика предприятия. Антикризисное прогнозирование. Программа по финансовому оздоровлению предприятия. Методы и методика диагностики состояния предприятия. Технология диагностики. Диагностика статического состояния. Диагностика процесса. Экспресс-диагностика. Проблемная диагностика. Коэффициенты текущей ликвидности, утраты и восстановления платежеспособности, автономии, обеспеченности собственными оборотными средствами.  Система антикризисного управления. Антикризисная процедура. Процедура-донор. Процедура-реципиент. Антикризисный процесс. Методы сглаживания негативных тенденций в развитии предприятия. Технология антикризисного прорыва. Стратегия выживания. Стратегия прорыва. Защитная политика. Наступательная политика. Профилактика банкротства в управлении предприятием. Инновации. Технология управления по результатам. Профилактические меры против несостоятельности предприятий.</p>
		Итого

#### 4.2 Лабораторные работы

Не предусмотрено учебным планом.

#### 4.3 Практические занятия

Форма обучения – очная

№	Наименование раздела дисциплины	Тема и содержание занятия
1	Управление рисками.	<p><b>Тема. Характеристика риска как объекта управления</b>  1. Определение рисков, которые на предприятии переросли в кризис.  2. Определение и ранжирование рисков.  3. Заполнение матрицы решений о снижении уровня выявленных ранее рисков на основании существующей практики или собственного мнения.</p> <p><b>Тема. Система риск-менеджмента на предприятии</b>  1. Выбор и описание стратегии управления риском.</p>

№	Наименование раздела дисциплины	Тема и содержание занятия
		<p>2. Выбор и обоснование формы управления рисками:</p> <ul style="list-style-type: none"> <li>– адаптивной;</li> <li>– активной;</li> <li>– консервативной.</li> </ul> <p>3. Культура управления рисками на предприятии.</p> <p><b>Тема. Методы прогнозирования, выявления, оценки, анализа рисков</b></p> <ol style="list-style-type: none"> <li>1. Проведение SWOT-анализа, заполнение таблицы и установление видов рисков.</li> <li>2. Объединение выявленных рисков в классификационные группы; используя эвристические методы. Оцените и проанализируйте риски; установите минимальные и максимальные риски; составьте розы и/или спирали рисков по классификационным группам (диапазон оценки установите самостоятельно).</li> <li>3. Составьте матрицу (карту) рисков, заполнив ячейки наименованием частных рисков Риски установить и указать в разрезе бизнес-единиц, бизнес-процессов и т.п. (разрез установить самостоятельно).</li> <li>4. На основе представленных исходных данных оцените риски и примите решение о выборе проекта с наименьшим риском.</li> <li>5. Разработайте сценарий возможного развития предприятия или интересующих (актуальных) ситуаций, спрогнозируйте и выявите наиболее существенные риски, выработайте решения о поведении риск-менеджеров</li> <li>6. Решение задач на оценку рисков разными методами.</li> </ol> <p><b>Тема. Страхование и самострахование рисков</b></p> <ol style="list-style-type: none"> <li>1. На основе результатов деятельности предприятия оцените эффективность (целесообразность) использования инструментов страховой защиты</li> <li>2. На основе официальных отчетных данных о деятельности 3 страховых компаний осуществите процедуру выбора страховой компании. Выбор аргументируйте.</li> </ol> <p><b>Тема. Методы воздействия на риски</b></p> <ol style="list-style-type: none"> <li>1. Оцените возможность применения рассмотренных методов воздействия на риски к выявленным ранее рискам предприятия.</li> <li>2. Заполните предлагаемую матрицу решений о снижении уровня выявленных ранее рисков с учетом внешних и внутренних факторов и существующих методов воздействия на риски предприятия</li> <li>3. Написание контрольной работы. Анализ результатов написания контрольной работы.</li> </ol>
2	Антикризисное управление.	<p><b>Тема. Сущность и закономерности кризисных состояний предприятий.</b></p> <ol style="list-style-type: none"> <li>1. Причины возникновения кризиса</li> <li>2. Классификация кризисов</li> <li>3. Кризисы в тенденциях управления предприятием</li> <li>4. Анализ финансового состояния предприятия</li> <li>5. Анализ утраты и восстановления платежеспособности предприятия</li> <li>6. Факторные модели диагностики банкротства</li> <li>7. Формирование рекомендаций по выходу из кризиса</li> </ol> <p><b>Тема. Антикризисное регулирование состояния предприятий</b></p> <ol style="list-style-type: none"> <li>1. Определение количественных и качественных показателей в составе управленческой диагностики</li> <li>2. Жизненный цикл предприятия и антикризисное регулирование</li> <li>3. Субъекты антикризисного регулирования</li> <li>4. Нормативно-законодательная основа регулирования кризисов</li> <li>5. Закон «О несостоятельности (банкротстве)</li> <li>6. Финансовое оздоровление предприятия</li> </ol> <p><b>Тема. Антикризисное управление на предприятии</b></p> <ol style="list-style-type: none"> <li>1. Расчет показателей финансовой диагностики предприятия в условиях антикризисного управления.</li> <li>2. Анализ особенностей кризисной ситуации предприятий инвестиционно-строительной сферы.</li> <li>3. Разработка комплекта документов, сопровождающих процесс банкротства</li> </ol>

#### 4.4 *Компьютерные практикумы*

Не предусмотрено учебным планом.

#### 4.5 *Групповые и индивидуальные консультации по курсовым работам (курсовым проектам)*

На групповых и индивидуальных консультациях по курсовым работам осуществляется контактная работа обучающегося по вопросам выполнения курсовой работы. Консультации проводятся в аудиториях и/или через электронную информационную образовательную среду. При проведении консультаций преподаватель осуществляет контроль хода выполнения обучающимся курсовой работы.

#### 4.6 *Самостоятельная работа обучающегося в период теоретического обучения*

Самостоятельная работа обучающегося в период теоретического обучения включает в себя:

- самостоятельную подготовку к учебным занятиям, включая подготовку к аудиторным формам текущего контроля успеваемости;
- выполнение курсовой работы;
- самостоятельную подготовку к промежуточной аттестации.

В таблице указаны темы для самостоятельного изучения обучающимся:

Форма обучения – очная

№	Наименование раздела дисциплины	Темы для самостоятельного изучения
1.	Управление рисками	Темы для самостоятельного изучения соответствуют темам аудиторных учебных занятий.
2.	Антикризисное управление	Темы для самостоятельного изучения соответствуют темам аудиторных учебных занятий.

#### 4.7 *Самостоятельная работа обучающегося и контактная работа обучающегося с преподавателем в период промежуточной аттестации*

Работа обучающегося в период промежуточной аттестации включает в себя подготовку к формам промежуточной аттестации (к дифференцированному зачету (зачету с оценкой), к защите курсовой работы), а также саму промежуточную аттестацию.

### **5. Оценочные материалы по дисциплине**

Фонд оценочных средств по дисциплине приведен в Приложении 1 к рабочей программе дисциплины.

Оценочные средства для проведения промежуточной аттестации, а также текущего контроля по дисциплине хранятся на кафедре (структурном подразделении), ответственной за преподавание данной дисциплины.

### **6. Учебно-методическое и материально-техническое обеспечение дисциплины**

Основные принципы осуществления учебной работы обучающихся изложены в локальных нормативных актах, определяющих порядок организации контактной работы и порядок самостоятельной работы обучающихся. Организация учебной работы обучающихся на аудиторных учебных занятиях осуществляется в соответствии с п. 3.

#### *6.1 Перечень учебных изданий и учебно-методических материалов для освоения дисциплины*

Для освоения дисциплины обучающийся может использовать учебные издания и учебно-методические материалы, имеющиеся в научно-технической библиотеке НИУ МГСУ и/или размещенные в Электронных библиотечных системах.

Актуальный перечень учебных изданий и учебно-методических материалов представлен в Приложении 2 к рабочей программе дисциплины.

#### *6.2 Перечень профессиональных баз данных и информационных справочных систем*

При осуществлении образовательного процесса по дисциплине используются профессиональные базы данных и информационных справочных систем, перечень которых указан в Приложении 3 к рабочей программе дисциплины.

### *6.3 Перечень материально-технического, программного обеспечения освоения дисциплины*

Учебные занятия по дисциплине проводятся в помещениях, оснащенных соответствующим оборудованием и программным обеспечением.

Перечень материально-технического и программного обеспечения дисциплины приведен в Приложении 4 к рабочей программе дисциплины.

Шифр	Наименование дисциплины
Б1.О.27	Антикризисное управление и риск-менеджмент

Код направления подготовки / специальности	38.03.02
Направление подготовки / специальность	Менеджмент
Наименование (я) ОПОП (направленность / профиль)	Менеджмент в инвестиционно-строительной сфере
Год начала реализации ОПОП	2023
Уровень образования	бакалавриат
Форма обучения	очная
Год разработки/обновления	2023

### ФОНД ОЦЕНОЧНЫХ СРЕДСТВ

#### 1. Описание показателей и критериев оценивания компетенций, описание шкал оценивания

Оценивание формирования компетенций производится на основе показателей оценивания, указанных в п.2. рабочей программы и в п.1.1 ФОС.

Связь компетенций и показателей оценивания приведена в п.2 рабочей программы.

##### 1.1. Описание формирования и контроля показателей оценивания

Оценивание уровня освоения обучающимся компетенций осуществляется с помощью форм промежуточной аттестации и текущего контроля. Формы промежуточной аттестации и текущего контроля успеваемости по дисциплине, с помощью которых производится оценивание, указаны в учебном плане и в п.3 рабочей программы.

В таблице приведена информация о формировании результатов обучения по дисциплине, разделам дисциплины, а также о контроле показателей оценивания компетенций формами оценивания.

Наименование показателя оценивания (результата обучения по дисциплине)	Номера разделов дисциплины	Формы оценивания (формы промежуточной аттестации, текущего контроля успеваемости)
<b>Знает</b> нормативно-законодательную базу антикризисного управления	1,2	Контрольная работа. Курсовая работа. Дифференцированный зачет (зачет с оценкой)
<b>Знает</b> критические статьи бухгалтерской отчетности	2	Контрольная работа. Курсовая работа. Дифференцированный зачет (зачет с оценкой)
<b>Знает</b> логику и последовательность изложения бухгалтерской информации с акцентом на критические статьи в форме аналитической записки	1,2	Контрольная работа. Курсовая работа. Дифференцированный зачет (зачет с оценкой)
<b>Имеет навыки (начального уровня)</b> систематизации нормативно-законодательной информации антикризисного управления и риск-менеджмента	1,2	Контрольная работа. Курсовая работа. Дифференцированный зачет (зачет с оценкой)
<b>Имеет навыки (основного уровня)</b> изложения бухгалтерской информации в формате аналитической записки	1,2	Контрольная работа. Курсовая работа. Дифференцированный зачет (зачет с оценкой)
<b>Знает</b> структуру и соотношение статей баланса при угрозе банкротства	1,2	Контрольная работа. Курсовая работа. Дифференцированный зачет (зачет с оценкой)
<b>Знает</b> факторы, причины и симптомы кризиса	1,2	Контрольная работа. Курсовая работа. Дифференцированный зачет (зачет с оценкой)

<b>Знает</b> системную связь между факторами, причинами, симптомами и кризисным состоянием предприятия	2	Контрольная работа. Курсовая работа. Дифференцированный зачет (зачет с оценкой)
<b>Имеет навыки</b> определения влияния факторов на кризисное состояние предприятия	1,2	Контрольная работа. Курсовая работа. Дифференцированный зачет (зачет с оценкой)
<b>Имеет навыки</b> выявления системных связей между симптомами, причинами и кризисным состоянием предприятия	1,2	Контрольная работа. Курсовая работа. Дифференцированный зачет (зачет с оценкой)
<b>Знает</b> цели и задачи антикризисного управления и риск-менеджмента	1,2	Контрольная работа. Курсовая работа. Дифференцированный зачет (зачет с оценкой)
<b>Знает</b> функции антикризисного управления и риск-менеджмента	1,2	Контрольная работа. Курсовая работа. Дифференцированный зачет (зачет с оценкой)
<b>Знает</b> основные принципы антикризисного управления и риск-менеджмента	1,2	Контрольная работа. Курсовая работа. Дифференцированный зачет (зачет с оценкой)
<b>Знает</b> элементы и структуру антикризисного управления, и риск-менеджмента	1,2	Контрольная работа. Курсовая работа. Дифференцированный зачет (зачет с оценкой)
<b>Имеет навыки (основного уровня)</b> определения целей и задач антикризисного управления и риск-менеджмента на предприятии	1,2	Контрольная работа. Курсовая работа. Дифференцированный зачет (зачет с оценкой)
<b>Имеет навыки (начального уровня)</b> анализа функционала структурных служб и подразделений предприятия, обеспечивающих разработку и принятие решений в системе антикризисного управления и риск-менеджмента предприятия	1,2	Контрольная работа. Курсовая работа. Дифференцированный зачет (зачет с оценкой)
<b>Знает</b> основы формирования финансовых отношений в условиях антикризисного управления и риск-менеджмента на предприятии	1,2	Контрольная работа. Курсовая работа. Дифференцированный зачет (зачет с оценкой)
<b>Знает</b> содержательную характеристику финансовых отношений предприятия в условиях антикризисного управления и риск-менеджмента на предприятии	1,2	Контрольная работа. Курсовая работа. Дифференцированный зачет (зачет с оценкой)
<b>Знает</b> содержательные характеристики финансовой политики предприятия в условиях антикризисного управления и риск-менеджмента на предприятии	1,2	Контрольная работа. Курсовая работа. Дифференцированный зачет (зачет с оценкой)
<b>Имеет навыки (основного уровня)</b> сравнительного анализа при выборе форм финансовых отношений в условиях антикризисного управления и риск-менеджмента на предприятии и направлений обеспечения финансовой устойчивости	1,2	Контрольная работа. Курсовая работа. Дифференцированный зачет (зачет с оценкой)
<b>Знает</b> цели и задачи антикризисного управления и риск-менеджмента на предприятии	1,2	Контрольная работа. Курсовая работа. Дифференцированный зачет (зачет с оценкой)
<b>Имеет навыки (начального уровня)</b> оценки организационно-правовой структуры предприятия для антикризисного управления и риск-менеджмента на предприятии.	1,2	Контрольная работа. Курсовая работа. Дифференцированный зачет (зачет с оценкой)
<b>Имеет навыки (начального уровня)</b> оценки кризисного состояния предприятия	1,2	Контрольная работа. Курсовая работа. Дифференцированный зачет (зачет с оценкой)
<b>Знает</b> способы и методы управления собственным капиталом в условиях кризиса	2	Контрольная работа. Курсовая работа. Дифференцированный зачет (зачет с оценкой)
<b>Знает</b> способы и методы управления заемным капиталом при кризисном состоянии предприятия	2	Контрольная работа. Курсовая работа. Дифференцированный зачет (зачет с оценкой)



<b>Знает</b> способы и методы управления основным капиталом в условиях кризиса	2	Контрольная работа. Курсовая работа. Дифференцированный зачет (зачет с оценкой)
<b>Знает</b> способы и методы управления оборотным капиталом в условиях кризиса	2	Контрольная работа. Курсовая работа. Дифференцированный зачет (зачет с оценкой)
<b>Знает</b> способы и методы управления финансовыми активами в условиях кризиса	2	Контрольная работа. Курсовая работа. Дифференцированный зачет (зачет с оценкой)
<b>Имеет навыки (начального уровня)</b> определения платежеспособности предприятия	2	Контрольная работа. Курсовая работа. Дифференцированный зачет (зачет с оценкой)
<b>Имеет навыки (начального уровня)</b> оценки обеспеченности предприятия собственными средствами	2	Контрольная работа. Курсовая работа. Дифференцированный зачет (зачет с оценкой)
<b>Имеет навыки (начального уровня)</b> расчета уровня угрозы банкротства	2	Контрольная работа. Курсовая работа. Дифференцированный зачет (зачет с оценкой)
<b>Имеет навыки (начального уровня)</b> оценки вероятности банкротства	2	Контрольная работа. Курсовая работа. Дифференцированный зачет (зачет с оценкой)
<b>Имеет навыки (начального уровня)</b> расчета эффективности антикризисных решений	2	Контрольная работа. Курсовая работа. Дифференцированный зачет (зачет с оценкой)
<b>Знает</b> критерии оценки финансового состояния предприятия в условиях кризиса	2	Контрольная работа. Курсовая работа. Дифференцированный зачет (зачет с оценкой)
<b>Знает</b> методы формирования и распределения капитала в условиях кризиса	2	Контрольная работа. Курсовая работа. Дифференцированный зачет (зачет с оценкой)
<b>Имеет навыки (начального уровня)</b> финансового оздоровления предприятия	2	Контрольная работа. Курсовая работа. Дифференцированный зачет (зачет с оценкой)
<b>Имеет навыки (начального уровня)</b> проведения антикризисных финансово-экономических расчетов	2	Контрольная работа. Курсовая работа. Дифференцированный зачет (зачет с оценкой)
<b>Имеет навыки (начального уровня)</b> разбора ситуационных задач по антикризисному управлению предприятием и процедуре банкротства	2	Контрольная работа. Курсовая работа. Дифференцированный зачет (зачет с оценкой)
<b>Имеет навыки (начального уровня)</b> выбора варианта антикризисному управлению предприятием, в том числе в условиях банкротства	2	Контрольная работа. Курсовая работа. Дифференцированный зачет (зачет с оценкой)
<b>Знает</b> виды и формы представления внешней и внутренней информации	1,2	Контрольная работа. Курсовая работа. Дифференцированный зачет (зачет с оценкой)
<b>Знает</b> источники информации для проведения финансово-экономических расчетов	1,2	Контрольная работа. Курсовая работа. Дифференцированный зачет (зачет с оценкой)
<b>Знает</b> основные элементы информационного обеспечения системы антикризисного управления предприятием и риск-менеджмента	1,2	Контрольная работа. Курсовая работа. Дифференцированный зачет (зачет с оценкой)
<b>Имеет навыки (основного уровня)</b> определения состава, структуры и содержания основных разделов финансовой отчетности	2	Контрольная работа. Курсовая работа. Дифференцированный зачет (зачет с оценкой)
<b>Имеет навыки (начального уровня)</b> анализа состава, структуры и содержания основных разделов финансовой отчетности для целей антикризисного управления предприятием	2	Контрольная работа. Курсовая работа. Дифференцированный зачет (зачет с оценкой)
<b>Знает</b> содержательные характеристики денежных потоков	2	Контрольная работа. Курсовая работа. Дифференцированный зачет (зачет с оценкой)
<b>Знает</b> структуру и состав антикризисного фи-	2	Контрольная работа. Курсовая рабо-

нансового плана		та. Дифференцированный зачет (зачет с оценкой)
<b>Знает</b> основные документы для составления антикризисного финансового плана	,2	Контрольная работа. Курсовая работа. Дифференцированный зачет (зачет с оценкой)
<b>Знает</b> структуру отчета о финансовых результатах	2	Контрольная работа. Курсовая работа. Дифференцированный зачет (зачет с оценкой)
<b>Знает</b> структуру отчет о движении денежных средств	2	Контрольная работа. Курсовая работа. Дифференцированный зачет (зачет с оценкой)
<b>Знает</b> структуру баланса предприятия	2	Контрольная работа. Курсовая работа. Дифференцированный зачет (зачет с оценкой)
<b>Имеет навыки (начального уровня)</b> формирования и анализа денежных потоков при кризисном состоянии предприятия	2	Контрольная работа. Курсовая работа. Дифференцированный зачет (зачет с оценкой)
<b>Имеет навыки (начального уровня)</b> оценки эффективности антикризисного финансового плана	2	Контрольная работа. Курсовая работа. Дифференцированный зачет (зачет с оценкой)
<b>Знает</b> содержание качественных характеристик данных	2	Контрольная работа. Курсовая работа. Дифференцированный зачет (зачет с оценкой)
<b>Знает</b> состояние и набор значений качественных переменных	2	Контрольная работа. Курсовая работа. Дифференцированный зачет (зачет с оценкой)
<b>Имеет навыки (начального уровня)</b> определения полноты, целостности, точности, актуальности, согласованности, методологической определенности, соответствия форматам и правилам контроля, достоверности и своевременности. данных, необходимых при разработке тактических и стратегических решений в условиях антикризисного управления и риск-менеджмента. на предприятиях.	1,2	Контрольная работа. Курсовая работа. Дифференцированный зачет (зачет с оценкой)
<b>Знает</b> показатели состояния внешней и внутренней среды социально-экономических систем	1,2	Контрольная работа. Курсовая работа. Дифференцированный зачет (зачет с оценкой)
<b>Знает</b> критерии кризисного состояния социально-экономических систем	1,2	Контрольная работа. Курсовая работа. Дифференцированный зачет (зачет с оценкой)
<b>Знает</b> факторы кризисного состояния социально-экономических систем	1,2	Контрольная работа. Курсовая работа. Дифференцированный зачет (зачет с оценкой)
<b>Знает</b> условия развития социально-экономических систем	1,2	Контрольная работа. Курсовая работа. Дифференцированный зачет (зачет с оценкой)
<b>Имеет навыки (основного уровня)</b> определения показателей состояния внешней и внутренней среды социально-экономических систем	1,2	Контрольная работа. Курсовая работа. Дифференцированный зачет (зачет с оценкой)
<b>Имеет навыки (начального уровня)</b> критериальной оценки кризисного состояния предприятия	1,2	Контрольная работа. Курсовая работа. Дифференцированный зачет (зачет с оценкой)
<b>Имеет навыки (начального уровня)</b> определения ключевых факторов бескризисного развития предприятия	2	Контрольная работа. Курсовая работа. Дифференцированный зачет (зачет с оценкой)
<b>Знает</b> различия между кризисным и бескризисным состоянием предприятия	2	Контрольная работа. Курсовая работа. Дифференцированный зачет (зачет с оценкой)
<b>Знает</b> организацию процесса разработки антикризисного плана	2	Контрольная работа. Курсовая работа. Дифференцированный зачет (зачет с оценкой)

<b>Знает</b> виды и содержание антикризисного финансового плана на разных уровнях кризисного состояния предприятия	2	Контрольная работа. Курсовая работа. Дифференцированный зачет (зачет с оценкой)
<b>Знает</b> базовые положения методологии антикризисного планирования	2	Контрольная работа. Курсовая работа. Дифференцированный зачет (зачет с оценкой)
<b>Знает</b> процедуры, задачи и этапы антикризисного планирования и процедур банкротства	2	Контрольная работа. Курсовая работа. Дифференцированный зачет (зачет с оценкой)
<b>Имеет навыки (начального уровня)</b> разработки антикризисной стратегии предприятия	2	Контрольная работа. Курсовая работа. Дифференцированный зачет (зачет с оценкой)
<b>Знает</b> законы антикризисного управления и риск-менеджмента	1,2	Контрольная работа. Курсовая работа. Дифференцированный зачет (зачет с оценкой)
<b>Знает</b> комплекс и содержание организационно-управленческих мероприятий	1,2	Контрольная работа. Курсовая работа. Дифференцированный зачет (зачет с оценкой)
<b>Знает</b> инструменты стратегического менеджмента и собственные ресурсы предприятия	1,2	Контрольная работа. Курсовая работа. Дифференцированный зачет (зачет с оценкой)
<b>Имеет навыки (начального уровня)</b> формирования антикризисной команды управления предприятием	2	Контрольная работа. Курсовая работа. Дифференцированный зачет (зачет с оценкой)
<b>Имеет навыки (начального уровня)</b> проведения процедур финансового оздоровления предприятия	,2	Контрольная работа. Курсовая работа. Дифференцированный зачет (зачет с оценкой)
<b>Имеет навыки (начального уровня)</b> формирования комплекса антикризисных мероприятий, направленных на предупреждение кризисных явлений	1,2	Контрольная работа. Курсовая работа. Дифференцированный зачет (зачет с оценкой)
<b>Имеет навыки (начального уровня)</b> антикризисной диагностики предприятия	2	Контрольная работа. Курсовая работа. Дифференцированный зачет (зачет с оценкой)
<b>Имеет навыки (начального уровня)</b> разработки текущих и стратегических антикризисных планов и программ	2	Контрольная работа. Курсовая работа. Дифференцированный зачет (зачет с оценкой)
<b>Имеет навыки (начального уровня)</b> контроля кризисного состояния предприятия	2	Контрольная работа. Курсовая работа. Дифференцированный зачет (зачет с оценкой)
<b>Знает</b> основные финансовые показатели в системе антикризисного управления и риск-менеджмента	1,2	Контрольная работа. Курсовая работа. Дифференцированный зачет (зачет с оценкой)
<b>Знает</b> порядок формирования и распределения экономического результата в условиях кризиса	1,2	Контрольная работа. Курсовая работа. Дифференцированный зачет (зачет с оценкой)
<b>Знает</b> показатели кризисного состояния предприятия	1,2	Контрольная работа. Курсовая работа. Дифференцированный зачет (зачет с оценкой)
<b>Знает</b> методику оценки кризисного состояния предприятия	1,2	Контрольная работа. Курсовая работа. Дифференцированный зачет (зачет с оценкой)
<b>Знает</b> показатели риска	1,2	Контрольная работа. Курсовая работа. Дифференцированный зачет (зачет с оценкой)
<b>Знает</b> методику оценки риска и неопределенности	1,2	Контрольная работа. Курсовая работа. Дифференцированный зачет (зачет с оценкой)
<b>Имеет навыки (начального уровня)</b> выбора факторов, влияющих на показатели платежеспособности и обеспеченности собственным капиталом	2	Контрольная работа. Курсовая работа. Дифференцированный зачет (зачет с оценкой)

<b>Имеет навыки (начального уровня)</b> оценки уровня банкротства предприятия	2	Контрольная работа. Курсовая работа. Дифференцированный зачет (зачет с оценкой)
<b>Имеет навыки (начального уровня)</b> оценки риска и неопределенности	1,2	Контрольная работа. Курсовая работа. Дифференцированный зачет (зачет с оценкой)
<b>Знает</b> подходы к антикризисному управлению	2	Контрольная работа. Курсовая работа. Дифференцированный зачет (зачет с оценкой)
<b>Знает</b> методы нейтрализации риска и снижения неопределенности	1,2	Контрольная работа. Курсовая работа. Дифференцированный зачет (зачет с оценкой)
<b>Знает</b> направления преодоления кризиса на предприятия	1,2	Контрольная работа. Курсовая работа. Дифференцированный зачет (зачет с оценкой)
<b>Имеет навыки (начального уровня)</b> оценки результатов антикризисного управления	2	Контрольная работа. Курсовая работа. Дифференцированный зачет (зачет с оценкой)
<b>Имеет навыки (начального уровня)</b> оценки эффективности антикризисного управления и риск-менеджмента предприятия	1,2	Контрольная работа. Курсовая работа. Дифференцированный зачет (зачет с оценкой)
<b>Имеет навыки (начального уровня)</b> идентификации рисков, связанных с управлением предприятием	1,2	Контрольная работа. Курсовая работа. Дифференцированный зачет (зачет с оценкой)
<b>Имеет навыки (начального уровня)</b> выбора способов снижения рисков и неопределенности	1,2	Контрольная работа. Курсовая работа. Дифференцированный зачет (зачет с оценкой)
<b>Имеет навыки (начального уровня)</b> оценки финансовой устойчивости и платежеспособности предприятия	2	Контрольная работа. Курсовая работа. Дифференцированный зачет (зачет с оценкой)
<b>Имеет навыки (начального уровня)</b> оценки показателей прибыли и рентабельности предприятия	,2	Контрольная работа. Курсовая работа. Дифференцированный зачет (зачет с оценкой)
<b>Знает</b> методы и модели сопоставления затрат и результатов	2	Контрольная работа. Курсовая работа. Дифференцированный зачет (зачет с оценкой)
<b>Знает</b> факторы эффективности антикризисных решений	2	Контрольная работа. Курсовая работа. Дифференцированный зачет (зачет с оценкой)
<b>Знает</b> критерии социальной и экономической эффективности антикризисных управленческих решений	2	Контрольная работа. Курсовая работа. Дифференцированный зачет (зачет с оценкой)
<b>Имеет навыки (начального уровня)</b> проведения мониторинга и диагностика финансового положения предприятия	2	Контрольная работа. Курсовая работа. Дифференцированный зачет (зачет с оценкой)
<b>Имеет навыки (начального уровня)</b> определения затрат и результатов при реструктуризации предприятия, планировании и принятии мер по устранению рисков, снижения издержек предприятия	2	Контрольная работа. Курсовая работа. Дифференцированный зачет (зачет с оценкой)
<b>Имеет навыки (начального уровня)</b> определения затрат и результатов при преобразовании организационной структуры и принятия антикризисных решений в кадровой политике	2	Контрольная работа. Курсовая работа. Дифференцированный зачет (зачет с оценкой)
<b>Имеет навыки (начального уровня)</b> определения затрат и результатов при проведении процедур слияний и поглощений	2	Контрольная работа. Курсовая работа. Дифференцированный зачет (зачет с оценкой)
<b>Имеет навыки (начального уровня)</b> оценки степени достижения поставленных антикризисных целей	2	Контрольная работа. Курсовая работа. Дифференцированный зачет (зачет с оценкой)
<b>Знает</b> содержательную характеристику жизненного цикла предприятия	2	Контрольная работа. Курсовая работа. Дифференцированный зачет (зачет с оценкой)

		чет с оценкой)
<b>Знает</b> содержательную характеристику организационно-управленческих решений по предотвращению и преодолению кризисных ситуаций на разных этапах жизненного цикла предприятия	2	Контрольная работа. Курсовая работа. Дифференцированный зачет (зачет с оценкой)
<b>Знает</b> соотношение динамики процессов жизненного цикла предприятия и антикризисного управления	2	Контрольная работа. Курсовая работа. Дифференцированный зачет (зачет с оценкой)
<b>Имеет навыки (начального уровня)</b> оценки кризисного состояния предприятия в соответствии с этапом его жизненного цикла	2	Контрольная работа. Курсовая работа. Дифференцированный зачет (зачет с оценкой)
<b>Имеет навыки (начального уровня)</b> выявления причин кризиса и факторов развития	1,2	Контрольная работа. Курсовая работа. Дифференцированный зачет (зачет с оценкой)
<b>Имеет навыки (начального уровня)</b> разработки управленческих решений в условиях выхода предприятия на рынок, становления и развития, потери конкурентных преимуществ	1,2	Контрольная работа. Курсовая работа. Дифференцированный зачет (зачет с оценкой)
<b>Знает</b> целевые ориентиры предприятия	2	Контрольная работа. Курсовая работа. Дифференцированный зачет (зачет с оценкой)
<b>Знает</b> организационно управленческую структуру предприятия	2	Контрольная работа. Курсовая работа. Дифференцированный зачет (зачет с оценкой)
<b>Знает</b> функционал субъектов управления предприятием	1,2	Контрольная работа. Курсовая работа. Дифференцированный зачет (зачет с оценкой)
<b>Знает</b> регламенты, нормативы, организационные требования, инструкции на предприятии	1,2	Контрольная работа. Курсовая работа. Дифференцированный зачет (зачет с оценкой)
<b>Знает</b> требования по формированию команды управления предприятием	1,2	Контрольная работа. Курсовая работа. Дифференцированный зачет (зачет с оценкой)
<b>Знает</b> методы принятия и реализации управленческих решений	2	Контрольная работа. Курсовая работа. Дифференцированный зачет (зачет с оценкой)
<b>Имеет навыки (начального уровня)</b> сопоставления целей развития предприятия, его организационно-управленческой структуры и функционала менеджмента	2	Контрольная работа. Курсовая работа. Дифференцированный зачет (зачет с оценкой)
<b>Имеет навыки (начального уровня)</b> выявления причин несоответствия организационно-управленческой структуры и функционала менеджмента	2	Контрольная работа. Курсовая работа. Дифференцированный зачет (зачет с оценкой)
<b>Имеет навыки (начального уровня)</b> разработки антикризисных программ и мероприятий	2	Контрольная работа. Курсовая работа. Дифференцированный зачет (зачет с оценкой)
<b>Имеет навыки (начального уровня)</b> контроля и мониторинга кризисных ситуаций на предприятии	2	Контрольная работа. Курсовая работа. Дифференцированный зачет (зачет с оценкой)
<b>Знает</b> факторы кризисного состояния предприятия	1,2	Контрольная работа. Курсовая работа. Дифференцированный зачет (зачет с оценкой)
<b>Знает</b> принципы формирования бизнес-модели предприятия	2	Контрольная работа. Курсовая работа. Дифференцированный зачет (зачет с оценкой)
<b>Знает</b> особенности трансформации бизнес-модели в кризисных условиях	2	Контрольная работа. Курсовая работа. Дифференцированный зачет (зачет с оценкой)
<b>Имеет навыки (начального уровня)</b> экспресс-диагностики факторного пространства деятель-	2	Контрольная работа. Курсовая работа. Дифференцированный зачет (за-

ности предприятия		чет с оценкой)
<b>Имеет навыки (начального уровня)</b> диагностики кризисного состояния предприятия на основе авторских моделей (Альтмана, Бивера, Сайфулина-Садыкова и др.)	2	Контрольная работа. Курсовая работа. Дифференцированный зачет (зачет с оценкой)
<b>Имеет навыки (начального уровня)</b> разработки антикризисной стратегии преобразования бизнес-модели предприятия	2	Контрольная работа. Курсовая работа. Дифференцированный зачет (зачет с оценкой)
<b>Имеет навыки (начального уровня)</b> разработки программы реструктуризации предприятия	2	Контрольная работа. Курсовая работа. Дифференцированный зачет (зачет с оценкой)
<b>Имеет навыки (начального уровня)</b> разработки программы проведения процедур слияний и поглощений	2	Контрольная работа. Курсовая работа. Дифференцированный зачет (зачет с оценкой)
<b>Имеет навыки (начального уровня)</b> оценки степени достижения поставленных антикризисных целей	2	Контрольная работа. Курсовая работа. Дифференцированный зачет (зачет с оценкой)

## 1.2. Описание критериев оценивания компетенций и шкалы оценивания

При проведении промежуточной аттестации в форме дифференцированного зачёта (зачета с оценкой) используется шкала оценивания: «2» (неудовлетворительно), «3» (удовлетворительно), «4» (хорошо), «5» (отлично).

Показателями оценивания являются знания и навыки обучающегося, полученные при изучении дисциплины.

Критериями оценивания достижения показателей являются:

Показатель оценивания	Критерий оценивания
Знания	Знание терминов и определений, понятий
	Знание основных закономерностей и соотношений, принципов
	Объём освоенного материала, усвоение всех дидактических единиц (разделов)
	Полнота ответов на проверочные вопросы
	Правильность ответов на вопросы
Навыки начального уровня	Чёткость изложения и интерпретации знаний
	Навыки выбора методик выполнения заданий
	Навыки выполнения заданий различной сложности
	Навыки самопроверки. Качество сформированных навыков
	Навыки анализа результатов выполнения заданий, решения задач
Навыки основного уровня	Навыки представления результатов решения задач
	Навыки выбора методик выполнения заданий
	Навыки выполнения заданий различной сложности
	Навыки самопроверки. Качество сформированных навыков
	Навыки анализа результатов выполнения заданий, решения задач
	Навыки представления результатов решения задач
	Навыки обоснования выполнения заданий
	Быстрота выполнения заданий
Самостоятельность в выполнении заданий	
Результативность (качество) выполнения заданий	

## 2. Типовые контрольные задания для оценивания формирования компетенций

### 2.1. Промежуточная аттестация

2.1.1. Промежуточная аттестация в форме экзамена, дифференцированного зачета (зачета с оценкой), зачета

Форма промежуточной аттестации: дифференцированный зачет (зачет с оценкой) в 7 семестре (очная форма обучения).

Перечень типовых вопросов для проведения дифференцированного зачета (зачета с оценкой) в 7 семестре (очная форма обучения):

№	Наименование раздела дисциплины	Типовые вопросы/задания
1	Управление рисками	<ol style="list-style-type: none"> <li>1. Виды неопределенности.</li> <li>2. Определение риска.</li> <li>3. Риски и кризисы предприятия.</li> <li>4. Классификация рисков.</li> <li>5. Виды рисков и характеристика рисков.</li> <li>6. Рисковый спектр предприятия.</li> <li>7. Факторы, определяющие уровень рисков.</li> <li>8. Процесс управления рисками в организации.</li> <li>9. Понятие и содержание риск-менеджмента.</li> <li>10. Принципы и формы управления рисками.</li> <li>11. Стратегия и тактика риск-менеджмента.</li> <li>12. Идентификация и анализ риска.</li> <li>13. Методы минимизации негативного влияния неблагоприятных событий.</li> <li>14. Классификация методов управления рисками.</li> <li>15. Этапы идентификации и анализа рисков.</li> <li>16. Методы прогнозирования рисков.</li> <li>17. Методы выявления и анализа рисков.</li> <li>18. Информационная система, обслуживающая процесс управления рисками</li> <li>19. Определение степени риска.</li> <li>20. Методы оценки риска.</li> <li>21. Методы экспертных оценок при определении степени риска.</li> <li>22. Метод Монте – Карло.</li> <li>23. Анализ сценариев.</li> <li>24. Методы и инструменты самострахования.</li> <li>25. Приемы, формы и виды страхования.</li> <li>26. Метод Хаустона.</li> <li>27. Анализ влияния различных условий на целесообразность осуществления страхования.</li> <li>28. Классификация методов управления рисками.</li> <li>29. Мониторинг результатов и совершенствование системы управления риском.</li> <li>30. Методы управления рисками.</li> <li>31. Методы уклонения от риска.</li> <li>32. Виды диверсификации.</li> </ol>
2	Антикризисное управление	<ol style="list-style-type: none"> <li>1. Банкротство предприятий.</li> <li>2. Антикризисная политика в развитых странах.</li> <li>3. Антикризисное регулирование.</li> <li>4. Стратегия антикризисного регулирования.</li> <li>5. Антикризисное управление.</li> <li>6. Законодательная база антикризисного регулирования.</li> <li>7. Участники антикризисного регулирования.</li> <li>8. Меры антикризисного регулирования.</li> <li>9. Профилактические меры по предотвращению банкротства.</li> <li>10. Политика предупреждения кризиса.</li> <li>11. Политика преодоления кризиса</li> <li>12. Деятельность антикризисного управляющего.</li> <li>13. Понятие антикризисного управления.</li> <li>14. Антикризисная стратегия предприятия.</li> <li>15. Антикризисная политика предприятия.</li> <li>16. Антикризисное прогнозирование.</li> <li>17. Методы и методика диагностики состояния предприятия.</li> <li>18. Система антикризисного управления.</li> <li>19. Антикризисная процедура.</li> <li>20. Методы сглаживания негативных тенденций в развитии предприятия.</li> <li>21. Стратегия выживания. Стратегия прорыва.</li> <li>22. Защитная политика. Наступательная политика.</li> <li>23. Профилактические меры против несостоятельности предприятий.</li> </ol>

#### Типовые задания

**Задача 1.** Используя фактические данные баланса за последние годы, проведите диагностику конкретного предприятия, используя зарубежные модели оценки банкротства.

Исходные данные представлены в таблице:

Показатель, тыс. руб	2015	2016	2017
Долгосрочные обязательства	34500	36090	39533
Оборотные активы	81314	104177	122794
Собственный капитал	77135	90152	110712
Расходы на оплату труда	45000	38000	51000
Краткосрочные обязательства	61846	79142	120575
Балансовая стоимость	108185	156097	199450
Рыночная стоимость капитала	67890	76580	67890
Дебиторская задолженность	14000	24680	29760
Заемный капитал	49095	71060	107329
Прибыль до налогообложения	34580	45670	53490
Чистая прибыль	12598	17576	40501
Внеоборотные активы	53441	74262	104627
Амортизация	250	300	350
Выручка от реализации	322450	450700	870340
Валюта баланса	13000	14000	15000
Денежные средства	13500	12000	35600

**Задача 2.** Акционерное общество, признанное несостоятельным, находится в процессе конкурсного производства. Ликвидационный баланс характеризуется следующими данными (тыс. руб.):

Актив	Сумма	Пассив	Сумма
Основные средства	35000	Уставный капитал	5000
		Судебные расходы	5000
		Убытки	(60 000)
		Долгосрочные займы	10000
		Кредиты банка под залог	20000
		имущества	
		Кредиторская задолженность:	
		поставщикам и подрядчикам	30000
		персоналу	5000
		по налогам и сборам	20000
<i>Баланс</i>	35 000	<i>Баланс</i>	35000

В какой доле (в процентном выражении) будут удовлетворены в соответствии с Федеральным законом «О несостоятельности (банкротстве)» требования кредиторов третьей очереди, если судебные расходы, коммунальные платежи и вознаграждение конкурсному управляющему составили 20 000 тыс. руб.? Сколько получит банк, если за имущество под залог выручено 10 000 тыс. руб.?

**Задача 3.** Оценить степень риска предприятия; предложить мероприятия для стабилизации деятельности предприятия:

Показатель, тыс. руб.	Базисный год	Отчетный год.
1. Оборотные средства	258,9	245,4
2. Материалы	14,6	12,6
3. МБП	19,6	18,6
4. Текущая задолженность	55,7	64,6
5. Уставный капитал	146,3	146,3
6. Паевой капитал	445,5	415,5
7. Дополнительно вложенный капитал	22,9	22,3
8. Резервный капитал	-	-
9. Объем продаж	45,4	58,6
10. Цена за ед. (руб..)	220,1	159,6



11. Прибыль от реализации ОПФ	44,3	440,3
12. Необоротные активы	153,3	44,5
13. Векселя полученные	99,3	87,6
14. Дебиторская задолженность за товары, работы, услуги	124,3	55,6
15. Дебиторская задолженность по расчетам	22,4	33,3
16. Текущие финансовые инвестиции	18,3	12,1
17. Расходы будущих периодов	28,6	14,8

R=0...1 – невозможность выполнять обязательства и нормально функционировать; R=1...30 – высокая степень риска выхода на рынок с новым товаром; R=31...55 – умеренно высокая степень риска выхода на рынок с новым товаром; R=56...76 – умеренно низкая степень риска выхода на рынок с новым товаром с минимальными затратами; R=77...100 – низкая степень риска выхода на рынок с новым товаром с минимальными затратами и быстрой окупаемостью.

### 2.1.2 Промежуточная аттестация в форме защиты курсовой работы (курсового проекта)

#### Примерная тематика курсовых работ:

1. Институциональные и правовые механизмы обеспечения антикризисного управления в России.
2. Антикризисное управление: проблемы и пути их решения.
3. Особенности нормативно-правовой базы, регулирующей процессы несостоятельности в России и за рубежом.
4. Экономические основы возникновения неплатежеспособности и банкротства организаций.
5. Банкротство организаций и меры по его предупреждению.
6. Процедуры банкротства (на примере отдельной процедуры).
7. Антикризисное управление на различных стадиях жизненного цикла организации.
8. Государственное регулирование кризисных ситуаций в экономике.
9. Средства и методы государственной поддержки организаций в кризисной ситуации.
10. Диагностика экономического состояния неплатежеспособной организации.
11. Антикризисное управление организацией в современных условиях
12. Анализ финансового состояния кризисной организации в рамках внутреннего и внешнего аудита.
13. Финансовое оздоровление организации.
14. Разработка бизнес-плана финансового оздоровления организации.
15. Разработка стратегии по выводу неплатежеспособной организации из состояния кризиса.
16. Формирование антикризисной маркетинговой стратегии организации.
17. Маркетинговая программа бизнес-плана финансового оздоровления организации.
18. Финансовая политика неплатежеспособной организации.
19. Управление денежными потоками, дебиторской и кредиторской задолженностями в период финансового оздоровления организации.
20. Организационно-производственный менеджмент в неплатежеспособной организации.
21. Риск-менеджмент в неплатежеспособной организации.
22. Влияние деловой среды на организацию в кризисных условиях.
23. Политика управления персоналом в условиях антикризисного управления.
24. Реинжиниринг бизнес-процессов в антикризисном менеджменте.
25. Особенности антикризисного управления в странах с развитой рыночной экономикой.
26. Мероприятия по выводу организации из кризиса
27. Разработка технологий антикризисного управления.
28. Риски в антикризисном управлении
29. Кризисы и типы антикризисного управления.
30. Кризисы организаций.
31. Управление ресурсами предприятия в кризисных условиях.
33. Конкурсное производство на неплатежеспособном предприятии.
34. Методические основы антикризисного управления предприятием.
35. Финансовое прогнозирование и финансовое планирование в антикризисном управлении.
36. Оценка бизнеса в кризисных условиях.
37. Ликвидация организаций.
38. Предупреждение несостоятельности.
39. Конкурсное производство на неплатежеспособном предприятии.
40. Анализ причин неплатежеспособности организаций в России.
41. Методические основы антикризисного управления предприятием.
42. Финансовое прогнозирование и финансовое планирование в антикризисном управлении.
43. Оценка бизнеса в кризисных условиях.

## **Состав типового задания на выполнение курсовых проектов.**

Аннотация

Оглавление

Определения, обозначения и сокращения

Нормативно-правовая база

Введение

Глава 1. Теоретико-методологические основы антикризисного управления на предприятиях ИСС.

1.1. Сущностная характеристика объекта исследования с дискуссией по терминологии

1.2. Подходы к формированию механизма антикризисного управления объектом исследования

1.3. Результаты исследования современных кризисных тенденций, проблем и методов идентификации применительно к рассматриваемому объекту

Глава 2 Анализ финансового состояния исследуемого предприятия ИСС

2.1 Организационно-экономическая характеристика предприятия

2.2 Оценка состояния финансов предприятия

2.3 Характеристика антикризисного состояния предприятия ИСС

Глава 3 Разработка актуального механизма антикризисного управления и риск-менеджмента предприятия ИСС в рамках темы исследования

3.1 Выбор инструментов антикризисного управления предприятием ИСС

3.2 Разработка механизма (алгоритма, процесса, методики) антикризисного управления предприятием ИСС

3.3 План внедрения предложенного механизма (алгоритма, процесса, методики) антикризисного управления предприятием ИСС

3.4 Разработка рекомендаций по антикризисному управлению предприятием ИСС

Заключение

Библиографический список

Приложения.

### **Перечень типовых примерных вопросов для защиты курсовой работы:**

1. Используемые источники внутренней и внешней информации.
2. Основные законы, регламентирующие деятельность предприятия ИСС и использование финансовых ресурсов.
3. Базовые теоретические решения по антикризисному управлению и риск-менеджменту предприятия ИСС в рамках выбранной темы исследования
4. Современные методические решения по антикризисному управлению и риск-менеджменту предприятия ИСС объектом исследования в рамках выбранной темы исследования
5. Проблемы использования современных источников финансирования деятельности российских компаний.
6. Факторы, определяющие современную тенденцию развития антикризисного управления и риск-менеджмента на предприятиях ИСС
7. Бюджетные возможности решения проблем антикризисного управления и риск-менеджмента на предприятиях ИСС.
8. Передовые технологии антикризисного управления и риск-менеджмента на предприятиях
9. Влияние факторов внешней и внутренней среды на выбор методов антикризисного управления и риск-менеджмента на предприятиях ИСС.
10. Применимость предложенных рекомендаций на других предприятиях ИСС.

2.2. *Текущий контроль*

2.2.1. *Перечень форм текущего контроля:*

- ✓ контрольная работа в 7-м семестре (очная форма обучения);

2.2.2. *Типовые контрольные задания форм текущего контроля*

Очная форма обучения

### **Контрольная работа. Тема «Методы прогнозирования, выявления, оценки, анализа рисков»**

Контрольная работа включает вопросы, задачи и тестовые задания

#### **Типовые вопросы**

1. Субъект управления в управлении рисками.
2. Критерии измерения величины риска.
3. Определите последовательность выполнения процессов управления рисками проекта.
4. Определите причины возникновения рисков.

5. Какие задачи решаются в ходе планирования управления рисками?
6. Что должен содержать план управления рисками?
7. Верно ли утверждение, что диверсификация представляет собой установление предельных размеров рискованного вложения капитала?
8. В чем заключается назначение шкалы оценки воздействия?
9. Каковы основные выходы процесса идентификации риска?
10. Для чего необходим качественный анализ рисков?
11. Укажите методы, используемые в процессе количественного анализа рисков.
12. В каком случае может использоваться равномерное распределение вероятностей?
13. Стратегии реагирования на негативные риски.
14. Каковы стратегии реагирования на позитивные риски?
15. Какие методы используются в процессе мониторинга и управления риском?
16. Почему распределение рисков между участниками повышает надежность достижения результата?
17. В какой фазе проекта влияние риска минимально?
18. Иницирован новый проект, основанный на новой технологии и не исполняемый прежде. Какой тип контракта следует использовать инвестору для уменьшения или устранения рисков?
19. Анализ чувствительности и мозговой штурм являются двумя из многих методов идентификации рисков. Каковы преимущества использования анализа чувствительности?
20. Что относится к внешним рискам?

### Типовые задачи

#### Задача 1.

В конце года компания собирается начать строительство нового завода, но для этого ей необходимо взять кредит в банке при СРСП, равной 25%.

Актив компании насчитывает 20000 долларов, собственные средства – 120000 долларов, долгосрочные заемные средства – 56000 долларов, а срочная кредиторская задолженность – 24000 долларов. За прошедший год компания получила прибыль в размере 110000 долларов (до уплаты % за кредит и налога на прибыль). Определите уровень финансового рычага для данной компании. Сможет ли она взять кредит на сумму 80000 долларов?

Определить безрисковую величину суммы кредита.

#### Задача 2.

Компании в будущем году предполагает обновить оборудование, для этого ей понадобится кредит. Ставка процента составляет 20,5%.

Актив компании составляет 2000000 долларов, собственные средства – 1200000, долгосрочные заемные средства – 550000, а срочная кредиторская задолженность – 250000. Компания за текущий счет получила прибыль в размере 700000 (до уплаты % за кредит и налога на прибыль).

Определить безрисковую сумму кредита.

Рассчитайте эффект финансового рычага для данной компании и определите, сможет ли она взять кредит на сумму 1250000 долларов?

#### Задача 3.

Предприниматель решает, куда вложить прибыль – в сбербанк, дающий низкий процент по вкладу, но обеспечивающий гарантию выплаты (практически безрисковый актив), или купить акции фирмы, обещающий высокий дивиденд, успешность хозяйственной деятельности которой – проблематична.

Есть и другая возможность: часть капитала положить на депозит в сбербанк, а часть – вложить в акции. Это обеспечит частичную сохранность капитала его прибыльность

Определить ожидаемый процент прибыли при распределении капитала по этим активам и степень предполагаемого риска.

### Типовые тестовые задания

1. Вид кризиса, который охватывает всю социально-экономическую систему (по масштабу проявления)
  - а. общий
  - б. частный
  - в. масштабный
  - г. локальный
2. Кризис может проявляться на следующих уровнях социально-экономической системы
  - а. преимущественно на микроуровне
  - б. преимущественно на макроуровне
  - в. как на микроуровне, так и на макроуровне
  - г. вообще не проявляется, кризис – скрытое явление
3. Экстернальные факторы экономического цикла – это теории, рассматривающие экономический цикл наличием...
  - а. только эндогенных факторов

- б. только экзогенных факторов
  - в. эндогенных и экзогенных факторов
4. Какова причина кризиса, по мнению Дж.М.Кейнса?
- а. кризис носит случайный характер, и он не возможен при капитализме
  - б. проявление монополизма в сочетании с государственным регулированием
  - в. государство провоцирует и поддерживает цикличность появления кризиса
5. Что в соответствии с федеральным законом о несостоятельности (банкротстве) (*Федеральный закон* от 26.10.2002 N 127-ФЗ (ред. от 23.07.2013)) означает понятие «санация»?
- а. меры, принимаемые собственником имущества должника - унитарного предприятия, учредителями (участниками) должника, кредиторами должника и иными лицами в целях предупреждения банкротства и восстановления платежеспособности должника, в том числе на любой стадии рассмотрения дела о банкротстве
  - б. процедура, применяемая в деле о банкротстве к должнику в целях обеспечения сохранности его имущества, проведения анализа финансового состояния должника, составления реестра требований кредиторов и проведения первого собрания кредиторов
  - в. процедура, применяемая в деле о банкротстве к должнику в целях восстановления его платежеспособности и погашения задолженности в соответствии с графиком погашения задолженности
  - г. процедура, применяемая в деле о банкротстве к должнику в целях восстановления его платежеспособности
6. Какие цели не предусматривает федеральный закон о несостоятельности (банкротстве) (*Федеральный закон* от 26.10.2002 N 127-ФЗ (ред. от 23.07.2013))?
- а. не преследует цели обязательной ликвидации предприятия при наличии признаков банкротства
  - б. не предусматривает норм материального и процессуального права для предприятий всех форм собственности
  - в. не преследует цели регулировать порядок и условия осуществления мер по предупреждению банкротства
7. Как графически можно определить динамику кризиса на предприятии?

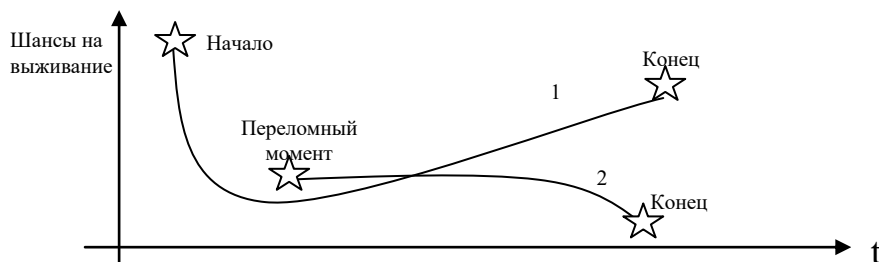

- а. по траектории 1
  - б. по траектории 2
  - в. возможны оба варианта
8. Возбуждение производства в арбитражном суде по делу о несостоятельности (банкротстве) осуществляется на основании заявления ...
- а. должника
  - б. кредиторов
  - в. прокурора
  - г. всех вышеперечисленных
9. В зависимости от условий несостоятельность (банкротство) может быть:
- а. несправедливой (вызвана различными обстоятельствами типа стихийных бедствий, политической нестабильностью и т.д.)
  - б. ложной (вызвана с целью избегания уплаты долгов кредиторам)
  - в. неосторожной (вызвана неэффективной деятельностью руководства)
  - г. все ответы верны
10. Какие меры проводят при признании предприятия банкротом?
- а. Реорганизацию
  - б. Ликвидацию
  - в. Мировое соглашение
  - г. Ничего не проводят
  - д. Все ответы верны

### 3. Методические материалы, определяющие процедуры оценивания

Процедура проведения промежуточной аттестации и текущего контроля успеваемости регламентируется локальным нормативным актом, определяющим порядок осуществления текущего контроля успеваемости и промежуточной аттестации обучающихся.

*3.1. Процедура оценивания при проведении промежуточной аттестации обучающихся по дисциплине в форме экзамена и/или дифференцированного зачета (зачета с оценкой)*

Промежуточная аттестация по дисциплине в форме дифференцированного зачета (зачета с оценкой) проводится в 7 семестре.

Используются критерии и шкала оценивания, указанные в п.1.2. Оценка выставляется преподавателем интегрально по всем показателям и критериям оценивания.

Ниже приведены правила оценивания формирования компетенций по показателю оценивания «Знания».

Критерий оценивания	Уровень освоения и оценка			
	«2» (неудовлетв.)	«3» (удовлетвор.)	«4» (хорошо)	«5» (отлично)
Знание терминов и определений, понятий	Не знает терминов и определений	Знает термины и определения, но допускает неточности формулировок	Знает термины и определения	Знает термины и определения, может корректно сформулировать их самостоятельно
Знание основных закономерностей и соотношений, принципов	Не знает основные закономерности и соотношения, принципы построения знаний	Знает основные закономерности, соотношения, принципы построения знаний	Знает основные закономерности, соотношения, принципы построения знаний, их интерпретирует и использует	Знает основные закономерности, соотношения, принципы построения знаний, может самостоятельно их получить и использовать
Объём освоенного материала, усвоение всех дидактических единиц (разделов)	Не знает значительной части материала дисциплины	Знает только основную материал дисциплины, не усвоил его деталей	Знает материал дисциплины в объёме	Обладает твёрдым и полным знанием материала дисциплины, владеет дополнительными знаниями
Полнота ответов на проверочные вопросы	Не даёт ответы на большинство вопросов	Даёт неполные ответы на все вопросы	Даёт ответы на вопросы, но не все - полные	Даёт полные, развёрнутые ответы на поставленные вопросы
Правильность ответов на вопросы	Допускает грубые ошибки при изложении ответа на вопрос	В ответе имеются существенные ошибки	В ответе имеются несущественные неточности	Ответ верен
Чёткость изложения и интерпретации знаний	Излагает знания без логической последовательности	Излагает знания с нарушениями в логической последовательности	Излагает знания без нарушений в логической последовательности	Излагает знания в логической последовательности, самостоятельно их интерпретируя и анализируя
	Не иллюстрирует изложение поясняющими схемами, рисунками и примерами	Выполняет поясняющие схемы и рисунки небрежно и с ошибками	Выполняет поясняющие рисунки и схемы корректно и понятно	Выполняет поясняющие рисунки и схемы точно и аккуратно, раскрывая полноту усвоенных знаний
	Неверно излагает и интерпретирует знания	Допускает неточности в изложении и интерпретации знаний	Грамотно и по существу излагает знания	Грамотно и точно излагает знания, делает самостоятельные выводы

Ниже приведены правила оценивания формирования компетенций по показателю оценивания «Навыки начального уровня».

Критерий оценивания	Уровень освоения и оценка			
	«2» (неудовлетв.)	«3» (удовлетвор.)	«4» (хорошо)	«5» (отлично)
Навыки выбора методик выполнения заданий	Не может выбрать методику выполнения заданий	Испытывает затруднения по выбору методики выполнения заданий	Без затруднений выбирает стандартную методику выполнения заданий	Применяет теоретические знания для выбора методики выполнения заданий
Навыки выполнения заданий различной сложности	Не имеет навыков выполнения учебных заданий	Имеет навыки выполнения только простых типовых учебных заданий	Имеет навыки выполнения только стандартных учебных заданий	Имеет навыки выполнения как стандартных, так и нестандартных учебных заданий
Навыки самопроверки. Качество сформированных навыков	Допускает грубые ошибки при выполнении заданий, нарушающие логику решения задач	Допускает ошибки при выполнении заданий, нарушения логики решения	Допускает ошибки при выполнении заданий, не нарушающие логику решения	Не допускает ошибок при выполнении заданий
Навыки анализа результатов выполнения заданий, решения задач	Делает некорректные выводы	Испытывает затруднения с формулированием корректных выводов	Делает корректные выводы по результатам решения задачи	Самостоятельно анализирует результаты выполнения заданий
Навыки представления результатов решения задач	Не может проиллюстрировать решение задачи поясняющими схемами, рисунками	Выполняет поясняющие схемы и рисунки небрежно и с ошибками	Выполняет поясняющие рисунки и схемы корректно и понятно	Выполняет поясняющие рисунки и схемы верно и аккуратно

Ниже приведены правила оценивания формирования компетенций по показателю оценивания «Навыки основного уровня».

Критерий оценивания	Уровень освоения и оценка			
	«2» (неудовлетв.)	«3» (удовлетвор.)	«4» (хорошо)	«5» (отлично)
Навыки выбора методик выполнения заданий	Не может выбрать методику выполнения заданий	Испытывает затруднения по выбору методики выполнения заданий	Без затруднений выбирает стандартную методику выполнения заданий	Применяет теоретические знания для выбора методики выполнения заданий
Навыки выполнения заданий различной сложности	Не имеет навыков выполнения учебных заданий	Имеет навыки выполнения только простых типовых учебных заданий	Имеет навыки выполнения только стандартных учебных заданий	Имеет навыки выполнения как стандартных, так и нестандартных учебных заданий
Навыки самопроверки. Качество сформированных навыков	Допускает грубые ошибки при выполнении заданий, нарушающие логику решения задач	Допускает ошибки при выполнении заданий, нарушения логики решения	Допускает ошибки при выполнении заданий, не нарушающие логику решения	Не допускает ошибок при выполнении заданий
Навыки анализа результатов выполнения заданий, решения задач	Делает некорректные выводы	Испытывает затруднения с формулированием корректных выводов	Делает корректные выводы по результатам решения задачи	Самостоятельно анализирует результаты выполнения заданий
Навыки представления результатов решения задач	Не может проиллюстрировать решение задачи	Выполняет поясняющие схемы и рисунки небрежно	Выполняет поясняющие рисунки и схемы корректно и	Выполняет поясняющие рисунки и схемы верно и акку-

	поясняющими схемами, рисунками	и с ошибками	понятно	ратно
Навыки обоснования выполнения заданий	Не может обосновать алгоритм выполнения заданий	Испытывает затруднения при обосновании алгоритма выполнения заданий	Обосновывает ход решения задач без затруднений	Грамотно обосновывает ход решения задач
Быстрота выполнения заданий	Не выполняет задания или выполняет их очень медленно, не достигая поставленных задач	Выполняет задания медленно, с отставанием от установленного графика.	Выполняет все поставленные задания в срок	Выполняет все поставленные задания с опережением графика
Самостоятельность в выполнении заданий	Не может самостоятельно планировать и выполнять задания	Выполняет задания только с помощью наставника	Самостоятельно выполняет задания с консультацией у наставника	Выполняет задания самостоятельно, без посторонней помощи
Результативность (качество) выполнения заданий	Выполняет задания некачественно	Выполняет задания с недостаточным качеством	Выполняет задания качественно	Выполняет качественно даже сложные задания

*3.2. Процедура оценивания при проведении промежуточной аттестации обучающихся по дисциплине в форме зачета*

Промежуточная аттестация по дисциплине в форме зачёта не проводится.

*3.3. Процедура оценивания при проведении промежуточной аттестации обучающихся по дисциплине в форме защиты курсовой работы (курсового проекта)*

Процедура защиты курсового проекта определена локальным нормативным актом, определяющим порядок осуществления текущего контроля успеваемости и промежуточной аттестации обучающихся.

Промежуточная аттестация по дисциплине (модулю) проводится в форме защиты курсовой работы в 7 семестре.

Используется шкала и критерии оценивания, указанные в п.1.2. Оценка выставляется преподавателем интегрально по всем показателям и критериям оценивания.

Шифр	Наименование дисциплины
Б1.О.27	Антикризисное управление и риск-менеджмент

Код направления подготовки /специальности	38.03.02
Направление подготовки /специальность	Менеджмент
Наименование (я) ОПОП (направленность / профиль)	Менеджмент в инвестиционно-строительной сфере
Год начала реализации ОПОП	2023
Уровень образования	бакалавриат
Форма обучения	очная
Год разработки/обновления	2023

### Перечень учебных изданий и учебно-методических материалов

Печатные учебные издания в НТБ НИУ МГСУ:

№ п/п	Автор, название, место издания, издательство, год издания, количество страниц	Количество экземпляров в библиотеке НИУ МГСУ
1.	Антикризисное управление: механизмы государства, технологии бизнеса [Текст] : учебник и практикум для академического бакалавриата / под ред. А. З. Бобылевой ; Моск. гос. ун-т. им М. В. Ломоносова. - Москва : Юрайт, 2016. - 639 с. ISBN 978-5-9916-3543-1	20
2.	Ермасова, Н. Б. Риск-менеджмент организации [Текст] : учебно-практическое пособие / Н. Б. Ермасова. - Москва : Дашков и К, 2014. - 379 с. ISBN 978-5-394-01777-3	15
3	Риск-менеджмент инвестиционного проекта [Текст] : учебник для студентов вузов, обучающихся по экономическим специальностям / под ред.: М. В. Грачевой, А. Б. Секерина ; [М. В. Грачева [и др.]. - Москва : ЮНИТИ, 2013. - 544 с. : ил., табл. - Библиогр. в конце глав. - ISBN 978-5-238-01506-4	10
4	Антикризисное управление: механизмы государства, технологии бизнеса [Текст] : учебник и практикум для академического бакалавриата / под ред. А. З. Бобылевой ; Моск. гос. ун-т. им М. В. Ломоносова. - Москва : Юрайт, 2016. - 639 с. : ил., табл. - (Бакалавр. Академический курс). - Библиогр. в конце глав. - ISBN 978-5-9916-3543-1	20

Электронные учебные издания в электронно-библиотечных системах (ЭБС):

№ п/п	Автор, название, место издания, год издания, количество страниц	Ссылка на учебное издание в ЭБС
1.	Антикризисное управление: механизмы государства, технологии бизнеса : учебник и практикум для академического бакалавриата / Бобылева А. З. [и др.] ; под общ. ред. А. З. Бобылевой — М. : Издательство Юрайт, 2019. — 639 с. — (Серия : Бакалавр. Академический курс). — ISBN 978-5-9916-3543-1.	<a href="https://urait.ru/bcode/426251">https://urait.ru/bcode/426251</a>
2.	Государственное антикризисное управление : учебник для бакалавриата и магистратуры / Охотский Е. В. [и др.] ; под общ. ред. Е. В. Охотского — М. : Издательство Юрайт, 2019. — 371 с. — (Серия : Бакалавр и магистр. Академический курс). — ISBN 978-5-534-00668-1	<a href="https://urait.ru/bcode/434438">https://urait.ru/bcode/434438</a>

Перечень учебно-методических материалов в НТБ НИУ МГСУ:

№ п/п	Автор, название, место издания, издательство, год издания, количество страниц
1	Таскаева, Н. Н. Инвестиционный анализ [Электронный ресурс] : курс лекций / Моск. гос. строит. ун-т. ; Н. Н. Таскаева, Т. Н. Кисель. - Учеб. электрон. изд. - Электрон. текстовые дан. - Москва : МГСУ, 2016. - 1 эл. опт. диск (CD-ROM) : цв. - ISBN 978-5-7264-1260-3 <a href="http://lib-04.gic.mgsu.ru/lib/Method%20202016/31.pdf">http://lib-04.gic.mgsu.ru/lib/Method%20202016/31.pdf</a>



2	Инвестиционный анализ : [Электронный ресурс] : методические указания к практическим занятиям по дисциплине "Инвестиционный анализ" для обучающихся по направлению подготовки 38.03.02 Менеджмент, по профилю "Менеджмент в инвестиционно-строительной сфере" / Моск. гос. строит. ун-т., каф. менеджмента и инноваций ; [сост.: Н. Г. Верстина [и др.] ; рец. В. С. Канхва]. - Москва : МГСУ, 2017. - 64 с. - (Менеджмент). - URL: <a href="http://lib-04.gic.mgsu.ru/lib/Metod2017/79.pdf">http://lib-04.gic.mgsu.ru/lib/Metod2017/79.pdf</a> .
---	--

**Приложение 3 к рабочей программе**

Шифр	Наименование дисциплины
Б1.О.27	Антикризисное управление и риск-менеджмент

Код направления подготовки / специальности	38.03.02
Направление подготовки / специальность	Менеджмент
Наименование (я) ОПОП (направленность / профиль)	Менеджмент в инвестиционно-строительной сфере
Год начала реализации ОПОП	2023
Уровень образования	бакалавриат
Форма обучения	очная
Год разработки/обновления	2023

**Перечень профессиональных баз данных и информационных справочных систем**

Наименование	Электронный адрес ресурса
«Российское образование» - федеральный портал	<a href="http://www.edu.ru/index.php">http://www.edu.ru/index.php</a>
Научная электронная библиотека	<a href="http://elibrary.ru/defaultx.asp?">http://elibrary.ru/defaultx.asp?</a>
Электронная библиотечная система IPRbooks	<a href="http://www.iprbookshop.ru/">http://www.iprbookshop.ru/</a>
Федеральная университетская компьютерная сеть России	<a href="http://www.runnet.ru/">http://www.runnet.ru/</a>
Информационная система "Единое окно доступа к образовательным ресурсам"	<a href="http://window.edu.ru/">http://window.edu.ru/</a>
Научно-технический журнал по строительству и архитектуре «Вестник МГСУ»	<a href="http://www.vestnikmgsu.ru/">http://www.vestnikmgsu.ru/</a>
Научно-техническая библиотека НИУ МГСУ	<a href="http://www.mgsu.ru/resources/Biblioteka/">http://www.mgsu.ru/resources/Biblioteka/</a>

Шифр	Наименование дисциплины
Б1.О.27	Антикризисное управление и риск-менеджмент

Код направления подготовки / специальности	38.03.02
Направление подготовки / специальность	Менеджмент
Наименование (я) ОПОП (направленность / профиль)	Менеджмент в инвестиционно-строительной сфере
Год начала реализации ОПОП	2023
Уровень образования	бакалавриат
Форма обучения	очная
Год разработки/обновления	2023

### Перечень материально-технического обеспечения ОПОП ВО

Наименование специальных помещений и помещений для самостоятельной работы	Оснащенность специальных помещений и помещений для самостоятельной работы	Перечень лицензионного программного обеспечения. Реквизиты подтверждающего документа
Учебные аудитории для проведения учебных занятий, текущего контроля и промежуточной аттестации	Рабочее место преподавателя, рабочие места обучающихся	
<p>Помещение для самостоятельной работы обучающихся</p> <p><b>Ауд. 41 НТБ</b> на 80 посадочных мест (рабочее место библиотекаря, рабочие места обучающихся)</p>	<p>ИБП GE VH Series VH 700</p> <p>Источник бесперебойного питания РИП-12 (2 шт.)</p> <p>Компьютер/ТИП №5 (2 шт.)</p> <p>Компьютер Тип № 1 (6 шт.)</p> <p>Контрольно-пусковой блок С2000-КПБ (26 шт.)</p> <p>Монитор / Samsung 21,5" S22C200B (80 шт.)</p> <p>Плоттер / HP DJ T770</p> <p>Прибор приемно-контрольный С2000-АСПТ (2 шт.)</p> <p>Принтер / HP LaserJet P2015 DN</p> <p>Принтер /Тип № 4 н/т</p> <p>Принтер HP LJ Pro 400 M401dn</p> <p>Системный блок / Kraftway Credo тип 4 (79 шт.)</p> <p>Электронное табло 2000*950</p>	<p>Adobe Acrobat Reader DC (ПО предоставляется бесплатно на условиях OpLic)</p> <p>Adobe Flash Player (ПО предоставляется бесплатно на условиях OpLic)</p> <p>APM Civil Engineering (Договор № 109/9.13_АО НИУ от 09.12.13 (НИУ-13))</p> <p>ArcGIS Desktop (Договор передачи с ЕСРИ СНГ 31 лицензии от 27.01.2016)</p> <p>ArhciCAD [22] (Б\Д; Веб-кабинет или подписка; OpenLicense)</p> <p>AutoCAD [2018] (Б\Д; Веб-кабинет или подписка; OpenLicense)</p> <p>AutoCAD [2020] (Б\Д; Веб-кабинет или подписка; OpenLicense)</p> <p>Autodesk Revit [2018] (Б\Д; Веб-кабинет или подписка; OpenLicense)</p> <p>Autodesk Revit [2020] (Б\Д; Веб-кабинет или подписка; OpenLicense)</p> <p>CorelDRAW [GSX5;55] (Договор № 292/10.11- АО НИУ от 28.11.2011 (НИУ-11))</p> <p>eLearnBrowser [1.3] (Договор ГМЛ-Л-16/03-846 от 30.03.2016)</p> <p>Google Chrome (ПО предоставляется бесплатно на условиях OpLic)</p> <p>Lazarus (ПО предоставляется бесплатно на условиях OpLic)</p> <p>Mathcad [Edu.Prime;3;30] (Договор №109/9.13_АО НИУ от 09.12.13 (НИУ-13))</p> <p>Mathworks Matlab [R2008a;100] (Договор 089/08-ОК(ИОП) от 24.10.2008)</p> <p>Mozilla Firefox (ПО предоставляется бес-</p>

Наименование специальных помещений и помещений для самостоятельной работы	Оснащенность специальных помещений и помещений для самостоятельной работы	Перечень лицензионного программного обеспечения. Реквизиты подтверждающего документа
		<p>платно на условиях OpLic)  MS Access [2013;Im] (OpenLicense; Подписка Azure Dev Tools; Б\Д; Веб-кабинет)  MS ProjectPro [2013;ImX] (OpenLicense; Подписка Azure Dev Tools; Б\Д; Веб-кабинет)  MS VisioPro [2013;ADT] (OpenLicense; Подписка Azure Dev Tools; Б\Д; Веб-кабинет)  MS Visual FoxPro [ADT] (OpenLicense; Подписка Azure Dev Tools; Б\Д; Веб-кабинет)  nanoCAD СПДС Стройплощадка (Договор бесплатной передачи / партнерство)  PascalABC [3.2.0.1311] (ПО предоставляется бесплатно на условиях OpLic)  Visual Studio Ent [2015;Imx] (OpenLicense; Подписка Azure Dev Tools; Б\Д; Веб-кабинет)  Visual Studio Expr [2008;ImX] (OpenLicense; Подписка Azure Dev Tools; Б\Д; Веб-кабинет)  WinPro 7 [ADT] (OpenLicense; Подписка Azure Dev Tools; Б\Д; Веб-кабинет)  Компас-3D V14 АЕС (Договор № 109/9.13_АО НИУ от 09.12.13 (НИУ-13))  ПК ЛИРА-САПР [2013] (Договор № 109/9.13_АО НИУ от 09.12.13 (НИУ-13))</p>
<p>Помещение для самостоятельной работы обучающихся</p> <p><b>Ауд. 59 НТБ</b>  на 5 посадочных мест, оборудованных компьютерами (рабочее место библиотекаря, рабочие места обучающихся, рабочее место для лиц с ограниченными возможностями здоровья)  Читальный зал на 52 посадочных места</p>	<p>Компьютер / ТИП №5 (4 шт.)  Монитор Acer 17" AL1717 (4 шт.)  Монитор Samsung 24" S24C450B  Системный блок Kraftway Credo KC36 2007 (4 шт.)  Системный блок Kraftway Credo KC43 с KSS тип3  Принтер/HP LaserJet P2015 DN  Аудиторный стол для инвалидов-колясочников  Видеоувеличитель /Optelec ClearNote  Джойстик компьютерный беспроводной  Клавиатура Clevy с большими кнопками и накладкой (беспроводная)  Кнопка компьютерная выносная малая  Кнопка компьютерная выносная малая (2 шт.)</p>	<p>Google Chrome (ПО предоставляется бесплатно на условиях OpLic (не требуется))  Adobe Acrobat Reader DC (ПО предоставляется бесплатно на условиях OpLic (не требуется))  eLearnBrowser [1.3] (Договор ГМЛ-Л-16/03-846 от 30.03.2016)  Mozilla Firefox (ПО предоставляется бесплатно на условиях OpLic (лицензия не требуется))  MS OfficeStd [2010; 300] (Договор № 162/10 - АО НИУ от 18.11.2010 (НИУ-10))  Adobe Acrobat Reader [11] (ПО предоставляется бесплатно на условиях OpLic (лицензия не требуется))  K-Lite Codec Pack (ПО предоставляется бесплатно на условиях OpLic (лицензия не требуется))</p>
<p>Помещение для самостоятельной работы обучающихся</p> <p><b>Ауд. 84 НТБ</b>  На 5 посадочных мест, оборудованных ком-</p>	<p>Монитор Acer 17" AL1717 (5 шт.)  Системный блок Kraftway KW17 2010 (5 шт.)</p>	<p>AutoCAD [2020] (Б\Д; Веб-кабинет или подписка; OpenLicense)  Eurosoft STARK [201W;20] (Договор № 089/08-ОК(ИОП) от 24.10.2008)  MS OfficeStd [2010; 300] (Договор № 162/10 - АО НИУ от 18.11.2010 (НИУ-10))  nanoCAD СПДС Конструкции (Договор</p>

Наименование специальных помещений и помещений для самостоятельной работы	Оснащенность специальных помещений и помещений для самостоятельной работы	Перечень лицензионного программного обеспечения. Реквизиты подтверждающего документа
<p>пьютерами (рабочее место библиотекаря, рабочие места обучающихся)</p> <p>Читальный зал на 52 посадочных места</p>		<p>бесплатной передачи / партнерство)</p> <p>WinPro 7 [ADT] (OpenLicense; Подписка Azure Dev Tools; Б\Д; Веб-кабинет)</p> <p>ПК ЛИРА-САПР [2013R5] (ПО предоставляется бесплатно на условиях OpLic (лицензия не требуется))</p>

Федеральное государственное бюджетное образовательное учреждение высшего образования  
**«НАЦИОНАЛЬНЫЙ ИССЛЕДОВАТЕЛЬСКИЙ МОСКОВСКИЙ ГОСУДАРСТВЕННЫЙ  
СТРОИТЕЛЬНЫЙ УНИВЕРСИТЕТ»**

**РАБОЧАЯ ПРОГРАММА**

Шифр	Наименование дисциплины
Б1.О.28	Основы российской государственности

Код направления подготовки / специальности	38.03.02
Направление подготовки / специальность	Менеджмент
Наименование (я) ОПОП (направленность / профиль)	Менеджмент в инвестиционно-строительной сфере
Год начала реализации ОПОП	2023
Уровень образования	бакалавриат
Форма обучения	Очная
Год разработки/обновления	2023

Разработчики:

должность	учёная степень, учёное звание	ФИО
Профессор	Канд. ист. наук, доцент	Иванова З.И.

Рабочая программа дисциплины разработана и одобрена кафедрой (структурным подразделением) Социальных, психологических и правовых коммуникаций.

Рабочая программа утверждена методической комиссией по УГСН, протокол № 10 от «16» июня 2023 г.

## 1. Цель освоения дисциплины

Целью освоения дисциплины «Основы российской государственности» является формирование у обучающихся системы знаний, навыков и компетенций, а также ценностей, правил и норм поведения, связанных с осознанием принадлежности к российскому обществу, развитием чувства патриотизма и гражданственности, формированием духовно-нравственного и культурного фундамента развитой и цельной личности, осознающей особенности исторического пути российского государства, самобытность его политической организации и сопряжение индивидуального достоинства и успеха с общественным прогрессом и политической стабильностью своей Родины.

Программа составлена в соответствии с требованиями Федерального государственного образовательного стандарта высшего образования по направлению подготовки 38.03.02 Менеджмент-

Дисциплина относится к обязательной части Блока 1 «Дисциплины (модули)» основной профессиональной образовательной программы «Менеджмент в инвестиционно-строительной сфере». Дисциплина является обязательной для изучения.

## 2. Перечень планируемых результатов обучения по дисциплине, соотнесенных с планируемыми результатами освоения образовательной программы

Код и наименование компетенции (результат освоения)	Код и наименование индикатора достижения компетенции
<b>УК-5.</b> Способен воспринимать межкультурное разнообразие общества в социально-историческом, этническом и философском контекстах	<p>УК-5.5. Демонстрирует толерантное восприятие социальных и культурных различий, уважительное и бережное отношение к историческому наследию и культурным традициям.</p> <p>УК-5.6. Находит и использует необходимую для саморазвития и взаимодействия с другими людьми информацию о культурных особенностях и традициях различных социальных групп.</p> <p>УК-5.7. Проявляет в своем поведении уважительное отношение к историческому наследию и социокультурным традициям различных социальных групп, опирающееся на знание этапов исторического развития России в контексте мировой истории и культурных традиций мира.</p> <p>УК-5.8. Сознательно выбирает ценностные ориентиры и гражданскую позицию; аргументировано обсуждает и решает проблемы мировоззренческого, общественного и личностного характера.</p>

Код и наименование индикатора достижения компетенции	Наименование показателя оценивания (результата обучения по дисциплине)
УК-5.5. Демонстрирует толерантное восприятие социальных и культурных различий, уважительное и бережное отношение к историческому наследию и культурным традициям	<b>Знает</b> фундаментальные достижения, изобретения, открытия и свершения, связанные с развитием российского государства и российской цивилизации. <b>Имеет навык (начального уровня)</b> толерантного восприятия социальных и культурных различий в учебном коллективе
УК-5.6. Находит и использует необходимую для саморазвития и	<b>Имеет навык (начального уровня)</b> поиска и использования информации об особенностях,

взаимодействия с другими людьми информацию о культурных особенностях и традициях различных социальных и этнических групп.	ценностных принципах и ориентирах различных социальных групп для саморазвития и взаимодействия с другими людьми.
УК-5.7. Проявляет в своём поведении уважительное отношение к историческому наследию и социокультурным традициям различных социальных групп, опирающееся на знание этапов исторического развития России в контексте мировой истории и культурных традиций мира.	<p><b>Знает</b> особенности формирования российской государственности и российской цивилизации.</p> <p><b>Знает</b> особенности современной политической организации российского общества.</p> <p><b>Знает</b> принципы разделения властей и особенности организации власти в РФ.</p> <p><b>Знает</b> основные этапы исторического развития России в контексте мировой истории и культурных традиций мира.</p> <p><b>Знает</b> мировоззренческие принципы российской цивилизации.</p> <p><b>Имеет навык (начального уровня)</b> определения форм взаимоотношений с другими людьми на основе уважительного отношения к социокультурным ценностям и нормам других этнических и социальных групп.</p>
УК-5.8. Сознательно выбирает ценностные ориентиры и гражданскую позицию; аргументировано обсуждает и решает проблемы мировоззренческого, общественного и личностного характера	<p><b>Знает</b> особенности, фундаментальные ценностные принципы и перспективные ценностные ориентиры российского цивилизационного развития.</p> <p><b>Знает</b> этические и мировоззренческие доктрины российских мыслителей, отражающих её многонациональный, многоконфессиональный и солидарный (общинный) характер.</p> <p><b>Знает</b> о наиболее вероятных внешних и внутренних вызовах, стоящих перед лицом российской цивилизации и её государственностью в настоящий момент.</p> <p><b>Имеет навык (начального уровня)</b> аргументированного обсуждения проблем мировоззренческого, общественного и личностного характера.</p>

Информация о формировании и контроле результатов обучения представлена в Фонде оценочных средств (Приложение 1).

### 3. Трудоемкость дисциплины и видов учебных занятий по дисциплине

Общая трудоемкость дисциплины составляет 2 зачетных единицы (72 академических часа). (1 зачетная единица соответствует 36 академическим часам)

Видами учебных занятий и работы обучающегося по дисциплине могут являться.

Обозначение	Виды учебных занятий и работы обучающегося
Л	Лекции
ЛР	Лабораторные работы
ПЗ	Практические занятия
КоП	Компьютерный практикум
КРП	Групповые и индивидуальные консультации по курсовым работам (курсовым проектам)



СР	Самостоятельная работа обучающегося в период теоретического обучения
Контроль	Самостоятельная работа обучающегося и контактная работа обучающегося с преподавателем в период промежуточной аттестации

Структура дисциплины:

Форма обучения – очная

№	Наименование раздела дисциплины	Семестр	Количество часов по видам учебных занятий и работы обучающегося						Формы промежуточной аттестации, текущего контроля успеваемости *	
			Л	ЛР	ПЗ	КоП	КРП	СР		Контроль
1	Что такое Россия	1	6		4			9	9	Контрольная работа (р. 3,4)
2	Российское государство-цивилизация	1	6		4					
3	Российское мировоззрение и ценности российской цивилизации	1	6		4					
4	Политическое устройство России	1	8		6					
5	Вызовы будущего и развитие страны	1	6		4					
	Итого:	1	32		22			9	9	Дифференцированный зачет (зачёт с оценкой)

\* - реферат, контрольная работа, расчетно-графическая работа, домашнее задание

#### 4. Содержание дисциплины, структурированное по видам учебных занятий и разделам

При проведении аудиторных учебных занятий предусмотрено проведение текущего контроля успеваемости:

- в рамках практических занятий предусмотрено выполнение обучающимися контрольной работы.

##### 4.1. Лекции

Форма обучения - очная

№	Наименование раздела дисциплины	Тема и содержание занятия
1	Что такое Россия	<p><b>Особенности формирования российской государственности.</b> Основные этапы становления российской государственности. Географические, природно-климатические, этнокультурные факторы. Адаптивное преодоление и решение проблем.</p> <p><b>Развитие России в контексте мировой истории.</b> Исторические контексты: события, ключевые испытания и победы, повлиявшие на формирование российской государственности. Место и роль России в мировом сообществе: взаимодействие и соперничество. Геополитическая ситуация.</p> <p><b>Современная Россия: цифры и факты, достижения и герои.</b></p>

		<p>Население, культура, религии и языки современной России. Культурные особенности и традиции различных социальных групп. Межкультурное взаимодействие, основные формы. Российские регионы. Страна в её пространственном, человеческом, экономическом, ресурсном, идейно-символическом и нормативно-политическом измерении.</p>
2	Российское государство-цивилизация	<p><b>Цивилизационный подход: возможности и ограничения.</b>          Цивилизация и культура. Цивилизационный подход как методология исследования социальной реальности. Различие формационного и цивилизационного подхода. Плюсы и минусы цивилизационного подхода к изучению истории. Идеология евразийства. Столкновение цивилизаций.</p> <p><b>Осмысление России как цивилизации.</b>          Россия как государство-цивилизация. Исторические, географические, институциональные основания формирования российской цивилизации, многонациональный, многоконфессиональный, солидарный характер. Соотношение «национального государства», «государства-нации» и «государства-цивилизации». Основные черты «государства-цивилизации».</p> <p><b>Российская цивилизация в академическом дискурсе.</b>          Историко-политические основания российской цивилизации: консерватизм, коммунитаризм, солидаризм и космизм. Этические и мировоззренческие доктрины российских мыслителей.</p>
3	Российское мировоззрение и ценности российской цивилизации	<p><b>Мировоззрение и идентичность.</b> Мифы, ценности и убеждения, потребности и стратегии. Культурный код. Понятие идентичности. Виды идентичности, способы идентификации. Национальная и цивилизационная идентичность. Общая историческая память.</p> <p><b>Мировоззренческие принципы российской цивилизации.</b>          Константы русского сознания: единство многообразия, суверенитет (сила и доверие), согласие и сотрудничество, любовь и ответственность, созидание и развитие, их отражение в актуальных социологических данных и политических исследованиях. Возможные конфликтные ситуации и их разрешение в поликультурном обществе и коллективе.</p> <p><b>Пятиэлементная «системная модель мировоззрения».</b>          Пентабазис: человек, семья, общество, государство, страна и репрезентации («символы – идеи и язык – нормы – ритуалы – институты»).</p> <p>Российское мировоззрение сквозь призму социологических данных, ценностный ракурс. Ценностные ориентиры российского цивилизационного развития: стабильность, миссия, ответственность и справедливость. Ценностные ориентиры личности: гражданская позиция.</p>
4	Политическое устройство России	<p><b>Политическая организация общества.</b>          Политические системы и политические режимы. Государственные и общественные институты, их становление и трансформация. Многонациональность и государственный суверенитет. Социальное государство. Гражданское общество.</p> <p><b>Конституционные принципы и разделение властей.</b></p>

		<p>Понятие власти. Принципы разделения властей. Организация власти в РФ. Законодательная и исполнительная власть. Институт президентства. Институт парламентаризма. Судебная власть.</p> <p><b>Политические партии. Народное представительство.</b>          Партия как общественно-политическая организация. Многопартийные системы.          Политическая элита, политическое лидерство, политический класс России.          Общественно-политические организации и движения.</p> <p><b>Стратегическое планирование: национальные проекты и государственные программы</b>          Стратегическое планирование и приоритеты долгосрочного развития страны. Государственные и национальные проекты и их значение (ключевые отрасли, кадры, социальная сфера).</p>
5	Вызовы будущего и развитие страны	<p><b>Актуальные вызовы и проблемы развития России</b>          Глобальные тренды и особенности мирового развития. Техногенные риски, экологические и климатические вызовы, экономические шоки. Мировые политические вызовы. Геополитические вызовы.</p> <p><b>Стратегии национальной безопасности.</b>          Основные направления обеспечения безопасности России. Способы реагирования и программы противодействия.</p> <p><b>Сценарии развития российской цивилизации</b>          Суверенитет страны и его место в сценариях перспективного развития мира и российской цивилизации. Стабильность, миссия, ответственность и справедливость как ценностные ориентиры для развития и процветания России</p>

#### 4.2. Лабораторные работы

Не предусмотрено учебным планом

#### 4.3. Практические занятия

Форма обучения - очная

№	Наименование раздела дисциплины	Тема и содержание занятия
1	Что такое Россия	<p><b>Многообразие российских регионов.</b> Федеративное и этнонациональное разнообразие. Субъекты федерации, природное богатство, культура, традиции, искусство, экономика, предпринимательство. Внешняя и внутренняя миграция, межкультурное взаимодействие и поликультурные коллективы. Способы адаптации и интеграции в коллективе.</p> <p>Игра-викторина на знание фактов о России. Презентации обучающихся о своих городах и регионах.</p> <p><b>Испытания и победы России. Герои страны, герои народа.</b>          Политические и государственные деятели, ученые, деятели культуры, «подвижники» - образцы служения и самопожертвования. Понятие «исторической травмы». Символы и знаки России. Дебаты, свободные дискуссии. Презентации</p>

		обучающихся о выдающихся земляках, родственниках.
2	Российское государство-цивилизация	<p><b>Применимость и альтернативы цивилизационного подхода</b> Отличие цивилизационного подхода от формационного, социального конструкционизма. Базовые категории: цивилизация, прогресс, стадии развития, цикличность, «столкновение цивилизаций», многополярность, детерминизм, релятивизм, глобализация, «евразийство». Деловые игры. Сценарные техники.</p> <p><b>Общественная мысль XIX-XXI века о России как цивилизации.</b> Российские философы о судьбе России. Русская религиозная философия. Обсуждение работ русских философов, презентации, дискуссии.</p>
3	Российское мировоззрение и ценности российской цивилизации	<p><b>Ценностные вызовы современной политики.</b> Политические идеологии в мире и их ценностные системы. Идеологии либерализма, социал-демократии, консерватизма. Ключевые ценностные вызовы. Национализм, фашизм, идеологическая и политическая борьба. Квесты и викторины. Деловые игры и техники сценарного моделирования.</p> <p><b>Ценности российской цивилизации.</b> Ключевые российские ценности в истории и современности: коллективизм, патриотизм, верность Отечеству, свобода личности, справедливость. Равенство как обозначение справедливости. Значение коммуникационных практик и государственных решений в области мировоззрения (политика памяти, символическая политика и пр.) Просмотр актуальных обучающих и художественных материалов. Обсуждение.</p>
4	Политическое устройство России	<p><b>Власть и легитимность в конституционном преломлении.</b> Легитимность власти. Типы легитимности. Легитимность власти в России: в истории и современности. Сценарные и интеллектуальные игры. Дискуссии.</p> <p><b>Уровни и ветви власти в России.</b> Функционирование ветвей власти: Федеральное собрание: функции Государственной Думы и Совета Федерации. Организация судебной власти. Просмотр видеоматериалов работы Совета Федерации. Обсуждение.</p> <p><b>Планирование будущего: государственные стратегии и гражданское участие.</b> Направления госпрограмм. Федеральные целевые программы. Подпрограммы и их реализация. Разбор кейсов (кейс-стади). Просмотр информационных видеоматериалов. Обсуждение.</p>
5	Вызовы будущего и развитие страны	<p><b>Россия: внутренние, внешние, глобальные вызовы.</b> Виды вызовов. Способы реагирования. Деловые игры. Кейсы. Сценарное моделирование ответа на вызовы.</p> <p><b>Ориентиры стратегического развития.</b> Принципы российской политики для обеспечения будущего. Образы будущего. Стабильность, миссия, ответственность и справедливость как ценностные ориентиры для развития и процветания России. Тематические мастерские. Сценарное моделирование перспективного развития мира и российской цивилизации.</p>

#### 4.5. Компьютерные практикумы

Не предусмотрено учебным планом.

#### 4.6. Групповые и индивидуальные консультации по курсовым работам (курсовым проектам)

Не предусмотрено учебным планом.

#### 4.7 Самостоятельная работа обучающегося в период теоретического обучения

Самостоятельная работа обучающегося в период теоретического обучения включает в себя:

- самостоятельную подготовку к учебным занятиям, включая подготовку к аудиторным формам текущего контроля успеваемости;
- самостоятельную подготовку к промежуточной аттестации.

В таблице указаны темы для самостоятельного изучения обучающимся:

№	Наименование раздела дисциплины	Темы для самостоятельного изучения
1	Что такое Россия	Объективные и характерные данные о России, её географии, ресурсах, экономике.
2	Российское государство-цивилизация	Философское осмысление России как цивилизации
3	Российское мировоззрение и ценности российской цивилизации	Концепт мировоззрения в социальных науках. Мировоззрение и государство.
4	Политическое устройство России	Политические институты России: их трансформация в конце XX – начале XXI века.
5	Вызовы будущего и развитие страны	Образы будущего России.

#### 4.8 Самостоятельная работа обучающегося и контактная работа обучающегося с преподавателем в период промежуточной аттестации

Работа обучающегося в период промежуточной аттестации включает в себя подготовку к формам промежуточной аттестации (к дифференцированному зачёту (зачету с оценкой), а также саму промежуточную аттестацию.

### 5. Оценочные материалы по дисциплине

Фонд оценочных средств по дисциплине приведён в Приложении 1 к рабочей программе дисциплины.

Оценочные средства для проведения промежуточной аттестации, а также текущего контроля по дисциплине хранятся на кафедре (структурном подразделении), ответственной за преподавание данной дисциплины.

### 6. Учебно-методическое и материально-техническое обеспечение дисциплины

Основные принципы осуществления учебной работы обучающихся изложены в локальных нормативных актах, определяющих порядок организации контактной работы и порядок самостоятельной работы обучающихся. Организация учебной работы обучающихся на аудиторных учебных занятиях осуществляется в соответствии с п. 3

### *6.1. Перечень учебных изданий и учебно-методических материалов для освоения дисциплины*

Для освоения дисциплины обучающийся может использовать учебные издания и учебно-методические материалы, имеющиеся в научно-технической библиотеке НИУ МГСУ и/или размещённые в Электронных библиотечных системах.

Актуальный перечень учебных изданий и учебно-методических материалов представлен в Приложении 2 к рабочей программе дисциплины.

### *6.2 Перечень профессиональных баз данных и информационных справочных систем*

При осуществлении образовательного процесса по дисциплине используются профессиональные базы данных и информационных справочных систем, перечень которых указан в Приложении 3 к рабочей программе дисциплины.

### *6.3 Перечень материально-технического, программного обеспечения освоения дисциплины*

Учебные занятия по дисциплине проводятся в помещениях, оснащенных соответствующим оборудованием и программным обеспечением.

Перечень материально-технического и программного обеспечения дисциплины приведен в Приложении 4 к рабочей программе дисциплины.

Шифр	Наименование дисциплины
Б1.О.28	Основы российской государственности

Код направления подготовки / специальности	38.03.02
Направление подготовки / специальность	Менеджмент
Наименование (я) ОПОП (направленность / профиль)	Менеджмент в инвестиционно-строительной сфере
Год начала реализации ОПОП	2023
Уровень образования	бакалавриат
Форма обучения	Очная
Год разработки/обновления	2023

### ФОНД ОЦЕНОЧНЫХ СРЕДСТВ

#### 1. Описание показателей и критериев оценивания компетенций, описание шкал оценивания

Оценивание формирования компетенций производится на основе показателей оценивания, указанных в п.2. рабочей программы и в п.1.1 ФОС.

Связь компетенций, индикаторов достижения компетенций и показателей оценивания приведена в п.2 рабочей программы.

##### 1.1. Описание формирования и контроля показателей оценивания

Оценивание уровня освоения обучающимся компетенций осуществляется с помощью форм промежуточной аттестации и текущего контроля. Формы промежуточной аттестации и текущего контроля успеваемости по дисциплине, с помощью которых производится оценивание, указаны в учебном плане и в п.3 рабочей программы.

В таблице приведена информация о формировании результатов обучения по дисциплине разделами дисциплины, а также о контроле показателей оценивания компетенций формами оценивания.

Наименование показателя оценивания (результата обучения по дисциплине)	Номера разделов дисциплины	Формы оценивания (формы промежуточной аттестации, текущего контроля успеваемости)
<b>Знает</b> фундаментальные достижения, изобретения, открытия и свершения, связанные с развитием российского государства и российской цивилизации	1	дифференцированный зачет (зачёт с оценкой)
<b>Имеет навык (начального уровня)</b> толерантного восприятия социальных и культурных различий в учебном коллективе	2,3,4	Контрольная работа, дифференцированный зачет (зачёт с оценкой)
<b>Имеет навык (начального уровня)</b> поиска и использования информации об особенностях, ценностных принципах и ориентирах различных социальных групп для саморазвития и взаимодействия с другими людьми.	1,3,4	Контрольная работа, дифференцированный зачет (зачёт с оценкой)
<b>Знает</b> особенности формирования российской государственности и российской цивилизации.	2	дифференцированный зачет (зачёт с оценкой)
<b>Знает</b> особенности современной политической организации российского общества	4	дифференцированный зачет (зачёт с оценкой)

<b>Знает</b> принципы разделения властей и особенности организации власти в РФ	4	дифференцированный зачет (зачёт с оценкой)
<b>Знает</b> основные этапы исторического развития России в контексте мировой истории и культурных традиций мира.	1	дифференцированный зачет (зачёт с оценкой)
<b>Знает</b> мировоззренческие принципы российской цивилизации	2	дифференцированный зачет (зачёт с оценкой)
<b>Имеет навык (начального уровня)</b> определения форм взаимоотношений с другими людьми на основе уважительного отношения к социокультурным ценностям и нормам других этнических и социальных групп	3,4	Контрольная работа, дифференцированный зачет (зачёт с оценкой)
<b>Знает</b> особенности, фундаментальные ценностные принципы и перспективные ценностные ориентиры российского цивилизационного развития	3,5	дифференцированный зачет (зачёт с оценкой)
<b>Знает</b> этические и мировоззренческие доктрины российских мыслителей, отражающих её многонациональный, многоконфессиональный и солидарный (общинный) характер	2	дифференцированный зачет (зачёт с оценкой)
<b>Знает</b> о наиболее вероятных внешних и внутренних вызовах, стоящих перед лицом российской цивилизации и её государственностью в настоящий момент	5	дифференцированный зачет (зачёт с оценкой)
<b>Имеет навык (начального уровня)</b> аргументированного обсуждения проблем мировоззренческого, общественного и личного характера	3,4	Контрольная работа, дифференцированный зачет (зачёт с оценкой)

### 1.2. Описание критериев оценивания компетенций и шкалы оценивания

При проведении промежуточной аттестации в форме дифференцированного зачёта (зачета с оценкой) используется шкала оценивания: «2» (неудовлетворительно), «3» (удовлетворительно), «4» (хорошо), «5» (отлично).

Показателями оценивания являются знания и навыки обучающегося, полученные при изучении дисциплины.

Критериями оценивания достижения показателей являются:

Показатель оценивания	Критерий оценивания
Знания	Знание терминов и определений, понятий
	Знание основных закономерностей и соотношений, принципов
	Объём освоенного материала, усвоение всех дидактических единиц (разделов)
	Полнота ответов на проверочные вопросы
	Правильность ответов на вопросы
	Чёткость изложения и интерпретации знаний
Навыки начального уровня	Навыки выбора методик выполнения заданий
	Навыки выполнения заданий различной сложности
	Навыки самопроверки. Качество сформированных навыков
	Навыки анализа результатов выполнения заданий
	Навыки представления результатов выполнения заданий



## 2. Типовые контрольные задания для оценивания формирования компетенций

### 2.1. Промежуточная аттестация

#### 2.1.1. Промежуточная аттестация в форме экзамена, дифференцированного зачета (зачета с оценкой), зачета

Формы промежуточной аттестации:

- дифференцированный зачет (зачет с оценкой) в 1-м семестре (Очная форма обучения).

Перечень типовых вопросов/заданий для проведения дифференцированного зачёта (зачёта с оценкой) в 1 семестре (Очная):

№	Наименование раздела дисциплины	Типовые вопросы/задания
1.	Что такое Россия	<ol style="list-style-type: none"> <li>1. Основные этапы становления российской государственности</li> <li>2. Географические, природно-климатические, этнокультурные факторы формирования российской государственности.</li> <li>3. Исторические контексты становления российской государственности: события, испытания, победы.</li> <li>4. Геополитическая ситуация в современном мире, место и роль России.</li> <li>5. Население, культура, религии и языки современной России.</li> <li>6. Межкультурное взаимодействие, основные формы.</li> <li>7. Российские регионы: пространственное, экономическое, ресурсное измерение.</li> <li>8. Внешняя и внутренняя миграция: поликультурные коллективы.</li> <li>9. Способы адаптации и интеграции в поликультурном коллективе.</li> </ol>
2	Российское государство-цивилизация	<ol style="list-style-type: none"> <li>1. Понятия цивилизация и культура, их соотношение.</li> <li>2. Различие формационного и цивилизационного подхода исследования социальной реальности.</li> <li>3. Культурно-исторические типы и типы цивилизаций в истории.</li> <li>4. Идеология евразийства</li> <li>5. Ключевые ценности и столкновение цивилизаций.</li> <li>6. Российское государство как цивилизация: основные признаки.</li> <li>7. Факторы формирования российской цивилизации.</li> <li>8. Государство-нация и государство-цивилизация.</li> <li>9. Этические и мировоззренческие доктрины российских мыслителей.</li> </ol>
3	Российское мировоззрение и ценности российской цивилизации	<ol style="list-style-type: none"> <li>1. Понятия идентичности, виды идентичности.</li> <li>2. Мифы, ценности и убеждения в формировании идентичности.</li> <li>3. Культурный код.</li> <li>4. Историческая память, ее роль в формировании этнической идентичности.</li> <li>5. Константы русского сознания.</li> <li>6. Пятиэлементная система мировоззрения.</li> <li>7. Ценностные ориентиры российского цивилизационного развития.</li> <li>8. Гражданская позиция личности.</li> </ol>
4	Политическое устройство России	<ol style="list-style-type: none"> <li>1. Политическая система общества, ее элементы.</li> <li>2. Политические режимы.</li> <li>3. Многонациональность и государственный суверенитет.</li> <li>4. Правовое государство и гражданское общество.</li> <li>5. Разделение властей: ветви власти в России.</li> </ol>

		6. Политические институты, президентство, парламентаризм. 7. Политические партии, движения. 8. Народное представительство в России. 9. Политическое лидерство. 10. Политическая элита, политический класс. 11. Стратегическое планирование, приоритеты долгосрочного развития. 12. государственные и национальные проекты в России.
5	Вызовы будущего и развитие страны	1. Вызовы современного мира: техногенные, экологические, климатические. 2. Экономические вызовы современного мира. 3. Геополитические вызовы. 4. Стратегии национальной безопасности России. 5. Способы реагирования и программы противодействия вызовам. 6. Будущее российской цивилизации: основные векторы развития.

### *2.1.2. Промежуточная аттестация в форме защиты курсовой работы (курсового проекта)*

Промежуточная аттестация в форме защиты курсовой работы/курсового проекта не проводится.

### *2.2. Текущий контроль*

#### *2.2.1. Перечень форм текущего контроля:*

Контрольная работа;

#### *2.2.2. Типовые контрольные задания форм текущего контроля*

Контрольная работа в 1 семестре по разделам 3,4 (Очная форма обучения).

Типовые вопросы для контрольной работы по теме «Ценности российской цивилизации как основа политического устройства РФ»

1. Каковы мировоззренческие проблемы российского общества?
2. Что такое «культурный код и ее основные составляющие».
3. Что такое «историческая травма» и каковы способы преодоления?
4. Какова роль исторической памяти в объединении этноса?
5. Каковы ценности современного российского общества? Охарактеризуйте их.
6. Как формируются ценностные ориентиры личности.
7. Что означают «гражданская позиция», «патриотизм» и «ответственность». Как Вы их понимаете?
8. Каковы основания легитимности российской власти?
9. Каковы особенности разделения властей в России: системы сдержек и противовесов?
10. Политический класс: кто в него входит?
11. Каковы основные признаки социального государства»
12. От вече к парламенту: выделите основные вехи исторического пути.
13. Каковы особенности института президентства в России.
14. Как идет формирование гражданского общества в России.
15. Охарактеризуйте формы межкультурного взаимодействия.
16. В чем причины усиления межкультурного разнообразия в современном мире.
17. Выделите ценностные основания межкультурного взаимодействия в вашем учебном коллективе. Приведите примеры.
18. Предложите каналы и способы влияния исторического наследия и социокультурных традиций на процессы межкультурного взаимодействия. Приведите примеры.

19. Каким образом происходит самоидентификация личности в поликультурном обществе и коллективе? Проведите самоанализ и охарактеризуйте способы идентификации.

20. Что значит толерантное восприятие социальных и культурных различий в учебном коллективе? Выделите признаки. Приведите примеры из жизни вашей учебной группы.

21. В каких формах проявляется уважительное отношение к социокультурным ценностям и нормам других этнических и социальных групп? Проведите критический анализ случаев неуважительного отношения, которые Вы наблюдали или знаете из других источников.

22. Из каких источников Вы черпаете информацию об особенностях, ценностных принципах и ориентирах различных социальных групп. Охарактеризуйте их.

23. Выделите признаки аргументированного обсуждения проблем мировоззренческого, общественного и личного характера на практических занятиях по данной дисциплине. Приведите примеры. Проведите критический анализ.

### 3. Методические материалы, определяющие процедуры оценивания

Процедура проведения промежуточной аттестации и текущего контроля успеваемости регламентируется локальным нормативным актом, определяющим порядок осуществления текущего контроля успеваемости и промежуточной аттестации обучающихся.

*3.1. Процедура оценивания при проведении промежуточной аттестации обучающихся по дисциплине в форме экзамена и/или дифференцированного зачета (зачета с оценкой)*

Промежуточная аттестация по дисциплине в форме дифференцированного зачёта (зачета с оценкой) проводится в 1 семестре.

Используются критерии и шкала оценивания, указанные в п.1.2. Оценка выставляется преподавателем интегрально по всем показателям и критериям оценивания.

Ниже приведены правила оценивания формирования компетенций по показателю оценивания «Знания».

Критерий оценивания	Уровень освоения и оценка			
	«2» (неудовлетв.)	«3» (удовлетвор.)	«4» (хорошо)	«5» (отлично)
Знание терминов и определений, понятий	Не знает терминов и определений	Знает термины и определения, но допускает неточности формулировок	Знает термины и определения	Знает термины и определения, может корректно сформулировать их самостоятельно
Знание основных закономерностей и соотношений, принципов	Не знает основные закономерности и соотношения, принципы построения знаний	Знает основные закономерности, соотношения, принципы построения знаний	Знает основные закономерности, соотношения, принципы построения знаний, их интерпретирует и использует	Знает основные закономерности, соотношения, принципы построения знаний, может самостоятельно их получить и использовать
Объём освоенного материала, усвоение всех дидактических единиц (разделов)	Не знает значительной части материала дисциплины	Знает только основной материал дисциплины, не усвоил его деталей	Знает материал дисциплины в объёме	Обладает твёрдым и полным знанием материала дисциплины, владеет дополнительными знаниями

Полнота ответов на проверочные вопросы	Не даёт ответы на большинство вопросов	Даёт неполные ответы на все вопросы	Даёт ответы на вопросы, но не все - полные	Даёт полные, развёрнутые ответы на поставленные вопросы
Правильность ответов на вопросы	Допускает грубые ошибки при изложении ответа на вопрос	В ответе имеются существенные ошибки	В ответе имеются несущественные неточности	Ответ верен
Чёткость изложения и интерпретации знаний	Излагает знания без логической последовательности	Излагает знания с нарушениями в логической последовательности	Излагает знания без нарушений в логической последовательности	Излагает знания в логической последовательности, самостоятельно их интерпретируя и анализируя
	Не иллюстрирует изложение поясняющими схемами, рисунками и примерами	Выполняет поясняющие схемы и рисунки небрежно и с ошибками	Выполняет поясняющие рисунки и схемы корректно и понятно	Выполняет поясняющие рисунки и схемы точно и аккуратно, раскрывая полноту усвоенных знаний
	Неверно излагает и интерпретирует знания	Допускает неточности в изложении и интерпретации знаний	Грамотно и по существу излагает знания	Грамотно и точно излагает знания, делает самостоятельные выводы

Ниже приведены правила оценивания формирования компетенций по показателю оценивания «Навыки начального уровня».

Критерий оценивания	Уровень освоения и оценка			
	«2» (неудовлетв.)	«3» (удовлетвор.)	«4» (хорошо)	«5» (отлично)
Навыки выбора методик выполнения заданий	Не может выбрать методику выполнения заданий	Испытывает затруднения по выбору методики выполнения заданий	Без затруднений выбирает стандартную методику выполнения заданий	Применяет теоретические знания для выбора методики выполнения заданий
Навыки выполнения заданий различной сложности	Не имеет навыков выполнения учебных заданий	Имеет навыки выполнения только простых типовых учебных заданий	Имеет навыки выполнения только стандартных учебных заданий	Имеет навыки выполнения как стандартных, так и нестандартных учебных заданий
Навыки самопроверки. Качество сформированных навыков	Допускает грубые ошибки при выполнении заданий, нарушающие логику решения задач	Допускает ошибки при выполнении заданий, нарушения логики решения	Допускает ошибки при выполнении заданий, не нарушающие логику решения	Не допускает ошибок при выполнении заданий

Навыки анализа результатов выполнения заданий, решения задач	Делает некорректные выводы	Испытывает затруднения с формулированием корректных выводов	Делает корректные выводы по результатам решения задачи	Самостоятельно анализирует результаты выполнения заданий
Навыки представления результатов решения задач	Не может проиллюстрировать решение задачи поясняющими схемами, рисунками	Выполняет поясняющие схемы и рисунки небрежно и с ошибками	Выполняет поясняющие рисунки и схемы корректно и понятно	Выполняет поясняющие рисунки и схемы верно и аккуратно

*3.2. Процедура оценивания при проведении промежуточной аттестации обучающихся по дисциплине в форме зачета*

Промежуточная аттестация по дисциплине в форме зачёта не проводится.

*3.3. Процедура оценивания при проведении промежуточной аттестации обучающихся по дисциплине в форме защиты курсовой работы (курсового проекта)*

Промежуточная аттестация по дисциплине в форме защиты курсовой работы/курсового проекта не проводится.

Шифр	Наименование дисциплины
Б1.О.28	Основы российской государственности

Код направления подготовки / специальности	38.03.02
Направление подготовки / специальность	Менеджмент
Наименование (я) ОПОП (направленность / профиль)	Менеджмент в инвестиционно-строительной сфере
Год начала реализации ОПОП	2023
Уровень образования	бакалавриат
Форма обучения	Очная
Год разработки/обновления	2023

### Перечень учебных изданий и учебно-методических материалов

Электронные учебные издания в электронно-библиотечных системах (ЭБС):

№ п/п	Автор, название, место издания, год издания, количество страниц	Ссылка на учебное издание в ЭБС
1	Прядко И.П. Политология. Геополитика: конспект лекций для обучающихся по направлению подготовки 38.03.04 Государственное и муниципальное управление / Прядко И.П., Андреев И.В. — Москва: Московский государственный строительный университет, Ай Пи Эр Медиа, ЭБС АСВ, 2017. — 150 с. — ISBN 978-5-7264-1479-9. — Текст: электронный // IPR SMART : [сайт].	<a href="https://www.iprbookshop.ru/63669.html">https://www.iprbookshop.ru/63669.html</a>
2	Ильиных, С. А. Социология политики : учебное пособие / С. А. Ильиных. — Москва : Ай Пи Ар Медиа, 2021. — 323 с. — ISBN 978-5-4497-1192-2. — Текст : электронный // Цифровой образовательный ресурс IPR SMART : [сайт].	<a href="https://www.iprbookshop.ru/108250.html">https://www.iprbookshop.ru/108250.html</a>
3.	Россия в контексте современной цивилизации: философский и исторический аспекты : монография / Н. Г. Гузынин, И. И. Гуляк, С. П. Золотарев [и др.]. — Ставрополь : АГРУС, 2020. — 184 с. — ISBN 978-5-9596-1702-8. — Текст : электронный // Цифровой образовательный ресурс IPR SMART : [сайт].	<a href="https://www.iprbookshop.ru/109401.html">https://www.iprbookshop.ru/109401.html</a> .

Шифр	Наименование дисциплины
Б1.О.28	Основы российской государственности

Код направления подготовки / специальности	38.03.02
Направление подготовки / специальность	Менеджмент
Наименование (я) ОПОП (направленность / профиль)	Менеджмент в инвестиционно-строительной сфере
Год начала реализации ОПОП	2023
Уровень образования	бакалавриат
Форма обучения	Очная
Год разработки/обновления	2023

#### Перечень профессиональных баз данных и информационных справочных систем

Наименование	Электронный адрес ресурса
«Российское образование» - федеральный портал	<a href="http://www.edu.ru/index.php">http://www.edu.ru/index.php</a>
Научная электронная библиотека	<a href="http://elibrary.ru/defaultx.asp?">http://elibrary.ru/defaultx.asp?</a>
Электронная библиотечная система IPRbooks	<a href="http://www.iprbookshop.ru/">http://www.iprbookshop.ru/</a>
Федеральная университетская компьютерная сеть России	<a href="http://www.runnet.ru/">http://www.runnet.ru/</a>
Информационная система "Единое окно доступа к образовательным ресурсам"	<a href="http://window.edu.ru/">http://window.edu.ru/</a>
Научно-технический журнал по строительству и архитектуре «Вестник МГСУ»	<a href="http://www.vestnikmgsu.ru/">http://www.vestnikmgsu.ru/</a>
Научно-техническая библиотека НИУ МГСУ	<a href="http://www.mgsu.ru/resources/Biblioteka/">http://www.mgsu.ru/resources/Biblioteka/</a>
Система проверки текстов на плагиат «Антиплагиат»	<a href="https://www.antiplagiat.ru/">https://www.antiplagiat.ru/</a>

Шифр	Наименование дисциплины
Б1.О.28	Основы российской государственности

Код направления подготовки / специальности	38.03.02
Направление подготовки / специальность	Менеджмент
Наименование (я) ОПОП (направленность / профиль)	Менеджмент в инвестиционно-строительной сфере
Год начала реализации ОПОП	2023
Уровень образования	бакалавриат
Форма обучения	Очная
Год разработки/обновления	2023

### Материально-техническое и программное обеспечение дисциплины

Наименование специальных помещений и помещений для самостоятельной работы	Оснащенность специальных помещений и помещений для самостоятельной работы	Перечень лицензионного программного обеспечения. Реквизиты подтверждающего документа
Учебные аудитории для проведения учебных занятий, текущего контроля и промежуточной аттестации	Рабочее место преподавателя, рабочие места обучающихся	
<p>Помещение для самостоятельной работы обучающихся</p> <p><b>Ауд. 41 НТБ</b> на 80 посадочных мест (рабочее место библиотекаря, рабочие места обучающихся)</p>	<p>ИБП GE VH Series VH 700</p> <p>Источник бесперебойного питания РИП-12 (2 шт.)</p> <p>Компьютер/ТИП №5 (2 шт.)</p> <p>Компьютер Тип № 1 (6 шт.)</p> <p>Контрольно-пусковой блок С2000-КПБ (26 шт.)</p> <p>Монитор / Samsung 21,5" S22C200B (80 шт.)</p> <p>Плоттер / HP DJ T770</p> <p>Прибор приемно-контрольный С2000-АСПТ (2 шт.)</p> <p>Принтер / HP LaserJet P2015 DN</p> <p>Принтер /Тип № 4 н/т</p> <p>Принтер HP LJ Pro 400 M401dn</p> <p>Системный блок / Kraftway Credo тип 4 (79 шт.)</p> <p>Электронное табло 2000*950</p>	<p>Adobe Acrobat Reader DC (ПО предоставляется бесплатно на условиях OpLic)</p> <p>Adobe Flash Player (ПО предоставляется бесплатно на условиях OpLic)</p> <p>eLearnBrowser [1.3] (Договор ГМЛ-Л-16/03-846 от 30.03.2016)</p> <p>Google Chrome (ПО предоставляется бесплатно на условиях OpLic)</p> <p>Lazarus (ПО предоставляется бесплатно на условиях OpLic)</p> <p>Mozilla Firefox (ПО предоставляется бесплатно на условиях OpLic)</p> <p>MS Access [2013;Im] (OpenLicense; Подписка Azure Dev Tools; Б\Д; Веб-кабинет)</p> <p>MS ProjectPro [2013;ImX] (OpenLicense; Подписка Azure Dev Tools; Б\Д; Веб-кабинет)</p> <p>MS VisioPro [2013;ADT] (OpenLicense; Подписка Azure Dev Tools; Б\Д; Веб-кабинет)</p> <p>MS Visual FoxPro [ADT] (OpenLicense; Подписка Azure Dev Tools; Б\Д; Веб-кабинет)</p>



		<p>Visual Studio Ent [2015;Imx] (OpenLicense; Подписка Azure Dev Tools; Б\Д; Веб-кабинет) Visual Studio Expr [2008;ImX] (OpenLicense; Подписка Azure Dev Tools; Б\Д; Веб-кабинет) WinPro 7 [ADT] (OpenLicense; Подписка Azure Dev Tools; Б\Д; Веб-кабинет)</p>
<p>Помещение для самостоятельной работы обучающихся</p> <p><b>Ауд. 59 НТБ</b> на 5 посадочных мест, оборудованных компьютерами (рабочее место библиотекаря, рабочие места обучающихся, рабочее место для лиц с ограниченными возможностями здоровья) Читальный зал на 52 посадочных места</p>	<p>Компьютер / ТИП №5 (4 шт.) Монитор Acer 17" AL1717 (4 шт.) Монитор Samsung 24" S24C450B Системный блок Kraftway Credo KC36 2007 (4 шт.) Системный блок Kraftway Credo KC43 с KSS тип3 Принтер/HP LaserJet P2015 DN Аудиторный стол для инвалидов-колясочников Видеоувеличитель /Optelec ClearNote Джойстик компьютерный беспроводной Клавиатура Clewy с большими кнопками и накладкой (беспроводная) Кнопка компьютерная выносная малая Кнопка компьютерная выносная малая (2 шт.)</p>	<p>Google Chrome (ПО предоставляется бесплатно на условиях OpLic (не требуется)) Adobe Acrobat Reader DC (ПО предоставляется бесплатно на условиях OpLic (не требуется)) eLearnBrowser [1.3] (Договор ГМЛ-Л-16/03-846 от 30.03.2016) Mozilla Firefox (ПО предоставляется бесплатно на условиях OpLic (лицензия не требуется)) MS OfficeStd [2010; 300] (Договор № 162/10 - АО НИУ от 18.11.2010 (НИУ-10)) Adobe Acrobat Reader [11] (ПО предоставляется бесплатно на условиях OpLic (лицензия не требуется)) K-Lite Codec Pack (ПО предоставляется бесплатно на условиях OpLic (лицензия не требуется))</p>
<p>Помещение для самостоятельной работы обучающихся</p> <p><b>Ауд. 84 НТБ</b> На 5 посадочных мест, оборудованных компьютерами (рабочее место библиотекаря, рабочие места обучающихся) Читальный зал на 52 посадочных места</p>	<p>Монитор Acer 17" AL1717 (5 шт.) Системный блок Kraftway KW17 2010 (5 шт.)</p>	<p>Google Chrome (ПО предоставляется бесплатно на условиях OpLic (не требуется)) Adobe Acrobat Reader DC (ПО предоставляется бесплатно на условиях OpLic (не требуется)) eLearnBrowser [1.3] (Договор ГМЛ-Л-16/03-846 от 30.03.2016) Mozilla Firefox (ПО предоставляется бесплатно на условиях OpLic (лицензия не требуется)) MS OfficeStd [2010; 300] (Договор № 162/10 - АО НИУ от 18.11.2010 (НИУ-10))WinPro 7 [ADT] (OpenLicense; Подписка Azure Dev Tools; Б\Д; Веб-кабинет)</p>

**Федеральное государственное бюджетное образовательное учреждение высшего  
образования  
«НАЦИОНАЛЬНЫЙ ИССЛЕДОВАТЕЛЬСКИЙ МОСКОВСКИЙ  
ГОСУДАРСТВЕННЫЙ СТРОИТЕЛЬНЫЙ УНИВЕРСИТЕТ»**

**РАБОЧАЯ ПРОГРАММА**

Шифр	Наименование дисциплины
Б1.В.01	Физическая культура и спорт (элективная дисциплина)

Код направления подготовки/ специальности	38.03.02
Направление подготовки/ специальность	Менеджмент
Наименование ОПОП (направленность / профиль)	Менеджмент в инвестиционно – строительной сфере
Год начала реализации ОПОП	2023
Уровень образования	бакалавриат
Форма обучения	очная
Год разработки/обновления	2023

Разработчики:

должность	ученая степень, учёное звание	ФИО
Старший преподаватель		Поллачек В.В.

Рабочая программа дисциплины разработана и одобрена кафедрой  
«Физическое воспитание и спорт»

Рабочая программа утверждена методической комиссией по УГСН, протокол № 10 от  
«16» июня 2023 г.

## 1. Цель освоения дисциплины

Целью освоения дисциплины «Физическая культура и спорт (элективная дисциплина)» является формирование компетенций обучающегося в области физической культуры личности и способности направленного использования разнообразных средств и методов физической культуры и спорта для сохранения и укрепления здоровья, обеспечения психофизической готовности к будущей профессиональной деятельности в строительной отрасли, создания устойчивой мотивации и потребности к здоровому образу и спортивному стилю жизни.

Программа составлена в соответствии с требованиями Федерального государственного образовательного стандарта высшего образования по направлению подготовки 38.03.02 Менеджмент.

Дисциплина относится к части, формируемой участниками образовательных отношений, Блока 1 «Дисциплины (модули)» основной профессиональной образовательной программы «Менеджмент в инвестиционно – строительной сфере». Дисциплина является обязательной для изучения.

## 2. Перечень планируемых результатов обучения по дисциплине, соотнесенных с планируемыми результатами освоения образовательной программы

Код и наименование компетенции (результат обучения)	Код и наименование индикатора достижения компетенции
УК-7. Способен поддерживать должный уровень физической подготовленности для обеспечения полноценной социальной и профессиональной деятельности	УК-7.1 Оценка показателей собственного здоровья, уровня развития личной физической и функциональной подготовленности, на основе знаний о здоровом образе жизни человека
	УК-7.2 Выбор здоровьесберегающих технологий с учетом физиологических особенностей организма
	УК-7.3 Выбор методов и средств физической культуры и спорта для коррекции собственного здоровья, физического развития, функциональной подготовленности и средств восстановления работоспособности
	УК-7.4 Выбор рациональных средств и приемов профилактики профессиональных заболеваний, психофизического и нервно-эмоционального утомления на рабочем месте

Код и наименование индикатора достижений компетенции	Наименование показателя оценивания (результата обучения по дисциплине)
УК-7.1. Оценка показателей собственного здоровья, уровня развития личной физической и функциональной подготовленности, на основе знаний о здоровом образе жизни человека	<b>Знает</b> специфику организации и проведения занятий по физической культуре и спорту в НИУ МГСУ
	<b>Знает</b> формы, мотивацию выбора, направленность, планирование самостоятельных занятий и особенности их проведения в зависимости от возраста и пола, спортивной подготовленности и функционального состояния
	<b>Имеет навыки (начального уровня)</b> применения рациональных способов и приемов сохранения физического и психического здоровья, профилактики психофизического и нервно-эмоционального утомления, ведя здоровый образ жизни

Код и наименование индикатора достижений компетенции	Наименование показателя оценивания (результата обучения по дисциплине)
	<p><b>Имеет навыки (начального уровня)</b> использования знания особенностей функционирования человеческого организма и отдельных его систем под влиянием занятий физическими упражнениями и спортом в различных условиях</p> <p><b>Имеет навыки (начального уровня)</b> определения индивидуального уровня развития физических качеств, владения основными методами и способами планирования направленного формирования двигательных умений и навыков</p> <p><b>Имеет навыки (начального уровня)</b> владения методами самоконтроля (стандарты, индексы, функциональные пробы, упражнения-тесты) для оценки физического развития, функциональной и физической подготовленности</p>
<p>УК-7.2. Выбор здоровьесберегающих технологий с учетом физиологических особенностей организма</p>	<p><b>Имеет навыки (начального уровня)</b> составления и проведения самостоятельных занятий физическими упражнениями гигиенической, тренировочной или реабилитационно-восстановительной направленности</p> <p><b>Имеет навыки (основного уровня)</b> применения средств и методов физической культуры для формирования и развития физических качеств</p> <p><b>Имеет навыки (основного уровня)</b> эффективного и экономичного владения жизненно важными способами передвижения (ходьба, бег, передвижение на лыжах, плавание)</p>
<p>УК-7.3. Выбор методов и средств физической культуры и спорта для коррекции собственного здоровья, физического развития, функциональной подготовленности и средств восстановления работоспособности</p>	<p><b>Имеет навыки (начального уровня)</b> подбора упражнения для освоения технических приемов в избранном виде спорта</p> <p><b>Имеет навыки (начального уровня)</b> использования в процессе занятий технические средства (тренажерные комплексы)</p> <p><b>Имеет навыки (начального уровня)</b> использования методов самоконтроля для разработки индивидуальных программ оздоровительной и тренировочной направленности</p> <p><b>Имеет навыки (начального уровня)</b> с помощью средств и методов реабилитации восстанавливать трудоспособность организма</p> <p><b>Имеет навыки (начального уровня)</b> организации и проведения соревнования по избранному виду спорта</p> <p><b>Имеет навыки (начального уровня)</b> реализации индивидуальных комплексных программ коррекции здоровья</p> <p><b>Имеет навыки (начального уровня)</b> выполнения технических приемов, тактических действий в избранном виде спорта</p> <p><b>Имеет навыки (начального уровня)</b> применения избранного вида спорта или системы физических упражнений, раскрывать их возможности для саморазвития и самосовершенствования</p>
<p>УК-7.4 Выбор рациональных средств и приемов профилактики профессиональных заболеваний, психофизического и нервно-эмоционального утомления на рабочем месте</p>	<p><b>Имеет навыки (начального уровня)</b> с помощью средств и методов реабилитации восстанавливать трудоспособность организма после травм и перенесенных заболеваний</p> <p><b>Имеет навыки (начального уровня)</b> применения организационных форм, средств и методов профессионально-прикладной подготовки для развития и коррекции профессионально важных качеств</p> <p><b>Имеет навыки (начального уровня)</b> применения методов современных педагогических, медико-биологических и психологических средств реабилитации и восстановления</p> <p><b>Имеет навыки (начального уровня)</b> проведения производственной гимнастики</p>

Информация о формировании и контроле результатов обучения представлена в Фонде оценочных средств (Приложение 1).

### 3. Трудоемкость дисциплины и видов учебных занятий по дисциплине

Общая трудоемкость дисциплины составляет 328 академических часов.

Видами учебных занятий и работы обучающегося по дисциплине могут являться

Обозначение	Виды учебных занятий и работы обучающегося
Л	Лекции
ЛР	Лабораторные работы
ПЗ	Практические занятия
КоП	Компьютерный практикум
КРП	Групповые и индивидуальные консультации по курсовым работам (курсовым проектам)
СР	Самостоятельная работа обучающегося в период теоретического обучения
Контроль	Самостоятельная работа обучающегося и контактная работа обучающегося с преподавателем в период промежуточной аттестации

*Структура дисциплины:*

а) для обучающихся в основной и подготовительной группах

№	Наименование раздела дисциплины	Семестр	Количество часов по видам учебных занятий и работы обучающегося							Формы промежуточной аттестации, текущего контроля успеваемости
			Л	ЛР	ПЗ	КоП	КРП	СР	Контроль	
1	Общая, специальная, профессионально-прикладная физическая подготовка	1			16			6	9	Контрольная работа № 1 (р. 1, 2)
2	Специализация (избранный вид спорта)				16					
	Итого за 1 семестр:	1			32			6	9	Зачет
1	Общая, специальная, профессионально-прикладная физическая подготовка	2			12			6	9	Контрольная работа № 2 (р. 1, 2)
2	Специализация (избранный вид спорта)				20					
	Итого за 2 семестр:	2			32			6	9	Зачет
1	Общая, специальная, профессионально-прикладная физическая подготовка	3			10			6	9	Контрольная работа № 3 (р. 1, 2)
2	Специализация (избранный вид спорта)				22					
	Итого за 3 семестр:	3			32			6	9	Зачет
1	Общая, специальная, профессионально-прикладная физическая подготовка	4			12			6	9	Контрольная работа № 4 (р. 1, 2)
2	Специализация (избранный вид спорта)				20					
	Итого за 4 семестр:	4			32			6	9	Зачет

1	Общая, специальная, профессионально-прикладная физическая подготовка	5			10			6	9	Контрольная работа № 5 (р. 1, 2)
2	Специализация (избранный вид спорта)				22					
	Итого за 5 семестр:	5			32			6	9	Зачет
1	Общая, специальная, профессионально-прикладная физическая подготовка	6			10			6	9	Контрольная работа № 6 (р. 1, 2)
2	Специализация (избранный вид спорта)				22					
	Итого за 6 семестр:	6			32			6	9	Зачет
1	Общая, специальная, профессионально-прикладная физическая подготовка	7			10			5	9	Контрольная работа № 7 (р. 1, 2)
2	Специализация (избранный вид спорта)				22					
	Итого за 7 семестр:	7			32			5	9	Зачет
	Итого:	1-7			224			41	63	7 зачётов

б) для обучающихся в специальной медицинской группе "А"

№	Наименование раздела дисциплины	Семестр	Количество часов по видам учебных занятий и работы обучающегося						Контроль	Формы промежуточной аттестации, текущего контроля успеваемости	
			Л	ЛР	ПЗ	КоП	КРП	СР			
1	Общая, специальная, профессионально-прикладная физическая подготовка	1			16				6	9	Контрольная работа № 1 (р. 1, 2)
3	Профилактическая оздоровительная гимнастика	1			16						
	Итого за 1 семестр:	1			32			6	9	Зачет	
1	Общая, специальная, профессионально-прикладная физическая подготовка	2			14				6	9	Контрольная работа № 2 (р. 1, 2)
3	Профилактическая оздоровительная гимнастика	2			18						
	Итого за 2 семестр:	2			32			6	9	Зачет	
1	Общая, специальная, профессионально-прикладная физическая подготовка	3			12				6	9	Контрольная работа № 3 (р. 1, 2)
3	Профилактическая оздоровительная гимнастика	3			20						
	Итого за 3 семестр:	3			32			6	9	Зачет	
1	Общая, специальная, профессионально-прикладная физическая подготовка	4			10				6	9	Контрольная работа № 4 (р. 1, 2)
3	Профилактическая оздоровительная гимнастика	4			22						
	Итого за 4 семестр:	4			32			6	9	Зачет	
1	Общая, специальная,	5			12				6	9	Контрольная

	профессионально-прикладная физическая подготовка									работа № 5 (р. 1, 2)
3	Профилактическая оздоровительная гимнастика			20						
	Итого за 5 семестр:	5		32			6	9		Зачет
1	Общая, специальная, профессионально-прикладная физическая подготовка	6		10			6	9		Контрольная работа № 6 (р. 1, 2)
3	Профилактическая оздоровительная гимнастика			22						
	Итого за 6 семестр:	6		32			6	9		Зачет
1	Общая, специальная, профессионально-прикладная физическая подготовка	7		10			5	9		Контрольная работа № 7 (р. 1, 2)
3	Профилактическая оздоровительная гимнастика			22						
	Итого за 7 семестр:	7		32			5	9		Зачет
	Итого:	1-7		224			41	63		7 зачётов

в) для обучающихся в специальной медицинской группе «Б»

№	Наименование раздела дисциплины	Семестр	Количество часов по видам учебных занятий и работы обучающегося							Формы промежуточной аттестации, текущего контроля успеваемости
			Л	ЛР	ПЗ	КоП	КРП	СР	Контроль	
1	Общая, специальная, профессионально-прикладная физическая подготовка	1			12			6	9	Контрольная работа № 1 (р. 1,3)
3	Профилактическая оздоровительная гимнастика				20					
	Итого за 1 семестр:	1			32			6	9	Зачет
1	Общая, специальная, профессионально-прикладная физическая подготовка	2			10			6	9	Контрольная работа № 2 (р.1, 3)
3	Профилактическая оздоровительная гимнастика				22					
	Итого за 2 семестр:	2			32			6	9	Зачет
1	Общая, специальная, профессионально-прикладная физическая подготовка	3			12			6	9	Контрольная работа № 3 (р. 1, 3)
3	Профилактическая оздоровительная гимнастика				20					
	Итого за 3 семестр:	3			32			6	9	Зачет
1	Общая, специальная, профессионально-прикладная физическая подготовка	4			10			6	9	Контрольная работа № 4 (р. 1, 3)
3	Профилактическая оздоровительная гимнастика				22					
	Итого за 4 семестр:	4			32			6	9	Зачет
1	Общая, специальная, профессионально-прикладная физическая подготовка	5			12			6	9	Контрольная работа № 5 (р. 1, 3)
3	Профилактическая оздоровительная гимнастика				20					

	Итого за 5 семестр:	5		32		6	9	Зачет
1	Общая, специальная, профессионально-прикладная физическая подготовка	6		10		6	9	Контрольная работа № 6 (р. 1, 3)
3	Профилактическая оздоровительная гимнастика			22				
	Итого за 6 семестр:	6		32		6	9	Зачет
1	Общая, специальная, профессионально-прикладная физическая подготовка	7		10		5	9	Контрольная работа № 7 (р. 1, 3)
3	Профилактическая оздоровительная гимнастика			22				
	Итого за 7 семестр:	7		32		5	9	Зачет
	Итого:	1-7		224		41	63	7 зачетов

*Обучающийся имеет право подать заявление и выбрать форму и место занятий, на основании ИПРА.*

#### 4. Содержание дисциплины, структурированное по видам учебных занятий и разделам

При проведении аудиторных учебных занятий предусмотрено проведение текущего контроля успеваемости: в рамках практических занятий предусмотрено выполнение обучающимися контрольных работ.

##### 4.1 Лекции

Не предусмотрено учебным планом.

##### 4.2 Лабораторные работы

Не предусмотрено учебным планом.

##### 4.3 Практические занятия

Практические занятия для обучающихся в основной и подготовительной группах

№	Наименование раздела дисциплины	Тема и содержание занятия
1	Общая, специальная, профессионально-прикладная физическая подготовка	<p>Правила техники безопасности на занятиях по физической культуре и спорту.</p> <p><b>Легкая атлетика.</b> Методика эффективных и экономичных способов овладения жизненно важными умениями и навыками (ходьба, бег). Обучение и совершенствование техники и тактики бега, старта и финиша, бега на различные дистанции, по выражу, эстафетному бегу.</p> <p><b>ОФП, СФП, ППФП</b> включает в себя разнообразные комплексы общеразвивающих упражнений, разновидности гимнастических упражнений (стретчинг, пилатес, йога, аэробика, фиткросс), строевые упражнения, подвижные игры, эстафеты.</p> <p>Методика дыхательной гимнастики. Виды дыхания. Методика корректирующей гимнастики для глаз. Методы оценки и коррекции осанки и телосложения. Методы самоконтроля физического развития (стандарты, индексы, формулы) и физической подготовленности (тесты, нормативы), функциональной подготовленности (функциональные пробы). Комплексы упражнений, направленных на развитие и совершенствование профессионально важных качеств.</p>



		<p>Составление комплексов упражнений (различные видов и направленности воздействия). Методика составления и проведения самостоятельных занятий физическими упражнениями гигиенической и тренировочной и оздоровительной направленности (в т.ч. производственной гимнастики).</p> <p><b>Лыжная подготовка.</b> Обучение и совершенствование техники передвижения на лыжах: попеременному двухшажному и четырехшажному ходу, одновременных ходов (бесшажному, одношажному, двухшажному) и коньковому ходу; перехода с хода на ход, спусков, поворотов в движении, торможения, преодоления подъемов и препятствий. Освоение тактики индивидуального и эстафетного бега на лыжах.</p>
2	Специализация (избранный вид спорта)	<p>Общие положения техники безопасности при занятиях избранным видом спорта, правила поведения в спортивных залах. Спортивные игры (баскетбол, волейбол, футбол, настольный теннис), гимнастика, единоборства, силовые виды спорта (гиревой спорт, пауэрлифтинг, тяжелая атлетика), ГТО многоборье, плавание.</p> <p>Развитие специальных физических качеств. Обучение и совершенствование двигательных умений и навыков (технических приемов), индивидуальной, групповой и командной тактики в избранном виде спорта. Изучение правил соревнований и совершенствование навыков судейства.</p>

### Практические занятия для обучающихся в специальной медицинской группе "А"

№	Наименование раздела дисциплины	Тема и содержание занятия
1	Общая, специальная, профессионально-прикладная физическая подготовка	<p>Правила техники безопасности на занятиях по физической культуре и спорту.</p> <p><b>Легкая атлетика:</b> ходьба, бег и их разновидности. Методические особенности обучения бегу. Правила дыхания. Средства и методы ОФП: строевые упражнения, общеразвивающие упражнения с предметами и без них. Упражнения для воспитания силы, выносливости, гибкости, ловкости, быстроты. Рекомендации к составлению комплексов упражнений по совершенствованию физических качеств с учетом имеющихся отклонений в состоянии здоровья. Методики самооценки физического состояния, утомления. Комплексы упражнений гигиенической и профессионально-прикладной направленности.</p> <p><b>Подвижные игры</b> и эстафеты с предметами и без них, с простейшими способами передвижения, не требующие проявления максимальных усилий и сложно-координационных действий. Обучение элементам техники спортивных игр: баскетбола, волейбола, настольного тенниса. Общие и специальные упражнения.</p> <p><b>Лыжная подготовка.</b> Обучение технике передвижения на лыжах: попеременному двухшажному и четырехшажному ходу, одновременных ходов (бесшажному, одношажному, двухшажному) и коньковому ходу.</p>
3	Профилактическая оздоровительная гимнастика	<p>Целенаправленность и дифференцированность методик ЛФК. Адекватность нагрузки ЛФК индивидуально-динамическим и резервным возможностям обучающегося.</p> <p>Обучение и совершенствование техники выполнения специальных упражнений для профилактики различных заболеваний: нарушений опорно-двигательного аппарата, желудочно-кишечного тракта, мочеполовой, сердечно – сосудистой, дыхательной, центральной нервной системы, органов зрения и слуха.</p> <p>Формирование навыка правильного дыхания во время выполнения упражнений. Обучение дыхательным упражнениям по различным лечебным системам. Закаливание и его значение для организма человека (занятия на улице). Использование элементов йоги, пилатеса, стретчинга. Обучение методике корригирующей гимнастики для глаз. Обучение методам самоконтроля физического развития (стандарты, индексы, формулы), физической и функциональной подготовленности (функциональные пробы). Методика составления комплексов упражнений</p>

	<p>производственной гимнастики с учетом будущей профессиональной деятельности и отклонений в состоянии здоровья обучающегося. Инструкторская практика проведения производственной и корригирующей гимнастики с учебной группой. Овладение методикой составления индивидуальной оздоровительной программы, с учетом отклонений в состоянии здоровья. Прикладная аэробика - общеразвивающие упражнения на основе базовых движений под музыкальное сопровождение. Разучивание комплексов упражнений силовой направленности, воздействующих на различные группы мышц. Упражнения на равновесие из различных исходных положений. Разучивание и совершенствование упражнений стретчинга: динамического, статического, пассивного и изометрического.</p>
--	---

#### Практические занятия для обучающихся в специальной медицинской группе "Б"

№	Наименование раздела дисциплины	Тема и содержание занятия
1	Общая, специальная, профессионально-прикладная физическая подготовка	<p>Правила техники безопасности на занятиях по физической культуре и спорту.</p> <p><b>Легкая атлетика:</b> ходьба, бег и их разновидности. Правила дыхания. Средства и методы ОФП: строевые упражнения, общеразвивающие упражнения с предметами и без них. Упражнения для воспитания силы, выносливости, гибкости, ловкости, быстроты. Рекомендации к составлению комплексов упражнений по совершенствованию физических качеств с учетом имеющихся отклонений в состоянии здоровья. Методики самооценки физического состояния, утомления. Комплексы упражнений гигиенической и профессионально-прикладной направленности.</p> <p><b>Подвижные игры</b> и эстафеты с предметами и без них, с простейшими способами передвижения, не требующие проявления максимальных усилий и сложно-координационных действий.</p> <p><b>Скандинавская ходьба</b></p>
3	Профилактическая оздоровительная гимнастика	<p><b>Лечебная физическая культура.</b> Целенаправленность и дифференцированность методик ЛФК. Адекватность нагрузки ЛФК индивидуально-динамическим и резервным возможностям обучающегося. Обучение и совершенствование техники выполнения специальных упражнений для профилактики различных заболеваний: нарушений опорно-двигательного аппарата, желудочно-кишечного тракта, мочеполовой, сердечно-сосудистой, дыхательной, центральной нервной системы, органов зрения и слуха.</p> <p>Формирование навыка правильного дыхания во время выполнения упражнений. Обучение упражнениям по различным лечебным дыхательным системам. Закаливание и его значение для организма человека (занятия на улице). Использование элементов йоги, пилатеса, стретчинга. Обучение методам проведения анализа психоэмоционального состояния организма с применением релаксационных методик. Обучение методам самоконтроля физического развития (стандарты, индексы, формулы), физической и функциональной подготовленности (функциональные пробы). Методика составления комплексов упражнений производственной гимнастики с учетом будущей профессиональной деятельности и отклонений в состоянии здоровья обучающегося. Инструкторская практика проведения производственной и корригирующей гимнастики с учебной группой. Овладение методикой составления индивидуальной оздоровительной программы, с учетом отклонений в состоянии здоровья.</p> <p>Правила техники безопасности на занятиях по физической культуре и спорту.</p>

#### 4.4 Компьютерные практикумы

Не предусмотрено учебным планом.

#### 4.5 Групповые и индивидуальные консультации по курсовым работам (курсовым проектам)

Не предусмотрено учебным планом.

#### 4.6 Самостоятельная работа обучающегося в период теоретического обучения

Самостоятельная работа обучающегося в период теоретического обучения включает в себя:

- самостоятельную подготовку к учебным занятиям, включая подготовку к аудиторным формам текущего контроля успеваемости;
- самостоятельную подготовку к промежуточной аттестации.

В таблице указаны темы для самостоятельного изучения обучающимся:

Самостоятельная работа для обучающихся в основной и подготовительной группах

№	Наименование раздела дисциплины	Темы для самостоятельного изучения
1	Общая, специальная и профессионально-прикладная физическая подготовка	Разработка индивидуального комплекса гимнастики Составление программы самоподготовки с помощью приложений. Самотестирование физической подготовленности. Самотестирование функциональной подготовленности. Разработка комплекса упражнений ППФК, направленного на развитие профессионально значимых физических качеств:
2	Специализация (избранный вид спорта)	Подготовка индивидуальной программы Подбор упражнений для освоения технических приемов в избранном виде спорта. Подбор спортивной площадки для самостоятельных занятий избранным видом спорта. Совершенствование работы в системе управления спортивными соревнованиями и спортивной статистикой в цифровом сервисе. Самостоятельная работа по углубленному изучению избранного вида спорта: - правил вида спорта; - тактика и техника; - специфика соревновательной деятельности.

Самостоятельная работа для обучающихся в специальной медицинской группе «А»

№	Наименование раздела дисциплины	Темы для самостоятельного изучения
1	Общая, специальная и профессионально-прикладная физическая подготовка	Разработка индивидуального комплекса гимнастики Составление программы самоподготовки с помощью приложений. Самотестирование физической подготовленности. Самотестирование функциональной подготовленности. Разработка комплекса упражнений ППФК, направленного на развитие профессионально значимых физических качеств.
3	Профилактическая оздоровительная гимнастика	Подготовка индивидуальной программы Подбор упражнений для освоения технических приемов в избранном виде спорта. Самостоятельные занятия (ЛФК)

## Самостоятельная работа для обучающихся в специальной медицинской группе «Б»

№	Наименование раздела дисциплины	Темы для самостоятельного изучения
1	Общая, специальная и профессионально-прикладная физическая подготовка	Разработка индивидуального комплекса гимнастики Составление программы самоподготовки с помощью приложений. Самотестирование физической подготовленности. Самотестирование функциональной подготовленности. Разработка комплекса упражнений ППФК, направленного на развитие профессионально значимых физических качеств:
3	Профилактическая оздоровительная гимнастика	Разработка индивидуального комплекса гимнастики Составление программы самоподготовки с помощью приложений. Самотестирование физической подготовленности. Самотестирование функциональной подготовленности. Разработка комплекса упражнений ППФК, направленного на развитие профессионально значимых физических качеств.
		Подготовка индивидуальной программы Подбор упражнений для освоения технических приемов в избранном виде спорта. Самостоятельные занятия (ЛФК)

#### 4.6 Самостоятельная работа обучающегося и контактная работа обучающегося с преподавателем в период промежуточной аттестации

Работа обучающегося в период промежуточной аттестации включает в себя подготовку к формам промежуточной аттестации (к зачету), а также саму промежуточную аттестацию.

### 5. Оценочные материалы по дисциплине

Фонд оценочных средств по дисциплине приведен в Приложении 1 к рабочей программе дисциплины.

Оценочные средства для проведения промежуточной аттестации, а также текущего контроля по дисциплине хранятся на кафедре (структурном подразделении), ответственной за преподавание данной дисциплины.

### 6. Учебно-методическое и материально-техническое обеспечение дисциплины

Основные принципы осуществления учебной работы обучающихся изложены в локальных нормативных актах, определяющих порядок организации контактной работы и порядок самостоятельной работы обучающихся. Организация учебной работы обучающихся на аудиторных учебных занятиях осуществляется в соответствии с п. 3.

#### 6.1 Перечень учебных изданий и учебно-методических материалов для освоения дисциплины

Для освоения дисциплины обучающийся может использовать учебные издания и учебно-методические материалы, имеющиеся в научно-технической библиотеке НИУ МГСУ и/или размещённые в Электронных библиотечных системах.

Актуальный перечень учебных изданий и учебно-методических материалов представлен в Приложении 2 к рабочей программе дисциплины.

#### 6.2 Перечень профессиональных баз данных и информационных справочных систем

При осуществлении образовательного процесса по дисциплине используются профессиональные базы данных и информационных справочных систем, перечень которых указан в Приложении 3 к рабочей программе дисциплины.

### *6.3 Перечень материально-технического, программного обеспечения освоения дисциплины*

Учебные занятия по дисциплине проводятся в помещениях, оснащенных соответствующим оборудованием и программным обеспечением.

Перечень материально-технического и программного обеспечения дисциплины приведён в Приложении 4 к рабочей программе дисциплины.

## Приложение 1 к рабочей программе

Шифр	Наименование дисциплины
Б1.В.01	Физическая культура и спорт (элективная дисциплина)

Код направления подготовки/ специальности	38.03.02
Направление подготовки/ специальность	Менеджмент
Наименование ОПОП (направленность / профиль)	Менеджмент в инвестиционно – строительной сфере
Год начала реализации ОПОП	2023
Уровень образования	бакалавриат
Форма обучения	очная
Год разработки/обновления	2023

### ФОНД ОЦЕНОЧНЫХ СРЕДСТВ

#### 1. Описание показателей и критериев оценивания компетенций, описание шкал оценивания

Оценивание формирования компетенций производится на основе показателей оценивания, указанных в п.2. рабочей программы и в п.1.1 ФОС.

Связь компетенций, индикаторов достижения компетенций и показателей оценивания приведена в п.2 рабочей программы.

##### 1.1. Описание формирования и контроля показателей оценивания

Оценивание уровня освоения обучающимся компетенций осуществляется с помощью форм промежуточной аттестации и текущего контроля. Формы промежуточной аттестации и текущего контроля успеваемости по дисциплине, с помощью которых производится оценивание, указаны в учебном плане и в п.3 рабочей программы.

В таблице приведена информация о формировании результатов обучения по дисциплине разделами дисциплины, а также о контроле показателей оценивания компетенций формами оценивания.

Наименование показателя оценивания (результата обучения по дисциплине)	Номера разделов дисциплины	Формы оценивания (формы промежуточной аттестации, текущего контроля успеваемости)
<b>Знает</b> специфику организации и проведения занятий по физической культуре и спорту в НИУ МГСУ	1-3	Зачет 1
<b>Знает</b> формы, мотивацию выбора, направленность, планирование самостоятельных занятий и особенности их проведения в зависимости от возраста и пола, спортивной подготовленности и функционального состояния	1-3	Контрольные работы №1, №2, №3, № 4, №5, № 6, № 7 Зачет 1-7
<b>Имеет навыки (начального уровня)</b> применения рациональных способов и приемов сохранения физического и психического здоровья, профилактики психофизического и нервно-эмоционального утомления, ведя здоровый образ жизни	1-3	Контрольные работы №1, №2, №3, № 4, №5, № 6, № 7 Зачет 1-7
<b>Имеет навыки (начального уровня)</b> использования особенностей функционирования человеческого	1-3	Контрольные работы №1, №2, №3, № 4, №5, № 6,

организма и отдельных его систем под влиянием занятий физическими упражнениями и спортом в различных условиях		№ 7 Зачет 1-7
<b>Имеет навыки (начального уровня)</b> определения индивидуального уровня развития физических качеств, владения основными методами и способами планирования направленного формирования двигательных умений и навыков	1-3	Контрольные работы №1, №2, №3, № 4, №5, № 6, № 7 Зачет 1-7
<b>Имеет навыки (начального уровня)</b> владения методами самоконтроля (стандарты, индексы, функциональные пробы, упражнения-тесты) для оценки физического развития, функциональной и физической подготовленности	1-3	Контрольные работы №1, №2, №3, № 4, №5, № 6, № 7 Зачет 1-7
<b>Имеет навыки (начального уровня)</b> составления и проведения самостоятельных занятий физическими упражнениями гигиенической, тренировочной или реабилитационно-восстановительной направленности	1-3	Контрольные работы №1, №2, №3, № 4, №5, № 6, № 7 Зачет 1-7
<b>Имеет навыки (основного уровня)</b> применения средств и методов физической культуры для формирования и развития физических качеств	1-2	Контрольные работы №1, №2, №3, № 4, №5, № 6 Зачет 1-7
<b>Имеет навыки (основного уровня)</b> эффективного и экономичного владения жизненно важными способами передвижения (ходьба, бег, передвижение на лыжах, плавание)	1	Контрольные работы №1, №2, №3, № 4, №5, № 6, № 7 Зачет 1-7
<b>Имеет навыки (начального уровня)</b> подбора упражнения для освоения технических приемов в избранном виде спорта	2	Контрольные работы №1, №2, №3, № 4, №5, № 6, № 7 Зачет 1-7 (для основной и подготовительной групп)
<b>Имеет навыки (начального уровня)</b> использования в процессе занятий технических средств (тренажерные комплексы)	1-3	Зачет 1-7
<b>Имеет навыки (начального уровня)</b> использования методов самоконтроля для разработки индивидуальных программ оздоровительной и тренировочной направленности	1-3	Контрольные работы №1, №2, №3, № 4, №5, № 6, № 7 Зачет 1-7
<b>Имеет навыки (начального уровня)</b> восстановления трудоспособности организма с помощью средств и методов реабилитации	1, 3	Контрольные работы №1, №2, №3, № 4, №5, № 6, № 7 Зачет 1-7
<b>Имеет навыки (начального уровня)</b> реализации индивидуальных комплексных программ коррекции здоровья	3	Контрольные работы №1, №2, №3, № 4, №5, № 6, № 7 Зачет 1-7
<b>Имеет навыки (начального уровня)</b> судейства избранного вида спорта	2	Зачет 4, 6, 7
<b>Имеет навыки (начального уровня)</b> выполнения технических приемов, тактических действий в избранном виде спорта	2	Контрольные работы №1, №2, №3, № 4, №5, № 6, № 7 Зачет 1-7 (для основной и подготовительной групп)
<b>Имеет навыки (начального уровня)</b> применения избранного вида спорта или системы физических упражнений, для раскрытия возможностей в саморазвитии и самосовершенствовании	2	Контрольные работы №1, №2, №3, № 4, №5, № 6, № 7 Зачет 1-7 (для основной и подготовительной групп)
<b>Имеет навыки (начального уровня)</b> восстанавливать трудоспособность организма после травм и	3	Контрольные работы №1, №2, №3, № 4, №5, № 6,

перенесенных заболеваний с помощью средств и методов реабилитации		№ 7 Зачет 1-7 (только для «Б»)
<b>Имеет навыки (начального уровня)</b> применения организационных средств и методов профессионально-прикладной подготовки для развития и коррекции профессионально важных качеств	1,3	Контрольные работы №1, №2, №3, № 4, №5, № 6, № 7 Зачет 1-7 (для основной и подготовительной групп, для «А»)
<b>Имеет навыки (начального уровня)</b> применения современных педагогических, медико-биологических и психологических средств и методов реабилитации и восстановления	3	Контрольные работы №1, №2, №3, № 4, №5, № 6, № 7 Зачет 1-7 (только для «Б»)
<b>Имеет навыки (начального уровня)</b> проведения производственной гимнастики	1,3	Зачет 4, 6, 7

### 1.2. Описание критериев оценивания компетенций и шкалы оценивания

При проведении промежуточной аттестации в форме зачёта используется шкала оценивания: «Не зачтено», «Зачтено».

Показателями оценивания являются знания, навыки (начального уровня) и навыки (основного уровня) обучающегося, полученные при изучении дисциплины.

Критериями оценивания достижения показателей являются:

Показатель оценивания	Критерий оценивания
Знания	Знание особенностей проведения занятий по физической культуре и спорту
	Знание направленности и особенности проведения самостоятельных занятий
Навыки начального уровня	Грамотность и полнота определения изменений организма под влиянием занятий физическими упражнениями
	Навыки использования средств и методов физической культуры
	Навыки подбора средств и методов реабилитации
	Навыки владения методами самоконтроля
	Навыки подбора средств и методов профилактики профессиональных заболеваний, психофизического и нервно-эмоционального утомления
	Самостоятельность в составлении комплексов различных видов гимнастики
	Реализация индивидуальной комплексной программы коррекции здоровья
	Навыки развития и коррекции профессионально важных психофизических качеств
	Владение навыками в избранном виде спорта
Навыки основного уровня	Сформированность навыков жизненно важных способов передвижения
	Применение средств и методов физической культуры для развития физических качеств

## 2. Типовые контрольные задания для оценивания формирования компетенций

### 2.1. Промежуточная аттестация

2.1.1. Промежуточная аттестация в форме экзамена, дифференцированного зачета (зачета с оценкой), зачета

Форма (ы) промежуточной аттестации:

- зачет (1 семестр);
- зачет (2 семестр);
- зачет (3 семестр);
- зачет (4 семестр);



- зачет (5 семестр);
- зачет (6 семестр);
- зачет (7 семестр).

Перечень типовых вопросов/заданий (требований) для проведения зачёта в 1, 2, 3, 4, 5, 6 и 7 семестрах:

Для обучающихся в основной и подготовительной группах

№	Наименование раздела дисциплины	Типовые вопросы/задания
1	Общая, специальная, профессионально-прикладная физическая подготовка	<ul style="list-style-type: none"> <li>• Прохождение медицинского осмотра</li> <li>• Составить и провести комплекс ОРУ</li> <li>• Сдача контрольных тестов по ОФП (для основной группы)</li> <li>• Судейская практика</li> </ul>
2	Специализация (избранный вид спорта)	

**Контрольные тесты по ОФП для оценки физической подготовленности обучающихся в основной группе.**

**М у ж ч и н ы**

Тесты	Оценка в баллах				
	5	4	3	2	1
Бег 100 м (сек.)	13.1	14.1	14.4	14.8	15.2
Бег 3000 м (мин/сек.)	12.00	13.40	14.30	15.00	15.30
Подтягивание на перекладине (кол-во раз)	15	12	10	7	5

**Женщины**

Тесты	Оценка в баллах				
	5	4	3	2	1
Бег 100 м (сек.)	16.4	17.4	17.8	18.8	19.7
Бег 2000 м (мин/сек.)	10.50	12.30	13.10	14.00	15.10
Поднимание туловища (кол-во раз за 1 мин.)	43	35	32	29	20

Для обучающихся в специальной медицинской группе «А»

№	Наименование раздела дисциплины	Типовые вопросы/задания
1	Общая, специальная, профессионально-прикладная физическая подготовка	<ul style="list-style-type: none"> <li>• Прохождение медицинского осмотра</li> <li>• Сдача контрольных тестов по ОФП (для СМГ «А»)</li> <li>• Составить и провести комплекс ОРУ с элементами ЛФК по заболеванию</li> </ul>
3	Профилактическая оздоровительная гимнастика	

Для обучающихся в специальной медицинской группе «Б»

№	Наименование раздела дисциплины	Типовые вопросы/задания
3	Профилактическая оздоровительная гимнастика	<ul style="list-style-type: none"> <li>• Прохождение медицинского осмотра</li> <li>• Самостоятельные занятия ЛФК, контролируемые преподавателем кафедры (для СМГ "Б").</li> <li>• Составить и провести комплекс ОРУ с элементами ЛФК по заболеванию</li> <li>• Подготовка и изложение материала на основе тем для самостоятельной работы</li> </ul>

*2.1.2. Промежуточная аттестация в форме защиты курсовой работы (курсового проекта)*

Промежуточная аттестация в форме защиты курсовой работы (курсового проекта) не проводится.

## 2.2. Текущий контроль

### 2.2.1. Перечень форм текущего контроля:

- Контрольная работа № 1 (1 семестр);
- Контрольная работа № 2 (2 семестр);
- Контрольная работа № 3 (3 семестр);
- Контрольная работа № 4 (4 семестр);
- Контрольная работа № 5 (5 семестр);
- Контрольная работа № 6 (6 семестр);
- Контрольная работа № 7 (7 семестр).

### 2.2.2. Типовые контрольные задания форм текущего контроля:

*Темы контроля:* «Общая, специальная, профессионально - прикладная физическая подготовка» и «Специализация (избранный вид спорта)»

Контрольная работа №1, №3, № 5, № 7 для основной и подготовительной группы.

Определение длины и массы тела, типа телосложения, оценка частоты сердечных сокращений и частоты дыхания в покое и при нагрузке, тестирование выносливости сердечно-сосудистой системы (проба Руфье), устойчивости к гипоксии (проба Генчи), оценка физических качеств (силы различных мышечных групп, скоростно-силовых, быстроты, гибкости, выносливости), характеристика вестибулярного аппарата студентов (проба Ромберга).

Оценка спортивно-технической подготовленности в избранном виде спорта.

Контрольная работа №2, №4, № 6 для основной и подготовительной группы.

Оценка частоты сердечных сокращений и частоты дыхания в покое и при нагрузке, тестирование выносливости сердечно-сосудистой системы (проба Руфье), оценка физических качеств (силы различных мышечных групп, скоростно-силовых, быстроты, гибкости, выносливости)

Оценка спортивно-технической подготовленности в избранном виде спорта.

*Темы контроля:* «Общая, специальная, профессионально - прикладная физическая подготовка», «Профилактическая оздоровительная гимнастика»

Контрольная работа №1, №3, № 5, № 7 для специальной медицинской группы «А»

Определение длины и массы тела, типа телосложения, оценка частоты сердечных сокращений и частоты дыхания в покое, тестирование выносливости сердечно-сосудистой системы (проба Руфье), устойчивости к гипоксии (проба Генчи), оценка физических качеств (силы различных мышечных групп, скоростно-силовых, гибкости, выносливости (тест Купера)), характеристика вестибулярного аппарата студентов (проба Ромберга).

Контрольная работа №2, №4, № 6 для специальной медицинской группы «А»

Оценка частоты сердечных сокращений и частоты дыхания в покое, тестирование выносливости сердечно-сосудистой системы (проба Руфье), устойчивости к гипоксии (проба Генчи), оценка физических качеств (силы различных мышечных групп, гибкости, выносливости (тест Купера)

*Темы контроля:* «Общая, специальная и профессионально-прикладная физическая подготовка», «Профилактическая оздоровительная гимнастика»

Контрольная работа №1, №2, №3, №4, №5, №6, № 7 для специальной медицинской группы «Б»

Определение длины и массы тела, типа телосложения, оценка частоты сердечных сокращений и частоты дыхания в покое, тестирование выносливости сердечно-сосудистой системы (проба Руфье), устойчивости к гипоксии (проба Генчи), оценка физических качеств (силы различных мышечных групп, гибкости, выносливости (тест Купера)), характеристика вестибулярного аппарата студентов (проба Ромберга).

### 3. Методические материалы, определяющие процедуры оценивания

Процедура проведения промежуточной аттестации и текущего контроля успеваемости регламентируется локальным нормативным актом, определяющим порядок осуществления текущего контроля успеваемости и промежуточной аттестации обучающихся.

#### 3.1. Процедура оценивания при проведении промежуточной аттестации обучающихся по дисциплине в форме экзамена и/или дифференцированного зачета (зачета с оценкой)

Промежуточная аттестация по дисциплине в форме экзамена/дифференцированного зачёта (зачета с оценкой) не проводится.

#### 3.2. Процедура оценивания при проведении промежуточной аттестации обучающихся по дисциплине в форме зачета

Промежуточная аттестация по дисциплине в форме зачёта проводится в 1, 2, 3, 4, 5, 6 и 7 семестрах.

Для оценивания знаний и навыков используются критерии и шкала, указанные п.1.2.

Ниже приведены правила оценивания формирования компетенций по показателю оценивания «Знания»

Критерий оценивания	Уровень освоения и оценка	
	Не зачтено	Зачтено
Знание особенностей проведения занятий по физической культуре и спорту	Не может самостоятельно выбрать вид спорта для саморазвития и самосовершенствования	Может аргументировано доказать правильный выбор вида спорта для саморазвития и самосовершенствования
Знание направленности и особенности проведения самостоятельных занятий	Обучающийся не имеет представления о направленности и особенностях организации самостоятельных занятий	Обучающийся имеет представление о направленности и особенностях организации самостоятельных занятий

Ниже приведены правила оценивания формирования компетенций по показателю оценивания «Навыки начального уровня».

Критерий оценивания	Уровень освоения и оценка	
	Не зачтено	Зачтено
Грамотность и полнота определения изменений организма под влиянием занятий физическими упражнениями	Не может определить и проанализировать изменения организма под влиянием занятий физическими упражнениями	Проводит анализ и делает правильные выводы об изменении организма после двигательной активности
Навыки использования средств и методов физической культуры	Не имеет навыка использования средств и методов физической культуры	Имеет навыки использования средств и методов физической культуры
Навыки подбора средств и	Не имеет навыка применения	Применяет средства и методы

методов реабилитации	средств и методов реабилитации	реабилитации в заданной ситуации.
Навыки владения методами самоконтроля	Не может грамотно определить и проанализировать уровень развития своих физических качеств и других параметров	Грамотно и полно определяет и анализирует индивидуальный уровень развития своих физических качеств, функциональных систем и физического развития
Навыки подбора средств и методов профилактики профессиональных заболеваний, психофизического и нервно-эмоционального утомления	Не может подобрать средства профилактики профессиональных заболеваний, психофизического и нервно-эмоционального утомления	Может подобрать профилактические мероприятия для профилактики профессиональных заболеваний
Самостоятельность в составлении комплексов различных видов гимнастики	Не может составить и провести комплексы различных видов гимнастики	Может составить и провести комплекс утренней, основной и производственной гимнастики
Реализация индивидуальную комплексную программу коррекции здоровья	Не справляется с поставленной задачей в составлении собственной, лично ориентированной комплексной программы реабилитации и коррекции здоровья	Тесно увязывает теорию с практикой в индивидуальной комплексной программе реабилитации и коррекции здоровья
Навыки развития и коррекции профессионально важных психофизических качеств	Не имеет навыков развития и коррекции профессионально важных психофизических качеств	Владеет навыками развития и коррекции профессионально важных психофизических качеств
Владение навыками в избранном виде спорта	Не владеет основными навыками избранного вида спорта	Владеет и совершенствует навыки в избранном виде спорта для саморазвития

Ниже приведены правила оценивания формирования компетенций по показателю оценивания «Навыки основного уровня».

Критерий оценивания	Уровень освоения и оценка	
	Не зачтено	Зачтено
Сформированность навыков жизненно важных способов передвижения	Навыки сформированы плохо и нет мотивации для их улучшения	Жизненно важные навыки достаточно развиты
Применение средств и методов физической культуры для развития физических качеств	Не занимается развитием своих физических качеств	Применяет средства и методы физической культуры для развития физических качеств

### 3.3. Процедура оценивания при проведении промежуточной аттестации обучающихся по дисциплине в форме защиты курсовой работы (курсового проекта)

Процедура защиты курсовой работы (курсового проекта) определена локальным нормативным актом, определяющим порядок осуществления текущего контроля успеваемости и промежуточной аттестации обучающихся.

Промежуточная аттестация по дисциплине в форме защиты курсовой работы/курсового проекта не проводится.

## Приложение 2 к рабочей программе

Шифр	Наименование дисциплины
Б1.В.01	Физическая культура и спорт (элективная дисциплина)

Код направления подготовки/ специальности	38.03.02
Направление подготовки/ специальность	Менеджмент
Наименование ОПОП (направленность / профиль)	Менеджмент в инвестиционно – строительной сфере
Год начала реализации ОПОП	2023
Уровень образования	бакалавриат
Форма обучения	очная
Год разработки/обновления	2023

**Перечень учебных изданий и учебно-методических материалов**

Печатные учебные издания в НТБ НИУ МГСУ:

№ п/п	Автор, название, место издания, издательство, год издания, количество страниц	Количество экземпляров в библиотеке НИУ МГСУ
1	Виленский, М. Я. Физическая культура и здоровый образ жизни студента : учебное пособие для вузов / М. Я. Виленский, А. Г. Горшков. - 3-е изд., стер. - Москва : КноРус, 2013. - 239 с. : табл. - (Бакалавриат). - Библиогр.: с. 229-230. - Глоссарий: с. 227-228. - ISBN 978-5-406-02935-0	500

Электронные учебные издания в электронно-библиотечных системах (ЭБС):

№ п/п	Автор, название, место издания, год издания, количество страниц	Ссылка на учебное издание в ЭБС
1	Физическая культура и спорт: учебник для обучающихся бакалавриата и специалитета по всем УГСН, реализуемым НИУ МГСУ / Нац. исслед. Моск. гос. строите. ун-т; В. А. Никишкин, Н. Н. Бумарскова, С. И. Крамской [и др.], рец. В. В. Моисеев, Н. Н. Северин, Т. Г. Савкив. - Москва : МИСИ-МГСУ, 2021. - 1 эл. опт. диск. - (Физическая культура). - URL: - Загл. с титул. экрана. - ISBN 978-5-7264-2862-8	<a href="http://lib-04.gic.mgsu.ru/lib/2022/27.pdf">http://lib-04.gic.mgsu.ru/lib/2022/27.pdf</a>
2	Рудюк, Л. В. Учебно-тренировочные занятия в воде (акваэробика) : учебное пособие для обучающихся бакалавриата и специалитета по всем УГСН, реализуемым НИУ МГСУ / Л. В. Рудюк, Н. Н. Бумарскова, В. А. Никишкин ; Нац. исследоват. Моск. гос. строит. ун-т. - Москва : МИСИ-МГСУ, 2020. - 1 эл. опт. диск. - (Акваэробика). - Загл. с титул. экрана. - ISBN 978-5-7264-2351-7 (сетевое). - ISBN 978-5-7264-2352-4	<a href="http://lib-04.gic.mgsu.ru/lib/2020/127.pdf">http://lib-04.gic.mgsu.ru/lib/2020/127.pdf</a>
3	Развитие пространственной точности движений как основа обучения подвижным спортивным играм : учебно-методическое пособие / С. В. Колотильщикова, Н. Н. Бумарскова, В. А. Никишкин, Е. А. Лазарева. — Москва : Московский государственный строительный университет, Ай Пи Эр Медиа, ЭБС АСВ, 2017. — 135 с. — ISBN 978-5-7264-1467-6. — Текст: электронный // Цифровой образовательный ресурс IPR SMART : [сайт].	<a href="https://www.iprbookshop.ru/63773.html">https://www.iprbookshop.ru/63773.html</a>

4	Быченков, С. В. Физическая культура : учебник для студентов высших учебных заведений / С. В. Быченков, О. В. Везеницын. — Саратов: Вузовское образование, 2016. — 270 с. — ISBN 978-5-4487-0620-2. — Текст: электронный // Цифровой образовательный ресурс IPR SMART : [сайт].	<a href="https://www.iprbookshop.ru/49867.html">https://www.iprbookshop.ru/49867.html</a>
5	Физическая культура : учебное пособие / Е. С. Григорович, В. А. Переверзев, К. Ю. Романов [и др.] ; под редакцией Е. С. Григорович, В. А. Переверзев. — Минск: Вышэйшая школа, 2014. — 351 с. — ISBN 978-985-06-2431-4. — Текст: электронный // Цифровой образовательный ресурс IPR SMART : [сайт].	<a href="https://www.iprbookshop.ru/35564.html">https://www.iprbookshop.ru/35564.html</a>
6	Профессиональная психофизическая подготовка студентов строительных вузов : учебно-методическое пособие / В. А. Никишкин, Л. М. Крылова, Е. А. Лазарева, В. С. Гарник ; под редакцией Л. М. Крылова. — Москва : Московский государственный строительный университет, Ай Пи Эр Медиа, ЭБС АСВ, 2015. — 326 с. — ISBN 978-5-7264-1063-0. — Текст : электронный // Цифровой образовательный ресурс IPR SMART : [сайт].	<a href="https://www.iprbookshop.ru/35347.html">https://www.iprbookshop.ru/35347.html</a>
7	Бумарскова, Н. Н. Комплексы упражнений для развития гибкости : учебное пособие / Н. Н. Бумарскова. — Москва : Московский государственный строительный университет, ЭБС АСВ, 2015. — 128 с. — ISBN 978-5-7264-0994-8. — Текст: электронный // Цифровой образовательный ресурс IPR SMART : [сайт].	<a href="https://www.iprbookshop.ru/30430.html">https://www.iprbookshop.ru/30430.html</a>
8	Физическая рекреация в высших учебных заведениях : учебно-методическое пособие / В. А. Никишкин, В. П. Зайцев, С. И. Крамской [и др.] ; под редакцией В. А. Никишкин, В. П. Зайцев. — Москва : Московский государственный строительный университет, Ай Пи Эр Медиа, ЭБС АСВ, 2015. — 330 с. — ISBN 978-5-7264-1065-4. — Текст: электронный // Цифровой образовательный ресурс IPR SMART : [сайт].	<a href="https://www.iprbookshop.ru/35346.html">https://www.iprbookshop.ru/35346.html</a>
9	Витун, В. Г. Повышение адаптационных возможностей студентов средствами физической культуры : учебное пособие / В. Г. Витун, Е. В. Витун. — Оренбург : Оренбургский государственный университет, ЭБС АСВ, 2015. — 103 с. — ISBN 978-5-7410-1191-1. — Текст: электронный // Цифровой образовательный ресурс IPR SMART : [сайт].	<a href="https://www.iprbookshop.ru/54139.html">https://www.iprbookshop.ru/54139.html</a>
10	Акатова, А. А. Врачебный контроль в лечебной физической культуре и адаптивной физической культуре : учебное пособие / А. А. Акатова, Т. В. Абызова. — Пермь : Пермский государственный гуманитарно-педагогический университет, 2015. — 102 с. — Текст: электронный // Цифровой образовательный ресурс IPR SMART : [сайт].	<a href="https://www.iprbookshop.ru/70620.html">https://www.iprbookshop.ru/70620.html</a>
11	Лешева, Н. С. Использование оздоровительных технологий при проведении учебного занятия по физической культуре : учебное пособие / Н. С. Лешева, К. Н. Дементьев, Т. А. Гринёва. — Санкт-Петербург : Санкт-Петербургский государственный архитектурно-строительный университет, ЭБС АСВ, 2016. — 152 с. — ISBN 978-5-9227-0651-3. — Текст: электронный // Цифровой образовательный ресурс IPR SMART : [сайт].	<a href="https://www.iprbookshop.ru/74368.html">https://www.iprbookshop.ru/74368.html</a>
12	Быченков, С. В. Рабочие учебные программы по физической культуре ФГОС ВО для бакалавров [Электронный ресурс] : учебно-методическое пособие / С. В. Быченков, А. А. Сафонов. — Электрон. текстовые данные. — Саратов : Вузовское образование, 2016. — 135 с. — 2227-8397.	<a href="http://www.iprbookshop.ru/49865.html">http://www.iprbookshop.ru/49865.html</a>
13	Физическая культура и спорт : учебное наглядное пособие по всем УГСН бакалавриата и специалитета реализуемым НИУ МГСУ / Нац. исслед. Моск. гос. строит. ун-т, каф. физического воспитания и спорта ; [сост. : В. А. Никишкин [и др.]. - Москва : Изд-во МИСИ-МГСУ, 2020. - 1 эл. опт. диск. - (УНП). - Загл. с титул. экрана. - ISBN 978-5-7264-2696-9 (сетевое). - ISBN 978-5-7264-2697-6 (локальное)	<a href="http://lib-04.gic.mgsu.ru/lib/UNP2020/174.pdf">http://lib-04.gic.mgsu.ru/lib/UNP2020/174.pdf</a>

## Перечень учебно-методических материалов в НТБ НИУ МГСУ:

№ п/п	Автор, название, место издания, издательство, год издания, количество страниц
1	Социально-биологические основы физической культуры обучающего [Электронный ресурс] : методические указания к практическим занятиям по дисциплинам «Физическая культура и спорт», «Физическая культура и спорт» (Элективная дисциплина) для обучающихся по всем УГСН, реализуемым НИУ МГСУ / Нац. исследоват. Моск. гос. строит. ун-т., каф. физического воспитания и спорта ; сост.: Н. Н. Бумарскова, [и др.] ; [рец. С. В. Караулов]. - Электрон. текстовые дан. (0,6Мб). - Москва : МИСИ-МГСУ, 2019. <a href="http://lib-04.gic.mgsu.ru/lib/Metod2019/5.pdf">http://lib-04.gic.mgsu.ru/lib/Metod2019/5.pdf</a>
2	Применение средств тяжелой атлетики, гиревого спорта и атлетической гимнастики в силовой подготовке обучающихся в НИУ МГСУ : [Электронный ресурс] : методические указания к практическим занятиям и самостоятельной работе для обучающихся по всем УГСН специалитета и бакалавриата, реализуемым НИУ МГСУ / Нац. исследоват. Моск. гос. строит. ун-т., каф. физического воспитания и спорта ; [сост.: Ш. С. Тагаев и др.] ; [рец. Д. Н. Черногоров, О. Е. Чайковская]. - Москва : МИСИ-МГСУ, 2021. - on-line. - (Физическое воспитание ). - URL: <a href="http://lib-04.gic.mgsu.ru/lib/metod2021/74.pdf">http://lib-04.gic.mgsu.ru/lib/metod2021/74.pdf</a> .
3	Социально-биологические основы физической культуры обучающего : [Электронный ресурс] : методические указания к практическим занятиям по дисциплинам «Физическая культура и спорт», «Физическая культура и спорт» (Элективная дисциплина) для обучающихся по всем УГСН, реализуемым НИУ МГСУ / Нац. исследоват. Моск. гос. строит. ун-т., каф. физического воспитания и спорта ; сост.: Н. Н. Бумарскова, [и др.] ; [рец. С. В. Караулов]. - Москва : МИСИ-МГСУ, 2019. - (Физическая культура). - URL: <a href="http://lib-04.gic.mgsu.ru/lib/Metod2019/5.pdf">http://lib-04.gic.mgsu.ru/lib/Metod2019/5.pdf</a> .
4	Применение средств тяжелой атлетики, гиревого спорта и атлетической гимнастики в силовой подготовке обучающихся в НИУ МГСУ : [Электронный ресурс] : методические указания к практическим занятиям и самостоятельной работе для обучающихся по всем УГСН специалитета и бакалавриата, реализуемым НИУ МГСУ / Нац. исследоват. Моск. гос. строит. ун-т., каф. физического воспитания и спорта ; [сост.: Ш. С. Тагаев и др.] ; [рец. Д. Н. Черногоров, О. Е. Чайковская]. - Москва : МИСИ-МГСУ, 2021. - on-line. - (Физическое воспитание ). - URL: <a href="http://lib-04.gic.mgsu.ru/lib/metod2021/74.pdf">http://lib-04.gic.mgsu.ru/lib/metod2021/74.pdf</a> .

Приложение 3 к рабочей программе

Шифр	Наименование дисциплины
Б1.В.01	Физическая культура и спорт (элективная дисциплина)

Код направления подготовки/ специальности	38.03.02
Направление подготовки/ специальность	Менеджмент
Наименование ОПОП (направленность / профиль)	Менеджмент в инвестиционно – строительной сфере
Год начала реализации ОПОП	2023
Уровень образования	бакалавриат
Форма обучения	очная
Год разработки/обновления	2023

**Перечень профессиональных баз данных и информационных справочных систем**

Наименование	Электронный адрес ресурса
«Российское образование» - федеральный портал	<a href="http://www.edu.ru/index.php">http://www.edu.ru/index.php</a>
Научная электронная библиотека	<a href="http://elibrary.ru/defaultx.asp?">http://elibrary.ru/defaultx.asp?</a>
Электронная библиотечная система IPRbooks	<a href="http://www.iprbookshop.ru/">http://www.iprbookshop.ru/</a>
Федеральная университетская компьютерная сеть России	<a href="http://www.runnet.ru/">http://www.runnet.ru/</a>
Информационная система "Единое окно доступа к образовательным ресурсам"	<a href="http://window.edu.ru/">http://window.edu.ru/</a>
Научно-технический журнал по строительству и архитектуре «Вестник МГСУ»	<a href="http://www.vestnikmgsu.ru/">http://www.vestnikmgsu.ru/</a>
Научно-техническая библиотека НИУ МГСУ	<a href="http://www.mgsu.ru/resources/Biblioteka/">http://www.mgsu.ru/resources/Biblioteka/</a>



## Приложение 4 к рабочей программе

Шифр	Наименование дисциплины
Б1.В.01	Физическая культура и спорт (элективная дисциплина)

Код направления подготовки/ специальности	38.03.02
Направление подготовки/ специальность	Менеджмент
Наименование ОПОП (направленность / профиль)	Менеджмент в инвестиционно – строительной сфере
Год начала реализации ОПОП	2023
Уровень образования	бакалавриат
Форма обучения	очная
Год разработки/обновления	2023

**Материально-техническое и программное обеспечение по дисциплины**

Наименование специальных помещений и помещений для самостоятельной работы	Оснащенность специальных помещений и помещений для самостоятельной работы	Перечень лицензионного программного обеспечения. Реквизиты подтверждающего документа
Учебные аудитории для проведения учебных занятий, текущего контроля и промежуточной аттестации	Рабочее место преподавателя, рабочие места обучающихся	
<p>Помещение для самостоятельной работы обучающихся</p> <p><b>Ауд. 41 НТБ</b> на 80 посадочных мест (рабочее место библиотекаря, рабочие места обучающихся)</p>	<p>ИБП GE VH Series VH 700</p> <p>Источник бесперебойного питания РИП-12 (2 шт.)</p> <p>Компьютер/ТИП №5 (2 шт.)</p> <p>Компьютер Тип № 1 (6 шт.)</p> <p>Контрольно-пусковой блок С2000-КПБ (26 шт.)</p> <p>Монитор / Samsung 21,5" S22C200B (80 шт.)</p> <p>Плоттер / HP DJ T770</p> <p>Прибор приемно-контрольный С2000-АСПТ (2 шт.)</p> <p>Принтер / HP LaserJet P2015 DN</p> <p>Принтер /Тип № 4 н/т</p> <p>Принтер HP LJ Pro 400 M401dn</p> <p>Системный блок / Kraftway Credo тип 4 (79 шт.)</p> <p>Электронное табло 2000*950</p>	<p>Adobe Acrobat Reader DC (ПО предоставляется бесплатно на условиях OpLic)</p> <p>Adobe Flash Player (ПО предоставляется бесплатно на условиях OpLic)</p> <p>APM Civil Engineering (Договор № 109/9.13_АО НИУ от 09.12.13 (НИУ-13))</p> <p>ArcGIS Desktop (Договор передачи с ЕСПИ СНГ 31 лицензии от 27.01.2016)</p> <p>ArhciCAD [22] (Б\Д; Веб-кабинет или подписка; OpenLicense)</p> <p>AutoCAD [2018] (Б\Д; Веб-кабинет или подписка; OpenLicense)</p> <p>AutoCAD [2020] (Б\Д; Веб-кабинет или подписка; OpenLicense)</p> <p>Autodesk Revit [2018] (Б\Д; Веб-кабинет или подписка; OpenLicense)</p> <p>Autodesk Revit [2020] (Б\Д; Веб-кабинет или подписка; OpenLicense)</p> <p>CorelDRAW [GSX5;55] (Договор № 292/10.11- АО НИУ от 28.11.2011 (НИУ-11))</p>

		<p>eLearnBrowser [1.3] (Договор ГМЛ-Л-16/03-846 от 30.03.2016)          Google Chrome (ПО предоставляется бесплатно на условиях OpLic)          Lazarus (ПО предоставляется бесплатно на условиях OpLic)          Mathcad [Edu.Prime;3;30] (Договор №109/9.13_АО НИУ от 09.12.13 (НИУ-13))          Mathworks Matlab [R2008a;100] (Договор 089/08-ОК(ИОП) от 24.10.2008)          Mozilla Firefox (ПО предоставляется бесплатно на условиях OpLic)          MS Access [2013;Im] (OpenLicense; Подписка Azure Dev Tools; Б\Д; Веб-кабинет)          MS ProjectPro [2013;ImX] (OpenLicense; Подписка Azure Dev Tools; Б\Д; Веб-кабинет)          MS VisioPro [2013;ADT] (OpenLicense; Подписка Azure Dev Tools; Б\Д; Веб-кабинет)          MS Visual FoxPro [ADT] (OpenLicense; Подписка Azure Dev Tools; Б\Д; Веб-кабинет)          nanoCAD СПДС Стройплощадка (Договор бесплатной передачи / партнерство)          PascalABC [3.2.0.1311] (ПО предоставляется бесплатно на условиях OpLic)          Visual Studio Ent [2015;Imx] (OpenLicense; Подписка Azure Dev Tools; Б\Д; Веб-кабинет)          Visual Studio Expr [2008;ImX] (OpenLicense; Подписка Azure Dev Tools; Б\Д; Веб-кабинет)          WinPro 7 [ADT] (OpenLicense; Подписка Azure Dev Tools; Б\Д; Веб-кабинет)          Компас-3D V14 АЕС (Договор № 109/9.13_АО НИУ от 09.12.13 (НИУ-13))          ПК ЛИРА-САПР [2013] (Договор № 109/9.13_АО НИУ от 09.12.13 (НИУ-13))</p>
<p>Помещение для самостоятельной работы обучающихся  <b>Ауд. 59 НТБ</b></p>	<p>Аудиторный стол для инвалидов-колясочников          Видеоувеличитель /Optelec          ClearNote          Джойстик компьютерный</p>	<p>Google Chrome (ПО предоставляется бесплатно на условиях OpLic (не требуется))          Adobe Acrobat Reader DC (ПО предоставляется бесплатно на</p>

<p>на 5 посадочных мест, оборудованных компьютерами (рабочее место библиотекаря, рабочие места обучающихся, рабочее место для лиц с ограниченными возможностями здоровья) Читальный зал на 52 посадочных места</p>	<p>беспроводной Клавиатура Clevy с большими кнопками и накладкой (беспроводная) Кнопка компьютерная выносная малая Кнопка компьютерная выносная малая (2 шт.) Компьютер / ТИП №5 (4 шт.) Монитор Acer 17" AL1717 (4 шт.) Монитор Samsung 24" S24C450B Системный блок Kraftway Credo KC36 2007 (4 шт.) Системный блок Kraftway Credo KC43 с KSS тип3 Принтер/HP LaserJet P2015 DN</p>	<p>условиях OpLic (не требуется)) eLearnBrowser [1.3] (Договор ГМЛ-Л-16/03-846 от 30.03.2016) Mozilla Firefox (ПО предоставляется бесплатно на условиях OpLic (не требуется)) MS OfficeStd [2010; 300] (Договор № 162/10 - АО НИУ от 18.11.2010 (НИУ-10)) Adobe Acrobat Reader [11] (ПО предоставляется бесплатно на условиях OpLic (не требуется)) K-Lite Codec Pack (ПО предоставляется бесплатно на условиях OpLic (не требуется))</p>
<p>Помещение для самостоятельной работы обучающихся</p> <p><b>Ауд. 84 НТБ</b> На 5 посадочных мест, оборудованных компьютерами (рабочее место библиотекаря, рабочие места обучающихся) Читальный зал на 52 посадочных места</p>	<p>Монитор Acer 17" AL1717 (5 шт.) Системный блок Kraftway KW17 2010 (5 шт.)</p>	<p>AutoCAD [2020] (Б\Д; Веб-кабинет или подписка; OpenLicense) Eurosoft STARK [201W;20] (Договор № 089/08-ОК(ИОП) от 24.10.2008) MS OfficeStd [2010; 300] (Договор № 162/10 - АО НИУ от 18.11.2010 (НИУ-10)) nanoCAD СПДС Конструкции (Договор бесплатной передачи / партнерство) WinPro 7 [ADT] (OpenLicense; Подписка Azure Dev Tools; Б\Д; Веб-кабинет) ПК ЛИРА-САПР [2013R5] (ПО предоставляется бесплатно на условиях OpLic (не требуется))</p>
<p><b>Ауд.019</b> Лыжная база</p>	<p>Лыжи Atomic (1 шт.) Лыжи Atomic (1 шт.) Лыжные палки алюминиевые (1 шт.) Лыжные палки алюминиевые (1 шт.) Смазочный утюг start waxer 800w07610 Лыжи "Карелия" (7 шт.), лыжи "STC" (45 шт.), лыжи пластиковые (64 шт.), палки лыжные (32 шт.), лыжи EQUIPE (6 шт.), лыжи SPINE (10 шт.), лыжи STC (25 шт.), лыжи беговые (8 шт.), палки лыжные SPINE (96 шт.), палки лыжные (41 шт.), палки лыжные гоночные (20 шт.)</p>	
<p><b>Ауд.105</b> Спортивный зал</p>	<p>Весы BM 150 Весы медицинские лабораторные Канат для лазания Д-5 см Р 7 м (2 шт.) Ковер борцовский покрытие 72 МАТА (2 шт.) Табло борцовское (2 шт.)</p>	

<p><b>Ауд.107</b> Спортивный зал</p>	<p>Ковер татами (20*16) Канат Груша борцовская Ковер татами (20*16) Настенная волейбольная стойка Баскетбольный щит с кольцами, сеткой Шведская стенка - 10 секций Навесной турник Настенная волейбольная стойка Сетка волейбольная с тросом Гантели 2 кг Мяч в\б Палка гимнастическая Амортизатор (эспандер) Мяч б\б Скакалки</p>	
<p><b>Ауд.114</b> Спортивный зал</p>	<p>Волейбольные стойки Волейбольная сетка Кольцо баскетбольное Кольцо баскетбольное Наклонные доски для пресса (6 шт.) Шведская стенка - 7 секций Гантели 1 кг Гантели 1,5 кг Мяч в\б Мяч ф\б Палка гимнастическая Мяч набивной (10 шт.)</p>	
<p><b>Ауд.126</b> Спортивный зал</p>	<p>Баскетбольное кольцо (3 шт.) Кольцо баскетбольное "Спорт-эллада" (4 шт.) Табло атаки Диан ТА 250.2 150. 4 автономное, WI-Fi Табло большое универсальное Щит баскетбольный "спорт-эллада" (4 шт.)</p>	
<p><b>Ауд.132</b> Спортивный зал</p>	<p>Вышка судейская (2 шт.) Комплект стоек для бадминтона (2 шт.) Сетка волейбольная с тросом (3 шт.) Сетка теннисная Стойка настенная волейбольная (2 шт.) Стойки волейбольные</p>	
<p><b>Ауд.136</b> Спортивный зал</p>	<p>Конь гимнастический маховый гутсо скм001 Мат гимнастический поролоновый 2*1*0.1 (5 шт.)</p>	
<p><b>Ауд.141</b> Спортивный зал</p>	<p>Армстол Гриф до 400 кг Динамометр становой (2 шт.) Машина Скотта Многофункциональная рама Многофункциональный тренажер (2 шт.) Помост для тяжелой атлетики (2 шт.) Силовой тренажер бицепс Скамья для жима лежа вниз головой</p>	

	<p>Станок для жима          Стеллаж          Табло малое универсальной          Тренажер "V-Sport"          Тренажер для армрестлинга          Витязь</p>	
<p><b>Ауд.201</b>          Балетный класс для занятий          пластикой и хореографией</p>	<p>Хореографический станок (3 шт.)</p>	
<p><b>Ауд.101</b>          Легкоатлетический манеж со          спортивным ядром.          Полноразмерная площадка для          спортивных игр</p>	<p>Табло моб.спортсмен попытка          результат (4 шт.)          Табло стационарное          Мат гимнастический (20 шт.)          пьедестал для награждения          скамейка гинаст (5 шт.)          барьер легкоат (40 шт.)          сетка заград.15*3 (2 шт.)          снаряд для прыжков в высоту          снаряд для прыжков в высоту с          шестом          стартовый блок (4 шт.)          стойки бадминтон.с сеткой (2 шт.)          стойки складные для прыжков с          шестом DIMA          ворота универсальные 3*2 (2 шт.)          баскетбольный щит (2 шт.)          большое информационное табло          звуковые колонки (4 шт.)          система подъема флага          защитное сетчатое покрытие для          ямы с песком</p>	
<p><b>Ауд.77</b>          Спортивный зал</p>	<p>борцовский ковер, боксерский          ринг</p>	

Федеральное государственное бюджетное образовательное учреждение высшего образования  
«**НАЦИОНАЛЬНЫЙ ИССЛЕДОВАТЕЛЬСКИЙ МОСКОВСКИЙ  
ГОСУДАРСТВЕННЫЙ СТРОИТЕЛЬНЫЙ УНИВЕРСИТЕТ**»

**РАБОЧАЯ ПРОГРАММА**

Шифр	Наименование модуля
Б1.В.02	Основы военной подготовки

Код направления подготовки / специальности	38.03.02
Направление подготовки / специальность	Менеджмент
Наименование ОПОП (направленность / профиль)	Менеджмент в инвестиционно-строительной сфере
Год начала реализации ОПОП	2023
Уровень образования	бакалавриат
Форма обучения	очная
Год разработки/обновления	2023

Разработчики:

должность	ученая степень, ученое звание	ФИО
доцент	д.т.н., доцент	<i>Лисиенкова Л.Н.</i>
доцент	к.т.н., доцент	<i>Мухамеджанова О.Г.</i>
доцент	к.ф-м.н.	<i>Лабузнов А.В.</i>
доцент	к.п.н.	<i>Лебедев И.М.</i>
доцент	Кандидат культурологии, доцент	<i>Прядко И.П.</i>
ст. преподаватель		<i>Шныренков Е.А.</i>
доцент	к.т.н., доцент	<i>Пижурин А.А.</i>

## 1. Цель освоения дисциплины

Целью освоения модуля «Основы военной подготовки» является получение знаний, умений и навыков, необходимых для становления обучающихся в качестве граждан способных и готовых к выполнению воинского долга и обязанности по защите своей Родины в соответствии с законодательством Российской Федерации.

Программа составлена в соответствии с требованиями Федерального государственного образовательного стандарта высшего образования.

Модуль относится к части, формируемой участниками образовательных отношений Блока 1 «Дисциплины (модули)» основных профессиональных образовательных программ. Модуль является обязательным для изучения.

## 2. Перечень планируемых результатов обучения по дисциплине, соотнесенных с планируемыми результатами освоения образовательной программы

Код и наименование компетенции (результат освоения)	Код и наименование индикатора достижения компетенции
УК-8. Способен создавать и поддерживать в повседневной жизни и в профессиональной деятельности безопасные условия жизнедеятельности для сохранения природной среды, обеспечения устойчивого развития общества, в том числе при угрозе и возникновении чрезвычайных ситуаций и военных конфликтов	УК-8.1. Идентификация угроз (опасностей) природного и техногенного происхождения для жизнедеятельности человека
	УК-8.2. Выбор методов защиты человека от угроз (опасностей) природного и техногенного характера
	УК-8.3. Выбор правил поведения при возникновении чрезвычайной ситуации природного или техногенного происхождения и военных конфликтов
	УК-8.4. Оказание первой помощи пострадавшему
	УК-8.5. Выбор способа поведения с учетом требований законодательства в сфере противодействия терроризму при возникновении угрозы террористического акта, чрезвычайных ситуаций и военных конфликтов
	УК-8.6. Применение положений общевоинских уставов в повседневной деятельности подразделения, управление строями, применение штатного стрелкового оружия, ведение общевойскового боя в составе подразделения

Код и наименование индикатора достижения компетенции	Наименование показателя оценивания (результата обучения по дисциплине)
УК-8.1. Идентификация угроз (опасностей) природного и техногенного происхождения для жизнедеятельности человека	<b>Знает:</b> - общие сведения о ядерном, химическом и биологическом оружии, средствах его применения; -

Код и наименование индикатора достижения компетенции	Наименование показателя оценивания (результата обучения по дисциплине)
УК-8.2. Выбор методов защиты человека от угроз (опасностей) природного и техногенного характера	<p><b>знает:</b></p> <ul style="list-style-type: none"> <li>- правила поведения и меры профилактики в условиях заражения радиоактивными, отравляющими веществами и бактериальными средствами;</li> </ul>
УК-8.3. Выбор правил поведения при возникновении чрезвычайной ситуации природного или техногенного происхождения и военных конфликтов	<p><b>знает:</b></p> <ul style="list-style-type: none"> <li>- тактические свойства местности, их влияние на действия подразделений в боевой обстановке;</li> <li>- назначение, номенклатуру и условные знаки топографических карт;</li> </ul> <p><b>Имеет навыки (начального уровня):</b></p> <ul style="list-style-type: none"> <li>- чтения топографических карт различной номенклатуры;</li> <li>- ориентирования на местности по карте и без карты</li> <li>- выполнения мероприятий радиационной, химической и биологической защиты</li> <li>- применения индивидуальных средств РХБ защиты</li> </ul>
УК-8.4. Оказание первой помощи пострадавшему	<p><b>знает:</b></p> <ul style="list-style-type: none"> <li>- основные способы и средства оказания первой медицинской помощи при ранениях и травмах;</li> </ul> <p><b>Имеет навыки (начального уровня):</b></p> <ul style="list-style-type: none"> <li>- применения индивидуальных средств медицинской защиты и подручных средств для оказания первой медицинской помощи при ранениях и травмах</li> </ul>
УК-8.5. Выбор способа поведения с учетом требований законодательства в сфере противодействия терроризму при возникновении угрозы террористического акта	<p><b>знает:</b></p> <ul style="list-style-type: none"> <li>- тенденции и особенности развития современных международных отношений, место и роль России в многополярном мире, основные направления социально-экономического, политического и военно-технического развития страны;</li> <li>- основные положения Военной доктрины РФ;</li> <li>- правовое положение и порядок прохождения военной службы;</li> </ul> <p><b>Имеет навыки (начального уровня):</b></p> <ul style="list-style-type: none"> <li>- оценки международных военно-политических и внутренних событий и фактов с позиции патриота своего Отечества;</li> <li>- применения положений нормативно-правовых актов;</li> <li>- работы с нормативно-правовыми документами.</li> </ul>
УК-8.6. Применение положений общевоинских уставов в повседневной деятельности подразделения, управление строями, применение штатного стрелкового оружия, ведение общевойскового боя в составе подразделения	<p><b>знает:</b></p> <ul style="list-style-type: none"> <li>- основные положения общевоинских уставов ВС РФ;</li> <li>- организацию внутреннего порядка в подразделении;</li> <li>- основные положения Курса стрельб из стрелкового оружия;</li> <li>- устройство стрелкового оружия, боеприпасов и ручных гранат;</li> <li>- предназначение, задачи и организационно-штатную структуру общевойсковых подразделений;</li> <li>- основные факторы, определяющие характер, организацию и способы ведения современного общевойскового боя</li> </ul>



Код и наименование индикатора достижения компетенции	Наименование показателя оценивания (результата обучения по дисциплине)
	<p><b>Имеет навыки (начального уровня):</b></p> <ul style="list-style-type: none"> <li>- применения и выполнения положений общевоинских уставов ВС РФ;</li> <li>- осуществления разборки и сборки автомата (АК-74) и пистолета (ПМ), подготовки к боевому применению ручных гранат;</li> <li>- оборудования позиций для стрельбы из стрелкового оружия</li> <li>- строевых приемов на месте и в движении;</li> <li>- управления строями взвода;</li> <li>- стрельбы из стрелкового оружия;</li> <li>- подготовки к ведению общевойсковой боя</li> </ul>

Информация о формировании и контроле результатов обучения представлена в Фонде оценочных средств (Приложение 1).

### 3. Трудоемкость дисциплины и видов учебных занятий по дисциплине

Общая трудоемкость дисциплины составляет 108 академических часов

Видами учебных занятий и работы обучающегося по дисциплине могут являться.

Обозначение	Виды учебных занятий и работы обучающегося
Л	Лекции
ЛР	Лабораторные работы
ПЗ	Практические занятия
КоП	Компьютерный практикум
КРП	Групповые и индивидуальные консультации по курсовым работам (курсовым проектам)
СР	Самостоятельная работа обучающегося в период теоретического обучения
К	Самостоятельная работа обучающегося и контактная работа обучающегося с преподавателем в период промежуточной аттестации

*Структура дисциплины:*

Форма обучения – очная

№	Наименование раздела дисциплины	Семестр	Количество часов по видам учебных занятий и работы обучающегося							Формы промежуточной аттестации, текущего контроля успеваемости
			Л	ЛР	ПЗ	КоП	КРП	СР	Контроль	
	<b>Модуль 1</b>									
1	Раздел 1. Общевоинские уставы ВС РФ	3	8					4	2	
2	Раздел 2. Огневая подготовка из стрелкового оружия	3			12			3	2	

3	Раздел 3. Основы тактики общевоинских подразделений	3	8				4	3	
	<b>Модуль 2</b>								
4	Раздел 4. Строевая подготовка	3			4		2	2	
	<b>Итого 3 семестр:</b>	3	16		16		13	9	<i>Зачёт</i>
	<b>Модуль 3</b>								
5	Раздел 5. Радиационная, химическая и биологическая защита	4	2		6		3	1	
6	Раздел 6. Основы медицинского обеспечения	4	2		8		2	2	
	<b>Модуль 4</b>								
7	Раздел 7. Военная топография	4	2		8		3	2	
	<b>Модуль 5</b>								
8	Раздел 8. Военно- политическая подготовка	4	2				2	2	
9	Раздел 9. Правовая подготовка	4	2				3	2	
	<b>Итого 4 семестр:</b>	4	10		22		13	9	<i>Дифференциро- ванный зачет (зачет с оценкой)</i>
	<b>Итого:</b>		26		38		26	18	<i>Зачёт, дифференциро- ванный зачет (зачет с оценкой)</i>

#### 4. Содержание дисциплины, структурированное по видам учебных занятий и разделам

При проведении аудиторных учебных занятий предусмотрено проведение текущего контроля успеваемости.

##### 4.1 Лекции

Форма обучения – очная

№	Наименование раздела дисциплины	Тема и содержание лекций
1	<i>Общевоинские уставы ВС РФ</i>	<p><b>Тема 1.</b> Общевоинские уставы Вооруженных Сил Российской Федерации, их основные требования и содержание. Структура, требования и основное содержание общевоинских уставов.</p> <p>Права военнослужащих. Общие обязанности военнослужащих. Воинские звания. Единоначалие. Начальники и подчиненные. Старшие и младшие. Приказ и приказание. Порядок отдачи и выполнение приказа. Воинская вежливость и воинская дисциплина военнослужащих.</p> <p><b>Тема 2.</b> Внутренний порядок и суточный наряд. Размещение военнослужащих. Распределение времени и</p>

		<p>внутренний порядок. Суточный наряд роты, его предназначение, состав. Дневальный, дежурный по роте. Развод суточного наряда.</p> <p><b>Тема 3.</b> Общие положения Устава гарнизонной и караульной службы.</p> <p>Общие положения Устава гарнизонной и караульной службы. Обязанности разводящего, часового.</p>
3	<i>Основы тактики общевойсковых подразделений</i>	<p><b>Тема 7.</b> Вооруженные Силы Российской Федерации их состав и задачи.</p> <p>Тактико-технические характеристики (ТТХ) основных образцов вооружения и техники ВС РФ.</p> <p>Вооруженные Силы Российской Федерации их состав и задачи. Назначение, структура мотострелковых и танковых подразделений сухопутных войск, их задачи в бою. Боевое предназначение входящих в них подразделений. Тактико-технические характеристики основных образцов вооружения и техники ВС РФ.</p> <p><b>Тема 8.</b> Основы общевойскового боя.</p> <p>Сущность современного общевойскового боя, его характеристики и виды. Способы ведения современного общевойскового боя и средства вооруженной борьбы.</p> <p><b>Тема 9. Основы инженерного обеспечения.</b></p> <p>Цели и основные задачи инженерного обеспечения частей и подразделений. Назначение, классификация инженерных боеприпасов, инженерных заграждений и их характеристики. Полевые фортификационные сооружения: окоп, траншея, ход сообщения, укрытия, убежища.</p> <p><b>Тема 10.</b> Организация воинских частей и подразделений, вооружение, боевая техника вероятного противника.</p> <p>Организация, вооружение, боевая техника подразделений мпб и тб армии США. Организация, вооружение, боевая техника подразделений мпб и тб армии Германии</p>
5	<i>Радиационная, химическая и биологическая защита</i>	<p><b>Тема 12.</b> Ядерное, химическое, биологическое, зажигательное оружие.</p> <p>Ядерное оружие. Средства их применения. Поражающие факторы ядерного взрыва и их воздействие на организм человека, вооружение, технику и фортификационные сооружения. Химическое оружие. Отравляющие вещества (ОВ), их назначение, классификация и воздействие на организм человека. Боевые состояния, средства применения, признаки применения ОВ, их стойкость на местности. Биологическое оружие. Основные виды и поражающее действие. Средства применения, внешние признаки применения. Зажигательное оружие. Поражающие действия зажигательного оружия на личный состав, вооружение и военную технику, средства и способы защиты от него.</p>
6	<i>Основы медицинского обеспечения</i>	<p><b>Тема 14.</b> Медицинское обеспечение войск (сил), первая медицинская помощь при ранениях, травмах и особых случаях.</p> <p>Медицинское обеспечение – как вид всестороннего обеспечения войск. Обязанности и оснащение должностных лиц медицинской службы тактического звена в бою. Общие</p>

		правила оказания самопомощи и взаимопомощи. Первая помощь при ранениях и травмах. Первая помощь при поражении отравляющими веществами, бактериологическими средствами. Содержание мероприятия доврачебной помощи.
7	<i>Военная топография</i>	<b>Тема 15.</b> Местность как элемент боевой обстановки. Измерения и ориентирование на местности без карты, движение по азимутам. Местность как элемент боевой обстановки. Способы ориентирования на местности без карты. Способы измерения расстояний. Движение по азимутам.
8	<i>Военно-политическая подготовка</i>	<b>Тема 17.</b> Россия в современном мире. Основные направления социально-экономического, политического и военно-технического развития страны. Новые тенденции и особенности развития современных международных отношений. Место и роль России в многополярном мире. Основные направления социально-экономического, политического и военно-технического развития Российской Федерации. Цели, задачи, направления и формы военно-политической работы в подразделении, требования руководящих документов.
9	<i>Правовая подготовка</i>	<b>Тема 18.</b> Военная доктрина Российской Федерации. Законодательство Российской Федерации о прохождении военной службы. Основные положения Военной доктрины Российской Федерации. Правовая основа воинской обязанности и военной службы. Понятие военной службы, ее виды и их характеристики. Обязанности граждан по воинскому учету.

Форма обучения – очно-заочная

Не предусмотрено учебным планом

Форма обучения – заочная

Не предусмотрено учебным планом

4.2 *Лабораторные работы*

Не предусмотрено учебным планом

4.3 *Практические занятия*

Форма обучения – очная

№	Наименование раздела дисциплины	Тема и содержание практических занятий
2	<i>Огневая подготовка из стрелкового оружия</i>	<b>Тема 4.</b> Основы, приемы и правила стрельбы из стрелкового оружия. Требования безопасности при обращении со стрелковым оружием. Требования безопасности при проведении занятий по огневой подготовке. Приемы и правила стрельбы из стрелкового оружия. <b>Тема 5.</b> Назначение, боевые свойства, материальная часть и

		<p>применение стрелкового оружия, ручных противотанковых гранатометов и ручных гранат.</p> <p>Назначение, состав, боевые свойства и порядок сборки разборки АК-74 и РПК-74. Назначение, состав, боевые свойства и порядок сборки разборки пистолета ПМ.</p> <p>Назначение, состав, боевые свойства РПГ-7. Назначение, боевые свойства и материальная часть ручных гранат. Сборка разборка пистолета ПМ и подготовка его к боевому применению. Сборка разборка АК-74, РПК-74 и подготовка их к боевому применению. Снаряжение магазинов и подготовка ручных гранат к боевому применению.</p> <p><b>Тема 6.</b> Выполнение упражнений учебных стрельб из стрелкового оружия.</p> <p>Требования безопасности при организации и проведении стрельб из стрелкового оружия. Порядок выполнения упражнения учебных стрельб. Меры безопасности при проведении стрельб и проверка усвоения знаний и мер безопасности при обращении со стрелковым оружием. Выполнение норматива №1 курса стрельб из стрелкового оружия.</p>
4	<i>Строевая подготовка</i>	<p><b>Тема 11.</b> Строевые приемы и движение без оружия. Строй и его элементы. Виды строя. Сигналы для управления строем. Команды и порядок их подачи. Обязанности командиров, военнослужащих перед построением и в строю. Строевой расчет. Строевая стойка. Выполнение команд: «Становись», «Равняйся», «Смирно», «Вольно», «Заправиться». Повороты на месте.</p> <p>Строевой шаг. Движение строевым шагом. Движение строевым шагом в составе подразделения. Повороты в движении. Движение в составе взвода.</p> <p>Управление подразделением в движении.</p>
5	<i>Радиационная, химическая и биологическая защита</i>	<p><b>Тема 13.</b> Радиационная, химическая и биологическая защита.</p> <p><b>Практическое занятие 13.1</b></p> <p><b>Тема: Мероприятия радиационной, химической и биологической защиты.</b></p> <ol style="list-style-type: none"> <li>1. Изучить цель, задачи и мероприятия РХБ защиты.</li> <li>2. Изучить мероприятия специальной обработки: дегазация, дезактивация, дезинфекция, санитарная обработка.</li> <li>3. Изучить цели и порядок проведения частичной и полной специальной обработки.</li> </ol> <p><b>Практическое занятие 13.2</b></p> <p><b>Тема: Технические средства и приборы радиационной, химической и биологической защиты.</b></p> <ol style="list-style-type: none"> <li>1. Изучить принцип действия и конструкцию приборов радиационной разведки и радиационного контроля.</li> <li>2. Изучить работу приборов контроля облучения личного состава.</li> <li>3. Изучить приборы химической разведки и порядок работы с приборами.</li> <li>4. Изучить устройство и работу приборов биологической разведки.</li> </ol> <p><b>Практическое занятие 13.3</b></p>

		<p><b>Тема: Средства индивидуальной защиты и порядок их использования.</b></p> <ol style="list-style-type: none"> <li>1. Классификация средств индивидуальной защиты.</li> <li>2. Подгонка и техническая проверка средств индивидуальной защиты.</li> <li>3. Практические навыки надевания средств индивидуальной защиты органов дыхания.</li> <li>4. Практические навыки использования средства индивидуальной защиты кожи.</li> </ol>
6	<p><i>Основы медицинского обеспечения</i></p>	<p><b>Тема 14.</b> Медицинское обеспечение войск (сил), первая медицинская помощь при ранениях, травмах и особых случаях.</p> <p><b>Практическое занятие 14.1</b></p> <p><b>Тема: Виды и средства медицинской помощи в боевых условиях.</b></p> <ol style="list-style-type: none"> <li>1. Изучить основные положения ФЗ «Об обороне», установить содержание, цели и задачи медицинского обеспечения войск (сил) в мирное и военное время.</li> <li>2. Изучить основные виды медицинской помощи, определить цели, задачи, объемы каждого вида помощи. Анализ представить в виде таблицы.</li> <li>3. Изучить классификацию средств индивидуальной и групповой помощи, их назначение и состав: <i>аптечка индивидуальная (АИ-2), аптечка десантная, аптечка войсковая, аптечка медицинская индивидуальная (АИ-2), перевязочные пакеты индивидуальные (ППИ), индивидуальные противохимические пакеты, шприц-тюбики, другие перевязочные средства</i></li> <li>4. <i>Практические навыки</i> использования табельных средств оказания медицинской помощи на поле боя.</li> <li>5. Установить содержание и порядок оказания первой медицинской помощи в виде блок-схемы (инструкции)</li> <li>6. Установить объем и порядок оказания доврачебной помощи в виде блок-схемы</li> <li>7. Установить объем и порядок оказания первой врачебной помощи в виде блок-схемы.</li> <li>8. Установить содержание порядок оказания квалифицированной и специализированной помощи.</li> <li>9. Разработать принципиальную схему развертывания отряда первой медицинской помощи.</li> </ol> <p><b>Практическое занятие 14.2</b></p> <p><b>Тема: Порядок оказания первой медицинской помощи для проведения сердечно-легочной реанимации</b></p> <p>Отработка приемов сердечно-легочной и мозговой реанимации пружинно-механический с индикацией правильности выполнения действий (торс) на тренажере Максим 11.</p> <ol style="list-style-type: none"> <li>1. Этапы подготовки пострадавшего к проведению реанимационных мероприятий</li> <li>2. <i>Практические навыки</i> диагностики состояния пострадавшего (пульс на сонной артерии, состояние зрачков);</li> <li>3. <i>Практические навыки</i> по выполнению непрямого</li> </ol>

		<p>массажа сердца;</p> <p>4. <i>Практические навыки</i> остановки кровотечения на сонной артерии с помощью наложения тампона, пальцевое прижатие сонной артерии;</p> <p>5. <i>Практические навыки</i> по отработке приёмов транспортировки пострадавшего в точку прибытия скорой медицинской помощи.</p> <p><b>Практическое занятие 14.3</b>  <b>Тема: Порядок оказания первой медицинской помощи при ранениях, травмах и особых случаях.</b></p> <p>1. Изучить общие правила оказания самопомощи и взаимопомощи.</p> <p>2. Классификация ран и травм. Основные отличия ранений и травм.</p> <p>3. <i>Практические навыки</i> эвакуации раненых с поля боя.</p> <p>4. Порядок и организация работы санитарного инструктора на поле боя.</p> <p>5. <i>Практические навыки</i> оказания первой медицинской помощи при ранениях</p> <p>6. <i>Практические навыки</i> оказания первой медицинской помощи при кровотечениях и травматическом шоке</p> <p>7. <i>Практические навыки</i> оказания первой медицинской помощи при ушибах, растяжении связок и вывихах, переломах костей.</p> <p>8. <i>Практические навыки</i> оказания первой медицинской помощи при длительном сдавливании конечностей, при ожогах и отморожениях, при несчастных случаях.</p> <p><b>Практическое занятие 14.4</b>  <b>Тема: Порядок оказания первой медицинской помощи при поражении отравляющими веществами, бактериологическими средствами и в очаге радиационного заражения</b></p> <p>1. Группы и классификация отравляющих и СДЯВ по виду (признаку) поражающего фактора</p> <p>2. Общие требования по оказанию первой медицинской помощи при поражении ОВ (СДЯВ).</p> <p>3. <i>Практические навыки</i> оказания первой медицинской помощи при поражении ОВ нервно-паралитического действия.</p> <p>4. <i>Практические навыки</i> оказания первой медицинской помощи при поражении ОВ кожно-нарывного действия.</p> <p>5. <i>Практические навыки</i> оказания первой медицинской помощи при поражении ОВ удушающего действия.</p> <p>6. <i>Практические навыки</i> оказания первой медицинской помощи при поражении общедовитыми веществами.</p> <p>Порядок оказания первой медицинской помощи пострадавшим от радиационного заражения.</p>
7	Военная топография	<p><b>Тема 15.</b> Измерения и ориентирование на местности без карты, движение по азимутам.</p> <p>Способы ориентирования на местности, способы определения сторон горизонта. Ориентирование карты, определение</p>

	<p>местоположения.</p> <p>Простейшие способы определения расстояний и углов на местности. Простейшие измерительные инструменты.</p> <p><b>Тема 16.</b> Топографические карты и их чтение, подготовка к работе. Определение координат объектов и целеуказания по карте.</p> <p>Определение географических и прямоугольных координат объектов по карте. Целеуказание по карте. Определение по карте взаимной видимости, определение полей невидимости.</p>
--	--

#### 4.4 Компьютерные практикумы

Не предусмотрено учебным планом

#### 4.5 Групповые и индивидуальные консультации по курсовым работам (курсовым проектам)

Не предусмотрено учебным планом.

#### 4.6 Самостоятельная работа обучающегося в период теоретического обучения

Самостоятельная работа обучающегося в период теоретического обучения включает в себя:

- самостоятельную подготовку к учебным занятиям, включая подготовку к аудиторным формам текущего контроля успеваемости.

В таблице указаны темы для самостоятельного изучения обучающимся:  
Форма обучения – очная.

№	Наименование раздела дисциплины	Темы для самостоятельного изучения
	<b>Модуль 1</b>	
1	Раздел 1. Общевоинские уставы ВС РФ	Права военнослужащих. Общие обязанности военнослужащих. Суточный наряд роты, его предназначение, состав.
2	Раздел 2. Огневая подготовка из стрелкового оружия	Требования безопасности при обращении со стрелковым оружием. Требования безопасности при проведении занятий по огневой подготовке. Приемы и правила стрельбы из стрелкового оружия.
3	Раздел 3. Основы тактики общевойсковых подразделений	Вооруженные Силы Российской Федерации их состав и задачи. Тактико-технические характеристики (ТТХ) основных образцов вооружения и техники ВС РФ.
	<b>Модуль 2</b>	
4	Раздел 4. Строевая подготовка	Строевая стойка (что это такое и в каких случаях принимается строевая стойка). Строевой и походный шаг. Команды для снятия и надевания головных уборов. Обязанности командиров и военнослужащих перед построением и в строю
	<b>Модуль 3</b>	



5	Раздел 5. Радиационная, химическая и биологическая защита	Концепция радиационной, химической и биологической защиты населения. Технические средства дегазации, дезактивации, дезинфекции и дезинсекции местности.
6	Раздел 6. Основы медицинского обеспечения	Санитарные потери войск, понятие, классификация. Лечебно-эвакуационное обеспечение ВС: этапы медицинской эвакуации, виды медицинской сортировки. Санитарно-гигиеническое и противоэпидемическое обеспечение войск
<b>Модуль 4</b>		
7	Раздел 7. Военная топография	Основы топогеодезического обеспечения боевых действий. Стандартизация топографических карт в системе блока НАТО.
<b>Модуль 5</b>		
8	Раздел 8. Военно-политическая подготовка	<b>Россия в современном мире. Основные направления социально-экономического, политического и военно-технического развития страны.</b> Специфика комплексного подхода при изучении международных отношений. Современное состояние международных отношений. Переход от однополярного к многополярному миру. Место и роль России в многополярном мире. Цели и задачи социально-экономического развития России в современных условиях. Требования руководящих документов по организации работы с личным составом ВС РФ.
9	Раздел 9. Правовая подготовка	<b>Военная доктрина Российской Федерации. Законодательство Российской Федерации о прохождении военной службы.</b> Основные положения Военной доктрины Российской Федерации; правовой основы воинской обязанности и военной службы; правовые понятия военной службы, ее виды и их характеристики; обязанности граждан по воинскому учету.

Форма обучения – очно-заочная

№	Наименование раздела дисциплины	Темы для самостоятельного изучения
<b>Модуль 1</b>		
1	Раздел 1. Общевоинские уставы ВС РФ	Тема: Общевоинские уставы Вооруженных Сил Российской Федерации, их основные требования и содержание. Структура, требования и основное содержание общевоинских уставов. Права военнослужащих. Общие обязанности

		<p>военнослужащих. Воинские звания. Единоначалие. Начальники и подчиненные. Старшие и младшие. Приказ и приказание. Порядок отдачи и выполнение приказа. Воинская вежливость и воинская дисциплина военнослужащих.</p> <p>Тема: Внутренний порядок и суточный наряд. Размещение военнослужащих. Распределение времени и внутренний порядок. Суточный наряд роты, его предназначение, состав. Дневальный, дежурный по роте. Развод суточного наряда.</p> <p>Тема: Общие положения Устава гарнизонной и караульной службы.</p> <p>Общие положения Устава гарнизонной и караульной службы. Обязанности разводящего, часового.</p>
2	Раздел 2. Огневая подготовка из стрелкового оружия	<p>Тема: Основы, приемы и правила стрельбы из стрелкового оружия.</p> <p>Требования безопасности при обращении со стрелковым оружием. Требования безопасности при проведении занятий по огневой подготовке. Приемы и правила стрельбы из стрелкового оружия.</p>
3	Раздел 3. Основы тактики общевойсковых подразделений	<p>Тема: Вооруженные Силы Российской Федерации их состав и задачи.</p> <p>Тактико-технические характеристики (ТТХ) основных образцов вооружения и техники ВС РФ.</p> <p>Вооруженные Силы Российской Федерации их состав и задачи. Назначение, структура мотострелковых и танковых подразделений сухопутных войск, их задачи в бою. Боевое предназначение входящих в них подразделений.</p> <p>Тактико-технические характеристики основных образцов вооружения и техники ВС РФ.</p> <p>Тема: Основы общевойскового боя.</p> <p>Сущность современного общевойскового боя, его характеристики и виды. Способы ведения современного общевойскового боя и средства вооруженной борьбы.</p> <p>Тема: Основы инженерного обеспечения.</p> <p>Цели и основные задачи инженерного обеспечения частей и подразделений. Назначение, классификация инженерных боеприпасов, инженерных заграждений и их характеристики. Полевые фортификационные сооружения: окоп, траншея, ход сообщения, укрытия, убежища.</p> <p>Тема: Организация воинских частей и подразделений, вооружение, боевая техника вероятного противника.</p>

		Организация, вооружение, боевая техника подразделений мпб и тб армии США. Организация, вооружение, боевая техника подразделений мпб и тб армии Германии
	<b>Модуль 2</b>	
4	Раздел 4. Строевая подготовка	Строевая стойка (что это такое и в каких случаях принимается строевая стойка). Строевой и походный шаг. Команды для снятия и надевания головных уборов. Обязанности командиров и военнослужащих перед построением и в строю
	<b>Модуль 3</b>	
5	Раздел 5. Радиационная, химическая и биологическая защита	Тема: Ядерное, химическое, биологическое, зажигательное оружие. 1. Ядерное оружие. Средства их применения. Поражающие факторы ядерного взрыва и их воздействие на организм человека, вооружение, технику и фортификационные сооружения. 2. Химическое оружие. Отравляющие вещества (ОВ), их назначение, классификация и воздействие на организм человека. Боевые состояния, средства применения, признаки применения ОВ, их стойкость на местности. 3. Биологическое оружие. Основные виды и поражающее действие. Средства применения, внешние признаки применения. 4. Зажигательное оружие. Поражающие действия зажигательного оружия на личный состав, вооружение и военную технику, средства и способы защиты от него. Тема: Концепция радиационной, химической и биологической защиты населения. Тема: Мероприятия радиационной, химической и биологической защиты. 1. Изучить цель, задачи и мероприятия РХБ защиты. 2. Изучить мероприятия специальной обработки: дегазация, дезактивация, дезинфекция, санитарная обработка. 3. Изучить цели и порядок проведения частичной и полной специальной обработки. Практическое занятие 13.2 Тема: Технические средства и приборы радиационной, химической и биологической защиты. 1. Изучить принцип действия и конструкцию приборов радиационной разведки и радиационного контроля. 2. Изучить работу приборов контроля облучения личного состава. 3. Изучить приборы химической разведки и

		<p>порядок работы с приборами.</p> <p>4. Изучить устройство и работу приборов биологической разведки.</p> <p>Тема: Технические средства дегазации, дезактивации, дезинфекции и дезинсекции местности.</p>
6	Раздел 6. Основы медицинского обеспечения	<p>Тема: Санитарные потери войск, понятие, классификация.</p> <p>Тема: Лечебно-эвакуационное обеспечение ВС: этапы медицинской эвакуации, виды медицинской сортировки.</p> <p>Тема: Санитарно-гигиеническое и противоэпидемическое обеспечение войск</p> <p>Тема: Виды и средства медицинской помощи в боевых условиях.</p> <ol style="list-style-type: none"> <li>1. Изучить основные положения ФЗ «Об обороне», установить содержание, цели и задачи медицинского обеспечения войск (сил) в мирное и военное время.</li> <li>2. Изучить основные виды медицинской помощи, определить цели, задачи, объемы каждого вида помощи. Анализ представить в виде таблицы.</li> <li>3. Изучить классификацию средств индивидуальной и групповой помощи, их назначение и состав: аптечка индивидуальная (АИ-2), аптечка десантная, аптечка войсковая, аптечка медицинская индивидуальная (АИ-2), перевязочные пакеты индивидуальные (ППИ), индивидуальные противохимические пакеты, шприц-тюбики, другие перевязочные средства</li> <li>4. Этапы использования табельных средств оказания медицинской помощи на поле боя.</li> <li>5. Установить содержание и порядок оказания первой медицинской помощи в виде блок-схемы (инструкции)</li> <li>6. Установить объем и порядок оказания доврачебной помощи в виде блок-схемы</li> <li>7. Установить объем и порядок оказания первой врачебной помощи в виде блок-схемы.</li> <li>8. Установить содержание порядок оказания квалифицированной и специализированной помощи.</li> <li>9. Разработать принципиальную схему развертывания отряда первой медицинской помощи</li> </ol> <p>Тема: Порядок оказания первой медицинской помощи при поражении отравляющими веществами, бактериологическими средствами и в очаге радиационного заражения</p> <ol style="list-style-type: none"> <li>1. Группы и классификация отравляющих и СДЯВ по виду (признаку) поражающего</li> </ol>

		<p>фактора</p> <p>2. Общие требования по оказанию первой медицинской помощи при поражении ОВ (СДЯВ).</p> <p>3. Оказание первой медицинской помощи при поражении ОВ нервно-паралитического действия.</p> <p>4. Оказание первой медицинской помощи при поражении ОВ кожно-нарывного действия.</p> <p>5. Оказание первой медицинской помощи при поражении ОВ удушающего действия.</p> <p>6. Оказание первой медицинской помощи при поражении общееядовитыми веществами.</p> <p>7. Порядок оказания первой медицинской помощи пострадавшим от радиационного заражения.</p>
	<b>Модуль 4</b>	
7	Раздел 7. Военная топография	<p>Основы топогеодезического обеспечения боевых действий.</p> <p>Стандартизация топографических карт в системе блока НАТО.</p>
	<b>Модуль 5</b>	
8	Раздел 8. Военно-политическая подготовка	<p><b>Россия в современном мире. Основные направления социально-экономического, политического и военно-технического развития страны.</b></p> <p>Специфика комплексного подхода при изучении международных отношений.</p> <p>Современное состояние международных отношений.</p> <p>Новые тенденции и особенности развития современных международных отношений.</p> <p>Переход от однополярного к многополярному миру. Место и роль России в многополярном мире. Основные направления социально-экономического, политического и военно-технического развития Российской Федерации.</p> <p>Цели, задачи, направления и формы военно-политической работы в подразделении, требования руководящих документов.</p>
9	Раздел 9. Правовая подготовка	<p><b>Военная доктрина Российской Федерации. Законодательство Российской Федерации о прохождении военной службы.</b></p> <p>Основные положений Военной доктрины Российской Федерации; правовой основы воинской обязанности и военной службы; правовые понятия военной службы, ее виды и их характеристики; обязанности граждан по воинскому учету.</p>

Изучение данных тем может осуществляться обучающимся с помощью электронных образовательных ресурсов

*4.7 Самостоятельная работа обучающегося и контактная работа обучающегося с преподавателем в период промежуточной аттестации*

Работа обучающегося в период промежуточной аттестации включает в себя подготовку к формам промежуточной аттестации (зачету, дифференцированному зачету (зачету с оценкой)), а также саму промежуточную аттестацию.

## **5. Оценочные материалы по дисциплине**

Фонд оценочных средств по дисциплине приведён в Приложении 1 к рабочей программе дисциплины.

Оценочные средства для проведения промежуточной аттестации, а также текущего контроля по дисциплине хранятся на кафедре (структурном подразделении), ответственной за преподавание данной дисциплины.

## **6. Учебно-методическое и материально-техническое обеспечение дисциплины**

Основные принципы осуществления учебной работы обучающихся изложены в локальных нормативных актах, определяющих порядок организации контактной работы и порядок самостоятельной работы обучающихся. Организация учебной работы обучающихся на аудиторных учебных занятиях осуществляется в соответствии с п. 3.

*6.1 Перечень учебных изданий и учебно-методических материалов для освоения дисциплины*

Для освоения дисциплины обучающийся может использовать учебные издания и учебно-методические материалы, имеющиеся в научно-технической библиотеке НИУ МГСУ и/или размещённые в Электронных библиотечных системах.

Актуальный перечень учебных изданий и учебно-методических материалов представлен в Приложении 2 к рабочей программе дисциплины.

*6.2 Перечень профессиональных баз данных и информационных справочных систем*

При осуществлении образовательного процесса по дисциплине используются профессиональные базы данных и информационных справочных систем, перечень которых указан в Приложении 3 к рабочей программе дисциплины.

*6.3 Перечень материально-технического, программного обеспечения освоения дисциплины*

Учебные занятия по дисциплине проводятся в помещениях, оснащенных соответствующим оборудованием и программным обеспечением.

Перечень материально-технического и программного обеспечения дисциплины приведен в Приложении 4 к рабочей программе дисциплины.

## Приложение 1 к рабочей программе

Шифр	Наименование дисциплины
Б1.В.02	Основы военной подготовки

Код направления подготовки / специальности	38.03.02
Направление подготовки / специальность	Менеджмент
Наименование ОПОП (направленность / профиль)	Менеджмент в инвестиционно-строительной сфере
Год начала реализации ОПОП	2023
Уровень образования	бакалавриат
Форма обучения	очная
Год разработки/обновления	2023

### ФОНД ОЦЕНОЧНЫХ СРЕДСТВ

#### 1. Описание показателей и критериев оценивания компетенций, описание шкал оценивания

Оценивание формирования компетенций производится на основе показателей оценивания, указанных в п.2. рабочей программы и в п.1.1 ФОС.

Связь компетенций, индикаторов достижения компетенций и показателей оценивания приведена в п.2 рабочей программы.

##### 1.1. Описание формирования и контроля показателей оценивания

Оценивание уровня освоения обучающимся компетенций осуществляется с помощью форм промежуточной аттестации и текущего контроля. Формы промежуточной аттестации и текущего контроля успеваемости по дисциплине, с помощью которых производится оценивание, указаны в учебном плане и в п.3 рабочей программы.

В таблице приведена информация о формировании результатов обучения по дисциплине разделами дисциплины, а также о контроле показателей оценивания компетенций формами оценивания.

Наименование показателя оценивания (результата обучения по дисциплине)	Номера разделов дисциплины	Формы оценивания (формы промежуточной аттестации, текущего контроля успеваемости)
<b>Знает:</b> основные положения общевоинских уставов ВС РФ;	1	Тестирование, зачет
<b>Знает:</b> организацию внутреннего порядка в подразделении;	1	Тестирование, зачет
<b>Имеет навыки (начального уровня):</b> применения и выполнения положений общевоинских уставов ВС РФ;	1	Тестирование, зачет
<b>Знает:</b> основные положения Курса стрельб из стрелкового оружия;	2	Тестирование, зачет
<b>Знает:</b> устройство стрелкового оружия,	2	Тестирование, зачет

боеприпасов и ручных гранат;		
<b>Имеет навыки (начального уровня):</b> осуществления разборки и сборки автомата (АК-74) и пистолета (ПМ), подготовки к боевому применению ручных гранат;	2	Тестирование, зачет
<b>Имеет навыки (начального уровня):</b> стрельбы из стрелкового оружия;	2	Тестирование, зачет
<b>Знает:</b> предназначение, задачи и организационно-штатную структуру общевойсковых подразделений;	3	Тестирование, зачет
<b>Знает:</b> основные факторы, определяющие характер, организацию и способы ведения современного общевойскового боя	3	Тестирование, зачет
<b>Имеет навыки (начального уровня):</b> оборудования позиций для стрельбы из стрелкового оружия	3	Тестирование, зачет
<b>Имеет навыки (начального уровня):</b> подготовки к ведению общевойскового боя	3	Тестирование, зачет
Имеет навыки (начального уровня): выполнения строевых приёмов на месте и в движении	4	Комплексные контрольные задания зачёт
Знает общие сведения о ядерном, химическом и биологическом оружии, средствах его применения	5	Тестирование, дифференцированный зачет (зачет с оценкой)
Знает правила поведения и меры профилактики в условиях заражения радиоактивными, отравляющими веществами и бактериальными средствами	5	Тестирование, дифференцированный зачет (зачет с оценкой)
Знает тактические свойства местности, их влияние на действия подразделений в боевой обстановке	5	Тестирование, дифференцированный зачет (зачет с оценкой)
Знает назначение, номенклатуру и условные знаки топографических карт	5	Тестирование, дифференцированный зачет (зачет с оценкой)
Имеет навыки (начального уровня) чтения топографических карт различной номенклатуры	5	Тестирование, дифференцированный зачет (зачет с оценкой)
Имеет навыки (начального уровня) ориентирования на местности по карте и без карты	5	Тестирование, дифференцированный зачет (зачет с оценкой)
Имеет навыки (начального уровня) выполнения мероприятий радиационной, химической и биологической защиты	5	Тестирование, дифференцированный зачет (зачет с оценкой)
Имеет навыки (начального уровня) применения индивидуальных средств РХБ защиты	5	Тестирование, дифференцированный зачет (зачет с оценкой)
<b>знает:</b> правила поведения и меры профилактики в условиях заражения радиоактивными, отравляющими веществами и бактериальными средствами;	6	Тестирование, дифференцированный зачет (зачет с оценкой)



<b>знает:</b> основные способы и средства оказания первой медицинской помощи при ранениях и травмах;	6	Тестирование, дифференцированный зачет (зачет с оценкой)
<b>имеет навыки (начального уровня):</b> применения индивидуальных средств медицинской защиты и подручных средств для оказания первой медицинской помощи при ранениях и травмах	6	Комплексные контрольные задания по практической работе 16.1, 16.2, 16.3, 16.4
<b>Знает:</b> тактические свойства местности, их влияние на действия подразделений в боевой обстановке;	7	Дифференцированный зачет (зачет с оценкой)
<b>Знает:</b> назначение, номенклатуру и условные знаки топографических карт;	7	Дифференцированный зачет (зачет с оценкой)
<b>Имеет навыки (начального уровня):</b> чтения топографических карт различной номенклатуры;	7	Дифференцированный зачет (зачет с оценкой)
<b>Имеет навыки (начального уровня):</b> ориентирования на местности по карте и без карты	7	Дифференцированный зачет (зачет с оценкой)
<b>знает</b> тенденции и особенности развития современных международных отношений, место и роль России в многополярном мире, основные направления социально-экономического, политического и военно-технического развития страны;	8	Тестирование, Дифференцированный зачет (зачет с оценкой)
<b>знает</b> основные положения Военной доктрины РФ;	9	Дифференцированный зачет (зачет с оценкой)
<b>знает</b> правовое положение и порядок прохождения военной службы;	9	Дифференцированный зачет (зачет с оценкой)
<b>Имеет навыки (начального уровня)</b> оценки международных военно-политических и внутренних событий и фактов с позиции патриота своего Отечества;	8	Дифференцированный зачет (зачет с оценкой)
<b>Имеет навыки (начального уровня)</b> применения положений нормативно-правовых актов;	8, 9	Дифференцированный зачет (зачет с оценкой)
<b>Имеет навыки (начального уровня)</b> работы с нормативно-правовыми документами.	8, 9	Дифференцированный зачет (зачет с оценкой)

### 1.2. Описание критериев оценивания компетенций и шкалы оценивания

При проведении промежуточной аттестации в форме дифференцированного зачёта (зачета с оценкой) используется шкала оценивания: «2» (неудовлетворительно), «3» (удовлетворительно), «4» (хорошо), «5» (отлично).

При проведении промежуточной аттестации в форме зачёта используется шкала оценивания: «Не зачтено», «Зачтено».

Показателями оценивания являются знания и навыки обучающегося, полученные при изучении дисциплины.

Критериями оценивания достижения показателей являются:

Показатель оценивания	Критерий оценивания
Знания	Знание терминов и определений, понятий
	Знание основных закономерностей и соотношений, принципов
	Объём освоенного материала, усвоение всех дидактических единиц (разделов)
	Правильность ответов на вопросы
	Чёткость изложения и интерпретации знаний
Навыки начального уровня	Навыки выбора методик выполнения заданий
	Навыки выполнения заданий различной сложности
	Навыки самопроверки. Качество сформированных навыков
	Навыки анализа результатов выполнения заданий, решения задач
	Навыки представления результатов решения задач

## 2. Типовые контрольные задания для оценивания формирования компетенций

### 2.1. Промежуточная аттестация

#### 2.1.1. Промежуточная аттестация в форме экзамена, дифференцированного зачета (зачета с оценкой), зачета

Форма промежуточной аттестации:

Промежуточная аттестация проводится в форме дифференцированного зачета (зачета с оценкой) для всех форм обучения в 4 семестре.

Промежуточная аттестация проводится в форме зачета в 3-м семестре для всех форм обучения.

Промежуточная аттестация включает в себя 16 блоков тестовых вопросов.

Принимается следующая шкала соответствия баллов:

- 80-100 баллов - отлично, зачтено;
- 60-79 баллов - хорошо, зачтено;
- 40-59 баллов - удовлетворительно, зачтено;
- менее 40 баллов – неудовлетворительно, не зачтено.

Перечень типовых примерных вопросов/заданий для проведения дифференцированного зачета (зачета с оценкой) 4-м семестре:

№	Наименование раздела дисциплины	Типовые вопросы/задания
1	Раздел 1. Общевоинские уставы ВС РФ	<ol style="list-style-type: none"> <li>1. Структура общевоинских уставов.</li> <li>2. Основное содержание общевоинских уставов.</li> <li>3. Кто относится к военнослужащим.</li> <li>4. В каких случаях военнослужащий может применять оружие лично.</li> <li>5. В отношении каких лиц военнослужащему запрещено применять оружие.</li> <li>6. Перечислить воинские звания военнослужащих ВС РФ.</li> <li>7. Приказ и приказание, дать определение.</li> <li>8. Какие помещения должны быть предусмотрены для размещения роты.</li> <li>9. Какие мероприятия указываются в распорядке дня.</li> <li>10. Суточный наряд, для чего назначается, состав суточного</li> </ol>

		<p>наряда роты.</p> <ol style="list-style-type: none"> <li>11. Состав суточного наряда по полку.</li> <li>12. Дежурный по роте, за что отвечает.</li> <li>13. Дневальный по роте, за что отвечает.</li> <li>14. Караул, виды караулов</li> </ol>
2	Раздел 2. Огневая подготовка из стрелкового оружия	<ol style="list-style-type: none"> <li>1. Неполная разборка АК-74</li> <li>2. Сборка АК-74 после неполной разборки</li> <li>3. снаряжение магазина АК-74 30 патронами</li> <li>4. Неполная разборка РПК-74</li> <li>5. Сборка РПК-74 после неполной разборки</li> <li>6. Неполная разборка ПМ</li> <li>7. Сборка ПМ после неполной разборки</li> <li>8. снаряжение магазина ПМ</li> <li>9. Выполнение норматива №1 курса стрельб из стрелкового оружия.</li> </ol>
3	Раздел 3. Основы тактики общевойсковых подразделений	<ol style="list-style-type: none"> <li>1. Тактико-технические характеристики БМП-2.</li> <li>2. Тактико-технические характеристики БТР-82.</li> <li>3. Тактико-технические характеристики танка Т-80У.</li> <li>4. Вооруженные Силы Российской Федерации их состав и задачи.</li> <li>5. Организация, вооружение мотострелкового взвода.</li> <li>6. Организация, вооружение танкового взвода.</li> <li>7. Бой, виды боя, способы ведения боя.</li> <li>8. Средства вооруженной борьбы, их классификация</li> <li>9. Цели и задачи инженерного обеспечения.</li> <li>10. Назначение, классификация противопехотных мин ВС РФ.</li> <li>11. Назначение, классификация противотанковых мин ВС РФ.</li> <li>12. Инженерных заграждений и их классификация.</li> <li>13. Войсковые фортификационные сооружения, их классификация.</li> <li>14. Окоп, траншея, ход сообщения, предназначение и порядок оборудования.</li> <li>15. Организация, вооружение мотопехотного батальона армии США.</li> <li>16. Организация, вооружение танкового батальона армии США.</li> <li>17. Организация, вооружение мотопехотного батальона армии Германии.</li> </ol> <p>Организация, вооружение танкового батальона армии Германии.</p>
4	Раздел 4. Строевая подготовка	<ol style="list-style-type: none"> <li>1. Что представляет из себя строевая стойка.</li> <li>2. Какие виды строя Вам известны. Дайте краткую характеристику каждому из них.</li> <li>3. Что такое предварительная команда и исполнительная команда. Приведите примеры.</li> <li>4. В чём заключается особенность команды «Вольно».</li> <li>5. Каким образом производится выполнение команд «Напра-ВО», «Нале-ВО» и «Кру-ГОМ».</li> <li>6. Каким образом производится выполнение команд «Пол-оборота напра-ВО» и «Пол-оборота нале-ВО».</li> <li>7. Чем строевой шаг отличается от походного.</li> <li>8. Каким образом выполняется команда «На месте, шагом – МАРШ»</li> <li>9. Какие команды подаются для изменения скорости движения.</li> <li>10. Какие команды выполняются при осуществлении</li> </ol>

		поворотов в движении.
5	Раздел 5. Радиационная, химическая и биологическая защита	<ol style="list-style-type: none"> <li>1. При каком ядерном взрыве наиболее сильное радиоактивное заражение местности?</li> <li>2. Какими материалами сильнее всего ослабляется <math>\gamma</math>- излучение</li> <li>3. Какими материалами лучше всего ослабляется поток нейтронов?</li> <li>4. Что составляет основу химического оружия?</li> <li>5. Что составляет основу биологического оружия?</li> <li>6. Что используют для оценки опасности воздействия на человека ионизирующего излучения?</li> <li>7. Как называется система режимных мероприятий, направленных на полную изоляцию очага бактериологического поражения и ликвидацию заболеваний в самом очаге?</li> <li>8. Как называются мероприятия по удалению из окружающей среды токсичных веществ?</li> <li>9. Что включает в себя активная противохимическая защита?</li> <li>10. Какими способами применяется биологическое оружие?</li> <li>11. Что относится к простейшим средствам защиты органов дыхания?</li> </ol>
6	Раздел 6. Основы медицинского обеспечения	<ol style="list-style-type: none"> <li>1. Правила проведения непрямого массажа сердца</li> <li>2. Действия оказывающего помощь при отсутствии у пострадавшего кровотечения из раны</li> <li>3. Действия оказывающего помощь, если пострадавший ранен</li> <li>4. Какой срок годности у аптечки первой помощи</li> <li>5. Как правильно наложить жгут при сильном артериальном кровотечении</li> <li>6. Действия оказывающего помощь при микротравме (порезе) у пострадавшего</li> <li>7. Какое мероприятие нужно провести при термическом ожоге</li> <li>8. Как прекратить воздействие опасных химических веществ на пострадавшего</li> <li>9. Как оказать первую медицинскую помощь при химическом ожоге</li> </ol>
7	Раздел 7. Военная топография	<ol style="list-style-type: none"> <li>1. Какие свойства местности определяют ее тактические свойства?</li> <li>2. Какие топографические элементы местности лежат в основе ее классификации?</li> <li>3. Какие основные факторы определяют проходимость местности?</li> <li>4. Какие типы местности обладают наибольшими защитными и маскирующими свойствами?</li> <li>5. Какие элементы местности оказывают существенное влияние на условия ведения огня?</li> <li>6. Охарактеризуйте простейшие способы определения расстояний на местности.</li> <li>7. Что называется тысячной?</li> <li>8. Для чего предназначены геодезические пункты?</li> <li>9. Какие требования предъявляются к топографическим картам?</li> <li>10. Какие признаки положены в основу классификации топографических карт?</li> <li>11. Какие сведения располагаются за внешней рамкой?</li> <li>12. Дайте классификацию специальных карт.</li> </ol>

		<p>13. Перечислите виды специальных карт, которые могут изготавливаться при подготовке и в ходе боевых действий.</p> <p>14. Перечислите фотодокументы местности, которые могут доводиться до войск.</p> <p>15. В чем различие между цифровой и электронной картами? Дайте классификацию электронных карт.</p> <p>16. Сущность стандартизации топографических карт стран блока НАТО</p>
8	Раздел 8. Военно-политическая подготовка	<p>1. В чем заключается специфика комплексного подхода при изучении международной политики?</p> <p>2. В чем состоит своеобразие современного этапа социально-политической динамики мировой истории?</p> <p>3. Основные характеристики однополярного мира.</p> <p>4. Основные характеристики многополярного мира.</p> <p>5. Дайте определение понятия «международное положение».</p> <p>6. Какие факторы определяют международное положение Российской Федерации в наши дни?</p> <p>7. Дайте определение понятию «цивилизация».</p> <p>8. Перечислите, какие основные геополитические задачи решает Россия на современном этапе развития мировой политики?</p> <p>9. Назовите основные проблемные точки, находящиеся вблизи границ Российской Федерации.</p> <p>10. Роль и значение цифровых технологии в современной международной политике.</p> <p>11. В чем заключается угроза функционирования транснационального капитала для суверенных государств? Назовите основные принципы организации работы с личным составом ВС РФ.</p>
9	Раздел 9. Правовая подготовка	<p>1. Правовое понятие Военной доктрины.</p> <p>2. На каких положениях основана Военная доктрина.</p> <p>3. Какие нормативные акты составляют Военную доктрину.</p> <p>4. Какие правовые акты составляют основу воинской обязанности и военной службы.</p> <p>5. Понятие военной службы, ее виды и их характеристики.</p> <p>6. Какие существуют виды прохождения военной службы.</p> <p>7. Что считается началом военной службы.</p> <p>8. Какие виды исчислений сроков начала военной службы установлены нормативным актом.</p> <p>9. Какие сроки истечения военной службы установлены нормативным актом.</p> <p>10. Что не засчитывается в срок военной службы.</p> <p>11. Что относится к основным обязанностям граждан по воинскому учету.</p> <p>Какие существуют исключения для граждан по состоянию на воинском учете.</p>

Перечень типовых примерных вопросов/заданий для проведения зачета 3-м семестре:

№	Наименование раздела дисциплины	Типовые вопросы/задания
1	Раздел 1.	1. Структура общевойсковых уставов.

	Общевоинские уставы ВС РФ	<ol style="list-style-type: none"> <li>2. Основное содержание общевоинских уставов.</li> <li>3. Кто относится к военнослужащим.</li> <li>4. В каких случаях военнослужащий может применять оружие лично.</li> <li>5. В отношении каких лиц военнослужащему запрещено применять оружие.</li> <li>6. Перечислить воинские звания военнослужащих ВС РФ.</li> <li>7. Приказ и приказание, дать определение.</li> <li>8. Какие помещения должны быть предусмотрены для размещения роты.</li> <li>9. Какие мероприятия указываются в распорядке дня.</li> <li>10. Суточный наряд, для чего назначается, состав суточного наряда роты.</li> <li>11. Состав суточного наряда по полку.</li> <li>12. Дежурный по роте, за что отвечает.</li> <li>13. Дневальный по роте, за что отвечает.</li> <li>14. Караул, виды караулов</li> </ol>
2	Раздел 2. Огневая подготовка из стрелкового оружия	<ol style="list-style-type: none"> <li>1. Неполная разборка АК-74</li> <li>2. Сборка АК-74 после неполной разборки</li> <li>3. Снаряжение магазина АК-74 30 патронами</li> <li>4. Неполная разборка РПК-74</li> <li>5. Сборка РПК-74 после неполной разборки</li> <li>6. Неполная разборка ПМ</li> <li>7. Сборка ПМ после неполной разборки</li> <li>8. Снаряжение магазина ПМ</li> <li>9. Выполнение норматива №1 курса стрельб из стрелкового оружия.</li> </ol>
3	Раздел 3. Основы тактики общевойсковых подразделений	<ol style="list-style-type: none"> <li>1. Тактико-технические характеристики БМП-2.</li> <li>2. Тактико-технические характеристики БТР-82.</li> <li>3. Тактико-технические характеристики танка Т-80У.</li> <li>4. Вооруженные Силы Российской Федерации их состав и задачи.</li> <li>5. Организация, вооружение мотострелкового взвода.</li> <li>6. Организация, вооружение танкового взвода.</li> <li>7. Бой, виды боя, способы ведения боя.</li> <li>8. Средства вооруженной борьбы, их классификация</li> <li>9. Цели и задачи инженерного обеспечения.</li> <li>10. Назначение, классификация противопехотных мин ВС РФ.</li> <li>11. Назначение, классификация противотанковых мин ВС РФ.</li> <li>12. Инженерных заграждений и их классификация.</li> <li>13. Войсковые фортификационные сооружения, их классификация.</li> <li>14. Окоп, траншея, ход сообщения, предназначение и порядок оборудования.</li> <li>15. Организация, вооружение мотопехотного батальона армии США.</li> <li>16. Организация, вооружение танкового батальона армии США.</li> <li>17. Организация, вооружение мотопехотного батальона армии Германии.</li> </ol> <p>Организация, вооружение танкового батальона армии Германии.</p>
4	Раздел 4. Строевая	<ol style="list-style-type: none"> <li>1. Что представляет из себя строевая стойка.</li> <li>2. Какие виды строя Вам известны. Дайте краткую характеристику каждому из них.</li> </ol>

подготовка	<p>3. Что такое предварительная команда и исполнительная команда. Приведите примеры.</p> <p>4. В чём заключается особенность команды «Вольно».</p> <p>5. Каким образом производится выполнение команд «Напра-ВО», «Нале-ВО» и «Кру-ГОМ».</p> <p>6. Каким образом производится выполнение команд «Пол-оборота напра-ВО» и «Пол-оборота нале-ВО».</p> <p>7. Чем строевой шаг отличается от походного.</p> <p>8. Каким образом выполняется команда «На месте, шагом – МАРШ»</p> <p>9. Какие команды подаются для изменения скорости движения.</p> <p>10. Какие команды выполняются при осуществлении поворотов в движении.</p>
------------	---

### *2.1.2. Промежуточная аттестация в форме защиты курсовой работы (курсового проекта)*

Промежуточная аттестация в форме защиты курсовой работы/курсового проекта не проводится.

### *2.2. Текущий контроль*

#### *2.2.1. Перечень форм текущего контроля:*

Текущий контроль успеваемости по образовательному модулю проводится в виде тестирования и комплексного контрольного задания по пройденным темам

#### *2.2.2. Типовые контрольные задания форм текущего контроля*

- 1. Какого Общевоинского Устава нет в Вооруженных силах РФ*
  - (?) Дисциплинарный Устав ВС РФ*
  - (?) Строевой Устав ВС РФ*
  - (!) Финансовый Устав ВС РФ*
- 2. Какого воинского звания нет в Вооруженных силах РФ*
  - (?) Генерал-майор*
  - (?) Майор*
  - (!) Солдат*
- 3. Каким документом осуществляется распределение времени в воинской части в течение суток*
  - (?) Планом*
  - (?) Расписанием занятий*
  - (!) Распорядком дня*
- 4. Какого военного округа нет в РФ.*
  - (?) Западный военный округ*
  - (?) Центральный военный округ*
  - (!) Московский военный округ*
- 5. Виды Вооруженных Сил РФ*
  - (?) Сухопутные войска, Воздушно-десантные войска, Военно-морской флот*
  - (?) Ракетные войска стратегического назначения, Воздушно-космические силы, Военно-морской флот*
  - (!) Сухопутные войска, Воздушно-космические силы, Военно-морской флот*

6. Рода войск Вооруженных Сил РФ  
 (?) Сухопутные войска, Воздушно-десантные войска, Военно-морской флот  
 (?) Ракетные войска стратегического назначения, Воздушно-космические силы,  
 (!) Ракетные войска стратегического назначения, Воздушно-десантные войска
7. Действия оказывающего помощь, если пострадавший ранен  
 (!) наложить давящую (тугую) повязку, используя стерильные салфетки и бинты или применяя пакет перевязочный стерильный;  
 (?) использовать лейкопластырь бактерицидный;  
 (?) наложить жгут ниже места повреждения с указанием в записке времени происшествия;  
 (?) наложить на рану стерильную салфетку и закрепить ее лейкопластырем.
8. К составным частям комплексного подхода, используемого при изучении международной политики, можно отнести:  
 (?) политические знания  
 (?) социальные знания  
 (?) исторические знания  
 (?) экономические знания  
 (!) всё вышеперечисленное
1. Правовую основу Военной доктрины, в том числе составляет  
 (?) приказ мэра  
 (?) приказ ректора  
 (!) Конституция РФ
2. При подготовке и в ходе боевых действий изготавливают карты  
 (!) карты изменений местности  
 (?) морские карты  
 (?) авиационные карты  
 (?) карты с сеткой ПВО

### **Перечень комплексных контрольных заданий**

1. Выполните построение в шеренгу, в колонну.
2. Примите позу строевой стойки.
3. Выполните повороты на месте по командам «Напра-ВО», «Нале-ВО», «КругОМ», «Пол-оборота напра-ВО», «Пол-оборота нале-ВО»
4. Выполните команды «Строевым шагом – МАРШ», «Бегом – МАРШ», «Шагом МАРШ»
5. Выполните команды «ШИРЕ ШАГ», «КОРОЧЕ ШАГ», «ЧАЩЕ ШАГ», «РЕЖЕ ШАГ», «ПОЛШАГА», «ПОЛНЫЙ ШАГ».
6. Неполная разборка АК-74
7. Сборка АК-74 после неполной разборки
8. Снаряжение магазина АК-74 30 патронами
9. Неполная разборка РПК-74
10. Сборка РПК-74 после неполной разборки
11. Неполная разборка ПМ
12. Сборка ПМ после неполной разборки
13. Снаряжение магазина ПМ
14. Выполнение норматива №1 курса стрельб из стрелкового оружия.
15. Диагностики состояния пострадавшего (пульс на сонной артерии, состояние зрачков);
16. Выполнение непрямого массажа сердца;
17. Остановка кровотечения на сонной артерии с помощью наложения тампона, пальцевое прижатие сонной артерии;



18. Отработка приёмов транспортировки пострадавшего в точку прибытия скорой медицинской помощи.
19. Эвакуация раненых с поля боя.
20. Оказание первой медицинской помощи при ранениях
21. Оказание первой медицинской помощи при кровотечениях и травматическом шоке
22. Оказание первой медицинской помощи при ушибах, растяжении связок и вывихах, переломах костей.
23. Оказание первой медицинской помощи при длительном сдавливании конечностей, при ожогах и отморожениях, при несчастных случаях.

### 3. Методические материалы, определяющие процедуры оценивания

Процедура проведения промежуточной аттестации и текущего контроля успеваемости регламентируется локальным нормативным актом, определяющим порядок осуществления текущего контроля успеваемости и промежуточной аттестации обучающихся.

*3.1. Процедура оценивания при проведении промежуточной аттестации обучающихся по дисциплине в форме экзамена и/или дифференцированного зачета (зачета с оценкой)*

Промежуточная аттестация по дисциплине в форме экзамена/дифференцированного зачёта (зачета с оценкой) не проводится.

*3.2. Процедура оценивания при проведении промежуточной аттестации обучающихся по дисциплине в форме зачета*

Промежуточная аттестация по дисциплине в форме дифференцированного зачёта (зачета с оценкой) проводится в 4-м семестре. Для оценивания знаний и навыков используются критерии и шкала, указанные п.1.2.

Ниже приведены правила оценивания формирования компетенций по показателю оценивания «Знания».

Критерий оценивания	Уровень освоения и оценка			
	«2» (неудовлетв.)	«3» (удовлетвор.)	«4» (хорошо)	«5» (отлично)
Знание терминов и определений, понятий	Не знает терминов и определений	Знает термины и определения, но допускает неточности формулировок	Знает термины и определения	Знает термины и определения, может корректно сформулировать их самостоятельно
Знание основных закономерностей и соотношений, принципов	Не знает основные закономерности и соотношения, принципы построения знаний	Знает основные закономерности, соотношения, принципы построения знаний	Знает основные закономерности, соотношения, принципы построения знаний, их интерпретирует и использует	Знает основные закономерности, соотношения, принципы построения знаний, может самостоятельно их получить и использовать

Объём освоенного материала, усвоение всех дидактических единиц (разделов)	Не знает значительной части материала дисциплины	Знает только основной материал дисциплины, не усвоил его деталей	Знает материал дисциплины в объёме	Обладает твёрдым и полным знанием материала дисциплины, владеет дополнительными знаниями
Полнота ответов на проверочные вопросы	Не даёт ответы на большинство вопросов	Даёт неполные ответы на все вопросы	Даёт ответы на вопросы, но не все - полные	Даёт полные, развёрнутые ответы на поставленные вопросы
Правильность ответов на вопросы	Допускает грубые ошибки при изложении ответа на вопрос	В ответе имеются существенные ошибки	В ответе имеются несущественные неточности	Ответ верен
Чёткость изложения и интерпретации знаний	Излагает знания без логической последовательности	Излагает знания с нарушениями в логической последовательности	Излагает знания без нарушений в логической последовательности	Излагает знания в логической последовательности, самостоятельно их интерпретируя и анализируя
	Не иллюстрирует изложение поясняющими схемами, рисунками и примерами	Выполняет поясняющие схемы и рисунки небрежно и с ошибками	Выполняет поясняющие рисунки и схемы корректно и понятно	Выполняет поясняющие рисунки и схемы точно и аккуратно, раскрывая полноту усвоенных знаний
	Неверно излагает и интерпретирует знания	Допускает неточности в изложении и интерпретации знаний	Грамотно и по существу излагает знания	Грамотно и точно излагает знания, делает самостоятельные выводы

Ниже приведены правила оценивания формирования компетенций по показателю оценивания «Навыки начального уровня».

Критерий оценивания	Уровень освоения и оценка			
	«2» (неудовлетв.)	«3» (удовлетвор.)	«4» (хорошо)	«5» (отлично)
Навыки выбора методик выполнения заданий	Не может выбрать методику выполнения заданий	Испытывает затруднения по выбору методики выполнения заданий	Без затруднений выбирает стандартную методику выполнения заданий	Применяет теоретические знания для выбора методики выполнения заданий
Навыки выполнения заданий различной сложности	Не имеет навыков выполнения учебных заданий	Имеет навыки выполнения только простых типовых учебных заданий	Имеет навыки выполнения только стандартных учебных заданий	Имеет навыки выполнения как стандартных, так и нестандартных учебных заданий

Навыки самопроверки. Качество сформированных навыков	Допускает грубые ошибки при выполнении заданий, нарушающие логику решения задач	Допускает ошибки при выполнении заданий, нарушения логики решения	Допускает ошибки при выполнении заданий, не нарушающие логику решения	Не допускает ошибок при выполнении заданий
Навыки анализа результатов выполнения заданий, решения задач	Делает некорректные выводы	Испытывает затруднения с формулированием корректных выводов	Делает корректные выводы по результатам решения задачи	Самостоятельно анализирует результаты выполнения заданий
Навыки представления результатов решения задач	Не может проиллюстрировать решение задачи поясняющими схемами, рисунками	Выполняет поясняющие схемы и рисунки небрежно и с ошибками	Выполняет поясняющие рисунки и схемы корректно и понятно	Выполняет поясняющие рисунки и схемы верно и аккуратно

Промежуточная аттестация по дисциплине в форме зачёта проводится в 3-м семестре. Для оценивания знаний и навыков используются критерии и шкала, указанные п.1.2.

Ниже приведены правила оценивания формирования компетенций по показателю оценивания «Знания».

Критерий оценивания	Уровень освоения и оценка	
	Не зачтено	Зачтено
Знание терминов и определений, понятий	Не знает терминов и определений	Знает термины и определения
Знание основных закономерностей и соотношений, принципов	Не знает основные закономерности и соотношения, принципы построения знаний	Знает основные закономерности и соотношения, принципы построения знаний
Объём освоенного материала, усвоение всех дидактических единиц (разделов)	Не знает значительной части материала дисциплины	Знает материал дисциплины
Полнота ответов на проверочные вопросы	Не даёт ответы на большинство вопросов	Даёт ответы на большинство вопросов
Правильность ответов на вопросы	Допускает грубые ошибки при изложении ответа на вопрос	Не допускает ошибок при изложении ответа на вопрос
Чёткость изложения и интерпретации знаний	Излагает знания без логической последовательности	Излагает знания в логической последовательности
	Не иллюстрирует изложение поясняющими схемами, рисунками и примерами	Иллюстрирует изложение поясняющими схемами, рисунками и примерами
	Неверно излагает и интерпретирует знания	Верно излагает и интерпретирует знания

Ниже приведены правила оценивания формирования компетенций по показателю оценивания «Навыки (начального уровня)».

Критерий оценивания	Уровень освоения и оценка	
	Не зачтено	Зачтено
Навыки выбора методик выполнения заданий	Не может выбрать методику выполнения заданий	Может выбрать методику выполнения заданий
Навыки выполнения заданий различной сложности	Не имеет навыков выполнения учебных заданий	Имеет навыки выполнения учебных заданий
Навыки самопроверки. Качество сформированных навыков	Допускает грубые ошибки при выполнении заданий, нарушающие логику решения задач	Не допускает ошибки при выполнении заданий
Навыки анализа результатов выполнения заданий, решения задач	Делает некорректные выводы	Делает корректные выводы
Навыки представления результатов решения задач	Не может проиллюстрировать решение задачи поясняющими схемами, рисунками	Иллюстрирует решение задачи поясняющими схемами, рисунками

*3.3. Процедура оценивания при проведении промежуточной аттестации обучающихся по дисциплине в форме защиты курсовой работы (курсового проекта)*

Промежуточная аттестация по дисциплине в форме защиты курсовой работы/курсового проекта не проводится.

## Приложение 2 к рабочей программе

Шифр	Наименование дисциплины
Б1.В.02	Основы военной подготовки

Код направления подготовки / специальности	38.03.02
Направление подготовки / специальность	Менеджмент
Наименование ОПОП (направленность / профиль)	Менеджмент в инвестиционно-строительной сфере
Год начала реализации ОПОП	2023
Уровень образования	бакалавриат
Форма обучения	очная
Год разработки/обновления	2023

**Перечень учебных изданий и учебно-методических материалов**

Электронные учебные издания в электронно-библиотечных системах (ЭБС):

№ п/п	Автор, название, место издания, год издания, количество страниц	Ссылка на учебное издание в ЭБС
1.	Шульдешов, Л. С., Огневая подготовка. : учебное пособие / Л. С. Шульдешов, В. А. Родионов, В. В. Угрянский. — Москва : КноРус, 2022. — 215 с. — ISBN 978-5-406-09047-3.	URL: <a href="https://book.ru/book/942126">https://book.ru/book/942126</a>
2.	Литвиненко, В. И., Организация, вооружение и тактика иностранных армий : учебное пособие / В. И. Литвиненко, В. П. Герасимов, ; под общ. ред. С. Н. Старовойтов. — Москва : КноРус, 2023. — 240 с. — ISBN 978-5-406-11485-8.	URL: <a href="https://book.ru/book/948891">https://book.ru/book/948891</a>
3.	Батюшкин, С. А., Основы теории общей тактики : учебное пособие / С. А. Батюшкин. — Москва : КноРус, 2023. — 362 с. — ISBN 978-5-406-10971-7.	URL: <a href="https://book.ru/book/947633">https://book.ru/book/947633</a>
4.	Батюшкин, С. А., Работа командира на карте и местности : учебное пособие / С. А. Батюшкин. — Москва : КноРус, 2023. — 256 с. — ISBN 978-5-406-10871-0.	URL: <a href="https://book.ru/book/947257">https://book.ru/book/947257</a>
5.	Микрюков, В. Ю., Общевоенная подготовка : учебник / В. Ю. Микрюков. — Москва : КноРус, 2022. — 365 с. — ISBN 978-5-406-08642-1. —	URL: <a href="https://book.ru/book/940376">https://book.ru/book/940376</a>
6.	Строевая подготовка : учебник / И. М. Андриенко, А. А. Котов, Е. В. Смирнов [и др.] ; под ред. А. В. Моисеева. — Москва : КноРус, 2019. — 169 с. — ISBN 978-5-406-06703-1.	URL: <a href="https://book.ru/book/930217">https://book.ru/book/930217</a>

7.	Правовое обеспечение деятельности Вооруженных сил Российской Федерации: опыт, проблемы и перспективы : сборник статей / А. И. Землин, И. В. Мишуткин, В. С. Анисимов [и др.]. — Москва : Русайнс, 2023. — 235 с. — ISBN 978-5-466-02822-5.	URL: <a href="https://book.ru/book/948779">https://book.ru/book/948779</a>
8.	Радиационная и химическая защита населения : учебно-методическое пособие / А. И. Овсяник, С. В. Шапошников, Л. Н. Романченко [и др.]. — Москва : Русайнс, 2023. — 402 с. — ISBN 978-5-466-01097-8.	URL: <a href="https://book.ru/book/945731">https://book.ru/book/945731</a>
9.	Шульдешов, Л. С., Военная топография : учебное пособие / Л. С. Шульдешов, В. А. Родионов, В. А. Софронов, В. В. Угрянский. — Москва : КноРус, 2022. — 164 с. — ISBN 978-5-406-09664-2.	URL: <a href="https://book.ru/book/943629">https://book.ru/book/943629</a>
10.	Лукьянова, Л. А., Первая помощь в условиях реализации современных террористических угроз. Радиационные, химические и биологические аспекты : учебное пособие / Л. А. Лукьянова, Е. А. Харитонов, И. В. Свитнев. — Москва : Русайнс, 2022. — 146 с. — ISBN 978-5-466-01831-8.	URL: <a href="https://book.ru/book/946872">https://book.ru/book/946872</a>
11.	Военно-инженерная подготовка : учебное пособие / Военный институт физической культуры. - Санкт-Петербург : Воен.ин-т физ.культуры, 2013 - . - Электронные данные : электронный. Часть 1 / [О. В. Чибирков [и др.]. - Санкт-Петербург, 2013. - Загл. с титул. экрана	<a href="http://lib-04.gic.mgsu.ru/lib/2017/48.pdf">http://lib-04.gic.mgsu.ru/lib/2017/48.pdf</a>
12.	Устав гарнизонной и караульной служб Вооруженных Сил Российской Федерации . — 3-е изд., стер. — Санкт-Петербург : Лань, 2022. — 240 с. — ISBN 978-5-8114-9331-9. — Текст : электронный // Лань : электронно-библиотечная система.	<a href="https://e.lanbook.com/book/189496">https://e.lanbook.com/book/189496</a>
13.	Дисциплинарный устав Вооруженных Сил Российской Федерации . — 4-е изд., стер. — Санкт-Петербург : Лань, 2022. — 84 с. — ISBN 978-5-507-45349-8. — Текст : электронный // Лань : электронно-библиотечная система.	<a href="https://e.lanbook.com/book/265208">https://e.lanbook.com/book/265208</a>
14.	Строевой устав Вооруженных Сил Российской Федерации . — 3-е изд., стер. — Санкт-Петербург : Лань, 2022. — 132 с. — ISBN 978-5-507-45357-3. — Текст : электронный // Лань : электронно-библиотечная система.	<a href="https://e.lanbook.com/book/265211">https://e.lanbook.com/book/265211</a>
15.	Устав внутренней службы Вооруженных Сил Российской Федерации . — 2-е, стер. — Санкт-Петербург : Лань, 2021. — 312 с. — ISBN 978-5-8114-7571-1. — Текст : электронный // Лань : электронно-библиотечная система.	<a href="https://e.lanbook.com/book/162395">https://e.lanbook.com/book/162395</a>

16.	Шульдешов, Л. С. Общая тактика. Взвод, отделение, танк : учебное пособие для вузов / Л. С. Шульдешов, В. А. Софронов, Б. В. Федоров. — 2-е изд., стер. — Санкт-Петербург : Лань, 2022. — 192 с. — ISBN 978-5-8114-9162-9. — Текст : электронный // Лань : электронно-библиотечная система.	<a href="https://e.lanbook.com/book/187725">https://e.lanbook.com/book/187725</a>
17.	Олейников, Е. П. Военно-инженерная подготовка : учебное пособие / Е. П. Олейников, А. С. Тимохович. — Красноярск : СибГУ им. академика М. Ф. Решетнёва, 2021. — 172 с. — Текст : электронный // Лань : электронно-библиотечная система.	<a href="https://e.lanbook.com/book/195175">https://e.lanbook.com/book/195175</a>
18.	Огневая подготовка : учебное пособие / А. В. Новиков, Д. В. Марусов, С. В. Даниэль, А. С. Прядкин. — Санкт-Петербург : БГТУ "Военмех" им. Д.Ф. Устинова, 2018. — 131 с. — Текст : электронный // Лань : электронно-библиотечная система.	<a href="https://e.lanbook.com/book/122079">https://e.lanbook.com/book/122079</a>
19.	Основы обороны государства и военной службы: учебно-методическое пособие / составители С. К. Сарыг [и др.]. — Кызыл : ТувГУ, 2020. — 84 с. — Текст : электронный // Лань : электронно-библиотечная система.	<a href="https://e.lanbook.com/book/175196">https://e.lanbook.com/book/175196</a>
20.	Байрамуков, Ю. Б. Общая тактика : учебник / Ю. Б. Байрамуков ; под редакцией Ю. Б. Торгованова. — 2-е изд., испр. и доп. — Красноярск : СФУ, 2017. — 346 с. — ISBN 978-5-7638-3687-5. — Текст : электронный // Лань : электронно-библиотечная система.	<a href="https://e.lanbook.com/book/128738">https://e.lanbook.com/book/128738</a>
21.	Байрамуков, Ю. Б. Тактическая подготовка курсантов учебных военных центров : учебник / Ю. Б. Байрамуков ; под редакцией Ю. Б. Торгованова. — Красноярск : СФУ, 2018. — 510 с. — ISBN 978-5-7638-3841-1. — Текст : электронный // Лань : электронно-библиотечная система.	<a href="https://e.lanbook.com/book/128744">https://e.lanbook.com/book/128744</a>
22.	Тактическая подготовка офицеров запаса : учебник / В. С. Янович, Ю. Б. Байрамуков, П. Е. Арефьев [и др.]. — Красноярск : СФУ, 2019. — 302 с. — ISBN 978-5-7638-4143-5. — Текст : электронный // Лань : электронно-библиотечная система.	<a href="https://e.lanbook.com/book/157530">https://e.lanbook.com/book/157530</a>

Согласовано:

НТБ

## Приложение 3 к рабочей программе

Шифр	Наименование дисциплины
Б1.В.02	Основы военной подготовки

Код направления подготовки / специальности	38.03.02
Направление подготовки / специальность	Менеджмент
Наименование ОПОП (направленность / профиль)	Менеджмент в инвестиционно-строительной сфере
Год начала реализации ОПОП	2023
Уровень образования	бакалавриат
Форма обучения	очная
Год разработки/обновления	2023

**Перечень профессиональных баз данных и информационных справочных систем**

Наименование	Электронный адрес ресурса
«Российское образование» - федеральный портал	<a href="http://www.edu.ru/index.php">http://www.edu.ru/index.php</a>
Научная электронная библиотека	<a href="http://elibrary.ru/defaultx.asp?">http://elibrary.ru/defaultx.asp?</a>
Электронная библиотечная система IPRSMART	<a href="http://www.iprbookshop.ru/">http://www.iprbookshop.ru/</a>
Федеральная университетская компьютерная сеть России	<a href="http://www.runnet.ru/">http://www.runnet.ru/</a>
Информационная система "Единое окно доступа к образовательным ресурсам"	<a href="http://window.edu.ru/">http://window.edu.ru/</a>
Научно-технический журнал по строительству и архитектуре «Вестник МГСУ»	<a href="http://www.vestnikmgsu.ru/">http://www.vestnikmgsu.ru/</a>
Научно-техническая библиотека НИУ МГСУ	<a href="http://www.mgsu.ru/resources/Biblioteka/">http://www.mgsu.ru/resources/Biblioteka/</a>
Министерство обороны Российской Федерации	<a href="http://www.mil.ru">http://www.mil.ru</a>



Шифр	Наименование дисциплины
Б1.В.02	Основы военной подготовки

Код направления подготовки / специальности	38.03.02
Направление подготовки / специальность	Менеджмент
Наименование ОПОП (направленность / профиль)	Менеджмент в инвестиционно-строительной сфере
Год начала реализации ОПОП	2023
Уровень образования	бакалавриат
Форма обучения	очная
Год разработки/обновления	2023

### Материально-техническое и программное обеспечение дисциплины

Наименование специальных помещений и помещений для самостоятельной работы	Оснащенность специальных помещений и помещений для самостоятельной работы	Перечень лицензионного программного обеспечения. Реквизиты подтверждающего документа
Учебные аудитории для проведения учебных занятий, текущего контроля и промежуточной аттестации	Рабочее место преподавателя, рабочие места обучающихся	
Помещение для самостоятельной работы обучающихся  <b>Ауд. 41 НТБ</b> на 80 посадочных мест (рабочее место библиотекаря, рабочие места обучающихся)	ИБП GE VH Series VH 700 Источник бесперебойного питания РИП-12 (2 шт.) Компьютер/ТИП №5 (2 шт.) Компьютер Тип № 1 (6 шт.) Контрольно-пусковой блок С2000-КПБ (26 шт.) Монитор / Samsung 21,5" S22C200B (80 шт.) Плоттер / HP DJ T770 Прибор приемно-контрольный С2000-АСПТ (2 шт.) Принтер / HP LaserJet P2015 DN Принтер /Тип № 4 н/т Принтер HP LJ Pro 400 M401dn Системный блок / Kraftway Credo тип 4 (79 шт.) Электронное табло 2000*950	Adobe Acrobat Reader DC (ПО предоставляется бесплатно на условиях OpLic) Adobe Flash Player (ПО предоставляется бесплатно на условиях OpLic) MS ProjectPro [2013;ImX] (OpenLicense; Подписка Azure Dev Tools; БД; Веб-кабинет) WinPro 7 [ADT] (OpenLicense; Подписка Azure Dev Tools; БД;
Помещение для самостоятельной работы обучающихся	Компьютер / ТИП №5 (4 шт.) Монитор Acer 17" AL1717 (4 шт.) Монитор Samsung 24"	Google Chrome (ПО предоставляется бесплатно на условиях OpLic (не требуется)) Adobe Acrobat Reader DC (ПО

<p><b>Ауд. 59 НТБ</b> на 5 посадочных мест, оборудованных компьютерами (рабочее место библиотекаря, рабочие места обучающихся, рабочее место для лиц с ограниченными возможностями здоровья) Читальный зал на 52 посадочных места</p>	<p>S24C450B Системный блок Kraftway Credo KC36 2007 (4 шт.) Системный блок Kraftway Credo KC43 с KSS тип3 Принтер/HP LaserJet P2015 DN Аудиторный стол для инвалидов-колясочников Видеоувеличитель /Optelec ClearNote Джойстик компьютерный беспроводной Клавиатура Clevy с большими кнопками и накладкой (беспроводная) Кнопка компьютерная выносная малая Кнопка компьютерная выносная малая (2 шт.)</p>	<p>предоставляется бесплатно на условиях OpLic (не требуется)) eLearnBrowser [1.3] (Договор ГМЛ-Л-16/03-846 от 30.03.2016) Mozilla Firefox (ПО предоставляется бесплатно на условиях OpLic (лицензия не требуется)) MS OfficeStd [2010; 300] (Договор № 162/10 - АО НИУ от 18.11.2010 (НИУ-10)) Adobe Acrobat Reader [11] (ПО предоставляется бесплатно на условиях OpLic (лицензия не требуется))</p>
<p>Помещение для самостоятельной работы обучающихся <b>Ауд. 84 НТБ</b> На 5 посадочных мест, оборудованных компьютерами (рабочее место библиотекаря, рабочие места обучающихся) Читальный зал на 52 посадочных места</p>	<p>Монитор Acer 17" AL1717 (5 шт.) Системный блок Kraftway KW17 2010 (5 шт.)</p>	<p>MS OfficeStd [2010; 300] (Договор № 162/10 - АО НИУ от 18.11.2010 (НИУ-10)) WinPro 7 [ADT] (OpenLicense; Подписка Azure Dev Tools; БД; Веб-кабинет)</p>

Федеральное государственное бюджетное образовательное учреждение высшего образования  
**«НАЦИОНАЛЬНЫЙ ИССЛЕДОВАТЕЛЬСКИЙ МОСКОВСКИЙ ГОСУДАРСТВЕН-  
НЫЙ СТРОИТЕЛЬНЫЙ УНИВЕРСИТЕТ»**

**РАБОЧАЯ ПРОГРАММА**

Шифр	Наименование дисциплины
Б1.В.03	Деловые коммуникации и документационное обеспечение управ- ленческой деятельности

Код направления подготовки / специальности	38.03.02
Направление подготовки / специальность	Менеджмент
Наименование ОПОП (направленность / профиль)	Менеджмент в инвестиционно-строительной сфере
Год начала реализации ОПОП	2023
Уровень образования	бакалавриат
Форма обучения	Очная
Год разработки/обновления	2023

Разработчики:

должность	ученая степень, ученое звание	ФИО
доцент	к.э.н.	Вайншток Н.Р.
преподаватель	-	Дядькова Е.А.

Рабочая программа дисциплины разработана и одобрена кафедрой (структурным подразде-  
лением) «Менеджмент и инновации».

Рабочая программа утверждена методической комиссией по УГСН, протокол № 10 от «16»  
июня 2023 г.

## 1. Цель освоения дисциплины

Целью освоения дисциплины «Деловые коммуникации и документационное обеспечение управленческой деятельности» является формирование компетенций обучающегося в области деловой коммуникации, коммуникативного категориального аппарата, общих закономерностей, видов и форм коммуникации для использования в профессиональной деятельности.

Программа составлена в соответствии с требованиями Федерального государственного образовательного стандарта высшего образования по направлению подготовки 38.03.02 Менеджмент.

Дисциплина относится к части, формируемой участниками образовательных отношений, Блока 1 «Дисциплины (модули)» основной профессиональной образовательной программы «Менеджмент в инвестиционно-строительной сфере». Дисциплина является обязательной для изучения.

## 2. Перечень планируемых результатов обучения по дисциплине, соотнесенных с планируемыми результатами освоения образовательной программы

Код и наименование компетенции (результат освоения)	Код и наименование индикатора достижения компетенции
ПК-2 Способность применять методы количественного и качественного анализа информации при принятии управленческих решений для построения экономических, финансовых и организационно-управленческих моделей путём их адаптации к конкретным задачам управления	ПК-2.2. Описание способов сбора и анализа исходных данных, необходимых для построения экономических, финансовых и организационно-управленческих моделей и оценки их реализуемости
	ПК-2.6. Анализ внешней и внутренней отчетности предприятия, организационно-распорядительной и организационно-технической документации для построения экономических, финансовых и организационно-управленческих моделей
ПК-3 Способность организовывать процессы стратегического, тактического и оперативного управления	ПК-3.4. Регламентация процессов подразделений предприятий инвестиционно-строительной сферы
УК-1. Способен осуществлять поиск, критический анализ и синтез информации, применять системный подход для решения поставленных задач	УК-1.1 Выбор, анализ, систематизация и передача информации с использованием цифровых средств, а также применение оптимальных алгоритмов при работе с данными, полученными из различных источников
УК-4. Способен осуществлять деловую коммуникацию в устной и письменной формах на государственном языке Российской Федерации и иностранном(ых) языке(ах)	УК-4.1 Ведение делового общения на государственном языке Российской Федерации с соблюдением этических норм

Код и наименование индикатора достижения компетенции	Результаты обучения (показатели оценивания)
ПК-2.2. Описание способов сбора и анализа исходных данных, необходимых для построения экономических, финансовых и организационно-управленческих моделей и оценки их реализуемости	<p><b>Знает</b> вопросы организации службы документационного обеспечения управления</p> <p><b>Знает</b> правила подготовки и оформления основных видов документов</p> <p><b>Имеет навыки (основного уровня)</b> определения этапов движения и порядка обработки документов</p>

Код и наименование индикатора достижения компетенции	Результаты обучения (показатели оценивания)
ПК-2.6. Анализ внешней и внутренней отчетности предприятия, организационно-распорядительной и организационно-технической документации для построения экономических, финансовых и организационно-управленческих моделей	<p><b>Знает</b> технологии организации отчетности на предприятии и составления служебной документации</p> <p><b>Имеет навыки (начального уровня)</b> применения технологии организации отчетности на предприятии и составления служебной документации</p>
ПК-3.4. Регламентация процессов подразделений предприятий инвестиционно-строительной сферы	<p><b>Знает</b> правила регистрации документов и организации информационно-справочной работы</p> <p><b>Имеет навыки (начального уровня)</b> регистрации документов и организации информационно-справочной работы</p>
УК-1.1 Выбор, анализ, систематизация и передача информации с использованием цифровых средств, а также применение оптимальных алгоритмов при работе с данными, полученными из различных источников	<p><b>Имеет навыки (основного уровня)</b> работы с использованием цифровых технологий и составление необходимых алгоритмов</p>
УК-4.1 Ведение делового общения на государственном языке Российской Федерации с соблюдением этических норм	<p><b>Знает</b> основные составляющие делового общения, деловой переписки</p> <p><b>Знает</b> функции, задачи и способы воздействия на аудиторию</p> <p><b>Знает</b> основные теоретические и методологические положения, нормативно-правовую базу по документационному обеспечению управленческой деятельности, правила построения деловых документов</p> <p><b>Имеет навыки (основного уровня)</b> общей культуры документирования и осуществления деловой переписки, поддержания электронных коммуникаций, оформления деловых документов, применения технологий создания документов.</p> <p><b>Имеет навыки (начального уровня)</b> разработки структуры деловой беседы, презентации, переговоров, публичного выступления как коммуникативного процесса</p>
УК-4.2 Ведение делового разговора на государственном языке Российской Федерации с соблюдением этики делового общения	<p><b>Знает</b> формы деловой коммуникации в организациях</p> <p><b>Имеет навыки (основного уровня)</b> использования официально-делового стиля речи.</p>

Информация о формировании и контроле результатов обучения представлена в Фонде оценочных средств (Приложение 1).

### 3. Трудоемкость дисциплины и видов учебных занятий по дисциплине

Общая трудоемкость дисциплины составляет 4 зачётных единиц (144 академических часов).

*(1 зачетная единица соответствует 36 академическим часам)*

Видами учебных занятий и работы обучающегося по дисциплине могут являться.

Обозначение	Виды учебных занятий и работы обучающегося
Л	Лекции
ЛР	Лабораторные работы
ПЗ	Практические занятия
КоП	Компьютерный практикум
КРП	Групповые и индивидуальные консультации по курсовым работам (курсовым проектам)
СР	Самостоятельная работа обучающегося в период теоретического обучения
Контроль	Самостоятельная работа обучающегося и контактная работа обучающегося с преподавателем в период промежуточной аттестации

#### Структура дисциплины:

Форма обучения – очная

№	Наименование раздела дисциплины	Семестр	Количество часов по видам учебных занятий и работы обучающегося							Формы промежуточной аттестации, текущего контроля успеваемости
			Л	ЛР	ПЗ	КоП	КРП	СР	Контроль	
1	Деловые коммуникации	4	16		16					Домашнее задание р 1-2 Домашнее задание 2 (р.1,2) Контрольная работа р 1-2
2	Документационное обеспечение управленческой деятельности	4	16		16			42	18	
Итого:		4	32		32			71	9	зачет

#### 4. Содержание дисциплины, структурированное по видам учебных занятий и разделам

При проведении аудиторных учебных занятий предусмотрено проведение текущего контроля успеваемости.

- В рамках практических занятий предусмотрено выполнение обучающимися контрольной работы.

##### 4.1 Лекции

Форма обучения – очная

№	Наименование раздела дисциплины	Тема и содержание лекций
1	Деловые коммуникации	Тема 1. Процесс коммуникации: его составляющие. Виды и формы, каналы коммуникации. Теоретические и практические модели коммуникации. Необходимость самоорганизации в коммуникационном процессе. Роль целеполагания в коммуникационном процессе. Содержание, средства и язык коммуникации. Вербальная и невер-

		<p>бальная коммуникация. Виды коммуникаций в организациях.</p> <p>Тема 2. Управление организационными коммуникациями.</p> <p>Коммуникация как форма управления организацией. Виды коммуникаций в организациях. Формы деловой коммуникации в организациях. Официально-деловой стиль речи.</p> <p>Фактор группы в деловом взаимодействии. Виды групповой динамики. Коммуникации горизонтальные и вертикальные. Статус и роль человека в группе. Команда и ее функционирование</p> <p>Публичная коммуникация: ее формы и жанры. Публичное деловое ритуальное общение (торжественные речи, этикетные речи, дружеские речи).</p> <p>Деловой этикет как совокупность норм и правил поведения в деловом общении. Единство этической и эстетической сторон делового этикета. Особенности вербального этикета в деловом общении</p>
2	Документационное обеспечение управленческой деятельности	<p>Тема 3. Организация службы документационного обеспечения управления (ДОУ)</p> <p>Государственное регулирование работы с документами в Российской Федерации</p> <p>Законодательные нормы работы с информацией и документами. Нормативно-методическое регулирование делопроизводства Структуры службы ДОУ. Задачи и функции службы ДОУ. Должностной и численный состав службы ДОУ. Регламентация службы ДОУ</p> <p>Тема 4. Документирование управленческой деятельности</p> <p>Типология документов. Общие требования к составлению и оформлению документов. Бланки документов. Порядок оформления реквизитов бланка. Изготовление бланков. Правила оформления реквизитов, определяющих юридическую силу документа. Правила оформления реквизитов, отражающих обработку и движение документа. Требования к тексту документа. Требования к изготовлению документов.</p> <p>Тема 5. Правила подготовки и оформления основных видов документов</p> <p>Организационные документы. Нормативные правовые акты. Распорядительные документы. Информационно-справочные документы.</p> <p>Тема 6. Организация документооборота</p> <p>Понятие «документооборот» Характеристики документооборота Этапы движения и порядок обработки документов</p> <p>Тема 7. Регистрация документов и организация информационно-справочной работы</p> <p>Регистрация документов. Организация информационно-справочной работы</p> <p>Тема 8. Работа с документами, содержащими конфиденциальные сведения</p> <p>Понятие «коммерческая тайна», перечень сведений конфиденциального характера. Сведения, относящиеся к коммерческой тайне. Защита документов, содержащих коммерческую тайну. Организация работы с документами, содержащими конфиденциальные сведения</p>

#### 4.2 Лабораторные работы: учебным планом не предусмотрены

#### 4.3 Практические занятия

Форма обучения – очная

№	Наименование раздела дисциплины	Тема и содержание занятия
---	---------------------------------	---------------------------

1	Деловые коммуникации	<p>Тема 1. Процесс коммуникации: его составляющие. Виды и формы, каналы коммуникации Освоение психологических приемов определения доминирующего канала приема и переработки информации. Определение индикаторов модальности речевых предпочтений. Тест «Ведущая репрезентативная система». Упражнение: «Управление модальностями». Упражнения на определение психологических и коммуникативных ролей, типа коммуникативных барьеров.</p> <p>Тема 2. Управление организационными коммуникациями Расширение знаний о причинах возникновения ошибок при «недонесении» и запоминании информации. Осознание причин потери информации в деловом общении. Упражнение «Поручение задания подчиненному» - метод «исполнения ролей» Упражнение «Прием на работу». Коммуникация в малых группах. Массовая коммуникация.</p>
2	Документационное обеспечение управленческой деятельности	<p>Тема 3. Организация службы документационного обеспечения управления (ДОУ) Организация службы делопроизводства (ДОУ) Организация документооборота</p> <p>Тема 4. Документирование управленческой деятельности Бланк документа. Документирование организационной деятельности.</p> <p>Тема 5. Правила подготовки и оформления основных видов документов Контроль исполнения документов. Текущее хранение документов. Номенклатура дел. Формирование дел</p> <p>Тема 6. Организация документооборота Документационное обеспечение управления в органах власти. Организация документооборота</p> <p>Тема 7. Регистрация документов и организация информационно-справочной работы Виды справочно-информационной и справочно-аналитической документации и требования к их оформлению.</p> <p>Тема 8. Работа с документами, содержащими конфиденциальные сведения Разработка инструкций по соблюдению режима конфиденциальности.</p>

4.4 Компьютерные практикумы: не предусмотрено учебным планом.

4.5 Групповые и индивидуальные консультации по курсовым работам (курсовым проектам)  
Не предусмотрено учебным планом

4.6 Самостоятельная работа обучающегося в период теоретического обучения  
Самостоятельная работа обучающегося в период теоретического обучения включает в себя:

- самостоятельную подготовку к учебным занятиям, включая подготовку к аудиторным формам текущего контроля успеваемости;
- выполнение домашних заданий;
- самостоятельную подготовку к промежуточной аттестации.

В таблице указаны темы для самостоятельного изучения обучающимся:  
Форма обучения – очная



№	Наименование раздела дисциплины	Темы для самостоятельного изучения
1	Деловые коммуникации	<p>Тема 1. Освоение психологических приемов определения доминирующего канала приема и переработки информации. Определение индикаторов модальности речевых предпочтений.</p> <p>Упражнения на определение психологических и коммуникативных ролей, типа коммуникативных барьеров.</p> <p>Тема 2. Выполнить упражнения и кейсы:</p> <p>Упражнение «Приемы активного слушания». Тренинг на вербализацию и перефразирование.</p> <p>Особенности и виды массовой коммуникации. Упражнения.</p> <p>Публичная коммуникация.</p> <p>Тренировка умения публичного выступления. Обсуждение теоретических вопросов по теме:</p> <ul style="list-style-type: none"> <li>- Имидж в деловой коммуникации.</li> <li>- Информационная речь в форме повествования, описания, ознакомительного характера.</li> <li>- Убеждающая речь.</li> <li>- Побуждающая к действию речь.</li> </ul> <p>Выполнение упражнений, задания.</p> <p>Стили речевого устного и письменного коммуникативного поведения.</p> <p>Коммуникативные роли адресанта и адресата.</p> <p>Особенности официально-делового стиля письма.</p> <p>Виды и правила современной деловой переписки.</p> <p>Структура делового письма. Выполнение упражнений, задания.</p> <p>Межкультурные коммуникации.</p> <p>Решение кейсов, разбор культурных ассимиляторов, разработка модели межкультурного диалога.</p> <p>Деловой этикет. Решение кейсов, разрешение ситуаций.</p>
2	Документационное обеспечение управленческой деятельности	<p>Тема 3. Рассмотреть и изучить «Организация документооборота»</p> <p>Тема 4. Документирование распорядительной деятельности. Документирование информационной деятельности. Документирование коллегиальной деятельности.</p> <p>Тема 5. Номенклатура дел. Формирование дел</p> <p>Тема 6. Организация документооборота</p> <p>Документационное обеспечение управления в органах власти. Организация документооборота</p> <p>Тема 7. Регистрация документов и организация информационно-справочной работы</p> <p>Виды справочно-информационной и справочно-аналитической документации и требования к их оформлению.</p> <p>Тема 8. Ограничение доступа к носителям информации, содержащим КТ. Осуществление контроля за соблюдением установленного режима охраны КТ</p>

4.7 Самостоятельная работа обучающегося и контактная работа обучающегося с преподавателем в период промежуточной аттестации

Работа обучающегося в период промежуточной аттестации включает в себя подготовку к формам промежуточной аттестации (к зачету), а также саму промежуточную аттестацию.

## 5. Оценочные материалы по дисциплине

Фонд оценочных средств по дисциплине приведен в Приложении 1 к рабочей программе дисциплины.

Оценочные средства для проведения промежуточной аттестации, а также текущего контроля по дисциплине хранятся на кафедре (структурном подразделении), ответственной за преподавание данной дисциплины.

## **6. Учебно-методическое и материально-техническое обеспечение дисциплины**

Основные принципы осуществления учебной работы обучающихся изложены в локальных нормативных актах, определяющих порядок организации контактной работы и порядок самостоятельной работы обучающихся. Организация учебной работы обучающихся на аудиторных учебных занятиях осуществляется в соответствии с п. 3.

### *6.1 Перечень учебных изданий и учебно-методических материалов для освоения дисциплины*

Для освоения дисциплины обучающийся может использовать учебные издания и учебно-методические материалы, имеющиеся в научно-технической библиотеке НИУ МГСУ и/или размещённые в Электронных библиотечных системах.

Актуальный перечень учебных изданий и учебно-методических материалов представлен в Приложении 2 к рабочей программе дисциплины.

### *6.2 Перечень профессиональных баз данных и информационных справочных систем*

При осуществлении образовательного процесса по дисциплине используются профессиональные базы данных и информационных справочных систем, перечень которых указан в Приложении 3 к рабочей программе дисциплины.

### *6.3 Перечень материально-технического, программного обеспечения освоения дисциплины*

Учебные занятия по дисциплине проводятся в помещениях, оснащенных соответствующим оборудованием и программным обеспечением.

Перечень материально-технического и программного обеспечения дисциплины приведен в Приложении 4 к рабочей программе дисциплины.

## Приложение 1 к рабочей программе

Шифр	Наименование дисциплины
Б1.В.03	Деловые коммуникации и документационное обеспечение управленческой деятельности

Код направления подготовки / специальности	38.03.02
Направление подготовки / специальность	Менеджмент
Наименование ОПОП (направленность / профиль)	Менеджмент в инвестиционно-строительной сфере
Год начала реализации ОПОП	2023
Уровень образования	бакалавриат
Форма обучения	Очная
Год разработки/обновления	2023

**ФОНД ОЦЕНОЧНЫХ СРЕДСТВ****1. Описание показателей и критериев оценивания компетенций, описание шкал оценивания**

Оценивание формирования компетенций производится на основе показателей оценивания, указанных в п.2. рабочей программы и в п.1.1 ФОС.

Связь компетенций, индикаторов достижения компетенций и показателей оценивания приведена в п.2 рабочей программы.

**1.1. Описание формирования и контроля показателей оценивания**

Оценивание уровня освоения обучающимся компетенций осуществляется с помощью форм промежуточной аттестации и текущего контроля. Формы промежуточной аттестации и текущего контроля успеваемости по дисциплине, с помощью которых производится оценивание, указаны в учебном плане и в п.3 рабочей программы.

В таблице приведена информация о формировании результатов обучения по дисциплине разделами дисциплины, а также о контроле показателей оценивания компетенций формами оценивания.

Результаты обучения (показатели оценивания)	Номера разделов дисциплины	Формы оценивания (формы промежуточной аттестации, текущего контроля успеваемости)
<b>Знает</b> вопросы организации службы документационного обеспечения управления	1	Домашнее задание №1 Контрольная работа №1 Зачет
<b>Знает</b> правила подготовки и оформления основных видов документов	1	Домашнее задание №1 Контрольная работа №1 Зачет
<b>Имеет навыки (основного уровня)</b> определения этапов движения и порядка обработки документов	1	Домашнее задание №1 Контрольная работа №1 Зачет
<b>Знает</b> технологии организации отчетности на предприятии и составления служебной документации	1	Домашнее задание №2 Контрольная работа №1 Зачет

Результаты обучения (показатели оценивания)	Номера разделов дисциплины	Формы оценивания (формы промежуточной аттестации, текущего контроля успеваемости)
<b>Имеет навыки (начального уровня)</b> применения технологии организации отчетности на предприятии и составления служебной документации	1-	Домашнее задание №2 Контрольная работа №1 Зачет
<b>Знает</b> правила регистрации документов и организации информационно-справочной работы	1-2	Домашнее задание №2 Контрольная работа №1 Зачет
<b>Имеет навыки (начального уровня)</b> регистрации документов и организации информационно-справочной работы	1-2	Домашнее задание №2 Контрольная работа №1 Зачет
<b>Имеет навыки (основного уровня)</b> работы с использованием цифровых технологий и составление необходимых алгоритмов	1,2	Домашнее задание №2 Контрольная работа №1 Зачет
<b>Знает</b> основные составляющие делового общения, деловой переписки	2	Домашнее задание №2 Контрольная работа №1 Зачет
<b>Знает</b> функции, задачи и способы воздействия на аудиторию	2	Домашнее задание №2 Контрольная работа №1 Зачет
<b>Знает</b> основные теоретические и методологические положения, нормативно-правовую базу по документационному обеспечению управленческой деятельности, правила построения деловых документов	2	Домашнее задание №2 Контрольная работа №1 Зачет
<b>Имеет навыки (основного уровня)</b> общей культуры документирования и осуществления деловой переписки, поддержания электронных коммуникаций, оформления деловых документов, применения технологий создания документов.	2	Домашнее задание №1 Контрольная работа №1 Домашнее задание №2 Зачет
<b>Имеет навыки (начального уровня)</b> разработки структуры деловой беседы, презентации, переговоров, публичного выступления как коммуникативного процесса	2	Домашнее задание №1 Контрольная работа №1 Домашнее задание №2 Зачет
<b>Знает</b> формы деловой коммуникации в организациях <b>Имеет навыки (основного уровня)</b> использования официально-делового стиля речи.	2	Домашнее задание №1 Контрольная работа №1 Домашнее задание №2 Зачет

### 1.2. Описание критериев оценивания компетенций и шкалы оценивания

При проведении промежуточной аттестации в форме зачёта используется шкала оценивания: «Не зачтено», «Зачтено».

Показателями оценивания являются знания и навыки обучающегося, полученные при изучении дисциплины.

Показатель оценивания	Критерий оценивания
Знания	Знание терминов и определений, понятий

	Знание основных закономерностей и соотношений, принципов
	Объём освоенного материала, усвоение всех дидактических единиц (разделов)
	Полнота ответов на проверочные вопросы
	Правильность ответов на вопросы
	Чёткость изложения и интерпретации знаний
Навыки начального уровня	Навыки выбора методик выполнения заданий
	Навыки выполнения заданий различной сложности
	Навыки самопроверки. Качество сформированных навыков
	Навыки анализа результатов выполнения заданий, решения задач
	Навыки представления результатов решения задач
Навыки основного уровня	Навыки выбора методик выполнения заданий
	Навыки выполнения заданий различной сложности
	Навыки самопроверки. Качество сформированных навыков
	Навыки анализа результатов выполнения заданий, решения задач
	Навыки представления результатов решения задач
	Навыки обоснования выполнения заданий
	Быстрота выполнения заданий
	Самостоятельность в выполнении заданий
Результативность (качество) выполнения заданий	

## 2. Типовые контрольные задания для оценивания формирования компетенций

### 2.1. Промежуточная аттестация

2.1.1. Промежуточная аттестация в форме экзамена, дифференцированного зачета (зачета с оценкой), зачета

Форма(ы) промежуточной аттестации: зачет

Перечень типовых вопросов (заданий) для проведения зачета в 4 семестре (очная форма обучения):

№	Наименование раздела дисциплины	Типовые вопросы/задания
1	Деловые коммуникации	<ol style="list-style-type: none"> <li>1. Классические и современные теории и концепции коммуникации: основные характеристики.</li> <li>2. Теория коммуникации Г.Лассуэла, У. Эко.</li> <li>3. Технократические и интеракционные теории коммуникации (Г.К. Маклюэн, Д.Г. Мид, Г.Гарфинкель).</li> <li>4. Содержание и цели коммуникационного процесса.</li> <li>5. Этапы и элементы коммуникационного процесса.</li> <li>6. Модель коммуникации как действия и взаимодействия.</li> <li>7. Линейные и нелинейные модели коммуникации.</li> <li>8. Разновидности и признаки деловой коммуникации.</li> <li>9. Классификация коммуникаций в организациях по субъектам и средствам коммуникаций.</li> <li>10. Классификация коммуникация в организациях по формам и каналам общения.</li> <li>11. Классификация коммуникаций в организациях по пространственному расположению каналов.</li> <li>12. Классификация коммуникаций в организациях по направленности общения.</li> <li>13. Виды групповой динамики.</li> <li>14. Современные технологии коммуникаций.</li> <li>15. Особенности массовой коммуникации.</li> <li>16. Специфика межличностных коммуникаций.</li> <li>17. Вербальная и невербальная коммуникация: виды и характеристики.</li> </ol>

		<p>18. Речевая самопрезентация в деловом общении.</p> <p>19. Роль имиджа в деловой коммуникации.</p> <p>20. Техники формирования вербального имиджа.</p> <p>21. Роль аргументации в коммуникации.</p> <p>22. Формализованные и неформализованные каналы деловых коммуникаций.</p> <p>23. Обеспечение информационной безопасности в системе деловых коммуникаций.</p> <p>24. Диалогические жанры в деловой коммуникации.</p> <p>25. Построение делового разговора, деловой беседы.</p> <p>26. Организация деловых переговоров. Критерии эффективного проведения переговоров.</p> <p>27. Особенности организации деловой дискуссии, дебатов.</p> <p>28. Подготовка делового совещания.</p> <p>29. Подготовка и проведение пресс-конференции.</p> <p>30. Монологические жанры деловой коммуникации. Их общая характеристика.</p> <p>31. Требования к построению публичного выступления.</p> <p>32. Барьеры в деловой коммуникации и способы их преодоления.</p> <p>33. Средства массовой информации как главная коммуникативная сеть.</p> <p>34. Принципы и правила работы с деловой информацией при решении стандартных задач профессиональной деятельности.</p> <p>35. Коммуникации в государственном и муниципальном управлении.</p> <p>36. Коммуникация в кризисных и конфликтных ситуациях. Протестная коммуникация.</p> <p>37. Корпоративная культура и формы коммуникации.</p> <p>38. Конфликты в деловых коммуникациях. Конструктивные и деструктивные эффекты конфликтов.</p> <p>39. Способы разрешения конфликтов в коммуникационном процессе.</p> <p>40. Роль связей с общественностью в эффективных бизнес-коммуникациях.</p> <p>41. Специфика межкультурных коммуникаций.</p> <p>42. Роль стереотипов в межкультурных коммуникациях.</p> <p>43. Возможные конфликты и способы их преодоления в межкультурных коммуникациях.</p> <p>44. Понятие «межкультурная компетентность», роль толерантности в эффективном межкультурном взаимодействии.</p> <p>45. Понятия «деловая этика» и «деловой этикет»: общее и особенное.</p> <p>46. Принципы этики делового общения (Л. Хосмер).</p> <p>47. Основные правила делового этикета в организации.</p>
2	Документационное обеспечение управленческой деятельности	<p>1. Перечислите направления законодательной регламентации работы с документами в РФ</p> <p>2. Перечислите законодательные акты, регулирующие порядок хранения документов.</p> <p>3. Каким законодательным актом закреплена обязательность документирования информации?</p> <p>4. Какие ведомства принимали участие в создании нормативно-методической базы современного делопроизводства?</p> <p>5. Какой вид нормативных документов устанавливает сроки хранения?</p> <p>6. Каков предмет документационного обеспечения управления?</p> <p>7. Как связано документационное обеспечение управления с до-</p>

		<p>кументоведением, делопроизводством, архивоведением?</p> <p>8. Какую роль играет документационное обеспечение в управлении современными организациями?</p> <p>9. Какие нормативно-правовые акты регулируют документационное обеспечение управления?</p> <p>10. Что такое Устав или Положение об организации, кто их разрабатывает?</p> <p>11. Каково назначение Положения о структурном подразделении? Кто его разрабатывает и подписывает?</p> <p>12. Для чего нужны структура и штатная численность организации, её отличие от штатного расписания?</p> <p>13. Что такое должностная инструкция? Каково её правовое значение?</p> <p>14. Какие виды должностных инструкций существуют? Кто их разрабатывает?</p> <p>15. Из каких частей состоит текст распорядительных документов? Каково их название и назначение?</p> <p>16. Сравнительная характеристика распорядительной и справочно-информационной документации.</p> <p>17. Особенности справочно-информационной справочно-аналитической документации.</p> <p>18. Виды и названия деловой переписки.</p> <p>19. Требования при ведении переписки.</p> <p>20. Реквизиты докладной записки.</p> <p>21. Виды справок, состав реквизитов, подписание.</p> <p>22. Особенности составления акта.</p> <p>23. Виды справок, состав реквизитов, подписание.</p> <p>24. Какова роль документной информации в управлении?</p> <p>25. Что понимается под термином «документооборот»?</p> <p>26. Каковы исторические предпосылки возникновения делопроизводства в России?</p> <p>27. Какую роль играет информация в обеспечении эффективного управления?</p> <p>28. Что такое постоянные и переменные реквизиты организационно-распорядительной документации?</p> <p>29. Каков состав постоянных и переменных реквизитов организационно-распорядительной документации?</p> <p>30. Какие реквизиты используются в заголовочной части организационно-распорядительных документов?</p> <p>31. Какие реквизиты используются в содержательной части организационно-распорядительных документов?</p> <p>32. Какие реквизиты используются в оформляющей части организационно-распорядительных документов?</p> <p>33. Определите перечень сведений конфиденциального характера.</p> <p>34. Что понимается под коммерческой тайной?</p> <p>35. При каких условиях информация предприятия относится к КТ?</p> <p>36. Какие действия обеспечивают защиту конфиденциальной информации?</p>
--	--	--

*2.1.2. Промежуточная аттестация в форме защиты курсовой работы (курсового проекта)*

Не предусмотрено учебным планом

*2.2. Текущий контроль*

*2.2.1. Перечень форм текущего контроля:*

### Очная форма обучения

- домашнее задание 1 и 2 в 4 семестре;
- домашнее задание 2 в 4 семестре;
- контрольная работа в 4 семестре.

### 2.2.2. Типовые контрольные задания форм текущего контроля

#### **Домашнее задание 1. Тема «Регистрация документов и организация информационно-справочной работы. Виды профессионально-ориентированной коммуникации»**

1. Составьте и оформите докладные, служебные и объяснительные записки, необходимые в управленческих ситуациях, определенных преподавателем.
2. Разработать план проведения переговоров с представителями другой культуры (американцами, японцами, норвежцами и др.) с соблюдением этических норм.
3. Составьте личный план оптимизации саморегуляции и самоорганизации учебной деятельности по разделам: 1) цели; 2) содержание планируемых действий; 3) примерные сроки; 4) способы контроля.
4. Используйте технологию обратной связи, выполнив задание:  
Напишите портрет другого студента в группе, отметив особенности его жестикюляции и мимики, поз, темпа речи и ознакомьте его со своими наблюдениями. Попросите его высказаться таким же образом о Вас. Обменяйтесь результатами.
5. Выпишите 5 важных для Вас целей в области самообразования, используя технологию целеполагания (любые по времени достижения). Под каждой целью напишите примерную дату ее достижения (по возможности, с точностью до дня, или хотя бы год). В левый столбец впишите 5 основных действий, которыми вы занимаетесь последнее время.  
Соотнесите цели и свои действия и отметьте:  
А) Какие действия мешают достижению цели.  
Б) Какие действия не имеют никакого отношения к достижению цели.  
В) Какие действия имеют отношение к достижению цели.  
Г) Какие действия имеют прямое отношение к достижению цели.

#### **Домашнее задание 2. На тему: «Деловые коммуникации»**

1. Проанализируйте свой опыт деловых (учебных) коммуникаций (по пониманию невербальных сигналов) и напишите ответы на вопросы:
  - А) Насколько легко удавалось угадать желание к сотрудничеству по выражению лица и движениям собеседника?
  - Б) В реальной жизни, насколько часто в телефонном разговоре вы по интонации с первых слов понимаете, в каком настроении находится ваш собеседник?
2. Какие коммуникативные барьеры проиллюстрированы в предложенной истории.  
Немецкий писатель Т. Манн в одном из писем швейцарскому литератору и педагогу О. Баэлеру рассказывает следующую историю:  
«Маленького Морица спрашивают в школе, кто написал «Разбойников». «Господин учитель, не я». За это его наказывают. А потом к учителю приходит старый Мориц и говорит: «Господин учитель, у моего Морицхена много недостатков, но он никогда не врет. Если он говорит, что не он написал «Разбойников», значит, не он. И в конце концов, господин учитель: даже если бы он и написал «Разбойников», он же еще ребенок».
3. Найдите причинно-следственные связи. Назовите причины для каждого события (можно назвать 2-3 причины).



А) Вы шли на встречу с друзьями, которую очень долго ждали и с радостью отправлялись на нее, но вам кто-то позвонил, и вы, ни секунды не медля, развернулись назад. Что произошло?

Б) Предприниматель узнал, что его предприятие обанкротилось. Но в следующую минуту ему сообщили нечто такое, что он начал смеяться и плакать от счастья. Что это было за сообщение?

4. Подберите информационно-коммуникативные технологии для установления контакта с массовой аудиторией.

**Примерный вариант контрольной работы 1. На тему «Правила подготовки и оформления основных видов документов. Документационное обеспечение управленческой деятельности»**

**Тест**

1. Номенклатура дел — это:
  - а) папки для хранения документов в организации;
  - б) список дел, оформленных в определенном порядке;
  - в) систематизированный перечень наименований дел с указанием сроков хранения.
  
2. Номенклатура дел используется как:
  - а) схема распределения и группировки исполненных документов в дела;
  - б) указатель индексации документов и дел;
  - в) схема построения справочной картотеки на исполненные документы;
  - г) все вышеперечисленное.
  
3. Сводная номенклатура дел организации утверждается:
  - а) руководителем структурного подразделения организации;
  - б) руководителями службы делопроизводства;
  - в) руководителями организации;
  - г) заместителем руководителя организации, отвечающим за службу делопроизводства.
  
4. В номенклатуре дел документы систематизируются:
  - а) по видам документов;
  - б) по содержанию;
  - в) по срокам хранения;
  - г) все вышеперечисленное.
  
5. С какой периодичностью составляется номенклатура дел в организации?
  - а) в соответствии с приказом руководителя организации;
  - б) один раз в 3 года;
  - в) в соответствии со сроком, установленным в инструкции по делопроизводству;
  - г) ежегодно.
  
6. В дело помещают:
  - а) только исполненные документы;
  - б) исполненные документы и копии документов, находящихся в работе;
  - в) оригиналы, черновики и копии документов одного вида.
  
7. В дела группируются документы:
  - а) одного документационного года;
  - б) разных лет, но связанные с рассмотрением одного вопроса;
  - в) разных лет.

8. Регистрировать один и тот же документ в организации следует:
- а) при получении и отправлении;
  - б) один раз при поступлении документа;
  - в) каждый раз по мере движения документа в структурных подразделениях организации.
9. Сроки исполнения документов устанавливает:
- а) канцелярия;
  - б) руководитель организации;
  - в) руководитель структурного подразделения, где исполняется документ.
10. Если срок исполнения не указан, то:
- а) срок определяет сам исполнитель;
  - б) документ должен быть исполнен не более чем в месячный срок;
  - в) срок исполнения документа не устанавливается.
11. Главное назначение регистрации документа:
- а) фиксация для исключения потери документа;
  - б) придание документу юридической силы;
  - в) для последующего использования в справочных целях.
12. В настоящее время существуют следующие формы регистрации документов:
- а) журнальная;
  - б) карточная;
  - в) автоматизированная;
  - г) все вышеперечисленные.
13. При регистрации каких документов вместе с порядковым регистрационным номером проставляется номер дела, в котором хранится копия документа?
- а) приказы;
  - б) протоколы;
  - в) акты;
  - г) письма.
14. При регистрации какого документа дату регистрации указывают не в день его подписания?
- а) приказ;
  - б) протокол;
  - в) решение;
  - г) постановление.
15. Что неправильно в схеме собеседования при приеме на работу?
- 1) руководитель должен заранее ознакомиться с заполненной анкетой;
  - 2) во время собеседования полезно использовать подготовленный план-схему;
  - 3) возникшие сомнения во время собеседования нужно разрешать в ходе беседы, а не держать их при себе;
  - 4) полезно использовать закрытые вопросы в ходе собеседования;
  - 5) имея в руках формуляр, необходимо делать письменные пометки, чтобы использовать их при вынесении окончательного суждения.
16. Назовите основные фазы деловой беседы:
- 1) подготовка к беседе;
  - 2) структура деловой беседы;
  - 3) начало беседы;

- 4) цели беседы;
- 5) передача информации;
- 6) аргументация;
- 7) нейтрализация замечаний;
- 8) принятие решений и завершение беседы

### 3. Методические материалы, определяющие процедуры оценивания

Процедура проведения промежуточной аттестации и текущего контроля успеваемости регламентируется локальным нормативным актом, определяющим порядок осуществления текущего контроля успеваемости и промежуточной аттестации обучающихся.

*3.1. Процедура оценивания при проведении промежуточной аттестации обучающихся по дисциплине в форме экзамена и/или дифференцированного зачета (зачета с оценкой)*

3.2. Промежуточная аттестация по дисциплине в форме экзамена и/или дифференцированного зачета (зачета с оценкой) не проводится.

*3.3. Процедура оценивания при проведении промежуточной аттестации обучающихся по дисциплине в форме зачета*

Промежуточная аттестация по дисциплине в форме зачета проводится для очной формы обучения в 4 семестре.

Используются критерии и шкала оценивания, указанные в п.1.2. Оценка выставляется преподавателем интегрально по всем показателям и критериям оценивания.

Ниже приведены правила оценивания формирования компетенций по показателю оценивания «Знания».

Критерий оценивания	Уровень освоения и оценка			
	«2» (неудовлетв.)	«3» (удовлетвор.)	«4» (хорошо)	«5» (отлично)
Знание терминов и определений, понятий	не знает терминов и определений	знает термины и определения, но допускает неточности формулировок	знает термины и определения	знает термины и определения, может корректно сформулировать их самостоятельно
Знание основных закономерностей и соотношений, принципов	не знает основные закономерности и соотношения, принципы построения знаний	знает основные закономерности, соотношения, принципы построения знаний	знает основные закономерности, соотношения, принципы построения знаний, способен их интерпретировать и использовать	знает основные закономерности, соотношения, принципы построения знаний, способен самостоятельно их получить и использовать
Объём освоенного материала, усвоение всех дидактических единиц	не знает значительной части материала дисциплины	знает только основную материал дисциплины, не усвоил его деталей	знает материал дисциплины в объёме	обладает твёрдым и полным знанием материала дисциплины, владеет дополнительными знаниями
Полнота ответов на проверочные вопросы	Не даёт ответы на большинство вопросов	Даёт неполные ответы на все вопросы	Даёт ответы на вопросы, но не все - полные	Даёт полные, развёрнутые ответы на поставленные вопросы
Правильность ответов на вопросы	допускает грубые ошибки при изложении ответа на вопрос	В ответе имеются существенные ошибки	В ответе имеются несущественные неточности	Ответ верен

Чёткость изложения и интерпретации знаний	Излагает знания без логической последовательности	Излагает знания с нарушениями в логической последовательности	Излагает знания без нарушений в логической последовательности	Излагает знания в логической последовательности, самостоятельно их интерпретируя и анализируя
	Не иллюстрирует изложение поясняющими комментариями	Выполняет поясняющие схемы и рисунки небрежно и с ошибками	Выполняет поясняющие рисунки и схемы корректно и понятно	Выполняет поясняющие рисунки и схемы точно и аккуратно, раскрывая полноту усвоенных знаний
	Неверно излагает и интерпретирует знания	Допускает неточности в изложении и интерпретации знаний	Грамотно и по существу излагает знания	Грамотно и точно излагает знания, делает самостоятельные выводы

Ниже приведены правила оценивания формирования компетенций по показателю оценивания «Навыки начального уровня».

Критерий оценивания	Уровень освоения и оценка			
	«2» (неудовлетв.)	«3» (удовлетвор.)	«4» (хорошо)	«5» (отлично)
Навыки выбора методик выполнения заданий	Не может выбрать методику выполнения заданий	Испытывает затруднения по выбору методики выполнения заданий	Без затруднений выбирает стандартную методику выполнения заданий	Применяет теоретические знания для выбора методики выполнения заданий
Навыки выполнения заданий различной сложности	Не имеет навыков выполнения учебных заданий	Имеет навыки выполнения только простых типовых учебных заданий	Имеет навыки выполнения только стандартных учебных заданий	Имеет навыки выполнения как стандартных, так и нестандартных учебных заданий
Навыки самопроверки. Качество сформированных навыков	Допускает грубые ошибки при выполнении заданий, нарушающие логику решения задач	Допускает ошибки при выполнении заданий, нарушения логики решения	Допускает ошибки при выполнении заданий, не нарушающие логику решения	Не допускает ошибок при выполнении заданий
Навыки анализа результатов выполнения заданий, решения задач	Делает некорректные выводы	Испытывает затруднения с формулированием корректных выводов	Делает корректные выводы по результатам решения задачи	Самостоятельно анализирует результаты выполнения заданий
Навыки представления результатов решения задач	Не может проиллюстрировать решение задачи поясняющими схемами, рисунками	Выполняет поясняющие схемы и рисунки небрежно и с ошибками	Выполняет поясняющие рисунки и схемы корректно и понятно	Выполняет поясняющие рисунки и схемы верно и аккуратно

Ниже приведены правила оценивания формирования компетенций по показателю оценивания «Навыки основного уровня».

Критерий оценивания	Уровень освоения и оценка			
	«2» (неудовлетв.)	«3» (удовлетвор.)	«4» (хорошо)	«5» (отлично)
Навыки выбора методик выполнения заданий	Не может выбрать методику выполнения заданий	Испытывает затруднения по выбору методики выполнения заданий	Без затруднений выбирает стандартную методику выполнения заданий	Применяет теоретические знания для выбора методики выполнения заданий
Навыки выполнения заданий различной сложности	Не имеет навыков выполнения учебных заданий	Имеет навыки выполнения только простых типовых учебных заданий	Имеет навыки выполнения только стандартных учебных заданий	Имеет навыки выполнения как стандартных, так и нестандартных учебных заданий

				ных заданий
Навыки самопроверки. Качество сформированных навыков	Допускает грубые ошибки при выполнении заданий, нарушающие логику решения задач	Допускает ошибки при выполнении заданий, нарушения логики решения	Допускает ошибки при выполнении заданий, не нарушающие логику решения	Не допускает ошибок при выполнении заданий
Навыки анализа результатов выполнения заданий, решения задач	Делает некорректные выводы	Испытывает затруднения с формулированием корректных выводов	Делает корректные выводы по результатам решения задачи	Самостоятельно анализирует результаты выполнения заданий
Навыки представления результатов решения задач	Не может проиллюстрировать решение задачи поясняющими комментариями	Выполняет поясняющие схемы и рисунки небрежно и с ошибками	Выполняет поясняющие рисунки и схемы корректно и понятно	Выполняет поясняющие рисунки и схемы верно и аккуратно
Навыки обоснования выполнения заданий	Не может обосновать алгоритм выполнения заданий	Испытывает затруднения при обосновании алгоритма выполнения заданий	Обосновывает ход решения задач без затруднений	Грамотно обосновывает ход решения задач
Быстрота выполнения заданий	Не выполняет задания или выполняет их очень медленно, не достигая поставленных задач	Выполняет задания медленно, с отставанием от установленного графика.	Выполняет все поставленные задания в срок	Выполняет все поставленные задания с опережением графика
Самостоятельность в выполнении заданий	Не может самостоятельно выполнять задания	Выполняет задания только с помощью наставника	Самостоятельно выполняет задания с консультацией у наставника	Выполняет задания самостоятельно, без посторонней помощи
Результативность (качество) выполнения заданий	Выполняет задания некачественно	Выполняет задания с недостаточным качеством	Выполняет задания качественно	Выполняет качественно даже сложные задания

*3.4. Процедура оценивания при проведении промежуточной аттестации обучающихся по дисциплине в форме защиты курсовой работы (курсового проекта)*

Не предусмотрено учебным планом

## Приложение 2 к рабочей программе

Шифр	Наименование дисциплины
Б1.В.03	Деловые коммуникации и документационное обеспечение управленческой деятельности

Код направления подготовки / специальности	38.03.02
Направление подготовки / специальность	Менеджмент
Наименование ОПОП (направленность / профиль)	Менеджмент в инвестиционно-строительной сфере
Год начала реализации ОПОП	2023
Уровень образования	бакалавриат
Форма обучения	Очная
Год разработки/обновления	2023

**Перечень учебных изданий и учебно-методических материалов**

Печатные учебные издания в НТБ НИУ МГСУ:

№ п/п	Автор, название, место издания, издательство, год издания, количество страниц	Количество экземпляров в библиотеке НИУ МГСУ
1	Кирсанова, М. В. Современное делопроизводство [Текст] : учебное пособие для вузов / М. В. Кирсанова ; Российская академия государственной службы при Президенте РФ, Сибирская академия государственной службы. - 4-е изд. - Москва : Инфра-М, 2012. - 311 с. : ил., табл. - (Высшее образование - Бакалавриат). - Библиогр.: с. 307-308. - ISBN 978-5-16-004491-0	20

Электронные учебные издания в электронно-библиотечных системах (ЭБС):

№ п/п	Автор, название, место издания, год издания, количество страниц	Ссылка на учебное издание в ЭБС
1	Коноваленко, М. Ю. Деловые коммуникации: учебник и практикум для академического бакалавриата / М. Ю. Коноваленко. — 2-е изд., перераб. и доп. — Москва : Издательство Юрайт, 2019. — 466 с. — (Бакалавр. Академический курс). — ISBN 978-5-534-11058-6.	<a href="https://urait.ru/bcode/444387">https://urait.ru/bcode/444387</a>
2	Мирюшкина, Ю. В. Делопроизводство и документационное обеспечение государственной и муниципальной службы : практикум / Ю. В. Мирюшкина. — Ставрополь : Северо-Кавказский федеральный университет, 2016. — 116 с.	<a href="http://www.iprbookshop.ru/66028.html">http://www.iprbookshop.ru/66028.html</a>

## Приложение 3 к рабочей программе

Шифр	Наименование дисциплины
Б1.В.03	Деловые коммуникации и документационное обеспечение управленческой деятельности

Код направления подготовки / специальности	38.03.02
Направление подготовки / специальность	Менеджмент
Наименование ОПОП (направленность / профиль)	Менеджмент в инвестиционно-строительной сфере
Год начала реализации ОПОП	2023
Уровень образования	бакалавриат
Форма обучения	Очная
Год разработки/обновления	2023

**Перечень профессиональных баз данных и информационных справочных систем**

Наименование	Электронный адрес ресурса
«Российское образование» - федеральный портал	<a href="http://www.edu.ru/index.php">http://www.edu.ru/index.php</a>
Научная электронная библиотека	<a href="http://elibrary.ru/defaultx.asp?">http://elibrary.ru/defaultx.asp?</a>
Электронная библиотечная система IPRbooks	<a href="http://www.iprbookshop.ru/">http://www.iprbookshop.ru/</a>
Федеральная университетская компьютерная сеть России	<a href="http://www.runnet.ru/">http://www.runnet.ru/</a>
Информационная система "Единое окно доступа к образовательным ресурсам"	<a href="http://window.edu.ru/">http://window.edu.ru/</a>
Научно-технический журнал по строительству и архитектуре «Вестник МГСУ»	<a href="http://www.vestnikmgsu.ru/">http://www.vestnikmgsu.ru/</a>
Научно-техническая библиотека НИУ МГСУ	<a href="http://www.mgsu.ru/resources/Biblioteka/">http://www.mgsu.ru/resources/Biblioteka/</a>

## Приложение 4 к рабочей программе

Шифр	Наименование дисциплины
Б1.В.03	Деловые коммуникации и документационное обеспечение управленческой деятельности

Код направления подготовки / специальности	38.03.02
Направление подготовки / специальность	Менеджмент
Наименование ОПОП (направленность / профиль)	Менеджмент в инвестиционно-строительной сфере
Год начала реализации ОПОП	2023
Уровень образования	бакалавриат
Форма обучения	Очная
Год разработки/обновления	2023

**Материально-техническое и программное обеспечение дисциплины**

Наименование специальных помещений и помещений для самостоятельной работы	Оснащенность специальных помещений и помещений для самостоятельной работы	Перечень лицензионного программного обеспечения. Реквизиты подтверждающего документа
Учебные аудитории для проведения учебных занятий, текущего контроля и промежуточной аттестации	Рабочее место преподавателя, рабочие места обучающихся	
Помещение для самостоятельной работы обучающихся  <b>Ауд. 41 НТБ</b> на 80 посадочных мест (рабочее место библиотекаря, рабочие места обучающихся)	ИБП GE VH Series VH 700 Источник бесперебойного питания РИП-12 (2 шт.) Компьютер/ТИП №5 (2 шт.) Компьютер Тип № 1 (6 шт.) Контрольно-пусковой блок С2000-КПБ (26 шт.) Монитор / Samsung 21,5" S22C200B (80 шт.) Плоттер / HP DJ T770 Прибор приемно-контрольный С2000-АСПТ (2 шт.) Принтер / HP LaserJet P2015 DN Принтер /Тип № 4 н/т Принтер HP LJ Pro 400 M401dn Системный блок / Kraftway Credo тип 4 (79 шт.) Электронное табло 2000*950	Adobe Acrobat Reader DC (ПО предоставляется бесплатно на условиях OpLic) Adobe Flash Player (ПО предоставляется бесплатно на условиях OpLic) АРМ Civil Engineering (Договор № 109/9.13_АО НИУ от 09.12.13 (НИУ-13)) ArcGIS Desktop (Договор передачи с ЕСРИ СНГ 31 лицензии от 27.01.2016) ArhciCAD [22] (БД; Веб-кабинет или подписка; OpenLicense) AutoCAD [2018] (БД; Веб-кабинет или подписка; OpenLicense) AutoCAD [2020] (БД; Веб-кабинет или подписка; OpenLicense) Autodesk Revit [2018] (БД; Веб-кабинет или подписка; OpenLicense) Autodesk Revit [2020] (БД; Веб-кабинет или подписка; OpenLicense) CorelDRAW [GSX5;55] (Договор №



Наименование специальных помещений и помещений для самостоятельной работы	Оснащенность специальных помещений и помещений для самостоятельной работы	Перечень лицензионного программного обеспечения. Реквизиты подтверждающего документа
		<p>292/10.11- АО НИУ от 28.11.2011 (НИУ-11))  eLearnBrowser [1.3] (Договор ГМЛ-Л-16/03-846 от 30.03.2016)  Google Chrome (ПО предоставляется бесплатно на условиях OpLic)  Lazarus (ПО предоставляется бесплатно на условиях OpLic)  Mathcad [Edu.Prime;3;30] (Договор №109/9.13_АО НИУ от 09.12.13 (НИУ-13))  Mathworks Matlab [R2008a;100] (Договор 089/08-ОК(ИОП) от 24.10.2008)  Mozilla Firefox (ПО предоставляется бесплатно на условиях OpLic)  MS Access [2013;Im] (OpenLicense; Подписка Azure Dev Tools; Б\Д; Веб-кабинет)  MS ProjectPro [2013;ImX] (OpenLicense; Подписка Azure Dev Tools; Б\Д; Веб-кабинет)  MS VisioPro [2013;ADT] (OpenLicense; Подписка Azure Dev Tools; Б\Д; Веб-кабинет)  MS Visual FoxPro [ADT] (OpenLicense; Подписка Azure Dev Tools; Б\Д; Веб-кабинет)  nanoCAD СПДС Стройплощадка (Договор бесплатной передачи / партнерство)  PascalABC [3.2.0.1311] (ПО предоставляется бесплатно на условиях OpLic)  Visual Studio Ent [2015;Imx] (OpenLicense; Подписка Azure Dev Tools; Б\Д; Веб-кабинет)  Visual Studio Expr [2008;ImX] (OpenLicense; Подписка Azure Dev Tools; Б\Д; Веб-кабинет)  WinPro 7 [ADT] (OpenLicense; Подписка Azure Dev Tools; Б\Д; Веб-кабинет)  Компас-3D V14 АЕС (Договор № 109/9.13_АО НИУ от 09.12.13 (НИУ-13))  ПК ЛИРА-САПР [2013] (Договор № 109/9.13_АО НИУ от 09.12.13 (НИУ-13))</p>
Помещение для самостоятельной ра-	Компьютер / ТИП №5 (4 шт.) Монитор Acer 17" AL1717 (4	Google Chrome (ПО предоставляется бесплатно на условиях OpLic (не

Наименование специальных помещений и помещений для самостоятельной работы	Оснащенность специальных помещений и помещений для самостоятельной работы	Перечень лицензионного программного обеспечения. Реквизиты подтверждающего документа
<p>боты обучающихся</p> <p><b>Ауд. 59 НТБ</b> на 5 посадочных мест, оборудованных компьютерами (рабочее место библиотекаря, рабочие места обучающихся, рабочее место для лиц с ограниченными возможностями здоровья) Читальный зал на 52 посадочных места</p>	<p>шт.) Монитор Samsung 24" S24C450B Системный блок Kraftway Credo KC36 2007 (4 шт.) Системный блок Kraftway Credo KC43 с KSS тип3 Принтер/HP LaserJet P2015 DN Аудиторный стол для инвалидов-колясочников Видеоувеличитель /Optelec ClearNote Джойстик компьютерный беспроводной Клавиатура Clevy с большими кнопками и накладкой (беспроводная) Кнопка компьютерная выносная малая Кнопка компьютерная выносная малая (2 шт.)</p>	<p>требуется)) Adobe Acrobat Reader DC (ПО предоставляется бесплатно на условиях OpLic (не требуется)) eLearnBrowser [1.3] (Договор ГМЛ-Л-16/03-846 от 30.03.2016) Mozilla Firefox (ПО предоставляется бесплатно на условиях OpLic (лицензия не требуется)) MS OfficeStd [2010; 300] (Договор № 162/10 - АО НИУ от 18.11.2010 (НИУ-10)) Adobe Acrobat Reader [11] (ПО предоставляется бесплатно на условиях OpLic (лицензия не требуется)) K-Lite Codec Pack (ПО предоставляется бесплатно на условиях OpLic (лицензия не требуется))</p>
<p>Помещение для самостоятельной работы обучающихся</p> <p><b>Ауд. 84 НТБ</b> На 5 посадочных мест, оборудованных компьютерами (рабочее место библиотекаря, рабочие места обучающихся) Читальный зал на 52 посадочных места</p>	<p>Монитор Acer 17" AL1717 (5 шт.) Системный блок Kraftway KW17 2010 (5 шт.)</p>	<p>AutoCAD [2020] (Б\Д; Веб-кабинет или подписка; OpenLicense) Eurosoft STARK [201W;20] (Договор № 089/08-ОК(ИОП) от 24.10.2008) MS OfficeStd [2010; 300] (Договор № 162/10 - АО НИУ от 18.11.2010 (НИУ-10)) nanoCAD СПДС Конструкции (Договор бесплатной передачи / партнерство) WinPro 7 [ADT] (OpenLicense; Подписка Azure Dev Tools; Б\Д; Веб-кабинет) ПК ЛИРА-САПР [2013R5] (ПО предоставляется бесплатно на условиях OpLic (лицензия не требуется))</p>

Федеральное государственное бюджетное образовательное учреждение высшего образования  
«НАЦИОНАЛЬНЫЙ ИССЛЕДОВАТЕЛЬСКИЙ МОСКОВСКИЙ ГОСУДАРСТВЕННЫЙ  
СТРОИТЕЛЬНЫЙ УНИВЕРСИТЕТ»

**РАБОЧАЯ ПРОГРАММА**

Шифр	Наименование дисциплины
Б1.В.04	Финансовый анализ для менеджеров

Код направления подготовки / специальности	38.03.02
Направление подготовки / Специальность	Менеджмент
Наименование ОПОП (направленность / профиль)	Менеджмент в инвестиционно-строительной сфере
Год начала реализации ОПОП	2023
Уровень образования	Бакалавриат
Форма обучения	Очная
Год разработки/обновления	2023

Разработчики:

должность	ученая степень, ученое звание	ФИО
Доцент	к.э.н., доцент	Савоскина Е.В.

Рабочая программа дисциплины разработана и одобрена кафедрой (структурным подразделением) «Менеджмент и инновации».

Рабочая программа утверждена методической комиссией по УГСН, протокол № 10 от «16» июня 2023 г.

## 1. Цель освоения дисциплины

Целью освоения дисциплины «Финансовый анализ для менеджеров» является формирование компетенций обучающегося в области финансового анализа, результаты которого используются при принятии управленческих решений.

Программа составлена в соответствии с требованиями Федерального государственного образовательного стандарта высшего образования по направлению подготовки 38.03.02 Менеджмент.

Дисциплина относится к части, формируемой участниками образовательных отношений, Блока 1 «Дисциплины (модули)» основной профессиональной образовательной программы «Менеджмент в инвестиционно-строительной сфере». Дисциплина является обязательной для изучения.

## 2. Перечень планируемых результатов обучения по дисциплине, соотнесенных с планируемыми результатами освоения образовательной программы

Код и наименование компетенции (результат освоения)	Код и наименование индикатора достижения компетенции
УК-1. Способен осуществлять поиск, критический анализ и синтез информации, применять системный подход для решения поставленных задач	УК-1.4 Выявление системных связей и отношений между изучаемыми явлениями, процессами и/или объектами при решении задач в цифровой экономике
УК-2. Способен определять круг задач в рамках поставленной цели и выбирать оптимальные способы их решения, исходя из действующих правовых норм, имеющихся ресурсов и ограничений	УК-2.4 Выбор способа и алгоритма решения задач профессиональной деятельности с учётом наличия ограничений и ресурсов
ПК-2. Способность применять методы количественного и качественного анализа информации при принятии управленческих решений для построения экономических, финансовых и организационно-управленческих моделей путем их адаптации к конкретным задачам управления	ПК-2.1. Описание базовых характеристик функционирования инвестиционно-строительной сферы
	ПК-2.5. Выбор методов количественного и качественного анализа информации при принятии управленческих решений для построения экономических, финансовых и организационно-управленческих моделей путем их адаптации к конкретным задачам управления
	ПК-2.6. Анализ внешней и внутренней отчетности предприятия, организационно-распорядительной и организационно-технической документации для построения экономических, финансовых и организационно-управленческих моделей
	ПК-2.7. Оценка показателей эффективности реализации экономических, финансовых и организационно-управленческих моделей применительно к конкретным задачам управления
ПК-4. Способность организовывать финансово-экономическую деятельность предприятий инвестиционно-строительной сферы	ПК-4.1. Организация сбора, обработки и анализа информации о финансово-экономической деятельности предприятий инвестиционно-строительной сферы, в том числе для разработки проектов бизнес-планов хозяйственной, финансовой, производственной и коммерческой деятельности
	ПК-4.2. Организация финансово-учетных процессов предприятия инвестиционно-строительной сферы
	ПК-4.5. Описание состава контролируемых показателей планирования и оценки финансово-экономической деятельности предприятий инвестиционно-строительной сферы
	ПК-4.6. Анализ информации о внешних и внутренних факторах, определяющих экономическую ситуацию предприятия инвестиционно-строительной сферы
	ПК-4.7. Оценка результатов финансово-экономической деятельности предприятий инвестиционно-строительной сферы
ПК-5. Способность обосновывать модели организации и развития бизнеса в инвестиционно-	ПК-5.5. Оценка эффективности варианта решения по развитию бизнеса в инвестиционно-строительной сфере

Код и наименование компетенции (результат освоения)	Код и наименование индикатора достижения компетенции
строительной сфере	

Код и наименование индикатора достижения компетенции	Наименование показателя оценивания (результата обучения по дисциплине)
УК-1.4 Выявление системных связей и отношений между изучаемыми явлениями, процессами и/или объектами на основе принятой парадигмы	<b>Имеет навыки (основного уровня)</b> составления агрегированного баланса <b>Имеет навыки (начального уровня)</b> проведения экспресс-диагностики финансовой отчетности
УК-2.4 Выбор способа и алгоритма решения задач профессиональной деятельности с учётом наличия ограничений и ресурсов	<b>Знает</b> содержание основных направлений финансового анализа <b>Имеет навыки (начального уровня)</b> решения задач на применение приёмов финансового анализа. <b>Имеет навыки (начального уровня)</b> использования полученных результатов анализа для принятия управленческих решений
ПК-2.1. Описание базовых характеристик функционирования инвестиционно-строительной сферы	<b>Имеет навыки (начального уровня)</b> анализа финансового состояния предприятия <b>Имеет навыки (начального уровня)</b> формулирования и аргументирования выводов и суждений, сделанных по результатам анализа финансовой отчетности
ПК-2.5. Выбор методов количественного и качественного анализа информации при принятии управленческих решений для построения экономических, финансовых и организационно-управленческих моделей путем их адаптации к конкретным задачам управления	<b>Имеет навыки (начального уровня)</b> выбора методов финансового анализа с учетом управленческой ситуации
ПК-2.6. Анализ внешней и внутренней отчетности предприятия, организационно-распорядительной и организационно-технической документации для построения экономических, финансовых и организационно-управленческих моделей	<b>Знает</b> основные приёмы финансового анализа <b>Имеет навыки (начального уровня)</b> применения результатов финансового анализа в управлении финансами предприятия
ПК-2.7. Оценка показателей эффективности реализации экономических, финансовых и организационно-управленческих моделей применительно к конкретным задачам управления	<b>Имеет навыки (начального уровня)</b> формирования информационной базы принятия управленческих решений по итогам финансового анализа
ПК-4.1. Организация сбора, обработки и анализа информации о финансово-экономической деятельности предприятий инвестиционно-строительной сферы, в том числе для разработки проектов бизнес-планов хозяйственной, финансовой, производственной и коммерческой деятельности	<b>Знает</b> содержание финансовой отчётности, влияние методов и способов финансового учёта на ее формирование <b>Имеет навыки (основного уровня)</b> обработки информации в системе финансового анализа <b>Имеет навыки (начального уровня)</b> использования финансовой отчётности для ее анализа
ПК-4.2. Организация финансово-учетных процессов предприятия инвестиционно-строительной сферы	<b>Знает</b> особенности строительной отрасли, оказывающие влияние на финансовое управление предприятием инвестиционно-строительной сферы
ПК-4.5. Описание состава контролируемых показателей планирования и оценки финансово-экономической деятельности предприятий инвестиционно-строительной сферы	<b>Знает</b> систему организации информации для целей финансового анализа <b>Имеет навыки (начального уровня)</b> использования системы организации информации для целей финансового анализа
ПК-4.6. Анализ информации о внешних и внутренних факторах, определяющих экономическую ситуацию предприятия инвестиционно-строительной сферы	<b>Знает</b> внешние и внутренние факторы, влияющие на финансовое состояние и результаты деятельности организации <b>Знает</b> методы факторного анализа <b>Имеет навыки (начального уровня)</b> проведения факторного анализа прибыли и рентабельности предприятия
ПК-4.7. Оценка результатов финансово-экономической деятельности предприятий инвестиционно-строительной сферы	<b>Знает</b> методы анализа доходов и расходов <b>Имеет навыки (основного уровня)</b> проведения анализа доходов и расходов <b>Имеет навыки (начального уровня)</b> принятия решений в сфере управления затратами

Код и наименование индикатора достижения компетенции	Наименование показателя оценивания (результата обучения по дисциплине)
ПК-5.5. Оценка эффективности варианта решения по развитию бизнеса в инвестиционно-строительной сфере	<b>Знает</b> методы анализа эффективности использования ресурсов <b>Имеет навыки (начального уровня)</b> оценки эффективности управленческого решения по развитию бизнеса в инвестиционно-строительной сфере

Информация о формировании и контроле результатов обучения представлена в Фонде оценочных средств (Приложение 1).

### 3. Трудоемкость дисциплины и видов учебных занятий по дисциплине

Общая трудоемкость дисциплины составляет 4 зачётных единицы (144 академических часов).

*(1 зачетная единица соответствует 36 академическим часам)*

Видами учебных занятий и работы обучающегося по дисциплине могут являться.

Обозначение	Виды учебных занятий и работы обучающегося
Л	Лекции
ЛР	Лабораторные работы
ПЗ	Практические занятия
КоП	Компьютерный практикум
КРП	Групповые и индивидуальные консультации по курсовым работам (курсовым проектам)
СР	Самостоятельная работа обучающегося в период теоретического обучения
К	Самостоятельная работа обучающегося и контактная работа обучающегося с преподавателем в период промежуточной аттестации

#### Структура дисциплины:

Форма обучения – очная.

№	Наименование раздела дисциплины	Семестр	Количество часов по видам учебных занятий и работы обучающегося						Форма промежуточной аттестации текущего контроля успеваемости	
			Л	ЛР	ПЗ	КоП	КРП	СР		К
1	Финансы предприятия в рыночных условиях.	5	4	–	6					Контрольная работа (р.1-3) Домашнее задание 1 (р.1-3) Домашнее задание 2 (р.1-3)
2	Введение в финансовый анализ.	5	4	–	10			69	27	
3	Финансовый анализ как база принятия управленческих решений.	5	8	–	16					
Итого:		5	16	–	32			69	27	Экзамен

#### 4. Содержание дисциплины, структурированное по видам учебных занятий и разделам

При проведении аудиторных учебных занятий предусмотрено проведение текущего контроля успеваемости.

- В рамках практических занятий предусмотрено выполнение обучающимся контрольной работы.

##### 4.1. Лекции

Форма обучения – очная

№	Наименование раздела дисциплины	Тема и содержание лекций
1	Финансы предприятия в рыночных условиях.	<p>Тема 1. Понятие о финансах предприятия. Роль финансов предприятия в системе финансов. Функции финансов предприятия. Принципы организации финансов предприятия.</p> <p>Тема 2. Финансовые ресурсы предприятия. Классификация финансовых ресурсов предприятия. Внутренние и внешние финансовые ресурсы. Прибыль, как источник внутреннего финансирования.</p> <p>Тема 3. Финансовая работа на предприятии. Структура финансовых служб предприятия. Организация финансовой работы. Финансовый механизм предприятия. Реализация финансовой политики предприятия.</p>
2	Введение в финансовый анализ.	<p>Тема 1. Понятие финансового анализа. Роль финансового анализа в разработке управленческих решений. Предмет, цели и задачи финансового анализа.</p> <p>Тема 2. Информационная база финансового анализа. Финансовый, управленческий и оперативный учёт, их особенности. Виды отчётности финансового анализа и требования к ним.</p> <p>Тема 3. Методы и приёмы финансового анализа. Классификация методов анализа финансовой деятельности. Основные приёмы финансового анализа. Система показателей для анализа финансового состояния.</p>
3	Финансовый анализ как база принятия управленческих решений.	<p>Тема 1. Анализ имущественного потенциала предприятия. Понятие и основные направления анализа структуры имущества предприятия. Анализ активов и пассивов баланса. Анализ ключевых балансовых соотношений.</p> <p>Тема 2. Анализ и оценка риска утраты ликвидности предприятия. Основные понятия и направления анализа ликвидности предприятия. Коэффициентный анализ ликвидности расчёт и оценка показателей.</p> <p>Тема 3. Анализ финансовой устойчивости предприятия. Основные понятия и направления анализа финансовой устойчивости предприятия. Анализ и оценка структуры капитала предприятия. Расчёт и анализ коэффициентов финансовой устойчивости предприятия.</p> <p>Тема 4. Анализ деловой активности предприятия. Основные понятия и направления количественной оценки деловой активности предприятия. Расчёт и анализ деловой активности предприятия. Факторный анализ прибыли и рентабельности.</p> <p>Тема 5. Анализ эффективности работы предприятия на рынке ценных бумаг и инвестиционном проектировании. Необходимость</p>

		оценки положения предприятия на рынке ценных бумаг. Показатели активности предприятия на рынке ценных бумаг. Основные понятия инвестиционного проектирования. Методы оценки эффективности инвестиционных решений.
--	--	---

#### 4.2. Лабораторный работы

Учебным планом не предусмотрено

#### 4.3. Практические занятия

Форма обучения - очная

№	Наименование раздела дисциплины	Тема и содержание занятия
1	Финансы предприятия в рабочих условиях.	<p>Тема 1. Понятие о финансах предприятия. Роль финансов предприятия в системе финансов. Функции финансов предприятия. Принципы организации финансов предприятия. Фронтальный опрос студентов.</p> <p>Тема 2. Финансовые ресурсы предприятия. Анализ внутренних и внешних факторов, влияющих на финансовые ресурсы стротиельных организаций. Оценка состояния и динамики финансовых ресурсов на примере отчётности конкретного предприятия. Прибыль, как источник внутреннего финансирования. Фронтальный опрос студентов.</p> <p>Тема 3. Финансовая работа на предприятии. Рассмотрение роли финансовой службы в структуре предприятия. Анализ структуры финансовых служб предприятий различных организационно – правовых форм и различной организационных структур. Фронтальный опрос студентов.</p>
2	Введение в финансовый анализ.	<p>Тема 1. Понятие финансового анализа. Вертикальный и горизонтальный анализ баланса. Анализ доходов и расходов по данным формы №2 «Отчёт о финансовых результатах». Фронтальный опрос студентов.</p> <p>Тема 2. Информационная база финансового анализа. Рассмотрение требований к информации, необходимой для проведения финансового анализа. Решение задач на применение приёмов финансового анализа. Фронтальный опрос студентов.</p> <p>Тема 3. Методы и приёмы финансового анализа. Проведение факторного анализа с использованием метода абсолютных разниц. Проведение факторного анализа с использованием метода относительных разниц. Проведение факторного анализа с использованием метода цепных подстановок. Проведение факторного анализа с использованием интегрального метода. Проведение факторного анализа с использованием метода логарифмирования.</p>
3.	Финансовый анализ как база принятия управленческих решений.	<p>Тема 1. Анализ имущественного потенциала предприятия. Анализ ключевых балансовых соотношений по уровню ликвидности и срочности к погашению. Анализ уровня и динамики финансовых результатов по данным отчетности. Оценка влияния факторов (количественных и качественных) на изменение объема производства.</p> <p>Тема 2. Анализ и оценка риска утраты ликвидности предприятия</p>



		<p>Обсуждение возможных вариантов балансовых соотношений по данным конкретного предприятия. Коэффициентный анализ ликвидности расчёт и оценка показателей.</p> <p>Расчет способом пропорционального деления на примере проведения факторного анализа коэффициента текущей ликвидности. Оценка влияния факторов первого порядка на изменение коэффициента текущей ликвидности Оценка влияния факторов второго порядка на изменение коэффициента текущей ликвидности.</p> <p>Тема 3. Анализ финансовой устойчивости предприятия.</p> <p>Анализ и оценка структуры капитала предприятия. Расчёт и анализ коэффициентов финансовой устойчивости предприятия. Решение задач (индивидуальные задания) по расчёту коэффициентов ликвидности финансовой устойчивости, финансового и операционного рычага.</p> <p>Тема 4. Анализ деловой активности предприятия.</p> <p>Проведение факторного анализа прибыли по данным формы №2 «Отчёт о финансовых результатах». Расчёт и анализ показателей оборачиваемости предприятия. Расчет длительности операционного и финансового циклов. Оценка экономического эффекта от изменения оборачиваемости различных видов активов. Расчёт и анализ показателей рентабельности предприятия. Оценка влияния факторов на показатели рентабельности.</p>
--	--	--

4.4. *Компьютерные практикумы.*

Учебным планом не предусмотрено.

4.5. *Групповые и индивидуальные консультации по курсовым работам (курсовым проектам)*

Учебным планом не предусмотрено.

4.6. *Самостоятельная работа обучающегося в период теоретического обучения*

Самостоятельная работа обучающегося в период теоретического обучения включает в себя:

- самостоятельную подготовку к учебным занятиям, включая подготовку к аудиторным формам текущего контроля успеваемости;
- выполнение домашнего задания 1;
- выполнение домашнего задания 2;
- самостоятельную подготовку к промежуточной аттестации.

В таблице указаны темы для самостоятельного изучения обучающимся:

№	Наименование раздела дисциплины	Темы для самостоятельного изучения
1	Финансы предприятия в рабочих условиях.	Темы для самостоятельного изучения соответствуют темам аудиторных учебных занятий.
2	Введение в финансовый анализ.	Темы для самостоятельного изучения соответствуют темам аудиторных учебных занятий.
3.	Финансовый анализ как база принятия управленческих решений.	Темы для самостоятельного изучения соответствуют темам аудиторных учебных занятий.

4.7. *Самостоятельная работа обучающегося и контактная работа обучающегося с преподавателем в период промежуточной аттестации*

Работа обучающегося в период промежуточной аттестации включает в себя подготовку к формам промежуточной аттестации (к экзамену), а также саму промежуточную аттестацию.

## **5. Оценочные материалы по дисциплине**

Фонд оценочных средств по дисциплине приведён в Приложении 1 к рабочей программе дисциплины.

Оценочные средства для проведения промежуточной аттестации, а также текущего контроля по дисциплине хранятся на кафедре (структурном подразделении), ответственной за преподавание данной дисциплины.

## **6. Учебно-методическое и материально-техническое обеспечение дисциплины**

Основные принципы осуществления учебной работы обучающихся изложены в локальных нормативных актах, определяющих порядок организации контактной работы и порядок самостоятельной работы обучающихся. Организация учебной работы обучающихся на аудиторных учебных занятиях осуществляется в соответствии с п. 3.

### *6.1 Перечень учебных изданий и учебно-методических материалов для освоения дисциплины*

Для освоения дисциплины обучающийся может использовать учебные издания и учебно-методические материалы, имеющиеся в научно-технической библиотеке НИУ МГСУ и/или размещённые в Электронных библиотечных системах.

Актуальный перечень учебных изданий и учебно-методических материалов представлен в Приложении 2 к рабочей программе дисциплины.

### *6.2 Перечень профессиональных баз данных и информационных справочных систем*

При осуществлении образовательного процесса по дисциплине используются профессиональные базы данных и информационных справочных систем, перечень которых указан в Приложении 3 к рабочей программе дисциплины.

### *6.3 Перечень материально-технического, программного обеспечения освоения дисциплины*

Учебные занятия по дисциплине проводятся в помещениях, оснащенных соответствующим оборудованием и программным обеспечением.

Перечень материально-технического и программного обеспечения дисциплины приведен в Приложении 4 к рабочей программе дисциплины.

## Приложение 1 к рабочей программе

Шифр	Наименование дисциплины
Б1.В.04	Финансовый анализ для менеджеров

Код направления подготовки / специальности	38.03.02
Направление подготовки / Специальность	Менеджмент
Наименование ОПОП (направленность / профиль)	Менеджмент в инвестиционно-строительной сфере
Год начала реализации ОПОП	2023
Уровень образования	Бакалавриат
Форма обучения	очная
Год разработки/обновления	2023

**ФОНД ОЦЕНОЧНЫХ СРЕДСТВ****1. Описание показателей и критериев оценивания компетенций, описание шкал оценивания**

Оценивание формирования компетенций производится на основе показателей оценивания, указанных в п.2. рабочей программы и в п.1.1 ФОС.

Связь компетенций и показателей оценивания приведена в п.2 рабочей программы.

*1.1. Описание формирования и контроля показателей оценивания*

Оценивание уровня освоения обучающимся компетенций осуществляется с помощью форм промежуточной аттестации и текущего контроля. Формы промежуточной аттестации и текущего контроля успеваемости по дисциплине, с помощью которых производится оценивание, указаны в учебном плане и в п.3 рабочей программы.

В таблице приведена информация о формировании результатов обучения по дисциплине разделами дисциплины, а также о контроле показателей оценивания компетенций формами оценивания.

Наименование показателя оценивания (результата обучения по дисциплине)	Номера разделов дисциплины	Формы оценивания (формы промежуточной аттестации, текущего контроля успеваемости)
<b>Имеет навыки (основного уровня)</b> составления агрегированного баланса <b>Имеет навыки (начального уровня)</b> проведения экспресс-диагностики финансовой отчетности	1,2	Экзамен Контрольная работа Домашнее задание
<b>Знает</b> содержание основных направлений финансового анализа <b>Имеет навыки (начального уровня)</b> решения задач на применение приёмов финансового анализа. <b>Имеет навыки (начального уровня)</b> анализа	1,2	Экзамен Контрольная работа Домашнее задание

финансового состояния предприятия		
<b>Имеет навыки (начального уровня)</b> анализа финансового состояния предприятия <b>Имеет навыки (начального уровня)</b> формулирования и аргументирования выводов и суждений, сделанных по результатам анализа финансовой отчетности	2,3	Экзамен Контрольная работа Домашнее задание
<b>Имеет навыки (начального уровня)</b> выбора методов финансового анализа с учетом управленческой ситуации	2	Экзамен Контрольная работа Домашнее задание
<b>Знает</b> основные приёмы финансового анализа <b>Имеет навыки (начального уровня)</b> применения результатов финансового анализа в управлении финансами предприятия	2, 3	Экзамен Контрольная работа Домашнее задание 2
<b>Имеет навыки (начального уровня)</b> формирования информационной базы принятия управленческих решений по итогам финансового анализа	1,2	Экзамен Контрольная работа Домашнее задание
<b>Знает</b> содержание финансовой отчётности, влияние методов и способов финансового учёта на ее формирование <b>Имеет навыки (основного уровня)</b> обработки информации в системе финансового анализа <b>Имеет навыки (начального уровня)</b> использования финансовой отчётности для ее анализа	1	Экзамен Контрольная работа
<b>Знает</b> особенности строительной отрасли, оказывающие влияние на финансовое управление предприятием инвестиционно-строительной сферы	1	Экзамен Контрольная работа
<b>Знает</b> систему организации информации для целей финансового анализа <b>Имеет навыки (начального уровня)</b> использования системы организации информации для целей финансового анализа	1,2	Экзамен Контрольная работа Домашнее задание
<b>Знает</b> внешние и внутренни факторы, влияющие на финансовое состояние и результаты деятельности организации <b>Знает</b> методы факторного анализа <b>Имеет навыки (начального уровня)</b> проведения факторного анализа прибыли и рентабельности предприятия	1,2,3	Экзамен Контрольная работа Домашнее задание
<b>Знает</b> методы анализа доходов и расходов <b>Имеет навыки (начального уровня)</b> проведения анализа доходов и расходов <b>Имеет навыки (начального уровня)</b> принятия решений в сфере управления затратами	1,2	Экзамен Контрольная работа Домашнее задание
<b>Знает</b> методы анализа эффективности использования ресурсов <b>Имеет навыки (начального уровня)</b> оценки эффективности управленческого решения по развитию бизнеса в инвестиционно-строительной сфере	2,3	Экзамен Контрольная работа Домашнее задание

## 1.2. Описание критериев оценивания компетенций и шкалы оценивания

При проведении промежуточной аттестации в форме экзамена используется шкала оценивания: «2» (неудовлетворительно), «3» (удовлетворительно), «4» (хорошо), «5» (отлично).

Показателями оценивания являются знания и навыки обучающегося, полученные при изучении дисциплины.

Критериями оценивания достижения показателей являются:

Показатель оценивания	Критерий оценивания
Знания	Знание терминов и определений, понятий
	Знание основных закономерностей и соотношений, принципов
	Объём освоенного материала, усвоение всех дидактических единиц (разделов)
	Полнота ответов на проверочные вопросы
	Правильность ответов на вопросы
	Чёткость изложения и интерпретации знаний
Навыки начального уровня	Навыки выбора методик выполнения заданий
	Навыки выполнения заданий различной сложности
	Навыки самопроверки. Качество сформированных навыков
	Навыки анализа результатов выполнения заданий, решения задач
	Навыки представления результатов решения задач
Навыки основного уровня	Навыки самопроверки. Качество сформированных навыков
	Навыки анализа результатов выполнения заданий, решения задач
	Самостоятельность в выполнении заданий

## 2. Типовые контрольные задания для оценивания формирования компетенций

### 2.1. Промежуточная аттестация

2.1.1. Промежуточная аттестация в форме экзамена, дифференцированного зачета (зачета с оценкой), зачета

Форма промежуточной аттестации: экзамен в 5 семестре.

Перечень типовых вопросов для проведения экзамена в 5 семестре (очная форма обучения):

№	Наименование раздела дисциплины	Типовые вопросы / задания
1	Финансы предприятия в рабочих условиях.	1. Функции и принципы организации финансов предприятия. 2. Финансовые ресурсы предприятия. 3. Прибыль, как источник внутреннего финансирования деятельности предприятия. 4. Функции финансовой службы предприятия. 5. Финансовый механизм предприятия.
2	Введение в финансовый анализ.	6. Понятие финансового анализа. 7. Цели и задачи финансового анализа.

		<p>8. Классификация финансового анализа.</p> <p>9. Информационная база финансового анализа (финансовый, управленческий и оперативный учёт).</p> <p>10. Организационная система внутреннего документооборота для финансового анализа.</p> <p>11. Основные приёмы финансового анализа.</p> <p>Типовое задание. Проанализировать исходные данные, используя следующие приёмы анализа: горизонтальный сравнительный, вертикальный сравнительный, трендовый, группировки, балансовый, цепные подстановки, приём разниц. По результатам расчёта сделать выводы.</p>
3	Финансовый анализ как база принятия управленческих решений.	<p>12. Цели и задачи анализа структуры имущества компании.</p> <p>13. Анализ активов баланса.</p> <p>14. Анализ пассивов баланса.</p> <p>15. Анализ ключевых балансовых соотношений.</p> <p>16. Основные направления анализа ликвидности компании.</p> <p>17. Коэффициенты ликвидности.</p> <p>18. Основные направления анализа финансовой устойчивости компании.</p> <p>19. Анализ и оценка структуры капитала компании.</p> <p>20. Коэффициенты финансовой устойчивости компании.</p> <p>21. Эффект финансового рычага.</p> <p>22. Основные направления оценки деловой активности.</p> <p>23. Количественная оценка деловой активности.</p> <p>24. Эффект операционного рычага.</p> <p>25. Факторный анализ прибыли и рентабельности.</p> <p>26. Анализ безубыточности деятельности предприятия.</p> <p>27. Показатели активности компании на рынке ценных бумаг.</p> <p>28. Понятие инвестиционного проекта и его характеристики.</p> <p>29. Методы оценки эффективности инвестиционных решений.</p> <p>Типовое задание. На основании данных финансовой отчётности (форма №1 и №2) проанализировать «проблемные» статьи актива и пассива баланса; рассчитать коэффициенты платёжеспособности предприятия, ликвидности баланса, коэффициенты финансовой устойчивости, определить тип финансовой устойчивости, провести по-факторный анализ прибыли, оценить эффективность проекта. По результатам проведённого анализа сделать выводы.</p>

2.1.2. Промежуточная аттестация в форме защиты курсовой работы (курсового проекта)

Учебным планом не предусмотрена.

## 2.2. Текущий контроль

### 2.2.1. Перечень форм текущего контроля:

- контрольная работа;
- домашнее задание 1;
- домашнее задание 2.

### 2.2.2 Типовые контрольные задания форм текущего контроля

Контрольная работа № 1 по разделам 1-2 на тему «Финансовый анализ»

Контрольная работа включает тестовые задания и задачи

Примерные тестовые задания

1. Под предметом финансового анализа понимается ...
2. К задачам финансового анализа относятся ...
3. Анализ финансово-хозяйственной деятельности подразумевается на ...
4. Финансовое состояние – это ...
5. Финансы предприятий – это ...
6. Финансовые отношения на предприятии – это ...
7. Внутренние финансовые ресурсы предприятия включают ...
8. Внешние финансовые ресурсы предприятия включают ...
9. Прием сравнений (сопоставлений)
10. Прием группировок – это
11. Балансовый метод – это
12. Графический метод – это
13. Прием цепных подстановок – это ...
14. Прием разниц – это ...
15. Внеоборотные активы предприятия включают ...
16. Способы начисления амортизации ОПФ...
17. Источники финансирования ОПФ ...
18. К показателям использования ОПФ относятся ...
19. К нематериальным активам относятся ...
20. Классификация оборотных средств подразумевает ...
21. Методы нормирования оборотных средств включают ...
22. Источники формирования оборотных средств включают ...
23. Длительность оборота оборотных средств и коэффициент оборачиваемости определяется как ...
24. Рентабельность текущих активов определяется как ...
25. В состав общей прибыли входит ...
26. В состав операционных доходов (расходов) входят ...
27. Алгоритм планирования прибыли предполагает ...
28. Анализ кредиторской задолженности предполагает ...
29. Анализ платежеспособности предприятия – это
30. Группировка предприятия по степени ликвидности ...
31. Группировка пассивов предприятия по степени срочности ...
32. Анализ ликвидности баланса ...
33. Коэффициент финансовой устойчивости предприятия ...
34. Тип финансовой устойчивости предприятия ...
35. Комплексная оценка финансового состояния включает в себя ...
36. Показатели деловой активности предприятия ...
37. Доход (прибыль) на акцию ...
38. Дивидендная доходность акции ...

Типовые задачи для контрольной работы

Задача № 1. Определите темпы роста и прироста следующих показателей. Сделайте

выводы.

Годы	Выпуск продукции, т	Численность работающих, чел.	Стоимость основных фондов, тыс. руб
2020	100	20	120
2021	120	22	125
2022	115	19	128

Задача № 2. Определите влияние факторов (количественных и качественных) на изменение объема продукции способом разниц. Сделайте выводы.

Показатели	Отчетный год		Отклонение (+, -)
	по плану	фактически	
Выпуск продукции, тыс. руб.	8440	8880	
Численность работающих, чел.	145	143	
Выработка на 1 работающего, тыс. руб.			

Задача № 3. Определите влияние факторов (количественных и качественных) на объем производства способом разниц. Сделайте выводы.

Показатели	Отчетный год		Отклонение (+, -)
	по плану	фактически	
Выпуск продукции, тыс. руб.	6420	6380	
Численность работающих, чел.	220	222	
Выработка на 1 работающего, тыс. руб.			

Задача № 4. Определите способом разниц влияние факторов (количественных и качественных) на объем продукции. Сделайте выводы.

Показатели	Отчетный год		Отклонение (+, -)
	по плану	фактически	
1. Объем продукции, тыс. руб..	9140	10200	
2. Среднегодовая стоимость ОПФ, тыс. руб.	4820	4800	
3. Фондоотдача, руб..			

Задача № 5. Определите способом разниц влияние факторов (количественных и качественных) на изменение объема продукции. Сделайте выводы.

Показатели	Отчетный год		Отклонение (+, -)
	по плану	фактически	
1. Объем продукции, тыс. руб..	6640	6700	
2. Материальные затраты, тыс. руб.	3280	3300	
3. Материалоотдача (п1 п.2), руб..			

Задача № 6. Определите, какие приемы анализа необходимо использовать, если дано:

Виды продукции	Выпуск продукции, т		Отклонение	
	По плану	фактически	абсолютное	Относительное, %
Продукция в.с.	68	73		
Продукция 1 с.	110	115		
Продукция 2 с.	48	41		

Сделайте выводы.

Задача № 7. С помощью какого показателя можно определить средний возраст оборудования, если дано: 25 единиц оборудования, возраст 6 лет; 30 единиц оборудования, возраст 10 лет; 35 единиц оборудования, возраст 15 лет. Сделайте выводы.



Задача № 8. Определите процент выполнения плана, найдите отклонения. Какие использованы приемы анализа? Сделайте выводы.

Виды продукции	Выпуск продукции, т		Отклонение	
	По плану	фактически	абсолютное	Относительное, %
Изделие А	60	55		
Изделие В	48	32		
Изделие С	34	44		

Задача № 9. Определите по данным таблицы базисные и цепные индексы. Сделайте выводы.

	Годы		
	2001	2002	2003
Численность работающих, чел.	180	175	179
Выпуск продукции, т	1400	1480	1520

Задача № 10. Определите прибыль до налогообложения, найдите отклонения, сделайте выводы.

Показатели	Предыдущий год	Отчетный год	Отклонения	
			тыс. руб.	%
Прибыль от продажи	10200	9900		
Прочие операционные доходы	360	350		
Прочие операционные расходы	340	310		
Прочие внереализационные расходы	780	630		
Прочие внереализационные доходы	250	340		
Прибыль до налогообложения				

Задача № 11. Определить уровень рентабельность продукции, рассчитать изменения, сделать выводы.

Показатели	Отчетный год, тыс. руб.		% выполнения плана
	По плану	фактически	
Прибыль от продажи, тыс. руб.	8680	9240	
Себестоимость реализованной продукции, тыс. руб.	24820	24900	
Рентабельность продукции, %			

Задача № 12. Провести анализ динамики заемных средств. Сделайте выводы

Показатели	На начало года, тыс. руб.	На конец года, тыс. руб.	Изменения (+, -)
Заемные средства			
Долгосрочные кредиты	1000	1300	
Долгосрочные займы	500	320	
Краткосрочные кредиты	3500	4300	
Краткосрочные займы	120	100	
Кредиторская задолженность	6740	7110	

Задача № 13. Проанализировать динамику пассива баланса. Сделайте выводы.

Показатели	На начало года, тыс. руб.	На конец года, тыс. руб.	Изменения (+, -)
Расчеты и прочие пассивы, в том числе:			
долгосрочные кредиты		6000	
долгосрочные займы	560	340	
краткосрочные кредиты	12000	18400	

Задача № 14. Дать оценку состояния дебиторской задолженности.

Показатели	На начало	На конец го-	В том числе по срокам образования
------------	-----------	--------------	-----------------------------------

	года, тыс. руб.	да, тыс. руб.	до 1 мес.	от 1 до 3 мес.	от 3 до 6 мес.	свыше 6 мес.	более года
Дебиторская задолженность, в том числе просроченная	3940	4130	2080	1090	370	200	390
	879	960					

Задача № 15. Дать анализ дебиторской задолженности, сделать выводы.

Состав дебиторской задолженности	Движение дебиторской задолженности				
	на начало года	возникло обязательств	погашено	на конец года	Изменения (+, -)
Расчеты с дебиторами, всего	4100	62400	60100		
Расчеты за товары, работы и услуги	3800	48140	50198		
Расчеты с бюджетом	120	1600	1100		
Расчеты с участниками (учредителями)	180	12560	8802		

Задача № 16. По данным бухгалтерского баланса рассчитать коэффициенты текущей ликвидности на начало и конец года и сравнить их с оптимальной величиной.

По данным бухгалтерского баланса рассчитать коэффициенты быстрой ликвидности на начало и конец года и проанализировать их изменение, сравнив с оптимальной величиной.

По данным бухгалтерского баланса определить его абсолютную ликвидность на начало и конец года.

Задача № 17. По данным бухгалтерского баланса рассчитать коэффициенты финансирования на начало и конец года, проанализировать их динамику, сравнив с оптимальной величиной.

Задача № 18. По данным бухгалтерского баланса рассчитать коэффициенты автономии на начало и конец года, проанализировать их динамику, сравнив с оптимальной величиной.

Задача № 19. По данным бухгалтерского баланса определить тип финансовой устойчивости предприятия на начало и конец года, и дать анализ их динамики.

Задача № 20. По данным бухгалтерского баланса рассчитать коэффициенты финансовой устойчивости предприятия на начало и конец года, и дать анализ их динамики.

Задача № 21. С помощью метода дисконтирования оценить эффективность проекта, если дано:

Год	Денежные поступления, тыс. руб.	Капитальные вложения, тыс. руб.	Коэффициент дисконтирования
1	-	300	0,9091
2	-	200	0,8264
3	200	-	0,7513
4	300	-	0,6830
5	400	-	0,6209

Задача № 22. Используя метод доходности, сравните эффективность проектов. Исходные данные приведены в табл.

Год	Проект А		Проект Б	
	Денежные поступления, тыс. руб.	Инвестиции, тыс. руб.	Денежные поступления, тыс. руб.	Инвестиции, тыс. руб.
1	-	400	-	600

2	180	-	230	-
3	220	-	350	-
4	250	-	400	-
Итого	650	400	980	600

Ставка процентного дохода – 10% годовых.

### Домашнее задание 1. Тема «Анализ баланса предприятия»

В соответствии с выданным вариантом обучающийся:

- Составляет агрегированный баланс предприятия
- Проводит горизонтальный анализ баланса
- Проводит вертикальный анализ баланса
- Проводит анализ источников капитала, анализ финансовой устойчивости, определение типа финансовой устойчивости
- Осуществляет группировку активов и пассивов баланса. Проводит анализ ликвидности баланса

### Домашнее задание 2. Тема «Расчёт и анализ показателей финансового состояния предприятия»

Используя данные домашнего задания 1, обучающийся проводит анализ платежеспособности, деловой активности, эффективности использования ресурсов. прибыли и рентабельности, факторный анализ прибыли и рентабельности, диагностику вероятности банкротства. Конкретизирует использование оценки полученных результатов анализа для принятия управленческих решений, для обеспечения информацией менеджмента организации, для целей оценки инвестиционных проектов и финансового планирования во внешней и внутренней среде организации, для управления затратами – с учетом варианта домашнего задания.

## 3. Методические материалы, определяющие процедуры оценивания

Процедура проведения промежуточной аттестации и текущего контроля успеваемости регламентируется локальным нормативным актом, определяющим порядок осуществления текущего контроля успеваемости и промежуточной аттестации обучающихся.

*3.1. Процедура оценивания при проведении промежуточной аттестации обучающихся по дисциплине в форме экзамена и/или дифференцированного зачета (зачета с оценкой)*

Промежуточная аттестация по дисциплине в форме экзамена проводится в 5 семестре.

Используются критерии и шкала оценивания, указанные в п.1.2. Оценка выставляется преподавателем интегрально по всем показателям и критериям оценивания.

Ниже приведены правила оценивания формирования компетенций по показателю оценивания «Знания».

Критерий оценивания	Уровень освоения и оценка			
	«2» (неудовлетв.)	«3» (удовлетвор.)	«4» (хорошо)	«5» (отлично)

Знание терминов и определений, понятий	Не знает терминов и определений	Знает термины и определения, но допускает неточности формулировок	Знает термины и определения	Знает термины и определения, может корректно сформулировать их самостоятельно
Знание основных закономерностей и соотношений, принципов	Не знает основные закономерности и соотношения, принципы построения знаний	Знает основные закономерности, соотношения, принципы построения знаний	Знает основные закономерности, соотношения, принципы построения знаний, их интерпретирует и использует	Знает основные закономерности, соотношения, принципы построения знаний, может самостоятельно их получить и использовать
Объём освоенного материала, усвоение всех дидактических единиц (разделов)	Не знает значительной части материала дисциплины	Знает только основной материал дисциплины, не усвоил его деталей	Знает материал дисциплины в объёме	Обладает твёрдым и полным знанием материала дисциплины, владеет дополнительными знаниями
Полнота ответов на проверочные вопросы	Не даёт ответы на большинство вопросов	Даёт неполные ответы на все вопросы	Даёт ответы на вопросы, но не все - полные	Даёт полные, развернутые ответы на поставленные вопросы
Правильность ответов на вопросы	Допускает грубые ошибки при изложении ответа на вопрос	В ответе имеются существенные ошибки	В ответе имеются несущественные неточности	Ответ верен
Чёткость изложения и интерпретации знаний	Излагает знания без логической последовательности	Излагает знания с нарушениями в логической последовательности	Излагает знания без нарушений в логической последовательности	Излагает знания в логической последовательности, самостоятельно их интерпретируя и анализируя
	Не иллюстрирует изложение поясняющими схемами, рисунками и примерами	Выполняет поясняющие схемы и рисунки небрежно и с ошибками	Выполняет поясняющие рисунки и схемы корректно и понятно	Выполняет поясняющие рисунки и схемы точно и аккуратно, раскрывая полностью усвоенных знаний
	Неверно излагает и интерпретирует знания	Допускает неточности в изложении и интерпретации знаний	Грамотно и по существу излагает знания	Грамотно и точно излагает знания, делает самостоятельные выводы

Ниже приведены правила оценивания формирования компетенций по показателю оценивания «Навыки начального уровня».

Критерий оценивания	Уровень освоения и оценка	
	Не зачтено	Зачтено
Навыки выбора методы выполнения заданий	Не может выбрать методику выполнения задания	Без существенных затруднений выбирает стандартную методику выполнения заданий
Навык выполнения заданий различной сложности	Не имеет навыка выполнения заданий	Выполняет задания от типовых и сложнее

Навыки самоконтроля и самопроверки. Качество сформированных навыков	Допускает при выполнении заданий грубые ошибки, нарушения логики	Не допускает при выполнении заданий, нарушающих логику
Навыки анализа результатов выполнения заданий, решения задач	Делает некорректные выводы	Делает корректные выводы по результатам решения
Навыки представления результатов решения задач	Не может презентовать решение задачи, проиллюстрировать рисунками и схемами	Выполняет поясняющие рисунки и схемы

Ниже приведены правила оценивания формирования компетенций по показателю оценивания «Навыки основного уровня».

Критерий оценивания	Уровень освоения и оценка			
	«2» (неудовлетв.)	«3» (удовлетвор.)	«4» (хорошо)	«5» (отлично)
Навыки выбора методик выполнения заданий	Не может выбрать методику выполнения заданий	Испытывает затруднения по выбору методики выполнения заданий	Без затруднений выбирает стандартную методику выполнения заданий	Применяет теоретические знания для выбора методики выполнения заданий
Навыки анализа результатов выполнения заданий, решения задач	Делает некорректные выводы	Испытывает затруднения с формулированием корректных выводов	Делает корректные выводы по результатам решения задачи	Самостоятельно анализирует результаты выполнения заданий
Самостоятельность в выполнении заданий	Не может самостоятельно планировать и выполнять задания	Выполняет задания только с помощью наставника	Самостоятельно выполняет задания с консультацией у наставника	Выполняет задания самостоятельно, без посторонней помощи

### *3.2 Процедура оценивания при проведении промежуточной аттестации обучающихся по дисциплине в форме зачета*

Промежуточная аттестация по дисциплине в форме зачёта не проводится.

### *3.2. Процедура оценивания при проведении промежуточной аттестации обучающихся по дисциплине в форме защиты курсовой работы (курсового проекта)*

Промежуточная аттестация по дисциплине в форме защиты курсовой работы/курсового проекта не проводится.

## Приложение 2 к рабочей программе

Шифр	Наименование дисциплины
Б1.В.04	Финансовый анализ для менеджеров
Код направления подготовки / специальности	38.03.02
Направление подготовки / Специальность	Менеджмент
Наименование ОПОП (направленность / профиль)	Менеджмент в инвестиционно-строительной сфере
Год начала реализации ОПОП	2023
Уровень образования	Бакалавриат
Форма обучения	Очная
Год разработки/обновления	2023

**Перечень учебных изданий и учебно-методических материалов**

Печатные учебные издания в НТБ НИУ МГСУ:

№ п/п	Автор, название, место издания, издательство, год издания, количество страниц	Количество экземпляров в библиотеке НИУ МГСУ
1.	Григорьева, Т. И. Финансовый анализ для менеджеров: оценка, прогноз [Текст] : учебник для бакалавриата и магистратуры / Т. И. Григорьева. - 3-е изд. - Москва : Юрайт, 2018. - 486 с. : ил., табл. - (Бакалавр - Магистр). - Библиогр.: с. 484-486 (42 назв.). - ISBN 978-5-534-02323-7	30

Электронные учебные издания в электронно-библиотечных системах (ЭБС):

№ п/п	Автор, название, место издания, год издания, количество страниц	Ссылка на учебное издание в ЭБС
1.	Выгодчикова И.Ю. Анализ и диагностика финансового состояния предприятия : учебное пособие / Выгодчикова И.Ю.. — Москва : Ай Пи Ар Медиа, 2021. — 91 с. — ISBN 978-5-4497-0976-9.	<a href="https://www.iprbookshop.ru/104668.html">https://www.iprbookshop.ru/104668.html</a>
2.	Долматова, О. В. Анализ хозяйственной деятельности по отраслям. Управленческий анализ [Электронный ресурс] : учебное пособие / О. В. Долматова, Е. Н. Сысоева. — 2-е изд. — Электрон. текстовые данные. — Саратов : Ай Пи Эр Медиа, 2019. — 148 с. — 978-5-4486-0463-8	<a href="http://www.iprbookshop.ru/79764.html">http://www.iprbookshop.ru/79764.html</a>
3.	Кудрявцева, Т. Ю. Финансовый анализ : учебник для вузов / Т. Ю. Кудрявцева, Ю. А. Дуболазова ; под редакцией Т. Ю. Кудрявцевой. — Москва : Издательство Юрайт, 2022. — 167 с. — (Высшее образование). — ISBN 978-5-534-14820-6.	<a href="https://urait.ru/bcode/481973">https://urait.ru/bcode/481973</a>

4.	Казакова, Н. А. Анализ финансовой отчетности. Консолидированный бизнес : учебник для вузов / Н. А. Казакова. — Москва : Издательство Юрайт, 2022. — 233 с. — (Высшее образование). — ISBN 978-5-534-10602-2.	<a href="https://urait.ru/bcode/495147">https://urait.ru/bcode/495147</a>
----	--	---

Перечень учебно-методических материалов в НТБ НИУ МГСУ:

№ п/п	Автор, название, место издания, издательство, год издания, количество страниц
1	Финансовый анализ для менеджеров : [Электронный ресурс] : методические указания к практическим занятиям и самостоятельной работе для обучающихся по направлению подготовки 38.03.02 Менеджмент / Нац. исследоват. Моск. гос. строит. ун-т., каф. менеджмента и инноваций ; сост.: И. С. Полякова, Е. Ю. Чибисова ; [рец. В. С. Канхва]. - Москва : Изд-во МИСИ-МГСУ, 2018. - (Менеджмент). - URL: <a href="http://lib-04.gic.mgsu.ru/lib/Method2018/16.pdf">http://lib-04.gic.mgsu.ru/lib/Method2018/16.pdf</a>

Приложение 3 к рабочей программе

Шифр	Наименование дисциплины
Б1.В.04	Финансовый анализ для менеджеров

Код направления подготовки / специальности	38.03.02
Направление подготовки / Специальность	Менеджмент
Наименование ОПОП (направленность / профиль)	Менеджмент в инвестиционно-строительной сфере
Год начала реализации ОПОП	2023
Уровень образования	Бакалавриат
Форма обучения	Очная
Год разработки/обновления	2023

**Перечень профессиональных баз данных и информационных справочных систем**

Наименование	Электронный адрес ресурса
«Российское образование» - федеральный портал	<a href="http://www.edu.ru/index.php">http://www.edu.ru/index.php</a>
Научная электронная библиотека	<a href="http://elibrary.ru/defaultx.asp?">http://elibrary.ru/defaultx.asp?</a>
Электронная библиотечная система IPRbooks	<a href="http://www.iprbookshop.ru/">http://www.iprbookshop.ru/</a>
Федеральная университетская компьютерная сеть России	<a href="http://www.runnet.ru/">http://www.runnet.ru/</a>
Информационная система "Единое окно доступа к образовательным ресурсам"	<a href="http://window.edu.ru/">http://window.edu.ru/</a>
Научно-технический журнал по строительству и архитектуре «Вестник МГСУ»	<a href="http://www.vestnikmgsu.ru/">http://www.vestnikmgsu.ru/</a>
Научно-техническая библиотека НИУ МГСУ	<a href="http://www.mgsu.ru/resources/Biblioteka/">http://www.mgsu.ru/resources/Biblioteka/</a>



## Приложение 4 к рабочей программе

Шифр	Наименование дисциплины
Б1.В.04	Финансовый анализ для менеджеров

Код направления подготовки / специальности	38.03.02
Направление подготовки / Специальность	Менеджмент
Наименование ОПОП (направленность / профиль)	Менеджмент в инвестиционно-строительной сфере
Год начала реализации ОПОП	2023
Уровень образования	Бакалавриат
Форма обучения	Очная
Год разработки/обновления	2023

## Материально-техническое и программное обеспечение дисциплины

Наименование специальных помещений и помещений для самостоятельной работы	Оснащенность специальных помещений и помещений для самостоятельной работы	Перечень лицензионного программного обеспечения. Реквизиты подтверждающего документа
Учебные аудитории для проведения учебных занятий, текущего контроля и промежуточной аттестации	Рабочее место преподавателя, рабочие места обучающихся	
<p>Помещение для самостоятельной работы обучающихся</p> <p><b>Ауд. 41 НТБ</b> на 80 посадочных мест (рабочее место библиотекаря, рабочие места обучающихся)</p>	<p>ИБП GE VH Series VH 700 Источник бесперебойного питания РИП-12 (2 шт.) Компьютер/ТИП №5 (2 шт.) Компьютер Тип № 1 (6 шт.) Контрольно-пусковой блок С2000-КПБ (26 шт.) Монитор / Samsung 21,5" S22C200B (80 шт.) Плоттер / HP DJ T770 Прибор приемно-контрольный С2000-АСПТ (2 шт.) Принтер / HP LaserJet P2015 DN Принтер /Тип № 4 н/т Принтер HP LJ Pro 400 M401dn Системный блок / Kraftway Credo тип 4 (79 шт.) Электронное табло 2000*950</p>	<p>Adobe Acrobat Reader DC (ПО предоставляется бесплатно на условиях OpLic) Adobe Flash Player (ПО предоставляется бесплатно на условиях OpLic) APM Civil Engineering (Договор № 109/9.13_АО НИУ от 09.12.13 (НИУ-13)) ArcGIS Desktop (Договор передачи с ЕСПИ СНГ 31 лицензии от 27.01.2016) ArhciCAD [22] (Б\Д; Веб-кабинет или подписка; OpenLicense) AutoCAD [2018] (Б\Д; Веб-кабинет или подписка; OpenLicense) AutoCAD [2020] (Б\Д; Веб-кабинет или подписка; OpenLicense) Autodesk Revit [2018] (Б\Д; Веб-кабинет или подписка; OpenLicense) Autodesk Revit [2020] (Б\Д; Веб-кабинет или подписка; OpenLicense) CorelDRAW [GSX5;55] (Договор № 292/10.11- АО НИУ от 28.11.2011 (НИУ-11)) eLearnBrowser [1.3] (Договор ГМЛ-Л-16/03-846 от 30.03.2016) Google Chrome (ПО предоставляется бес-</p>

Наименование специальных помещений и помещений для самостоятельной работы	Оснащенность специальных помещений и помещений для самостоятельной работы	Перечень лицензионного программного обеспечения. Реквизиты подтверждающего документа
		<p>платно на условиях OpLic) Lazarus (ПО предоставляется бесплатно на условиях OpLic) Mathcad [Edu.Prime;3;30] (Договор №109/9.13_АО НИУ от 09.12.13 (НИУ-13)) Mathworks Matlab [R2008a;100] (Договор 089/08-ОК(ИОП) от 24.10.2008) Mozilla Firefox (ПО предоставляется бесплатно на условиях OpLic) MS Access [2013;Im] (OpenLicense; Подписка Azure Dev Tools; Б\Д; Веб-кабинет) MS ProjectPro [2013;ImX] (OpenLicense; Подписка Azure Dev Tools; Б\Д; Веб-кабинет) MS VisioPro [2013;ADT] (OpenLicense; Подписка Azure Dev Tools; Б\Д; Веб-кабинет) MS Visual FoxPro [ADT] (OpenLicense; Подписка Azure Dev Tools; Б\Д; Веб-кабинет) nanoCAD СПДС Стройплощадка (Договор бесплатной передачи / партнерство) PascalABC [3.2.0.1311] (ПО предоставляется бесплатно на условиях OpLic) Visual Studio Ent [2015;Imx] (OpenLicense; Подписка Azure Dev Tools; Б\Д; Веб-кабинет) Visual Studio Expr [2008;ImX] (OpenLicense; Подписка Azure Dev Tools; Б\Д; Веб-кабинет) WinPro 7 [ADT] (OpenLicense; Подписка Azure Dev Tools; Б\Д; Веб-кабинет) Компас-3D V14 АЕС (Договор № 109/9.13_АО НИУ от 09.12.13 (НИУ-13)) ПК ЛИРА-САПР [2013] (Договор № 109/9.13_АО НИУ от 09.12.13 (НИУ-13))</p>
<p>Помещение для самостоятельной работы обучающихся</p> <p><b>Ауд. 59 НТБ</b> на 5 посадочных мест, оборудованных компьютерами (рабочее место библиотекаря, рабочие места обучающихся, рабочее место для лиц с ограниченными возможностями здоровья) Читальный зал</p>	<p>Компьютер / ТИП №5 (4 шт.) Монитор Acer 17" AL1717 (4 шт.) Монитор Samsung 24" S24C450B Системный блок Kraftway Credo KC36 2007 (4 шт.) Системный блок Kraftway Credo KC43 с KSS тип3 Принтер/HP LaserJet P2015 DN Аудиторный стол для инвалидов-колясочников Видеоувеличитель /Optelec ClearNote Джойстик компьютерный беспроводной Клавиатура Clevy с большими кнопками и накладкой (беспроводная) Кнопка компьютерная выносная малая Кнопка компьютерная выносная малая (2 шт.)</p>	<p>Google Chrome (ПО предоставляется бесплатно на условиях OpLic (не требуется)) Adobe Acrobat Reader DC (ПО предоставляется бесплатно на условиях OpLic (не требуется)) eLearnBrowser [1.3] (Договор ГМЛ-Л-16/03-846 от 30.03.2016) Mozilla Firefox (ПО предоставляется бесплатно на условиях OpLic (лицензия не требуется)) MS OfficeStd [2010; 300] (Договор № 162/10 - АО НИУ от 18.11.2010 (НИУ-10)) Adobe Acrobat Reader [11] (ПО предоставляется бесплатно на условиях OpLic (лицензия не требуется)) K-Lite Codec Pack (ПО предоставляется бесплатно на условиях OpLic (лицензия не требуется))</p>

Наименование специальных помещений и помещений для самостоятельной работы	Оснащенность специальных помещений и помещений для самостоятельной работы	Перечень лицензионного программного обеспечения. Реквизиты подтверждающего документа
на 52 посадочных места		
<p>Помещение для самостоятельной работы обучающихся</p> <p><b>Ауд. 84 НТБ</b> На 5 посадочных мест, оборудованных компьютерами (рабочее место библиотекаря, рабочие места обучающихся) Читальный зал на 52 посадочных места</p>	<p>Монитор Acer 17" AL1717 (5 шт.) Системный блок Kraftway KW17 2010 (5 шт.)</p>	<p>AutoCAD [2020] (Б\Д; Веб-кабинет или подписка; OpenLicense) Eurosoft STARK [201W;20] (Договор № 089/08-ОК(ИОП) от 24.10.2008) MS OfficeStd [2010; 300] (Договор № 162/10 - АО НИУ от 18.11.2010 (НИУ-10)) nanoCAD СПДС Конструкции (Договор бесплатной передачи / партнерство) WinPro 7 [ADT] (OpenLicense; Подписка Azure Dev Tools; Б\Д; Веб-кабинет) ПК ЛИРА-САПР [2013R5] (ПО предоставляется бесплатно на условиях OpLic (лицензия не требуется))</p>

Федеральное государственное бюджетное образовательное учреждение высшего образования  
**«НАЦИОНАЛЬНЫЙ ИССЛЕДОВАТЕЛЬСКИЙ МОСКОВСКИЙ ГОСУДАР-  
СТВЕННЫЙ СТРОИТЕЛЬНЫЙ УНИВЕРСИТЕТ»**

**РАБОЧАЯ ПРОГРАММА**

Шифр	Наименование дисциплины
Б1.В.05	Экономика строительства и технико-экономический анализ

Код направления подготовки / специальности	38.03.02
Направление подготовки / специальность	Менеджмент
Наименование ОПОП (направленность / профиль)	Менеджмент в инвестиционно-строительной сфере
Год начала реализации ОПОП	2023
Уровень образования	Бакалавриат
Форма обучения	Очная
Год разработки/обновления	2023

Разработчики:

должность	ученая степень, звание	ФИО
Ст. преподаватель		Сызранцев Г.А.

Рабочая программа дисциплины разработана и одобрена кафедрой (структурным подразделением) «Экономика и управление в строительстве».

Рабочая программа утверждена методической комиссией по УГСН, протокол № 10 от «16» июня 2023 г.

### 1. Цель освоения дисциплины

Целью освоения дисциплины «Экономика строительства и технико-экономический анализ» является формирование компетенций обучающегося в области экономической деятельности предприятия на основе изучения методов и принципов экономики строительной отрасли и строительного предприятия, технико-экономического анализа производственных ресурсов предприятия и оценки эффективности их использования.

Программа составлена в соответствии с требованиями Федерального государственного образовательного стандарта высшего образования по направлению подготовки 38.03.02 Менеджмент.

Дисциплина относится к части, формируемой участниками образовательных отношений, Блока 1 «Дисциплины (модули)» основной профессиональной образовательной программ «Менеджмент в инвестиционно-строительной сфере». Дисциплина является обязательной к изучению.

### 2. Перечень планируемых результатов обучения по дисциплине, соотнесенных с планируемыми результатами освоения образовательной программы

Код и наименование компетенции (результат освоения)	Код и наименование индикатора достижения компетенции
УК-2. Способен определять круг задач в рамках поставленной цели и выбирать оптимальные способы их решения, исходя из действующих правовых норм, имеющихся ресурсов и ограничений	УК-2.1 Идентификация задач профессиональной деятельности УК-2.2 Определение потребности в ресурсах для решения задач профессиональной деятельности УК-2.4 Выбор способа и алгоритма решения задач профессиональной деятельности с учётом наличия ограничений и ресурсов
ПК-2 Способность применять методы количественного и качественного анализа информации при принятии управленческих решений для построения экономических, финансовых и организационно-управленческих моделей путем их адаптации к конкретным задачам управления	ПК-2.1. Описание базовых характеристик функционирования инвестиционно-строительной сферы ПК-2.2. Описание способов сбора и анализа исходных данных, необходимых для построения экономических, финансовых и организационно-управленческих моделей и оценки их реализуемости ПК-2.4. Определение необходимых нормативных, методических и бюджетных предпосылок для построения экономических, финансовых и организационно-управленческих моделей и их адаптации к конкретным задачам управления ПК-2.5. Выбор методов количественного и качественного анализа информации при принятии управленческих решений для построения экономических, финансовых и организационно-управленческих моделей путем их адаптации к конкретным задачам управления ПК-2.6. Анализ внешней и внутренней отчетности предприятия, организационно-распорядительной и организационно-технической документации для построения экономических, финансовых и организационно-управленческих моделей ПК-2.7. Оценка показателей эффективности реализации экономических, финансовых и организационно-управленческих моделей применительно к конкретным задачам управления
ПК-4 Способность организовывать финансово-экономическую деятельность пред-	ПК-4.1. Организация сбора, обработки и анализа информации о финансово-экономической деятельности

Код и наименование компетенции (результат освоения)	Код и наименование индикатора достижения компетенции
приятый инвестиционно-строительной сферы	<p>предприятий инвестиционно-строительной сферы, в том числе для разработки проектов бизнес-планов хозяйственной, финансовой, производственной и коммерческой деятельности</p> <p>ПК-4.3. Планирование и контроль деятельности подразделений/сотрудников финансово-экономической службы предприятия инвестиционно-строительной сферы</p> <p>ПК-4.5. Описание состава контролируемых показателей планирования и оценки финансово-экономической деятельности предприятий инвестиционно-строительной сферы</p> <p>ПК-4.6. Анализ информации о внешних и внутренних факторах, определяющих экономическую ситуацию предприятия инвестиционно-строительной сферы</p> <p>ПК-4.7. Оценка результатов финансово-экономической деятельности предприятий инвестиционно-строительной сферы</p>

Код и наименование индикатора достижения компетенции	Результаты обучения (показатели оценивания)
УК-2.1 Идентификация задач профессиональной деятельности	<p><b>Знает</b> инструменты отнесения задач к собственной профессиональной деятельности</p> <p><b>Имеет навыки (начального уровня)</b> идентификации и отнесения задач к профильной деятельности</p>
УК-2.2 Определение потребности в ресурсах для решения задач профессиональной деятельности	<p><b>Знает</b> методы определения потребности в ресурсах необходимых для решения задач профессиональной деятельности</p> <p><b>Имеет навыки (начального уровня)</b> расчета потребности ресурсов для решения задач профессиональной деятельности</p>
УК-2.4 Выбор способа и алгоритма решения задач профессиональной деятельности с учётом наличия ограничений и ресурсов	<p><b>Знает</b> способы и алгоритмы решения задач профессиональной деятельности в условиях ограниченности ресурсов</p> <p><b>Имеет навыки (начального уровня)</b> по идентификации способа и алгоритма решения задач в области профессиональной деятельности в условиях ограниченности ресурсов</p>
ПК-2.1. Описание базовых характеристик функционирования инвестиционно-строительной сферы	<p><b>Знает</b> характеристики функционирования инвестиционно-строительной сферы</p> <p><b>Имеет навыки (начального уровня)</b> описания базовых характеристик функционирования инвестиционно-строительной сферы</p>
ПК-2.2. Описание способов сбора и анализа исходных данных, необходимых для построения экономических, финансовых и организационно-управленческих моделей и оценки их реализуемости	<p><b>Знает</b> основные методики сбора, оценки и анализа данных</p> <p><b>Имеет навыки (начального уровня)</b> построения экономических, финансовых и организационно-управленческих моделей результативности</p>

Код и наименование индикатора достижения компетенции	Результаты обучения (показатели оценивания)
ПК-2.4. Определение необходимых нормативных, методических и бюджетных предпосылок для построения экономических, финансовых и организационно-управленческих моделей и их адаптации к конкретным задачам управления	<b>Знает</b> основные триггеры построения экономических, финансовых и организационно-управленческих моделей <b>Имеет навыки (начального уровня)</b> адаптации к конкретным задачам управления экономических, финансовых и организационно-управленческих моделей
ПК-2.5. Выбор методов количественного и качественного анализа информации при принятии управленческих решений для построения экономических, финансовых и организационно-управленческих моделей путем их адаптации к конкретным задачам управления	<b>Знает</b> основные методы количественного и качественного анализа в области решения задач управления <b>Имеет навыки (начального уровня)</b> формирования информационной базы принятия управленческих решений <b>Имеет навыки (основного уровня)</b> выбора методов количественного и качественного анализа для построения экономических, финансовых и организационно-управленческих моделей
ПК-2.6. Анализ внешней и внутренней отчетности предприятия, организационно-распорядительной и организационно-технической документации для построения экономических, финансовых и организационно-управленческих моделей	<b>Знает</b> основную внешнюю и внутреннюю организационно-распорядительную и организационно-техническую документацию <b>Имеет навыки (начального уровня)</b> применения основной документации при построении экономических, финансовых и организационно-управленческих моделей
ПК-2.7. Оценка показателей эффективности реализации экономических, финансовых и организационно-управленческих моделей применительно к конкретным задачам управления	<b>Знает</b> основные показатели эффективности реализации экономических, финансовых и организационно-управленческих моделей <b>Имеет навыки (основного уровня)</b> оценки эффективности реализации экономических, финансовых и организационно-управленческих моделей применительно к конкретным задачам управления
ПК-4.1. Организация сбора, обработки и анализа информации о финансово-экономической деятельности предприятий инвестиционно-строительной сферы, в том числе для разработки проектов бизнес-планов хозяйственной, финансовой, производственной и коммерческой деятельности	<b>Знает</b> основные методики планирования хозяйственной, финансовой, производственной и коммерческой деятельности <b>Имеет навыки (начального уровня)</b> сбора, обработки и анализа информации о финансово-экономической деятельности предприятий инвестиционно-строительной сферы
ПК-4.3. Планирование и контроль деятельности подразделений/сотрудников финансово-экономической службы предприятия инвестиционно-строительной сферы	<b>Знает</b> методы и алгоритмы планирования и контроля деятельности подразделений/сотрудников финансово-экономической службы <b>Имеет навыки (начального уровня)</b> работы с документами, относящимися к планированию и контролю за деятельностью подразделений/сотрудников финансово-экономической службы
ПК-4.5. Описание состава контролируемых показателей планирования и оценки финансово-экономической деятельности предприятий инвестиционно-строительной сферы	<b>Знает</b> основные показатели планирования, а также показатели финансово хозяйственной деятельности. <b>Имеет навыки (начального уровня)</b> по описанию контролируемых показателей планирования и финансово-хозяйственной деятельности предприятий инвестиционно-строительной сферы
ПК-4.6. Анализ информации о внешних и внутренних факторах, определяющих экономическую ситуацию	<b>Знает</b> основные показатели, относимые к внешней и внутренней среде предприятий <b>Имеет навыки (начального уровня)</b> оценки и анализа

Код и наименование индикатора достижения компетенции	Результаты обучения (показатели оценивания)
предприятия инвестиционно-строительной сферы	влияния показателей внешней и внутренней среды на экономическую ситуацию предприятия инвестиционно-строительной сферы
ПК-4.7. Оценка результатов финансово-экономической деятельности предприятий инвестиционно-строительной сферы	<b>Знает</b> основные показатели производственно-экономической деятельности предприятий инвестиционно-строительной сферы <b>Имеет навыки (основного уровня)</b> технико-экономического анализа

Информация о формировании и контроле результатов обучения представлена в Фонде оценочных средств (Приложение 1).

### 3. Трудоемкость дисциплины и видов учебных занятий по дисциплине

Общая трудоемкость дисциплины составляет 6 зачетных единиц, 216 академических часа.  
(1 зачетная единица соответствует 36 академическим часам)

Видами учебных занятий и работы обучающегося по дисциплине могут являться.

Обозначение	Виды учебных занятий и работы обучающегося
Л	Лекции
ЛР	Лабораторные работы
ПЗ	Практические занятия
КоП	Компьютерный практикум
КРП	Групповые и индивидуальные консультации по курсовым работам (курсовым проектам)
СР	Самостоятельная работа обучающегося в период теоретического обучения
К	Самостоятельная работа обучающегося и контактная работа обучающегося с преподавателем в период промежуточной аттестации

#### Структура дисциплины:

Форма обучения – очная

№	Наименование раздела дисциплины	Семестр	Количество часов по видам учебных занятий и работы обучающегося						Формы промежуточной аттестации, текущего контроля успеваемости	
			Л	ЛР	ПЗ	КоП	КРП	СР		К
1.	Экономика строительства	3	16	-	16	-		67	9	Контрольная работа (р.1) Домашнее задание (р.1)
	Итого	3	16	-	16			67	9	Зачет
2	Технико-экономический анализ деятельности предприятий отрасли	4	16		16		16	33	27	Контрольная работа (р.2)
	Итого	4								Зачет, экзамен, курсовая работа
	Всего	3,4	32	-	32	-	16	100	36	



#### 4. Содержание дисциплины, структурированное по видам учебных занятий и разделам

При проведении аудиторных учебных занятий предусмотрено проведение текущего контроля успеваемости:

- В рамках практических занятий предусмотрено выполнение обучающимися контрольной работы 1 в третьем семестре и контрольной работы 2 в четвертом семестре.

##### 4.1. Лекции

Форма обучения – очная

№	Наименование раздела дисциплины	Тема и содержание лекций
1	Экономика строительства	<p>Тема 1. Строительство как отрасль материального производства и особенности экономики строительства  Экономика строительства как дисциплина и как наука. Междисциплинарные связи дисциплины.  Сущность и особенности строительства как отрасли материального производства. Особенности продукции строительства. Понятие отраслевой экономики.  Экономика строительства: характеристика основных отличительных особенностей инвестиционно-строительной сферы, существенных для экономических результатов деятельности предприятий. Сущность и содержание этапов строительного процесса. Понятие о капитальных вложениях и структуре капитальных вложений (отраслевая, технологическая, воспроизводственная, территориальная), основные участники инвестиционного процесса (инвестор, заказчик (виды заказчиков), подрядчик (виды подрядчиков), проектировщик и их функции.</p> <p>Тема 2. Организационно-экономические основы строительной деятельности  Виды строительной деятельности. Регламентирующие документы. Состав строительного комплекса. Субподрядные организации и их специализация.  Производственная структура строительного предприятия.  Формы организации производства в строительстве. Концентрация строительного производства. Специализация строительного производства. Кооперирование в строительном производстве. Комбинирование в строительстве.</p> <p>Тема 3. Ресурсы строительного предприятия.  Понятие и виды ресурсов строительной отрасли.  Основной капитал и основные фонды предприятия, производственные и непроизводственные фонды. Состав и структура основных производственных фондов, их активная и пассивная часть. Методы стоимостной оценки основных фондов. Балансовая стоимость основных фондов. Физический и моральный износ. Понятие амортизации, амортизационные отчисления, амортизационный фонд, норма амортизации. Методы начисления амортизации. Формы воспроизводства основных фондов: капитальный ремонт, модернизация, обновление.  Оборотный капитал, оборотные средства предприятия, оборотные производственные фонды и фонды обращения, их роль и особенности функционирования на предприятии.  Определение величин оборотных средств: расчет норматива и величины оборотных средств по основным и вспомогательным материалам, по незавершенному производству и расходам будущих периодов. Эффективность использования оборотных средств, сущность и расчет показателей оборачиваемости оборотных средств: коэффициент оборачиваемости, длительность одного оборота, длительность пребывания оборотных средств на каждой стадии кругооборота.  Трудовые ресурсы (кадры) как главный экономический ресурс строительного предприятия. Персонал предприятия, категории производительного персонала, профессионально-квалификационная структура персонала. Коэффициенты приема, выбытия, стабильности и текучести кадров. Формы организации труда (бригада, совмещение профессий, специальностей и трудовых функций, многостаночное обслуживание). Нормы времени, выработки, обслуживания, чис-</p>

		<p>ленности. Классификация затрат рабочего времени и методы их измерения (хронометраж, фотография рабочего дня). Производительность труда как интегральная характеристика результативности труда. Выработка, методы ее измерения. Понятие заработной платы, формы и системы оплаты труда работников. Характеристика сдельной и повременной форм заработной платы и их разновидностей. Сущность тарифной системы и ее состав. Характеристика тарифной ставки, тарифной сетки, тарифно-квалификационных справочников. Фонд оплаты труда. Надбавки и доплаты. Бестарифная организация оплаты труда. Финансовые ресурсы строительного предприятия: сущность и функции финансов предприятия, источники финансовых ресурсов.</p> <p>Тема 4. Продукция строительного предприятия.</p> <p>Понятие и состав продукции, работ и услуг предприятия. Классификаторы видов деятельности предприятия и продукции. Характеристика продукции по степени готовности. НЗС. Показатели объема продукции, работ, услуг. Процесс трансформации ресурсов в конечную строительную продукцию. Показатели товарной продукции, валовой продукции, валового оборота.</p> <p>Состав сметной стоимости строительства, содержание сметной стоимости СМР.</p>
2	Технико-экономический анализ деятельности предприятий отрасли	<p><i>Тема 6. Технико-экономический анализ: цели и задачи, методические приемы.</i></p> <p>Предмет, содержание и этапы проведения технико-экономического анализа. Виды анализа. Метод анализа и его особенности. Способы обработки экономической информации. Оценка в экономическом анализе.</p> <p><i>Тема 7. Анализ выполнения производственной программы.</i></p> <p>Основные задачи и источники анализа. Анализ выполнения плана ввода в действие производственных мощностей и объектов. Анализ соблюдения норм продолжительности строительства. Анализ выполнения плана по объему подрядных работ.</p> <p><i>Тема 8. Анализ производства и реализации продукции</i></p> <p>Анализ производства и продаж: задачи, основные направления, информационное обеспечение. Анализ объема и структуры готовой продукции. Анализ выполнения договорных обязательств и объемов продаж продукции. Анализ резервов роста объема производства. Оценка и прогнозирование выручки от продаж.</p> <p><i>Тема 9. Анализ расходов на производство и реализацию продукции.</i></p> <p>Задачи, направления, информационное обеспечение анализа. Расходы организации по обычным видам деятельности: классификация и анализ. Анализ себестоимости на основании построения трендов. Факторный анализ себестоимости продукции. Выявление и оценка резервов снижения себестоимости.</p> <p><i>Тема 10. Анализ использования материальных ресурсов.</i></p> <p>Задачи и информационное обеспечение анализа приобретения материальных ресурсов. Показатели использования материальных ресурсов. Факторный анализ влияния материальных ресурсов на материальные расходы. Анализ обеспеченности материальными ресурсами.</p> <p><i>Тема 11. Анализ состояния и использования основных средств</i></p> <p>Задачи, направления и информационное обеспечение анализа.</p> <p>Показатели и пути повышения эффективности использования основных фондов.</p> <p>Анализ состояния основных фондов.</p> <p>Анализ эффективности использования основных средств. Факторный анализ фондоотдачи основных средств.</p> <p><i>Тема 12. Анализ трудовых ресурсов</i></p> <p>Задачи, направления и информационное обеспечение анализа.</p> <p>Анализ обеспеченности предприятия трудовыми ресурсами.</p> <p>Анализ использования рабочего времени. Анализ производительности труда.</p> <p>Анализ формирования и использования фонда заработной платы.</p> <p><i>Тема 13. Анализ финансовых результатов деятельности предприятия.</i></p> <p>Анализ состава и динамики прибыли.</p> <p>Анализ финансовых результатов от реализации продукции.</p> <p>Анализ прочих доходов и расходов. Анализ рентабельности. Оценка резервов роста прибыли.</p>

#### 4.2. Лабораторные работы

Не предусмотрено учебным планом

### 4.3. Практические занятия

Форма обучения - очная

№	Наименование раздела дисциплины	Тема и содержание занятия
1.	Экономика строительства	<p><i>Тема 1. Строительство как отрасль материального производства</i></p> <p>1. Обсуждение вопросов, направленных на закрепление лекционного материала и выявления уровня усвоения пройденного материала (примерный перечень):</p> <ul style="list-style-type: none"> <li>- какие задачи призвана решать экономика строительства как наука?</li> <li>- перечислите основных участников инвестиционно-строительного процесса;</li> <li>- дайте характеристику каждому из участников (по функциям);</li> <li>- в чем проявляются организационно-экономические особенности строительства?</li> <li>- в чем проявляются технико-экономические и технологические особенности строительства?</li> <li>- как выявленные особенности влияют на экономику предприятий инвестиционно-строительной сферы?</li> </ul> <p>2. Решение практических задач на тему «Расчет показателей объема и структуры капитальных вложений»</p> <p><i>Тема 2. Организационно-экономические основы строительной деятельности</i></p> <p>1. Обсуждение вопросов, направленных на закрепление лекционного материала и выявления уровня усвоения пройденного материала и самостоятельного изученного (примерный перечень):</p> <ul style="list-style-type: none"> <li>- перечислите виды строительной деятельности;</li> <li>- какие организации входят в состав строительного комплекса и их функции?</li> <li>- перечислите организационные формы строительства и условия целесообразности их применения;</li> <li>- какова производственная структура строительного предприятия?</li> </ul> <p>2. Решение практических задач на тему «Формы организации производства в строительстве»</p> <p><i>Тема 3. Ресурсы предприятий отрасли</i></p> <p>1. Обсуждение вопросов, направленных на закрепление лекционного материала и выявления уровня усвоения пройденного материала и самостоятельно изученного (примерный перечень):</p> <ul style="list-style-type: none"> <li>- дайте определение понятию «основные фонды»;</li> <li>- какие виды имущества относятся к производственным основным фондам?</li> <li>- какие способы начисления амортизации вам известны?</li> <li>- каково назначение амортизационного фонда?</li> <li>- перечислите основные показатели оценки эффективности использования основных фондов.</li> <li>- какой состав оборотных средств предприятия?</li> <li>- какова роль оборотных средств на предприятии и особенности функционирования?</li> <li>- что относится к финансовым ресурсам предприятия?</li> <li>- какие формы организации труда вам известны?</li> <li>- перечислите категории производственного персонала;</li> <li>- перечислите коэффициенты оборота трудовых ресурсов;</li> <li>- в чем сущность тарифной системы;</li> <li>- как измерить производительность труда?</li> </ul> <p>2. Решение практических задач на темы: «Основные фонды строительного предприятия»; «Основные средства строительного предприятия», «Трудовые ресурсы и оплата труда в строительстве»</p> <p><i>Тема 4. Продукция предприятий отрасли</i></p> <p>1. Обсуждение вопросов, направленных на закрепление лекционного материала и выявления уровня усвоения пройденного материала (примерный перечень):</p> <ul style="list-style-type: none"> <li>- дайте определение понятию «строительная продукция»;</li> <li>- охарактеризуйте строительную продукцию по степени готовности;</li> <li>- какие вам известны показатели объема продукции;</li> <li>- дайте определение понятию «себестоимость строительной продукции»;</li> <li>- какой состав себестоимости строительной продукции;</li> <li>- как определить прямые затраты и накладные расходы?</li> </ul>

		<ul style="list-style-type: none"> <li>- как определяется сметная прибыль?</li> <li>- перечислите виды себестоимости строительно-монтажных работ;</li> <li>- перечислите виды прибыли;</li> <li>- в чем сущность показателя рентабельности и как она определяется?</li> </ul> <p>2. Решение практических задач на темы: «Определение стоимости строительной продукции на разных этапах готовности»; «Определение прибыли и рентабельности».</p> <p><i>Тема 5. Планирование производственной деятельности</i></p> <p>1. Обсуждение вопросов, направленных на закрепление лекционного материала и выявления уровня усвоения пройденного материала (примерный перечень):</p> <ul style="list-style-type: none"> <li>- каково назначение планирования деятельности и каковы принципы?</li> <li>- перечислите основные этапы составления планов предприятия;</li> <li>- о классификации планов предприятия;</li> <li>- что такое производственная мощность?</li> <li>- назначение и состав производственной программы;</li> <li>- с какой целью проводится оценки эффективности капитальных вложений?</li> <li>- какие вам известны показатели оценки капитальных вложений?</li> </ul>
2.	Технико-экономический анализ деятельности предприятий отрасли	<p><i>Тема 6. Технико-экономический анализ: цели и задачи, методические приемы.</i></p> <p>1. Обсуждение вопросов, направленных на закрепление лекционного материала и выявления уровня усвоения пройденного материала (примерный перечень):</p> <ul style="list-style-type: none"> <li>- что такое «анализ» и какова цель проведения технико-экономического анализа?</li> <li>- какие задачи призван решать технико-экономический анализ?</li> <li>- что является источниками информации для проведения анализа?</li> <li>- какие виды анализа вам известны?</li> <li>- раскройте научную методологию осуществления технико-экономического анализа;</li> <li>- какие вам известны приемы обработки информации?</li> </ul> <p>Решение типовых задач, направленных на овладение практическим инструментарием проведения технико-экономического анализа.</p> <p><i>Тема 7. Анализ выполнения производственной программы.</i></p> <p>Обсуждение вопросов, направленных на закрепление лекционного материала и выявления уровня усвоения пройденного материала (примерный перечень):</p> <ul style="list-style-type: none"> <li>- какова общая цель проведения данного вида анализа?</li> <li>- какие задачи призван решать анализ выполнения производственной программы?</li> <li>- какие документы могут являться источником информации?</li> <li>- какова последовательность проведения анализа выполнения производственной программы?</li> </ul> <p>2. Решение типовых задач, направленных на овладение методикой проведения анализа выполнения производственной программы предприятия.</p> <p><i>Тема 8. Анализ производства и реализации продукции</i></p> <p>1. Обсуждение вопросов, направленных на закрепление лекционного материала и выявления уровня усвоения пройденного материала (примерный перечень):</p> <ul style="list-style-type: none"> <li>- какова общая цель проведения данного вида анализа?</li> <li>- какие задачи призван решать анализ производства и реализации продукции?</li> <li>- какие документы могут являться источником информации?</li> <li>- какова последовательность проведения анализа производства и реализации продукции?</li> </ul> <p>2. Решение типовых задач, направленных на овладение методикой проведения анализа производства и реализации продукции предприятия стройиндустрии.</p> <p><i>Тема 9. Анализ расходов на производство и реализацию продукции..</i></p> <p>1. Обсуждение вопросов, направленных на закрепление лекционного материала и выявления уровня усвоения пройденного материала (примерный перечень):</p> <ul style="list-style-type: none"> <li>- какова общая цель проведения данного вида анализа?</li> <li>- какие задачи призван решать анализ себестоимости продукции?</li> <li>- какие документы могут являться источником информации?</li> <li>- какова последовательность проведения данного вида анализа?</li> </ul> <p>2. Решение типовых задач, направленных на овладение методикой проведения технико-экономического анализа по данной теме.</p> <p><i>Тема 10. Анализ материальных ресурсов.</i></p> <p>1. Обсуждение вопросов, направленных на закрепление лекционного материала и выявления уровня усвоения пройденного материала (примерный перечень):</p> <p>1. Обсуждение вопросов, направленных на закрепление лекционного материала и выявления уровня усвоения пройденного материала (примерный перечень):</p> <ul style="list-style-type: none"> <li>- какова общая цель проведения данного вида анализа?</li> <li>- какие задачи призван решать анализ использования материальных ресурсов?</li> </ul>

	<p>- какие документы могут являться источником информации?  - какова последовательность проведения данного вида анализа?</p> <p>2. Решение типовых задач, направленных на овладение методикой проведения технико-экономического анализа по данной теме.</p> <p><i>Тема 11. Анализ состояния и использования основных средств</i></p> <p>1. Обсуждение вопросов, направленных на закрепление лекционного материала и выявления уровня усвоения пройденного материала (примерный перечень):</p> <p>- какова общая цель проведения данного вида анализа?  - какие задачи призван решать анализ состояния и использования основных фондов?  - какие документы могут являться источником информации?  - какова последовательность проведения данного вида анализа?</p> <p>2. Решение типовых задач, направленных на овладение методикой проведения технико-экономического анализа по данной теме.</p> <p><i>Тема 12. Анализ трудовых ресурсов</i></p> <p>1. Обсуждение вопросов, направленных на закрепление лекционного материала и выявления уровня усвоения пройденного материала (примерный перечень):</p> <p>- какова общая цель проведения данного вида анализа?  - какие задачи призван решать анализ трудовых ресурсов?  - какие документы могут являться источником информации?  - какова последовательность проведения данного вида анализа?</p> <p>2. Решение типовых задач, направленных на овладение методикой проведения технико-экономического анализа по данной теме.</p> <p><i>Тема 13. Анализ финансовых результатов деятельности .</i></p> <p>1. Обсуждение вопросов, направленных на закрепление лекционного материала и выявления уровня усвоения пройденного материала (примерный перечень):</p> <p>- какова общая цель проведения данного вида анализа? Что относится к финансовым результатам?  - какие задачи призван решать анализ финансовых результатов?  - какие документы могут являться источником информации?  - какова последовательность проведения данного вида анализа?</p> <p>2. Решение типовых задач, направленных на овладение методикой проведения технико-экономического анализа по данной теме.</p> <p><i>Обобщающая оценка производственно-хозяйственной деятельности. Выявление и оценка резервов.</i></p>
--	--

#### 4.4. Компьютерные практикумы:

Не предусмотрено учебным планом

#### 4.5. Групповые и индивидуальные консультации по курсовым работам (курсовым проектам):

На групповых и индивидуальных консультациях по курсовым работам осуществляется контактная работа обучающегося по вопросам выполнения курсовой работы. Консультации проводятся в аудиториях и через электронную информационную образовательную среду. При проведении консультаций преподаватель осуществляет контроль хода выполнения обучающимся курсовой работы.

#### 4.6. Самостоятельная работа обучающегося в период теоретического обучения

Самостоятельная работа обучающегося в период теоретического обучения включает в себя:

- самостоятельную подготовку к учебным занятиям, включая подготовку к аудиторным формам текущего контроля успеваемости;
- выполнение домашнего задания;
- выполнение курсовой работы;
- самостоятельную подготовку к промежуточной аттестации.

В таблице указаны темы для самостоятельного изучения обучающимся:

Форма обучения – очная.

№	Наименование раздела дисциплины	Темы для самостоятельного изучения
---	---------------------------------	------------------------------------

1.	Экономика строительства	Организационные формы капитального строительства (хозяйственный способ, подрядный способ, строительство «под ключ», девелопмент), условия целесообразности их применения.
2.	Технико-экономический анализ деятельности предприятий отрасли	Анализ технико-организационного уровня производства, технического уровня и качества продукции.

*4.7. Самостоятельная работа обучающегося и контактная работа обучающегося с преподавателем в период промежуточной аттестации.*

Работа обучающегося в период промежуточной аттестации включает в себя подготовку к формам промежуточной аттестации (к зачету, к экзамену, к защите курсовой работы), а также саму промежуточную аттестацию.

### **5. Оценочные материалы по дисциплине**

Фонд оценочных средств по дисциплине приведен в Приложении 1 к рабочей программе дисциплины.

Оценочные средства для проведения промежуточной аттестации, а также текущего контроля по дисциплине хранятся на кафедре (структурном подразделении), ответственной за преподавание данной дисциплины.

### **6. Учебно-методическое и материально-техническое обеспечение дисциплины**

Основные принципы организации учебной работы обучающихся изложены в локальных нормативных актах, определяющих порядок организации контактной работы и порядок самостоятельной работы обучающихся. Организация учебной работы обучающихся на аудиторных учебных занятиях осуществляется в соответствии с п.3.

*6.1. Перечень учебных изданий и учебно-методических материалов для освоения дисциплины*

Для освоения дисциплины обучающийся может использовать учебные издания и учебно-методические материалы, имеющиеся в научно-технической библиотеке НИУ МГСУ и/или размещенные в Электронных библиотечных системах.

Актуальный перечень учебных изданий и учебно-методических материалов представлен в приложении 2 к рабочей программе дисциплины.

*6.2. Перечень профессиональных баз данных и информационных справочных систем*

При осуществлении образовательного процесса по дисциплине используются профессиональные базы данных и информационных справочных систем. Перечень которых указан в Приложении 3 к рабочей программе дисциплины.

*6.3. Перечень материально-технического, программного обеспечения освоения дисциплины*

Учебные занятия по дисциплине проводятся в помещениях, оснащенных соответствующим оборудованием и программным обеспечением.

Перечень материально-технического и программного обеспечения дисциплины приведен в Приложении 4 к рабочей программе дисциплины.

## Приложение 1 к рабочей программе

Шифр	Наименование дисциплины
Б1.В.05	Экономика строительства и технико-экономический анализ

Код направления подготовки/специальности	38.03.02
Направление подготовки /специальность	Менеджмент
Наименование ОПОП (направленность/профиль)	Менеджмент в инвестиционно-строительной сфере
Год начала реализации ОПОП	2023
Уровень образования	Бакалавриат
Форма обучения	Очная
Год разработки / обновления	2023

**ФОНД ОЦЕНОЧНЫХ СРЕДСТВ****1. Описание показателей и критериев оценивания компетенций, описание шкал оценивания**

Оценивание формирования компетенций производится на основе показателей оценивания, указанных в п.2. рабочей программы и в п.1.1 ФОС.

Связь компетенций и показателей оценивания приведена в п.2 рабочей программы.

*1.1. Описание формирования и контроля показателей оценивания*

Оценивание уровня освоения обучающимся компетенций осуществляется с помощью форм промежуточной аттестации и текущего контроля. Формы промежуточной аттестации и текущего контроля успеваемости по дисциплине, с помощью которых производится оценивание, указаны в учебном плане и в п.3 рабочей программы.

В таблице приведена информация о формировании результатов обучения по дисциплине разделами дисциплины, а также о контроле показателей оценивания компетенций формами оценивания.

Наименование показателя оценивания (результата обучения по дисциплине)	Номера разделов дисциплины	Формы оценивания (формы промежуточной аттестации, текущего контроля успеваемости)
<b>Знает</b> инструменты отнесения задач к собственной профессиональной деятельности <b>Имеет навыки (начального уровня)</b> идентификации и отнесения задач к профильной деятельности	1	Контрольная работа 1 Зачет Домашнее задание
<b>Знает</b> методы определения потребности в ресурсах необходимых для решения задач профессиональной деятельности <b>Имеет навыки (начального уровня)</b> расчета потребности ресурсов для решения задач профессиональной деятельности	1,2	Контрольная работа 1 Курсовая работа Зачет Домашнее задание

		Экзамен
<b>Знает</b> способы и алгоритмы решения задач профессиональной деятельности в условиях ограниченности ресурсов <b>Имеет навыки (начального уровня)</b> по идентификации способа и алгоритма решения задач в области профессиональной деятельности в условиях ограниченности ресурсов	1,2	Контрольная работа 1 Курсовая работа Зачет Контрольная работа 2 Домашнее задание Экзамен
<b>Знает</b> характеристики функционирования инвестиционно-строительной сферы <b>Имеет навыки (начального уровня)</b> описания базовых характеристик функционирования инвестиционно-строительной сферы	1,2	Контрольная работа 1 Курсовая работа Зачет Контрольная работа 2 Домашнее задание Экзамен
<b>Знает</b> основные методики сбора, оценки и анализа данных <b>Имеет навыки (начального уровня)</b> построения экономических, финансовых и организационно-управленческих моделей результативности	1,2	Контрольная работа 1 Курсовая работа Зачет Контрольная работа 2 Домашнее задание Экзамен
<b>Знает</b> основные триггеры построения экономических, финансовых и организационно-управленческих моделей <b>Имеет навыки (начального уровня)</b> адаптации к конкретным задачам управления экономических, финансовых и организационно-управленческих моделей	1,2	Контрольная работа 1 Курсовая работа Зачет Контрольная работа 2 Домашнее задание Экзамен
<b>Знает</b> основные методы количественного и качественного анализа в области решения задач управления <b>Имеет навыки (начального уровня)</b> формирования информационной базы принятия управленческих решений <b>Имеет навыки (основного уровня)</b> выбора методов количественного и качественного анализа для построения экономических, финансовых и организационно-управленческих моделей	1,2	Контрольная работа 1 Курсовая работа Зачет Контрольная работа 2 Домашнее задание Экзамен
<b>Знает</b> основную внешнюю и внутреннюю организационно-распорядительную и организационно-техническую документацию <b>Имеет навыки (начального уровня)</b> применения основной документации при построении экономических, финансовых и организационно-управленческих моделей	1,2	Контрольная работа 1 Курсовая работа Зачет Контрольная работа 2 Домашнее задание Экзамен
<b>Знает</b> основные показатели эффективности реализации экономических, финансовых и организационно-управленческих моделей <b>Имеет навыки (основного уровня)</b> оценки эффективности реализации экономических, финансовых и организационно-управленческих моделей применительно к конкретным задачам управления	1,2	Контрольная работа 1 Курсовая работа Зачет Контрольная работа 2 Домашнее задание Экзамен
<b>Знает</b> основные методики планирования хозяйственной, финансовой, производственной и коммерческой деятельности <b>Имеет навыки (начального уровня)</b> сбора, обработки и анализа информации о финансово-экономической деятельности предприятий инвестиционно-строительной сферы	1,2	Контрольная работа 1 Курсовая работа Зачет Контрольная работа 2 Домашнее задание Экзамен



<p><b>Знает</b> методы и алгоритмы планирования и контроля деятельности подразделений/сотрудников финансово-экономической службы</p> <p><b>Имеет навыки (начального уровня)</b> работы с документами, относящимися к планированию и контролю за деятельностью подразделений/сотрудников финансово-экономической службы</p>	1,2	<p>Контрольная работа 1</p> <p>Курсовая работа</p> <p>Зачет</p> <p>Контрольная работа 2</p> <p>Домашнее задание</p> <p>Экзамен</p>
<p><b>Знает</b> основные показатели планирования, а также показатели финансово хозяйственной деятельности.</p> <p><b>Имеет навыки (начального уровня)</b> по описанию контролируемых показателей планирования и финансово-хозяйственной деятельности предприятий инвестиционно-строительной сферы</p>	1,2	<p>Контрольная работа 1</p> <p>Курсовая работа</p> <p>Зачет</p> <p>Контрольная работа 2</p> <p>Домашнее задание</p> <p>Экзамен</p>
<p><b>Знает</b> основные показатели, относимые к внешней и внутренней среде предприятий</p> <p><b>Имеет навыки (начального уровня)</b> оценки и анализа влияния показателей внешней и внутренней среды на экономическую ситуацию предприятия инвестиционно-строительной сферы</p>	1,2	<p>Контрольная работа 1</p> <p>Курсовая работа</p> <p>Зачет</p> <p>Контрольная работа 2</p> <p>Домашнее задание</p> <p>Экзамен</p>
<p><b>Знает</b> основные показатели производственно-экономической деятельности предприятий инвестиционно-строительной сферы</p> <p><b>Имеет навыки (основного уровня)</b> технико-экономического анализа</p>	1,2	<p>Контрольная работа 1</p> <p>Курсовая работа</p> <p>Зачет</p> <p>Контрольная работа 2</p> <p>Домашнее задание</p> <p>Экзамен</p>

### 1.2. Описание критериев оценивания компетенций и шкалы оценивания

При проведении промежуточной аттестации в форме экзамена/ /защиты курсовых работ/курсовых проектов используется шкала оценивания: «2» (неудовлетворительно), «3» (удовлетворительно), «4» (хорошо), «5» (отлично).

При проведении промежуточной аттестации в форме зачёта используется шкала оценивания: «Не зачтено», «Зачтено».

Показателями оценивания являются знания и навыки обучающегося, полученные при изучении дисциплины.

Критериями оценивания достижения показателей являются:

Показатель оценивания	Критерий оценивания
Знания	Знание терминов и определений, понятий
	Знание основных закономерностей и соотношений, принципов
	Объём освоенного материала, усвоение всех дидактических единиц (разделов)
	Полнота ответов на проверочные вопросы
	Правильность ответов на вопросы
Навыки начального уровня	Чёткость изложения и интерпретации знаний
	Навыки выбора методик выполнения заданий
	Навыки выполнения заданий различной сложности
	Навыки самопроверки. Качество сформированных навыков
	Навыки анализа результатов выполнения заданий, решения задач
Навыки основного уровня	Навыки представления результатов решения задач
	Навыки выбора методик выполнения заданий
	Навыки выполнения заданий различной сложности
	Навыки самопроверки. Качество сформированных навыков
	Навыки анализа результатов выполнения заданий, решения задач
Навыки представления результатов решения задач	
	Навыки обоснования выполнения заданий

	Быстрота выполнения заданий
	Самостоятельность в выполнении заданий
	Результативность (качество) выполнения заданий

## 2. Типовые контрольные задания для оценивания формирования компетенций

### 2.1. Промежуточная аттестация

#### 2.1.1. Промежуточная аттестация в форме экзамена, дифференцированного зачета (зачета с оценкой), зачета

Формы промежуточной аттестации: зачет в 3 семестре и экзамен в 4 семестре.

Перечень типовых вопросов/заданий для проведения экзамена в 4 семестре.

№	Наименование раздела дисциплины	Типовые вопросы / задания												
2	Технико-экономический анализ деятельности предприятий отрасли	<ol style="list-style-type: none"> <li>1. Предмет и содержание технико-экономического анализа. Источники информации.</li> <li>2. Методы и принципы проведения технико-экономического анализа.</li> <li>3. Цель, задачи, основные этапы проведения выполнения плановых показателей по реализации продукции.</li> <li>4. Цель, задачи, основные этапы анализа ассортимента и качества продукции.</li> <li>5. Основные этапы проведения анализа ритмичности работы предприятия. Источники информации.</li> <li>6. Цель, задачи, основные этапы проведения анализа выполнения производственной программы. Источники информации.</li> <li>7. Цель, задачи, направления и информационное обеспечение проведения анализа основных фондов. Источники информации.</li> <li>8. Цель, задачи, основные этапы проведения анализа состава, динамики и технического состояния основных производственных фондов.</li> <li>9. Цель, задачи, основные этапы проведения анализа обеспеченности строительства машинами. Оценка уровня механизации строительных работ.</li> <li>10. Цель, задачи, основные этапы проведения анализа использования строительных машин по времени и по мощности. Источники информации.</li> <li>11. Цель, задачи и информационное обеспечение анализа материальных ресурсов. Основные этапы анализа.</li> <li>12. Основные этапы проведения анализа обеспеченности материальными ресурсами. Показатели использования материальных ресурсов.</li> <li>13. Цель, задачи и информационное обеспечение анализа трудовых ресурсов.</li> <li>14. Основные этапы проведения анализа численности, состава и текучести кадров. Источники информации.</li> <li>15. Цель, задачи, источники информации проведения анализа производительности труда. Анализ фонда оплаты труда.</li> <li>16. Задачи, направления и информационное обеспечение анализа себестоимости продукции.</li> <li>17. Основные этапы проведения анализа себестоимости строительно-монтажных работ.</li> <li>18. Проведение анализа себестоимости на основании построения трендов.</li> <li>19. Цель, задачи и информационное обеспечение анализа финансовых результатов.</li> <li>20. Основные этапы проведения анализа динамики прибыли и рентабельности.</li> <li>21. Цель и задачи обобщающей оценки деятельности предприятия. Выявление резервов по различным направлениям деятельности.</li> </ol> <p>Типовые задания:</p> <ol style="list-style-type: none"> <li>1. Определить обеспеченность предприятия материальными ресурсами.</li> </ol> <table border="1"> <thead> <tr> <th>Показатели</th> <th>Норматив</th> <th>Фактически на конец отчетного периода</th> <th>Отклонение (+;-)</th> </tr> </thead> <tbody> <tr> <td>1.Остаток материалов, руб.</td> <td>2000</td> <td>1815</td> <td></td> </tr> <tr> <td>2.Среднедневной расход материалов, руб.</td> <td>40</td> <td>39</td> <td></td> </tr> </tbody> </table>	Показатели	Норматив	Фактически на конец отчетного периода	Отклонение (+;-)	1.Остаток материалов, руб.	2000	1815		2.Среднедневной расход материалов, руб.	40	39	
Показатели	Норматив	Фактически на конец отчетного периода	Отклонение (+;-)											
1.Остаток материалов, руб.	2000	1815												
2.Среднедневной расход материалов, руб.	40	39												

3.Обеспеченность предприятия матери-алами, дни						
2. Определить коэффициент интенсивного использования оборудования						
<b>Показатели</b>		<b>План</b>		<b>Факт</b>		
1.Объем продукции, тыс. руб.		7000		7300		
2.Количество отработанных станко / ча-сов		698		785		
3.Провести анализ соблюдения сроков ввода в действие объектов и соблюдение плана продолжительности строительства. Рассчитать среднюю плановую и фактическую продолжительность строительства и средний уровень отклонений. При проведении анализа использовать статистические методы. Сделать выводы.						
объект	Сметная сто-имость стро-ительства (млн.р.)	Начало стро-ительства	Окончание строитель-ства		Ежемесячное осво-ение объемов, млн.р.	
			по пла-ну	фактически	по плану	фактически
Жилой дом	800	Июнь 2016	Май 2017	Июль 2017	72,7	61,5
Завод ЖБИ	1840	октябрь 2016	Февраль 2018	Апрель 2018	115	102,2
Завод МК: - цех №1	1980	апрель 2016	Май 2018	Апрель 2018	79,2	82,5
- цех №2	2200	Август 2016	Февраль 2018	Июнь 2018	122,2	100
Итого		-	-	-		

Перечень типовых примерных вопросов для проведения зачёта в 3 семестре (очная форма обучения):

№	Наименование раздела дис-циплины	Типовые вопросы / задания
1.	Экономика строительства	<ol style="list-style-type: none"> <li>1. Предмет, объект, цели и задачи дисциплины «Экономика отрасли и технико-экономический анализ».</li> <li>2. Организационно-экономические особенности строительства.</li> <li>3. Техничко-экономические и технологические особенности строительства.</li> <li>4. Влияние особенностей создания строительной продукции на экономику предприятий отрасли.</li> <li>5. Сущность и содержание этапов строительного процесса. Основные участники строительства.</li> <li>6. Понятие строительной продукции. Жизненный цикл строительной продукции.</li> <li>7. Понятие о капитальных вложениях. Воспроизводственная структура капитальных вложений.</li> <li>8. Отраслевая и технологическая структура капитальных вложений.</li> <li>9. Основные участники инвестиционно-строительного процесса и их функции.</li> <li>10. Виды строительной деятельности и регламентирующие документы. СРО.</li> <li>11. Состав строительного комплекса.</li> <li>12. Субподрядные строительные организации и их виды и функции.</li> <li>13. Понятие проекта. Цель, задачи и основные этапы предпроектных исследований.</li> <li>14. Основные организационные формы капитального строительства. Условия целесообразности их применения.</li> <li>15. Концентрация и специализация строительного производства.</li> <li>16. Кооперирование и комбинирование строительного производства.</li> <li>17. Понятие и виды ресурсов строительной отрасли.</li> </ol>

		<p>18. Понятие основного капитала и основных фондов организации. Классификация основных фондов.</p> <p>19. Особенности состава и структуры основных фондов строительно-монтажных организаций и предприятий стройиндустрии.</p> <p>20. Методы стоимостной оценки основных фондов.</p> <p>21. Физический и моральный износ основных фондов. Виды износа и их экономическая оценка.</p> <p>22. Понятие амортизации основных фондов. Расчет нормы амортизации. Назначение амортизационного фонда.</p> <p>23. Формы воспроизводства основных фондов.</p> <p>24. Понятие оборотного капитала и оборотных средств предприятия.</p> <p>25. Оборотные производственные фонды и фонды обращения, их роль и особенности функционирования на предприятии.</p> <p>26. Расчет нормативы и величины оборотных средств.</p> <p>27. Показатели эффективности использования оборотных средств.</p> <p>28. Профессионально-квалификационная структура персонала.</p> <p>29. Коэффициенты приема, выбытия и стабильности кадров.</p> <p>30. Формы организации труда.</p> <p>31. Классификация затрат рабочего времени и формы их измерения.</p> <p>32. Характеристика результативности труда и методы измерения.</p> <p>33. Системы оплаты труда в строительстве.</p> <p>34. Формы оплаты труда в строительстве.</p> <p>35. Сущность тарифной системы и ее элементы.</p> <p>36. Сущность бестарифной организации оплаты труда.</p> <p>37. Характеристика строительной продукции по степени готовности.</p> <p>38. Показатели объема продукции, работ и услуг.</p> <p>39. Процесс трансформации ресурсов в конечную строительную продукцию.</p> <p>40. Показатели товарной продукции, валовой продукции, валового оборота.</p> <p>41. Состав сметной стоимости строительства.</p> <p>42. Понятие себестоимости строительной продукции и определение элементов.</p> <p>43. Виды себестоимости СМР и их различия.</p> <p>44. Состав и порядок определения величины накладных расходов.</p> <p>45. Порядок определения сметной прибыли.</p> <p>46. Понятие и значение прибыли. Виды прибыли.</p> <p>47. Виды и определение рентабельности.</p> <p>48. Понятие и содержание планирования. Методы планирования.</p> <p>49. Структура, классификация и характеристика планов предприятия.</p> <p>50. Понятие производственной мощности и производственной программы. Их взаимосвязь.</p> <p>51. Оценка эффективности капитальных вложений. Показатели абсолютной и сравнительной экономической эффективности.</p>
--	--	--

### 2.1.2 Промежуточная аттестация в форме защиты курсовой работы (курсового проекта)

Курсовая работа. Тема курсовой работы: «Расчет системы экономических показателей предприятия ИСС»

Целью курсовой работы является расчет и проведение анализа базовых технико-экономических показателей деятельности предприятия ИСС и выявление резервов повышения ее эффективности. Проводятся следующие виды анализа:

1. Анализ объема производства и реализации продукции.
2. Анализ материальных ресурсов.
3. Анализ использования основных фондов.
4. Анализ трудовых ресурсов.
5. Анализ производственной себестоимости продукции.
6. Анализ формирования прибыли и оценка рентабельности производства.

Разработка курсовой работы ведется по вариантам, которые отличаются набором исходных данных по видам производственной деятельности предприятий ИСС.

Виды деятельности:

- строительство жилых домов,

- производство сборных железобетонных конструкций и изделий,
- производство керамического кирпича,
- строительство автомобильных дорог,
- производство керамических плиток,
- производство лакокрасочных материалов
- и др.

Варианты, выдаваемые обучающимся, различаются набором исходных данных, которые учитывают особенности производственной системы анализируемого предприятия.

*Вопросы к защите курсовых работ:*

1. Определите показатели эффективности использования трудовых ресурсов.
2. Определите показатели эффективности использования основных фондов.
3. Определите показатели эффективности использования материальных ресурсов.
4. Как оценивается рентабельность производства?
5. Как влияет на состояние показателей внедрение мероприятий по эффективному использованию ресурсов?

## 2.2 Текущий контроль

### 2.2.1. Перечень форм текущего контроля:

- контрольная работа 1 в 3 семестре;
- контрольная работа 1 в 4 семестре;
- домашнее задание в 3 семестре.

### 2.2.2. Типовые контрольные задания форм текущего контроля:

*Контрольная работа. Тема: Экономика строительства.*

*Контрольная работа включает тестовые задания*

*Типовые тестовые задания.*

1. Капитальное строительство – это отрасль:
  - а. торговли
  - б. материального производства
  - в. бытового обслуживания
  - г. деловых услуг
2. Какими результатами деятельности характеризуется отрасль «капитальное строительство»?
  - а. услугами
  - б. продукцией
  - в. нематериальными благами
3. Какие отрасли обеспечивают создание основных фондов?
  - а. капитальное строительство
  - б. машиностроение
  - в. промышленность (кроме п.2)
4. Какая форма строительства обеспечивает расширенное воспроизводство основных фондов?
  - а. новое строительство
  - б. реконструкция
  - в. капитальный ремонт
5. Что означает «фактор времени» в строительстве?
  - а. длительность процесса согласования работ

- б. особая форма расчета при сдаче работ
  - в. зависимость строительства от погодных явлений и сезонность работ
  - г. отвлечение капитала из оборота на длительное время
5. В чем проблема длительного цикла капитального строительства?
- а. в отвлечении средств капитального строительства из оборота
  - б. в затяжке выпуска строительной продукции
  - в. в замедлении оборачиваемости оборотных средств
6. Какой экономический показатель не характеризует функционирование непосредственно организаций строительного комплекса?
- а. объем подрядных работ
  - б. внутренний валовый продукт
  - в. объемы жилищного строительства
  - г. инвестиции в основной капитал строительных организаций
7. Назовите признак, обуславливающий различие понятий «инвестиции» и «капитальные вложения»:
- а. источник финансирования
  - б. объем финансирования
  - в. объект инвестирования
  - г. субъект инвестиционной деятельности
8. В чем состоит специфика проявления закона рыночной экономики – закона стоимости в строительстве?
- а. возможность применения определенных нормативов на затраты в расчете стоимости
  - б. стоимость продукции измеряется общественно необходимыми затратами труда
  - в. зависимость от неценовых факторов
  - г. цена продукции ограничена покупательной способностью населения
9. Классификация строительного рынка на рынок производственных помещений, жилищный, непроизводственных зданий и помещений произведена с учетом признака:
- а. отраслевой принадлежности
  - б. функционального назначения
  - в. вида объекта
10. К особенностям рыночных отношений в строительстве не относится:
- а. тенденция к развитию в строительстве акционерных обществ, финансово-строительных корпораций
  - б. высокая концентрация капитала, но и производства
  - в. большие объемы кредитования
  - г. дифференциация производителей

## Контрольная работа 2. Тема «Технико-экономический анализ»

### Тестовые задания

#### 1. Экономический анализ изучает:

- (а) экономические результаты хозяйственной деятельности предприятия
- (б) технологический и организационный процесс производства
- (в) производственные и финансовые отношения между предприятиями

#### 2. Предметом экономического анализа является:

- (а) количественные стороны массовых экономических явлений и процессов, которые происходят в хозяйственной деятельности предприятия

- (б) кругооборот капитала в процессе хозяйственной деятельности  
 (в) причинно-следственные связи экономических явлений и процессов
3. К задачам экономического анализа относятся:
- (а) обеспечение информацией, характеризующей выполнение внутрифирменных планов  
 (б) контроль за наличием и движением имущества  
 (в) поиск резервов повышения эффективности производства
4. По полноте охвата изучаемых объектов анализ может быть:
- (а) комплексным и тематическим  
 (б) внешним и внутренним  
 (в) сплошным и выборочным
5. Какой вид анализа производится за отчетный период времени?
- (а) внутрихозяйственный  
 (б) итоговый  
 (в) предварительный
6. Отличительная черта оперативного анализа состоит в использовании:
- (а) натуральных показателей  
 (б) стоимостных показателей  
 (в) натуральных и стоимостных показателей
7. Особенностью текущего анализа является:
- (а) выявленные резервы означают навсегда потерянные возможности  
 (б) позволяет постоянно оценивать итоги и вовремя устранять неполадки  
 (в) рассмотрение процессов хозяйственной деятельности с позиции будущего
8. Цель перспективного анализа состоит в том, чтобы:
- (а) оценивать результат деятельности  
 (б) выявить закономерности, тенденции и долговременные факторы  
 (в) постоянно контролировать выполнение заданий
9. Экономико-статистический анализ...
- (а) изучает взаимосвязь социальных и экономических процессов  
 (б) применяется для изучения внешней среды функционирования предприятия  
 (в) анализ массовых общественных явлений на разных уровнях управления

### Домашнее задание 1. Тема «Особенности экономики строительства»

Типовые задачи:

1. На основании данных таблицы определить готовность каждого из строящихся объектов, а также среднюю готовность по всем объектам. Сделать выводы.

Таблица

Объем выполненных работ по объектам

Наименования объектов	Стоимость по смете, тыс. р.	Объем выполненных работ в сметных (договорных) ценах, тыс. р.		
		с начала строительства	в отчетном году	итого с начала строительства до конца отчетного года
Объект №1	60000	40000	20000	60000
Объект №2	150000	20000	80000	100000
Объект №3	50000	-	25000	25000
Итого	260000	60000	125000	185000

2. При расширении мощности завода железобетона со 100 тыс.куб.м до 180 тыс.куб.м в год в планируемом году необходимо выполнить объем СМР на сумму 600 млн.руб., в том числе подрядным способом – 540 млн.руб. При реконструкции цементного завода в этом же году объем СМР намечен в объеме 780 млн. руб., в том числе подрядным способом – 660 млн.руб.

Определить долю работ, выполняемых подрядным способом. Проанализировать результаты, сделать вывод о том, на каком объекте работы ведутся более эффективно.

3. Организацией приобретен объект основных средств стоимостью 150 тыс. р. со сроком полезного использования 10 лет.; расходы по доставке и монтажу составили 20 тыс. руб.; ликвидационная стоимость - 30 тыс.руб. Рассчитать годовую норму амортизации по линейному методу.

4. Определить фактическую трудоемкость в бригаде монтажников. Численность бригады 11 человек. За 1 мес (21 рабочий день) бригада смонтировала 602 м3 сборного железобетона.

### 3. Методические материалы, определяющие процедуры оценивания

Процедура проведения промежуточной аттестации и текущего контроля успеваемости регламентируется локальным нормативным актом, определяющим порядок осуществления текущего контроля успеваемости и промежуточной аттестации обучающихся.

*3.1. Процедура оценивания при проведении промежуточной аттестации обучающихся по дисциплине в форме экзамена и/или дифференцированного зачета (зачета с оценкой)*

Промежуточная аттестация по дисциплине в форме экзамена проводится для очной формы обучения в 4 семестре

Используются критерии и шкала оценивания, указанные в п.1.2. Оценка выставляется преподавателем интегрально по всем показателям и критериям оценивания.

Ниже приведены правила оценивания формирования компетенций по показателю оценивания «Знания».

Критерий оценивания	Уровень освоения и оценка			
	«2» (неудовлетв.)	«3» (удовлетвор.)	«4» (хорошо)	«5» (отлично)
Знание терминов и определений, понятий	Не знает терминов и определений	Знает термины и определения, но допускает неточности формулировок	Знает термины и определения	Знает термины и определения, может корректно сформулировать их самостоятельно
Знание основных закономерностей и соотношений, принципов	Не знает основные закономерности и соотношения, принципы построения знаний	Знает основные закономерности, соотношения, принципы построения знаний	Знает основные закономерности, соотношения, принципы построения знаний, их интерпретирует и использует	Знает основные закономерности, соотношения, принципы построения знаний, может самостоятельно их получить и использовать
Объём освоенного материала, усвоение всех дидактических единиц (разделов)	Не знает значительной части материала дисциплины	Знает только основной материал дисциплины, не усвоил его деталей	Знает материал дисциплины в объёме	Обладает твёрдым и полным знанием материала дисциплины, владеет дополнительными знаниями
Полнота ответов на проверочные вопросы	Не даёт ответы на большинство вопросов	Даёт неполные ответы на все вопросы	Даёт ответы на вопросы, но не все - полные	Даёт полные, развернутые ответы на поставленные вопросы



Правильность ответов на вопросы	Допускает грубые ошибки при изложении ответа на вопрос	В ответе имеются существенные ошибки	В ответе имеются несущественные неточности	Ответ верен
Чёткость изложения и интерпретации знаний	Излагает знания без логической последовательности	Излагает знания с нарушениями в логической последовательности	Излагает знания без нарушений в логической последовательности	Излагает знания в логической последовательности, самостоятельно их интерпретируя и анализируя
	Не иллюстрирует изложение поясняющими схемами, рисунками и примерами	Выполняет поясняющие схемы и рисунки небрежно и с ошибками	Выполняет поясняющие рисунки и схемы корректно и понятно	Выполняет поясняющие рисунки и схемы точно и аккуратно, раскрывая полноту усвоенных знаний
	Неверно излагает и интерпретирует знания	Допускает неточности в изложении и интерпретации знаний	Грамотно и по существу излагает знания	Грамотно и точно излагает знания, делает самостоятельные выводы

Ниже приведены правила оценивания формирования компетенций по показателю оценивания «Навыки начального уровня».

Критерий оценивания	Уровень освоения и оценка			
	«2» (неудовлетв.)	«3» (удовлетвор.)	«4» (хорошо)	«5» (отлично)
Навыки выбора методик выполнения заданий	Не может выбрать методику выполнения заданий	Испытывает затруднения по выбору методики выполнения заданий	Без затруднений выбирает стандартную методику выполнения заданий	Применяет теоретические знания для выбора методики выполнения заданий
Навыки выполнения заданий различной сложности	Не имеет навыков выполнения учебных заданий	Имеет навыки выполнения только простых типовых учебных заданий	Имеет навыки выполнения только стандартных учебных заданий	Имеет навыки выполнения как стандартных, так и нестандартных учебных заданий
Навыки самопроверки. Качество сформированных навыков	Допускает грубые ошибки при выполнении заданий, нарушающие логику решения задач	Допускает ошибки при выполнении заданий, нарушения логики решения	Допускает ошибки при выполнении заданий, не нарушающие логику решения	Не допускает ошибок при выполнении заданий
Навыки анализа результатов выполнения заданий, решения задач	Делает некорректные выводы	Испытывает затруднения с формулированием корректных выводов	Делает корректные выводы по результатам решения задачи	Самостоятельно анализирует результаты выполнения заданий

Навыки представления результатов решения задач	Не может проиллюстрировать решение задачи поясняющими схемами, рисунками	Выполняет поясняющие схемы и рисунки небрежно и с ошибками	Выполняет поясняющие рисунки и схемы корректно и понятно	Выполняет поясняющие рисунки и схемы верно и аккуратно
--	--	--	--	--

Ниже приведены правила оценивания формирования компетенций по показателю оценивания «Навыки основного уровня».

Критерий оценивания	Уровень освоения и оценка			
	«2» (неудовлетв.)	«3» (удовлетвор.)	«4» (хорошо)	«5» (отлично)
Навыки выбора методик выполнения заданий	Не может выбрать методику выполнения заданий	Испытывает затруднения по выбору методики выполнения заданий	Без затруднений выбирает стандартную методику выполнения заданий	Применяет теоретические знания для выбора методики выполнения заданий
Навыки выполнения заданий различной сложности	Не имеет навыков выполнения учебных заданий	Имеет навыки выполнения только простых типовых учебных заданий	Имеет навыки выполнения только стандартных учебных заданий	Имеет навыки выполнения как стандартных, так и нестандартных учебных заданий
Навыки самопроверки. Качество сформированных навыков	Допускает грубые ошибки при выполнении заданий, нарушающие логику решения задач	Допускает ошибки при выполнении заданий, нарушения логики решения	Допускает ошибки при выполнении заданий, не нарушающие логику решения	Не допускает ошибок при выполнении заданий
Навыки анализа результатов выполнения заданий, решения задач	Делает некорректные выводы	Испытывает затруднения с формулированием корректных выводов	Делает корректные выводы по результатам решения задачи	Самостоятельно анализирует результаты выполнения заданий
Навыки представления результатов решения задач	Не может проиллюстрировать решение задачи поясняющими схемами, рисунками	Выполняет поясняющие схемы и рисунки небрежно и с ошибками	Выполняет поясняющие рисунки и схемы корректно и понятно	Выполняет поясняющие рисунки и схемы верно и аккуратно
Навыки обоснования выполнения заданий	Не может обосновать алгоритм выполнения заданий	Испытывает затруднения при обосновании алгоритма выполнения заданий	Обосновывает ход решения задач без затруднений	Грамотно обосновывает ход решения задач

Быстрота выполнения заданий	Не выполняет задания или выполняет их очень медленно, не достигая поставленных задач	Выполняет задания медленно, с отставанием от установленного графика.	Выполняет все поставленные задания в срок	Выполняет все поставленные задания с опережением графика
Самостоятельность в выполнении заданий	Не может самостоятельно планировать и выполнять задания	Выполняет задания только с помощью наставника	Самостоятельно выполняет задания с консультацией у наставника	Выполняет задания самостоятельно, без посторонней помощи
Результативность (качество) выполнения заданий	Выполняет задания некачественно	Выполняет задания с недостаточным качеством	Выполняет задания качественно	Выполняет качественно даже сложные задания

### 3.2. Процедура оценивания при проведении промежуточной аттестации обучающихся по дисциплине в форме зачета

Промежуточная аттестация по дисциплине в форме зачёта проводится в 3 семестре. Для оценивания знаний и навыков используются критерии и шкала, указанные п.1.2.

Ниже приведены правила оценивания формирования компетенций по показателю оценивания «Знания».

Критерий оценивания	Уровень освоения и оценка	
	Не зачтено	Зачтено
Знание терминов и определений, понятий	Не знает терминов и определений	Знает термины и определения
Знание основных закономерностей и соотношений, принципов	Не знает основные закономерности и соотношения, принципы построения знаний	Знает основные закономерности и соотношения, принципы построения знаний
Объём освоенного материала, усвоение всех дидактических единиц (разделов)	Не знает значительной части материала дисциплины	Знает материал дисциплины
Полнота ответов на проверочные вопросы	Не даёт ответы на большинство вопросов	Даёт ответы на большинство вопросов
Правильность ответов на вопросы	Допускает грубые ошибки при изложении ответа на вопрос	Не допускает ошибок при изложении ответа на вопрос
Чёткость изложения и интерпретации знаний	Излагает знания без логической последовательности	Излагает знания в логической последовательности
	Не иллюстрирует изложение поясняющими схемами, рисунками и примерами	Иллюстрирует изложение поясняющими схемами, рисунками и примерами
	Неверно излагает и интерпретирует знания	Верно излагает и интерпретирует знания

Ниже приведены правила оценивания формирования компетенций по показателю оценивания «Навыки начального уровня».

Критерий оценивания	Уровень освоения и оценка	
	Не зачтено	Зачтено

Навыки выбора методик выполнения заданий	Не может выбрать методику выполнения заданий	Может выбрать методику выполнения заданий
Навыки выполнения заданий различной сложности	Не имеет навыков выполнения учебных заданий	Имеет навыки выполнения учебных заданий
Навыки самопроверки. Качество сформированных навыков	Допускает грубые ошибки при выполнении заданий, нарушающие логику решения задач	Не допускает ошибки при выполнении заданий
Навыки анализа результатов выполнения заданий, решения задач	Делает некорректные выводы	Делает корректные выводы
Навыки представления результатов решения задач	Не может проиллюстрировать решение задачи поясняющими схемами, рисунками	Иллюстрирует решение задачи поясняющими схемами, рисунками

Ниже приведены правила оценивания формирования компетенций по показателю оценивания «Навыки основного уровня».

Критерий оценивания	Уровень освоения и оценка	
	Не зачтено	Зачтено
Навыки выбора методик выполнения заданий	Не может выбрать методику выполнения заданий	Может выбрать методику выполнения заданий
Навыки выполнения заданий различной сложности	Не имеет навыков выполнения учебных заданий	Имеет навыки выполнения учебных заданий
Навыки самопроверки. Качество сформированных навыков	Допускает грубые ошибки при выполнении заданий, нарушающие логику решения задач	Не допускает ошибки при выполнении заданий
Навыки анализа результатов выполнения заданий, решения задач	Делает некорректные выводы	Делает корректные выводы
Навыки представления результатов решения задач	Не может проиллюстрировать решение задачи поясняющими схемами, рисунками	Иллюстрирует решение задачи поясняющими схемами, рисунками
Навыки обоснования выполнения заданий	Не может обосновать алгоритм выполнения заданий	Обосновывает алгоритм выполнения заданий
Быстрота выполнения заданий	Не выполняет задания или выполняет их очень медленно, не достигая поставленных задач	Выполняет задания в поставленные сроки
Самостоятельность в выполнении заданий	Не может самостоятельно планировать и выполнять задания	Планирование и выполнение заданий осуществляет самостоятельно
Результативность (качество) выполнения заданий	Выполняет задания некачественно	Выполняет задания с достаточным уровнем качества

### 3.3. Процедура оценивания при проведении промежуточной аттестации обучающихся по дисциплине в форме защиты курсовой работы (курсового проекта)

Процедура защиты курсовой работы (курсового проекта) определена локальным нормативным актом, определяющим порядок осуществления текущего контроля успеваемости и промежуточной аттестации обучающихся.

Промежуточная аттестация по дисциплине проводится в форме защиты курсовой работы в 4 семестре для очной формы обучения.

Используется шкала и критерии оценивания, указанные в п.1.2. Процедура оценивания знаний и навыков приведена в п.3.1.

## Приложение 2 к рабочей программе

Шифр	Наименование дисциплины
Б1.В.05	Экономика строительства и технико-экономический анализ

Код направления подготовки / специальности	38.03.02
Направление подготовки/ специальность	Менеджмент
Наименование ОПОП (направленность/профиль)	Менеджмент в инвестиционно-строительной сфере
Год начала реализации ОПОП	2023
Уровень образования	Бакалавриат
Форма обучения	Очная
Год разработки / обновления	2023

## Перечень учебных изданий и учебно-методических материалов

## Печатные учебные издания в НТБ НИУ МГСУ

№ п/п	Автор, название, место издания, издательство, год издания, количество страниц	Количество экземпляров в библиотеке НИУ МГСУ
1.	Павлов, А. С. Экономика строительства : учебник и практикум для бакалавриата и магистратуры: в 2-х ч. / А. С. Павлов. - Москва : Юрайт, 2018. - (Бакалавр - Магистр). - ISBN 978-5-534-01800-4 Ч.1. - 2018. - 314 с. : ил., табл. - Практикум. в конце разд. - ISBN 978-5-534-01810-3	100
2.	Павлов, А. С. Экономика строительства [Текст] : учебник и практикум для бакалавриата и магистратуры: в 2-х ч. / А. С. Павлов. - Москва : Юрайт, 2018. - (Бакалавр - Магистр). - ISBN 978-5-534-01800-4 Ч.2. - 2018. - 364 с. : ил., табл. - Практикум. в конце разд. - Библиогр.: с.296 (16 назв.) . - Глоссарий.: с. 297-321. - ISBN 978-5-534-01799-1	100
3.	Лысенко, Д. В. Комплексный экономический анализ хозяйственной деятельности [Текст] : учебник для студентов высших учебных заведений, обучающихся по направлениям подготовки 38.03.01 "Экономика", 38.03.02 "Менеджмент" (квалификация (степень) "бакалавр") / Д. В. Лысенко. - Москва : Инфра-М, 2017. - 319 с. : ил., табл. - (Высшее образование). - ISBN 978-5-16-003127-9	35

## Электронные учебные издания в электронно-библиотечных системах (ЭБС)

№ п/п	Автор, название, место издания, год издания, количество страниц	Ссылка на учебное издание в ЭБС
1	Павлов, А. С. Экономика строительства в 2 ч. Часть 1 : учебник и практикум для бакалавриата и магистратуры / А. С. Павлов. — Москва : Издательство Юрайт, 2017. — 314 с. — (Бакалавр и магистр. Академический курс). — ISBN 978-5-534-01810-3. — Текст : электронный // Образовательная платформа Юрайт [сайт].	<a href="https://urait.ru/bcode/400432">https://urait.ru/bcode/400432</a>

2	Павлов, А. С. Экономика строительства в 2 ч. Часть 2 : учебник и практикум для бакалавриата и магистратуры / А. С. Павлов. — Москва : Издательство Юрайт, 2017. — 364 с. — (Бакалавр и магистр. Академический курс). — ISBN 978-5-534-01799-1. — Текст : электронный // Образовательная платформа Юрайт [сайт].	<a href="https://urait.ru/bcode/400425">https://urait.ru/bcode/400425</a>
3	Гусакова, Е. А. Основы организации и управления в строительстве : учебник и практикум для вузов / Е. А. Гусакова, А. С. Павлов. — 2-е изд., перераб. и доп. — Москва : Издательство Юрайт, 2021. — 648 с. — (Высшее образование). — ISBN 978-5-534-13821-4. — Текст : электронный // Образовательная платформа Юрайт [сайт].	<a href="https://urait.ru/bcode/468236">https://urait.ru/bcode/468236</a>

## Приложение 3 к рабочей программе

Шифр	Наименование дисциплины
Б1.В.05	Экономика строительства и технико-экономический анализ

Код направления подготовки/ специальности	38.03.02
Направление подготовки/ специальность	Менеджмент
Наименование ОПОП (направленность/профиль)	Менеджмент в инвестиционно-строительной сфере
Год начала реализации ОПОП	2023
Уровень образования	Бакалавриат
Форма обучения	Очная
Год разработки / обновления	2023

**Перечень профессиональных баз данных и информационных справочных систем**

Наименование	Электронный адрес ресурса
«Российское образование» - федеральный портал	<a href="http://www.edu.ru/index.php">http://www.edu.ru/index.php</a>
Научная электронная библиотека	<a href="http://elibrary.ru/defaultx.asp?">http://elibrary.ru/defaultx.asp?</a>
Электронная библиотечная система IPRbooks	<a href="http://www.iprbookshop.ru/">http://www.iprbookshop.ru/</a>
Федеральная университетская компьютерная сеть России	<a href="http://www.runnet.ru/">http://www.runnet.ru/</a>
Информационная система "Единое окно доступа к образовательным ресурсам"	<a href="http://window.edu.ru/">http://window.edu.ru/</a>
Научно-технический журнал по строительству и архитектуре «Вестник МГСУ»	<a href="http://www.vestnikmgsu.ru/">http://www.vestnikmgsu.ru/</a>
Научно-техническая библиотека НИУ МГСУ	<a href="http://www.mgsu.ru/resources/Biblioteka/">http://www.mgsu.ru/resources/Biblioteka/</a>

## Приложение 4 к рабочей программе

Шифр	Наименование дисциплины
Б1.В.05	Экономика строительства и технико-экономический анализ

Код направления подготовки/специальности	38.03.02
Направление подготовки/специальность	Менеджмент
Наименование ОПОП (направленность/профиль)	Менеджмент в инвестиционно-строительной сфере
Год начала реализации ОПОП	2023
Уровень образования	Бакалавриат
Форма обучения	Очная
Год разработки / обновления	2023

## Перечень материально-технического обеспечения ОПОП ВО

Наименование специальных помещений и помещений для самостоятельной работы	Оснащенность специальных помещений и помещений для самостоятельной работы	Перечень лицензионного программного обеспечения. Реквизиты подтверждающего документа
Учебные аудитории для проведения учебных занятий, текущего контроля и промежуточной аттестации	Рабочее место преподавателя, рабочие места обучающихся	
Помещение для самостоятельной работы обучающихся  <b>Ауд. 41 НТБ</b> на 80 посадочных мест (рабочее место библиотекаря, рабочие места обучающихся)	ИБП GE VH Series VH 700 Источник бесперебойного питания РИП-12 (2 шт.) Компьютер/ТИП №5 (2 шт.) Компьютер Тип № 1 (6 шт.) Контрольно-пусковой блок С2000-КПБ (26 шт.) Монитор / Samsung 21,5" S22C200B (80 шт.) Плоттер / HP DJ T770 Прибор приемно-контрольный С2000-АСПТ (2 шт.) Принтер / HP LaserJet P2015 DN Принтер /Тип № 4 н/т Принтер HP LJ Pro 400 M401dn Системный блок / Kraftway Credo тип 4 (79 шт.) Электронное табло 2000*950	Adobe Acrobat Reader DC (ПО предоставляется бесплатно на условиях OpLic) Adobe Flash Player (ПО предоставляется бесплатно на условиях OpLic) APM Civil Engineering (Договор № 109/9.13_АО НИУ от 09.12.13 (НИУ-13)) ArcGIS Desktop (Договор передачи с ЕСПИ СНГ 31 лицензии от 27.01.2016) ArhciCAD [22] (Б\Д; Веб-кабинет или подписка; OpenLicense) AutoCAD [2018] (Б\Д; Веб-кабинет или подписка; OpenLicense) AutoCAD [2020] (Б\Д; Веб-кабинет или подписка; OpenLicense) Autodesk Revit [2018] (Б\Д; Веб-кабинет или подписка; OpenLicense) Autodesk Revit [2020] (Б\Д; Веб-кабинет или подписка; OpenLicense) CorelDRAW [GSX5;55] (Договор № 292/10.11- АО НИУ от 28.11.2011 (НИУ-11))



Наименование специальных помещений и помещений для самостоятельной работы	Оснащенность специальных помещений и помещений для самостоятельной работы	Перечень лицензионного программного обеспечения. Реквизиты подтверждающего документа
		<p>eLearnBrowser [1.3] (Договор ГМЛ-Л-16/03-846 от 30.03.2016)            Google Chrome (ПО предоставляется бесплатно на условиях OpLic)            Lazarus (ПО предоставляется бесплатно на условиях OpLic)            Mathcad [Edu.Prime;3;30] (Договор №109/9.13_АО НИУ от 09.12.13 (НИУ-13))            Mathworks Matlab [R2008a;100] (Договор 089/08-ОК(ИОП) от 24.10.2008)            Mozilla Firefox (ПО предоставляется бесплатно на условиях OpLic)            MS Access [2013;Im] (OpenLicense; Подписка Azure Dev Tools; БД; Веб-кабинет)            MS ProjectPro [2013;ImX] (OpenLicense; Подписка Azure Dev Tools; БД; Веб-кабинет)            MS VisioPro [2013;ADT] (OpenLicense; Подписка Azure Dev Tools; БД; Веб-кабинет)            MS Visual FoxPro [ADT] (OpenLicense; Подписка Azure Dev Tools; БД; Веб-кабинет)            nanoCAD СПДС Стройплощадка (Договор бесплатной передачи / партнерство)            PascalABC [3.2.0.1311] (ПО предоставляется бесплатно на условиях OpLic)            Visual Studio Ent [2015;Imx] (OpenLicense; Подписка Azure Dev Tools; БД; Веб-кабинет)            Visual Studio Expr [2008;ImX] (OpenLicense; Подписка Azure Dev Tools; БД; Веб-кабинет)            WinPro 7 [ADT] (OpenLicense; Подписка Azure Dev Tools; БД; Веб-кабинет)            Компас-3D V14 АЕС (Договор № 109/9.13_АО НИУ от 09.12.13 (НИУ-13))            ПК ЛИРА-САПР [2013] (Договор № 109/9.13_АО НИУ от 09.12.13 (НИУ-13))</p>
<p>Помещение для самостоятельной работы обучающихся</p> <p><b>Ауд. 59 НТБ</b>  на 5 посадочных мест, оборудованных компьютерами (рабочее место, библиотекаря, рабочие места обучающихся, рабочее место для лиц с ограниченными</p>	<p>Компьютер / ТИП №5 (4 шт.)            Монитор Acer 17" AL1717 (4 шт.)            Монитор Samsung 24" S24C450B            Системный блок Kraftway Credo KC36 2007 (4 шт.)            Системный блок Kraftway Credo KC43 с KSS тип3            Принтер/HP LaserJet P2015 DN            Аудиторный стол для инвалидов-колясочников            Видеоувеличитель /Optelec ClearNote            Джойстик компьютерный беспроводной            Клавиатура Clevy с большими кнопками и накладкой (беспроводная)            Кнопка компьютерная выносная ма-</p>	<p>Google Chrome (ПО предоставляется бесплатно на условиях OpLic (не требуется))            Adobe Acrobat Reader DC (ПО предоставляется бесплатно на условиях OpLic (не требуется))            eLearnBrowser [1.3] (Договор ГМЛ-Л-16/03-846 от 30.03.2016)            Mozilla Firefox (ПО предоставляется бесплатно на условиях OpLic (лицензия не требуется))            MS OfficeStd [2010; 300] (Договор № 162/10 - АО НИУ от 18.11.2010 (НИУ-10))            Adobe Acrobat Reader [11] (ПО предоставляется бесплатно на условиях OpLic (лицензия не требуется))            K-Lite Codec Pack (ПО предоставляется</p>

Наименование специальных помещений и помещений для самостоятельной работы	Оснащенность специальных помещений и помещений для самостоятельной работы	Перечень лицензионного программного обеспечения. Реквизиты подтверждающего документа
возможностями здоровья) Читальный зал на 52 посадочных места	лая Кнопка компьютерная выносная малая (2 шт.)	бесплатно на условиях OpLic (лицензия не требуется))
Помещение для самостоятельной работы обучающихся  <b>Ауд. 84 НТБ</b> На 5 посадочных мест, оборудованных компьютерами (рабочее место библиотекаря, рабочие места обучающихся) Читальный зал на 52 посадочных места	Монитор Acer 17" AL1717 (5 шт.) Системный блок Kraftway KW17 2010 (5 шт.)	AutoCAD [2020] (Б\Д; Веб-кабинет или подписка; OpenLicense) Eurosoft STARK [201W;20] (Договор № 089/08-ОК(ИОП) от 24.10.2008) MS OfficeStd [2010; 300] (Договор № 162/10 - АО НИУ от 18.11.2010 (НИУ-10)) nanoCAD СПДС Конструкции (Договор бесплатной передачи / партнерство) WinPro 7 [ADT] (OpenLicense; Подписка Azure Dev Tools; Б\Д; Веб-кабинет) ПК ЛИРА-САПР [2013R5] (ПО предоставляется бесплатно на условиях OpLic (лицензия не требуется))

Федеральное государственное бюджетное образовательное учреждение высшего образования  
**«НАЦИОНАЛЬНЫЙ ИССЛЕДОВАТЕЛЬСКИЙ МОСКОВСКИЙ ГОСУДАР-  
СТВЕННЫЙ СТРОИТЕЛЬНЫЙ УНИВЕРСИТЕТ»**

**РАБОЧАЯ ПРОГРАММА**

Шифр	Наименование дисциплины
Б1.В.06	Финансовый учет в строительстве

Код направления подготовки / специальности	38.03.02
Направление подготовки / специальность	Менеджмент
Наименование ОПОП (направленность / профиль)	Менеджмент в инвестиционно-строительной сфере
Год начала подготовки	2023
Уровень образования	бакалавриат
Форма обучения	очная
Год разработки / обновления	2023

Разработчики:

должность	ученая степень, ученое звание	ФИО
доцент	к.э.н., доцент	Е.М. Акимова

Рабочая программа дисциплины разработана и одобрена кафедрой (структурным подразделением) «Менеджмент и инновации»

Рабочая программа утверждена методической комиссией по УГСН, протокол № 10 от «16» июня 2023 г.

## 1. Цель освоения дисциплины

Целью освоения дисциплины «Финансовый учет в строительстве» является формирование компетенций обучающегося в области управления учетным информационным пространством экономических субъектов с учетом методических особенностей финансового (бухгалтерского) учета при ведении инвестиционно-строительной деятельности.

Программа составлена в соответствии с требованиями Федерального государственного образовательного стандарта высшего образования по направлению подготовки 38.03.02 Менеджмент.

Дисциплина относится к части, формируемой участниками образовательных отношений, Блока 1 «Дисциплины (модули)» основной профессиональной образовательной программы «Менеджмент в инвестиционно-строительной сфере». Дисциплина является обязательной для изучения обучающегося.

## 2. Перечень планируемых результатов обучения по дисциплине, соотнесенных с планируемыми результатами освоения образовательной программы

Код и наименование компетенции (результат освоения)	Код и наименование индикатора достижения компетенции
УК-2. Способен определять круг задач в рамках поставленной цели и выбирать оптимальные способы их решения, исходя из действующих правовых норм, имеющихся ресурсов и ограничений	УК-2.4 Выбор способа и алгоритма решения задач профессиональной деятельности с учётом наличия ограничений и ресурсов
ПК-2 Способность применять методы количественного и качественного анализа информации при принятии управленческих решений для построения экономических, финансовых и организационно-управленческих моделей путем их адаптации к конкретным задачам управления	ПК-2.2. Описание способов сбора и анализа исходных данных, необходимых для построения экономических, финансовых и организационно-управленческих моделей и оценки их реализуемости
	ПК-2.4. Определение необходимых нормативных, методических и бюджетных предпосылок для построения экономических, финансовых и организационно-управленческих моделей и их адаптации к конкретным задачам управления
	ПК-2.6. Анализ внешней и внутренней отчетности предприятия, организационно-распорядительной и организационно-технической документации для построения экономических, финансовых и организационно-управленческих моделей
ПК-4 Способность организовывать финансово-экономическую деятельность предприятий инвестиционно-строительной сферы	ПК-4.1. Организация сбора, обработки и анализа информации о финансово-экономической деятельности предприятий инвестиционно-строительной сферы, в том числе для разработки проектов бизнес-планов хозяйственной, финансовой, производственной и коммерческой деятельности
	ПК-4.2. Организация финансово-учетных процессов предприятия инвестиционно-строительной сферы
	ПК-4.7. Оценка результатов финансово-экономической деятельности предприятий инвестиционно-строительной сферы

Код и наименование индикатора достижения компетенции	Наименование показателя оценивания (результата обучения по дисциплине)
УК-2.4 Выбор способа и алгоритма решения задач профессиональной деятельности с учётом наличия ограничений и ресурсов	<b>Знает</b> порядок построения моделей типовых хозяйственных операций по объектам финансового учета предприятия ИСС <b>Имеет навыки (основного уровня)</b> отражения основных фактов хозяйственной жизни, формирующих учетный информационный образ экономического субъекта в аспекте ведения деятельности в ИСС
ПК-2.2. Описание способов сбора и анализа исходных данных, необходимых для построения экономических, финансовых и организа-	<b>Знает</b> методы выбора инструментальных средств для регистрации хозяйственных операций в соответствии с поставленной задачей

Код и наименование индикатора достижения компетенции	Наименование показателя оценивания (результата обучения по дисциплине)
ционно-управленческих моделей и оценки их реализуемости	<b>Имеет навыки (начального уровня)</b> применения инструментальных средств для регистрации хозяйственных операций <b>Имеет навыки (начального уровня)</b> выбора методов и способов финансового учета, адекватных управленческим ситуациям и целевым функциям управления
ПК-2.4. Определение необходимых нормативных, методических и бюджетных предпосылок для построения экономических, финансовых и организационно-управленческих моделей и их адаптации к конкретным задачам управления	<b>Знает</b> назначение основных нормативно-правовых документов, регулирующих инвестиционно-строительную деятельность, и их воздействие на организацию финансового учета <b>Знает</b> требования к разработке учетной политики как распорядительного документа создаваемых предпринимательских структур <b>Имеет навыки (начального уровня)</b> использования нормативно-правовых документов, регулирующих вопросы учета инвестиционно-строительной деятельности <b>Имеет навыки (начального уровня)</b> анализа учетной политики предприятия инвестиционно-строительной сферы
ПК-2.6. Анализ внешней и внутренней отчетности предприятия, организационно-распорядительной и организационно-технической документации для построения экономических, финансовых и организационно-управленческих моделей	<b>Знает</b> отраслевые особенности отражения информации об объектах финансового учета и их специфику представления в финансовой отчетности предприятиями ИСС <b>Имеет навыки (начального уровня)</b> систематизации информации об объектах финансового учета и составления финансовой отчетности <b>Имеет навыки (начального уровня)</b> интерпретации данных финансового учета и форм финансовой отчетности предприятия ИСС
ПК-4.1. Организация сбора, обработки и анализа информации о финансово-экономической деятельности предприятий инвестиционно-строительной сферы, в том числе для разработки проектов бизнес-планов хозяйственной, финансовой, производственной и коммерческой деятельности	<b>Знает</b> процедуры документального оформления основных фактов хозяйственной жизни экономического субъекта, осуществляющего деятельность в ИСС
ПК-4.2. Организация финансово-учетных процессов предприятия инвестиционно-строительной сферы	<b>Знает</b> системы и методы учета и распределения затрат строительной организации <b>Имеет навыки (начального уровня)</b> использовать счетов бухгалтерского учета для целей калькулирования и формирования информации о себестоимости продукции и принятия управленческих решений
ПК-4.7. Оценка результатов финансово-экономической деятельности предприятий инвестиционно-строительной сферы	<b>Знает</b> методы учета доходов, расходов и финансового результата по договорам строительного подряда <b>Имеет навыки (основного уровня)</b> учета и отражение на счетах учета финансовых результатов

Информация о формировании и контроле результатов обучения представлена в Фонде оценочных средств (Приложение 1).

### 3. Трудоёмкость дисциплины и видов учебных занятий по дисциплине

Общая трудоемкость дисциплины составляет 4 зачетных единиц (144 академических часа).

(1 зачетная единица соответствует 36 академическим часам)

Видами учебных занятий и работы обучающегося по дисциплине могут являться.

Обозначение	Виды учебных занятий и работы обучающегося
Л	Лекции
ЛР	Лабораторные работы

ПЗ	Практические занятия
КоП	Компьютерный практикум
КРП	Групповые и индивидуальные консультации по курсовым работам (курсовым проектам)
СР	Самостоятельная работа обучающегося в период теоретического обучения
К	Самостоятельная работа обучающегося и контактная работа обучающегося с преподавателем в период промежуточной аттестации

*Структура дисциплины:*

Форма обучения – очная.

№	Наименование раздела дисциплины	Семестр	Количество часов по видам учебных занятий и работы обучающегося						Формы промежуточной аттестации, текущего контроля успеваемости	
			Л	ЛР	ПЗ	КоП	КРП	СР		К
1	Раздел 1. Бухгалтерский учет в строительстве	5	10	-	10	-	-	69	27	Домашнее задание №1 (р.1-5) Домашнее задание 2 (р. 3) Контрольная работа (р. 1-5)
2	Раздел 2. Учет материалов в строительстве и затрат строительной организации	5	8	-	8	-				
3	Раздел 3. Учет договоров строительного подряда. Учет финансовых результатов деятельности строительной организации	5	6	-	6	-				
4	Раздел 4. Бухгалтерский учет отдельных операций в строительстве	5	4	-	6	-				
5	Раздел 5. Финансовая отчетность предприятия ИСС	5	4	-	2	-				
Итого:		5	32		32			53	27	Экзамен

#### 4. Содержание дисциплины, структурированное по видам учебных занятий и разделам

При проведении аудиторных учебных занятий предусмотрено проведение текущего контроля успеваемости:

- В рамках практических занятий предусмотрено выполнение обучающимися контрольной работы.

##### 4.1 Лекции

Форма обучения – очная

№	Наименование раздела дисциплины	Тема и содержание лекций
1.	Раздел 1. Бухгалтерский учет в строительстве	Тема 1. Учет инвестиционной деятельности в форме капитальных вложений в строительство Понятие капитальных вложений как долгосрочных инвестиций. Цели учета. Объекты учета долгосрочных инвестиций. Руководящие документы при осуществлении строительной деятельности. Капитальные вложения в строительство как объект учета. Требования по учету капитальных вложений: технологическая структура, воспроизводственная структура. Строительные работы: общестроительные, санитарно-технические и специальные. Объект строительства как объект учета. Элементы строительства как объекты учета. Субъекты инвестиционно-строительной деятельности. Совмещение функций в процессе

		<p>строительства. Особенности договорных отношений в строительстве. Схемы договорных связей субъектов ИСС. Виды договоров подряда. Влияние правовой квалификации договора на отражение в учете. Формы осуществления строительства. Использование 08 счета при строительстве объектов.</p> <p>Учет источников финансирования строительства. Учет у инвестора. Инвестирование строительства объектов для собственных нужд: порядок отражения в бухгалтерском учете. Инвестирование строительства объектов, предназначенных для передачи имущественных прав: порядок отражения в бухгалтерском учете.</p> <p>Тема 2. Бухгалтерский учет у заказчика.</p> <p>Застройщик. Заказчик. Выполнение функций полного заказчика. Выполнение функций технического заказчика. Затраты на содержание заказчика-застройщика: особенности бухгалтерского учета. Формирование инвестиционной стоимости объекта у заказчика. Особенности учета формирования финансового результата при завершении строительства у застройщика. Совмещение заказчиком различных функций: учетный аспект.</p> <p>Застройщик с функциями генподрядчика (без функций инвестора)</p> <p>Различные варианты определения вознаграждения заказчика и отражения в учете: стоимость объекта формирует застройщик; доходы заказчика по агентскому договору; стоимость объекта заказчик не формирует (то есть формирует застройщик). Совмещение застройщиком функций застройщика и подрядчика:</p> <ol style="list-style-type: none"> <li>1) строительство с привлечением подрядных организаций;</li> <li>2) строительство собственными силами застройщика;</li> <li>3) оказание услуг застройщика по организации и контролю за выполнением строительства.</li> </ol> <p>Порядок учета операций у застройщика при выполнении работ с привлечением субподрядных организаций.</p> <p>Особенности учета у технического заказчика.</p> <p>Учет совместной деятельности по строительству объектов. Долевое строительство как форма инвестиционной деятельности. Документы, предоставляемые застройщиком. Требования к застройщику.</p> <p>Алгоритм действий застройщика, дольщика и уполномоченного банка при использовании счета эскроу. Договор счета эскроу. Договор поручительства. Особенности ведения учета уплачиваемых участниками денежных средств. Состав расходов застройщика, на которые он может истратить деньги дольщиков. Особенности бухгалтерского учета застройщика.</p> <p>Тема 3. Отраслевые особенности учета основных средств.</p> <p>Недвижимость как объект бухгалтерского учета. Методы оценки основных средств. Некоторые случаи влияния способа поступления основных средств на формирование первоначальной стоимости и отражение в бухгалтерском учете. Система счетов для учета наличия и движения основных средств. Документальное оформление. Первичные документы по учету объектов основных средств: отраслевой аспект. Формирования инвентарной стоимости строящегося объекта: проценты по кредитам и займам, плата за землю, общехозяйственные расходы. Объект недвижимости как доходное вложение в материальные ценности. Объект недвижимости как товар. Земельный участок как объект учета. Учет оборудования к установке в строительной организации.</p> <p>Амортизация основных средств. Восстановление основных средств</p> <p>Учет затрат на ремонт или реконструкцию объектов основных средств строительной организации. Выбытие основных средств. Инвентаризация основных средств. Раскрытие в бухгалтерской отчетности информации об основных средствах.</p> <p>Учет нематериальных активов в строительной организации.</p>
2.	Раздел 2. Учет материалов в строительстве и затрат строительной организации	<p>Тема 4. Учет материалов в строительстве.</p> <p>Учет материально-производственных запасов в строительной организации. Основные нормативно-правовые акты. Классификация материалов, используемых в строительной организации. Номенклатура, но-</p>

		<p>менклатура-ценник. Единица измерения строительных материалов. Пересчет единиц измерения и влияние на учетные цены.</p> <p>Оценка материалов по фактической себестоимости при их приобретении. Номенклатура транспортно - заготовительных расходов и их учет. Учетный процесс формирования фактической себестоимости материалов в строительной организации. Учетные цены. Порядок расчета отклонений. Оценка материалов при использовании в производстве.</p> <p>Документальное оформление движения материалов. Первичные документы по учету материалов. Отфактурованные и неотфактурованные поставки. Документальное оформление расхода материалов</p> <p>Лимитирование отпуска материалов на производство. Лимитно-заборная карта. Требование-накладная. Отчет начальника строительного участка (производителя работ) по форме М-29 о расходе основных материалов в строительстве. Учет материалов на объекте.</p> <p>Учет материалов на складе. Организация учета в бухгалтерии строительной организации. Особенности синтетического и аналитического учета материалов в строительной организации. Порядок отражения в бухгалтерском учете поступления, расхода и выбытия материалов.</p> <p>Варианты обеспечения строительными материалами объектов строительства. Учет специальных инструментов и специального инвентаря.</p> <p>Инвентаризация материальных ценностей. Учет результатов инвентаризации.</p> <p>Тема 5. Бухгалтерский учет затрат подрядной строительной организации.</p> <p>Себестоимость строительно-монтажных работ и цели ее учета. Экономические издержки затраты, расходы. Виды себестоимости в строительстве. Калькуляция себестоимости. Себестоимость СМР по направлениям затрат.</p> <p>Производственный учет как основа управленческого учета.</p> <p>Классификация затрат. Группировка затрат по элементам. Группировка затрат на производство СМР по статьям калькуляции. Методы учета затрат и калькулирования себестоимости в строительстве. Синтетический и аналитический учет затрат на производство. Порядок распределения затрат и закрытия производственных счетов.</p> <p>Учет оценочных обязательств.</p> <p>Учет затрат на содержание и эксплуатацию строительных машин и механизмов: задачи учета, организационные формы использования строительных машин и механизмов, первичный учет работы строительных машин и механизмов, расходы на содержание строительных машин и механизмов, распределение затрат по эксплуатации строительных машин, виды ремонта строительных машин, способы учета затрат на ремонт строительных машин и механизмов.</p> <p>Учет расходов будущих периодов и резервов предстоящих расходов и платежей в строительной организации.</p> <p>Учет вспомогательных производств в строительной организации.</p> <p>Накладные расходы и их состав. Учет накладных расходов. База распределения накладных расходов в зависимости от вида производства и хозяйства. Учёт распределения накладных расходов.</p> <p>Учет некапитальных работ. Временные титульные и нетитульные объекты, титул, титульные списки, порядок расчетов за временные сооружения, документальное оформление, передача титульных объектов в аренду, разборка временных объектов.</p> <p>Учет потерь от брака.</p> <p>Сводный учет затрат на производство строительно-монтажных работ.</p>
3.	Раздел 3. Учет договоров строительного подряда. Учет финансовых результатов деятельности строительной организации	<p>Тема 6. Учет договоров строительного подряда.</p> <p>Учет доходов и расходов в соответствии с ПБУ 2/2008 "Учет договоров строительного подряда". Виды договоров в зависимости от способа определения цены. Порядок признания расходов по договорам с длительным характером работ. Учет отклонений, претензий и поощрительных платежей. Устранение недостатков при выполнении строительных работ: безвозмездное устранения недостатков в разумный</p>



		<p>срок, соразмерное уменьшение установленной за работу цены, возмещение расходов заказчика на устранение недостатков, отказа заказчиком от исполнения обязательств по договору и требование возврата уплаченной суммы.</p> <p>Расходы прямые, косвенные, прочие. Порядок определения незавершенного производства. Признание доходов по договорам с длительным характером работ. Влияние отклонений на выручку по договору.</p> <p>Тема 7. Учет финансовых результатов деятельности строительной организации.</p> <p>Учет доходов в строительной организации. Учет выручки и финансовых результатов деятельности строительной организации. Учет расчетов по налогу на прибыль.</p>
4.	Раздел 4. Бухгалтерский учет отдельных операций в строительстве	<p>Тема 8. Особенности учета отдельных операций в строительстве. Особенности учета расчетов. Учет расчетов при прекращении обязательств по расчетам путем зачета взаимных требований, отступного, новации, уступки права требования. Учет расчетов векселями.</p>
5.	Раздел 5. Финансовая отчетность предприятия ИСС	<p>Тема 9. Учетная политика строительной организации. Учетная политика строительной организации как управленческий стандарт в системе распорядительных документов. Факторы, влияющие на учетную политику. Внесение изменений в учетную политику. Ретроспективная и перспективная оценка изменений в учетной политике. Составляющие учетной политики. Основные элементы учетной политики в целях бухгалтерского учета.</p> <p>Тема 10. Раскрытие информации в бухгалтерской отчетности организаций, занимающихся строительной деятельностью. Бухгалтерская отчетность как заключительный этап учетного процесса.</p>

#### 4.2 Лабораторные работы

Не предусмотрено учебным планом.

#### 4.3 Практические занятия

##### Форма обучения - очная

№	Наименование раздела дисциплины	Тема и содержание занятия
1.	Раздел 1. Бухгалтерский учет в строительстве	<p>Тема 1. Учет инвестиционной деятельности в форме капитальных вложений в строительство</p> <ol style="list-style-type: none"> <li>1. Баланс как информационный образ предприятия ИСС.</li> <li>2. Отражение типовых хозяйственных операций по учету капитальных вложений в строительство объектов.</li> <li>3. Типовые хозяйственные операции по учету источников финансирования.</li> <li>4. Отражение в бухгалтерском учете хозяйственных операций по учету инвестирования в строительство объектов для собственного потребления.</li> <li>5. Отражение в бухгалтерском учете хозяйственных операций по учету инвестирования в строительство объектов, предназначенных для продажи.</li> <li>6. Отражение в бухгалтерском учете хозяйственных операций по учету инвестирования в строительство объектов, предназначенных для передачи имущественных прав.</li> <li>7. Отражение в бухгалтерском учете хозяйственных операций по учету долевого строительства</li> </ol> <p>Тема 2. Бухгалтерский учет у заказчика.</p> <ol style="list-style-type: none"> <li>1. Особенности бухгалтерского учета у заказчика: ситуации и составление бухгалтерских проводок</li> </ol> <p>Тема 3. Отраслевые особенности учета основных средств.</p> <ol style="list-style-type: none"> <li>1. Первичные документы по учету объектов недвижимости. Разбор ситуаций, отражающих разнообразие вариантов формирования инвен-</li> </ol>

		тарной стоимости объектов, амортизации основных средств, выбытия основных средств.
2.	Раздел 2. Учет материалов в строительстве и затрат строительной организации	<p>Тема 4. Учет материалов в строительстве.</p> <ol style="list-style-type: none"> <li>1. Типовые хозяйственные ситуации по учету собственных и дачных материалов, учету недостач материалов, учету специнструментов и специнвентаря.</li> <li>2. Типовые хозяйственные ситуации по учету обеспечения строительными материалами объектов строительства: у инвестора, у заказчика, у подрядной организации.</li> </ol> <p>Тема 5. Бухгалтерский учет затрат подрядной строительной организации.</p> <ol style="list-style-type: none"> <li>1. Ситуационные расчеты и составление проводок по начислению заработной платы, дополнительной заработной платы, оплаты брака, пособий, удержаний из заработной платы, расчетов с подотчетными лицами, расчетов с персоналом по прочим операциям на предприятии ИСС.</li> <li>2. Ситуационные расчеты и составление проводок по оценочным обязательствам.</li> <li>2. Ситуационные расчеты и составление проводок по учету затрат на содержание и эксплуатацию строительных машин и механизмов.</li> <li>3. Ситуационные расчеты и составление проводок по учету накладных расходов в строительной организации.</li> <li>4. Ситуационные расчеты и составление проводок по учету затрат вспомогательных производств строительной организации.</li> <li>5. Ситуационные расчеты и составление проводок по сводному учету затрат на производство СМР.</li> </ol>
3.	Раздел 3. Учет договоров строительного подряда. Учет финансовых результатов деятельности строительной организации	<p>Тема 6. Учет договоров строительного подряда.</p> <ol style="list-style-type: none"> <li>1. Договор строительного подряда как объект бухгалтерского учета. Необходимые и достаточные условия для признания выручки по договору строительного подряда. Их особенности при установлении твердых цен, фиксированных расценок, смешанных цен. Разбор ситуаций и составление проводок.</li> <li>2. Алгоритм признания доходов и расходов и формирования финансовых результатов по договорам строительного подряда.</li> <li>3. Способы установления степени завершенности работ на отчетную дату: разбор ситуаций и составление проводок.</li> <li>4. Аналитический учет расходов по договору строительного подряда: разбор ситуаций и составление проводок. Расходы, понесенные до подписания договора.</li> <li>5. Особенности определения финансового результата, в случае, когда заказчик не возмещает документально подтвержденные и фактически произведенные расходы по договору строительного подряда, и в случае, когда у организации-подрядчика на отчетную дату существует неопределенность в возможности получения всех предполагаемых поступлений (отклонения, претензии, поощрительные выплаты и т.п.): разбор ситуаций и составление проводок.</li> </ol> <p>Тема 7. Учет финансовых результатов деятельности строительной организации.</p> <p>Ситуационные расчеты и составление проводок по учету доходов и формированию финансовых результатов подрядной строительной организации.</p>
4.	Раздел 4. Бухгалтерский учет отдельных операций в строительстве	<p>Тема 8. Особенности учета отдельных операций в строительстве.</p> <p>Ситуационные расчеты и составление проводок по учету расчетов у подрядчика. Ситуационные расчеты и составление проводок по учету расчетов при прекращении обязательств, по расчетам путем зачета взаимных требований, отступного, новации, уступки права требования.</p>
5.	Раздел 5. Финансовая отчетность предприятия ИСС	<p>Тема 9. Учетная политика строительной организации.</p> <p>Разбор кейса «Учетная политика предприятия ИСС»</p> <p>Тема 10. Раскрытие информации в бухгалтерской отчетности организаций, занимающихся строительной деятельностью.</p> <p>Анализ баланса как информационного образа предприятия ИСС.</p>

#### 4.4 Компьютерные практикумы

Не предусмотрено учебным планом.

#### 4.5 Групповые и индивидуальные консультации по курсовым работам (курсовым проектам)

Не предусмотрено учебным планом.

#### 4.6 Самостоятельная работа обучающегося в период теоретического обучения

Самостоятельная работа обучающегося в период теоретического обучения включает в себя:

- самостоятельную подготовку к учебным занятиям, включая подготовку к аудиторным формам текущего контроля успеваемости;
- выполнение домашнего задания 1;
- выполнение домашнего задания 2;
- самостоятельную подготовку к промежуточной аттестации.

В таблице указаны темы для самостоятельного изучения обучающимся:

№	Наименование раздела дисциплины	Темы для самостоятельного изучения
1	Раздел 1. Бухгалтерский учет в строительстве	Темы для самостоятельного изучения соответствуют темам аудиторных учебных занятий
2	Раздел 2. Учет материалов в строительстве и затрат строительной организации	Темы для самостоятельного изучения соответствуют темам аудиторных учебных занятий
3	Раздел 3. Учет договоров строительного подряда. Учет финансовых результатов деятельности строительной организации	Темы для самостоятельного изучения соответствуют темам аудиторных учебных занятий
4	Раздел 4. Бухгалтерский учет отдельных операций в строительстве	Темы для самостоятельного изучения соответствуют темам аудиторных учебных занятий
5	Раздел 5. Финансовая отчетность предприятия ИСС	Темы для самостоятельного изучения соответствуют темам аудиторных учебных занятий

#### 4.7 Самостоятельная работа обучающегося и контактная работа обучающегося с преподавателем в период промежуточной аттестации

Работа обучающегося в период промежуточной аттестации включает в себя подготовку к формам промежуточной аттестации (к экзамену), а также саму промежуточную аттестацию.

### 5. Оценочные материалы по дисциплине

Фонд оценочных средств по дисциплине приведён в Приложении 1 к рабочей программе дисциплины.

Оценочные средства для проведения промежуточной аттестации, а также текущего контроля по дисциплине хранятся на кафедре (структурном подразделении), ответственной за преподавание данной дисциплины.

### 6. Учебно-методическое и материально-техническое обеспечение дисциплины

Основные принципы осуществления учебной работы обучающихся изложены в локальных нормативных актах, определяющих порядок организации контактной работы и порядок самостоятельной работы обучающихся. Организация учебной работы обучающихся на аудиторных учебных занятиях осуществляется в соответствии с п. 3.

#### 6.1 Перечень учебных изданий и учебно-методических материалов для освоения дисциплины

Для освоения дисциплины обучающийся может использовать учебные издания и учебно-методические материалы, имеющиеся в научно-технической библиотеке НИУ МГСУ и/или размещённые в Электронных библиотечных системах.

Актуальный перечень учебных изданий и учебно-методических материалов представлен в Приложении 2 к рабочей программе дисциплины.

#### *6.2 Перечень профессиональных баз данных и информационных справочных систем*

При осуществлении образовательного процесса по дисциплине используются профессиональные базы данных и информационных справочных систем, перечень которых указан в Приложении 3 к рабочей программе дисциплины.

#### *6.3 Перечень материально-технического, программного обеспечения освоения дисциплины*

Учебные занятия по дисциплине проводятся в помещениях, оснащенных соответствующим оборудованием и программным обеспечением.

Перечень материально-технического и программного обеспечения дисциплины приведен в Приложении 4 к рабочей программе дисциплины.

Шифр	Наименование дисциплины
Б1.В.06	Финансовый учет в строительстве

Код направления подготовки / специальности	38.03.02
Направление подготовки / специальность	Менеджмент
Наименование ОПОП (направленность / профиль)	Менеджмент в инвестиционно-строительной сфере
Год начала подготовки	2023
Уровень образования	бакалавриат
Форма обучения	очная
Год разработки / обновления	2023

### ФОНД ОЦЕНОЧНЫХ СРЕДСТВ

#### 1. Описание показателей и критериев оценивания компетенций, описание шкал оценивания

Оценивание формирования компетенций производится на основе показателей оценивания, указанных в п.2. рабочей программы и в п.1.1 ФОС.

Связь компетенций и показателей оценивания приведена в п.2 рабочей программы.

##### 1.1. Описание формирования и контроля показателей оценивания

Оценивание уровня освоения обучающимся компетенций осуществляется с помощью форм промежуточной аттестации и текущего контроля. Формы промежуточной аттестации и текущего контроля успеваемости по дисциплине, с помощью которых производится оценивание, указаны в учебном плане и в п.3 рабочей программы.

В таблице приведена информация о формировании результатов обучения по дисциплине разделами дисциплины, а также о контроле показателей оценивания компетенций формами оценивания.

Наименование показателя оценивания (результата обучения по дисциплине)	Номера разделов дисциплины	Формы оценивания (формы промежуточной аттестации, текущего контроля успеваемости)
<b>Знает</b> порядок построения моделей типовых хозяйственных операций по объектам финансового учета предприятия ИСС <b>Имеет навыки (основного уровня)</b> отражения основных фактов хозяйственной жизни, формирующих учетный информационный образ экономического субъекта в аспекте ведения деятельности в ИСС	1-5	Экзамен Контрольная работа Домашнее задание 1 Домашнее задание 2
<b>Знает</b> методы выбора инструментальных средств для регистрации хозяйственных операций в соответствии с поставленной задачей <b>Имеет навыки (начального уровня)</b> применения инструментальных средств для регистрации хозяйственных операций <b>Имеет навыки (начального уровня)</b> выбора ме-	1-5	Экзамен Контрольная работа Домашнее задание 1 Домашнее задание 2

Наименование показателя оценивания (результата обучения по дисциплине)	Номера разделов дисциплины	Формы оценивания (формы промежуточной аттестации, текущего контроля успеваемости)
тодов и способов финансового учета, адекватных управленческим ситуациям и целевым функциям управления		
<b>Знает</b> назначение основных нормативно-правовых документов, регулирующих инвестиционно-строительную деятельность, и их воздействие на организацию финансового учета <b>Имеет навыки (начального уровня)</b> использования нормативно-правовых документов, регулирующих вопросы учета инвестиционно-строительной деятельности	<b>1-5</b>	Экзамен Домашнее задание 1
<b>Знает</b> отраслевые особенности отражения информации об объектах финансового учета и их специфику представления в финансовой отчетности предприятиями ИСС <b>Имеет навыки (начального уровня)</b> систематизации информации об объектах финансового учета и составления финансовой отчетности <b>Имеет навыки (начального уровня)</b> интерпретации данных финансового учета и форм финансовой отчетности предприятия ИСС	<b>1-5</b>	Экзамен Контрольная работа Домашнее задание 1 Домашнее задание 2
<b>Знает</b> требования к разработке учетной политики как распорядительного документа создаваемых предпринимательских структур <b>Имеет навыки (начального уровня)</b> анализа учетной политики предприятия инвестиционно-строительной сферы	<b>5</b>	Экзамен Домашнее задание 1
<b>Знает</b> процедуры документального оформления основных фактов хозяйственной жизни экономического субъекта, осуществляющего деятельность в ИСС	<b>1-4</b>	Экзамен Контрольная работа Домашнее задание 1 Домашнее задание 2
<b>Знает</b> системы и методы учета и распределения затрат строительной организации <b>Имеет навыки (начального уровня)</b> использовать счета бухгалтерского учета для целей калькулирования и формирования информации о себестоимости продукции и принятия управленческих решений	<b>1-3</b>	Экзамен Контрольная работа Домашнее задание 1 Домашнее задание 2
<b>Знает</b> методы учета доходов, расходов и финансового результата по договорам строительного подряда <b>Имеет навыки (основного уровня)</b> учета и отражение на счетах учета финансовых результатов	<b>1-5</b>	Экзамен Контрольная работа Домашнее задание 1 Домашнее задание 2

### 1.2. Описание критериев оценивания компетенций и шкалы оценивания

При проведении промежуточной аттестации в форме экзамена используется шкала оценивания: «2» (неудовлетворительно), «3» (удовлетворительно), «4» (хорошо), «5» (отлично).

Показателями оценивания являются знания и навыки обучающегося, полученные при изучении дисциплины.

Критериями оценивания достижения показателей являются:

Показатель оценивания	Критерий оценивания
Знания	Знание терминов и определений, понятий

	Знание основных закономерностей и соотношений, принципов
	Объём освоенного материала, усвоение всех дидактических единиц (разделов)
	Полнота ответов на проверочные вопросы
	Правильность ответов на вопросы
	Чёткость изложения и интерпретации знаний
Навыки начального уровня	Навыки выбора методик выполнения заданий
	Навыки выполнения заданий различной сложности
	Навыки самопроверки. Качество сформированных навыков
	Навыки анализа результатов выполнения заданий, решения задач
	Навыки представления результатов решения задач
Навыки основного уровня	Навыки выбора методик выполнения заданий
	Навыки выполнения заданий различной сложности
	Навыки самопроверки. Качество сформированных навыков
	Навыки анализа результатов выполнения заданий, решения задач
	Навыки представления результатов решения задач
	Навыки обоснования выполнения заданий
	Быстрота выполнения заданий
	Самостоятельность в выполнении заданий
Результативность (качество) выполнения заданий	

## 2. Типовые контрольные задания для оценивания формирования компетенций

### 2.1. Промежуточная аттестация

#### 2.1.1. Промежуточная аттестация в форме экзамена, дифференцированного зачета (зачета с оценкой), зачета

Форма промежуточной аттестации: очная форма обучения – экзамен в 5 семестре.

Перечень типовых вопросов/заданий для проведения дифференцированного зачета (зачета с оценкой) в 5 семестре (очная форма обучения):

№	Наименование раздела дисциплины	Типовые вопросы/задания
1	Раздел 1. Бухгалтерский учет в строительстве	<ol style="list-style-type: none"> <li>Особенности строительства и их влияние на методические аспекты организации бухгалтерского учета. Руководящие документы при осуществлении строительной деятельности.</li> <li>Понятие капитальных вложений. Объекты учета долгосрочных инвестиций. Цели учета долгосрочных инвестиций. Технологическая и воспроизводственная структура капитальных вложений и их роль в бухгалтерском учете затрат по строительству объектов.</li> <li>Состав строительных работ. Объект строительства как объект учета. Элементы строительства как объекты учета.</li> <li>Основные участники инвестиционно-строительного процесса. Влияние договорных связей между участниками инвестиционно-строительного процесса на порядок отражения в учете.</li> <li>Генподрядчики и субподрядчики. Виды договоров подряда.</li> <li>Учет источников финансирования строительства.</li> <li>Инвестирование строительства объектов для собственных нужд, объектов предназначенных для продажи: порядок отражения в бухгалтерском учете. Объект недвижимости как доходное вложение.</li> <li>Заказчик. Виды заказчиков. Совмещение заказчиком различных функций: учетный аспект. Затраты на содержание заказчика-застройщика: особенности бухгалтерского учета.</li> <li>Технический заказчик и его функции. Особенности учета у технического заказчика.</li> </ol>

		<p>10. Различные варианты определения вознаграждения заказчика и отражения в учете: стоимость объекта формирует застройщик; доходы заказчика по агентскому договору; стоимость объекта заказчик не формирует (то есть формирует застройщик).</p> <p>11. Совмещение застройщиком функций застройщика и подрядчика. Порядок учета операций у застройщика при выполнении работ с привлечением субподрядных организаций.</p> <p>12. Учет совместной деятельности по строительству объектов. Долевое строительство как форма инвестиционной деятельности. Документы, предоставляемые застройщиком. Требования к застройщику.</p> <p>13. Алгоритм действий застройщика, дольщика и уполномоченного банка при использовании счета эскроу. Договор счета эскроу. Договор поручительства.</p> <p>14. Особенности ведения учета уплачиваемых участниками денежных средств. Состав расходов застройщика, на которые он может истратить деньги дольщиков. Особенности бухгалтерского учета застройщика.</p> <p>15. Цели классификации основных средств. Настройка счета «Основные средства» с учетом принятой классификации объектов.</p> <p>16. Методы оценки основных средств. Некоторые случаи влияния способа поступления основных средств на формирование первоначальной стоимости и отражение в бухгалтерском учете.</p> <p>17. Система счетов для учета наличия и движения основных средств. Документальное оформление.</p> <p>18. Недвижимость как объект бухгалтерского учета. Первичные документы по учету объектов основных средств: отраслевой аспект. Формирования инвентарной стоимости строящегося объекта.</p> <p>19. Учет оборудования к установке в строительной организации.</p> <p>20. Восстановление основных средств. Учет затрат на ремонт или реконструкцию объектов основных средств строительной организации. Выбытие объектов основных средств.</p> <p>21. Амортизация объектов основных средств. Бухгалтерский учет амортизации и износа ОС.</p> <p>22. Инвентаризация основных средств. Раскрытие в бухгалтерской отчетности информации об основных средствах.</p> <p>23. Учет нематериальных активов в строительной организации.</p>
2	Раздел 2. Учет материалов в строительстве и затрат строительной организации	<p>24. МПЗ: определение, основные нормативно-правовые акты, номенклатура. Пересчет единиц измерения. Классификация строительных материалов.</p> <p>25. Оценка материалов по фактической себестоимости при их приобретении. Номенклатура транспортно - заготовительных расходов и их учет.</p> <p>26. Учетный процесс формирования фактической себестоимости материалов в строительной организации. Учетные цены. Порядок расчета отклонений. Оценка материалов при использовании в производстве.</p> <p>27. Документальное оформление движения материалов. Первичные документы по учету материалов. Отфактурованные и неотфактурованные поставки. Документальное оформление расхода материалов.</p> <p>28. Лимитирование отпуска материалов на производство. Лимитно-заборная карта. Требование-накладная. Отчет начальника строительного участка (производителя работ) по форме М-29 о расходе основных материалов в строительстве. Учет материалов на объекте.</p> <p>29. Учет материалов на складе. Организация учета в бухгалтерии строительной организации. Особенности синтетического и аналитического учета материалов в строительной организации.</p> <p>30. Варианты обеспечения строительными материалами объектов строительства.</p> <p>31. Особенности учёта специнструментов и специнвентаря в строительстве.</p> <p>32. Инвентаризация материальных ценностей. Учет результатов инвентаризации.</p> <p>33. Учет временных титульных и нетитульных объектов, порядок расчетов за временные сооружения, документальное оформление, передача титульных объектов в аренду, разборка временных объектов.</p> <p>34. Себестоимость строительных работ: определение, цели учета, виды себестоимости, калькуляция себестоимости. Классификация затрат строительной организации.</p> <p>35. Методы учета затрат и калькулирования себестоимости в строительстве.</p> <p>36. Синтетический и аналитический учеты затрат на производство. Порядок распределения затрат и закрытия производственных счетов</p>



		<p>37. Учет затрат на содержание и эксплуатацию строительных машин и механизмов: задачи, первичный учет работы строительных машин и механизмов.</p> <p>38. Учет затрат на содержание и эксплуатацию строительных машин и механизмов: организационные формы использования строительных машин и механизмов.</p> <p>39. Учет затрат на содержание и эксплуатацию строительных машин и механизмов: расходы на содержание строительных машин и механизмов, распределение затрат по эксплуатации строительных машин, учет затрат на ремонт.</p> <p>40. Учет расходов будущих периодов и резервов предстоящих расходов и платежей.</p> <p>41. Оценочные обязательства: понятие, особенности признания, определение величины.</p> <p>42. Оценочные обязательства: учет операций по признанию, списанию и изменению величины оценочного обязательства.</p> <p>43. Учет накладных расходов в строительстве: состав, база распределения НР, учет распределения.</p> <p>44. Учет потерь от брака.</p> <p>45. Учет вспомогательных производств.</p>
3	Раздел 3. Учет договоров строительного подряда. Учет финансовых результатов деятельности строительной организации	<p>46. Учет доходов в строительной организации. Учет выручки и финансовых результатов деятельности подрядчика по мере готовности.</p> <p>47. ПБУ 2/2008 "Учет договоров строительного подряда": порядок применения.</p> <p>48. Договор строительного подряда как объект бухгалтерского учета.</p> <p>49. Порядок признания доходов и расходов по договорам с длительным характером работ.</p> <p>50. Классификация расходов по договорам строительного подряда.</p> <p>51. Алгоритм признания доходов и расходов и формирования финансовых результатов по договорам строительного подряда.</p> <p>52. Способы установления степени завершения работ на отчетную дату.</p> <p>53. Аналитический учет расходов по договору строительного подряда.</p> <p>54. Порядок определения незавершенного строительного производства.</p> <p>55. Документальное оформление приемки- сдачи выполненных работ в строительстве: состав и назначение форм КС.</p> <p>56. Документальное оформление приемки- сдачи выполненных работ в строительстве. Формы КС-2 и КС-3.</p> <p>57. Документальное оформление приемки- сдачи выполненных работ в строительстве. Форма КС-6. Назначение форм КС-8, КС-9, КС-10, КС-11.</p> <p>58. Учет расчетов по налогу на прибыль.</p>
	Раздел 4. Бухгалтерский учет отдельных операций в строительстве	<p>59. Дебиторская и кредиторская задолженность. Раскрытие информации о дебиторской и кредиторской задолженности в бухгалтерской отчетности</p> <p>60. Определение обязательств, их виды и классификация. Момент признания обязательств в бухгалтерском учете. Варианты оценки обязательств. Основания возникновения обязательств.</p> <p>61. Система счетов по учету расчетов. Учет расчетов с поставщиками и подрядчиками. Учет расчетов с покупателями и заказчиками. Учет операций с векселями.</p> <p>62. Учет расчетов при прекращении обязательств по расчетам. Бухгалтерский учет уступки права требования.</p> <p>63. Учет расчетов при прекращении обязательств по расчетам. Бухгалтерский учет отступного.</p> <p>64. Учет расчетов при прекращении обязательств по расчетам. Учет операций по зачету взаимных требований.</p> <p>65. Учет расчетов при прекращении обязательств по расчетам. Бухгалтерский учет новации.</p> <p>66. Учет расчетов: расчеты по займам и кредитам.</p>
	Раздел 5. Финансовая отчетность предприятия ИСС	<p>67. Учетная политика строительной организации и ее методические аспекты.</p> <p>68. Годовая бухгалтерская отчетность, её состав, основные принципы составления, особенности составления строительными организациями.</p>

*Типовые задания*

**Задача № 1**

Учетной политикой в строительной организации предусмотрено начисление амортизации по группе основных средств по сумме чисел лет срока полезного использования. Срок полезного

использования - 5 лет. Общая стоимость группы объектов основных средств составляет 900 000 руб. Все объекты группы используются первый год.

Определить размер годовых и ежемесячных амортизационных отчислений. Указать, какой проводкой будет отражаться начисление амортизации в бухгалтерском учете, если данная группа основных средств используется во вспомогательном производстве.

#### **Задача № 2**

Компания приобрела долю в построенном здании в размере 1/3. Общая стоимость здания составляет 7 200 000 руб. (в том числе НДС - 1 200 000 руб.). Затраты на юридическое сопровождение сделки (оформление договора купли-продажи, получение свидетельства о госрегистрации и т.д.) – 240 000 руб. (в том числе НДС - 40 000 руб.). Расходы на госрегистрацию недвижимости составили 18 000 руб. (НДС не облагается).

Отразите операции бухгалтерскими проводками.

#### **Задача № 3**

Строительная организация, являющаяся заказчиком объекта капитального строительства, приобрела оборудование, требующее монтажа. Поставщику оборудования был перечислен 100% аванс с расчетного счета. Стоимость оборудования составила 240 000 руб. (в том числе НДС 40 000 руб.). Оно было оприходовано на основании первичных документов, поставщиком был предоставлен счет-фактура. Транспортировку оборудования осуществляла транспортная компания. Стоимость ее услуг составила 28 800 руб. (в том числе НДС 4 800 руб.). Сумма заработной платы складского персонала, приходящаяся на приобретенное оборудование, составила 3700 руб.

Отразить проводками перечисленные хозяйственные операции и определить фактическую себестоимость приобретенного для установки на строящемся объекте оборудования.

#### **Задача № 4**

ООО "Строитель" является заказчиком, осуществляющим реализацию инвестиционного проекта по строительству производственного помещения. Им приобретены и переданы на давальческих условиях подрядчику - ООО "В-строй" стройматериалы на сумму 360 000 руб., включая НДС.

Сметная стоимость объекта строительства равна 600 000 руб., включая НДС

Размер оплаты выполненных подрядчиком работ по договору составляет 240 000 руб., включая НДС, а их фактическая себестоимость - 185 000 руб.

Стоимость израсходованных при строительстве объекта материалов, согласно отчету подрядчика, составила 280 000 руб. Остаток материалов в размере 20 000 руб., в соответствии с договором, возвращен заказчику.

Отразите бухгалтерскими проводками хозяйственные операции заказчика.

#### **Задача № 5**

ЗАО "Заказчик" заключило договор на поставку строительных материалов с заводом-изготовителем. Стоимость материалов по договору - 240 000 руб. (включая НДС - 40 000 руб.). Материалы были получены и оприходованы по фактической себестоимости.

ЗАО "Заказчик" погасил кредиторскую задолженность за поставленные материалы заводу-изготовителю с расчетного счета.

Для контроля за качеством получаемых материалов на завод направлялся представитель ЗАО "Заказчик" (экспедитор), величина командировочных расходов которого по представленному им авансовому отчету составила 2500 руб.

Согласно договору ЗАО "Заказчик" самостоятельно осуществляет доставку материалов до места своего нахождения (до склада). В этих целях было оплачено сторонней транспортной организацией 36 000 руб. (в том числе НДС – 6 000 руб.).

Чему равна фактическая себестоимость приобретенных за плату строительных материалов? Отразите хозяйственные операции бухгалтерскими проводками.

### *2.1.2. Промежуточная аттестация в форме защиты курсовой работы (курсового проекта)*

Промежуточная аттестация в форме защиты курсовой работы/курсового проекта не проводится.

### *2.2. Текущий контроль*

2.2.1. *Перечень форм текущего контроля:*

- контрольная работа в 5-м семестре при очной форме обучения;
- домашнее задание 1 в 5-м семестре при очной форме обучения;
- домашнее задание 2 в 5-м семестре при очной форме обучения.

2.2.2. *Типовые контрольные задания форм текущего контроля*

Контрольная работа на тему «Учет инвестиционно-строительной деятельности»  
Контрольная работа включает тестовые задания.

*Примерный вариант тестовых заданий*

1. Долгосрочными инвестициями в форме капитальных вложений в бухгалтерском учете признаются затраты в:
  - а. расширение производства;
  - б. развитие основных средств;
  - в. модернизацию основных средств;
  - г. реконструкцию основных средств;
  - д. капитальный и текущий ремонт основных средств;
  - е. обновление основных средств.
2. Объекты строительства, выполненные подрядным способом, в момент принятия на баланс застройщиком оцениваются:
  - а. по сметной стоимости, указанной в проектно-сметной документации;
  - б. по инвентарной стоимости, рассчитанной исходя из фактических затрат по их возведению, включая расходы сверх сметы, если это было предусмотрено договором на строительство, а также проценты по кредитам банков до ввода объектов в эксплуатацию;
  - в. по открытой цене, определенной в проектно-сметной документации, включая расходы, связанные с возмещением стоимости строений и посадок, сносимых при отводе земельных участков под строительство.
3. Сальдо по счету 08 характеризует величину вложений:
  - а. в часть имущества, здания, помещения, оборудование и другие ценности, имеющие материально-вещественную форму, которые в последующем будут предоставлены другим организациям во временное пользование с целью получения дохода;
  - б. в незаконченные операции приобретения строительных материалов, деталей и конструкций;
  - в. в незаконченные операции приобретения нематериальных активов и других внеоборотных активов;
  - г. в незавершенное строительство, незаконченные операции приобретения основных средств.
4. Фактическая себестоимость оборудования к установке, переданного в монтаж, отражается записью:
  - а. Д08 – К 07;
  - б. Д01 – К 07;
  - в. Д07 – К 08;
  - г. Д23 – К 07;
  - д. Д08 – К 07.
5. Стоимость объекта незавершенных капитальных вложений, арестованных по решению судебных органов, отражается записью:
  - а. Д08 – К 60.1;
  - б. Д76 – К 08;
  - в. Д91.2 – К 08;
  - г. Д90.2 – К 08;
  - д. Д99 – К 08;

6. Списана стоимость законченного строительством здания, которое не еще не прошло государственную регистрацию, переданного в соответствии с договором другой организации в счет исполнения обязательств неденежными средствами:
- Д08 – К 90.1;
  - Д91.2 – К 08;
  - Д90.2 – К 08;
  - Д99 – К 08.
7. Начисление заработной платы производственным рабочим, занятым эксплуатацией строительных машин и механизмов в строительной подрядной организации, рекомендуется отражать следующей бухгалтерской проводкой:
- Д-т 25 К-т 70;
  - Д-т 26 К-т 70;
  - Д-т 23 К-т 70;
  - Д-т 30 К-т 70.
8. Выберите хозяйственную операцию, соответствующую следующей бухгалтерской проводке – Д-т 70 К-т 68:
- удержан налог на доходы физических лиц из заработной платы сотрудника;
  - удержана сумма займа из заработной платы сотрудника;
  - удержана невозвращенная подотчетная сумма из заработной платы сотрудника;
  - удержана сумма расходов по исправлению брака, возникшего по вине работника, из его заработной платы.
9. Составьте баланс ООО "Стройсервис" на 1 января отчетного года по следующим данным (млн. руб.):
- денежные средства на расчетном счете в банке – 800;
  - материалы – 200;
  - дебиторская задолженность заказчиков – 300;
  - остаточная стоимость основных средств – 700;
  - обязательства кредиторам – 900;
  - уставный капитал – 1100;
  - краткосрочный кредит - 500;
  - незавершенное строительное производство -500.
- Определите валюту (итог) баланса. Она равна:
- 3000
  - 2500
  - 5000
  - 2000
10. Объекты строительства, выполненные подрядным способом, в момент принятия на баланс застройщиком оцениваются:
- по сметной стоимости, указанной в проектно-сметной документации;
  - по инвентарной стоимости, рассчитанной исходя из фактических затрат по их возведению, включая расходы сверх сметы, если это было предусмотрено договором на строительство, а также проценты по кредитам банков до ввода объектов в эксплуатацию;
  - по открытой цене, определенной в проектно-сметной документации, включая расходы, связанные с возмещением стоимости строений и посадок, сносимых при отводе земельных участков под строительство.
11. Заказчик-застройщик принял по акту выполненные подрядной строительной организацией строительные работы по инвестиционному объекту, включая НДС, в сумме 1 200 000 рублей. Укажите проводки.
12. Вставьте необходимые бухгалтерские проводки, используемые техническим заказчиком

Отражение операций в бухгалтере			
№ п/п	Содержание хозяйственной операции	Бухгалтерская проводка	Первичный документ
1	Начислено вознаграждение за выполнение услуг по контролю и надзору над строительством		Отчет о проделанной работе или акт выполненных работ
2	Выплачено вознаграждение застройщиком		Выписка банка
3	Начислен НДС с суммы вознаграждения		<a href="#">Счет-фактура</a> , запись в <a href="#">книге продаж</a>

13. Укажите проводку, которая составляется при безвозмездном получении основных средств:
- Дт 08 "Капитальные вложения" - Кт 98 "Доходы будущих периодов"
  - Дт 01 "Основные средства" - Кт 98 "Доходы будущих периодов"
  - Дт 01 "Основные средства" - Кт 91.1 "Прочие доходы"
  - Дт 08 "Капитальные вложения" - Кт 91.1 "Прочие доходы"
14. Строительной фирмой отражен НДС по приобретенной проектной документации на строительство объекта недвижимости на основе счета-фактуры.
- Данная хозяйственная операция относится:
- к первому типу хозяйственных операций;
  - ко второму типу хозяйственных операций;
  - к третьему типу хозяйственных операций;
  - к четвертому типу хозяйственных операций
15. Выберите проводку, соответствующую хозяйственной операции: Техническим заказчиком начислено вознаграждение за оказание услуг застройщику:
- Д 62, субсчет «Застройщик» - К 90.1
  - Д 90.1 - К 62, субсчет «Застройщик»
  - Д 58 - К 90.1
  - Д 90.2 - К 20

*Домашнее задание 1. Тема «Бухгалтерский учет на предприятиях ИСС».*

Домашнее задание предусматривает проведение обучающимся экспресс-анализа полноты и содержания учетной политики, системы организации бухгалтерского учета предприятия инвестиционно-строительной сферы нормативно-правовым актам и потребностям управления предприятием.

Также обучающийся должен проанализировать хозяйственные ситуации, отразить хозяйственными проводками и указать, какие изменения они вызовут в бухгалтерском балансе, потребуют ли внесения изменений в приказ по учетной политике.

*Домашнее задание 2. Тема «Учет договоров строительного подряда. Учет финансовых результатов деятельности строительной организации».*

Домашнее задание включает решение типовых задач.

Типовые задачи

**Задача 1.**

Подрядная организация ООО «Трест-строй» устанавливает 3-летний гарантийный срок на выполненные строительные-монтажные работы, то есть срок погашения оценочного обязательства – три года после отчетной даты.

По данным анализа за последние годы, необходимость устранения недостатков возникала в 12 процентах случаев, при этом фактические расходы составляли: в 7% процентах случаев – около 10% договорной стоимости, а в 5 процентах случаев – 20% договорной стоимости.

Какое оценочное обязательство должен был сформировать бухгалтер фирмы на конец 2019 года? За 2017-2019 гг. были выполнены работы по договору на 700 000 000 руб. Определите приведенную стоимость оценочного обязательства на конец 2019 г., 2020 г., 2021 г., если ставка дисконтирования составляет 13 %.

#### **Задача 2.**

Организация (Подрядчик) выполняет работы по двум договорам строительного подряда, по которым учет строительства каждого объекта ведется отдельно. Сумма фактически произведенных накладных расходов в отчетном периоде составила 1 000 000 руб.

В соответствии с учетной политикой распределение косвенных расходов производится пропорционально сметной стоимости работ. Расходы по смете на строительство объекта N 1 составляют 2 000 000 руб., на строительство объекта N 2 - 3 000 000 руб.

Определите коэффициент распределения и сумму накладных расходов по каждому объекту.

#### **Задача 3.**

Согласно заключенному с заказчиком контракту на строительство теплотрассы стоимость работ составляет 2 400 000 руб. (в том числе НДС - 400 000 руб.).

Затраты на выполнение работ согласно смете равны 1 800 000 руб. Все материалы для производства работ подрядчик приобретает самостоятельно.

Срок строительства теплотрассы - с ноября 2018 года по март 2019 года.

В ноябре расходы на выполнение работ составили 400 000 руб.

Даты начала и окончания работ по договору приходятся на разные годы, поэтому бухгалтер должен вести учет по правилам ПБУ 2/2008. Таким образом, по состоянию на 30 ноября нужно определить размер доходов и расходов, подлежащих отражению на счетах учета. Степень завершенности работ на отчетную дату организация определяет на основе доходов.

### **3. Методические материалы, определяющие процедуры оценивания**

Процедура проведения промежуточной аттестации и текущего контроля успеваемости регламентируется локальным нормативным актом, определяющим порядок осуществления текущего контроля успеваемости и промежуточной аттестации обучающихся.

*3.1. Процедура оценивания при проведении промежуточной аттестации обучающихся по дисциплине в форме экзамена и/или дифференцированного зачета (зачета с оценкой)*

Промежуточная аттестация по дисциплине в форме экзамена проводится в 5 семестре.

Используются критерии и шкала оценивания, указанные в п.1.2. Оценка выставляется преподавателем интегрально по всем показателям и критериям оценивания.

Ниже приведены правила оценивания формирования компетенций по показателю оценивания «Знания».

Критерий оценивания	Уровень освоения и оценка			
	«2» (неудовлетв.)	«3» (удовлетвор.)	«4» (хорошо)	«5» (отлично)

Знание терминов и определений, понятий	Не знает терминов и определений	Знает термины и определения, но допускает неточности формулировок	Знает термины и определения	Знает термины и определения, может корректно сформулировать их самостоятельно
Знание основных закономерностей и соотношений, принципов	Не знает основные закономерности и соотношения, принципы построения знаний	Знает основные закономерности, соотношения, принципы построения знаний	Знает основные закономерности, соотношения, принципы построения знаний, их интерпретирует и использует	Знает основные закономерности, соотношения, принципы построения знаний, может самостоятельно их получить и использовать
Объём освоенного материала, усвоение всех дидактических единиц (разделов)	Не знает значительной части материала дисциплины	Знает только основную материал дисциплины, не усвоил его деталей	Знает материал дисциплины в объёме	Обладает твёрдым и полным знанием материала дисциплины, владеет дополнительными знаниями
Полнота ответов на проверочные вопросы	Не даёт ответы на большинство вопросов	Даёт неполные ответы на все вопросы	Даёт ответы на вопросы, но не все - полные	Даёт полные, развернутые ответы на поставленные вопросы
Правильность ответов на вопросы	Допускает грубые ошибки при изложении ответа на вопрос	В ответе имеются существенные ошибки	В ответе имеются несущественные неточности	Ответ верен
Чёткость изложения и интерпретации знаний	Излагает знания без логической последовательности	Излагает знания с нарушениями в логической последовательности	Излагает знания без нарушений в логической последовательности	Излагает знания в логической последовательности, самостоятельно их интерпретируя и анализируя
	Не иллюстрирует изложение поясняющими схемами, рисунками и примерами	Выполняет поясняющие схемы и рисунки небрежно и с ошибками	Выполняет поясняющие рисунки и схемы корректно и понятно	Выполняет поясняющие рисунки и схемы точно и аккуратно, раскрывая полноту усвоенных знаний
	Неверно излагает и интерпретирует знания	Допускает неточности в изложении и интерпретации знаний	Грамотно и по существу излагает знания	Грамотно и точно излагает знания, делает самостоятельные выводы

Ниже приведены правила оценивания формирования компетенций по показателю оценивания «Навыки начального уровня».

Критерий оценивания	Уровень освоения и оценка			
	«2» (неудовлетв.)	«3» (удовлетвор.)	«4» (хорошо)	«5» (отлично)

Навыки выбора методик выполнения заданий	Не может выбрать методику выполнения заданий	Испытывает затруднения по выбору методики выполнения заданий	Без затруднений выбирает стандартную методику выполнения заданий	Применяет теоретические знания для выбора методики выполнения заданий
Навыки выполнения заданий различной сложности	Не имеет навыков выполнения учебных заданий	Имеет навыки выполнения только простых типовых учебных заданий	Имеет навыки выполнения только стандартных учебных заданий	Имеет навыки выполнения как стандартных, так и нестандартных учебных заданий
Навыки самопроверки. Качество сформированных навыков	Допускает грубые ошибки при выполнении заданий, нарушающие логику решения задач	Допускает ошибки при выполнении заданий, нарушения логики решения	Допускает ошибки при выполнении заданий, не нарушающие логику решения	Не допускает ошибок при выполнении заданий
Навыки анализа результатов выполнения заданий, решения задач	Делает некорректные выводы	Испытывает затруднения с формулированием корректных выводов	Делает корректные выводы по результатам решения задачи	Самостоятельно анализирует результаты выполнения заданий
Навыки представления результатов решения задач	Не может проиллюстрировать решение задачи поясняющими схемами, рисунками	Выполняет поясняющие схемы и рисунки небрежно и с ошибками	Выполняет поясняющие рисунки и схемы корректно и понятно	Выполняет поясняющие рисунки и схемы верно и аккуратно

Ниже приведены правила оценивания формирования компетенций по показателю оценивания «Навыки основного уровня».

Критерий оценивания	Уровень освоения и оценка			
	«2» (неудовлетв.)	«3» (удовлетвор.)	«4» (хорошо)	«5» (отлично)
Навыки выбора методик выполнения заданий	Не может выбрать методику выполнения заданий	Испытывает затруднения по выбору методики выполнения заданий	Без затруднений выбирает стандартную методику выполнения заданий	Применяет теоретические знания для выбора методики выполнения заданий
Навыки выполнения заданий различной сложности	Не имеет навыков выполнения учебных заданий	Имеет навыки выполнения только простых типовых учебных заданий	Имеет навыки выполнения только стандартных учебных заданий	Имеет навыки выполнения как стандартных, так и нестандартных учебных заданий
Навыки самопроверки. Качество сформированных навыков	Допускает грубые ошибки при выполнении заданий, нарушающие логику решения	Допускает ошибки при выполнении заданий, нарушения логики решения	Допускает ошибки при выполнении заданий, не нарушающие логику решения	Не допускает ошибок при выполнении заданий



	ния задач			
Навыки анализа результатов выполнения заданий, решения задач	Делает некорректные выводы	Испытывает затруднения с формулированием корректных выводов	Делает корректные выводы по результатам решения задачи	Самостоятельно анализирует результаты выполнения заданий
Навыки представления результатов решения задач	Не может проиллюстрировать решение задачи поясняющими схемами, рисунками	Выполняет поясняющие схемы и рисунки небрежно и с ошибками	Выполняет поясняющие рисунки и схемы корректно и понятно	Выполняет поясняющие рисунки и схемы верно и аккуратно
Навыки обоснования выполнения заданий	Не может обосновать алгоритм выполнения заданий	Испытывает затруднения при обосновании алгоритма выполнения заданий	Обосновывает ход решения задач без затруднений	Грамотно обосновывает ход решения задач
Быстрота выполнения заданий	Не выполняет задания или выполняет их очень медленно, не достигая поставленных задач	Выполняет задания медленно, с отставанием от установленного графика.	Выполняет все поставленные задания в срок	Выполняет все поставленные задания с опережением графика
Самостоятельность в выполнении заданий	Не может самостоятельно планировать и выполнять задания	Выполняет задания только с помощью наставника	Самостоятельно выполняет задания с консультацией у наставника	Выполняет задания самостоятельно, без посторонней помощи
Результативность (качество) выполнения заданий	Выполняет задания некачественно	Выполняет задания с недостаточным качеством	Выполняет задания качественно	Выполняет качественно даже сложные задания

*3.2. Процедура оценивания при проведении промежуточной аттестации обучающихся по дисциплине в форме зачета*

Промежуточная аттестация по дисциплине в форме зачёта не проводится.

*3.3. Процедура оценивания при проведении промежуточной аттестации обучающихся по дисциплине в форме защиты курсовой работы (курсового проекта)*

Промежуточная аттестация по дисциплине в форме защиты курсовой работы/курсового проекта не проводится.

## Приложение 2 к рабочей программе

Шифр	Наименование дисциплины
Б1.В.06	Финансовый учет в строительстве

Код направления подготовки / специальности	38.03.02
Направление подготовки / специальность	Менеджмент
Наименование ОПОП (направленность / профиль)	Менеджмент в инвестиционно-строительной сфере
Год начала подготовки	2023
Уровень образования	бакалавриат
Форма обучения	очная
Год разработки / обновления	2023

## Перечень учебных изданий и учебно-методических материалов

## Печатные учебные издания в НТБ НИУ МГСУ:

№ п/п	Автор, название, место издания, издательство, год издания, количество страниц	Количество экземпляров в библиотеке НИУ МГСУ
1	Кармокова, К. И. Бухгалтерский учет и налогообложение в строительстве : учебное пособие / К. И. Кармокова ; Нац. исслед. Моск. гос. строит. ун-т. - 3-е изд., исправ. - Москва : МГСУ, 2018. - 241 с. : табл. - (Экономика). - Глоссарий.: с. 203-212 . - Библиогр.: с. 213-214 (36 назв.). - ISBN 978-5-7264-1826-1 : 93.00 р. - Текст : непосредственный.	10
	Бабаев, Ю. А. Бухгалтерский учет и анализ : учебник / Ю. А. Бабаев, А. М. Петров. - Москва : Вузовский учебник, 2020. - 301 с. - ISBN 978-5-9558-0327-2 : 1019.78 р. - Текст : непосредственный.	36

## Электронные учебные издания в электронно-библиотечных системах (ЭБС):

№ п/п	Автор, название, место издания, год издания, количество страниц	Ссылка на учебное издание в ЭБС
1	Кармокова, К. И. Бухгалтерский учет и налогообложение в строительстве [Электронный ресурс] : учебное пособие / К. И. Кармокова ; Нац. исследоват. моск. гос. строит. ун-т. - 2-е изд. (эл.). - Электрон. текстовые дан. (1 файл pdf : 246 с.). - Москва : Изд-во МИСИ-МГСУ, 2017. - (Экономика). - ISBN 978-5-7264-1578-9	<a href="http://lib-04.gic.mgsu.ru/lib/2019/97.pdf">http://lib-04.gic.mgsu.ru/lib/2019/97.pdf</a>
2	Финансовый учет в строительстве : [Электронный ресурс] : учебно-методическое пособие / [Е.М. Акимова [и др.] ; А. Г. Бадалова, В. С. Канхва] ; Нац. исследоват. Моск. гос. строит. ун-т. - Учеб. электрон. изд. - Москва : МИСИ-МГСУ, 2019. - URL: <a href="http://lib-04.gic.mgsu.ru/lib/2019/134.pdf">http://lib-04.gic.mgsu.ru/lib/2019/134.pdf</a> . - ISBN 978-5-7264-1950-3 (сетевое). - ISBN 978-5-7264-1949-7 (локальное)	<a href="http://lib-04.gic.mgsu.ru/lib/2019/134.pdf">http://lib-04.gic.mgsu.ru/lib/2019/134.pdf</a>

3	Бухарева, Лидия Владимировна. Бухгалтерский финансовый учет : Учебник для вузов / Л. В. Бухарева, О. В. Дятлова [и др.]. - 5-е изд., пер. и доп. - Москва : Юрайт, 2022. - 528 с. - (Высшее образование). - Режим доступа: Электронно-библиотечная система Юрайт, для авториз. пользователей. - ISBN 978-5-534-14339-3 : 1569.00 р. - Текст : непосредственный.	<a href="https://urait.ru/bcode/495722">https://urait.ru/bcode/495722</a>
---	---	---

## Приложение 3 к рабочей программе

Шифр	Наименование дисциплины
Б1.В.06	Финансовый учет в строительстве

Код направления подготовки / специальности	38.03.02
Направление подготовки / специальность	Менеджмент
Наименование ОПОП (направленность / профиль)	Менеджмент в инвестиционно-строительной сфере
Год начала подготовки	2023
Уровень образования	бакалавриат
Форма обучения	очная
Год разработки / обновления	2023

**Перечень профессиональных баз данных и информационных справочных систем**

Наименование	Электронный адрес ресурса
«Российское образование» - федеральный портал	<a href="http://www.edu.ru/index.php">http://www.edu.ru/index.php</a>
Научная электронная библиотека	<a href="http://elibrary.ru/defaultx.asp?">http://elibrary.ru/defaultx.asp?</a>
Электронная библиотечная система IPRbooks	<a href="http://www.iprbookshop.ru/">http://www.iprbookshop.ru/</a>
Федеральная университетская компьютерная сеть России	<a href="http://www.runnet.ru/">http://www.runnet.ru/</a>
Информационная система "Единое окно доступа к образовательным ресурсам"	<a href="http://window.edu.ru/">http://window.edu.ru/</a>
Научно-технический журнал по строительству и архитектуре «Вестник МГСУ»	<a href="http://www.vestnikmgsu.ru/">http://www.vestnikmgsu.ru/</a>
Научно-техническая библиотека НИУ МГСУ	<a href="http://www.mgsu.ru/resources/Biblioteka/">http://www.mgsu.ru/resources/Biblioteka/</a>

## Приложение 4 к рабочей программе

Шифр	Наименование дисциплины
Б1.В.06	Финансовый учет в строительстве
Код направления подготовки / специальности	38.03.02
Направление подготовки / специальность	Менеджмент
Наименование ОПОП (направленность / профиль)	Менеджмент в инвестиционно-строительной сфере
Год начала подготовки	2023
Уровень образования	бакалавриат
Форма обучения	очная
Год разработки / обновления	2023

## Материально-техническое и программное обеспечение дисциплины

Наименование специальных помещений и помещений для самостоятельной работы	Оснащенность специальных помещений и помещений для самостоятельной работы	Перечень лицензионного программного обеспечения. Реквизиты подтверждающего документа
Учебные аудитории для проведения учебных занятий, текущего контроля и промежуточной аттестации	Рабочее место преподавателя, рабочие места обучающихся	
Помещение для самостоятельной работы обучающихся  <b>Ауд. 41 НТБ</b> на 80 посадочных мест (рабочее место библиотекаря, рабочие места обучающихся)	ИБП GE VH Series VH 700 Источник бесперебойного питания РИП-12 (2 шт.) Компьютер/ТИП №5 (2 шт.) Компьютер Тип № 1 (6 шт.) Контрольно-пусковой блок С2000-КПБ (26 шт.) Монитор / Samsung 21,5" S22C200B (80 шт.) Плоттер / HP DJ T770 Прибор приемно-контрольный С2000-АСПТ (2 шт.) Принтер / HP LaserJet P2015 DN Принтер /Тип № 4 н/т Принтер HP LJ Pro 400 M401dn Системный блок / Kraftway Credo тип 4 (79 шт.) Электронное табло 2000*950	Adobe Acrobat Reader DC (ПО предоставляется бесплатно на условиях OpLic) Adobe Flash Player (ПО предоставляется бесплатно на условиях OpLic) APM Civil Engineering (Договор № 109/9.13_АО НИУ от 09.12.13 (НИУ-13)) ArcGIS Desktop (Договор передачи с ЕСПИ СНГ 31 лицензии от 27.01.2016) ArhciCAD [22] (Б\Д; Веб-кабинет или подписка; OpenLicense) AutoCAD [2018] (Б\Д; Веб-кабинет или подписка; OpenLicense) AutoCAD [2020] (Б\Д; Веб-кабинет или подписка; OpenLicense) Autodesk Revit [2018] (Б\Д; Веб-кабинет или подписка; OpenLicense) Autodesk Revit [2020] (Б\Д; Веб-кабинет или подписка; OpenLicense) CorelDRAW [GSX5;55] (Договор № 292/10.11- АО НИУ от 28.11.2011 (НИУ-11)) eLearnBrowser [1.3] (Договор ГМЛ-Л-16/03-846 от 30.03.2016) Google Chrome (ПО предоставляется бес-

Наименование специальных помещений и помещений для самостоятельной работы	Оснащенность специальных помещений и помещений для самостоятельной работы	Перечень лицензионного программного обеспечения. Реквизиты подтверждающего документа
		<p>платно на условиях OpLic) Lazarus (ПО предоставляется бесплатно на условиях OpLic) Mathcad [Edu.Prime;3;30] (Договор №109/9.13_АО НИУ от 09.12.13 (НИУ-13)) Mathworks Matlab [R2008a;100] (Договор 089/08-ОК(ИОП) от 24.10.2008) Mozilla Firefox (ПО предоставляется бесплатно на условиях OpLic) MS Access [2013;Im] (OpenLicense; Подписка Azure Dev Tools; БД; Веб-кабинет) MS ProjectPro [2013;ImX] (OpenLicense; Подписка Azure Dev Tools; БД; Веб-кабинет) MS VisioPro [2013;ADT] (OpenLicense; Подписка Azure Dev Tools; БД; Веб-кабинет) MS Visual FoxPro [ADT] (OpenLicense; Подписка Azure Dev Tools; БД; Веб-кабинет) nanoCAD СПДС Стройплощадка (Договор бесплатной передачи / партнерство) PascalABC [3.2.0.1311] (ПО предоставляется бесплатно на условиях OpLic) Visual Studio Ent [2015;Imx] (OpenLicense; Подписка Azure Dev Tools; БД; Веб-кабинет) Visual Studio Expr [2008;ImX] (OpenLicense; Подписка Azure Dev Tools; БД; Веб-кабинет) WinPro 7 [ADT] (OpenLicense; Подписка Azure Dev Tools; БД; Веб-кабинет) Компас-3D V14 АЕС (Договор № 109/9.13_АО НИУ от 09.12.13 (НИУ-13)) ПК ЛИРА-САПР [2013] (Договор № 109/9.13_АО НИУ от 09.12.13 (НИУ-13))</p>
<p>Помещение для самостоятельной работы обучающихся</p> <p><b>Ауд. 59 НТБ</b> на 5 посадочных мест, оборудованных компьютерами (рабочее место библиотекаря, рабочие места обучающихся, рабочее место для лиц с ограниченными возможностями здоровья) Читальный зал</p>	<p>Компьютер / ТИП №5 (4 шт.) Монитор Acer 17" AL1717 (4 шт.) Монитор Samsung 24" S24C450B Системный блок Kraftway Credo KC36 2007 (4 шт.) Системный блок Kraftway Credo KC43 с KSS тип3 Принтер/HP LaserJet P2015 DN Аудиторный стол для инвалидов-колясочников Видеоувеличитель /Optelec ClearNote Джойстик компьютерный беспроводной Клавиатура Clevy с большими кнопками и накладкой (беспроводная) Кнопка компьютерная выносная малая Кнопка компьютерная выносная малая (2 шт.)</p>	<p>Google Chrome (ПО предоставляется бесплатно на условиях OpLic (не требуется)) Adobe Acrobat Reader DC (ПО предоставляется бесплатно на условиях OpLic (не требуется)) eLearnBrowser [1.3] (Договор ГМЛ-Л-16/03-846 от 30.03.2016) Mozilla Firefox (ПО предоставляется бесплатно на условиях OpLic (лицензия не требуется)) MS OfficeStd [2010; 300] (Договор № 162/10 - АО НИУ от 18.11.2010 (НИУ-10)) Adobe Acrobat Reader [11] (ПО предоставляется бесплатно на условиях OpLic (лицензия не требуется)) K-Lite Codec Pack (ПО предоставляется бесплатно на условиях OpLic (лицензия не требуется))</p>

Наименование специальных помещений и помещений для самостоятельной работы	Оснащенность специальных помещений и помещений для самостоятельной работы	Перечень лицензионного программного обеспечения. Реквизиты подтверждающего документа
на 52 посадочных места		
Помещение для самостоятельной работы обучающихся  <b>Ауд. 84 НТБ</b> На 5 посадочных мест, оборудованных компьютерами (рабочее место библиотекаря, рабочие места обучающихся) Читальный зал на 52 посадочных места	Монитор Acer 17" AL1717 (5 шт.) Системный блок Kraftway KW17 2010 (5 шт.)	AutoCAD [2020] (Б\Д; Веб-кабинет или подписка; OpenLicense) Eurosoft STARK [201W;20] (Договор № 089/08-ОК(ИОП) от 24.10.2008) MS OfficeStd [2010; 300] (Договор № 162/10 - АО НИУ от 18.11.2010 (НИУ-10)) nanoCAD СПДС Конструкции (Договор бесплатной передачи / партнерство) WinPro 7 [ADT] (OpenLicense; Подписка Azure Dev Tools; Б\Д; Веб-кабинет) ПК ЛИРА-САПР [2013R5] (ПО предоставляется бесплатно на условиях OpLic (лицензия не требуется))

Федеральное государственное бюджетное образовательное учреждение высшего образования  
**«НАЦИОНАЛЬНЫЙ ИССЛЕДОВАТЕЛЬСКИЙ МОСКОВСКИЙ ГОСУДАР-  
СТВЕННЫЙ СТРОИТЕЛЬНЫЙ УНИВЕРСИТЕТ»**

**РАБОЧАЯ ПРОГРАММА**

Шифр	Наименование дисциплины
Б1.В.07	Логистический менеджмент

Код направления подготовки / специальности	38.03.02
Направление подготовки / специальность	Менеджмент
Наименование ОПОП (направленность / профиль)	Менеджмент в инвестиционно-строительной сфере
Год начала подготовки	2023
Уровень образования	бакалавриат
Форма обучения	очная
Год разработки / обновления	2023

Разработчики:

должность	ученая степень, ученое звание	ФИО
доцент	к.э.н., доцент	Дмитриева Е.И.

Рабочая программа дисциплины разработана и одобрена кафедрой (структурным подразделением) «Менеджмент и инновации»

Рабочая программа утверждена методической комиссией по УГСН, протокол № 10 от «16» июня 2023 г.



## 1. Цель освоения дисциплины

Целью освоения дисциплины «Логистический менеджмент» является формирование компетенций обучающегося в области логистического подхода к управлению предприятием, логистического мировоззрения, устойчивых знаний в области управления материальными потоками и сопутствующими им информационными, финансовыми потоками, их оптимизации на макро- и микроуровне.

Программа составлена в соответствии с требованиями Федерального государственного образовательного стандарта высшего образования по направлению подготовки 38.03.02 Менеджмент.

Дисциплина относится к части, формируемой участниками образовательных отношений, Блока 1 «Дисциплины (модули)» основной профессиональной образовательной программы «Менеджмент в инвестиционно-строительной сфере». Дисциплина является обязательной для изучения.

## 2. Перечень планируемых результатов обучения по дисциплине, соотнесенных с планируемыми результатами освоения образовательной программы

Код и наименование компетенции (результат освоения)	Код и наименование индикатора достижения компетенции
УК-2. Способен определять круг задач в рамках поставленной цели и выбирать оптимальные способы их решения, исходя из действующих правовых норм, имеющихся ресурсов и ограничений	УК-2.4 Выбор способа и алгоритма решения задач профессиональной деятельности с учётом наличия ограничений и ресурсов
ПК-1. Способность обобщать информацию о технике, технологиях и организации строительства с целью принятия эффективных управленческих решений в функциональных областях менеджмента предприятий инвестиционно-строительной сферы	ПК-1.8 Описание функциональных областей логистической системы предприятия инвестиционно-строительной сферы
	ПК-1.9 Выбор методов проведения логистического анализа предприятия инвестиционно-строительной сферы
	ПК-1.10 Определение потребности производства строительно-монтажных работ в материально-технических, трудовых и финансовых ресурсах
ПК-2. Способность применять методы количественного и качественного анализа информации при принятии управленческих решений для построения экономических, финансовых и организационно-управленческих моделей путем их адаптации к конкретным задачам управления	ПК-2.2 Описание способов сбора и анализа исходных данных, необходимых для построения экономических, финансовых и организационно-управленческих моделей и оценки их реализуемости
	ПК-2.4 Определение необходимых нормативных, методических и бюджетных предпосылок для построения экономических, финансовых и организационно-управленческих моделей и их адаптации к конкретным задачам управления
	ПК-2.5 Выбор методов количественного и качественного анализа информации при принятии управленческих решений для построения экономических, финансовых и организационно-управленческих моделей путем их адаптации к конкретным задачам управления
	ПК-2.7 Оценка показателей эффективности реализации экономических, финансовых и организационно-управленческих моделей применительно к конкретным задачам управления

Код и наименование компетенции (результат освоения)	Код и наименование индикатора достижения компетенции
ПК-3. Способность организовывать процессы стратегического, тактического и оперативного управления	ПК-3.1 Идентификация профессиональных задач по организации стратегического, тактического и оперативного управления
	ПК-3.2 Описание типовых методов и способов реализации профессиональных задач по организации стратегического, тактического и оперативного управления
	ПК-3.3 Выбор методов и способов выполнения профессиональных задач по обеспечению качества организации стратегического, тактического и оперативного управления

Код и наименование индикатора достижения компетенции	Наименование показателя оценивания (результата обучения по дисциплине)
УК-2.4 Выбор способа решения задачи профессиональной деятельности с учётом наличия ограничений и ресурсов	<b>Знает</b> виды ресурсов и ограничений для решения профессиональных задач логистического менеджмента <b>Знает</b> основные методы оценки разных способов решения задач при выполнении логистической деятельности <b>Знает</b> действующее законодательство и правовые нормы, регулирующие логистическую деятельность <b>Имеет навыки (начального уровня)</b> работы с нормативно-правовой документацией в сфере логистического менеджмента
ПК-1.8 Описание функциональных областей логистической системы предприятия инвестиционно-строительной сферы	<b>Знает</b> функциональные области логистической системы предприятия инвестиционно-строительной сферы
ПК-1.9 Выбор методов проведения логистического анализа предприятия инвестиционно-строительной сферы	<b>Знает</b> основные методы проведения логистического анализа предприятия инвестиционно-строительной сферы <b>Имеет навыки (начального уровня)</b> проведения логистического анализа предприятия инвестиционно-строительной сферы
ПК-1.10 Определение потребности производства строительно-монтажных работ в материально-технических, трудовых и финансовых ресурсах	<b>Имеет навыки (начального уровня)</b> определения потребности производства строительно-монтажных работ в материально-технических, трудовых и финансовых ресурсах с применением логистического менеджмента
ПК-2.2 Описание способов сбора и анализа исходных данных, необходимых для построения экономических, финансовых и организационно-управленческих моделей и оценки их реализуемости	<b>Знает</b> способы сбора и анализа исходных данных, необходимых для построения экономических, финансовых и организационно-управленческих моделей в логистическом менеджменте <b>Имеет навыки (начального уровня)</b> проведения оценки реализуемости экономических, финансовых и организационно-управленческих моделей в логистическом менеджменте
ПК-2.4 Определение необходимых нормативных, методических и бюджетных предпосылок для построения экономических, финансовых и организационно-управленческих моделей и их адаптации к конкретным задачам управления	<b>Знает</b> необходимые нормативные, методические и бюджетные предпосылки для построения экономических, финансовых и организационно-управленческих моделей в логистическом менеджменте <b>Знает</b> основные способы адаптации к конкретным задачам управления экономических, финансовых и организационно-управленческих моделей в логистическом менеджменте
ПК-2.5 Выбор методов количественного и качественного анализа ин-	<b>Знает</b> основные методы количественного и качественного анализа информации при принятии управленческих реше-

Код и наименование индикатора достижения компетенции	Наименование показателя оценивания (результата обучения по дисциплине)
формации при принятии управленческих решений для построения экономических, финансовых и организационно-управленческих моделей путем их адаптации к конкретным задачам управления	ний для построения экономических, финансовых и организационно-управленческих моделей путем их адаптации к конкретным задачам логистического менеджмента
ПК-2.7 Оценка показателей эффективности реализации экономических, финансовых и организационно-управленческих моделей применительно к конкретным задачам управления	<b>Знает</b> основные показатели эффективности реализации экономических, финансовых и организационно-управленческих моделей в логистическом менеджменте <b>Имеет навыки (начального уровня)</b> проведения оценки показателей эффективности реализации экономических, финансовых и организационно-управленческих моделей применительно к конкретным задачам логистического менеджмента
ПК-3.1 Идентификация профессиональных задач по организации стратегического, тактического и оперативного управления	<b>Знает</b> основы организации стратегического, тактического и оперативного управления в логистическом менеджменте <b>Имеет навыки (начального уровня)</b> по идентификации профессиональных задач по организации стратегического, тактического и оперативного управления в логистическом менеджменте
ПК-3.2 Описание типовых методов и способов реализации профессиональных задач по организации стратегического, тактического и оперативного управления	<b>Знает</b> типовые методы и способы реализации профессиональных задач по организации стратегического, тактического и оперативного управления в логистическом менеджменте
ПК-3.3 Выбор методов и способов выполнения профессиональных задач по обеспечению качества организации стратегического, тактического и оперативного управления	<b>Знает</b> основные методы и способы выполнения профессиональных задач по обеспечению качества организации стратегического, тактического и оперативного управления в логистическом менеджменте

Информация о формировании и контроле результатов обучения представлена в Фонде оценочных средств (Приложение 1).

### 3. Трудоемкость дисциплины и видов учебных занятий по дисциплине

Общая трудоемкость дисциплины составляет 3 зачетных единиц (108 академических часов).

*(1 зачетная единица соответствует 36 академическим часам)*

Видами учебных занятий и работы обучающегося по дисциплине могут являться.

Обозначение	Виды учебных занятий и работы обучающегося
Л	Лекции
ЛР	Лабораторные работы
ПЗ	Практические занятия
КоП	Компьютерный практикум
КРП	Групповые и индивидуальные консультации по курсовым работам (курсовым проектам)
СР	Самостоятельная работа обучающегося в период теоретического обучения
К	Самостоятельная работа обучающегося и контактная работа обучающегося с преподавателем в период промежуточной аттестации

## Структура дисциплины:

Форма обучения – очная.

№	Наименование раздела дисциплины	Семестр	Количество часов по видам учебных занятий и работы обучающегося							Формы промежуточной аттестации, текущего контроля успеваемости
			Л	ЛР	ПЗ	Коп	КРП	СР	К	
1	Основы логистического менеджмента	4	14	-	10	-	-	51	9	<i>Домашнее задание (р. 1, 2)</i> <i>Контрольная работа (р. 1, 2)</i>
2	Управление логистикой на предприятии	4	18	-	6	-	-	51	9	
	Итого:	4	32	-	16	-	-	51	9	<i>Зачёт</i>

#### 4. Содержание дисциплины, структурированное по видам учебных занятий и разделам

При проведении аудиторных учебных занятий предусмотрено проведение текущего контроля успеваемости:

- в рамках практических занятий предусмотрено выполнение обучающимися контрольной работы.

##### 4.1 Лекции

Форма обучения – очная.

№	Наименование раздела дисциплины	Тема и содержание лекций
1	Основы логистического менеджмента	<p><b>Тема 1. Введение в логистический менеджмент</b> История возникновения и развития логистического менеджмента. Определение логистического менеджмента. Актуальность изучения логистики. Субъект, объект, предмет логистики. Цель логистики. Правило «7R». Принципы логистики. Современные тенденции развития логистики на Западе и в России. Схема логистической системы предприятия инвестиционно-строительной сферы.</p> <p><b>Тема 2. Основные понятия логистического менеджмента</b> Логистическая система: понятие, виды, свойства логистических систем. Понятие логистического потока. Материальные потоки: определение, классификация, показатели, характеризующие материальный поток. Информационные потоки и их характеристика. Финансовые потоки и их характеристика. Сервисный поток в логистике. Схемы движения потоков в логистике. Логистические операции: определение, основные виды. Системный подход в логистике. Примеры логистических систем и цепей на предприятиях инвестиционно-строительной сферы.</p> <p><b>Тема 3. Функции и методы логистического менеджмента</b> Логистическая функция. Формирование функционала логистики. Основные подходы и методы, применяемые для решения задач в области логистики. Методы логистического анализа: ABC-анализ, XYZ-анализ, комплексный ABC-XYZ анализ. Практическое применение методов логистического анализа в деятельности предприятий инвестиционно-строительной сферы. Логистические издержки: понятие и виды.</p>

		<p><b>Тема 4. Логистические концепции и системы</b>          Концепция «Точно в срок». Система «Канбан». Концепция «Планирование потребностей/ресурсов»: MRP, MRPII, DRP, DRPII. Концепция «тощее производство». Концепция «реагирование на спрос»: метод определения точки заказа (перезаказа), метод быстрого реагирования, метод непрерывного пополнения запасов, метод автоматического пополнения запасов. «Тянущие» и «толкающие» системы в логистике.</p>
2	Управление логистикой на предприятии	<p><b>Тема 5. Управление логистической деятельностью на предприятии</b>          Управление логистической деятельностью: прогнозирование, нормирование, планирование, реализация (организация), контроль, анализ, регулирование. Структура предприятия и организация управления логистикой. Виды управленческих решений в логистике. Примеры организационных структур предприятий инвестиционно-строительной сферы.</p> <p><b>Тема 6. Подсистемы (виды) логистического менеджмента</b></p> <p><b><i>Закупочная логистика</i></b>          Определение. Цель, задачи и функции закупочной логистики. Этапы реализации закупочной логистики. Методы определения потребности в материалах. Формы организации поставок: прямая и складская или многоуровневая. Выбор поставщика.</p> <p><b><i>Логистика запасов</i></b>          Определение запасов, логистики запасов. Цели создания запасов. Классификация запасов. Разработка системы управления запасами на предприятии. Методы расчета стоимости запасов (LIFO, FIFO, средние затраты). Ключевые показатели запасов. Основные методы управления запасами: Q-модель, P-модель и др.</p> <p><b><i>Производственная логистика</i></b>          Определение. Цель, задачи и функции производственной логистики. Принципы организации производства. Традиционная и логистическая концепции организации производства.</p> <p><b><i>Складская логистика</i></b>          Определение. Задачи и функции складской логистики. Определение склада. Классификация складского хозяйства строительного предприятия. Система показателей работы склада: показатели интенсивности работы склада, эффективности использования складских помещений.</p> <p><b><i>Транспортная логистика</i></b>          Определение. Задачи и функции транспортной логистики. Основная цель транспортной логистики. Выбор вида транспортного средства. Транспортная характеристика груза. Маркировка груза.</p> <p><b><i>Распределительная логистика</i></b>          Определение. Цель распределительной логистики. Задачи и функции сбытовой логистики. Логистический канал, логистическая цепь. Организация сбытовой работы на предприятии инвестиционно-строительной сферы.</p> <p><b><i>Информационная логистика</i></b>          Определение. Функции информационной логистики. Взаимодействие материальных и информационных потоков. Информационно насыщенные области логистики – снабжение, запасы, склад и транспорт.</p> <p><b>Тема 7. Эффективность логистического менеджмента</b>          Понятие эффективности логистической системы. Комплексные показатели эффективности логистической системы: общие логистические издержки, качество логистического сервиса, продолжительность логистических циклов, производительность (результативность) логистической системы, возврат на инвестиции в логистическую инфраструктуру. Подходы к оценке эффективности логистической системы.</p>

#### 4.2 Лабораторные работы.

Не предусмотрено учебным планом.

## 4.3 Практические занятия

Форма обучения – очная.

№	Наименование раздела дисциплины	Тема и содержание занятия
1	Основы логистического менеджмента	<p><b>Тема 1. Введение в логистический менеджмент</b> Решение ситуационных задач по использованию методов логистики для обеспечения рациональных перемещений материальных потоков.</p> <p><b>Тема 2. Основные понятия логистического менеджмента</b> Изучить организационную структуру предприятия (по литературным источникам либо на материалах конкретной фирмы), выявив при этом службы, реализующие те или иные функции логистики: — оценить возможность выделения единой логистической службы; — наметить состав ее функций; — оценить целесообразность реорганизации предприятия; — обозначить факторы, которые могут оказать сдерживающее влияние на преобразование организационной структуры.</p> <p><b>Тема 3. Функции и методы логистического менеджмента</b> Проанализировать конкретную логистическую систему, для чего: выделить ее подсистемы, охарактеризовать внутрисистемные связи и организацию, а также описать интегративные качества, обусловленные наличием данных элементов, данных связей и данной организации.</p> <p><b>Тема 4. Логистические концепции и системы</b> Разбор вопросов по логистическим системам управления производством: МРП-1, МРП-2, Канбан, ОПТ. Решение ситуационных задач по управлению материальными потоками в соответствии с толкающим принципом; в соответствии с тянущим принципом.</p>
2	Управление логистикой на предприятии	<p><b>Тема 5. Управление логистической деятельностью на предприятии</b> Проанализировать конкретную материалопроводящую систему, оценив при этом метод, посредством которого она сформирована: классический или системный, а также оценить резервы повышения эффективности ее функционирования от применения системного подхода (решение ситуационных задач).</p> <p><b>Тема 6. Подсистемы (виды) логистического менеджмента</b> Познакомиться с деятельностью службы снабжения какой-либо фирмы, обратив при этом внимание на следующие вопросы: 1. Комплекс задач, которые решает на предприятии служба снабжения. 2. Порядок определения существенных для логистических процессов условий договоров поставки: транспортировка, тара и упаковка поставляемых товаров, сроки поставки, количество поставляемых товаров, имущественная ответственность за несвоевременную поставку или поставку некачественных (или не комплектных) товаров и др. 3. Методы, которыми пользуется персонал службы снабжения при выборе поставщиков.</p>

		<p><b>Тема 7. Эффективность логистического менеджмента</b> Исследовать распределительную систему конкретной фирмы в плане анализа степени рациональности решения задач, освоенных в процессе изучения темы, обратив внимание на следующие вопросы:</p> <ol style="list-style-type: none"> <li>1. Поставлена ли задача сквозного управления материальными потоками, если да, то на каком уровне управления сформулирована эта задача.</li> <li>2. Есть ли экономический компромисс между участниками процесса распределения.</li> <li>3. Насколько согласована по своим параметрам техника, используемая в исследуемой системе распределения.</li> </ol>
--	--	---

#### 4.4 Компьютерные практикумы.

Не предусмотрено учебным планом.

#### 4.5 Групповые и индивидуальные консультации по курсовым работам (курсовым проектам).

Не предусмотрено учебным планом.

#### 4.6 Самостоятельная работа обучающегося в период теоретического обучения

Самостоятельная работа обучающегося в период теоретического обучения включает в себя:

- самостоятельную подготовку к учебным занятиям, включая подготовку к аудиторным формам текущего контроля успеваемости;
- выполнение домашнего задания;
- самостоятельную подготовку к промежуточной аттестации.

В таблице указаны темы для самостоятельного изучения обучающимся:  
Форма обучения – очная.

№	Наименование раздела дисциплины	Темы для самостоятельного изучения
1	Основы логистического менеджмента	Темы для самостоятельного изучения соответствуют темам аудиторных учебных занятий.
2	Управление логистикой на предприятии	Темы для самостоятельного изучения соответствуют темам аудиторных учебных занятий.

#### 4.7 Самостоятельная работа обучающегося и контактная работа обучающегося с преподавателем в период промежуточной аттестации

Работа обучающегося в период промежуточной аттестации включает в себя подготовку к формам промежуточной аттестации (к зачёту), а также саму промежуточную аттестацию.

## 5. Оценочные материалы по дисциплине

Фонд оценочных средств по дисциплине приведён в Приложении 1 к рабочей программе дисциплины.

Оценочные средства для проведения промежуточной аттестации, а также текущего контроля по дисциплине хранятся на кафедре (структурном подразделении), ответственной за преподавание данной дисциплины.

## **6. Учебно-методическое и материально-техническое обеспечение дисциплины**

Основные принципы осуществления учебной работы обучающихся изложены в локальных нормативных актах, определяющих порядок организации контактной работы и порядок самостоятельной работы обучающихся. Организация учебной работы обучающихся на аудиторных учебных занятиях осуществляется в соответствии с п.3.

### *6.1 Перечень учебных изданий и учебно-методических материалов для освоения дисциплины*

Для освоения дисциплины обучающийся может использовать учебные издания и учебно-методические материалы, имеющиеся в научно-технической библиотеке НИУ МГСУ и/или размещённые в Электронных библиотечных системах.

Актуальный перечень учебных изданий и учебно-методических материалов представлен в Приложении 2 к рабочей программе дисциплины.

### *6.2 Перечень профессиональных баз данных и информационных справочных систем*

При осуществлении образовательного процесса по дисциплине используются профессиональные базы данных и информационных справочных систем, перечень которых указан в Приложении 3 к рабочей программе дисциплины.

### *6.3 Перечень материально-технического, программного обеспечения освоения дисциплины*

Учебные занятия по дисциплине проводятся в помещениях, оснащенных соответствующим оборудованием и программным обеспечением.

Перечень материально-технического и программного обеспечения дисциплины приведен в Приложении 4 к рабочей программе дисциплины.



Шифр	Наименование дисциплины
Б1.В.07	Логистический менеджмент

Код направления подготовки / специальности	38.03.02
Направление подготовки / специальность	Менеджмент
Наименование ОПОП (направленность / профиль)	Менеджмент в инвестиционно-строительной сфере
Год начала подготовки	2023
Уровень образования	бакалавриат
Форма обучения	очная
Год разработки/обновления	2023

### ФОНД ОЦЕНОЧНЫХ СРЕДСТВ

#### 1. Описание показателей и критериев оценивания компетенций, описание шкал оценивания

Оценивание формирования компетенций производится на основе показателей оценивания, указанных в п.2. рабочей программы и в п.1.1 ФОС.

Связь компетенций, индикаторов достижения компетенций и показателей оценивания приведена в п.2 рабочей программы.

##### 1.1 Описание формирования и контроля показателей оценивания

Оценивание уровня освоения обучающимся компетенций осуществляется с помощью форм промежуточной аттестации и текущего контроля. Формы промежуточной аттестации и текущего контроля успеваемости по дисциплине, с помощью которых производится оценивание, указаны в учебном плане и в п.3 рабочей программы.

В таблице приведена информация о формировании результатов обучения по дисциплине разделами дисциплины, а также о контроле показателей оценивания компетенций формами оценивания.

Наименование показателя оценивания (результата обучения по дисциплине)	Номера разделов дисциплины	Формы оценивания (формы промежуточной аттестации, текущего контроля успеваемости)
<b>Знает</b> виды ресурсов и ограничений для решения профессиональных задач логистического менеджмента	1	<i>Контрольная работа Зачёт</i>
<b>Знает</b> основные методы оценки разных способов решения задач при выполнении логистической деятельности	1	<i>Контрольная работа Зачёт</i>
<b>Знает</b> действующее законодательство и правовые нормы, регулирующие логистическую деятельность	1	<i>Зачёт</i>
<b>Имеет навыки (начального уровня)</b> работы с нормативно-правовой документацией в сфере логистического менеджмента	1	<i>Домашнее задание</i>
<b>Знает</b> функциональные области логистической системы предприятия инвестиционно-строительной сферы	2	<i>Контрольная работа Зачёт</i>
<b>Знает</b> основные методы проведения логистического	2	<i>Контрольная работа</i>

анализа предприятия инвестиционно-строительной сферы		<i>Зачёт</i>
<b>Имеет навыки (начального уровня)</b> проведения логистического анализа предприятия инвестиционно-строительной сферы	2	<i>Домашние задание</i>
<b>Имеет навыки (начального уровня)</b> определения потребности производства строительно-монтажных работ в материально-технических, трудовых и финансовых ресурсах с применением логистического менеджмента	1,2	<i>Домашние задание</i>
<b>Знает</b> способы сбора и анализа исходных данных, необходимых для построения экономических, финансовых и организационно-управленческих моделей в логистическом менеджменте	1,2	<i>Зачёт</i>
<b>Имеет навыки (начального уровня)</b> проведения оценки реализуемости экономических, финансовых и организационно-управленческих моделей в логистическом менеджменте	1,2	<i>Домашние задание Зачёт</i>
<b>Знает</b> необходимые нормативные, методические и бюджетные предпосылки для построения экономических, финансовых и организационно-управленческих моделей в логистическом менеджменте	1,2	<i>Зачёт</i>
<b>Знает</b> основные способы адаптации к конкретным задачам управления экономических, финансовых и организационно-управленческих моделей в логистическом менеджменте	2	<i>Зачёт</i>
<b>Знает</b> основные методы количественного и качественного анализа информации при принятии управленческих решений для построения экономических, финансовых и организационно-управленческих моделей путем их адаптации к конкретным задачам логистического менеджмента	2	<i>Контрольная работа Зачёт</i>
<b>Знает</b> основные показатели эффективности реализации экономических, финансовых и организационно-управленческих моделей в логистическом менеджменте	2	<i>Контрольная работа Зачёт</i>
<b>Имеет навыки (начального уровня)</b> проведения оценки показателей эффективности реализации экономических, финансовых и организационно-управленческих моделей применительно к конкретным задачам логистического менеджмента	2	<i>Домашние задание Зачёт</i>
<b>Знает</b> основы организации стратегического, тактического и оперативного управления в логистическом менеджменте	2	<i>Контрольная работа Зачёт</i>
<b>Имеет навыки (начального уровня)</b> по идентификации профессиональных задач по организации стратегического, тактического и оперативного управления в логистическом менеджменте	2	<i>Домашние задание Зачёт</i>
<b>Знает</b> типовые методы и способы реализации профессиональных задач по организации стратегического, тактического и оперативного управления в логистическом менеджменте	2	<i>Зачёт</i>
<b>Знает</b> основные методы и способы выполнения профессиональных задач по обеспечению качества организации стратегического, тактического и оперативного управления в логистическом менеджменте	2	<i>Зачёт</i>

## 1.2 Описание критериев оценивания компетенций и шкалы оценивания

При проведении промежуточной аттестации в форме зачёта используется шкала оценивания: «Не зачтено», «Зачтено».

Показателями оценивания являются знания и навыки обучающегося, полученные при изучении дисциплины.

Критериями оценивания достижения показателей являются:

Показатель оценивания	Критерий оценивания
Знания	Знание терминов и определений, понятий
	Знание основных закономерностей и соотношений, принципов
	Объём освоенного материала, усвоение всех дидактических единиц (разделов)
	Полнота ответов на проверочные вопросы
	Правильность ответов на вопросы
	Чёткость изложения и интерпретации знаний
Навыки начального уровня	Навыки выбора методик выполнения заданий
	Навыки выполнения заданий различной сложности
	Навыки самопроверки. Качество сформированных навыков
	Навыки анализа результатов выполнения заданий, решения задач
	Навыки представления результатов решения задач

## 2. Типовые контрольные задания для оценивания формирования компетенций

### 2.1 Промежуточная аттестация

2.1.1 Промежуточная аттестация в форме экзамена, дифференцированного зачёта (зачета с оценкой), зачета

Форма(ы) промежуточной аттестации:

- зачёт в 4 семестре (очная форма обучения).

Перечень типовых вопросов (заданий) для проведения зачёта в 4 семестре (очная форма обучения):

№	Наименование раздела дисциплины	Типовые вопросы / задания
1	Основы логистического менеджмента	<ol style="list-style-type: none"> <li>1. Перечислите основные этапы развития логистики с момента ее возникновения и до наших дней.</li> <li>2. Приведите одно из определений понятия «логистика»</li> <li>3. Обоснуйте, почему изучение логистики актуально в настоящее время.</li> <li>4. Дайте определение понятий субъект, объект, предмет логистики.</li> <li>5. В чем заключается основная цель логистики. Опишите составляющие «правила семи R»</li> <li>6. Перечислите основные принципы логистики.</li> <li>7. Охарактеризуйте современные тенденции развития логистики на Западе и в России.</li> <li>8. Опишите схему логистической системы предприятия ИСС.</li> <li>9. Дайте определение логистической системы, перечислите виды логистических систем.</li> <li>10. Перечислите свойства логистической системы.</li> <li>11. Дайте определение логистического потока.</li> </ol>

		<p>12. Дайте определения материального, информационного, финансового и сервисного потоков.</p> <p>13. Перечислите виды материальных потоков.</p> <p>14. Перечислите показатели, характеризующие материальный поток.</p> <p>15. Охарактеризуйте движение материальных, информационных, финансовых и сервисных потоков предприятия инвестиционно-строительной сферы.</p> <p>16. Дайте определение логистической операции, перечислите их основные виды.</p> <p>17. Опишите сущность системного подхода в логистике.</p> <p>18. Дайте определение логистической функции, перечислите их виды.</p> <p>19. Перечислите основные методы, применяемые для решения задач в области логистики.</p> <p>20. Опишите принцип Паретто. В чем заключается его основной смысл?</p> <p>21. Опишите последовательность применения ABC-анализа.</p> <p>22. Опишите последовательность применения XYZ-анализа.</p> <p>23. Опишите последовательность применения комплексного ABC-XYZ анализа.</p> <p>24. Дайте определение логистических издержек, перечислите их виды.</p> <p>25. Дайте определение «тянущих» и «толкающих» систем в логистике?</p> <p>26. В чем суть концепции «точно в срок»?</p> <p>27. Каким образом функционирует логистическая система «Канбан»?</p> <p>28. В чем суть концепции концепция «Планирование потребностей/ ресурсов»</p> <p>29. Охарактеризуйте микрологистические систем: MRP, MRP II, DRP, DRP II. К какому типу логистических систем они относятся?</p> <p>30. В чем суть концепции «Тощее производство»?</p> <p>31. В чем суть концепции «Реагирование на спрос»</p> <p>32. Охарактеризуйте метод определения точки заказа (перезаказа), метод быстрого реагирования, метод непрерывного пополнения запасов и метод автоматического пополнения запасов.</p>
2	Управление логистикой на предприятии	<p>33. Дайте определение понятию управление логистической деятельностью.</p> <p>34. Перечислите и охарактеризуйте функции управления логистической деятельностью.</p> <p>35. Перечислите и охарактеризуйте уровни управления логистикой.</p> <p>36. Каким образом происходит процесс организация логистической деятельности на предприятии инвестиционно-строительной сферы?</p> <p>37. Охарактеризуйте виды управленческих решений, принимаемых в логистике.</p> <p>38. Дайте определение закупочной логистики.</p> <p>39. Перечислите задачи и функции закупочной логистики.</p> <p>40. В чем заключается отличие традиционного снабжения от снабжения, основанного на логистическом подходе?</p> <p>41. Дайте определение запасов и логистики запасов.</p> <p>42. Опишите цели создания запасов.</p> <p>43. Какие вы знаете виды запасов.</p> <p>44. Перечислите задачи и функции логистики запасов.</p>

		<p>45. Охарактеризуйте состав затрат по запасам.</p> <p>46. Перечислите и охарактеризуйте методы расчета стоимости запасов.</p> <p>47. Какие вы знаете ключевые показатели запасов?</p> <p>48. Дайте определение производственной логистики</p> <p>49. Перечислите задачи и функции производственной логистики.</p> <p>50. В чем различие традиционной и логистической концепции организации производства.</p> <p>51. Перечислите показатели эффективности логистического подхода к управлению материальными потоками на предприятии.</p> <p>52. Дайте определение склада</p> <p>53. Перечислите виды складов в строительстве.</p> <p>54. Какие основные проблемы складской логистики Вы знаете?</p> <p>55. Перечислите задачи и функции складской логистики.</p> <p>56. Перечислите показатели работы склада.</p> <p>57. Дайте определение транспортная логистика</p> <p>58. Перечислите задачи и функции транспортной логистики.</p> <p>59. Какова последовательность решений при выбор вида транспортного средства?</p> <p>60. Дайте определение распределительной логистики.</p> <p>61. Какова основная цель распределительной логистики?</p> <p>62. Каковы основные проблемы распределительной логистики?</p> <p>63. Перечислите задачи и функции распределительной логистики.</p> <p>64. Дайте определение информационной логистика</p> <p>65. Какова цель информационной логистики.</p> <p>66. Каковы основные проблемы информационной логистики?</p> <p>67. Перечислите основные задачи и функции информационной логистики.</p> <p>68. Дайте понятие эффективности логистической системы.</p> <p>69. Перечислите основные показатели эффективности логистики.</p> <p>70. Охарактеризуйте подходы, применяемые к оценке эффективности логистической системы.</p>
--	--	---

*2.1.2 Промежуточная аттестация в форме защиты курсовой работы (курсового проекта).*

Промежуточная аттестация в форме защиты курсовой работы/курсового проекта не проводится.

## *2.2 Текущий контроль*

### *2.2.1 Перечень форм текущего контроля:*

- контрольная работа в 4 семестре (очная форма обучения);
- домашнее задание в 4 семестре (очная форма обучения).

### *2.2.2 Типовые контрольные задания форм текущего контроля:*

*Тема контрольной работы «Функциональные области логистики предприятия и их взаимосвязь»*

Контрольная работа включает тестовые вопросы и задачи.

*Типовые тестовые вопросы:*

1. Цель логистики:
  - а) Достижение максимального удовлетворения потребителей с наименьшими затратами для предприятия

- б) Обеспечить наличие нужного продукта в нужном месте и в нужное время
  - в) Управление материалопотоками
  - г) Нет верного ответа
2. Что является объектом исследования логистики?
- а) Товародвижение, материалопоток
  - б) Материальный, информационный и сервисный потоки
  - в) Финансовый поток
  - г) Материальный, информационный и финансовый потоки
3. Предметом исследований в логистике является:
- а) Материальный, информационный и финансовый потоки
  - б) Материальный и информационный потоки
  - в) Оптимизация материальных, информационных и финансовых потоков
  - г) Оптимизация материальных и информационных потоков
4. Материальный поток – это ...
- а) Материальные ресурсы, незавершенная продукция и готовая продукция, в процессе приложения к ним различных логистических операций
  - б) Продукция, рассматриваемая в процессе приложения к ней различных логистических операций и отнесенная к временному интервалу
  - в) Поток движения продукции
  - г) Верны ответы а) и б)
5. Логистическая система - это ...
- а) Система, выполняющая логистические функции
  - б) Линейно упорядоченное множество звеньев, выполняющих те или иные логистические операции
  - в) Адаптивная система с обратной связью, выполняющая те или иные логистические функции и логистические операции, состоящая из нескольких подсистем и имеющая развитые связи с внешней средой
  - г) Нет верного ответа
6. Логистическая цепь – это...
- а) Линейно упорядоченное множество участников логистического процесса
  - б) Укрупненная группа логистических операций, направленных на реализацию целей логистической системы
  - в) Обособленная совокупность действий, направленных на преобразование материального или информационного потока.
  - г) Нет верного ответа
7. Основными элементами логистической системы являются:
- а) Материально-техническое снабжение и сбыт
  - б) Закупки, производство, сбыт
  - в) Закупки, хранение, производство, транспорт, распределение
  - г) Группы логистических операций, направленных на реализацию целей логистической системы
8. Макрологистическая система:
- а) Структурная составляющая микрологистической системы
  - б) Система, выполняющая те или иные логистические функции
  - в) Система управления потоками, охватывающая ряд предприятий

- г) Нет верного ответа
9. Логистический подход к управлению материальными потоками заключается в ...
- а) Интеграции отдельных звеньев материалопроводящей цепи в единую систему
  - б) Интеграции отдельных звеньев материалопроводящей цепи в единую систему с целью достижения желаемого результата с наименьшими затратами времени и ресурсов
  - в) Объединении ранее разрозненных материальных потоков
  - г) Установлении постоянных связей между отдельными звеньями логистической цепи
10. Методом логистического анализа является:
- а) ABC
  - б) MOB
  - в) MRP
  - г) DRP
11. Логистическая операция – это ...
- а) Обособленная совокупность действий, направленная на преобразование материального и (или) информационного потока
  - б) Складирование, транспортировка, комплектация, погрузка, разгрузка, внутреннее перемещение, сбор, хранение и обработка данных
  - в) Верны ответы а) и б)
  - г) Нет верного ответа
12. Логистические издержки - это...
- а) затраты на выполнение логистических операций
  - б) затраты на складирование, транспортировку, сбор, хранение и передачу данных о заказах, запасах, поставках
  - в) Верны ответы а) и б)
  - г) Нет верного ответа
13. XYZ-анализ позволяет:
- а) Классифицировать ресурсы по ряду параметров (стоимости, объему, массе)
  - б) Классифицировать ресурсы в зависимости от характера их потребления
  - в) Классифицировать ресурсы в зависимости от характера их потребления и точности прогнозирования изменений в их потребности
  - г) Нет верного ответа
14. Система "Канбан" основана на концепции:
- а) "Точно в срок"
  - б) "Планирование потребностей"
  - в) "Реагирование на спрос"
  - г) "Общая ответственность"
15. Концепция "Планирование потребностей/ресурсов" - это:
- а) "Толкающая" система
  - б) "Тянущая" система
  - в) Аналог системы "Канбан"
  - г) "Вытягивающая" система
19. Логистическая система МРП является:
- а) Системой планирования потребностей в материалах в производстве

- б) Системой производственного планирования потребностей ресурсов в снабжении
  - в) Системой планирования распределения продукции
  - г) Системой планирования потребностей/ресурсов в производстве и снабжении
20. Система ДРП – это:
- а) "Толкающая" система управления распределением продукции
  - б) "Тянущая" система управления распределением продукции
  - в) Система организации производства и материально-технического обеспечения
  - г) Комбинированная система управления МРП II - "Канбан"
21. Что такое "Тощее производство"?
- а) Обычный так называемый широкий производственный процесс в период кризиса экономики
  - б) Буквальный перевод с английского языка "lean production"
  - в) Перевод с английского языка логистической концепции "just in time"
  - г) "Защитная" тактика предприятия
24. Какова сущность метода определения точки заказа?
- а) Планирование и регулирование поставок
  - б) Определение нижней границы расходования запаса со склада
  - в) Метод непрерывного пополнения запасов готовой продукции в торговле
  - г) Верны все ответы
26. Запасы ....
- а) Могут быть выгодными при низкой инфляции
  - б) Позволяют удовлетворить спрос, превышающий ожидаемый или возникающий в необычное время
  - в) Могут вызывать сбои в производстве
  - г) Все ответы верны
28. Оптимальный размер заказа рассчитывается:
- а) Прибыль/Активы
  - б)  $(2AS/LV)^{1/2}$
  - в)  $VLQ/2$
  - г)  $AS/Q$
29. Задача «МОВ» это решение:
- а) Купить или производить
  - б) Купить или продать
  - в) Продать через посредника или без него
  - г) Нет верного ответа
30. К функциям производственной логистики можно отнести:
- а) Оптимизация работы внутрипроизводственного транспортно-складского хозяйства
  - б) Сокращение времени производственно-технологического цикла
  - в) Подготовка бюджета производства
  - г) Все ответы верны
31. Склады в строительстве могут быть:
- а) Склады готовой продукции
  - б) Склады незавершенного производства
  - в) Приобъектные склады



- г) Все ответы верны
32. В чем заключается сущность транспортной задачи?
- Нахождение оптимального плана перевозок однородного груза из пунктов производства в пункты назначения
  - Перевозка грузов всех поставщиков всем потребителям
  - Достижение минимальных суммарных издержек перевозок
  - Определение пунктов отправления и назначения грузов
33. Наиболее надежный вид транспорта с точки зрения соблюдения графика доставки:
- Железнодорожный транспорт
  - Автомобильный транспорт
  - Трубопроводный транспорт
  - Воздушный транспорт
34. К основным функциям распределительной логистики можно отнести:
- Выбор каналов распределения:
  - Оформление рационального портфеля заказов
  - Формирование эффективной системы сервиса
  - Все ответы верны
35. Критерием эффективности логистической системы выступает:
- Минимум затрат
  - Минимум затрат при максимуме удовлетворения потребителей
  - Снижение «общей ответственности»
  - Нет верного ответа

*Типовые задачи:*

**Задача 1.**

Исходные данные: Кирпичный завод имеет мощность 80000 кирпичей в день и работает без выходных. Стандартные невозвратные поддоны наполняются кирпичами по 200 штук и отправляются на упаковочный участок для упаковки в пленку. Ежедневно от туда отправляется 500 поддонов. Упаковочный участок работает 5 дней в неделю. Поддоны отправляются на склад комплектации транспортной компанией, 6 грузовиков которой могут перевозить по 30 поддонов каждый и совершать по 3 поездки в день 7 дней в неделю. У предприятия 2 основных склада, каждый из которых может переработать по 1200 поддонов в неделю. Доставки кирпича со склада заказчикам осуществляются парком машин, которые могут перевозить поддоны практически в неограниченном количестве.

Вопрос: Каким образом предприятие может повысить свою общую мощность?

**Задача 2.**

Исходные данные: В таблице представлены логистические издержки предприятия стройиндустрии «Восток» по отдельным продуктам и по функциональным областям логистики.

Таблица 1

Продукты	Функциональные области				
	Закупки	Складирование	Транспортировка	Производство	Распределение
А	120	80	30	100	90
В	60	70	100	40	80
С	70	20	50	60	20

Вопрос: Определите общие логистические издержки предприятия по бизнес-процессам и по функциональным областям.

### Задача 3.

Исходные данные: Предприятия ООО «Техстройсервис» выпускает 10 наименований строительных материалов, коды товаров, стоимость единицы продукции и годовой объем выпуска (спроса) указаны в таблице:

Таблица 2

Продукция	P1	P2	P3	P4	P5	P6	P7	P8	P9	P10
Стоимость единицы, у.е	20	10	20	50	10	50	5	20	100	1
Объем производства, шт.	250	5000	2000	6600	1500	600	1000	500	100	5000

Вопрос: Проведите ABC-анализ выпускаемой продукции. Определите, каким ресурсам стоит уделять наименьшее внимание, если ресурсы для контроля запасов ограничены.

### Задача 4.

Исходные данные: дана трехмесячная (13 недель) совокупность фактических понедельных расходов со склада арматуры типа А и арматуры типа В в натуральном выражении.

Таблица 3

Недели	Понедельный расход со склада арматуры типа А	Понедельный расход со склада арматуры типа В
1	77	30
2	84	25
3	70	38
4	77	24
5	70	32
6	84	34
7	77	38
8	70	29
9	77	31
10	77	37
11	84	28
12	70	30
13	84	27
	1001	403

Вопрос: Произвести классификацию арматуры методом XYZ - анализа.

### Задача 5.

Исходные данные: Предприятие закупает 10000 кг определенного вида сырья в год. Стоимость среднегодового запаса составляет 10 рублей за 1 кг. Издержки хранения составляют 20% от стоимости среднегодового запаса. Издержки на выполнение заказа равны 2500 рублей на каждую партию.

Вопрос: Определите в табличной форме оптимальную величину заказываемой партии и количество закупаемых партий в год.

### Задача 6.

Исходные данные: Логистическая цепь состоит из отдельных звеньев, которая пропускает поток материальных ресурсов равный 140 единицам. Проектная и эффективная мощность по отдельным звеньям представлена в таблице:

Таблица 4

Показатель	Участки логистической цепи							
	A	B	C	D	E	F	G	H
Проектная мощность	200	650	440	180	680	460	220	700
Эффективная мощность	180	600	420	160	650	410	200	680

Вопрос: Определите КИМ, сравните значения эффективной и фактической мощности.

### Задача 7.

Исходные данные: Предприятие ООО «Монтаж Гарант» планирует расширить свою деятельность и начать работать в Европе. Предприятие рассматривает ряд вариантов, каждый из которых предусматривает фиксированную годовую выплату (за аренду, электроэнергию и другие накладные расходы) и переменные затраты, объем которых зависит от общего потока операций (грузопереработки, амортизации, заработной платы и т.д.). Эти затраты в обобщенном виде показаны в таблице:

Таблица 5

Вариант	Название варианта	Постоянные затраты, евро	Переменные затраты, евро
A	Экспортирование продукции, выпускаемой на имеющихся предприятиях	800000	900
B	Использование местного дистрибьютера	2400000	700
C	Открытие местного предприятия для окончательной доводки продукции	9000000	520
B	Открытие производственных предприятий с ограниченной мощностью	8000000	360
E	Открытие более крупных производственных предприятий	12000000	440

Вопрос: Разработайте логистическую стратегию предприятия, при различных вариантах объема продаж (условием эффективности стратегии выступает минимум суммарных издержек предприятия). Решение представьте в графическом виде.

### Задача 8.

Исходные данные: Предприятие-поставщик «Аспект» предлагает закупить у него детали по цене: деталь А-250р., деталь В-180р. Предприятие-поставщик «Вариант» предлагает закупить детали по цене: деталь А-235р., деталь В-170р. При этом поставщик «Вариант» предлагает оплатить дополнительные расходы, которые у поставщика «Аспект» уже включены в стоимость деталей в размере 1500 рублей на одну доставку. Необходимые предприятию детали для 5 сборных металлоконструкций можно укомплектовать в 1 поставку. На 1 конструкцию предприятию требуется 10 деталей А и 5 деталей В. Зарплата рабочего, который будет осуществлять сборку готовых металлоконструкций составляет 125 рублей в час, чтобы собрать 1 металлоконструкцию ему необходимо 4 рабочих часа. Поставщик «Дикси» предлагает поставить уже собранные металлоконструкции по цене 4100 рублей за 1 конструкцию.

Вопрос: Предприятию необходимо принять решение о закупке сборных металлоконструкций или о самостоятельной сборке из комплектующих деталей. Расчёты производить на 1 металлоконструкцию.

Тема домашнего задания: «Управление материальными потоками в сферах производства и обращения»

Пример и состав типовых задач:

**Задача 1.**

Исходные данные: В таблице представлена экспертная оценка 3-х поставщиков по различным критериям по десятибалльной шкале, а также вес каждого критерия.

Таблица 6

Критерий выбора поставщика	Вес критерия	Оценка критерия по десятибалльной шкале		
		Поставщик №1	Поставщик №2	Поставщик №3
Надежность поставки	0,30	7	5	9
Цена	0,25	6	2	3
Качество товара	0,15	8	6	8
Условия платежа	0,15	4	7	2
Возможность внеплановых поставок	0,10	7	7	2
Финансовое состояние поставщика	0,05	4	3	7
ИТОГО	1	XX	XX	XX

Вопрос: Определите наилучшего поставщика, с которым следует заключить договор.

**Задача 2.**

Исходные данные: Предприятие ежемесячно приобретала определенный продукт. Данные по закупкам представлены в таблице.

Таблица 7

Показатель	Месяцы					
	Янв.	Фев.	Март	Апр.	Май	Июнь
Приобретенное количество	6	4	5	8	3	2
Цена за единицу	21	19	18	22	24	26

В июле у нее в запасе было 8 единиц продукта.

Вопрос: Определить стоимость запаса, используя 3 метода.

**Задача 3.**

Исходные данные представлены ниже в таблице.

Таблица 8

Таблица экспертной оценки пяти видов транспорта по различным критериям

Вид транспорта	Факторы, влияющие на выбор вида транспортного средства					
	Время доставки	Частота отправок груза	Надежность соблюдения графика доставки	Способность перевозить разные грузы	Способность доставить груз в любую точку территории	Стоимость перевозки
Железнодорожный						
Водный						
Автомобильный						
Трубопроводный						
Воздушный						

Вопрос: Оцените каждый вид транспорта по пятибалльной шкале, учитывая, что 1 соответствует наилучшее значение. Сравните полученные результаты с таблицей интегральных оценок по всем видам транспорта.

#### Задача 4.

Исходные данные: На стеллаже небольшого склада в пятилитровых банках хранится краска девяти цветов. В торце стеллажа располагается прилавок, где работает кладовщик. Ежедневный спрос на краску выглядит следующим образом:

Таблица 9

Краска	красная	голубая	белая	черная	коричневая	зеленая	желтая	серая	розовая
Банки, шт.	150	210	1290	960	480	180	360	60	90

Вопрос: Разработайте общую схему стеллажа при условии, что краска хранится в контейнерах шириной 5 м. Как она изменится, если размер контейнера будет меняться с изменением ежедневного спроса?

### 3. Методические материалы, определяющие процедуры оценивания

Процедура проведения промежуточной аттестации и текущего контроля успеваемости регламентируется локальным нормативным актом, определяющим порядок осуществления текущего контроля успеваемости и промежуточной аттестации обучающихся.

*3.1 Процедура оценивания при проведении промежуточной аттестации обучающихся по дисциплине в форме экзамена и/или дифференцированного зачета (зачета с оценкой)*

Промежуточная аттестация по дисциплине в форме экзамена/дифференцированного зачёта (зачета с оценкой) не проводится.

### 3.2 Процедура оценивания при проведении промежуточной аттестации обучающихся по дисциплине в форме зачета.

Промежуточная аттестация по дисциплине в форме зачёта проводится в 4 семестре. Для оценивания знаний и навыков используются критерии и шкала, указанные п.1.2.

Ниже приведены правила оценивания формирования компетенций по показателю оценивания «Знания».

Критерий оценивания	Уровень освоения и оценка	
	Не зачтено	Зачтено
Знание терминов и определений, понятий	Не знает терминов и определений	Знает термины и определения
Знание основных закономерностей и соотношений, принципов	Не знает основные закономерности и соотношения, принципы построения знаний	Знает основные закономерности и соотношения, принципы построения знаний
Объём освоенного материала, усвоение всех дидактических единиц (разделов)	Не знает значительной части материала дисциплины	Знает материал дисциплины
Полнота ответов на проверочные вопросы	Не даёт ответы на большинство вопросов	Даёт ответы на большинство вопросов
Правильность ответов на вопросы	Допускает грубые ошибки при изложении ответа на вопрос	Не допускает ошибок при изложении ответа на вопрос
Чёткость изложения и интерпретации знаний	Излагает знания без логической последовательности	Излагает знания в логической последовательности
	Не иллюстрирует изложение поясняющими схемами, рисунками и примерами	Иллюстрирует изложение поясняющими схемами, рисунками и примерами
	Неверно излагает и интерпретирует знания	Верно излагает и интерпретирует знания

Ниже приведены правила оценивания формирования компетенций по показателю оценивания «Навыки начального уровня».

Критерий оценивания	Уровень освоения и оценка	
	Не зачтено	Зачтено
Навыки выбора методик выполнения заданий	Не может выбрать методику выполнения заданий	Может выбрать методику выполнения заданий
Навыки выполнения заданий различной сложности	Не имеет навыков выполнения учебных заданий	Имеет навыки выполнения учебных заданий
Навыки самопроверки. Качество сформированных навыков	Допускает грубые ошибки при выполнении заданий, нарушающие логику решения задач	Не допускает ошибки при выполнении заданий
Навыки анализа результатов выполнения заданий, решения задач	Делает некорректные выводы	Делает корректные выводы
Навыки представления результатов решения задач	Не может проиллюстрировать решение задачи поясняющими схемами, рисунками	Иллюстрирует решение задачи поясняющими схемами, рисунками

### 3.3 Процедура оценивания при проведении промежуточной аттестации обучающихся по дисциплине в форме защиты курсовой работы (курсового проекта).

Промежуточная аттестация по дисциплине в форме защиты курсовой работы/курсового проекта не проводится.

## Приложение 2 к рабочей программе

Шифр	Наименование дисциплины
Б1.В.07	Логистический менеджмент

Код направления подготовки	38.03.02
Направление подготовки	Менеджмент
Наименование ОПОП (направленность / профиль)	Менеджмент в инвестиционно-строительной сфере
Год начала подготовки	2023
Уровень образования	бакалавриат
Форма обучения	очная
Год разработки / обновления	2023

**Перечень учебных изданий и учебно-методических материалов**

## Печатные учебные издания в НТБ НИУ МГСУ:

№ п/п	Автор, название, место издания, издательство, год издания, количество страниц	Количество экземпляров в библиотеке НИУ МГСУ
1	Гаджинский, А.М. Логистика [Текст] : учебник для вузов (квалификация бакалавр) / А.М. Гаджинский. - 21-е изд. - Москва : Дашков и К, 2013. - 418 с. : ил., табл. - (Учебные издания для бакалавров). - Библиогр.: с. 417-418 (19 назв.). - ISBN 978-5-394-02059-9	30
2	Степанов, В.И. Логистика производства [Текст] : учебное пособие для студентов вузов, обучающихся по направлению "Экономика" / В. И. Степанов. - Москва : ИНФРА-М, 2013. - 196 с. : ил., табл. - (Высшее образование - Бакалавриат). - Библиогр.: с. 197 (5 назв.). - ISBN 978-5-16-004973-1	10
3	Александров, О.А. Логистика : учебное пособие / О. А. Александров. - Москва : ИНФРА-М, 2017. - 216 с. : ил. - (Высшее образование. Бакалавриат). - Библиогр.: с. 213-214 (27 назв.). - ISBN 978-5-16-010001-2	50

## Электронные учебные издания в электронно-библиотечных системах (ЭБС):

№ п/п	Автор, название, место издания, год издания, количество страниц	Ссылка на учебное издание в ЭБС
1	Новаков, А.А. Логистика в деталях : учебное пособие / А.А. Новаков. — Москва, Вологда : Инфра-Инженерия, 2021. — 528 с. — ISBN 978-5-9729-0548-5. — Текст : электронный // Цифровой образовательный ресурс IPR SMART. – Режим доступа: для авторизир. пользователей	<a href="https://www.iprbooks.hop.ru/115132.html">https://www.iprbooks.hop.ru/115132.html</a>
2	Левкин, Г.Г. Основы логистики : учебное пособие / Г.Г. Левкин. — 4-е изд. — Москва, Вологда : Инфра-Инженерия, 2021. — 240 с. — ISBN 978-5-9729-0667-3. — Текст : электронный // Цифровой образовательный ресурс IPR SMART. – Режим доступа: для авторизир. пользователей	<a href="https://www.iprbooks.hop.ru/115213.html">https://www.iprbooks.hop.ru/115213.html</a>

3	Палагин, Ю.И. Логистика - планирование и управление материальными потоками : учебное пособие / Ю.И. Палагин. — 2-е изд. — Санкт-Петербург : Политехника, 2020. — 288 с. — ISBN 978-5-7325-1084-3. — Текст : электронный // Цифровой образовательный ресурс IPR SMART.	<a href="https://www.iprbooks-hop.ru/94836.html">https://www.iprbooks-hop.ru/94836.html</a>
4	Левкин, Г.Г. Управление логистикой в организации : учебное пособие / Г.Г. Левкин. — 3-е изд. — Саратов : Вузовское образование, 2018. — 130 с. — ISBN 978-5-4487-0099-6. — Текст : электронный // Цифровой образовательный ресурс IPR SMART.	<a href="https://www.iprbooks-hop.ru/70751.html">https://www.iprbooks-hop.ru/70751.html</a>
5	Левкин, Г.Г. Логистика. Теория и практика : учебное пособие / Г.Г. Левкин. — 3-е изд. — Саратов : Вузовское образование, 2018. — 218 с. — ISBN 978-5-4487-0096-5. — Текст : электронный // Цифровой образовательный ресурс IPR SMART.	<a href="https://www.iprbooks-hop.ru/70754.html">https://www.iprbooks-hop.ru/70754.html</a>
6	Григорьев, М.Н. Логистика. Продвинутый курс. В 2 ч. Часть 2 : Учебник для вузов / М.Н. Григорьев, А.П. Долгов, С.А. Уваров. - 4-е изд., пер. и доп. - Москва : Юрайт, 2022. - 341 с. - (Высшее образование). - Режим доступа: Электронно-библиотечная система Юрайт, для авториз. пользователей. - ISBN 978-5-534-02571-2	<a href="https://urait.ru/bcode/490813">https://urait.ru/bcode/490813</a>
7	Аникин, Б.А. Логистика производства: теория и практика : Учебник и практикум для вузов / Б.А. Аникин, Р.В. Серышев, В.А. Волочиенко. - Москва : Юрайт, 2021. - 454 с. - (Высшее образование). - Режим доступа: Электронно-библиотечная система Юрайт, для авториз. пользователей. - ISBN 978-5-9916-3390-1	<a href="https://urait.ru/bcode/486480">https://urait.ru/bcode/486480</a>
8	Конотопский, В.Ю. Логистика : Учебное пособие Для вузов / В.Ю. Конотопский. — 4-е изд., испр. и доп. — Москва : Юрайт, 2018. — 143 с. — (Высшее образование). — Режим доступа: Электронно-библиотечная система Юрайт, для авториз. Пользователей. — ISBN 978-5-534-08448-1	<a href="https://urait.ru/bcode/425055">https://urait.ru/bcode/425055</a>
9	Сергеев, В.И. Управление цепями поставок : Учебник для вузов / В.И. Сергеев. - Москва : Юрайт, 2022. - 480 с. - (Высшее образование). - Режим доступа: Электронно-библиотечная система Юрайт, для авториз. пользователей. - ISBN 978-5-534-01356-6	<a href="https://urait.ru/bcode/489063">https://urait.ru/bcode/489063</a>
10	Мельников, В.П. Логистика : Учебник для вузов / В.П. Мельников, А.Г. Схиртладзе, А.К. Антонюк. — Москва : Юрайт, 2022. — 288 с. — (Высшее образование). — Режим доступа: Электронно-библиотечная система Юрайт, для авториз. Пользователей. — ISBN 978-5-534-00821-0	<a href="https://urait.ru/bcode/489002">https://urait.ru/bcode/489002</a>
11	Тяпухин, А.П. Логистика в 2 ч. Часть 1 : Учебник для вузов / А.П. Тяпухин. - 3-е изд., пер. и доп. - Москва : Юрайт, 2022. - 386 с. - (Высшее образование). - Режим доступа: Электронно-библиотечная система Юрайт, для авториз. пользователей. - ISBN 978-5-534-02246-9	<a href="https://urait.ru/bcode/491975">https://urait.ru/bcode/491975</a>
12	Щербаков, В.В. Логистика и управление цепями поставок : Учебник для вузов / В. В. Щербаков, Э. М. Букринская [и др.]. - Москва : Юрайт, 2022. - 582 с. - (Высшее образование). - Режим доступа: Электронно-библиотечная система Юрайт, для авториз. пользователей. - ISBN 978-5-534-11711-0	<a href="https://urait.ru/bcode/488695">https://urait.ru/bcode/488695</a>

Перечень учебно-методических материалов в НТБ НИУ МГСУ:

№ п/п	Автор, название, место издания, издательство, год издания, количество страниц
-------	---



1	Логистический менеджмент [Электронный ресурс] : методические указания к практическим занятиям и самостоятельной работе для обучающихся по направлению подготовки 38.03.02 Менеджмент, профиль «Менеджмент в инвестиционно-строительной сфере» / Нац. исследоват. Моск. гос. строит. ун-т., каф. менеджмента и инноваций ; сост. М. И. Бунегин ; [рец. В. В. Шошинов]. - Электрон. текстовые дан. (1,3 Мб). - Москва : Изд-во МИСИ-МГСУ, 2018. - (Менеджмент). - Загл. с титул. экрана - <a href="http://lib-04.gic.mgsu.ru/lib/Method2018/25.pdf">http://lib-04.gic.mgsu.ru/lib/Method2018/25.pdf</a>
2	Бунегин, М.И. Логистика [Текст] : конспект лекций / М.И. Бунегин ; [рец.: А. А. Можаровская, В. В. Шошинов ] ; Моск. гос. строит. ун-т. - Москва : МГСУ, 2012. - 86 с. : ил., табл. - Библиогр.: с. 86 (10 назв.). - ISBN 978-5-0680-0 – 25 экз.

Приложение 3 к рабочей программе

Шифр	Наименование дисциплины
Б1.В.07	Логистический менеджмент

Код направления подготовки	38.03.02
Направление подготовки	Менеджмент
Наименование ОПОП (направленность / профиль)	Менеджмент в инвестиционно-строительной сфере
Год начала подготовки	2023
Уровень образования	бакалавриат
Форма обучения	очная
Год разработки/обновления	2023

**Перечень профессиональных баз данных и информационных справочных систем**

Наименование	Электронный адрес ресурса
«Российское образование» - федеральный портал	<a href="http://www.edu.ru/index.php">http://www.edu.ru/index.php</a>
Научная электронная библиотека	<a href="http://elibrary.ru/defaultx.asp?">http://elibrary.ru/defaultx.asp?</a>
Электронная библиотечная система IPRbooks	<a href="http://www.iprbookshop.ru/">http://www.iprbookshop.ru/</a>
Федеральная университетская компьютерная сеть России	<a href="http://www.runnet.ru/">http://www.runnet.ru/</a>
Информационная система "Единое окно доступа к образовательным ресурсам"	<a href="http://window.edu.ru/">http://window.edu.ru/</a>
Научно-технический журнал по строительству и архитектуре «Вестник МГСУ»	<a href="http://www.vestnikmgsu.ru/">http://www.vestnikmgsu.ru/</a>
Научно-техническая библиотека НИУ МГСУ	<a href="http://www.mgsu.ru/resources/Biblioteka/">http://www.mgsu.ru/resources/Biblioteka/</a>

## Приложение 4 к рабочей программе

Шифр	Наименование дисциплины
Б1.В.07	Логистический менеджмент

Код направления подготовки	38.03.02
Направление подготовки	Менеджмент
Наименование ОПОП (направленность / профиль)	Менеджмент в инвестиционно-строительной сфере
Год начала подготовки	2023
Уровень образования	бакалавриат
Форма обучения	очная
Год разработки/обновления	2023

## Материально-техническое и программное обеспечение дисциплины

Наименование специальных помещений и помещений для самостоятельной работы	Оснащенность специальных помещений и помещений для самостоятельной работы	Перечень лицензионного программного обеспечения. Реквизиты подтверждающего документа
Учебные аудитории для проведения учебных занятий, текущего контроля и промежуточной аттестации	Рабочее место преподавателя, рабочие места обучающихся	
<p>Помещение для самостоятельной работы обучающихся</p> <p><b>Ауд. 41 НТБ</b> на 80 посадочных мест (рабочее место библиотекаря, рабочие места обучающихся)</p>	<p>ИБП GE VH Series VH 700 Источник бесперебойного питания РИП-12 (2 шт.) Компьютер/ТИП №5 (2 шт.) Компьютер Тип № 1 (6 шт.) Контрольно-пусковой блок С2000-КПБ (26 шт.) Монитор / Samsung 21,5" S22C200B (80 шт.) Плоттер / HP DJ T770 Прибор приемно-контрольный С2000-АСПТ (2 шт.) Принтер / HP LaserJet P2015 DN Принтер /Тип № 4 н/т Принтер HP LJ Pro 400 M401dn Системный блок / Kraftway Credo тип 4 (79 шт.) Электронное табло 2000*950</p>	<p>Adobe Acrobat Reader DC (ПО предоставляется бесплатно на условиях OpLic)</p> <p>Adobe Flash Player (ПО предоставляется бесплатно на условиях OpLic)</p> <p>APM Civil Engineering (Договор № 109/9.13_АО НИУ от 09.12.13 (НИУ-13))</p> <p>ArcGIS Desktop (Договор передачи с ЕСПИ СНГ 31 лицензии от 27.01.2016)</p> <p>ArhciCAD [22] (Б\Д; Веб-кабинет или подписка; OpenLicense)</p> <p>AutoCAD [2018] (Б\Д; Веб-кабинет или подписка; OpenLicense)</p> <p>AutoCAD [2020] (Б\Д; Веб-кабинет или подписка; OpenLicense)</p> <p>Autodesk Revit [2018] (Б\Д; Веб-кабинет или подписка; OpenLicense)</p> <p>Autodesk Revit [2020] (Б\Д; Веб-кабинет или подписка; OpenLicense)</p> <p>CorelDRAW [GSX5;55] (Договор № 292/10.11- АО НИУ от 28.11.2011 (НИУ-11))</p> <p>eLearnBrowser [1.3] (Договор ГМЛ-Л-16/03-846 от 30.03.2016)</p> <p>Google Chrome (ПО предоставляется бесплатно на условиях OpLic)</p> <p>Lazarus (ПО предоставляется бесплатно на условиях OpLic)</p> <p>Mathcad [Edu.Prime;3;30] (Договор №109/9.13_АО НИУ от 09.12.13 (НИУ-13))</p> <p>Mathworks Matlab [R2008a;100] (Договор 089/08-ОК(ИОП) от 24.10.2008)</p>

		<p>Mozilla Firefox (ПО предоставляется бесплатно на условиях OpLic)</p> <p>MS Access [2013;Im] (OpenLicense; Подписка Azure Dev Tools; БД; Веб-кабинет)</p> <p>MS ProjectPro [2013;ImX] (OpenLicense; Подписка Azure Dev Tools; БД; Веб-кабинет)</p> <p>MS VisioPro [2013;ADT] (OpenLicense; Подписка Azure Dev Tools; БД; Веб-кабинет)</p> <p>MS Visual FoxPro [ADT] (OpenLicense; Подписка Azure Dev Tools; БД; Веб-кабинет)</p> <p>nanoCAD СПДС Стройплощадка (Договор бесплатной передачи / партнерство)</p> <p>PascalABC [3.2.0.1311] (ПО предоставляется бесплатно на условиях OpLic)</p> <p>Visual Studio Ent [2015;Imx] (OpenLicense; Подписка Azure Dev Tools; БД; Веб-кабинет)</p> <p>Visual Studio Expr [2008;ImX] (OpenLicense; Подписка Azure Dev Tools; БД; Веб-кабинет)</p> <p>WinPro 7 [ADT] (OpenLicense; Подписка Azure Dev Tools; БД; Веб-кабинет)</p> <p>Компас-3D V14 АЕС (Договор № 109/9.13_АО НИУ от 09.12.13 (НИУ-13))</p> <p>ПК ЛИРА-САПР [2013] (Договор № 109/9.13_АО НИУ от 09.12.13 (НИУ-13))</p>
<p>Помещение для самостоятельной работы обучающихся</p> <p><b>Ауд. 59 НТБ</b></p> <p>на 5 посадочных мест, оборудованных компьютерами (рабочее место библиотекаря, рабочие места обучающихся, рабочее место для лиц с ограниченными возможностями здоровья)</p> <p>Читальный зал на 52 посадочных места</p>	<p>Компьютер / ТИП №5 (4 шт.)</p> <p>Монитор Acer 17" AL1717 (4 шт.)</p> <p>Монитор Samsung 24" S24C450B</p> <p>Системный блок Kraftway Credo KC36 2007 (4 шт.)</p> <p>Системный блок Kraftway Credo KC43 с KSS тип3</p> <p>Принтер/HP LaserJet P2015 DN</p> <p>Аудиторный стол для инвалидов-колясочников</p> <p>Видеоувеличитель /Optelec ClearNote</p> <p>Джойстик компьютерный беспроводной</p> <p>Клавиатура Clevu с большими кнопками и накладкой (беспроводная)</p> <p>Кнопка компьютерная выносная малая</p> <p>Кнопка компьютерная выносная малая (2 шт.)</p>	<p>Google Chrome (ПО предоставляется бесплатно на условиях OpLic (не требуется))</p> <p>Adobe Acrobat Reader DC (ПО предоставляется бесплатно на условиях OpLic (не требуется))</p> <p>eLearnBrowser [1.3] (Договор ГМЛ-Л-16/03-846 от 30.03.2016)</p> <p>Mozilla Firefox (ПО предоставляется бесплатно на условиях OpLic (лицензия не требуется))</p> <p>MS OfficeStd [2010; 300] (Договор № 162/10 - АО НИУ от 18.11.2010 (НИУ-10))</p> <p>Adobe Acrobat Reader [11] (ПО предоставляется бесплатно на условиях OpLic (лицензия не требуется))</p> <p>K-Lite Codec Pack (ПО предоставляется бесплатно на условиях OpLic (лицензия не требуется))</p>
<p>Помещение для самостоятельной работы обучающихся</p> <p><b>Ауд. 84 НТБ</b></p> <p>На 5 посадочных мест, оборудованных компьютерами (рабочее место библиотекаря, рабочие места обучающихся)</p>	<p>Монитор Acer 17" AL1717 (5 шт.)</p> <p>Системный блок Kraftway KW17 2010 (5 шт.)</p>	<p>AutoCAD [2020] (БД; Веб-кабинет или подписка; OpenLicense)</p> <p>Eurosoft STARK [201W;20] (Договор № 089/08-ОК(ИОП) от 24.10.2008)</p> <p>MS OfficeStd [2010; 300] (Договор № 162/10 - АО НИУ от 18.11.2010 (НИУ-10))</p> <p>nanoCAD СПДС Конструкции (Договор</p>

Читальный зал на 52 посадочных места		бесплатной передачи / партнерство) WinPro 7 [ADT] (OpenLicense; Подписка Azure Dev Tools; БД; Веб-кабинет) ПК ЛИРА-САПР [2013R5] (ПО предоставляется бесплатно на условиях OpLic (лицензия не требуется))
--------------------------------------	--	--

Федеральное государственное бюджетное образовательное учреждение высшего образования  
**«НАЦИОНАЛЬНЫЙ ИССЛЕДОВАТЕЛЬСКИЙ МОСКОВСКИЙ ГОСУДАР-  
СТВЕННЫЙ СТРОИТЕЛЬНЫЙ УНИВЕРСИТЕТ»**

**РАБОЧАЯ ПРОГРАММА**

Шифр	Наименование дисциплины
Б1.В.07	Налоговый менеджмент

Код направления подготовки / специальности	38.03.02
Направление подготовки / специальность	Менеджмент
Наименование ОПОП (направленность / профиль)	Менеджмент в инвестиционно-строительной сфере
Год начала подготовки	2023
Уровень образования	бакалавриат
Форма обучения	очная
Год разработки / обновления	2023

Разработчики:

должность	ученая степень, ученое звание	ФИО
доцент	к.э.н., доцент	Е.М. Акимова

Рабочая программа дисциплины разработана и одобрена кафедрой (структурным подразделением) «Менеджмент и инновации»

Рабочая программа утверждена методической комиссией по УГСН, протокол № 10 от «16» июня 2023 г.

## 1. Цель освоения дисциплины

Целью освоения дисциплины «Налоговый менеджмент» является формирование компетенций обучающегося в области налогового менеджмента, его основных закономерностей на макроуровне и механизмов функционирования на микроуровне.

Программа составлена в соответствии с требованиями Федерального государственного образовательного стандарта высшего образования по направлению подготовки 38.03.02 Менеджмент.

Дисциплина относится к части, формируемой участниками образовательных отношений, Блока 1 «Дисциплины (модули)» основной профессиональной образовательной программы «Менеджмент в инвестиционно-строительной сфере». Дисциплина является обязательной для изучения.

## 2. Перечень планируемых результатов обучения по дисциплине, соотнесенных с планируемыми результатами освоения образовательной программы

Код и наименование компетенции (результат освоения)	Код и наименование индикатора достижения компетенции	
УК-10. Способен принимать обоснованные экономические решения в различных областях жизнедеятельности	УК-10.3 Выбор способа личного экономического и финансового планирования для достижения текущих и долгосрочных финансовых целей	
	УК-10.4 Выбор инструментов управления личными финансами (личным бюджетом) для достижения поставленной цели	
	УК-10.5 Оценка экономических и финансовых рисков для индивида и способов их снижения	
ПК-2 Способность применять методы количественного и качественного анализа информации при принятии управленческих решений для построения экономических, финансовых и организационно-управленческих моделей путем их адаптации к конкретным задачам управления	ПК-2.2. Описание способов сбора и анализа исходных данных, необходимых для построения экономических, финансовых и организационно-управленческих моделей и оценки их реализуемости	
	ПК-2.4. Определение необходимых нормативных, методических и бюджетных предпосылок для построения экономических, финансовых и организационно-управленческих моделей и их адаптации к конкретным задачам управления	
	ПК-2.5. Выбор методов количественного и качественного анализа информации при принятии управленческих решений для построения экономических, финансовых и организационно-управленческих моделей путем их адаптации к конкретным задачам управления	
	ПК-2.6. Анализ внешней и внутренней отчетности предприятия, организационно-распорядительной и организационно-технической документации для построения экономических, финансовых и организационно-управленческих моделей	
	ПК-2.7. Оценка показателей эффективности реализации экономических, финансовых и организационно-управленческих моделей применительно к конкретным задачам управления	
	ПК-3 Способность организовывать процессы стратегического, тактического и оперативного управления	ПК-3.2. Описание типовых методов и способов реализации профессиональных задач по организации стратегического, тактического и оперативного управления
		ПК-3.4. Регламентация процессов подразделений предприятий инвестиционно-строительной сферы
ПК-4 Способность организовывать финансово-экономическую деятельность предприятий инвестиционно-строительной сферы	ПК-4.1. Организация сбора, обработки и анализа информации о финансово-экономической деятельности предприятий инвестиционно-строительной сферы, в том числе для разработки проектов бизнес-планов хозяйственной, финансовой, производственной и коммерческой деятельности	
	ПК-4.2. Организация финансово-учетных процессов предприятия инвестиционно-строительной сферы	
	ПК-4.5. Описание состава контролируемых показателей планирования и оценки финансово-экономической деятельности предпри-	

Код и наименование компетенции (результат освоения)	Код и наименование индикатора достижения компетенции
	ятий инвестиционно-строительной сферы
	ПК-4.7. Оценка результатов финансово-экономической деятельности предприятий инвестиционно-строительной сферы

Код и наименование индикатора достижения компетенции	Наименование показателя оценивания (результата обучения по дисциплине)
УК-10.3 Выбор способа личного экономического и финансового планирования для достижения текущих и долгосрочных финансовых целей	<b>Знает</b> порядок исчисления налогов уплачиваемых физическими лицами <b>Имеет навыки (начального уровня)</b> исчисления налогов, уплачиваемых физическими лицами
УК-10.4 Выбор инструментов управления личными финансами (личным бюджетом) для достижения поставленной цели	<b>Знает</b> состав доходов, подлежащих освобождению от налогообложения НДФЛ <b>Знает</b> способы получения имущественного налогового вычета <b>Имеет навыки (начального уровня)</b> определения доходов налогоплательщика при исчислении НДФЛ
УК-10.5 Оценка экономических и финансовых рисков для индивида и способов их снижения	<b>Знает</b> виды налоговых льгот при налогообложении физических лиц <b>Знает</b> условия получения налоговых вычетов по индивидуальным инвестиционным счетам <b>Имеет навыки (начального уровня)</b> сравнительной оценки налоговых последствий при открытии индивидуальных инвестиционных счетов
ПК-2.2. Описание способов сбора и анализа исходных данных, необходимых для построения экономических, финансовых и организационно-управленческих моделей и оценки их реализуемости	<b>Знает</b> структуру Налогового Кодекса РФ <b>Знает</b> экономическое содержание налогов, их функции в социально-экономической системе общества, в формировании бюджетов всех уровней <b>Имеет навыки (начального уровня)</b> определения влияния налоговой политики РФ на разработку налоговой стратегии предприятия
ПК-2.4. Определение необходимых нормативных, методических и бюджетных предпосылок для построения экономических, финансовых и организационно-управленческих моделей и их адаптации к конкретным задачам управления	<b>Знает</b> состав и назначение актов по налоговому законодательству, порядок вступления их в силу <b>Знает</b> содержательные характеристики государственного налогового администрирования и налогового контроля <b>Имеет навыки (начального уровня)</b> выбора нормативно-правовые акты в области налогового законодательства <b>Имеет навыки (начального уровня)</b> использования законодательных актов по налогам и сборам для обоснования принимаемых решений <b>Имеет навыки (начального уровня)</b> определения содержательных характеристик государственного налогового администрирования и налогового контроля
ПК-2.5. Выбор методов количественного и качественного анализа информации при принятии управленческих решений для построения экономических, финансовых и организационно-управленческих моделей путем их адаптации к конкретным задачам управления	<b>Знает</b> основные налоговые теории <b>Знает</b> структуру налоговой системы РФ, ее элементы, принципы построения, основные институты, понятия и термины <b>Знает</b> состав налоговых платежей <b>Знает</b> порядок исчисления налогов уплачиваемых юридическими лицами <b>Имеет навыки (начального уровня)</b> исчисления налогов, уплачиваемых юридическими лицами
ПК-2.6. Анализ внешней и внутренней отчетности предприятия, организационно-распорядительной и организационно-технической документации для построения экономических, финансовых и организационно-управленческих моделей	<b>Знает</b> состав и назначение форм налоговой отчетности <b>Имеет навыки (начального уровня)</b> проведения анализа налоговых платежей на разных уровнях управления и интерпретации данные
ПК-2.7. Оценка показателей эффективности реализации экономических, финансовых и организационно-управленческих моделей применительно к конкретным задачам управления	<b>Имеет навыки (начального уровня)</b> определения критериев оценки налоговых обязательств налогоплательщиков <b>Имеет навыки (начального уровня)</b> проведения анализа налоговых платежей на разных уровнях управления и интерпретации данные



Код и наименование индикатора достижения компетенции	Наименование показателя оценивания (результата обучения по дисциплине)
ПК-3.2. Описание типовых методов и способов реализации профессиональных задач по организации стратегического, тактического и оперативного управления	<b>Знает</b> современные методы сбора, обработки и анализа информации о хозяйственной деятельности предприятия для расчета налоговой базы и налогов <b>Имеет навыки (начального уровня)</b> обработки и анализа информации о хозяйственной деятельности предприятия для расчета налоговой базы и налогов
ПК-3.4. Регламентация процессов подразделений предприятий инвестиционно-строительной сферы	<b>Знает</b> назначение и принципы организации системы налогового учета <b>Знает</b> принципы составления учетной политики в целях налогового учета <b>Знает</b> требования к налоговым регистрам <b>Знает</b> назначения форм налогового учета и отчетности <b>Имеет навыки (начального уровня)</b> определения методов выбора и оценки вариантов учетной политики предприятия
ПК-4.1. Организация сбора, обработки и анализа информации о финансово-экономической деятельности предприятий инвестиционно-строительной сферы, в том числе для разработки проектов бизнес-планов хозяйственной, финансовой, производственной и коммерческой деятельности	<b>Знает</b> модель налогового бюджета предприятия <b>Знает</b> критерии оценки налоговых обязательств налогоплательщиков <b>Имеет навыки (начального уровня)</b> основные документы, на основе которых определяется налоговая база по налогам <b>Имеет навыки (начального уровня)</b> определения критериев оценки налоговых обязательств налогоплательщиков
ПК-4.2. Организация финансово-учетных процессов предприятия инвестиционно-строительной сферы	<b>Знает</b> организационный механизм функционирования налогового менеджмента предприятия <b>Знает</b> виды и способы налогового планирования <b>Имеет навыки (начального уровня)</b> составления схем организации налогового менеджмента предприятия <b>Имеет навыки (основного уровня)</b> классификации видов и способов налогового планирования
ПК-4.5. Описание состава контролируемых показателей планирования и оценки финансово-экономической деятельности предприятий инвестиционно-строительной сферы	<b>Имеет навыки (начального уровня)</b> сопоставления и оценки показателей налогового и бухгалтерского учета, налоговой и бухгалтерской отчетности
ПК-4.7. Оценка результатов финансово-экономической деятельности предприятий инвестиционно-строительной сферы	<b>Знает</b> способы и методы оптимизации налоговых обязательств предприятия <b>Имеет навыки (начального уровня)</b> расчета оценки влияния налогообложения на конечные результаты деятельности предприятий инвестиционно-строительной сферы

Информация о формировании и контроле результатов обучения представлена в Фонде оценочных средств (Приложение 1).

### 3. Трудоёмкость дисциплины и видов учебных занятий по дисциплине

Общая трудоёмкость дисциплины составляет 4 зачетных единиц (144 академических часов).

*(1 зачетная единица соответствует 36 академическим часам)*

Видами учебных занятий и работы обучающегося по дисциплине могут являться.

Обозначение	Виды учебных занятий и работы обучающегося
Л	Лекции
ЛР	Лабораторные работы
ПЗ	Практические занятия
КоП	Компьютерный практикум
КРП	Групповые и индивидуальные консультации по курсовым работам (курсовым про-

	ектам)
СР	Самостоятельная работа обучающегося в период теоретического обучения
К	Самостоятельная работа обучающегося и контактная работа обучающегося с преподавателем в период промежуточной аттестации

*Структура дисциплины:*

Форма обучения – очная.

№	Наименование раздела дисциплины	Семестр	Количество часов по видам учебных занятий и работы обучающегося							Формы промежуточной аттестации, текущего контроля успеваемости	
			Л	ЛР	ПЗ	КоП	КРП	СР	К		
1	Налоговый менеджмент как научная дисциплина.	6	10		10						Домашнее задание №1 (р.2,3) Домашнее задание №2 (р.1,4) Контрольная работа (р. 1-4)
2	Налогообложение организаций.	6	14		14						
3	Налогообложение физических лиц	6	4		4			-	89	27	
4	Основы налогового планирования	6	4		4						
Итого:		6	32		32				53	27	Экзамен

#### 4. Содержание дисциплины, структурированное по видам учебных занятий и разделам

При проведении аудиторных учебных занятий предусмотрено проведение текущего контроля успеваемости:

- В рамках практических занятий предусмотрено выполнение обучающимися контрольной работы.

##### 4.1 Лекции

*Форма обучения – очная*

№	Наименование раздела дисциплины	Тема и содержание лекций
1.	Налоговый менеджмент как научная дисциплина.	Тема 1. Теория налогового менеджмента. Роль налогов в экономической системе общества. Категория «налог». Функции налогов. Налоги и бюджетный процесс. Налоговая эластичность. Налоговая политика государства. Модели и типология налоговой политики.
		Тема 2. Налоговый менеджмент как система. Категория «налоговый менеджмент». Теория управления и теория финансов как научная база налогового менеджмента. Иерархическая структура системы налогового менеджмента: государственный налоговый менеджмент (макроуровень, мезоуровень), корпоративный налоговый менеджмент, персональный налоговый менеджмент. Цели налогового менеджмента применительно к конкретному уровню иерархии. Субъекты налогового менеджмента. Объекты налогового менеджмента: налоговые отношения, налоговые платежи, источники уплаты налогов.
		Тема 3. Государственный налоговый менеджмент. Государственный налоговый менеджмент (макро- и мезоуровень). Принципы налогообложения по А.Смиту. Функции государственного налогового менеджмента. Федеральная налоговая служба РФ. Тенденции развития государственного налогового менеджмента. Инструменты государственного налогового регули-

		<p>рования. Налоговая политика РФ.</p> <p>Тема 4. Налоговая система РФ. Налоговое законодательство и иные правовые акты о налогах. Налоговый кодекс Российской Федерации. Действие актов налогового законодательства. Понятие налоговой системы Российской Федерации. Принципы налогообложения по НК РФ. Понятие налога и сбора. Общие условия установления налогов и сборов. Элементы налогообложения. Виды налогов и сборов Российской Федерации. Обязательные неналоговые платежи. Классификация налогов и сборов. Налоговое обязательство. Условия его возникновения, изменения и прекращения. Исчисление налога. Налоговая база, налоговая ставка, налоговый период. Порядок и сроки уплаты налога. Порядок и условия предоставления отсрочки или рассрочки по уплате налогов и сборов. Налоговый кредит. Налоговые льготы (необлагаемый минимум объекта налога; изъятие из обложения определенных элементов объектов обложения; освобождение от уплаты налогов (сборов) отдельных категорий плательщиков; понижение налоговых ставок; целевые налоговые льготы). Меры принудительного исполнения налоговой обязанности. Способы обеспечения исполнения обязанности по уплате налогов и сборов (залог имущества, поручительство, пеня, постановление операций налогоплательщика по счетам в банке; арест имущества).</p> <p>Тема 5. Государственное налоговое администрирование и налоговый контроль. Учет налогоплательщиков. Постановка на налоговый учет. Идентификационный номер налогоплательщика. Код причин постановки на налоговый учет. Налоговая декларация, внесение изменений и дополнений в нее. Налоговая тайна. Понятие налогового контроля. Его цели. Формы налогового контроля. Методы налогового контроля. Налоговые проверки (камеральные, выездные). Встречные налоговые проверки. Порядок проведения выездных налоговых проверок. Виды налоговых правонарушений и ответственность за их совершение: налоговая, административная, уголовная. Обстоятельства, смягчающие, исключают или отягчающие ответственность за совершение налогового правонарушения.</p> <p>Тема 6. Основы корпоративного налогового менеджмента. Цели и задачи корпоративного налогового менеджмента. Объекты управления корпоративного налогового менеджмента. Функции корпоративного налогового менеджмента. Этапы становления корпоративного налогового менеджмента. Организация корпоративного налогового менеджмента.</p>
2.	Налогообложение организаций.	<p>Тема 7. Налог на добавленную стоимость (НДС). Налогоплательщики, объекты налогообложения, налоговая база, налоговый период, налоговые ставки, налоговые льготы, порядок исчисления налога, порядок и сроки уплаты. Понятие налогового учета НДС. Счет-фактура. Правила составления счета-фактуры. Книга покупок. Налоговый вычет. Порядок исчисления НДС при выполнении строительно-монтажных работ. Исчисление НДС участниками инвестиционно-строительной сферы и сферы недвижимости.</p> <p>Тема 8. Акцизы. Роль и функции акцизов в налоговой системе.</p> <p>Тема 9. Налог на прибыль организаций. Налогоплательщики, объект налогообложения, налоговая база. Сравнительный анализ доходов и расходов в бухгалтерском и налоговом учете. Классификация доходов организации для целей налогообложения. Классификация расходов для целей налогообложения. Расходы, связанные с производством и реализацией. Поэлементная группировка. Вне-реализационные расходы. Расходы, не учитываемые для целей налогообложения. Амортизация имущества для целей налогообложения прибыли. Порядок признания доходов и расходов. Убытки и их перенос на будущее. Организация и ведение налогового учета для целей налогообложения прибыли. Группировка расходов по способу включения в налоговую базу. Порядок оценки остатков незавершенного производства. Нормируемые (ограничиваемые) расходы в налоговом учете. Налоговые ставки. Налоговый (отчетный период). Порядок исчисления налога и авансовых платежей. Порядок и сроки уплаты налога. Налоговая декларация и срок ее предоставления.</p> <p>Тема 10. Налог на имущество организаций Налог на имущество организаций: налогоплательщики, объект обложения, расчет налогооблагаемой базы, налоговые ставки, налоговые льготы, порядок исчисления, порядок и сроки уплаты. Налоговая декларация.</p>

		<p>Тема 11. Земельный налог. Налогоплательщики, объект налогообложения, налоговая база как кадастровая стоимость земельных участков, порядок определения налоговой базы, налоговый (отчетный) период, налоговые ставки. Налоговые льготы, порядок исчисления налога и авансовых платежей по нему, порядок и сроки уплаты. Налоговая декларация.</p> <p>Тема 12. Налог на добычу полезных ископаемых (НДПИ). Налогоплательщики. Постановка на налоговый учет в качестве плательщика НДПИ. Объект обложения. Налоговая база. Методы определения количества добытых полезных ископаемых. Методы определения стоимости полезных ископаемых. Ставки НДПИ. Порядок исчисления и сроки уплаты. Налоговый период. Налоговая декларация.</p> <p>Тема 13. Транспортный налог. Налогоплательщики. Объекты налогообложения. Налоговая база. Налоговые ставки. Порядок исчисления и сроки уплаты налога. Налоговая декларация.</p> <p>Тема 14. Водный налог. Налогоплательщики. Объекты налогообложения. Налоговая база. Налоговые ставки. Порядок исчисления и сроки уплаты налога.</p> <p>Тема 15. Государственная пошлина. Экономическое содержание государственной пошлины. Плательщики. Порядок и сроки уплаты государственной пошлины. Ставки государственной пошлины.</p> <p>Тема 16. Торговый сбор. Налогоплательщики. Объекты налогообложения. Налоговая база. Налоговые ставки. Порядок исчисления и сроки уплаты налога. Налоговая декларация.</p> <p>Тема 17. Понятие и виды специальных налоговых режимов. Упрощенная система налогообложения (УСН). УСН для субъектов малого предпринимательства. Налогоплательщики, порядок и условия начала и прекращения применения упрощенной системы налогообложения. Объекты налогообложения. Порядок определения доходов и расходов, налоговая база, налоговый период, налоговые ставки, порядок исчисления налога, минимальный налог, налоговый учет, порядок и сроки уплаты налога, порядок зачисления налога. Распределение сумм единого налога. Единый сельскохозяйственный налог. Система налогообложения при выполнении соглашений о разделе продукции. Патентная система налогообложения для индивидуальных предпринимателей. Автоматизированная упрощенная система налогообложения (АУСН).</p> <p>Тема 18. Обязательные неналоговые платежи. Страховые взносы на обязательное пенсионное страхование (ОПС), обязательное социальное страхование на случай временной нетрудоспособности и в связи с материнством (ОСС ВНиМ), на обязательное медицинское страхование (ОМС). Обязательные неналоговые платежи и порядок их исчисления: взносы на обязательное социальное страхование и страховые взносы по обязательному социальному страхованию от несчастных случаев на производстве и профессиональных заболеваний: плательщики, объект для начисления взносов, ставки, порядок исчисления и сроки уплаты. Утилизационный сбор в отношении колесных транспортных средств, самоходных машин, прицепов к ним. Экологический сбор за утилизацию других видов товаров и упаковки. Плата за негативное воздействие на окружающую среду (НВОС)</p>
3.	Налогообложение физических лиц	<p>Тема 19. Налог на доходы физических лиц (НДФЛ). Общая характеристика НДФЛ. Налогоплательщики. Объекты налогообложения. Виды доходов и их классификация для целей налогообложения. Доходы, не подлежащие налогообложению. Налоговые вычеты: стандартные, социальные, профессиональные, имущественные. Налоговые ставки. Порядок исчисления и сроки уплаты налога налоговыми агентами и налогоплательщиками. Налоговая декларация о доходах.</p> <p>Тема 20. Налог на имущество физических лиц. Плательщики. Объекты налогообложения. Ставки, порядок исчисления и сроки уплаты.</p>
4.	Основы налогового планирования	<p>Тема 21. Основы корпоративного налогового планирования. Недобросовестный налогоплательщик. Принципы налогового планирования.</p>

	Способы оптимизации налогов. Состав методов налогового планирования. Налоговый бюджет. Тема 22. Налоговые риски. Понятие налоговых рисков. Влияние налоговых платежей на формирование финансовых результатов деятельности организации. Налоговая нагрузка.
	Тема 23. Эффективность налогового менеджмента предприятия. Состав налоговых расходов. Анализ налоговых расходов. Показатели эффективности налогового менеджмента

#### 4.2 Лабораторные работы

Не предусмотрено учебным планом.

#### 4.3 Практические занятия

*Форма обучения - очная*

№	Наименование раздела дисциплины	Тема и содержание занятия
1.	Налоговый менеджмент как научная дисциплина.	Тема 1. Теория налогового менеджмента. Решение задач на усвоение понятийного аппарата; на понимание логических взаимосвязей между элементами по данной тематике. 1) Изучение разработочных таблиц: Возникновение налогов. Этапы становления налогообложения в мировой практике. Возникновение и развитие налогообложения в России. Ответы на вопросы и выполнение тестовых заданий 2) Изучение материалов разработочной таблицы «Теории налогов»; 3) Основные направления налоговой политики РФ на современном этапе – обсуждение основных положений.
		Тема 3. Государственный налоговый менеджмент. Изучение этапов становления ФНС. Функциональная типовая структура территориальной инспекции ФНС. Разбор схемы. Организационная схема экономического взаимодействия различных субъектов налоговой политики. Целевая функция регионально-муниципальной налоговой политики
		Тема 4. Налоговая система РФ. Налоговое законодательство – разбор практических ситуаций и вариантов их решения. Содержание Налогового Кодекса РФ. Заполнение разработочной таблицы. Элементы налога. Выполнение заданий, разбор примеров.
		Тема 5. Государственное налоговое администрирование и налоговый контроль. Реализация учетно-регистрационных процедур. Идентификационный номер налогоплательщика. Код причин постановки на налоговый учет. Налоговое платежное поручение. Налоговая декларация, внесение изменений и дополнений в нее. Разбор практических ситуаций и вариантов их решения. Налоговый контроль. Налоговые проверки как формы налогового контроля. Сравнительный анализ. Разбор практических ситуаций и вариантов их решения. Налоговая ответственность в налоговой сфере. Виды налоговых нарушений и ответственность за их совершение практические ситуации. Разбор практических ситуаций и вариантов их решения.
		Тема 6. Основы корпоративного налогового менеджмента. Цели и задачи корпоративного налогового менеджмента. Объекты управления корпоративного налогового менеджмента. Функции корпоративного налогового менеджмента. Этапы становления корпоративного налогового менеджмента. Организация корпоративного налогового менеджмента.
		Тема 7. Налог на добавленную стоимость (НДС). Решение задач, разбор ситуаций, изучение форм налоговой отчетности.
2.	Налогообложение организаций.	Тема 8. Акцизы. Определение роли и функций акцизов в налоговой системе. Решение задач.

		Тема 9. Налог на прибыль организаций. Решение задач, разбор ситуаций, изучение форм налоговой отчетности
		Тема 10. Налог на имущество организаций. Решение задач, разбор ситуаций.
		Тема 11. Земельный налог. Решение задач, разбор ситуаций.
		Тема 12. Налог на добычу полезных ископаемых (НДПИ). Решение задач, разбор ситуаций.
		Тема 13. Транспортный налог. Тема 13. Транспортный налог. Решение задач, разбор ситуаций.
		Тема 14. Водный налог. Решение задач, разбор ситуаций.
		Тема 15. Государственная пошлина. Решение задач, тестов.
		Тема 16. Торговый сбор. Решение задач.
		Тема 17. Понятие и виды специальных налоговых режимов. Решение задач.
		Тема 18. Обязательные неналоговые платежи. Решение задач, тестов, разбор ситуаций.
3.	Налогообложение физических лиц	Тема 19. Налог на доходы физических лиц (НДФЛ). Решение задач, разбор ситуаций.
		Тема 20. Налог на имущество физических лиц. Решение задач, разбор ситуаций..
4.	Основы налогового планирования	Тема 21. Основы корпоративного налогового планирования. Недобросовестный налогоплательщик. Принципы налогового планирования. Способы оптимизации налогов. Состав методов налогового планирования. Налоговый бюджет. Разбор задач, ситуаций
		Тема 22. Налоговые риски. Понятие налоговых рисков. Влияние налоговых платежей на формирование финансовых результатов деятельности организации. Решение задач, разбор ситуаций.
		Тема 23. Эффективность налогового менеджмента предприятия. Состав налоговых расходов. Анализ налоговых расходов. Анализ влияния налоговых платежей на результаты деятельности организации. Налоговое бремя. Налоговая нагрузка. Налоговая матрица организации. Показатели эффективности налогового менеджмента Решение задач, разбор ситуаций.

#### 4.4 Компьютерные практикумы

Не предусмотрено учебным планом.

#### 4.5 Групповые и индивидуальные консультации по курсовым работам (курсовым проектам)

Не предусмотрено учебным планом.

#### 4.6 Самостоятельная работа обучающегося в период теоретического обучения

Самостоятельная работа обучающегося в период теоретического обучения включает в себя:

- самостоятельную подготовку к учебным занятиям, включая подготовку к аудиторным формам текущего контроля успеваемости;
- выполнение домашнего задания 1;
- выполнение домашнего задания 2;
- самостоятельную подготовку к промежуточной аттестации.

В таблице указаны темы для самостоятельного изучения обучающимся:

№	Наименование раздела дисциплины	Темы для самостоятельного изучения
---	---------------------------------	------------------------------------

1	Налоговый менеджмент как научная дисциплина.	Темы для самостоятельного изучения соответствуют темам аудиторных учебных занятий
2	Налогообложение организаций.	Темы для самостоятельного изучения соответствуют темам аудиторных учебных занятий
3	Налогообложение физических лиц	Темы для самостоятельного изучения соответствуют темам аудиторных учебных занятий
4	Основы налогового планирования	Темы для самостоятельного изучения соответствуют темам аудиторных учебных занятий

#### *4.7 Самостоятельная работа обучающегося и контактная работа обучающегося с преподавателем в период промежуточной аттестации*

Работа обучающегося в период промежуточной аттестации включает в себя подготовку к формам промежуточной аттестации (к экзамену), а также саму промежуточную аттестацию.

### **5. Оценочные материалы по дисциплине**

Фонд оценочных средств по дисциплине приведён в Приложении 1 к рабочей программе дисциплины.

Оценочные средства для проведения промежуточной аттестации, а также текущего контроля по дисциплине хранятся на кафедре (структурном подразделении), ответственной за преподавание данной дисциплины.

### **6. Учебно-методическое и материально-техническое обеспечение дисциплины**

Основные принципы осуществления учебной работы обучающихся изложены в локальных нормативных актах, определяющих порядок организации контактной работы и порядок самостоятельной работы обучающихся. Организация учебной работы обучающихся на аудиторных учебных занятиях осуществляется в соответствии с п. 3.

#### *6.1 Перечень учебных изданий и учебно-методических материалов для освоения дисциплины*

Для освоения дисциплины обучающийся может использовать учебные издания и учебно-методические материалы, имеющиеся в научно-технической библиотеке НИУ МГСУ и/или размещённые в Электронных библиотечных системах.

Актуальный перечень учебных изданий и учебно-методических материалов представлен в Приложении 2 к рабочей программе дисциплины.

#### *6.2 Перечень профессиональных баз данных и информационных справочных систем*

При осуществлении образовательного процесса по дисциплине используются профессиональные базы данных и информационных справочных систем, перечень которых указан в Приложении 3 к рабочей программе дисциплины.

#### *6.3 Перечень материально-технического, программного обеспечения освоения дисциплины*

Учебные занятия по дисциплине проводятся в помещениях, оснащенных соответствующим оборудованием и программным обеспечением.

Перечень материально-технического и программного обеспечения дисциплины приведен в Приложении 4 к рабочей программе дисциплины.

Шифр	Наименование дисциплины
Б1.В.08	Налоговый менеджмент

Код направления подготовки / специальности	38.03.02
Направление подготовки / специальность	Менеджмент
Наименование ОПОП (направленность / профиль)	Менеджмент в инвестиционно-строительной сфере
Год начала подготовки	2023
Уровень образования	бакалавриат
Форма обучения	очная
Год разработки / обновления	2023

### ФОНД ОЦЕНОЧНЫХ СРЕДСТВ

#### 1. Описание показателей и критериев оценивания компетенций, описание шкал оценивания

Оценивание формирования компетенций производится на основе показателей оценивания, указанных в п.2. рабочей программы и в п.1.1 ФОС.

Связь компетенций и показателей оценивания приведена в п.2 рабочей программы.

##### 1.1. Описание формирования и контроля показателей оценивания

Оценивание уровня освоения обучающимся компетенций осуществляется с помощью форм промежуточной аттестации и текущего контроля. Формы промежуточной аттестации и текущего контроля успеваемости по дисциплине, с помощью которых производится оценивание, указаны в учебном плане и в п.3 рабочей программы.

В таблице приведена информация о формировании результатов обучения по дисциплине разделами дисциплины, а также о контроле показателей оценивания компетенций формами оценивания.

Наименование показателя оценивания (результата обучения по дисциплине)	Номера разделов дисциплины	Формы оценивания (формы промежуточной аттестации, текущего контроля успеваемости)
<b>Знает</b> порядок исчисления налогов уплачиваемых физическими лицами <b>Имеет навыки (начального уровня)</b> исчисления налогов, уплачиваемых физическими лицами	3	Экзамен Контрольная работа Домашнее задание 1
<b>Знает</b> состав доходов, подлежащих освобождению от налогообложения НДФЛ <b>Знает</b> способы получения имущественного налогового вычета <b>Имеет навыки (начального уровня)</b> определения доходов налогоплательщика при исчислении НДФЛ	3	Экзамен Контрольная работа Домашнее задание 1
<b>Знает</b> виды налоговых льгот при налогообложении физических лиц <b>Знает</b> условия получения налоговых вычетов по индивидуальным инвестиционным счетам	3	Экзамен Контрольная работа Домашнее задание 1



Наименование показателя оценивания (результата обучения по дисциплине)	Номера разделов дисциплины	Формы оценивания (формы промежуточной аттестации, текущего контроля успеваемости)
<b>Имеет навыки (начального уровня)</b> сравнительной оценки налоговых последствий при открытии индивидуальных инвестиционных счетов		
<b>Знает</b> структуру Налогового Кодекса РФ <b>Знает</b> экономическое содержание налогов, их функции в социально-экономической системе общества, в формировании бюджетов всех уровней <b>Имеет навыки (начального уровня)</b> определения влияния налоговой политики РФ на разработку налоговой стратегии предприятия	1,4	Экзамен Контрольная работа
<b>Знает</b> состав и назначение актов по налоговому законодательству, порядок вступления их в силу <b>Знает</b> содержательные характеристики государственного налогового администрирования и налогового контроля <b>Имеет навыки (начального уровня)</b> выбора нормативно-правовых актов в области налогового законодательства <b>Имеет навыки (начального уровня)</b> использования законодательных актов по налогам и сборам для обоснования принимаемых решений <b>Имеет навыки (начального уровня)</b> определения содержательных характеристик государственного налогового администрирования и налогового контроля	1,4	Экзамен Контрольная работа
<b>Знает</b> основные налоговые теории <b>Знает</b> структуру налоговой системы РФ, ее элементы, принципы построения, основные институты, понятия и термины <b>Знает</b> состав налоговых платежей <b>Знает</b> порядок исчисления налогов уплачиваемых юридическими лицами <b>Имеет навыки (начального уровня)</b> исчисления налогов, уплачиваемых юридическими лицами	1,2,3,4	Экзамен Контрольная работа Домашнее задание 1 Домашнее задание 2
<b>Знает</b> состав и назначение форм налоговой отчетности <b>Имеет навыки (начального уровня)</b> проведения анализа налоговых платежей на разных уровнях управления и интерпретации данные	1,2,3,4	Экзамен Контрольная работа Домашнее задание 2
<b>Имеет навыки (начального уровня)</b> определения критериев оценки налоговых обязательств налогоплательщиков	1, 4	Экзамен Контрольная работа Домашнее задание 2
<b>Знает</b> современные методы сбора, обработки и анализа информации о хозяйственной деятельности предприятия для расчета налоговой базы и налогов <b>Имеет навыки (начального уровня)</b> обработки и анализа информации о хозяйственной деятельности предприятия для расчета налоговой базы и налогов	1,2,3,4	Экзамен Контрольная работа Домашнее задание 1 Домашнее задание 2
<b>Знает</b> назначение и принципы организации системы налогового учета <b>Знает</b> принципы составления учетной политики в целях налогового учета <b>Знает</b> требования к налоговым регистрам <b>Знает</b> назначения форм налогового учета и отчетности	1,2,3,4	Экзамен Контрольная работа Домашнее задание 1 Домашнее задание 2

Наименование показателя оценивания (результата обучения по дисциплине)	Номера разделов дисциплины	Формы оценивания (формы промежуточной аттестации, текущего контроля успеваемости)
<b>Имеет навыки (начального уровня)</b> определения методов выбора и оценки вариантов учетной политики предприятия		
<b>Знает</b> модель налогового бюджета предприятия <b>Знает</b> критерии оценки налоговых обязательств налогоплательщиков <b>Имеет навыки (начального уровня)</b> основные документы, на основе которых определяется налоговая база по налогам <b>Имеет навыки (начального уровня)</b> определения критериев оценки налоговых обязательств налогоплательщиков	1,4	Экзамен Контрольная работа Домашнее задание 1 Домашнее задание 2
<b>Знает</b> организационный механизм функционирования налогового менеджмента предприятия <b>Знает</b> виды и способы налогового планирования <b>Имеет навыки (начального уровня)</b> составления схем организации налогового менеджмента предприятия <b>Имеет навыки (начального уровня)</b> классификации видов и способов налогового планирования	1,4	Экзамен Контрольная работа Домашнее задание 1 Домашнее задание 2
<b>Имеет навыки (начального уровня)</b> сопоставления и оценки показателей налогового и бухгалтерского учета, налоговой и бухгалтерской отчетности	2-4	Экзамен Контрольная работа Домашнее задание 1 Домашнее задание 2
<b>Знает</b> способы и методы оптимизации налоговых обязательств предприятия <b>Имеет навыки (начального уровня)</b> расчета оценки влияния налогообложения на конечные результаты деятельности предприятий инвестиционно-строительной сферы	2-4	Экзамен Контрольная работа Домашнее задание 1 Домашнее задание 2

### 1.2. Описание критериев оценивания компетенций и шкалы оценивания

При проведении промежуточной аттестации в форме экзамена используется шкала оценивания: «2» (неудовлетворительно), «3» (удовлетворительно), «4» (хорошо), «5» (отлично).

Показателями оценивания являются знания и навыки обучающегося, полученные при изучении дисциплины.

Критериями оценивания достижения показателей являются:

Показатель оценивания	Критерий оценивания
Знания	Знание терминов и определений, понятий
	Знание основных закономерностей и соотношений, принципов
	Объём освоенного материала, усвоение всех дидактических единиц (разделов)
	Полнота ответов на проверочные вопросы
	Правильность ответов на вопросы
Навыки начального уровня	Чёткость изложения и интерпретации знаний
	Навыки выбора методик выполнения заданий
	Навыки выполнения заданий различной сложности
	Навыки самопроверки. Качество сформированных навыков
	Навыки анализа результатов выполнения заданий, решения задач
	Навыки представления результатов решения задач

Навыки основного уровня	Самостоятельность в выполнении заданий
	Результативность (качество) выполнения заданий

## 2. Типовые контрольные задания для оценивания формирования компетенций

### 2.1. Промежуточная аттестация

#### 2.1.1. Промежуточная аттестация в форме экзамена, дифференцированного зачета (зачета с оценкой), зачета

Форма промежуточной аттестации: очная форма обучения – экзамен в 6 семестре.

Перечень типовых вопросов/заданий для проведения экзамена в 6 семестре (очная форма обучения):

№	Наименование раздела дисциплины	Типовые вопросы/задания
1.	Налоговый менеджмент как научная дисциплина.	<ol style="list-style-type: none"> <li>1. Налоговая политика государства: понятие, модели, типология, меры государственного регулирования, показатели оценки.</li> <li>2. Ценовая эластичность. Налоговое бремя государства. Показатели эффективности налоговой системы на макроуровне.</li> <li>3. Налоговый менеджмент: определение, иерархическая структура, цели.</li> <li>4. Государственный налоговый менеджмент: цель, субъекты, объекты, предмет, задачи.</li> <li>5. Государственный налоговый менеджмент: организационные принципы, тенденции развития.</li> <li>6. Субъекты налоговых отношений. Налоговые отношения.</li> <li>7. Корпоративный налоговый менеджмент: объекты управления, целевая функция, функциональные области, этапы развития.</li> <li>8. Федеральная налоговая служба: этапы становления, структура построения органов, функции, права и обязанности.</li> <li>9. Система налогового законодательства. Налоговый кодекс РФ.</li> <li>10. Налог как финансово-экономическая категория. Источник налоговых платежей государства. Состав источников доходов бюджета. Формы кривой Лаффера. Эффект кривой Лаффера.</li> <li>11. Перечислите и охарактеризуйте функции и принципы налогообложения.</li> <li>12. Налоговая система РФ. Структура налоговой системы РФ. Неналоговые платежи.</li> <li>13. Понятие налога и сбора. Отличительные признаки налога.</li> <li>14. Постановка на налоговый учет: основные требования и процедурные вопросы.</li> <li>15. Элементы налогообложения как условие установления налогов и сборов. Классификация налогов и сборов.</li> <li>16. Объект налогообложения. Виды объектов.</li> <li>17. Охарактеризуйте права и обязанности налогоплательщиков. Налоговый агент. Виды налогов, обязанность по уплате которых возложена на налоговых агентов.</li> <li>18. Обязанность по уплате налогов и сборов.</li> <li>19. Определите факты, являющиеся основанием прекращения обязанности по уплате налогов и сборов.</li> <li>20. Виды налоговых льгот.</li> <li>21. Способы обеспечения исполнения обязанностей по уплате налогов и сборов.</li> <li>22. Налоговый контроль. Основные формы налогового контроля.</li> <li>23. Назначение налоговой декларации.</li> <li>24. Виды налоговых проверок. Содержательные характеристики налоговых проверок.</li> </ol>

		25. Понятие налоговой тайны. Понятие и виды нарушений налогового законодательства.
2.	Налогообложение организаций.	<p>26. Объекты обложения НДС. Особенности исчисления НДС в качестве налогового агента.</p> <p>27. Освобождение от уплаты НДС.</p> <p>28. Порядок исчисления НДС.</p> <p>29. Налоговые вычеты по НДС.</p> <p>30. Налоговые ставки НДС. Налоговый период НДС.</p> <p>31. Группировка доходов и расходов при исчислении налога на прибыль.</p> <p>32. Модель формирования финансовых результатов. Методы определения доходов и расходов при исчислении налога на прибыль.</p> <p>33. Расходы для целей налогообложения прибыли. Группировка расходов.</p> <p>34. Порядок признания доходов и расходов при кассовом методе.</p> <p>35. Налог на прибыль: объект обложения, налоговая база, налоговая ставка.</p> <p>36. Налог на прибыль: налоговый (отчетный) период, порядок и сроки уплаты.</p> <p>37. Амортизация основных средств для целей налогообложения прибыли: методы, группировка, срок полезного использования.</p> <p>38. Взносы на обязательное социальное страхование. Страховые взносы по обязательному социальному страхованию от несчастных случаев на производстве и профессиональных заболеваний.</p> <p>39. Налог на имущество организаций: состав налогоплательщиков, объект налогообложения, налоговая база, ставка.</p> <p>40. Порядок определения налоговой базы по налогу на имущество. Налоговый (отчетный) период.</p> <p>41. Земельный налог: характеристики элементов налога.</p> <p>42. Налог на добычу полезных ископаемых: характеристики элементов налога.</p> <p>43. Транспортный налог: характеристики элементов налога.</p> <p>44. Базовые характеристики специальных налоговых режимов.</p> <p>45. УСН: характеристики элементов налога.</p> <p>46. Водный налог: характеристики элементов налога.</p> <p>47. Государственная пошлина: плательщики, порядок и сроки уплаты.</p> <p>Типовые задания:  Задача. Составить расчет по налогу на прибыль.  АО «СтройСнаб» занимается оптовой торговлей бетонными блоками. Выручка от продажи блоков в текущем году составила 1 000 000 руб. Себестоимость проданных блоков – 500 000 руб. Расходы АО «СтройСнаб» включают в себя:  - зарплату персонала и начисленные на нее взносы во внебюджетные фонды – 100 000 руб.;  - плату за аренду складских помещений – 200 000 руб.  В прошлом году АО «СтройСнаб» получило налоговый убыток в сумме 40 000 руб.  Задача.  В январе АО «СтройСнаб» начало строительство производственного здания хозяйственным способом. Стоимость строительства в I квартале составила, тыс. руб.:  - стоимость материалов – 5 760, в т.ч. НДС 960;  - зарплата строительных рабочих – 1100;  - взносы во внебюджетные фонды на з/п строительных рабочих – 256;  - строительные услуги третьих лиц – 2 280, в т.ч. НДС – 380.  Определить сумму начисленного НДС и НДС к вычету.  Задача.  АО «СтройСнаб» приобрело сварочный аппарат стоимостью 120 000 руб., в т.ч. НДС – 20 000 руб. Определить НДС к вычету и стоимость ОС.  Ситуация 1. АО «СтройСнаб» является плательщиком НДС.  Ситуация 2. АО «СтройСнаб» получило освобождение от обязанностей плательщика НДС.  Задача.  В августе было добыто 1000 тонн полезных ископаемых, в том числе:  – песка - 200 тонн;  – гравия - 300 тонн;  – гальки - 500 тонн.  Определите расчетную стоимость каждого полезного ископаемого, если рас-</p>

		четная стоимость добытых полезных ископаемых в августе составляет 200 000 руб. Ставка налога 5,5%. Рассчитайте налог.
3.	Налогообложение физических лиц	48. Налог на доходы физических лиц: объекты обложения. 49. Налог на доходы физических лиц: налоговые вычеты. 50. Налог на доходы физических лиц: налоговые ставки, порядок исчисления и сроки уплаты. 51. Налог на имущество физических лиц.
4.	Основы налогового планирования	52. Государственное налоговое планирование. Принципы налогового планирования. 53. Основные доктрины, используемые для признания сделок не соответствующими требованиям законодательства. 54. Оценка недобросовестности налогоплательщика. Недействительность сделок и ее последствия. Понятие налоговой выгоды. 55. Корпоративное налоговое планирование. Налоговая стратегия. Налоговая тактика. Оптимизация налогообложения. 56. Виды налогового планирования. 57. Способы налогового планирования 58. Понятие налогового риска. Концепция системы планирования выездных налоговых проверок. Анализ финансово-экономических показателей деятельности налогоплательщиков. 59. Группы критериев оценки налогоплательщиков для отбора при планировании налоговой проверки. 60. Понятие налогового анализа. Виды налогового анализа. 61. Алгоритм исчисления налоговой нагрузки по методике ФНС России 62. Состав налоговых расходов предприятия 63. Оценка эффективности налогового менеджмента предприятия

### 2.1.2. Промежуточная аттестация в форме защиты курсовой работы (курсового проекта)

Промежуточная аттестация в форме защиты курсовой работы/курсового проекта не проводится.

## 2.2. Текущий контроль

### 2.2.1. Перечень форм текущего контроля:

- контрольная работа в 6-м семестре при очной форме обучения;
- домашнее задание 1 в 6-м семестре при очной форме обучения;
- домашнее задание 2 в 6-м семестре при очной форме обучения.

### 2.2.2. Типовые контрольные задания форм текущего контроля

#### Контрольная работа. Тема «Налоги и налогообложение»

Контрольная работа включает тестовые задания.

Типовые тестовые задания

1. К неналоговым платежам относятся:
  - a. акцизы;
  - b. НДС;
  - c. таможенная пошлина;
  - d. страховые взносы по социальному страхованию от несчастных случаев на производстве и профессиональных заболеваний
  - e. государственная пошлина.
2. Сущность налога – это:
  - a. изъятие государством в пользу общества части прибыли, полученной в результате хозяйственной деятельности организаций;
  - b. изъятие государством в пользу общества части стоимости валового внутреннего продукта в виде обязательного платежа;

- c. изъятие государством в пользу общества части добавленной стоимости;
  - d. изъятие государством в пользу общества части дохода, полученного юридическими и физическими лицами.
3. По способу изъятия налоги классифицируются как:
- a. общеобязательные и факультативные;
  - b. прямые и косвенные;
  - c. абстрактные и целевые;
  - d. регулирующие и закрепленные.
4. Акты законодательства о налогах и сборах, вводящие новые налоги и сборы, вступают в силу:
- a. не ранее чем по истечении одного месяца со дня их официального опубликования и не ранее 1-го числа очередного налогового периода по соответствующему налогу;
  - b. не ранее чем по истечении одного месяца со дня их официального опубликования;
  - c. не ранее 1-го января года, следующего за годом их принятия.
5. К дополнительным элементам налога относятся:
- a. порядок исчисления;
  - b. объект налогообложения;
  - c. налоговые льготы;
  - d. сроки уплаты налога.
6. Законным представителем налогоплательщика-организации выступает:
- a. другое юридическое лицо по доверенности;
  - b. любое физическое лицо по доверенности;
  - c. руководитель организации.
7. Понятия «система налогового законодательства» и «законодательство о налогах и сборах»:
- a. тождественны;
  - b. понятие «система налогового законодательства» более ёмко;
  - c. в российской действительности применяется только понятие «законодательство о налогах и сборах».
8. Обратную силу имеют законодательные акты о налогах и сборах:
- a. повышающие налоговые ставки;
  - b. устанавливающие новые налоговые обязательства;
  - c. смягчающие ответственность за налоговые правонарушения;
  - d. отягчающие ответственность за налоговые правонарушения.
9. Налоговое бремя в РФ на макроуровне — это величина, равная отношению:
- a. суммы прямых налогов к совокупному национальному продукту;
  - b. суммы налогов к валовому внутреннему продукту (ВВП);
  - c. суммы налогов к величине добавленной стоимости.
10. Выручка от реализации продукции является источником уплаты:
- a. налога на добавленную стоимость;
  - b. налога на имущество организаций;
  - c. земельного налога;
  - d. налога на прибыль организаций.
11. Плательщиками сборов или налогоплательщиками могут быть признаны:
- a. только юридические лица;
  - b. организации и физические лица;
  - c. юридические лица и их обособленные подразделения, имеющие отдельный баланс и расчетный счет;
  - d. организации и индивидуальные предприниматели.
12. Налоговая ставка — это;

- a. размер налога на единицу налогообложения;
  - b. размер налога на налогооблагаемую базу;
  - c. величина налоговых начислений на единицу измерения налоговой базы;
  - d. размер налога, подлежащий уплате за календарный месяц.
13. Налоговый период – это:
- a. период времени, по окончании которого определяется налоговая база и исчисляется сумма налога;
  - b. календарный год, квартал, месяц, декада;
  - c. любой период времени, устанавливаемый применительно к конкретным налогам;
  - d. период времени, определяемый налоговой учетной политикой.
14. Налоговая база – это:
- a. стоимостная, физическая или иная характеристика объекта обложения, выраженная в рублях и иностранной валюте;
  - b. объемно-стоимостная характеристика объекта обложения, на основе которой за определенный налоговый период по данным бухгалтерского или налогового учета происходит исчисление налога;
  - c. стоимостная, физическая или иная характеристика объекта обложения, на основе которой за определенный налоговый период по данным бухгалтерского или налогового учета происходит исчисление налога.
15. Порядок исчисления налога – это:
- a. последовательность действий налогоплательщика по определению суммы налога, подлежащую уплате за налоговый период исходя из налоговой базы, налоговой ставки и налоговых льгот;
  - b. последовательность действий налогоплательщика по внесению налоговых платежей в бюджет;
  - c. последовательность внесения исчисленной суммы налога в бюджет.
16. Срок уплаты налога, установленный Налоговым кодексом – это:
- a. календарная дата, с наступлением которой возникает обязанность по уплате налога (сбора);
  - b. указание на событие, которое должно произойти, либо действие, которое должно быть совершено, с наступлением которых возникает обязанность по уплате налога (сбора);
  - c. календарная дата, истечение налогового периода или указание на событие, которое должно произойти, либо действие, которое должно быть совершено, с наступлением которых возникает обязанность по уплате налога (сбора);
  - d. календарная дата, истечение налогового периода или указание на событие, которое должно произойти, либо действие, которое должно быть совершено, предусмотренные приказом по учетной налоговой политике.
17. К местным налогам относятся:
- a. налог на добычу полезных ископаемых;
  - b. налог на имущество физических лиц;
  - c. налог на строения;
  - d. земельный налог.
18. К региональным налогам относятся:
- a. налог на имущество организаций;
  - b. транспортный налог;
  - c. водный налог;
  - d. земельный налог.
19. Теоретические основы налогового менеджмента заложены:
- a. теорией организации, теорией финансов
  - b. теорией управления, теорией финансов

- с. теорией менеджмента, институциональной экономикой
20. Налоговый менеджмент, в соответствии с иерархией экономической системы общества, включает:
- макроуровень, мезоуровень, микроуровень, наноуровень
  - государственный налоговый менеджмент, корпоративный налоговый менеджмент, персональный налоговый менеджмент
  - региональный, федеральный, муниципальный, отраслевой
21. Налоговый менеджмент – это:
- система управления функционированием налоговой системы в целях обеспечения ее максимальной эффективности
  - это целенаправленная и осознанная деятельность субъектов управления по организации процесса принятия управленческих решений в сфере организации и управления налогообложением
  - особый научно-практический процесс, направленный на обеспечение заданного законом режима функционирования налогового механизма
22. К числу теорий, отражающих чисто фискальные интересы, относят:
- классическая теория Смита и Рикардо
  - теория жертвы
  - теории удовлетворения коллективных потребностей
  - кейнсианская теория
23. Выберите определение налога как экономической категории:
- выражает отношения, возникающие в процессе перераспределения национального дохода страны в связи с формированием централизованного фонда финансовых ресурсов государства
  - опосредует движение части стоимости валового (чистого) продукта от граждан и субъектов хозяйствования к государству в форме законодательно установленных обязательных платежей в государственную казну
24. К функциям налогов относят:
- фискальная
  - социальная
  - регулирующая
  - контрольная
  - воспроизводственная
25. В принципе не может выступать в качестве налогоплательщика:
- налоговая инспекция.
  - орган исполнительной власти субъекта РФ.
  - субъект РФ.
26. Налогоплательщики в общем случае обязаны обеспечивать сохранность документов, подтверждающих уплату налогов:
- в течение трех лет.
  - в течение четырех лет.
  - в течение пяти лет.
27. Может ли налоговый орган отказать налогоплательщику в принятии налоговой декларации?
- может, при очевидно неверном исчислении налога в декларации.
  - не может, при условии представления декларации по установленной форме.
  - не может ни при каких обстоятельствах.
28. В соответствии с НК РФ налоговыми агентами признаются:
- лица, на которых в соответствии с НК РФ возложены обязанности по исчислению, удержанию у налогоплательщика и перечислению налогов в бюджетную систему РФ.
  - физические лица и (или) организации, отношения между которыми могут оказы-



- вать влияние на условия или экономические результаты их деятельности или деятельности представляемых ими лиц.
- с. организации и физические лица, на которых в соответствии с НК РФ возложена обязанность уплачивать соответственно налоги и (или) сборы.
29. Является ли пеня за неуплату налога, в соответствии с НК РФ, мерой ответственности за налоговые правонарушения?
- является.
  - не является.
  - является только при виновной неуплате налога.
30. Обязанность по уплате налога прекращается уплатой налога, а также:
- вследствие принятия судом решения о признании безнадежной к взысканию и списанию задолженности.
  - вследствие принятия налоговым органом решения о признании безнадежной к взысканию и списанию задолженности.
  - вследствие принятия налоговым органом решения о предоставлении налогоплательщику налоговых льгот.
- излишне уплаченный налог.
31. Налоговый контроль, в соответствии с НК РФ, является в основном:
- предварительным.
  - текущим.
  - последующим.
32. Какие виды налоговых проверок налогоплательщиков (плательщиков сборов, налоговых агентов) предусмотрены в НК РФ?
- сплошная, выборочная.
  - выездная, камеральная.
  - документальная, фактическая.

*Домашнее задание 1. Тема «Исчисление налогов юридическими и физическими лицами»*

*Домашнее задание включает тестовые задания*

*Типовые тестовые задания*

- Налогоплательщиками по налогу на прибыль признаются:
  - российские и иностранные организации
  - российские и иностранные организации, их обособленные подразделения, имеющие расчетный счет и самостоятельный баланс
  - российские и иностранные организации, получающие доходы только на территории РФ
  - российские организации, получающие доход как на территории РФ, так и за ее пределами
- Объектом налогообложения по налогу на прибыль признаются:
  - доходы, уменьшенные на сумму расходов
  - доходы российских и иностранных организаций
  - доходы российских и иностранных организаций без налога на добавленную стоимость
  - доходы российских организаций, полученные как на территории РФ, так и за ее пределами
- Доходами от реализации признаются:
  - выручка от реализации товаров (работ, услуг) собственного производства, за исключением переданных для собственного потребления
  - выручка от реализации товаров (работ, услуг) как собственного производства, так и ранее приобретенных

- в. только выручка от реализации товаров (работ, услуг) собственного производства, в том числе переданных для собственного потребления
  - г. выручка от реализации товаров (работ, услуг), выраженная в денежной форме
4. В состав внереализационных доходов для целей налогообложения прибыли включаются:
- а. имущество, полученное в рамках целевого финансирования
  - б. прибыль прошлых лет, выявленная в отчетном периоде
  - в. имущество, работы, услуги, полученные в порядке предварительной оплаты
  - г. имущество, полученное в пределах первоначального взноса, при выходе из хозяйственного общества
5. В состав внереализационных расходов для целей налогообложения прибыли включаются:
- а. расходы на услуги банков
  - б. безвозмездно переданное имущество
  - в. единый налог на вмененный доход для отдельных видов деятельности
  - г. сверхнормативные расходы по командировкам
6. Пеня по хозяйственному договору, причитающаяся к получению, признается доходом:
- а. на дату признания должником
  - б. на дату получения средств на счета в банках или в кассу
  - в. на дату признания должником или получения средств на счета в банках или в кассу в зависимости от выбранного метода признания доходов и расходов
  - г. на дату вступления в силу решения суда
7. Не подлежат налогообложению доходы в виде:
- а. безвозмездно полученного имущества
  - б. имущества, полученного в рамках целевого финансирования
  - в. дохода прошлых лет, выявленного в отчетном (налоговом) периоде
  - г. процентов по кредитам и займам
8. Расходами в целях налогообложения прибыли признаются:
- а. обоснованные и документально подтвержденные затраты, направленные на получение дохода
  - б. документально подтвержденные затраты, произведенные организацией
  - в. затраты, оценка которых выражена в денежном выражении
  - г. экономически оправданные затраты, подтвержденные документами производной формы
9. К амортизируемому имуществу относится:
- а. имущество со сроком полезного использования более 12 месяцев и первоначальной стоимостью более 100 000 рублей
  - б. имущество с первоначальной стоимостью более 40 000 рублей независимо от срока полезного использования
  - в. имущество со сроком полезного использования более 12 месяцев независимо от первоначальной стоимости
  - г. имущество со сроком полезного использования более 12 месяцев и первоначальной стоимостью до 20 000 рублей
10. В целях налогообложения прибыли амортизация начисляется следующими методами:
- а. линейным по всем объектам амортизируемого имущества
  - б. нелинейным по всем объектам амортизируемого имущества
  - в. линейным, по конкретному объекту амортизируемого имущества, и нелинейным по группе объектов
  - г. линейным, нелинейным или иным методом, принятым в бухгалтерском учете
11. К нормируемым расходам относятся:
- а. командировочные расходы;

- б. представительские расходы;
  - в. расходы на НИОКР;
  - г. расходы на рекламу;
  - д. расходы на периодические издания.
12. Суммарный баланс амортизационной группы ежемесячно:
- а. не меняется;
  - б. уменьшается на суммы начисленной по этой группе (подгруппе) амортизации;
  - в. уменьшается на остаточную стоимость выбывших основных средств.
13. Налогоплательщик вправе ликвидировать амортизационную группу, если ее суммарный баланс:
- а. становится менее 40 000 руб.;
  - б. становится менее 20 000 руб.;
  - в. становится менее 20% от первоначальной стоимости;
  - г. становится менее 10% от первоначальной стоимости.

*Домашнее задание 1. Тема «Исчисление налогов юридическими и физическими лицами»*

*Домашнее задание включает задачи*

Типовые задачи

**Задача 1.**

Выручка предприятия составила за месяц 1 300 000 руб. (без НДС); штрафы, поступившие от поставщиков, за нарушение договора поставки – 70 000 руб. Предприятием оплачены счета подрядчиков в сумме 300 000 руб. (в том числе НДС).

Определите сумму НДС к уплате в бюджет.

**Задача 2.**

Заработная плата Василия Сидорова составляет 100 000 руб. в месяц. В прошлом В. Сидоров был участником боевых действий в Афганистане. Он имеет троих детей – 16, 17 и 19 лет, который является студентом очной формы обучения.

Рассчитать НДФЛ за январь, февраль, март.

**Задача 3.**

ООО имеет в собственности земельный участок, который находится на территории г. Москвы и занят офисным зданием. Кадастровая стоимость этого участка по состоянию на 1 января составляет 4 млн. руб.

Определите сумму авансового платежа по земельному налогу за первый квартал.

Ставка - 1,5%.

**Задача 4.**

ООО «Великая стена» занимается производством и продажей кирпича. За отчетный год было продано кирпича на 1 000 000 руб.

На производство кирпича было израсходовано глины на сумму 200 000 руб.

ООО «Великая стена» дополнительно пришлось заплатить штраф 10 000 руб. своему поставщику за несвоевременную оплату приобретенных материалов.

Работникам была начислена зарплата 300 000 руб.

Были начислены взносы в фонды социального страхования в размере 90 000 руб.

Амортизация оборудования по производству кирпича составила 110 000 руб.

Расходы по аренде производственного помещения - 130 000 руб.

Было получено 50 000 руб. в виде банковских процентов от размещения свободных средств на банковском депозите.

В прошлом году ООО «Великая стена» получило убыток в размере 100 000 руб. (по данным налоговой декларации).

*Определите налоговую базу и рассчитайте налог на прибыль.*

Домашнее задание. Тема «Налоговое планирование»

**Типовые задания**

**Задание 1:** Рассчитайте налоговое бремя организации по методике, разработанной Минфином России.

Налоговое бремя предприятия

№ п/п	Показатель	2021 г.	2022 г.	2023 г.
1.	Сумма всех уплаченных налогов, руб.	3 175 235	3 387 191	2 342 499
2.	Выручка, руб.	16 184 008	29 312 000	22 532 000
3.	Налоговое бремя, %			

**Задание 2:** Определите величину налоговых расходов и структуру налогового бремени организации.

Структура налогового бремени в зависимости от источника уплаты налогов

№ п/п	Виды налогов	Источники налогов				Величина налоговых расходов	
		выручка	себестоимость	прибыль до налогообложения	чистая прибыль	абс.	%
1.	<b>Налог на прибыль</b>				27 508		
2.	<b>Налог на имущество</b>			121 033			
3.	<b>НДС</b>						
3.1.	с реализации	17 272 878					
3.2.	налоговый вычет	16 077 575					
4.	<b>Взносы в фонды</b>						
4.1.	ПФ		803887				
4.2.	ФСС		69 529				
4.3.	ОМС		109909				
5.	<b>Транспортный налог</b>		15 330				
	<b>Сумма</b>						

**Задание 3:** Разработайте налоговый календарь для строительной организации. Исходные данные в табл. форме выдаются обучающемуся.

**Задание 4:** Составить приказ по учетной политике для целей налогообложения строительной организации.

**Задание 5:** Рассчитайте показатели относительной налоговой нагрузки организации (коэффициент налогообложения выручки, коэффициент налогообложения бухгалтерской прибыли, коэффициент налогообложения чистой прибыли).

**Задание 6:** Разработать процесс бюджетирования налоговой задолженности предприятия.

**Задание 7:** Предложите комплекс мероприятий по проверке налоговой репутации контрагента по договору, который может быть использован Вашим предприятием.

### 3. Методические материалы, определяющие процедуры оценивания

Процедура проведения промежуточной аттестации и текущего контроля успеваемости регламентируется локальным нормативным актом, определяющим порядок осуществления текущего контроля успеваемости и промежуточной аттестации обучающихся.

*3.1. Процедура оценивания при проведении промежуточной аттестации обучающихся по дисциплине в форме экзамена и/или дифференцированного зачета (зачета с оценкой)*

Промежуточная аттестация по дисциплине в форме экзамена проводится в 6 семестре.

Используются критерии и шкала оценивания, указанные в п.1.2. Оценка выставляется преподавателем интегрально по всем показателям и критериям оценивания.

Ниже приведены правила оценивания формирования компетенций по показателю оценивания «Знания».

Критерий оценивания	Уровень освоения и оценка			
	«2» (неудовлетв.)	«3» (удовлетвор.)	«4» (хорошо)	«5» (отлично)
Знание терминов и определений, понятий	Не знает терминов и определений	Знает термины и определения, но допускает неточности формулировок	Знает термины и определения	Знает термины и определения, может корректно сформулировать их самостоятельно
Знание основных закономерностей и соотношений, принципов	Не знает основные закономерности и соотношения, принципы построения знаний	Знает основные закономерности, соотношения, принципы построения знаний	Знает основные закономерности, соотношения, принципы построения знаний, их интерпретирует и использует	Знает основные закономерности, соотношения, принципы построения знаний, может самостоятельно их получить и использовать
Объём освоенного материала, усвоение всех дидактических единиц (разделов)	Не знает значительной части материала дисциплины	Знает только основной материал дисциплины, не усвоил его деталей	Знает материал дисциплины в объёме	Обладает твёрдым и полным знанием материала дисциплины, владеет дополнительными знаниями
Полнота ответов на проверочные вопросы	Не даёт ответы на большинство вопросов	Даёт неполные ответы на все вопросы	Даёт ответы на вопросы, но не все - полные	Даёт полные, развёрнутые ответы на поставленные вопросы
Правильность ответов на вопросы	Допускает грубые ошибки при изложении ответа на вопрос	В ответе имеются существенные ошибки	В ответе имеются несущественные неточности	Ответ верен
Чёткость изложения и интерпретации знаний	Излагает знания без логической последовательности	Излагает знания с нарушениями в логической последовательности	Излагает знания без нарушений в логической последовательности	Излагает знания в логической последовательности, самостоятельно их интерпретируя и анализируя
	Не иллюстрирует изложение поясняющими схемами, рисунками и примерами	Выполняет поясняющие схемы и рисунки небрежно и с ошибками	Выполняет поясняющие рисунки и схемы корректно и понятно	Выполняет поясняющие рисунки и схемы точно и аккуратно, раскрывая полноту усвоенных знаний

	Неверно излагает и интерпретирует знания	Допускает неточности в изложении и интерпретации знаний	Грамотно и по существу излагает знания	Грамотно и точно излагает знания, делает самостоятельные выводы
--	--	---	--	---

Ниже приведены правила оценивания формирования компетенций по показателю оценивания «Навыки начального уровня».

Критерий оценивания	Уровень освоения и оценка			
	«2» (неудовлетв.)	«3» (удовлетвор.)	«4» (хорошо)	«5» (отлично)
Навыки выбора методик выполнения заданий	Не может выбрать методику выполнения заданий	Испытывает затруднения по выбору методики выполнения заданий	Без затруднений выбирает стандартную методику выполнения заданий	Применяет теоретические знания для выбора методики выполнения заданий
Навыки выполнения заданий различной сложности	Не имеет навыков выполнения учебных заданий	Имеет навыки выполнения только простых типовых учебных заданий	Имеет навыки выполнения только стандартных учебных заданий	Имеет навыки выполнения как стандартных, так и нестандартных учебных заданий
Навыки самопроверки. Качество сформированных навыков	Допускает грубые ошибки при выполнении заданий, нарушающие логику решения задач	Допускает ошибки при выполнении заданий, нарушения логики решения	Допускает ошибки при выполнении заданий, не нарушающие логику решения	Не допускает ошибок при выполнении заданий
Навыки анализа результатов выполнения заданий, решения задач	Делает некорректные выводы	Испытывает затруднения с формулированием корректных выводов	Делает корректные выводы по результатам решения задачи	Самостоятельно анализирует результаты выполнения заданий
Навыки представления результатов решения задач	Не может проиллюстрировать решение задачи поясняющими схемами, рисунками	Выполняет поясняющие схемы и рисунки небрежно и с ошибками	Выполняет поясняющие рисунки и схемы корректно и понятно	Выполняет поясняющие рисунки и схемы верно и аккуратно

3.2. Процедура оценивания при проведении промежуточной аттестации обучающихся по дисциплине в форме зачета

Промежуточная аттестация по дисциплине в форме зачёта не проводится.

3.3. Процедура оценивания при проведении промежуточной аттестации обучающихся по дисциплине в форме защиты курсовой работы (курсового проекта)

Промежуточная аттестация по дисциплине в форме защиты курсовой работы/курсового проекта не проводится.

## Приложение 2 к рабочей программе

Шифр	Наименование дисциплины
Б1.В.08	Налоговый менеджмент

Код направления подготовки / специальности	38.03.02
Направление подготовки / специальность	Менеджмент
Наименование (я) ОПОП (направленность / профиль)	Менеджмент в инвестиционно-строительной сфере
Год начала реализации ОПОП	2023
Уровень образования	бакалавриат
Форма обучения	очная
Год разработки/обновления	2023

## Перечень учебных изданий и учебно-методических материалов

## Печатные учебные издания в НТБ НИУ МГСУ:

№ п/п	Автор, название, место издания, издательство, год издания, количество страниц	Количество экземпляров в библиотеке НИУ МГСУ
1	Налоговый менеджмент [Текст] : учебник для академического бакалавриата / Н. А. Пименов, Д. Г. Родионов ; ред. Н. А. Пименов. - Москва : Юрайт, 2018. - 305 с. : табл. - (Бакалавр. Академический курс). - Практикум в конце разд. - Библиогр.: с.299 . - Глоссарий.: с. 300-305. - ISBN 978-5-534-03460-8	15

## Электронные учебные издания в электронно-библиотечных системах (ЭБС):

№ п/п	Автор, название, место издания, год издания, количество страниц	Ссылка на учебное издание в ЭБС
1	Пансков, Владимир Георгиевич. Налоги и налогообложение : Учебник и практикум для вузов / В. Г. Пансков. - 7-е изд., пер. и доп. - Москва : Юрайт, 2021. - 472 с. - (Высшее образование). - Режим доступа: Электронно-библиотечная система Юрайт, для авториз. пользователей. - ISBN 978-5-534-12362-3 : 1419.00 р. - Текст : непосредственный.	<a href="https://urait.ru/bcode/468470">https://urait.ru/bcode/468470</a>
2	Черник, Дмитрий Георгиевич. Налоги и налогообложение : Учебник и практикум для вузов / Д. Г. Черник, М. В. Карп [и др.]. - 4-е изд., пер. и доп. - Москва : Юрайт, 2021. - 450 с. - (Высшее образование). - Режим доступа: Электронно-библиотечная система Юрайт, для авториз. пользователей. - ISBN 978-5-534-11622-9 : 1149.00 р. - Текст : непосредственный.	<a href="https://urait.ru/bcode/468769">https://urait.ru/bcode/468769</a>
3	Пименов, Николай Анатольевич. Налоговый менеджмент : Учебник для вузов / Н. А. Пименов. - 3-е изд. - Москва : Юрайт, 2022. - 328 с. - (Высшее образование). - Режим доступа: Электронно-библиотечная система Юрайт, для авториз. пользователей. - ISBN 978-5-534-14757-5 : 1029.00 р. - Текст : непосредственный.	<a href="https://urait.ru/bcode/489330">https://urait.ru/bcode/489330</a>

4	Шадурская, Мария Михайловна. Корпоративный налоговый менеджмент : Учебник для вузов / М. М. Шадурская, Е. А. Смородина, И. В. Торопова, Т. В. Бакунова. - Москва : Юрайт, 2021. - 230 с. - (Высшее образование). - Режим доступа: Электронно-библиотечная система Юрайт, для авториз. пользователей. - ISBN 978-5-534-14578-6 : 759.00 р. - Текст : непосредственный.	<a href="https://urait.ru/bcode/477959">https://urait.ru/bcode/477959</a>
5	Пансков, Владимир Георгиевич. Налоги и налогообложение. Практикум : Учебное пособие для вузов / В. Г. Пансков, Т. А. Левочкина. - Москва : Юрайт, 2022. - 319 с. - (Высшее образование). - Режим доступа: Электронно-библиотечная система Юрайт, для авториз. пользователей. - ISBN 978-5-9916-5292-6 : 999.00 р. - Текст : непосредственный.	<a href="https://urait.ru/bcode/489376">https://urait.ru/bcode/489376</a>



## Приложение 3 к рабочей программе

Шифр	Наименование дисциплины
Б1.В.08	Налоговый менеджмент

Код направления подготовки / специальности	38.03.02
Направление подготовки / специальность	Менеджмент
Наименование ОПОП (направленность / профиль)	Менеджмент в инвестиционно-строительной сфере
Год начала подготовки	2023
Уровень образования	бакалавриат
Форма обучения	очная
Год разработки / обновления	2023

**Перечень профессиональных баз данных и информационных справочных систем**

Наименование	Электронный адрес ресурса
«Российское образование» - федеральный портал	<a href="http://www.edu.ru/index.php">http://www.edu.ru/index.php</a>
Научная электронная библиотека	<a href="http://elibrary.ru/defaultx.asp?">http://elibrary.ru/defaultx.asp?</a>
Электронная библиотечная система IPRbooks	<a href="http://www.iprbookshop.ru/">http://www.iprbookshop.ru/</a>
Федеральная университетская компьютерная сеть России	<a href="http://www.runnet.ru/">http://www.runnet.ru/</a>
Информационная система "Единое окно доступа к образовательным ресурсам"	<a href="http://window.edu.ru/">http://window.edu.ru/</a>
Научно-технический журнал по строительству и архитектуре «Вестник МГСУ»	<a href="http://www.vestnikmgsu.ru/">http://www.vestnikmgsu.ru/</a>
Научно-техническая библиотека НИУ МГСУ	<a href="http://www.mgsu.ru/resources/Biblioteka/">http://www.mgsu.ru/resources/Biblioteka/</a>

## Приложение 4 к рабочей программе

Шифр	Наименование дисциплины
Б1.В.08	Налоговый менеджмент

Код направления подготовки / специальности	38.03.02
Направление подготовки / специальность	Менеджмент
Наименование ОПОП (направленность / профиль)	Менеджмент в инвестиционно-строительной сфере
Год начала подготовки	2023
Уровень образования	бакалавриат
Форма обучения	очная
Год разработки / обновления	2023

## Материально-техническое и программное обеспечение дисциплины

Наименование специальных помещений и помещений для самостоятельной работы	Оснащенность специальных помещений и помещений для самостоятельной работы	Перечень лицензионного программного обеспечения. Реквизиты подтверждающего документа
Учебные аудитории для проведения учебных занятий, текущего контроля и промежуточной аттестации	Рабочее место преподавателя, рабочие места обучающихся	
<p>Помещение для самостоятельной работы обучающихся</p> <p><b>Ауд. 41 НТБ</b> на 80 посадочных мест (рабочее место библиотекаря, рабочие места обучающихся)</p>	<p>ИБП GE VH Series VH 700 Источник бесперебойного питания РИП-12 (2 шт.) Компьютер/ТИП №5 (2 шт.) Компьютер Тип № 1 (6 шт.) Контрольно-пусковой блок С2000-КПБ (26 шт.) Монитор / Samsung 21,5" S22C200B (80 шт.) Плоттер / HP DJ T770 Прибор приемно-контрольный С2000-АСПТ (2 шт.) Принтер / HP LaserJet P2015 DN Принтер /Тип № 4 н/т Принтер HP LJ Pro 400 M401dn Системный блок / Kraftway Credo тип 4 (79 шт.) Электронное табло 2000*950</p>	<p>Adobe Acrobat Reader DC (ПО предоставляется бесплатно на условиях OpLic) Adobe Flash Player (ПО предоставляется бесплатно на условиях OpLic) APM Civil Engineering (Договор № 109/9.13_АО НИУ от 09.12.13 (НИУ-13)) ArcGIS Desktop (Договор передачи с ЕСПИ СНГ 31 лицензии от 27.01.2016) ArhciCAD [22] (Б\Д; Веб-кабинет или подписка; OpenLicense) AutoCAD [2018] (Б\Д; Веб-кабинет или подписка; OpenLicense) AutoCAD [2020] (Б\Д; Веб-кабинет или подписка; OpenLicense) Autodesk Revit [2018] (Б\Д; Веб-кабинет или подписка; OpenLicense) Autodesk Revit [2020] (Б\Д; Веб-кабинет или подписка; OpenLicense) CorelDRAW [GSX5;55] (Договор № 292/10.11- АО НИУ от 28.11.2011 (НИУ-11)) eLearnBrowser [1.3] (Договор ГМЛ-Л-16/03-846 от 30.03.2016) Google Chrome (ПО предоставляется бесплатно на условиях OpLic)</p>

Наименование специальных помещений и помещений для самостоятельной работы	Оснащенность специальных помещений и помещений для самостоятельной работы	Перечень лицензионного программного обеспечения. Реквизиты подтверждающего документа
		<p>Lazarus (ПО предоставляется бесплатно на условиях OpLic)  Mathcad [Edu.Prime;3;30] (Договор №109/9.13_АО НИУ от 09.12.13 (НИУ-13))  Mathworks Matlab [R2008a;100] (Договор 089/08-ОК(ИОП) от 24.10.2008)  Mozilla Firefox (ПО предоставляется бесплатно на условиях OpLic)  MS Access [2013;Im] (OpenLicense; Подписка Azure Dev Tools; БД; Веб-кабинет)  MS ProjectPro [2013;ImX] (OpenLicense; Подписка Azure Dev Tools; БД; Веб-кабинет)  MS VisioPro [2013;ADT] (OpenLicense; Подписка Azure Dev Tools; БД; Веб-кабинет)  MS Visual FoxPro [ADT] (OpenLicense; Подписка Azure Dev Tools; БД; Веб-кабинет)  nanoCAD СПДС Стройплощадка (Договор бесплатной передачи / партнерство)  PascalABC [3.2.0.1311] (ПО предоставляется бесплатно на условиях OpLic)  Visual Studio Ent [2015;Imx] (OpenLicense; Подписка Azure Dev Tools; БД; Веб-кабинет)  Visual Studio Expr [2008;ImX] (OpenLicense; Подписка Azure Dev Tools; БД; Веб-кабинет)  WinPro 7 [ADT] (OpenLicense; Подписка Azure Dev Tools; БД; Веб-кабинет)  Компас-3D V14 АЕС (Договор № 109/9.13_АО НИУ от 09.12.13 (НИУ-13))  ПК ЛИРА-САПР [2013] (Договор № 109/9.13_АО НИУ от 09.12.13 (НИУ-13))</p>
<p>Помещение для самостоятельной работы обучающихся</p> <p><b>Ауд. 59 НТБ</b>  на 5 посадочных мест, оборудованных компьютерами (рабочее место библиотекаря, рабочие места обучающихся, рабочее место для лиц с ограниченными возможностями здоровья)  Читальный зал на 52 посадоч-</p>	<p>Компьютер / ТИП №5 (4 шт.)  Монитор Acer 17" AL1717 (4 шт.)  Монитор Samsung 24" S24C450B  Системный блок Kraftway Credo KC36 2007 (4 шт.)  Системный блок Kraftway Credo KC43 с KSS тип3  Принтер/HP LaserJet P2015 DN  Аудиторный стол для инвалидов-колясочников  Видеоувеличитель /Optelec ClearNote  Джойстик компьютерный беспроводной  Клавиатура Clevy с большими кнопками и накладкой (беспроводная)  Кнопка компьютерная выносная малая  Кнопка компьютерная выносная малая (2 шт.)</p>	<p>Google Chrome (ПО предоставляется бесплатно на условиях OpLic (не требуется))  Adobe Acrobat Reader DC (ПО предоставляется бесплатно на условиях OpLic (не требуется))  eLearnBrowser [1.3] (Договор ГМЛ-Л-16/03-846 от 30.03.2016)  Mozilla Firefox (ПО предоставляется бесплатно на условиях OpLic (лицензия не требуется))  MS OfficeStd [2010; 300] (Договор № 162/10 - АО НИУ от 18.11.2010 (НИУ-10))  Adobe Acrobat Reader [11] (ПО предоставляется бесплатно на условиях OpLic (лицензия не требуется))  K-Lite Codec Pack (ПО предоставляется бесплатно на условиях OpLic (лицензия не требуется))</p>

Наименование специальных помещений и помещений для самостоятельной работы	Оснащенность специальных помещений и помещений для самостоятельной работы	Перечень лицензионного программного обеспечения. Реквизиты подтверждающего документа
ных места		
<p>Помещение для самостоятельной работы обучающихся</p> <p><b>Ауд. 84 НТБ</b> На 5 посадочных мест, оборудованных компьютерами (рабочее место библиотекаря, рабочие места обучающихся) Читальный зал на 52 посадочных места</p>	<p>Монитор Acer 17" AL1717 (5 шт.) Системный блок Kraftway KW17 2010 (5 шт.)</p>	<p>AutoCAD [2020] (Б\Д; Веб-кабинет или подписка; OpenLicense) Eurosoft STARK [201W;20] (Договор № 089/08-ОК(ИОП) от 24.10.2008) MS OfficeStd [2010; 300] (Договор № 162/10 - АО НИУ от 18.11.2010 (НИУ-10)) nanoCAD СПДС Конструкции (Договор бесплатной передачи / партнерство) WinPro 7 [ADT] (OpenLicense; Подписка Azure Dev Tools; Б\Д; Веб-кабинет) ПК ЛИРА-САПР [2013R5] (ПО предоставляется бесплатно на условиях OpLic (лицензия не требуется))</p>

Федеральное государственное бюджетное образовательное учреждение высшего образования  
**«НАЦИОНАЛЬНЫЙ ИССЛЕДОВАТЕЛЬСКИЙ МОСКОВСКИЙ ГОСУДАР-  
СТВЕННЫЙ СТРОИТЕЛЬНЫЙ УНИВЕРСИТЕТ»**

**РАБОЧАЯ ПРОГРАММА**

Шифр	Наименование дисциплины
Б1.В.09	Ценообразование и сметное нормирование в строительстве

Код направления подготовки / специальности	38.03.02
Направление подготовки / специальность	Менеджмент
Наименование ОПОП (направленность / профиль)	Менеджмент в инвестиционно-строительной сфере
Год начала реализации ОПОП	2023
Уровень образования	бакалавриат
Форма обучения	Очная
Год разработки/обновления	2023

Разработчики:

должность	ученая степень, ученое звание	ФИО
Доцент	к.э.н.	Бовсуновская М.П.

Рабочая программа дисциплины разработана и одобрена кафедрой «Экономика и управление в строительстве»

Рабочая программа утверждена методической комиссией по УГСН, протокол № 10 от «16» июня 2023 г.

## 1. Цель освоения дисциплины

Целью освоения дисциплины «Ценообразование и сметное нормирование в строительстве» является формирование компетенций обучающегося в области системного представления о процессах ценообразования и сметного нормирования в организациях, осуществляющих проектно-строительную деятельность.

Программа составлена в соответствии с требованиями Федерального государственного образовательного стандарта высшего образования по направлению подготовки 38.03.02 Менеджмент.

Дисциплина относится к части, формируемой участниками образовательных отношений, Блока 1 «Дисциплины (модули)» основной профессиональной образовательной программы «Менеджмент в инвестиционно-строительной сфере». Дисциплина является обязательной для изучения.

## 2. Перечень планируемых результатов обучения по дисциплине, соотнесенных с планируемыми результатами освоения образовательной программы

Код и наименование компетенции (результат освоения)	Код и наименование индикатора достижения компетенции
ПК-1 Способность обобщать информацию о технике, технологиях и организации строительства с целью принятия эффективных управленческих решений в функциональных областях менеджмента предприятий инвестиционно-строительной сферы	ПК-1.1. Выбор нормативно-правовых актов, регулирующих деятельность в инвестиционно-строительной сфере.
ПК-2 Способность применять методы количественного и качественного анализа информации при принятии управленческих решений для построения экономических, финансовых и организационно-управленческих моделей путем их адаптации к конкретным задачам управления	ПК-2.1. Описание базовых характеристик функционирования инвестиционно-строительной сферы.
	ПК-2.2. Описание способов сбора и анализа исходных данных, необходимых для построения экономических, финансовых и организационно-управленческих моделей и оценки их реализуемости.
	ПК-2.4. Определение необходимых нормативных, методических и бюджетных предпосылок для построения экономических, финансовых и организационно-управленческих моделей и их адаптации к конкретным задачам управления
ПК-3 Способность организовывать процессы стратегического, тактического и оперативного управления	ПК-2.5. Выбор методов количественного и качественного анализа информации при принятии управленческих решений для построения экономических, финансовых и организационно-управленческих моделей путем их адаптации к конкретным задачам управления
	ПК-3.1. Идентификация профессиональных задач по организации стратегического, тактического и оперативного управления
	ПК-3.2. Описание типовых методов и способов реализации профессиональных задач по организации стратегического, тактического и оператив-

Код и наименование компетенции (результат освоения)	Код и наименование индикатора достижения компетенции
	ного управления
	ПК-3.4. Регламентация процессов подразделений предприятий инвестиционно-строительной сферы
ПК-4 Способность организовывать финансово-экономическую деятельность предприятий инвестиционно-строительной сферы	ПК-4.1. Организация сбора, обработки и анализа информации о финансово-экономической деятельности предприятий инвестиционно-строительной сферы, в том числе для разработки проектов бизнес-планов хозяйственной, финансовой, производственной и коммерческой деятельности
	ПК-4.3. Планирование и контроль деятельности подразделений/сотрудников финансово-экономической службы предприятия инвестиционно-строительной сферы
	ПК-4.5. Описание состава контролируемых показателей планирования и оценки финансово-экономической деятельности предприятий инвестиционно-строительной сферы
УК-2. Способен определять круг задач в рамках поставленной цели и выбирать оптимальные способы их решения, исходя из действующих правовых норм, имеющихся ресурсов и ограничений	УК-2.1 Идентификация задач профессиональной деятельности
	УК-2.2 Определение потребности в ресурсах для решения задач профессиональной деятельности
	УК-2.3 Выбор правовых и нормативно-технических документов для решения задач профессиональной деятельности
	УК-2.4 Выбор способа и алгоритма решения задач профессиональной деятельности с учётом наличия ограничений и ресурсов

Код и наименование индикатора достижения компетенции	Наименование показателя оценивания (результата обучения по дисциплине)
ПК-1.1. Выбор нормативно-правовых актов, регулирующих деятельность в инвестиционно-строительной сфере. УК-2.3 Выбор правовых и нормативно-технических документов для решения задач профессиональной деятельности.	<b>Знает</b> нормативно-правовые акты, регулирующие систему ценообразования и сметного нормирования в строительстве. <b>Имеет навыки (начального уровня)</b> выбора нормативно-правовых актов, регулирующих систему ценообразования и сметного нормирования в строительстве.
ПК-2.1. Описание базовых характеристик функционирования инвестиционно-строительной сферы.	<b>Знает</b> содержание этапов ценообразования на строительную продукцию, соответствующих этапам реализации инвестиционно-строительного проекта.
ПК-2.2. Описание способов сбора и анализа исходных данных, необходимых для построения экономических, финансовых и организационно-управленческих	<b>Знает</b> способы сбора и анализа исходных данных для расчета величины капитальных вложений с целью построения финансовой модели инвестиционно-строительного проекта. <b>Имеет навыки (основного уровня)</b> описания спосо-

Код и наименование индикатора достижения компетенции	Наименование показателя оценивания (результата обучения по дисциплине)
моделей и оценки их реализуемости.	бов сбора и анализа исходных данных для расчета величины капитальных вложений с целью построения финансовой модели инвестиционно-строительного проекта.
ПК-2.4. Определение необходимых нормативных, методических и бюджетных предпосылок для построения экономических, финансовых и организационно-управленческих моделей и их адаптации к конкретным задачам управления	<b>Знает</b> необходимые нормативные, методические и бюджетные предпосылки для расчета стоимости строительства по укрупненным показателям для составления отдельных разделов бизнес-плана инвестиционно-строительного проекта. <b>Имеет навыки (основного уровня)</b> определения необходимых нормативных, методических и бюджетных предпосылок для расчета стоимости объекта строительства в составе бизнес-плана по укрупненным показателям.
ПК-2.5. Выбор методов количественного и качественного анализа информации при принятии управленческих решений для построения экономических, финансовых и организационно-управленческих моделей путем их адаптации к конкретным задачам управления	<b>Знает</b> различные методы ценообразования на строительную продукцию. <b>Имеет навыки (основного уровня)</b> расчета сметной стоимости строительно-монтажных работ базисно-индексным и ресурсным методами на этапе осуществления архитектурно-строительного проектирования.
ПК-3.1. Идентификация профессиональных задач по организации стратегического, тактического и оперативного управления	<b>Знает</b> экономические интересы и задачи участников инвестиционно-строительной сферы в области ценообразования на строительную продукцию.
ПК-3.2. Описание типовых методов и способов реализации профессиональных задач по организации стратегического, тактического и оперативного управления	<b>Знает</b> типовые методы и способы расчета стоимости строительства на различных этапах реализации инвестиционно-строительного проекта. <b>Имеет навыки (начального уровня)</b> описания типовых методов и способов расчета стоимости строительства на различных этапах реализации инвестиционно-строительного проекта.
ПК-3.4. Регламентация процессов подразделений предприятий инвестиционно-строительной сферы	<b>Знает</b> типовые формы документов по расчету стоимости на строительную продукцию на различных этапах реализации инвестиционно-строительного проекта. <b>Имеет навыки (начального уровня)</b> составления расчетов стоимости по типовым формам, рекомендуемым методическими документами в области ценообразования в строительстве.
ПК-4.1. Организация сбора, обработки и анализа информации о финансово-экономической деятельности предприятий инвестиционно-строительной сферы, в том числе для разработки проектов бизнес-планов хозяйственной, финансовой, произ-	<b>Знает</b> методы организации сбора, обработки и анализа информации о ценах строительных ресурсов. <b>Имеет навыки (начального уровня)</b> сбора, обработки и анализа информации о ценах строительных ресурсов.



Код и наименование индикатора достижения компетенции	Наименование показателя оценивания (результата обучения по дисциплине)
ведственной и коммерческой деятельности	
ПК-4.3. Планирование и контроль деятельности подразделений/сотрудников финансово-экономической службы предприятия инвестиционно-строительной сферы	<b>Знает</b> основные элементы системы планирования и контроля стоимостных показателей реализации инвестиционно-строительного проекта. <b>Имеет навыки (начального уровня)</b> планирования и контроля стоимостных показателей реализации инвестиционно-строительного проекта.
ПК-4.5. Описание состава контролируемых показателей планирования и оценки финансово-экономической деятельности предприятий инвестиционно-строительной сферы	<b>Знает</b> состав контролируемых показателей стоимости строительства на различных этапах реализации инвестиционно-строительного проекта. <b>Имеет навыки (начального уровня)</b> контроля показателей и оценки стоимости строительства на различных этапах реализации инвестиционно-строительного проекта.
УК-2.1 Идентификация задач профессиональной деятельности	<b>Знает</b> состав задач профессиональной деятельности, связанных с ценообразованием и сметным нормированием в строительстве.
УК-2.2 Определение потребности в ресурсах для решения задач профессиональной деятельности	<b>Знает</b> состав и порядок определения цен строительных ресурсов. <b>Имеет навыки (начального уровня)</b> определения цен строительных ресурсов.
УК-2.4 Выбор способа и алгоритма решения задач профессиональной деятельности с учётом наличия ограничений и ресурсов	<b>Знает</b> способы и алгоритмы решения задачи профессиональной деятельности в области ценообразования и сметного нормирования в строительстве, с учетом наличия ограничений и ресурсов.

Информация о формировании и контроле результатов обучения представлена в Фонде оценочных средств (Приложение 1).

### 3. Трудоёмкость дисциплины и видов учебных занятий по дисциплине

Общая трудоёмкость дисциплины составляет 5 зачётных единицы (180 академических часов).

*(1 зачетная единица соответствует 36 академическим часам)*

Видами учебных занятий и работы обучающегося по дисциплине могут являться.

Обозначение	Виды учебных занятий и работы обучающегося
Л	Лекции
ЛР	Лабораторные работы
ПЗ	Практические занятия
КоП	Компьютерный практикум
КРП	Групповые и индивидуальные консультации по курсовым работам (курсовым проектам)
СР	Самостоятельная работа обучающегося в период теоретического обучения
Контроль	Самостоятельная работа обучающегося и контактная работа обучающегося с преподавателем в период промежуточной аттестации

Структура дисциплины:

Форма обучения – очная

№	Наименование раздела дисциплины	Семестр	Количество часов по видам учебных занятий и работы обучающегося							Формы промежуточной аттестации, текущего контроля успеваемости
			Л	ЛР	ПЗ	КоП	КРП	СР	Контроль	
1	Общие вопросы ценообразования в строительстве	5	12	-	6	4				<i>Контрольная работа р. 1-3, Контрольное Задание по КоП – р.1-3</i>
2	Ценообразование на строительную продукцию на предпроектном этапе и этапе проектирования	5	16	-	8	10	16	73	27	
3	Контрактные и договорные цены в строительстве. Расчеты за выполненные работы	5	4	-	2	2				
	Итого:	5	32	-	16	16	16	73	27	<i>Дифференцированный зачет (зачет с оценкой), курсовая работа</i>

4. Содержание дисциплины, структурированное по видам учебных занятий и разделам

При проведении аудиторных учебных занятий предусмотрено проведение текущего контроля успеваемости:

- В рамках практических занятий предусмотрено выполнение обучающимися контрольной работы.

4.1 Лекции

Форма обучения - очная

№	Наименование раздела дисциплины	Тема и содержание лекций
1	Общие вопросы ценообразования в строительстве	<p>1.1. Ценообразование на предприятиях и в организациях инвестиционно-строительной сферы. Цена и ее функции. Система и виды цен. Факторы рыночного ценообразования. Ценовая политика и ценовая модель предприятия. Выработка ценовой стратегии предприятия. Методы расчета цены товара. Регулирование цены.</p> <p>1.2. Особенности строительной продукции и ее стоимостной оценки. Этапы ценообразования на строительную продукцию. Участники ценообразования и их экономические интересы; полномочия органов государственной власти в области ценообразования в строительстве. Содержание понятий публичного технологического и ценового аудита, экспертизы проектной документации и инженерных</p>

		<p>изысканий.</p> <p>1.3. Классификация сметных нормативов в Российской Федерации.</p> <p>Понятие норматива. Исторический аспект формирования системы сметного нормирования и ценообразования на строительную продукцию, действующие базовые уровни сметных нормативов. Классификация нормативов: государственные, территориальные, отраслевые, индивидуальные сметные нормативы. Федеральная государственная информационная система ценообразования в строительстве. Федеральный реестр сметных нормативов. Классификатор строительных ресурсов.</p> <p>1.4. Методы определения сметной стоимости на строительную продукцию.</p> <p>Базисно-индексный метод: содержание и назначение, система индексов, формула расчета; ресурсный и ресурсно-индексный методы: содержание и назначение, виды ресурсов, формула расчета. Аналоговый метод определения сметной стоимости: особенности, формула расчета, необходимость применения.</p>
2	<p>Ценообразование на строительную продукцию на предпроектном этапе и этапе проектирования</p>	<p>2.1. Порядок определения стоимости строительства на предпроектном этапе.</p> <p>Государственные и коммерческие укрупненные стоимостные показатели для расчета экономических показателей в составе технико-экономического обоснования проекта. Порядок применения укрупненных нормативов цены строительства. Порядок применения коммерческих укрупненных стоимостных показателей.</p> <p>2.2. Структура сметной стоимости строительства и строительно-монтажных работ в составе проектной документации.</p> <p>2.3. Учет затрат на строительные, монтажные работы, мебель, оборудование, инвентарь, прочие расходы в составе сметной стоимости строительства. Калькулирование элементов прямых затрат: определение сметных цен на материалы, изделия и конструкции; определение затрат на оплату труда рабочих; порядок определения стоимости 1 маш.-час. Накладные расходы, структура и содержание, сметная прибыль в составе сметной стоимости строительной продукции. Единичная расценка.</p> <p>2.4. Формирование основных видов сметной документации в составе проектной и рабочей документации с применением действующих нормативов.</p> <p>Порядок формирования локального сметного расчета (сметы) с применением базисно-индексного и ресурсного методов. Конъюнктурный анализ цен.</p> <p>Особенности формирования локальных Сметных расчетов (смет) на ремонтно-строительные работы.</p> <p>Порядок формирования объектного сметного расчета (сметы). Сводный сметный расчет стоимости строительства: содержание глав и порядок их формирования. Порядок определения стоимости проектных и изыскательских</p>

		<p>работ, авторского надзора. Порядок определения стоимости работ по подготовке проектной документации, содержащей материалы в форме ИМ.</p> <p>2.5. Московская региональная сметно-нормативная база и ее особенности. Территориальные сметные нормативы для г. Москвы, Московские региональные рекомендации: содержание и порядок применения.</p>
3	<p>Контрактные и договорные цены в строительстве. Расчеты за выполненные работы</p>	<p>3.1. Начальная максимальная цена контракта. Договорные цены.</p> <p>Действующее законодательство в области государственного заказа на строительную продукцию. Виды договорных цен: твердая и приблизительная цена. Порядок расчета начальной максимальной цены контракта. Меры по борьбе с коррупцией при заключении контрактов.</p> <p>3.2. Расчеты за выполненные работы.</p> <p>Порядок расчетов за выполненные работы: акты о приемке выполненных работ по формам КС-2, справка о стоимости работ и затрат по форме КС-3, журнал учета выполненных работ по форме КС-6а. Формирование фактической стоимости строительства.</p>

#### 4.2 Лабораторные работы

Не предусмотрено учебным планом.

#### 4.3 Практические занятия

Форма обучения - очная

№	Наименование раздела дисциплины	Тема и содержание занятия
1	Общие вопросы ценообразования в строительстве	<p>1.1. Ценообразование на предприятиях и в организациях инвестиционно-строительной сферы.</p> <p>Решение задач, выполнение кейсов по разработке ценовой стратегии предприятия.</p> <p>1.2. Особенности строительной продукции и ее стоимостной оценки.</p> <p>Решение задач на классификацию экономических интересов основных участников инвестиционно-строительного процесса.</p> <p>1.3. Классификация сметных нормативов в РФ.</p> <p>Изучение Федеральной государственной информационной системы ценообразования в строительстве (ФГИС ЦС), поиск нормативов в реестре сметных нормативов.</p> <p>1.4. Методы определения сметной стоимости на строительную продукцию.</p> <p>Решение задач по определению стоимости строительной продукции в базовом и текущем уровне цен.</p>
2	Ценообразование на строительную продукцию на предпроектном этапе и этапе проектирования	<p>2.1. Порядок определения стоимости строительства с применением укрупненных нормативов.</p> <p>Составление расчета стоимости строительства объектов с применением нормативов цены строительства.</p> <p>2.2. Структура сметной стоимости строительства и строительно-монтажных работ в составе проектной документа-</p>

№	Наименование раздела дисциплины	Тема и содержание занятия
		<p>ции.</p> <p>Решение задач по структуре сметной стоимости строительства и строительного-монтажных работ.</p> <p>2.3. Формирование основных видов сметной документации в составе проектной и рабочей документации с применением действующих нормативов российской сметно-нормативной базы.</p> <p>2.4. Формирование сметных расчетов в московской региональной сметно-нормативной базе.</p>
3	Контрактные и договорные цены в строительстве. Расчеты за выполненные работы	<p>3.1. Начальная максимальная цена контракта. Договорные цены.</p> <p>Решение задач по расчету начальной максимальной цены контракта проектно-сметным методом. Решение задач по формированию окончательной цены контракта.</p> <p>3.2. Расчеты за выполненные работы.</p> <p>Решение задач по формированию фактической стоимости строительства при расчетах за выполненные работы.</p> <p>Проведение контрольной работы.</p>

#### 4.4 Компьютерные практикумы

Форма обучения - очная

№	Наименование раздела дисциплины	Тема и содержание компьютерного практикума
1	Общие вопросы ценообразования в строительстве	<p>Тема 1.1. Формирование расчетов в программном комплексе <i>MS Excel</i>.</p> <p>Описание преподавателем основных свойств и назначения программного продукта в области ценообразования на предприятии (в организации). Работа в программе под руководством преподавателя.</p>
Тема 1.2. Ознакомительное занятие со сметной компьютерной программой.		
<p>Описание преподавателем основных свойств и назначения программного продукта.</p>		
<p>Тема 1.3. Поиск нормативных документов в программе.</p> <p>Работа в программе под руководством преподавателя.</p>		
2	Ценообразование на строительную продукцию на предпроектном этапе и этапе проектирования	<p>Тема 1.4. Структура программы, интерфейс.</p> <p>Работа в программе под руководством преподавателя.</p>
		<p>Тема 2.1. Функция «Поиск нормативов», подсчет объемов работ, механизм создания смет в программе.</p> <p>Работа в программе под руководством преподавателя.</p>
		<p>Тема 2.2. Создание локальной сметы базисно-индексным методом: работа с единичными расценками. Работа с ресурсами.</p> <p>Работа в программе под руководством преподавателя.</p>
3	Контрактные и договорные цены в строительстве. Расчеты за выпол-	<p>Тема 2.3. Формирование объектного и сводного сметного расчетов.</p> <p>Работа в программе под руководством преподавателя.</p>
		<p>Тема 3.1. Функция вывода на печать сметных документов, заполнение актов выполненных работ.</p> <p>Работа в программе под руководством преподавателя.</p>

№	Наименование раздела дисциплины	Тема и содержание компьютерного практикума
	ненные работы	Тема 3.2. Составление комплекта сметной документации. Работа в программе под руководством преподавателя. Проведение контрольного задания по разработке комплекта сметной документации.

#### 4.5 Групповые и индивидуальные консультации по курсовым работам (курсoвым проектам)

На групповых и индивидуальных консультациях по курсовым работам осуществляется контактная работа обучающегося по вопросам выполнения курсовой работы. Консультации проводятся в аудиториях и через электронную информационную образовательную среду. При проведении консультаций преподаватель осуществляет контроль хода выполнения обучающимся курсовой работы.

#### 4.6 Самостоятельная работа обучающегося в период теоретического обучения

Самостоятельная работа обучающегося в период теоретического обучения включает в себя:

- самостоятельную подготовку к учебным занятиям, включая подготовку к аудиторным формам текущего контроля успеваемости;
- самостоятельную подготовку к промежуточной аттестации.

Форма обучения – очная.

В таблице указаны темы для самостоятельного изучения обучающимся:

№	Наименование раздела дисциплины	Темы для самостоятельного изучения
1	Общие вопросы ценообразования в строительстве	Анализ цен и товаров конкурентов: учет ценообразования потребительского выбора, кривые безразличия и замещаемость товаров-аналогов. Учет предпринимательских рисков в ценообразовании. Зарубежный опыт ценообразования на строительную продукцию.
2	Ценообразование на строительную продукцию на предпроектном этапе и этапе проектирования	Особенности формирования смет на ремонтно-строительные работы, монтажные, пуско-наладочные работы.
3	Контрактные и договорные цены в строительстве. Расчеты за выполненные работы	Сравнительный анализ способов определения поставщиков (подрядчиков, исполнителей) при определении цены государственного контракта.

#### 4.7 Самостоятельная работа обучающегося и контактная работа обучающегося с преподавателем в период промежуточной аттестации

Работа обучающегося в период промежуточной аттестации включает в себя подготовку к формам промежуточной аттестации (к защите курсовой работы, к дифференцированному зачету (зачету с оценкой)), а также саму промежуточную аттестацию.

## 5. Оценочные материалы по дисциплине

Фонд оценочных средств по дисциплине приведён в Приложении 1 к рабочей программе дисциплины.

Оценочные средства для проведения промежуточной аттестации, а также текущего контроля по дисциплине хранятся на кафедре (структурном подразделении), ответственной за преподавание данной дисциплины.

#### 6. Учебно-методическое и материально-техническое обеспечение дисциплины

Основные принципы осуществления учебной работы обучающихся изложены в локальных нормативных актах, определяющих порядок организации контактной работы и порядок самостоятельной работы обучающихся. Организация учебной работы обучающихся на аудиторных учебных занятиях осуществляется в соответствии с п. 3.

##### *6.1 Перечень учебных изданий и учебно-методических материалов для освоения дисциплины*

Для освоения дисциплины обучающийся может использовать учебные издания и учебно-методические материалы, имеющиеся в научно-технической библиотеке НИУ МГСУ и/или размещённые в Электронных библиотечных системах.

Актуальный перечень учебных изданий и учебно-методических материалов представлен в Приложении 2 к рабочей программе дисциплины.

##### *6.2 Перечень профессиональных баз данных и информационных справочных систем*

При осуществлении образовательного процесса по дисциплине используются профессиональные базы данных и информационных справочных систем, перечень которых указан в Приложении 3 к рабочей программе дисциплины.

##### *6.3 Перечень материально-технического, программного обеспечения освоения дисциплины*

Учебные занятия по дисциплине проводятся в помещениях, оснащенных соответствующим оборудованием и программным обеспечением.

Перечень материально-технического и программного обеспечения дисциплины приведен в Приложении 4 к рабочей программе дисциплины.

Шифр	Наименование дисциплины
Б1.В.09	Ценообразование и сметное нормирование в строительстве

Код направления подготовки / специальности	38.03.02
Направление подготовки / специальность	Менеджмент
Наименование ОПОП (направленность / профиль)	Менеджмент в инвестиционно-строительной сфере
Год начала реализации ОПОП	2023
Уровень образования	бакалавриат
Форма обучения	Очная
Год разработки/обновления	2023

### ФОНД ОЦЕНОЧНЫХ СРЕДСТВ

#### 1. Описание показателей и критериев оценивания компетенций, описание шкал оценивания

Оценивание формирования компетенций производится на основе показателей оценивания, указанных в п.2. рабочей программы и в п.1.1 ФОС.

Связь компетенций, индикаторов достижения компетенций и показателей оценивания приведена в п.2 рабочей программы.

##### 1.1. Описание формирования и контроля показателей оценивания

Оценивание уровня освоения обучающимся компетенций осуществляется с помощью форм промежуточной аттестации и текущего контроля. Формы промежуточной аттестации и текущего контроля успеваемости по дисциплине, с помощью которых производится оценивание, указаны в учебном плане и в п.3 рабочей программы.

В таблице приведена информация о формировании результатов обучения по дисциплине разделами дисциплины, а также о контроле показателей оценивания компетенций формами оценивания.

Наименование показателя оценивания (результата обучения по дисциплине)	Номера разделов дисциплины	Формы оценивания (формы промежуточной аттестации, текущего контроля успеваемости)
<b>Знает</b> нормативно-правовые акты, регулирующие систему ценообразования и сметного нормирования в строительстве.	1-3	Дифференцированный зачет (зачет с оценкой), Контрольная работа, Курсовая работа, Контрольное задание по КоП
<b>Имеет навыки (начального уровня)</b> выбора нормативно-правовых актов, регулирующих систему ценообразования и сметного нормирования	1-3	Контрольная работа, Курсовая работа, Контрольное задание



в строительстве.		по КоП
<b>Знает</b> содержание этапов ценообразования на строительную продукцию, соответствующих этапам реализации инвестиционно-строительного проекта.	1-3	Дифференцированный зачет (зачет с оценкой), Контрольная работа, Курсовая работа
<b>Знает</b> способы сбора и анализа исходных данных для расчета величины капитальных вложений с целью построения финансовой модели инвестиционно-строительного проекта.	2	Дифференцированный зачет (зачет с оценкой)
<b>Имеет навыки (основного уровня)</b> описания способов сбора и анализа исходных данных для расчета величины капитальных вложений с целью построения финансовой модели инвестиционно-строительного проекта.	2	Контрольная работа
<b>Знает</b> необходимые нормативные, методические и бюджетные предпосылки для расчета стоимости строительства по укрупненным показателям для составления отдельных разделов бизнес-плана инвестиционно-строительного проекта.	2	Дифференцированный зачет (зачет с оценкой), Контрольная работа
<b>Имеет навыки (основного уровня)</b> определения необходимых нормативных, методических и бюджетных предпосылок для расчета стоимости объекта строительства в составе бизнес-плана по укрупненным показателям.	2	Контрольная работа
<b>Знает</b> различные методы ценообразования на строительную продукцию.	1,2	Дифференцированный зачет (зачет с оценкой), Контрольная работа, Курсовая работа
<b>Имеет навыки (основного уровня)</b> расчета сметной стоимости строительно-монтажных работ базисно-индексным и ресурсным методами на этапе осуществления архитектурно-строительного проектирования.	1,2	Курсовая работа
<b>Знает</b> экономические интересы и задачи участников инвестиционно-строительной сферы в области ценообразования на строительную продукцию.	1	Дифференцированный зачет (зачет с оценкой)
<b>Знает</b> типовые методы и способы расчета стоимости строительства на различных этапах реализации инвестиционно-строительного проекта.	1-3	Дифференцированный зачет (зачет с оценкой), Контрольная работа, Курсовая работа
<b>Имеет навыки (начального уровня)</b> описания типовых методов и способов расчета стоимости строительства на различных этапах реализации инвестиционно-строительного проекта.	2,3	Контрольная работа, Курсовая работа
<b>Знает</b> типовые формы документов по расчету стоимости на строительную продукцию на различных этапах реализации инвестиционно-строительного проекта.	2-3	Дифференцированный зачет (зачет с оценкой), Курсовая работа,

		Контрольное задание по КоП
<b>Имеет навыки (начального уровня)</b> составления расчетов стоимости по типовым формам, рекомендуемым методическими документами в области ценообразования в строительстве.	2-3	Курсовая работа, Контрольное задание по КоП
<b>Знает</b> методы организации сбора, обработки и анализа информации о ценах строительных ресурсов.	2	Дифференцированный зачет (зачет с оценкой), Курсовая работа, Контрольное задание по КоП
<b>Имеет навыки (начального уровня)</b> сбора, обработки и анализа информации о ценах строительных ресурсов.	2	Курсовая работа, Контрольное задание по КоП
<b>Знает</b> основные элементы системы планирования и контроля стоимостных показателей реализации инвестиционно-строительного проекта.	1-3	Дифференцированный зачет (зачет с оценкой), Контрольная работа, Контрольное задание по КоП
<b>Имеет навыки (начального уровня)</b> планирования и контроля стоимостных показателей реализации инвестиционно-строительного проекта.	1-3	Контрольная работа, Курсовая работа, Контрольное задание по КоП
<b>Знает</b> состав контролируемых показателей стоимости строительства на различных этапах реализации инвестиционно-строительного проекта.	1-3	Дифференцированный зачет (зачет с оценкой), Курсовая работа
<b>Имеет навыки (начального уровня)</b> контроля показателей и оценки стоимости строительства на различных этапах реализации инвестиционно-строительного проекта.	2	Курсовая работа
<b>Знает</b> состав задач профессиональной деятельности, связанных с ценообразованием и сметным нормированием в строительстве.	1-3	Дифференцированный зачет (зачет с оценкой), Контрольная работа, Контрольное задание по КоП, Курсовая работа
<b>Знает</b> состав и порядок определения цен строительных ресурсов.	2	Дифференцированный зачет (зачет с оценкой), Курсовая работа
<b>Имеет навыки (начального уровня)</b> определения цен строительных ресурсов.	2	Курсовая работа
<b>Знает</b> способы и алгоритмы решения задачи профессиональной деятельности в области ценообразования и сметного нормирования в строительстве, с учетом наличия ограничений и ресурсов.	1-3	Дифференцированный зачет (зачет с оценкой), Контрольная работа, Контрольное задание

		по КоП, Курсовая работа
--	--	----------------------------

## 1.2. Описание критериев оценивания компетенций и шкалы оценивания

При проведении промежуточной аттестации в форме дифференцированного зачёта (зачета с оценкой) и защиты курсовой работы используется шкала оценивания: «2» (неудовлетворительно), «3» (удовлетворительно), «4» (хорошо), «5» (отлично).

Показателями оценивания являются знания и навыки обучающегося, полученные при изучении дисциплины.

Критериями оценивания достижения показателей являются:

Показатель оценивания	Критерий оценивания
Знания	Знание терминов и определений, понятий
	Знание основных закономерностей и соотношений, принципов
	Объём освоенного материала, усвоение всех дидактических единиц (разделов)
	Полнота ответов на проверочные вопросы
	Правильность ответов на вопросы
	Чёткость изложения и интерпретации знаний
Навыки начального уровня	Навыки выбора методик выполнения заданий
	Навыки выполнения заданий различной сложности
	Навыки самопроверки. Качество сформированных навыков
	Навыки анализа результатов выполнения заданий, решения задач
	Навыки представления результатов решения задач
Навыки основного уровня	Навыки выбора методик выполнения заданий
	Навыки выполнения заданий различной сложности
	Навыки самопроверки. Качество сформированных навыков
	Навыки анализа результатов выполнения заданий, решения задач
	Навыки представления результатов решения задач
	Навыки обоснования выполнения заданий
	Быстрота выполнения заданий
	Самостоятельность в выполнении заданий
Результативность (качество) выполнения заданий	

## 2. Типовые контрольные задания для оценивания формирования компетенций

### 2.1. Промежуточная аттестация

2.1.1. Промежуточная аттестация в форме экзамена, дифференцированного зачёта (зачета с оценкой), зачета

Форма(ы) промежуточной аттестации:

- дифференцированный зачет (зачет с оценкой) в 5 семестре.
- защита курсовой работы в 5 семестре.

Перечень типовых примерных вопросов/заданий для проведения дифференцированного зачёта в 5 семестре (очная форма обучения):

№	Наименование раздела дисциплины	Типовые вопросы/задания
---	---------------------------------	-------------------------

1	Общие вопросы ценообразования в строительстве	<ol style="list-style-type: none"> <li>1. Виды и функции цен.</li> <li>2. Факторы рыночного ценообразования.</li> <li>3. Ценовая политика и ценовая стратегия предприятия.</li> <li>4. Методы расчета цены товара.</li> <li>5. Меры государственного воздействия на процессы ценообразования.</li> <li>6. Особенности строительной продукции и ее стоимостной оценки.</li> <li>7. Понятие сметной стоимости и сметной документации.</li> <li>8. Этапы ценообразования на строительную продукцию и их содержание.</li> <li>9. Участники ценообразования на строительную продукцию; полномочия органов государственной власти.</li> <li>10. Этапы проектирования и соответствующие им виды сметной документации.</li> <li>11. Основные методические документы для формирования стоимости строительства на различных этапах реализации инвестиционно-строительного проекта.</li> <li>12. Классификация сметных нормативов в строительстве.</li> <li>13. Федеральная государственная информационная система ценообразования в строительстве: назначение и содержание.</li> <li>14. Укрупненные нормативы цены строительства: назначение и содержание, область применения.</li> <li>15. Сметные нормы: содержание, назначение и область применения.</li> <li>16. Федеральные и территориальные единичные расценки: содержание, назначение и область применения.</li> <li>17. Виды нормативов накладных расходов и сметной прибыли.</li> <li>18. Методы определения сметной стоимости на строительную продукцию.</li> <li>19. Базисно-индексный метод ценообразования: содержание и назначение, формула расчета.</li> <li>20. Индексы: понятие, виды, области применения.</li> <li>21. Ресурсный метод ценообразования: содержание и назначение, формула расчета.</li> <li>22. Назначение и содержание технологического и ценового аудита объектов.</li> </ol>
2	Ценообразование на строительную продукцию на предпроектном этапе и этапе проектирования	<ol style="list-style-type: none"> <li>23. Укрупненные нормативы цены строительства: назначение и содержание, область применения.</li> <li>24. Коммерческие укрупненные стоимостные показатели для обоснования инвестиций и их применение.</li> <li>25. Структура сметной стоимости строительства.</li> <li>26. Структура сметной стоимости строительного</li> </ol>

		<p>монтажных работ: прямые затраты, накладные расходы и сметная прибыль.</p> <p>27. Особенности калькулирования сметной стоимости материальных ресурсов.</p> <p>28. Особенности калькулирования стоимости эксплуатации машин и механизмов.</p> <p>29. Особенности определения затрат на заработную плату рабочих-строителей.</p> <p>30. Накладные расходы и сметная прибыль: содержание и назначение, способ расчета.</p> <p>31. Порядок формирования локальных смет с применением действующих нормативов ресурсным методом.</p> <p>32. Порядок формирования объектной сметы.</p> <p>33. Лимитированные затраты: содержание и назначение.</p> <p>34. Сметные нормы затрат на строительство временных зданий и сооружений: содержание и порядок определения.</p> <p>35. Сметные нормы затрат при производстве работ в зимнее время: содержание и порядок определения.</p> <p>36. Сводный сметный расчет стоимости строительства: назначение и содержание документа.</p> <p>37. Содержание граф и глав сводного сметного расчета стоимости строительства.</p> <p>38. Порядок определения затрат на подготовку территории строительства.</p> <p>39. Порядок определения затрат на вознаграждение службы заказчика-застройщика (строительного контроля).</p> <p>40. Порядок определения затрат на проектные работы.</p> <p>41. Порядок определения затрат на изыскательские работы.</p> <p>42. Порядок определения затрат на авторский надзор.</p> <p>43. Особенности составления сметной документации в Московской сметно-нормативной базе.</p>
3	<p>Контрактные и договорные цены в строительстве. Расчеты за выполненные работы</p>	<p>44. Виды договорных цен в строительстве.</p> <p>45. Методы расчета начальной максимальной цены контракта.</p> <p>46. Порядок определения начальной максимальной цены контракта при государственном заказе в строительстве.</p> <p>47. Порядок формирования сметы контракта.</p> <p>48. Порядок расчетов за выполненные работы в строительстве.</p> <p>49. Виды первичной учетной документации по учету работ в капитальном строительстве и ремонтно-строительных работах и их назначение.</p> <p>50. Порядок формирования фактической стоимости строительства.</p>

### *2.1.2. Промежуточная аттестация в форме защиты курсовой работы (курсового проекта)*

Тематика курсовых работ: составление локальных смет на отделочные и ремонтные работы различными методами ценообразования.

Курсовая работа выполняется на бумаге формата А4, шрифт Times New Roman №12, межстрочный интервал 1,5. Имеет титульный лист, задание, оглавление, введение, основную часть, заключение, библиографический список.

Введение отражает актуальность тематической направленности, цель и задачи курсовой работы.

Основная часть выполняется по вариантам, оформляется в виде сметных таблиц, таблиц с анализом результатов расчетов, диаграммы. Допустимо составление сметных расчетов в специализированных программных комплексах.

Итогом выполнения курсовой работы является заключение, содержащее обобщенные выводы относительно полученных данных.

Состав типового задания на выполнение курсовых работ:

1. Сформировать две локальные сметы базисно-индексным методом в текущих ценах: по отделочным и по ремонтным работам.
2. Сформировать две локальные сметы ресурсным методом в текущих ценах: по отделочным и по ремонтным работам.
3. Произвести сравнительный анализ величин стоимости, рассчитанных различными методами по аналогичным видам работ, и сформулировать выводы.

Перечень видов работ и объемы для выполнения задания курсовой работы:

Варианты 1-15

№	Наименование работ и затрат	Ед. измер-я	Объемы (по вариантам 1-15)														
			1	2	3	4	5	6	7	8	9	10	11	12	13	14	15
1	Штукатурка поверхностей оконных и дверных откосов по бетону и камню плоских	100 м2	2,78		3,15		2,99		2,81		3,16		3,01		3,26		3,58
2	Штукатурка поверхностей оконных и дверных откосов по бетону и камню криволинейных	100 м2		2,78		3,15		2,99		2,81		3,16		3,01		3,26	
3	Отделка поверхностей из сборных элементов и плит под окраску или оклейку обоями стен и перегородок из блоков и плит	100 м2	1,15		1,01		1,02		1,03		1,04		1,05		1,07		1,08
4	Отделка поверхностей из сборных элементов и плит под окраску или оклейку обоями стен и перегородок из блоков и плит	100 м2		1,15		1,01		1,02		1,03		1,04		1,05		1,07	
5	Окраска водными составами внутри помещений клеевая улучшенная	100 м2	1,55		1,56		1,57		1,58		1,59		1,60		1,61		1,62
6	Окраска водными составами внутри помещений клеевая высококачественная по штукатурке	100 м2		1,55		1,56		1,57		1,58		1,59		1,60		1,61	
7	Окраска поливинилацетатными вододисперсионными составами высококачественная по штукатурке потолков	100 м2	5,67	5,66	5,64	5,34	5,35	4,89	4,98	5,89	6,07	5,63	5,98	5,78	6,34	6,23	6,13
8	Штукатурка поверхностей внутри здания известковым раствором простая по камню и бетону стен	100 м2	1,87		1,88		1,89		1,90		2,00		2,11		2,12		2,13
9	Штукатурка поверхностей внутри здания известковым раствором улучшенная по камню и бетону	100 м2		1,87		1,88		1,89		1,90		2,00		2,11		2,12	

№	Наименование работ и затрат	Ед. измер-я	Объемы (по вариантам 1-15)														
			1	2	3	4	5	6	7	8	9	10	11	12	13	14	15
10	стен Штукатурка поверхностей внутри здания цементно-известковым или цементным раствором по камню и бетону улучшенная стен	100 м2	1,23		1,24		1,25		1,26		1,27		1,28		1,29		1,30
11	Штукатурка поверхностей внутри здания цементно-известковым или цементным раствором по камню и бетону высококачественная стен	100 м2		1,23		1,24		1,25		1,26		1,27		1,28		1,29	
12	Гладкая облицовка стен, столбов, пилястр и откосов (без карнизных, плитусных и угловых плиток) без установки плиток туалетного гарнитура на цементном растворе по кирпичу и бетону	100 м2	1,28		1,29		1,30		1,31		1,32		1,33		1,34		1,35
13	Гладкая облицовка стен, столбов, пилястр и откосов (без карнизных, плитусных и угловых плиток) с установкой плиток туалетного гарнитура на цементном растворе по кирпичу и бетону	100 м2		1,28		1,29		1,30		1,31		1,32		1,33		1,34	
14	Оклейка стен моющимися обоями на бумажной основе по штукатурке и бетону	100 м2	0,78		0,79		0,80		0,81		0,82		0,83		0,84		0,85
15	Оклейка стен моющимися обоями на тканевой основе по штукатурке и бетону	100 м2		0,78		0,79		0,80		0,81		0,82		0,83		0,84	
16	Простая окраска масляными составами по дереву потолков	100 м2	0,12	0,13	0,14	0,15	0,16	0,17	0,11	0,10	0,09	0,13	0,12	0,14	0,15	0,17	0,18



Варианты 16-30

№	Наименование работ и затрат	Ед. измер-я	Объемы (по вариантам 16-30)														
			16	17	18	19	20	21	22	23	24	25	26	27	28	29	30
1	Штукатурка поверхностей оконных и дверных откосов по бетону и камню плоских	100 м2		2,82		3,09		2,88		3,14		2,89		3,67		3,54	
2	Штукатурка поверхностей оконных и дверных откосов по бетону и камню криволинейных	100 м2	3,58		2,82		3,09		2,88		3,14		2,89		3,67		3,54
3	Отделка поверхностей из сборных элементов и плит под окраску или оклейку обоями стен и перегородок из блоков и плит	100 м2		1,09		1,10		1,20		1,30		1,25		1,23		1,14	
4	Отделка поверхностей из сборных элементов и плит под окраску или оклейку обоями стен и перегородок из блоков и плит	100 м2	1,08		1,09		1,10		1,20		1,30		1,25		1,23		1,14
5	Окраска водными составами внутри помещений клеевая улучшенная	100 м2		1,63		1,64		1,65		1,66		1,67		1,68		1,69	
6	Окраска водными составами внутри помещений клеевая высококачественная по штукатурке	100 м2	1,62		1,63		1,64		1,65		1,66		1,67		1,68		1,69
7	Окраска поливинилацетатными вододисперсионными составами высококачественная по штукатурке потолков	100 м2	6,08	6,32	5,71	5,23	5,21	5,18	5,23	6,34	7,01	5,56	6,67	6,45	6,37	6,45	6,23
8	Штукатурка поверхностей внутри здания известковым раствором простая по камню и бетону стен	100 м2		2,14		2,15		2,16		2,17		2,18		2,19		2,21	
9	Штукатурка поверхностей внутри здания известковым раствором улучшенная по камню и бетону стен	100 м2	2,13		2,14		2,15		2,16		2,17		2,18		2,19		2,21

№	Наименование работ и затрат	Ед. измер-я	Объемы (по вариантам 16-30)														
			16	17	18	19	20	21	22	23	24	25	26	27	28	29	30
10	Штукатурка поверхностей внутри здания цементно-известковым или цементным раствором по камню и бетону улучшенная стен	100 м2		1,31		1,32		1,33		1,34		1,35		1,36		1,37	
11	Штукатурка поверхностей внутри здания цементно-известковым или цементным раствором по камню и бетону высококачественная стен	100 м2	1,30		1,31		1,32		1,33		1,34		1,35		1,36		1,37
12	Гладкая облицовка стен, столбов, пилястр и откосов (без карнизных, плинтусных и угловых плиток) без установки плиток туалетного гарнитура на цементном растворе по кирпичу и бетону	100 м2		1,36		1,37		1,38		1,39		1,40		1,41		1,42	
13	Гладкая облицовка стен, столбов, пилястр и откосов (без карнизных, плинтусных и угловых плиток) с установкой плиток туалетного гарнитура на цементном растворе по кирпичу и бетону	100 м2	1,35		1,36		1,37		1,38		1,39		1,40		1,41		1,42
14	Оклейка стен моющимися обоями на бумажной основе по штукатурке и бетону	100 м2		0,86		0,87		0,88		0,89		0,90		0,91		0,92	
15	Оклейка стен моющимися обоями на тканевой основе по штукатурке и бетону	100 м2	0,85		0,86		0,87		0,88		0,89		0,90		0,91		0,92
16	Простая окраска масляными составами по дереву потолков	100 м2	0,19	0,11	0,12	0,09	0,08	0,07	0,13	0,12	0,14	0,15	0,16	0,17	0,14	0,15	0,12

Объемы работ на выполнение ремонтных работ в четырехэтажном здании гостиницы  
Варианты 1-15

№	Наименование работ и затрат	Ед. измерения	Объемы (по вариантам 1-15)														
			1	2	3	4	5	6	7	8	9	10	11	12	13	14	15
<u>Раздел 1. Ремонт помещений</u>																	
1	Разборка обшивки: неоштукатуренных деревянных стен	100 м2	40,00		38,00		39,00		37,00		41,00		40,00		42,00		43,00
2	Разборка обшивки: оштукатуренных деревянных стен	100 м2		40,00		38,00		39,00		37,00		41,00		40,00		42,00	
3	Прорезка проемов в стенах и перегородках: каркасно-обшивных	1 м2	10,00	10,00	11,00	12,00	13,00	9,00	8,00	7,00	9,00	12,00	11,00	11,00	8,00	9,00	14,00
4	Ремонт внутренней поверхности кирпичных стен при глубине заделки: в 1/2 кирпича площадью в одном месте до 1 м2	100 м2	1,12		1,13		1,14		1,15		1,16		1,17		1,18		1,19
5	Ремонт внутренней поверхности кирпичных стен при глубине заделки: в 1/2 кирпича площадью в одном месте более 1 м2	100 м2		1,12		1,13		1,14		1,15		1,16		1,17		1,18	
6	Ремонт кирпичной кладки стен отдельными местами	1 м3	4,50		4,51		4,52		4,53		4,54		4,55		4,56		4,57
7	Ремонт бутовой кладки стен отдельными местами	1 м3		4,50		4,51		4,52		4,53		4,54		4,55		4,56	
8	Кладка отдельных участков из кирпича: наружных простых стен	100 м3	2,18		2,19		2,20		2,21		2,22		2,23		2,24		2,25

№	Наименование работ и затрат	Ед. измерения	Объемы (по вариантам 1-15)														
			1	2	3	4	5	6	7	8	9	10	11	12	13	14	15
9	Кладка отдельных участков из кирпича: наружных стен средней сложности	100 м3		2,18		2,19		2,20		2,21		2,22		2,23		2,24	

Раздел 2. Ремонт стропильной системы и кровли

Подраздел 2. 1. Демонтажные работы

1	Разборка покрытий кровель: из листовой стали	100 м2	5,30		5,31		5,32		5,33		5,34		5,35		5,36		5,37
2	Разборка покрытий кровель: из черепицы	100 м2		5,30		5,31		5,32		5,33		5,34		5,35		5,36	
3	Разборка деревянных элементов конструкций крыш: обрешетки из брусков с прозорами	100 м2	5,30		5,31		5,32		5,33		5,34		5,35		5,36		5,37
4	Разборка деревянных элементов конструкций крыш: стропил со стойками и подкосами из досок	100 м2		5,30		5,31		5,32		5,33		5,34		5,35		5,36	
5	Разборка деревянных элементов конструкций крыш: стропил со стойками и подкосами из брусьев и бревен	100 м2	5,30		5,31		5,32		5,33		5,34		5,35		5,36		5,37
6	Разборка деревянных элементов конструкций крыш: мауэрлатов	100 м2		5,30		5,31		5,32		5,33		5,34		5,35		5,36	
7	Разборка мелких покрытий и обделок из листовой стали: поясков, сандриков, желобов, отливов,	100 м	1,75		1,76		1,77		1,78		1,76		1,77		1,78		1,76

№	Наименование работ и затрат	Ед. измерения	Объемы (по вариантам 1-15)														
			1	2	3	4	5	6	7	8	9	10	11	12	13	14	15
	свесов и т.п																
8	Разборка мелких покрытий и обделок из листовой стали: водосточных труб с земли и подмостей	100 м		1,75		1,76		1,77		1,78		1,76		1,77		1,78	
<b>Подраздел 2.2. Монтажные работы</b>																	
1	Установка стропил	1 м3	4,82	4,82	4,82	4,82	4,82	4,82	4,82	4,82	4,82	4,82	4,82	4,82	4,82	4,82	4,82
2	Установка балок пролетом 12 м	1 конструкция	8,00	8,00	8,00	8,00	8,00	8,00	8,00	8,00	8,00	8,00	8,00	8,00	8,00	8,00	8,00
3	Устройство пароизоляции прокладочной в один слой	100 м2	5,30	5,30	5,31	5,31	5,32	5,32	5,33	5,33	5,34	5,34	5,35	5,35	5,36	5,36	5,37
4	Устройство кровель из оцинкованной стали с настенными желобами	100 м2	5,30	5,30	5,31	5,31	5,32	5,32	5,33	5,33	5,34	5,34	5,35	5,35	5,36	5,36	5,37
5	Устройство обделок на фасадах (наружные подоконники, пояски, балконы и др.) включая водосточные трубы, с изготовлением элементов труб	100 м2	1,40	1,41	1,42	1,43	1,44	1,45	1,40	1,41	1,42	1,43	1,44	1,45	1,40	1,41	1,42
6	Укладка ходовых досок	100 м	0,86	0,87	0,88	0,89	0,90	0,91	0,86	0,87	0,88	0,89	0,90	0,91	0,86	0,87	0,88
7	Утепление покрытий плитами из минеральной ваты или перлита на битумной мастике в один	100 м2	5,30	5,30	5,31	5,31	5,32	5,32	5,33	5,33	5,34	5,34	5,35	5,35	5,36	5,36	5,37

№	Наименование работ и затрат	Ед. измерения	Объемы (по вариантам 1-15)														
			1	2	3	4	5	6	7	8	9	10	11	12	13	14	15
	слой																
8	Огнезащитное покрытие деревянных конструкций мансард и элементов кровли составом «АТ-ТИК»	100 м2	11,6 6	11,6 7	11,6 8	11,6 6	11,6 7	11,6 8	11,6 6	11,67	11,6 8	11,6 6	11,6 7	11,68	11,6 6	11,6 7	11,68

#### Варианты 16-30

№	Наименование работ и затрат	Ед. измерения	Объемы (по вариантам 16-30)																
			16	17	18	19	20	21	22	23	24	25	26	27	28	29	30		

#### Раздел 1. Ремонт помещений

1	Разборка обшивки: неоштукатуренных деревянных стен	100 м2		39,00		36,00		43,00		42,00		41,00		39,00		35,00	
2	Разборка обшивки: оштукатуренных деревянных стен	100 м2	43,00		39,00		36,00		43,00		42,00		41,00		39,00		35,00
3	Прорезка проемов в стенах и перегородках: каркасно-обшивных	1 м2	12,00	10,00	6,00	7,00	8,00	9,00	11,00	12,00	13,00	14,00	11,00	13,00	14,00	10,00	9,00
4	Ремонт внутренней поверхности кирпичных стен при глубине заделки: в 1/2 кирпича площадью в одном месте до 1 м2	100 м2		1,20		1,21		1,22		1,23		1,24		1,25		1,26	

№	Наименование работ и затрат	Ед. измерения	Объемы (по вариантам 16-30)														
			16	17	18	19	20	21	22	23	24	25	26	27	28	29	30
5	Ремонт внутренней поверхности кирпичных стен при глубине заделки: в 1/2 кирпича площадью в одном месте более 1 м2	100 м2	1,19		1,20		1,21		1,22		1,23		1,24		1,25		1,26
6	Ремонт кирпичной кладки стен отдельными местами	1 м3		4,58		4,59		4,60		4,61		4,62		4,63		4,64	
7	Ремонт бутовой кладки стен отдельными местами	1 м3	4,57		4,58		4,59		4,60		4,61		4,62		4,63		4,64
8	Кладка отдельных участков из кирпича: наружных простых стен	100 м3		2,26		2,27		2,28		2,29		2,30		2,31		2,32	
9	Кладка отдельных участков из кирпича: наружных стен средней сложности	100 м3	2,25		2,26		2,27		2,28		2,29		2,30		2,31		2,32

Раздел 2. Ремонт стропильной системы и кровли

Подраздел 2.1. Демонтажные работы

1	Разборка покрытий кровель: из листовой стали	100 м2		5,38		5,39		5,40		5,41		5,42		5,43		5,44	
2	Разборка покрытий кровель: из черепицы	100 м2	5,37		5,38		5,39		5,40		5,41		5,42		5,43		5,44
3	Разборка деревянных элементов конструкций крыш: обрешетки из брусков с прозорами	100 м2		5,38		5,39		5,40		5,41		5,42		5,43		5,44	
4	Разборка деревянных элементов конструкций крыш: стропил со стойками и подкосами из досок	100 м2	5,37		5,38		5,39		5,40		5,41		5,42		5,43		5,44

№	Наименование работ и затрат	Ед. измерения	Объемы (по вариантам 16-30)														
			16	17	18	19	20	21	22	23	24	25	26	27	28	29	30
5	Разборка деревянных элементов конструкций крыш: стропил со стойками и подкосами из брусьев и бревен	100 м2		5,38		5,39		5,40		5,41		5,42		5,43		5,44	
6	Разборка деревянных элементов конструкций крыш: мауэрлатов	100 м2	5,37		5,38		5,39		5,40		5,41		5,42		5,43		5,44
7	Разборка мелких покрытий и обделок из листовой стали: поясков, сандриков, желобов, отливов, свесов и т.п	100 м		1,77		1,78		1,76		1,77		1,78		1,76		1,77	
8	Разборка мелких покрытий и обделок из листовой стали: водосточных труб с земли и подмостей	100 м	1,76		1,77		1,78		1,76		1,77		1,78		1,76		1,77
<u>Подраздел 2.2. Монтажные работы</u>																	
1	Установка стропил	1 м3	4,82	4,82	4,82	4,82	4,82	4,82	4,82	4,82	4,82	4,82	4,82	4,82	4,82	4,82	4,82
2	Установка балок пролетом 12 м	1 конструкция	8,00	8,00	8,00	8,00	8,00	8,00	8,00	8,00	8,00	8,00	8,00	8,00	8,00	8,00	8,00
3	Устройство пароизоляции прокладочной в один слой	100 м2	5,37	5,38	5,38	5,39	5,39	5,40	5,40	5,41	5,41	5,42	5,42	5,43	5,43	5,44	5,44
4	Устройство кровель из оцинкованной стали с настенными желобами	100 м2	5,37	5,38	5,38	5,39	5,39	5,40	5,40	5,41	5,41	5,42	5,42	5,43	5,43	5,44	5,44



№	Наименование работ и затрат	Ед. измерения	Объемы (по вариантам 16-30)														
			16	17	18	19	20	21	22	23	24	25	26	27	28	29	30
5	Устройство обделок на фасадах (наружные подоконники, пояски, балконы и др.) включая водосточные трубы, с изготовлением элементов труб	100 м2	1,43	1,44	1,45	1,40	1,41	1,42	1,43	1,44	1,45	1,40	1,41	1,42	1,43	1,44	1,45
6	Укладка ходовых досок	100 м	0,89	0,90	0,91	0,86	0,87	0,88	0,89	0,90	0,91	0,86	0,87	0,88	0,89	0,90	0,91
7	Утепление покрытий плитами из минеральной ваты или перлита на битумной мастике в один слой	100 м2	5,37	5,38	5,38	5,39	5,39	5,40	5,40	5,41	5,41	5,42	5,42	5,43	5,43	5,44	5,44
8	Огнезащитное покрытие деревянных конструкций мансард и элементов кровли составом «АТ-ТИК»	100 м2	11,66	11,67	11,68	11,66	11,67	11,68	11,66	11,67	11,68	11,66	11,67	11,68	11,66	11,67	11,68

## Перечень типовых примерных вопросов для защиты курсовой работы:

1. Сметные нормативы, применяемые при расчете стоимости работ базисно-индексным методом.
2. Сметные нормативы, применяемые при расчете стоимости работ ресурсным методом.
3. Порядок расчета накладных расходов по видам работ при капитальном ремонте и новом строительстве.
4. Порядок расчета сметной прибыли по видам работ при капитальном ремонте и новом строительстве.
5. Поправочные коэффициенты, учитывающие условия производства работ: порядок применения.
6. Порядок формирования локальной сметы базисно-индексным методом.
7. Порядок формирования локальной ресурсной ведомости.
8. Порядок формирования локальной ресурсной сметы
9. Порядок пересчета в текущий уровень цен при использовании сборников единичных расценок в уровне цен на 01.01.2000 г.
10. Отличительные особенности составления локальной сметы на капитальный ремонт.

### 2.2. Текущий контроль

#### 2.2.1. Перечень форм текущего контроля:

- Контрольная работа;
- Контрольное задание по КоП.

#### 2.2.2. Типовые контрольные задания форм текущего контроля

Тема контрольной работы «Современный этап ценообразования в строительстве». Контрольная работа проводится в форме письменного тестирования.

Пример типового задания контрольной работы:

1. Сметная стоимость строительства состоит из:  
(?) стоимости строительных работ, стоимости монтажа оборудования и прочих затрат  
(!) стоимости строительных работ, стоимости монтажа оборудования, стоимости оборудования, мебели, инвентаря и прочих затрат  
(?) себестоимости и сметной прибыли  
(?) накладных расходов и сметной прибыли
2. Рассчитайте цену строительства единицы мощности 1 м<sup>2</sup> общей площади жилого здания усадебного типа площадью 1300 м<sup>2</sup> с применением укрупненных нормативов цены строительства (НЦС-2022) на 01.01.2022 г. Московской области:  
Измеритель: 1 м<sup>2</sup> общей площади жилого дома

Номер норматива	Наименование объекта, единица измерения	Норматив цены строительства на 2022 год, тыс. руб.
01-01-002-01	Жилые здания усадебного типа площадью 434 м <sup>2</sup>	55,37
01-01-002-02	Жилые здания усадебного типа площадью 1500 м <sup>2</sup>	51,70

- А. 58,14 тыс. руб.
  - Б. 50,23 тыс. руб.
  - В. 52,39 тыс. руб.
  - Г. 55,37 тыс. руб.
3. Сметная стоимость строительно-монтажных работ – это:
- (?) себестоимость строительной продукции
  - (!) себестоимость и сметная прибыль
  - (?) прямые затраты и накладные расходы
  - (?) накладные расходы и сметная прибыль
4. К наиболее часто применяемым методам определения сметной стоимости относятся:
- (?) аналоговый и базисно-компенсационный
  - (!) базисно-индексный и ресурсный
  - (?) базисно-индексный и базисно-компенсационный
  - (?) ресурсный
5. Данные по заработной плате строительной организации: заработная плата ИТР – 300 000 руб., заработная плата рабочих – 400 000 руб., заработная плата машинистов – 150 000 руб. Рассчитать фонд оплаты труда (для последующего расчета накладных расходов и сметной прибыли в российской сметно-нормативной базе).
- (?) 950 000 руб.
  - (?) 450 000 руб.
  - (!) 550 000 руб.
  - (?) 700 000 руб.
6. Известно, что величина заработной платы рабочих составила 700 000 руб., величина заработной платы машинистов – 300 000 руб. Известно, что норматив накладных расходов составляет 105%. Рассчитать величину накладных расходов.
- (!) 1 050 000 руб.
  - (?) 952 380,95 руб.
  - (?) 735 000 руб.
  - (?) 518 518, 52 руб.
7. Порядок ведения ФГИС устанавливается:
- (!) Постановлением Правительства Российской Федерации
  - (?) Приказом Минфин России
  - (?) Приказом Минэкономразвития России
  - (?) Приказом Минстроя России
8. К методам определения начальной максимальной цены контракта не относится:
- (?) метод сопоставимых рыночных цен (анализа рынка)
  - (?) нормативный метод
  - (!) ресурсный метод
  - (?) проектно-сметный метод

*Тема контрольного задания по КоП «Формирование сметной документации в программном комплексе».*

*Пример и состав типового задания:*

Составить элементы сметной документации в сметной компьютерной программе в следующей последовательности:

- Локальная смета;
- Объектная смета;
- Сводный сметный расчет стоимости строительства;
- Акт выполненных работ по локальной смете.
- Результаты формирования смет транспортировать в Excel.

### 3. Методические материалы, определяющие процедуры оценивания

Процедура проведения промежуточной аттестации и текущего контроля успеваемости регламентируется локальным нормативным актом, определяющим порядок осуществления текущего контроля успеваемости и промежуточной аттестации обучающихся.

*3.1. Процедура оценивания при проведении промежуточной аттестации обучающихся по дисциплине в форме экзамена и/или дифференцированного зачета (зачета с оценкой)*

Промежуточная аттестация по дисциплине в форме дифференцированного зачета (зачета с оценкой) проводится для очной формы обучения в 6 семестре.

Ниже приведены правила оценивания формирования компетенций по показателю оценивания «Знания».

Критерий оценивания	Уровень освоения и оценка			
	«2» (неудовлетв.)	«3» (удовлетвор.)	«4» (хорошо)	«5» (отлично)
Знание терминов и определений, понятий	не знает терминов и определений	знает термины и определения, но допускает неточности формулировок	знает термины и определения	знает термины и определения, может корректно сформулировать их самостоятельно
Знание основных закономерностей и соотношений, принципов	не знает основные закономерности и соотношения, принципы построения знаний	знает основные закономерности, соотношения, принципы построения знаний	знает основные закономерности, соотношения, принципы построения знаний, способен их интерпретировать и использовать	знает основные закономерности, соотношения, принципы построения знаний, способен самостоятельно их получить и использовать
Объём освоенного материала, усвоение всех дидактических единиц	не знает значительной части материала дисциплины	знает только основной материал дисциплины, не усвоил его деталей	знает материал дисциплины в объёме	обладает твёрдым и полным знанием материала дисциплины, владеет дополнительными знаниями
Полнота ответов на проверочные вопросы	Не даёт ответы на большинство вопросов	Даёт неполные ответы на все вопросы	Даёт ответы на вопросы, но не все - полные	Даёт полные, развернутые ответы на поставленные вопросы
Правильность ответов на вопросы	допускает грубые ошибки при изложении ответа на вопрос	В ответе имеются существенные ошибки	В ответе имеются несущественные неточности	Ответ верен
Чёткость изложения и интерпретации знаний	Излагает знания без логической последовательности	Излагает знания с нарушениями в логической последовательности	Излагает знания без нарушений в логической последовательности	Излагает знания в логической последовательности, самостоятельно их интерпретируя и анализируя
	Не иллюстрирует изложение поясняющими комментариями	Выполняет поясняющие схемы и рисунки небрежно и с ошибками	Выполняет поясняющие рисунки и схемы корректно и понятно	Выполняет поясняющие рисунки и схемы точно и аккуратно, раскрывая полноту усвоенных знаний

	Неверно излагает и интерпретирует знания	Допускает неточности в изложении и интерпретации знаний	Грамотно и по существу излагает знания	Грамотно и точно излагает знания, делает самостоятельные выводы
--	--	---	--	---

Ниже приведены правила оценивания формирования компетенций по показателю оценивания «Навыки начального уровня».

Критерий оценивания	Уровень освоения и оценка			
	«2» (неудовлетв.)	«3» (удовлетвор.)	«4» (хорошо)	«5» (отлично)
Навыки выбора методик выполнения заданий	Не может выбрать методику выполнения заданий	Испытывает затруднения по выбору методики выполнения заданий	Без затруднений выбирает стандартную методику выполнения заданий	Применяет теоретические знания для выбора методики выполнения заданий
Навыки выполнения заданий различной сложности	Не имеет навыков выполнения учебных заданий	Имеет навыки выполнения только простых типовых учебных заданий	Имеет навыки выполнения только стандартных учебных заданий	Имеет навыки выполнения как стандартных, так и нестандартных учебных заданий
Навыки самопроверки. Качество сформированных навыков	Допускает грубые ошибки при выполнении заданий, нарушающие логику решения задач	Допускает ошибки при выполнении заданий, нарушения логики решения	Допускает ошибки при выполнении заданий, не нарушающие логику решения	Не допускает ошибок при выполнении заданий
Навыки анализа результатов выполнения заданий, решения задач	Делает некорректные выводы	Испытывает затруднения с формулированием корректных выводов	Делает корректные выводы по результатам решения задачи	Самостоятельно анализирует результаты выполнения заданий
Навыки представления результатов решения задач	Не может проиллюстрировать решение задачи поясняющими схемами, рисунками	Выполняет поясняющие схемы и рисунки небрежно и с ошибками	Выполняет поясняющие рисунки и схемы корректно и понятно	Выполняет поясняющие рисунки и схемы верно и аккуратно

Ниже приведены правила оценивания формирования компетенций по показателю оценивания «Навыки основного уровня».

Критерий оценивания	Уровень освоения и оценка			
	«2» (неудовлетв.)	«3» (удовлетвор.)	«4» (хорошо)	«5» (отлично)
Навыки выбора методик выполнения заданий	Не может выбрать методику выполнения заданий	Испытывает затруднения по выбору методики выполнения заданий	Без затруднений выбирает стандартную методику выполнения заданий	Применяет теоретические знания для выбора методики выполнения заданий
Навыки выполнения заданий различной сложности	Не имеет навыков выполнения учебных заданий	Имеет навыки выполнения только простых типовых учебных заданий	Имеет навыки выполнения только стандартных учебных заданий	Имеет навыки выполнения как стандартных, так и нестандартных учебных заданий
Навыки самопроверки. Качество сформированных навыков	Допускает грубые ошибки при выполнении заданий, нарушающие логику решения задач	Допускает ошибки при выполнении заданий, нарушения логики решения	Допускает ошибки при выполнении заданий, не нарушающие логику решения	Не допускает ошибок при выполнении заданий

Навыки анализа результатов выполнения заданий, решения задач	Делает некорректные выводы	Испытывает затруднения с формулированием корректных выводов	Делает корректные выводы по результатам решения задачи	Самостоятельно анализирует результаты выполнения заданий
Навыки представления результатов решения задач	Не может проиллюстрировать решение задачи поясняющими комментариями	Выполняет поясняющие схемы и рисунки небрежно и с ошибками	Выполняет поясняющие рисунки и схемы корректно и понятно	Выполняет поясняющие рисунки и схемы верно и аккуратно
Навыки обоснования выполнения заданий	Не может обосновать алгоритм выполнения заданий	Испытывает затруднения при обосновании алгоритма выполнения заданий	Обосновывает ход решения задач без затруднений	Грамотно обосновывает ход решения задач
Быстрота выполнения заданий	Не выполняет задания или выполняет их очень медленно, не достигая поставленных задач	Выполняет задания медленно, с отставанием от установленного графика.	Выполняет все поставленные задания в срок	Выполняет все поставленные задания с опережением графика
Самостоятельность в выполнении заданий	Не может самостоятельно выполнять задания	Выполняет задания только с помощью наставника	Самостоятельно выполняет задания с консультацией у наставника	Выполняет задания самостоятельно, без посторонней помощи
Результативность (качество) выполнения заданий	Выполняет задания некачественно	Выполняет задания с недостаточным качеством	Выполняет задания качественно	Выполняет качественно даже сложные задания

### *3.2. Процедура оценивания при проведении промежуточной аттестации обучающихся по дисциплине в форме зачета*

Промежуточная аттестация по дисциплине в форме зачёта не проводится.

### *3.3. Процедура оценивания при проведении промежуточной аттестации обучающихся по дисциплине в форме защиты курсовой работы (курсового проекта)*

Процедура защиты курсовой работы (курсового проекта) определена локальным нормативным актом, определяющим порядок осуществления текущего контроля успеваемости и промежуточной аттестации обучающихся.

Промежуточная аттестация по дисциплине проводится в форме защиты курсовой работы в 5 семестре для очной формы обучения.

Используется шкала и критерии оценивания, указанные в п.1.2. Процедура оценивания знаний приведена в п.3.1.

Приложение 2 к рабочей программе

Шифр	Наименование дисциплины
Б1.В.09	Ценообразование и сметное нормирование в строительстве

Код направления подготовки / специальности	38.03.02
Направление подготовки / специальность	Менеджмент
Наименование ОПОП (направленность / профиль)	Менеджмент в инвестиционно-строительной сфере
Год начала реализации ОПОП	2023
Уровень образования	бакалавриат
Форма обучения	Очная
Год разработки/обновления	2023

Электронные учебные издания в электронно-библиотечных системах (ЭБС):

№	Автор, название, место издания, год издания, количество страниц	Ссылка на учебное издание в ЭБС
1	Лев М.Ю. Цены и ценообразование [Электронный ресурс]: учебник для студентов вузов, обучающихся по специальностям «Финансы и кредит», «Бухгалтерский учет, анализ и аудит», «Мировая экономика», «Налоги и налогообложение»/ Лев М.Ю.— Электрон. текстовые данные.— М.: ЮНИТИ-ДАНА, 2017.— 382 с. — ISBN 978-5-238-02643-5	<a href="http://www.iprbookshop.ru/81589">www.iprbookshop.ru/81589</a>
2	Сорокина И.В. Сметное дело в строительстве [Электронный ресурс]: учебное пособие/ Сорокина И.В., Плотникова И.А.— Электрон. текстовые данные.— Саратов: Ай Пи Эр Медиа, 2018.— 187 с. — ISBN 978-5-4486-0142-2	<a href="http://www.iprbookshop.ru/70280">www.iprbookshop.ru/70280</a>
3	Сметное дело и ценообразование [Электронный ресурс] : учебно-методическое пособие / Нац. исследоват. Моск. гос. строит. ун-т., каф. экономики и управления в строительстве ; [М. П. Бовсуновская [и др.]. - Электрон. текстовые дан. (1,12Мб). - Москва : МИСИ-МГСУ, 2020. - 1 эл. опт. диск. - (Экономика). - Загл. с титул. экрана. - ISBN 978-5-7264-2326-5 (сетевое). - ISBN 978-5-7264-2327-2 (локальное).	<a href="http://lib-04.gic.mgsu.ru/lib/2020/115.pdf">http://lib-04.gic.mgsu.ru/lib/2020/115.pdf</a>

Перечень учебно-методических материалов в НТБ НИУ МГСУ

№ п/п	Автор, название, место издания, издательство, год издания, количество страниц
1	Сметное дело и ценообразование [Электронный ресурс] : методические указания к выполнению компьютерного практикума для обучающихся по направлению подготовки 38.03.01 Экономика / Нац. исследоват. Моск. гос. строит. ун-т., каф. экономики и управления в строительстве ; сост. М. П. Бовсуновская ; [рец. Н. Р. Вайншток]. - Электрон. текстовые дан. (5,9Мб). - Москва : МИСИ-МГСУ, 2021. - (Экономика). <a href="http://lib-04.gic.mgsu.ru/lib/metod2021/82.pdf">http://lib-04.gic.mgsu.ru/lib/metod2021/82.pdf</a>

Приложение 3 к рабочей программе

Шифр	Наименование дисциплины
Б1.В.09	Ценообразование и сметное нормирование в строительстве

Код направления подготовки / специальности	38.03.02
Направление подготовки / специальность	Менеджмент
Наименование ОПОП (направленность / профиль)	Менеджмент в инвестиционно-строительной сфере
Год начала реализации ОПОП	2023
Уровень образования	бакалавриат
Форма обучения	Очная
Год разработки/обновления	2023

Перечень профессиональных баз данных и информационных справочных систем

Наименование	Электронный адрес ресурса
«Российское образование» - федеральный портал	<a href="http://www.edu.ru/index.php">http://www.edu.ru/index.php</a>
Научная электронная библиотека	<a href="http://elibrary.ru/defaultx.asp?">http://elibrary.ru/defaultx.asp?</a>
Электронная библиотечная система IPRbooks	<a href="http://www.iprbookshop.ru/">http://www.iprbookshop.ru/</a>
Федеральная университетская компьютерная сеть России	<a href="http://www.runnet.ru/">http://www.runnet.ru/</a>
Информационная система "Единое окно доступа к образовательным ресурсам"	<a href="http://window.edu.ru/">http://window.edu.ru/</a>
Научно-технический журнал по строительству и архитектуре «Вестник МГСУ»	<a href="http://www.vestnikmgsu.ru/">http://www.vestnikmgsu.ru/</a>
Научно-техническая библиотека НИУ МГСУ	<a href="http://www.mgsu.ru/resources/Biblioteka/">http://www.mgsu.ru/resources/Biblioteka/</a>



Приложение 4 к рабочей программе

Шифр	Наименование дисциплины
Б1.В.09	Ценообразование и сметное нормирование в строительстве

Код направления подготовки / специальности	38.03.02
Направление подготовки / специальность	Менеджмент
Наименование ОПОП (направленность / профиль)	Менеджмент в инвестиционно-строительной сфере
Год начала реализации ОПОП	2023
Уровень образования	бакалавриат
Форма обучения	Очная
Год разработки/обновления	2023

Материально-техническое и программное обеспечение дисциплины

Наименование специальных помещений и помещений для самостоятельной работы	Оснащенность специальных помещений и помещений для самостоятельной работы	Перечень лицензионного программного обеспечения. Реквизиты подтверждающего документа
Учебные аудитории для проведения учебных занятий, текущего контроля и промежуточной аттестации	Рабочее место преподавателя, рабочие места обучающихся	
Помещение для самостоятельной работы обучающихся  <b>Ауд. 41 НТБ</b> на 80 посадочных мест (рабочее место библиотекаря, рабочие места обучающихся)	ИБП GE VH Series VH 700 Источник бесперебойного питания РИП-12 (2 шт.) Компьютер/ТИП №5 (2 шт.) Компьютер Тип № 1 (6 шт.) Контрольно-пусковой блок С2000-КПБ (26 шт.) Монитор / Samsung 21,5" S22C200B (80 шт.) Плоттер / HP DJ T770 Прибор приемно-контрольный С2000-АСПТ (2 шт.) Принтер / HP LaserJet P2015 DN Принтер /Тип № 4 н/т Принтер HP LJ Pro 400 M401dn Системный блок / Kraftway Credo тип 4 (79 шт.) Электронное табло 2000*950	Adobe Acrobat Reader DC (ПО предоставляется бесплатно на условиях OpLic) Adobe Flash Player (ПО предоставляется бесплатно на условиях OpLic) АРМ Civil Engineering (Договор № 109/9.13_АО НИУ от 09.12.13 (НИУ-13)) ArcGIS Desktop (Договор передачи с ЕСПИ СНГ 31 лицензии от 27.01.2016) ArhcsiCAD [22] (БД; Веб-кабинет или подписка; OpenLicense) AutoCAD [2018] (БД; Веб-кабинет или подписка; OpenLicense) AutoCAD [2020] (БД; Веб-кабинет или подписка; OpenLicense) Autodesk Revit [2018] (БД; Веб-кабинет или подписка; OpenLicense) Autodesk Revit [2020] (БД; Веб-кабинет или подписка; OpenLicense) CorelDRAW [GSX5;55] (Договор № 292/10.11- АО НИУ от 28.11.2011 (НИУ-11)) eLearnBrowser [1.3] (Договор ГМЛ-Л-16/03-846 от 30.03.2016)

Наименование специальных помещений и помещений для самостоятельной работы	Оснащенность специальных помещений и помещений для самостоятельной работы	Перечень лицензионного программного обеспечения. Реквизиты подтверждающего документа
		<p>Google Chrome (ПО предоставляется бесплатно на условиях OpLic)</p> <p>Lazarus (ПО предоставляется бесплатно на условиях OpLic)</p> <p>Mathcad [Edu.Prime;3;30] (Договор №109/9.13_АО НИУ от 09.12.13 (НИУ-13))</p> <p>Mathworks Matlab [R2008a;100] (Договор 089/08-ОК(ИОП) от 24.10.2008)</p> <p>Mozilla Firefox (ПО предоставляется бесплатно на условиях OpLic)</p> <p>MS Access [2013;Im] (OpenLicense; Подписка Azure Dev Tools; БД; Веб-кабинет)</p> <p>MS ProjectPro [2013;ImX] (OpenLicense; Подписка Azure Dev Tools; БД; Веб-кабинет)</p> <p>MS VisioPro [2013;ADT] (OpenLicense; Подписка Azure Dev Tools; БД; Веб-кабинет)</p> <p>MS Visual FoxPro [ADT] (OpenLicense; Подписка Azure Dev Tools; БД; Веб-кабинет)</p> <p>папоСАД СПДС Стройплощадка (Договор бесплатной передачи / партнерство)</p> <p>PascalABC [3.2.0.1311] (ПО предоставляется бесплатно на условиях OpLic)</p> <p>Visual Studio Ent [2015;Imx] (OpenLicense; Подписка Azure Dev Tools; БД; Веб-кабинет)</p> <p>Visual Studio Expr [2008;ImX] (OpenLicense; Подписка Azure Dev Tools; БД; Веб-кабинет)</p> <p>WinPro 7 [ADT] (OpenLicense; Подписка Azure Dev Tools; БД; Веб-кабинет)</p> <p>Компас-3D V14 АЕС (Договор № 109/9.13_АО НИУ от 09.12.13 (НИУ-13))</p> <p>ПК ЛИРА-САПР [2013] (Договор № 109/9.13_АО НИУ от 09.12.13 (НИУ-13))</p>
<p>Помещение для самостоятельной работы обучающихся</p> <p><b>Ауд. 59 НТБ</b> на 5 посадочных мест, оборудованных компьютерами (рабочее место библиотекаря, ра-</p>	<p>Компьютер / ТИП №5 (4 шт.)</p> <p>Монитор Acer 17" AL1717 (4 шт.)</p> <p>Монитор Samsung 24" S24C450B</p> <p>Системный блок Kraftway Credo KC36 2007 (4 шт.)</p> <p>Системный блок Kraftway Credo KC43 с KSS тип3</p> <p>Принтер/HP LaserJet P2015 DN</p> <p>Аудиторный стол для инвали-</p>	<p>Google Chrome (ПО предоставляется бесплатно на условиях OpLic (не требуется))</p> <p>Adobe Acrobat Reader DC (ПО предоставляется бесплатно на условиях OpLic (не требуется))</p> <p>eLearnBrowser [1.3] (Договор ГМЛ-Л-16/03-846 от 30.03.2016)</p> <p>Mozilla Firefox (ПО предоставляется бесплатно на условиях OpLic (лицензия</p>

Наименование специальных помещений и помещений для самостоятельной работы	Оснащенность специальных помещений и помещений для самостоятельной работы	Перечень лицензионного программного обеспечения. Реквизиты подтверждающего документа
<p>бочие места обучающихся, рабочее место для лиц с ограниченными возможностями здоровья) Читальный зал на 52 посадочных места</p>	<p>дов-колясочников Видеоувеличитель /Optelec ClearNote Джойстик компьютерный беспроводной Клавиатура Clevy с большими кнопками и накладкой (беспроводная) Кнопка компьютерная выносная малая Кнопка компьютерная выносная малая (2 шт.)</p>	<p>не требуется)) MS OfficeStd [2010; 300] (Договор № 162/10 - АО НИУ от 18.11.2010 (НИУ-10)) Adobe Acrobat Reader [11] (ПО предоставляется бесплатно на условиях OpLic (лицензия не требуется)) K-Lite Codec Pack (ПО предоставляется бесплатно на условиях OpLic (лицензия не требуется))</p>
<p>Помещение для самостоятельной работы обучающихся</p> <p><b>Ауд. 84 НТБ</b> На 5 посадочных мест, оборудованных компьютерами (рабочее место библиотекаря, рабочие места обучающихся) Читальный зал на 52 посадочных места</p>	<p>Монитор Acer 17" AL1717 (5 шт.) Системный блок Kraftway KW17 2010 (5 шт.)</p>	<p>AutoCAD [2020] (Б\Д; Веб-кабинет или подписка; OpenLicense) Eurosoft STARK [201W;20] (Договор № 089/08-ОК(ИОП) от 24.10.2008) MS OfficeStd [2010; 300] (Договор № 162/10 - АО НИУ от 18.11.2010 (НИУ-10)) nanoCAD СПДС Конструкции (Договор бесплатной передачи / партнерство) WinPro 7 [ADT] (OpenLicense; Подписка Azure Dev Tools; Б\Д; Веб-кабинет) ПК ЛИРА-САПР [2013R5] (ПО предоставляется бесплатно на условиях OpLic (лицензия не требуется))</p>

Федеральное государственное бюджетное образовательное учреждение высшего образования  
«НАЦИОНАЛЬНЫЙ ИССЛЕДОВАТЕЛЬСКИЙ МОСКОВСКИЙ ГОСУДАРСТВЕННЫЙ  
СТРОИТЕЛЬНЫЙ УНИВЕРСИТЕТ»

**РАБОЧАЯ ПРОГРАММА**

Шифр	Наименование дисциплины
Б1.В.10	Основы строительных материалов

Код направления подготовки / специальности	38.03.02
Направление подготовки / специальность	Менеджмент
Наименование ОПОП (направленность / профиль)	Менеджмент в инвестиционно-строительной сфере
Год начала реализации ОПОП	2023
Уровень образования	бакалавриат
Форма обучения	очная
Год разработки/обновления	2023

Разработчики:

должность	ученая степень, ученое звание	ФИО
профессор	д.т.н., профессор	Ткач Е.В.
доцент	к.т.н.	Шестаков Н.И.

Рабочая программа дисциплины разработана и одобрена кафедрой (структурным подразделением) «Строительное материаловедение».

Рабочая программа утверждена методической комиссией по УГСН, протокол № 10 от «16» июня 2023 г.

## 1. Цель освоения дисциплины

Целью освоения дисциплины «Основы строительных материалов» является формирование компетенций обучающегося по принятию решений в управлении производственной деятельностью организаций инвестиционно-строительной сферы на основе знаний в области строительного материаловедения, знакомства с различными видами строительных материалов и их свойствами, особенностями технологии производства, рациональными областями применения, стандартными методами испытания материалов.

Программа составлена в соответствии с требованиями Федерального государственного образовательного стандарта высшего образования по направлению подготовки 38.03.02 Менеджмент.

Дисциплина относится к части, формируемой участниками образовательных отношений, Блока 1 «Дисциплины (модули)» основной профессиональной образовательной программы «Менеджмент в инвестиционно-строительной сфере». Дисциплина является обязательной для изучения.

## 2. Перечень планируемых результатов обучения по дисциплине, соотнесенных с планируемыми результатами освоения образовательной программы

Код и наименование компетенции (результат освоения)	Код и наименование индикатора достижения компетенции
УК-2. Способен определять круг задач в рамках поставленной цели и выбирать оптимальные способы их решения, исходя из действующих правовых норм, имеющихся ресурсов и ограничений	УК-2.3 Выбор правовых и нормативно-технических документов для решения задач профессиональной деятельности
	УК-2.4 Выбор способа и алгоритма решения задач профессиональной деятельности с учётом наличия ограничений и ресурсов
ПК-1 Способность обобщать информацию о технике, технологиях и организации строительства с целью принятия эффективных управленческих решений в функциональных областях менеджмента предприятий инвестиционно-строительной сферы	ПК1.1. Выбор нормативно-правовых актов, регулирующих деятельность в инвестиционно-строительной сфере
	ПК1.2. Описание видов и свойств основных строительных материалов, процессов их производства и применения необходимых, для решения задач профессиональной деятельности

Код и наименование индикатора достижения компетенции	Наименование показателя оценивания (результата обучения по дисциплине)
УК-2.3 Выбор правовых и нормативно-технических документов для решения задач профессиональной деятельности	<b>Знает</b> основные понятия и термины строительного материаловедения. <b>Имеет навыки (начального уровня) обоснованного</b> выбора материалов для строительных конструкций различного назначения, обеспечивающие требуемые показатели надежности, безопасности и эффективности сооружений.
УК-2.4 Выбор способа и алгоритма решения задач профессиональной деятельности с учётом наличия ограничений и ресурсов	<b>Знает</b> основные виды строительных материалов и изделий различного функционального назначения и области их рационального применения. <b>Имеет навыки (начального уровня)</b> оценивания последствий управленческих решений с точки зрения выбора и

Код и наименование индикатора достижения компетенции	Наименование показателя оценивания (результата обучения по дисциплине)
	применения строительных материалов надлежащего качества и стоимости .
ПК1.1. Выбор нормативно-правовых актов, регулирующих деятельность в инвестиционно-строительной сфере	<b>Знает</b> основные принципы технологических процессов производства строительных материалов. <b>Имеет навыки (начального уровня)</b> описания и владения стандартными методами испытания строительных материалов.
ПК1.2. Описание видов и свойств основных строительных материалов, процессов их производства и применения необходимых, для решения задач профессиональной деятельности	<b>Знает</b> состав, строение и основные физические, механические, химические и технологические свойства строительных материалов <b>Имеет навыки (начального уровня)</b> использования профессиональной терминологии для описания свойств строительных материалов и изделий, процессов их производства и применения.

Информация о формировании и контроле результатов обучения представлена в Фонде оценочных средств (Приложение 1).

### 3. Трудоемкость дисциплины и видов учебных занятий по дисциплине

Общая трудоемкость дисциплины составляет 3 зачётные единицы (108 академических часов).

*(1 зачетная единица соответствует 36 академическим часам)*

Видами учебных занятий и работы обучающегося по дисциплине могут являться.

Обозначение	Виды учебных занятий и работы обучающегося
Л	Лекции
ЛР	Лабораторные работы
ПЗ	Практические занятия
КоП	Компьютерный практикум
КРП	Групповые и индивидуальные консультации по курсовым работам (курсовым проектам)
СР	Самостоятельная работа обучающегося в период теоретического обучения
Контроль	Самостоятельная работа обучающегося и контактная работа обучающегося с преподавателем в период промежуточной аттестации

*Структура дисциплины:*

Форма обучения – очная.

№	Наименование раздела дисциплины	Семестр	Количество часов по видам учебных занятий и работы обучающегося							Формы промежуточной аттестации, текущего контроля успеваемости*
			Л	ЛР	ПЗ	КоП	КРП	СР	Контроль	
1	Основные понятия строительного материаловедения и основные	1	6	-	4	-	-	51	9	<i>Контрольная работа - п. 2-3,6</i>

	свойства строительных материалов									
2	Сырьевая база производства строительных материалов. Природные материалы.	1	4	-	4	-				Домашнее задание – р. 1,4,5
3	Материалы, получаемые термической обработкой минерального сырья	1	4	-	2	-				
4	Неорганические вяжущие вещества и бетоны на их основе	1	8	-	2	-				
5	Органические вяжущие вещества и материалы на их основе	1	4	-	2	-				
6	Материалы специального назначения	1	6	-	2	-				
	Итого:	1	32	-	16	-	-	51	9	

\* - реферат, контрольная работа, расчетно-графическая работа, домашнее задание

#### 4. Содержание дисциплины, структурированное по видам учебных занятий и разделам

При проведении аудиторных учебных занятий предусмотрено проведение текущего контроля успеваемости:

- В рамках практических занятий предусмотрено выполнение обучающимися контрольной работы.

##### 4.1 Лекции

№	Наименование раздела дисциплины	Тема и содержание лекций
1	Основные понятия строительного материаловедения и основные свойства строительных материалов	<p><b>«Основные понятия строительного материаловедения»</b> Основные задачи строительного материаловедения. Назначение и классификация строительных материалов. Основные термины и определения в области строительного материаловедения. Нормативная база. Понятие структуры материала (макроструктура, микроструктура, внутреннее строение). Понятие состава (химический, минеральный, фазовый составы). Взаимосвязь состава, строения и свойств материала. Основные направления технического прогресса в производстве строительных материалов. Основные принципы выбора и оценки качества строительных материалов.</p> <p><b>«Основные свойства строительных материалов»</b> Основные свойства строительных материалов. Параметры состояния и структурные характеристики строительных материалов (истинная, средняя, насыпная относительная плотность, пористость, коэффициент плотности, удельная поверхность). Гидрофизические свойства строительных материалов (гигроскопичность, водопоглощение, коэффициент насыщения, водостойкость, морозостойкость, водонепроницаемость, паропроницаемость, влажность). Физико-механические свойства строительных материалов (прочность, удельная прочность, деформативные свойства, твердость, истираемость, износостойкость, ударная вязкость). Теплофизические свойства строительных материалов (теплопроводность, термическое сопротивление, теплоёмкость, огнеупорность, коэффициент линейного темпе-</p>

		ратурного расширения, показатели пожарной опасности строительных материалов и конструкций). Стандартные методы определения основных свойств строительных материалов и выбор методов исследования.
2	Сырьевая база производства строительных материалов. Природные материалы.	<p><b>«Природные каменные материалы»</b> Сырье для производства строительных материалов. Возможности использования техногенных отходов в производстве строительных материалов. Горные породы как основная сырьевая база для производства строительных материалов. Магматические, осадочные и метаморфические горные породы: классификация, условия и механизм образования, основные породообразующие минералы, особенности структуры и свойств, основные представители и области применения. Природные каменные материалы – виды, показатели качества и свойства, рациональные области применения.</p> <p><b>«Материалы и изделия из древесины»</b> Особенности древесины как строительного материала. Макро- и микроструктура древесины. Влияние особенностей микроструктуры на свойства древесины. Понятие стандартной и равновесной влажности. Виды связи влаги в древесине. Зависимость свойств от влажности. Физические свойства древесины. Механические и деформативные свойства древесины. Стандартные методы испытания и оценки качества изделий на основе древесины. Основные породы древесины, применяемые в строительстве. Пороки древесины. Гниение древесины и методы защиты. Защита древесины от биологического повреждения. Защита древесины от возгорания. Материалы и изделия из древесины (пиломатериалы, столярные изделия, погонажные изделия, напольные покрытия, материалы для стен, элементы деревянных конструкций, материалы из отходов древесины и др.) и их рациональные области применения.</p>
3	Материалы, получаемые термической обработкой минерального сырья	<b>«Керамические материалы».</b> Классификация. Особенности керамики как строительного материала. Особенности глиен как сырья для производства строительной керамики. Химический, минеральный, гранулометрический состав глиен. Добавки к глиенам (отошающие, пластифицирующие, плавни, порообразующие и др.). Технология производства керамических изделий. Подготовка сырья, способы формования изделий. Процессы, происходящие при сушке и обжиге. Стеновые керамические изделия. Классификация, показатели качества и свойства. Стандартные методы испытаний.
4	Неорганические вяжущие вещества и бетоны на их основе	<b>«Минеральные вяжущие вещества»</b> Определение, классификация по условиям твердения. Воздушные вяжущие вещества (гипсовые вяжущие, воздушная строительная известь, магниевые вяжущие, жидкое стекло). Сырье, технология производства, химический состав, твердение, свойства и показатели качества, области применения, стандартные методы испытания. Гидравлические вяжущие вещества. Портландцемент. Сырье и технология производства. Химический, минеральный и фазовый составы клинкера. Вещественный состав портландцемента. Твердение. Основные сведения о коррозии цементного камня. Показатели качества и особенности свойств. Области



		<p>применения. Стандартные методы испытания. Способы регулирования свойств портландцемента. Разновидности портландцемента –быстротвердеющие цементы, портландцементы с минеральными добавками, пуццолановый цемент, шлакопортландцемент, сульфатостойкие цементы, белые и цветные цементы – особенности минерального и вещественного состава и свойств, рациональные области применения. Глинозёмистый цемент. Сырьё и технология производства. Химический и минеральный состав. Твердение при нормальных и повышенных температурах. Показатели качества и особенности свойств. Области применения. Напрягающие, расширяющиеся и безусадочные цементы.</p> <p><b>«Бетон»</b> Основные понятия, классификация. Материалы для изготовления тяжёлого бетона, технические требования к заполнителям. Добавки в бетоны (ускорители, противоморозные, замедлители, пластификаторы, воздухововлекающие, гидрофобизирующие) . Бетонная смесь, её характеристики и методы испытания. Факторы, влияющие на удобоукладываемость бетонных смесей. Закон прочности бетона (физический смысл, формулы, графические зависимости). Однородность прочности и понятие класса бетона по прочности. Показатели качества бетона и стандартные методы испытания. Подбор состава тяжелого бетона. Лёгкие бетоны. Бетоны на пористых заполнителях. Ячеистые бетоны. Мелкозернистый бетон. Особые виды тяжелого бетона. Понятие железобетона, совместная работа бетона с арматурой. Способы изготовления железобетонных конструкций (сборные, монолитные, сборно-монолитные). Эффективность применения железобетонных конструкций. Уход за твердеющим бетоном монолитных конструкций.</p> <p><b>«Строительные растворы».</b> Классификация. Материалы для строительных растворов. Показатели качества и свойства. Стандартные методы испытания.</p>
5	Органические вяжущие вещества и материалы на их основе	<p><b>«Битум»</b> Сырьё, получение, элементный, химический и групповой состав битума. Свойства битумов. Стандартные методы испытания. Пути улучшения эксплуатационных свойств битумов. Области применения.</p> <p><b>«Рулонные кровельные и гидроизоляционные материалы.»</b> Классификация. Пути улучшения свойств рулонных кровельных и гидроизоляционных материалов. Основные виды битумных кровельных и гидроизоляционных материалов, показатели качества и свойства, рациональные области применения. Стандартные методы испытания.</p>
6	Материалы специального назначения	<p><b>«Полимерные материалы»</b> Понятие полимера, олигомера, мономера, пластмасс. Основные компоненты пластмасс, их функциональное назначение. Основные свойства строительных пластмасс, старение. Полимеры, их классификация и строение. Термопластичные и терморезистивные полимеры, основные представители, свойства и области применения. Важнейшие полимерные строительные материалы (конструкционные материалы, отделочные материалы, гидроизоляционные материалы, материалы для полов, полимерные клеи и мастики, санитарно-технические и погонажные изделия). Свойства, области при-</p>

		<p>менения.</p> <p>Лакокрасочные материалы. Состав. Классификация красочных материалов. Свойства лакокрасочных материалов. Виды красочных составов.</p> <p><b>«Теплоизоляционные материалы».</b> Понятие, назначение и эффективность применения. Классификация. Особенности строения теплоизоляционных материалов. Факторы, влияющие на теплопроводность строительного материала. Технологические приёмы создания высокопористой структуры теплоизоляционных материалов. Основные свойства теплоизоляционных материалов. Пути повышения эксплуатационных свойств теплоизоляционных материалов. Основные виды теплоизоляционных материалов для изоляции строительных конструкций и промышленного оборудования.</p>
--	--	---

#### 4.2 Лабораторные работы

Не предусмотрено учебным планом.

#### 4.3 Практические занятия

№	Наименование раздела дисциплины	Тема и содержание занятия
1	Основные понятия строительного материаловедения и основные свойства строительных материалов	<p><b>«Параметры состояния»</b>            Определение истинной плотности материала по стандартной методике. Определение средней плотности материалов в образцах правильной и неправильной геометрической формы. Расчёт пористости и коэффициента плотности строительных материалов.</p> <p><b>«Гидрофизические свойства»</b>            Определение водопоглощения керамического кирпича и оценка его морозостойкости по рассчитанному значению коэффициента насыщения пор. Определение водостойкости гипсового камня. Расчёт удельной прочности некоторых строительных материалов.</p>
2	Сырьевая база производства строительных материалов. Природные материалы.	<p><b>«Минералы и горные породы»</b>            Работа с коллекцией порообразующих минералов и горных пород, изучение классификации, состава, структуры, внешнего вида и свойств основных порообразующих минералов и горных пород.</p> <p><b>«Материалы и изделия из древесины»</b>            Изучение особенностей древесины как строительного материала: макро- и микроструктуры, влияния строения на свойства древесины; изучение основных пороков древесины и их влияния на физико-механические, технологические, декоративные свойства и долговечность. Определение равновесной влажности древесины. Определение средней плотности древесины, предела прочности на сжатие вдоль волокон, поперек волокон (смятие) и на статический изгиб. Пересчет полученных значений на стандартную влажность.</p>
3	Материалы, получаемые	Ознакомление с классификацией и свойствами стеновых кера-

	термической обработкой минерального сырья	мических изделий. Проведение оценки соответствия керамических изделий требованиям стандарта по показателям внешнего вида. Ознакомление с основами теплотехнического расчёта ограждающей конструкции. Анализируются и сравниваются основные показатели качества стеновых керамических материалов. Рассматриваются стандартные методы испытания стеновых керамических материалов. Рассчитывается толщина кладки из различных керамических стеновых изделий.
4	Неорганические вяжущие вещества и бетоны на их основе	Определение водопотребности и сроков схватывания гипсового теста по стандартным методикам.
5	Органические вяжущие вещества и материалы на их основе	Изучение методики определения твердости, растяжимости и температуры размягчения нефтяного битума. Установление марки испытанного битума.
6	Материалы специального назначения	Работа с коллекцией важнейших теплоизоляционных строительных материалов. Изучение структуры, внешнего вида, сырья, основных показателей качества, областей применения теплоизоляционных материалов.

#### 4.4 Компьютерные практикумы

Не предусмотрено учебным планом.

#### 4.5 Групповые и индивидуальные консультации по курсовым работам (курсовым проектам)

Не предусмотрено учебным планом.

#### 4.6 Самостоятельная работа обучающегося в период теоретического обучения

Самостоятельная работа обучающегося в период теоретического обучения включает в себя:

- самостоятельную подготовку к учебным занятиям, включая подготовку к аудиторным формам текущего контроля успеваемости;
  - выполнение домашнего задания;
  - самостоятельную подготовку к промежуточной аттестации.

В таблице указаны темы для самостоятельного изучения обучающимся:

•

В таблице указаны темы для самостоятельного изучения обучающимся:

№	Наименование раздела дисциплины	Темы для самостоятельного изучения
1	Основные понятия строительного материаловедения и основные свойства строительных материалов	Темы для самостоятельного изучения соответствуют темам аудиторных учебных занятий
2	Сырьевая база производства строительных материалов. Природные материалы.	Темы для самостоятельного изучения соответствуют темам аудиторных учебных занятий
3	Материалы, получаемые термической обработкой минерального сырья	Темы для самостоятельного изучения соответствуют темам аудиторных учебных занятий
4	Неорганические вяжущие вещества и бетоны на их основе	Темы для самостоятельного изучения соответствуют темам аудиторных учебных занятий
5	Органические вяжущие вещества и материалы на их основе	Темы для самостоятельного изучения соответствуют темам аудиторных учебных занятий

6	Материалы специального назначения	Темы для самостоятельного изучения соответствуют темам аудиторных учебных занятий
---	-----------------------------------	---

*4.7 Самостоятельная работа обучающегося и контактная работа обучающегося с преподавателем в период промежуточной аттестации*

Работа обучающегося в период промежуточной аттестации включает в себя подготовку к формам промежуточной аттестации (к зачёту), а также саму промежуточную аттестацию.

## **5. Оценочные материалы по дисциплине**

Фонд оценочных средств по дисциплине приведён в Приложении 1 к рабочей программе дисциплины.

Оценочные средства для проведения промежуточной аттестации, а также текущего контроля по дисциплине хранятся на кафедре (структурном подразделении), ответственной за преподавание данной дисциплины.

### **6. Учебно-методическое и материально-техническое обеспечение дисциплины**

Основные принципы осуществления учебной работы обучающихся изложены в локальных нормативных актах, определяющих порядок организации контактной работы и порядок самостоятельной работы обучающихся. Организация учебной работы обучающихся на аудиторных учебных занятиях осуществляется в соответствии с п. 3.

#### *6.1 Перечень учебных изданий и учебно-методических материалов для освоения дисциплины*

Для освоения дисциплины обучающийся может использовать учебные издания и учебно-методические материалы, имеющиеся в научно-технической библиотеке НИУ МГСУ и/или размещённые в Электронных библиотечных системах.

Актуальный перечень учебных изданий и учебно-методических материалов представлен в Приложении 2 к рабочей программе дисциплины.

#### *6.2 Перечень профессиональных баз данных и информационных справочных систем*

При осуществлении образовательного процесса по дисциплине используются профессиональные базы данных и информационных справочных систем, перечень которых указан в Приложении 3 к рабочей программе дисциплины.

#### *6.3 Перечень материально-технического, программного обеспечения освоения дисциплины*

Учебные занятия по дисциплине проводятся в помещениях, оснащенных соответствующим оборудованием и программным обеспечением.

Перечень материально-технического и программного обеспечения дисциплины приведен в Приложении 4 к рабочей программе дисциплины.

Шифр	Наименование дисциплины
Б1.В.10	Основы строительных материалов

Код направления подготовки / специальности	38.03.02
Направление подготовки / специальность	Менеджмент
Наименование ОПОП (направленность / профиль)	Менеджмент в инвестиционно-строительной сфере
Год начала реализации ОПОП	2023
Уровень образования	бакалавриат
Форма обучения	очная
Год разработки/обновления	2023

### ФОНД ОЦЕНОЧНЫХ СРЕДСТВ

#### 1. Описание показателей и критериев оценивания компетенций, описание шкал оценивания

Оценивание формирования компетенций производится на основе показателей оценивания, указанных в п.2. рабочей программы и в п.1.1 ФОС.

Связь компетенций, индикаторов достижения компетенций и показателей оценивания приведена в п.2 рабочей программы.

##### 1.1. Описание формирования и контроля показателей оценивания

Оценивание уровня освоения обучающимся компетенций осуществляется с помощью форм промежуточной аттестации и текущего контроля. Формы промежуточной аттестации и текущего контроля успеваемости по дисциплине, с помощью которых производится оценивание, указаны в учебном плане и в п.3 рабочей программы.

В таблице приведена информация о формировании результатов обучения по дисциплине разделами дисциплины, а также о контроле показателей оценивания компетенций формами оценивания.

Наименование показателя оценивания (результата обучения по дисциплине)	Номера разделов дисциплины	Формы оценивания (формы промежуточной аттестации, текущего контроля успеваемости)
<b>Знает</b> основные понятия и термины строительного материаловедения.	1	Зачет, домашнее задание
<b>Имеет навыки (начального уровня) обоснованного</b> выбора материалов для строительных конструкций различного назначения, обеспечивающие требуемые показатели надежности, безопасности и эффективности сооружений.	2-6	Контрольная работа, домашнее задание
<b>Знает</b> основные виды строительных материалов и изделий различного функционального назначения	1-6	Зачет

и области их рационального применения.		
<b>Имеет навыки (начального уровня)</b> оценивания последствия управленческих решений с точки зрения выбора и применения строительных материалов надлежащего качества и стоимости.	1,2,3,6	Контрольная работа
<b>Знает</b> основные принципы технологических процессов производства строительных материалов.	2-6	Зачет
<b>Имеет навыки (начального уровня)</b> описания и владения стандартными методами испытания строительных материалов	1,2,4,5	Контрольная работа, домашнее задание
<b>Знает</b> состав, строение и основные физические, механические, химические и технологические свойства строительных материалов	1-6	Зачет, домашнее задание
<b>Имеет навыки (начального уровня)</b> использования профессиональной терминологии для описания свойств строительных материалов и изделий, процессов их производства и применения.	1-6	Зачет, домашнее задание

### 1.2. Описание критериев оценивания компетенций и шкалы оценивания

При проведении промежуточной аттестации в форме зачёта используется шкала оценивания: «Не зачтено», «Зачтено».

Показателями оценивания являются знания и навыки обучающегося, полученные при изучении дисциплины.

Критериями оценивания достижения показателей являются:

Показатель оценивания	Критерий оценивания
Знания	Знание терминов и определений, понятий
	Знание основных закономерностей и соотношений, принципов
	Объём освоенного материала, усвоение всех дидактических единиц (разделов)
	Полнота ответов на проверочные вопросы
	Правильность ответов на вопросы
	Чёткость изложения и интерпретации знаний
Навыки начального уровня	Навыки выбора методик выполнения заданий
	Навыки выполнения заданий различной сложности
	Навыки самопроверки. Качество сформированных навыков
	Навыки анализа результатов выполнения заданий, решения задач
	Навыки представления результатов решения задач

## 2. Типовые контрольные задания для оценивания формирования компетенций

### 2.1. Промежуточная аттестация

#### 2.1.1. Промежуточная аттестация в форме зачета

Форма промежуточной аттестации:

Перечень типовых примерных вопросов/заданий для проведения зачёта в 1 семестре (очная форма обучения):

№	Наименование раздела дисциплины	Типовые вопросы/задания
---	---------------------------------	-------------------------

	ПЛИНЫ	
1	Основные понятия строительного материаловедения и основные свойства строительных материалов	<ul style="list-style-type: none"> <li>– Понятие структуры материала (макроструктура, микроструктура). Понятие состава (элементный, химический, минеральный, вещественный, фазовый составы). Взаимосвязь состава, строения и свойств материала.</li> <li>– Параметры состояния и структурные характеристики строительных материалов (истинная, средняя, насыпная и относительная плотности, пористость, коэффициент плотности, удельная поверхность). Методы испытания.</li> <li>– Гидрофизические свойства строительных материалов (гигроскопичность, водопоглощение, водонепроницаемость, водостойкость, морозостойкость, коэффициент насыщения, паропроницаемость, влажность). Зависимость этих свойств от структуры материала. Методы испытания.</li> <li>– Физико-механические свойства строительных материалов (прочность, деформативные свойства, твёрдость, истираемость, удельная прочность). Методы испытания.</li> <li>– Теплофизические свойства строительных материалов (теплопроводность, термическое сопротивление, теплоемкость, огнеупорность, огнестойкость, коэффициент линейного температурного расширения, показатели пожарной опасности строительных материалов). Методы испытания.</li> </ul>
2	Сырьевая база производства строительных материалов. Природные материалы.	<ul style="list-style-type: none"> <li>– Понятие минерала, горной породы, спайности. Стандартная шкала твёрдости минералов. Классификация горных пород по генетическому признаку: магматические, осадочные, метаморфические.</li> <li>– Основные виды природных каменных изделий, их показатели качества и свойства, области применения.</li> <li>– Особенности древесины как строительного материала. Основные породы древесины, применяемые в строительстве.</li> <li>– Физико-механические свойства древесины. Стандартные методы испытания.</li> <li>– Материалы и изделия из древесины.</li> </ul>
3	Материалы, получаемые термической обработкой минерального сырья	<ul style="list-style-type: none"> <li>– Состав и свойства глин как сырья для строительной керамики. Химический, минеральный, гранулометрический состав глин. Добавки к глинам (отошающие, пластифицирующие, плавни, порообразующие и др.).</li> <li>– Принципы производства строительной керамики. Сухой, пластический, шликерный способы формования. Процессы, происходящие при обжиге сырьевой смеси.</li> <li>– Стеновые керамические материалы. Классификация. Показатели качества, технические требования. Маркировка.</li> </ul>
4	Неорганические вяжущие вещества и бетоны на их основе	<ul style="list-style-type: none"> <li>– Гипсовые вяжущие вещества. Сырьё, понятие о производстве, состав и разновидности. Твердение гипсовых вяжущих. Свойства, области применения.</li> <li>– Стандартные методы испытания гипсовых вяжущих: определение тонкости помола, водопотребности, сроков схватывания, марки по прочности.</li> <li>– Портландцемент. Сырьё, понятие о производстве, хи-</li> </ul>

		<p>мический и минеральный состав клинкера.</p> <ul style="list-style-type: none"> <li>– Показатели качества портландцемента (химический, минеральный, вещественный составы, марки (классы), водопотребность, сроки схватывания, тонкость помола, равномерность изменения объема). Активность, марки и классы портландцемента.</li> <li>– Стандартные методы испытания портландцемента: определение водопотребности, сроков схватывания, равномерности изменения объёма, класса прочности по ГОСТ 30744-2001.</li> <li>– Бетоны. Классификация бетонов. Применение бетона различных видов.</li> <li>– Материалы для тяжёлого бетона. Технические требования к заполнителям для тяжелого бетона. Стандартный метод оценки зернового состава. Требования к воде затворения. Выбор вида и марки вяжущего.</li> <li>– Бетонная смесь. Технические свойства бетонных смесей. Методы определения удобоукладываемости бетонных смесей. Факторы, влияющие на удобоукладываемость бетонной смеси.</li> </ul>
5	Органические вяжущие вещества и материалы на их основе	<ul style="list-style-type: none"> <li>– Битумы. Состав, строение. Области применения.</li> <li>– Показатели качества и свойства битумных вяжущих веществ. Стандартные методы оценки свойств битумов (твёрдость, растяжимость, температура размягчения). Пути повышения эксплуатационных свойств битумов.</li> <li>– Рулонные кровельные и гидроизоляционные материалы. Условия работы кровельных и гидроизоляционных материалов и предъявляемые к ним требования. Рулонные материалы: классификация, основные виды, свойства, области применения. Пути повышения эффективности рулонных материалов.</li> <li>– Стандартные методы испытаний рулонных кровельных и гидроизоляционных материалов (определение температуры хрупкости, теплостойкости, разрывной нагрузки, водонепроницаемости).</li> </ul>
6	Материалы специального назначения	<ul style="list-style-type: none"> <li>– Полимерные строительные материалы (пластмассы). Сырьевые материалы. Компоненты пластмасс. Назначение основных компонентов пластмасс.</li> <li>– Понятие полимера, олигомера, мономера. Полимеры: классификация и строение. Термопластичные и терморезистивные полимеры, основные представители, свойства и области применения.</li> <li>– Важнейшие полимерные конструкционные строительные материалы: виды, основные свойства, области применения.</li> <li>– Теплоизоляционные материалы. Классификация по виду исходного сырья, структуре, форме, содержанию связующего вещества, горючести, теплопроводности. Области применения. Технико-экономическая эффективность применения. Марки теплоизоляционных материалов.</li> <li>– Теплоизоляционные материалы. Особенности строения и свойств. Технологические приёмы получения высокопористой структуры. Факторы, влияющие на теплопроводность теплоизоляционных материалов.</li> </ul>



		<p>Особенности процессов теплопереноса через строительные материалы.</p> <p>– Основные свойства теплоизоляционных материалов, марки по средней плотности.</p>
--	--	---

### 2.1.2. Промежуточная аттестация в форме защиты курсовой работы (курсового проекта)

Промежуточная аттестация в форме защиты курсовой работы/курсового проекта не проводится.

## 2.2. Текущий контроль

### 2.2.1. Перечень форм текущего контроля:

- контрольная работа в 1 семестре;
- домашнее задание в 1 семестре;

### 2.2.2. Типовые контрольные задания форм текущего контроля:

Контрольная работа на тему: «Природные и искусственные строительные материалы».

Примерные вопросы к контрольной работе:

1. В чем заключается разница между истинной и средней плотностью материала? Какие еще виды плотности вы знаете?
2. Как определить истинную плотность материала?
3. Как определить среднюю плотность материала в образцах правильной и неправильной геометрической формы?
4. Что такое пористость и коэффициент плотности материала? Опишите влияние пористости на основные строительные-технические свойства материала.
5. Рассчитайте пористость строительного материала, если известно, что его истинная плотность равна  $2450 \text{ кг/м}^3$ , а средняя плотность  $1620 \text{ кг/м}^3$ .
6. Определить пористость образца горной породы, если известно, что ее истинная плотность  $2,5 \text{ г/см}^3$ , а водопоглощение по объёму в 1,7 раза больше водопоглощения по массе.
7. Как определить водопоглощение материала по массе и по объёму?
8. Понятие влажности и гигроскопичности материала. Как определить влажность материала?
9. Что такое морозостойкость материала? Каковы причины морозного разрушения материалов? В чём состоит стандартный метод определения марки по морозостойкости? Как можно косвенно оценить морозостойкость материала?
10. Что такое водостойкость материала? Как оценить водостойкость строительного материала?
11. Что такое водонепроницаемость строительного материала? Каким образом можно определить марку по водонепроницаемости?
12. Что такое теплопроводность материала и от каких факторов она зависит?
13. Понятие теплоёмкости строительного материала. Каким показателем она оценивается?
14. Чем отличаются понятия «огнестойкость» и «огнеупорность»?
15. Что такое прочность и предел прочности строительных материалов? Что такое удельная прочность?

16. Что такое упругость, пластичность и хрупкость? Приведите примеры упругих и хрупких материалов.
17. Что такое твердость материала? Как она определяется? Что такое истираемость и износ?
18. Назовите и охарактеризуйте основные источники сырья для производства строительных материалов.
19. Приведите классификацию горных пород по генетическому признаку (с примерами).
20. Каким строением и свойствами обладают магматические горные породы?
21. Назовите важнейшие осадочные горные породы и применение их в производстве строительных материалов.
22. Как образуются метаморфические горные породы?
23. Назовите и охарактеризуйте элементы структуры древесины, видимые невооруженным глазом и под микроскопом.
24. Каковы важнейшие физико-механические свойства древесины? Как свойства древесины зависят от влажности?
25. Перечислите и охарактеризуйте основные виды пороков древесины.
26. Назовите способы защиты древесины от гниения и поражения насекомыми.
27. Как защитить древесину от возгорания? Что такое антипирены?
28. Перечислите основные виды материалов и изделий из древесины, применяемых в строительстве.
29. Что представляют собой керамические материалы и изделия? Какие материалы применяют в качестве основного и вспомогательного сырья для изготовления керамических материалов?
30. Приведите классификацию керамических материалов и изделий по назначению и по плотности (с примерами).
31. Какие процессы происходят при сушке и обжиге глин? Какие виды усадки известны?
32. Перечислите и охарактеризуйте основные виды стеновых керамических изделий. Марки кирпича и керамических камней по прочности и морозостойкости.
33. Что такое «недожог» и «пережог» в производстве керамики?
34. Перечислите и охарактеризуйте основные технологические операции при производстве керамических изделий. Способы формования изделий.
35. Приведите классификацию неорганических вяжущих веществ (с характеристикой отдельных групп и примерами вяжущих).
36. Как производят воздушную известь? Что такое гашение извести?
37. Виды и свойства воздушной извести, области ее применения.
38. Как получают строительный гипс? Каковы его свойства и области применения?
39. Виды гипсовых вяжущих веществ.
40. Что такое портландцемент? Из каких сырьевых материалов его изготавливают?
41. Что собой представляет портландцементный клинкер? Какими способами можно его получить?
42. В каком агрегате получают клинкер, и какие процессы там происходят?
43. Состав цементного клинкера и процессы его взаимодействия с водой. Какова роль добавки гипса при помоле клинкера?
44. Каковы требования стандарта к срокам схватывания портландцемента и как их определяют? Как определить водопотребность цемента и равномерность изменения объема цемента при твердении?
45. Что такое активность и марка цемента?
46. Вещественный состав цемента. Минеральные и органические добавки.
47. Виды цемента, получаемые регулированием минерального состава клинкера (быстротвердеющий, сульфатостойкий и проч.).

48. Назовите особенности состава, свойств и рациональные области применения шлакопортландцемента и пуццоланового цемента?
49. Приведите определение и классификацию бетонов по различным признакам.
50. Какие исходные материалы входят в состав тяжелого бетона и какие требования к ним предъявляются?
51. В чем заключается подбор состава бетона по методу абсолютных объемов?
52. Что такое удобоукладываемость бетонной смеси и какими методами ее определяют?
53. Что такое марка бетона по прочности и как ее определить? Что такое класс бетона, и как перейти от марки к классу?
54. Назовите и охарактеризуйте основные свойства бетона (деформативные свойства, пористость, морозостойкость и др.).
55. В чем заключается основной закон прочности бетона? Приведите формулы и графики, отражающие зависимость прочности бетона от главных факторов.
56. Охарактеризуйте основные свойства и укажите область применения легких бетонов на пористых заполнителях. Виды пористых заполнителей.
57. Что такое ячеистые бетоны, какие они бывают? Где рационально применять ячеистые бетоны?
58. Что такое железобетон? Почему возможна хорошая совместная работа бетона и стали в составе железобетона?
59. Назовите и охарактеризуйте основные технологические процессы при изготовлении бетонных и железобетонных изделий.
60. Что собой представляет битум? Как его получают, его состав, строение и свойства?
61. Как определить марку нефтяного битума?
62. Какие основные компоненты входят в состав строительных пластмасс? Что такое полимеры, какие они бывают?
63. Какие свойства пластмасс ограничивают их применение в строительстве?
64. Материалы с каким строением и свойствами относятся к теплоизоляционным?
65. Назовите теплоизоляционные материалы для изоляции строительных конструкций.
66. Какие существуют способы создания высокопористого строения?

*Домашнее задание. Тема: Основные свойства строительных материалов.*

Типовое задание: Пользуясь конспектом лекций и рекомендуемой литературой, требуется описать в табличной форме основные свойства строительных материалов.

В таблицу должно быть занесено не менее 25 свойств. Предлагаемая форма таблицы:

№ п/п	Свойство или коэффициент	Точное определение свойства или коэффициента	Формула	Размерность
1	2	3	4	5

Для отдельных свойств могут быть приведены методы их определения.

### 3. Методические материалы, определяющие процедуры оценивания

Процедура проведения промежуточной аттестации и текущего контроля успеваемости регламентируется локальным нормативным актом, определяющим порядок осуществления текущего контроля успеваемости и промежуточной аттестации обучающихся.

3.1. Процедура оценивания при проведении промежуточной аттестации обучающихся по дисциплине в форме экзамена и/или дифференцированного зачета (зачета с оценкой)

Промежуточная аттестация по дисциплине в форме экзамена/дифференцированного зачёта (зачета с оценкой) не проводится.

3.2. Процедура оценивания при проведении промежуточной аттестации обучающихся по дисциплине в форме зачета

Промежуточная аттестация по дисциплине в форме зачёта проводится в 1 семестре. Для оценивания знаний и навыков используются критерии и шкала, указанные п.1.2.

Ниже приведены правила оценивания формирования компетенций по показателю оценивания «Знания».

Критерий оценивания	Уровень освоения и оценка	
	Не зачтено	Зачтено
Знание терминов и определений, понятий	Не знает терминов и определений	Знает термины и определения
Знание основных закономерностей и соотношений, принципов	Не знает основные закономерности и соотношения, принципы построения знаний	Знает основные закономерности и соотношения, принципы построения знаний
Объём освоенного материала, усвоение всех дидактических единиц (разделов)	Не знает значительной части материала дисциплины	Знает материал дисциплины
Полнота ответов на проверочные вопросы	Не даёт ответы на большинство вопросов	Даёт ответы на большинство вопросов
Правильность ответов на вопросы	Допускает грубые ошибки при изложении ответа на вопрос	Не допускает ошибок при изложении ответа на вопрос
Чёткость изложения и интерпретации знаний	Излагает знания без логической последовательности	Излагает знания в логической последовательности
	Не иллюстрирует изложение поясняющими схемами, рисунками и примерами	Иллюстрирует изложение поясняющими схемами, рисунками и примерами
	Неверно излагает и интерпретирует знания	Верно излагает и интерпретирует знания

Ниже приведены правила оценивания формирования компетенций по показателю оценивания «Навыки начального уровня».

Критерий оценивания	Уровень освоения и оценка	
	Не зачтено	Зачтено
Навыки выбора методик выполнения заданий	Не может выбрать методику выполнения заданий	Может выбрать методику выполнения заданий
Навыки выполнения заданий различной сложности	Не имеет навыков выполнения учебных заданий	Имеет навыки выполнения учебных заданий
Навыки самопроверки. Качество сформированных навыков	Допускает грубые ошибки при выполнении заданий, нарушающие логику решения задач	Не допускает ошибки при выполнении заданий

Навыки анализа результатов выполнения заданий, решения задач	Делает некорректные выводы	Делает корректные выводы
Навыки представления результатов решения задач	Не может проиллюстрировать решение задачи поясняющими схемами, рисунками	Иллюстрирует решение задачи поясняющими схемами, рисунками

*3.3. Процедура оценивания при проведении промежуточной аттестации обучающихся по дисциплине в форме защиты курсовой работы (курсового проекта)*

Промежуточная аттестация по дисциплине в форме защиты курсовой работы/курсового проекта не проводится.

Приложение 2 к рабочей программе

Шифр	Наименование дисциплины
Б1.В.10	Основы строительных материалов

Код направления подготовки / специальности	38.03.02
Направление подготовки / специальность	Менеджмент
Наименование ОПОП (направленность / профиль)	Менеджмент в инвестиционно-строительной сфере
Год начала реализации ОПОП	2023
Уровень образования	бакалавриат
Форма обучения	очная
Год разработки/обновления	2023

**Перечень учебных изданий и учебно-методических материалов**

Печатные учебные издания в НТБ НИУ МГСУ:

№ п/п	Автор, название, место издания, издательство, год издания, количество страниц	Количество экземпляров в библиотеке НИУ МГСУ
1	Строительное материаловедение [Текст] : учебное пособие / И. А. Рыбьев. - 4-е изд. - Москва : Юрайт, 2012. - 701 с. ISBN 978-5-9916-1471-9.	100
2	Строительные материалы [Текст] : учебник для вузов / К. Н. Попов, М. Б. Каддо. - Москва : Студент, 2012. - 440 с. ISBN 978-5-4363-0020-7.	194

Электронные учебные издания в электронно-библиотечных системах (ЭБС):

№ п/п	Автор, название, место издания, год издания, количество страниц	Ссылка на учебное издание в ЭБС
1	Семенов, В. С. Неорганические вяжущие вещества [Электронный ресурс] : учебное пособие / В. С. Семенов, Н. А. Сканава, Б. А. Ефимов. — Электрон. текстовые данные. — М. : Московский государственный строительный университет, Ай Пи Эр Медиа, ЭБС АСВ, 2016. — 110 с. ISBN 978-5-7264-1244-3.	<a href="http://www.iprbookshop.ru/46048.html">http://www.iprbookshop.ru/46048.html</a>
2	Дворкин, Л. И. Строительное материаловедение [Электронный ресурс] / Л. И. Дворкин, О. Л. Дворкин. — Электрон. текстовые данные. — М. : Инфра-Инженерия, 2013. — 832 с. ISBN 978-5-9729-0064-0.	<a href="http://www.iprbookshop.ru/15705.html">http://www.iprbookshop.ru/15705.html</a>
3	Дворкин, Л. И. Справочник по строительному материаловедению [Электронный ресурс] : учебно-практическое пособие / Л. И. Дворкин, О. Л. Дворкин. — Электрон. текстовые данные. — М. : Инфра-Инженерия, 2013. — 472 с. ISBN 978-5-9729-0029-9.	<a href="http://www.iprbookshop.ru/13557.html">http://www.iprbookshop.ru/13557.html</a>

4	Величко, Е. Г. Строение и основные свойства строительных материалов [Электронный ресурс] : учебное пособие / Е. Г. Величко. — Электрон. текстовые данные. — М. : Московский государственный строительный университет, Ай Пи Эр Медиа, ЭБС АСВ, 2017. — 475 с. ISBN 978-5-7264-1461-4.	<a href="http://www.iprbookshop.ru/60775.html">http://www.iprbookshop.ru/60775.html</a>
5	Широкий, Г. Т. Строительное материаловедение : учебное пособие / Г. Т. Широкий, П. И. Юхневский, М. Г. Бортницкая ; под редакцией Э. И. Батыновского. — 2-е изд. — Минск : Вышэйшая школа, 2016. — 464 с. — ISBN 978-985-06-2779-7.	<a href="https://www.iprbookshop.ru/90725.html">https://www.iprbookshop.ru/90725.html</a>

Согласовано:

НТБ

25.05.2022

Толшина Д. Н.



Приложение 3 к рабочей программе

Шифр	Наименование дисциплины
Б1.В.10	Основы строительных материалов

Код направления подготовки / специальности	38.03.02
Направление подготовки / специальность	Менеджмент
Наименование ОПОП (направленность / профиль)	Менеджмент в инвестиционно-строительной сфере
Год начала реализации ОПОП	2023
Уровень образования	бакалавриат
Форма обучения	очная
Год разработки/обновления	2023

**Перечень профессиональных баз данных и информационных справочных систем**

Наименование	Электронный адрес ресурса
«Российское образование» - федеральный портал	<a href="http://www.edu.ru/index.php">http://www.edu.ru/index.php</a>
Научная электронная библиотека	<a href="http://elibrary.ru/defaultx.asp?">http://elibrary.ru/defaultx.asp?</a>
Электронная библиотечная система IPRbooks	<a href="http://www.iprbookshop.ru/">http://www.iprbookshop.ru/</a>
Федеральная университетская компьютерная сеть России	<a href="http://www.runnet.ru/">http://www.runnet.ru/</a>
Информационная система "Единое окно доступа к образовательным ресурсам"	<a href="http://window.edu.ru/">http://window.edu.ru/</a>
Научно-технический журнал по строительству и архитектуре «Вестник МГСУ»	<a href="http://www.vestnikmgsu.ru/">http://www.vestnikmgsu.ru/</a>
Научно-техническая библиотека НИУ МГСУ	<a href="http://www.mgsu.ru/resources/Biblioteka/">http://www.mgsu.ru/resources/Biblioteka/</a>



Шифр	Наименование дисциплины
Б1.В.10	Основы строительных материалов

Код направления подготовки / специальности	38.03.02
Направление подготовки / специальность	Менеджмент
Наименование ОПОП (направленность / профиль)	Менеджмент в инвестиционно-строительной сфере
Год начала реализации ОПОП	2023
Уровень образования	бакалавриат
Форма обучения	очная
Год разработки/обновления	2023

### Материально-техническое и программное обеспечение дисциплины

Наименование специальных помещений и помещений для самостоятельной работы	Оснащенность специальных помещений и помещений для самостоятельной работы	Перечень лицензионного программного обеспечения. Реквизиты подтверждающего документа
Учебные аудитории для проведения учебных занятий, текущего контроля и промежуточной аттестации	Рабочее место преподавателя, рабочие места обучающихся	
124 КМК Лаборатория строительных материалов. Помещение для хранения и профилактического обслуживания учебного оборудования лаборатории строительных материалов	Ванна с гидрозатвором Весы MWP/SCL/-300/300г/ (3 шт.) Вибростол 780*380 мм с таймером Измеритель удобоукладываемости VEVE Комплект приспособлений для взвешивания на электрических весах КГВ (2 шт.) Комплект сит металл d=300мм/типа сит КСИ (3 шт.) Монитор LG Flatron W1934 МФУ Epson TX 510Fn МФУ Canon MX310 Ноутбук / ТИП №2 Прибор Вика с иглой и пестиком (2 шт.) Прибор ПГР Роторная мельница РМ-120 Системный блок iRu с монитором LG L1952S Сканер Canon Lide 60 Стол-мойка одинарная ЛАБ-PRO-МО120-С Установка механического просеивания с крышкой и поддоном EML Экран Screen Media Электронные весы SK-1000/1 кг/05 г/ Электронные весы SK-20 К /20 кг/10 г/ Электропечь лабораторная МПП-6 (2 шт.)	WinPro 7 [ADT] (OpenLicense; Подписка Azure Dev Tools; Б\Д; Веб-кабинет)
128 КМК Лаборатория строительных материалов. Помещение для хранения и профилактиче-	Бетономеситель СБР-132А Встряхивающий столик Хэгермана со счетчиком Комплект приспособлений для взвешивания на электрических весах КГВ	WinPro 7 [ADT] (OpenLicense; Подписка Azure Dev Tools; Б\Д; Веб-кабинет)

<p>ского обслуживания учебного оборудования лаборатории строительных материалов</p>	<p>Микротвердомер цифровой, модель hvs-1000A  Монитор Acer AL 1917  Прибор Вика с иглой и пестиком  Прибор для измерения объема вовлеченного воздуха FORM+TEST  Прибор для определения водупроницаемости бетона TORRENT  Тележка гидравлическая  Термогигрограф FORM+TEST  Ультразвуковой прибор PUNDIT LAB  Ультразвуковой прибор TICO  Универсальный испытательный блок UPB 86-200  Установка для испытания образцов бетона "FORM+TEST"  Установка для испытания фибробетона и определения адгезии при сдвиге DELTA 5-300</p>	
<p>130 КМК  Лаборатория строительных материалов. Помещение для хранения и профилактического обслуживания учебного оборудования лаборатории строительных материалов</p>	<p>Бетоносмеситель БСМ-25  Измеритель удобоукладываемости VEVE  Комплект приспособлений для взвешивания на электрических весах КГВ  Микроступка МС-1  Питатель герметичный ПГ-1  Прибор Вика с иглой и пестиком  Смеситель С 2.0  Щековая дробилка ЩД 6 /60*100/</p>	
<p>131 КМК  Лаборатория строительных материалов</p>	<p>Автоматический программируемый растворосмеситель AUTOMIX  Весы MWP/SCL/-300/300г/  Весы лабораторные электронные АСОМ JW-1-3000  Встряхивающий стол с измерительным устройством  Встряхивающий столик Хэгермана со счетчиком  Климатическая камера WK3/180-70  Комплект сит металл d=300мм/типа сит КСИ  Полуавтоматический аппарат для определения удельной поверхности порошкообразных  Прибор ИПС-МГ-4  Прибор для измерения прочности на отрыв DYNA Z16E  Психрометр аспирационный МВ-4-2М механический.  Пылесос с системой многоуровневой фильтрации Dexter, 35л, 18кПа,1200 Вт 230В 50  Электрошкаф сушильный СНОЛ-3,5 И1М</p>	
<p>Помещение для самостоятельной работы обучающихся   <b>Ауд. 41 НТБ</b>  на 80 посадочных мест (рабочее место библиотекаря, рабочие места обучающихся)</p>	<p>ИБП GE VH Series VH 700  Источник бесперебойного питания РИП-12 (2 шт.)  Компьютер/ТИП №5 (2 шт.)  Компьютер Тип № 1 (6 шт.)  Контрольно-пусковой блок С2000-КПБ (26 шт.)  Монитор / Samsung 21,5" S22C200B (80 шт.)  Плоттер / HP DJ T770</p>	<p>Adobe Acrobat Reader DC (ПО предоставляется бесплатно на условиях OpLic)  Adobe Flash Player (ПО предоставляется бесплатно на условиях OpLic)  APM Civil Engineering (Договор № 109/9.13_АО НИУ от 09.12.13 (НИУ-13))  ArcGIS Desktop (Договор передачи</p>

	<p>Прибор приемно-контрольный С2000-АСПТ (2 шт.)          Принтер / HP LaserJet P2015 DN          Принтер /Тип № 4 н/т          Принтер HP LJ Pro 400 M401dn          Системный блок / Kraftway Credo тип 4 (79 шт.)          Электронное табло 2000*950</p>	<p>с ЕСРИ СНГ 31 лицензии от 27.01.2016)          ArhciCAD [22] (Б\Д; Веб-кабинет или подписка; OpenLicense)          AutoCAD [2018] (Б\Д; Веб-кабинет или подписка; OpenLicense)          AutoCAD [2020] (Б\Д; Веб-кабинет или подписка; OpenLicense)          Autodesk Revit [2018] (Б\Д; Веб-кабинет или подписка; OpenLicense)          Autodesk Revit [2020] (Б\Д; Веб-кабинет или подписка; OpenLicense)          CorelDRAW [GSX5;55] (Договор № 292/10.11- АО НИУ от 28.11.2011 (НИУ-11))          eLearnBrowser [1.3] (Договор ГМЛ-Л-16/03-846 от 30.03.2016)          Google Chrome (ПО предоставляется бесплатно на условиях OpLic)          Lazarus (ПО предоставляется бесплатно на условиях OpLic)          Mathcad [Edu.Prime;3;30] (Договор №109/9.13_АО НИУ от 09.12.13 (НИУ-13))          Mathworks Matlab [R2008a;100] (Договор 089/08-ОК(ИОП) от 24.10.2008)          Mozilla Firefox (ПО предоставляется бесплатно на условиях OpLic)          MS Access [2013;Im] (OpenLicense; Подписка Azure Dev Tools; Б\Д; Веб-кабинет)          MS ProjectPro [2013;ImX] (OpenLicense; Подписка Azure Dev Tools; Б\Д; Веб-кабинет)          MS VisioPro [2013;ADT] (OpenLicense; Подписка Azure Dev Tools; Б\Д; Веб-кабинет)          MS Visual FoxPro [ADT] (OpenLicense; Подписка Azure Dev Tools; Б\Д; Веб-кабинет)          nanoCAD СПДС Стройплощадка (Договор бесплатной передачи / партнерство)          PascalABC [3.2.0.1311] (ПО предоставляется бесплатно на условиях OpLic)          Visual Studio Ent [2015;Imx] (OpenLicense; Подписка Azure Dev Tools; Б\Д; Веб-кабинет)          Visual Studio Expr [2008;ImX] (OpenLicense; Подписка Azure Dev Tools; Б\Д; Веб-кабинет)          WinPro 7 [ADT] (OpenLicense; Подписка Azure Dev Tools; Б\Д; Веб-кабинет)          Компас-3D V14 АЕС (Договор № 109/9.13_АО НИУ от 09.12.13 (НИУ-13))          ПК ЛИРА-САПР [2013] (Договор № 109/9.13_АО НИУ от 09.12.13</p>
--	--	--

		(НИУ-13))
<p>Помещение для самостоятельной работы обучающихся</p> <p><b>Ауд. 59 НТБ</b></p> <p>на 5 посадочных мест, оборудованных компьютерами (рабочее место библиотекаря, рабочие места обучающихся, рабочее место для лиц с ограниченными возможностями здоровья)</p> <p>Читальный зал на 52 посадочных места</p>	<p>Компьютер / ТИП №5 (4 шт.)</p> <p>Монитор Acer 17" AL1717 (4 шт.)</p> <p>Монитор Samsung 24" S24C450B</p> <p>Системный блок Kraftway Credo KC36 2007 (4 шт.)</p> <p>Системный блок Kraftway Credo KC43 с KSS тип3</p> <p>Принтер/HP LaserJet P2015 DN</p> <p>Аудиторный стол для инвалидов-колясочников</p> <p>Видеоувеличитель /Optelec ClearNote</p> <p>Джойстик компьютерный беспроводной</p> <p>Клавиатура Clevy с большими кнопками и накладкой (беспроводная)</p> <p>Кнопка компьютерная выносная малая</p> <p>Кнопка компьютерная выносная малая (2 шт.)</p>	<p>Google Chrome (ПО предоставляется бесплатно на условиях OpLic (не требуется))</p> <p>Adobe Acrobat Reader DC (ПО предоставляется бесплатно на условиях OpLic (не требуется))</p> <p>eLearnBrowser [1.3] (Договор ГМЛ-Л-16/03-846 от 30.03.2016)</p> <p>Mozilla Firefox (ПО предоставляется бесплатно на условиях OpLic (лицензия не требуется))</p> <p>MS OfficeStd [2010; 300] (Договор № 162/10 - АО НИУ от 18.11.2010 (НИУ-10))</p> <p>Adobe Acrobat Reader [11] (ПО предоставляется бесплатно на условиях OpLic (лицензия не требуется))</p> <p>K-Lite Codec Pack (ПО предоставляется бесплатно на условиях OpLic (лицензия не требуется))</p>
<p>Помещение для самостоятельной работы обучающихся</p> <p><b>Ауд. 84 НТБ</b></p> <p>На 5 посадочных мест, оборудованных компьютерами (рабочее место библиотекаря, рабочие места обучающихся)</p> <p>Читальный зал на 52 посадочных места</p>	<p>Монитор Acer 17" AL1717 (5 шт.)</p> <p>Системный блок Kraftway KW17 2010 (5 шт.)</p>	<p>AutoCAD [2020] (Б\Д; Веб-кабинет или подписка; OpenLicense)</p> <p>Eurosoft STARK [201W;20] (Договор № 089/08-ОК(ИОП) от 24.10.2008)</p> <p>MS OfficeStd [2010; 300] (Договор № 162/10 - АО НИУ от 18.11.2010 (НИУ-10))</p> <p>naoCAD СПДС Конструкции (Договор бесплатной передачи / партнерство)</p> <p>WinPro 7 [ADT] (OpenLicense; Подписка Azure Dev Tools; Б\Д; Веб-кабинет)</p> <p>ПК ЛИРА-САПР [2013R5] (ПО предоставляется бесплатно на условиях OpLic (лицензия не требуется))</p>

Комментарий:

*Указывается материально-техническое и программное обеспечение, которое непосредственно используется при проведении аудиторных занятий.*

Федеральное государственное бюджетное образовательное учреждение высшего образования  
**«НАЦИОНАЛЬНЫЙ ИССЛЕДОВАТЕЛЬСКИЙ МОСКОВСКИЙ ГОСУДАР-  
СТВЕННЫЙ СТРОИТЕЛЬНЫЙ УНИВЕРСИТЕТ»**

**РАБОЧАЯ ПРОГРАММА**

Шифр	Наименование дисциплины
Б1.В.11	Основы архитектурных и конструктивных решений зданий и сооружений

Код направления подготовки / специальности	38.03.02
Направление подготовки / специальность	Менеджмент
Наименование ОПОП (направленность / профиль)	Менеджмент в инвестиционно-строительной сфере
Год начала реализации ОПОП	2023
Уровень образования	бакалавриат
Форма обучения	очная
Год разработки/обновления	2023

Разработчики:

должность	ученая степень, ученое звание	ФИО
Профессор	д.т.н.	Ибрагимов А.М.

Рабочая программа дисциплины разработана и одобрена кафедрой (структурным подразделением) «Проектирование зданий и сооружений».

Рабочая программа утверждена методической комиссией по УГСН, протокол № 10 от «16» июня 2023 г.

## 1. Цель освоения дисциплины

Целью освоения дисциплины «Основы архитектурных и конструктивных решений зданий и сооружений» является формирование компетенций обучающегося в области принятия решений в управлении производственной деятельностью организаций инвестиционно-строительной сферы на основе знаний в области архитектурно-строительного проектирования зданий различного функционального назначения, представлений об объемно-планировочных и конструктивных характеристиках объектов, их расчета и конструирования, как отдельных элементов, так и сооружений в целом.

Программа составлена в соответствии с требованиями Федерального государственного образовательного стандарта высшего образования по направлению подготовки 38.03.02 Менеджмент.

Дисциплина относится к части, формируемой участниками образовательных отношений, Блока 1 «Дисциплины (модули)» основной профессиональной образовательной программы «Менеджмент в инвестиционно-строительной сфере». Дисциплина является обязательной для изучения.

## 2. Перечень планируемых результатов обучения по дисциплине, соотнесенных с планируемыми результатами освоения образовательной программы

Код и наименование компетенции (результат освоения)	Код и наименование индикатора достижения компетенции
ПК-1 Способность обобщать информацию о технике, технологии и организации строительства с целью принятия эффективных решений в функциональных областях менеджмента предприятий инвестиционно-строительной сферы	ПК-1.1 Выбор нормативно-правовых актов, регулирующих деятельность в инвестиционно-строительной сфере
	ПК-1.4 Описание конструктивных решений зданий во взаимосвязи с применяемыми материалами
	ПК -1.5 Эскизирование отдельных конструктивных элементов и частей зданий
	ПК-1.6 Выбор параметров конструктивных элементов зданий и сооружений
УК-2 Способен определять круг задач в рамках поставленной цели и выбирать оптимальные способы их решения, исходя из действующих правовых норм, имеющихся ресурсов и ограничений	УК-2.4 Выбор способа и алгоритма решения задач профессиональной деятельности с учётом наличия ограничений и ресурсов

Код и наименование индикатора достижения компетенции	Наименование показателя оценивания (результата обучения по дисциплине)
ПК-1.1 Выбор нормативно-правовых актов, регулирующих деятельность в инвестиционно-строительной сфере	<b>Знает</b> нормативно-правовые акты, регулирующие вопросы проектирования <b>Имеет навыки (начального уровня)</b> выбора нормативно-правовых актов, регулирующих деятельность в инвестиционно-строительной сфере для выполнения конкретной задачи.
ПК-1.4 Описание конструктивных решений зданий во взаимосвязи с применяемыми материалами	<b>Знает</b> конструктивные решения, применяемые в строительстве зданий и сооружений. <b>Имеет навыки (начального уровня)</b> выбора необходимых материалов в соответствии с принятым конструктивным решением здания и сооружения
ПК-1.5 Эскизирование отдельных конструктивных элементов и частей зданий	<b>Имеет навыки (начального уровня)</b> решения задач по определению параметров конструктивных элементов зданий и сооружений

Код и наименование индикатора достижения компетенции	Наименование показателя оценивания (результата обучения по дисциплине)
	<b>Имеет навыки (начального уровня)</b> эскизного изображения отдельных конструктивных элементов и частей зданий
ПК-1.6 Выбор параметров конструктивных элементов зданий и сооружений	<b>Знает</b> объемно-планировочные и конструктивные параметры зданий и сооружений. <b>Имеет навыки (начального уровня)</b> выбора параметров конструктивных элементов зданий и сооружений в соответствии с объемно-планировочным решением зданий и сооружений
УК-2.4 Выбор способа и алгоритма решения задач профессиональной деятельности с учётом наличия ограничений и ресурсов	<b>Знает</b> классификацию и основные характеристики конструкций и расчетных схем <b>Знает</b> факторы, определяющие выбор конструктивных элементов зданий и сооружений <b>Имеет навыки (начального уровня)</b> определения расчетных усилий строительных элементов и конструкций

Информация о формировании и контроле результатов обучения представлена в Фонде оценочных средств (Приложение 1).

### 3. Трудоемкость дисциплины и видов учебных занятий по дисциплине

Общая трудоемкость дисциплины составляет 3 зачётных единицы (108 академических часов).

*(1 зачетная единица соответствует 36 академическим часам)*

Видами учебных занятий и работы обучающегося по дисциплине могут являться.

Обозначение	Виды учебных занятий и работы обучающегося
Л	Лекции
ЛР	Лабораторные работы
ПЗ	Практические занятия
КоП	Компьютерный практикум
КРП	Групповые и индивидуальные консультации по курсовым работам (курсовым проектам)
СР	Самостоятельная работа обучающегося в период теоретического обучения
К	Самостоятельная работа обучающегося и контактная работа обучающегося с преподавателем в период промежуточной аттестации

*Структура дисциплины:*

Форма обучения – очная.

№	Наименование раздела дисциплины	Семестр	Количество часов по видам учебных занятий и работы обучающегося							Формы промежуточной аттестации, текущего контроля успеваемости
			Л	ЛР	ПЗ	КоП	КРП	СР	К	
1	Основы архитектурных решений зданий и сооружений	2	6	-	4	-				<i>Контрольная работа – р. 1-3 Домашняя работа</i>
2	Основы конструктивных решений зданий и сооружений	2	24	-	10	-	-	51	9	
3	Основы планировочной организации земельного участка	2	2	-	2	-				
	Итого:	2	32	-	16	-		51	9	<i>Зачет</i>

#### 4. Содержание дисциплины, структурированное по видам учебных занятий и разделам

При проведении аудиторных учебных занятий предусмотрено проведение текущего контроля успеваемости:

- в рамках практических занятий предусмотрено выполнение обучающимися контрольной работы.

##### 4.1 Лекции

Форма обучения – очная

№	Наименование раздела дисциплины	Тема и содержание лекций
1	Основы архитектурных решений зданий и сооружений	<p><b>Тема 1: Введение в дисциплину.</b> Цели и задачи курса. Классификация зданий и сооружений, общие требования к ним</p> <p><b>Тема 2: Вопросы индустриализации в архитектурном проектировании</b> Унификация, типизация и система модульной координации. Функциональные основы проектирования. Основы типологии зданий, особенности их классификации по функции и планировочным решениям.</p>
2	Основы конструктивных решений зданий и сооружений	<p><b>Тема 3: Основы теоретической механики.</b> 1. Статика твердого тела. Сила, система сил, единицы измерения. 2. Основные задачи статики. 3. Основы сопротивления материалов. 4. Виды деформаций. 5. Взаимодействие внешних и внутренних сил. 6. Метод сечений. Напряжения. 7. Предел прочности. 8. Предел упругости. 9. Центральные растяжение и сжатие. 10. Эпюры нормальных усилий и нормальных напряжений в сжатых и растянутых элементах. 11. Правила определения знаков поперечных сил и изгибающих моментов. 12. Дифференциальные зависимости между интенсивностью внешней нагрузки, поперечной силой и изгибающим моментом. 13. Эпюры нормальных и касательных напряжений. 14. Геометрические характеристики плоских сечений. 15. Связь между напряжениями и деформациями в пределах упругости. Модуль упругости. Закон Гука. Поперечные деформации. Коэффициент Пуассона.</p> <p><b>Тема 4: Основы конструктивных решений зданий</b> Конструктивные системы, конструктивные схемы зданий и их строительные системы. Основные части зданий. Классификация и особенности проектирования фундаментов. Общие требования и основные решения устройства фундаментов. Классификация и особенности проектирования внутренних стен. Общие требования и основные решения устройства внутренних стен. Классификация и требования к устройству перегородок. Требования к наружным стенам и особенности проектирования ограждающей конструкции стен с эффективным утеплителем. Классификация и особенности проектирования перекрытий. Общие требования и основные решения устройства перекрытий. Классификация и основные решения устройства стропильных кон-</p>



		<p>струкций.</p> <p>Классификация и особенности проектирования покрытий.</p> <p>Общие требования и основные решения устройства покрытий.</p> <p>Устройство гидроизоляции конструкций.</p> <p>Особенности проектирования водоотвода с кровли.</p> <p>Классификация и основные решения устройства полов.</p> <p>Классификация и особенности проектирования лестниц в здании. Основные требования.</p> <p>Классификация и особенности проектирования светопрозрачных конструкций. Основные элементы и требования.</p> <p>Классификация и особенности проектирования дверей в здании. Основные элементы и требования.</p> <p>Входная группа в здании. Летние помещения гражданских зданий - балконы, лоджии, террасы, веранды и галереи. Определения, требования.</p> <p>Эркеры в гражданских зданиях. Основные типы форм.</p> <p>Особенности проектирования конструкций сооружений и общие требования к ним.</p>
3	Основы планировочной организации земельного участка	<p><b>Тема 5:</b> Основы планировочной организации земельного участка</p> <p>Оптимальная ориентация здания на местности, площадь проектируемого участка, привязка проектируемого здания.</p>

#### 4.2 Лабораторные работы

Не предусмотрено учебным планом

#### 4.3 Практические занятия

Форма обучения – очная

№	Наименование раздела дисциплины	Тема и содержание занятия
1	Основы архитектурных решений зданий и сооружений	<p><b>Практическое занятие №1. Разработка функциональной схемы здания.</b></p> <p>Рассмотрение различных функциональных схем зданий и соответствующих им объемно-планировочных решений.</p> <p>Разработка функциональной схемы здания на основе выданного задания. Выбор объемно-планировочного решения на основе разработанной функциональной схемы и заданного конструктивного решения здания.</p> <p><b>Практическое занятие №2. Определение объемно-планировочного решения здания и разработка привязки конструктивных элементов.</b></p> <p>Определение объемно-планировочного решения здания.</p> <p>Анализ привязки осей в различных конструктивных системах зданий. Определение конструктивной системы проектируемого здания.</p> <p>Графическая проработка привязки конструктивных элементов проектируемого здания.</p>
2	Основы конструктивных решений зданий и сооружений	<p><b>Практическое занятие №3. Основы теоретической механики.</b></p> <p>Отыскание равнодействующей силы при приложении системы сил к твердому телу.</p> <p>Определение момента силы относительно точки. Пара сил.</p> <p>Основы сопротивления материалов.</p> <p>Определение опорных реакций в однопролетной балке от действия вертикальных нагрузок.</p> <p>Построение эпюр поперечных сил и изгибающих моментов в однопролетной балке с шарнирными опорами.</p> <p><b>Практическое занятие №4. Рассмотрение примеров теплотехниче-</b></p>

	<p><b>ского расчета наружных ограждающих конструкций.</b> Рассмотрение различных примеров теплотехнического расчета и соответствующих им видов конструктивных решений ограждающей конструкции.</p> <p><b>Выполнение теплотехнического расчета наружной стены.</b> Выбор конструктивного решения наружной стены. Выполнение теплотехнического расчета наружной стены на основе выданного задания.</p> <p><b>Практическое занятие №5. Графическая проработка плана 1 этажа здания.</b> Выбор конструктивного решения наружных и внутренних стен, на основе выданного задания, подбор типов перегородок, в зависимости от функционального назначения проектируемых помещений. Проработка оконных и дверных проемов.</p> <p><b>Упрощенный расчет площади световых проемов.</b> Назначение помещений, для которых будет проводиться расчет. Определение расчетной площади световых проемов. Подбор габаритов оконных проемов.</p> <p><b>Графическая проработка плана фундамента.</b> Выбор конструктивного решения фундамента. Определение глубины заложения подошвы фундаментов. Определение (подбор) ширины подошвы фундаментов /шага свай. Определение (подбор) сечения основных конструктивных элементов фундаментов (толщина фундаментной стены и подушки, сечение ростверка). Разработка чертежа плана фундамента.</p> <p><b>Графическая проработка узлов сечения фундамента.</b> Графическая проработка сечения фундамента, от низа подошвы, до перекрытия первого этажа. Разработка мероприятий по гидроизоляции фундаментов в зависимости от уровня грунтовых вод / формирование цокольной части свайного фундамента</p> <p><b>Практическое занятие №6. Графическая проработка плана междуэтажного перекрытия.</b> Подбор типа плит междуэтажного перекрытия. Графическая раскладка плит междуэтажного перекрытия.</p> <p><b>Графическая проработка плана чердачного перекрытия.</b> Выбор конструктивного решения чердачного перекрытия. Подбор сечения балок чердачного перекрытия в зависимости от их геометрических характеристик (шаг, пролет). Разработка плана раскладки балок чердачного перекрытия.</p> <p><b>Графическая проработка узлов опирания, а также сечений перекрытий.</b> Подбор толщин и состава слоев междуэтажного и чердачного перекрытия в зависимости от предъявляемых к ним требований. Разработка фрагмента сечения междуэтажного перекрытия, с учетом слоев пола. Разработка узлов опирание плит перекрытия на несущие конструкции. Разработка узлов взаимного сопряжения балок чердачного перекрытия. Опирание балок перекрытия на несущие конструкции</p> <p><b>Графическая проработка конструкции кровли. Проработка основных элементов стропильных конструкций.</b> Выбор конструкции крыши. Назначение уклона кровли и организация водостока. Подбор сечения стропил в зависимости от их геометрических характеристик (шаг, пролет). Разработка поперечного разреза по стропильной системе.</p> <p><b>Практическое занятие №7. Графическая проработка поперечного разреза по зданию.</b> Назначение секущей плоскости для поперечного разреза по зданию. Определение конструктивных элементов, попавших в плоскость сечения. Геометрический расчет лестницы.</p>
--	--

		<p><b>Графическая проработка чертежа фасада здания.</b> Выполнение чертежа главного фасада здания. Проработка архитектурных и конструктивных элементов здания, видимых со стороны фасада. Фасад здания разрабатывается на основе выполненных ранее планов и разрезов здания.</p>
3	Основы планировочной организации земельного участка	<p><b>Практическое занятие №8. Разработка схемы планировочной организации земельного участка.</b> Определение оптимальной ориентации здания на местности. Назначение площади проектируемого участка и прилегающей территории. Нанесение координационной сетки. Определение профиля участка (указание высот горизонталей).</p> <p><b>Графическая проработка схемы планировочной организации земельного участка, привязка здания.</b> Проработка проектируемого участка и прилегающей территории (основное и подсобные строения, пешеходные дорожки, проезды, зеленые насаждения и т.д.). Привязка проектируемого здания к координационной сетке. Расчет красных и черных отметок. Определение основных ТЭП.</p>

#### 4.4 Компьютерные практикумы

Не предусмотрено учебным планом.

#### 4.5 Групповые и индивидуальные консультации по курсовым работам (курсовым проектам)

Не предусмотрено учебным планом.

#### 4.6 Самостоятельная работа обучающегося в период теоретического обучения

Самостоятельная работа обучающегося в период теоретического обучения включает в себя:

- самостоятельную подготовку к учебным занятиям, включая подготовку к аудиторным формам текущего контроля успеваемости;
- выполнение домашнего задания;
- самостоятельную подготовку к промежуточной аттестации.

В таблице указаны темы для самостоятельного изучения обучающимся:

*Форма обучения – очная*

№	Наименование раздела дисциплины	Темы для самостоятельного изучения
1	Основы проектирования зданий	Темы для самостоятельного изучения соответствуют темам аудиторных учебных занятий.
2	Общие сведения об основных этапах развития архитектуры	Темы для самостоятельного изучения соответствуют темам аудиторных учебных занятий.
3	Конструктивные решения зданий и общие сведения о строительных конструкциях	Темы для самостоятельного изучения соответствуют темам аудиторных учебных занятий.

#### 4.7 Самостоятельная работа обучающегося и контактная работа обучающегося с преподавателем в период промежуточной аттестации

Работа обучающегося в период промежуточной аттестации включает в себя подготовку к формам промежуточной аттестации (к зачёту), а также саму промежуточную аттестацию.

### **5. Оценочные материалы по дисциплине**

Фонд оценочных средств по дисциплине приведён в Приложении 1 к рабочей программе дисциплины.

Оценочные средства для проведения промежуточной аттестации, а также текущего контроля по дисциплине хранятся на кафедре (структурном подразделении), ответственной за преподавание данной дисциплины.

### **6. Учебно-методическое и материально-техническое обеспечение дисциплины**

Основные принципы осуществления учебной работы обучающихся изложены в локальных нормативных актах, определяющих порядок организации контактной работы и порядок самостоятельной работы обучающихся. Организация учебной работы обучающихся на аудиторных учебных занятиях осуществляется в соответствии с п. 3.

#### *6.1 Перечень учебных изданий и учебно-методических материалов для освоения дисциплины*

Для освоения дисциплины обучающийся может использовать учебные издания и учебно-методические материалы, имеющиеся в научно-технической библиотеке НИУ МГСУ и/или размещённые в Электронных библиотечных системах.

Актуальный перечень учебных изданий и учебно-методических материалов представлен в Приложении 2 к рабочей программе дисциплины.

#### *6.2 Перечень профессиональных баз данных и информационных справочных систем*

При осуществлении образовательного процесса по дисциплине используются профессиональные базы данных и информационных справочных систем, перечень которых указан в Приложении 3 к рабочей программе дисциплины.

#### *6.3 Перечень материально-технического, программного обеспечения освоения дисциплины*

Учебные занятия по дисциплине проводятся в помещениях, оснащённых соответствующим оборудованием и программным обеспечением.

Перечень материально-технического и программного обеспечения дисциплины приведен в Приложении 4 к рабочей программе дисциплины.

Шифр	Наименование дисциплины
Б1.В.11	Основы архитектурных и конструктивных решений зданий и сооружений

Код направления подготовки / специальности	38.03.02
Направление подготовки / специальность	Менеджмент
Наименование ОПОП (направленность / профиль)	Менеджмент в инвестиционно-строительной сфере
Год начала реализации ОПОП	2023
Уровень образования	бакалавриат
Форма обучения	очная
Год разработки/обновления	2023

### ФОНД ОЦЕНОЧНЫХ СРЕДСТВ

#### 1. Описание показателей и критериев оценивания компетенций, описание шкал оценивания

Оценивание формирования компетенций производится на основе показателей оценивания, указанных в п.2. рабочей программы и в п.1.1 ФОС.

Связь компетенций, индикаторов достижения компетенций и показателей оценивания приведена в п.2 рабочей программы.

##### 1.1. Описание формирования и контроля показателей оценивания

Оценивание уровня освоения обучающимся компетенций осуществляется с помощью форм промежуточной аттестации и текущего контроля. Формы промежуточной аттестации и текущего контроля успеваемости по дисциплине, с помощью которых производится оценивание, указаны в учебном плане и в п.3 рабочей программы.

В таблице приведена информация о формировании результатов обучения по дисциплине разделами дисциплины, а также о контроле показателей оценивания компетенций формами оценивания.

Наименование показателя оценивания (результата обучения по дисциплине)	Номера разделов дисциплины	Формы оценивания (формы промежуточной аттестации, текущего контроля успеваемости)
<b>Знает</b> нормативно-правовые акты, регулирующие вопросы проектирования <b>Имеет навыки (начального уровня)</b> выбора нормативно-правовых актов, регулирующих деятельность в инвестиционно-строительной сфере для выполнения конкретной задачи.	1,3	Контрольная работа Домашнее задание
<b>Знает</b> конструктивные решения, применяемые в строительстве зданий и сооружений. <b>Имеет навыки (начального уровня)</b> выбора необходимых материалов в соответствии с принятым конструктивным ре-	1,3	Контрольная работа Домашнее задание Зачет

шением здания и сооружения		
<b>Имеет навыки (начального уровня)</b> решения задач по определению параметров конструктивных элементов зданий и сооружений <b>Имеет навыки (начального уровня)</b> эскизного изображения отдельных конструктивных элементов и частей зданий	1-3	Контрольная работа Домашнее задание Зачет
<b>Знает</b> объемно-планировочные и конструктивные параметры зданий и сооружений. <b>Имеет навыки (начального уровня)</b> выбора параметров конструктивных элементов зданий и сооружений в соответствии с объемно-планировочным решением зданий и сооружений	1-3	Контрольная работа Домашнее задание
<b>Знает</b> классификацию и основные характеристики конструкций и расчетных схем <b>Знает</b> факторы, определяющие выбор конструктивных элементов зданий и сооружений <b>Имеет навыки (начального уровня)</b> определения расчетных усилий строительных элементов и конструкций	1, 3	Контрольная работа Домашнее задание Зачет

### 1.2. Описание критериев оценивания компетенций и шкалы оценивания

При проведении промежуточной аттестации в форме зачёта используется шкала оценивания: «Не зачтено», «Зачтено».

Показателями оценивания являются знания и навыки обучающегося, полученные при изучении дисциплины.

Критериями оценивания достижения показателей являются:

Показатель оценивания	Критерий оценивания
Знания	Знание терминов и определений, понятий
	Знание основных закономерностей и соотношений, принципов
	Объём освоенного материала, усвоение всех дидактических единиц (разделов)
	Полнота ответов на проверочные вопросы
	Правильность ответов на вопросы
	Чёткость изложения и интерпретации знаний
Навыки начального уровня	Навыки выбора методик выполнения заданий
	Навыки выполнения заданий различной сложности
	Навыки самопроверки. Качество сформированных навыков
	Навыки анализа результатов выполнения заданий, решения задач
	Навыки представления результатов решения задач

## 2. Типовые контрольные задания для оценивания формирования компетенций

### 2.1. Промежуточная аттестация

2.1.1. Промежуточная аттестация в форме экзамена, дифференцированного зачёта (зачета с оценкой), зачета

Форма промежуточной аттестации: зачет во втором семестре (очная форма обучения).

Перечень типовых вопросов (заданий) для проведения зачёта во 2 семестре (очная форма обучения):

№	Наименование раздела дисциплины	Типовые вопросы/задания
1	Основы архитектурных решений зданий и сооружений	<ul style="list-style-type: none"> <li>• Типизация и унификация в строительстве. Единая модульная система.</li> <li>• Правила привязки основных конструктивных элементов к модульным разбивочным осям для бескаркасных и каркасных зданий.</li> <li>• Классификация зданий и сооружений;</li> <li>• Общие требования, предъявляемые к зданиям и сооружениям;</li> <li>• Нагрузки и воздействия на здания и сооружения</li> <li>• Объемно-планировочные решения зданий. Основные положения.</li> <li>• Функциональный процесс и функциональная схема здания.</li> <li>• Функциональные и физико-технические требования к зданиям различного назначения.</li> </ul>
2	Основы конструктивных решений зданий и сооружений	<ul style="list-style-type: none"> <li>• Конструктивные системы, конструктивные схемы зданий и их строительные системы.</li> <li>• Общие сведения о фундаментах. Определение фундаментов. От чего зависит глубина заложения фундамента?</li> <li>• Дать определение фундамента. Рассмотреть подробно ленточный фундамент.</li> <li>• Дать определение фундамента. Рассмотреть подробно столбчатый фундамент.</li> <li>• Дать определение фундамента. Рассмотреть подробно свайный фундамент.</li> <li>• Дать определение фундамента. Рассмотреть подробно плитный фундамент.</li> <li>• Приведите примеры конструкции цокольной части наружной стены и решения устройства отмостки.</li> <li>• Приведите пример решения гидроизоляции фундамента и подвала, при различном уровне грунтовых вод;</li> <li>• Общие сведения о стенах. Несущие, самонесущие, не-несущие стены.</li> <li>• Стены зданий из мелкогабаритных элементов. Основные виды кладок из кирпича. Модульная толщина кирпичной кладки.</li> <li>• Требования к наружным стенам и особенности проектирования ограждающей конструкции стен с эффективным утеплителем.</li> <li>• Общие требования и основные решения устройства внутренних стен.</li> <li>• Схемы опирания конструкций перекрытий, для различных типов стен.</li> <li>• Стены зданий из крупногабаритных элементов. Крупноблочныестены, принципы их разрезки и конструктивных решений.</li> <li>• Теплозащита зданий и основы теплотехнического расчета ограждающих конструкций. Конструктивные элементы зданий, подлежащих теплофизическим расчетам.</li> <li>• Перекрытия в гражданских зданиях, требования, предъявляемые к ним. Конструктивные типы перекрытий.</li> </ul>

		<ul style="list-style-type: none"> <li>• Определение плит перекрытия. Рассмотреть типы сборных плит перекрытия.</li> <li>• Приведите примеры решения безбалочного перекрытия, на примере раскладки плит междуэтажного перекрытия.</li> <li>• Приведите пример конструкции перекрытия по деревянным балкам.</li> <li>• Монолитные железобетонные перекрытия. Конструктивные типы.</li> <li>• Приведите решения узла опирания деревянной балки на кирпичную стену.</li> <li>• Приведите решения узла опирания сборной плиты перекрытия на внутреннюю несущую кирпичную стену.</li> <li>• Приведите решения узла опирания сборной плиты перекрытия на наружную несущую кирпичную стену.</li> <li>• Полы в гражданских зданиях. Требования, предъявляемые к полам.</li> <li>• Конструкции полов, для междуэтажных перекрытий и полов по грунту.</li> <li>• Определение кровли. Рассмотреть основные типы кровли.</li> <li>• Основные геометрические формы скатных крыш.</li> <li>• Несущие конструкции скатных крыш. Наслонные и висячие стропила.</li> <li>• Приведите примеры соединений элементов деревянных висячих стропил. Рассмотрите решения узла опирания стропил на наружную стену здания.</li> <li>• Приведите примеры соединений элементов деревянных висячих стропил. Рассмотрите решения конькового узла и узла соединения нижнего пояса (затяжки) с центральным вертикальным элементом (стойкой или подвеской).</li> <li>• Приведите примеры соединений элементов деревянных наслонных стропил. Рассмотрите решения узлов опирания стропильных элементов на наружную и внутреннюю стены здания и решение конькового узла.</li> <li>• Приведите примеры основных конструктивных схем деревянных висячих стропил. Назовите их основные конструктивные элементы.</li> <li>• Приведите пример решения конькового узла, для наслонной и висячей стропильных систем.</li> <li>• Приведите пример решения карнизного узла, для холодного чердака;</li> <li>• Приведите пример решения карнизного узла, для мансарды (утепленной кровли);</li> <li>• Лестницы в зданиях, их классификация по функции и по геометрическим типам. Основные требования к проектированию лестниц.</li> <li>• Размеры элементов лестницы (марша, площадки, подступенка и проступи).</li> <li>• Конструктивное решение лестницы по косоурам</li> <li>• Конструктивное решение лестницы по тетивам</li> <li>• Перегородки в зданиях. Классификация перегородок и основные конструктивные решения.</li> <li>• Перегородки в зданиях. Требования к устройству пе-</li> </ul>
--	--	--



		<p>регородок</p> <ul style="list-style-type: none"> <li>• Светопрзрачные конструкции зданий. Основные типы и требования.</li> <li>• Окна в зданиях. Их классификация по материалам, конструкциям и способу открывания.</li> <li>• Двери в зданиях. Их классификация по материалам, конструкциям и способу открывания.</li> <li>• Входная группа в здании.</li> <li>• Летние помещения в гражданских зданиях. Лоджии, балконы, веранды и террасы.</li> <li>• Эркеры в гражданских зданиях. Основные типы формы конструктивных типы.</li> <li>• Особенности проектирования конструкций сооружений и общие требования к ним.</li> </ul>
3	Основы планировочной организации земельного участка	<ul style="list-style-type: none"> <li>• Основные правила определения оптимальной ориентации здания на местности.</li> <li>• Координационная сетка на схеме планировочной организации земельного участка;</li> <li>• Красные и черные отметки проектируемого здания.</li> <li>• Основные технико-экономические показатели по СПОЗУ;</li> </ul>

*2.1.2. Промежуточная аттестация в форме защиты курсовой работы (курсового проекта)*

Промежуточная аттестация в форме защиты курсовой работы/курсового проекта не проводится.

*2.2. Текущий контроль*

*2.2.1. Перечень форм текущего контроля:*

- контрольная работа во втором семестре.
- домашнее задание во втором семестре.

*2.2.2. Типовые контрольные задания форм текущего контроля*

**Контрольная работа.** Тема: «Основы проектирования зданий и их элементов»

Перечень типовых вопросов для проведения контрольной работы

1. Правила привязки основных конструктивных элементов к модульным разбивочным осям для бескаркасных и каркасных зданий;
2. Основные конструктивные элементы зданий и сооружений;
3. Обоснование конструктивного решения зданий;
4. Обоснование объемно-планировочного решения зданий;
5. Главные принципы функционального проектирования зданий – функциональные схемы и функциональное зонирование;
6. Основные решения микроклиматической среды зданий, рассматриваемые при физико-техническом проектировании;
7. Летние помещения в гражданских зданиях.
8. Определение архитектуры в соответствии с триадой Витрувия;
9. Исторические этапы развития архитектуры и основные архитектурные стили.
10. Конструкции фундаментов малоэтажных зданий;
11. Балочные перекрытия малоэтажных зданий;
12. Безбалочные перекрытия малоэтажных зданий;

13. Геометрические типы скатных чердачных покрытий;
14. Конструктивные решения скатных чердачных покрытий;
15. Основные виды перевязки мелкогабаритных элементов в каменной кладке стен;
16. Плоские совмещенные покрытия зданий;
17. Полы в гражданских зданиях;
18. Кровли гражданских зданий при скатных покрытиях;
19. Кровли гражданских зданий при плоских совмещенных покрытиях;
20. Геометрические типы лестниц в гражданских зданиях;
22. Конструктивные решения лестниц из мелкогабаритных элементов;
23. Конструктивные решения лестниц из крупногабаритных элементов;
24. Основные конструктивные элементы каркасных гражданских зданий;
25. Характерные части стен из мелкогабаритных элементов. Их название и назначение;
26. Армирование стен из мелкогабаритных элементов;
27. Конструктивные решения перегородок в гражданских зданиях;
28. Окна в гражданских зданиях. Конструктивные решения, применяемые материалы и способы открывания;
29. Двери в гражданских зданиях. Конструктивные решения, применяемые материалы и способы открывания;
30. Водоотвод со скатных чердачных и плоских совмещенных покрытий;
31. Классификация строительных конструкций по материалу, форме, структуре и т.д.

**Домашнее задание.** Тема: «Эскизирование конструкций и их элементов, частей здания»

Домашнее задание заключается в эскизировании в соответствии с выданным заданием следующих частей зданий, конструкций или их элементов:

Типовые варианты домашнего задания

1. Конструктивные системы зданий;
2. Конструктивные схемы зданий;
3. Несущие, самонесущие, ненесущие стены;
4. Типы перекрытий
5. Типы кровель;
6. Геометрические формы скатных кровель;
7. Типы стропильных систем;
8. Конструкции плоских покрытий;
9. Основные типы лестниц и их элементы;
10. Основные конструктивные элементы каркасных зданий;
11. Конструкции полов гражданских зданий.

Пример типового задания

### **ДОМАШНЕЕ ЗАДАНИЕ «ЭСКИЗИРОВАНИЕ КОНСТРУКЦИЙ И ИХ ЭЛЕМЕНТОВ, ЧАСТЕЙ ЗДАНИЯ»**

#### **Вариант № 1**

Выдано студенту(ке) \_\_\_\_\_ группы \_\_\_\_\_

Дата выдачи и подпись  
преподавателя:

### Исходные данные

Место строительства:	г. Брянск
Наружные стены:	Кирпичные, трехслойные с эффективным утеплителем
Перекрытия:	Цокольное - монолитное; Междуэтажные – по деревянным балкам;
Крыша:	С холодным чердаком
Фундаменты:	Ленточный, монолитный
Тип подвала/подполья	Эксплуатируемый подвал
Количество этажей	3



### 3. Методические материалы, определяющие процедуры оценивания

Процедура проведения промежуточной аттестации и текущего контроля успеваемости регламентируется локальным нормативным актом, определяющим порядок осуществления текущего контроля успеваемости и промежуточной аттестации обучающихся.

*3.1. Процедура оценивания при проведении промежуточной аттестации обучающихся по дисциплине в форме экзамена и/или дифференцированного зачета (зачета с оценкой)*

Промежуточная аттестация по дисциплине в форме экзамена/дифференцированного зачёта (зачета с оценкой) не проводится.

*3.2. Процедура оценивания при проведении промежуточной аттестации обучающихся по дисциплине в форме зачета*

Промежуточная аттестация по дисциплине в форме зачёта проводится во 2 семестре. Для оценивания знаний и навыков используются критерии и шкала, указанные п.1.2.

Ниже приведены правила оценивания формирования компетенций по показателю оценивания «Знания».

Критерий оценивания	Уровень освоения и оценка	
	Не зачтено	Зачтено
Знание терминов и определений, понятий	Не знает терминов и определений	Знает термины и определения

Знание основных закономерностей и соотношений, принципов	Не знает основные закономерности и соотношения, принципы построения знаний	Знает основные закономерности и соотношения, принципы построения знаний
Объём освоенного материала, усвоение всех дидактических единиц (разделов)	Не знает значительной части материала дисциплины	Знает материал дисциплины
Полнота ответов на проверочные вопросы	Не даёт ответы на большинство вопросов	Даёт ответы на большинство вопросов
Правильность ответов на вопросы	Допускает грубые ошибки при изложении ответа на вопрос	Не допускает ошибок при изложении ответа на вопрос
Чёткость изложения и интерпретации знаний	Излагает знания без логической последовательности	Излагает знания в логической последовательности
	Не иллюстрирует изложение поясняющими схемами, рисунками и примерами	Иллюстрирует изложение поясняющими схемами, рисунками и примерами
	Неверно излагает и интерпретирует знания	Верно излагает и интерпретирует знания

Ниже приведены правила оценивания формирования компетенций по показателю оценивания «Навыки начального уровня».

Критерий оценивания	Уровень освоения и оценка	
	Не зачтено	Зачтено
Навыки выбора методик выполнения заданий	Не может выбрать методику выполнения заданий	Может выбрать методику выполнения заданий
Навыки выполнения заданий различной сложности	Не имеет навыков выполнения учебных заданий	Имеет навыки выполнения учебных заданий
Навыки самопроверки. Качество сформированных навыков	Допускает грубые ошибки при выполнении заданий, нарушающие логику решения задач	Не допускает ошибки при выполнении заданий
Навыки анализа результатов выполнения заданий, решения задач	Делает некорректные выводы	Делает корректные выводы
Навыки представления результатов решения задач	Не может проиллюстрировать решение задачи поясняющими схемами, рисунками	Иллюстрирует решение задачи поясняющими схемами, рисунками

*3.3. Процедура оценивания при проведении промежуточной аттестации обучающихся по дисциплине в форме защиты курсовой работы (курсового проекта)*

Промежуточная аттестация по дисциплине в форме защиты курсовой работы/курсового проекта не проводится.

## Приложение 2 к рабочей программе

Шифр	Наименование дисциплины
Б1.В.11	Основы архитектурных и конструктивных решений зданий и сооружений

Код направления подготовки / специальности	38.03.02
Направление подготовки / специальность	Менеджмент
Наименование ОПОП (направленность / профиль)	Менеджмент в инвестиционно-строительной сфере
Год начала реализации ОПОП	2023
Уровень образования	бакалавриат
Форма обучения	очная
Год разработки/обновления	2023

**Перечень учебных изданий и учебно-методических материалов**

Печатные учебные издания в НТБ НИУ МГСУ:

№ п/п	Автор, название, место издания, издательство, год издания, количество страниц	Количество экземпляров в библиотеке НИУ МГСУ
1.	Основы архитектуры и строительных конструкций : учебник для студентов вузов, обучающихся по инженерно-техническим направлениям и специальностям / под общ. ред. А. К. Соловьева ; [К. О. Ларионова [и др.]. - Москва : Юрайт, 2015. - 458 с. : ил., табл. + [16] л. цв. ил. - (Бакалавр. Базовый курс). - Библиогр. в конце разд. - ISBN 978-5-9916-3183-9	190
2.	Основы архитектуры и строительных конструкций : учебник для академического бакалавриата / под общ. ред. А. К. Соловьева ; [К. О. Ларионова [и др.] ; Моск. гос. строит. ун-т - Национальный исследовательский ун-т. - Москва : Юрайт, 2014. - 458 с. : ил., табл. + [16] л. цв. ил. - (Бакалавр. Академический курс). - Библиогр. в конце разд. - ISBN 978-5-9916-4035-0	31
3	Архитектура зданий [Текст] : учебник для студентов высших учебных заведений, обучающихся по программе бакалавриата по направлению "Строительство" (профиль "Промышленное и городское строительство) / А. К. Соловьев, В. М. Туснина. - Москва: Академия, 2014. - 332 с. — ISBN 978-5-4468-0571-6	50
4	Архитектура многоэтажных жилых зданий [Текст]: учебник / А. А. Плотников; Нац. исслед. Моск. гос. строит. ун-т. - Москва: МИСИ-МГСУ, 2019. - 310 с. — ISBN 978-5-7264-1958-9	30

Электронные учебные издания в электронно-библиотечных системах (ЭБС):

№ п/п	Автор, название, место издания, год издания, количество страниц	Ссылка на учебное издание в ЭБС
-------	---	---------------------------------

1	Основы архитектуры и строительных конструкций [Электронный ресурс] : учебник для академического бакалавриата / К. О. Ларионова [и др.] ; под общ. ред. А. К. Соловьева. - Электрон. текстовые дан. - Москва: Юрайт, 2020. — ISBN 978-5-534-05790-4	<a href="https://urait.ru/bcode/449840">https://urait.ru/bcode/449840</a>
2	Плешивцев, А. А. Основы архитектуры и строительные конструкции [Электронный ресурс] : учебное пособие / А. А. Плешивцев ; Московский государственный строительный университет. - Учеб. электрон. изд. - Электрон. текстовые дан. - Москва : МГСУ, 2015. — ISBN 978-5-7264-1029-6	<a href="http://lib-04.gic.mgsu.ru/lib/2015/32.pdf">http://lib-04.gic.mgsu.ru/lib/2015/32.pdf</a>
3	Стецкий, С. В. Основы архитектуры и строительных конструкций : [Электронный ресурс] : краткий курс лекций / С. В. Стецкий, К. О. Ларионова, Е. В. Никонова ; Моск. гос. строит. ун-т. - Учеб. электрон. изд. - Москва : МГСУ, 2014. - 1 эл. опт. диск (CD-ROM) : цв. - ISBN 978-5-7264-0965-8	<a href="http://lib-04.gic.mgsu.ru/lib/%D0%94%D0%B8%D1%81%D0%BA%D0%B8-2015-1/33.pdf">http://lib-04.gic.mgsu.ru/lib/%D0%94%D0%B8%D1%81%D0%BA%D0%B8-2015-1/33.pdf</a>
4	Плотников, А. А. Архитектура многоэтажных жилых зданий: [Электронный ресурс] : учебник / А. А. Плотников ; Нац. исслед. Моск. гос. строит. ун-т. - Москва : МИСИ-МГСУ, 2019. - on-line. - (МИСИ-МГСУ). - ISBN 978-5-7264-1958-9	<a href="http://lib-04.gic.mgsu.ru/lib/2019/193.pdf">http://lib-04.gic.mgsu.ru/lib/2019/193.pdf</a>
5	Проектирование малоэтажного жилого здания из мелкогабаритных элементов [Электронный ресурс] : учебно-методическое пособие / [П.В. Стратий и др.] ; М-во науки и высшего образования Рос. Федерации, Нац. исследоват. Моск. гос. строит. ун-т. — Учебное электронное издание. - Электрон. текстовые дан. — Москва : Издательство МИСИ – МГСУ, 2019. — ISBN 978-5-7264-1966-4 (сетевое) ISBN 978-5-7264-1965-7 (локальное)	<a href="http://lib-04.gic.mgsu.ru/lib/2019/139.pdf">http://lib-04.gic.mgsu.ru/lib/2019/139.pdf</a>

Перечень учебно-методических материалов в НТБ НИУ МГСУ

№ п/п	Автор, название, место издания, издательство, год издания, количество страниц
1	Основы архитектуры и строительных конструкций : [Электронный ресурс] : методические указания к курсовой работе для обучающихся по направлению подготовки 08.03.01 Строительство / Моск. гос. строит. ун-т ; сост.: А. Н. Белкин, М. А. Жеребина. - Учебное электронное издание. - Москва : МГСУ, 2017. - 1 эл. опт. диск (CD-ROM) : цв. - URL: <a href="http://lib-04.gic.mgsu.ru/lib/Method2017/66.pdf">http://lib-04.gic.mgsu.ru/lib/Method2017/66.pdf</a> . - ISBN 978-5-7264-1597-0

## Приложение 3 к рабочей программе

Шифр	Наименование дисциплины
Б1.В.11	Основы архитектурных и конструктивных решений зданий и сооружений

Код направления подготовки / специальности	38.03.02
Направление подготовки / специальность	Менеджмент
Наименование ОПОП (направленность / профиль)	Менеджмент в инвестиционно-строительной сфере
Год начала реализации ОПОП	2023
Уровень образования	бакалавриат
Форма обучения	очная
Год разработки/обновления	2023

**Перечень профессиональных баз данных и информационных справочных систем**

Наименование	Электронный адрес ресурса
«Российское образование» - федеральный портал	<a href="http://www.edu.ru/index.php">http://www.edu.ru/index.php</a>
Научная электронная библиотека	<a href="http://elibrary.ru/defaultx.asp?">http://elibrary.ru/defaultx.asp?</a>
Электронная библиотечная система IPRbooks	<a href="http://www.iprbookshop.ru/">http://www.iprbookshop.ru/</a>
Федеральная университетская компьютерная сеть России	<a href="http://www.runnet.ru/">http://www.runnet.ru/</a>
Информационная система "Единое окно доступа к образовательным ресурсам"	<a href="http://window.edu.ru/">http://window.edu.ru/</a>
Научно-технический журнал по строительству и архитектуре «Вестник МГСУ»	<a href="http://www.vestnikmgsu.ru/">http://www.vestnikmgsu.ru/</a>
Научно-техническая библиотека НИУ МГСУ	<a href="http://www.mgsu.ru/resources/Biblioteka/">http://www.mgsu.ru/resources/Biblioteka/</a>

## Приложение 4 к рабочей программе

Шифр	Наименование дисциплины
Б1.В.11	Основы архитектурных и конструктивных решений зданий и сооружений

Код направления подготовки / специальности	38.03.02
Направление подготовки / специальность	Менеджмент
Наименование ОПОП (направленность / профиль)	Менеджмент в инвестиционно-строительной сфере
Год начала реализации ОПОП	2023
Уровень образования	бакалавриат
Форма обучения	очная
Год разработки/обновления	2023

## Материально-техническое и программное обеспечение дисциплины

Наименование специальных помещений и помещений для самостоятельной работы	Оснащенность специальных помещений и помещений для самостоятельной работы	Перечень лицензионного программного обеспечения. Реквизиты подтверждающего документа
Учебные аудитории для проведения учебных занятий, текущего контроля и промежуточной аттестации	Рабочее место преподавателя, рабочие места обучающихся	
Помещение для самостоятельной работы обучающихся  <b>Ауд. 41 НТБ</b> на 80 посадочных мест (рабочее место библиотекаря, рабочие места обучающихся)	ИБП GE VH Series VH 700 Источник бесперебойного питания РИП-12 (2 шт.) Компьютер/ТИП №5 (2 шт.) Компьютер Тип № 1 (6 шт.) Контрольно-пусковой блок С2000-КПБ (26 шт.) Монитор / Samsung 21,5" S22C200B (80 шт.) Плоттер / HP DJ T770 Прибор приемно-контрольный С2000-АСПТ (2 шт.) Принтер / HP LaserJet P2015 DN Принтер /Тип № 4 н/т	Adobe Acrobat Reader DC (ПО предоставляется бесплатно на условиях OpLic) Adobe Flash Player (ПО предоставляется бесплатно на условиях OpLic) АРМ Civil Engineering (Договор № 109/9.13_АО НИУ от 09.12.13 (НИУ-13)) ArcGIS Desktop (Договор передачи с ЕСРП СНГ 31 лицензии от 27.01.2016) ArhсiCAD [22] (Б\Д; Веб-кабинет или подписка; OpenLicense) AutoCAD [2018] (Б\Д; Веб-кабинет или подписка; OpenLicense) AutoCAD [2020] (Б\Д; Веб-кабинет или подписка; OpenLicense) Autodesk Revit [2018] (Б\Д; Веб-



	<p>Принтер HP LJ Pro 400 M401dn</p> <p>Системный блок / Kraftway Credo тип 4 (79 шт.)</p> <p>Электронное табло 2000*950</p>	<p>кабинет или подписка; OpenLicense)</p> <p>Autodesk Revit [2020] (Б\Д; Веб-кабинет или подписка; OpenLicense)</p> <p>CorelDRAW [GSX5;55] (Договор № 292/10.11- АО НИУ от 28.11.2011 (НИУ-11))</p> <p>eLearnBrowser [1.3] (Договор ГМЛ-Л-16/03-846 от 30.03.2016)</p> <p>Google Chrome (ПО предоставляется бесплатно на условиях OpLic)</p> <p>Lazarus (ПО предоставляется бесплатно на условиях OpLic)</p> <p>Mathcad [Edu.Prime;3;30] (Договор №109/9.13_АО НИУ от 09.12.13 (НИУ-13))</p> <p>Mathworks Matlab [R2008a;100] (Договор 089/08-ОК(ИОП) от 24.10.2008)</p> <p>Mozilla Firefox (ПО предоставляется бесплатно на условиях OpLic)</p> <p>MS Access [2013;Im] (OpenLicense; Подписка Azure Dev Tools; Б\Д; Веб-кабинет)</p> <p>MS ProjectPro [2013;ImX] (OpenLicense; Подписка Azure Dev Tools; Б\Д; Веб-кабинет)</p> <p>MS VisioPro [2013;ADT] (OpenLicense; Подписка Azure Dev Tools; Б\Д; Веб-кабинет)</p> <p>MS Visual FoxPro [ADT] (OpenLicense; Подписка Azure Dev Tools; Б\Д; Веб-кабинет)</p> <p>nanoCAD СПДС Стройплощадка (Договор бесплатной передачи / партнерство)</p> <p>PascalABC [3.2.0.1311] (ПО предоставляется бесплатно на условиях OpLic)</p> <p>Visual Studio Ent [2015;Imx] (OpenLicense; Подписка Azure Dev Tools; Б\Д; Веб-кабинет)</p> <p>Visual Studio Expr [2008;ImX] (OpenLicense; Подписка Azure Dev Tools; Б\Д; Веб-кабинет)</p> <p>WinPro 7 [ADT] (OpenLicense; Подписка Azure Dev Tools; Б\Д; Веб-кабинет)</p> <p>Компас-3D V14 АЕС (Договор №109/9.13_АО НИУ от 09.12.13 (НИУ-13))</p>
--	---	--

		ПК ЛИРА-САПР [2013] (Договор №109/9.13_АО НИУ от 09.12.13 (НИУ-13))
<p>Помещение для самостоятельной работы обучающихся</p> <p><b>Ауд. 59 НТБ</b> на 5 посадочных мест, оборудованных компьютерами (рабочее место библиотекаря, рабочие места обучающихся, рабочее место для лиц с ограниченными возможностями здоровья) Читальный зал на 52 посадочных места</p>	<p>Компьютер / ТИП №5 (4 шт.) Монитор Acer 17" AL1717 (4 шт.) Монитор Samsung 24" S24C450B Системный блок Kraftway Credo KC36 2007 (4 шт.) Системный блок Kraftway Credo KC43 с KSS тип3 Принтер/HP LaserJet P2015 DN Аудиторный стол для инвалидов-колясочников Видеоувеличитель /Optelec ClearNote Джойстик компьютерный беспроводной Клавиатура Clevy с большими кнопками и накладкой (беспроводная) Кнопка компьютерная выносная малая Кнопка компьютерная выносная малая (2 шт.)</p>	<p>Google Chrome (ПО предоставляется бесплатно на условиях OpLic (не требуется)) Adobe Acrobat Reader DC (ПО предоставляется бесплатно на условиях OpLic (не требуется)) eLearnBrowser [1.3] (Договор ГМЛ-Л-16/03-846 от 30.03.2016) Mozilla Firefox (ПО предоставляется бесплатно на условиях OpLic (лицензия не требуется)) MS OfficeStd [2010; 300] (Договор № 162/10 - АО НИУ от 18.11.2010 (НИУ-10)) Adobe Acrobat Reader [11] (ПО предоставляется бесплатно на условиях OpLic (лицензия не требуется)) K-Lite Codec Pack (ПО предоставляется бесплатно на условиях OpLic (лицензия не требуется))</p>
<p>Помещение для самостоятельной работы обучающихся</p> <p><b>Ауд. 84 НТБ</b> На 5 посадочных мест, оборудованных компьютерами (рабочее место библиотекаря, рабочие места обучающихся) Читальный зал на 52 посадочных места</p>	<p>Монитор Acer 17" AL1717 (5 шт.) Системный блок Kraftway KW17 2010 (5 шт.)</p>	<p>AutoCAD [2020] (Б\Д; Веб-кабинет или подписка; OpenLicense) Eurosoft STARK [201W;20] (Договор № 089/08-ОК(ИОП) от 24.10.2008) MS OfficeStd [2010; 300] (Договор № 162/10 - АО НИУ от 18.11.2010 (НИУ-10)) nanoCAD СПДС Конструкции (Договор бесплатной передачи / партнерство) WinPro 7 [ADT] (OpenLicense; Подписка Azure Dev Tools; Б\Д; Веб-кабинет) ПК ЛИРА-САПР [2013R5] (ПО предоставляется бесплатно на условиях OpLic (лицензия не требуется))</p>

Федеральное государственное бюджетное образовательное учреждение высшего образования  
«НАЦИОНАЛЬНЫЙ ИССЛЕДОВАТЕЛЬСКИЙ МОСКОВСКИЙ ГОСУДАРСТВЕННЫЙ  
СТРОИТЕЛЬНЫЙ УНИВЕРСИТЕТ»

**РАБОЧАЯ ПРОГРАММА**

Шифр	Наименование дисциплины
Б1.В.12	Основы технологий строительного производства

Код направления подготовки / специальности	38.03.02
Направление подготовки / специальность	Менеджмент
Наименование ОПОП (направленность / профиль)	Менеджмент в инвестиционно-строительной сфере
Год начала реализации ОПОП	2023
Уровень образования	Бакалавриат
Форма обучения	Очная
Год разработки/обновления	2023

Разработчики:

должность	ученая степень, ученое звание	ФИО
Доцент	к.э.н.	Дорошин И.Н.

Рабочая программа дисциплины разработана и одобрена кафедрой (структурным подразделением) «Технологии и организация строительного производства».

Рабочая программа утверждена методической комиссией по УГСН, протокол № 10 от «16» июня 2023 г.

## 1. Цель освоения дисциплины

Целью освоения дисциплины «Основы технологий строительного производства» является формирование компетенций обучающегося в области производственного менеджмента, позволяющих принимать эффективные управленческие решения с учетом знания теоретических положений и практических рекомендаций по технологии производственных процессов.

Программа составлена в соответствии с требованиями Федерального государственного образовательного стандарта высшего образования по направлению подготовки 38.03.02 Менеджмент.

Дисциплина относится к части, формируемой участниками образовательных отношений, Блока 1 «Дисциплины (модули)» основной профессиональной образовательной программы «Менеджмент в инвестиционно-строительной сфере». Дисциплина является обязательной для изучения.

## 2. Перечень планируемых результатов обучения по дисциплине, соотнесенных с планируемыми результатами освоения образовательной программы

Код и наименование компетенции (результат освоения)	Код и наименование индикатора достижения компетенции
ПК-1 Способность обобщать информацию о технике, технологиях и организации строительства с целью принятия эффективных управленческих решений в функциональных областях менеджмента предприятий инвестиционно-строительной сферы	ПК1.1. Выбор нормативно-правовых актов, регулирующих деятельность в инвестиционно-строительной сфере
	ПК1.3. Определение области использования информации о взаимодействии основных, вспомогательных и обеспечивающих процессов строительного производства во времени и пространстве, о составе, потребности и возможностях рационального соединения в производстве необходимых ресурсов
	ПК1.7. Выбор организационно-технологических решений для возведения строительных объектов и планирование эффективного развития событий на строительной площадке с учетом нормативных требований к трудовым и материально-техническим ресурсам
	ПК1.10. Определение потребности производства строительно-монтажных работ в материально-технических, трудовых и финансовых ресурсах
	ПК1.11. Подготовка данных о потребности в материально-технических ресурсах и определение порядка согласования планов закупок материально-технических ресурсов
	ПК1.14. Выбор методов расчета показателей эффективности производства строительно-монтажных работ
ПК-3 Способность организовывать процессы стратегического, тактического и оперативного управления	ПК3.1. Идентификация профессиональных задач по организации стратегического, тактического и оперативного управления
	ПК3.3. Выбор методов и способов выполнения профессиональных задач по обеспечению качества организации стратегического, тактического и оперативного управления
	ПК3.4. Регламентация процессов подразделений предприятий инвестиционно-строительной сферы
УК-2. Способен определять круг задач в рамках поставленной цели и выбирать оптимальные способы их решения, исходя из действующих	УК-2.1 Идентификация задач профессиональной деятельности
	УК-2.2 Определение потребности в ресурсах для решения задач профессиональной деятельности

Код и наименование компетенции (результат освоения)	Код и наименование индикатора достижения компетенции
правовых норм, имеющих ресурсов и ограничений	УК-2.3 Выбор правовых и нормативно-технических документов для решения задач профессиональной деятельности
	УК-2.4 Выбор способа и алгоритма решения задач профессиональной деятельности с учётом наличия ограничений и ресурсов

Код и наименование индикатора достижения компетенции	Наименование показателя оценивания (результата обучения по дисциплине)
ПК1.1. Выбор нормативно-правовых актов, регулирующих деятельность в инвестиционно-строительной сфере	<b>Знает</b> нормативно-технические документы, регулирующие деятельность в инвестиционно-строительной сфере <b>Имеет навыки (начального уровня)</b> определения исходной информации и использования нормативно-технических документов, регулирующих деятельность в инвестиционно-строительной сфере
ПК1.3. Определение области использования информации о взаимодействии основных, вспомогательных и обеспечивающих процессов строительного производства во времени и пространстве, о составе, потребности и возможностях рационального соединения в производстве необходимых ресурсов	<b>Знает</b> правила определения области использования информации о взаимодействии основных, вспомогательных и обеспечивающих процессов строительного производства во времени и пространстве, о составе, потребности и возможностях рационального сочетания ресурсов <b>Имеет навыки (начального уровня)</b> определения области использования информации о взаимодействии основных, вспомогательных и обеспечивающих процессов строительного производства во времени и пространстве, о составе, потребности и возможностях рационального сочетания ресурсов
ПК1.7. Выбор организационно-технологических решений для возведения строительных объектов и планирование эффективного развития событий на строительной площадке с учетом нормативных требований к трудовым и материально-техническим ресурсам	<b>Знает</b> организационно-технологические решения для возведения строительных объектов и методы планирования эффективного развития событий на строительной площадке с учетом нормативных требований к трудовым и материально-техническим ресурсам <b>Имеет навыки (начального уровня)</b> выбора организационно-технологических решений для возведения строительных объектов и планирования эффективного развития событий на строительной площадке с учетом нормативных требований к трудовым и материально-техническим ресурсам
ПК1.10. Определение потребности производства строительного монтажа работ в материально-технических, трудовых и финансовых ресурсах	<b>Знает</b> способы определения потребности производства строительного монтажа работ в материально-технических, трудовых и финансовых ресурсах <b>Имеет навыки (начального уровня)</b> определения потребности производства строительного монтажа работ в материально-технических, трудовых и финансовых ресурсах
ПК1.11. Подготовка данных о потребности в материально-технических ресурсах и определение порядка согласования планов закупок материально-технических ресурсов	<b>Знает</b> способы подготовки данных о потребности в материально-технических ресурсах и порядок согласования планов закупок материально-технических ресурсов <b>Имеет навыки (начального уровня)</b> подготовки данных о потребности в материально-технических ресурсах и согласования планов закупок материально-технических ресурсов
ПК1.14. Выбор методов расчета показателей эффективности производства	<b>Знает</b> методы расчета показателей эффективности производства

Код и наименование индикатора достижения компетенции	Наименование показателя оценивания (результата обучения по дисциплине)
водства строительно-монтажных работ	<b>Имеет навыки (начального уровня)</b> определения показателей эффективности производства строительно-монтажных работ
ПК3.1. Идентификация профессиональных задач по организации стратегического, тактического и оперативного управления	<b>Знает</b> профессиональные задачи по выбору технологии строительного производства <b>Имеет навыки (начального уровня)</b> решения профессиональных задач по выбору технологии строительного производства
ПК3.3. Выбор методов и способов выполнения профессиональных задач по обеспечению качества организации стратегического, тактического и оперативного управления	<b>Знает</b> основные методы и способы выполнения профессиональных задач по обеспечению качества строительных работ <b>Имеет навыки (начального уровня)</b> решения профессиональных задач по обеспечению качества строительных работ
ПК3.4. Регламентация процессов подразделений предприятий инвестиционно-строительной сферы	<b>Знает</b> основные технологические процессы подразделений строительных предприятий <b>Имеет навыки (начального уровня)</b> управления основными технологическими процессами подразделений строительных предприятий
УК-2.1 Идентификация задач профессиональной деятельности	<b>Знает</b> профильные задачи профессиональной деятельности <b>Имеет навыки (начального уровня)</b> идентификации профильных задач профессиональной деятельности
УК-2.2 Определение потребности в ресурсах для решения задач профессиональной деятельности	<b>Знает</b> методы определения потребности в ресурсах для решения задач организации и управления строительством <b>Имеет навыки (начального уровня)</b> определения потребности в ресурсах для решения задач организации и управления строительством
УК-2.3 Выбор правовых и нормативно-технических документов для решения задач профессиональной деятельности	<b>Знает</b> основные правовые и нормативно-технические документы, применяемые для организации и управления строительством <b>Имеет навыки (начального уровня)</b> использования правовых и нормативно-технических документов, применяемых для организации и управления строительством
УК-2.4 Выбор способа и алгоритма решения задач профессиональной деятельности с учётом наличия ограничений и ресурсов	<b>Знает</b> основные способы решения задач организации строительства с учётом наличия ограничений и ресурсов <b>Имеет навыки (начального уровня)</b> решения задач организации строительства с учётом наличия ограничений и ресурсов

Информация о формировании и контроле результатов обучения представлена в Фонде оценочных средств (Приложение 1).

### 3. Трудоёмкость дисциплины и видов учебных занятий по дисциплине

Общая трудоёмкость дисциплины составляет 4 зачётных единицы ( 144 академических часа).

*(1 зачетная единица соответствует 36 академическим часам)*

Видами учебных занятий и работы обучающегося по дисциплине могут являться.

Обозначение	Виды учебных занятий и работы обучающегося
Л	Лекции
ЛР	Лабораторные работы
ПЗ	Практические занятия
КоП	Компьютерный практикум
КРП	Групповые и индивидуальные консультации по курсовым работам (курсовым проектам)
СР	Самостоятельная работа обучающегося в период теоретического обучения
Контроль	Самостоятельная работа обучающегося и контактная работа обучающегося с преподавателем в период промежуточной аттестации

*Структура дисциплины:*

Форма обучения – очная.

№	Наименование раздела дисциплины	Семестр	Количество часов по видам учебных занятий и работы обучающегося							Формы промежуточной аттестации, текущего контроля успеваемости*
			Л	ЛР	ПЗ	КоП	КРП	СР	Контроль	
1	Технологии производства земляных работ, устройства фундаментов, несущих и ограждающих конструкций	4	16		16				62	18 <i>Контрольная работа, р. 1,2, Домашнее задание №1 р. 1,2 Домашнее задание №2 р. 1,2</i>
2	Отделочные работы, технологии реконструкции зданий и сооружений	4	16		16					
	Итого:	4	32		32				62	18 <i>Дифференцированный зачет (зачет с оценкой)</i>

\* - реферат, контрольная работа, расчетно-графическая работа, домашнее задание

#### 4. Содержание дисциплины, структурированное по видам учебных занятий и разделам

При проведении аудиторных учебных занятий предусмотрено проведение текущего контроля успеваемости:

- В рамках практических занятий предусмотрено выполнение обучающимися контрольной работы.

##### 4.1 Лекции

Форма обучения - очная

№	Наименование раздела дисциплины	Тема и содержание лекций
1	Технологии производства земляных работ, устройства фундаментов, несущих и ограждающих кон-	Тема 1. Основные понятия и положения. Основы технологического проектирования. Основные понятия и положения. Основные направления технического прогресса в строительстве. Участники строитель-

	<p>струкций</p>	<p>ства. Структура строительных работ. Трудовые и материальные ресурсы строительных технологий. Методы производства строительного-монтажных работ. Циклы возведения здания и соответствующие им виды строительных работ. Законодательные и нормативные документы в строительстве. Технологическое проектирование. Технологическая карта, ее состав, последовательность разработки, исходные данные. Типовые технологические карты. Карты трудовых процессов. Контроль качества строительной продукции. Требования к безопасности и охрана труда в строительстве.</p> <p>Тема 2. Технологии производства земляных работ и устройства фундаментов</p> <p>Инженерная подготовка строительной площадки. Работы подготовительного периода: удаление деревьев и кустарников, снос строений, планировка участка строительства, отвод поверхностных вод, водоотлив и водопонижение.</p> <p>Процессы переработки грунта. Виды земляных сооружений. Грунты. Строительные свойства грунтов. Устройство откосов земляных сооружений. Временное крепление стенок выемок.</p> <p>Способы искусственного закрепления грунтов.</p> <p>Подготовительные процессы при производстве земляных работ. Разработка грунта землеройными машинами циклического и непрерывного действия. Разработка и перемещение грунта землеройно-транспортными машинами. Укладка и уплотнение грунтовых масс. Контроль качества уплотнения грунта.</p> <p>Фундаменты мелкого заложения. Классификация. Технологии возведения.</p> <p>Устройство свайных фундаментов. Конструкции забивных свай и шпунта. Технологии устройства набивных и буронабивных свай. Технологии устройства ростверков.</p> <p>Тема 3. Технологии устройства несущих и ограждающих строительных конструкций</p> <p>Технологические процессы каменной кладки. Назначение, область применения и виды кладки. Материалы для каменной кладки. Правила разрезки каменной кладки. Системы перевязки и типы кладки. Кладка с облицовкой. Облегченная и слоистая кладка. Инструменты и приспособления; леса и подмости для выполнения каменной кладки. Способы кладки кирпича. Кладка из керамических, бетонных и природных камней правильной формы и поризованных керамических блоков. Бутовая и бутобетонная кладка. Контроль качества каменной кладки.</p> <p>Бетон и железобетон в современном строительстве. Состав комплексного процесса устройства монолитных бетонных и железобетонных конструкций. Современные опалубочные системы.</p> <p>Армирование конструкций.</p> <p>Бетонирование конструкций.</p> <p>Распалубивание конструкций.</p> <p>Технология возведения монолитных конструкций в разборно-переставной, блочной, подъёмно-переставной, объёмно-переставной, скользящей, катучей, несъёмной опалубках.</p> <p>Состав и структура монтажного процесса. Классификации методов монтажа. Монтажная технологичность. Грузоподъемные и монтажные машины и механизмы. Подготовка элементов и конструкций к монтажу.</p>
2	<p>Отделочные работы, технологии реконструкции</p>	<p>Тема 4. Устройство защитных покрытий</p> <p>Назначение и сущность защитных покрытий. Классификация защит-</p>



	зданий и сооружений	<p>ных покрытий.</p> <p>Технология устройства гидроизоляционных покрытий. Назначение и виды гидроизоляции. Области их применения. Виды и способы гидроизоляции наружных поверхностей подземной части. Виды теплоизоляции и используемые материалы. Технология устройства теплоизоляционных покрытий. Выполнение работ по устройству противокоррозионных покрытий.</p> <p>Контроль качества. Техника безопасности при выполнении процессов.</p> <p>Тема 5. Отделочные работы</p> <p>Назначение и виды отделочных покрытий. Структура и последовательность выполнения процессов устройства отделочных покрытий.</p> <p>Облицовка поверхностей: область применения, материалы, технология и последовательность выполнения процессов. Инструменты и оснастка.</p> <p>Окраска поверхностей малярными составами. Виды малярных составов и области их применения. Подготовка поверхностей под окраску. Технология окраски поверхностей. Технология оклеивания поверхностей обоями, синтетическими пленками.</p>
--	---------------------	--

#### 4.2 Лабораторные работы

Не предусмотрено учебным планом.

#### 4.3 Практические занятия

Форма обучения - очная

№	Наименование раздела дисциплины	Тема и содержание занятия
1	Технологии производства земляных работ, устройства фундаментов, несущих и ограждающих конструкций	<p>Тема 1. Основные понятия и положения. Основы технологического проектирования</p> <p>Определение значений норм времени и норм выработки и зависимости между ними. Составление калькуляции трудовых затрат.</p> <p>Тема 2. Технологии производства земляных работ и устройства фундаментов</p> <p>Проектирование работ по устройству земляных сооружений. Подбор комплекта машин для производства земляных работ.</p> <p>Тема 3. Технологии устройства несущих и ограждающих строительных конструкций</p> <p>Подбор комплектов машин и механизмов. Проектирование технологии производства работ при монтаже одноэтажных и многоэтажных зданий. Кладка ограждающих конструкций из кирпича и камня. Организация труда каменщика.</p>
2	Отделочные работы, технологии реконструкции зданий и сооружений	<p>Тема 4. Устройство защитных покрытий</p> <p>Определение объёмов работ, подбор средств механизации для производства работ по устройству рулонных и мастичных кровель. Разработка графиков производства работ.</p> <p>Тема 5. Отделочные работы</p> <p>Определение объёмов и нормативной трудоёмкости отделочных работ. Разработка графика производства работ с учётом технологических особенностей отделочных работ.</p> <p>Тема 6. Технологии реконструкции зданий и сооружений</p> <p>Определение состава работ по усилению и реконструкции фундаментов. Подбор комплекта оборудования. Определение технико-экономических показателей.</p>

#### 4.4 Компьютерные практикумы

Не предусмотрено учебным планом.

#### 4.5 Групповые и индивидуальные консультации по курсовым работам (курсовым проектам)

Не предусмотрено учебным планом.

#### 4.6 Самостоятельная работа обучающегося в период теоретического обучения

Самостоятельная работа обучающегося в период теоретического обучения включает в себя:

- самостоятельную подготовку к учебным занятиям, включая подготовку к аудиторным формам текущего контроля успеваемости;
- выполнение домашних заданий;
- самостоятельную подготовку к промежуточной аттестации.

В таблице указаны темы для самостоятельного изучения обучающимся:

Форма обучения - очная

№	Наименование раздела дисциплины	Темы для самостоятельного изучения
1	Технологии производства земляных работ, устройства фундаментов, несущих и ограждающих конструкций	Тема 3. Технологии устройства несущих и ограждающих строительных конструкций Монтаж сборных железобетонных и бетонных конструкций. Общие указания по монтажу. Установка блоков фундаментов и стен подземной части зданий. Установка колонн и рам. Установка ригелей, балок, ферм, плит перекрытий и покрытий. Установка панелей стен. Установка вентиляционных блоков, объемных блоков шахт лифтов и санитарно-технических кабин. Сварка и антикоррозионное покрытие закладных и соединительных изделий. Замоноличивание стыков и швов. Водо-, воздухо- и теплоизоляция стыков наружных стен полносборных зданий. Виды кровельных покрытий. Технологии устройства плоской и скатной кровель.
2	Отделочные работы, технологии реконструкции зданий и сооружений	Тема 6. Технологии реконструкции зданий и сооружений Капитальный ремонт и реконструкция зданий. Основные понятия и определения. Классификационные признаки реконструкции. Особенности производства работ. Методы монтажа и демонтажа в стеснённых условиях. Производство работ по усилению строительных конструкций. Техническое обследование зданий и сооружений.

#### 4.7 Самостоятельная работа обучающегося и контактная работа обучающегося с преподавателем в период промежуточной аттестации

Работа обучающегося в период промежуточной аттестации включает в себя подготовку к формам промежуточной аттестации (к дифференцированному зачету (зачету с оценкой), а также саму промежуточную аттестацию.

## **5. Оценочные материалы по дисциплине**

Фонд оценочных средств по дисциплине приведён в Приложении 1 к рабочей программе дисциплины.

Оценочные средства для проведения промежуточной аттестации, а также текущего контроля по дисциплине хранятся на кафедре (структурном подразделении), ответственной за преподавание данной дисциплины.

### **6. Учебно-методическое и материально-техническое обеспечение дисциплины**

Основные принципы осуществления учебной работы обучающихся изложены в локальных нормативных актах, определяющих порядок организации контактной работы и порядок самостоятельной работы обучающихся. Организация учебной работы обучающихся на аудиторных учебных занятиях осуществляется в соответствии с п. 3.

#### *6.1 Перечень учебных изданий и учебно-методических материалов для освоения дисциплины*

Для освоения дисциплины обучающийся может использовать учебные издания и учебно-методические материалы, имеющиеся в научно-технической библиотеке НИУ МГСУ и/или размещённые в Электронных библиотечных системах.

Актуальный перечень учебных изданий и учебно-методических материалов представлен в Приложении 2 к рабочей программе дисциплины.

#### *6.2 Перечень профессиональных баз данных и информационных справочных систем*

При осуществлении образовательного процесса по дисциплине используются профессиональные базы данных и информационных справочных систем, перечень которых указан в Приложении 3 к рабочей программе дисциплины.

#### *6.3 Перечень материально-технического, программного обеспечения освоения дисциплины*

Учебные занятия по дисциплине проводятся в помещениях, оснащенных соответствующим оборудованием и программным обеспечением.

Перечень материально-технического и программного обеспечения дисциплины приведен в Приложении 4 к рабочей программе дисциплины.

Шифр	Наименование дисциплины
Б1.В.12	Основы технологий строительного производства

Код направления подготовки / специальности	38.03.02
Направление подготовки / специальность	Менеджмент
Наименование ОПОП (направленность / профиль)	Менеджмент в инвестиционно-строительной сфере
Год начала реализации ОПОП	2023
Уровень образования	Бакалавриат
Форма обучения	Очная
Год разработки/обновления	2023

### ФОНД ОЦЕНОЧНЫХ СРЕДСТВ

#### 1. Описание показателей и критериев оценивания компетенций, описание шкал оценивания

Оценивание формирования компетенций производится на основе показателей оценивания, указанных в п.2. рабочей программы и в п.1.1 ФОС.

Связь компетенций, индикаторов достижения компетенций и показателей оценивания приведена в п.2 рабочей программы.

##### 1.1. Описание формирования и контроля показателей оценивания

Оценивание уровня освоения обучающимся компетенций осуществляется с помощью форм промежуточной аттестации и текущего контроля. Формы промежуточной аттестации и текущего контроля успеваемости по дисциплине, с помощью которых производится оценивание, указаны в учебном плане и в п.3 рабочей программы.

В таблице приведена информация о формировании результатов обучения по дисциплине разделами дисциплины, а также о контроле показателей оценивания компетенций формами оценивания.

Наименование показателя оценивания (результата обучения по дисциплине)	Номера разделов дисциплины	Формы оценивания (формы промежуточной аттестации, текущего контроля успеваемости)
<b>Знает</b> нормативно-технические документы, регулирующие деятельность в инвестиционно-строительной сфере	1,2	Дифференцированный зачет (зачет с оценкой) Контрольная работа
<b>Имеет навыки (начального уровня)</b> определения исходной информации и использования нормативно-технических документов, регулирующих деятельность в инвестиционно-строительной сфере	1,2	Дифференцированный зачет (зачет с оценкой) Контрольная работа, Домашнее задание №1, Домашнее задание №2
<b>Знает</b> правила определения области использования информации о взаимодействии основных, вспомо-	1,2	Дифференцированный зачет (зачет с оценкой)

гательных и обеспечивающих процессов строительного производства во времени и пространстве, о составе, потребности и возможностях рационального сочетания ресурсов		
<b>Имеет навыки (начального уровня)</b> определения области использования информации о взаимодействии основных, вспомогательных и обеспечивающих процессов строительного производства во времени и пространстве, о составе, потребности и возможностях рационального сочетания ресурсов	1,2	Контрольная работа, Домашнее задание №1, Домашнее задание №2
<b>Знает</b> организационно-технологические решения для возведения строительных объектов и методы планирования эффективного развития событий на строительной площадке с учетом нормативных требований к трудовым и материально-техническим ресурсам	1,2	Дифференцированный зачет (зачет с оценкой)
<b>Имеет навыки (начального уровня)</b> выбора организационно-технологических решений для возведения строительных объектов и планирования эффективного развития событий на строительной площадке с учетом нормативных требований к трудовым и материально-техническим ресурсам	1,2	Контрольная работа, Домашнее задание №1, Домашнее задание №2
<b>Знает</b> способы определения потребности производства строительного-монтажных работ в материально-технических, трудовых и финансовых ресурсах	1,2	Дифференцированный зачет (зачет с оценкой)
<b>Имеет навыки (начального уровня)</b> определения потребности производства строительного-монтажных работ в материально-технических, трудовых и финансовых ресурсах	1,2	Контрольная работа, Домашнее задание №1, Домашнее задание №2
<b>Знает</b> способы подготовки данных о потребности в материально-технических ресурсах и порядок согласования планов закупок материально-технических ресурсов	1,2	Дифференцированный зачет (зачет с оценкой)
<b>Имеет навыки (начального уровня)</b> подготовки данных о потребности в материально-технических ресурсах и согласования планов закупок материально-технических ресурсов	1,2	Контрольная работа, Домашнее задание №1, Домашнее задание №2
<b>Знает</b> методы расчета показателей эффективности производства строительного-монтажных работ	1,2	Дифференцированный зачет (зачет с оценкой)
<b>Имеет навыки (начального уровня)</b> определения показателей эффективности производства строительного-монтажных работ	1,2	Контрольная работа, Домашнее задание №1, Домашнее задание №2
<b>Знает</b> профессиональные задачи по выбору технологии строительного производства	1,2	Дифференцированный зачет (зачет с оценкой)
<b>Имеет навыки (начального уровня)</b> решения профессиональных задач по выбору технологии строительного производства	1,2	Контрольная работа, Домашнее задание №1, Домашнее задание №2
<b>Знает</b> основные методы и способы выполнения профессиональных задач по обеспечению качества строительных работ	1,2	Дифференцированный зачет (зачет с оценкой)
<b>Имеет навыки (начального уровня)</b> решения	1,2	Контрольная работа

профессиональных задач по обеспечению качества строительных работ		
<b>Знает</b> основные технологические процессы подразделений строительных предприятий	1,2	Дифференцированный зачет (зачет с оценкой)
<b>Имеет навыки (начального уровня)</b> управления основными технологическими процессами подразделений строительных предприятий	1,2	Контрольная работа
<b>Знает</b> профильные задачи профессиональной деятельности	1,2	Дифференцированный зачет (зачет с оценкой)
<b>Имеет навыки (начального уровня)</b> идентификации профильных задач профессиональной деятельности	1,2	Дифференцированный зачет (зачет с оценкой)
<b>Знает</b> методы определения потребности в ресурсах для решения задач организации и управления строительством	1,2	Контрольная работа
<b>Имеет навыки (начального уровня)</b> определения потребности в ресурсах для решения задач организации и управления строительством	1,2	Контрольная работа, Домашнее задание №1, Домашнее задание №2
<b>Знает</b> основные правовые и нормативно-технические документы, применяемые для организации и управления строительством	1	Дифференцированный зачет (зачет с оценкой)
<b>Имеет навыки (начального уровня)</b> использования правовых и нормативно-технических документов, применяемых для организации и управления строительством	1	Дифференцированный зачет (зачет с оценкой) Контрольная работа, Домашнее задание №1, Домашнее задание №2
<b>Знает</b> основные способы решения задач организации строительства с учётом наличия ограничений и ресурсов	1,2	Контрольная работа
<b>Имеет навыки (начального уровня)</b> решения задач организации строительства с учётом наличия ограничений и ресурсов	1,2	Контрольная работа

### 1.2. Описание критериев оценивания компетенций и шкалы оценивания

При проведении промежуточной аттестации в форме дифференцированного зачета (зачета с оценкой) используется шкала оценивания: «2» (неудовлетворительно), «3» (удовлетворительно), «4» (хорошо), «5» (отлично).

Показателями оценивания являются знания и навыки обучающегося, полученные при изучении дисциплины.

Критериями оценивания достижения показателей являются:

Показатель оценивания	Критерий оценивания
Знания	Знание терминов и определений, понятий
	Знание основных закономерностей и соотношений, принципов
	Объём освоенного материала, усвоение всех дидактических единиц (разделов)
	Полнота ответов на проверочные вопросы
	Правильность ответов на вопросы
Навыки начального	Чёткость изложения и интерпретации знаний
	Навыки выбора методик выполнения заданий
	Навыки выполнения заданий различной сложности

уровня	Навыки самопроверки. Качество сформированных навыков
	Навыки анализа результатов выполнения заданий, решения задач
	Навыки представления результатов решения задач

## 2. Типовые контрольные задания для оценивания формирования компетенций

### 2.1. Промежуточная аттестация

2.1.1. Промежуточная аттестация в форме экзамена, дифференцированного зачета (зачета с оценкой), зачета

Форма(ы) промежуточной аттестации:

Дифференцированный зачет (зачет с оценкой) в 4 семестре (очная форма обучения).

Перечень типовых вопросов/заданий для проведения дифференцированного зачёта (зачёта с оценкой) в 4 семестре (очная форма обучения):

№	Наименование раздела дисциплины	Типовые вопросы/задания
1	Технологии производства земляных работ, устройства фундаментов, несущих и ограждающих конструкций	<ol style="list-style-type: none"> <li>1. Понятие строительного процесса.</li> <li>2. Классификация строительных процессов.</li> <li>3. Работы в строительстве.</li> <li>4. Технологическое проектирование строительных процессов. Состав и назначение технологической карты.</li> <li>5. Техническое и тарифное нормирование. Норма рабочего времени, норма времени работы машины. Производительность труда строительных рабочих. Качество строительных работ. Дефекты строительной продукции и причины их появления. Методы контроля качества строительных работ. Организация контроля.</li> <li>6. Профессии, специальности и квалификация строительных рабочих. Формирование звеньев и бригад.</li> <li>7. Природоохранные мероприятия.</li> <li>8. Охрана труда в строительстве. Требования и мероприятия по обеспечению ее выполнения.</li> <li>9. Инженерная подготовка строительной площадки. Расчистка территории. Создание геодезической разбивочной основы.</li> <li>10. Разработка грунта одноковшовыми экскаваторами с рабочим оборудованием «прямая» и «обратная» лопата, «драглайн» и «грейфер». Технологические схемы производства работ.</li> <li>11. Разработка грунта землеройными машинами непрерывного действия. Технологические схемы производства работ.</li> <li>12. Разработка грунта землеройно-транспортными машинами. Укладка и уплотнение грунта. Технологические схемы производства работ.</li> <li>13. Гидромеханизированная разработка грунта. Разработка грунта гидромониторами и землесосны-</li> </ol>

		<p>ми снарядами. Способы намыва грунта.</p> <p>14. Разработка грунта взрывом.</p> <p>15. Разработка грунта бурением.</p> <p>16. Разработка грунта бестраншейными методами. Способы прокола, продавливания и горизонтального бурения. Щитовая проходка.</p> <p>17. Разработка грунта в зимних условиях: предохранение грунта от промерзания, разработка мерзлого грунта с предварительным рыхлением и без него (блочным и механическими методами). Тепловое и химическое оттаивание мерзлого грунта.</p> <p>18. Основные строительные свойства грунтов. Виды и назначение земляных сооружений.</p> <p>19. Подготовительные и вспомогательные процессы. Водоотвод. Водоотлив. Методы понижения уровня грунтовых вод.</p> <p>20. Искусственное закрепление грунтов способами: цементации, битумизации, смолизации, силикатизации, термообработки.</p> <p>21. Временное крепление стенок выемок. Устойчивость земляных сооружений.</p> <p>22. Работы по устройству оснований. Использование поверхностных и глубинных методов уплотнения. Способы уплотнения оснований грунтовыми сваями, предварительным замачиванием, замачиванием с глубинными взрывами. Процессы и способы устройства грунтовых подушек.</p> <p>23. Требования к качеству разработки выемок, устройства насыпей и обратных засыпок.</p> <p>24. Устройство фундаментов мелкого заложения: ленточных, столбчатых, щелевых и плитных, в вытрамбованных котлованах. Назначение и процессы производства работ.</p> <p>25. Назначение свайного основания. Классификация свай. Способы и технология погружения в грунт готовых свай. Ударный, вибрационный и виброударный методы погружения. Погружение свай вдавливанием, завинчиванием. Методы ускорения процесса погружения в грунт готовых свай. Погружение свай в мерзлые грунты.</p> <p>26. Технология устройства буронабивных и набивных свай.</p> <p>27. Возведение фундаментов глубокого заложения методом опускания колодца из монолитного железобетона и сборных конструкций.</p> <p>28. Возведение сооружений глубокого заложения методом «стена в грунте» из монолитного железобетона, сборных элементов, секущихся буронабивных свай.</p> <p>29. Процессы приготовления бетонной смеси для монолитных бетонных и железобетонных конструкций. Основные требования, предъявляемые к бетон-</p>
--	--	---



		<p>ной смеси.</p> <p>30. Способы транспортирования и укладки бетонной смеси в опалубку для различных конструкций (фундаментов, колонн, стен, плит перекрытия и др.). Устройство рабочих швов.</p> <p>31. Способы уплотнения бетонной смеси и используемые технические средства. Виброуплотнение. Вакуумирование.</p> <p>32. Выдерживание свежесделанного бетона в опалубке. Распалубливание конструкции: условия и последовательность. Контроль качества бетона.</p> <p>33. Виды арматуры и арматурных изделий. Состав арматурных работ. Изготовление арматурных изделий в зоне производства работ. Укладка и закрепление арматуры и арматурных изделий в опалубке. Контроль качества.</p> <p>34. Армирование монолитных железобетонных конструкции напрягаемой арматурой. Способ натяжения.</p> <p>35. Назначение и классификация опалубок. Использование разборно-переставной, объемно-переставной скользящей, пневматической и несъемной опалубок. Контроль качества.</p> <p>36. Специальные методы бетонирования: торкретирование, раздельное и бетонирование под водой.</p> <p>37. Особенности приготовления, транспортирования и укладки бетонной смеси при отрицательной температуре. Методы выдерживания бетона в зимних условиях: «термоса», электро- и контактный прогрев, использование противоморозных добавок.</p> <p>38. Производство бетонных работ в условиях сухого жаркого климата.</p> <p>39. Состав и структура комплексного процесса монтажа. Правила приемки сборных элементов на строительной площадке.</p> <p>40. Способы установки конструкций в проектное положение. Монтажная технологичность.</p> <p>41. Способы и средства транспортирования сборных конструкций. Складирование на строительной площадке, в т.ч. в зоне монтажа.</p> <p>42. Подготовка элементов и конструкций к монтажу. Укрупнительная сборка, обустройство и усиление.</p> <p>43. Грузоподъемные механизмы. Назначение, виды и область применения каждого. Порядок строповки конструкций. Назначение и виды грузозахватных устройств.</p> <p>44. Особенности установки и выверки конструкций при «свободном», «принудительном» и «безвыверочном» монтаже. Инструменты и приспособления.</p> <p>45. Технологическое обеспечение точности мон-</p>
--	--	--

		<p>тажа. Допуски.</p> <p>46. Окончательное закрепление конструкций при монтаже. Заделка стыков и швов.</p> <p>47. Монтаж отдельных конструкций одноэтажных промышленных зданий – фундаментов, колонн, подкрановых балок, стеновых ограждений. Особенности монтажа несущих конструкций покрытия одноэтажного промышленного здания с железобетонным или металлическим каркасом.</p> <p>48. Монтаж отдельных конструкций многоэтажных каркасных зданий – фундаментов, колонн, ригелей и плит покрытий. Последовательность монтажа при использовании средств индивидуальной оснастки.</p> <p>49. Технология монтажа многопролётных одноэтажных промышленных зданий. Продольный, поперечный и смешанный методы монтажа. Схемы размещения монтажных кранов.</p> <p>50. Возведение секционных и модульных зданий из легких металлических конструкций. Технология перекрытия больших пролетов пространственными системами.</p> <p>51. Технология монтажа многоэтажных каркасно-панельных зданий с без-балочными перекрытиями.</p> <p>52. Возведение конструкций большепролетных зданий. Монтаж (возведение) балочных, рамных, арочных, купольных и вантовых покрытий.</p> <p>53. Процесс каменной кладки. Инструменты и приспособления. Правила разрезки каменной кладки. Виды каменной кладки. Материалы и требования к ним.</p> <p>54. Кладка из кирпича и камней правильной формы. Приемы кладки. Технология кладки с армированием. Системы перевязки швов кладки. Способы кладки стен с облицовкой. Технологические особенности устройства перемычек при возведении каменных конструкций. Требования к качеству.</p> <p>55. Организация рабочего места каменщика.</p> <p>56. Формирование звеньев каменщиков. Организация труда каменщиков в составе звена «двойка», «тройка» и «пятерка».</p> <p>57. Процессы кладки из природных камней неправильной формы. Бутовая и бутобетонная кладки.</p> <p>58. Ведение кладочных работ при отрицательных температурах окружающей среды. Влияние раннего замораживания на качество кладки. Кладка в зимних условиях методами замораживания и электропрогрева, с применением растворов с противоморозными добавками.</p> <p>59. Выполнение кладки в условиях повышенных температур и низкой влажности.</p>
--	--	---

2	Отделочные работы, технологии реконструкции зданий и сооружений	<p>60. Виды гидроизоляции. Технология устройства оклеечной и окрасочной гидроизоляции.</p> <p>61. Технология устройства противокоррозионных покрытий.</p> <p>62. Виды и технологии устройства теплоизоляции. Теплоизоляция на основе минеральных, органических и комбинированных материалов. Устройство плитной, обволакивающей и засыпной теплоизоляции.</p> <p>63. Технологии устройства плоских кровель. Стандартная и инверсионная системы.</p> <p>64. Технологии устройства скатных кровель с покрытием из листовых и штучных материалов.</p> <p>65. Процессы оштукатуривания поверхностей. Виды штукатурок. Штука-турка стен и потолков. Технологии устройства декоративных штукатурок.</p> <p>66. Облицовочные работы. Облицовка поверхностей листовыми и штучными материалами.</p> <p>67. Отделочные работы. Окраска стен и потолков. Оклейка стен обоями.</p> <p>68. Технология устройства монолитных, паркетных, рулонных и плиточных полов.</p> <p>69. Способы демонтажа строительных конструкций. Временное усиление конструкций при демонтаже.</p> <p>70. Способы усиления оснований: закреплением и глубинным уплотнением грунтов.</p> <p>71. Способы усиления фундаментов: инъецированием, устройством растворных рубашек и обойм, частичной заменой кладки фундаментов, подведением конструктивных элементов, переустройством.</p> <p>72. Ремонт и устройство гидроизоляции поверхностей: наружных стен, стен и пола подвальных помещений.</p> <p>73. Усиление стальных конструкций.</p> <p>74. Способы усиления и ремонта каменных конструкций.</p> <p>75. Способы усиления железобетонных конструкций.</p>
---	---	--

*2.1.2. Промежуточная аттестация в форме защиты курсовой работы (курсового проекта)*

Промежуточная аттестация в форме защиты курсовой работы/курсового проекта не проводится.

## *2.2. Текущий контроль*

### *2.2.1. Перечень форм текущего контроля:*

- контрольная работа р. 1 в 4 семестре (очная форма обучения);
- домашнее задание р. 1 в 4 семестре (очная форма обучения);
- домашнее задание р. 2 в 4 семестре (очная форма обучения).

### 2.2.2. Типовые контрольные задания форм текущего контроля:

*Контрольная работа по теме: «Технология строительного производства».*

*Перечень типовых контрольных вопросов/заданий для контрольной работы:*

1. Техническое и тарифное нормирование. Норма рабочего времени, норма времени работы машины. Производительность труда строительных рабочих. Формы оплаты труда в строительстве.
2. Инженерная подготовка строительной площадки. Создание геодезической разбивочной основы.
3. Разработка грунта одноковшовыми экскаваторами с рабочим оборудованием «прямая» и «обратная» лопата, «драглайн» и «грейфер». Технологические схемы производства работ.
4. Разработка грунта землеройными машинами непрерывного действия. Технологические схемы производства работ.
5. Разработка грунта землеройно-транспортными машинами. Укладка и уплотнение грунта. Технологические схемы производства работ.
6. Разработка грунта в зимних условиях: предохранение грунта от промерзания, разработка мерзлого грунта с предварительным рыхлением и без него (блочным и механическими методами). Тепловое и химическое оттаивание мерзлого грунта.
7. Основные строительные свойства грунтов. Виды и назначение земляных сооружений.
8. Подготовительные и вспомогательные процессы. Водоотвод. Водоотлив. Методы понижения уровня грунтовых вод.
9. Искусственное закрепление грунтов способами: цементации, битумизации, смолизации, силикатизации, термообработки.
10. Временное крепление стенок выемок. Устойчивость земляных сооружений.
11. Работы по устройству оснований. Использование поверхностных и глубинных методов уплотнения.
12. Устройство фундаментов мелкого заложения: ленточных, столбчатых, щелевых и плитных, в вытрамбованных котлованах. Назначение и процессы производства работ.
13. Назначение свайного основания. Классификация свай. Способы и технология погружения в грунт готовых свай.
14. Ударный, вибрационный и виброударный методы погружения. Погружение свай вдавливанием, завинчиванием.
15. Методы ускорения процесса погружения в грунт готовых свай. Погружение свай в мерзлые грунты.
16. Технология устройства буронабивных и набивных свай.
17. Определение состава работ по усилению и реконструкции фундаментов.
18. Состав и структура комплексного процесса монтажа. Правила приемки сборных элементов на строительной площадке.
19. Способы установки конструкций в проектное положение. Монтажная технологичность.
20. Способы и средства транспортирования сборных конструкций. Складирование на строительной площадке, в т.ч. в зоне монтажа.
21. Подготовка элементов и конструкций к монтажу. Укрупнительная сборка, обустройство и усиление.
22. Грузоподъемные механизмы. Назначение, виды и область применения каждого. Порядок строповки конструкций. Назначение и виды грузозахватных устройств.

23. Особенности установки и выверки конструкций при «свободном», «принудительном» и «безвыверочном» монтаже. Инструменты и приспособления.
24. Технологическое обеспечение точности монтажа. Допуски.
25. Окончательное закрепление конструкций при монтаже. Заделка стыков и швов.
26. Монтаж отдельных конструкций одноэтажных промышленных зданий – фундаментов, колонн, подкрановых балок, стеновых ограждений. Особенности монтажа несущих конструкций покрытия одноэтажного промышленного здания с железобетонным или металлическим каркасом.
27. Монтаж отдельных конструкций многоэтажных каркасных зданий – фундаментов, колонн, ригелей и плит покрытий. Последовательность монтажа при использовании средств индивидуальной оснастки.
28. Технология монтажа многопролётных одноэтажных промышленных зданий.
29. Продольный, поперечный и смешанный методы монтажа.
30. Схемы размещения монтажных кранов.
31. Процесс каменной кладки. Инструменты и приспособления. Правила разрезки каменной кладки. Виды каменной кладки. Материалы и требования к ним.
32. Кладка из кирпича и камней правильной формы. Приемы кладки. Технология кладки с армированием. Системы перевязки швов кладки. Способы кладки стен с облицовкой.
33. Технологические особенности устройства перемычек при возведении каменных конструкций. Требования к качеству.
34. Организация рабочего места каменщика.
35. Формирование звеньев каменщиков. Организация труда каменщиков в составе звена «двойка», «тройка» и «пятерка».
36. Процессы кладки из природных камней неправильной формы. Бутовая и бутобетонная кладки.
37. Технологии устройства рулонных и мастичных кровель.
38. Подбор средств механизации для производства работ по устройству рулонных и мастичных кровель.

*Домашнее задание №1 по теме «Калькуляция затрат труда и машинного времени в составе технологической карты»*

*Домашнее задание предусматривает разработку ведомости затрат труда и машинного времени в составе технологической карты на производство вида работ, определяемого индивидуальным заданием.*

*Пример задания:*

Определить затраты труда и заработную плату плотников, устанавливающих опалубку монолитного ленточного фундамента. Результаты представить в форме калькуляции затрат труда и машинного времени. Параметры опалубки, размеры фундаментов, численный и квалификационный состав звена исполнителей выдаются студенту в форме индивидуального задания.

*Домашнее задание №2 по теме «График производства работ в составе технологической карты»*

*Домашнее задание предусматривает разработку графика производства работ в составе технологической карты на производство вида работ, определяемого индивидуальным заданием.*

*Пример задания:*

Установить технологическую последовательность и разработать график производства работ на монтаж конструкций одноэтажного промышленного здания. Перечень монтируемых конструкций, объемы работ, затраты труда и машинного времени выдаются студенту в форме индивидуального задания.

### 3. Методические материалы, определяющие процедуры оценивания

Процедура проведения промежуточной аттестации и текущего контроля успеваемости регламентируется локальным нормативным актом, определяющим порядок осуществления текущего контроля успеваемости и промежуточной аттестации обучающихся.

*3.1. Процедура оценивания при проведении промежуточной аттестации обучающихся по дисциплине в форме экзамена и/или дифференцированного зачета (зачета с оценкой)*

Промежуточная аттестация по дисциплине в форме дифференцированного зачёта (зачета с оценкой) проводится в 4 семестре для очной формы обучения.

Используются критерии и шкала оценивания, указанные в п.1.2. Оценка выставляется преподавателем интегрально по всем показателям и критериям оценивания.

Ниже приведены правила оценивания формирования компетенций по показателю оценивания «Знания».

Критерий оценивания	Уровень освоения и оценка			
	«2» (неудовлетв.)	«3» (удовлетвор.)	«4» (хорошо)	«5» (отлично)
Знание терминов и определений, понятий	не знает терминов и определений	знает термины и определения, но допускает неточности формулировок	знает термины и определения	знает термины и определения, может сформулировать их самостоятельно
Знание основных закономерностей и соотношений, принципов	не знает основные закономерности и соотношения, принципы построения знаний	знает основные закономерности, соотношения, принципы построения знаний	знает основные закономерности, соотношения, принципы построения знаний, способен их интерпретировать и использовать	знает основные закономерности, соотношения, принципы построения знаний, способен самостоятельно получить их и использовать
Объём освоенного материала, усвоение всех дидактических единиц (разделов)	не знает значительной части материала дисциплины	знает только основной материал дисциплины, не усвоил его деталей	знает материал дисциплины в запланированном объёме	обладает твёрдым и полным знанием материала дисциплины, владеет дополнительными знаниями
Полнота ответов на проверочные вопросы	Не даёт ответы на большинство вопросов	Даёт неполные ответы на все вопросы	Даёт ответы на вопросы, но не все - полные	Даёт полные, развёрнутые ответы на поставленные вопросы
Правильность ответов на вопросы	допускает грубые ошибки при изложении ответа на вопрос	В ответе имеются существенные ошибки	В ответе имеются несущественные неточности	Ответ верен
Чёткость изло-	Излагает зна-	Излагает знания	Излагает знания	Излагает знания

жения и интерпретации знаний	ния без логической последовательности	с нарушениями в логической последовательности	без нарушений в логической последовательности	в логической последовательности, самостоятельно их интерпретируя и анализируя
	Не иллюстрирует изложение поясняющими схемами, рисунками и примерами	Выполняет поясняющие схемы и рисунки небрежно и с ошибками	Выполняет поясняющие рисунки и схемы корректно и понятно	Выполняет поясняющие рисунки и схемы точно и аккуратно, раскрывая полностью усвоенных знаний
	Неверно излагает и интерпретирует знания	Допускает неточности в изложении и интерпретации знаний	Грамотно и по существу излагает знания	Грамотно и точно излагает знания, делает самостоятельные выводы

Ниже приведены правила оценивания формирования компетенций по показателю оценивания «Навыки начального уровня».

Критерий оценивания	Уровень освоения и оценка			
	«2» (неудовлетв.)	«3» (удовлетвор.)	«4» (хорошо)	«5» (отлично)
Навыки выбора методик выполнения заданий	Не может выбрать методику выполнения заданий	Испытывает затруднения по выбору методики выполнения заданий	Без затруднений выбирает стандартную методику выполнения заданий	Применяет теоретические знания для выбора методики выполнения заданий
Навыки выполнения заданий различной сложности	Не имеет навыков выполнения учебных заданий	Имеет навыки выполнения только простых типовых учебных заданий	Имеет навыки выполнения только стандартных учебных заданий	Имеет навыки выполнения как стандартных, так и нестандартных учебных заданий
Навыки самопроверки. Качество сформированных навыков	Допускает грубые ошибки при выполнении заданий, нарушающие логику решения задач	Допускает ошибки при выполнении заданий, нарушения логики решения	Допускает ошибки при выполнении заданий, не нарушающие логику решения	Не допускает ошибок при выполнении заданий
Навыки анализа результатов выполнения заданий, решения задач	Делает некорректные выводы	Испытывает затруднения с формулированием коррект-	Делает корректные выводы по результатам	Самостоятельно анализирует результаты выполнения

		ных выводов	решения задачи	заданий
Навыки представления результатов решения задач	Не может проиллюстрировать решение задачи поясняющими схемами, рисунками	Выполняет поясняющие схемы и рисунки небрежно и с ошибками	Выполняет поясняющие рисунки и схемы корректно и понятно	Выполняет поясняющие рисунки и схемы верно и аккуратно

*3.2. Процедура оценивания при проведении промежуточной аттестации обучающихся по дисциплине в форме зачета*

Промежуточная аттестация по дисциплине в форме зачёта не проводится.

*3.3. Процедура оценивания при проведении промежуточной аттестации обучающихся по дисциплине в форме защиты курсовой работы (курсового проекта)*

Промежуточная аттестация по дисциплине в форме защиты курсовой работы/курсового проекта не проводится.



Приложение 2 к рабочей программе

Шифр	Наименование дисциплины
Б1.В.12	Основы технологий строительного производства

Код направления подготовки / специальности	38.03.02
Направление подготовки / специальность	Менеджмент
Наименование ОПОП (направленность / профиль)	Менеджмент в инвестиционно-строительной сфере
Год начала реализации ОПОП	2023
Уровень образования	Бакалавриат
Форма обучения	Очная
Год разработки/обновления	2023

**Перечень учебных изданий и учебно-методических материалов**

Печатные учебные издания в НТБ НИУ МГСУ:

№ п/п	Автор, название, место издания, издательство, год издания, количество страниц	Количество экземпляров в библиотеке НИУ МГСУ
1	Ершов, М. Н. Технологические процессы в строительстве [Текст] : учебник / М. Н. Ершов, А. А. Лapidус, В. И. Теличенко. - Москва : АСВ, 2016. Кн.1 : Основы технологического проектирования. - 2016. - 43 с. : ил., цв. ил., табл. - Библиогр.: с. 42-43 (11 назв.). - ISBN 978-5-4323-0129-1	200
2	Ершов, М. Н. Технологические процессы в строительстве [Текст] : учебник / М. Н. Ершов, А. А. Лapidус, В. И. Теличенко. - Москва : АСВ, 2016. Кн.2 : Технологические процессы переработки грунта. - 2016. - 111 с. : ил., цв.ил., табл. - Библиогр.: с. 111 (2 назв.). - ISBN 978-5-4323-0130-7	200
3	Ершов, М. Н. Технологические процессы в строительстве [Текст] : учебник / М. Н. Ершов, А. А. Лapidус, В. И. Теличенко. - Москва : АСВ, 2016. Кн.3 : Технологические процессы устройства фундаментов. Устройство свайных фундаментов. - 2016. - 55 с. : ил., цв.ил., табл. - ISBN 978-5-4323-0131-4	200
4	Ершов, М. Н. Технологические процессы в строительстве [Текст] : учебник / М. Н. Ершов, А. А. Лapidус, В. И. Теличенко. - Москва : АСВ, 2016. Кн.4 : Технологические процессы каменной кладки. - Москва : АСВ, 2016. - 51 с. : ил., цв. ил., табл. - ISBN 978-5-4323-0132-1	205
5	Ершов, М. Н. Технологические процессы в строительстве [Текст] : учебник / М. Н. Ершов, А. А. Лapidус, В. И. Теличенко. - Москва : АСВ, 2016. Кн.5 : Технологии монолитного бетона и железобетона. - 2016. - 126 с. : ил., цв. ил., табл. - ISBN 978-5-4323-0133-8	200
6	Ершов, М. Н. Технологические процессы в строительстве [Текст] : учебник / М. Н. Ершов, А. А. Лapidус, В. И. Теличенко. - Москва : АСВ, 2016. Кн.6 : Монтаж строительных конструкций. - 2016. - 103 с. : ил., цв. ил., табл. - ISBN 978-5-4323-0134-5	200
7	Ершов, М. Н. Технологические процессы в строительстве [Текст] : учебник / М. Н. Ершов, А. А. Лapidус, В. И. Теличенко. - Москва : АСВ, 2016. Кн.7 : Производство кровельных работ и устройство защитных покрытий. - 2016. - 63 с. : ил., цв. ил., табл. - ISBN 978-5-4323-0135-2	200

8	Ершов, М. Н. Технологические процессы в строительстве [Текст] : учебник / М. Н. Ершов, А. А. Лapidус, В. И. Теличенко. - Москва : АСВ, 2016. Кн.8 : Технологические процессы тепло-, звукоизоляции конструкций. Фасадные системы. - 2016. - 151 с. : ил., цв. ил., табл. - Библиогр.: с. 148-151 (65 назв.). - ISBN 978-5-4323-0136-9	200
9	Ершов, М. Н. Технологические процессы в строительстве [Текст] : учебник / М. Н. Ершов, А. А. Лapidус, В. И. Теличенко. - Москва : АСВ, 2016. Кн.9 : Технологические процессы реконструкции зданий и сооружений. - Москва : АСВ, 2016. - 159 с. : ил., цв. ил., табл. - ISBN 978-5-4323-0137-6	200
10	Ершов, М. Н. Технологические процессы в строительстве [Текст] : учебник / М. Н. Ершов, А. А. Лapidус, В. И. Теличенко. - Москва : АСВ, 2016. Кн.10 : Технологические процессы отделочных работ. - Москва : АСВ, 2016. - 199 с. : ил., цв. ил., табл. - ISBN 978-5-4323-0138-3	200
12	Олейник, П. П. Основы организации и управления в строительстве : учебник для студентов высших учебных заведений, обучающихся по программе бакалавриата по направлению подготовки 270800 "Строительство" (профиль "Строительство" (профиль "Промышленное и гражданское строительство) / П. П. Олейник. - изд. 2-е, перераб. - Москва : АСВ, 2016. - 248 с. : ил., табл. - (Бакалавр). - Библиогр.: с. 244 (14 назв.). - ISBN 978-5-4323-0009-6	26

Электронные учебные издания в электронно-библиотечных системах (ЭБС):

№ п/п	Автор, название, место издания, год издания, количество страниц	Ссылка на учебное издание в ЭБС
1	Гусакова, Е. А. Основы организации и управления в строительстве : учебник и практикум для вузов / Е. А. Гусакова, А. С. Павлов. — 2-е изд., перераб. и доп. — Москва : Издательство Юрайт, 2021. — 648 с. — (Высшее образование). — ISBN 978-5-534-13821-4.	<a href="https://urait.ru/bcode/468236">https://urait.ru/bcode/468236</a>

Приложение 3 к рабочей программе

Шифр	Наименование дисциплины
Б1.В.12	Основы технологий строительного производства

Код направления подготовки / специальности	38.03.02
Направление подготовки / специальность	Менеджмент
Наименование ОПОП (направленность / профиль)	Менеджмент в инвестиционно-строительной сфере
Год начала реализации ОПОП	2023
Уровень образования	Бакалавриат
Форма обучения	Очная
Год разработки/обновления	2023

**Перечень профессиональных баз данных и информационных справочных систем**

Наименование	Электронный адрес ресурса
«Российское образование» - федеральный портал	<a href="http://www.edu.ru/index.php">http://www.edu.ru/index.php</a>
Научная электронная библиотека	<a href="http://elibrary.ru/defaultx.asp?">http://elibrary.ru/defaultx.asp?</a>
Электронная библиотечная система IPRbooks	<a href="http://www.iprbookshop.ru/">http://www.iprbookshop.ru/</a>
Федеральная университетская компьютерная сеть России	<a href="http://www.runnet.ru/">http://www.runnet.ru/</a>
Информационная система "Единое окно доступа к образовательным ресурсам"	<a href="http://window.edu.ru/">http://window.edu.ru/</a>
Научно-технический журнал по строительству и архитектуре «Вестник МГСУ»	<a href="http://www.vestnikmgsu.ru/">http://www.vestnikmgsu.ru/</a>
Научно-техническая библиотека НИУ МГСУ	<a href="http://www.mgsu.ru/resources/Biblioteka/">http://www.mgsu.ru/resources/Biblioteka/</a>

Приложение 4 к рабочей программе

Шифр	Наименование дисциплины
Б1.В.12	Основы технологий строительного производства

Код направления подготовки / специальности	38.03.02
Направление подготовки / специальность	Менеджмент
Наименование ОПОП (направленность / профиль)	Менеджмент в инвестиционно-строительной сфере
Год начала реализации ОПОП	2023
Уровень образования	Бакалавриат
Форма обучения	Очная
Год разработки/обновления	2023

**Материально-техническое и программное обеспечение дисциплины**

Наименование специальных помещений и помещений для самостоятельной работы	Оснащенность специальных помещений и помещений для самостоятельной работы	Перечень лицензионного программного обеспечения. Реквизиты подтверждающего документа
Учебные аудитории для проведения учебных занятий, текущего контроля и промежуточной аттестации	Рабочее место преподавателя, рабочие места обучающихся	
<p>Помещение для самостоятельной работы обучающихся</p> <p><b>Ауд. 41 НТБ</b> на 80 посадочных мест (рабочее место библиотекаря, рабочие места обучающихся)</p>	<p>ИБП GE VH Series VH 700 Источник бесперебойного питания РИП-12 (2 шт.) Компьютер/ТИП №5 (2 шт.) Компьютер Тип № 1 (6 шт.) Контрольно-пусковой блок С2000-КПБ (26 шт.) Монитор / Samsung 21,5" S22C200B (80 шт.) Плоттер / HP DJ T770 Прибор приемно-контрольный С2000-АСПТ (2 шт.) Принтер / HP LaserJet P2015 DN Принтер /Тип № 4 н/т Принтер HP LJ Pro 400 M401dn Системный блок / Kraftway Credo тип 4 (79 шт.) Электронное табло 2000*950</p>	<p>Adobe Acrobat Reader DC (ПО предоставляется бесплатно на условиях OpLic) Adobe Flash Player (ПО предоставляется бесплатно на условиях OpLic) APM Civil Engineering (Договор № 109/9.13_АО НИУ от 09.12.13 (НИУ-13)) ArcGIS Desktop (Договор передачи с ЕСРИ СНГ 31 лицензии от 27.01.2016) ArhciCAD [22] (Б\Д; Веб-кабинет или подписка; OpenLicense) AutoCAD [2018] (Б\Д; Веб-кабинет или подписка; OpenLicense) AutoCAD [2020] (Б\Д; Веб-кабинет или подписка; OpenLicense) Autodesk Revit [2018] (Б\Д; Веб-кабинет или подписка; OpenLicense) Autodesk Revit [2020] (Б\Д; Веб-кабинет или подписка; OpenLicense) CorelDRAW [GSX5;55] (Договор № 292/10.11- АО НИУ от 28.11.2011 (НИУ-11)) eLearnBrowser [1.3] (Договор ГМЛ-Л-16/03-846 от 30.03.2016) Google Chrome (ПО предоставляется бесплатно на условиях OpLic) Lazarus (ПО предоставляется бесплатно на условиях OpLic) Mathcad [Edu.Prime;3;30] (Договор №109/9.13_АО НИУ от 09.12.13 (НИУ-13)) Mathworks Matlab [R2008a;100] (Договор 089/08-ОК(ИОП) от 24.10.2008)</p>

		<p>Mozilla Firefox (ПО предоставляется бесплатно на условиях OpLic)  MS Access [2013;Im] (OpenLicense; Подписка Azure Dev Tools; Б\Д; Веб-кабинет)  MS ProjectPro [2013;ImX] (OpenLicense; Подписка Azure Dev Tools; Б\Д; Веб-кабинет)  MS VisioPro [2013;ADT] (OpenLicense; Подписка Azure Dev Tools; Б\Д; Веб-кабинет)  MS Visual FoxPro [ADT] (OpenLicense; Подписка Azure Dev Tools; Б\Д; Веб-кабинет)  nanoCAD СПДС Стройплощадка (Договор бесплатной передачи / партнерство)  PascalABC [3.2.0.1311] (ПО предоставляется бесплатно на условиях OpLic)  Visual Studio Ent [2015;Imx] (OpenLicense; Подписка Azure Dev Tools; Б\Д; Веб-кабинет)  Visual Studio Expr [2008;ImX] (OpenLicense; Подписка Azure Dev Tools; Б\Д; Веб-кабинет)  WinPro 7 [ADT] (OpenLicense; Подписка Azure Dev Tools; Б\Д; Веб-кабинет)  Компас-3D V14 АЕС (Договор № 109/9.13_АО НИУ от 09.12.13 (НИУ-13))  ПК ЛИРА-САПР [2013] (Договор № 109/9.13_АО НИУ от 09.12.13 (НИУ-13))</p>
<p>Помещение для самостоятельной работы обучающихся</p> <p><b>Ауд. 59 НТБ</b>  на 5 посадочных мест, оборудованных компьютерами (рабочее место библиотекаря, рабочие места обучающихся, рабочее место для лиц с ограниченными возможностями здоровья)  Читальный зал на 52 посадочных места</p>	<p>Компьютер / ТИП №5 (4 шт.)  Монитор Acer 17" AL1717 (4 шт.)  Монитор Samsung 24" S24C450B  Системный блок Kraftway Credo KC36 2007 (4 шт.)  Системный блок Kraftway Credo KC43 с KSS тип3  Принтер/HP LaserJet P2015 DN  Аудиторный стол для инвалидов-колясочников  Видеоувеличитель /Optelec  ClearNote  Джойстик компьютерный беспроводной  Клавиатура Clevy с большими кнопками и накладкой (беспроводная)  Кнопка компьютерная выносная малая  Кнопка компьютерная выносная малая (2 шт.)</p>	<p>Google Chrome (ПО предоставляется бесплатно на условиях OpLic (не требуется))  Adobe Acrobat Reader DC (ПО предоставляется бесплатно на условиях OpLic (не требуется))  eLearnBrowser [1.3] (Договор ГМЛ-Л-16/03-846 от 30.03.2016)  Mozilla Firefox (ПО предоставляется бесплатно на условиях OpLic (лицензия не требуется))  MS OfficeStd [2010; 300] (Договор № 162/10 - АО НИУ от 18.11.2010 (НИУ-10))  Adobe Acrobat Reader [11] (ПО предоставляется бесплатно на условиях OpLic (лицензия не требуется))  K-Lite Codec Pack (ПО предоставляется бесплатно на условиях OpLic (лицензия не требуется))</p>
<p>Помещение для самостоятельной работы обучающихся</p> <p><b>Ауд. 84 НТБ</b>  На 5 посадочных мест, оборудованных компьютерами (рабочее место библиотекаря, рабочие места обучающихся)  Читальный зал на 52 посадочных места</p>	<p>Монитор Acer 17" AL1717 (5 шт.)  Системный блок Kraftway KW17 2010 (5 шт.)</p>	<p>AutoCAD [2020] (Б\Д; Веб-кабинет или подписка; OpenLicense)  Eurosoft STARK [201W;20] (Договор № 089/08-ОК(ИОП) от 24.10.2008)  MS OfficeStd [2010; 300] (Договор № 162/10 - АО НИУ от 18.11.2010 (НИУ-10))  nanoCAD СПДС Конструкции (Договор бесплатной передачи / партнерство)  WinPro 7 [ADT] (OpenLicense; Подписка Azure Dev Tools; Б\Д; Веб-кабинет)  ПК ЛИРА-САПР [2013R5] (ПО предоставляется бесплатно на условиях OpLic (лицензия не требуется))</p>

Федеральное государственное бюджетное образовательное учреждение высшего образования  
«НАЦИОНАЛЬНЫЙ ИССЛЕДОВАТЕЛЬСКИЙ МОСКОВСКИЙ ГОСУДАРСТВЕННЫЙ  
СТРОИТЕЛЬНЫЙ УНИВЕРСИТЕТ»

**РАБОЧАЯ ПРОГРАММА**

Шифр	Наименование дисциплины
Б1.В.13	Организация строительства

Код направления подготовки / специальности	38.03.02
Направление подготовки / специальность	Менеджмент
Наименование ОПОП (направленность / профиль)	Менеджмент в инвестиционно-строительной сфере
Год начала реализации ОПОП	2023
Уровень образования	бакалавриат
Форма обучения	очная
Год разработки/обновления	2023

Разработчики:

должность	ученая степень, ученое звание	ФИО
профессор	д.э.н., профессор	Прыкина Л.В.

Рабочая программа дисциплины разработана и одобрена кафедрой (структурным подразделением) «Организация строительства и управление недвижимостью».

Рабочая программа утверждена методической комиссией по УГСН, протокол № 10 от «16» июня 2023 г.

## 1. Цель освоения дисциплины

Целью освоения дисциплины «Организация строительства» является формирование компетенций обучающегося в области организации строительного производства.

Программа составлена в соответствии с требованиями Федерального государственного образовательного стандарта высшего образования по направлению подготовки 38.03.02 Менеджмент.

Дисциплина относится к части, формируемой участниками образовательных отношений, Блока 1 «Дисциплины (модули)» основной профессиональной образовательной программы «Менеджмент в инвестиционно-строительной сфере». Дисциплина является обязательной для изучения.

## 2. Перечень планируемых результатов обучения по дисциплине, соотнесенных с планируемыми результатами освоения образовательной программы

Код и наименование компетенции (результат освоения)	Код и наименование индикатора достижения компетенции
УК-2. Способен определять круг задач в рамках поставленной цели и выбирать оптимальные способы их решения, исходя из действующих правовых норм, имеющихся ресурсов и ограничений	УК-2.1 Идентификация задач профессиональной деятельности
	УК-2.2 Определение потребности в ресурсах для решения задач профессиональной деятельности
	УК-2.3 Выбор правовых и нормативно-технических документов для решения задач профессиональной деятельности
	УК-2.4 Выбор способа и алгоритма решения задач профессиональной деятельности с учётом наличия ограничений и ресурсов
ПК-1 Способность обобщать информацию о технике, технологиях и организации строительства с целью принятия эффективных управленческих решений в функциональных областях менеджмента предприятий инвестиционно-строительной сферы	ПК1.1. Выбор нормативно-правовых актов, регулирующих деятельность в инвестиционно-строительной сфере
	ПК1.3. Определение области использования информации о взаимодействии основных, вспомогательных и обеспечивающих процессов строительного производства во времени и пространстве, о составе, потребности и возможностях рационального соединения в производстве необходимых ресурсов
	ПК1.7. Выбор организационно-технологических решений для возведения строительных объектов и планирование эффективного развития событий на строительной площадке с учетом нормативных требований к трудовым и материально-техническим ресурсам
	ПК1.10. Определение потребности производства строительно-монтажных работ в материально-технических, трудовых и финансовых ресурсах
	ПК1.11. Подготовка данных о потребности в материально-технических ресурсах и определение порядка согласования планов закупок материально-технических ресурсов
	ПК1.12. Выбор и обоснование способов подрядных закупок
	ПК1.13. Выбор методов и форм организации строи-

Код и наименование компетенции (результат освоения)	Код и наименование индикатора достижения компетенции
	<p>тельства, проектных работ</p> <p>ПК1.14. Выбор методов расчета показателей эффективности производства строительно-монтажных работ</p>
ПК-2 Способность применять методы количественного и качественного анализа информации при принятии управленческих решений для построения экономических, финансовых и организационно-управленческих моделей путем их адаптации к конкретным задачам управления	ПК2.1. Описание базовых характеристик функционирования инвестиционно-строительной сферы
	ПК2.2. Описание способов сбора и анализа исходных данных, необходимых для построения экономических, финансовых и организационно-управленческих моделей и оценки их реализуемости
	ПК2.5. Выбор методов количественного и качественного анализа информации при принятии управленческих решений для построения экономических, финансовых и организационно-управленческих моделей путем их адаптации к конкретным задачам управления
	ПК2.6. Анализ внешней и внутренней отчетности предприятия, организационно-распорядительной и организационно-технической документации для построения экономических, финансовых и организационно-управленческих моделей
ПК-3Способность организовывать процессы стратегического, тактического и оперативного управления	ПК3.1. Идентификация профессиональных задач по организации стратегического, тактического и оперативного управления
	ПК3.2. Описание типовых методов и способов реализации профессиональных задач по организации стратегического, тактического и оперативного управления
	ПК3.3. Выбор методов и способов выполнения профессиональных задач по обеспечению качества организации стратегического, тактического и оперативного управления
	ПК3.4. Регламентация процессов подразделений предприятий инвестиционно-строительной сферы

Код и наименование индикатора достижения компетенции	Наименование показателя оценивания (результата обучения по дисциплине)
УК-2.1 Идентификация задач профессиональной деятельности	<p><b>Знает</b> участников строительства, их функции и формы взаимодействия</p> <p><b>Знает</b> состав организационных мероприятий на стадиях планирования, подготовки строительного производства и строительства объектов промышленного и гражданского назначения</p>
УК-2.2 Определение потребности в ресурсах для решения задач профессиональной деятельности	<p><b>Знает</b> основные способы определения трудовых и материально-технических ресурсов, необходимых для строительства объекта капитального строительства</p> <p><b>Имеет навыки (основного уровня)</b> определения потребности в трудовых и материально-технических ресурсах строительства объекта капитального строительства</p> <p><b>Имеет навыки (основного уровня)</b> планирования потребности в трудовых и материально-технических ресурсах на основе календарного плана строительства здания (сооружения)</p>



Код и наименование индикатора достижения компетенции	Наименование показателя оценивания (результата обучения по дисциплине)
	<b>Имеет навыки (основного уровня)</b> определения ресурсов в рамках разработки стройгенплана.
УК-2.3 Выбор правовых и нормативно-технических документов для решения задач профессиональной деятельности	<b>Знает</b> основные нормативно-правовые документы, регламентирующие градостроительную деятельность. <b>Имеет навыки (начального уровня)</b> применения действующей нормативно-правовой документации в области строительства и строительного проектирования. <b>Имеет навыки (основного уровня)</b> разработки графиков производства работ.
УК-2.4 Выбор способа и алгоритма решения задач профессиональной деятельности с учётом наличия ограничений и ресурсов	<b>Знает</b> основные правила управления, используемые в производственной деятельности организаций инвестиционно-строительной сферы. <b>Имеет навыки (начального уровня)</b> применения количественных методов решения типовых организационно-управленческих задач в производственной деятельности организаций инвестиционно-строительной сферы. <b>Имеет навыки (основного уровня)</b> проведения оптимизации календарных и ресурсных графиков.
ПК1.1. Выбор нормативно-правовых актов, регулирующих деятельность в инвестиционно-строительной сфере	<b>Знает</b> основные нормативно-правовые документы, регламентирующие инвестиционно-строительную деятельность. <b>Знает</b> требования нормативно-правовых актов, определяющих подготовку объекта строительства к сдаче. <b>Имеет навыки (начального уровня)</b> применения действующей нормативно-правовой документации в сфере инвестиционно-строительной деятельности.
ПК1.3. Определение области использования информации о взаимодействии основных, вспомогательных и обеспечивающих процессов строительного производства во времени и пространстве, о составе, потребности и возможностях рационального соединения в производстве необходимых ресурсов	<b>Знает</b> виды основных, вспомогательных и обеспечивающих процессов строительного производства и методы их взаимоувязывания во времени и пространстве <b>Имеет навыки (основного уровня)</b> определения состава, потребности в ресурсах при организации строительного производства <b>Имеет навыки (основного уровня)</b> оптимизации и взаимоувязывания процессов на графиках потребности трудовых ресурсов, графиков потребности в строительных машинах и др.
ПК1.7. Выбор организационно-технологических решений для возведения строительных объектов и планирование эффективного развития событий на строительной площадке с учетом нормативных требований к трудовым и материально-техническим ресурсам	<b>Знает</b> основные организационно-технологические схемы возведения зданий различных видов. <b>Знает</b> методы и виды планирования производственной деятельности. <b>Имеет навыки(начального уровня)</b> разработки планов работы первичных подразделений. <b>Имеет навыки (основного уровня)</b> разработки календарный планов строительства отдельных зданий и комплексов в условиях временных и ресурсных ограничений.
ПК1.10. Определение потребности производства строительно-монтажных работ в материально-технических, трудовых и финансовых ресурсах	<b>Знает</b> методы определения потребности строительного производства в материальных, трудовых и других ресурсах. <b>Имеет навыки (основного уровня)</b> определения потребности в ресурсах различных видов строительных производств. <b>Имеет навыки (основного уровня)</b> построения графиков движения трудовых ресурсов, графиков потребности в строительных машинах и пр.
ПК1.11. Подготовка данных о потребности в материально-технических ресурсах и определе-	<b>Знает</b> правила подготовки и формы проектных, правоустанавливающих и других видов документов, определяющих потребность строительства в материально-технических ресурсах.

Код и наименование индикатора достижения компетенции	Наименование показателя оценивания (результата обучения по дисциплине)
ние порядка согласования планов закупок материально-технических ресурсов	<p><b>Знает</b> виды и структуру документов, для подготовки закупок материально-технических ресурсов.</p> <p><b>Имеет навыки (начального уровня)</b> составления и согласования документов, определяющих потребность в материально-технических ресурсах.</p> <p><b>Имеет навыки (начального уровня)</b> оформления документов для подготовки закупок материально-технических ресурсов.</p>
ПК1.12. Выбор и обоснование способов подрядных закупок	<p><b>Знает</b> действующие нормативные и правовые требования в сфере государственных закупок.</p> <p><b>Знает</b> действующие нормативные и правовые требования в сфере корпоративных закупок.</p> <p><b>Имеет навыки (начального уровня)</b> подготовки конкурсной документации на закупку.</p>
ПК1.13 Выбор методов и форм организации строительства, проектных работ	<p><b>Знает</b> основные способы и формы организации строительства и особенности из применения.</p> <p><b>Знает</b> способы и формы организации проведения изысканий и подготовки проектной документации.</p> <p><b>Имеет навыки (начального уровня)</b> подготовки технического задания на проведение инженерных изысканий.</p> <p><b>Имеет навыки (начального уровня)</b> подготовки технического задания на подготовку проектной документации.</p>
ПК1.14. Выбор методов расчета показателей эффективности производства строительно-монтажных работ	<p><b>Знает</b> наиболее распространенные методы определения показателей эффективности производства строительно-монтажных работ.</p> <p><b>Знает</b> основные методы эффективной подготовки строительного производства.</p> <p><b>Имеет навыки (начального уровня)</b> определения численных значений показателей эффективности производства строительно-монтажных работ.</p> <p><b>Имеет навыки (основного уровня)</b> определения технико-экономических показателей стройгенплана.</p>
ПК2.1. Описание базовых характеристик функционирования инвестиционно-строительной сферы	<p><b>Знает</b> основные базовые характеристики функционирования инвестиционно-строительной сферы.</p> <p><b>Знает</b> основные проектные параметры строительного производства и методы их контроля.</p>
ПК2.2. Описание способов сбора и анализа исходных данных, необходимых для построения экономических, финансовых и организационно-управленческих моделей и оценки их реализуемости	<p><b>Знает</b> алгоритм подготовки и структуру исходных данных для подготовки финансовых и организационно-управленческих моделей строительства.</p> <p><b>Имеет навыки (начального уровня)</b> определения условий реализуемости экономических, финансовых и организационно-управленческих моделей строительства.</p>
ПК2.5. Выбор методов количественного и качественного анализа информации при принятии управленческих решений для построения экономических, финансовых и организационно-управленческих моделей путем их адаптации к конкретным задачам управления	<p><b>Знает</b> методику проведения анализа данных, необходимых при построения и контроля экономических, финансовых и организационно-управленческих моделей.</p> <p><b>Имеет навыки (начального уровня)</b> адаптации экономических, финансовых и организационно-управленческих моделей к индивидуальным задачам управления.</p> <p><b>Имеет навыки (начального уровня)</b> определения эффективности эксплуатации парка строительных машин.</p>
ПК2.6. Анализ внешней и внутренней отчетности предприятия, организационно-распорядительной и организационно-технической до-	<p><b>Знает</b> основные виды отчетных документов, формируемых в рамках инвестиционно-строительной деятельности.</p> <p><b>Знает</b> методы сбора и обработки данных, необходимых для построения и корректировки экономических, финансовых и организационно-управленческих моделей.</p>

Код и наименование индикатора достижения компетенции	Наименование показателя оценивания (результата обучения по дисциплине)
кументации для построения экономических, финансовых и организационно-управленческих моделей	<b>Имеет навыки (начального уровня)</b> первичного анализа внешней и внутренней отчетности предприятия. <b>Имеет навыки (начального уровня)</b> по подготовке исполнительной документации.
ПК3.1. Идентификация профессиональных задач по организации стратегического, тактического и оперативного управления	<b>Знает</b> основные способы управления строительством. <b>Знает</b> структуру мероприятий по организации стратегического, тактического и оперативного управления. <b>Знает</b> наиболее распространенные методы решения задач, связанных с управлением парком строительных машин и транспортным обеспечением. <b>Имеет навыки (начального уровня)</b> решения основных задач производственного планирования.
ПК3.2. Описание типовых методов и способов реализации профессиональных задач по организации стратегического, тактического и оперативного управления	<b>Знает</b> механизмы организации и корректировки стратегического, тактического и оперативного управления. <b>Знает</b> механизмы оперативного и тактического управления на основе календарных планов и комплексных сетевых графиков. <b>Имеет навыки (начального уровня)</b> подготовки документов, разрабатываемых при реализации стратегического, тактического и оперативного управления.
ПК3.3. Выбор методов и способов выполнения профессиональных задач по обеспечению качества организации стратегического, тактического и оперативного управления	<b>Знает</b> уровни качества строительной продукции. <b>Знает</b> механизмы обеспечения качества строительной продукции при реализации инвестиционно-строительных проектов в различных условиях. <b>Знает</b> установленный перечень мероприятий и процедур по подготовке и проведению сдачи объекта капитального строительства в эксплуатацию. <b>Имеет навыки (основного уровня)</b> подготовки документации при подтверждении уровня качества продукции.
ПК3.4. Регламентация процессов подразделений предприятий инвестиционно-строительной сферы	<b>Знает</b> методы технологической увязки строительно-монтажных работ, методику проектирования основных параметров технологического процесса на различных стадиях возведения здания, методы выполнения отдельных видов и комплексов строительно-монтажных работ. <b>Знает</b> процедуры подготовки проектно-сметной документации на строительство, реконструкцию, капитальный ремонт. <b>Знает</b> состав и назначение технико-экономических показателей в системе производственного планирования <b>Имеет навыки (начального уровня)</b> проведения контрольных мероприятий и определения контрольных параметров при оценке деятельности подразделений строительной сферы.

Информация о формировании и контроле результатов обучения представлена в Фонде оценочных средств (Приложение 1).

### 3. Трудоемкость дисциплины и видов учебных занятий по дисциплине

Общая трудоемкость дисциплины составляет 5 зачётных единиц (180 академических часов).

*(1 зачетная единица соответствует 36 академическим часам)*

Видами учебных занятий и работы обучающегося по дисциплине могут являться.

Обозначение	Виды учебных занятий и работы обучающегося
Л	Лекции
ЛР	Лабораторные работы
ПЗ	Практические занятия
КоП	Компьютерный практикум
КРП	Групповые и индивидуальные консультации по курсовым работам (курсовым проектам)
СР	Самостоятельная работа обучающегося в период теоретического обучения
Контроль	Самостоятельная работа обучающегося и контактная работа обучающегося с преподавателем в период промежуточной аттестации

*Структура дисциплины:*

Форма обучения – очная.

№	Наименование раздела дисциплины	Семестр	Количество часов по видам учебных занятий и работы обучающегося							Формы промежуточной аттестации, текущего контроля успеваемости*
			Л	ЛР	ПЗ	КоП	КРП	СР	Контроль	
1	Основы организации строительства	5	20		6					<i>Контрольная работа р. 1-2</i>
2	Организационно-технологическое моделирование и планирование в строительстве	5	12		10		16	89	27	
	Итого:	5	32		16		16	89	27	<i>Дифференцированный зачет (зачет с оценкой) Курсовая работа</i>

\* - реферат, контрольная работа, расчетно-графическая работа, домашнее задание

#### 4. Содержание дисциплины, структурированное по видам учебных занятий и разделам

При проведении аудиторных учебных занятий предусмотрено проведение текущего контроля успеваемости:

- В рамках практических занятий предусмотрено выполнение обучающимися контрольной работы.

##### 4.1 Лекции

№	Наименование раздела дисциплины	Тема и содержание лекций
1	Основы организации строительства	Тема 1. Основы организации строительства. Виды строительства. Особенности строительной продукции. Способы строительства. Особенности организационных форм строительного производства. Инвестиционно-строительная деятельность, этапы реализации и функции участников инвестиционно-строительного процесса (инвестор, заказчик, застройщик, генпроектировщик, генподрядчик, поль-

		<p>зователь-эксплуатационник).</p> <p>Нормативно-техническая и нормативно-правовая базы строительства. Основные термины и определения в области организации строительства.</p> <p>Тема 2. Государственные и корпоративные закупки. Обзор регулируемых закупок. Централизация закупок. Особенности закупок бюджетных учреждений в соответствии с 44-ФЗ и 223-ФЗ. Требования к участникам закупок. Конкурсные процедуры.</p> <p>Тема 3. Организация проектирования и изысканий. Организационно-технологическое проектирование (разработка ПОС, ППР). Права и обязанности заказчика на проектирование объектов и разработчика проектов. Этапы и стадии проектирования. Содержание предпроектного этапа. Организация проведения изыскательских работ. Контракт на проектные работы, условия контракта и определяющие факторы. Исходные материалы для проектирования. Стадийность проектирования.</p> <p>Тема 4. Подготовка строительного производства Ресурсы для осуществления строительства. Организационно-технологическая подготовка к строительству. Организация работ по инженерной подготовке строительной площадки. Организация геодезических работ и создание опорной геодезической сети. Материально-техническое снабжение, виды его организации в строительных предприятиях. Производственно-технологическая комплектация.</p> <p>Тема 5. Организация эксплуатации строительных машин и транспорта Механизация строительного-монтажных работ. Комплексная механизация в строительстве. Формы эксплуатации строительных машин. Эксплуатация и техническое обслуживание строительных машин: ежедневное обслуживание, периодическое обслуживание, сезонное обслуживание, текущий и капитальный ремонт строительных машин. Средства малой механизации, основные функции подразделений малой механизации.</p> <p>Тема 6. Планирование в строительстве Основные положения планирования строительного производства. Назначение производственно-экономических планов строительных организаций. Перспективные, текущие и оперативные планы строительных организаций. Оперативное планирование выполнения строительного-монтажных работ в строительных организациях.</p> <p>Тема 7. Управление качеством строительной продукции Понятие о качестве строительной продукции. Система нормативных документов в строительстве, устанавливающая требования к качеству строительной продукции. Органы контроля за качеством строительства. Структурная схема контроля качества. Методы контроля качества строительной продукции.</p> <p>Тема 8. Организация приёмки в эксплуатацию законченных строительством объектов Понятие «приёмка объекта в эксплуатацию». Приёмочный контроль, приёмочная комиссия. Заключение о соответствии построенного объекта (ЗоС). Состав приёмочной документации. Паспортизация и регистрация построенного объекта недвижимости.</p>
2	Организационно-технологическое моделирование и планирование в строительстве	<p>Тема 1. Теория поточного строительства Сущность поточной организации строительного производства. Сравнение последовательного, параллельного и поточного методов производства работ. Общие принципы проектирования потоков. Классификация потоков.</p> <p>Тема 2. Моделирование производства в строительстве, календарное планирование. Календарный план строительства комплекса зданий и</p>

		<p>сооружений, отдельного объекта.</p> <p>Виды календарных планов в строительстве. Календарный план строительства комплекса зданий и сооружений. Календарный план строительства отдельного объекта.</p> <p>Определение номенклатуры и объёмов работ, трудоёмкости работ и затрат машинного времени. Технологическая последовательность выполнения строительных работ.</p> <p>Тема 3. Понятие о методах сетевого планирования. Условные обозначения на сетевых графиках. Основные элементы сетевого графика. Общие принципы построения сетевых графиков. Параметры сетевого графика и способы его расчёта. Корректировка сетевых графиков.</p> <p>Планирование и управление строительным производством на основе сетевых графиков. Карточка-определитель работ сетевого графика. Рабочий график строительства, график поставки строительных материалов и оборудования, недельно-суточное планирование.</p> <p>Тема 4. Проектирование строительных генеральных планов</p> <p>Общеплощадочный и объектный стройгенпланы.</p> <p>Назначение, виды и содержание стройгенпланов. Общеплощадочный и объектный стройгенпланы. Условные обозначения на стройгенпланах.</p> <p>Порядок проектирования объектного стройгенплана: размещение машин и механизмов, подбор и привязка монтажных кранов, определение опасных зон. Проектирование внутривозвездных дорог и приобъектных складов, временных зданий и сооружений Привязка временных инженерных сетей: электроснабжения, водоснабжения и канализации, теплоснабжения.</p>
--	--	---

#### 4.2 Лабораторные работы

Не предусмотрено учебным планом.

#### 4.3 Практические занятия

№	Наименование раздела дисциплины	Тема и содержание занятия
1	Основы организации строительства	<p>Тема 1. Основы организации строительства.</p> <p>Определение состава, объёмов и трудоёмкости выполняемых строительных и специальных работ. Применение нормативно-правовых требований.</p> <p>Тема 2. Организационно-технологическое проектирование ПОС и ППР, исходные материалы, состав и порядок разработки.</p> <p>Тема 3. Подготовка строительного производства</p> <p>Разработка состава подготовительных мероприятий на строительном объекте.</p> <p>Тема 4. Организация эксплуатации строительных машин и транспорта. Комплекты машин.</p> <p>Тема 5. Планирование в строительстве</p> <p>Составление оперативных планов строительного-монтажных работ. Примеры.</p> <p>Тема 6. Организация приёмки в эксплуатацию законченных строительством объектов. Порядок взаимодействия и согласования. Работа комиссий.</p>
2	Организационно-	Тема 1. Теория поточного строительства

технологическое моделирование и планирование в строительстве	<p>Организация специализированного (или объектного) потока, состоящего из ритмичных частных потоков, имеющих между собой неодинаковые, но кратные ритмы.</p> <p>Организация специализированного или частного потока, состоящих из неритмичных потоков.</p> <p>Решение задач по проектированию и расчёту строительных потоков.</p> <p>Тема 2. Моделирование производства в строительстве.</p> <p>Построение сетевой модели для поточного метода ведения работ и расчёт временных параметров сетевого графика.</p> <p>Расчёт сетевого графика табличным и секторным методом.</p> <p>Представление сетевого графика в линейной форме и построение графика потребности в рабочей силе.</p> <p>Корректировка временных параметров сетевого графика и определение его сетевых показателей.</p> <p>Тема 3. Календарное планирование. Календарный план строительства, реконструкции, капитального ремонта, сноса здания. Примеры.</p> <p>Тема 4. Проектирование строительных генеральных планов.</p> <p>Проектирование объектно-стройгенплана. Порядок проектирования общеплощадочных стройгенпланов.</p> <p>Мероприятия по охране труда, пожарной безопасности и охраны окружающей среды при разработке строительных генеральных планов.</p> <p>Расчет и выбор инженерных и транспортных систем строительных площадок. Размещение монтажных кранов и других механизмов, определение опасных зон.</p>
--	---

#### 4.4 Компьютерные практикумы

*Не предусмотрено учебным планом.*

#### 4.5 Групповые и индивидуальные консультации по курсовым работам (курсовым проектам)

На групповых и индивидуальных консультациях по курсовым работам осуществляется контактная работа обучающегося по вопросам выполнения курсовой работы. Консультации проводятся в аудиториях и/или через электронную информационную образовательную среду. При проведении консультаций преподаватель осуществляет контроль хода выполнения обучающимся курсовой работы.

#### 4.6 Самостоятельная работа обучающегося в период теоретического обучения

Самостоятельная работа обучающегося в период теоретического обучения включает в себя:

- самостоятельную подготовку к учебным занятиям, включая подготовку к аудиторным формам текущего контроля успеваемости;
- выполнение курсовой работы;
- самостоятельную подготовку к промежуточной аттестации.

В таблице указаны темы для самостоятельного изучения обучающимся:

№	Наименование раздела дисциплины	Темы для самостоятельного изучения
1	Основы организации строительства	Нормативная база и техническое регулирование. Особенности проведения корпоративных закупок. Процедуры корпоративных закупок. Функциональная система организации проектирования, структура проектной организации. Организационно-технологическое проектирование. ПОС и ППР, исходные материалы, состав и порядок раз-

		работки. Показатели для технико-экономической оценки ПОС и ППР. Учёт и контроль за расходом ресурсов на строительной площадке. Пути экономии материальных ресурсов в строительстве. Факторы, влияющие на выбор транспортных средств. Организационные формы эксплуатации транспортных средств в строительстве.
2	Организационно-технологическое моделирование и планирование в строительстве	Производственная подготовка строительства. Цели, задачи и практическое ведение строительного мониторинга. Автоматизированный расчет календарных планов в программах управления проектами. Вероятностное календарное планирование строительства. Методы прогнозирования окончания строительства.

#### *4.7 Самостоятельная работа обучающегося и контактная работа обучающегося с преподавателем в период промежуточной аттестации*

Работа обучающегося в период промежуточной аттестации включает в себя подготовку к формам промежуточной аттестации (к дифференцированному зачету (зачету с оценкой), к защите курсовой работы), а также саму промежуточную аттестацию.

### **5. Оценочные материалы по дисциплине**

Фонд оценочных средств по дисциплине приведён в Приложении 1 к рабочей программе дисциплины.

Оценочные средства для проведения промежуточной аттестации, а также текущего контроля по дисциплине хранятся на кафедре (структурном подразделении), ответственной за преподавание данной дисциплины.

### **6. Учебно-методическое и материально-техническое обеспечение дисциплины**

Основные принципы осуществления учебной работы обучающихся изложены в локальных нормативных актах, определяющих порядок организации контактной работы и порядок самостоятельной работы обучающихся. Организация учебной работы обучающихся на аудиторных учебных занятиях осуществляется в соответствии с п. 3.

#### *6.1 Перечень учебных изданий и учебно-методических материалов для освоения дисциплины*

Для освоения дисциплины обучающийся может использовать учебные издания и учебно-методические материалы, имеющиеся в научно-технической библиотеке НИУ МГСУ и/или размещённые в Электронных библиотечных системах.

Актуальный перечень учебных изданий и учебно-методических материалов представлен в Приложении 2 к рабочей программе дисциплины.

#### *6.2 Перечень профессиональных баз данных и информационных справочных систем*

При осуществлении образовательного процесса по дисциплине используются профессиональные базы данных и информационных справочных систем, перечень которых указан в Приложении 3 к рабочей программе дисциплины.

#### *6.3 Перечень материально-технического, программного обеспечения освоения дисциплины*

Учебные занятия по дисциплине проводятся в помещениях, оснащенных соответствующим оборудованием и программным обеспечением.

Перечень материально-технического и программного обеспечения дисциплины приведен в Приложении 4 к рабочей программе дисциплины.



Шифр	Наименование дисциплины
Б1.В.13	Организация строительства

Код направления подготовки / специальности	38.03.02
Направление подготовки / специальность	Менеджмент
Наименование ОПОП (направленность / профиль)	Менеджмент в инвестиционно-строительной сфере
Год начала реализации ОПОП	2023
Уровень образования	бакалавриат
Форма обучения	очная
Год разработки/обновления	2023

### ФОНД ОЦЕНОЧНЫХ СРЕДСТВ

#### 1. Описание показателей и критериев оценивания компетенций, описание шкал оценивания

Оценивание формирования компетенций производится на основе показателей оценивания, указанных в п.2. рабочей программы и в п.1.1 ФОС.

Связь компетенций, индикаторов достижения компетенций и показателей оценивания приведена в п.2 рабочей программы.

##### 1.1. Описание формирования и контроля показателей оценивания

Оценивание уровня освоения обучающимся компетенций осуществляется с помощью форм промежуточной аттестации и текущего контроля. Формы промежуточной аттестации и текущего контроля успеваемости по дисциплине, с помощью которых производится оценивание, указаны в учебном плане и в п.3 рабочей программы.

В таблице приведена информация о формировании результатов обучения по дисциплине разделами дисциплины, а также о контроле показателей оценивания компетенций формами оценивания.

Наименование показателя оценивания (результата обучения по дисциплине)	Номера разделов дисциплины	Формы оценивания (формы промежуточной аттестации, текущего контроля успеваемости)
<b>Знает</b> участников строительства, их функции и формы взаимодействия	1	Контрольная работа Дифференцированный зачет (зачет с оценкой)
<b>Знает</b> состав организационных мероприятий на стадиях планирования, подготовки строительного производства и строительства объектов промышленного и гражданского назначения	1	Контрольная работа Дифференцированный зачет (зачет с оценкой)
<b>Знает</b> основные способы определения трудовых и материально-технических ресурсов, необходимых для строительства объекта капитального строительства	2	Контрольная работа Дифференцированный зачет (зачет с оценкой)
<b>Имеет навыки (основного уровня)</b> определения потребности в трудовых и материально-технических ресурсах строи-	2	Контрольная работа Курсовая работа

тельства объекта капитального строительства		
<b>Имеет навыки (основного уровня)</b> планирования потребности в трудовых и материально-технических ресурсах на основе календарного плана строительства здания (сооружения)	2	Контрольная работа Курсовая работа
<b>Имеет навыки(основного уровня)</b> определения ресурсов в рамках разработки стройгенплана.	2	Контрольная работа Курсовая работа
<b>Знает</b> основные нормативно-правовые документы, регламентирующие градостроительную деятельность.	1	Контрольная работа Дифференцированный зачет (зачет с оценкой)
<b>Имеет навыки (начального уровня)</b> применения действующей нормативно-правовой документации в области строительства и строительного проектирования.	1	Контрольная работа Дифференцированный зачет (зачет с оценкой)
<b>Имеет навыки (основного уровня)</b> разработки графиков производства работ.	1	Контрольная работа
<b>Знает</b> основные правила управления, используемые в производственной деятельности организаций инвестиционно-строительной сферы.	2	Контрольная работа Курсовая работа
<b>Имеет навыки (начального уровня)</b> применения количественных методов решения типовых организационно-управленческих задач в производственной деятельности организаций инвестиционно-строительной сферы.	1	Контрольная работа Дифференцированный зачет (зачет с оценкой)
<b>Имеет навыки (основного уровня)</b> проведения оптимизации календарных и ресурсных графиков.	1,2	Контрольная работа Курсовая работа
<b>Знает</b> основные нормативно-правовые документы, регламентирующие инвестиционно-строительную деятельность.	2	Контрольная работа Курсовая работа
<b>Знает</b> требования нормативно-правовых актов, определяющих подготовку объекта строительства к сдаче.	1	Дифференцированный зачет (зачет с оценкой)
<b>Имеет навыки (начального уровня)</b> применения действующей нормативно-правовой документации в сфере инвестиционно-строительной деятельности.	1	Контрольная работа
<b>Знает</b> виды основных, вспомогательных и обеспечивающих процессов строительного производства и методы их увязывания во времени и пространстве	2	Курсовая работа Дифференцированный зачет (зачет с оценкой)
<b>Имеет навыки (основного уровня)</b> определения состава, потребности в ресурсах при организации строительного производства	2	Курсовая работа
<b>Имеет навыки (основного уровня)</b> оптимизации и увязывания процессов на графиках потребности трудовых ресурсов, графиков потребности в строительных машинах и др.	2	Курсовая работа
<b>Знает</b> основные организационно-технологические схемы возведения зданий различных видов.	1,2	Контрольная работа Дифференцированный зачет (зачет с оценкой)
<b>Знает</b> методы и виды планирования производственной деятельности.	1,2	Контрольная работа Дифференцированный зачет (зачет с оценкой)
<b>Имеет навыки(начального уровня)</b> разработки планов работы первичных подразделений.	1	Дифференцированный зачет (зачет с оценкой)
<b>Имеет навыки (основного уровня)</b> разработки календарных планов строительства отдельных зданий и комплексов в условиях временных и ресурсных ограничений.	2	Контрольная работа Курсовая работа
<b>Знает</b> методы определения потребности строительного производства в материальных, трудовых и других ресурсах.	1,2	Контрольная работа Дифференцированный зачет (зачет с оценкой)

<b>Имеет навыки (основного уровня)</b> определения потребности в ресурсах различных видов строительных производств.	2	Контрольная работа Курсовая работа
<b>Имеет навыки (основного уровня)</b> построения графиков движения трудовых ресурсов, графиков потребности в строительных машинах и пр.	2	Контрольная работа Курсовая работа
<b>Знает</b> правила подготовки и формы проектных, правоустанавливающих и других видов документов, определяющих потребность строительства в материально-технических ресурсах.	1	Дифференцированный зачет (зачет с оценкой)
<b>Знает</b> виды и структуру документов, для подготовки закупок материально-технических ресурсов.	1	Дифференцированный зачет (зачет с оценкой)
<b>Имеет навыки (начального уровня)</b> составления и согласования документов, определяющих потребность в материально-технических ресурсах.	1,2	Контрольная работа Курсовая работа
<b>Имеет навыки (начального уровня)</b> оформления документов для подготовки закупок материально-технических ресурсов.	1	Контрольная работа
<b>Знает</b> действующие нормативные и правовые требования в сфере государственных закупок.	1	Контрольная работа Дифференцированный зачет (зачет с оценкой)
<b>Знает</b> действующие нормативные и правовые требования в сфере корпоративных закупок.	1	Контрольная работа Дифференцированный зачет
<b>Имеет навыки (начального уровня)</b> подготовки конкурсной документации на закупку.	1	Контрольная работа
<b>Знает</b> основные способы и формы организации строительства и особенности их применения.	1,2	Контрольная работа Дифференцированный зачет (зачет с оценкой)
<b>Знает</b> способы и формы организации проведения изысканий и подготовки проектной документации.	1	Дифференцированный зачет
<b>Имеет навыки (начального уровня)</b> подготовки технического задания на проведение инженерных изысканий.	1	Контрольная работа
<b>Имеет навыки (начального уровня)</b> подготовки технического задания на подготовку проектной документации.	1	Контрольная работа
<b>Знает</b> наиболее распространенные методы определения показателей эффективности производства строительно-монтажных работ.	1	Дифференцированный зачет (зачет с оценкой)
<b>Знает</b> основные методы эффективной подготовки строительного производства.	1,2	Контрольная работа Курсовая работа
<b>Имеет навыки (начального уровня)</b> определения численных значений показателей эффективности производства строительно-монтажных работ.	1	Контрольная работа Дифференцированный зачет (зачет с оценкой)
<b>Имеет навыки (основного уровня)</b> определения технико-экономических показателей стройгенплана.	1,2	Курсовая работа Дифференцированный зачет (зачет с оценкой)
<b>Знает</b> основные базовые характеристики функционирования инвестиционно-строительной сферы.	1	Дифференцированный зачет (зачет с оценкой)
<b>Знает</b> основные проектные параметры строительного производства и методы их контроля.	1	Контрольная работа
<b>Знает</b> алгоритм подготовки и структуру исходных данных для подготовки финансовых и организационно-управленческих моделей строительства.	1	Контрольная работа Дифференцированный зачет (зачет с оценкой)
<b>Имеет навыки (начального уровня)</b> определения условий реализуемости экономических, финансовых и организационно-управленческих моделей строительства.	1,2	Контрольная работа Курсовая работа

<b>Знает</b> методику проведения анализа данных, необходимых при построения и контроля экономических, финансовых и организационно-управленческих моделей.	1,2	Контрольная работа Курсовая работа
<b>Имеет навыки (начального уровня)</b> адаптации экономических, финансовых и организационно-управленческих моделей к индивидуальным задачам управления.	1	Контрольная работа
<b>Имеет навыки (начального уровня)</b> определения эффективности эксплуатации парка строительных машин.	2	Контрольная работа Курсовая работа
<b>Знает</b> основные виды отчетных документов, формируемых в рамках инвестиционно-строительной деятельности.	1	Дифференцированный зачет
<b>Знает</b> методы сбора и обработки данных, необходимых для построения и корректировки экономических, финансовых и организационно-управленческих моделей.	1,2	Контрольная работа Дифференцированный зачет (зачет с оценкой)
<b>Имеет навыки (начального уровня)</b> первичного анализа внешней и внутренней отчетности предприятия.	1	Контрольная работа №1
<b>Имеет навыки (начального уровня)</b> по подготовке исполнительной документации.	1,2	Контрольная работа Курсовая работа
<b>Знает</b> основные способы управления строительством.	1,2	Контрольная работа Дифференцированный зачет (зачет с оценкой)
<b>Знает</b> структуру мероприятий по организации стратегического, тактического и оперативного управления.	1,2	Контрольная работа 1 Дифференцированный зачет (зачет с оценкой)
<b>Знает</b> наиболее распространенные методы решения задач, связанных с управлением парком строительных машин и транспортным обеспечением.	1,2	Контрольная работа Дифференцированный зачет (зачет с оценкой)
<b>Имеет навыки (начального уровня)</b> решения основных задач производственного планирования.	1,2	Контрольная работа Курсовая работа
<b>Знает</b> механизмы организации и корректировки стратегического, тактического и оперативного управления.	1	Контрольная работа Дифференцированный зачет (зачет с оценкой)
<b>Знает</b> механизмы оперативного и тактического управления на основе календарных планов и комплексных сетевых графиков.	2	Контрольная работа Дифференцированный зачет (зачет с оценкой)
<b>Имеет навыки (начального уровня)</b> подготовки документов, разрабатываемых при реализации стратегического, тактического и оперативного управления.	1,2	Контрольная работа Курсовая работа
<b>Знает</b> уровни качества строительной продукции.	1	Дифференцированный зачет (зачет с оценкой)
<b>Знает</b> механизмы обеспечения качества строительной продукции при реализации инвестиционно-строительных проектов в различных условиях.	1	Дифференцированный зачет (зачет с оценкой)
<b>Знает</b> установленный перечень мероприятий и процедур по подготовке и проведению сдачи объекта капитального строительства в эксплуатацию.	1,2	Дифференцированный зачет (зачет с оценкой)
<b>Имеет навыки (основного уровня)</b> подготовки документации при подтверждении уровня качества продукции.	1	Контрольная работа
<b>Знает</b> методы технологической увязки строительномонтажных работ, методику проектирования основных параметров технологического процесса на различных стадиях возведения здания, методы выполнения отдельных видов и комплексов строительномонтажных работ.	2	Контрольная работа Дифференцированный зачет (зачет с оценкой)

<b>Знает</b> процедуры подготовки проектно-сметной документации на строительство, реконструкцию, капитальный ремонт.	1,2	Контрольная работа Дифференцированный зачет (зачет с оценкой)
<b>Знает</b> состав и назначение технико-экономических показателей в системе производственного планирования	1,2	Контрольная работа Дифференцированный зачет (зачет с оценкой)
<b>Имеет навыки (начального уровня)</b> проведения контрольных мероприятий и определения контрольных параметров при оценке деятельности подразделений строительной сферы.	1	Контрольная работа

### 1.2. Описание критериев оценивания компетенций и шкалы оценивания

При проведении промежуточной аттестации в форме дифференцированного зачёта (зачета с оценкой)/защиты курсовых работ используется шкала оценивания: «2» (неудовлетворительно), «3» (удовлетворительно), «4» (хорошо), «5» (отлично).

Показателями оценивания являются знания и навыки обучающегося, полученные при изучении дисциплины.

Критериями оценивания достижения показателей являются:

Показатель оценивания	Критерий оценивания
Знания	Знание терминов и определений, понятий
	Знание основных закономерностей и соотношений, принципов
	Объём освоенного материала, усвоение всех дидактических единиц (разделов)
	Полнота ответов на проверочные вопросы
	Правильность ответов на вопросы
	Чёткость изложения и интерпретации знаний
Навыки начального уровня	Навыки выбора методик выполнения заданий
	Навыки выполнения заданий различной сложности
	Навыки самопроверки. Качество сформированных навыков
	Навыки анализа результатов выполнения заданий, решения задач
	Навыки представления результатов решения задач
Навыки основного уровня	Навыки выбора методик выполнения заданий
	Навыки выполнения заданий различной сложности
	Навыки самопроверки. Качество сформированных навыков
	Навыки анализа результатов выполнения заданий, решения задач
	Навыки представления результатов решения задач
	Навыки обоснования выполнения заданий
	Быстрота выполнения заданий
	Самостоятельность в выполнении заданий
Результативность (качество) выполнения заданий	

## 2. Типовые контрольные задания для оценивания формирования компетенций

### 2.1. Промежуточная аттестация

2.1.1. Промежуточная аттестация в форме экзамена, дифференцированного зачета (зачета с оценкой), зачета

Форма(ы) промежуточной аттестации: дифференцированный зачет (зачет с оценкой)

Перечень типовых вопросов/заданий для проведения дифференцированного зачёта (зачёта с оценкой) в 5 семестре (очная форма обучения):

№	Наименование раздела дисциплины	Типовые вопросы/задания
1	Основы организации строительства	<ol style="list-style-type: none"> <li>1. Инвестиционно-строительная деятельность.</li> <li>2. Особенности выпуска строительной продукции.</li> <li>3. Участники инвестиционно-строительного процесса. Функции участников инвестиционно-строительного процесса.</li> <li>4. Организация проектирования. Содержание проектной документации.</li> <li>5. Организационно-технологическое проектирование. Состав проекта организации строительства (ПОС).</li> <li>6. Организационно-технологическое проектирование. Состав проекта производства работ (ППР).</li> <li>7. Технико-экономическая оценка ПОС и ППР.</li> <li>8. Организация проектирования. Содержание проектной документации.</li> <li>9. Организационная подготовка строительства. Технические и экономические изыскания.</li> <li>10. Назначение и этапы оргтехподготовки к строительству и реконструкции объектов.</li> <li>11. Подготовка к выполнению работ.</li> <li>12. Организация и проведение закупочных процедур по 44-ФЗ и 223-ФЗ.</li> <li>13. Конкурсная документация.</li> <li>14. Порядок выдачи разрешения на строительство.</li> <li>15. Материально-техническая база строительства.</li> <li>16. Виды организации материально-технического снабжения в строительных предприятиях.</li> <li>17. Задачи и структура подразделения производственно-технологической комплектации.</li> <li>18. Механизация строительных работ. Формы эксплуатации строительных машин в строительных организациях.</li> <li>19. Виды эксплуатационного и технического обслуживания строительных машин.</li> <li>20. Основные функции подразделений малой механизации в строительстве.</li> <li>21. Показатели механизации строительно-монтажных работ.</li> <li>22. Планирование строительного производства. Виды производственно-экономических планов строительных организаций.</li> <li>23. Оперативное планирование строительного производства. Показатели оперативного плана линейного персонала.</li> <li>24. Управление качеством. Признаки качества строительной продукции.</li> <li>25. Комплексная система управления качеством строительной продукции. Основные функции работников строительных организаций по обеспечению качества продукции.</li> </ol>

		<p>26. Структурная схема контроля качества службами строительно-монтажных и смежных организаций.</p> <p>27. Приемка законченного строительного объекта в эксплуатацию. Получение Заключения о соответствии и Разрешения на эксплуатацию объекта. Техническая паспортизация и регистрация объекта недвижимости</p>
2	Организационно-технологическое моделирование и планирование в строительстве	<p>1. Сущность поточной организации строительного производства. Основные принципы проектирования потоков.</p> <p>2. Классификация строительных потоков. Основные закономерности.</p> <p>3. Циклограмма строительного потока. Основные характеристики потоков.</p> <p>4. Назначение календарных планов, календарный план строительства комплекса зданий и сооружений.</p> <p>5. Календарный план строительства отдельного объекта. Исходные данные, последовательность разработки.</p> <p>6. Календарный план строительства комплекса зданий.</p> <p>7. Календарный план строительства промышленного предприятия.</p> <p>8. Расчет сетевых графиков различных видов.</p> <p>9. Оптимизация сетевых графиков.</p> <p>10. Календаризация сетевых графиков.</p> <p>11. Основные элементы стройгенпланов.</p> <p>12. Размещение машин и механизмов на стройгенплане. Привязка монтажных кранов, определение зон влияния монтажного крана при его работе.</p> <p>13. Классификация складов. Последовательность проектирования приобъектных складов на стройгенплане.</p> <p>14. Определение производственных запасов строительных материалов. Расчет площади приобъектного склада.</p> <p>15. Проектирование временных дорог на стройгенплане.</p> <p>16. Виды временных зданий. Расчет потребности строительства во временных зданиях.</p> <p>17. Последовательность проектирования временного электроснабжения строительной площадки.</p> <p>18. Последовательность проектирования системы временного водоснабжения строительной площадки.</p>

2.1.2. Промежуточная аттестация в форме защиты курсовой работы (курсового проекта)

Тематика курсовых работ:

Тема: Моделирование производственного процесса на примере разработки элементов ППР и ПОС с использованием шаблонов и типовых решений.

Состав типового задания на выполнение курсовых работ.

Задание типовое. Выполняется в привязке к объектам строительства.

№ п.п.	Наименование объекта
1.	Районный дом культуры, в конструкциях ИИС-04, с залом на 500 мест
2.	Цех по изготовлению строительной оснастки и инвентаря мощностью 6,0 тыс.т изделий в год
3.	9-этажная блок-секция 54 –квартирная рядовая с торцами окончаниями с квартирами 9 этажа в двух уровнях 1Б-2Б-2Б-2Б-3Б-3Б

4.	9-этажная блок-секция 72-квартирная рядовая 1-1-2-2-3-3-3-3 (для строительства в РФ)
5.	9-этажная блок-секция 143-квартирная для малосемейных
6.	Дом культуры со зрительным залом на 500 мест
7.	Специализированный цех по ремонту шасси тракторов типа К-701 с производственной программой 500 ремонтов в год (легкие металлические конструкции)
8.	Холодильник мясокомбината мощностью 30 тонн мяса в смену
9.	9-этажная блок-секция 81-квартирная для молодежных кооперативов
10.	Закрытая стоянка эксплуатационного филиала ПАТО на 200 автобусов с комплексом ЕО
11.	Конюшня на 80 спортивных лошадей
12.	Производственный корпус эксплуатационного филиала ПАТО на 200 автобусов с комплексом ЕО
13.	5-этажная блок-секция 20-квартирная поворотная 3А, 4Б-3А, 4Б с внешним углом
14.	9-этажная блок-секция 54-квартирная рядовая с торцевыми окончаниями 3-3-2-2-1-1 многолучевая широтной ориентации
15.	Главный корпус базы производственно-технологической комплектации для строительных организаций с годовым объемом строительно-монтажных работ 60млн.руб.
16.	Крытый каток с искусственным льдом для учебно-тренировочных занятий
17.	Сельский дом культуры с залом на 400 мест
18.	Главный корпус специализированного завода по ремонту строительных машин на базе гусеничных тракторов типа Т-100 и Т-130 и их агрегатов.
19.	Производственный корпус технического обслуживания и текущего ремонта 150 большегрузных автомобилей и автопоездов
20.	Физкультурно-оздоровительный комплекс в легких металлических конструкциях (ФОК – С)
21.	11-16 этажный жилой секция на основе объемно-конструктивных фрагментов ПДЗ производства ДСКЗ
22.	22-этажный жилой крупнопанельный дом из унифицированных изделий по каталогу для производства на ДСК2
23.	17 (11,14)-этажный жилой дом параметры квартир и изделий серии П44
24.	12-этажный панельный жилой дом с двумя дополнительными этажами предназначен для ограниченного применения только при блокировке с другими домами
25.	12-этажный панельный жилой дом с двумя дополнительными этажами торцевая секция
26.	Здание клуба с кинозалом
27.	Здание НИИ
28.	Промышленное здание
29.	Сборочный цех
30.	Многопролетное промышленное здание
31.	Промышленное здание литейного завода

В ходе работы над курсовой работой, обучающийся выполняет следующие этапы:

- производит информационную обработку в установленном масштабе (1:100 - 1:200) планы, фасады и разрезы здания;
- составляет спецификацию сборных и/или монолитных элементов здания;
- устанавливает последовательность выполнения работ, разрабатывает модель сетевого графика;
- осуществляет выбор основных грузоподъемных машин и механизмов, выполняет их привязку, определяет зоны работы механизмов и опасные зоны ;
- разрабатывает календарный график производства работ, график потребности в трудовых ресурсах и производит их корректировку;
- выполняет расчёт площадей временных зданий и складов;
- выполняет расчёт потребности во временном электроснабжении, осуществляет подбор трансформаторной подстанции;
- выполняет расчёт временного водоснабжения, осуществляет выбор диаметра временного трубопровода;
- разрабатывает стройгенплан на возведение надземной части здания (м 1:200 или 1:500);
- определяет технико-экономические показатели по проекту.

Перечень типовых примерных вопросов для защиты курсовой работы:

1. Нормативно-правовые источники организации строительного производства. Особенности организации строительного производства



2. Состав проектной документации, инженерных изысканий и исходно-разрешительной документации. Методология разработки документации по организации строительного производства (ПОС, ПОР, ППР и ТК).
3. Поточная организация строительного производства. Принципы проектирования и характеристики потоков, классификация строительных потоков, способы отображения строительного потока.
4. Разработка календарных планов (КП) для промышленных и гражданских объектов. Виды КП. Модели, используемые в КП.
5. Этапы подготовки строительного производства.
6. Проектирование стройгенпланов; стройгенплан на этапе подготовительных работ, возведения очереди, промышленного и гражданского здания, комплекса.
7. Механизация строительных работ. Функции подразделений малой механизации в строительстве, УПТК. Формы эксплуатации строительных машин в строительных организациях. Виды эксплуатационного и технического обслуживания строительных машин.
8. Виды производственно-экономических планов строительных организаций. Текущее и оперативное планирование.
9. Качество строительной продукции.
10. Приемка законченного строительного объекта в эксплуатацию. Получение Заключения о соответствии и Разрешения на эксплуатацию объекта.

## 2.2. Текущий контроль

### 2.2.1. Перечень форм текущего контроля:

- контрольная работа р.1-2.

### 2.2.2. Типовые контрольные задания форм текущего контроля:

*Контрольная работа № 1 по теме: «Моделирование возведения объектов».*

*Перечень типовых контрольных вопросов/заданий для контрольной работы:*

1. Рассчитать продолжительность строительства комплекса из 4 объектов со следующими неритмичными потоками:

- 1 – работы нулевого цикла;
- 2 – возведение надземной части;
- 3 – санитарно-технические работы;
- 4 – электромонтажные работы;
- 5 – отделочные работы.

Для решения задачи необходимо рассчитать матрицу по исходным данным, приведенным в таблице:

		<i>Исходные данные</i>				
		1	2	3	4	5
n	m					
I		6	9	5	7	3
II		5	7	6	5	7
III		4	4	5	8	4
IV		5	8	6	5	3

2. Графическим методом увязать равноритмичный поток, состоящий из 4 процессов, выполняемых на 6 захватках. Ритм работы каждой бригады равен 2 дням. Определить продолжительность строительства.
3. Увязать с помощью циклограммы ритмичный поток с кратными ритмами работ на 4 захватках. Ритм первого процесса равен 2 дням, второго - 4, третьего - 3. Определить продолжительность строительства и сумму перерывов на фронтах работ.
4. Определение ранних начал и окончания работ в сетевых графиках.
5. Определение поздних начал и окончания работ в сетевых графиках.

6. Определение резервов времени в сетевых графиках.
7. Основные элементы сетевых моделей строительного производства.
8. Построение сетевых моделей при различных методах организации работ.
9. Расчет сетевых моделей табличным и графическим методом.
10. Корректировка сетевых графиков для сокращения продолжительности строительства.
11. Составление календарного плана на основе сетевого графика.
12. Построение графика движения рабочих кадров по объекту. Определение коэффициента неравномерности.
13. Определить параметры сетевого графика

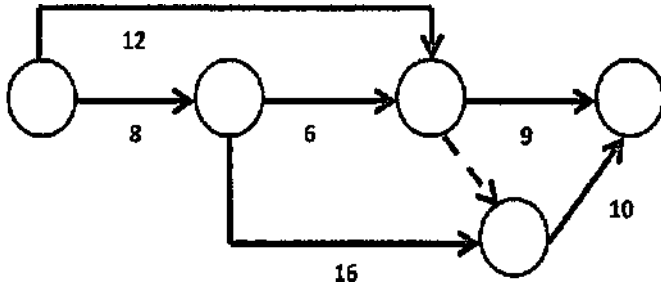

14. Определить продолжительность строительства объекта по сетевому графику

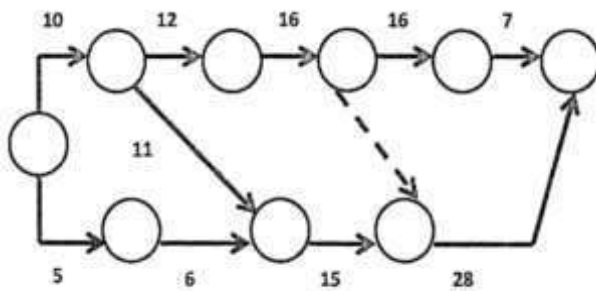

15. Рассчитать секторным методом сетевой график, проставив коды работ, зная их продолжительности. Показать общие и частные резервы и работы, лежащие на критическом пути. Выполнить оптимизацию сетевого графика по продолжительности. Построить линейный график на основе сетевого графика, указать критический путь и частные резервы времени.

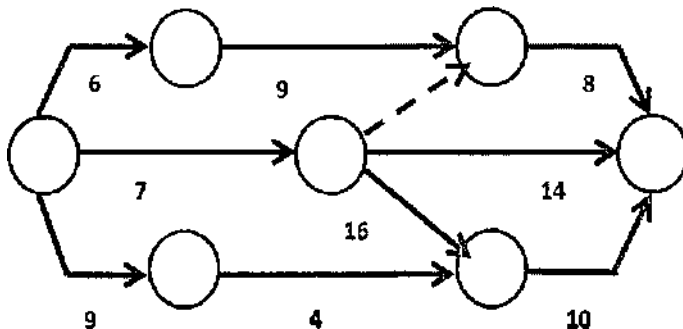

16. Построение графика движения основных строительных машин по объекту.
17. Построение графика поступления на объект строительных конструкций, изделий, материалов и оборудования.
18. Составление сводной ведомости потребности в материально-технических ресурсах.
19. Расчет необходимого числа монтажных кранов для выполнения монтажных работ в заданные сроки.

20. Расчет необходимого числа звеньев каменщиков для выполнения каменных работ в установленный срок.
21. Определение трудоемкости каменных работ.
22. Расчет продолжительности монтажа крупноблочного здания.
23. Выбор монтажного крана.
24. Расчет величины производственного запаса строительных материалов.
25. Расчет суммарной площади складов строительных материалов.
26. Расчет количества типовых инвентарных сооружений для санитарно-бытовых нужд.
27. Расчет необходимого количества электричества для производственных нужд.
28. Расчет потребного количества воды для строительной площадки.
29. Техничко-экономическая оценка организационно-управленческих решений.

### 3. Методические материалы, определяющие процедуры оценивания

Процедура проведения промежуточной аттестации и текущего контроля успеваемости регламентируется локальным нормативным актом, определяющим порядок осуществления текущего контроля успеваемости и промежуточной аттестации обучающихся.

*3.1. Процедура оценивания при проведении промежуточной аттестации обучающихся по дисциплине в форме экзамена и/или дифференцированного зачета (зачета с оценкой)*

Промежуточная аттестация по дисциплине в форме дифференцированного зачёта (зачета с оценкой) проводится в 5 семестре.

Используются критерии и шкала оценивания, указанные в п.1.2. Оценка выставляется преподавателем интегрально по всем показателям и критериям оценивания.

Ниже приведены правила оценивания формирования компетенций по показателю оценивания «Знания».

Критерий оценивания	Уровень освоения и оценка			
	«2» (неудовлетв.)	«3» (удовлетвор.)	«4» (хорошо)	«5» (отлично)
Знание терминов и определений, понятий	Не знает терминов и определений	Знает термины и определения, но допускает неточности формулировок	Знает термины и определения	Знает термины и определения, может корректно сформулировать их самостоятельно
Знание основных закономерностей и соотношений, принципов	Не знает основные закономерности и соотношения, принципы построения знаний	Знает основные закономерности, соотношения, принципы построения знаний	Знает основные закономерности, соотношения, принципы построения знаний, их интерпретирует и использует	Знает основные закономерности, соотношения, принципы построения знаний, может самостоятельно их получить и использовать
Объём освоенного материала, усвоение всех дидактических единиц (разделов)	Не знает значительной части материала дисциплины	Знает только основной материал дисциплины, не усвоил его деталей	Знает материал дисциплины в объёме	Обладает твёрдым и полным знанием материала дисциплины, владеет дополнительными знаниями

Полнота ответов на проверочные вопросы	Не даёт ответы на большинство вопросов	Даёт неполные ответы на все вопросы	Даёт ответы на вопросы, но не все - полные	Даёт полные, развёрнутые ответы на поставленные вопросы
Правильность ответов на вопросы	Допускает грубые ошибки при изложении ответа на вопрос	В ответе имеются существенные ошибки	В ответе имеются несущественные неточности	Ответ верен
Чёткость изложения и интерпретации знаний	Излагает знания без логической последовательности	Излагает знания с нарушениями в логической последовательности	Излагает знания без нарушений в логической последовательности	Излагает знания в логической последовательности, самостоятельно их интерпретируя и анализируя
	Не иллюстрирует изложение поясняющими схемами, рисунками и примерами	Выполняет поясняющие схемы и рисунки небрежно и с ошибками	Выполняет поясняющие рисунки и схемы корректно и понятно	Выполняет поясняющие рисунки и схемы точно и аккуратно, раскрывая полноту усвоенных знаний
	Неверно излагает и интерпретирует знания	Допускает неточности в изложении и интерпретации знаний	Грамотно и по существу излагает знания	Грамотно и точно излагает знания, делает самостоятельные выводы

Ниже приведены правила оценивания формирования компетенций по показателю оценивания «Навыки начального уровня».

Критерий оценивания	Уровень освоения и оценка			
	«2» (неудовлетв.)	«3» (удовлетвор.)	«4» (хорошо)	«5» (отлично)
Навыки выбора методик выполнения заданий	Не может выбрать методику выполнения заданий	Испытывает затруднения по выбору методики выполнения заданий	Без затруднений выбирает стандартную методику выполнения заданий	Применяет теоретические знания для выбора методики выполнения заданий
Навыки выполнения заданий различной сложности	Не имеет навыков выполнения учебных заданий	Имеет навыки выполнения только простых типовых учебных заданий	Имеет навыки выполнения только стандартных учебных заданий	Имеет навыки выполнения как стандартных, так и нестандартных учебных заданий
Навыки самопроверки. Качество сформированных навыков	Допускает грубые ошибки при выполнении заданий, нарушающие логику решения задач	Допускает ошибки при выполнении заданий, нарушения логики решения	Допускает ошибки при выполнении заданий, не нарушающие логику решения	Не допускает ошибок при выполнении заданий
Навыки анализа результатов выполнения заданий, решения задач	Делает некорректные выводы	Испытывает затруднения с формулированием корректных выводов	Делает корректные выводы по результатам решения задачи	Самостоятельно анализирует результаты выполнения заданий

Навыки представления результатов решения задач	Не может проиллюстрировать решение задачи поясняющими схемами, рисунками	Выполняет поясняющие схемы и рисунки небрежно и с ошибками	Выполняет поясняющие рисунки и схемы корректно и понятно	Выполняет поясняющие рисунки и схемы верно и аккуратно
--	--	--	--	--

Ниже приведены правила оценивания формирования компетенций по показателю оценивания «Навыки основного уровня».

Критерий оценивания	Уровень освоения и оценка			
	«2» (неудовлетв.)	«3» (удовлетвор.)	«4» (хорошо)	«5» (отлично)
Навыки выбора методик выполнения заданий	Не может выбрать методику выполнения заданий	Испытывает затруднения по выбору методики выполнения заданий	Без затруднений выбирает стандартную методику выполнения заданий	Применяет теоретические знания для выбора методики выполнения заданий
Навыки выполнения заданий различной сложности	Не имеет навыков выполнения учебных заданий	Имеет навыки выполнения только простых типовых учебных заданий	Имеет навыки выполнения только стандартных учебных заданий	Имеет навыки выполнения как стандартных, так и нестандартных учебных заданий
Навыки самопроверки. Качество сформированных навыков	Допускает грубые ошибки при выполнении заданий, нарушающие логику решения задач	Допускает ошибки при выполнении заданий, нарушения логики решения	Допускает ошибки при выполнении заданий, не нарушающие логику решения	Не допускает ошибок при выполнении заданий
Навыки анализа результатов выполнения заданий, решения задач	Делает некорректные выводы	Испытывает затруднения с формулированием корректных выводов	Делает корректные выводы по результатам решения задачи	Самостоятельно анализирует результаты выполнения заданий
Навыки представления результатов решения задач	Не может проиллюстрировать решение задачи поясняющими схемами, рисунками	Выполняет поясняющие схемы и рисунки небрежно и с ошибками	Выполняет поясняющие рисунки и схемы корректно и понятно	Выполняет поясняющие рисунки и схемы верно и аккуратно
Навыки обоснования выполнения заданий	Не может обосновать алгоритм выполнения заданий	Испытывает затруднения при обосновании алгоритма выполнения заданий	Обосновывает ход решения задач без затруднений	Грамотно обосновывает ход решения задач
Быстрота выполнения заданий	Не выполняет задания или выполняет их очень медленно, не достигая поставленных задач	Выполняет задания медленно, с отставанием от установленного графика.	Выполняет все поставленные задания в срок	Выполняет все поставленные задания с опережением графика

Самостоятельность в выполнении заданий	Не может самостоятельно планировать и выполнять задания	Выполняет задания только с помощью наставника	Самостоятельно выполняет задания с консультацией у наставника	Выполняет задания самостоятельно, без посторонней помощи
Результативность (качество) выполнения заданий	Выполняет задания некачественно	Выполняет задания с недостаточным качеством	Выполняет задания качественно	Выполняет качественно даже сложные задания

### *3.2. Процедура оценивания при проведении промежуточной аттестации обучающихся по дисциплине в форме зачета*

Промежуточная аттестация по дисциплине в форме зачёта не проводится.

### *3.3. Процедура оценивания при проведении промежуточной аттестации обучающихся по дисциплине в форме защиты курсовой работы (курсового проекта)*

Промежуточная аттестация по дисциплине проводится в форме защиты курсовой работы в 5 семестре.

Используется шкала и критерии оценивания, указанные в п.1.2. Процедура оценивания знаний и навыков приведена в п.3.1.

Шифр	Наименование дисциплины
Б1.В.13	Организация строительства

Код направления подготовки / специальности	38.03.02
Направление подготовки / специальность	Менеджмент
Наименование ОПОП (направленность / профиль)	Менеджмент в инвестиционно-строительной сфере
Год начала реализации ОПОП	2023
Уровень образования	бакалавриат
Форма обучения	очная
Год разработки/обновления	2023

### Перечень учебных изданий и учебно-методических материалов

Печатные учебные издания в НТБ НИУ МГСУ:

№ п/п	Автор, название, место издания, издательство, год издания, количество страниц	Количество экземпляров в библиотеке НИУ МГСУ
1	Организация строительства и девелопмент недвижимости : учебник для студентов: в 2-х ч. / ред. П. Г. Грабовый ; Нац. исслед. Моск. гос. строит. ун-т. - Москва : АСВ ; Просветитель, 2018. - Текст : непосредственный. Ч.1 : Организация строительства / ред. П. Г. Грабовый. - 4-е изд., перераб. и доп. - 2018. - 645 с. : ил., цв. ил., таб. - ISBN 978-5-4323-0279-3	49
2	Организация строительства и девелопмент недвижимости [Текст] : учебник для студентов: в 2-х ч. / ред. П. Г. Грабовый ; Нац. исслед. Моск. гос. строит. ун-т. - Москва : АСВ ; Просветитель, 2018. Ч.2 : Девелопмент недвижимости / ред. П. Г. Грабовый. - 4-е изд., перераб. и доп. - 2018. - 604 с. : ил., цв. ил., табл. - Библиогр.: с. 587-598 (155 назв.). - ISBN 978-5-4323-0280-9	50
3	Ершов, М. Н. Разработка стройгенпланов [Текст] : учебное пособие по проектированию / М. Н. Ершов, Б. Ф. Ширшиков. - Москва : АСВ, 2015. - 128 с. : ил., табл. - Библиогр.: с. 128 (30 назв.). - ISBN 978-5-93093-866-1	150
4	Олейник, П. П. Организация строительного производства. Подготовка и производство строительно-монтажных работ [Текст] : учебное пособие / П. П. Олейник, В. И. Бродский ; Московский государственный строительный университет. - Москва : МГСУ, 2014. - 95 с. : табл. - Библиогр.: с. 93-94. - ISBN 978-5-7264-0865-1	32
5	Гусакова, Е. А. Основы организации и управления в строительстве [Текст] : учебник для студентов высших учебных заведений, обучающихся по экономическим и инженерно-техническим направлениям и специальностям: [в 2-х ч.] / Е. А. Гусакова, А. С. Павлов. - Москва : Юрайт, 2017. - ISBN 978-5-534-01725-0 Ч.2. - 2017. - 318 с. : ил., табл. - (Бакалавр - Магистр). - Библиогр.: с. 282-283 (28 назв.). - ISBN 978-5-534-01797-7	50

Электронные учебные издания в электронно-библиотечных системах (ЭБС):

№ п/п	Автор, название, место издания, год издания, количество страниц	Ссылка на учебное издание в ЭБС
1	Организация и управление строительным производством: учебно-методическое пособие / А. Ю. Сергеева, Р. Ю. Мясичев, Ю. В. Мясичев, Ю. Д. Сергеев. — Воронеж : Воронежский государственный архитектурно-строительный университет, ЭБС АСВ, 2015. — 109 с. — ISBN 978-5-89040-542-5.	<a href="http://www.iprbookshop.ru/55017.html">http://www.iprbookshop.ru/55017.html</a>
2	Михайлов, А. Ю. Основы планирования, организации и управления в строительстве: учебное пособие / А. Ю. Михайлов. — Москва, Вологда : Инфра-Инженерия, 2019. — 284 с. — ISBN 978-5-9729-0355-9.	<a href="http://www.iprbookshop.ru/86619.html">http://www.iprbookshop.ru/86619.html</a>



Приложение 3 к рабочей программе

Шифр	Наименование дисциплины
Б1.В.13	Организация строительства

Код направления подготовки / специальности	38.03.02
Направление подготовки / специальность	Менеджмент
Наименование ОПОП (направленность / профиль)	Менеджмент в инвестиционно-строительной сфере
Год начала реализации ОПОП	2023
Уровень образования	бакалавриат
Форма обучения	очная
Год разработки/обновления	2023

**Перечень профессиональных баз данных и информационных справочных систем**

Наименование	Электронный адрес ресурса
«Российское образование» - федеральный портал	<a href="http://www.edu.ru/index.php">http://www.edu.ru/index.php</a>
Научная электронная библиотека	<a href="http://elibrary.ru/defaultx.asp?">http://elibrary.ru/defaultx.asp?</a>
Электронная библиотечная система IPRbooks	<a href="http://www.iprbookshop.ru/">http://www.iprbookshop.ru/</a>
Федеральная университетская компьютерная сеть России	<a href="http://www.runnet.ru/">http://www.runnet.ru/</a>
Информационная система "Единое окно доступа к образовательным ресурсам"	<a href="http://window.edu.ru/">http://window.edu.ru/</a>
Научно-технический журнал по строительству и архитектуре «Вестник МГСУ»	<a href="http://www.vestnikmgsu.ru/">http://www.vestnikmgsu.ru/</a>
Научно-техническая библиотека НИУ МГСУ	<a href="http://www.mgsu.ru/resources/Biblioteka/">http://www.mgsu.ru/resources/Biblioteka/</a>

Приложение 4 к рабочей программе

Шифр	Наименование дисциплины
Б1.В.13	Организация строительства

Код направления подготовки / специальности	38.03.02
Направление подготовки / специальность	Менеджмент
Наименование ОПОП (направленность / профиль)	Менеджмент в инвестиционно-строительной сфере
Год начала реализации ОПОП	2023
Уровень образования	бакалавриат
Форма обучения	очная
Год разработки/обновления	2023

**Материально-техническое и программное обеспечение дисциплины**

Наименование специальных помещений и помещений для самостоятельной работы	Оснащенность специальных помещений и помещений для самостоятельной работы	Перечень лицензионного программного обеспечения. Реквизиты подтверждающего документа
Учебные аудитории для проведения учебных занятий, текущего контроля и промежуточной аттестации	Рабочее место преподавателя, рабочие места обучающихся	
<p>Помещение для самостоятельной работы обучающихся</p> <p><b>Ауд. 41 НТБ</b> на 80 посадочных мест (рабочее место библиотекаря, рабочие места обучающихся)</p>	<p>ИБП GE VH Series VH 700 Источник бесперебойного питания РИП-12 (2 шт.) Компьютер/ТИП №5 (2 шт.) Компьютер Тип № 1 (6 шт.) Контрольно-пусковой блок С2000-КПБ (26 шт.) Монитор / Samsung 21,5" S22C200B (80 шт.) Плоттер / HP DJ T770 Прибор приемно-контрольный С2000-АСПТ (2 шт.) Принтер / HP LaserJet P2015 DN Принтер /Тип № 4 н/т Принтер HP LJ Pro 400 M401dn Системный блок / Kraftway Credo тип 4 (79 шт.) Электронное табло 2000*950</p>	<p>Adobe Acrobat Reader DC (ПО предоставляется бесплатно на условиях OpLic) Adobe Flash Player (ПО предоставляется бесплатно на условиях OpLic) АРМ Civil Engineering (Договор № 109/9.13_АО НИУ от 09.12.13 (НИУ-13)) ArcGIS Desktop (Договор передачи с ЕСРИ СНГ 31 лицензии от 27.01.2016) ArhciCAD [22] (Б\Д; Веб-кабинет или подписка; OpenLicense) AutoCAD [2018] (Б\Д; Веб-кабинет или подписка; OpenLicense) AutoCAD [2020] (Б\Д; Веб-кабинет или подписка; OpenLicense) Autodesk Revit [2018] (Б\Д; Веб-кабинет или подписка; OpenLicense) Autodesk Revit [2020] (Б\Д; Веб-кабинет или подписка; OpenLicense) CorelDRAW [GSX5;55] (Договор № 292/10.11-АО НИУ от 28.11.2011 (НИУ-11)) eLearnBrowser [1.3] (Договор ГМЛ-Л-16/03-846 от 30.03.2016) Google Chrome (ПО предоставляется бесплатно на условиях OpLic) Lazarus (ПО предоставляется бесплатно на условиях OpLic) Mathcad [Edu.Prime;3;30] (Договор №109/9.13_АО НИУ от 09.12.13 (НИУ-13)) Mathworks Matlab [R2008a;100] (Договор 089/08-ОК(ИОП) от 24.10.2008) Mozilla Firefox (ПО предоставляется бесплат-</p>

		<p>но на условиях OpLic)  MS Access [2013;Im] (OpenLicense; Подписка Azure Dev Tools; Б\Д; Веб-кабинет)  MS ProjectPro [2013;ImX] (OpenLicense; Подписка Azure Dev Tools; Б\Д; Веб-кабинет)  MS VisioPro [2013;ADT] (OpenLicense; Подписка Azure Dev Tools; Б\Д; Веб-кабинет)  MS Visual FoxPro [ADT] (OpenLicense; Подписка Azure Dev Tools; Б\Д; Веб-кабинет)  panoCAD СПДС Стройплощадка (Договор бесплатной передачи / партнерство)  PascalABC [3.2.0.1311] (ПО предоставляется бесплатно на условиях OpLic)  Visual Studio Ent [2015;Imx] (OpenLicense; Подписка Azure Dev Tools; Б\Д; Веб-кабинет)  Visual Studio Expr [2008;ImX] (OpenLicense; Подписка Azure Dev Tools; Б\Д; Веб-кабинет)  WinPro 7 [ADT] (OpenLicense; Подписка Azure Dev Tools; Б\Д; Веб-кабинет)  Компас-3D V14 АЕС (Договор № 109/9.13_АО НИУ от 09.12.13 (НИУ-13))  ПК ЛИРА-САПР [2013] (Договор № 109/9.13_АО НИУ от 09.12.13 (НИУ-13))</p>
<p>Помещение для самостоятельной работы обучающихся</p> <p><b>Ауд. 59 НТБ</b>  на 5 посадочных мест, оборудованных компьютерами (рабочее место библиотекаря, рабочие места обучающихся, рабочее место для лиц с ограниченными возможностями здоровья)  Читальный зал на 52 посадочных места</p>	<p>Компьютер / ТИП №5 (4 шт.)  Монитор Acer 17" AL1717 (4 шт.)  Монитор Samsung 24" S24C450B  Системный блок Kraftway Credo KC36 2007 (4 шт.)  Системный блок Kraftway Credo KC43 с KSS тип3  Принтер/HP LaserJet P2015 DN  Аудиторный стол для инвалидов-колясочников  Видеоувеличитель /Optelec ClearNote  Джойстик компьютерный беспроводной  Клавиатура Clevy с большими кнопками и накладкой (беспроводная)  Кнопка компьютерная выносная малая  Кнопка компьютерная выносная малая (2 шт.)</p>	<p>Google Chrome (ПО предоставляется бесплатно на условиях OpLic (не требуется))  Adobe Acrobat Reader DC (ПО предоставляется бесплатно на условиях OpLic (не требуется))  eLearnBrowser [1.3] (Договор ГМЛ-Л-16/03-846 от 30.03.2016)  Mozilla Firefox (ПО предоставляется бесплатно на условиях OpLic (лицензия не требуется))  MS OfficeStd [2010; 300] (Договор № 162/10 - АО НИУ от 18.11.2010 (НИУ-10))  Adobe Acrobat Reader [11] (ПО предоставляется бесплатно на условиях OpLic (лицензия не требуется))  K-Lite Codec Pack (ПО предоставляется бесплатно на условиях OpLic (лицензия не требуется))</p>
<p>Помещение для самостоятельной работы обучающихся</p> <p><b>Ауд. 84 НТБ</b>  На 5 посадочных мест, оборудованных компьютерами (рабочее место библиотекаря, рабочие места обучающихся)  Читальный зал на 52 посадочных места</p>	<p>Монитор Acer 17" AL1717 (5 шт.)  Системный блок Kraftway KW17 2010 (5 шт.)</p>	<p>AutoCAD [2020] (Б\Д; Веб-кабинет или подписка; OpenLicense)  Eurosoft STARK [201W;20] (Договор № 089/08-ОК(ИОП) от 24.10.2008)  MS OfficeStd [2010; 300] (Договор № 162/10 - АО НИУ от 18.11.2010 (НИУ-10))  panoCAD СПДС Конструкции (Договор бесплатной передачи / партнерство)  WinPro 7 [ADT] (OpenLicense; Подписка Azure Dev Tools; Б\Д; Веб-кабинет)  ПК ЛИРА-САПР [2013R5] (ПО предоставляется бесплатно на условиях OpLic (лицензия не требуется))</p>

Федеральное государственное бюджетное образовательное учреждение высшего образования  
«НАЦИОНАЛЬНЫЙ ИССЛЕДОВАТЕЛЬСКИЙ МОСКОВСКИЙ ГОСУДАР-  
СТВЕННЫЙ СТРОИТЕЛЬНЫЙ УНИВЕРСИТЕТ»

**РАБОЧАЯ ПРОГРАММА**

Шифр	Наименование дисциплины
Б1.В.14	Бизнес-планирование

Код направления подготовки / специальности	38.03.02
Направление подготовки / специальность	Менеджмент
Наименование ОПОП (направленность / профиль)	Менеджмент в инвестиционно-строительной сфере
Год начала подготовки	2023
Уровень образования	бакалавриат
Форма обучения	очная
Год разработки / обновления	2023

Разработчики:

должность	ученая степень, учёное звание	ФИО
доцент	к.э.н., доцент	Дмитриева Е.И.

Рабочая программа дисциплины разработана и одобрена кафедрой (структурным подразделением) «Менеджмент и инновации»

Рабочая программа утверждена методической комиссией по УГСН, протокол № 10 от «16» июня 2023 г.

## 1. Цель освоения дисциплины

Целью освоения дисциплины «Бизнес-планирование» является формирование компетенций обучающегося в области планирования бизнес-процессов на основе изучения теоретических и методических аспектов бизнес-планирования.

Программа составлена в соответствии с требованиями Федерального государственного образовательного стандарта высшего образования по направлению подготовки 38.03.02 Менеджмент.

Дисциплина относится к части, формируемой участниками образовательных отношений, Блока 1 «Дисциплины (модули)» основной профессиональной образовательной программы «Менеджмент в инвестиционно-строительной сфере». Дисциплина является обязательной для изучения.

## 2. Перечень планируемых результатов обучения по дисциплине, соотнесенных с планируемыми результатами освоения образовательной программы

Код и наименование компетенции (результат освоения)	Код и наименование индикатора достижения компетенции
УК-2. Способен определять круг задач в рамках поставленной цели и выбирать оптимальные способы их решения, исходя из действующих правовых норм, имеющихся ресурсов и ограничений	УК-2.2 Определение потребности в ресурсах для решения задач профессиональной деятельности
	УК-2.3 Выбор правовых и нормативно-технических документов, применяемых для решения заданий профессиональной деятельности
	УК-2.4 Выбор способа и алгоритма решения задачи профессиональной деятельности с учётом наличия ограничений и ресурсов
ПК-2. Способность применять методы количественного и качественного анализа информации при принятии управленческих решений для построения экономических, финансовых и организационно-управленческих моделей путем их адаптации к конкретным задачам управления	ПК-2.2 Описание способов сбора и анализа исходных данных, необходимых для построения экономических, финансовых и организационно-управленческих моделей и оценки их реализуемости
	ПК-2.3 Анализ рынка и отрасли при построении экономических, финансовых и организационно-управленческих моделей и их адаптации к конкретным задачам управления
	ПК-2.4 Определение необходимых нормативных, методических и бюджетных предпосылок для построения экономических, финансовых и организационно-управленческих моделей и их адаптации к конкретным задачам управления
	ПК-2.5 Выбор методов количественного и качественного анализа информации при принятии управленческих решений для построения экономических, финансовых и организационно-управленческих моделей путем их адаптации к конкретным задачам управления
	ПК-2.6 Анализ внешней и внутренней отчетности предприятия, организационно-распорядительной и организационно-технической документации для построения экономических, финансовых и организационно-управленческих моделей
	ПК-2.7 Оценка показателей эффективности реализации экономических, финансовых и организационно-управленческих моделей применительно к конкретным задачам управления
	ПК-4.1 Организация сбора, обработки и анализа информации о финансово-экономической деятельности предприятий инвестиционно-строительной сферы, в том числе для разработки проектов бизнес-планов хозяйственной, финансовой, производственной и коммерческой деятельности

Код и наименование компетенции (результат освоения)	Код и наименование индикатора достижения компетенции
	ПК-4.3 Планирование и контроль деятельности подразделений/сотрудников финансово-экономической службы предприятия инвестиционно-строительной сферы
	ПК-4.4 Выбор финансовых технологий и финансовых инструментов для обеспечения эффективной финансово-экономической деятельности предприятий инвестиционно-строительной сферы
	ПК-4.5 Описание состава контролируемых показателей планирования и оценки финансово-экономической деятельности предприятий инвестиционно-строительной сферы
	ПК-4.6 Анализ информации о внешних и внутренних факторах, определяющих экономическую ситуацию предприятия инвестиционно-строительной сферы

Код и наименование индикатора достижения компетенции	Наименование показателя оценивания (результата обучения по дисциплине)
УК-2.2 Определение потребности в ресурсах для решения задач профессиональной деятельности	<b>Знает</b> виды ресурсов, используемых в предпринимательской деятельности для решения задач бизнес-планирования <b>Знает</b> показатели расчета потребностей в ресурсах для решения задач бизнес-планирования <b>Имеет навыки (начального уровня)</b> определения потребности в ресурсах для решения задач бизнес-планирования
УК-2.3 Выбор правовых и нормативно-технических документов, применяемых для решения заданий профессиональной деятельности	<b>Знает</b> основной перечень правовых и нормативно-технических документов для решения заданий бизнес-планирования <b>Имеет навыки (начального уровня)</b> выбора правовых и нормативно-технических документов, применяемых для решения заданий бизнес-планирования
УК-2.4 Выбор способа и алгоритма решения задачи профессиональной деятельности с учётом наличия ограничений и ресурсов	<b>Знает</b> виды ресурсов и ограничений для решения профессиональных задач в сфере бизнес-планирования <b>Знает</b> основные методы оценки разных способов решения задач в сфере бизнес-планирования <b>Знает</b> действующее законодательство и правовые нормы, регулирующие профессиональную деятельность в сфере бизнес-планирования <b>Имеет навыки (начального уровня)</b> работы с нормативно-правовой документацией для решения задач в сфере бизнес-планирования
ПК-2.2 Описание способов сбора и анализа исходных данных, необходимых для построения экономических, финансовых и организационно-управленческих моделей и оценки их реализуемости	<b>Знает</b> способы сбора и анализа исходных данных, необходимых для построения экономических, финансовых и организационно-управленческих моделей в процессе формирования бизнес-плана <b>Имеет навыки (начального уровня)</b> проведения оценки реализуемости экономических, финансовых и организационно-управленческих моделей в процессе формирования бизнес-плана
ПК-2.3 Анализ рынка и отрасли при построении экономических, финансовых и организационно-управленческих моделей и их адаптации к конкретным задачам управления	<b>Знает</b> основные направления проведения анализа рынка и отрасли при построении экономических, финансовых и организационно-управленческих моделей в процессе формирования бизнес-плана <b>Имеет навыки (начального уровня)</b> проведения анализа рынка и отрасли к конкретным задачам управления при построении экономических, финансовых и организационно-

Код и наименование индикатора достижения компетенции	Наименование показателя оценивания (результата обучения по дисциплине)
	управленческих моделей в процессе формирования бизнес-плана
ПК-2.4 Определение необходимых нормативных, методических и бюджетных предпосылок для построения экономических, финансовых и организационно-управленческих моделей и их адаптации к конкретным задачам управления	<p><b>Знает</b> необходимые нормативные, методические и бюджетные предпосылки для построения экономических, финансовых и организационно-управленческих моделей в процессе формирования бизнес-плана</p> <p><b>Знает</b> основные способы адаптации к конкретным задачам управления экономических, финансовых и организационно-управленческих моделей в процессе формирования бизнес-плана</p>
ПК-2.5 Выбор методов количественного и качественного анализа информации при принятии управленческих решений для построения экономических, финансовых и организационно-управленческих моделей путем их адаптации к конкретным задачам управления	<p><b>Знает</b> основные методы количественного и качественного анализа информации при принятии управленческих решений для построения экономических, финансовых и организационно-управленческих моделей путем их адаптации к конкретным задачам бизнес-планирования</p>
ПК-2.6 Анализ внешней и внутренней отчетности предприятия, организационно-распорядительной и организационно-технической документации для построения экономических, финансовых и организационно-управленческих моделей	<p><b>Знает</b> основные виды внешней и внутренней отчетности предприятия, организационно-распорядительной и организационно-технической документации, используемых для реализации целей бизнес-планирования</p> <p><b>Имеет навыки (начального уровня)</b> проведения анализа внешней и внутренней отчетности предприятия, организационно-распорядительной и организационно-технической документации для построения экономических, финансовых и организационно-управленческих моделей в процессе бизнес-планирования</p>
ПК-2.7 Оценка показателей эффективности реализации экономических, финансовых и организационно-управленческих моделей применительно к конкретным задачам управления	<p><b>Знает</b> основные показатели эффективности реализации экономических, финансовых и организационно-управленческих моделей, используемых для реализации целей бизнес-планирования</p> <p><b>Имеет навыки (начального уровня)</b> проведения оценки показателей эффективности реализации экономических, финансовых и организационно-управленческих моделей применительно к конкретным задачам бизнес-планирования</p>
ПК-4.1 Организация сбора, обработки и анализа информации о финансово-экономической деятельности предприятий инвестиционно-строительной сферы, в том числе для разработки проектов бизнес-планов хозяйственной, финансовой, производственной и коммерческой деятельности	<p><b>Знает</b> основные инструменты и методы сбора, обработки и анализа информации о финансово-экономической деятельности предприятий инвестиционно-строительной сферы в процессе бизнес-планирования</p> <p><b>Знает</b> содержание и процесс разработки проектов бизнес-планов хозяйственной, финансовой, производственной и коммерческой деятельности</p>
ПК-4.3 Планирование и контроль деятельности подразделений/сотрудников финансово-экономической службы предприятия инвестиционно-строительной сферы	<p><b>Знает</b> основы планирования и контроля деятельности подразделений/сотрудников финансово-экономической службы предприятия инвестиционно-строительной сферы при реализации целей бизнес-планирования</p> <p><b>Имеет навыки (начального уровня)</b> планирования и контроля деятельности подразделений/сотрудников финансово-экономической службы предприятия инвестиционно-строительной сферы в процессе бизнес-планирования</p>
ПК-4.4 Выбор финансовых технологий и финансовых инструментов	<p><b>Знает</b> основные финансовые инструменты и технологии для обеспечения эффективной финансово-экономической дея-</p>

Код и наименование индикатора достижения компетенции	Наименование показателя оценивания (результата обучения по дисциплине)
для обеспечения эффективной финансово-экономической деятельности предприятий инвестиционно-строительной сферы	тельности предприятий инвестиционно-строительной сферы в процессе бизнес-планирования <b>Имеет навыки (начального уровня)</b> выбора типового финансового решения для обеспечения эффективной финансово-экономической деятельности предприятий инвестиционно-строительной сферы в процессе бизнес-планирования
ПК-4.5 Описание состава контролируемых показателей планирования и оценки финансово-экономической деятельности предприятий инвестиционно-строительной сферы	<b>Знает</b> основной перечень показателей планирования и оценки финансово-экономической деятельности предприятий инвестиционно-строительной сферы в процессе бизнес-планирования
ПК-4.6 Анализ информации о внешних и внутренних факторах, определяющих экономическую ситуацию предприятия инвестиционно-строительной сферы	<b>Знает</b> основные виды внешних и внутренних факторов, определяющих экономическую ситуацию предприятия инвестиционно-строительной сферы при реализации бизнес-плана <b>Имеет навыки (начального уровня)</b> проведения анализа информации о внешних и внутренних факторах, определяющих экономическую ситуацию предприятия инвестиционно-строительной сферы при реализации бизнес-плана

Информация о формировании и контроле результатов обучения представлена в Фонде оценочных средств (Приложение 1).

### 3. Трудоемкость дисциплины и видов учебных занятий по дисциплине

Общая трудоемкость дисциплины составляет 4 зачетных единиц (144 академических часов).

*(1 зачетная единица соответствует 36 академическим часам)*

Видами учебных занятий и работы обучающегося по дисциплине могут являться.

Обозначение	Виды учебных занятий и работы обучающегося
Л	Лекции
ЛР	Лабораторные работы
ПЗ	Практические занятия
КоП	Компьютерный практикум
КРП	Групповые и индивидуальные консультации по курсовым работам (курсовым проектам)
СР	Самостоятельная работа обучающегося в период теоретического обучения
К	Самостоятельная работа обучающегося и контактная работа обучающегося с преподавателем в период промежуточной аттестации



## Структура дисциплины:

Форма обучения – очная.

№	Наименование раздела дисциплины	Семестр	Количество часов по видам учебных занятий и работы обучающегося							Формы промежуточной аттестации, текущего контроля успеваемости
			Л	ЛР	ПЗ	КоП	КРП	СР	К	
1	Методика составления бизнес-плана	5	20	-	8	-				<i>Домашнее задание №1 (р. 1)</i>
2	Бизнес-планы проектов и решения практических задач управления бизнесом	5	12	-	8	-	-	69	27	<i>Домашнее задание №2 (р. 2)</i> <i>Контрольная работа (р. 1, 2)</i>
	Итого:	5	32	-	16	-	-	69	27	<i>Экзамен</i>

#### 4. Содержание дисциплины, структурированное по видам учебных занятий и разделам

При проведении аудиторных учебных занятий предусмотрено проведение текущего контроля успеваемости:

- в рамках практических занятий предусмотрено выполнение обучающимися контрольной работы.

##### 4.1 Лекции

Форма обучения – очная.

№	Наименование раздела дисциплины	Тема и содержание лекций
1	Методика составления бизнес-плана	<p><b>Тема 1. Основы бизнес-планирования</b> Планирование как инструмент управления бизнесом. Понятие и роль бизнес-плана в современном предпринимательстве. Цели разработки бизнес-плана. Основные участники проекта и их функции. Основные задачи бизнес-плана. Роль и значение бизнес-планирования для малого и среднего бизнеса.</p> <p><b>Тема 2. Структура и содержание бизнес-плана</b> Бизнес-идея как основа разработки бизнес-плана. Применение бизнес-моделирования при составлении бизнес-плана. Общие требования к бизнес-плану и основные этапы бизнес-планирования.</p> <p><b>Тема 3. Характеристика предприятия и отрасли</b> Общее описание предприятия (компании). Характеристика отрасли, в которой работает предприятие. Цели предприятия и SWOT-анализ. Характеристика предлагаемого продукта (услуги).</p> <p><b>Тема 4. План маркетинга</b> Описание рынка и его целевых сегментов. Определение спроса на продукты (услуги), или анализ рынка потребителей. Анализ конкурентов, или рынка производителей. План продаж. Маркетинговая стратегия.</p> <p><b>Тема 5. Производственный, организационный и юридический планы</b> Этапы составления производственного плана: определение</p>

		<p>местонахождения фирмы; анализ затрат; технологии; планирование производства на основе плана продаж; производственные мощности и их развитие; охрана окружающей среды.</p> <p>Организационный план и кадровая политика: организационная структура управления; сведения о ключевых менеджерах и владельцах компании; кадровая политика и развитие персонала; календарный план работ по реализации проекта.</p> <p>Правовые документы, регулирующие планирование и реализацию бизнес-плана. Анализ нормативной среды.</p> <p><b>Тема 6. Финансовый план и эффективность проекта</b></p> <p>Базовые предположения финансового плана бизнес-проекта. План прибылей и убытков. План движения денежных средств. Прогнозный баланс. Экономическая и финансовая оценка эффективности деятельности предприятия (проекта). Точка безубыточности. Запас финансовой прочности.</p>
2	Бизнес-планы проектов и решения практических задач управления бизнесом	<p><b>Тема 7. Анализ инвестиционного проекта и оценка рисков</b></p> <p>Критерии принятия решений по проекту: срок окупаемости; средняя норма прибыли; рентабельность инвестиций (NPV, IRR, MIRR, DPP).</p> <p>Анализ и оценка рисков. Виды рисков. Методы оценки риска. Методы управления рисками. Анализ чувствительности проекта.</p> <p><b>Тема 8. Управление стоимостью и продолжительностью проекта</b></p> <p>Основные принципы управления стоимостью проекта. Оценка стоимости проекта. Методы расчета оценок затрат. Бюджетирование проекта. Методы контроля стоимости проекта. Отчетность по затратам.</p> <p><b>Тема 9. Контроль и регулирование проекта</b></p> <p>Цели и содержание контроля проекта. Мониторинг работ по проекту. Измерение прогресса и анализ результатов. Принятие решений по проекту. Управление изменениями проекта.</p> <p><b>Тема 10. Применение программных продуктов при составлении бизнес-плана</b></p> <p>Информационные технологии управления проектами. Особенности внедрения информационных систем управления проектами. Обзор основных программных продуктов.</p>

#### 4.2 Лабораторные работы.

Не предусмотрено учебным планом.

#### 4.3 Практические занятия

Форма обучения – очная.

№	Наименование раздела дисциплины	Тема и содержание занятия
1	Методика составления бизнес-плана	<p><b>Тема 1. Основы бизнес-планирования</b></p> <p>Решение ситуационных задач по закреплению и систематизированию теоретических знаний о сущности, содержании, роли и целях, традиционных и специальных функциях бизнес-плана и его видах.</p> <p><b>Тема 2. Структура и содержание бизнес-плана</b></p> <p>Решение ситуационных задач по закреплению теоретических знаний, раскрывающих содержание и структуру бизнес-плана, перечень разделов, и порядок формирования структуры в зависимости от целей бизнес-планирования.</p> <p><b>Тема 3. Характеристика предприятия и отрасли</b></p>

		<p>Решение ситуационных задач по учёту состояния и изменения факторов макро- и микросреды в планировании. Анализ внешней и внутренней среды организации.</p> <p><b>Тема 4. План маркетинга</b> Разработка плана маркетинга, включая планирование новой продукции, планирование ценообразования, прогнозирование величины продаж.</p> <p><b>Тема 5. Производственный, организационный и юридический планы</b> Решение ситуационных задач по планирование производственной программы предприятия, определение потребности в основных и оборотных фондах. Расчёт численности и фонда заработной платы. Прогнозирование затрат предприятия. Разработка организационного плана.</p> <p><b>Тема 6. Финансовый план и эффективность проекта</b> Решение ситуационных задач по закреплению теоретических знаний по процедуре представления результатов финансовых исследований и освоение методологии систематизации и формализации финансовой информации.</p>
2	Бизнес-планы проектов и решения практических задач управления бизнесом	<p><b>Тема 7. Анализ инвестиционного проекта и оценка рисков</b> Решение ситуационных задач по проведению анализа чувствительности проекта, оценке степени рисковости проекта с использованием количественных и качественных методов.</p> <p><b>Тема 8. Управление стоимостью и продолжительностью проекта</b> Решение ситуационных задач по определению видов оценок проекта, включая методы расчета оценок затрат, бюджетирование проекта, а также методы контроля стоимости проекта.</p> <p><b>Тема 9. Контроль и регулирование проекта</b> Решение ситуационных задач по закреплению теоретических знаний, раскрывающих цели и содержание контроля проекта, проведение мониторинга работ по проекту и принятие решений, а также управление качеством проекта.</p> <p><b>Тема 10. Применение программных продуктов при составлении бизнес-плана</b> Решение ситуационных задач по закреплению теоретических знаний, раскрывающих сущность использования современных информационных технологий в бизнес-планировании.</p>

#### 4.4 Компьютерные практикумы.

Не предусмотрено учебным планом.

#### 4.5 Групповые и индивидуальные консультации по курсовым работам (курсовым проектам).

Не предусмотрено учебным планом.

#### 4.6 Самостоятельная работа обучающегося в период теоретического обучения

Самостоятельная работа обучающегося в период теоретического обучения включает в себя:

- самостоятельную подготовку к учебным занятиям, включая подготовку к аудиторным формам текущего контроля успеваемости;
- выполнение домашнего задания 1;
- выполнение домашнего задания 2;
- самостоятельная подготовка к промежуточной аттестации.

В таблице указаны темы для самостоятельного изучения обучающимся:  
Форма обучения – очная.

№	Наименование раздела дисциплины	Темы для самостоятельного изучения
1	Методика составления бизнес-плана	Темы для самостоятельного изучения соответствуют темам аудиторных учебных занятий.
2	Бизнес-планы проектов и решения практических задач управления бизнесом	Темы для самостоятельного изучения соответствуют темам аудиторных учебных занятий.

*4.7 Самостоятельная работа обучающегося и контактная работа обучающегося с преподавателем в период промежуточной аттестации*

Работа обучающегося в период промежуточной аттестации включает в себя подготовку к формам промежуточной аттестации (к экзамену), а также саму промежуточную аттестацию.

## **5. Оценочные материалы по дисциплине**

Фонд оценочных средств по дисциплине приведён в Приложении 1 к рабочей программе дисциплины.

Оценочные средства для проведения промежуточной аттестации, а также текущего контроля по дисциплине хранятся на кафедре (структурном подразделении), ответственной за преподавание данной дисциплины.

## **6. Учебно-методическое и материально-техническое обеспечение дисциплины**

Основные принципы осуществления учебной работы обучающихся изложены в локальных нормативных актах, определяющих порядок организации контактной работы и порядок самостоятельной работы обучающихся. Организация учебной работы обучающихся на аудиторных учебных занятиях осуществляется в соответствии с п.3.

*6.1 Перечень учебных изданий и учебно-методических материалов для освоения дисциплины*

Для освоения дисциплины обучающийся может использовать учебные издания и учебно-методические материалы, имеющиеся в научно-технической библиотеке НИУ МГСУ и/или размещённые в Электронных библиотечных системах.

Актуальный перечень учебных изданий и учебно-методических материалов представлен в Приложении 2 к рабочей программе дисциплины.

*6.2 Перечень профессиональных баз данных и информационных справочных систем*

При осуществлении образовательного процесса по дисциплине используются профессиональные базы данных и информационных справочных систем, перечень которых указан в Приложении 3 к рабочей программе дисциплины.

*6.3 Перечень материально-технического, программного обеспечения освоения дисциплины*

Учебные занятия по дисциплине проводятся в помещениях, оснащенных соответствующим оборудованием и программным обеспечением.

Перечень материально-технического и программного обеспечения дисциплины приведен в Приложении 4 к рабочей программе дисциплины.

## Приложение 1 к рабочей программе

Шифр	Наименование дисциплины
Б1.В.14	Бизнес-планирование

Код направления подготовки / специальности	38.03.02
Направление подготовки / специальность	Менеджмент
Наименование ОПОП (направленность / профиль)	Менеджмент в инвестиционно-строительной сфере
Год начала реализации ОПОП	2023
Уровень образования	бакалавриат
Форма обучения	очная
Год разработки/обновления	2023

**ФОНД ОЦЕНОЧНЫХ СРЕДСТВ****1. Описание показателей и критериев оценивания компетенций, описание шкал оценивания**

Оценивание формирования компетенций производится на основе показателей оценивания, указанных в п.2. рабочей программы и в п.1.1 ФОС.

Связь компетенций, индикаторов достижения компетенций и показателей оценивания приведена в п.2 рабочей программы.

*1.1 Описание формирования и контроля показателей оценивания*

Оценивание уровня освоения обучающимся компетенций осуществляется с помощью форм промежуточной аттестации и текущего контроля. Формы промежуточной аттестации и текущего контроля успеваемости по дисциплине, с помощью которых производится оценивание, указаны в учебном плане и в п.3 рабочей программы.

В таблице приведена информация о формировании результатов обучения по дисциплине разделами дисциплины, а также о контроле показателей оценивания компетенций формами оценивания.

Наименование показателя оценивания (результата обучения по дисциплине)	Номера разделов дисциплины	Формы оценивания (формы промежуточной аттестации, текущего контроля успеваемости)
<b>Знает</b> виды ресурсов, используемых в предпринимательской деятельности для решения задач бизнес-планирования	1	<i>Домашнее задание №1 Экзамен</i>
<b>Знает</b> показатели расчета потребностей в ресурсах для решения задач бизнес-планирования	1	<i>Контрольная работа Экзамен</i>
<b>Имеет навыки (начального уровня)</b> определения потребности в ресурсах для решения задач бизнес-планирования	1	<i>Домашнее задание №1</i>
<b>Знает</b> основной перечень правовых и нормативно-технических документов для решения заданий бизнес-планирования	1	<i>Контрольная работа Экзамен</i>
<b>Имеет навыки (начального уровня)</b> выбора правовых и нормативно-технических документов, применяемых	1	<i>Домашнее задание №1</i>

для решения заданий бизнес-планирования		
<b>Знает</b> виды ресурсов и ограничений для решения профессиональных задач в сфере бизнес-планирования	1,2	Экзамен
<b>Знает</b> основные методы оценки разных способов решения задач в сфере бизнес-планирования	1,2	Контрольная работа Экзамен
<b>Знает</b> действующее законодательство и правовые нормы, регулирующие профессиональную деятельность в сфере бизнес-планирования	1	Домашнее задание №1 Экзамен
<b>Имеет навыки (начального уровня)</b> работы с нормативно-правовой документацией для решения задач в сфере бизнес-планирования	1	Домашнее задание №1
<b>Знает</b> способы сбора и анализа исходных данных, необходимых для построения экономических, финансовых и организационно-управленческих моделей в процессе формирования бизнес-плана	1,2	Контрольная работа Экзамен
<b>Имеет навыки (начального уровня)</b> проведения оценки реализуемости экономических, финансовых и организационно-управленческих моделей в процессе формирования бизнес-плана	1	Домашнее задание №1 Экзамен
<b>Знает</b> основные направления проведения анализа рынка и отрасли при построении экономических, финансовых и организационно-управленческих моделей в процессе формирования бизнес-плана	1	Контрольная работа Экзамен
<b>Имеет навыки (начального уровня)</b> проведения анализа рынка и отрасли к конкретным задачам управления при построении экономических, финансовых и организационно-управленческих моделей в процессе формирования бизнес-плана	1	Домашнее задание №1 Экзамен
<b>Знает</b> необходимые нормативные, методические и бюджетные предпосылки для построения экономических, финансовых и организационно-управленческих моделей в процессе формирования бизнес-плана	2	Экзамен
<b>Знает</b> основные способы адаптации к конкретным задачам управления экономических, финансовых и организационно-управленческих моделей в процессе формирования бизнес-плана	2	Контрольная работа Экзамен
<b>Знает</b> основные методы количественного и качественного анализа информации при принятии управленческих решений для построения экономических, финансовых и организационно-управленческих моделей путем их адаптации к конкретным задачам бизнес-планирования	1,2	Экзамен
<b>Знает</b> основные виды внешней и внутренней отчетности предприятия, организационно-распорядительной и организационно-технической документации, используемых для реализации целей бизнес-планирования	1,2	Контрольная работа Экзамен
<b>Имеет навыки (начального уровня)</b> проведения анализа внешней и внутренней отчетности предприятия, организационно-распорядительной и организационно-технической документации для построения экономических, финансовых и организационно-управленческих моделей в процессе бизнес-планирования	1,2	Домашнее задание №1 Домашнее задание №2 Экзамен
<b>Знает</b> основные показатели эффективности реализации экономических, финансовых и организационно-управленческих моделей, используемых для реализации целей бизнес-планирования	2	Контрольная работа Экзамен

<b>Имеет навыки (начального уровня)</b> проведения оценки показателей эффективности реализации экономических, финансовых и организационно-управленческих моделей применительно к конкретным задачам бизнес-планирования	2	<i>Домашнее задание № 2 Экзамен</i>
<b>Знает</b> основные инструменты и методы сбора, обработки и анализа информации о финансово-экономической деятельности предприятий инвестиционно-строительной сферы в процессе бизнес-планирования	2	<i>Домашнее задание №2 Экзамен</i>
<b>Знает</b> содержание и процесс разработки проектов бизнес-планов хозяйственной, финансовой, производственной и коммерческой деятельности	1	<i>Экзамен</i>
<b>Знает</b> основы планирования и контроля деятельности подразделений/сотрудников финансово-экономической службы предприятия инвестиционно-строительной сферы при реализации целей бизнес-планирования	1,2	<i>Контрольная работа Экзамен</i>
<b>Имеет навыки (начального уровня)</b> планирования и контроля деятельности подразделений/сотрудников финансово-экономической службы предприятия инвестиционно-строительной сферы в процессе бизнес-планирования	1	<i>Домашнее задание №1</i>
<b>Знает</b> основные финансовые инструменты и технологии для обеспечения эффективной финансово-экономической деятельности предприятий инвестиционно-строительной сферы в процессе бизнес-планирования	2	<i>Контрольная работа Экзамен</i>
<b>Имеет навыки (начального уровня)</b> выбора типового финансового решения для обеспечения эффективной финансово-экономической деятельности предприятий инвестиционно-строительной сферы в процессе бизнес-планирования	2	<i>Домашнее задание №2 Экзамен</i>
<b>Знает</b> основной перечень показателей планирования и оценки финансово-экономической деятельности предприятий инвестиционно-строительной сферы в процессе бизнес-планирования	2	<i>Контрольная работа Экзамен</i>
<b>Знает</b> основные виды внешних и внутренних факторов, определяющих экономическую ситуацию предприятия инвестиционно-строительной сферы при реализации бизнес-плана	2	<i>Контрольная работа Экзамен</i>
<b>Имеет навыки (начального уровня)</b> проведения анализа информации о внешних и внутренних факторах, определяющих экономическую ситуацию предприятия инвестиционно-строительной сферы при реализации бизнес-плана	2	<i>Домашнее задание №2 Экзамен</i>

### 1.2 Описание критериев оценивания компетенций и шкалы оценивания

При проведении промежуточной аттестации в форме экзамена, защиты курсовых работ используется шкала оценивания: «2» (неудовлетворительно), «3» (удовлетворительно), «4» (хорошо), «5» (отлично).

Показателями оценивания являются знания и навыки обучающегося, полученные при изучении дисциплины.

Критериями оценивания достижения показателей являются:

Показатель оценивания	Критерий оценивания
Знания	Знание терминов и определений, понятий
	Знание основных закономерностей и соотношений, принципов
	Объём освоенного материала, усвоение всех дидактических единиц (разделов)
	Полнота ответов на проверочные вопросы
	Правильность ответов на вопросы
	Чёткость изложения и интерпретации знаний
Навыки начального уровня	Навыки выбора методик выполнения заданий
	Навыки выполнения заданий различной сложности
	Навыки самопроверки. Качество сформированных навыков
	Навыки анализа результатов выполнения заданий, решения задач
	Навыки представления результатов решения задач

## 2. Типовые контрольные задания для оценивания формирования компетенций

### 2.1 Промежуточная аттестация

2.1.1 Промежуточная аттестация в форме экзамена, дифференцированного зачета (зачета с оценкой), зачета

Форма промежуточной аттестации:

- экзамен в 5 семестре (очная форма обучения).

Перечень типовых вопросов/заданий для проведения экзамена в 5 семестре (очная форма обучения):

№	Наименование раздела дисциплины	Типовые вопросы / задания
1	Методика составления бизнес-плана	<ol style="list-style-type: none"> <li>1. Планирование как инструмент управления бизнесом.</li> <li>2. Сущность бизнес-плана, его цели и задачи.</li> <li>3. Роль и значение бизнес-планирования для малого и среднего бизнеса.</li> <li>4. Бизнес-идея как основа разработки бизнес-плана.</li> <li>5. Применение бизнес-моделирования при составлении бизнес-плана.</li> <li>6. Общие требования к бизнес-плану и основные этапы бизнес-планирования.</li> <li>7. Общее описание предприятия (компании).</li> <li>8. Характеристика отрасли, в которой работает предприятие.</li> <li>9. Ключевые цели деятельности предприятия.</li> <li>10. SWOT-анализ.</li> <li>11. Характеристика предлагаемого продукта (услуги).</li> <li>12. Описание рынка и его целевых сегментов.</li> <li>13. Определение спроса на продукты (услуги), или анализ рынка потребителей.</li> <li>14. Анализ конкурентов, или рынка производителей.</li> <li>15. План продаж.</li> <li>16. Маркетинговая стратегия.</li> <li>17. Производственный план.</li> <li>18. Организационный план и кадровая политика.</li> <li>19. Юридический план.</li> <li>20. Базовые предположения финансового плана бизнес-проекта.</li> <li>21. План прибылей и убытков.</li> </ol>



		22. План движения денежных средств. 23. Прогнозный баланс. 24. Экономическая и финансовая оценка эффективности деятельности предприятия (проекта). 25. Оценка и анализ эффективности инвестиционного проекта. 26. Анализ и оценка рисков. 27. Методы минимизации проектных рисков. 28. Анализ чувствительности проекта.
2	Бизнес-планы проектов и решения практических задач управления бизнесом	29. Основные принципы управления стоимостью проекта. 30. Методы расчета оценок затрат. 31. Бюджетирование проекта. 32. Методы контроля стоимости проекта. 33. Отчетность по затратам. 34. Цели и содержание контроля проекта. 35. Мониторинг работ по проекту. 36. Измерение прогресса и анализ результатов. Принятие решений по проекту. 37. Управление изменениями проекта. 38. Информационные технологии управления проектами. 39. Особенности внедрения информационных систем управления проектами. 40. Обзор основных программных продуктов.

*2.1.2 Промежуточная аттестация в форме защиты курсовой работы (курсового проекта).*

Промежуточная аттестация в форме защиты курсовой работы/курсового проекта не проводится.

## *2.2 Текущий контроль*

### *2.2.1 Перечень форм текущего контроля:*

- контрольная работа в 5 семестре (очная форма обучения);
- домашнее задание 1 в 5 семестре (очная форма обучения);
- домашнее задание 2 в 5 семестре (очная форма обучения).

### *2.2.2 Типовые контрольные задания форм текущего контроля:*

*Тема контрольной работы «Технология бизнес-планирования»*

Контрольная работа включает тестовые вопросы.

*Типовые тестовые вопросы:*

1. В структуру бизнес плана не входит:

- а) производственный план;
- б) финансовый план;
- в) план по качеству;
- г) страхование рисков;
- д) организационный план;
- е) план маркетинга.

2. К участникам (заинтересованным лицам) бизнес-проекта относятся все, кроме:

- а) органов власти;
- б) руководителя проекта и команды;
- в) заказчика (владельца);
- г) инвесторов;
- д) потребителей;
- е) конкурентов.

3. Основные цели бизнес-планирования:
- создание стратегии бизнеса, определение тенденций развития предприятия;
  - совершенствование какого-либо продукта, работ, услуг, технологических и управленческих процессов;
  - все выше изложенное верно.
4. При разработке бизнес-плана какой принцип необходимо соблюдать:
- толерантности;
  - единство и полнота (системность);
  - максимального удовлетворения потребностей.
5. Может ли использоваться бизнес-план как инструмент внутрифирменного планирования?
- да;
  - нет.
6. Какой по очередности пишется раздел «резюме»?
- пишется первым;
  - пишется последним.
7. Каким должен быть раздел «Резюме»?
- максимально подробным, так как нужно отразить множество важных показателей;
  - кратким, чтобы инвестор мог в краткие сроки ознакомиться с сутью бизнес-плана.
8. Можно ли использовать резюме в качестве отдельного документа рекламного назначения?
- да;
  - нет.
9. Отметьте показатель, обязательный для упоминания в разделе «резюме»:
- программное обеспечение предприятия;
  - перспективные оценки будущих прибылей и объемов продаж;
  - требования к дресс-коду персонала.
10. Следует ли дублировать раздел на английском языке?
- да;
  - нет;
  - желательно, если среди инвесторов есть иностранцы.
11. Что не относят к внутренней среде предприятия:
- часть общей среды, которая находится в рамках предприятия;
  - совокупность «факторов влияния» вне предприятия, на которые само предприятие не может влиять непосредственно;
  - совокупность «факторов влияния» внутри предприятия, которые непосредственно подконтрольны предприятию.
12. Что не относят к внешней среде бизнеса:
- сферу, в которой предприятие осуществляет свою деятельность
  - совокупность «факторов влияния» вне предприятия, на которые само предприятие не может влиять непосредственно;
  - часть среды, которая находится в рамках предприятия.
13. Выберите функцию, отражающую содержание SWOT-анализа:
- поиск источников финансирования;
  - позволяет получить общую картину действительности;
  - позволяет пройти аттестацию управленческого персонала.
14. Какая информация иногда не отражается в бизнес-плане?
- описание отрасли;
  - список рисков, возможных при создании предприятия;
  - организационная структура предприятия;

г) характеристика менеджеров.

15. Укажите два утверждения, соответствующие разделу «Описание предприятия» из числа, приведенных ниже:

- а) самая краткая часть бизнеса-плана;
- б) указывает основные данные о предприятии;
- в) представляет ценовую стратегию;
- г) раскрывает историю создания бизнеса;
- д) показывает связи между этапами работ и сроками их выполнения.

16. Какая цель не является основной для раздела «характеристика объекта бизнеса и анализ рынка»?

- а) подробная и обстоятельная характеристика сути предлагаемого проекта в части описания будущей продукции (услуги);
- б) подробная и обстоятельная характеристика квалификации персонала, необходимого для производства будущей продукции (услуги);
- в) раскрытие преимуществ будущей продукции (услуги) в сравнении с аналогами, четкого определения уникальных и отличительных качеств.

17. Важно ли, чтобы эта часть была написана языком специалиста?

- а) да, поскольку бизнес-план это официальный документ;
- б) нет, инвестор не обязан быть профессионалом в вопросах выпуска будущей продукции.

18. Зачем необходимо знание конкурентов?

- а) анализ конкурентов позволяет копировать их передовые разработки;
- б) знание конкурентов – ключ к планированию будущего успеха в бизнесе.

19. Выберите два утверждения, соответствующие разделу «План маркетинга» из числа, приведенных ниже:

- а) определяет план сбыта;
- б) содержит результаты исследования рынка;
- в) описывает политику ценообразования;
- г) показывает доходы и расходы;
- д) описывает основные риски проекта;
- е) содержит копии патентов, лицензий, договоров.

20. План маркетинга предприятия является:

- а) частью бизнес-плана;
- б) отдельной стратегией;
- в) миссией предприятия.

21. Выберите два утверждения, соответствующие разделу «Производственный план» из числа, приведенных ниже:

- а) определяет состав инвестиционных расходов;
- б) обосновывает выбор каналов продвижения и сбыта;
- в) дает характеристику основных технологических операций;
- г) показывает доходы и расходы;
- д) описывает основные риски проекта;
- е) содержит расчет оценок экономической эффективности проекта.

22. Укажите два утверждения, соответствующие разделу «Организационный план» из числа приведенных ниже:

- а) дает описание производственного процесса;
- б) содержит сведения о ключевых менеджерах и владельцах компании;
- в) показывает доходы и расходы;
- г) характеризует кадровую политику и развитие персонала;
- д) описывает ключевые характеристики продукта.

23. Юридическое или физическое лицо, принимающее решение и осуществляющее вложение собственных и иных привлеченных имущественных или интеллектуальных средств в инвестиционный проект обеспечивающее их целевое использование, является:

- а) инвестором;
- б) заказчиком;
- в) исполнителем работ;
- г) пользователем объектов.

24. Заказчик обладает правами владения, пользования и распоряжения капитальными вложениями на период и в пределах полномочий, установленных договорами или государственными контрактами:

- а) в случае, если он не является инвестором;
- б) в случае, если он является инвестором;
- в) в любом из перечисленных случаев.

25. Юридические и физические лица, уполномоченные инвесторами на реализацию инвестиционных проектов, называются:

- а) заказчиками;
- б) подрядчиками;
- в) пользователями;
- г) проектировщиками.

26. Для чего используется финансовый раздел бизнес-плана?

- а) для привлечения инвестиций;
- б) для получения кредита;
- в) для оценки реальных возможностей;
- г) все ответы верны.

27. Какие подразделы должен включать в себя финансовый план?

- а) прогноз прибыли и убытков;
- б) распределение денежных потоков;
- в) проект баланса;
- г) все ответы верны;
- д) нет правильного ответа.

28. В каких ценах составляется бизнес-план?

- а) бизнес-план всегда составляется без НДС;
- б) бизнес-план всегда составляется с НДС;
- в) расчету НДС посвящен отдельный раздел бизнес плана;
- г) бизнес-план может разрабатываться как с учетом НДС, так и без НДС.

29. Что отражает критический объем производства?

- а) критический объем производства или уровень безубыточности показывает величину выручки от реализации, при которой предприятие оказывается на грани банкротства;
- б) критический объем производства показывает величину выручки от реализации, при которой предприятие полностью покрывает все свои расходы, не получая прибыли.

30. Известно, что бизнес-план позволяет реализовывать следующие цели:

- а) определить требуемое количество денег;
- б) уяснить идеи бизнеса;
- в) создать команду единомышленников;
- г) оценить возможности фирмы;
- д) оценить ликвидность и риска;
- е) оценить качество управления.

31. Что определяет точка безубыточности в бизнес-плане для нового предприятия:

- а) структуру затрат для нового предприятия;
- б) денежные потоки, которые способны покрыть все затраты;
- в) спрос на продукцию и выбор целевого сегмента;
- г) оценку потребности производства в материалах и оборудовании;

- д) расчет стоимостной оценки и сроков завершения работ по проекту;  
 е) объем продаж, при котором выручка равна издержкам?
32. Что представляет собой показатель «бухгалтерская норма доходности»:  
 а) отношение среднегодовой прибыли к среднегодовому размеру инвестиций;  
 б) отношение выручки от продаж к среднегодовой стоимости капитала;  
 в) разность между приведенной стоимостью потока будущих поступлений (результатов) от проекта и приведенной стоимостью потока выплат (затрат) в течение всего прогнозируемого периода;  
 г) отношение приведенной стоимости денежных поступлений (доходов) от проекта к приведенной стоимости выплат (расходов) на проект;  
 д) отношение среднегодовой прибыли к выручке от реализации продукции?
33. Что представляет собой показатель «чистая приведенная стоимость»:  
 а) разность между выручкой от продаж и себестоимостью продукции;  
 б) отношение выручки от продаж к среднегодовой стоимости капитала;  
 в) разность между приведенной стоимостью потока будущих поступлений (результатов) от проекта и приведенной стоимостью потока выплат (затрат) в течение всего прогнозируемого периода;  
 г) отношение приведенной стоимости денежных поступлений (доходов) от проекта к приведенной стоимости выплат (расходов) на проект;  
 д) отношение среднегодовой прибыли к выручке от реализации продукции?
34. Что представляет собой показатель «индекс прибыльности»:  
 а) отношение среднегодовой прибыли к среднегодовому размеру инвестиций;  
 б) отношение приведенной стоимости денежных поступлений (доходов) от проекта к приведенной стоимости выплат (расходов) на проект;  
 в) разность между приведенной стоимостью потока будущих поступлений (результатов) от проекта и приведенной стоимостью потока выплат (затрат) в течение всего прогнозируемого периода;  
 г) отношение среднегодовой прибыли к выручке от реализации продукции;  
 д) отношение выручки от продаж к среднегодовой стоимости капитала?
35. Какой из нижеперечисленных показателей может наиболее полно выразить уровень технико-технологических, организационных, маркетинговых и других решений, принятых в проекте:  
 а) производительность труда;  
 б) рентабельность;  
 в) себестоимость;  
 г) чистый дисконтированный доход.

*Тема домашнего задания № 1: «Методологические основы составления бизнес-плана»*

*Пример и состав типовых заданий*

### **Задание 1.**

Определите правильный порядок работ по созданию бизнес-плана:

- Оформление титульного листа.
- Определение источников финансирования, направленности и масштабности проекта, расчет эффективности.
- Разработка организационной структуры, правового обеспечения и графика реализации проекта.
- Сбор и анализ информации о рынке сбыта.
- Анализ состояния и перспективности отрасли.
- Разработка стратегии маркетинга, товарной, ценовой, сбытовой и коммуникативной политики.
- Анализ состояния конкуренции на рынке сбыта.

- Определение потребности и путей обеспечения площадями, оборудованием, кадрами и другими ресурсами.
- Сбор и анализ информации о продукции, услуге.
- Решение вопросов рисков и гарантий.
- Составление краткого содержания проекта.
- Анализ состояния и возможностей предприятия.
- Расчет потребного капитала, определение затрат, анализ и планирование основных финансовых показателей.

### Задание 2.

Определите основные разделы бизнес-плана инвестиционно-строительного проекта и их содержание, найдя соответствия в приведенной ниже таблице.

Таблица 1

1	Резюме (вводная часть)	А	Цель раздела — исследование мотивов поведения потребителей, выделение и анализ сегмента рынка, на котором будет функционировать предприятие, оценка деятельности потенциальных партнеров и конкурентов.
2	Общая характеристика предприятия, продукции	Б	В этом разделе формируются план прибылей/убытков, план движения денежных средств, разрабатывается график финансирования, осуществляется расчет показателей эффективности проекта.
3	Анализ рынка и основных конкурентов	В	Данный раздел должен содержать краткую информацию о сути проекта, финансовые показатели и показатели эффективности, структуру продукта (услуги), объем выпуска, гарантии проекта.
4	Производственный план	Г	Определяются предпринимательские риски и методы реагирования на них.
5	Организационный план	Д	В этом разделе необходимо охарактеризовать предприятие, обратить внимание на его отличия от других компаний, присутствующих на рынке. Кроме того, данный раздел включает описание будущего товара или услуги, производится сравнение ее с продукцией конкурентов, анализируются планы развития производства.
6	Финансовый план	Е	В этом разделе бизнес-плана определяется производственная программа предприятия, дается подробное описание производственного процесса с указанием узких с технологической и организационной точек зрения мест и путей их преодоления.
7	Риски и гарантии	Ж	Данный раздел бизнес-плана должен осветить такие моменты как система управления фирмой и ее кадровая политика.

### Задание 3.

По итогам изучения теоретического материала, заполните таблицу 2 в соответствии с выбранной темой курсовой работы:

Таблица 2

## Предварительное описание бизнес-проекта

Элемент резюме	Описание
1. Суть предлагаемого проекта	
2. Сведения о предприятии, реализующем проект	
3. Механизм управления проектом	
4. Результаты реализации проекта	
5. Финансирование проекта	
6. Предлагаемая форма и условия участия инвестора	
7. Гарантии возврата инвестиций	

**Задание 4.**

Рассчитайте производственную мощность предприятия после внедрения рекомендаций бизнес-плана, если на 01.01 в наличии имелось 20 станков, в апреле в рамках внедрения бизнес-плана по производству дополнительной продукции приобретено 5 станков, производительность которых на 5% выше, чем действующих. Производительность действующих станков составляет 300 штук изделий за смену. Режим работы предприятия – 1 смена. Число рабочих дней – 256.

**Задание 5.**

Рассчитайте численность персонала и уровень затрат на заработную плату по проекту. Расчеты занести в таблицу.

Таблица 3

## Численность персонала и уровень затрат на заработную плату

Специальность	Число работников, чел.	Тарифная ставка, руб./ч	Фонд рабочего времени, ч	Затраты на зарплату, руб.
1. Специалисты и служащие				
2. Рабочие основного производства				
3. Рабочие вспомогательного производства				
Всего				

*Тема домашнего задания № 2: «Оценка эффективности реализации бизнес-плана/инвестиционного проекта»*

*Пример и состав типовых заданий*

**Задание 1.**

Выберете наиболее эффективный инвестиционный проект при норме прибыли  $r = 15\%$  и следующих условиях:

Таблица 4

Проект	Инвестиции	Прибыль по годам (P), у.е.			
		P1	P2	P3	P4
П1	300	90	100	120	150
П2	300	150	120	100	90

Определить: *NPV*, *IRR*, *PI* (для расчета показателей используйте формулы 4, 6 и 7 на с. 42-43 настоящих методических указаний).

### Задание 2.

Проект А имеет капитальные вложения в 65000 руб., а ожидаемые чистые денежные поступления составляют 15000 руб. в год в течение 8 лет.

- 1) Какой период окупаемости этого проекта?
- 2) Альтернативная доходность равна 14%. Какова чистая приведенная стоимость?
- 3) Какова внутренняя норма доходности?
- 4) Каков индекс доходности?

### Задание 3.

- 1) Каковы периоды окупаемости каждого из следующих проектов:

Таблица 5

Проект	Потоки денежных средств, у.е.				
	$C_0$	$C_1$	$C_2$	$C_3$	$C_4$
А	-5 000	+1 000	+1 000	+3 000	0
Б	-1 000	0	+1 000	+2 000	+3 000
В	-5 000	+1 000	+1 000	+3 000	+5 000

- 2) При условии, что вы хотите использовать метод окупаемости, и период окупаемости равен двум годам, на какой из проектов вы согласитесь?
- 3) Если период окупаемости равен трём годам, какой из проектов вы выберете?
- 4) Если альтернативные издержки составляют 10 %, какие проекты будут иметь положительные чистые текущие стоимости?
- 5) « В методе окупаемости слишком большое значение уделяется потокам денежных средств, возникающим за пределами периода окупаемости». Верно ли это утверждение?
- 6) «Если фирма использует один период окупаемости для всех проектов, вероятно, она одобрит слишком много краткосрочных проектов». Верно, или неверно?

### Задание 4.

Первоначальные инвестиции по проекту равны 850 тыс. р. Ожидается, что в течение последующих 7 лет проект будет приносить 180 тыс. р. прибыли. Рассчитайте срок окупаемости проекта.

### Задание 5.

Компания рассматривает два бизнес плана, возможные к внедрению. Первый бизнес план характеризуется значением показателя *NPV* равным 11,4 млн. руб., а второй бизнес план – равным 8,1 млн. руб. Какой бизнес-план следует предпочесть?

## 3. Методические материалы, определяющие процедуры оценивания

Процедура проведения промежуточной аттестации и текущего контроля успеваемости регламентируется локальным нормативным актом, определяющим порядок осуществления текущего контроля успеваемости и промежуточной аттестации обучающихся.

*3.1 Процедура оценивания при проведении промежуточной аттестации обучающихся по дисциплине в форме экзамена и/или дифференцированного зачета (зачета с оценкой)*



Промежуточная аттестация по дисциплине в форме экзамена проводится в 5 семестре (очная форма обучения).

Используются критерии и шкала оценивания, указанные в п.1.2. Оценка выставляется преподавателем интегрально по всем показателям и критериям оценивания.

Ниже приведены правила оценивания формирования компетенций по показателю оценивания «Знания».

Критерий оценивания	Уровень освоения и оценка			
	«2» (неудовлетв.)	«3» (удовлетвор.)	«4» (хорошо)	«5» (отлично)
Знание терминов и определений, понятий	Не знает терминов и определений	Знает термины и определения, но допускает неточности формулировок	Знает термины и определения	Знает термины и определения, может корректно сформулировать их самостоятельно
Знание основных закономерностей и соотношений, принципов	Не знает основные закономерности и соотношения, принципы построения знаний	Знает основные закономерности, соотношения, принципы построения знаний	Знает основные закономерности, соотношения, принципы построения знаний, их интерпретирует и использует	Знает основные закономерности, соотношения, принципы построения знаний, может самостоятельно их получить и использовать
Объём освоенного материала, усвоение всех дидактических единиц (разделов)	Не знает значительной части материала дисциплины	Знает только основную материал дисциплины, не усвоил его деталей	Знает материал дисциплины в объёме	Обладает твёрдым и полным знанием материала дисциплины, владеет дополнительными знаниями
Полнота ответов на проверочные вопросы	Не даёт ответы на большинство вопросов	Даёт неполные ответы на все вопросы	Даёт ответы на вопросы, но не все - полные	Даёт полные, развёрнутые ответы на поставленные вопросы
Правильность ответов на вопросы	Допускает грубые ошибки при изложении ответа на вопрос	В ответе имеются существенные ошибки	В ответе имеются несущественные неточности	Ответ верен
Чёткость изложения и интерпретации знаний	Излагает знания без логической последовательности	Излагает знания с нарушениями в логической последовательности	Излагает знания без нарушений в логической последовательности	Излагает знания в логической последовательности, самостоятельно их интерпретируя и анализируя
	Не иллюстрирует изложение поясняющими схемами, рисунками и примерами	Выполняет поясняющие схемы и рисунки небрежно и с ошибками	Выполняет поясняющие рисунки и схемы корректно и понятно	Выполняет поясняющие рисунки и схемы точно и аккуратно, раскрывая полноту усвоенных знаний
	Неверно излагает и интерпретирует знания	Допускает неточности в изложении и интерпретации знаний	Грамотно и по существу излагает знания	Грамотно и точно излагает знания, делает самостоятельные выводы

Ниже приведены правила оценивания формирования компетенций по показателю оценивания «Навыки начального уровня».

Критерий оценивания	Уровень освоения и оценка			
	«2» (неудовлетв.)	«3» (удовлетвор.)	«4» (хорошо)	«5» (отлично)
Навыки выбора методик выполнения заданий	Не может выбрать методику выполнения заданий	Испытывает затруднения по выбору методики выполнения заданий	Без затруднений выбирает стандартную методику выполнения заданий	Применяет теоретические знания для выбора методики выполнения заданий
Навыки выполнения заданий различной сложности	Не имеет навыков выполнения учебных заданий	Имеет навыки выполнения только простых типовых учебных заданий	Имеет навыки выполнения только стандартных учебных заданий	Имеет навыки выполнения как стандартных, так и нестандартных учебных заданий
Навыки самопроверки. Качество сформированных навыков	Допускает грубые ошибки при выполнении заданий, нарушающие логику решения задач	Допускает ошибки при выполнении заданий, нарушения логики решения	Допускает ошибки при выполнении заданий, не нарушающие логику решения	Не допускает ошибок при выполнении заданий
Навыки анализа результатов выполнения заданий, решения задач	Делает некорректные выводы	Испытывает затруднения с формулированием корректных выводов	Делает корректные выводы по результатам решения задачи	Самостоятельно анализирует результаты выполнения заданий
Навыки представления результатов решения задач	Не может проиллюстрировать решение задачи поясняющими схемами, рисунками	Выполняет поясняющие схемы и рисунки небрежно и с ошибками	Выполняет поясняющие рисунки и схемы корректно и понятно	Выполняет поясняющие рисунки и схемы верно и аккуратно

*3.2 Процедура оценивания при проведении промежуточной аттестации обучающихся по дисциплине в форме зачета.*

Промежуточная аттестация по дисциплине в форме зачёта не проводится.

*3.3 Процедура оценивания при проведении промежуточной аттестации обучающихся по дисциплине в форме защиты курсовой работы (курсового проекта).*

Промежуточная аттестация по дисциплине в форме защиты курсовой работы/курсового проекта не проводится.

## Приложение 2 к рабочей программе

Шифр	Наименование дисциплины
Б1.В.14	Бизнес-планирование

Код направления подготовки / специальности	38.03.02
Направление подготовки / специальность	Менеджмент
Наименование ОПОП (направленность / профиль)	Менеджмент в инвестиционно-строительной сфере
Год начала подготовки	2023
Уровень образования	бакалавриат
Форма обучения	очная
Год разработки / обновления	2023

**Перечень учебных изданий и учебно-методических материалов**

Печатные учебные издания в НТБ НИУ МГСУ:

№ п/п	Автор, название, место издания, издательство, год издания, количество страниц	Количество экземпляров в библиотеке НИУ МГСУ
1	Орлова, П.И. Бизнес-планирование [Текст] : учебник / П.И. Орлова. - 2-е изд., перераб. и доп. - Москва : Дашков и К, 2015. - 285 с. : табл. - (Учебные издания для бакалавров). - Библиогр.: с. 282-285 (60 назв.). - ISBN 978-5-394-02432-0	15
2	Бизнес-планирование [Текст] : учебник / под ред.: Т.Г. Попадюк, В.Я. Горфинкеля ; [ Л. В. Бобков [и др.]. - Москва : Вузовский учебник ; Инфра-М, 2015. - 290 с. : ил., табл. - (Вузовский учебник). - Библиогр.: с. 287-290. - ISBN 978-5-9558-0270-1	15
3	Купцова, Е.В. Бизнес-планирование : учебник и практикум для академического бакалаврата / Е.В. Купцова ; под ред. А.А. Степанова. - Москва : Юрайт, 2018. - 435 с. : ил., табл. - (Бакалавр. Академический курс). - Практикум в конце глав. - Библиогр.: с. 432-435. - ISBN 978-5-9916-8377-7	20

Электронные учебные издания в электронно-библиотечных системах (ЭБС):

№ п/п	Автор, название, место издания, год издания, количество страниц	Ссылка на учебное издание в ЭБС
1	Орлова, П.И. Бизнес-планирование : учебник для бакалавров / П.И. Орлова ; под редакцией М.И. Глухой. — 4-е изд. — Москва : Дашков и К, Ай Пи Эр Медиа, 2021. — 285 с. — ISBN 978-5-394-04354-3. — Текст : электронный // Цифровой образовательный ресурс IPR SMART.	<a href="https://www.iprbooks-hop.ru/102270.html">https://www.iprbooks-hop.ru/102270.html</a>

2	Горбунов, В.Л. Бизнес-планирование : учебное пособие / В.Л. Горбунов. — 3-е изд. — Москва, Саратов : Интернет-Университет Информационных Технологий (ИНТУИТ), Ай Пи Ар Медиа, 2020. — 422 с. — ISBN 978-5-4497-0306-4. — Текст : электронный // Цифровой образовательный ресурс IPR SMART.	<a href="https://www.iprbooks-hop.ru/89423.html">https://www.iprbooks-hop.ru/89423.html</a>
3	Щербаков, А.В. Бизнес-планирование : учебное пособие для бакалавров / А.В. Щербаков. — Тверь : Тверской государственный университет, 2020. — 203 с. — Текст : электронный // Цифровой образовательный ресурс IPR SMART.	<a href="https://www.iprbooks-hop.ru/111574.html">https://www.iprbooks-hop.ru/111574.html</a>
4	Разуваев, А.Д. Бизнес-планирование : конспект лекций / А.Д. Разуваев. — Москва : Российский университет транспорта (МИИТ), 2020. — 118 с. — Текст : электронный // Цифровой образовательный ресурс IPR SMART.	<a href="https://www.iprbooks-hop.ru/115923.html">https://www.iprbooks-hop.ru/115923.html</a>
5	Сергеев, А.А. Бизнес-планирование : Учебник и практикум для вузов / А. А. Сергеев. - 4-е изд., испр. и доп. - Москва : Юрайт, 2022. - 483 с. - (Высшее образование). - Режим доступа: Электронно-библиотечная система Юрайт, для авториз. пользователей. - ISBN 978-5-534-13182-6	<a href="https://urait.ru/bcode/490859">https://urait.ru/bcode/490859</a>
6	Гумба, Х.М. Планирование на предприятии для строительных вузов : Учебник и практикум Для академического бакалавриата / Х.М. Гумба, А.А. Горобняк, А.А. Карпенко, В.В. Шошинов. - Москва : Юрайт, 2017. - 253 с. - (Высшее образование). - Режим доступа: Электронно-библиотечная система Юрайт, для авториз. пользователей. - ISBN 978-5-534-02926-0	<a href="https://urait.ru/bcode/402246">https://urait.ru/bcode/402246</a>
7	Купцова, Е.В. Бизнес-планирование : Учебник и практикум для вузов / Е.В. Купцова. - Москва : Юрайт, 2022. - 435 с. - (Высшее образование). - Режим доступа: Электронно-библиотечная система Юрайт, для авториз. пользователей. - ISBN 978-5-9916-8377-7	<a href="https://urait.ru/bcode/489327">https://urait.ru/bcode/489327</a>
8	Лопарева, А.М. Бизнес-планирование : Учебник для вузов / А.М. Лопарева. - 3-е изд., пер. и доп. - Москва : Юрайт, 2020. - 273 с. - (Высшее образование). - Режим доступа: Электронно-библиотечная система Юрайт, для авториз. пользователей. - ISBN 978-5-534-13541-1	<a href="https://urait.ru/bcode/465851">https://urait.ru/bcode/465851</a>

## Приложение 3 к рабочей программе

Шифр	Наименование дисциплины
Б1.В.14	Бизнес-планирование

Код направления подготовки / специальности	38.03.02
Направление подготовки / специальность	Менеджмент
Наименование ОПОП (направленность / профиль)	Менеджмент в инвестиционно-строительной сфере
Год начала подготовки	2023
Уровень образования	бакалавриат
Форма обучения	очная
Год разработки/обновления	2023

**Перечень профессиональных баз данных и информационных справочных систем**

Наименование	Электронный адрес ресурса
«Российское образование» - федеральный портал	<a href="http://www.edu.ru/index.php">http://www.edu.ru/index.php</a>
Научная электронная библиотека	<a href="http://elibrary.ru/defaultx.asp?">http://elibrary.ru/defaultx.asp?</a>
Электронная библиотечная система IPRbooks	<a href="http://www.iprbookshop.ru/">http://www.iprbookshop.ru/</a>
Федеральная университетская компьютерная сеть России	<a href="http://www.runnet.ru/">http://www.runnet.ru/</a>
Информационная система "Единое окно доступа к образовательным ресурсам"	<a href="http://window.edu.ru/">http://window.edu.ru/</a>
Научно-технический журнал по строительству и архитектуре «Вестник МГСУ»	<a href="http://www.vestnikmgsu.ru/">http://www.vestnikmgsu.ru/</a>
Научно-техническая библиотека НИУ МГСУ	<a href="http://www.mgsu.ru/resources/Biblioteka/">http://www.mgsu.ru/resources/Biblioteka/</a>

## Приложение 4 к рабочей программе

Шифр	Наименование дисциплины
Б1.В.14	Бизнес-планирование

Код направления подготовки / специальности	38.03.02
Направление подготовки / специальность	Менеджмент
Наименование ОПОП (направленность / профиль)	Менеджмент в инвестиционно-строительной сфере
Год начала подготовки	2023
Уровень образования	бакалавриат
Форма обучения	очная
Год разработки/обновления	2023

**Материально-техническое и программное обеспечение дисциплины**

Наименование специальных помещений и помещений для самостоятельной работы	Оснащенность специальных помещений и помещений для самостоятельной работы	Перечень лицензионного программного обеспечения. Реквизиты подтверждающего документа
Учебные аудитории для проведения учебных занятий, текущего контроля и промежуточной аттестации	Рабочее место преподавателя, рабочие места обучающихся	
<p>Помещение для самостоятельной работы обучающихся</p> <p><b>Ауд. 41 НТБ</b> на 80 посадочных мест (рабочее место библиотекаря, рабочие места обучающихся)</p>	<p>ИБП GE VH Series VH 700 Источник бесперебойного питания РИП-12 (2 шт.) Компьютер/ТИП №5 (2 шт.) Компьютер Тип № 1 (6 шт.) Контрольно-пусковой блок С2000-КПБ (26 шт.) Монитор / Samsung 21,5" S22C200B (80 шт.) Плоттер / HP DJ T770 Прибор приемно-контрольный С2000-АСПТ (2 шт.) Принтер / HP LaserJet P2015 DN Принтер /Тип № 4 н/т Принтер HP LJ Pro 400 M401dn Системный блок / Kraftway Credo тип 4 (79 шт.) Электронное табло 2000*950</p>	<p>Adobe Acrobat Reader DC (ПО предоставляется бесплатно на условиях OpLic)</p> <p>Adobe Flash Player (ПО предоставляется бесплатно на условиях OpLic)</p> <p>APM Civil Engineering (Договор № 109/9.13_АО НИУ от 09.12.13 (НИУ-13))</p> <p>ArcGIS Desktop (Договор передачи с ЕСРИ СНГ 31 лицензии от 27.01.2016)</p> <p>ArhiciCAD [22] (Б\Д; Веб-кабинет или подписка; OpenLicense)</p> <p>AutoCAD [2018] (Б\Д; Веб-кабинет или подписка; OpenLicense)</p> <p>AutoCAD [2020] (Б\Д; Веб-кабинет или подписка; OpenLicense)</p> <p>Autodesk Revit [2018] (Б\Д; Веб-кабинет или подписка; OpenLicense)</p> <p>Autodesk Revit [2020] (Б\Д; Веб-кабинет или подписка; OpenLicense)</p> <p>CorelDRAW [GSX5;55] (Договор № 292/10.11- АО НИУ от 28.11.2011 (НИУ-11))</p> <p>eLearnBrowser [1.3] (Договор ГМЛ-Л-16/03-846 от 30.03.2016)</p> <p>Google Chrome (ПО предоставляется бесплатно на условиях OpLic)</p> <p>Lazarus (ПО предоставляется бесплатно на условиях OpLic)</p> <p>Mathcad [Edu.Prime;3;30] (Договор №109/9.13 АО НИУ от 09.12.13 (НИУ-</p>

		<p>13))  Mathworks Matlab [R2008a;100] (Договор 089/08-ОК(ИОП) от 24.10.2008)  Mozilla Firefox (ПО предоставляется бесплатно на условиях OpLic)  MS Access [2013;Im] (OpenLicense; Подписка Azure Dev Tools; БД; Веб-кабинет)  MS ProjectPro [2013;ImX] (OpenLicense; Подписка Azure Dev Tools; БД; Веб-кабинет)  MS VisioPro [2013;ADT] (OpenLicense; Подписка Azure Dev Tools; БД; Веб-кабинет)  MS Visual FoxPro [ADT] (OpenLicense; Подписка Azure Dev Tools; БД; Веб-кабинет)  nanoCAD СПДС Стройплощадка (Договор бесплатной передачи / партнерство)  PascalABC [3.2.0.1311] (ПО предоставляется бесплатно на условиях OpLic)  Visual Studio Ent [2015;Imx] (OpenLicense; Подписка Azure Dev Tools; БД; Веб-кабинет)  Visual Studio Expr [2008;ImX] (OpenLicense; Подписка Azure Dev Tools; БД; Веб-кабинет)  WinPro 7 [ADT] (OpenLicense; Подписка Azure Dev Tools; БД; Веб-кабинет)  Компас-3D V14 АЕС (Договор № 109/9.13_АО НИУ от 09.12.13 (НИУ-13))  ПК ЛИРА-САПР [2013] (Договор № 109/9.13_АО НИУ от 09.12.13 (НИУ-13))</p>
<p>Помещение для самостоятельной работы обучающихся</p> <p><b>Ауд. 59 НТБ</b>  на 5 посадочных мест, оборудованных компьютерами (рабочее место библиотекаря, рабочие места обучающихся, рабочее место для лиц с ограниченными возможностями здоровья)  Читальный зал на 52 посадочных места</p>	<p>Компьютер / ТИП №5 (4 шт.)  Монитор Acer 17" AL1717 (4 шт.)  Монитор Samsung 24" S24C450B  Системный блок Kraftway Credo KC36 2007 (4 шт.)  Системный блок Kraftway Credo KC43 с KSS тип3  Принтер/HP LaserJet P2015 DN  Аудиторный стол для инвалидов-колясочников  Видеоувеличитель /Optelec ClearNote  Джойстик компьютерный беспроводной  Клавиатура Clevy с большими кнопками и накладкой (беспроводная)  Кнопка компьютерная выносная малая  Кнопка компьютерная выносная малая (2 шт.)</p>	<p>Google Chrome (ПО предоставляется бесплатно на условиях OpLic (не требуется))  Adobe Acrobat Reader DC (ПО предоставляется бесплатно на условиях OpLic (не требуется))  eLearnBrowser [1.3] (Договор ГМЛ-Л-16/03-846 от 30.03.2016)  Mozilla Firefox (ПО предоставляется бесплатно на условиях OpLic (лицензия не требуется))  MS OfficeStd [2010; 300] (Договор № 162/10 - АО НИУ от 18.11.2010 (НИУ-10))  Adobe Acrobat Reader [11] (ПО предоставляется бесплатно на условиях OpLic (лицензия не требуется))  K-Lite Codec Pack (ПО предоставляется бесплатно на условиях OpLic (лицензия не требуется))</p>
<p>Помещение для самостоятельной работы обучающихся</p> <p><b>Ауд. 84 НТБ</b>  На 5 посадочных мест, оборудованных компьютерами</p>	<p>Монитор Acer 17" AL1717 (5 шт.)  Системный блок Kraftway KW17 2010 (5 шт.)</p>	<p>AutoCAD [2020] (БД; Веб-кабинет или подписка; OpenLicense)  Eurosoft STARK [201W;20] (Договор № 089/08-ОК(ИОП) от 24.10.2008)  MS OfficeStd [2010; 300] (Договор №</p>

<p>дованных компьютерами (рабочее место библиотекаря, рабочие места обучающихся) Читальный зал на 52 посадочных места</p>		<p>162/10 - АО НИУ от 18.11.2010 (НИУ-10)) nanoCAD СПДС Конструкции (Договор бесплатной передачи / партнерство) WinPro 7 [ADT] (OpenLicense; Подписка Azure Dev Tools; БД; Веб-кабинет) ПК ЛИРА-САПР [2013R5] (ПО предоставляется бесплатно на условиях OpLic (лицензия не требуется))</p>
---	--	--



Федеральное государственное бюджетное образовательное учреждение высшего образования  
«НАЦИОНАЛЬНЫЙ ИССЛЕДОВАТЕЛЬСКИЙ МОСКОВСКИЙ ГОСУДАРСТВЕННЫЙ  
СТРОИТЕЛЬНЫЙ УНИВЕРСИТЕТ»

**РАБОЧАЯ ПРОГРАММА**

Шифр	Наименование дисциплины
Б1.В.15	Бюджетное управление в строительной организации

Код направления подготовки / специальности	38.03.02
Направление подготовки / специальность	Менеджмент
Наименование ОПОП (направленность / профиль)	Менеджмент в инвестиционно-строительной сфере
Год начала реализации ОПОП	2023
Уровень образования	бакалавриат
Форма обучения	очная
Год разработки/обновления	2023

Разработчики:

должность	ученая степень, ученое звание	ФИО
Доцент	К.э.н., доц.	Кисель Т.Н.

Рабочая программа дисциплины разработана и одобрена кафедрой (структурным подразделением) «Менеджмент и инновации».

Рабочая программа утверждена методической комиссией по УГСН, протокол № 10 от «16» июня 2023 г.

## 1. Цель освоения дисциплины

Целью освоения дисциплины «Бюджетное управление в строительной организации» является формирование компетенций обучающегося в области управления организацией и ее ресурсами (трудовыми, материальными, финансовыми) на основе инструментов и методов бюджетирования.

Программа составлена в соответствии с требованиями Федерального государственного образовательного стандарта высшего образования по направлению подготовки 38.03.02 Менеджмент.

Дисциплина относится к части, формируемой участниками образовательных отношений, Блока 1 «Дисциплины (модули)» основной профессиональной образовательной программы «Менеджмент в инвестиционно-строительной сфере». Дисциплина является обязательной для изучения обучающегося.

## 2. Перечень планируемых результатов обучения по дисциплине, соотнесенных с планируемыми результатами освоения образовательной программы

Код и наименование компетенции (результат освоения)	Код и наименование индикатора достижения компетенции
УК-2. Способен определять круг задач в рамках поставленной цели и выбирать оптимальные способы их решения, исходя из действующих правовых норм, имеющихся ресурсов и ограничений	УК-2.3 Выбор правовых и нормативно-технических документов для решения задач профессиональной деятельности
	УК-2.4 Выбор способа и алгоритма решения задач профессиональной деятельности с учётом наличия ограничений и ресурсов
ПК-2. Способность применять методы количественного и качественного анализа информации при принятии управленческих решений для построения экономических, финансовых и организационно-управленческих моделей путем их адаптации к конкретным задачам управления	ПК2.2. Описание способов сбора и анализа исходных данных, необходимых для построения экономических, финансовых и организационно-управленческих моделей и оценки их реализуемости
	ПК2.4. Определение необходимых нормативных, методических и бюджетных предпосылок для построения экономических, финансовых и организационно-управленческих моделей и их адаптации к конкретным задачам управления
	ПК2.5. Выбор методов количественного и качественного анализа информации при принятии управленческих решений для построения экономических, финансовых и организационно-управленческих моделей путем их адаптации к конкретным задачам управления
	ПК2.6. Анализ внешней и внутренней отчетности предприятия, организационно-распорядительной и организационно-технической документации для построения экономических, финансовых и организационно-управленческих моделей
	ПК2.7. Оценка показателей эффективности реализации экономических, финансовых и организационно-управленческих моделей применительно к конкретным задачам управления
ПК-3. Способность организовывать процессы стратегического, тактического и оперативного управления	ПК3.1. Идентификация профессиональных задач по организации стратегического, тактического и оперативного управления
	ПК3.2. Описание типовых методов и способов реализации профессиональных задач по организации стратегического,

Код и наименование компетенции (результат освоения)	Код и наименование индикатора достижения компетенции
	тактического и оперативного управления
	ПК3.3. Выбор методов и способов выполнения профессиональных задач по обеспечению качества организации стратегического, тактического и оперативного управления
	ПК3.4. Регламентация процессов подразделений предприятий инвестиционно-строительной сферы
ПК-4. Способность организовывать финансово-экономическую деятельность предприятий инвестиционно-строительной сферы	ПК4.1. Организация сбора, обработки и анализа информации о финансово-экономической деятельности предприятий инвестиционно-строительной сферы, в том числе для разработки проектов бизнес-планов хозяйственной, финансовой, производственной и коммерческой деятельности
	ПК4.2. Организация финансово-учетных процессов предприятия инвестиционно-строительной сферы
	ПК4.3. Планирование и контроль деятельности подразделений/сотрудников финансово-экономической службы предприятия инвестиционно-строительной сферы
	ПК4.4. Выбор финансовых технологий и финансовых инструментов для обеспечения эффективной финансово-экономической деятельности предприятий инвестиционно-строительной сферы
	ПК4.5. Описание состава контролируемых показателей планирования и оценки финансово-экономической деятельности предприятий инвестиционно-строительной сферы
	ПК4.6. Анализ информации о внешних и внутренних факторах, определяющих экономическую ситуацию предприятия инвестиционно-строительной сферы
	ПК4.7. Оценка результатов финансово-экономической деятельности предприятий инвестиционно-строительной сферы

Код и наименование индикатора достижения компетенции	Наименование показателя оценивания (результата обучения по дисциплине)
УК-2.3 Выбор правовых и нормативно-технических документов для решения задач профессиональной деятельности	<b>Знает</b> особенности применения положений Бюджетного и Налогового Кодекса РФ при составлении бюджета в части учета налогов и отчислений в бюджете частной или государственной организации
	<b>Имеет навыки (начального уровня)</b> расчета показателей бюджета с учетом ставок налогов, определенных в Налогового Кодекса РФ.
УК-2.4 Выбор способа и алгоритма решения задач профессиональной деятельности с учётом наличия ограничений и ресурсов	<b>Знает</b> виды ресурсов, используемых предприятиями инвестиционно-строительной сферы
	<b>Имеет навыки (начального уровня)</b> расчета потребностей в ресурсах на основе заданных нормативов расхода.
ПК2.2. Описание способов сбора и анализа исходных данных, необходимых для построения экономических, финансовых и организационно-управленческих моделей и оценки их реализуемости	<b>Знает</b> определение и состав операционных бюджетов, содержащих исходные данные для формирования финансовых бюджетов предприятия
	<b>Имеет навыки (начального уровня)</b> формирования операционных бюджетов на основе исходных данных
ПК2.4. Определение необходимых нормативных, методических и бюд-	<b>Знает</b> состав информации, необходимой для формирования операционных и финансовых бюджетов

Код и наименование индикатора достижения компетенции	Наименование показателя оценивания (результата обучения по дисциплине)
жетных предпосылок для построения экономических, финансовых и организационно-управленческих моделей и их адаптации к конкретным задачам управления	<b>Имеет навыки (начального уровня)</b> применения нормативов для составления модели бюджета
ПК2.5. Выбор методов количественного и качественного анализа информации при принятии управленческих решений для построения экономических, финансовых и организационно-управленческих моделей путем их адаптации к конкретным задачам управления	<b>Знает</b> количественные и качественные методы анализа при принятии управленческих решений <b>Имеет навыки (начального уровня)</b> анализа план-факт отклонений, применения результатов анализа для принятия управленческих решений как в текущем бюджетном периоде, так и при планировании деятельности организации на последующие периоды
ПК2.6. Анализ внешней и внутренней отчетности предприятия, организационно-распорядительной и организационно-технической документации для построения экономических, финансовых и организационно-управленческих моделей	<b>Знает</b> основные виды отчетности и организационно-распорядительной документации, необходимой для построения системы бюджетирования <b>Имеет навыки (начального уровня)</b> отбора документации, необходимой для построения системы бюджетирования на предприятии
ПК2.7. Оценка показателей эффективности реализации экономических, финансовых и организационно-управленческих моделей применительно к конкретным задачам управления	<b>Знает</b> основные показатели оценки бюджета и принятия решений о его утверждении или отклонении <b>Имеет навыки (начального уровня)</b> оценки эффективности составления бюджета для принятия управленческого решения о его утверждении или отклонении
ПК3.1. Идентификация профессиональных задач по организации стратегического, тактического и оперативного управления	<b>Знает</b> основные задачи системы бюджетирования на предприятии на оперативном, тактическом и стратегическом горизонте управления <b>Имеет навыки (начального уровня)</b> определения задач и шагов процесса формирования системы бюджетирования на предприятии
ПК3.2. Описание типовых методов и способов реализации профессиональных задач по организации стратегического, тактического и оперативного управления	<b>Знает</b> основные методы формирования бюджетов оперативного, тактического и стратегического уровня. <b>Имеет навыки (начального уровня)</b> по определению методов формирования бюджетов оперативного, тактического и стратегического уровня и выявлению их достоинств и недостатков
ПК3.3. Выбор методов и способов выполнения профессиональных задач по обеспечению качества организации стратегического, тактического и оперативного управления	<b>Знает</b> основные методы управления затратами, применяемые в процессе формирования бюджета предприятия <b>Имеет навыки (начального уровня)</b> по определению методов управления затратами, применяемых в процессе формирования бюджета предприятия
ПК3.4. Регламентация процессов подразделений предприятий инвестиционно-строительной сферы	<b>Знает</b> основные элементы регламента процесса бюджетирования на предприятии <b>Имеет навыки (начального уровня)</b> по выделению основных составляющих элементов регламента процесса бюджетирования на предприятии
ПК4.1. Организация сбора, обработки и анализа информации о финансово-экономической деятельности предприятий инвестиционно-строительной сферы, в том числе для разработки	<b>Знает</b> состав основных подразделений и совещательных органов, занимающихся сбором, обработкой, анализом информации и принятием решений в области бюджетного планирования <b>Имеет навыки (начального уровня)</b> по распределению ответственности за сбор, обработку и анализ информации бюджета

Код и наименование индикатора достижения компетенции	Наименование показателя оценивания (результата обучения по дисциплине)
проектов бизнес-планов хозяйственной, финансовой, производственной и коммерческой деятельности	
ПК4.2. Организация финансово-учетных процессов предприятия инвестиционно-строительной сферы	<b>Знает</b> основные финансово-учетные процессы, реализуемые в системе бюджетирования
	<b>Имеет навыки (начального уровня)</b> структурирования деятельности предприятия на основании справочников для организации финансово-учетных процессов в системе бюджетирования
ПК4.3. Планирование и контроль деятельности подразделений/сотрудников финансово-экономической службы предприятия инвестиционно-строительной сферы	<b>Знает</b> основные обязанности сотрудников планово-экономической службы предприятия
	<b>Имеет навыки (начального уровня)</b> закрепления основных обязанностей сотрудников планово-экономической службы предприятия в регламенте системы бюджетирования
ПК4.4. Выбор финансовых технологий и финансовых инструментов для обеспечения эффективной финансово-экономической деятельности предприятий инвестиционно-строительной сферы	<b>Знает</b> методологию и различные системы учета и распределения затрат
	<b>Имеет навыки (начального уровня)</b> составления бюджета предприятия в электронной форме
ПК4.5. Описание состава контролируемых показателей планирования и оценки финансово-экономической деятельности предприятий инвестиционно-строительной сферы	<b>Знает</b> основные контролируемые показатели бюджета предприятия
	<b>Имеет навыки (начального уровня)</b> по определению необходимости внешнего финансирования на основе данных бюджета движения денежных средств
ПК4.6. Анализ информации о внешних и внутренних факторах, определяющих экономическую ситуацию предприятия инвестиционно-строительной сферы	<b>Знает</b> , как на основании данных бюджета охарактеризовать экономическую ситуацию на предприятии
	<b>Имеет навыки (начального уровня)</b> отслеживания результирующих показателей бюджета предприятия на основе данных о внешних и внутренних факторах
ПК4.7. Оценка результатов финансово-экономической деятельности предприятий инвестиционно-строительной сферы	<b>Знает</b> способы оценки результатов финансово-экономической деятельности предприятий инвестиционно-строительной сферы на основе данных финансовых бюджетов
	<b>Имеет навыки (начального уровня)</b> оценки результатов финансово-экономической деятельности предприятий инвестиционно-строительной сферы на основе данных финансовых бюджетов

Информация о формировании и контроле результатов обучения представлена в Фонде оценочных средств (Приложение 1).

### 3. Трудоёмкость дисциплины и видов учебных занятий по дисциплине

Общая трудоёмкость дисциплины составляет 4 зачётных единицы (144 академических часов).

*(1 зачетная единица соответствует 36 академическим часам)*

Видами учебных занятий и работы обучающегося по дисциплине могут являться.

Обозначение	Виды учебных занятий и работы обучающегося
Л	Лекции
ЛР	Лабораторные работы
ПЗ	Практические занятия

КоП	Компьютерный практикум
КРП	Групповые и индивидуальные консультации по курсовым работам (курсовым проектам)
СР	Самостоятельная работа обучающегося в период теоретического обучения
Контроль	Самостоятельная работа обучающегося и контактная работа обучающегося с преподавателем в период промежуточной аттестации

*Структура дисциплины:*

Форма обучения – очная.

№	Наименование раздела дисциплины	Семестр	Количество часов по видам учебных занятий и работы обучающегося						Формы промежуточной аттестации, текущего контроля успеваемости	
			Л	ЛР	ПЗ	КоП	КРП	СР		К
1	Общая характеристика системы бюджетирования на предприятии	7	12		6	8		20	9	<i>Контрольная работа (р.1-3) Контрольное задание по КоП (р.1-2) Домашнее задание №1 (р. 2) Домашнее задание №2 (р.2)</i>
2	Методики формирования основных видов бюджетов	7	12		6	8	-	20	9	
3	Организация системы управления бюджетом на предприятии	7	8		4			13	9	
Итого:		7	32	-	16	16		53	27	<i>Экзамен</i>

#### 4. Содержание дисциплины, структурированное по видам учебных занятий и разделам

При проведении аудиторных учебных занятий предусмотрено проведение текущего контроля успеваемости:

- В рамках практических занятий предусмотрено выполнение обучающимися контрольной работы;
- В рамках компьютерного практикума предусмотрено контрольное задание компьютерного практикума.

##### 4.1 Лекции

5 Форма обучения – очная.

№	Наименование раздела дисциплины	Тема и содержание лекций
1	Общая характеристика системы бюджетирования на предприятии	Тема 1. Сущность бюджетирования: цели, задачи, функции и понятия. Понятие бюджетирования. Функции системы бюджетирования. Цели и задачи. функции системы бюджетирования. Содержание, назначение системы бюджетирования. Основные принципы бюджетного планирования. Достоинства и недостатки системы бюджетирования. Тема 2. Классификация бюджетов. Функциональный и комплексный бюджет. Фиксированный и гибкий бюджет. Оперативный, текущий и перспективный

		<p>бюджет. Самостоятельный и непрерывный (скользящий) бюджет. Операционные, финансовые и вспомогательные бюджеты.</p> <p>Тема 3. Развитие системы бюджетирования. История бюджетирования. Предпосылки формирования системы бюджетирования на предприятии. Этапы построения системы бюджетирования. Основные требования к системе бюджетирования.</p> <p>Тема 4. Финансовая структура организации. Понятие и задачи построения финансовой структуры организации. Отличие финансовой структуры от организационной структуры. Принципы построения финансовой структуры организации</p> <p>Тема 5. Бюджетирование и управленческий учет Взаимосвязь бюджетирования и управленческого учета. Статьи бюджета. Формирование справочников.</p>
2	Методики формирования основных видов бюджетов	<p>Тема 6. Операционный бюджет. Понятие операционного бюджета, его назначение; Виды операционных бюджетов: бюджет продаж, бюджет производства, бюджет оплаты труда, бюджет закупок, бюджет запасов, бюджет общепроизводственных расходов, бюджет управленческих расходов, налоговый бюджет, бюджет коммерческих расходов. Порядок их составления. Взаимосвязь операционных бюджетов.</p> <p>Тема 7. Финансовый бюджет. Виды и назначение финансовых бюджетов: бюджет движения денежных средств, бюджет доходов и расходов, прогнозный баланс. Порядок их составления. Инвестиционный бюджет.</p> <p>Тема 8. Особенности бюджетирования в строительстве. Особенности строительной отрасли, влияющие на процесс составления бюджетов. Подход к бюджетированию в строительной организации.</p>
3	Организация системы управления бюджетом на предприятии	<p>Тема 9. Управление организацией на основе бюджетов Функции бюджетирования в системе управления организацией; Бюджетный цикл. Элементы системы бюджетирования. Регламентация процесса бюджетирования. Автоматизация системы бюджетирования.</p> <p>Тема 10. Бюджетирование в системе управления затратами Роль управления затратами на предприятии. Функции и принципы управления затратами. Методы управления затратами. Бюджетирование и управление затратами.</p> <p>Тема 11. Организация бюджетного контроля Бюджетный контроль: понятие, задачи, элементы. Принципы организации бюджетного контроля. Требования к бюджетному контролю. Виды бюджетного контроля.</p> <p>Тема 12. Бюджет проекта. Бюджет проекта: назначение и содержание. Состав расходов бюджета проекта. Организация процесса бюджетирования проекта</p>

Не предусмотрено учебным планом.

## 5.2 Практические занятия

Форма обучения – очная.

№	Наименование раздела дисциплины	Тема и содержание занятия
1	Общая характеристика системы бюджетирования на предприятии	Тема 1. Сущность бюджетирования: цели, задачи, функции и понятия. Решение задач и выполнение заданий, связанных с определением основных функций и назначения бюджетирования (в т.ч. проведение деловой игры на распределение функций по управлению бюджетом на предприятии).
		Тема 2. Классификация бюджетов. Выполнение заданий, связанных с определением вида бюджета на основе ключевых характеристик.
		Тема 3. Развитие системы бюджетирования. Выполнение заданий, связанных с выявлением основных видов работ при построении системы бюджетирования на различных этапах, а также созданием на предприятии основных условий функционирования системы бюджетирования.
		Тема 4. Финансовая структура организации. Выполнение заданий, направленных на выявление роли финансовой структуры организации и ее отличий от организационной структуры. Решение задач по построению финансовой структуры организации.
		Тема 5. Бюджетирование и управленческий учет. Решение задач и выполнение заданий по формированию финансовой структуры и аналитических справочников для целей бюджетирования.
2	Методики формирования основных видов бюджетов	Тема 6. Операционный бюджет. Решение задач по формированию операционных бюджетов, выявлению взаимосвязей между бюджетами, использованию производственных нормативов при разработке бюджетов.
		Тема 7. Финансовый бюджет. Решение задач по формированию финансовых бюджетов, выявлению взаимосвязей между бюджетами, использованию данных операционных бюджетов при разработке финансовых бюджетов.
		Тема 8. Особенности бюджетирования в строительстве. Решение задач по формированию операционных бюджетов предприятия инвестиционно-строительной сферы.
3	Организация системы управления бюджетом на предприятии	Тема 9. Управление организацией на основе бюджетов. Выполнение заданий, направленных на регламентацию отдельных этапов управления бюджетом, контроль корректности составления бюджета.
		Тема 10. Бюджетирование в системе управления затратами. Выполнение заданий, направленных на выявление сути применения метода стандарт-кост в управлении затратами промышленного и строительного предприятия и его роли в формировании бюджета предприятия.



		Тема 11. Организация бюджетного контроля Решение ситуационных задач методом кейса по теме организации бюджетного контроля
		Тема 12. Бюджет проекта. Выполнение заданий, направленных на определение структуры расходов бюджета проекта, определение порядка работ в процессе организации бюджетирования проекта

### 5.3 Компьютерные практикумы

Форма обучения – очная.

№	Наименование раздела дисциплины	Тема и содержание компьютерного практикума
1	Общая характеристика системы бюджетирования на предприятии	Тема 4. Финансовая структура организации Задание: На основе данных о предприятии (вид деятельности, численность, организационная структура) и с использованием средств MS Excel составить финансовую структуру с присвоением каждому ЦФУ уникального идентификационного номера и определением типа ЦФУ. Тема 5. Бюджетирование и управленческий учет Задание: На основе данных о расходах и видах деятельности организации и с использованием средств MS Excel составить справочник доходов и расходов организации
2	Методики формирования основных видов бюджетов	Тема 6. Операционный бюджет Задание: На основе данных об объемах продаж и технологических нормативах и с использованием средств MS Excel составить бюджет продаж и производства. На основе данных о затратах труда и с использованием средств MS Excel составить бюджет оплаты труда, структурировав его на по группам персонала. Тема 7. Финансовый бюджет. На основе данных операционных бюджетов и с использованием средств MS Excel составить бюджет доходов и расходов. А также бюджет движения денежных средств предприятия

### 5.4 Групповые и индивидуальные консультации по курсовым работам (курсовым проектам)

Не предусмотрено учебным планом.

### 5.5 Самостоятельная работа обучающегося в период теоретического обучения

Самостоятельная работа обучающегося в период теоретического обучения включает в себя:

- самостоятельную подготовку к учебным занятиям, включая подготовку к аудиторным формам текущего контроля успеваемости;
- выполнение домашнего задания 1;
- выполнение домашнего задания 2;
- самостоятельную подготовку к промежуточной аттестации.

В таблице указаны темы для самостоятельного изучения обучающимся:

№	Наименование раздела дисциплины	Темы для самостоятельного изучения
1	Общая характеристика системы бюджетирования на предприятии	Аналитический, учётный, организационный и программно-технический аспекты бюджетирования Интуитивные методы прогнозирования при составлении бюджета
2	Методики формирования основных видов бюджетов	Материальное стимулирование как составная часть эффективного бюджетирования Инфляция и методики ее учета и анализа при бюджетировании
3	Организация системы управления бюджетом на предприятии	Использование информационных технологий в бюджетировании

*5.6 Самостоятельная работа обучающегося и контактная работа обучающегося с преподавателем в период промежуточной аттестации*

Работа обучающегося в период промежуточной аттестации включает в себя подготовку к формам промежуточной аттестации (к экзамену), а также саму промежуточную аттестацию.

## **5. Оценочные материалы по дисциплине**

Фонд оценочных средств по дисциплине приведён в Приложении 1 к рабочей программе дисциплины.

Оценочные средства для проведения промежуточной аттестации, а также текущего контроля по дисциплине хранятся на кафедре (структурном подразделении), ответственной за преподавание данной дисциплины.

### **6. Учебно-методическое и материально-техническое обеспечение дисциплины**

Основные принципы осуществления учебной работы обучающихся изложены в локальных нормативных актах, определяющих порядок организации контактной работы и порядок самостоятельной работы обучающихся. Организация учебной работы обучающихся на аудиторных учебных занятиях осуществляется в соответствии с п. 3.

#### *6.1 Перечень учебных изданий и учебно-методических материалов для освоения дисциплины*

Для освоения дисциплины обучающийся может использовать учебные издания и учебно-методические материалы, имеющиеся в научно-технической библиотеке НИУ МГСУ и/или размещённые в Электронных библиотечных системах.

Актуальный перечень учебных изданий и учебно-методических материалов представлен в Приложении 2 к рабочей программе дисциплины.

#### *6.2 Перечень профессиональных баз данных и информационных справочных систем*

При осуществлении образовательного процесса по дисциплине используются профессиональные базы данных и информационных справочных систем, перечень которых указан в Приложении 3 к рабочей программе дисциплины.

#### *6.3 Перечень материально-технического, программного обеспечения освоения дисциплины*

Учебные занятия по дисциплине проводятся в помещениях, оснащенных соответствующим оборудованием и программным обеспечением.

Перечень материально-технического и программного обеспечения дисциплины приведен в Приложении 4 к рабочей программе дисциплины.



Шифр	Наименование дисциплины
Б1.В.15	Бюджетное управление в строительной организации

Код направления подготовки / специальности	38.03.02
Направление подготовки / специальность	Менеджмент
Наименование ОПОП (направленность / профиль)	Менеджмент в инвестиционно-строительной сфере
Год начала реализации ОПОП	2023
Уровень образования	бакалавриат
Форма обучения	очная
Год разработки/обновления	2023

### ФОНД ОЦЕНОЧНЫХ СРЕДСТВ

#### 1. Описание показателей и критериев оценивания компетенций, описание шкал оценивания

Оценивание формирования компетенций производится на основе показателей оценивания, указанных в п.2. рабочей программы и в п.1.1 ФОС.

Связь компетенций, индикаторов достижения компетенций и показателей оценивания приведена в п.2 рабочей программы.

##### 1.1. Описание формирования и контроля показателей оценивания

Оценивание уровня освоения обучающимся компетенций осуществляется с помощью форм промежуточной аттестации и текущего контроля. Формы промежуточной аттестации и текущего контроля успеваемости по дисциплине, с помощью которых производится оценивание, указаны в учебном плане и в п.3 рабочей программы.

В таблице приведена информация о формировании результатов обучения по дисциплине разделами дисциплины, а также о контроле показателей оценивания компетенций формами оценивания.

Наименование показателя оценивания (результата обучения по дисциплине)	Номера разделов дисциплины	Формы оценивания (формы промежуточной аттестации, текущего контроля успеваемости)
<b>Знает</b> особенности применения положений Бюджетного и Налогового Кодекса РФ при составлении бюджета в части учета налогов и отчислений в бюджете частной или государственной организации	2	Экзамен Контрольная работа
<b>Имеет навыки (начального уровня)</b> расчета показателей бюджета с учетом ставок налогов, определенных в Налогового Кодекса РФ.	2	Экзамен Контрольная работа Домашнее задание №1 Домашнее задание №2
<b>Знает</b> виды ресурсов, используемых предприятиями инвестиционно-строительной сферы	1,2,3	Экзамен Контрольная работа

<b>Имеет навыки (начального уровня)</b> расчета потребностей в ресурсах на основе заданных нормативов расхода.	2	Экзамен Контрольная работа Контрольное задание по КоП Домашнее задание №1 Домашнее задание №2
<b>Знает</b> определение и состав операционных бюджетов, содержащих исходные данные для формирования финансовых бюджетов предприятия	2	Экзамен Контрольная работа
<b>Имеет навыки (начального уровня)</b> формирования операционных бюджетов на основе исходных данных	2	Экзамен Контрольная работа Контрольное задание по КоП Домашнее задание №1
<b>Знает</b> состав информации, необходимой для формирования операционных и финансовых бюджетов	2	Экзамен Контрольная работа Контрольное задание по КоП Домашнее задание №1 Домашнее задание №2
<b>Имеет навыки (начального уровня)</b> применения нормативов для составления модели бюджета	2,3	Экзамен Контрольная работа Контрольное задание по КоП Домашнее задание №1 Домашнее задание №2
<b>Знает</b> количественные и качественные методы анализа при принятии управленческих решений	2,3	Экзамен Контрольная работа
<b>Имеет навыки (начального уровня)</b> анализа план-факт отклонений, применения результатов анализа для принятия управленческих решений как в текущем бюджетном периоде, так и при планировании деятельности организацию на последующие периоды	2,3	Экзамен
<b>Знает</b> основные виды отчетности и организационно-распорядительной документации, необходимой для построения системы бюджетирования	2,3	Экзамен Контрольная работа
<b>Имеет навыки (начального уровня)</b> отбора документации, необходимой для построения системы бюджетирования на предприятии	1,2,3	Экзамен Контрольная работа
<b>Знает</b> основные показатели оценки бюджета и принятия решений о его утверждении или отклонении	2	Экзамен
<b>Имеет навыки (начального уровня)</b> оценки эффективности составления бюджета для принятия управленческого решения о его утверждении или отклонении	2	Экзамен Контрольная работа Домашнее задание №2
<b>Знает</b> основные задачи системы бюджетирования на предприятии на оперативном, тактическом и стратегическом горизонте управления	2,3	Экзамен Контрольная работа
<b>Имеет навыки (начального уровня)</b> определения задач и шагов процесса формирования системы бюджетирования на предприятии	1	Экзамен Контрольная работа
<b>Знает</b> основные методы формирования бюджетов оперативного, тактического и стратегического уровня.	1	Экзамен
<b>Имеет навыки (начального уровня)</b> по определению методов формирования бюджетов оперативного, тактического	1	Экзамен

и стратегического уровня и выявлению их достоинств и недостатков		
<b>Знает</b> основные методы управления затратами, применяемые в процессе формирования бюджета предприятия	3	Экзамен Контрольная работа
<b>Имеет навыки (начального уровня)</b> по определению методов управления затратами, применяемых в процессе формирования бюджета предприятия	3	Экзамен Контрольная работа
<b>Знает</b> основные элементы регламента процесса бюджетирования на предприятии	3	Экзамен Контрольная работа
<b>Имеет навыки (начального уровня)</b> по выделению основных составляющих элементов регламента процесса бюджетирования на предприятии	3	Экзамен Контрольная работа
<b>Знает</b> состав основных подразделений и совещательных органов, занимающихся сбором, обработкой, анализом информации и принятием решений в области бюджетного планирования	3	Экзамен Контрольная работа
<b>Имеет навыки (начального уровня)</b> по распределению ответственности за сбор, обработку и анализ информации бюджета	3	Экзамен Контрольная работа
<b>Знает</b> основные финансово-учетных процессы, реализуемые в системе бюджетирования	1,3	Экзамен Контрольная работа
<b>Имеет навыки (начального уровня)</b> структурирования деятельности предприятия на основании справочников для организации финансово-учетных процессов в системе бюджетирования	1	Экзамен Контрольная работа Контрольное задание по КоП
<b>Знает</b> основные обязанности сотрудников планово-экономической службы предприятия	1,3	Экзамен Контрольная работа
<b>Имеет навыки (начального уровня)</b> закрепления основных обязанностей сотрудников планово-экономической службы предприятия в регламенте системы бюджетирования	3	Экзамен
<b>Знает</b> методологию и различные системы учета и распределения затрат	3	Экзамен Контрольная работа
<b>Имеет навыки (начального уровня)</b> составления бюджета предприятия в электронной форме	2	Контрольное задание по КоП
<b>Знает</b> основные контролируемые показатели бюджета предприятия	2	Экзамен Контрольная работа
<b>Имеет навыки (начального уровня)</b> по определению необходимости внешнего финансирования на основе данных бюджета движения денежных средств	2	Экзамен Контрольная работа
<b>Знает</b> , как на основании данных бюджета охарактеризовать экономическую ситуацию на предприятии	2	Экзамен Контрольная работа
<b>Имеет навыки (начального уровня)</b> отслеживания результирующих показателей бюджета предприятия на основе данных о внешних и внутренних факторах	2	Экзамен Контрольная работа Домашнее задание №2
<b>Знает</b> способы оценки результатов финансово-экономической деятельности предприятий инвестиционно-строительной сферы на основе данных финансовых бюджетов	2	Экзамен Контрольная работа
<b>Имеет навыки (начального уровня)</b> оценки результатов	2	Экзамен

финансово-экономической деятельности предприятий инвестиционно-строительной сферы на основе данных финансовых бюджетов		Контрольная работа Домашнее задание №2
--	--	---

## 1.2. Описание критериев оценивания компетенций и шкалы оценивания

При проведении промежуточной аттестации в форме экзамена используется шкала оценивания: «2» (неудовлетворительно), «3» (удовлетворительно), «4» (хорошо), «5» (отлично).

Показателями оценивания являются знания и навыки обучающегося, полученные при изучении дисциплины.

Критериями оценивания достижения показателей являются:

Показатель оценивания	Критерий оценивания
Знания	Знание терминов и определений, понятий
	Знание основных закономерностей и соотношений, принципов
	Объём освоенного материала, усвоение всех дидактических единиц (разделов)
	Полнота ответов на проверочные вопросы
	Правильность ответов на вопросы
	Чёткость изложения и интерпретации знаний
Навыки начального уровня	Навыки выбора методик выполнения заданий
	Навыки выполнения заданий различной сложности
	Навыки самопроверки. Качество сформированных навыков
	Навыки анализа результатов выполнения заданий, решения задач
	Навыки представления результатов решения задач

## 2. Типовые контрольные задания для оценивания формирования компетенций

### 2.1. Промежуточная аттестация

2.1.1. Промежуточная аттестация в форме экзамена, дифференцированного зачета (зачета с оценкой), зачета

Форма(ы) промежуточной аттестации: экзамен в 7 семестре.

Перечень типовых вопросов (заданий) для проведения экзамена в 7 семестре (очная форма обучения):

№	Наименование раздела дисциплины	Типовые вопросы/задания
1	Общая характеристика системы бюджетирования на предприятии	<ol style="list-style-type: none"> <li>1. Цели построения системы бюджетирования.</li> <li>2. Понятие бюджета. Понятие системы бюджетирования.</li> <li>3. Определение системы бюджетирования.</li> <li>4. Задачи системы бюджетирования.</li> <li>5. Функции системы бюджетирования.</li> <li>6. Раскрыть функцию системы бюджетирования - обеспечение реализации стратегии предприятия.</li> <li>7. Основные принципы построения системы бюджетирования.</li> <li>8. Условия построения системы бюджетирования.</li> <li>9. Этапы построения системы бюджетирования.</li> <li>10. Финансовая структура предприятия, ее значение для разработки бюджета.</li> <li>11. Порядок формирования основного бюджета</li> </ol>

		<p>12. Концептуальное описание этапов постановки бюджетного управления на предприятии.</p> <p>13. Этапы разработки финансовой структуры, цель.</p> <p>14. Временные характеристики формирования бюджета.</p> <p>15. Бюджетный период, шаг планирования, горизонт планирования, бюджетный цикл. Определения, примеры.</p>
2	Методики формирования основных видов бюджетов	<p>15. Раскрыть такие функции системы бюджетирования как обеспечение взаимодействия подразделений и стимулирование менеджмента к эффективной работе.</p> <p>16. Перечень бюджетов, входящих в основной бюджет, их взаимосвязь</p> <p>17. Операционные бюджеты, виды, основные характеристики.</p> <p>18. Финансовые бюджеты, виды, основные характеристики.</p> <p>19. Методика и порядок формирования бюджета продаж.</p> <p>20. Взаимосвязь операционных бюджетов.</p> <p>21. Взаимосвязь финансовых и операционных бюджетов.</p> <p>22. Последовательность формирования операционных бюджетов.</p> <p>23. Методика и порядок формирования бюджета продаж.</p> <p>24. Методика и порядок формирования бюджета производства.</p> <p>25. Методика и порядок формирования бюджета запасов.</p> <p>26. Методика и порядок формирования бюджета затрат (сметы затрат).</p> <p>27. Метод планирования расходов с применением технологических нормативов.</p> <p>28. Метод планирования расходов с применением управленческих нормативов.</p> <p>29. Методика и порядок формирования бюджета оплаты труда.</p> <p>30. Методика и порядок формирования бюджета общехозяйственных расходов.</p> <p>31. Методика и порядок формирования бюджета общепроизводственных расходов.</p> <p>32. Методика и порядок формирования бюджета общецеховых расходов.</p> <p>33. Методика и порядок формирования бюджета доходов и расходов.</p> <p>34. Методика и порядок формирования бюджета движения денежных средств.</p> <p>35. Методика и порядок формирования инвестиционного бюджета.</p> <p>36. Методика и порядок формирования бюджета по балансовому листу.</p> <p>37. Определение рентабельности с помощью бюджета</p> <p>38. Определение ликвидности с помощью бюджета.</p> <p>39. Определение потребности во внешнем финансировании при помощи бюджета</p> <p>40. Основные контролируемые показатели бюджета</p>
3	Организация системы управления бюджетом на предприятии	<p>41. Функции бюджетирования в системе управления организацией.</p> <p>42. Регламентация процесса бюджетирования: основные субъекты, этапы.</p> <p>43. Органы управления бюджетом на предприятии.</p> <p>44. Бюджетирование и управление затратами на предприятии.</p> <p>45. Управление затратами по системе «Стандарт-кост».</p> <p>46. Управление затратами по видам внутрихозяйственной деятельности (Activity-Based Costing).</p> <p>47. Метод целевого калькулирования себестоимости (Target</p>



		costing). 48. Сравнительная характеристика методов управления затратами на предприятии 49. Бюджетный контроль: понятие, задачи, элементы. 50. Принципы и требования к организации бюджетного контроля. 51. Виды бюджетного контроля. 52. Бюджет проекта – назначение и содержание. 53. Состав расходов бюджета проекта 54. Организация процесса бюджетирования проекта.
--	--	--

*Типовые задачи для экзамена:*

1. Распределите издержки предприятия, занимающегося пошивом спецодежды на постоянные и переменные:

- затраты на закупку текстиля;
- оплата аренды производственного цеха;
- сдельная заработная плата производственного персонала;
- заработная плата сотрудников бухгалтерии;
- затраты на фурнитуру для спецодежды;
- затраты на уборку производственного цеха;
- затраты на обслуживание юридического и бухгалтерского программного обеспечения;
- оплата труда начальника швейного цеха;
- затрата на обслуживание противопожарного оборудования;
- расходы на содержание склада.

Ответ обоснуйте.

2. Предприятие, занимающееся производством металлических строительных изделий и конструкций, осуществляет следующие основные виды платежей за товары и услуги: стальная проволока, деревянные ящики, алюминиевые листы, стальные листы, заработная плата, выплата компенсаций на неиспользованный отпуск, премия, начисления на заработную плату, электроэнергия, теплоэнергия, аренда склада, аренда транспортных средств, экспедиторские услуги, горюче-смазочные материалы, НДС, налог на прибыль, налог на имущество, оплата за водоснабжение и водоотведение, аренда офиса, канцелярские товары, техническое обслуживание производственного оборудования, техническое обслуживание оргтехники. На основании представленного перечня предложите справочник затрат.

3. Заполните таблицу достоинств и недостатков (сложностей) системы бюджетирования:

№	Достоинства	Недостатки
1		
2		
3		
4		
5		
...		

4. Сформируйте предложение по статьям справочника затрат, исходя их информации о платежах организации:

- оплата за обращение в арбитражный суд;
- закупка счетчика электроэнергии;
- техническое обслуживание узла учета газа;
- оформление нотариального удостоверенных копий документов;

- оплата за обслуживание копировального аппарата;
- техническое обслуживание оргтехники;
- услуги связи;
- оплата за коммунальные услуги;
- оплата работ по техническое обслуживание системы контроля и управления доступом;
- оплата за услуги по приостановлению междугородней и международной связи;
- ремонт автомобилей;
- услуги банка;
- обновление 1С;
- оплата за интернет;
- оплата за электроэнергию;
- оплата услуг междугородней и международной связи.

5. Определите из предложенного перечня прямые издержки предприятия, занимающегося производством пластиковых окон:

- заработная плата работников производственного цеха;
- заработная плата начальника отдела производства;
- заработная плата сотрудников отдела продаж;
- заработная плата охранника;
- заработная плата директора;
- заработная плата сотрудника, занимающегося снабжением;
- аренда и содержание склада;
- материалы для производства;
- фурнитура для производства.

Ответ обоснуйте.

6. Определите из предложенного перечня общепроизводственные затраты предприятия, занимающегося производством пластиковых окон:

- заработная плата работников производственного цеха;
- заработная плата начальника отдела производства;
- заработная плата сотрудников отдела продаж;
- заработная плата охранника;
- заработная плата директора;
- заработная плата сотрудника, занимающегося снабжением;
- аренда и содержание склада;
- материалы для производства;
- фурнитура для производства.

Ответ обоснуйте.

7. Определите из предложенного перечня коммерческие затраты предприятия, занимающегося производством пластиковых окон:

- заработная плата работников производственного цеха;
- заработная плата начальника отдела производства;
- заработная плата сотрудников отдела продаж;
- заработная плата охранника;
- заработная плата директора;
- заработная плата сотрудника, занимающегося снабжением;
- аренда и содержание склада;
- материалы для производства;
- фурнитура для производства.

Ответ обоснуйте.

8. Сформируйте финансовую структуру организации ООО «Деревянные конструкции», занимающейся производством деревянных изделий и конструкций для строительства, на основе организационной структуры, представленной на рис.:

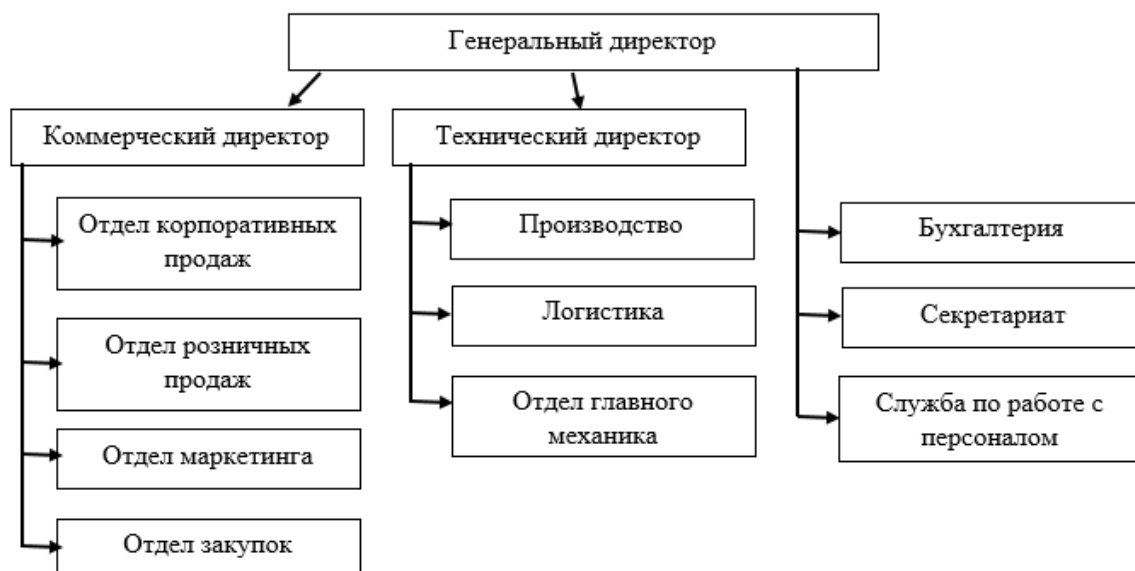

2.1.2. Промежуточная аттестация в форме защиты курсовой работы (курсового проекта)

Промежуточная аттестация в форме защиты курсовой работы/курсового проекта не проводится.

2.2. Текущий контроль

2.2.1. Перечень форм текущего контроля:

- контрольная работа в 7 семестре;
- домашнее задание №1 в 7 семестре;
- домашнее задание №2 в 7 семестре;
- контрольное задание по КоП в 7 семестре.

2.2.2. Типовые контрольные задания форм текущего контроля:

*Контрольная работа. Тема: «Операционный бюджет»  
Включает 2 задачи и тестовые задания  
Типовые задачи*

Задача 1. Компания ООО "Строитель" производит товар А. Производственные мощности позволяют за 1 рабочий день произвести ограниченное количество товара А (норматив производства за 1 рабочий день). Для производства товара А используется 3 материала в соответствии с технологическими нормативами. Определите потребность в материалах, составив бюджет производства и потребности в материалах по приложенному формату. Определите объем закупок на каждый месяц (составьте бюджет закупок) с учетом того, что остаток материалов на складе по нормативу составляет потребность производства на 2 рабочих дня, однако на начало года на складе имеются запасы с излишком: Материал 1 – 30 п.м., Материал 2 – 1000 м3, Материал 3 -750 шт. Бюджет закупок представьте в натуральных и стоимостных показателях. Для решения задач используйте представленные ниже формы соответствующих бюджетов.

**План производства (Бюджет производства и потребности в материалах)**

	Норматив	январь	февраль	март	апрель	май	июнь	июль	август	сентябрь	октябрь	ноябрь	декабрь	Все го за год
Количество ра-		15	17	21	21	15	20	21	21	21	21	21	21	235





<b>Итого затраты (включая НДС)</b>														
------------------------------------	--	--	--	--	--	--	--	--	--	--	--	--	--	--

**Налоговый бюджет (расчет НДС к уплате)**

Показатель	ян-варь	фев-раль	ма-рт	ап-рель	ма-й	ию-нь	ию-ль	ав-густ	сен-тябрь	ок-тябрь	но-ябрь	де-кабрь	Всего за год
НДС расчетный													
НДС к вычету													
НДС к уплате													

*Типовые тестовые задания*

1. Технология управления бизнесом на всех уровнях компании, обеспечивающая достижение ее стратегических целей с помощью бюджетов, на основе сбалансированных финансовых показателей – это:

- финансовое планирование
- бюджетирование
- бизнес-планирование
- производственное планирование
- финансовое прогнозирование.

2. С помощью сравнения фактических показателей деятельности с запланированными на предприятии реализуется ... функция бюджета.

- контрольная
- функция делегирования полномочий
- координационная
- организационная
- прогнозная.

3. Принцип единства в системе бюджетирования предполагает:

- необходимость создания финансовой структуры, согласно которой подразделения могут быть объединены в единый финансовый центр учета
- для контроля за использованием средств и экономии ресурсов все значительные расходы должны быть едиными
- разработку единого планового стандарта для всей группы предприятий холдинга и центров финансовой ответственности предприятия
- сравнение отдельных показателей бюджета с данными предыдущего периода
- обязательность исполнения бюджета всеми структурными подразделениями предприятия.

4. Используя скользящий бюджет, предприятие может:

- усилить контроль за исполнением бюджета
- обеспечить доступ к бюджетам каждого центра учета
- получить информацию о причинах, вызвавших существенное отклонение показателей деятельности
- учитывать внешние изменения, изменения своих целей, а также корректировать планы в зависимости от уже достигнутых результатов
- вносить изменения в бюджет по желанию руководства.

5. Целью внедрения системы бюджетирования является:
- возможность оценки инвестиционной привлекательности отдельных сфер хозяйственной деятельности
  - повышение эффективности деятельности предприятия
  - повышение финансовой обоснованности принимаемых менеджерами решений на всех уровнях управления
  - укрепление финансовой дисциплины персонала компании
  - контроль деятельности отдельных подразделений
6. В результате внедрения системы бюджетирования эффективность деятельности предприятия повышается за счет:
- сбалансированности финансовых потоков
  - теоретического подхода к планированию со стороны плановиков
  - мнения об отсутствии влияния планирования на результаты деятельности
  - изменения управленческого менталитета и повышения финансовой культуры менеджеров
  - повышения квалификации персонала.
7. Закрепление бюджетов за подразделениями переносит значительную часть ответственности за уровень заработной платы работников...
- с руководителей низшего уровня на руководителей среднего звена
  - с руководителей этих подразделений на директора предприятия
  - с директора предприятия на руководителей этих подразделений
  - с руководителей низшего уровня на работников
  - с руководителей подразделений на директора предприятия
8. Финансовая структура – это:
- иерархическая система центров финансовой ответственности
  - иерархическая система центров прибыли
  - иерархическая система центров инвестиций
  - иерархическая система центров доходов
  - перечень подразделений, входящих в штатное расписание
9. При внедрении бюджетирования в крупных компаниях методология системы бюджетного планирования должна быть сопоставимой с существующими в компании принципами ...:
- материальной заинтересованности всего персонала предприятия
  - эффективной реализации финансовой политики
  - комплексного управления предприятием
  - бухгалтерского учета и формами отчетности
  - финансового планирования
10. Контроль за выполнением бюджетов заключается в:
- формировании графиков составления бюджетов
  - анализе отклонений фактических значений бюджетных статей от запланированных
  - мониторинге процесса бюджетирования
  - корректировка планов в зависимости от уже достигнутых результатов
  - сравнении полученных результатов с результатами предшествующих периодов.
11. Постоянно действующий орган, который занимается тщательной проверкой стратегических и финансовых планов, дает рекомендации, разрешает разногласия и оперативно вносит коррективы в деятельность корпорации – это:
- бюджетная комиссия
  - бюджетный комитет

центр финансовой ответственности  
центр контроля  
бюджетная инспекция.

12. Бюджет, описывающий в натуральных и финансовых показателях бизнес-процесс или направление бизнеса – это:

операционный бюджет  
финансовый бюджет  
сводный бюджет  
зависимый бюджет  
гибкий бюджет

13. Определяющие характеристики бюджета предприятия:

количественное выражение  
количественное выражение в совокупности с перечнем конкретных мероприятий по достижению количественных показателей  
охватывает только централизованно устанавливаемые аппаратом управления показатели для отдельных подразделений  
охватывает как централизованно устанавливаемые аппаратом управления показатели для отдельных подразделений, так и разрабатываемые подразделениями самостоятельно  
бюджетные показатели для отдельных подразделений устанавливаются исходя из критерия максимизации финансовых результатов отдельных подразделений.

14. Организация бюджетирования включает определение:

виды и форматы разрабатываемых бюджетов  
систему целевых показателей и нормативов  
бюджетный регламент и механизмы бюджетного контроля  
технические средства и программное обеспечение  
состав центров учета и ответственности.

15. К инструментарию бюджетирования относятся:

виды и форматы разрабатываемых бюджетов  
цель и задачи бюджетирования  
процедуры согласования и утверждения бюджетов  
система внутренних нормативных документов (положений, должностных инструкций и т.д.)  
состав центров учета и ответственности.

16. Период, на который разрабатывается краткосрочный бюджет:

1 месяц  
5 лет  
1 год  
6 месяцев  
3 года.

17. Выберите характеристики краткосрочного бюджета:

обязательность исполнения  
наличие возможности корректировки  
высокая степень детализации бюджетных показателей  
зависимость от уровня планирования  
отсутствие контрольно-стимулирующей функции.



18. Подразделение, руководитель которого отвечает за выполнение поставленных задач в рамках выделенного бюджета затрат, называют:

- центром затрат
- центром доходов
- центром прибыли
- центром инвестиций
- центром ценообразования

19. К финансовым бюджетам относят:

- бюджет доходов и расходов
- бюджет движения денежных средств
- операционные бюджеты
- балансовый отчет
- производственный бюджет.

20. Цели разработки операционных бюджетов:

- оценка финансового состояния компании и ее бизнесов
- увязка натуральных показателей планирования со стоимостными
- управление финансами предприятия
- контроль за расходованием ресурсов
- более точное составление основных бюджетов.

*Домашнее задание № 1. Тема: «Операционный бюджет»*

Типовая задача:

В компании ООО «Строитель» работает 130 человек. Из них 84 человека — мужчины. Заработная плата сотрудников учитывается в бюджетах тех ЦФО, где они работают, а мероприятия по развитию и стимулированию (поощрению персонала) учитываются в бюджете ЦФО «Отдел по работе с персоналом». Составьте бюджет ЦФО «Отдел по работе с персоналом», исходя из следующих данных о его деятельности:

1) в отделе работает 5 человек. Руководитель отдела получает заработную плату в размере 60 000 руб. в месяц, сотрудники отдела — 50 000 руб. в месяц (отчисления с заработной платы в государственные внебюджетные фонды составляют 30,2 %);

2) ежегодно в июне в компании проводится корпоративное мероприятие, направленное на командообразование. Мероприятие проводится с выездом на природу. На его организацию необходим бюджет 120 000 руб.;

3) перед новым годом также традиционно проводится корпоративное мероприятие с подведением итогов года. Средняя стоимость организации — 250 000 руб.;

4) в организации также принято подготавливать подарки к новому году несовершеннолетним детям сотрудников, стоимость каждого — 500 руб. каждый. На данный момент у сотрудников организации 34 несовершеннолетних ребенка;

5) в качестве поощрения сотрудникам организации выплачиваются премии:

- мужчинам к 23 февраля — по 3000 руб.;
- женщинам к 8 марта — 3000 руб.;

6) ежегодно в марте повышение квалификации проходят сотрудники отдела безопасности труда (3 человека). Стоимость повышения квалификации — 5000 руб. на одного человека.

7) кроме того, выделяются средства для периодического повышения квалификации сотрудников различных направлений. Так, в плановом году, намечены обучающие мероприятия для следующих сотрудников:

- бухгалтер (1 чел.) — стоимость 3000 руб./чел., сентябрь;
- проектировщик (2 чел.) — стоимость 25 000 руб./чел., октябрь;
- специалист по тендерам (1 чел.) — стоимость 5000 руб./чел., январь;
- электрик (3 чел.) — стоимость 3000 руб./чел., декабрь;





Канцтовары	8000						8000						
расходные материалы для оргтехники	5000			5000			5000			5000			
ТО оргтехники	1000	1000	1000	1000	1000	1000	1000	1000	1000	1000	1000	1000	1000
Закупка питьевой воды для кулера	500	500	500	500	500	500	500	500	500	500	500	500	500
Прочие расходы	1000	1000	1000	1000	1000	1000	1000	1000	1000	1000	1000	1000	1000
Итого:	0	0	0	0	0	0	0	0	0	0	0	0	0
<b>Отдел кадров</b>													
З/пл	2200	2200	2200	2200	2200	2200	2200	2200	2200	2200	2200	2200	2200
	0	0	0	0	0	0	0	0	0	0	0	0	0
Начисления (30,2%)													
Канцтовары	5000						5000						
расходные материалы для оргтехники	5000			5000			5000			5000			
ТО оргтехники	1000	1000	1000	1000	1000	1000	1000	1000	1000	1000	1000	1000	1000
Обновление Консультант+	2200	2200	2200	2200	2200	2200	2200	2200	2200	2200	2200	2200	2200
Прочие расходы	1000	1000	1000	1000	1000	1000	1000	1000	1000	1000	1000	1000	1000
	0	0	0	0	0	0	0	0	0	0	0	0	0
Итого:													
<b>Бухгалтерия</b>													
З/пл	2200	2200	2200	2200	2200	2200	2200	2200	2200	2200	2200	2200	2200
	0	0	0	0	0	0	0	0	0	0	0	0	0
Начисления (30,2%)													
Канцтовары	5000						5000						
расходные материалы для оргтехники	5000			5000			5000			5000			
ТО оргтехники	1000	1000	1000	1000	1000	1000	1000	1000	1000	1000	1000	1000	1000
Обновление 1С	4300	4300	4300	4300	4300	4300	4300	4300	4300	4300	4300	4300	4300
Прочие расходы	1000	1000	1000	1000	1000	1000	1000	1000	1000	1000	1000	1000	1000
	0	0	0	0	0	0	0	0	0	0	0	0	0
Итого:													
<b>Генеральный директор</b>													
З/пл	3500	3500	3500	3500	3500	3500	3500	3500	3500	3500	3500	3500	3500
	0	0	0	0	0	0	0	0	0	0	0	0	0
Начисления (30,2%)													
Представительские расходы	5000	5000	5000	5000	5000	5000	5000	5000	5000	5000	5000	5000	5000
	0	0	0	0	0	0	0	0	0	0	0	0	0
Итого:													
<b>Бюджет продаж</b>													
Цена товара 1	4000	4000	4000	4000	4000	4000	4000	4000	4000	4000	4000	4000	4000
Количество Товара 1	200	200	200	200	200	200	200	200	200	200	200	200	200
Цена товара 2	2800	2800	2800	2800	2800	2800	2800	2800	2800	2800	2800	2800	2800
Количество Товара 3	400	400	400	400	400	400	400	400	400	400	400	400	400
Итого:													

*Контрольное задание по КоП. Тема: «Операционный бюджет»*

Типовая задача:

С использованием программного обеспечения (средств MS Excel) составить бюджет оплаты труда с применением нормативного метода расчета затрат, исходя из следующих условий:

План производ-ства, шт.	Янв	Февр	Март	Апр	Май	Июнь	Июль	Авг	Сент	Окт	Ноя	Дек
Продукт А	50	50	50	50	50	50	50	50	50	50	50	50

Согласно технологическому нормативу, для производства 1 ед. Продукта А необходимо 5 человеко-дней.

Согласно технологическому нормативу, для производства 1 ед. Принимается условие, что в каждом месяце 22 рабочих дня. Заработная плата рабочих 35 тыс руб. / мес.

Обслуживанием производственного процесса занимается техник и слесарь. При этом 1 слесарь обслуживает цех вне зависимости от количества продуктов и объемов производства. 1 техник одновременно может обслуживать производство при объеме выпуска не более 60 единиц в месяц. При превышении объемов производства требуется второй техник.

Заработная плата слесаря 25 тыс. руб. / мес.

Заработная плата техника 30 тыс. руб. / мес.

Работу предприятия обеспечивают, кроме этого:

1) директор. Заработная плата 80 тыс. руб. / мес.

2) главный бухгалтер. Заработная плата 65 тыс. руб. / мес.

3) менеджер по продажам. Заработная плата 20 тыс. рублей в месяц + 5% от выручки.

4) кадровик. Заработная плата 30 тыс. руб. / мес.

5) секретарь. Заработная плата 25 тыс. руб. / мес.

Продукт А продается по цене 30 тыс. руб. за 1 шт.

Бюджет оплаты труда должен включать расходы по начислениям на заработную плату.

### 3. Методические материалы, определяющие процедуры оценивания

Процедура проведения промежуточной аттестации и текущего контроля успеваемости регламентируется локальным нормативным актом, определяющим порядок осуществления текущего контроля успеваемости и промежуточной аттестации обучающихся.

*3.1. Процедура оценивания при проведении промежуточной аттестации обучающихся по дисциплине в форме экзамена и/или дифференцированного зачета (зачета с оценкой)*

Промежуточная аттестация по дисциплине в форме экзамена проводится в 7 семестре.

Используются критерии и шкала оценивания, указанные в п.1.2. Оценка выставляется преподавателем интегрально по всем показателям и критериям оценивания.

Ниже приведены правила оценивания формирования компетенций по показателю оценивания «Знания».

Критерий оценивания	Уровень освоения и оценка			
	«2» (неудовлетв.)	«3» (удовлетвор.)	«4» (хорошо)	«5» (отлично)
Знание терминов и определений, понятий	Не знает терминов и определений	Знает термины и определения, но допускает неточности формулировок	Знает термины и определения	Знает термины и определения, может корректно сформулировать их самостоятельно
Знание основных закономерностей и соотношений, принципов	Не знает основные закономерности и соотношения, принципы построения знаний	Знает основные закономерности, соотношения, принципы построения знаний	Знает основные закономерности, соотношения, принципы построения знаний, их интерпретирует и использует	Знает основные закономерности, соотношения, принципы построения знаний, может самостоятельно их получить и использовать
Объем освоенного материала, усвоение всех дидактических единиц (разделов)	Не знает значительной части материала дисциплины	Знает только основную материал дисциплины, не усвоил его деталей	Знает материал дисциплины в объеме	Обладает твердым и полным знанием материала дисциплины, владеет дополнительными знаниями

Полнота ответов на проверочные вопросы	Не даёт ответы на большинство вопросов	Даёт неполные ответы на все вопросы	Даёт ответы на вопросы, но не все - полные	Даёт полные, развёрнутые ответы на поставленные вопросы
Правильность ответов на вопросы	Допускает грубые ошибки при изложении ответа на вопрос	В ответе имеются существенные ошибки	В ответе имеются несущественные неточности	Ответ верен
Чёткость изложения и интерпретации знаний	Излагает знания без логической последовательности	Излагает знания с нарушениями в логической последовательности	Излагает знания без нарушений в логической последовательности	Излагает знания в логической последовательности, самостоятельно их интерпретируя и анализируя
	Не иллюстрирует изложение поясняющими схемами, рисунками и примерами	Выполняет поясняющие схемы и рисунки небрежно и с ошибками	Выполняет поясняющие рисунки и схемы корректно и понятно	Выполняет поясняющие рисунки и схемы точно и аккуратно, раскрывая полностью усвоенных знаний
	Неверно излагает и интерпретирует знания	Допускает неточности в изложении и интерпретации знаний	Грамотно и по существу излагает знания	Грамотно и точно излагает знания, делает самостоятельные выводы

Ниже приведены правила оценивания формирования компетенций по показателю оценивания «Навыки начального уровня».

Критерий оценивания	Уровень освоения и оценка			
	«2» (неудовлетв.)	«3» (удовлетвор.)	«4» (хорошо)	«5» (отлично)
Навыки выбора методик выполнения заданий	Не может выбрать методику выполнения заданий	Испытывает затруднения по выбору методики выполнения заданий	Без затруднений выбирает стандартную методику выполнения заданий	Применяет теоретические знания для выбора методики выполнения заданий
Навыки выполнения заданий различной сложности	Не имеет навыков выполнения учебных заданий	Имеет навыки выполнения только простых типовых учебных заданий	Имеет навыки выполнения только стандартных учебных заданий	Имеет навыки выполнения как стандартных, так и нестандартных учебных заданий
Навыки самопроверки. Качество сформированных навыков	Допускает грубые ошибки при выполнении заданий, нарушающие логику решения задач	Допускает ошибки при выполнении заданий, нарушения логики решения	Допускает ошибки при выполнении заданий, не нарушающие логику решения	Не допускает ошибок при выполнении заданий

Навыки анализа результатов выполнения заданий, решения задач	Делает некорректные выводы	Испытывает затруднения с формулированием корректных выводов	Делает корректные выводы по результатам решения задачи	Самостоятельно анализирует результаты выполнения заданий
Навыки представления результатов решения задач	Не может проиллюстрировать решение задачи поясняющими схемами, рисунками	Выполняет поясняющие схемы и рисунки небрежно и с ошибками	Выполняет поясняющие рисунки и схемы корректно и понятно	Выполняет поясняющие рисунки и схемы верно и аккуратно

*3.2. Процедура оценивания при проведении промежуточной аттестации обучающихся по дисциплине в форме зачета*

Промежуточная аттестация по дисциплине в форме зачёта не проводится.

*3.3. Процедура оценивания при проведении промежуточной аттестации обучающихся по дисциплине в форме защиты курсовой работы (курсового проекта)*

Промежуточная аттестация по дисциплине в форме защиты курсовой работы/курсового проекта не проводится.

Шифр	Наименование дисциплины
Б1.В.15	Бюджетное управление в строительной организации

Код направления подготовки / специальности	38.03.02
Направление подготовки / специальность	Менеджмент
Наименование ОПОП (направленность / профиль)	Менеджмент в инвестиционно-строительной сфере
Год начала реализации ОПОП	2023
Уровень образования	бакалавриат
Форма обучения	очная
Год разработки/обновления	2023

### Перечень учебных изданий и учебно-методических материалов

Электронные учебные издания в электронно-библиотечных системах (ЭБС):

№ п/п	Автор, название, место издания, год издания, количество страниц	Ссылка на учебное издание в ЭБС
1	Хруцкий, В. Е. Внутрифирменное бюджетирование. Теория и практика : практическое пособие / В. Е. Хруцкий, В. В. Гамаюнов. — 3-е изд., испр. и доп. — Москва : Издательство Юрайт, 2022. — 457 с. — (Профессиональная практика). — ISBN 978-5-534-08072-8.	<a href="https://urait.ru/bcode/491843">https://urait.ru/bcode/491843</a>
2	Управление затратами и контроллинг : учебное пособие для вузов / А. Н. Асаул, И. В. Дроздова, М. Г. Квициния, А. А. Петров. — Москва : Издательство Юрайт, 2021. — 263 с. — (Высшее образование). — ISBN 978-5-534-04968-8.	<a href="https://urait.ru/bcode/473010">https://urait.ru/bcode/473010</a>
3	Низовкина, Н. Г. Управление затратами предприятия (организации) : учебное пособие для вузов / Н. Г. Низовкина. — 2-е изд., испр. и доп. — Москва : Издательство Юрайт, 2022. — 187 с. — (Высшее образование). — ISBN 978-5-534-07401-7.	<a href="https://urait.ru/bcode/492111">https://urait.ru/bcode/492111</a>
4	Бюджетирование на предприятии [Электронный ресурс] : учебное наглядное пособие по направлению подготовки 38.03.01 Экономика / Нац. исслед. Моск. гос. строит. ун-т, каф. менеджмента и инноваций ; сост. : Т. Н. Кисель, О. Д. Гриник. - Электрон. текстовые дан. (0,7 Мб). - Москва : Изд-во МИСИ-МГСУ, 2020. - 1 эл. опт. диск. - (УНП). - Загл. с титул. экрана. - ISBN 978-5-7264-2434-7 (сетевое). - ISBN 978-5-7264-2435-4 (локальное)	<a href="http://lib-04.gic.mgsu.ru/lib/UNP2020/20.pdf">http://lib-04.gic.mgsu.ru/lib/UNP2020/20.pdf</a>

Перечень учебно-методических материалов в НТБ НИУ МГСУ



№ п/п	Автор, название, место издания, издательство, год издания, количество страниц
1	Бюджетирование на предприятии [Электронный ресурс]: методические указания к практическим занятиям и самостоятельной работе по направлениям подготовки 38.03.01 Экономика, 38.03.02 Менеджмент, профилям «Экономика предприятий и организаций», «Финансовый менеджмент», «Менеджмент в инвестиционно-строительной сфере» / Нац. исследоват. Моск. гос. строит. ун-т, каф. менеджмента и инноваций ; сост.: Т. Н. Кисель, О. Д. Гриник ; [рец. В. С. Канхва]. - Электрон. текстовые дан. (0,8 Мб). - Москва : НИУ МГСУ, 2017. <a href="http://lib-04.gic.mgsu.ru/lib/Method2017/38.pdf">http://lib-04.gic.mgsu.ru/lib/Method2017/38.pdf</a>
2	Решение практических задач по бюджетированию на предприятии [Электронный ресурс] : методические указания к выполнению компьютерного практикума для обучающихся по направлению подготовки 38.03.02 Менеджмент / Нац. исследоват. Моск. гос. строит. ун-т., каф. менеджмента и инноваций ; сост. : Т. Н. Кисель, О. Д. Гриник ; [рец. О. В. Папельнюк]. - Электрон. текстовые дан. (0,44Мб). - Москва : МИСИ-МГСУ, 2020. <a href="http://lib-04.gic.mgsu.ru/lib/metod2020/540.pdf">http://lib-04.gic.mgsu.ru/lib/metod2020/540.pdf</a>

Приложение 3 к рабочей программе

Шифр	Наименование дисциплины
Б1.В.15	Бюджетное управление в строительной организации

Код направления подготовки / специальности	38.03.02
Направление подготовки / специальность	Менеджмент
Наименование ОПОП (направленность / профиль)	Менеджмент в инвестиционно-строительной сфере
Год начала реализации ОПОП	2023
Уровень образования	бакалавриат
Форма обучения	очная
Год разработки/обновления	2023

**Перечень профессиональных баз данных и информационных справочных систем**

Наименование	Электронный адрес ресурса
«Российское образование» - федеральный портал	<a href="http://www.edu.ru/index.php">http://www.edu.ru/index.php</a>
Научная электронная библиотека	<a href="http://elibrary.ru/defaultx.asp?">http://elibrary.ru/defaultx.asp?</a>
Электронная библиотечная система IPRbooks	<a href="http://www.iprbookshop.ru/">http://www.iprbookshop.ru/</a>
Федеральная университетская компьютерная сеть России	<a href="http://www.runnet.ru/">http://www.runnet.ru/</a>
Информационная система "Единое окно доступа к образовательным ресурсам"	<a href="http://window.edu.ru/">http://window.edu.ru/</a>
Научно-технический журнал по строительству и архитектуре «Вестник МГСУ»	<a href="http://www.vestnikmgsu.ru/">http://www.vestnikmgsu.ru/</a>
Научно-техническая библиотека НИУ МГСУ	<a href="http://www.mgsu.ru/resources/Biblioteka/">http://www.mgsu.ru/resources/Biblioteka/</a>

Приложение 4 к рабочей программе

Шифр	Наименование дисциплины
Б1.В.15	Бюджетное управление в строительной организации

Код направления подготовки / специальности	38.03.02
Направление подготовки / специальность	Менеджмент
Наименование ОПОП (направленность / профиль)	Менеджмент в инвестиционно-строительной сфере
Год начала реализации ОПОП	2023
Уровень образования	бакалавриат
Форма обучения	очная
Год разработки/обновления	2023

**Материально-техническое и программное обеспечение дисциплины**

Наименование специальных помещений и помещений для самостоятельной работы	Оснащенность специальных помещений и помещений для самостоятельной работы	Перечень лицензионного программного обеспечения. Реквизиты подтверждающего документа
Учебные аудитории для проведения учебных занятий, текущего контроля и промежуточной аттестации	Рабочее место преподавателя, рабочие места обучающихся	
<p>Помещение для самостоятельной работы обучающихся</p> <p><b>Ауд. 41 НТБ</b> на 80 посадочных мест (рабочее место библиотекаря, рабочие места обучающихся)</p>	<p>ИБП GE VH Series VH 700 Источник бесперебойного питания РИП-12 (2 шт.) Компьютер/ТИП №5 (2 шт.) Компьютер Тип № 1 (6 шт.) Контрольно-пусковой блок С2000-КПБ (26 шт.) Монитор / Samsung 21,5" S22C200B (80 шт.) Плоттер / HP DJ T770 Прибор приемно-контрольный С2000-АСПТ (2 шт.) Принтер / HP LaserJet P2015 DN Принтер /Тип № 4 н/т Принтер HP LJ Pro 400 M401dn Системный блок / Kraftway Credo тип 4 (79 шт.) Электронное табло 2000*950</p>	<p>Adobe Acrobat Reader DC (ПО предоставляется бесплатно на условиях OpLic) Adobe Flash Player (ПО предоставляется бесплатно на условиях OpLic) АРМ Civil Engineering (Договор № 109/9.13_АО НИУ от 09.12.13 (НИУ-13)) ArcGIS Desktop (Договор передачи с ЕСРИ СНГ 31 лицензии от 27.01.2016) ArhciCAD [22] (Б\Д; Веб-кабинет или подписка; OpenLicense) AutoCAD [2018] (Б\Д; Веб-кабинет или подписка; OpenLicense) AutoCAD [2020] (Б\Д; Веб-кабинет или подписка; OpenLicense) Autodesk Revit [2018] (Б\Д; Веб-кабинет или подписка; OpenLicense) Autodesk Revit [2020] (Б\Д; Веб-кабинет или подписка; OpenLicense) CorelDRAW [GSX5;55] (Договор № 292/10.11-АО НИУ от 28.11.2011 (НИУ-11)) eLearnBrowser [1.3] (Договор ГМЛ-Л-16/03-846 от 30.03.2016) Google Chrome (ПО предоставляется бесплатно на условиях OpLic) Lazarus (ПО предоставляется бесплатно на условиях OpLic) Mathcad [Edu.Prime;3;30] (Договор №109/9.13_АО НИУ от 09.12.13 (НИУ-13)) Mathworks Matlab [R2008a;100] (Договор 089/08-ОК(ИОП) от 24.10.2008) Mozilla Firefox (ПО предоставляется бесплат-</p>

		<p>но на условиях OpLic)  MS Access [2013;Im] (OpenLicense; Подписка Azure Dev Tools; Б\Д; Веб-кабинет)  MS ProjectPro [2013;ImX] (OpenLicense; Подписка Azure Dev Tools; Б\Д; Веб-кабинет)  MS VisioPro [2013;ADT] (OpenLicense; Подписка Azure Dev Tools; Б\Д; Веб-кабинет)  MS Visual FoxPro [ADT] (OpenLicense; Подписка Azure Dev Tools; Б\Д; Веб-кабинет)  nanoCAD СПДС Стройплощадка (Договор бесплатной передачи / партнерство)  PascalABC [3.2.0.1311] (ПО предоставляется бесплатно на условиях OpLic)  Visual Studio Ent [2015;Imx] (OpenLicense; Подписка Azure Dev Tools; Б\Д; Веб-кабинет)  Visual Studio Expr [2008;ImX] (OpenLicense; Подписка Azure Dev Tools; Б\Д; Веб-кабинет)  WinPro 7 [ADT] (OpenLicense; Подписка Azure Dev Tools; Б\Д; Веб-кабинет)  Компас-3D V14 АЕС (Договор № 109/9.13_АО НИУ от 09.12.13 (НИУ-13))  ПК ЛИРА-САПР [2013] (Договор № 109/9.13_АО НИУ от 09.12.13 (НИУ-13))</p>
<p>Помещение для самостоятельной работы обучающихся</p> <p><b>Ауд. 59 НТБ</b>  на 5 посадочных мест, оборудованных компьютерами (рабочее место библиотекаря, рабочие места обучающихся, рабочее место для лиц с ограниченными возможностями здоровья)  Читальный зал на 52 посадочных места</p>	<p>Компьютер / ТИП №5 (4 шт.)  Монитор Acer 17" AL1717 (4 шт.)  Монитор Samsung 24" S24C450B  Системный блок Kraftway Credo KC36 2007 (4 шт.)  Системный блок Kraftway Credo KC43 с KSS тип3  Принтер/HP LaserJet P2015 DN  Аудиторный стол для инвалидов-колясочников  Видеоувеличитель /Optelec ClearNote  Джойстик компьютерный беспроводной  Клавиатура Clevy с большими кнопками и накладкой (беспроводная)  Кнопка компьютерная выносная малая  Кнопка компьютерная выносная малая (2 шт.)</p>	<p>Google Chrome (ПО предоставляется бесплатно на условиях OpLic (не требуется))  Adobe Acrobat Reader DC (ПО предоставляется бесплатно на условиях OpLic (не требуется))  eLearnBrowser [1.3] (Договор ГМЛ-Л-16/03-846 от 30.03.2016)  Mozilla Firefox (ПО предоставляется бесплатно на условиях OpLic (лицензия не требуется))  MS OfficeStd [2010; 300] (Договор № 162/10 - АО НИУ от 18.11.2010 (НИУ-10))  Adobe Acrobat Reader [11] (ПО предоставляется бесплатно на условиях OpLic (лицензия не требуется))  K-Lite Codec Pack (ПО предоставляется бесплатно на условиях OpLic (лицензия не требуется))</p>
<p>Помещение для самостоятельной работы обучающихся</p> <p><b>Ауд. 84 НТБ</b>  На 5 посадочных мест, оборудованных компьютерами (рабочее место библиотекаря, рабочие места обучающихся)  Читальный зал на 52 посадочных места</p>	<p>Монитор Acer 17" AL1717 (5 шт.)  Системный блок Kraftway KW17 2010 (5 шт.)</p>	<p>AutoCAD [2020] (Б\Д; Веб-кабинет или подписка; OpenLicense)  Eurosoft STARK [201W;20] (Договор № 089/08-ОК(ИОП) от 24.10.2008)  MS OfficeStd [2010; 300] (Договор № 162/10 - АО НИУ от 18.11.2010 (НИУ-10))  nanoCAD СПДС Конструкции (Договор бесплатной передачи / партнерство)  WinPro 7 [ADT] (OpenLicense; Подписка Azure Dev Tools; Б\Д; Веб-кабинет)  ПК ЛИРА-САПР [2013R5] (ПО предоставляется бесплатно на условиях OpLic (лицензия не требуется))</p>

Федеральное государственное бюджетное образовательное учреждение высшего образования  
«НАЦИОНАЛЬНЫЙ ИССЛЕДОВАТЕЛЬСКИЙ МОСКОВСКИЙ ГОСУДАРСТВЕННЫЙ  
СТРОИТЕЛЬНЫЙ УНИВЕРСИТЕТ»

**РАБОЧАЯ ПРОГРАММА**

Шифр	Наименование дисциплины
Б1.В.16	Управление инвестиционно-строительным бизнесом

Код направления подготовки / специальности	38.03.02
Направление подготовки / специальность	Менеджмент
Наименование ОПОП (направленность / профиль)	Менеджмент в инвестиционно-строительной сфере
Год начала реализации ОПОП	2023
Уровень образования	бакалавриат
Форма обучения	очная
Год разработки/обновления	2023

Разработчики:

должность	ученая степень, ученое звание	ФИО
профессор	д.э.н., доцент	Солопова Н.А.

Рабочая программа дисциплины разработана и одобрена кафедрой (структурным подразделением) «Менеджмент и инновации».

Рабочая программа утверждена методической комиссией по УГСН, протокол № 10 от «16» июня 2023 г.

## 1. Цель освоения дисциплины

Целью освоения дисциплины «Управление инвестиционно-строительным бизнесом» является формирование компетенций обучающегося в области управления предпринимательской деятельностью в инвестиционно-строительной сфере.

Программа составлена в соответствии с требованиями Федерального государственного образовательного стандарта высшего образования по направлению подготовки 38.03.02 Менеджмент.

Дисциплина относится к части, формируемой участниками образовательных отношений Блока 1 «Дисциплины (модули)» основной профессиональной образовательной программы «Менеджмент в инвестиционно-строительной сфере». Дисциплина является обязательной для изучения.

## 2. Перечень планируемых результатов обучения по дисциплине, соотнесенных с планируемыми результатами освоения образовательной программы

Код и наименование компетенции (результат освоения)	Код и наименование индикатора достижения компетенции
УК-1. Способен осуществлять поиск, критический анализ и синтез информации, применять системный подход для решения поставленных задач	УК-1.4 Выявление системных связей и отношений между изучаемыми явлениями, процессами и/или объектами при решении задач в цифровой экономике
УК-2. Способен определять круг задач в рамках поставленной цели и выбирать оптимальные способы их решения, исходя из действующих правовых норм, имеющих ресурсы и ограничений	УК-2.1 Идентификация задач профессиональной деятельности
	УК-2.2 Определение потребности в ресурсах для решения задач профессиональной деятельности
	УК-2.3 Выбор правовых и нормативно-технических документов для решения задач профессиональной деятельности
	УК-2.4 Выбор способа и алгоритма решения задач профессиональной деятельности с учётом наличия ограничений и ресурсов
ПК-1. Способность обобщать информацию о технике, технологиях и организации строительства с целью принятия эффективных управленческих решений в функциональных областях менеджмента предприятий инвестиционно-строительной сферы	ПК1.1. Выбор нормативно-правовых актов, регулирующих деятельность в инвестиционно-строительной сфере
ПК-2. Способность применять методы количественного и качественного анализа информации при принятии управленческих решений для построения экономических, финансовых и организационно-управленческих моделей путем их адаптации к конкретным задачам управления	ПК2.1. Описание базовых характеристик функционирования инвестиционно-строительной сферы
	ПК2.2. Описание способов сбора и анализа исходных данных, необходимых для построения экономических, финансовых и организационно-управленческих моделей и оценки их реализуемости
	ПК2.3. Анализ рынка и отрасли при построении экономических, финансовых и организационно-управленческих моделей и их адаптации к конкретным задачам управления
	ПК2.4. Определение необходимых нормативных, методических и бюджетных предпосылок для построения экономических, финансовых и организационно-управленческих моделей и их адаптации к конкретным задачам управления
	ПК2.5. Выбор методов количественного и качественного анализа информации при принятии управленческих решений для построения экономических, финансовых и организационно-управленческих моделей путем их адаптации к конкретным задачам управления
	ПК2.6. Анализ внешней и внутренней отчетности предприятия, организационно-распорядительной и организационно-технической документации для построения экономических, финансовых и организационно-управленческих моделей
	ПК2.7. Оценка показателей эффективности реализации экономических, финансовых и организационно-управленческих моделей применительно к конкретным задачам управления
ПК-3. Способность организовывать процессы стратегического, тактического и опера-	ПК3.1. Идентификация профессиональных задач по организации стратегического, тактического и оперативного управления

Код и наименование компетенции (результат освоения)	Код и наименование индикатора достижения компетенции
тивного управления	ПК3.2. Описание типовых методов и способов реализации профессиональных задач по организации стратегического, тактического и оперативного управления
	ПК3.3. Выбор методов и способов выполнения профессиональных задач по обеспечению качества организации стратегического, тактического и оперативного управления
	ПК3.4. Регламентация процессов подразделений предприятий инвестиционно-строительной сферы
ПК-4. Способность организовывать финансово-экономическую деятельность предприятий инвестиционно-строительной сферы	ПК4.1. Организация сбора, обработки и анализа информации о финансово-экономической деятельности предприятий инвестиционно-строительной сферы, в том числе для разработки проектов бизнес-планов хозяйственной, финансовой, производственной и коммерческой деятельности
	ПК4.5. Описание состава контролируемых показателей планирования и оценки финансово-экономической деятельности предприятий инвестиционно-строительной сферы
	ПК4.6. Анализ информации о внешних и внутренних факторах, определяющих экономическую ситуацию предприятия инвестиционно-строительной сферы
	ПК4.7. Оценка результатов финансово-экономической деятельности предприятий инвестиционно-строительной сферы
ПК-5. Способность обосновывать модели организации и развития бизнеса в инвестиционно-строительной сфере	ПК5.1. Описание управленческого и финансово-экономического содержания процессов формирования стоимости предприятий инвестиционно-строительной сферы
	ПК5.2. Определение факторов формирования стоимости предприятия инвестиционно-строительной сферы
	ПК5.3. Описание стратегий сбалансированного роста стоимости предприятий инвестиционно-строительной сферы
	ПК5.4. Выбор варианта формирования стоимости предприятия инвестиционно-строительной сферы с учетом ресурсного обеспечения и достижимости целевых показателей
	ПК5.5. Оценка эффективности варианта решения по развитию бизнеса в инвестиционно-строительной сфере

Код и наименование индикатора достижения компетенции	Наименование показателя оценивания (результата обучения по дисциплине)
УК-1.4 Выявление системных связей и отношений между изучаемыми явлениями, процессами и/или объектами при решении задач в цифровой экономике	<b>Знает</b> систему взаимосвязей между участниками инвестиционно-строительной деятельности <b>Имеет навыки (начального уровня)</b> схематичного отражения взаимосвязей между участниками инвестиционно-строительной деятельности <b>Имеет навыки (основного уровня)</b> изображения схем взаимодействия субъектов инвестиционно-строительной деятельности
УК-2.1 Идентификация задач профессиональной деятельности	<b>Знает</b> основные модели деятельности в ИСС <b>Знает</b> основные институты инвестиционно-строительной сферой <b>Имеет навыки (основного уровня)</b> определения основных направлений государственного регулирования в строительстве
УК-2.2 Определение потребности в ресурсах для решения задач профессиональной деятельности	<b>Знает порядок</b> определения потребности в ресурсах, необходимых для функционирования предприятий инвестиционно-строительной сферы <b>Имеет навыки (начального уровня)</b> определения потребности в ресурсах, необходимых для функционирования предприятий инвестиционно-строительной сферы
УК-2.3 Выбор правовых и нормативно-технических документов для решения задач профессиональной деятельности	<b>Знает</b> основные правовые и нормативно-технические документы, регламентирующие инвестиционно-строительную деятельность <b>Имеет навыки (начального уровня)</b> работы с открытыми информационными источниками (на официальных сайтах) профильных министерств, ведомств и организаций

Код и наименование индикатора достижения компетенции	Наименование показателя оценивания (результата обучения по дисциплине)
УК-2.4 Выбор способа и алгоритма решения задач профессиональной деятельности с учётом наличия ограничений и ресурсов	<p><b>Знает</b> основные организационно-правовые формы предприятий инвестиционно-строительной сферы и источники формирования ресурсов</p> <p><b>Имеет навыки (начального уровня)</b> выбора способа решения задач управления развитием бизнеса предприятия инвестиционно-строительной сферы учётом наличия ограничений и ресурсов</p>
ПК1.1. Выбор нормативно-правовых актов, регулирующих деятельность в инвестиционно-строительной сфере	<p><b>Знает</b> основные нормативно-правовые акты, регулирующие деятельность в инвестиционно-строительной сфере</p> <p><b>Имеет навыки (начального уровня)</b> работы с открытыми информационными источниками (на официальных сайтах) профильных министерств, ведомств и организаций</p>
ПК2.1. Описание базовых характеристик функционирования инвестиционно-строительной сферы	<p><b>Знает</b> содержание базовых характеристик функционирования инвестиционно-строительной сферы</p>
ПК2.2. Описание способов сбора и анализа исходных данных, необходимых для построения экономических, финансовых и организационно-управленческих моделей и оценки их реализуемости	<p><b>Знает</b> способы сбора и анализа исходных данных, необходимых для построения экономических, финансовых и организационно-управленческих моделей и оценки их реализуемости в инвестиционно-строительной сфере</p> <p><b>Имеет навыки (начального уровня)</b> выбора способов сбора и анализа исходных данных, необходимых для построения экономических, финансовых и организационно-управленческих моделей и оценки их реализуемости в инвестиционно-строительной сфере</p>
ПК2.3. Анализ рынка и отрасли при построении экономических, финансовых и организационно-управленческих моделей и их адаптации к конкретным задачам управления	<p><b>Знает</b> структуру отраслевого рынка и основные целевые группы как основные условия осуществления предпринимательской деятельности предприятиями инвестиционно-строительной сферы</p> <p><b>Знает</b> порядок анализа рынка и отрасли при построении экономических, финансовых и организационно-управленческих моделей и их адаптации к конкретным задачам управления</p> <p><b>Имеет навыки (начального уровня)</b> определения факторов формирования бизнес-модели организации на основе данных о структуре рынка, его объеме и рыночных возможностях предприятия</p> <p><b>Имеет навыки (начального уровня)</b> анализа рынка и отрасли при построении экономических, финансовых и организационно-управленческих моделей и их адаптации к конкретным задачам управления</p>
ПК2.4. Определение необходимых нормативных, методических и бюджетных предпосылок для построения экономических, финансовых и организационно-управленческих моделей и их адаптации к конкретным задачам управления	<p><b>Знает</b> состав необходимых нормативных, методических и бюджетных предпосылок для построения экономических, финансовых и организационно-управленческих моделей и их адаптации к конкретным задачам управления деятельностью предприятий инвестиционно-строительной сферы</p> <p><b>Имеет навыки (начального уровня)</b> выбора необходимых нормативных, методических и бюджетных предпосылок для построения экономических, финансовых и организационно-управленческих моделей и их адаптации к конкретным задачам управления деятельностью предприятий инвестиционно-строительной сферы</p>
ПК2.5. Выбор методов количественного и качественного анализа информации при принятии управленческих решений для построения экономических, финансовых и организационно-управленческих моделей путем их адаптации к конкретным задачам управления	<p><b>Знает</b> методы количественного и качественного анализа информации для построения экономических, финансовых и организационно-управленческих моделей и их адаптации к конкретным задачам управления деятельностью предприятий инвестиционно-строительной сферы</p> <p><b>Имеет навыки (начального уровня)</b> применения методов количественного и качественного анализа информации для построения экономических, финансовых и организационно-управленческих моделей и их адаптации к конкретным задачам управления деятельностью предприятий инвестиционно-строительной сферы</p>
ПК2.6. Анализ внешней и внутренней отчетности предприятия, организационно-распорядительной и организационно-технической документации для построения	<p><b>Знает</b> состав внешней и внутренней отчетности предприятия, организационно-распорядительной и организационно-технической документации для построения экономических, финансовых и организационно-управленческих моделей в инвестиционно-строительной сфере</p>



Код и наименование индикатора достижения компетенции	Наименование показателя оценивания (результата обучения по дисциплине)
экономических, финансовых и организационно-управленческих моделей	<b>Имеет навыки (начального уровня)</b> анализа внешней и внутренней отчетности предприятия инвестиционно-строительной сферы <b>Имеет навыки (начального уровня)</b> построения экономических, финансовых и организационно-управленческих моделей в инвестиционно-строительной сфере
ПК2.7. Оценка показателей эффективности реализации экономических, финансовых и организационно-управленческих моделей применительно к конкретным задачам управления	<b>Знает</b> состав показателей эффективности реализации экономических, финансовых и организационно-управленческих моделей применительно к конкретным задачам управления деятельностью предприятий инвестиционно-строительной сферы <b>Знает</b> состав ключевых показатели эффективности (KPI – Key Performance Indicators) <b>Имеет навыки (начального уровня)</b> определения области применения ключевых показатели эффективности KPI
ПК3.1. Идентификация профессиональных задач по организации стратегического, тактического и оперативного управления	<b>Знает</b> базовые характеристики инвестиционно-строительной сферы (нормативно-правовые, организационные, технические, информационные, финансово-экономические) <b>Имеет навыки (начального уровня)</b> определения системной модели инвестиционно-строительной сферы в рыночной экономике
ПК3.2. Описание типовых методов и способов реализации профессиональных задач по организации стратегического, тактического и оперативного управления	<b>Знает</b> методы организационного развития бизнеса предприятий инвестиционно-строительной сферы
ПК3.3. Выбор методов и способов выполнения профессиональных задач по обеспечению качества организации стратегического, тактического и оперативного управления	<b>Имеет навыки (начального уровня)</b> анализа и моделирования целей предприятия инвестиционно-строительной сферы как бизнес-системы
ПК3.4. Регламентация процессов подразделений предприятий инвестиционно-строительной сферы	<b>Знает</b> процесс создания регламентирующих документов, описывающих ход выполнения бизнес-процессов предприятий инвестиционно-строительной сферы <b>Имеет навыки (начального уровня)</b> создания документации, определяющей ход, результаты процесса и порядок управления процессом
ПК4.1. Организация сбора, обработки и анализа информации о финансово-экономической деятельности предприятий инвестиционно-строительной сферы, в том числе для разработки проектов бизнес-планов хозяйственной, финансовой, производственной и коммерческой деятельности	<b>Знает</b> порядок организации сбора, обработки и анализа информации о финансово-экономической деятельности предприятий инвестиционно-строительной сферы, в том числе для разработки проектов бизнес-планов хозяйственной, финансовой, производственной и коммерческой деятельности <b>Имеет навыки (начального уровня)</b> организации сбора, обработки и анализа информации о финансово-экономической деятельности предприятий инвестиционно-строительной сферы, в том числе для разработки проектов бизнес-планов хозяйственной, финансовой, производственной и коммерческой деятельности
ПК4.5. Описание состава контролируемых показателей планирования и оценки финансово-экономической деятельности предприятий инвестиционно-строительной сферы	<b>Знает</b> состав контролируемых показателей планирования и оценки финансово-экономической деятельности предприятий инвестиционно-строительной сферы <b>Имеет навыки (начального уровня)</b> формирования состава контролируемых показателей планирования и оценки финансово-экономической деятельности предприятий инвестиционно-строительной сферы
ПК4.6. Анализ информации о внешних и внутренних факторах, определяющих экономическую ситуацию предприятия инвестиционно-строительной сферы	<b>Знает</b> состав внешних и внутренних факторов, определяющих экономическую ситуацию предприятия инвестиционно-строительной сферы <b>Имеет навыки (начального уровня)</b> анализа информации о внешних и внутренних факторах, определяющих экономическую ситуацию предприятия инвестиционно-строительной сферы
ПК4.7. Оценка результатов финансово-экономической деятельности предприятий инвестиционно-строительной сферы	<b>Знает</b> методы оценки эффективности бизнеса, основанные на рентабельности предприятия, увеличении доли рынка, стоимости бизнеса, достижении поставленных целей <b>Имеет навыки (начального уровня)</b> оценки эффективности управления бизнес-процессами

Код и наименование индикатора достижения компетенции	Наименование показателя оценивания (результата обучения по дисциплине)
ПК5.1. Описание управленческого и финансово-экономического содержания процессов формирования стоимости предприятий инвестиционно-строительной сферы	<b>Знает</b> базовые концептуальные модели экономического анализа недвижимости <b>Имеет навыки (начального уровня)</b> формализации концептуальных моделей экономического анализа недвижимости
ПК5.2. Определение факторов формирования стоимости предприятия инвестиционно-строительной сферы	<b>Знает</b> особенности финансового механизма в сфере недвижимости <b>Имеет навыки (начального уровня)</b> определения структуры концепции девелоперского проекта
ПК5.3. Описание стратегий сбалансированного роста стоимости предприятий инвестиционно-строительной сферы	<b>Знает</b> содержательные характеристики стратегических, тактических и оперативных задач управления недвижимостью и их взаимосвязь
ПК5.4. Выбор варианта формирования стоимости предприятия инвестиционно-строительной сферы с учетом ресурсного обеспечения и достижимости целевых показателей	<b>Знает</b> показатели экономической эффективности инвестиций в девелоперский проект <b>Имеет навыки (начального уровня)</b> оценки эффективности инвестиций в девелоперский проект
ПК5.5. Оценка эффективности варианта решения по развитию бизнеса в инвестиционно-строительной сфере	<b>Знает</b> порядок оценки эффективности развития бизнес-системы предприятия инвестиционно-строительной сфере <b>Имеет навыки (начального уровня)</b> оценки эффективности развития бизнес-системы предприятия инвестиционно-строительной сфере

Информация о формировании и контроле результатов обучения представлена в Фонде оценочных средств (Приложение 1).

### 3. Трудоёмкость дисциплины и видов учебных занятий по дисциплине

Общая трудоёмкость дисциплины составляет 9 зачётных единиц (324 академических часа).  
(1 зачетная единица соответствует 36 академическим часам)

Видами учебных занятий и работы обучающегося по дисциплине могут являться.

Обозначение	Виды учебных занятий и работы обучающегося
Л	Лекции
ЛР	Лабораторные работы
ПЗ	Практические занятия
КоП	Компьютерный практикум
КРП	Групповые и индивидуальные консультации по курсовым работам (курсовым проектам)
СР	Самостоятельная работа обучающегося в период теоретического обучения
Контроль	Самостоятельная работа обучающегося и контактная работа обучающегося с преподавателем в период промежуточной аттестации

#### Структура дисциплины:

Форма обучения – очная.

№	Наименование раздела дисциплины	Семестр	Количество часов по видам учебных занятий и работы обучающегося							Формы промежуточной аттестации, текущего контроля успеваемости	
			Л	ЛР	ПЗ	КоП	КРП	СР	Контроль		
1	Комплексная характеристика инвестиционно-строительной сферы	7	10		8				89	27	Домашнее задание № 1 (р. 2) Домашнее задание

2	Направления и формы государственного регулирования в строительстве в аспекте реализации управленческих функций государства. Институты ИСС.	7	8		8				№ 2 (р. 1, 3) Домашнее задание № 3 (р. 3) Контрольная работа 1 (р. 1-3)	
3	Моделирование бизнеса как инструмент управления развитием предпринимательства в ИСС	7	14		16					
Итого за 7 семестр:			32		32		89	27		Зачет
4	Недвижимость как область предпринимательской деятельности: экономика недвижимости	8	12		6		16	61	27	Контрольная работа 2 (р. 4-7)
5	Недвижимость как область предпринимательской деятельности: управление недвижимостью	8	14		4					
6	Девелоперская модель бизнеса в строительстве	8	16		8					
7	Управление жилищно-коммунальным хозяйством	8	8		2					
Итого за 8 семестр:			24		16		16	61	27	Экзамен Курсовая работа
ИТОГО		7,8	56		48		16	150	54	Зачет Курсовая работа Экзамен

#### 4. Содержание дисциплины, структурированное по видам учебных занятий и разделам

При проведении аудиторных учебных занятий предусмотрено проведение текущего контроля успеваемости:

- в рамках практических занятий предусмотрено выполнение обучающимися контрольной работы 1 в 7 семестре ;
- в рамках практических занятий предусмотрено выполнение обучающимися контрольной работы 2 в 8 семестре.

##### 4.1 Лекции

Форма обучения - очная

№	Наименование раздела дисциплины	Тема и содержание лекций
1	Комплексная характеристика инвестиционно-строительной сферы	<b>Тема 1. Введение в дисциплину «Инвестиционно-строительный бизнес»</b> Цель, задачи, содержание и структура дисциплины «Инвестиционно-строительный бизнес». Взаимосвязь с другими дисциплинами учебного плана. Области практического применения знаний. Строительство как особая сфера экономической деятельности. Его роль в формировании материального базиса всех видов жизнедеятельности. Позиционирование строительства в инвестиционно-строительной сфере. Место инвестиционно-строительной сферы в иерархии экономической системы.
		<b>Тема 2. Рынок строительных услуг.</b> Особенности управления инвестиционно-строительной сферой на макро-, мезо- и микроуровнях экономической системы. Зарубежный опыт управления строительством. Мировой рынок строительных услуг. Региональные (национальные) строительные рынки. Российский рынок строительных услуг (как внутренний и как международный бизнес).
		<b>Тема 3. Инвестиционно-строительная сфера как отраслевой рынок</b> Анализ статистических данных по отрасли "Строительство" за ретроспективный период. Обоснование доминирующих трендов. Характеристика потенциала развития инве-

		<p>стиционно-строительной сферы РФ. Основные проблемы, препятствующие эффективному развитию инвестиционно-строительной сферы РФ. Роль и значение совершенствования управления в обеспечении эффективного развития инвестиционно-строительной сферы РФ. Базовые характеристики ИСС: нормативно-правовые, организационные, технические, информационные, финансово-экономические. Системная модель ИСС в рыночной экономике. Рынок проектно-изыскательских услуг. Рынок строительных материалов. Рынок строительных машин и механизмов. Рынок подрядных строительных услуг.</p> <p>Рынок услуг ЖКХ. Рынок операций с недвижимостью. Отраслевой рынок труда.</p>
2	<p>Направления и формы государственного регулирования в строительстве в аспекте реализации управленческих функций государства. Институты ИСС.</p>	<p><b>Тема 4. Государственные органы власти и управления ИСС.</b> Трансформация государственных органов власти и управления ИСС. Цели и задачи государственного управления ИСС. Система государственных органов власти и управления, осуществляющих руководство ИСС. Основные направления государственного регулирования в строительстве: нормативно-правовое регулирование; градостроительное регулирование; техническое регулирование; государственный строительный контроль и надзор. Федеральный уровень управления. Минстрой: структура, полномочия. Федеральная служба по экологическому, технологическому и атомному надзору, Министерство обороны Российской Федерации, Федеральная служба безопасности Российской Федерации, Федеральная служба охраны Российской Федерации. Система региональных органов власти, регулирующая инвестиционно-строительную деятельность.</p> <p><b>Тема 5. Правовые институты, регулирующие деятельность инвестиционно-строительного бизнеса.</b> Градостроительный кодекс. Закон о долевом строительстве. Государственное предпринимательство в строительстве. Государственные инвестиции. Государственные корпорации. Контрольные пакеты акций. Институт государственного строительного заказа. Функции государственного строительного заказа. Стандарты.</p> <p><b>Тема 6. Саморегулирование и лицензирование в ИСС.</b> Виды лицензирования и виды деятельности СРО в строительстве. Понятие и основные цели СРО. Характеристика саморегулирующихся организаций в строительстве. Саморегулирование как эквивалент лицензирования.</p>
3	<p>Моделирование бизнеса как инструмент управления развитием предпринимательства в ИСС</p>	<p><b>Тема 7. Бизнес-модели: этимология, генезис и сущностные характеристики концептуальных подходов.</b> Этимология термина «бизнес-модель». История бизнес-моделирования. Концепции бизнес-моделей. Область практического применения бизнес-моделей в инвестиционно-строительной сфере.</p> <p><b>Тема 8. Модели деятельности в ИСС.</b> Декомпозиция строительного предприятия как объекта управления (основные процессы производственно-хозяйственной деятельности). Системная модель управления строительным предприятием. Взаимосвязь управления строительством и управления строительным предприятием. Субъекты управления строительным предприятием, их полномочия и компетенции. Основные факторы внешней и внутренней среды строительного предприятия и их воздействие на управленческий процесс. Организационные модели деятельности в ИСС. Формы (модели) ведения бизнеса в ИСС. Интегрированные предпринимательские структуры. Управляющие компании (ЖКХ, управление проектами). Сетевые модели (в том числе кластеры). ТСЖ. Корпоративные модели: Акционерные модели (ПАО, АО), ООО. Концессионные модели. Малое предпринимательство как модель ведения бизнеса.</p> <p><b>Тема 9. Моделирование бизнес-процессов предприятия ИСС.</b> Бизнес-процессы: классификация и описание. Модели бизнес-процессов. Предприятие ИСС как бизнес-система: деловая модель. Виды моделей: модель целей, модель деятельности, модель ключевых показателей деятельности, бюджетная модель, модель компетенций, ролевая модель, модель структуры данных и др. Анализ и моделирование целей компании: понятие, сущность, этапы и значение. Бизнес-линии. Бизнес-процессы. Бизнес-позиции.</p> <p><b>Тема 10. Методы организационного развития бизнеса предприятий ИСС.</b> Реорганизация, реинжиниринг, бенчмаркинг, бюджетирование, контроллинг (сущность методов, их значение в процессе организационного развития, основное содержание каждого из методов, основные цели и направления применения в инвестиционно-строительном бизнесе).</p> <p><b>Тема 11. Оценка эффективности бизнеса.</b></p>

		<p>Методы оценки эффективности бизнеса, основанные на рентабельности предприятия, увеличении доли рынка, стоимости бизнеса, достижении поставленных целей. Ключевые показатели эффективности (KPI – Key Performance Indicators). Оценка эффективности управления бизнес-процессами.</p>
4	<p>Недвижимость как область предпринимательской деятельности: экономика недвижимости</p>	<p><b>Тема 12. Общая характеристика сферы недвижимости.</b> Роль и значение недвижимости в экономической и социальной жизни общества. Недвижимость как особый вид потребительских благ. Основные свойства, признаки и характеристики недвижимости. Сфера недвижимости как особая часть национальной экономической системы. Сфера недвижимости как специфическая область предпринимательской деятельности. Недвижимость как объект управления.</p> <p><b>Тема 13. Базовые концептуальные модели экономического анализа недвижимости.</b> Содержательная характеристика базовых понятий. Теоретические основы экономики недвижимости, ее связь с другими отраслями знаний. Объект и предмет изучения в экономике недвижимости. Система экспертиз недвижимости: назначение, содержание, результаты. <b>I</b> базовая концептуальная модель экономического анализа недвижимости. <b>II</b> базовая концептуальная модель экономического анализа недвижимости. <b>III</b> базовая концептуальная модель экономического анализа недвижимости.</p> <p><b>Тема 14. Классификация недвижимого имущества.</b> Общие понятия классификации. Критерии классификации недвижимости. Нормативно-правовое определение недвижимости. Содержательная характеристика классификации недвижимости. Использование классификации недвижимости в экономическом анализе.</p> <p><b>Тема 15. Анализ временного фактора.</b> Основные проявления временного фактора. Физический износ объектов недвижимости. Износ как экономическая категория. Моральный (функциональный) и внешний износы объектов недвижимости и их влияние на стоимостной эквивалент. Общий накопленный износ и порядок его оценки.</p> <p><b>Тема 16. Анализ пространственного фактора.</b> Содержательная характеристика пространственного фактора. Модель земельной ренты городских территорий как основа анализа пространственного фактора. Градостроительная ценность: сущность, содержание, методы оценки.</p> <p><b>Тема 17. Анализ фактора использования.</b> Основные типы и виды использования объектов недвижимости: общие закономерности и специфические особенности. Порядок определения стоимости для различных видов использования объектов недвижимости. Результирующая величина стоимостного эквивалента.</p>
5	<p>Недвижимость как область предпринимательской деятельности: управление недвижимостью</p>	<p><b>Тема 18. Общие положения управления недвижимостью .</b> Специфические особенности процессов создания и использования недвижимости как объектов управления. Объект, предмет и методы управленческого анализа недвижимости. Цели и задачи управления недвижимостью. Управленческие экспертизы недвижимости: назначение, содержание, результаты.</p> <p><b>Тема 19. Стратегическое, тактическое и оперативное управление недвижимостью</b> Критерии разделения задач управления недвижимостью по рангам (иерархическим уровням). Долго-, средне- и краткосрочные периоды управления. Содержательная характеристика стратегических, тактических и оперативных задач управления недвижимостью и их взаимосвязь. Альтернативные управленческие стратегии развития недвижимости, их сравнительный анализ.</p> <p><b>Тема 20. Нормативно-правовая база управления недвижимостью. Организация управления.</b> Комплексный анализ основных законодательных актов, используемых в процессе управления недвижимостью (ГК РФ, ЗК РФ, ЖК РФ, ГрК РФ), а также подзаконных актов. Проблемы совершенствования нормативно-правовой базы управления недвижимостью. Основные виды правоотношений. Основные организационные формы управления в сфере недвижимости, их сравнительный анализ.</p> <p><b>Тема 21. Финансовый механизм сферы недвижимости</b> Общее понятие финансового механизма. Особенности финансового механизма в сфере недвижимости и их взаимосвязь со специфическими характеристиками объекта кредитования. Сравнительный анализ альтернативных механизмов финансирования недвижимости. Воздействие финансовых показателей сферы недвижимости на макроэкономическую ситуацию.</p> <p><b>Тема 22. Ипотека - базовый механизм кредитования жилищной недвижимости</b></p>

		<p>Социальное и экономическое значение жилищной проблемы. Общее понятие об ипотеке, этапы ее развития. Законодательное регулирование ипотеки в РФ и в экономически развитых странах. Основные экономические и финансовые показатели ипотечного кредитования. Процедура ипотечной сделки (состав, содержание и последовательность этапов; информационное и документационное сопровождение). Состояние и перспективы развития ипотеки в РФ. Альтернативные механизмы кредитования недвижимости.</p> <p><b>Тема 23. Эффективность управления недвижимостью</b> Критерии, факторы и показатели эффективности разработки и реализации стратегий управления недвижимостью. Методы принятия эффективных управленческих решений.</p>
6	Девелоперская модель бизнеса в строительстве	<p><b>Тема 24. Сущность девелопмента и его классификация.</b> Основные понятия и определения. Основные способы классификации видов девелопмента. Классификация по степени принятия рисков. Классификация по стратегиям поведения девелопера. Классификация по объектам недвижимости.</p> <p><b>Тема 25. Виды девелопмента по объектам недвижимости.</b> Девелопмент жилой недвижимости. Многоэтажная жилая недвижимость. Малоэтажная жилая недвижимость. Девелопмент коммерческой недвижимости. Офисная недвижимость. Гостиничная недвижимость. Апартаменты. Торговая недвижимость. Промышленная недвижимость. Состав и функции участников рынка недвижимости.</p> <p><b>Тема 26. Разработка концепции девелоперского проекта.</b> Методики оценки инвестиционной привлекательности. Методики оценки инвестиционной привлекательности стран. Методики оценки инвестиционной привлекательности регионов РФ. Структура концепции девелоперского проекта.</p> <p><b>Тема 27. Финансирование девелоперских проектов.</b> Продажа недвижимости на стадии строительства. Продажа по инвестиционному договору. Продажа по договору долевого участия в строительстве. Источники финансирования реализации проектов девелопмента. Банковское проектное финансирование девелоперских проектов. Основные принципы банковского проектного финансирования. Основные участники банковского проектного финансирования. Условия предоставления банковского проектного финансирования. Зарубежный опыт банковского проектного финансирования. Достоинства и недостатки банковского проектного финансирования</p> <p><b>Тема 28. Разработка финансовой модели девелоперского проекта.</b> Формы, разрабатываемые на основе данных от технического заказчика и генерального подрядчика. Бюджет девелоперского проекта. Оценка экономической эффективности инвестиций. Показатели экономической эффективности инвестиций. Оценка эффективности инвестиций девелоперского проекта.</p>
7	Управление жилищно-коммунальным хозяйством	<p><b>Тема 29. Особенности управление ЖКХ.</b> Место и роль жилищно-коммунального хозяйства в системе инвестиционно-строительной сферы. Взаимосвязь управления ЖКХ и управления строительной деятельностью и объектами недвижимости. Представление жилищно-коммунального хозяйства как сферы жизнеобеспечения и объекта управления: отрасль, предприятие, подразделение, бизнес-процессы. Уровни управления: федеральный, региональный, муниципальный.</p> <p><b>Тема 30. Предприятия ЖКХ как субъект предпринимательской деятельности.</b> Предприятия ЖКХ как субъект предпринимательской деятельности: состав и структура; цели и задачи управления; законодательная база, специфика управления. Организационные схемы управления, их применимость на различных уровнях управления. Классификация предприятий ЖКХ по видам предпринимательской деятельности: энерго- ресурсоснабжение потребителей; текущий и капитальный ремонт зданий; техническое обслуживание; подготовка к сезонной эксплуатации; мониторинг технического состояния зданий; аварийно-диспетчерское обслуживание; санитарная очистка жилищного фонда и придомовых территорий; содержание и уход за зелеными насаждениями придомовых территорий; инженерная защита территорий населенных пунктов.</p> <p><b>Тема 31. Принципы и методы управления предпринимательской деятельностью предприятий ЖКХ.</b> Методы управления предпринимательской деятельностью предприятий ЖКХ: нормативно-правовые, организационные, технические, информационные, финансово-экономические. Проблемы управления. Направления реформирования системы управления ЖКХ.</p>

	Формы поддержки жилищного хозяйства. Федеральные, региональные и местные инвестиционные программы повышения энерго- ресурсоэффективности предприятий ЖКХ. Система нормативно-правовых актов. Факторы, сдерживающие практическую реализацию программ. Перфоманс-контракт как финансовый механизм поддержания системы ЖКХ в работоспособном состоянии. Зарубежный опыт управления в жилищной и коммунальной сфере.
--	--

#### 4.2 Лабораторные работы

Не предусмотрено учебным планом.

#### 4.3 Практические занятия

Форма обучения – очная.

№	Наименование раздела дисциплины	Тема и содержание занятия
1	Комплексная характеристика инвестиционно-строительной сферы	<p><b>Тема 2. Рынок строительных услуг.</b>  Определение сущности строительных услуг как товара. Маркетинговая среда услуг строительства. Виды стратегий маркетинга в строительстве.</p> <p><b>Тема 3. Инвестиционно-строительная сфера как отраслевой рынок</b>  Характеристика современного состояния и тенденций развития отраслевого рынка строительных услуг в России, в т.ч. рынка проектно-изыскательских услуг, рынка строительных материалов, рынка строительных машин и механизмов, рынка подрядных строительных услуг, рынка услуг ЖКХ, рынка операций с недвижимостью, рынка труда.</p>
2	Направления и формы государственного регулирования в строительстве в аспекте реализации управленческих функций государства. Институты ИСС	<p><b>Тема 4. Государственные органы власти и управления ИСС.</b>  Адресная инвестиционная программа: понятие и назначение. Реализация государственных целей управления через сеть государственных адресных инвестиционных программ (как на федеральном, так и на региональном уровнях).</p> <p><b>Тема 5. Правовые институты, регулирующие деятельность инвестиционно-строительного бизнеса.</b>  Реализация государственного заказа через систему торгов. Правовые основы их проведения. Особенности участия в торгах на получение государственного заказа.</p> <p><b>Тема 6. Саморегулирование и лицензирование в ИСС.</b>  Профессиональные сообщества в строительстве. Правовые основы системы саморегулирования в России. Типы СРО. Особенности вступления в СРО. Ответственность СРО.</p>
3	Моделирование бизнеса как инструмент управления развитием предпринимательства в ИСС	<p><b>Тема 8. Модели деятельности в ИСС.</b>  Интегрированные структуры в инвестиционно-строительном бизнесе: достоинства и недостатки. Горизонтальные и вертикальные холдинги, отраслевые территориальные кластеры: российский и зарубежный опыт.</p> <p><b>Тема 9. Моделирование бизнес-процессов предприятия ИСС.</b>  Основные бизнес-процессы на предприятиях инвестиционно-строительной сферы разного профиля: основные и поддерживающие бизнес-процессы. Этапы моделирования бизнес-процесса.</p> <p><b>Тема 10. Методы организационного развития бизнеса предприятий ИСС.</b>  Виды реорганизации и реструктуризации как метода организационного развития. Сопротивление изменениям и методы его преодоления.</p> <p><b>Тема 11. Оценка эффективности бизнеса.</b>  Разработка системы ключевых показателей эффективности для различных подразделений (как производственных, так и непроизводственных) предприятия инвестиционно-строительной сферы на основании стратегических целей развития организации.</p>
4	Недвижимость как область предпринимательской деятельности: экономика недвижимости	<p><b>Тема 12. Общая характеристика сферы недвижимости.</b>  Воспроизводственный цикл недвижимости и его основные особенности. Динамика стоимостного эквивалента недвижимости в по этапам воспроиз-</p>

		<p>водственного цикла. Характеристика состояния сферы недвижимости в РФ.</p> <p><b>Тема 13. Базовые концептуальные модели экономического анализа недвижимости.</b> Общая характеристика и назначение базовых концептуальных моделей, их взаимосвязь. Назначение и порядок трансформации базовых концептуальных моделей. Результаты использования базовых концептуальных моделей.</p> <p><b>Тема 14. Классификация недвижимого имущества.</b> Главный классификационный признак недвижимости и его содержание. Основные классы недвижимого имущества и критерии их разграничения.</p> <p><b>Тема 15. Анализ временного фактора.</b> Содержание анализа временного фактора. Причинно-следственные связи формирования всех видов износа объектов недвижимости. Экономические критерии анализа временного фактора и их количественное выражение.</p> <p><b>Тема 16. Анализ пространственного фактора.</b> Трансформация исходной модели для целей анализа пространственного фактора. Содержание анализа пространственного фактора. Декомпозиционная структура пространственной среды. Экономические критерии анализа пространственного фактора и их количественное выражение.</p> <p><b>Тема 17. Анализ фактора использования.</b> Трансформация исходной модели для целей анализа фактора использования. Содержание анализа фактора использования. Типы, виды и режимы использования объектов недвижимости. Экономические критерии анализа фактора использования и их количественное выражение.</p>
5	<p>Недвижимость как область предпринимательской деятельности: управление недвижимостью</p>	<p><b>Тема 18. Общие положения управления недвижимостью</b> Сущность и содержание общих управленческих стратегий. Особенности недвижимости как объекта управления. Альтернативные варианты стратегий управления недвижимостью, их отличительные особенности и целевые критерии.</p> <p><b>Тема 19. Стратегическое, тактическое и оперативное управление недвижимостью.</b> Обоснование долго-, средне- и краткосрочных периодов управления недвижимостью. Взаимосвязь стратегических, тактических и оперативных управленческих решений. Результаты реализации стратегических, тактических и оперативных управленческих решений.</p> <p><b>Тема 20. Нормативно-правовая база управления недвижимостью. Организация управления.</b> Структура нормативно-правового обеспечения управления недвижимостью. Организационные структуры управления недвижимостью. Нормативная регламентация их деятельности.</p> <p><b>Тема 21. Финансовый механизм сферы недвижимости..</b> Комплексная характеристика понятия «финансовый механизм». Взаимосвязь инвестиционного и финансового менеджмента в процессе управления недвижимостью. Структуры и содержание финансового механизма управления недвижимостью. Основные оценочные показатели.</p> <p><b>Тема 22. Ипотека - базовый механизм кредитования жилищной недвижимости.</b> Федеральный закон «Об ипотеке (залоге недвижимости)». Воздействие ипотеки на рынок недвижимости. Основные виды ипотечных кредитов. Ипотечная сделка: этапы, содержание, документальное оформление.</p> <p><b>Тема 23. Эффективность управления недвижимостью.</b> Содержательная характеристика понятия «эффективность управления недвижимостью». Факторное пространство эффективности управления недвижимостью. Количественная оценка эффективности управления недвижимостью.</p>
6	<p>Девелоперская модель деятельности в строительстве</p>	<p><b>Тема 24. Сущность девелопмента и его классификация.</b> Объект девелопмента. Особенности девелопмента. Понятие «девелопер». Задачи девелоперской компании. Влияние девелопмента на социальную и экономическую ситуацию. Виды девелоперских компаний с точки зрения распределения рисков. Функции девелоперской компании. Подразделение девелопмента по стратегиям поведения девелопера. Суть организационной структуры девелоперской компании.</p> <p><b>Тема 25. Виды девелопмента по объектам недвижимости.</b> Классы жилой недвижимости. Особенности девелопмента жилой недви-</p>



		<p>мости. Достоинства и недостатки малоэтажного жилищного строительства для разных участников рынка. Группы коммерческой недвижимости. Критерии классификации офисных помещений. Классы офисных помещений. Классификация гостиничной недвижимости, принятая в мировой практике. Критерии классификации апартаментов. Классификация торговых помещений. Требования, предъявляемые к классификации промышленной недвижимости. Этапы и процессы жизненного цикла объектов недвижимости.</p> <p><b>Тема 26. Разработка концепции девелоперского проекта.</b> Принятие решения о реализации девелоперского проекта. Макроэкономическая ситуация в стране/регионе/ городе при разработке девелоперского проекта. Составляющие анализа района расположения объекта. Критерии пригодности земельного участка для размещения торговой недвижимости. Анализ конкуренции в зоне обслуживания объекта. маркетинговая концепция офисной недвижимости. Критерии оценки рынка гостиничных услуг. Основные составляющие маркетинговой концепции гостиничной недвижимости.</p> <p><b>Тема 27. Финансирование девелоперских проектов.</b> Источники финансирования девелоперских проектов. Способы продажи недвижимости на стадии строительства. Основные причины заключения инвестиционного договора. Создание проектной компании. Продажа по договору долевого участия в строительстве. Участники проектного финансирования. Условия предоставления проектного кредита банками. Методы снижения рисков проектного финансирования. Достоинства и недостатки проектного финансирования.</p> <p><b>Тема 28. Разработка финансовой модели девелоперского проекта.</b> Формы, включаемые в финансовую модель девелоперского проекта. Формы, получаемые от исполнителей строительного подряда. Календарный план строительства. График финансирования реализации проекта. Группы потоков, рассматриваемые в бюджете движения денежных средств. Доходная и расходная части бюджета по операционной деятельности. Составляющие притоков и оттоков по финансовой деятельности. Чистый денежный поток. Оценка экономической эффективности девелоперского проекта. Расчет ставки дисконтирования.</p>
7	Управление жилищно-коммунальным хозяйством	<p><b>Тема 29. Особенности управления ЖКХ.</b> Организация мониторинга соблюдения технических и иных требований к качеству работ и услуг, предусмотренных договорами с подрядными, ресурсоснабжающими организациями. Оценка совокупного износа объекта ЖКХ.</p> <p><b>Тема 30. Предприятия ЖКХ как субъект предпринимательской деятельности.</b> Предприятия ЖКХ как субъект предпринимательской деятельности: состав и структура; цели и задачи управления; законодательная база, специфика управления. Организационные схемы управления, их применимость на различных уровнях управления. Классификация предприятий ЖКХ по видам предпринимательской деятельности.</p> <p><b>Тема 31. Принципы и методы управления предпринимательской деятельностью предприятий ЖКХ.</b> Методы управления предпринимательской деятельностью предприятий ЖКХ. Проблемы управления. Формы поддержки жилищного хозяйства. Федеральные, региональные и местные инвестиционные программы повышения энерго- ресурсоэффективности предприятий ЖКХ. Возможности применения зарубежного опыта управления в жилищной и коммунальной сфере. Ресурсное обеспечение деятельности структурного подразделения предприятия ЖКХ.</p>

#### 4.4 Компьютерные практикумы

Не предусмотрено учебным планом.

#### 4.5 Групповые и индивидуальные консультации по курсовым работам (курсовым проектам)

На групповых и индивидуальных консультациях по курсовым работам/курсовым проектам осуществляется контактная работа обучающегося по вопросам выполнения курсовой работы/курсового проекта. Консультации проводятся в аудиториях и/или через электронную информационную образовательную среду. При проведении консультаций преподаватель осуществляет контроль хода выполнения обучающимся курсовой работы/курсового проекта.

#### 4.6 Самостоятельная работа обучающегося в период теоретического обучения

Самостоятельная работа обучающегося в период теоретического обучения включает в себя:

- самостоятельную подготовку к учебным занятиям, включая подготовку к аудиторным формам текущего контроля успеваемости;
- выполнение домашнего задания № 1;
- выполнение домашнего задания № 2;
- выполнение домашнего задания № 3;
- выполнение курсовой работы;
- самостоятельную подготовку к промежуточной аттестации.

В таблице указаны темы для самостоятельного изучения обучающимся:

№	Наименование раздела дисциплины	Темы для самостоятельного изучения
1	Комплексная характеристика инвестиционно-строительной сферы	Темы для самостоятельного изучения соответствуют темам аудиторных учебных занятий
2	Направления и формы государственного регулирования в строительстве в аспекте реализации управленческих функций государства. Институты ИСС	Темы для самостоятельного изучения соответствуют темам аудиторных учебных занятий
3	Моделирование бизнеса как инструмент управления развитием предпринимательства в ИСС	Темы для самостоятельного изучения соответствуют темам аудиторных учебных занятий
4	Недвижимость как область предпринимательской деятельности: экономика недвижимости	Темы для самостоятельного изучения соответствуют темам аудиторных учебных занятий
5	Недвижимость как область предпринимательской деятельности: управление недвижимостью	Темы для самостоятельного изучения соответствуют темам аудиторных учебных занятий
6	Девелоперская модель бизнеса в строительстве	Темы для самостоятельного изучения соответствуют темам аудиторных учебных занятий
7	Управление жилищно-коммунальным хозяйством	Темы для самостоятельного изучения соответствуют темам аудиторных учебных занятий

#### 4.7 Самостоятельная работа обучающегося и контактная работа обучающегося с преподавателем в период промежуточной аттестации

Работа обучающегося в период промежуточной аттестации включает в себя подготовку к формам промежуточной аттестации (к зачету, к экзамену, к защите курсовой работы), а также саму промежуточную аттестацию.

## 5. Оценочные материалы по дисциплине

Фонд оценочных средств по дисциплине приведён в Приложении 1 к рабочей программе дисциплины.

Оценочные средства для проведения промежуточной аттестации, а также текущего контроля по дисциплине хранятся на кафедре (структурном подразделении), ответственной за преподавание данной дисциплины.

## **6. Учебно-методическое и материально-техническое обеспечение дисциплины**

Основные принципы осуществления учебной работы обучающихся изложены в локальных нормативных актах, определяющих порядок организации контактной работы и порядок самостоятельной работы обучающихся. Организация учебной работы обучающихся на аудиторных учебных занятиях осуществляется в соответствии с п. 3.

### *6.1 Перечень учебных изданий и учебно-методических материалов для освоения дисциплины*

Для освоения дисциплины обучающийся может использовать учебные издания и учебно-методические материалы, имеющиеся в научно-технической библиотеке НИУ МГСУ и/или размещённые в Электронных библиотечных системах.

Актуальный перечень учебных изданий и учебно-методических материалов представлен в Приложении 2 к рабочей программе дисциплины.

### *6.2 Перечень профессиональных баз данных и информационных справочных систем*

При осуществлении образовательного процесса по дисциплине используются профессиональные базы данных и информационных справочных систем, перечень которых указан в Приложении 3 к рабочей программе дисциплины.

### *6.3 Перечень материально-технического, программного обеспечения освоения дисциплины*

Учебные занятия по дисциплине проводятся в помещениях, оснащенных соответствующим оборудованием и программным обеспечением.

Перечень материально-технического и программного обеспечения дисциплины приведен в Приложении 4 к рабочей программе дисциплины.

Шифр	Наименование дисциплины
Б1.В.16	Управление инвестиционно-строительным бизнесом

Код направления подготовки / специальности	38.03.02
Направление подготовки / специальность	Менеджмент
Наименование ОПОП (направленность / профиль)	Менеджмент в инвестиционно-строительной сфере
Год начала реализации ОПОП	2023
Уровень образования	бакалавриат
Форма обучения	очная
Год разработки/обновления	2023

### ФОНД ОЦЕНОЧНЫХ СРЕДСТВ

#### 1. Описание показателей и критериев оценивания компетенций, описание шкал оценивания

Оценивание формирования компетенций производится на основе показателей оценивания, указанных в п.2. рабочей программы и в п.1.1 ФОС.

Связь компетенций, индикаторов достижения компетенций и показателей оценивания приведена в п.2 рабочей программы.

##### 1.1. Описание формирования и контроля показателей оценивания

Оценивание уровня освоения обучающимся компетенций осуществляется с помощью форм промежуточной аттестации и текущего контроля. Формы промежуточной аттестации и текущего контроля успеваемости по дисциплине, с помощью которых производится оценивание, указаны в учебном плане и в п.3 рабочей программы.

В таблице приведена информация о формировании результатов обучения по дисциплине разделами дисциплины, а также о контроле показателей оценивания компетенций формами оценивания.

Наименование показателя оценивания (результата обучения по дисциплине)	Номера разделов дисциплины	Формы оценивания (формы промежуточной аттестации, текущего контроля успеваемости)
<b>Знает</b> систему взаимосвязей между участниками инвестиционно-строительной деятельности	1-7	<i>Контрольная работа (р. 1-3) Зачет, Экзамен</i>
<b>Имеет навыки (начального уровня)</b> схематичного отражения взаимосвязей между участниками инвестиционно-строительной деятельности	1-3, 4-6	<i>Домашнее задание № 1 (р. 2) Домашнее задание № 2 (р. 1, 3) Домашнее задание № 3 (р. 3) Курсовая работа</i>
<b>Имеет навыки (основного уровня)</b> изображения схем взаимодействия субъектов инвестиционно-строительной деятельности	1-3, 4-6	<i>Зачет Экзамен Домашнее задание № 1 (р. 2) Домашнее задание № 2 (р. 1, 3) Домашнее задание № 3 (р. 3) Курсовая работа</i>

<b>Знает</b> основные модели деятельности в ИСС	1-7	<i>Контрольная работа (р. 1-3) Зачет, Экзамен</i>
<b>Знает</b> основные институты инвестиционно-строительной сферы	1-7	<i>Контрольная работа (р. 1-3) Зачет, Экзамен</i>
<b>Имеет навыки (основного уровня)</b> определения основных направлений государственного регулирования в строительстве	1-3, 4-6	<i>Домашнее задание № 1 (р. 2) Домашнее задание № 2 (р. 1, 3) Домашнее задание № 3 (р. 3) Курсовая работа Зачет</i>
<b>Знает порядок</b> определения потребности в ресурсах, необходимых для функционирования предприятий инвестиционно-строительной сферы	1-7	<i>Курсовая работа, Экзамен</i>
<b>Имеет навыки (начального уровня)</b> определения потребности в ресурсах, необходимых для функционирования предприятий инвестиционно-строительной сферы	1-7	<i>Курсовая работа, Экзамен</i>
<b>Знает</b> основные правовые и нормативно-технические документы, регламентирующие инвестиционно-строительную деятельность	1-7	<i>Контрольная работа (р. 1-3) Зачет, Экзамен</i>
<b>Имеет навыки (начального уровня)</b> работы с открытыми информационными источниками (на официальных сайтах) профильных министерств, ведомств и организаций	1-3, 4-6	<i>Домашнее задание № 1 (р. 2) Домашнее задание № 2 (р. 1, 3) Домашнее задание № 3 (р. 3) Курсовая работа</i>
<b>Знает</b> основные организационно-правовые формы предприятий инвестиционно-строительной сферы и источники формирования ресурсов	1-7	<i>Контрольная работа (р. 1-3) Зачет, Экзамен</i>
<b>Имеет навыки (начального уровня)</b> выбора способа решения задач управления развитием бизнеса предприятия инвестиционно-строительной сферы учётом наличия ограничений и ресурсов	1-3, 4-6	<i>Домашнее задание № 1 (р. 2) Домашнее задание № 2 (р. 1, 3) Домашнее задание № 3 (р. 3) Курсовая работа</i>
<b>Знает</b> основные нормативно-правовые акты, регулирующие деятельность в инвестиционно-строительной сфере	1-7	<i>Контрольная работа (р. 1-3) Зачет, Экзамен</i>
<b>Имеет навыки (начального уровня)</b> работы с открытыми информационными источниками (на официальных сайтах) профильных министерств, ведомств и организаций	1-3, 4-6	<i>Домашнее задание № 1 (р. 2) Домашнее задание № 2 (р. 1, 3) Домашнее задание № 3 (р. 3) Курсовая работа</i>
<b>Знает</b> содержание базовых характеристик функционирования инвестиционно-строительной сферы	1	<i>Зачет</i>
<b>Знает</b> способы сбора и анализа исходных данных, необходимых для построения экономических, финансовых и организационно-управленческих моделей и оценки их реализуемости в инвестиционно-строительной сфере	1-7	<i>Контрольная работа (р. 1-3) Зачет, Экзамен</i>
<b>Имеет навыки (начального уровня)</b> выбора способов сбора и анализа исходных данных, необходимых для построения экономических, финансовых и организационно-управленческих моделей и оценки их реализуемости в инвестиционно-строительной сфере	1-3, 4-6	<i>Домашнее задание № 1 (р. 2) Домашнее задание № 2 (р. 1, 3) Домашнее задание № 3 (р. 3) Курсовая работа</i>
<b>Знает</b> структуру отраслевого рынка и основные целевые группы как основные условия осуществления предпринимательской деятельности предприятиями инвестиционно-строительной сферы	1-7	<i>Контрольная работа (р. 1-3) Зачет, Экзамен</i>
<b>Знает</b> порядок анализа рынка и отрасли при построении экономических, финансовых и организационно-управленческих моделей и их адаптации к конкретным задачам управления	1-7	<i>Контрольная работа (р. 1-3) Зачет, Экзамен</i>
<b>Имеет навыки (начального уровня)</b> определения факторов формирования бизнес-модели организации на основе данных о структуре рынка, его объеме и	1-3, 4-6	<i>Домашнее задание № 1 (р. 2) Домашнее задание № 2 (р. 1, 3) Домашнее задание № 3 (р. 3)</i>

рыночных возможностях предприятия		<i>Курсовая работа</i>
<b>Имеет навыки (начального уровня)</b> анализа рынка и отрасли при построении экономических, финансовых и организационно-управленческих моделей и их адаптации к конкретным задачам управления	1-3, 4-6	<i>Домашнее задание № 1 (p. 2)</i> <i>Домашнее задание № 2 (p. 1, 3)</i> <i>Домашнее задание № 3 (p. 3)</i> <i>Курсовая работа</i>
<b>Знает</b> состав необходимых нормативных, методических и бюджетных предпосылок для построения экономических, финансовых и организационно-управленческих моделей и их адаптации к конкретным задачам управления деятельностью предприятий инвестиционно-строительной сферы	1-7	<i>Контрольная работа (p. 1-3)</i> <i>Зачет, Экзамен</i>
<b>Имеет навыки (начального уровня)</b> выбора необходимых нормативных, методических и бюджетных предпосылок для построения экономических, финансовых и организационно-управленческих моделей и их адаптации к конкретным задачам управления деятельностью предприятий инвестиционно-строительной сферы	1-3, 4-6	<i>Домашнее задание № 1 (p. 2)</i> <i>Домашнее задание № 2 (p. 1, 3)</i> <i>Домашнее задание № 3 (p. 3)</i> <i>Курсовая работа</i>
<b>Знает</b> методы количественного и качественного анализа информации для построения экономических, финансовых и организационно-управленческих моделей и их адаптации к конкретным задачам управления деятельностью предприятий инвестиционно-строительной сферы	1-7	<i>Контрольная работа (p. 1-3)</i> <i>Зачет, Экзамен</i>
<b>Имеет навыки (начального уровня)</b> применения методов количественного и качественного анализа информации для построения экономических, финансовых и организационно-управленческих моделей и их адаптации к конкретным задачам управления деятельностью предприятий инвестиционно-строительной сферы	1-3, 4-6	<i>Домашнее задание № 1 (p. 2)</i> <i>Домашнее задание № 2 (p. 1, 3)</i> <i>Домашнее задание № 3 (p. 3)</i> <i>Курсовая работа</i>
<b>Знает</b> состав внешней и внутренней отчетности предприятия, организационно-распорядительной и организационно-технической документации для построения экономических, финансовых и организационно-управленческих моделей в инвестиционно-строительной сфере	1-7	<i>Контрольная работа (p. 1-3)</i> <i>Зачет, Экзамен</i>
<b>Имеет навыки (начального уровня)</b> анализа внешней и внутренней отчетности предприятия инвестиционно-строительной сферы	1-3, 4-6	<i>Домашнее задание № 1 (p. 2)</i> <i>Домашнее задание № 2 (p. 1, 3)</i> <i>Домашнее задание № 3 (p. 3)</i> <i>Курсовая работа</i>
<b>Имеет навыки (начального уровня)</b> построения экономических, финансовых и организационно-управленческих моделей в инвестиционно-строительной сфере	1-3, 4-6	<i>Домашнее задание № 1 (p. 2)</i> <i>Домашнее задание № 2 (p. 1, 3)</i> <i>Домашнее задание № 3 (p. 3)</i> <i>Курсовая работа</i>
<b>Знает</b> состав показателей эффективности реализации экономических, финансовых и организационно-управленческих моделей применительно к конкретным задачам управления деятельностью предприятий инвестиционно-строительной сферы	1-7	<i>Контрольная работа (p. 1-3)</i> <i>Зачет, Экзамен</i>
<b>Знает</b> состав ключевых показателей эффективности (KPI – Key Performance Indicators)	1-3	<i>Контрольная работа (p. 1-3)</i> <i>Зачет</i>
<b>Имеет навыки (начального уровня)</b> определения области применения ключевых показатели эффективности KPI	1-3	<i>Домашнее задание № 1 (p. 2)</i> <i>Домашнее задание № 2 (p. 1, 3)</i> <i>Домашнее задание № 3 (p. 3)</i>
<b>Знает</b> базовые характеристики инвестиционно-строительной сферы (нормативно-правовые, организационные, технические, информационные, финансово-экономические)	1	<i>Зачет</i>
<b>Имеет навыки (начального уровня)</b> определения системной модели инвестиционно-строительной сферы в рыночной экономике	1-3	<i>Домашнее задание № 1 (p. 2)</i> <i>Домашнее задание № 2 (p. 1, 3)</i> <i>Домашнее задание № 3 (p. 3)</i>

<b>Знает</b> методы организационного развития бизнеса предприятий инвестиционно-строительной сферы	1-3	<i>Зачет</i>
<b>Имеет навыки (начального уровня)</b> анализа и моделирования целей предприятия инвестиционно-строительной сферы как бизнес-системы	1-3, 4-6	<i>Домашнее задание № 1 (р. 2) Домашнее задание № 2 (р. 1, 3) Домашнее задание № 3 (р. 3) Курсовая работа</i>
<b>Знает</b> процесс создания регламентирующих документов, описывающих ход выполнения бизнес-процессов предприятий инвестиционно-строительной сферы	1-7	<i>Контрольная работа (р. 1-3) Зачет, Экзамен</i>
<b>Имеет навыки (начального уровня)</b> создания документации, определяющей ход, результаты процесса и порядок управления процессом	1-3, 4-6	<i>Домашнее задание № 1 (р. 2) Домашнее задание № 2 (р. 1, 3) Домашнее задание № 3 (р. 3) Курсовая работа</i>
<b>Знает</b> порядок организации сбора, обработки и анализа информации о финансово-экономической деятельности предприятий инвестиционно-строительной сферы, в том числе для разработки проектов бизнес-планов хозяйственной, финансовой, производственной и коммерческой деятельности	1-7	<i>Контрольная работа (р. 1-3) Зачет, Экзамен</i>
<b>Имеет навыки (начального уровня)</b> организации сбора, обработки и анализа информации о финансово-экономической деятельности предприятий инвестиционно-строительной сферы, в том числе для разработки проектов бизнес-планов хозяйственной, финансовой, производственной и коммерческой деятельности	1-3, 4-6	<i>Домашнее задание № 1 (р. 2) Домашнее задание № 2 (р. 1, 3) Домашнее задание № 3 (р. 3) Курсовая работа</i>
<b>Знает</b> управленческие экспертизы недвижимости	5	<i>Контрольная работа 2 (р. 4-7), Экзамен</i>
<b>Имеет навыки (начального уровня)</b> описания управленческих экспертиз недвижимости	5	<i>Курсовая работа</i>
<b>Знает</b> состав контролируемых показателей планирования и оценки финансово-экономической деятельности предприятий инвестиционно-строительной сферы	1-7	<i>Контрольная работа (р. 1-3) Зачет, Экзамен</i>
<b>Имеет навыки (начального уровня)</b> формирования состава контролируемых показателей планирования и оценки финансово-экономической деятельности предприятий инвестиционно-строительной сферы	1-3, 4-6	<i>Домашнее задание № 1 (р. 2) Домашнее задание № 2 (р. 1, 3) Домашнее задание № 3 (р. 3) Курсовая работа</i>
<b>Знает</b> состав внешних и внутренних факторов, определяющих экономическую ситуацию предприятия инвестиционно-строительной сферы	1-7	<i>Контрольная работа (р. 1-3) Зачет, Экзамен</i>
<b>Имеет навыки (начального уровня)</b> анализа информации о внешних и внутренних факторах, определяющих экономическую ситуацию предприятия инвестиционно-строительной сферы	1-3, 4-6	<i>Домашнее задание № 1 (р. 2) Домашнее задание № 2 (р. 1, 3) Домашнее задание № 3 (р. 3) Курсовая работа</i>
<b>Знает</b> методы оценки эффективности бизнеса, основанные на рентабельности предприятия, увеличении доли рынка, стоимости бизнеса, достижении поставленных целей	1-7	<i>Контрольная работа (р. 1-3) Зачет, Экзамен</i>
<b>Имеет навыки (начального уровня)</b> оценки эффективности управления бизнес-процессами	1-3, 4-6	<i>Домашнее задание № 1 (р. 2) Домашнее задание № 2 (р. 1, 3) Домашнее задание № 3 (р. 3) Курсовая работа</i>
<b>Знает</b> базовые концептуальные модели экономического анализа недвижимости	4-6	<i>Контрольная работа 2 (р. 4-7), Экзамен</i>
<b>Имеет навыки (начального уровня)</b> формализации концептуальных моделей экономического анализа недвижимости	4-6	<i>Курсовая работа</i>
<b>Знает</b> особенности финансового механизма в сфере недвижимости	4-6	<i>Контрольная работа 2 (р. 4-7), Экзамен</i>

<b>Имеет навыки (начального уровня)</b> определения структуры концепции девелоперского проекта	4-6	<i>Курсовая работа</i>
<b>Знает</b> содержательные характеристики стратегических, тактических и оперативных задач управления недвижимостью и их взаимосвязь	4-6	<i>Контрольная работа 2 (р. 4-7), Экзамен</i>
<b>Знает</b> показатели экономической эффективности инвестиций в девелоперский проект	4-6	<i>Экзамен</i>
<b>Имеет навыки (начального уровня)</b> оценки эффективности инвестиций в девелоперский проект	4-6	<i>Курсовая работа</i>
<b>Знает</b> порядок оценки эффективности развития бизнес-системы предприятия инвестиционно-строительной сфере	1-7	<i>Контрольная работа (р. 1-3) Зачет, Экзамен</i>
<b>Имеет навыки (начального уровня)</b> оценки эффективности развития бизнес-системы предприятия инвестиционно-строительной сфере	1-3, 4-6	<i>Домашнее задание № 1 (р. 2) Домашнее задание № 2 (р. 1, 3) Домашнее задание № 3 (р. 3) Курсовая работа</i>

## 1.2. Описание критериев оценивания компетенций и шкалы оценивания

При проведении промежуточной аттестации в форме экзамена, защиты курсовой работы используется шкала оценивания: «2» (неудовлетворительно), «3» (удовлетворительно), «4» (хорошо), «5» (отлично).

При проведении промежуточной аттестации в форме зачёта используется шкала оценивания: «Не зачтено», «Зачтено».

Показателями оценивания являются знания и навыки обучающегося, полученные при изучении дисциплины.

Критериями оценивания достижения показателей являются:

Показатель оценивания	Критерий оценивания
Знания	Знание терминов и определений, понятий
	Знание основных закономерностей и соотношений, принципов
	Объём освоенного материала, усвоение всех дидактических единиц (разделов)
	Полнота ответов на проверочные вопросы
	Правильность ответов на вопросы
	Чёткость изложения и интерпретации знаний
Навыки начального уровня	Навыки выбора методик выполнения заданий
	Навыки выполнения заданий различной сложности
	Навыки самопроверки. Качество сформированных навыков
	Навыки анализа результатов выполнения заданий, решения задач
	Навыки представления результатов решения задач
Навыки основного уровня	Навыки выбора методик выполнения заданий
	Навыки выполнения заданий различной сложности
	Навыки самопроверки. Качество сформированных навыков
	Навыки анализа результатов выполнения заданий, решения задач
	Навыки представления результатов решения задач
	Навыки обоснования выполнения заданий
	Быстрота выполнения заданий
	Самостоятельность в выполнении заданий
Результативность (качество) выполнения заданий	

## 2. Типовые контрольные задания для оценивания формирования компетенций

### 2.1. Промежуточная аттестация



2.1.1. Промежуточная аттестация в форме экзамена, дифференцированного зачета (зачета с оценкой), зачета

Форма(ы) промежуточной аттестации: зачет в 7 семестре (очная форма обучения), экзамен в 8 семестре (очная форма обучения)

Перечень типовых примерных вопросов/заданий для проведения зачёта в 7 семестре (очная форма обучения):

№	Наименование раздела дисциплины	Типовые вопросы/задания
1	Комплексная характеристика инвестиционно-строительной сферы	<ol style="list-style-type: none"> <li>1. Основные специфические особенности строительства как особого вида экономической деятельности.</li> <li>2. Понятие и структура инвестиционно-строительного комплекса.</li> <li>3. Виды строительных организаций.</li> <li>4. Характеристика управления инвестиционно-строительной сферой на макроуровне экономической системы.</li> <li>5. Характеристика управления инвестиционно-строительной сферой на мезоуровне экономической системы.</li> <li>6. Характеристика управления инвестиционно-строительной сферой на микроуровне экономической системы.</li> <li>7. Зарубежный опыт управления строительством.</li> <li>8. Тенденции развития мирового рынка строительных услуг.</li> <li>9. Оценка тенденций и перспектив региональных строительных рынков.</li> <li>10. Пути решения задачи интернационализации деятельности российских строительных компаний.</li> <li>11. Анализ статистических данных по отрасли «Строительство».</li> <li>12. Основные проблемы, препятствующие эффективному развитию инвестиционно-строительной сферы РФ.</li> <li>13. Сущность рынка проектно-изыскательских услуг.</li> <li>14. Охарактеризуйте структуру рынка строительных материалов.</li> <li>15. Характеристика рынка строительных машин и механизмов.</li> <li>16. Рынок ЖКХ: определение ЖКХ и основные участники сферы ЖКХ.</li> <li>17. Операции по распоряжению земельными участками, жильем, нежилыми зданиями и помещениями.</li> <li>18. Особенности рынка труда в строительной отрасли.</li> </ol>
2	Направления и формы государственного регулирования в строительстве в аспекте реализации управленческих функций государства. Институты ИСС	<ol style="list-style-type: none"> <li>19. Трансформация государственных органов власти и управления ИСС..</li> <li>20. Цели и задачи государственного управления ИСС.</li> <li>21. Федеральный уровень управления. Минстрой: структура, полномочия.</li> <li>22. Основные положения Градостроительного кодекса РФ.</li> <li>23. Основные положения ФЗ «О долевом строительстве».</li> <li>24. Роль государственного предпринимательства и государственных инвестиций в инвестиционно-строительной сфере РФ.</li> <li>25. Основные черты государственных корпораций. Суть контрольного пакета акций, его преимущества и недостатки.</li> <li>26. Конкурсные процедуры государственного строительного заказа, основные понятия, виды.</li> <li>27. Саморегулирование: понятие, сущность.</li> <li>28. Лицензирование в деятельности предприятий ИСС.</li> </ol>
3	Моделирование бизнеса как инструмент управления развитием	<ol style="list-style-type: none"> <li>29. Назовите и опишите основные этапы развития бизнес-моделирования.</li> </ol>

	предпринимательства в ИСС	30. Концепции бизнес-моделей. 31. Бизнес-процессы строительной организации. 32. Основные факторы внешней и внутренней среды строительного предприятия и их воздействие на управленческий процесс. 33. Понятие кластеров и характеристика необходимых условий создания кластеров. 34. Концессионное соглашение: понятие и характеристика. 35. Организационные формы интеграции. 36. Малое предпринимательство как модель ведения бизнеса. 37. Бизнес-процессы: классификация и описание. 38. Модели бизнес-процессов. 39. Понятие реорганизации: определение и виды. 40. Понятие реинжиниринга: определение, задачи и принципы. 41. Функции и цели бенчмаркинга. 42. Раскройте основные функции бюджетирования и его особенности в ИСС. 43. Понятие и функции контроллинга на предприятии. 44. Методы оценки эффективности бизнеса. 45. Оценка деятельности функциональных подразделений строительной организации. 46. Ключевые показатели эффективности (KPI - Key Performance Indicators). 47. Оценка эффективности управления бизнес-процессами.
--	---------------------------	---

Перечень типовых вопросов (заданий) для проведения экзамена в 8 семестре (очная форма обучения):

№	Наименование раздела дисциплины	Типовые вопросы/задания
4	Недвижимость как область предпринимательской деятельности: экономика недвижимости	1. Понятие и сущность недвижимости. 2. Процедура ипотечного кредитования. 3. Основные типы недвижимости. Особенности недвижимости как товара. 4. Страхование рисков ипотечного кредитования. 5. Сделки с недвижимостью. Виды операций. Право собственности на недвижимость. 6. Методы ипотечного кредитования недвижимости. 7. Основные характеристики и особенности рынка недвижимости. 8. Виды ипотечных кредитов. 9. Становление рынка недвижимости в РФ. 10. Земля как природный ресурс и как объект недвижимости. 11. Функции рынка недвижимости. 12. Земля как экономическая категория. 13. Основные цели и принципы управления рынка недвижимости. 14. Землеустройство и земельные отношения. 15. Формы государственного регулирования рынка недвижимости. 16. Государственный земельный кадастр. Его содержание. Понятие кадастровой оценки земель. 17. Виды стоимости объектов недвижимости. 18. Охрана земель и экологические ограничения землепользования. 19. Принципы оценки недвижимости. 20. Массовая и единичная оценка земельной собственности. 21. Технология оценки недвижимости. 22. Факторы землепользования. 23. Сравнительный (рыночный) подход к оценке недвижимости. 24. Повышение эффективности использования городских земель. 25. Затратный подход к оценке недвижимости. 26. Методы оценки земель. 27. Доходный подход к оценке недвижимости. 28. Цели и задачи налогообложения недвижимости.

		<p>29. Износ объектов недвижимости. Виды износов. Методы расчета физического износа.</p> <p>30. Система налогов и сборов в сфере недвижимого имущества.</p> <p>31. Определение итоговой стоимости объекта оценки недвижимости. Согласование результатов оценки.</p> <p>32. Предложение и спрос на рынке недвижимости.</p> <p>33. Развитие ипотеки в России.</p> <p>34. Инфраструктура рынка недвижимости.</p> <p>35. Ипотека как способ обеспечения обязательств.</p> <p>36. Регистрация сделок с недвижимостью.</p> <p>37. Рынки ипотечного капитала. Их особенности.</p> <p>38. Цели и задачи ипотечного кредитования.</p> <p>39. Виды недвижимого имущества</p> <p>40. Операции с недвижимостью</p> <p>41. Недвижимость как товар</p> <p>42. Государственная регистрация сделок с недвижимостью</p> <p>43. Характеристики рынка недвижимости</p> <p>44. Недвижимость - объект экономических и государственных интересов</p> <p>45. Функции рынка недвижимости</p>
5	<p>Недвижимость как область предпринимательской деятельности: управление недвижимостью</p>	<p>46. Размер и форма города и их влияние на стоимость объектов недвижимости.</p> <p>47. Основные типы и виды использования объектов недвижимости. Сущность влияния фактора использования на стоимость объектов недвижимости.</p> <p>48. Субъекты рынка недвижимости и их основные функции.</p> <p>49. Характеристики земельных участков в составе городских территорий.</p> <p>50. Транзакционные издержки на рынке недвижимости.</p> <p>51. Эластичность предложения земельных участков в составе городских территорий.</p> <p>52. Спрос на рынке недвижимости.</p> <p>53. Недвижимость как экономическое благо и ее связь с иерархией потребностей. Недвижимость как потребительское благо: основные характеристики и назначение.</p> <p>54. Эластичность предложения объектов недвижимости.</p> <p>55. Недвижимость как товар: основные характеристики и назначение.</p> <p>56. Недвижимость как источник дохода: основные характеристики и назначение.</p> <p>57. Эластичность спроса на рынке недвижимости.</p> <p>58. Жизненный цикл недвижимости и его особенности для различных видов использования.</p> <p>59. Распределение доходов и его влияние на функционирование рынка недвижимости.</p> <p>60. Потребительная стоимость объектов недвижимости: сущность, характеристики, влияние на стоимость.</p> <p>61. Основные требования к рыночным сделкам с недвижимостью.</p> <p>62. Нормативно-правовое регулирование недвижимости и операций с нею.</p> <p>63. Градостроительная ценность территорий: сущность, назначение и основные факторы.</p> <p>64. Физический износ объектов недвижимости и его влияние на стоимость. Нормативный, фактический и оценочный износ, их соотношение и порядок определения.</p> <p>65. Теоретические основы экономики недвижимости. Объект и предмет исследования. Первая базовая концептуальная модель экономического анализа недвижимости.</p> <p>66. Моральный износ объектов недвижимости и его влияние на стоимость.</p> <p>67. Основные секторы и сегменты рынка недвижимости, факторы их вычленения.</p> <p>68. Циклы экономической активности на рынке недвижимости, их связь с макроэкономической ситуацией.</p>

	<p>69. Принципы зонирования городских территорий. Зональное, ситуационное и локальное местоположение, их взаимосвязь и влияние на стоимость.</p> <p>70. Определение стоимости недвижимости - блага: методика, показатели, порядок расчета.</p> <p>71. Транспортная доступность как фактор ренты по местоположению и ее влияние на стоимость объектов недвижимости.</p> <p>72. Экономическое содержание понятия «ценность» и его использование при анализе недвижимости.</p> <p>73. Модель земельной ренты городских территорий.</p> <p>74. Факторы спроса на различные виды объектов недвижимости и земельные участки.</p> <p>75. Определение стоимости недвижимости - товара: методика, показатели, порядок расчета.</p> <p>76. Маркетинговые исследования на рынке недвижимости: цели, задачи, методы проведения.</p> <p>77. Определение стоимости недвижимости - источника дохода: методика, показатели, порядок расчета.</p> <p>78. Вторая базовая концептуальная модель экономического анализа недвижимости.</p> <p>79. Определение стоимости недвижимости как фактора бизнеса.</p> <p>80. Улучшения земельного участка и их связь с градостроительной ценностью.</p> <p>81. Земельная рента городских территорий: сущность, факторы, порядок формирования.</p> <p>82. Аренда объектов недвижимости. Расчет экономических показателей.</p> <p>83. Третья базовая концептуальная модель экономического анализа недвижимости.</p> <p>84. Обобщенная модель определения стоимостного эквивалента объектов недвижимости.</p> <p>85. Тенденции развития рынка недвижимости в РФ и в Москве.</p> <p>86. Общая характеристика рынка недвижимости: структура, субъекты и объекты рынка, основные экономические отношения.</p> <p>87. Основные виды воспроизводственных мероприятий по объектам недвижимости. Целевое назначение, соотношение стоимостных показателей.</p> <p>88. Определение стоимости объектов недвижимости, относящихся к общественным благам.</p> <p>89. Внешний износ объектов недвижимости.</p> <p>90. Амортизация объектов недвижимости: назначение, виды, показатели, порядок их определения.</p> <p>91. Классификация объектов недвижимости (критерии и влияние на стоимость).</p> <p>92. Функциональное зонирование городских территорий: цели, содержание, ограничения.</p> <p>93. Система экспертиз недвижимости, их назначения и содержание.</p> <p>94. Определение стоимости объектов недвижимости в составе имущественного комплекса предприятия.</p> <p>95. Налогообложение недвижимости в РФ (состояние и перспективы).</p> <p>96. Методы ипотечного кредитования недвижимости.</p> <p>97. Виды ипотечных кредитов.</p> <p>98. Развитие ипотеки в России.</p> <p>99. Рынки ипотечного капитала. Их особенности.</p> <p>100. Цели и задачи ипотечного кредитования.</p> <p>101. Сервейинг.</p> <p>102. Понятие «управление недвижимостью»</p> <p>103. Система управления недвижимостью.</p> <p>104. Механизм и подсистемы управления предприятием как земельно-имущественным комплексом</p> <p>105. Управление инвестиционно-строительным проектом</p> <p>106. Управление прединвестиционной фазой инвестиционно-строительного проекта</p>
--	--

		<p>107. Управление инвестиционной фазой инвестиционно-строительного проекта</p> <p>108. Управление эксплуатационной фазой инвестиционно-строительного проекта</p> <p>109. Экспертизы инвестиционно-строительного проекта</p> <p>110. Управление портфелем недвижимости</p> <p>111. Управление недвижимостью на тактическом уровне</p> <p>112. Управление недвижимостью на оперативном уровне</p> <p>113. Управление коммерческой недвижимостью</p> <p>114. Управление портфелем недвижимости.</p>
6	Девелоперская модель бизнеса в строительстве	<p>115. Основные способы классификации видов девелопмента.</p> <p>116. Виды девелопмента по объектам недвижимости.</p> <p>117. Девелопмент жилой недвижимости.</p> <p>118. Структура концепции девелоперского проекта.</p> <p>119. Продажа недвижимости на стадии строительства.</p> <p>120. Продажа недвижимости по инвестиционному договору.</p> <p>121. Продажа недвижимости по договору долевого участия в строительстве.</p> <p>122. Источники финансирования реализации проектов девелопмента.</p> <p>123. Банковское проектное финансирование девелоперских проектов.</p> <p>124. Зарубежный опыт банковского проектного финансирования.</p> <p>125. Достоинства и недостатки банковского проектного финансирования</p> <p>126. Формы, разрабатываемые на основе данных от технического заказчика и генерального подрядчика.</p> <p>127. Бюджет девелоперского проекта</p> <p>128. Оценка эффективности инвестиций девелоперского проекта.</p>
7	Управление жилищно-коммунальным хозяйством	<p>129. Управляющие компании на рынке недвижимости.</p> <p>130. Организация деятельности компании в жилищном хозяйстве</p> <p>131. Состав и структура жилищного хозяйства</p> <p>132. Организационные формы управления жилищными услугами</p> <p>133. Доверительное управление жилищным фондом</p> <p>134. Управление капитальным ремонтом МКД</p> <p>135. Организационные формы управления коммунальными услугами</p> <p>136. Федеральные стандарты оказания жилищно-коммунальных услуг</p> <p>137. Целевые функции управления недвижимостью</p> <p style="text-align: center;"><b>Типовые задачи</b></p> <p><b>Задача</b> Стоимость объекта недвижимости – 1 млн. руб. Нормативный срок службы – 100 лет, фактический срок службы – 25 лет. Требуемые затраты на модернизацию – 30 тыс. руб. Определить имеющиеся виды износа и его общую величину.</p> <p><b>Задача</b> Предлагается инвестировать средства в два многофункциональных комплекса на выбор. При этом следует учитывать, что: первая инвестиция допускает потерю 1 млн руб. с вероятностью 0,5; вторая — потерю 2 млн руб. с вероятностью 0,3. Какое решение сопряжено с наименьшим риском?</p> <p><b>Задача</b> Суммарные издержки производства объекта недвижимости составляют 1 млн. руб. Фактическая рентабельность равна 20%. Общие транзакционные издержки составляют 10% цены производства, а конъюнктурная надбавка определяется в размере <math>\pm 10\%</math>. Определить диапазон значений рыночной стоимости объекта недвижимости.</p>

2.1.2. Промежуточная аттестация в форме защиты курсовой работы (курсового проекта)

**Примерная тематика курсовых работ:** Управление развитием предприятия инвестиционно-строительной сферы (ИСС).

В качестве предприятия инвестиционно-строительной сферы могут выступать:

- организация – девелопер на рынке недвижимости;
- заказчики;
- генподрядная и субподрядная проектные организации;
- генподрядная и субподрядная подрядные организации;
- предприятия строительной индустрии;
- управляющие организации и др.

#### **Состав типового задания на выполнение курсовой работы.**

Курсовая работа состоит из трех логически связанных и соподчиненных глав (разделов), каждая из которых подразделяется на несколько частей (подразделов, «параграфов») и в случае необходимости Приложений, объединенных в единый взаимосвязанный текст, не превышающий 30 страниц машинописного текста.

Курсовая работа должна включать:

1. Титульный лист.
2. Оглавление.
3. Введение.
4. Теоретическую часть (I глава).
5. Прикладную (аналитическую) часть (II глава).
6. Предложения, рекомендации, мероприятия и управленческие решения по выбранному для исследования объекту (глава III).
7. Заключение.
8. Список литературы
9. Приложения (в случае необходимости).

Во введении должна быть обоснована актуальность выбранной темы, дан краткий обзор степени ее теоретической разработанности, сформулирована цель курсовой работы и задачи, обеспечивающие достижение поставленной цели. Кроме того, должно быть сделано указание на методы, применяемые в курсовой работе для решения задач исследования.

Актуальность изучаемой темы раскрывается в следующих аспектах:

- объективной и субъективной необходимости ее исследования в современных условиях применительно к реальному положению в экономике, стране, регионе, сфере деятельности или на предприятии;
- степени ее научной проработки в трудах отечественных и зарубежных ученых, крупных специалистов, практиков и сути самой проблемы, требующей решения в сложившейся ситуации;
- значении предмета исследования и влиянии его на состояние экономики страны, отдельных регионов, отраслей, сфер деятельности или предприятий.

Цель исследования заключается в изучении проблемной ситуации путем ее анализа, выявления закономерностей, тенденций, недостатков и разработке конкретных рекомендаций по решению проблемы и моделировании процессов управления, направленных на ее решение.

В качестве объекта исследования при написании курсовой работы могут выступать предприятия инвестиционно-строительной сферы любых организационно-правовых форм, функционирующие как на внутреннем (российском, региональном, местном), так и на зарубежных рынках.

Предметом исследования выступают процессы управления (как общие, так и в функциональных областях менеджмента) предприятий ИСС в соответствии с выбранной темой работы.

Первая глава носит теоретический характер. В ней, на основе изучения специальной литературы, периодически дается описание предметной области исследования; рассматриваются причины возникновения проблемы; приводится реферативный обзор позиций российских и зарубежных авторов по исследуемой проблеме, а также аргументируется собственная точка зрения обучающегося относительно используемых в работе понятий и определений; анализируется статистическая база проблемы; формулируются теоретические выводы.

Во второй главе проводится анализ объекта (предприятия ИСС любой организационно-правовой формы, функционирующего как на внутреннем (российском, региональном, местном), так и на зарубежных рынках) по вопросам, связанным с выбранной темой курсовой работы. Могут (если это предусмотрено темой) быть выполнены расчеты.

В параграфах второй главы обучающийся проводит систематизацию и обработку собранного материала по конкретному объекту и предмету исследования, осуществляет анализ по изучаемой проблеме. Все расчеты и предложения, содержащиеся во второй главе, должны быть сделаны по отношению к конкретному объекту. Глава должна содержать аналитический и графический материал, иллюстрирующий динамику состояния и развития предприятия. Выявляются недостатки и резервы их устранения.

В третьей главе разрабатываются управленческие решения по выбранному объекту исследования.

Третья глава должна содержать определяющий план (состав, перечень, комплекс) и/или программу управленческих мероприятий по совершенствованию организационно-управленческой, производственно-экономической и финансовой деятельности предприятия ИСС с соответствующим обоснованием. Все решения, приведенные в данной главе, должны быть:

- обоснованными и носить конкретный характер;
- основаны на соблюдении действующего законодательства, стандартов, инструктивно-методических материалов;
- проиллюстрированы таблицами, графиками, схемами, диаграммами; подкреплены необходимыми расчетами.

Заключение. В заключении формулируются основные выводы по результатам проделанной работы. Они должны быть конкретными, непосредственно вытекать из проделанной работы и находиться в границах рассматриваемой темы.

Библиографический список (перечень нормативно-правовой и научной информации) является составной частью курсовой работы, показывает степень изученности проблемы обучающимся.

В заключении необходимо представить выводы, характеризующие полученные в ходе выполнения курсовой работы результаты.

#### **Перечень типовых примерных вопросов для защиты курсовой работы:**

- 1) Какова цель курсовой работы?
- 2) Какие задачи были решены в курсовой работе?
- 3) Чем определяется актуальность представленной работы?
- 4) Какова практическая значимость Вашего исследования в текущих экономических условиях?
- 5) Какие проблемы управления рассмотренным объектом были Вами выявлены в ходе работы над курсовой работой?
- 6) Используемые источники внутренней и внешней информации.
- 7) Базовые теоретические решения по управлению объектом исследования в рамках выбранной темы исследования.
- 8) Применимость предложенных рекомендаций на других предприятиях ИСС.
- 9) Привлечение каких ресурсов потребуется для реализации рекомендаций, предложенных в работе?

10) Как изменятся показатели деятельности предприятия в результате реализации рекомендаций, предложенных в работе?

## 2.2. Текущий контроль

### 2.2.1. Перечень форм текущего контроля:

- домашнее задание № 1 в 7 семестре (очная форма обучения);
- домашнее задание № 2 в 7 семестре (очная форма обучения);
- домашнее задание № 3 в 7 семестре (очная форма обучения);
- контрольная работа № 1 в 7 семестре (очная форма обучения);
- контрольная работа № 2 в 8 семестре (очная форма обучения).

### 2.2.2. Типовые контрольные задания форм текущего контроля:

#### **Тема домашнего задания № 1: «Информационный поиск».**

##### *Пример и состав типового задания:*

Необходимо раскрыть перечисленные вопросы на основании изучения структуры и содержания следующих нормативно-правовых и законодательных актов РФ: Градостроительный кодекс РФ, Федеральный закон «О лицензировании отдельных видов деятельности» от 04.05.2011 N 99-ФЗ, Федеральный закон «О саморегулируемых организациях» от 01.12.2007 N 315-ФЗ, Федеральный закон «О контрактной системе в сфере закупок товаров, работ, услуг для обеспечения государственных и муниципальных нужд» от 05.04.2013 N 44-ФЗ.

##### Вариант 1.

1. Укажите принципы контрактной системы в сфере закупок.
2. Какие конкурентные способы определения поставщиков (исполнителей, подрядчиков) предусмотрены законом № 44-ФЗ?
3. Что входит в должностные обязанности специалистов по организации инженерных изысканий, специалистов по организации архитектурно-строительного проектирования?
4. В каких случаях Национальное объединение саморегулируемых организаций отказывает физическому лицу во включении сведений о нем в национальный реестр специалистов?
5. В каких областях деятельности в строительстве требуется получение лицензии? Раскройте основные принципы осуществления лицензирования.
6. Кем и где устанавливаются лицензионные требования?

##### Вариант 2.

1. Что входит в понятие «антидемпинговые меры» по 44-ФЗ, применение которых возможно в случае предложения участником закупки цены, которая на 25 и более процентов ниже начальной (максимальной) цены?
2. В каких случаях проводится конкурс с ограниченным участием?
3. Какие документы для приема в члены саморегулируемой организации индивидуальный предприниматель или юридическое лицо представляет в саморегулируемую организацию?
4. Какие сведения должны содержаться в национальных реестрах специалистов?
5. Какова структура органов, осуществляющих регулирование в строительстве?



6. Раскройте порядок переоформления лицензии.

**Тема домашнего задания № 2: «Моделирование бизнес-процессов в инвестиционно-строительной сфере и определение показателей их результативности».**

*Пример и состав типового задания:*

1. Выберите бизнес-процесс, для которого будете формировать модель:
  - закупка строительных материалов;
  - входной контроль качества строительных материалов;
  - повышение квалификации сотрудников;
  - операционный контроль качества выполнения работ.
2. Дайте краткую характеристику процесса, указав:
  - является этот процесс производственным или процессом управления;
  - для производственных процессов – является ли он основным (связанным с производством конечных продуктов для внешнего потребителя) или вспомогательным (связанным с обеспечением основных процессов ресурсами, с поддержанием ресурсов);
    - для процессов управления – является ли он процессом текущего управления (направленным на управление существующими производственными процессами) или процессом совершенствования (направленным на обновление существующих процессов или на разработку новых бизнес-процессов).
3. Опишите компоненты и характеристики процесса:
  - что является результатом процесса;
  - кто является потребителем процесса (это могут быть не только внешние потребители – клиенты, заказчики, другие организации, но подразделения или процессы той же компании, которая выполняет исследуемый процесс);
    - как инициируется процесс, т.е. какое событие запускает выполнение процесса (например, обращение клиента);
    - периодичность выполнения процесса;
    - входы процесса (сырье, материалы, входная информация, т.е. объекты, которые перерабатываются для получения выхода – результата процесса);
    - кто является поставщиком процесса (процесс может получать входы не только от внешних поставщиков, от клиентов, но и от других процессов, подразделений той же компании, которая выполняет процесс);
    - ключевые показатели результативности процесса, например: среднее время выполнения заказа; объем продукции в месяц; среднее количество клиентов в месяц; себестоимость продукции (услуги); качество продукции; процент брака; удобство обслуживания клиента.
4. Разбейте исследуемый процесс сначала на крупные функции-этапы; затем каждую из этих функций – на более мелкие функции-подэтапы. Выделенные функции-подэтапы (или некоторые из них) разбейте на еще более мелкие функции-операции. Можно еще детализировать отдельные операции. Представьте иерархию функций процесса в виде схемы.
5. Для каждой из полученных в результате декомпозиции функций (всех уровней, включая процесс в целом), выделите структурные элементы следующих типов:
  - входы – объекты, которые преобразуются в выходы, например, *сырье, материалы, заявка клиента*;
  - выходы – объекты, являющиеся результатом выполнения функции, например, *изготовленный продукт, выполненная услуга, обработанная заявка*;
  - исполнители – подразделения компании или отдельные исполнители, выполняющие функцию, например, *продавец, отдел приема заявок, бригада рабочих, дизайнер*;
  - оборудование, инструменты, используемые при выполнении функции, например, *станок, компьютер, торговое оборудование, офисное оборудование*;

- управляющая, регламентирующая информация, показывающая, как выполняется функция, или принимаемая во внимание при выполнении функции, например, *план, проект, инструкция, чертеж*.

### **Тема домашнего задания № 3: «Применение методов реорганизации, бюджетирования и контроллинга в деятельности предприятия ИСС».**

*Пример и состав типового задания:*

Вариант 1.

Задача 1. Конструкторское бюро одного из акционерных предприятий города разработало и довело до серийного производства изделие, необходимое отрасли. Доработка опытного образца до серии производилась в сжатые сроки, изделие получилось высшего качества и конкурентоспособным. Оно составило 80% всей выпускаемой предприятием продукции. Производство было хорошо отлажено, и предприятие постоянно выполняло заказы. Главный инженер отдал распоряжение никаких изменений, усовершенствований по данному изделию не проводить, рабочие параметры не изменять; вследствие чего 5 лет конструкторы занимались только совершенствованием упаковки.

За это время на другом предприятии разрабатывали аналогичные изделия, но с улучшенными эксплуатационными характеристиками. В результате на первом заводе продукцию вынуждены были снять с производства и предприятие стало перестраиваться на выпуск другого изделия. Перестройка проходила очень тяжело, и предприятие в течение многих месяцев не могло выйти на заданную программу.

Определите основные и вспомогательные бизнес-процессы на предприятии. Какие методы организационного развития необходимо применить (свой ответ обоснуйте)?

Задача 2. Московская фирма «Контакт» существует всего 9 лет, тем не менее, за это время она завоевала доброе имя у потребителей. Основным видом деятельности предприятия является производство, реализация и установка деревянных и металлических дверей.

Конкурентами «Контакта» являются ТПФ «Мир дверей» и «Дверной альянс».

«Дверной альянс» занимает лидирующие позиции на рынке Центрального региона России, активизируя свою деятельность на всех территориальных сегментах. «Мир дверей» акцентирует свое присутствие на рынке Москвы и Московской области. На Московском сегменте емкость рынка существенно больше, чем представленная на нем продукция конкурентов. Поэтому сегодня фирма «Контакт» работает в Москве. В перспективе она предполагает выйти на рынки Центрального региона за пределами Московской области, поскольку даже однократный выход на потребителей за пределами столицы и области был для фирмы весьма удачным.

Перед руководством фирмы стоит задача организационного развития. Какие методы организационного развития необходимо применить руководству предприятия? На каком сегменте рынка строительных материалов организация может попытаться реализовать стратегию диверсификации?

Вариант 2.

Задача 1. Компания «Партнер-строй» стабильно выполняет (по объемам и цене) планы продаж квартир в новых жилых комплексах «Ожогово» и «Апрель», несмотря на 30% снижение спроса в городе. Компания озадачилась проработкой возможного негативного сценария – продолжение ухудшения спроса осенью-зимой 2017 года, поскольку негативные тренды, наблюдаются как на рынках других городов, так и в макроэкономических показателях страны в целом.

Что можно предложить в рамках пессимистического сценария, чтобы активизировать продажи недвижимости? Какие инструменты маркетинга стоит использовать? Какие инструменты бюджетирования и контроллинга и партнерские проекты полезно задействовать?

Задача 2. «Финансово-строительная компания» – динамично развивающаяся организация с десятилетним опытом на строительном рынке. Основная сфера деятельности компании – строительство крупных промышленных и гражданских сооружений, оказание услуг в области инвестиционного проектирования, управления строительными проектами и строительного консалтинга в партнерстве с российскими и иностранными проектными, строительными-монтажными организациями и предприятиями по производству строительных материалов и конструкций.

В последнее время в связи с увеличением заказов и, соответственно, объемов строительного производства в «Финансово-строительной компании» начали проявляться проблемы перегруженности административно-управленческого персонала. В компании работает 15 менеджеров. При сравнительно небольших объемах производства сотрудники справлялись с работой весьма продуктивно. Коллектив достаточно дружный, слаженный, при возникновении проблем у одного помогут другие. Однако в компании нет четкого разделения должностных обязанностей работников, нет четких границ подразделений. Должностные инструкции только разрабатываются.

Как организовать структуру «Финансово-строительной компании» и перераспределить нагрузку на административно-управленческий персонал, чтобы исключить дублирование функций, обеспечить равномерную нагрузку на сотрудников и при этом сохранить хорошие взаимоотношения в коллективе? Какие шаги по структурированию бизнес-процессов, распределению функций и ролей необходимо осуществить?

**Тема контрольной работы №1 : «Характеристика, модели деятельности и управление инвестиционно-строительной сферой».**

*Перечень типовых контрольных вопросов:*

1. Особенностью российского рынка стройматериалов считают:
  - а) сезонность;
  - б) низкая доходность;
  - в) низкий уровень продаж;
  - г) отсутствие конкуренции.
2. В роли заказчика подряда строительных услуг может выступать:
  - а) физическое лицо;
  - б) юридическое лицо;
  - в) публично-правовое образование в лице его уполномоченного органа;
  - г) все ответы верны.
3. Рынок недвижимости является частью:
  - а) финансового рынка;
  - б) рынка труда;
  - в) рынка товаров и услуг;
  - г) рынка подрядных работ.
4. Выдача уполномоченным государственным органом юридическому лицу или индивидуальному предпринимателю, осуществляющему деятельность в сфере ИСС, разрешения (права) на осуществление определенного вида деятельности, требующего особого профессионализма, при обязательном соблюдении установленных требований и условий – это:
  - а) лицензирование;
  - б) стандартизация;
  - в) сертификация;
  - г) аккредитация.
5. Участие государства в инвестиционно-строительном проекте ... :
  - а) повышает его инвестиционную привлекательность;
  - б) снижает его инвестиционную привлекательность;
  - в) ограничивается лицензированием.

6. К признакам саморегулирующей организации НЕ относят  
а) принцип достаточного представительства субъектов предпринимательской (не менее 25) или профессиональной деятельности (не менее 100).

б) наличие одностороннего волеизъявления одного из субъектов правоотношений по отношению к другому; властный характер выражаемого волеизъявления, влекущий обязательное исполнение.

в) наличие стандартов предпринимательской и (или) профессиональной деятельности, обязательных для соблюдения членами саморегулируемой организации, и контроль за их исполнением членами саморегулируемой организации.

г) применение механизмов имущественной ответственности за ущерб, причиненный третьим лицам.

7. К интегрированным структурам в инвестиционно-строительном бизнесе относятся:

а) кластеры;

б) профессиональные сообщества (СРО и другие);

в) холдинги;

г) участники концессионных соглашений.

8. Каким кодексом регламентируются операции на рынке недвижимости:

а) Жилищный кодекс;

б) Трудовой кодекс;

в) Гражданский кодекс;

г) Земельный кодекс.

9. Какие виды услуг относятся к коммунальным? (выберете несколько вариантов)

а) горячее и холодное водоснабжение;

б) водоотведение;

в) электроснабжение;

г) газоснабжение;

д) интернет

е) телевидение

ж) отопление.

10. Планы органов власти и управления по решению основных задач обеспечения населения жильем и объектами социальной инфраструктуры реализуются через механизмы:

а) целевых программ развития;

б) стандартизации и нормирования;

в) антимонопольного регулирования;

г) саморегулирования.

11. К операциям по распоряжению земельными участками НЕ относятся:

а) купля-продажа;

б) имущественный наем;

в) сдача в аренду;

г) наследование.

12. Назовите основные формы заработной платы в строительстве.

а) сдельная и повременная;

б) сдельная, аккордная, индивидуальная, коллективно-подрядная;

в) косвенная, индивидуальная, повременная;

г) премиальная, повременная, сдельная, почасовая.

13. Риск случайной гибели или случайного повреждения объекта долевого строительства до его передачи участнику долевого строительства несет:

а) Заказчик;

б) Застройщик;

в) Подрядчик;

14. Может ли быть изменена цена в договоре о долевом строительстве?
- а) Не может;
  - б) Цена может быть изменена после заключения, если договором предусмотрены возможности изменения цены, случаи и условия ее изменения;
  - в) Цена может уменьшиться по инициативе застройщика.
15. Гарантийный срок для объекта долевого строительства, за исключением технологического и инженерного оборудования, входящего в состав такого объекта долевого строительства, устанавливается договором и не может составлять менее чем:
- а) 5 лет;
  - б) 10 лет;
  - в) 15 лет;
  - г) 20 лет.

**Тема контрольной работы №2:** «Недвижимость как область предпринимательской деятельности Девелоперская модель бизнеса в строительстве Управление жилищно-коммунальным хозяйством».

1. Экономика недвижимости изучает:
- а) специфические особенности экономических явлений, процессов и отношений, связанных с капитальным строительством;
  - б) специфические особенности экономических явлений, процессов и отношений, связанных с недвижимостью;
  - в) общие закономерности и основное содержание явлений, процессов и отношений в экономике;
2. Общим объектом анализа в экономике недвижимости является:
- а) объект недвижимости;
  - б) процессы, происходящие в объекте недвижимости;
  - в) стоимость (стоимостной эквивалент) объекта недвижимости;
  - г) техническое состояние и образное решение объекта недвижимости.
3. Что является предметом экономического анализа недвижимости?
- а) объект недвижимости;
  - б) процессы, происходящие в объекте недвижимости;
  - в) стоимость (стоимостной эквивалент) объекта недвижимости;
  - г) техническое состояние и образное решение объекта недвижимости.
4. Чем можно проиллюстрировать понятие временной стоимости денег?
- а) положительная величина, т.к. это деньги, взятые из инвестиций на развитие;
  - б) отрицательная величина, т.к. это деньги, взятые из инвестиций на текущее обслуживание;
  - в) лучше иметь 100 долл.США сегодня, чем получить 100 долл.США в будущем;
  - г) лучше получить 500 долл.США в будущем, чем иметь 500 долл.США сегодня.
5. Если стоимость недвижимости превышает восстановительную стоимость, то, что наиболее вероятно?
- а) краткосрочный спрос снизится;
  - б) долгосрочный спрос увеличится;
  - в) новое строительство поглотит изменение спроса;
  - г) строительство новых объектов прекратится.
6. Посредниками рынка недвижимости являются:
- а) риэлтерские компании;
  - б) страховые компании;
  - в) банки;
  - г) брокеры;
  - д) службы технической инвентаризации недвижимости.

7. Право собственности на недвижимость возникает:
- после подписания договора;
  - по договору с момента передачи имущества;
  - после государственной регистрации.
8. Продажа своей доли в совместной общей собственности постороннему лицу производится:
- без согласия всех участников совместной собственности;
  - с согласия всех участников;
  - преимущество в приобретении имеют участники общей собственности.
9. При переходе права собственности на здания или сооружение принадлежащие собственнику земельного участка:
- к приобретателю здания (сооружения) переходят права на сервитут;
  - необходимо с новым собственником решать вопрос по сервитуту.
10. Договор купли – продажи недвижимости производится:
- в письменной форме;
  - в устной форме;
  - с обязательной государственной регистрацией;
  - можно не регистрировать сделку.
11. Аренда недвижимости предполагает передачу недвижимости:
- в пользование;
  - во владение;
  - в распоряжение.
12. Комплексы, входящие в инфраструктуру городского хозяйства.
13. Способы управления многоквартирным домом.
14. Особенности управления многоквартирным домом с привлечением управляющей организации.
15. Целевые программы поддержки развития жилищного хозяйства.

### 3. Методические материалы, определяющие процедуры оценивания

Процедура проведения промежуточной аттестации и текущего контроля успеваемости регламентируется локальным нормативным актом, определяющим порядок осуществления текущего контроля успеваемости и промежуточной аттестации обучающихся.

*3.1. Процедура оценивания при проведении промежуточной аттестации обучающихся по дисциплине в форме экзамена и/или дифференцированного зачета (зачета с оценкой)*

Промежуточная аттестация по дисциплине в форме экзамена проводится в 8-м семестре.

Используются критерии и шкала оценивания, указанные в п.1.2. Оценка выставляется преподавателем интегрально по всем показателям и критериям оценивания.

Ниже приведены правила оценивания формирования компетенций по показателю оценивания «Знания».

Критерий оценивания	Уровень освоения и оценка			
	«2» (неудовлетв.)	«3» (удовлетвор.)	«4» (хорошо)	«5» (отлично)
Знание терминов и определений, понятий	Не знает терминов и определений	Знает термины и определения, но допускает неточности формулировок	Знает термины и определения	Знает термины и определения, может корректно сформулировать их самостоятельно

Знание основных закономерностей и соотношений, принципов	Не знает основные закономерности и соотношения, принципы построения знаний	Знает основные закономерности, соотношения, принципы построения знаний	Знает основные закономерности, соотношения, принципы построения знаний, их интерпретирует и использует	Знает основные закономерности, соотношения, принципы построения знаний, может самостоятельно их получить и использовать
Объём освоенного материала, усвоение всех дидактических единиц (разделов)	Не знает значительной части материала дисциплины	Знает только основной материал дисциплины, не усвоил его деталей	Знает материал дисциплины в объёме	Обладает твёрдым и полным знанием материала дисциплины, владеет дополнительными знаниями
Полнота ответов на проверочные вопросы	Не даёт ответы на большинство вопросов	Даёт неполные ответы на все вопросы	Даёт ответы на вопросы, но не все - полные	Даёт полные, развернутые ответы на поставленные вопросы
Правильность ответов на вопросы	Допускает грубые ошибки при изложении ответа на вопрос	В ответе имеются существенные ошибки	В ответе имеются несущественные неточности	Ответ верен
Чёткость изложения и интерпретации знаний	Излагает знания без логической последовательности	Излагает знания с нарушениями в логической последовательности	Излагает знания без нарушений в логической последовательности	Излагает знания в логической последовательности, самостоятельно их интерпретируя и анализируя
	Не иллюстрирует изложение поясняющими схемами, рисунками и примерами	Выполняет поясняющие схемы и рисунки небрежно и с ошибками	Выполняет поясняющие рисунки и схемы корректно и понятно	Выполняет поясняющие рисунки и схемы точно и аккуратно, раскрывая полноту усвоенных знаний
	Неверно излагает и интерпретирует знания	Допускает неточности в изложении и интерпретации знаний	Грамотно и по существу излагает знания	Грамотно и точно излагает знания, делает самостоятельные выводы

Ниже приведены правила оценивания формирования компетенций по показателю оценивания «Навыки начального уровня».

Критерий оценивания	Уровень освоения и оценка			
	«2» (неудовлетв.)	«3» (удовлетвор.)	«4» (хорошо)	«5» (отлично)
Навыки выбора методик выполнения заданий	Не может выбрать методику выполнения заданий	Испытывает затруднения по выбору методики выполнения заданий	Без затруднений выбирает стандартную методику выполнения заданий	Применяет теоретические знания для выбора методики выполнения заданий

Навыки выполнения заданий различной сложности	Не имеет навыков выполнения учебных заданий	Имеет навыки выполнения только простых типовых учебных заданий	Имеет навыки выполнения только стандартных учебных заданий	Имеет навыки выполнения как стандартных, так и нестандартных учебных заданий
Навыки самопроверки. Качество сформированных навыков	Допускает грубые ошибки при выполнении заданий, нарушающие логику решения задач	Допускает ошибки при выполнении заданий, нарушения логики решения	Допускает ошибки при выполнении заданий, не нарушающие логику решения	Не допускает ошибок при выполнении заданий
Навыки анализа результатов выполнения заданий, решения задач	Делает некорректные выводы	Испытывает затруднения с формулированием корректных выводов	Делает корректные выводы по результатам решения задачи	Самостоятельно анализирует результаты выполнения заданий
Навыки представления результатов решения задач	Не может проиллюстрировать решение задачи поясняющими схемами, рисунками	Выполняет поясняющие схемы и рисунки небрежно и с ошибками	Выполняет поясняющие рисунки и схемы корректно и понятно	Выполняет поясняющие рисунки и схемы верно и аккуратно

Ниже приведены правила оценивания формирования компетенций по показателю оценивания «Навыки основного уровня».

Критерий оценивания	Уровень освоения и оценка			
	«2» (неудовлетв.)	«3» (удовлетвор.)	«4» (хорошо)	«5» (отлично)
Навыки выбора методик выполнения заданий	Не может выбрать методику выполнения заданий	Испытывает затруднения по выбору методики выполнения заданий	Без затруднений выбирает стандартную методику выполнения заданий	Применяет теоретические знания для выбора методики выполнения заданий
Навыки выполнения заданий различной сложности	Не имеет навыков выполнения учебных заданий	Имеет навыки выполнения только простых типовых учебных заданий	Имеет навыки выполнения только стандартных учебных заданий	Имеет навыки выполнения как стандартных, так и нестандартных учебных заданий
Навыки самопроверки. Качество сформированных навыков	Допускает грубые ошибки при выполнении заданий, нарушающие логику решения задач	Допускает ошибки при выполнении заданий, нарушения логики решения	Допускает ошибки при выполнении заданий, не нарушающие логику решения	Не допускает ошибок при выполнении заданий
Навыки анализа результатов выполнения заданий, решения задач	Делает некорректные выводы	Испытывает затруднения с формулированием корректных выводов	Делает корректные выводы по результатам решения задачи	Самостоятельно анализирует результаты выполнения заданий



Навыки представления результатов решения задач	Не может проиллюстрировать решение задачи поясняющими схемами, рисунками	Выполняет поясняющие схемы и рисунки небрежно и с ошибками	Выполняет поясняющие рисунки и схемы корректно и понятно	Выполняет поясняющие рисунки и схемы верно и аккуратно
Навыки обоснования выполнения заданий	Не может обосновать алгоритм выполнения заданий	Испытывает затруднения при обосновании алгоритма выполнения заданий	Обосновывает ход решения задач без затруднений	Грамотно обосновывает ход решения задач
Быстрота выполнения заданий	Не выполняет задания или выполняет их очень медленно, не достигая поставленных задач	Выполняет задания медленно, с отставанием от установленного графика.	Выполняет все поставленные задания в срок	Выполняет все поставленные задания с опережением графика
Самостоятельность в выполнении заданий	Не может самостоятельно планировать и выполнять задания	Выполняет задания только с помощью наставника	Самостоятельно выполняет задания с консультацией у наставника	Выполняет задания самостоятельно, без посторонней помощи
Результативность (качество) выполнения заданий	Выполняет задания некачественно	Выполняет задания с недостаточным качеством	Выполняет задания качественно	Выполняет качественно даже сложные задания

### 3.2. Процедура оценивания при проведении промежуточной аттестации обучающихся по дисциплине в форме зачета

Промежуточная аттестация по дисциплине в форме зачёта проводится в 7 семестре. Для оценивания знаний и навыков используются критерии и шкала, указанные п.1.2.

Ниже приведены правила оценивания формирования компетенций по показателю оценивания «Знания».

Критерий оценивания	Уровень освоения и оценка	
	Не зачтено	Зачтено
Знание терминов и определений, понятий	Не знает терминов и определений	Знает термины и определения
Знание основных закономерностей и соотношений, принципов	Не знает основные закономерности и соотношения, принципы построения знаний	Знает основные закономерности и соотношения, принципы построения знаний
Объём освоенного материала, усвоение всех дидактических единиц (разделов)	Не знает значительной части материала дисциплины	Знает материал дисциплины
Полнота ответов на проверочные вопросы	Не даёт ответы на большинство вопросов	Даёт ответы на большинство вопросов

Правильность ответов на вопросы	Допускает грубые ошибки при изложении ответа на вопрос	Не допускает ошибок при изложении ответа на вопрос
Чёткость изложения и интерпретации знаний	Излагает знания без логической последовательности	Излагает знания в логической последовательности
	Не иллюстрирует изложение поясняющими схемами, рисунками и примерами	Иллюстрирует изложение поясняющими схемами, рисунками и примерами
	Неверно излагает и интерпретирует знания	Верно излагает и интерпретирует знания

Ниже приведены правила оценивания формирования компетенций по показателю оценивания «Навыки начального уровня».

Критерий оценивания	Уровень освоения и оценка	
	Не зачтено	Зачтено
Навыки выбора методик выполнения заданий	Не может выбрать методику выполнения заданий	Может выбрать методику выполнения заданий
Навыки выполнения заданий различной сложности	Не имеет навыков выполнения учебных заданий	Имеет навыки выполнения учебных заданий
Навыки самопроверки. Качество сформированных навыков	Допускает грубые ошибки при выполнении заданий, нарушающие логику решения задач	Не допускает ошибки при выполнении заданий
Навыки анализа результатов выполнения заданий, решения задач	Делает некорректные выводы	Делает корректные выводы
Навыки представления результатов решения задач	Не может проиллюстрировать решение задачи поясняющими схемами, рисунками	Иллюстрирует решение задачи поясняющими схемами, рисунками

Ниже приведены правила оценивания формирования компетенций по показателю оценивания «Навыки основного уровня».

Критерий оценивания	Уровень освоения и оценка	
	Не зачтено	Зачтено
Навыки выбора методик выполнения заданий	Не может выбрать методику выполнения заданий	Может выбрать методику выполнения заданий
Навыки выполнения заданий различной сложности	Не имеет навыков выполнения учебных заданий	Имеет навыки выполнения учебных заданий
Навыки самопроверки. Качество сформированных навыков	Допускает грубые ошибки при выполнении заданий, нарушающие логику решения задач	Не допускает ошибки при выполнении заданий
Навыки анализа результатов выполнения заданий, решения задач	Делает некорректные выводы	Делает корректные выводы
Навыки представления результатов решения задач	Не может проиллюстрировать решение задачи поясняющими схемами, рисунками	Иллюстрирует решение задачи поясняющими схемами, рисунками
Навыки обоснования выполнения заданий	Не может обосновать алгоритм выполнения заданий	Обосновывает алгоритм выполнения заданий
Быстрота выполнения заданий	Не выполняет задания или выполняет их очень медленно, не достигая поставленных задач	Выполняет задания в поставленные сроки

Самостоятельность в выполнении заданий	Не может самостоятельно планировать и выполнять задания	Планирование и выполнение заданий осуществляет самостоятельно
Результативность (качество) выполнения заданий	Выполняет задания некачественно	Выполняет задания с достаточным уровнем качества

### *3.3. Процедура оценивания при проведении промежуточной аттестации обучающихся по дисциплине в форме защиты курсовой работы (курсового проекта)*

Процедура защиты курсовой работы (курсового проекта) определена локальным нормативным актом, определяющим порядок осуществления текущего контроля успеваемости и промежуточной аттестации обучающихся.

Промежуточная аттестация по дисциплине проводится в форме защиты курсовой работы в 8 семестре.

Используется шкала и критерии оценивания, указанные в п.1.2. Процедура оценивания знаний и навыков приведена в п.3.1.

Шифр	Наименование дисциплины
Б1.В.16	Управление инвестиционно-строительным бизнесом

Код направления подготовки / специальности	38.03.02
Направление подготовки / специальность	Менеджмент
Наименование ОПОП (направленность / профиль)	Менеджмент в инвестиционно-строительной сфере
Год начала реализации ОПОП	2023
Уровень образования	бакалавриат
Форма обучения	очная
Год разработки/обновления	2023

### Перечень учебных изданий и учебно-методических материалов

Электронные учебные издания в электронно-библиотечных системах (ЭБС):

№ п/п	Автор, название, место издания, год издания, количество страниц	Ссылка на учебное издание в ЭБС
1	Гусакова, Е. А. Основы организации и управления в строительстве : учебник и практикум для вузов / Е. А. Гусакова, А. С. Павлов. — 2-е изд., перераб. и доп. — Москва : Издательство Юрайт, 2021. — 648 с. — (Высшее образование). — ISBN 978-5-534-13821-4.	<a href="https://urait.ru/bcode/468236">https://urait.ru/bcode/468236</a>
2	Коланьков, С. В. Управление недвижимостью : учебник / С. В. Коланьков. — Саратов : Ай Пи Эр Медиа, 2019. — 202 с. — ISBN 978-5-4486-0480-5	<a href="https://www.iprbookshop.ru/78735.html">https://www.iprbookshop.ru/78735.html</a>
3	Тепман, Л. Н. Оценка недвижимости : учебное пособие для студентов вузов, обучающихся по специальностям экономики и управления / Л. Н. Тепман ; под редакцией В. А. Швандар. — 2-е изд. — Москва : ЮНИТИ-ДАНА, 2017. — 461 с. — ISBN 978-5-238-01152-3.	<a href="https://www.iprbookshop.ru/81527.html">https://www.iprbookshop.ru/81527.html</a>
4	Кисель, Т. Н. Управление инвестиционной деятельностью и инвестиционным портфелем в инвестиционно-строительной сфере : учебно-методическое пособие / Т. Н. Кисель. — Москва : МИСИ-МГСУ, ЭБС АСВ, 2019. — 50 с. — ISBN 978-5-7264-2030-1.	<a href="https://www.iprbookshop.ru/101844.html">https://www.iprbookshop.ru/101844.html</a>

### Перечень учебно-методических материалов в НТБ НИУ МГСУ

№ п/п	Автор, название, место издания, издательство, год издания, количество страниц
1	Инвестиционно-строительный бизнес [Электронный ресурс] : методические указания к практическим занятиям и самостоятельной работе для обучающихся по направлению подготовки / Нац. исследоват. Моск. гос. строит. ун-т., каф. менеджмента и инноваций ; сост.: Н. А. Солопова ; [рец. О. А. Куракова]. - Электрон. текстовые дан. (0,56Мб). - Москва : МИСИ-МГСУ, 2020. — Режим доступа: <a href="http://lib-04.gic.mgsu.ru/lib/metod2020/247.pdf">http://lib-04.gic.mgsu.ru/lib/metod2020/247.pdf</a>

Приложение 3 к рабочей программе

Шифр	Наименование дисциплины
Б1.В.16	Управление инвестиционно-строительным бизнесом

Код направления подготовки / специальности	38.03.02
Направление подготовки / специальность	Менеджмент
Наименование ОПОП (направленность / профиль)	Менеджмент в инвестиционно-строительной сфере
Год начала реализации ОПОП	2023
Уровень образования	бакалавриат
Форма обучения	очная
Год разработки/обновления	2023

**Перечень профессиональных баз данных и информационных справочных систем**

Наименование	Электронный адрес ресурса
«Российское образование» - федеральный портал	<a href="http://www.edu.ru/index.php">http://www.edu.ru/index.php</a>
Научная электронная библиотека	<a href="http://elibrary.ru/defaultx.asp?">http://elibrary.ru/defaultx.asp?</a>
Электронная библиотечная система IPRbooks	<a href="http://www.iprbookshop.ru/">http://www.iprbookshop.ru/</a>
Федеральная университетская компьютерная сеть России	<a href="http://www.runnet.ru/">http://www.runnet.ru/</a>
Информационная система "Единое окно доступа к образовательным ресурсам"	<a href="http://window.edu.ru/">http://window.edu.ru/</a>
Научно-технический журнал по строительству и архитектуре «Вестник МГСУ»	<a href="http://www.vestnikmgsu.ru/">http://www.vestnikmgsu.ru/</a>
Научно-техническая библиотека НИУ МГСУ	<a href="http://www.mgsu.ru/resources/Biblioteka/">http://www.mgsu.ru/resources/Biblioteka/</a>

Приложение 4 к рабочей программе

Шифр	Наименование дисциплины
Б1.В.16	Управление инвестиционно-строительным бизнесом

Код направления подготовки / специальности	38.03.02
Направление подготовки / специальность	Менеджмент
Наименование ОПОП (направленность / профиль)	Менеджмент в инвестиционно-строительной сфере
Год начала реализации ОПОП	2023
Уровень образования	бакалавриат
Форма обучения	очная
Год разработки/обновления	2023

**Материально-техническое и программное обеспечение дисциплины**

Наименование специальных помещений и помещений для самостоятельной работы	Оснащенность специальных помещений и помещений для самостоятельной работы	Перечень лицензионного программного обеспечения. Реквизиты подтверждающего документа
Учебные аудитории для проведения учебных занятий, текущего контроля и промежуточной аттестации	Рабочее место преподавателя, рабочие места обучающихся	
Помещение для самостоятельной работы обучающихся  <b>Ауд. 41 НТБ</b> на 80 посадочных мест (рабочее место библиотекаря, рабочие места обучающихся)	ИБП GE VH Series VH 700 Источник бесперебойного питания РИП-12 (2 шт.) Компьютер/ТИП №5 (2 шт.) Компьютер Тип № 1 (6 шт.) Контрольно-пусковой блок С2000-КПБ (26 шт.) Монитор / Samsung 21,5" S22C200B (80 шт.) Плоттер / HP DJ T770 Прибор приемно-контрольный С2000-АСПТ (2 шт.) Принтер / HP LaserJet P2015 DN Принтер /Тип № 4 н/т Принтер HP LJ Pro 400 M401dn Системный блок / Kraftway Credo тип 4 (79 шт.) Электронное табло 2000*950	Adobe Acrobat Reader DC (ПО предоставляется бесплатно на условиях OpLic) Adobe Flash Player (ПО предоставляется бесплатно на условиях OpLic) APM Civil Engineering (Договор № 109/9.13_АО НИУ от 09.12.13 (НИУ-13)) ArcGIS Desktop (Договор передачи с ЕСПИ СНГ 31 лицензии от 27.01.2016) ArhciCAD [22] (Б\Д; Веб-кабинет или подписка; OpenLicense) AutoCAD [2018] (Б\Д; Веб-кабинет или подписка; OpenLicense) AutoCAD [2020] (Б\Д; Веб-кабинет или подписка; OpenLicense) Autodesk Revit [2018] (Б\Д; Веб-кабинет или подписка; OpenLicense) Autodesk Revit [2020] (Б\Д; Веб-кабинет или подписка; OpenLicense) CorelDRAW [GSX5;55] (Договор № 292/10.11- АО НИУ от 28.11.2011 (НИУ-11)) eLearnBrowser [1.3] (Договор ГМЛ-Л-16/03-846 от 30.03.2016)

Наименование специальных помещений и помещений для самостоятельной работы	Оснащенность специальных помещений и помещений для самостоятельной работы	Перечень лицензионного программного обеспечения. Реквизиты подтверждающего документа
		<p>Google Chrome (ПО предоставляется бесплатно на условиях OpLic)  Lazarus (ПО предоставляется бесплатно на условиях OpLic)  Mathcad [Edu.Prime;3;30] (Договор №109/9.13_АО НИУ от 09.12.13 (НИУ-13))  Mathworks Matlab [R2008a;100] (Договор 089/08-ОК(ИОП) от 24.10.2008)  Mozilla Firefox (ПО предоставляется бесплатно на условиях OpLic)  MS Access [2013;Im] (OpenLicense; Подписка Azure Dev Tools; Б\Д; Веб-кабинет)  MS ProjectPro [2013;ImX] (OpenLicense; Подписка Azure Dev Tools; Б\Д; Веб-кабинет)  MS VisioPro [2013;ADT] (OpenLicense; Подписка Azure Dev Tools; Б\Д; Веб-кабинет)  MS Visual FoxPro [ADT] (OpenLicense; Подписка Azure Dev Tools; Б\Д; Веб-кабинет)  nanoCAD СПДС Стройплощадка (Договор бесплатной передачи / партнерство)  PascalABC [3.2.0.1311] (ПО предоставляется бесплатно на условиях OpLic)  Visual Studio Ent [2015;Imx] (OpenLicense; Подписка Azure Dev Tools; Б\Д; Веб-кабинет)  Visual Studio Expr [2008;ImX] (OpenLicense; Подписка Azure Dev Tools; Б\Д; Веб-кабинет)  WinPro 7 [ADT] (OpenLicense; Подписка Azure Dev Tools; Б\Д; Веб-кабинет)  Компас-3D V14 АЕС (Договор № 109/9.13_АО НИУ от 09.12.13 (НИУ-13))  ПК ЛИРА-САПР [2013] (Договор № 109/9.13_АО НИУ от 09.12.13 (НИУ-13))</p>
<p>Помещение для самостоятельной работы обучающихся</p> <p><b>Ауд. 59 НТБ</b>  на 5 посадочных мест, оборудованных компьютерами (рабочее место библиотекаря, рабочие места обучающиеся, рабочее место для лиц с ограниченными возможностями здоровья)</p>	<p>Компьютер / ТИП №5 (4 шт.)  Монитор Acer 17" AL1717 (4 шт.)  Монитор Samsung 24" S24C450B  Системный блок Kraftway Credo KC36 2007 (4 шт.)  Системный блок Kraftway Credo KC43 с KSS тип3  Принтер/HP LaserJet P2015 DN  Аудиторный стол для инвалидов-колясочников  Видеоувеличитель /Optelec ClearNote  Джойстик компьютерный беспроводной  Клавиатура Clevy с большими кнопками и накладкой (беспроводная)  Кнопка компьютерная выносная малая  Кнопка компьютерная выносная ма-</p>	<p>Google Chrome (ПО предоставляется бесплатно на условиях OpLic (не требуется))  Adobe Acrobat Reader DC (ПО предоставляется бесплатно на условиях OpLic (не требуется))  eLearnBrowser [1.3] (Договор ГМЛ-Л-16/03-846 от 30.03.2016)  Mozilla Firefox (ПО предоставляется бесплатно на условиях OpLic (лицензия не требуется))  MS OfficeStd [2010; 300] (Договор № 162/10 - АО НИУ от 18.11.2010 (НИУ-10))  Adobe Acrobat Reader [11] (ПО предоставляется бесплатно на условиях OpLic (лицензия не требуется))  K-Lite Codec Pack (ПО предоставляется бесплатно на условиях OpLic (лицензия не требуется))</p>

Наименование специальных помещений и помещений для самостоятельной работы	Оснащенность специальных помещений и помещений для самостоятельной работы	Перечень лицензионного программного обеспечения. Реквизиты подтверждающего документа
Читальный зал на 52 посадочных места	лая (2 шт.)	
<p>Помещение для самостоятельной работы обучающихся</p> <p><b>Ауд. 84 НТБ</b> На 5 посадочных мест, оборудованных компьютерами (рабочее место библиотекаря, рабочие места обучающихся) Читальный зал на 52 посадочных места</p>	<p>Монитор Acer 17" AL1717 (5 шт.) Системный блок Kraftway KW17 2010 (5 шт.)</p>	<p>AutoCAD [2020] (Б\Д; Веб-кабинет или подписка; OpenLicense) Eurosoft STARK [201W;20] (Договор № 089/08-ОК(ИОП) от 24.10.2008) MS OfficeStd [2010; 300] (Договор № 162/10 - АО НИУ от 18.11.2010 (НИУ-10)) nanoCAD СПДС Конструкции (Договор бесплатной передачи / партнерство) WinPro 7 [ADT] (OpenLicense; Подписка Azure Dev Tools; Б\Д; Веб-кабинет) ПК ЛИРА-САПР [2013R5] (ПО предоставляется бесплатно на условиях OpLic (лицензия не требуется))</p>



Федеральное государственное бюджетное образовательное учреждение высшего образования  
«НАЦИОНАЛЬНЫЙ ИССЛЕДОВАТЕЛЬСКИЙ МОСКОВСКИЙ ГОСУДАРСТВЕННЫЙ  
СТРОИТЕЛЬНЫЙ УНИВЕРСИТЕТ»

**РАБОЧАЯ ПРОГРАММА**

Шифр	Наименование дисциплины
Б1.В.ДВ.01.01	Основы аудита и контроля в инвестиционно-строительной сфере

Код направления подготовки / специальности	38.03.02
Направление подготовки / специальность	Менеджмент
Наименование ОПОП (направленность / профиль)	Менеджмент в инвестиционно-строительной сфере
Год начала реализации ОПОП	2023
Уровень образования	Бакалавриат
Форма обучения	Очная
Год разработки/обновления	2023

Разработчики:

должность	ученая степень, ученое звание	ФИО
доцент	к.э.н., доцент	Щепкина Н.Н.

Рабочая программа дисциплины разработана и одобрена кафедрой (структурным подразделением) «Менеджмент и инновации».

Рабочая программа утверждена методической комиссией по УГСН, протокол № 10 от «16» июня 2023 г.

## 1. Цель освоения дисциплины

Целью освоения дисциплины «Основы аудита и контроля в ИСС» является углубление уровня освоения компетенций обучающегося в области реализации контрольной функции управления в инвестиционно-строительной сфере на основе методов контроля и аудита.

Программа составлена в соответствии с требованиями Федерального государственного образовательного стандарта высшего образования по направлению подготовки 38.03.02 Менеджмент.

Дисциплина относится к части, формируемой участниками образовательных отношений, Блока 1 «Дисциплины (модули)» основной профессиональной образовательной программы «Менеджмент в инвестиционно-строительной сфере». Дисциплина является дисциплиной по выбору обучающегося.

### 1. Перечень планируемых результатов обучения по дисциплине, соотнесенных с планируемыми результатами освоения образовательной программы

Код и наименование компетенции (результат освоения)	Код и наименование индикатора достижения компетенции
ПК-2 Способность применять методы количественного и качественного анализа информации при принятии управленческих решений для построения экономических, финансовых и организационно-управленческих моделей путем их адаптации к конкретным задачам управления	ПК2.2. Описание способов сбора и анализа исходных данных, необходимых для построения экономических, финансовых и организационно-управленческих моделей и оценки их реализуемости
	ПК2.3. Анализ рынка и отрасли при построении экономических, финансовых и организационно-управленческих моделей и их адаптации к конкретным задачам управления
	ПК2.4. Определение необходимых нормативных, методических и бюджетных предпосылок для построения экономических, финансовых и организационно-управленческих моделей и их адаптации к конкретным задачам управления
	ПК2.5. Выбор методов количественного и качественного анализа информации при принятии управленческих решений для построения экономических, финансовых и организационно-управленческих моделей путем их адаптации к конкретным задачам управления
	ПК2.6. Анализ внешней и внутренней отчетности предприятия, организационно-распорядительной и организационно-технической документации для построения экономических, финансовых и организационно-управленческих моделей
	ПК2.7. Оценка показателей эффективности реализации экономических, финансовых и организационно-управленческих моделей применительно к конкретным задачам управления
ПК-3 Способность организовывать процессы стратегического, тактического и оперативного управления	ПК3.1. Идентификация профессиональных задач по организации стратегического, тактического и оперативного управления
	ПК3.2. Описание типовых методов и способов реализации профессиональных задач по организации стратегического, тактического и оперативного управления
	ПК3.3. Выбор методов и способов выполнения профессиональных задач по обеспечению качества организации стратегического, тактического и оперативного управления
	ПК3.4. Регламентация процессов подразделений предприятий инвестиционно-строительной сферы
ПК-4 Способность организовывать финансово-экономическую деятельность предприятий инвестиционно-строительной сферы	ПК4.1. Организация сбора, обработки и анализа информации о финансово-экономической деятельности предприятий инвестиционно-строительной сферы, в том числе для разработки проектов бизнес-планов хозяйственной, финансовой, производственной и коммерческой деятельности

Код и наименование компетенции (результат освоения)	Код и наименование индикатора достижения компетенции
	ПК4.2. Организация финансово-учетных процессов предприятия инвестиционно-строительной сферы
	ПК4.3. Планирование и контроль деятельности подразделений/сотрудников финансово-экономической службы предприятия инвестиционно-строительной сферы
	ПК4.4. Выбор финансовых технологий и финансовых инструментов для обеспечения эффективной финансово-экономической деятельности предприятий инвестиционно-строительной сферы
	ПК4.5. Описание состава контролируемых показателей планирования и оценки финансово-экономической деятельности предприятий инвестиционно-строительной сферы
	ПК4.6. Анализ информации о внешних и внутренних факторах, определяющих экономическую ситуацию предприятия инвестиционно-строительной сферы
	ПК4.7. Оценка результатов финансово-экономической деятельности предприятий инвестиционно-строительной сферы

Код и наименование индикатора достижения компетенции	Наименование показателя оценивания (результата обучения по дисциплине)
ПК2.2. Описание способов сбора и анализа исходных данных, необходимых для построения экономических, финансовых и организационно-управленческих моделей и оценки их реализуемости	<b>Знает</b> назначение исходных данных, необходимых для осуществления контроля и аудита на предприятиях ИСС <b>Знает</b> способы сбора и анализа исходных данных, необходимых для осуществления контроля и аудита на предприятиях ИСС <b>Имеет навыки (основного уровня)</b> применения способов сбора и анализа исходных данных, необходимых для осуществления контроля и аудита на предприятиях ИСС
ПК2.3. Анализ рынка и отрасли при построении экономических, финансовых и организационно-управленческих моделей и их адаптации к конкретным задачам управления	<b>Знает</b> основные показатели рынка аудиторских услуг <b>Знает</b> структуру системы государственного контроля <b>Знает</b> методы анализа рынка аудиторских услуг <b>Знает</b> методы анализа системы государственного контроля <b>Имеет навыки (начального уровня)</b> использования методов анализа рынка аудиторских услуг и систем государственного контроля при формировании и осуществления аудита и контроля на предприятиях ИСС
ПК2.4. Определение необходимых нормативных, методических и бюджетных предпосылок для построения экономических, финансовых и организационно-управленческих моделей и их адаптации к конкретным задачам управления	<b>Знает</b> назначение основных нормативно-правовых документов, регулирующих условия формирования и осуществления аудита и контроля на предприятиях ИСС <b>Имеет навыки (основного уровня)</b> использования информации нормативно-правовых документов, регулирующих вопросы формирования и осуществления аудита и контроля на предприятиях ИСС
ПК2.5. Выбор методов количественного и качественного анализа информации при принятии управленческих решений для построения экономических, финансовых и организационно-управленческих моделей путем их адаптации к конкретным задачам управления	<b>Знает</b> формы и методы государственной контрольной деятельности <b>Знает</b> классификацию видов аудита <b>Знает</b> услуги, сопутствующие аудита <b>Имеет навыки (начального уровня)</b> применения методов государственной контрольной деятельности для предприятий ИСС при принятии управленческих решений <b>Имеет навыки (начального уровня)</b> выбора аудиторских услуг при осуществлении аудита на предприятиях ИСС
ПК2.6. Анализ внешней и внутренней отчетности предприятия, организационно-распорядительной и организационно-технической	<b>Знает</b> базовые условия заключаемых соглашений, договоров и контрактов при осуществлении аудита и контроля на предприятиях ИСС <b>Знает</b> состав финансовой отчетности предприятий ИСС

Код и наименование индикатора достижения компетенции	Наименование показателя оценивания (результата обучения по дисциплине)
документации для построения экономических, финансовых и организационно-управленческих моделей	<p><b>Имеет навыки (начального уровня)</b> разрабатывать заключаемые соглашения, договора и контракты при осуществлении аудита и контроля на предприятиях ИСС</p> <p><b>Имеет навыки (основного уровня)</b> анализа финансовой отчетности предприятий ИСС</p> <p><b>Имеет навыки (начального уровня)</b> оценки эффективности и исполнения отдельных договоров/групп договоров в процессе контроля и аудита на предприятиях ИСС</p>
ПК2.7. Оценка показателей эффективности реализации экономических, финансовых и организационно-управленческих моделей применительно к конкретным задачам управления	<p><b>Знает</b> показатели эффективности системы внутреннего контроля</p> <p><b>Знает</b> показатели оценки эффективности работы подразделений внутреннего аудита</p> <p><b>Имеет навыки (начального уровня)</b> оценки эффективности системы контроля предприятий ИСС</p> <p><b>Имеет навыки (начального уровня)</b> оценки эффективности работы подразделений внутреннего аудита</p>
ПК3.1. Идентификация профессиональных задач по организации стратегического, тактического и оперативного управления	<p><b>Знает</b> существенные характеристики аудита и контроля как процесса управленческой деятельности, функциональной области принятия, разработки и реализации организационно-управленческих решений на предприятиях ИСС</p>
ПК3.2. Описание типовых методов и способов реализации профессиональных задач по организации стратегического, тактического и оперативного управления	<p><b>Знает</b> порядок формирования системы внутреннего контроля на предприятиях ИСС</p> <p><b>Знает</b> основные этапы и требования к проведению аудита на предприятиях ИСС</p> <p><b>Знает</b> технологию внедрения контроллинга на предприятиях ИСС</p> <p><b>Имеет навыки (начального уровня)</b> формирования системы внутреннего контроля на предприятиях ИСС</p> <p><b>Имеет навыки (начального уровня)</b> подготовки аудиторской проверки внутренними аудиторами</p>
ПК3.3. Выбор методов и способов выполнения профессиональных задач по обеспечению качества организации стратегического, тактического и оперативного управления	<p><b>Знает</b> способы определения качества планирования и учёта на предприятиях ИСС</p> <p><b>Знает</b> методы определения качества планирования и учёта на предприятиях ИСС</p> <p><b>Знает</b> функции и полномочия органов государственного контроля, принципы осуществления контрольной деятельности, требования к организации и проведению контрольных мероприятий</p> <p><b>Знает</b> требования по профессиональной подготовке и аттестации аудиторов</p> <p><b>Знает</b> требования по профессиональной подготовке внутренних контролеров</p> <p><b>Знает</b> порядок получения аттестата на право осуществления аудиторской деятельности</p>
ПК3.4. Регламентация процессов подразделений предприятий инвестиционно-строительной сферы	<p><b>Знает</b> алгоритм взаимодействия руководства предприятия с аудиторами</p> <p><b>Знает</b> порядок взаимодействия всех заинтересованных сторон при осуществлении контроля и аудита на предприятиях ИСС</p>
ПК4.1. Организация сбора, обработки и анализа информации о финансово-экономической деятельности предприятий инвестиционно-строительной сферы, в том числе для	<p><b>Знает</b> задачи и элементы системы внутреннего контроля предприятий ИСС</p> <p><b>Знает</b> основные задачи контроллинга</p> <p><b>Знает</b> основные концепции контроллинга</p> <p><b>Знает</b> сущность аудита, цели, задачи, принципы</p>

Код и наименование индикатора достижения компетенции	Наименование показателя оценивания (результата обучения по дисциплине)
разработки проектов бизнес-планов хозяйственной, финансовой, производственной и коммерческой деятельности	<p><b>Знает</b> понятие существенности в аудите и подходы к ее определению</p> <p><b>Знает</b> взаимосвязь уровня существенности и аудиторского риска</p> <p><b>Имеет навыки (начального уровня)</b> определения существенности в аудите и аудиторского риска</p>
ПК4.2. Организация финансово-учетных процессов предприятия инвестиционно-строительной сферы	<p><b>Знает</b> методы и специальные методические приемы контроля</p> <p><b>Знает</b> методы обоснования аудиторской выборки</p> <p><b>Знает</b> методы и порядок сбора информации для формирования аудиторской выборки</p> <p><b>Знает</b> методы экономического анализа, применяемые в аудите</p> <p><b>Знает</b> специальные аудиторские процедуры</p> <p><b>Имеет навыки (начального уровня)</b> применения методов обоснования аудиторской выборки</p>
ПК4.3. Планирование и контроль деятельности подразделений/сотрудников финансово-экономической службы предприятия инвестиционно-строительной сферы	<p><b>Знает</b> порядок планирования мероприятий внутреннего контроля</p> <p><b>Знает</b> порядок планирования проведения внутреннего аудита</p> <p><b>Знает</b> порядок проведения внешней аудиторской проверки</p>
ПК4.4. Выбор финансовых технологий и финансовых инструментов для обеспечения эффективной финансово-экономической деятельности предприятий инвестиционно-строительной сферы	<p><b>Знает порядок</b> формирования системы внутреннего контроля на предприятиях ИСС</p> <p><b>Знает</b> порядок определения стоимости оказываемых аудиторских услуг аудиторскими организациями и индивидуальными аудиторами</p> <p><b>Имеет навыки (начального уровня)</b> принятия решения по выбору аудиторской организации или индивидуального аудитора для проведения аудиторской проверки</p>
ПК4.5. Описание состава контролируемых показателей планирования и оценки финансово-экономической деятельности предприятий инвестиционно-строительной сферы	<p><b>Знает</b> порядок подготовки отчетности о проведенных мероприятиях контроля на предприятиях ИСС</p> <p><b>Знает</b> содержание, виды аудиторских заключений</p> <p><b>Знает</b> порядок составления аудиторского заключения о достоверности бухгалтерской отчетности предприятий ИСС</p> <p><b>Знает</b> структуру аудиторского заключения</p> <p><b>Имеет навыки (начального уровня)</b> составления аудиторского заключения о достоверности бухгалтерской отчетности предприятий ИСС</p> <p><b>Имеет навыки (начального уровня)</b> подготовки отчетности о проведенных мероприятиях контроля на предприятиях ИСС</p>
ПК4.6. Анализ информации о внешних и внутренних факторах, определяющих экономическую ситуацию предприятия инвестиционно-строительной сферы	<p><b>Знает</b> группы внешних и внутренних факторов, влияющих на формирование и осуществление аудита и контроля на предприятиях ИСС</p> <p><b>Знает</b> внешние и внутренние факторы, влияющие на внедрение системы контроллинга на предприятии</p> <p><b>Знает</b> методы анализа внешних и внутренних факторов, влияющих на формирование и осуществление аудита и контроля на предприятиях ИСС</p>
ПК4.7. Оценка результатов финансово-экономической деятельности предприятий инвестиционно-строительной сферы	<p><b>Знает</b> показатели оценки результатов финансово-экономической деятельности предприятий ИСС</p> <p><b>Имеет навыки (начального уровня)</b> подготовки предложений по повышению эффективности деятельности предприятий ИСС с учетом требований контроля и аудита</p>

Информация о формировании и контроле результатов обучения представлена в Фонде оценочных средств (Приложение 1).

## 2. Трудоемкость дисциплины и видов учебных занятий по дисциплине

Общая трудоемкость дисциплины составляет 4 зачётных единиц (144 академических часов).

(1 зачетная единица соответствует 36 академическим часам)

Видами учебных занятий и работы обучающегося по дисциплине могут являться.

Обозначение	Виды учебных занятий и работы обучающегося
Л	Лекции
ЛР	Лабораторные работы
ПЗ	Практические занятия
КоП	Компьютерный практикум
КРП	Групповые и индивидуальные консультации по курсовым работам (курсовым проектам)
СР	Самостоятельная работа обучающегося в период теоретического обучения
Контроль	Самостоятельная работа обучающегося и контактная работа обучающегося с преподавателем в период промежуточной аттестации

*Структура дисциплины:*

Форма обучения – очная.

№	Наименование раздела Дисциплины	Семестр	Количество часов по видам учебных занятий и работы обучающегося						Формы промежуточной аттестации, текущего контроля успеваемости	
			Л	ЛР	ПЗ	КоП	КРП	СР		К
1	Контроль в системе управления предприятием	8	10		6			86	18	Домашнее задание №1 (р.1). Домашнее задание №2 (р.2). Контрольная работа (р.1,2).
2	Основы аудита	8	14		10					
	Итого:	-	24	-	16	-	-	86	18	Дифференцированный зачет (зачет с оценкой)

## 3. Содержание дисциплины, структурированное по видам учебных занятий и разделам

При проведении аудиторных учебных занятий предусмотрено проведение текущего контроля успеваемости:

- В рамках практических занятий предусмотрено выполнение обучающимися контрольной работы.

### 4.1 Лекции

Форма обучения - очная

№	Наименование раздела дисциплины	Тема и содержание лекций
---	---------------------------------	--------------------------

1.	Раздел 1. Контроль в системе управления предприятием	<p><b>Тема 1.1. Контроль как инструмент управления</b>  Контрольная функция управления. Подходы к понятию контроля. Контроль как средство обратной связи между объектом управления и системой управления. Контрольная деятельность.  Сущность контроля. Основные задачи и функции контроля. Элементы контроля. Контроль в системе риск-менеджмента. Эффективность контроля.  Виды контроля: по времени осуществления, по субъектности, по отношению к объекту контроля, по предмету контроля. Финансовый контроль и его функции. Виды контроля по формам осуществления: ревизии, проверки, экспертиза, аудит, надзор.  Роль контроля в системе экономической безопасности.</p> <p><b>Тема 1.2. Система государственного контроля</b>  Формы и методы государственной контрольной деятельности. Государственный контроль: федеральный, региональный, муниципальный.  Виды государственного контроля. Финансовый контроль. Государственный экологический надзор и мониторинг. Государственный контроль в социальной сфере. Государственный контроль в сфере труда. Государственный контроль и надзор в сфере промышленной безопасности. Государственный контроль в сфере электроэнергетики. Государственный контроль (надзор) в сфере технического регулирования. Лицензионный контроль.  Государственный финансовый контроль: органы и их полномочия, принципы осуществления контрольной деятельности, требования к организации и проведению контрольных мероприятий.</p> <p><b>Тема 1.3. Предприятия ИСС как объект контроля</b>  Особенности контроля в ИСС. Классификация контроля по субъектам его осуществления. Контроль по стадиям жизненного цикла проекта. Производственный контроль на предприятии. Инвестиционный контроль.  Государственный контракт на выполнение подрядных работ для государственных нужд как объект контроля.</p> <p><b>Тема 1.4. Система внутреннего контроля предприятия</b>  Подход Комитета спонсорских организаций Комиссии Тредвея (COSO). "Концептуальные основы внутреннего контроля". Взаимосвязь компонентов системы внутреннего контроля: контрольная среда, оценка риска, мероприятия контроля, сбор и анализ информации и ее передача по назначению, мониторинг и исправление ошибок.  Задачи внутреннего контроля. Элементы: среда контроля, учетная система, процедуры контроля. Роль СВК в управлении рисками деятельности организации.  Эффективность системы внутреннего контроля.  Методы и специальные методические приемы контроля.  Метод контрольного обмера как способ подтверждения объема выполненных строительных работ. Способы выполнения обмеров. Ведомость перерасчета стоимости работ.</p> <p><b>Тема 1.5. Контроллинг как система управления и контроля в ИСС</b>  Основы концепции контроллинга. Связь контроллинга с функциями менеджмента. Основные задачи и функции контроллинга. Контроллер, его функции и обязанности. Внешние и внутренние факторы, влияющие на внедрение системы контроллинга на предприятии. Организационный формат контроллинга в иерархии предприятия: контроллинга без подразделений и в специальных подразделениях.</p>
2.	Раздел 2. Основы аудита	<p><b>Тема 2.1. Аудит как особая форма контроля</b>  Общая характеристика аудиторской деятельности. Связь аудита с другими видами контроля. Классификация видов аудита. Услуги, сопутствующие аудиту.</p> <p><b>Тема 2.2. Нормативно-правовое регулирование аудиторской деятельности</b>  Правовые основы аудиторской деятельности. Органы, регулирующие аудиторскую деятельность в РФ. Уровни регулирования. Требования по профессиональной подготовке и аттестации auditors. Аттестат на право осуществления аудиторской деятельности.</p>

	<p><b>Тема 2.3. Организация подготовки аудиторской проверки</b> Подготовительный этап аудиторской проверки. Взаимодействие аудитора с заказчиком. Объем аудиторской проверки. Договор на оказание аудиторских услуг. Планирование аудита. Этапы аудиторской проверки.</p>
	<p><b>Тема 2.4. Методические подходы к проведению аудиторской проверки</b> Понятие существенности в аудите и подходы к ее определению. Взаимосвязь уровня существенности и аудиторского риска. Понятие и методы обоснования аудиторской выборки. Методы и порядок сбора информации. Методы экономического анализа, применяемые в аудите. Специальные аудиторские процедуры.</p>
	<p><b>Тема 2.5. Аудиторское заключение</b> Содержание, виды аудиторских заключений. Порядок составления аудиторского заключения о достоверности бухгалтерской отчетности. Структура аудиторского заключения.</p>

#### 4.2 Лабораторные работы

Не предусмотрено учебным планом.

#### 4.3 Практические занятия

Форма обучения – очная

№	Наименование раздела дисциплины	Тема и содержание занятия
1.	Раздел 1. Контроль в системе управления предприятием	<p><b>Тема 1.1. Контроль как инструмент управления</b> Понятие контроля. Контроль как средство, элемент, регулятор, метод, функция, вид деятельности, форма, система обратной связи, институт. Виды контроля по формам осуществления: ревизии, проверки, экспертиза, аудит, надзор. Стратегия экономической безопасности России.</p>
		<p><b>Тема 1.2. Система государственного контроля</b> Органы государственного и муниципального контроля.</p>
		<p><b>Тема 1.3. Предприятия ИСС как объект контроля</b> Виды экспертизы по стадиям жизненного цикла строительства и управления объекта недвижимости. Контроль качества на предприятиях ИСС.</p>
		<p><b>Тема 1.4. Система внутреннего контроля предприятия</b> Трансформация содержания понятия «внутренний контроль». Анализ методических особенностей построения традиционных систем внутреннего контроля в организациях. Алгоритм действий специалистов службы внутреннего контроля.</p>
		<p><b>Тема 1.5. Контроллинг как система управления и контроля в ИСС</b> Планирование внедрения службы контроля на предприятии. Написание справки-предложения по внедрению системы контроля на предприятии. Составление проекта положения о службе контроля.</p>
2.	Раздел 2. Основы аудита	<p><b>Тема 2.1. Аудит как особая форма контроля</b> Сущность аудита, цели и задачи. Принципы аудита. Виды аудита. Особенности организации внешнего и внутреннего аудита. Обязательный аудит. Виды услуг, связанных с аудиторской деятельностью. Сопутствующие аудиту услуги, связанные с аудиторской деятельностью. Права и обязанности аудиторской организации, индивидуального аудитора, аудируемого лица при осуществлении аудиторской проверки.</p>



	<p><b>Тема 2.2. Нормативно-правовое регулирование аудиторской деятельности</b> Анализ хозяйственных ситуаций – определение необходимости, целесообразности, возможности проведения аудиторской проверки путем привлечения независимого аудитора.</p>
	<p><b>Тема 2.3. Организация подготовки аудиторской проверки</b> Составление письма о проведении аудита. Условия его подготовки, форма и содержание. Договор оказания аудиторских услуг, его условия, содержание и оформление.</p>
	<p><b>Тема 2.4. Методические подходы к проведению аудиторской проверки</b> Разбор примеров на расчет уровня существенности. Задачи на применение методов расчета аудиторского риска. Анализ ситуаций (оценка объемов аудита, определение целесообразности работать с заказчиком).</p>
	<p><b>Тема 2.5. Аудиторское заключение</b> Анализ аудиторских заключений по формальным признакам. Анализ аудиторских заключений по существу.</p>

#### 4.4 Компьютерные практикумы

Не предусмотрено учебным планом.

#### 4.5 Групповые и индивидуальные консультации по курсовым работам (курсовым проектам)

Не предусмотрено учебным планом.

#### 4.6 Самостоятельная работа обучающегося в период теоретического обучения

Самостоятельная работа обучающегося в период теоретического обучения включает в себя:

- самостоятельную подготовку к учебным занятиям, включая подготовку к аудиторным формам текущего контроля успеваемости;
- выполнение домашнего задания 1;
- выполнение домашнего задания 2;
- самостоятельную подготовку к промежуточной аттестации.

В таблице указаны темы для самостоятельного изучения обучающимся:

*Форма обучения – очная*

№	Наименование раздела дисциплины	Темы для самостоятельного изучения
1.	Раздел 1. Контроль в системе управления предприятием	Темы для самостоятельного изучения соответствуют темам аудиторных учебных занятий
2.	Раздел 2. Основы аудита	Темы для самостоятельного изучения соответствуют темам аудиторных учебных занятий

#### 4.7 Самостоятельная работа обучающегося и контактная работа обучающегося с преподавателем в период промежуточной аттестации

Работа обучающегося в период промежуточной аттестации включает в себя подготовку к формам промежуточной аттестации (к дифференцированному зачету (зачету с оценкой)), а также саму промежуточную аттестацию.

## 4. Оценочные материалы по дисциплине

Фонд оценочных средств по дисциплине приведён в Приложении 1 к рабочей программе дисциплины.

Оценочные средства для проведения промежуточной аттестации, а также текущего контроля по дисциплине хранятся на кафедре (структурном подразделении), ответственной за преподавание данной дисциплины.

## **5. Учебно-методическое и материально-техническое обеспечение дисциплины**

Основные принципы осуществления учебной работы обучающихся изложены в локальных нормативных актах, определяющих порядок организации контактной работы и порядок самостоятельной работы обучающихся. Организация учебной работы обучающихся на аудиторных учебных занятиях осуществляется в соответствии с п. 3.

### *6.1 Перечень учебных изданий и учебно-методических материалов для освоения дисциплины*

Для освоения дисциплины обучающийся может использовать учебные издания и учебно-методические материалы, имеющиеся в научно-технической библиотеке НИУ МГСУ и/или размещённые в Электронных библиотечных системах.

Актуальный перечень учебных изданий и учебно-методических материалов представлен в Приложении 2 к рабочей программе дисциплины.

### *6.2 Перечень профессиональных баз данных и информационных справочных систем*

При осуществлении образовательного процесса по дисциплине используются профессиональные базы данных и информационных справочных систем, перечень которых указан в Приложении 3 к рабочей программе дисциплины.

### *6.3 Перечень материально-технического, программного обеспечения освоения дисциплины*

Учебные занятия по дисциплине проводятся в помещениях, оснащенных соответствующим оборудованием и программным обеспечением.

Перечень материально-технического и программного обеспечения дисциплины приведен в Приложении 4 к рабочей программе дисциплины.

Шифр	Наименование дисциплины
Б1.В.ДВ.01.01	Основы аудита и контроля в инвестиционно-строительной сфере

Код направления подготовки / специальности	38.03.02
Направление подготовки / специальность	Менеджмент
Наименование ОПОП (направленность / профиль)	Менеджмент в инвестиционно-строительной сфере
Год начала реализации ОПОП	2023
Уровень образования	Бакалавриат
Форма обучения	Очная
Год разработки/обновления	2023

### ФОНД ОЦЕНОЧНЫХ СРЕДСТВ

#### 1. Описание показателей и критериев оценивания компетенций, описание шкал оценивания

Оценивание формирования компетенций производится на основе показателей оценивания, указанных в п.2. рабочей программы и в п.1.1 ФОС.

Связь компетенций, индикаторов достижения компетенций и показателей оценивания приведена в п.2 рабочей программы.

##### 1.1. Описание формирования и контроля показателей оценивания

Оценивание уровня освоения обучающимся компетенций осуществляется с помощью форм промежуточной аттестации и текущего контроля. Формы промежуточной аттестации и текущего контроля успеваемости по дисциплине, с помощью которых производится оценивание, указаны в учебном плане и в п.3 рабочей программы.

В таблице приведена информация о формировании результатов обучения по дисциплине разделами дисциплины, а также о контроле показателей оценивания компетенций формами оценивания.

Наименование показателя оценивания (результата обучения по дисциплине)	Номера разделов дисциплины	Формы оценивания (формы промежуточной аттестации, текущего контроля успеваемости)
<b>Знает</b> назначение исходных данных, необходимых для осуществления контроля и аудита на предприятиях ИСС <b>Знает</b> способы сбора и анализа исходных данных, необходимых для осуществления контроля и аудита на предприятиях ИСС <b>Имеет навыки (основного уровня)</b> применения способов сбора и анализа исходных данных, необходимых для осуществления контроля и аудита на предприятиях ИСС	1,2	<i>Контрольная работа Домашнее задание №1 Домашнее задание №2 Дифференцированный зачет (зачет с оценкой)</i>
<b>Знает</b> основные показатели рынка аудиторских услуг <b>Знает</b> структуру системы государственного контроля <b>Знает</b> методы анализа рынка аудиторских услуг <b>Знает</b> методы анализа системы государственного	1,2	<i>Контрольная работа Домашнее задание №2 Дифференцированный зачет (зачет с оценкой)</i>

Наименование показателя оценивания (результата обучения по дисциплине)	Номера разделов дисциплин ы	Формы оценивания (формы промежуточной аттестации, текущего контроля успеваемости)
<p>контроля</p> <p><b>Имеет навыки (начального уровня)</b> использования методов анализа рынка аудиторских услуг и систем государственного контроля при формировании и осуществления аудита и контроля на предприятиях ИСС</p>		
<p><b>Знает</b> назначение основных нормативно-правовых документов, регулирующих условия формирования и осуществления аудита и контроля на предприятиях ИСС</p> <p><b>Имеет навыки (основного уровня)</b> использования информации нормативно-правовых документов, регулирующих вопросы формирования и осуществления аудита и контроля на предприятиях ИСС</p>	1,2	<p><i>Контрольная работа</i></p> <p><i>Домашнее задание №1</i></p> <p><i>Домашнее задание №2</i></p> <p><i>Дифференцированный зачет (зачет с оценкой)</i></p>
<p><b>Знает</b> формы и методы государственной контрольной деятельности</p> <p><b>Знает</b> классификацию видов аудита</p> <p><b>Знает</b> услуги, сопутствующие аудита</p> <p><b>Имеет навыки (начального уровня)</b> применения методов государственной контрольной деятельности для предприятий ИСС при принятии управленческих решений</p> <p><b>Имеет навыки (начального уровня)</b> выбора аудиторских услуг при осуществления аудита на предприятиях ИСС</p>	1,2	<p><i>Контрольная работа</i></p> <p><i>Домашнее задание №1</i></p> <p><i>Домашнее задание №2</i></p> <p><i>Дифференцированный зачет (зачет с оценкой)</i></p>
<p><b>Знает</b> базовые условия заключаемых соглашений, договоров и контрактов при осуществлении аудита и контроля на предприятиях ИСС</p> <p><b>Знает</b> состав финансовой отчетности предприятий ИСС</p> <p><b>Имеет навыки (начального уровня)</b> разрабатывать заключаемые соглашения, договора и контракты при осуществлении аудита и контроля на предприятиях ИСС</p> <p><b>Имеет навыки (основного уровня)</b> анализа финансовой отчетности предприятий ИСС</p> <p><b>Имеет навыки (начального уровня)</b> оценки эффективности и исполнения отдельных договоров/групп договоров в процессе контроля и аудита на предприятиях ИСС</p>	1,2	<p><i>Контрольная работа</i></p> <p><i>Домашнее задание №1</i></p> <p><i>Домашнее задание №2</i></p> <p><i>Дифференцированный зачет (зачет с оценкой)</i></p>
<p><b>Знает</b> показатели эффективности системы внутреннего контроля</p> <p><b>Знает</b> показатели оценки эффективности работы подразделений внутреннего аудита</p> <p><b>Имеет навыки (начального уровня)</b> оценки эффективности системы контроля предприятий ИСС</p> <p><b>Имеет навыки (начального уровня)</b> оценки эффективности работы подразделений внутреннего аудита</p>	1,2	<p><i>Контрольная работа</i></p> <p><i>Домашнее задание №1</i></p> <p><i>Дифференцированный зачет (зачет с оценкой)</i></p>
<p><b>Знает</b> существенные характеристики аудита и контроля как процесса управленческой деятельности, функциональной области принятия, разработки и реализации организационно-управленческих решений на предприятиях ИСС</p>	1,2	<p><i>Дифференцированный зачет (зачет с оценкой)</i></p>
<p><b>Знает</b> порядок формирования системы внутреннего контроля на предприятиях ИСС</p> <p><b>Знает</b> основные этапы и требования к проведению аудита на предприятиях ИСС</p> <p><b>Знает</b> технологию внедрения контроллинга на предприятиях ИСС</p>	1,2	<p><i>Домашнее задание №1</i></p> <p><i>Домашнее задание №2</i></p> <p><i>Дифференцированный зачет (зачет с оценкой)</i></p>

Наименование показателя оценивания (результата обучения по дисциплине)	Номера разделов дисциплин ы	Формы оценивания (формы промежуточной аттестации, текущего контроля успеваемости)
<b>Имеет навыки (начального уровня)</b> формирования системы внутреннего контроля предприятиях ИСС <b>Имеет навыки (начального уровня)</b> подготовки аудиторской проверки внутренними аудиторами		
<b>Знает</b> способы определения качества планирования и учёта на предприятиях ИСС <b>Знает</b> методы определения качества планирования и учёта на предприятиях ИСС <b>Знает</b> функции и полномочия органов государственного контроля, принципы осуществления контрольной деятельности, требования к организации и проведению контрольных мероприятий <b>Знает</b> требования по профессиональной подготовке и аттестации аудиторов <b>Знает</b> требования по профессиональной подготовке внутренних контролеров <b>Знает</b> порядок получения аттестата на право осуществления аудиторской деятельности	1,2	<i>Дифференцированный зачет (зачет с оценкой)</i>
<b>Знает</b> алгоритм взаимодействия руководства предприятия с аудиторами <b>Знает</b> порядок взаимодействия всех заинтересованных сторон при осуществлении контроля и аудита на предприятиях ИСС	2	<i>Дифференцированный зачет (зачет с оценкой)</i>
<b>Знает</b> задачи и элементы системы внутреннего контроля предприятий ИСС <b>Знает</b> основные задачи контроллинга <b>Знает</b> основные концепции контроллинга <b>Знает</b> сущность аудита, цели, задачи, принципы <b>Знает</b> понятие существенности в аудите и подходы к ее определению <b>Знает</b> взаимосвязь уровня существенности и аудиторского риска <b>Имеет навыки (начального уровня)</b> определения существенности в аудите и аудиторского риска	1,2	<i>Домашнее задание №2 Дифференцированный зачет (зачет с оценкой)</i>
<b>Знает</b> методы и специальные методические приемы контроля <b>Знает</b> методы обоснования аудиторской выборки <b>Знает</b> методы и порядок сбора информации для формирования аудиторской выборки <b>Знает</b> методы экономического анализа, применяемые в аудите <b>Знает</b> специальные аудиторские процедуры <b>Имеет навыки (начального уровня)</b> применения методов обоснования аудиторской выборки	1,2	<i>Контрольная работа Домашнее задание №2 Дифференцированный зачет (зачет с оценкой)</i>
<b>Знает</b> порядок планирования мероприятий внутреннего контроля <b>Знает</b> порядок планирования проведения внутреннего аудита <b>Знает</b> порядок проведения внешней аудиторской проверки	1,2	<i>Домашнее задание №2 Дифференцированный зачет (зачет с оценкой)</i>
<b>Знает</b> порядок формирования системы внутреннего контроля на предприятиях ИСС <b>Знает</b> порядок определения стоимости оказываемых	1,2	<i>Контрольная работа Домашнее задание №1 Домашнее задание №2</i>

Наименование показателя оценивания (результата обучения по дисциплине)	Номера разделов дисциплины	Формы оценивания (формы промежуточной аттестации, текущего контроля успеваемости)
аудиторских услуг аудиторскими организациями и индивидуальными аудиторами <b>Имеет навыки (начального уровня)</b> принятия решения по выбору аудиторской организации или индивидуального аудитора для проведения аудиторской проверки		<i>Дифференцированный зачет (зачет с оценкой)</i>
<b>Знает</b> порядок подготовки отчетности о проведенных мероприятиях контроля на предприятиях ИСС <b>Знает</b> содержание, виды аудиторских заключений <b>Знает</b> порядок составления аудиторского заключения о достоверности бухгалтерской отчетности предприятий ИСС <b>Знает</b> структуру аудиторского заключения <b>Имеет навыки (начального уровня)</b> составления аудиторского заключения о достоверности бухгалтерской отчетности предприятий ИСС <b>Имеет навыки (начального уровня)</b> подготовки отчетности о проведенных мероприятиях контроля на предприятиях ИСС	1,2	<i>Контрольная работа Домашнее задание №1 Домашнее задание №2 Дифференцированный зачет (зачет с оценкой)</i>
<b>Знает</b> группы внешних и внутренних факторов, влияющих на формирование и осуществление аудита и контроля на предприятиях ИСС <b>Знает</b> внешние и внутренние факторы, влияющие на внедрение системы контроллинга на предприятии <b>Знает</b> методы анализа внешних и внутренних факторов, влияющих на формирование и осуществление аудита и контроля на предприятиях ИСС	1,2	<i>Дифференцированный зачет (зачет с оценкой)</i>
<b>Знает</b> показатели оценки результатов финансово-экономической деятельности предприятий ИСС <b>Имеет навыки (начального уровня)</b> подготовки предложений по повышению эффективности деятельности предприятий ИСС с учетом требований контроля и аудита	1,2	<i>Контрольная работа Домашнее задание №1 Домашнее задание №2 Дифференцированный зачет (зачет с оценкой)</i>

### 1.2. Описание критериев оценивания компетенций и шкалы оценивания

При проведении промежуточной аттестации в форме экзамена/дифференцированного зачёта (зачета с оценкой)/защиты курсовых работ/курсовых проектов используется шкала оценивания: «2» (неудовлетворительно), «3» (удовлетворительно), «4» (хорошо), «5» (отлично).

Показателями оценивания являются знания и навыки обучающегося, полученные при изучении дисциплины.

Критериями оценивания достижения показателей являются:

Показатель оценивания	Критерий оценивания
Знания	Знание терминов и определений, понятий
	Знание основных закономерностей и соотношений, принципов
	Объём освоенного материала, усвоение всех дидактических единиц (разделов)
	Полнота ответов на проверочные вопросы
	Правильность ответов на вопросы
Навыки начального	Чёткость изложения и интерпретации знаний
	Навыки выбора методик выполнения заданий
	Навыки выполнения заданий различной сложности

уровня	Навыки самопроверки. Качество сформированных навыков
	Навыки анализа результатов выполнения заданий, решения задач
	Навыки представления результатов решения задач
Навыки основного уровня	Навыки выбора методик выполнения заданий
	Навыки выполнения заданий различной сложности
	Навыки самопроверки. Качество сформированных навыков
	Навыки анализа результатов выполнения заданий, решения задач
	Навыки представления результатов решения задач
	Навыки обоснования выполнения заданий
	Быстрота выполнения заданий
	Самостоятельность в выполнении заданий
	Результативность (качество) выполнения заданий

## 2. Типовые контрольные задания для оценивания формирования компетенций

### 2.1. Промежуточная аттестация

2.1.1. Промежуточная аттестация в форме экзамена, дифференцированного зачета (зачета с оценкой), зачета

Форма промежуточной аттестации: дифференцированный зачёт (зачёт с оценкой) в 8 семестре.

Перечень типовых вопросов/заданий для проведения дифференцированного зачёта (зачёта с оценкой) в 8 семестре (для очной формы обучения):

№	Наименование раздела дисциплины	Типовые вопросы/задания
1	Раздел 1. Контроль в системе управления предприятием	<ol style="list-style-type: none"> <li>1. Сущность контроля.</li> <li>2. Основные задачи и функции контроля.</li> <li>3. Элементы контроля.</li> <li>4. Контроль в системе риск-менеджмента.</li> <li>5. Виды контроля: по времени осуществления, по субъектности, по отношению к объекту контроля, по предмету контроля.</li> <li>6. Финансовый контроль и его функции.</li> <li>7. Виды контроля по формам осуществления: ревизии, проверки, экспертиза, аудит, надзор.</li> <li>8. Роль контроля в системе экономической безопасности.</li> <li>9. Формы и методы государственной контрольной деятельности.</li> <li>10. Государственный контроль: федеральный, региональный, муниципальный.</li> <li>11. Виды государственного контроля.</li> <li>12. Финансовый контроль.</li> <li>13. Государственный экологический надзор и мониторинг.</li> <li>14. Государственный контроль в социальной сфере. Государственный контроль в сфере труда.</li> <li>15. Государственный контроль и надзор в сфере промышленной безопасности.</li> <li>16. Государственный контроль в сфере электроэнергетики.</li> <li>17. Государственный контроль (надзор) в сфере технического регулирования.</li> <li>18. Лицензионный контроль.</li> <li>19. Государственный финансовый контроль: органы и их полномочия, принципы осуществления контрольной деятельности, требования к</li> </ol>

		<p>организации и проведению контрольных мероприятий.</p> <p>20. В чем особенности контроля в ИСС?</p> <p>21. С какой целью производится контроль в ИСС?</p> <p>22. Как классифицируется контроль по субъектам контроля?</p> <p>23. Кто может осуществлять производственный и инспекционный контроль?</p> <p>24. Как классифицируется контроль по этапам строительного производства?</p> <p>25. Что такое инвестиционный контроль? Какие виды инвестиционного контроля вы знаете?</p> <p>26. Виды экспертизы по стадиям жизненного цикла строительства и управления объекта недвижимости.</p> <p>27. Контроль качества на предприятиях ИСС.</p> <p>28. COSO: "Концептуальные основы внутреннего контроля".</p> <p>29. Взаимосвязь компонентов системы внутреннего контроля: контрольная среда, оценка риска, мероприятия контроля, сбор и анализ информации и ее передача по назначению, мониторинг и исправление ошибок.</p> <p>30. Задачи внутреннего контроля.</p> <p>31. Элементы: среда контроля, учетная система, процедуры контроля.</p> <p>32. Роль СВК в управлении рисками деятельности организации.</p> <p>33. Эффективность системы внутреннего контроля.</p> <p>34. Методы и специальные методические приемы контроля.</p> <p>35. Метод контрольного обмера как способ подтверждения объема выполненных строительных работ. Способы выполнения обмеров. Ведомость перерасчета стоимости работ.</p> <p>36. Что такое контроллинг?</p> <p>37. Основы концепции контроллинга</p> <p>38. В чем состоят задачи системы контроллинга?</p> <p>39. Характеристика заказчиков на систему контроллинга предприятия</p> <p>40. Кто такой контроллер? Какова миссия контроллера? Охарактеризуйте возможный функционал контроллера в организации.</p> <p>41. Разновидности контроллинга: финансовый контроллинг, организационное и стратегическое планирование, инвестиционный контроллинг, управление филиалами, развитие предприятий различных типов, общее управление клиентами.</p>
2	Раздел 2. Основы аудита	<p>1. Что такое аудит и аудиторская деятельность?</p> <p>2. В чем состоит основное назначение и цель аудита?</p> <p>3. Перечислите функции аудита.</p> <p>4. В каких случаях проведение аудита обязательно?</p> <p>5. В чем разница между аудитом и ревизией?</p> <p>6. Какие виды аудита вы знаете? Охарактеризуйте их.</p> <p>7. Каковы основные этапы аудиторской проверки? В чем состоит содержание каждого этапа?</p> <p>8. Что такое сопутствующие услуги?</p> <p>9. Какие основные нормативные документы регламентируют аудиторскую деятельность в РФ?</p> <p>10. Какие требования предъявляет законодательство к аудиторско-физическому лицу?</p> <p>11. Какие требования предъявляет законодательство к аудиторской компании?</p> <p>12. В чем заключается роль и значение аудиторских стандартов.</p> <p>13. Назовите и охарактеризуйте назначение аудиторских стандартов.</p> <p>14. В каких случаях аудитор имеет право передавать информацию третьим лицам?</p> <p>15. Что понимается под аудиторским заключением?</p> <p>16. Какие требования предъявляются к аудиторскому заключению?</p> <p>17. Какие виды аудиторских заключений существуют?</p> <p>18. В каких случаях выдается модифицированное аудиторское</p>



заключение?

19. Что такое заведомо ложное аудиторское заключение? Какую ответственность несет аудитор за выдачу заведомо ложного аудиторского заключения?
20. Какие мероприятия включаются в аудиторскую проверку?
21. Чем отличается сплошная аудиторская проверка от выборочной?
22. Что такое аудиторские доказательства?
23. Что является источниками аудиторских доказательств?
24. Какие существенные условия необходимо предусмотреть в договоре на оказание аудиторских услуг?
25. Какими принципами руководствуется администрация предприятия-заказчика при выборе аудитора?
26. Какими принципами руководствуется администрация аудитора при принятии решения о возможности проверки предприятия-заказчика?
27. Каким законодательным актом руководствуются при заключении договора на оказание аудиторских услуг?
28. Какой характер может носить договор на оказание аудиторских услуг?
29. Перечислите существенные условия, которые необходимо предусмотреть в договоре на оказание аудиторских услуг.
30. Что понимается под термином «документация аудиторской проверки»?
31. Каким нормативным актом закреплены единые правила к документации аудиторской проверки?
32. Какие требования предъявляются к документации аудиторской проверки?
33. Перечислите, какие документы входят в состав рабочей документации аудиторской проверки.
34. На какие группы можно разбить состав рабочей документации аудиторской проверки?
35. Какие материалы являются документами, полученными от аудируемого лица?
36. Какие факторы влияют на форму и содержание рабочих документов?
37. Назовите обязательные реквизиты материалов, которые входят в состав рабочей документации.
38. Какова цель письменной информации аудиторской проверки?
39. Кем и какие меры принимаются в случае утери рабочей документации по аудиторской проверке?
40. Какая существует связь между аудиторским риском и существенностью?
41. Назовите, с какими видами аудиторского риска связан аудит финансовой (бухгалтерской) отчетности.
42. Что такое достаточность аудиторских доказательств?
43. Что такое приемлемый аудиторский риск?
44. Что такое внутрихозяйственный риск?
45. Что такое риск контроля?
46. Что такое риск необнаружения?
47. Какие методы определения уровня существенности вы знаете?

Примерные задания

**Задание 1.** Необходимо соотнести признаки и методы финансово-хозяйственного контроля. Результаты оформить в виде нижеприведенной таблицы (табл. 1).

Таблица 1 – Отличительные признаки отдельных методов финансово-хозяйственного контроля

Ревизия	Аудит	Судебно-бухгалтерская экспертиза	Инвентаризация

Исходные данные:

1. Независимая форма хозяйственного контроля.
2. Основанием для проведения является постановление органа следствия.
3. Заданием является сохранение государственной собственности, предупреждения, и профилактика злоупотреблений.
4. Проводится с целью выявления сверхурочных расходов ценностей.
5. Предпринимательская деятельность.
6. Осуществляется на добровольных началах.
7. Цель – выявление фактического наличия объекта проверки.
8. Контроль принудителен, осуществляется по распоряжению высших органов.
9. Является следственным действием, которое назначается после возбуждения уголовного дела.
10. Осуществляется для контроля за деятельностью материально-ответственных лиц.
11. Осуществляется на договорных принципах.
12. Деятельность должностного лица ограничивается рамками материалов, посланных ему следователем.
13. В ходе проведения устанавливается размер естественной убыли ценностей.
14. Проводится только после осуществления хозяйственной операции.
15. Должностное лицо имеет право изымать документы, опечатывать места хранения материальных ценностей, средств и документов.
16. Способ доведения противоправных действий лиц, против которых возбуждено уголовное дело.
17. Осуществляется с целью выявления и устранения фактов бесхозяйственности и безответственности, выявления резервов материальных ресурсов, применения мероприятий, по их использованию.
18. В результате проверки складывается инвентаризационная опись.
19. Осуществляется по плану работы контролирующего органа без согласования с руководителем предприятия, которое контролируется.
20. Итоговым документом является акт.
21. Проводится на негосударственных предприятиях по инициативе правоохранительных органов.

**Задание 2.** По состоянию на 31.08 текущего года инвентаризационная комиссия провела выборочную инвентаризацию склада строительных материалов ООО «Авангард» – олифы растительной – 70%-ой. По данным складского учета, сверенным с бухгалтерией, остаток олифы составляет 70 кг, фактически оказалось 24 кг. Бухгалтер по учету материалов, обрабатывая инвентаризационные документы, списала как потери при хранении 46 кг олифы.

Ревизор исследовал документы и учетные регистры по движению олифы растительной сделал выписку из карточки учета материалов (форма М-17):

Дата Записи	Номер документа	От кого получено или кому отпущено	Приход	Расход	Остаток
		Остаток на 01.10			(238)
07.08	12	Стройцеху		214	(452)
12.08	74	От магазина «Светлана»	4571		4119
18.08	14	Стройцеху		2740	1379
23.08	18	Ремстрой группе		824	555
29.08	21	Стройцеху		485	70
30.08		По сличительной ведомости и расчету потерь (бухгалтерская справка)		46	24

	Итого	4571	4309		
	Остаток на 31.08			24	

Расход олифы за инвентаризационный период составил 9442 кг. Норма естественной убыли по олифе растительной при хранении на складах составляет 0,05% расходуемого количества. Фактическая себестоимость и учетная цена совпадают и составляют 50 руб.

**Требуется:**

- установить правильность расчета потерь в пределах норм естественной убыли;
- определить окончательный результат инвентаризации;
- сформулировать текст записи для внесения в акт ревизии и Главную книгу.

**Задание 3.** Используя данные таблиц 2,3, рассчитать единый уровень существенности и уровень существенности наиболее значимых статей баланса.

Базовые показатели для расчета и критерии отнесения статей бухгалтерского баланса к значимым определить произвольно, но с описанием и обоснованием выбора.

Расчет оформить в виде рабочей документации аудитора.

Исходные данные:

Таблица 2 - Данные из формы 1 «Бухгалтерский баланс» бухгалтерской отчетности

Статьи актива	Сумма, тыс. руб.
Основные средства	28655
Незавершенное строительство	2073
Материалы	4373
Покупатели и заказчики	145016
Прочие дебиторы	6862
Краткосрочные финансовые вложения	3500
Расчетные счета	5079
<b>Валюта баланса</b>	<b>195558</b>
Статьи пассива	
Уставный капитал	10000
Добавочный капитал	23807
Нераспределенная прибыль прошлых лет	32630
Нераспределенная прибыль текущего года	20305
Поставщики и подрядчики	58736
Задолженность:	
По оплате труда	4843
Перед внебюджетными фондами	2567
Перед бюджетом	21735
Авансы полученные	17115
Резервы предстоящих расходов	3386
Прочие краткосрочные обязательства	434
<b>Валюта баланса</b>	<b>195558</b>

Таблица 3 - Данные из формы 2 «Отчет о прибылях и убытках» бухгалтерской отчетности

Показатель	Код строки	Сумма, тыс.руб.
Выручка (нетто) от продажи товаров, продукции, работ, услуг	010	211564
Себестоимость проданных товаров, продукции, работ, услуг	020	188995
Коммерческие расходы	030	387

	Управленческие расходы	040	
	Прибыль (убыток) от продаж	050	22182
	Проценты к получению	060	
	Проценты к уплате	070	
	Доходы от участия в других организациях	080	
	Прочие операционные доходы	090	11857
	Прочие операционные расходы	100	4597
	Прибыль (убыток) от деятельности	110	29442
	Внереализационные доходы	120	643
	Внереализационные расходы	130	644
	Прибыль (убыток) отчетного года	140	29441
	Налог на прибыль и иные обязательные платежи	150	9136
	Прибыль от обычной деятельности	160	20305

### 2.1.2. Промежуточная аттестация в форме защиты курсовой работы (курсового проекта)

Промежуточная аттестация в форме защиты курсовой работы/курсового проекта не проводится.

## 2.2. Текущий контроль

### 2.2.1. Перечень форм текущего контроля:

- контрольная работа в 8 семестре;
- домашнее задание №1 в 8 семестре;
- домашнее задание №2 в 8 семестре.

### 2.2.2. Типовые контрольные задания форм текущего контроля:

Контрольная работа. Тема «Контроль и аудит в системе управления предприятием»

Контрольная работа состоит из открытых вопросов по первому и второму разделу дисциплины и заданий.

#### Примеры вопросов.

1. Что такое контроль? Каковы основные задачи и функции контроля? Какую роль контроль занимает в системе менеджмента предприятия?
2. Какие виды контроля вы знаете? Назовите особенности контроля в ИСС?
3. Кто может осуществлять производственный и инспекционный контроль на предприятиях ИСС?
4. Что такое инвестиционный контроль? Какие виды инвестиционного контроля вы знаете?
5. С какой целью осуществляется внутренний и внешний инвестиционный контроль на предприятии ИСС? В чем их отличие?
6. Сущность контроля.
7. Основные задачи и функции контроля.
8. Элементы контроля.
9. Виды контроля: по времени осуществления,
10. Виды контроля: по субъектности.
11. Виды контроля: по отношению к объекту контроля.
12. Виды контроля: по предмету контроля.

13. Финансовый контроль и его функции.
  14. Виды контроля по формам осуществления.
  15. Определите роль контроля в системе экономической безопасности страны.
  16. В чем особенности государственного контроля на федеральном (региональном, муниципальном) уровне.
  17. Охарактеризуйте виды государственного контроля.
  18. Охарактеризуйте государственный экологический надзор и мониторинг.
  19. Охарактеризуйте государственный контроль в социальной сфере.
- Государственный контроль в сфере труда.
20. Охарактеризуйте государственный контроль и надзор в сфере промышленной безопасности.
  21. Охарактеризуйте государственный контроль в сфере электроэнергетики.
  22. Охарактеризуйте государственный контроль (надзор) в сфере технического регулирования.
  23. Охарактеризуйте лицензионный контроль.
  24. Государственный финансовый контроль: органы и их полномочия,
  25. Государственный финансовый контроль: принципы осуществления контрольной деятельности.
  26. Государственный финансовый контроль: требования к организации и проведению контрольных мероприятий.
  27. В чем заключаются особенности контроля в ИСС? С какой целью проводится контроль в ИСС?
  28. Как классифицируется контроль по субъектам контроля?
  29. Кто может осуществлять производственный и инспекционный контроль?
  30. Как классифицируется контроль по этапам строительного производства?
  31. Что такое инвестиционный контроль? Какие виды инвестиционного контроля вы знаете?
  32. Виды экспертизы по стадиям жизненного цикла строительства и управления объекта недвижимости.
  33. Контроль качества на предприятиях ИСС.
  34. Концепция COSO.
  35. Взаимосвязь компонентов системы внутреннего контроля.
  36. Задачи внутреннего контроля.
  37. Элементы внутреннего контроля.
  38. Роль СВК в управлении рисками деятельности организации.
  39. Эффективность системы внутреннего контроля.
  40. Методы и специальные методические приемы контроля.
  41. Метод контрольного обмера как способ подтверждения объема выполненных строительных работ.
  42. Что такое контроллинг?
  43. Основы концепции контроллинга
  44. В чем состоят задачи системы контроллинга?
  45. Характеристика заказчиков на систему контроллинга предприятия
  46. Кто такой контроллер? Какова миссия контроллера? Охарактеризуйте возможный функционал контроллера в организации.
  47. Разновидности контроллинга: финансовый контроллинг, организационное и стратегическое планирование, инвестиционный контроллинг, управление филиалами, развитие предприятий различных типов, общее управление клиентами.
  48. Что такое оперативный и стратегический контроллинг? Перечислите составляющие общего контроллинга.
  49. Что такое финансовый контроллинг?
  50. Что такое организационное и стратегическое планирование?

51. Что такое инвестиционный контроллинг?
52. Что такое управление филиалами? Что такое общее управление клиентами?
53. Как распределяется ответственность в компании? Что такое децентрализованная и персонифицированная ответственность. Какими способами можно распределить ответственность в компании?
54. Как определяет Федеральный закон «Об аудиторской деятельности» аудиторскую деятельность?
55. Кто осуществляет функции федерального органа государственного регулирования аудиторской деятельности?
56. Укажите наиболее важный элемент структуры внутренних стандартов аудиторской организации.
57. Имеют ли право индивидуальные аудиторы проводить обязательный аудит?
58. Какие вопросы обсуждаются в ходе общения с руководством экономического субъекта до начала проверки?
59. Во всех ли случаях должно обязательно составляться письмо о проведении аудита?
60. Определите цель, для реализации которой аудиторской организацией должно быть использовано знание деятельности экономического субъекта.
61. Для чего необходимо планирование аудита прежде всего?
62. Дайте определение аудиторского риска.
63. Дайте определение рабочей документации аудита.
64. Определите изменения отдельных элементов организации бухгалтерского учета и внутреннего контроля в связи с использованием технических средств.
65. Должны ли быть отражены в отчете аудиторов исправленные в ходе аудиторской проверки ошибки и нарушения?
66. О чем должен высказывать свое мнение аудитор в официальном документе – аудиторском заключении?
67. В какой из следующих ситуаций аудитор обычно выбирает между представлением заключения с оговоркой «за исключением» и представлением отрицательного заключения?
68. Какой из реквизитов должен отражаться в вводной части аудиторского заключения?
69. Что понимается под датой составления бухгалтерской отчетности в целях осуществления аудиторской деятельности?
70. Каковы правовая форма и содержание договора на проведение обязательной аудиторской проверки?
71. Могут ли меняться в ходе выполнения аудита общий план и программа аудита?
72. Может ли аудиторская организация самостоятельно определять формы и методы аудита?
73. Определите, какие вопросы рассматриваются в процессе общения аудиторов с руководством предприятия на этапе обобщения результатов аудита?
74. Как определяется существенность в аудите?
75. Имеют ли право аудиторы при проведении аудиторских проверок получать необходимую информацию от третьих лиц?

#### *Задание 1.*

Проведите сравнительную характеристику видов подразделений внутреннего контроля, действующих в организации и холдингах на сегодняшний день.

Таблица 4 - Сравнительная характеристика видов подразделений внутреннего контроля

Характеристика	Служба внутреннего аудита (СВА)	Контрольно-ревизионное управление/отдел (КРУ\КРО)	Ревизионная комиссия (РК), ревизор	Комитет по аудиту (КА)	Служба внутреннего контроля (СВК)
Место в структуре организации (подчиненности)					
Правовая основа					
Тип контроля					
Главные задачи					
Основные функции					

### *Задание 2.*

В ходе осуществления внешнего контроля качества работы СРОА обнаружила, что аудитором были нарушены требования о независимости. К каким видам ответственности может быть привлечен аудитор?

Лицо, имеющее квалификационный аттестат аудитора, работает в строительной организации в отделе внутреннего аудита. Согласно должностной инструкции он осуществляет контроль за правильностью составления смет и объемами выполненных работ. При этом он ежегодно проходит обучение по программам повышения квалификации. Может ли у данного аудитора быть аннулирован квалификационный аттестат?

### *Задание*

Проанализируйте ситуацию и сделайте выводы о действиях аудиторской организации.

### *Задание 3.*

Составьте программу проверки учредительных документов открытого акционерного общества и расчетов с акционерами.

## *Домашнее задание №1*

Тема домашнего задания №1 – Система внутреннего контроля предприятия

### *Типовое домашнее задание №1*

Домашнее задание выполняется по вариантам, каждый из которых включает несколько типовых заданий:

- смоделировать систему внутреннего контроля на предприятии;
- разработать алгоритм внедрения службы внутреннего контроля на предприятии;
- составить проект положения о службе внутреннего контроля.

Сделать выводы о влиянии на повышение эффективности деятельности предприятия.

## *Домашнее задание №2*

Тема домашнего задания №2 – Процедура проведения аудиторской проверки

### *Типовое домашнее задание №2*

Домашнее задание выполняется по вариантам, каждый из которых включает несколько типовых заданий:

- составить письмо организации на проведение проверки аудируемого участка, используя сведения об экономическом субъекте и аудиторской организации;
- составить план проверки аудируемого участка, определив уровень существенности, величину приемлемого аудиторского риска, требуемое количество аудиторов, срок проверки;
- составить отчет по результатам проверки аудируемого участка.

### 3. Методические материалы, определяющие процедуры оценивания

Процедура проведения промежуточной аттестации и текущего контроля успеваемости регламентируется локальным нормативным актом, определяющим порядок осуществления текущего контроля успеваемости и промежуточной аттестации обучающихся.

*3.1. Процедура оценивания при проведении промежуточной аттестации обучающихся по дисциплине в форме экзамена и/или дифференцированного зачета (зачета с оценкой)*

Промежуточная аттестация по дисциплине в форме дифференцированного зачёта (зачета с оценкой) проводится в 8 семестре.

Используются критерии и шкала оценивания, указанные в п.1.2. Оценка выставляется преподавателем интегрально по всем показателям и критериям оценивания.

Ниже приведены правила оценивания формирования компетенций по показателю оценивания «Знания».

Критерий оценивания	Уровень освоения и оценка			
	«2» (неудовлетв.)	«3» (удовлетвор.)	«4» (хорошо)	«5» (отлично)
Знание терминов и определений, понятий	Не знает терминов и определений	Знает термины и определения, но допускает неточности формулировок	Знает термины и определения	Знает термины и определения, может корректно сформулировать их самостоятельно
Знание основных закономерностей и соотношений, принципов	Не знает основные закономерности и соотношения, принципы построения знаний	Знает основные закономерности, соотношения, принципы построения знаний	Знает основные закономерности, соотношения, принципы построения знаний, их интерпретирует и использует	Знает основные закономерности, соотношения, принципы построения знаний, может самостоятельно их получить и использовать
Объём освоенного материала, усвоение всех дидактических единиц (разделов)	Не знает значительной части материала дисциплины	Знает только основной материал дисциплины, не усвоил его деталей	Знает материал дисциплины в объёме	Обладает твёрдым и полным знанием материала дисциплины, владеет дополнительными знаниями
Полнота ответов на проверочные вопросы	Не даёт ответы на большинство вопросов	Даёт неполные ответы на все вопросы	Даёт ответы на вопросы, но не все - полные	Даёт полные, развёрнутые ответы на поставленные вопросы
Правильность ответов на вопросы	Допускает грубые ошибки при изложении ответа на вопрос	В ответе имеются существенные ошибки	В ответе имеются несущественные неточности	Ответ верен



Чёткость изложения и интерпретации знаний	Излагает знания без логической последовательности	Излагает знания с нарушениями в логической последовательности	Излагает знания без нарушений в логической последовательности	Излагает знания в логической последовательности, самостоятельно их интерпретируя и анализируя
	Не иллюстрирует изложение поясняющими схемами, рисунками и примерами	Выполняет поясняющие схемы и рисунки небрежно и с ошибками	Выполняет поясняющие рисунки и схемы корректно и понятно	Выполняет поясняющие рисунки и схемы точно и аккуратно, раскрывая полностью усвоенных знаний
	Неверно излагает и интерпретирует знания	Допускает неточности в изложении и интерпретации знаний	Грамотно и по существу излагает знания	Грамотно и точно излагает знания, делает самостоятельные выводы

Ниже приведены правила оценивания формирования компетенций по показателю оценивания «Навыки начального уровня».

Критерий оценивания	Уровень освоения и оценка			
	«2» (неудовлетв.)	«3» (удовлетвор.)	«4» (хорошо)	«5» (отлично)
Навыки выбора методик выполнения заданий	Не может выбрать методику выполнения заданий	Испытывает затруднения по выбору методики выполнения заданий	Без затруднений выбирает стандартную методику выполнения заданий	Применяет теоретические знания для выбора методики выполнения заданий
Навыки выполнения заданий различной сложности	Не имеет навыков выполнения учебных заданий	Имеет навыки выполнения только простых типовых учебных заданий	Имеет навыки выполнения только стандартных учебных заданий	Имеет навыки выполнения как стандартных, так и нестандартных учебных заданий
Навыки самопроверки. Качество сформированных навыков	Допускает грубые ошибки при выполнении заданий, нарушающие логику решения задач	Допускает ошибки при выполнении заданий, нарушения логики решения	Допускает ошибки при выполнении заданий, не нарушающие логику решения	Не допускает ошибок при выполнении заданий
Навыки анализа результатов выполнения заданий, решения задач	Делает некорректные выводы	Испытывает затруднения с формулированием корректных выводов	Делает корректные выводы по результатам решения задачи	Самостоятельно анализирует результаты выполнения заданий

Навыки представления результатов решения задач	Не может проиллюстрировать решение задачи поясняющими схемами, рисунками	Выполняет поясняющие схемы и рисунки небрежно и с ошибками	Выполняет поясняющие рисунки и схемы корректно и понятно	Выполняет поясняющие рисунки и схемы верно и аккуратно
--	--	--	--	--

Ниже приведены правила оценивания формирования компетенций по показателю оценивания «Навыки основного уровня».

Критерий оценивания	Уровень освоения и оценка			
	«2» (неудовлетв.)	«3» (удовлетвор.)	«4» (хорошо)	«5» (отлично)
Навыки выбора методик выполнения заданий	Не может выбрать методику выполнения заданий	Испытывает затруднения по выбору методики выполнения заданий	Без затруднений выбирает стандартную методику выполнения заданий	Применяет теоретические знания для выбора методики выполнения заданий
Навыки выполнения заданий различной сложности	Не имеет навыков выполнения учебных заданий	Имеет навыки выполнения только простых типовых учебных заданий	Имеет навыки выполнения только стандартных учебных заданий	Имеет навыки выполнения как стандартных, так и нестандартных учебных заданий
Навыки самопроверки. Качество сформированных навыков	Допускает грубые ошибки при выполнении заданий, нарушающие логику решения задач	Допускает ошибки при выполнении заданий, нарушения логики решения	Допускает ошибки при выполнении заданий, не нарушающие логику решения	Не допускает ошибок при выполнении заданий
Навыки анализа результатов выполнения заданий, решения задач	Делает некорректные выводы	Испытывает затруднения с формулированием корректных выводов	Делает корректные выводы по результатам решения задачи	Самостоятельно анализирует результаты выполнения заданий
Навыки представления результатов решения задач	Не может проиллюстрировать решение задачи поясняющими схемами, рисунками	Выполняет поясняющие схемы и рисунки небрежно и с ошибками	Выполняет поясняющие рисунки и схемы корректно и понятно	Выполняет поясняющие рисунки и схемы верно и аккуратно
Навыки обоснования выполнения заданий	Не может обосновать алгоритм выполнения заданий	Испытывает затруднения при обосновании алгоритма выполнения заданий	Обосновывает ход решения задач без затруднений	Грамотно обосновывает ход решения задач

Быстрота выполнения заданий	Не выполняет задания или выполняет их очень медленно, не достигая поставленных задач	Выполняет задания медленно, с отставанием от установленного графика.	Выполняет все поставленные задания в срок	Выполняет все поставленные задания с опережением графика
Самостоятельность в выполнении заданий	Не может самостоятельно планировать и выполнять задания	Выполняет задания только с помощью наставника	Самостоятельно выполняет задания с консультацией у наставника	Выполняет задания самостоятельно, без посторонней помощи
Результативность (качество) выполнения заданий	Выполняет задания некачественно	Выполняет задания с недостаточным качеством	Выполняет задания качественно	Выполняет качественно даже сложные задания

*3.2. Процедура оценивания при проведении промежуточной аттестации обучающихся по дисциплине в форме зачета*

Промежуточная аттестация по дисциплине в форме зачёта не проводится.

*3.3. Процедура оценивания при проведении промежуточной аттестации обучающихся по дисциплине в форме защиты курсовой работы (курсового проекта)*

Промежуточная аттестация по дисциплине в форме защиты курсовой работы/курсового проекта не проводится.

Приложение 2 к рабочей программе

Шифр	Наименование дисциплины
Б1.В.ДВ.01.01	Основы аудита и контроля в инвестиционно-строительной сфере

Код направления подготовки / специальности	38.03.02
Направление подготовки / специальность	Менеджмент
Наименование ОПОП (направленность / профиль)	Менеджмент в инвестиционно-строительной сфере
Год начала реализации ОПОП	2023
Уровень образования	Бакалавриат
Форма обучения	Очная
Год разработки/обновления	2023

**Перечень учебных изданий и учебно-методических материалов**

Печатные учебные издания в НТБ НИУ МГСУ:

№ п/п	Автор, название, место издания, издательство, год издания, количество страниц	Количество экземпляров в библиотеке НИУ МГСУ
1.	Подольский, В. И. Аудит : учебник для бакалавров / В. И. Подольский, А. А. Савин. - 4-е изд., перераб. и доп. - Москва : Юрайт, 2012. - 587 с. : табл. - (Бакалавр). - Библиогр.: с. 497-198 (18 назв.). - Список аудит. термин.: с.499-540. - ISBN 978-5-9916-1555-6	30
2.	Аудит : учебник и практикум для бакалавриата и магистратуры / М. А. Штефана [и др.] ; под ред.: М. А. Штефан. - Москва : Юрайт, 2018. - ISBN 978-5-99-16-9096-6. Ч.1. - 2018. - 269 с. : табл. - (Бакалавр - Магистр). - Библиогр.: с. 266-269 (57 назв.). - ISBN 978-5-9916-9095-9	20
3.	Аудит : учебник и практикум для бакалавриата и магистратуры / М. А. Штефана [и др.] ; под ред. М. А. Штефан. - Москва : Юрайт, 2018. - ISBN 978-5-9916-9096-6. Ч.2. - 2018. - 383 с. : табл. - (Бакалавр - Магистр). - Библиогр.: с. 380-383 (57 назв.). - ISBN 978-5-9916-9097-3.	20
4.	Сервейинг: организация, экспертиза, управление [Текст] : учебник для студентов вузов, обучающихся по направлению "Строительство" : в 3-х ч. / под общ. науч. ред. П. Г. Грабового ; Московский государственный строительный университет. - Москва : АСВ ; Просветитель, 2015. Ч. 2 : Экспертиза недвижимости и строительный контроль / А. Лаур [др.]. - 2015. - 423 с. : ил., цв. ил., табл. - Библиогр.: с. 410-413 (83 назв.). - Термин. и опред.: с. 413-416. - ISBN 978-5-9903030-5-8	50

Электронные учебные издания в электронно-библиотечных системах (ЭБС):

№ п/п	Автор, название, место издания, год издания, количество страниц	Ссылка на учебное издание в ЭБС
-------	---	---------------------------------

1.	Аудит в 2 ч. Часть 1 : учебник и практикум для бакалавриата и магистратуры / под редакцией М. А. Штефан. — 2-е изд., перераб. и доп. — Москва : Издательство Юрайт, 2019. — 260 с. — (Бакалавр и магистр. Академический курс). — ISBN 978-5-534-07683-7. — Текст : электронный // ЭБС Юрайт [сайт]. — URL: <a href="https://urait.ru/bcode/433926">https://urait.ru/bcode/433926</a> (дата обращения: 23.06.2021)	<a href="https://urait.ru/bcode/433926">https://urait.ru/bcode/433926</a>
2.	Аудит в 2 ч. Часть 2 : учебник и практикум для бакалавриата и магистратуры / под редакцией М. А. Штефан. — 2-е изд., перераб. и доп. — Москва : Издательство Юрайт, 2019. — 404 с. — (Бакалавр и магистр. Академический курс). — ISBN 978-5-534-07681-3. — Текст : электронный // ЭБС Юрайт [сайт].	<a href="https://urait.ru/bcode/437408">https://urait.ru/bcode/437408</a>
3.	Внутренний аудит : учебное пособие для студентов вузов, обучающихся по специальности «Бухгалтерский учет, анализ и аудит», для магистерских программ «Внутренний контроль и аудит», «Экономическая безопасность» / Ж. А. Кеворкова, Т. П. Карпова, А. А. Савин, Г. А. Ахтамова ; под редакцией Ж. А. Кеворковой. — Москва : ЮНИТИ-ДАНА, 2017. — 319 с. — ISBN 978-5-238-02333-5. — Текст : электронный // Цифровой образовательный ресурс IPR SMART : [сайт].	<a href="https://www.iprbookshop.ru/81674.html">https://www.iprbookshop.ru/81674.html</a>
4.	Аудит: учебник для студентов высшего профессионального образования, обучающихся по специальности «Бухгалтерский учет, анализ и аудит» и для подготовки бакалавров по направлениям подготовки «Экономика», «Менеджмент» (профиль «Управленческий и финансовый учет») / Р. П. Булыга, А. К. Андропова, Н. Д. Бровкина [и др.] ; под редакцией Р. П. Булыги. — 3-е изд. — Москва : ЮНИТИ-ДАНА, 2017. — 431 с. — ISBN 978-5-238-02425-7. — Текст : электронный // Цифровой образовательный ресурс IPR SMART : [сайт].	<a href="https://www.iprbookshop.ru/81615.html">https://www.iprbookshop.ru/81615.html</a>

Приложение 3 к рабочей программе

Шифр	Наименование дисциплины
Б1.В.ДВ.01.01	Основы аудита и контроля в инвестиционно-строительной сфере

Код направления подготовки / специальности	38.03.02
Направление подготовки / специальность	Менеджмент
Наименование ОПОП (направленность / профиль)	Менеджмент в инвестиционно-строительной сфере
Год начала реализации ОПОП	2023
Уровень образования	Бакалавриат
Форма обучения	Очная
Год разработки/обновления	2023

**Перечень профессиональных баз данных и информационных справочных систем**

Наименование	Электронный адрес ресурса
«Российское образование» - федеральный портал	<a href="http://www.edu.ru/index.php">http://www.edu.ru/index.php</a>
Научная электронная библиотека	<a href="http://elibrary.ru/defaultx.asp?">http://elibrary.ru/defaultx.asp?</a>
Электронная библиотечная система IPRbooks	<a href="http://www.iprbookshop.ru/">http://www.iprbookshop.ru/</a>
Федеральная университетская компьютерная сеть России	<a href="http://www.runnet.ru/">http://www.runnet.ru/</a>
Информационная система "Единое окно доступа к образовательным ресурсам"	<a href="http://window.edu.ru/">http://window.edu.ru/</a>
Научно-технический журнал по строительству и архитектуре «Вестник МГСУ»	<a href="http://www.vestnikmgsu.ru/">http://www.vestnikmgsu.ru/</a>
Научно-техническая библиотека НИУ МГСУ	<a href="http://www.mgsu.ru/resources/Biblioteka/">http://www.mgsu.ru/resources/Biblioteka/</a>

Приложение 4 к рабочей программе

Шифр	Наименование дисциплины
Б1.В.ДВ.01.01	Основы аудита и контроля в инвестиционно-строительной сфере

Код направления подготовки / специальности	38.03.02
Направление подготовки / специальность	Менеджмент
Наименование ОПОП (направленность / профиль)	Менеджмент в инвестиционно-строительной сфере
Год начала реализации ОПОП	2023
Уровень образования	Бакалавриат
Форма обучения	Очная
Год разработки/обновления	2023

**Материально-техническое и программное обеспечение дисциплины**

Наименование специальных помещений и помещений для самостоятельной работы	Оснащенность специальных помещений и помещений для самостоятельной работы	Перечень лицензионного программного обеспечения. Реквизиты подтверждающего документа
Учебные аудитории для проведения учебных занятий, текущего контроля и промежуточной аттестации	Рабочее место преподавателя, рабочие места обучающихся	
Помещение для самостоятельной работы обучающихся  <b>Ауд. 41 НТБ</b> на 80 посадочных мест (рабочее место библиотекаря, рабочие места обучающихся)	ИБП GE VH Series VH 700 Источник бесперебойного питания РИП-12 (2 шт.) Компьютер/ТИП №5 (2 шт.) Компьютер Тип № 1 (6 шт.) Контрольно-пусковой блок С2000-КПБ (26 шт.) Монитор / Samsung 21,5" S22C200B (80 шт.) Плоттер / HP DJ T770 Прибор приемно-контрольный С2000-АСПТ (2 шт.) Принтер / HP LaserJet P2015 DN Принтер /Тип № 4 н/т Принтер HP LJ Pro 400 M401dn Системный блок / Kraftway Credo тип 4 (79 шт.) Электронное табло 2000*950	Adobe Acrobat Reader DC (ПО предоставляется бесплатно на условиях OpLic) Adobe Flash Player (ПО предоставляется бесплатно на условиях OpLic) APM Civil Engineering (Договор № 109/9.13_АО НИУ от 09.12.13 (НИУ-13)) ArcGIS Desktop (Договор передачи с ЕСРИ СНГ 31 лицензии от 27.01.2016) ArhciCAD [22] (БД; Веб-кабинет или подписка; OpenLicense) AutoCAD [2018] (БД; Веб-кабинет или подписка; OpenLicense) AutoCAD [2020] (БД; Веб-кабинет или подписка; OpenLicense) Autodesk Revit [2018] (БД; Веб-кабинет или подписка; OpenLicense) Autodesk Revit [2020] (БД; Веб-кабинет или подписка; OpenLicense) CorelDRAW [GSX5;55] (Договор № 292/10.11- АО НИУ от 28.11.2011 (НИУ-11)) eLearnBrowser [1.3] (Договор ГМЛ-Л-16/03-846 от 30.03.2016) Google Chrome (ПО предоставляется бесплатно на условиях OpLic) Lazarus (ПО предоставляется бесплатно на условиях OpLic)

Наименование специальных помещений и помещений для самостоятельной работы	Оснащенность специальных помещений и помещений для самостоятельной работы	Перечень лицензионного программного обеспечения. Реквизиты подтверждающего документа
		Mathcad [Edu.Prime;3;30] (Договор №109/9.13_АО НИУ от 09.12.13 (НИУ-13)) Mathworks Matlab [R2008a;100] (Договор 089/08-ОК(ИОП) от 24.10.2008) Mozilla Firefox (ПО предоставляется бесплатно на условиях OpLic) MS Access [2013;Im] (OpenLicense; Подписка Azure Dev Tools; Б\Д; Веб-кабинет) MS ProjectPro [2013;ImX] (OpenLicense; Подписка Azure Dev Tools; Б\Д; Веб-кабинет) MS VisioPro [2013;ADT] (OpenLicense; Подписка Azure Dev Tools; Б\Д; Веб-кабинет) MS Visual FoxPro [ADT] (OpenLicense; Подписка Azure Dev Tools; Б\Д; Веб-кабинет) nanoCAD СПДС Стройплощадка (Договор бесплатной передачи / партнерство) PascalABC [3.2.0.1311] (ПО предоставляется бесплатно на условиях OpLic) Visual Studio Ent [2015;Imx] (OpenLicense; Подписка Azure Dev Tools; Б\Д; Веб-кабинет) Visual Studio Expr [2008;ImX] (OpenLicense; Подписка Azure Dev Tools; Б\Д; Веб-кабинет) WinPro 7 [ADT] (OpenLicense; Подписка Azure Dev Tools; Б\Д; Веб-кабинет) Компас-3D V14 АЕС (Договор № 109/9.13_АО НИУ от 09.12.13 (НИУ-13)) ПК ЛИРА-САПР [2013] (Договор № 109/9.13_АО НИУ от 09.12.13 (НИУ-13))
Помещение для самостоятельной работы обучающихся  <b>Ауд. 59 НТБ</b> на 5 посадочных мест, оборудованных компьютерами (рабочее место библиотекаря, рабочие места обучающихся, рабочее место для лиц с ограниченными возможностями здоровья) Читальный зал на 52 посадочных места	Компьютер / ТИП №5 (4 шт.) Монитор Acer 17" AL1717 (4 шт.) Монитор Samsung 24" S24C450B Системный блок Kraftway Credo KC36 2007 (4 шт.) Системный блок Kraftway Credo KC43 с KSS тип3 Принтер/HP LaserJet P2015 DN Аудиторный стол для инвалидов-колясочников Видеоувеличитель /Optelec ClearNote Джойстик компьютерный беспроводной Клавиатура Clevy с большими кнопками и накладкой (беспроводная) Кнопка компьютерная выносная малая Кнопка компьютерная выносная малая (2 шт.)	Google Chrome (ПО предоставляется бесплатно на условиях OpLic (не требуется)) Adobe Acrobat Reader DC (ПО предоставляется бесплатно на условиях OpLic (не требуется)) eLearnBrowser [1.3] (Договор ГМЛ-Л-16/03-846 от 30.03.2016) Mozilla Firefox (ПО предоставляется бесплатно на условиях OpLic (лицензия не требуется)) MS OfficeStd [2010; 300] (Договор № 162/10 - АО НИУ от 18.11.2010 (НИУ-10)) Adobe Acrobat Reader [11] (ПО предоставляется бесплатно на условиях OpLic (лицензия не требуется)) K-Lite Codec Pack (ПО предоставляется бесплатно на условиях OpLic (лицензия не требуется))
Помещение для самостоятельной работы обучающихся  <b>Ауд. 84 НТБ</b> На 5 посадочных мест, оборудованных компьютерами (рабочее место библиотекаря, рабочие места	Монитор Acer 17" AL1717 (5 шт.) Системный блок Kraftway KW17 2010 (5 шт.)	AutoCAD [2020] (Б\Д; Веб-кабинет или подписка; OpenLicense) Eurosoft STARK [201W;20] (Договор № 089/08-ОК(ИОП) от 24.10.2008) MS OfficeStd [2010; 300] (Договор № 162/10 - АО НИУ от 18.11.2010 (НИУ-10)) nanoCAD СПДС Конструкции (Договор бесплатной передачи / партнерство) WinPro 7 [ADT] (OpenLicense; Подписка Azure Dev Tools; Б\Д; Веб-кабинет) ПК ЛИРА-САПР [2013R5] (ПО предоставляется



Наименование специальных помещений и помещений для самостоятельной работы	Оснащенность специальных помещений и помещений для самостоятельной работы	Перечень лицензионного программного обеспечения. Реквизиты подтверждающего документа
обучающихся) Читальный зал на 52 посадочных места		бесплатно на условиях OpLic (лицензия не требуется))

Федеральное государственное бюджетное образовательное учреждение высшего образования  
«НАЦИОНАЛЬНЫЙ ИССЛЕДОВАТЕЛЬСКИЙ МОСКОВСКИЙ ГОСУДАРСТВЕННЫЙ  
СТРОИТЕЛЬНЫЙ УНИВЕРСИТЕТ»

**РАБОЧАЯ ПРОГРАММА**

Шифр	Наименование дисциплины
Б1.В.ДВ.01.02	Управленческий учет

Код направления подготовки / Специальности	38.03.02
Направление подготовки / Специальность	Менеджмент
Наименование ОПОП (направленность / профиль)	Менеджмент в инвестиционно-строительной сфере
Год начала реализации ОПОП	2023
Уровень образования	Бакалавриат
Форма обучения	Очная
Год разработки/обновления	2023

Разработчики:

должность	ученая степень, ученое звание	ФИО
Доцент	к.э.н., доцент	Щепкина Н.Н.

Рабочая программа дисциплины разработана и одобрена кафедрой (структурным подразделением)  
«Менеджмент и инновации».

Рабочая программа утверждена методической комиссией по УГСН, протокол № 10 от «16» июня  
2023 г.

## 1. Цель освоения дисциплины

Целью освоения дисциплины «Управленческий учет» является углубление уровня освоения компетенций обучающегося в области анализа экономических данных, необходимых для принятия управленческих решений на предприятии, организации и ведения управленческого учета и формирования управленческой отчетности.

Программа составлена в соответствии с требованиями Федерального государственного образовательного стандарта высшего образования по направлению подготовки 38.03.02 Менеджмент.

Дисциплина относится к части, формируемой участниками образовательных отношений, Блока 1 «Дисциплины (модули)» основной профессиональной образовательной программы «Менеджмент в инвестиционно-строительной сфере». Дисциплина является дисциплиной по выбору обучающегося.

## 2. Перечень планируемых результатов обучения по дисциплине, соотнесенных с планируемыми результатами освоения образовательной программы

Код и наименование компетенции (результат освоения)	Код и наименование индикатора достижения компетенции
ПК-2 Способность применять методы количественного и качественного анализа информации при принятии управленческих решений для построения экономических, финансовых и организационно-управленческих моделей путем их адаптации к конкретным задачам управления	ПК2.2. Описание способов сбора и анализа исходных данных, необходимых для построения экономических, финансовых и организационно-управленческих моделей и оценки их реализуемости
	ПК2.4. Определение необходимых нормативных, методических и бюджетных предпосылок для построения экономических, финансовых и организационно-управленческих моделей и их адаптации к конкретным задачам управления
	ПК2.5. Выбор методов количественного и качественного анализа информации при принятии управленческих решений для построения экономических, финансовых и организационно-управленческих моделей путем их адаптации к конкретным задачам управления
	ПК2.6. Анализ внешней и внутренней отчетности предприятия, организационно-распорядительной и организационно-технической документации для построения экономических, финансовых и организационно-управленческих моделей
ПК-4 Способность организовать финансово-экономическую деятельность предприятий инвестиционно-строительной сферы	ПК4.1. Организация сбора, обработки и анализа информации о финансово-экономической деятельности предприятий инвестиционно-строительной сферы, в том числе для разработки проектов бизнес-планов хозяйственной, финансовой, производственной и коммерческой деятельности
	ПК4.2. Организация финансово-учетных процессов предприятия инвестиционно-строительной сферы
	ПК4.3. Планирование и контроль деятельности подразделений/сотрудников финансово-экономической службы предприятия инвестиционно-строительной сферы
	ПК4.4. Выбор финансовых технологий и финансовых инструментов для обеспечения эффективной финансово-экономической деятельности предприятий инвестиционно-строительной сферы
	ПК4.5. Описание состава контролируемых показателей планирования и оценки финансово-экономической деятельности предпри-

Код и наименование компетенции (результат освоения)	Код и наименование индикатора достижения компетенции
	ятий инвестиционно-строительной сферы
	ПК4.6. Анализ информации о внешних и внутренних факторах, определяющих экономическую ситуацию предприятия инвестиционно-строительной сферы
	ПК4.7. Оценка результатов финансово-экономической деятельности предприятий инвестиционно-строительной сферы

Код и наименование индикатора достижения компетенции	Наименование показателя оценивания (результата обучения по дисциплине)
ПК2.2. Описание способов сбора и анализа исходных данных, необходимых для построения экономических, финансовых и организационно-управленческих моделей и оценки их реализуемости	<b>Знает</b> назначение исходных данных, необходимых для осуществления управленческого учета на предприятии <b>Знает</b> способы сбора и анализа исходных данных, необходимых для осуществления управленческого учета на предприятии <b>Имеет навыки (начального уровня)</b> применения способов сбора и анализа исходных данных, необходимых для осуществления управленческого учета на предприятии
ПК2.4. Определение необходимых нормативных, методических и бюджетных предпосылок для построения экономических, финансовых и организационно-управленческих моделей и их адаптации к конкретным задачам управления	<b>Знает</b> назначение основных нормативно-правовых документов, регулирующих условия организации и осуществления управленческого учета <b>Знает</b> базовые условия заключаемых соглашений, договоров и контрактов при организации и осуществлении управленческого учета
ПК2.5. Выбор методов количественного и качественного анализа информации при принятии управленческих решений для построения экономических, финансовых и организационно-управленческих моделей путем их адаптации к конкретным задачам управления	<b>Знает</b> методы учета затрат <b>Знает</b> системы учета затрат <b>Знает</b> концепции управленческого учета <b>Имеет навыки (начального уровня)</b> применения методов учета затрат при принятии управленческих решений <b>Имеет навыки (начального уровня)</b> определения характеристик систем учета затрат
ПК2.6. Анализ внешней и внутренней отчетности предприятия, организационно-распорядительной и организационно-технической документации для построения экономических, финансовых и организационно-управленческих моделей	<b>Знает</b> состав управленческой отчетности предприятия <b>Имеет навыки (начального уровня)</b> анализа управленческой отчетности предприятия для принятий управленческих решений
ПК4.1. Организация сбора, обработки и анализа информации о финансово-экономической деятельности предприятий инвестиционно-строительной сферы, в том числе для разработки проек-	<b>Знает</b> порядок организации процесса сбора и обработки информации (документооборота) на предприятиях инвестиционно-строительной сферы <b>Знает</b> способы и приемы отражения объектов управленческого учета в информационной системе предприятий инвестиционно-строительной сферы

Код и наименование индикатора достижения компетенции	Наименование показателя оценивания (результата обучения по дисциплине)
тов бизнес-планов хозяйственной, финансовой, производственной и коммерческой деятельности	
ПК4.2. Организация финансово-учетных процессов предприятия инвестиционно-строительной сферы	<b>Знает</b> регистры управленческого учета <b>Знает</b> элементы управленческой учетной политики организации инвестиционно-строительной сферы <b>Имеет навыки</b> представления исходных данных для оперативного планирования
ПК4.3. Планирование и контроль деятельности подразделений/сотрудников финансово-экономической службы предприятия инвестиционно-строительной сферы	<b>Знает</b> базовые характеристики функционирования подсистемы управленческого учета на предприятиях инвестиционно-строительной сферы <b>Имеет навыки</b> оформления аналитических материалов
ПК4.4. Выбор финансовых технологий и финансовых инструментов для обеспечения эффективной финансово-экономической деятельности предприятий инвестиционно-строительной сферы	<b>Знает</b> техники управления затратами в краткосрочном периоде и долгосрочном периодах <b>Имеет навыки (начального уровня)</b> проведения операционного анализа и представления полученных результатов
ПК4.5. Описание состава контролируемых показателей планирования и оценки финансово-экономической деятельности предприятий инвестиционно-строительной сферы	<b>Знает</b> существенные характеристики операционного анализа <b>Имеет навыки (начального уровня)</b> проведения операционного анализа и представления полученных результатов
ПК4.6. Анализ информации о внешних и внутренних факторах, определяющих экономическую ситуацию предприятия инвестиционно-строительной сферы	<b>Знает</b> группы внешних и внутренних факторов, влияющих на организацию и осуществление управленческого учета на предприятиях ИСС <b>Имеет навыки (начального уровня)</b> обоснования структуры исходных данных для целей управленческого учета
ПК4.7. Оценка результатов финансово-экономической деятельности предприятий инвестиционно-строительной сферы	<b>Знает</b> показатели оценки результатов финансово-экономической деятельности предприятий ИСС <b>Имеет навыки (начального уровня)</b> расчета показателей оценки финансово-экономической деятельности предприятий ИСС

Информация о формировании и контроле результатов обучения представлена в Фонде оценочных средств (Приложение 1).

### 3. Трудоёмкость дисциплины и видов учебных занятий по дисциплине

Общая трудоёмкость дисциплины составляет 4 зачётных единиц (144 академических часов).

*(1 зачетная единица соответствует 36 академическим часам)*

Видами учебных занятий и работы обучающегося по дисциплине могут являться.

Обозначение	Виды учебных занятий и работы обучающегося
Л	Лекции
ЛР	Лабораторные работы
ПЗ	Практические занятия
КоП	Компьютерный практикум
КРП	Групповые и индивидуальные консультации по курсовым работам (курсовым проектам)
СР	Самостоятельная работа обучающегося в период теоретического обучения
Контроль	Самостоятельная работа обучающегося и контактная работа обучающегося с преподавателем в период промежуточной аттестации

*Структура дисциплины:*

Форма обучения – очная

№	Наименование раздела дисциплины	Семестр	Количество часов по видам учебных занятий и работы обучающегося							Формы промежуточной аттестации, текущего контроля успеваемости
			Л	ЛР	ПЗ	КоП	КРП	СР	Контроль	
1.	<b>Раздел 1.</b> Управление затратами в системе управления организацией	8	14		10					Домашнее задание №1 (р.1) Домашнее задание №2 (р.2) Контрольная работа (р.1,2)
2.	<b>Раздел 2.</b> Подсистема управленческого учета организации в системе принятия управленческих решений	8	10		6			86	18	
	Итого:	-	24	-	16	-	-	86	18	Дифференцированный зачет (зачет с оценкой)

#### 4. Содержание дисциплины, структурированное по видам учебных занятий и разделам

При проведении аудиторных учебных занятий предусмотрено проведение текущего контроля успеваемости:

- в рамках практических занятий предусмотрено выполнение обучающимися контрольной работы

##### 4.1 Лекции

№	Наименование раздела дисциплины	Тема и содержание лекций
1.	<b>Раздел 1.</b> Управление затратами в системе управления организацией	<p><b>Тема 1. Введение в управленческий учет</b> Управленческий учет в информационной системе предприятия. Сравнительная характеристика управленческого учета и бухгалтерского учета. Функции управленческого учета в системе управления предприятием. Принципы управленческого учета.</p> <p><b>Тема 2. Затраты и их классификация</b> Затраты как один из основных объектов управленческого учета. Понятия "затраты" и "расходы". Классификация затрат: по экономической роли в процессе производства; по</p>

		<p>способу включения в себестоимость продукции; по отношению к объему производства; в зависимости от решаемых управленческих задач. Методы разделения затрат на переменные и постоянные части. Понятия "место возникновения затрат", "носитель затрат", "центр ответственности".</p> <p>"Центр ответственности" как инструмент управления затратами.</p> <p><b>Тема 3. Системы и методы учета затрат</b></p> <p>Классификация систем управленческого учета: система учета полной себестоимости и система "директ-костинг"; система учета фактических (прошлых) затрат и система "стандарт-кост"; интегрированная (в финансовый учет) и автономная системы управленческого учета.</p> <p><u>Особенности системы "директ-костинг"</u></p> <p>Понятие неполной себестоимости. Затраты, включаемые в себестоимость продукции в системе "директ-костинг". Учетные записи в системе "директ-костинг".</p> <p>Понятие маржинального дохода. Отчет о прибылях и убытках при маржинальном доходе и при учете полных затрат. Порядок расчета операционной прибыли.</p> <p><u>Особенности системы нормативного учета и "стандарт-кост"</u></p> <p>Нормативный учет и "стандарт-кост" как инструменты учета, планирования и контроля затрат. Общее и особенное.</p> <p>Нормативная база предприятия: содержание, требования к ее организации, порядок расчета нормативных затрат.</p> <p>Понятие "отклонений" затрат и причины их возникновения. Анализ отклонений как средство контроля затрат.</p> <p>Использование нормативных затрат в калькулировании себестоимости продукции, работ, услуг.</p> <p>Учетные записи в системе "стандарт-кост".</p> <p><b>Тема 4. Калькулирование себестоимости продукции, работ, услуг</b></p> <p>Общие положения. Классификация методов учета затрат и калькулирования себестоимости.</p> <p>Попередельный метод учета затрат и калькулирования себестоимости продукции: отличительные особенности и сфера применения. Учетные записи в условиях попередельного метода калькулирования.</p> <p>Позаказный метод учета затрат и калькулирования себестоимости продукции: отличительные особенности и сфера применения. Учетные записи в условиях позаказного метода калькулирования.</p> <p>Попроцессный метод учета затрат и калькулирования себестоимости продукции: отличительные особенности и сфера применения. Учетные записи в условиях попроцессного метода калькулирования.</p>
2.	<p><b>Раздел 2.</b> Подсистема управленческого учета организации в системе принятия управленческих решений</p>	<p><b>Тема 5. Организация и функционирование подсистемы управленческого учета организации.</b></p> <p>Организационные аспекты управленческого учета, самостоятельно определяемые организацией: принципы классификации затрат и степень их детализации; увязка мест возникновения затрат с центрами ответственности; разработка системы счетов управленческого учета в рамках рабочего Плана счетов бухгалтерского учета организации; выбор системы управленческого учета; разработка форм, содержания внутривозвратной отчетности, периодичности и сроков ее представления.</p> <p>Организация процесса сбора и обработки информации (документооборота) в организации.</p> <p>Распределение обязанностей в финансовой службе.</p> <p>Регистры бухгалтерского учета и выходные формы системы бухгалтерского учета (формы внутренней и внешней бухгалтерской отчетности).</p> <p>Элементы учетной политики организации и управленческий учет. Закрепление в учетной политике принципов "директ-костинг", "стандарт-кост" и других элементов управленческого учета.</p>

	<p><b>Тема 6. Системы и методы анализа затрат</b>  Анализ соотношения количества и качества продукции.  Анализ конкурентоспособности продукции.  Функционально-стоимостной анализ затрат.  Методика CVP- анализа.  Методика стратегического анализа затрат (SCA).  Методика анализа жизненного цикла продукции (LCC)</p>
	<p><b>Тема 7. Управленческий учет в принятии управленческих решений.</b>  Процесс принятия управленческих решений: определение целей и задач; поиск альтернативных вариантов решений; выбор оптимального решения. Использование анализа поведения затрат при принятии решений, измерение релевантных издержек и поступлений для принятия решений.  Инвестиционные решения. Дифференцированный управленческий учет издержек и поступлений.  Концепции снижения себестоимости продукции.  Управление материальными запасами.  Анализ безубыточности.  Управление отклонениями.  Управление ассортиментом и объемом выпуска продукции.  Управленческий учет и его взаимосвязи с бюджетированием, контроллингом на предприятии.</p>

#### 4.2 Лабораторные работы

Не предусмотрено учебным планом.

#### 4.3 Практические занятия

№	Наименование раздела дисциплины	Тема и содержание занятия
1.	Раздел 1. Управление затратами в системе управления организацией	<b>Тема 1. Введение в управленческий учет</b> Задания по сравнительному анализу видов учета.
		<b>Тема 2. Затраты и их классификация</b> Решение задач по классификации затрат.
		<b>Тема 3. Системы и методы учета затрат</b> Решение задач на усвоение особенностей системы "директ-костинг". Решение задач на усвоение особенностей системы "стандарт-кост".
		<b>Тема 4. Калькулирование себестоимости продукции, работ, услуг</b> Решение задач на калькулирование себестоимости разными методами.
2.	Раздел 2. Подсистема управленческого учета организации в системе принятия управленческих решений	<b>Тема 5. Организация и функционирование подсистемы управленческого учета организации</b> Мини-кейсы «Сравнение вариантов организации службы управленческого учета в строительной организации».
		<b>Тема 6. Системы и методы анализа затрат</b> Решение задач по анализу затрат с применением разных методов.
		<b>Тема 7. Управленческий учет в принятии управленческих решений</b> Разбор примеров практического применения информации, полученной по данным управленческого учета, для принятия управленческих решений.

#### 4.4 Компьютерные практикумы



Не предусмотрено учебным планом.

#### 4.5 Групповые и индивидуальные консультации по курсовым работам (курсовым проектам)

Не предусмотрено учебным планом.

#### 4.6 Самостоятельная работа обучающегося в период теоретического обучения

Самостоятельная работа обучающегося в период теоретического обучения включает в себя:

- самостоятельную подготовку к учебным занятиям, включая подготовку к аудиторным формам текущего контроля успеваемости;
- выполнение домашнего задания 1;
- выполнение домашнего задания 2;
- самостоятельную подготовку к промежуточной аттестации.

В таблице указаны темы для самостоятельного изучения обучающимся:

*Форма обучения – очная*

№	Наименование раздела дисциплины	Темы для самостоятельного изучения
1.	<b>Раздел 1.</b> Управление затратами в системе управления организацией	Темы для самостоятельного изучения соответствуют темам аудиторных учебных занятий
2.	<b>Раздел 2.</b> Подсистема управленческого учета организации в системе принятия управленческих решений	Темы для самостоятельного изучения соответствуют темам аудиторных учебных занятий

#### 4.7 Самостоятельная работа обучающегося и контактная работа обучающегося с преподавателем в период промежуточной аттестации

Работа обучающегося в период промежуточной аттестации включает в себя подготовку к формам промежуточной аттестации (к дифференцированному зачету (зачету с оценкой), а также саму промежуточную аттестацию.

## 5. Оценочные материалы по дисциплине

Фонд оценочных средств по дисциплине приведён в Приложении 1 к рабочей программе дисциплины.

Оценочные средства для проведения промежуточной аттестации, а также текущего контроля по дисциплине хранятся на кафедре (структурном подразделении), ответственной за преподавание данной дисциплины.

### 6. Учебно-методическое и материально-техническое обеспечение дисциплины

Основные принципы осуществления учебной работы обучающихся изложены в локальных нормативных актах, определяющих порядок организации контактной работы и порядок самостоятельной работы обучающихся. Организация учебной работы обучающихся на аудиторных учебных занятиях осуществляется в соответствии с п. 3.

#### 6.1 Перечень учебных изданий и учебно-методических материалов для освоения дисциплины

Для освоения дисциплины обучающийся может использовать учебные издания и учебно-методические материалы, имеющиеся в научно-технической библиотеке НИУ МГСУ и/или размещённые в Электронных библиотечных системах.

Актуальный перечень учебных изданий и учебно-методических материалов представлен в Приложении 2 к рабочей программе дисциплины.

### *6.2 Перечень профессиональных баз данных и информационных справочных систем*

При осуществлении образовательного процесса по дисциплине используются профессиональные базы данных и информационных справочных систем, перечень которых указан в Приложении 3 к рабочей программе дисциплины.

### *6.3 Перечень материально-технического, программного обеспечения освоения дисциплины*

Учебные занятия по дисциплине проводятся в помещениях, оснащенных соответствующим оборудованием и программным обеспечением.

Перечень материально-технического и программного обеспечения дисциплины приведен в Приложении 4 к рабочей программе дисциплины.

Шифр	Наименование дисциплины
Б1.В.ДВ.01.02	Управленческий учет

Код направления подготовки / специальности	38.03.02
Направление подготовки / специальность	Менеджмент
Наименование ОПОП (направленность / профиль)	Менеджмент в инвестиционно-строительной сфере
Год начала реализации ОПОП	2023
Уровень образования	Бакалавриат
Форма обучения	Очная
Год разработки/обновления	2023

### ФОНД ОЦЕНОЧНЫХ СРЕДСТВ

#### 1. Описание показателей и критериев оценивания компетенций, описание шкал оценивания

Оценивание формирования компетенций производится на основе показателей оценивания, указанных в п.2. рабочей программы и в п.1.1 ФОС.

Связь компетенций, индикаторов достижения компетенций и показателей оценивания приведена в п.2 рабочей программы.

##### 1.1. Описание формирования и контроля показателей оценивания

Оценивание уровня освоения обучающимся компетенций осуществляется с помощью форм промежуточной аттестации и текущего контроля. Формы промежуточной аттестации и текущего контроля успеваемости по дисциплине, с помощью которых производится оценивание, указаны в учебном плане и в п.3 рабочей программы.

В таблице приведена информация о формировании результатов обучения по дисциплине разделами дисциплины, а также о контроле показателей оценивания компетенций формами оценивания.

Наименование показателя оценивания (результата обучения по дисциплине)	Номера разделов дисциплины	Формы оценивания (формы промежуточной аттестации, текущего контроля успеваемости)
<p><b>Знает</b> назначение исходных данных, необходимых для осуществления управленческого учета на предприятии</p> <p><b>Знает</b> способы сбора и анализа исходных данных, необходимых для осуществления управленческого учета на предприятии</p> <p><b>Имеет навыки (начального уровня)</b> применения способов сбора и анализа исходных данных, необходимых для осуществления управленческого учета на</p>	1,2	<p><i>Контрольная работа</i></p> <p><i>Домашнее задание №1</i></p> <p><i>Домашнее задание 2</i></p> <p><i>Дифференцированный зачет (зачет с оценкой)</i></p>

Наименование показателя оценивания (результата обучения по дисциплине)	Номера разделов дисциплины	Формы оценивания (формы промежуточной аттестации, текущего контроля успеваемости)
предприятия		
<p><b>Знает</b> назначение основных нормативно-правовых документов, регулирующих условия организации и осуществления управленческого учета</p> <p><b>Знает</b> базовые условия заключаемых соглашений, договоров и контрактов при организации и осуществлении управленческого учета</p>	1	<p><i>Дифференцированный зачет (зачет с оценкой)</i></p> <p><i>Контрольная работа</i></p>
<p><b>Знает</b> методы учета затрат</p> <p><b>Знает</b> системы учета затрат</p> <p><b>Знает</b> концепции управленческого учета</p> <p><b>Имеет навыки (начального уровня)</b> применения методов учета затрат при принятии управленческих решений</p> <p><b>Имеет навыки (начального уровня)</b> определения характеристик систем учета затрат</p>	1	<p><i>Контрольная работа</i></p> <p><i>Домашнее задание №1</i></p> <p><i>Домашнее задание 2</i></p> <p><i>Дифференцированный зачет (зачет с оценкой)</i></p>
<p><b>Знает</b> состав управленческой отчетности предприятия</p> <p><b>Имеет навыки (начального уровня)</b> анализа управленческой отчетности предприятия для принятий управленческих решений</p>	1	<p><i>Контрольная работа</i></p> <p><i>Домашнее задание №1</i></p> <p><i>Домашнее задание 2</i></p> <p><i>Дифференцированный зачет (зачет с оценкой)</i></p>
<p><b>Знает</b> порядок организации процесса сбора и обработки информации (документооборота) на предприятиях инвестиционно-строительной сферы</p> <p><b>Знает</b> способы и приемы отражения объектов управленческого учета в информационной системе предприятий инвестиционно-строительной сферы</p>	1	<p><i>Дифференцированный зачет (зачет с оценкой)</i></p>
<p><b>Знает</b> регистры управленческого учета</p> <p><b>Знает</b> элементы управленческой учетной политики организации инвестиционно-строительной сферы</p> <p><b>Имеет навыки</b> представления исходных данных для оперативного планирования</p>	1	<p><i>Дифференцированный зачет (зачет с оценкой)</i></p> <p><i>Домашнее задание 2</i></p>
<p><b>Знает</b> базовые характеристики функционирования подсистемы управленческого учета на предприятиях инвестиционно-строительной сферы</p> <p><b>Имеет навыки</b> оформления аналитических материалов</p>	1	<p><i>Дифференцированный зачет (зачет с оценкой)</i></p> <p><i>Домашнее задание 2</i></p>
<p><b>Знает</b> техники управления затратами в краткосрочном периоде и долгосрочном периодах</p> <p><b>Имеет навыки (начального уровня)</b> проведения операционного анализа и представления полученных результатов</p>	2	<p><i>Контрольная работа</i></p> <p><i>Домашнее задание №2</i></p> <p><i>Дифференцированный зачет (зачет с оценкой)</i></p>
<p><b>Знает</b> существенные характеристики операционного анализа</p>	2	<p><i>Контрольная работа</i></p> <p><i>Домашнее задание 1</i></p>

Наименование показателя оценивания (результата обучения по дисциплине)	Номера разделов дисциплины	Формы оценивания (формы промежуточной аттестации, текущего контроля успеваемости)
<b>Имеет навыки (начального уровня)</b> проведения операционного анализа и представления полученных результатов		<i>Домашнее задание №2</i> <i>Дифференцированный зачет (зачет с оценкой)</i>
<b>Знает</b> группы внешних и внутренних факторов, влияющих на организацию и осуществление управленческого учета на предприятиях ИСС <b>Имеет навыки (начального уровня)</b> обоснования структуры исходных данных для целей управленческого учета	1	<i>Дифференцированный зачет (зачет с оценкой)</i>
<b>Знает</b> показатели оценки результатов финансово-экономической деятельности предприятий ИСС <b>Имеет навыки (начального уровня)</b> расчета показателей оценки финансово-экономической деятельности предприятий ИСС	2	<i>Домашнее задание №2</i> <i>Дифференцированный зачет (зачет с оценкой)</i>

### 1.2. Описание критериев оценивания компетенций и шкалы оценивания

При проведении промежуточной аттестации в форме дифференцированного зачёта (зачета с оценкой) используется шкала оценивания: «2» (неудовлетворительно), «3» (удовлетворительно), «4» (хорошо), «5» (отлично).

Показателями оценивания являются знания и навыки обучающегося, полученные при изучении дисциплины.

Критериями оценивания достижения показателей являются:

Показатель оценивания	Критерий оценивания
Знания	Знание терминов и определений, понятий
	Знание основных закономерностей и соотношений, принципов
	Объём освоенного материала, усвоение всех дидактических единиц (разделов)
	Полнота ответов на проверочные вопросы
	Правильность ответов на вопросы
	Чёткость изложения и интерпретации знаний
Навыки начального уровня	Навыки выбора методик выполнения заданий
	Навыки выполнения заданий различной сложности
	Навыки самопроверки. Качество сформированных навыков
	Навыки анализа результатов выполнения заданий, решения задач
	Навыки представления результатов решения задач
Навыки основного уровня	Навыки выбора методик выполнения заданий
	Навыки выполнения заданий различной сложности
	Навыки самопроверки. Качество сформированных навыков
	Навыки анализа результатов выполнения заданий, решения задач
	Навыки представления результатов решения задач
	Навыки обоснования выполнения заданий
	Быстрота выполнения заданий
	Самостоятельность в выполнении заданий
Результативность (качество) выполнения заданий	

## 2. Типовые контрольные задания для оценивания формирования компетенций

### 2.1. Промежуточная аттестация

#### 2.1.1. Промежуточная аттестация в форме экзамена, дифференцированного зачета (зачета с оценкой), зачета

Форма промежуточной аттестации: дифференцированный зачет (зачет с оценкой)

Перечень типовых вопросов/заданий для проведения дифференцированного зачёта (зачёта с оценкой) в 8 семестре (очная форма обучения):

№	Наименование раздела дисциплины	Типовые вопросы/задания
	<b>Раздел 1.</b> Управление затратами в системе управления организацией	<b>Тема 1. Введение в управленческий учет</b> 1. Управленческий учет в информационной системе предприятия 2. Понятие «управленческий учет». 3. Традиционная парадигма учета. 4. Функции управленческого учета в системе управления предприятием. 5. Принципы управленческого учета. 6. Сравнительная характеристика УУ и БУ. 7. Пользователи информации в УУ.
		<b>Тема 2. Затраты и их классификация</b> 1. Понятия: «издержки», «затраты», «расходы». 2. Возникновение затрат и признание расходов 3. Понятия "место возникновения затрат", "носитель затрат", "центр ответственности". 4. "Центр ответственности" как инструмент управления затратами. 5. Типы центров ответственности. 6. Классификация затрат, связанных с производством продукции и определением себестоимости: по видам; по способу включения в себестоимость продукции; по экономической роли в процессе производства. 7. Классификацию затрат для принятия решений и планирования: по отношению к объему производства; принимаемые и не принимаемые в расчет затраты; устранимые и неустраиваемые затраты; инкрементные и маргинальные затраты. 8. Деление затрат на постоянные и переменные. 9. Коэффициент реагирования затрат на изменения объема производства К. Меллеровича. 10. Классификация затрат в целях контроля и регулирования. 11. Регулируемые и нерегулируемые затраты.
		<b>Тема 3. Системы и методы учета затрат</b> 1. Нормативный метод учета затрат. 2. Система норм, используемых в нормативном учете. 3. Формирование нормативной себестоимости. 4. Нормы затрат. 5. Элементы нормативных затрат. 6. Использование нормативных затрат в калькулировании себестоимости продукции, работ, услуг. 7. Учет по отклонениям. 8. Анализ отклонений фактических расходов и доходов от сметных. 9. Модификации нормативного учета. 10. Система Direct-Costing.

		<p>11. Системы учета Standard-Cost. 12. Сводная система учета.</p> <p><b>Тема 4. Калькулирование себестоимости продукции, работ, услуг</b></p> <ol style="list-style-type: none"> <li>1. Факторы, оказывающие влияние на определение себестоимости</li> <li>2. Виды себестоимости продукции.</li> <li>3. Процесс формирования себестоимости.</li> <li>4. Система счетов для учета производственных затрат.</li> <li>5. Учет затрат и себестоимости в строительстве.</li> <li>6. Аналитический учет затрат на производство в строительстве.</li> <li>7. Порядок распределения затрат и закрытия производственных счетов строительной организации.</li> <li>8. Распределение затрат между активами и расходами.</li> <li>9. Этапы калькулирования себестоимости продукции (работ, услуг).</li> <li>10. Калькулирование себестоимости.</li> <li>11. Виды калькуляций.</li> <li>12. Задачи калькулирования себестоимости.</li> <li>13. Принципы калькулирования себестоимости.</li> <li>14. Калькуляционный объект.</li> <li>15. Выбор объектов калькулирования.</li> <li>16. Виды калькуляционных единиц.</li> <li>17. Предварительные и последующие калькуляции.</li> <li>18. Виды предварительных калькуляций.</li> <li>19. Виды последующих калькуляций.</li> <li>20. Классификация методов учета затрат и калькулирования.</li> <li>21. Попроцессный метод калькулирования себестоимости.</li> <li>22. Простая одноступенчатая калькуляция.</li> <li>23. Простая двухступенчатая калькуляция.</li> <li>24. Многоступенчатая простая калькуляция.</li> <li>25. Попередельный метод калькулирования себестоимости.</li> <li>26. Особенности попередельного метода учета. Метод условных единиц. Метод усреднения.</li> <li>27. Варианты попередельного метода учета затрат.</li> <li>28. Позаказный метод учета себестоимости.</li> <li>29. Распределение косвенных затрат на основе определения бюджетных ставок.</li> <li>30. Аналитический учет общепроизводственных расходов.</li> <li>31. Возможные базы для распределения производственных накладных расходов между носителями затрат.</li> <li>32. Типовые статьи общехозяйственных расходов промышленных предприятий.</li> <li>33. Техника распределения косвенных затрат.</li> <li>34. Методы определения фактической себестоимости основных материалов, списываемых на носитель затрат.</li> <li>35. Балансовый метод учета незавершенного производства.</li> <li>36. Методы оценки незавершенного производства.</li> </ol>
2.	<p><b>Раздел 2.</b> Подсистема управленческого учета организации в системе принятия управленческих решений</p>	<p><b>Тема 5. Организация и функционирование подсистемы управленческого учета организации</b></p> <ol style="list-style-type: none"> <li>1. Задачи управления в системе управленческого учета.</li> <li>2. Примеры управленческих решений, связанных с себестоимостью единицы продукции.</li> <li>3. Примеры управленческих решений, связанных с персоналом.</li> <li>4. Примеры управленческих решений, обеспечивающих потребности в материальных ресурсах.</li> <li>5. Целеполагание в УУ.</li> <li>6. Варианты организации управленческого учета.</li> <li>7. Компоненты управленческого учета.</li> <li>8. Основные процессы, обеспечивающие формирование и функциони-</li> </ol>

		<p>рование системы управленческого учета.</p> <p>9. Разработка форм, содержания внутривозвратной отчетности, периодичности и сроков ее представления.</p> <p>10. Какие структурные подразделения обеспечивают реализацию функции управленческого учета в организации?</p> <p>11. Кто в организации использует результаты функционирования системы управленческого учета и каким образом?</p> <p>12. Распределение обязанностей в финансовой службе.</p> <p><b>Тема 6. Системы и методы анализа затрат</b></p> <p>1. Система учета затрат по видам деятельности.</p> <p>2. Формы развития бизнеса и конкурентоспособность.</p> <p>3. Решения по модели М. Портера на основе управленческого учета</p> <p>4. Внутренняя структура бизнеса.</p> <p>5. Направления реструктуризации бизнеса на основе учета.</p> <p>6. Отличие стратегического управленческого учета от традиционного управленческого учета.</p> <p>7. Анализ жизненного цикла продукции.</p> <p>8. Система учета затрат по методу ABC.</p> <p>9. Система организации производства и учета JIT.</p> <p>10. Понятия ФСА. Ретроспективный анализ развития ФСА. Основные цели и результаты использования ФСА.</p> <p>11. Организационные принципы проведения ФСА. Жизненный цикл изделия.</p> <p>12. Качественная и количественная оценка результатов ФСА.</p> <p>13. Калькулирование себестоимости жизненного цикла. Выбор оптимальной альтернативы.</p> <p><b>Тема 7. Управленческий учет в принятии управленческих решений</b></p> <p>1. Задачи управления в системе управленческого учета.</p> <p>2. Анализ безубыточности производства.</p> <p>3. Методы определения точки безубыточности.</p> <p>4. Математический метод анализа безубыточности.</p> <p>5. Метод маржинального дохода (валовой прибыли).</p> <p>6. Точка безубыточности.</p> <p>7. Коэффициент маржинального дохода. Принятие решений на основе анализа маржинального дохода.</p> <p>8. Коэффициент маржинального дохода Кромка безопасности.</p> <p>9. Условия адекватности метода анализа безубыточности.</p> <p>10. Анализ себестоимости по критерию безубыточности.</p> <p>11. Оценка рентабельности продукции в многономенклатурном производстве.</p> <p>12. Определение структуры многономенклатурного производства.</p> <p>13. Улучшение структуры многономенклатурного производства.</p> <p>14. Перспективные решения в системе управленческого учета.</p> <p style="text-align: center;">Примерные задания</p> <p><b>Задание 1.</b> Предприятие, выпускающее бетонные блоки, постоянно испытывает трудности с их реализацией оптовым покупателям – строительным организациям, которым требуется более широкий ассортимент и поставки менее крупными партиями. Чтобы удержать потребителей, предприятие расширило ассортимент бетонных конструкций, переходя на их отгрузку малыми партиями. При этом объем продаж в натуральном выражении остался прежним. Но при этом существенно возросла себестоимость продукции. Предприятие было вынуждено повысить цены, что снизило конкурентоспособность бетонных блоков на рынке.</p> <p><i>Задание:</i></p> <p>1. Провести анализ, в чем состояла ключевая ошибка руководства предприятия? И как следовало бы поступить в данном случае?</p>
--	--	--



2. Определите задачи стратегического управления и задачи оперативного управления.

**Задание 2.** Предприятие выпускает железобетонные сваи двух типов. Стандартная длина сваи типа «А» - 2 м, типа «Б» - 3,5 м. Основа бетонной сваи – находящийся внутри арматурный каркас из металлического прутков, соответствующей длины - 2 и 3,5 м соответственно.

На предприятии ведется стандартный оперативный (производственный) и бухгалтерский учет, в соответствии с которым арматура учитывается в погонных метрах, бетон в тоннах, а бетонные сваи - в штуках.

На предприятии возникает проблема: металлический пруток поставляется поставщиком в виде нарезанных заготовок длиной 5 м. Таким образом, на предприятии образуется много отходов: обрезки прутков длиной 1 и 1,5 м. Постоянно возникают простои, обусловленные противоречиями учетной информации: остатки прутка на складе есть (в погонных метрах), а использовать их в производстве нельзя.

*Задание:*

1. Сформулируйте возникшие проблемы.
2. Определите задачи, подлежащие решению.
3. Наметьте практические мероприятия по достижению поставленных задач (не менее 5-ти).

**Задание 3.** Какой способ калькулирования себестоимости можно применить в данном случае и почему? Оцените запасы незавершенного производства по переделам на конец периода.

Предприятие изготавливает железобетонные элементы для строительства мостовых сооружений: балки, специальные блоки, опоры для мостов. Процесс охватывает 3 передела (изготовление арматуры, приготовление бетона, изготовление готового изделия). За отчетный период административно-управленческие расходы составили 2 млн. руб. Реализовано потребителям 80 шт. мостовых опор. Затраты на сырье в расчете на единицу продукции составляют 1000 тыс. руб. и условно включаются в первый передел.

Таблица

	<i>I процесс (передел)</i>	<i>II процесс (передел)</i>	<i>III процесс (передел)</i>
Характеристика результатов процесса (полуфабрикатов)	Арматурный каркас	Сухая бетонная смесь	Готовая продукция
Остаток полуфабрикатов на складе на начало периода, в расчете на ед. готовой продукции	50	20	-
Передано на последующую обработку в отчетном периоде, в расчете на единицу готовой продукции	450	450	-
Количество произведенных полуфабрикатов, в расчете на единицу готовой продукции	600	500	450
Добавленные затраты каждого передела, тыс. руб.	12000	20000	60000

Промежуточная аттестация в форме защиты курсовой работы/курсового проекта не проводится.

## 2.2. Текущий контроль

### 2.2.1. Перечень форм текущего контроля:

- контрольная работа в 8 семестре;
- домашнее задание № 1 в 8 семестре;
- домашнее задание № 2 в 8 семестре.

### 2.2.2. Типовые контрольные задания форм текущего контроля:

#### Контрольная работа

Тема контрольной работы - Управление затратами в системе принятия управленческих решений

Контрольная работа включает задачи и тестовые задания:

#### 1. Задача.

Предприятие оказывает услуги по автоматизации учета, которые реализуются в виде проектных работ и консультационных услуг. За текущий квартал предприятие начало и полностью закончило один проект (Проект 1) на сумму 900 000 руб. и оказало консультационных услуг на сумму 80 000 руб. В течение текущего периода стартовал второй проект (Проект 2), окончание которого планируется в следующем квартале.

Известны данные о расходах предприятия в текущем квартале:

Заработная плата производственного персонала	999 000,00 руб.
Страховые взносы	358 350,00 руб.
Расходы на добровольное медицинское страхование	48 660,00 руб.
Командировочные расходы, связанные с выполнением Проекта 1	65 000,00 руб.
Материальные расходы, связанные с выполнением Проекта 2	48 000,00 руб.

Заработная плата сотрудников предприятия представлена в следующей таблице.

ФИО	Зарплата
Иванов А. А.	129 000,00 руб.
Петров Б. А.	144 000,00 руб.
Сидоров В. А.	159 000,00 руб.
Дмитриев Г. А.	174 000,00 руб.
Николаев Д. А.	189 000,00 руб.
Александров Е. А.	204 000,00 руб.
Итого:	999 000,00 руб.

Занятость сотрудников в часах за текущий квартал по трем видам работ, определенная в соответствии с табелем учета рабочего времени, и представлена в следующей таблице.

ФИО	По Проекту 1, час.	По Проекту 2, час.	Консультационные услуги, час.	Итого, час.
Иванов А.А.	280	220	36	536
Петров Б.А.	320	200	16	536
Сидоров В.А.		520		520
Дмитриев Г.А.	180	220		400
Николаев Д.А.	380	140		520
Александров Е.А.	500		28	528

Необходимо определить себестоимость работ по Проекту 1 и консультационным услугам, а также затраты в незавершенном производстве - Проект 2.

### *Задача 2.*

#### *Распределите затраты по группам «входящие» и «истекшие»*

- списанные как входящий брак, испорченные при хранении или по другим причинам материалы, комплектующие и полуфабрикаты;
- остатки материалов, комплектующих и полуфабрикатов на складе;
- межоперационные заделы;
- неисправимый брак;
- страховые запасы материалов;
- прямые материальные затраты на выпуск готовой продукции;
- отгруженные полуфабрикаты и запасные части;
- прямые материальные затраты в незавершенном производстве.

#### *2. Примерные тестовые задания для контрольной работы:*

1. Закончите утверждение: «Предметом управленческого учета является...»
  - а. производственная деятельность организации в целом и ее отдельных структурных подразделений;
  - б. финансовая деятельность организации и организация внешней отчетности;
  - в. управленческая деятельность организации и ее отдельных подразделений;
  - г. экономическая деятельность организации и организация налогового учета.
2. Выберите методы, не используемые в управленческом учете:
  - а. методы традиционного бухгалтерского учета;
  - б. методы экономического анализа;
  - в. методы планирования эксперимента;
  - г. методы бюджетного планирования.
3. Выберите требования, не предъявляемые к информации в системе управленческого учета:
  - а. адресность,
  - б. оперативность,
  - в. систематичность;
  - г. аналитичность.
4. К числу задач управленческого учета относятся:
  - а. регулирование производственной деятельности предприятия в целом;
  - б. контроль над издержками производства и выявление возможных резервов их экономии;
  - в. организация эккаутинга на предприятии;
  - г. анализ работы предприятия в разрезе по центрам ответственности.
5. Основной базой для принятия решений в системе управленческого учета является...
  - а. контроль планирования и прогнозирования экономической деятельности предприятия;
  - б. учет издержек производства и выявление резервов их экономии;
  - в. отчеты, подготовленные для внешних пользователей (фискальных органов и стейкхолдеров);
  - г. аккумулированная первичная информации о производственно-хозяйственной деятельности.
6. Какие центры ответственности не выделяются в системе управленческого учета...
  - а. центр затрат;
  - б. центр доходов;
  - в. центр прибыли;

- г. центр рентабельности.
7. Информация в системе управленческого учета является:
- а. коммерческой тайной;
  - б. открытой и публичной;
  - в. предназначенной для налоговой службы;
  - г. предназначенной для внешних пользователей.
8. Выберите правильный вариант утверждения: «В управленческом учете используются ... измерители».
- а. только денежные;
  - б. только натуральные;
  - в. денежные и натуральные;
  - г. преимущественно денежные;
  - д. преимущественно натуральные.
9. Какие структурные подразделения предприятия должны быть вовлечены в функционирование системы управленческого учета?
- а. плановые и экономические;
  - б. технологические и производственные;
  - в. финансовые;
  - г. все подразделения системы управления предприятием;
  - д. все подразделения предприятия.
10. Система учета, основанная на полном учете затрат исходя из нормативов, в мировой практике называется:
- а. «директ-костинг»;
  - б. автономной;
  - в. монистической;
  - г. «стандарт-кост».
11. Затраты в управленческом учете не группируются:
- а. по экономическим элементам;
  - б. по видам издержек;
  - в. по носителям затрат в разрезе статей калькуляции;
  - г. по счетам.
12. Цех в плановом периоде планирует производство продукции 3 видов: А в количестве 100 единиц, В – 200 единиц, С – 300 единиц. На производство единицы каждого продукта установлены нормативы времени: А – 5 нормо-часов; В – 2 нормо-часа; С – 3 нормо-часа. Работа цеха будет неэффективной, если фактическое время работы основных производственных рабочих составит:
- а. больше 1600 чел.-ч
  - б. больше 1700 чел.-ч
  - в. больше 1800 чел.-ч
  - г. больше 2000 чел.-ч.
13. Фактическая маржинальная прибыль при доходе от фактической реализации 200 единиц продукции по 5 у.е. и нормативной переменной себестоимости реализованной продукции для объема фактической реализации 200 ед. по 2 у.е. равна:
- а. 600
  - б. 1400
  - в. 1000
  - г. 400.
14. При попередельном методе учета списание затрат производится:
- а. за время изготовления одного заказа;
  - б. за время изготовления по каждому переделу;
  - в. за календарный период;
  - г. по выполнении всех производственных заказов за отчетный период.

15. Сущность позаказного метода заключается в том, что...
- обобщение затрат производится безотносительно отдельных заказов и производится по переделам;
  - прямые затраты учитываются в разрезе установленных статей калькуляции по отдельным производственным заказам;
  - калькулирование прямых затрат производится методом их усреднения по производственным заказам;
  - определение прямых затрат производится по местам их возникновения, и они включаются в себестоимость всех производственных заказов в соответствии со ставкой распределения.
16. Бюджетная ставка распределения косвенных расходов рассчитывается по формуле:
- $БС = \text{Оценка косвенных расходов предстоящего периода} / \text{Прогнозная оценка базы для распределения косвенных расходов}$
  - $БС = \text{Совокупные косвенные затраты за отчетный период} / \text{Количество выпущенной продукции за данный период}$
  - $БС = \text{Добавленные косвенные затраты} * \text{количество изделий, начатых и законченных в отчетном периоде}$
  - $БС = \text{Оценка косвенных расходов предстоящего периода} - \text{Оценка косвенных расходов отчетного периода}$
17. Где целесообразно применять позаказный метод калькулирования себестоимости?
- на предприятиях с поточным типом организации производства;
  - на предприятиях с массовым типом организации производства;
  - на предприятиях с единичным и мелкосерийным типом организации производства;
  - на предприятиях с непрерывным типом организации производства.
18. Как включаются в себестоимость отдельных заказов при позаказном методе калькулирования себестоимости косвенные, общепроизводственные и общехозяйственные затраты?
- полной суммой фактических затрат;
  - зависит от учетной политики предприятия;
  - суммой затрат, оцененной по нормативам их включения в себестоимость;
  - в соответствии с установленной базой (ставкой) распределения;
19. Бюджетные ставки – это...
- нормативы распределения не прямых затрат на производство продукции при позаказном методе учета;
  - нормативы распределения прямых затрат на производство продукции при позаказном методе учета;
  - нормативы формирования бюджетов предприятия;
  - нормативы затрат на производство продукции в стоимостном выражении при позаказном методе учета.
20. Продукция (работа, услуги) частичной готовности, не прошедшая всех стадий обработки, а также продукция, не прошедшая проверку ОТК, в управленческом учете рассматривается как
- незавершенное производство;
  - полуфабрикаты;
  - готовая продукция;
  - производственные запасы.
21. Чем было обусловлено выделение управленческого учета из единой системы бухгалтерского учета:
- требованиями законодательства по бухгалтерскому учету;
  - требованиями налоговых органов;
  - спецификой целей и задач управленческого учета.

22. Для подтверждения правильности информации, полученной в управленческом учете:
- требуется проведение внешнего аудита;
  - не требуется проведения внешнего аудита.
23. К числу основных компонент управленческого учета относят:
- учет и управление затратами;
  - разработку оценочных и сравнительных показателей деятельности;
  - планирование оперативной производственной, финансовой и инвестиционной деятельности (включая бюджетирование);
  - прогнозирование внутренних и внешних факторов, оказывающих влияние на деятельность предприятия;
  - составление внешней финансовой отчетности.
24. Формат представления информации в управленческой отчетности может быть:
- табличный;
  - иерархический;
  - графический;
  - текстовый.
25. Расходы на подготовку и освоение производства - это:
- статья затрат;
  - элемент затрат.
26. Релевантными затратами считаются:
- затраты, рассчитанные для нескольких проектов с использованием единых правил;
  - затраты, имеющие существенное значение для принятия управленческого решения;
  - сумма затрат, связанная с конкретным проектом;
  - общие для двух альтернативных проектов затраты.
27. В качестве носителя затрат могут выступать:
- строительная площадка;
  - рабочее место;
  - продукт (услуга);
  - предприятие.
28. По отношению к уровню деловой активности затраты делятся на:
- релевантные и нерелевантные;
  - постоянные и переменные;
  - прямые и косвенные.
29. Нижним пределом цены в долгосрочном периоде является:
- полная себестоимость;
  - переменная (маржинальная) себестоимость.
30. Параметры решений - это:
- внешние и внутренние условия, которые должны быть приняты во внимание при принятии решений и которые "сужают" поле альтернатив;
  - набор вариантов решений, которые можно принять в данной ситуации.

### *Домашнее задание №1*

*Тема домашнего задания №1 – Управление затратами в системе управления предприятием*

*Примерное домашнее задание №1 включает ситуационные задания и задачи*

#### *1. Ситуационные задания.*

**Задание 1.** Имеется следующий перечень затрат генподрядной строительной организации:

- оплата труда строительных рабочих;
- амортизация строительных машин и оборудования;
- плата за аренду помещения склада;
- стоимость ветоши и смазочных материалов на обслуживание строительных машин; расходы на рекламу;
- стоимость топлива, потребляемого строительными машинами и оборудованием;
- расходы на оплату труда аппарата управления;
- расходы на оплату стоимости участия в саморегулируемой организации;
- расходы на техническое обслуживание, диагностирование и ремонт строительной техники;
- расходы на строительные материалы; стоимость приобретенного программного продукта «1С: Предприятие»;
- стоимость приобретенной электронной лицензии Windows Server;
- расходы на проведение обязательного аудита;
- расходы по проведению сертификации менеджмента качества в организации;
- расходы на приобретение земельного участка;
- расходы по страхованию строительно-монтажных рисков;
- консультационные расходы; расходы на оплату банковских услуг; расходы по услугам производственного характера субподрядных строительных организаций.

1. Какие из указанных затрат относят к затратам периода?

2. Заполните таблицы 1 и 2, определив, к какой категории относятся вышеперечисленные затраты.

Таблица 1

**Категории затрат по уровню деловой активности**

<i>Переменные</i>	<i>Постоянные</i>	<i>Условно-переменные</i>

Таблица 2

**Категории затрат по способу отнесения на себестоимость**

<i>Прямые</i>	<i>Накладные</i>

**Задание 2.** На основе данных табл. 3 произведите группировку затрат, составляющих себестоимость выпускаемой продукции:

- по калькуляционным статьям затрат, предусмотренным для промышленных предприятий;
- по элементам затрат.

Таблица 3

**Группировка затрат по калькуляционным статьям и по элементам затрат**

<i>№</i>	<i>Наименование затрат</i>
1	Расходы на содержание и эксплуатацию машин и оборудования
2	Материальные затраты (за вычетом стоимости возвратных отходов)
3	Прочие затраты
4	Прочие производственные затраты
5	Сырье и материалы
6	Возвратные отходы
7	Общехозяйственные расходы
8	Страховые взносы на обязательное социальное страхование
9	Потери от брака
10	Общехозяйственные расходы
11	Страховые взносы на обязательное социальное страхование производственных рабочих

12	Заработная плата основных производственных рабочих
13	Топливо и энергия на технологические цели
14	Амортизация
15	Расходы на освоение и подготовку производства
16	Дополнительная заработная плата производственных рабочих
17	Затраты на оплату труда
18	Покупные комплектующие изделия, полуфабрикаты
19	Общепроизводственные расходы

Задачи для домашнего задания 1

**Задача 1.** Используя метод минимакс, определите величину постоянных и переменных затрат в составе совокупных затрат. Исходные данные представлены в табл. 4.

Таблица 4

**Исходные данные об объеме производства и затратах**

Моменты наблюдения (отчетный месяц)	Объем производства (количество изделий), шт.	Затраты на производство, тыс. руб.
1	100	70
2	120	85
3	110	80
4	130	90
5	124	87
6	121	82
7	136	93
8	118	78
9	124	90
10	120	84
11	170	98
12	138	93
Всего	1511	1030

**Задача 2.** Строительная организация возводит два объекта, по которым имеется следующая информация:

- прямые материальные затраты составляют по объекту А - 2 у.е., по объекту В - 3 у.е.;
- прямые трудовые расходы составляют по объекту А - 3 у.е., по объекту В - 4 у.е.;
- переменные общепроизводственные затраты составляют по объекту А - 1,5 у.е., по объекту В - 2 у.е.;
- постоянные общепроизводственные расходы - 1,2 у.е. 1,5 у.е.

Объем реализованной продукции за год составил по объекту А 1100 тыс. м<sup>2</sup> жилой площади, по объекту В - 2150 тыс. м<sup>2</sup>. Объем незавершенного производства составил по объекту А - 100 тыс. м<sup>2</sup>, по объекту В - 150 тыс. м<sup>2</sup>.

Определите:

1. Себестоимость единицы продукции (1 тыс. м<sup>2</sup>) по объекту А и объекту В методом переменных затрат и методом полной себестоимости.
2. Себестоимость реализованной продукции по объекту А и объекту В методом переменных затрат и методом полной себестоимости.
3. Стоимость незавершенного объема производства по объекту А и объекту В на конец года.
4. Общепроизводственные затраты по объекту А и объекту В.

**Задача 3.** ООО «Стройзавод» выпускает три наименования строительных материалов. Общепроизводственные расходы за отчетный период составили 110 700 руб., в том числе по статьям затрат:

- амортизация оборудования в цехах - 11 452 руб.,



- расходы материалов на обслуживание и эксплуатацию оборудования в цехах – 6557 руб.,
- заработная плата рабочих, занятых эксплуатацией оборудования, с учетом ЕСН и «налога на травматизм» - 92 691 руб.

Материальные затраты на готовую продукцию составили 2 766 001, 25 руб., в незавершенном производстве - 333 800 руб. Материальные затраты по видам производимой продукции составили: продукт 1 - 1 288 790 руб., продукт 2 - 1 247 771 руб., продукт 3 - 229 440 руб.

Определите величину общепроизводственных расходов, включаемых в себестоимость готовой продукции и относимых на незавершенное производство. База распределения - материальные затраты. Следуйте следующему алгоритму расчетов:

- определите долю материальных затрат, приходящихся на готовую продукцию;
- определите долю материальных затрат в незавершенном производстве;
- определите сумму общепроизводственных расходов, включаемых в себестоимость готовой продукции;
- определите сумму общепроизводственных расходов, относимых на незавершенное производство.

Распределите общепроизводственные расходы по видам производимой продукции. Следуйте следующему алгоритму расчетов:

- определите коэффициент затрат материалов по каждому виду продукции;
- определите величину общепроизводственных расходов, включаемых в себестоимость каждого.

**Задача 4.** ООО «СТРОЙ-МОНТАЖ» применяет позаказный метод учета затрат и себестоимости строительно-монтажных работ. По каждому заказу составляется калькуляция, в конце месяца составляется сводная калькуляция строительно-монтажных работ за месяц.

Затраты ООО «СТРОЙ-МОНТАЖ» за декабрь 20\*\* г. приведены в табл. 6.

Таблица 6

**Затраты ООО «СТРОЙ-МОНТАЖ» за декабрь 20\*\* г.**

	<i>Затраты</i>	<i>Руб.</i>
Прямые затраты на производство работ:	материальные затраты	490545
	затраты на оплату труда	127640
	единый социальный налог	33441
	прочие затраты	414
	итого:	652040
Общепроизводственные расходы:	амортизация основных средств	21250
	Затраты на оплату труда персонала общепроизводственного значения	35600
	Страховые взносы на обязательное социальное страхование персонала общепроизводственного значения	9327
	итого:	66177
Общехозяйственные расходы:	коммунальные услуги	4670
	аренда помещения	150000
	амортизация нематериальных активов	500
	заработная плата управленческого и обслуживающего персонала	27655
	Страховые взносы на обязательное социальное страхование управленческого и обслуживающего персонала	7245
	итого:	232100
	Всего	

В ООО «СТРОЙ-МОНТАЖ» установлены следующие размеры (нормативы) отдельных видов представительских расходов:

- затраты, связанные с проведением официального приема (завтрака, обеда или другого аналогичного мероприятия) - до 300 руб. в день;
- транспортное обеспечение - до 600 руб. в день;
- буфетное обслуживание во время переговоров - до 125 руб. в день;
- оплата услуг переводчиков;
- для руководителей делегации - до 250 руб. в день;
- для членов делегации из расчета 1 переводчик на 5 человек - до 200 руб. в день.

4 декабря 201\* г. ООО «СТРОЙ-МОНТАЖ» принимало делегацию ООО «Стройснаб» из г. Санкт-Петербурга (3 человека), прибывшую на переговоры для заключения договора о поставке строительных материалов. Со стороны ООО «СТРОЙ-МОНТАЖ» в переговорах принимало участие 3 человека.

Определите полную себестоимость строительно-монтажных работ.

### *Домашнее задание №2*

*Тема домашнего задания №2 - Подсистема управленческого учета организации в системе принятия управленческих решений*

*Варианты заданий*

**Задание 1.** В результате анализа ситуации на предприятии по трем подразделениям - отдельным центрам финансового учета (ЦФУ) было сформулировано предположение, что один из них работает с убытками. Данные анализа представлены в табл. 7.

Обоснуйте целесообразность закрытия ЦФУ.

*Таблица 7*

#### Данные анализа

№	Показатели	Планируемое к сокращению подразделения	Другие подразделения	Суммарное значение
1	Выручка	7 500	67500	75 000
2	(-) Переменные затраты	3 750	26 250	30 000
3	Маржинальная прибыль	3 750	41 250	45 000
4	(-) Постоянные затраты подразделения	8 250 *	27 750	36 000
5	Прибыль	- 4 500	+13 500	+ 9 000
6	(-) Постоянные затраты не распределенные			6 000
7	Итоговая прибыль			3 000

\*Принимаем их полностью устранимыми при устранении подразделения.

**Задание 2.** Разработайте технику анализа затрат на формате маржинального подхода, используя табл. 8.

*Таблица 8*

#### Техника анализа затрат на формате маржинального подхода

Кризисное воздействие	Внутренняя ситуация	Направление решения	Техника анализа
1. Сужение рынка, снижение покупательной способности			
2. Появление дополнительной части рынка, но с более низкими ценами			
3. Рост цен поставщиков на сопутствующие услуги, комплектующие			
4. Потеря покупателей одного из продуктов			
5. Сокращение мощностей компании за счет			

ограничения какого-либо ресурса			
6. Изменение топологии поставщиков и условий их поставки			

**Задание 3.** Важнейшими задачами современной политики управления являются выработка и исполнение решений, направленных на достижение финансово-экономической устойчивости и эффективности функционирования организации. Исходя из этого, разработайте цикл принятия управленческих решений, используя следующие этапы:

- определение целей и задач;
- поиск альтернативных вариантов действий;
- сбор данных для выбора альтернативных вариантов действия;
- выбор оптимального варианта действий из альтернативных;
- осуществление оптимального варианта;
- сравнение полученных результатов и плановых показателей;
- комплексная оценка эффективности принимаемых решений.

**Задание 4.** Разработайте кодификацию системы аналитического учета затрат строительной организации, в которой осуществляется учет отдельно переменных и постоянных затрат, а переменные и постоянные затраты учитываются по агрегированным группам, процессам или подразделениям, на следующих счетах:

- 20 "Основное производство",
- 23 "Вспомогательные производства",
- 25 "Общепроизводственные расходы (расходы по эксплуатации строительных машин и оборудования)",
- 26 "Общехозяйственные расходы",
- 29 "Обслуживающие производства и хозяйства".

Аналитический учет затрат должен быть организован по видам затрат, объектам строительства, видам производств, структурным подразделениям.

Для разработки используйте форму табл. 9, продолжив ее заполнение.

Таблица 9

**Разработочная таблица «Аналитический учет затрат»**

<i>Номер счета</i>	<i>Название счета</i>	<i>Код аналитического счета</i>	<i>Аналитический признак</i>	<i>Детализация аналитического признака</i>
20	Основное производство	20.1		01. Прямые материальные затраты
				02. Прямые трудовые затраты
				03. Прямые затраты на ЭММ

**Задание 5.** Разработайте, используя нижеприводимые рекомендации, формат отчета о продажах для подрядной строительной организации, который должен быть представлен заместителю директора по экономическим вопросам. Данной организацией возводятся одновременно 5 строительных объектов. На каждом объекте выполняются следующие виды работ: СМР собственными силами, субподрядные работы, отделочные работы, охрана, прочие работы.

Для разработки формата отчета используйте типовые требования к сводке продаж для промышленного предприятия.

Сводка продаж содержит данные, полученные до факта продажи. Она составляется персоналом отдела сбыта на основе счетов-фактур и информации, полученной от других отделов. Эта сводка должна включать такие данные, как:

- идентификационный номер, наименование продукции;

- единица измерения;
- план продаж на период;
- планируемая цена продажи;
- продукция, имеющаяся в наличии для продажи (по видам);
- запас готовой продукции для продажи на начало периода, готовая продукция, полученная с производства в течение периода;
- расчетный (запланированный) минимально допустимый уровень запаса готовой продукции на конец периода (в его определении должен участвовать отдел продаж).

Сводка содержит также информацию о конкретных операциях:

- продажи (единиц продукции по видам);
- покупатель;
- номер контракта;
- продажная цена;
- общий объем продаж;
- условия поставки.

Если продажа осуществляется на основе бартера, то этот факт должен быть отмечен.

Сводку продаж лучше составлять на каждую позицию номенклатуры.

Сводка продаж позволяет отделу сбыта:

- наблюдать за ходом продаж и тенденциями рынка (объемом продаж, изменениями продажной цены);
- знать в любой момент времени объем продукции, имеющейся для продажи;
- планировать минимально допустимый резервный запас (для выполнения долгосрочных контрактов, для удовлетворения пожеланий ключевых клиентов и т.п.);
- готовить отчеты о продажах для руководства.

На основе сводки продаж можно составить отчет о продажах как в натуральном, так и в денежном выражении.

В отчете об объеме продаж обобщается информация по покупателям. Данные в нем суммируются в зависимости от конкретной ситуации. Отчет может составлять торговый или старший торговый персонал с требуемой периодичностью (ежедневно, еженедельно или ежемесячно), основываясь на сводках продаж. В зависимости от потребностей руководителей данные о продажах в отчете можно группировать по регионам, видам продукции, продавцам, клиентам и т.д., включая в них либо полную информацию, либо выборочную.

Отчеты о продажах позволяют руководителям отдела продаж:

- анализировать деятельность предприятия в сфере сбыта и наблюдать за тенденциями на рынке данной продукции, изменяя по необходимости политику продаж;
- планировать операции по продаже (изменять планы продаж), следить за запасом готовой продукции, имеющимся для продажи, и согласовывать заявки на производство;
- сравнивать сведения о запасах готовой продукции, сообщаемые бухгалтерией и складами, со сведениями о продукции, имеющейся для продажи, сообщаемыми торговым персоналом;
- наблюдать за работой торгового персонала;
- анализировать причины отклонений от плана;
- сообщать о результатах продаж высшему руководству.

Отчеты о продажах используются высшим руководством для планирования работы на предстоящий период и служат источником информации о том, сколько денежных средств принесли (или скоро принесут) текущие продажи.

**Задание 6.** Разработайте рекомендации по выделению центров финансовой ответственности ПАО «Производство железобетона», используя нижеприводимую информацию и данные рис. 1.

Основные виды деятельности:

- проектный, технологический и строительный инжиниринг;

- производство товарного бетона;
- производство железобетонных изделий и конструкций;
- контроль качества продукции;
- производство отдельных видов строительных материалов;
- производство несущих металлических строительных конструкций и изделий I и II;
- производство несущих конструкций и изделий из бетона и сборного железобетона.

Основным производственным цехом завода является цех железобетонных изделий. Он оснащен пятью формовочными пролетами, в состав которых входит десять технологических линий, включая виброплощадки, две линии для стендовой технологии и вибропрессования, десять мостовых кранов, более тридцати пропарочных камер различной вместимости, бетоновозная эстакада с четырьмя линиями подачи.

Современное оборудование арматурного цеха позволяет производить разнообразные виды легкой и тяжелой арматурной сетки, объемные арматурные каркасы различного назначения, армирующие изделия для домов каркасного типа, а также вспомогательные армирующие элементы сложной конфигурации. Мощность цеха позволяет удовлетворять потребности не только собственного производства, но и выпускать продукцию в виде готовых изделий.

Продукция бетоносмесительного цеха – это весь конструктивный бетон, необходимый для заводского производства, широкий диапазон марок товарного бетона и растворов, а также известковый раствор. На территории завода работают два бетоносмесительных узла, один из которых предусматривает изготовление товарных смесей, другой, более мощный, позволяет осуществлять непрерывную подачу бетона в зоны укладки и одновременно производить отпуск товарного бетона и растворов. Высокое качество продукции бетоносмесительного цеха обеспечивается благодаря точной выдержке всех технологических норм, применению современных технологий дозирования и смешивания составляющих.

Автотранспортный цех предприятия предоставляет услуги по доставке продукции непосредственно на строительные объекты заказчиков, а также услуги по подъему и перемещению бетона и раствора в труднодоступные места. Парк специализированной строительной техники различного назначения насчитывает несколько десятков единиц – седельный тягач, автобетоносмесители, самосвалы, цементовозы, фронтальные и ковшовые автопогрузчики, бульдозеры, экскаваторы, работает комплекс ремонтного оборудования.

Кроме того, на территории завода размещены три линии складирования готовой продукции, оборудованные мостовыми кранами, склады инертных материалов, комплекс подсобных зданий и сооружений, лаборатория, железнодорожная ветка с прирельсовыми складами цемента.

В процесс производства внедрена многоступенчатая система контроля, позволяющая отслеживать уровень качества произведенных элементов железобетонных изделий еще до момента их полной готовности. Осуществляется постоянный контроль качества всех используемых материалов и выходной контроль уже выпущенной продукции.



Рис.1 - Организационная структура ПАО «Производство железобетона»

**Задание 7.** Предприятие производит три вида продукции: А, В и С. В табл. 10 представлен отчет о прибылях и убытках, составленный как по предприятию в целом, так и по каждому продукту отдельно.

Стоит ли продолжать выпуск продукта С или закрыть данную производственную линию? Для принятия решения рассчитайте маржинальный доход. Произведите расчет затрат и доходов по альтернативным вариантам:

- сокращения производства продукта С;
- сохранения производства продукта С.

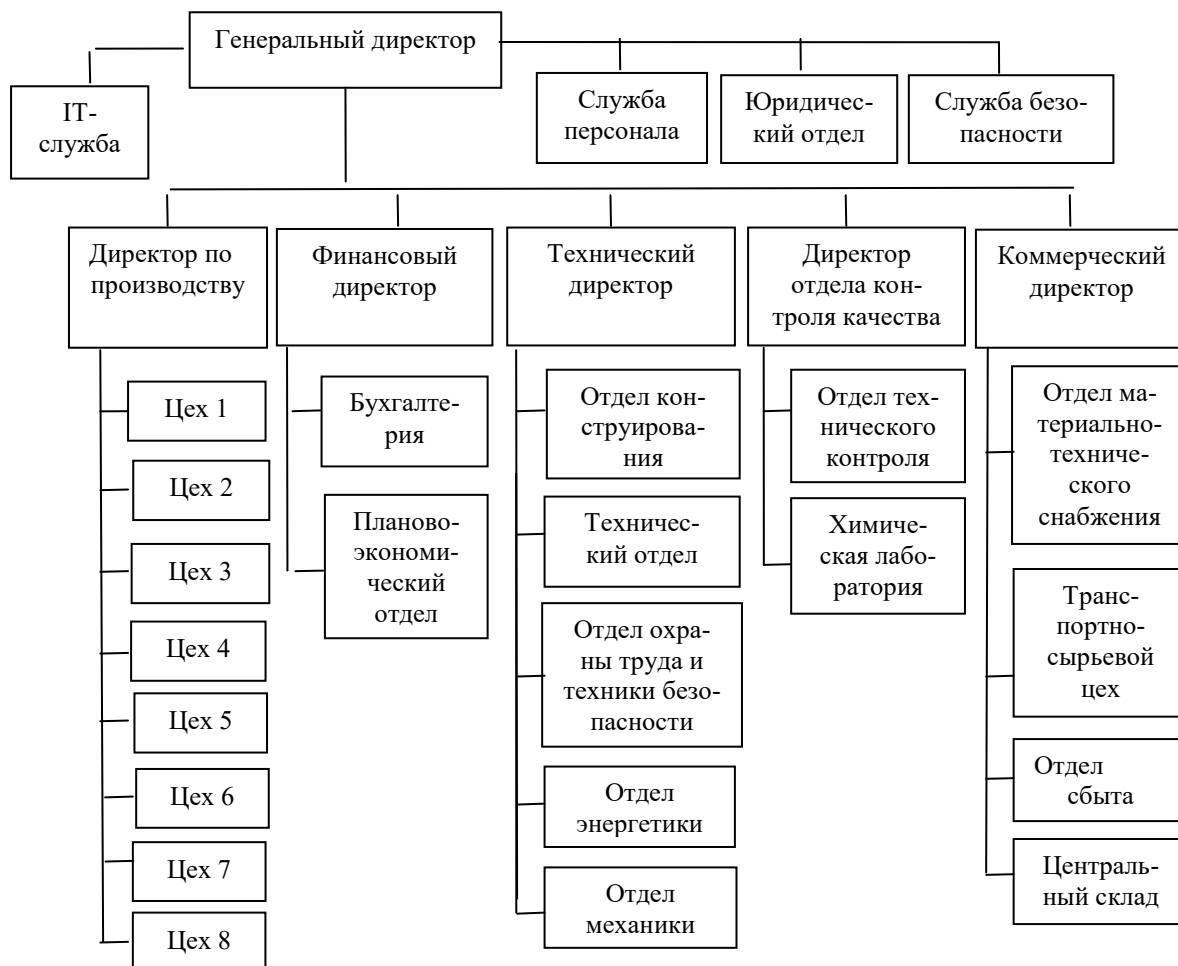
Определите дифференциальные доходы и расходы.

Таблица 10

**Исходные данные**

Показатели	Продукция			Итого
	А	В	С	
Выручка	400	600	200	1200
Переменные затраты	(200)	(350)	(150)	(700)
Маржинальный доход	200	250	50	500
Прямые постоянные затраты	(20)	(50)	(30)	(100)
Косвенные постоянные затраты	(80)	(130)	(40)	250
Прибыль/убыток до налогообложения	100	70	(20)	150

**Задание 8.** Модель достижимого роста позволяет оценить максимально возможный темп увеличения объемов продаж предприятия при заданных условиях.

Коэффициент достижимого роста определяется на основании данных баланса и отчета о прибылях и убытках за предшествующий год по формуле:

$$K_d = \frac{(C_k + H C_k - D) \times (1 + L) \times O / B_o}{1 - P \times (1 + L) \times O} - 1,$$

где  $K_d$  – коэффициент достижимого роста;

$C_k$  – размер собственного капитала в предшествующем году, руб.;

$H C_k$  – собственный капитал, который предприятие планирует привлечь, к примеру, за счет дополнительной эмиссии акций в будущем году, руб.;

$D$  – сумма дивидендов за год, которые будут выплачены в следующем году, руб.;

$L$  – финансовый "рычаг" (отношение заемных средств к собственным);

$O$  – оборачиваемость активов (отношение выручки к активам);

$B_o$  – выручка предприятия за предшествующий год, руб.;

$P$  – рентабельность продаж, %.

Рассчитайте максимально допустимый объем продаж в 200x, 200y и 200z гг. , если выплата дивидендов составляет 1 150 000 руб. в год.

Таблица 11

### Прогноз выручки

№	Наименование показателя	Значение	Расчет
1.	Собственный капитал, руб.	2114574	
2.	Выручка, руб.	46104870	
3.	Чистая прибыль, руб	1239797	
4.	Кредиторская задолженность, руб.	4104882	
5.	Валюта баланса, руб.	6219456	
6.	Рентабельность продаж, %		
7.	Финансовый рычаг, %		
8.	Оборачиваемость активов		
9.	Коэффициент достижимого роста выручки в 200x г.		
10.	Выручка 200x г., руб.		
11.	Коэффициент достижимого роста выручки в 200y г.		
12.	Выручка 200y г., руб.		
13.	Коэффициент достижимого роста выручки в 200z г.		
14.	Выручка 200z г., руб.		

**Задание 9.** По данным табл. 12 рассчитайте маржинальный доход и сравните рентабельность производства продуктов А, В, С, Д.

Таблица 12

### Расчет маржинального дохода

Показатель	Продукт А	Продукт В	Продукт С	Продукт Д	Итого
Выручка от реализации продукции, руб.	186 169,1	415 956,7	153 376,9	98 305,17	
Переменная часть себестоимости, руб.	113 686,1	235 716,2	112 121,6	58 929,05	
Маржинальный доход, руб					
Рентабельность продукции, %					
Постоянные расходы, руб.					123 656,7

Операционная прибыль, руб.					209 699, 2
----------------------------	--	--	--	--	------------

**Задание 10.** Рассчитайте варианты изменения параметров, определяющих безубыточность, по данным табл. 13.

Таблица 13

**Варианты изменения параметров, определяющих безубыточность**

Параметры \ Вариант	Исходный вариант	Увеличение цены на 10%	Уменьшение постоянных затрат на 10%	Уменьшение переменных затрат на 10%	Увеличение объема производства на 10 %
Объем производства, ден.ед.	1200				
Цена за единицу ден.ед./ед.	60				
Переменные затраты на единицу, ден.ед./ед.	30				
Постоянные затраты за период, ден.ед.	500				
Запас финансовой прочности, ден.ед.	1000				
Запас финансовой прочности, %	16,67				
Чистая прибыль, ден.ед.	100				

**3. Методические материалы, определяющие процедуры оценивания**

Процедура проведения промежуточной аттестации и текущего контроля успеваемости регламентируется локальным нормативным актом, определяющим порядок осуществления текущего контроля успеваемости и промежуточной аттестации обучающихся.

*3.1. Процедура оценивания при проведении промежуточной аттестации обучающихся по дисциплине в форме экзамена и/или дифференцированного зачета (зачета с оценкой)*

Промежуточная аттестация по дисциплине в форме дифференцированного зачета (зачета с оценкой) проводится в 8 семестре.

Используются критерии и шкала оценивания, указанные в п.1.2. Оценка выставляется преподавателем интегрально по всем показателям и критериям оценивания.

Ниже приведены правила оценивания формирования компетенций по показателю оценивания «Знания».

Критерий оценивания	Уровень освоения и оценка			
	«2» (неудовлетв.)	«3» (удовлетвор.)	«4» (хорошо)	«5» (отлично)



Знание терминов и определений, понятий	Не знает терминов и определений	Знает термины и определения, но допускает неточности формулировок	Знает термины и определения	Знает термины и определения, может корректно сформулировать их самостоятельно
Знание основных закономерностей и соотношений, принципов	Не знает основные закономерности и соотношения, принципы построения знаний	Знает основные закономерности, соотношения, принципы построения знаний	Знает основные закономерности, соотношения, принципы построения знаний, их интерпретирует и использует	Знает основные закономерности, соотношения, принципы построения знаний, может самостоятельно их получить и использовать
Объём освоенного материала, усвоение всех дидактических единиц (разделов)	Не знает значительной части материала дисциплины	Знает только основную материал дисциплины, не усвоил его деталей	Знает материал дисциплины в объёме	Обладает твёрдым и полным знанием материала дисциплины, владеет дополнительными знаниями
Полнота ответов на проверочные вопросы	Не даёт ответы на большинство вопросов	Даёт неполные ответы на все вопросы	Даёт ответы на вопросы, но не все - полные	Даёт полные, развернутые ответы на поставленные вопросы
Правильность ответов на вопросы	Допускает грубые ошибки при изложении ответа на вопрос	В ответе имеются существенные ошибки	В ответе имеются несущественные неточности	Ответ верен
Чёткость изложения и интерпретации знаний	Излагает знания без логической последовательности	Излагает знания с нарушениями в логической последовательности	Излагает знания без нарушений в логической последовательности	Излагает знания в логической последовательности, самостоятельно их интерпретируя и анализируя
	Не иллюстрирует изложение поясняющими схемами, рисунками и примерами	Выполняет поясняющие схемы и рисунки небрежно и с ошибками	Выполняет поясняющие рисунки и схемы корректно и понятно	Выполняет поясняющие рисунки и схемы точно и аккуратно, раскрывая полноту усвоенных знаний
	Неверно излагает и интерпретирует знания	Допускает неточности в изложении и интерпретации знаний	Грамотно и по существу излагает знания	Грамотно и точно излагает знания, делает самостоятельные выводы

Ниже приведены правила оценивания формирования компетенций по показателю оценивания «Навыки начального уровня».

Критерий оценивания	Уровень освоения и оценка			
	«2» (неудовлетв.)	«3» (удовлетвор.)	«4» (хорошо)	«5» (отлично)

Навыки выбора методик выполнения заданий	Не может выбрать методику выполнения заданий	Испытывает затруднения по выбору методики выполнения заданий	Без затруднений выбирает стандартную методику выполнения заданий	Применяет теоретические знания для выбора методики выполнения заданий
Навыки выполнения заданий различной сложности	Не имеет навыков выполнения учебных заданий	Имеет навыки выполнения только простых типовых учебных заданий	Имеет навыки выполнения только стандартных учебных заданий	Имеет навыки выполнения как стандартных, так и нестандартных учебных заданий
Навыки самопроверки. Качество сформированных навыков	Допускает грубые ошибки при выполнении заданий, нарушающие логику решения задач	Допускает ошибки при выполнении заданий, нарушения логики решения	Допускает ошибки при выполнении заданий, не нарушающие логику решения	Не допускает ошибок при выполнении заданий
Навыки анализа результатов выполнения заданий, решения задач	Делает некорректные выводы	Испытывает затруднения с формулированием корректных выводов	Делает корректные выводы по результатам решения задачи	Самостоятельно анализирует результаты выполнения заданий
Навыки представления результатов решения задач	Не может проиллюстрировать решение задачи поясняющими схемами, рисунками	Выполняет поясняющие схемы и рисунки небрежно и с ошибками	Выполняет поясняющие рисунки и схемы корректно и понятно	Выполняет поясняющие рисунки и схемы верно и аккуратно

*3.2. Процедура оценивания при проведении промежуточной аттестации обучающихся по дисциплине в форме зачета*

Промежуточная аттестация по дисциплине в форме зачёта не проводится.

*3.3. Процедура оценивания при проведении промежуточной аттестации обучающихся по дисциплине в форме защиты курсовой работы (курсового проекта)*

Промежуточная аттестация по дисциплине в форме защиты курсовой работы/курсового проекта не проводится.

Приложение 2 к рабочей программе

Шифр	Наименование дисциплины
Б1.В.ДВ.02.01	Управленческий учет

Код направления подготовки / специальности	38.03.02
Направление подготовки / специальность	Менеджмент
Наименование ОПОП (направленность / профиль)	Менеджмент в инвестиционно-строительной сфере
Год начала реализации ОПОП	2023
Уровень образования	Бакалавриат
Форма обучения	Очная
Год разработки/обновления	2023

**Перечень учебных изданий и учебно-методических материалов**

Печатные учебные издания в НТБ НИУ МГСУ:

№ п/п	Автор, название, место издания, издательство, год издания, количество страниц	Количество экземпляров в библиотеке НИУ МГСУ
1.	Иванов, В. В. Управленческий учет для эффективного менеджмента / В. В. Иванов, О. К. Хан. - Москва : ИНФРА-М, 2014. - 207 с. : ил., табл. - (Национальные проекты). - Библиогр.: с. 198-199 (47 назв.). - Глоссарий: с. 200-204 . - ISBN 978-5-16-003072-2	15
2.	Петров, А. М. Учет и анализ : учебник / А. М. Петров, Е. В. Басалаева, Л. А. Мельникова. - Изд. 2-е, перераб. и доп. - Москва : КУРС ; ИНФРА-М, 2014. - 511 с. : ил., табл. - Библиогр.: с. 496-502 (105 назв.). - ISBN 978-5-905554-37-7 (Курс). - ISBN 978-5-16-006962-3 (Инфра-М)	30

Электронные учебные издания в электронно-библиотечных системах (ЭБС):

№ п/п	Автор, название, место издания, год издания, количество страниц	Ссылка на учебное издание в ЭБС
1.	Зелинская, М. В. Управленческий учет : учебное пособие для бакалавров, обучающихся по направлениям подготовки «Менеджмент», «Экономика» / М. В. Зелинская, О. В. Медведева. — Краснодар, Саратов : Южный институт менеджмента, Ай Пи Эр Медиа, 2017. — 118 с.	<a href="https://www.iprbookshop.ru/66780.html">https://www.iprbookshop.ru/66780.html</a>
2.	Шинкарёва, О. В. Бухгалтерский управленческий учет : учебно-методическое пособие / О. В. Шинкарёва. — Москва : Экономическое образование, 2015. — 60 с.	<a href="https://www.iprbookshop.ru/33844.html">https://www.iprbookshop.ru/33844.html</a>

3.	Воронова, Е. Ю. Управленческий учет : учебник для академического бакалавриата / Е. Ю. Воронова. — 3-е изд., перераб. и доп. — Москва : Издательство Юрайт, 2019. — 428 с. — (Бакалавр. Академический курс). — ISBN 978-5-534-00500-4.	<a href="https://urait.ru/bcode/431757">https://urait.ru/bcode/431757</a>
----	---	---

Шифр	Наименование дисциплины
Б1.В.ДВ.01.02	Управленческий учет

Код направления подготовки / Специальности	38.03.02
Направление подготовки / Специальность	Менеджмент
Наименование ОПОП (направленность / профиль)	Менеджмент в инвестиционно-строительной сфере
Год начала реализации ОПОП	2023
Уровень образования	Бакалавриат
Форма обучения	Очная
Год разработки/обновления	2023

**Перечень профессиональных баз данных и информационных справочных систем**

Наименование	Электронный адрес ресурса
«Российское образование» - федеральный портал	<a href="http://www.edu.ru/index.php">http://www.edu.ru/index.php</a>
Научная электронная библиотека	<a href="http://elibrary.ru/defaultx.asp?">http://elibrary.ru/defaultx.asp?</a>
Электронная библиотечная система IPRbooks	<a href="http://www.iprbookshop.ru/">http://www.iprbookshop.ru/</a>
Федеральная университетская компьютерная сеть России	<a href="http://www.runnet.ru/">http://www.runnet.ru/</a>
Информационная система "Единое окно доступа к образовательным ресурсам"	<a href="http://window.edu.ru/">http://window.edu.ru/</a>
Научно-технический журнал по строительству и архитектуре «Вестник МГСУ»	<a href="http://www.vestnikmgsu.ru/">http://www.vestnikmgsu.ru/</a>
Научно-техническая библиотека НИУ МГСУ	<a href="http://www.mgsu.ru/resources/Biblioteka/">http://www.mgsu.ru/resources/Biblioteka/</a>

Приложение 4 к рабочей программе

Шифр	Наименование дисциплины
Б1.В.ДВ.01.02	Управленческий учет

Код направления подготовки / Специальности	38.03.02
Направление подготовки / Специальность	Менеджмент
Наименование ОПОП (направленность / профиль)	Менеджмент в инвестиционно-строительной сфере
Год начала реализации ОПОП	2023
Уровень образования	Бакалавриат
Форма обучения	Очная
Год разработки/обновления	2023

**Материально-техническое и программное обеспечение дисциплины**

Наименование специальных помещений и помещений для самостоятельной работы	Оснащенность специальных помещений и помещений для самостоятельной работы	Перечень лицензионного программного обеспечения. Реквизиты подтверждающего документа
Учебные аудитории для проведения учебных занятий, текущего контроля и промежуточной аттестации	Рабочее место преподавателя, рабочие места обучающихся	
Помещение для самостоятельной работы обучающихся  <b>Ауд. 41 НТБ</b> на 80 посадочных мест (рабочее место библиотекаря, рабочие места обучающихся)	ИБП GE VH Series VH 700 Источник бесперебойного питания РИП-12 (2 шт.) Компьютер/ТИП №5 (2 шт.) Компьютер Тип № 1 (6 шт.) Контрольно-пусковой блок С2000-КПБ (26 шт.) Монитор / Samsung 21,5" S22C200B (80 шт.) Плоттер / HP DJ T770 Прибор приемно-контрольный С2000-АСПТ (2 шт.) Принтер / HP LaserJet P2015 DN Принтер /Тип № 4 н/т Принтер HP LJ Pro 400 M401dn Системный блок / Kraftway Credo тип 4 (79 шт.) Электронное табло 2000*950	Adobe Acrobat Reader DC (ПО предоставляется бесплатно на условиях OpLic) Adobe Flash Player (ПО предоставляется бесплатно на условиях OpLic) APM Civil Engineering (Договор № 109/9.13_АО НИУ от 09.12.13 (НИУ-13)) ArcGIS Desktop (Договор передачи с ЕСПИ СНГ 31 лицензии от 27.01.2016) ArhciCAD [22] (БД; Веб-кабинет или подписка; OpenLicense) AutoCAD [2018] (БД; Веб-кабинет или подписка; OpenLicense) AutoCAD [2020] (БД; Веб-кабинет или подписка; OpenLicense) Autodesk Revit [2018] (БД; Веб-кабинет или подписка; OpenLicense) Autodesk Revit [2020] (БД; Веб-кабинет или подписка; OpenLicense) CorelDRAW [GSX5;55] (Договор № 292/10.11- АО НИУ от 28.11.2011 (НИУ-11)) eLearnBrowser [1.3] (Договор ГМЛ-Л-16/03-846 от 30.03.2016) Google Chrome (ПО предоставляется бесплатно на условиях OpLic)

Наименование специальных помещений и помещений для самостоятельной работы	Оснащенность специальных помещений и помещений для самостоятельной работы	Перечень лицензионного программного обеспечения. Реквизиты подтверждающего документа
		<p>Lazarus (ПО предоставляется бесплатно на условиях OpLic)  Mathcad [Edu.Prime;3;30] (Договор №109/9.13_АО НИУ от 09.12.13 (НИУ-13))  Mathworks Matlab [R2008a;100] (Договор 089/08-ОК(ИОП) от 24.10.2008)  Mozilla Firefox (ПО предоставляется бесплатно на условиях OpLic)  MS Access [2013;Im] (OpenLicense; Подписка Azure Dev Tools; Б\Д; Веб-кабинет)  MS ProjectPro [2013;ImX] (OpenLicense; Подписка Azure Dev Tools; Б\Д; Веб-кабинет)  MS VisioPro [2013;ADT] (OpenLicense; Подписка Azure Dev Tools; Б\Д; Веб-кабинет)  MS Visual FoxPro [ADT] (OpenLicense; Подписка Azure Dev Tools; Б\Д; Веб-кабинет)  nanoCAD СПДС Стройплощадка (Договор бесплатной передачи / партнерство)  PascalABC [3.2.0.1311] (ПО предоставляется бесплатно на условиях OpLic)  Visual Studio Ent [2015;Imx] (OpenLicense; Подписка Azure Dev Tools; Б\Д; Веб-кабинет)  Visual Studio Expr [2008;ImX] (OpenLicense; Подписка Azure Dev Tools; Б\Д; Веб-кабинет)  WinPro 7 [ADT] (OpenLicense; Подписка Azure Dev Tools; Б\Д; Веб-кабинет)  Компас-3D V14 АЕС (Договор № 109/9.13_АО НИУ от 09.12.13 (НИУ-13))  ПК ЛИРА-САПР [2013] (Договор № 109/9.13_АО НИУ от 09.12.13 (НИУ-13))</p>
<p>Помещение для самостоятельной работы обучающихся</p> <p><b>Ауд. 59 НТБ</b>  на 5 посадочных мест, оборудованных компьютерами (рабочее место библиотекаря, рабочие места обучающихся, рабочее место для лиц с ограниченными возможностями здоровья)  Читальный зал на 52 посадоч-</p>	<p>Компьютер / ТИП №5 (4 шт.)  Монитор Acer 17" AL1717 (4 шт.)  Монитор Samsung 24" S24C450B  Системный блок Kraftway Credo KC36 2007 (4 шт.)  Системный блок Kraftway Credo KC43 с KSS тип3  Принтер/HP LaserJet P2015 DN  Аудиторный стол для инвалидов-колясочников  Видеоувеличитель /Optelec ClearNote  Джойстик компьютерный беспроводной  Клавиатура Clevy с большими кнопками и накладкой (беспроводная)  Кнопка компьютерная выносная малая  Кнопка компьютерная выносная малая (2 шт.)</p>	<p>Google Chrome (ПО предоставляется бесплатно на условиях OpLic (не требуется))  Adobe Acrobat Reader DC (ПО предоставляется бесплатно на условиях OpLic (не требуется))  eLearnBrowser [1.3] (Договор ГМЛ-Л-16/03-846 от 30.03.2016)  Mozilla Firefox (ПО предоставляется бесплатно на условиях OpLic (лицензия не требуется))  MS OfficeStd [2010; 300] (Договор № 162/10 - АО НИУ от 18.11.2010 (НИУ-10))  Adobe Acrobat Reader [11] (ПО предоставляется бесплатно на условиях OpLic (лицензия не требуется))  K-Lite Codec Pack (ПО предоставляется бесплатно на условиях OpLic (лицензия не требуется))</p>

Наименование специальных помещений и помещений для самостоятельной работы	Оснащенность специальных помещений и помещений для самостоятельной работы	Перечень лицензионного программного обеспечения. Реквизиты подтверждающего документа
ных места		
<p>Помещение для самостоятельной работы обучающихся</p> <p><b>Ауд. 84 НТБ</b> На 5 посадочных мест, оборудованных компьютерами (рабочее место библиотекаря, рабочие места обучающихся) Читальный зал на 52 посадочных места</p>	<p>Монитор Acer 17" AL1717 (5 шт.) Системный блок Kraftway KW17 2010 (5 шт.)</p>	<p>AutoCAD [2020] (Б\Д; Веб-кабинет или подписка; OpenLicense) Eurosoft STARK [201W;20] (Договор № 089/08-ОК(ИОП) от 24.10.2008) MS OfficeStd [2010; 300] (Договор № 162/10 - АО НИУ от 18.11.2010 (НИУ-10)) nanoCAD СПДС Конструкции (Договор бесплатной передачи / партнерство) WinPro 7 [ADT] (OpenLicense; Подписка Azure Dev Tools; Б\Д; Веб-кабинет) ПК ЛИРА-САПР [2013R5] (ПО предоставляется бесплатно на условиях OpLic (лицензия не требуется))</p>



Федеральное государственное бюджетное образовательное учреждение высшего образования  
«НАЦИОНАЛЬНЫЙ ИССЛЕДОВАТЕЛЬСКИЙ МОСКОВСКИЙ ГОСУДАРСТВЕННЫЙ  
СТРОИТЕЛЬНЫЙ УНИВЕРСИТЕТ»

**РАБОЧАЯ ПРОГРАММА**

Шифр	Наименование дисциплины
Б1.В.ДВ.01.03	Социальная адаптация лиц с ограниченными возможностями в условиях профессиональной деятельности

Код направления подготовки / специальности	38.03.02
Направление подготовки / специальность	Менеджмент
Наименование ОПОП (направленность / профиль)	Менеджмент в инвестиционно-строительной сфере
Год начала реализации ОПОП	2023
Уровень образования	бакалавриат
Форма обучения	очная
Год разработки/обновления	2023

Разработчики:

должность	ученая степень, ученое звание	ФИО
Старший преподаватель		Шныренков Е.А.
Преподаватель		Конушкалиева А.Б.

Рабочая программа дисциплины разработана и одобрена кафедрой (структурным подразделением) «Социальные, психологические и правовые коммуникации».

Рабочая программа утверждена методической комиссией по УГСН, протокол № 10 от «16» июня 2023 г.

## 1. Цель освоения дисциплины

Целью освоения дисциплины «Социальная адаптация лиц с ограниченными возможностями в условиях профессиональной деятельности» является углубление уровня освоения компетенций обучающегося в области социальной и психологической подготовки лиц с ограниченными возможностями к полноценной деятельности в профессиональной среде.

Программа составлена в соответствии с требованиями Федерального государственного образовательного стандарта высшего образования по направлению 38.03.02 Менеджмент.

Дисциплина относится к части, формируемой участниками образовательных отношений, Блока 1 «Дисциплины (модули)» основной профессиональной образовательной программы «Менеджмент в инвестиционно-строительной сфере». Дисциплина является дисциплиной по выбору обучающегося.

## 2. Перечень планируемых результатов обучения по дисциплине, соотнесенных с планируемыми результатами освоения образовательной программы

Код и наименование компетенции (результат освоения)	Код и наименование индикатора достижения компетенции
УК-6. Способен управлять своим временем, выстраивать и реализовывать траекторию саморазвития на основе принципов образования в течение всей жизни	УК-6.1 Формулирование целей личностного и профессионального развития, условий их достижения с учетом личностных и временных ресурсов (в том числе с использованием цифровых средств)
	УК-6.2 Самооценка уровня развития в различных сферах жизнедеятельности, определение путей саморазвития
	УК-6.3 Выбор приоритетов профессионального роста, выбор направлений и способов совершенствования собственной деятельности на основе требований рынка труда к личностным и профессиональным навыкам
УК-9. Способен использовать базовые дефектологические знания в социальной и профессиональной сферах	УК-9.1 Описание базовых принципов взаимодействия (в социальной, профессиональной и трудовой сферах) на основе установленных нормативно-правовых актов с лицами с ограниченными возможностями здоровья и/или инвалидностью с применением понятийно-категориального аппарата дефектологических знаний
	УК-9.2 Выбор мер по организации (в профессиональной сфере) безбарьерной среды для лиц с ограниченными возможностями здоровья и инвалидностью

Код и наименование индикатора достижения компетенции	Наименование показателя оценивания (результата обучения по дисциплине)
УК-6.1 Формулирование целей личностного и профессионального развития, условий их достижения с учетом личностных и временных ресурсов (в том числе с использованием цифровых средств)	<b>Знает</b> правила эффективной постановки целей
	<b>Знает</b> критерии выбора личностных ресурсов для осуществления цели
	<b>Знает</b> личностные ограничения, которые могут возникать на пути достижения целей
	<b>Знает</b> возможности использования информационных технологий в образовательной и профессиональной сфере
	<b>Имеет навыки (начального уровня) использования</b> отдельных методов целеполагания («дерево целей», «СМАРТ»)
	<b>Имеет навыки (начального уровня) использования</b> отдельных методов целедостижения (пошаговый метод)
УК-6.2 Самооценка уровня развития в	<b>Знает</b> способы определения уровня самооценки

Код и наименование индикатора достижения компетенции	Наименование показателя оценивания (результата обучения по дисциплине)
различных сферах жизнедеятельности, определение путей саморазвития	<b>Знает</b> причины возникновения социальной дезадаптации
	<b>Знает</b> компоненты самоорганизации в учебной и профессиональной деятельности
	<b>Имеет навыки (начального уровня)</b> применения методов и средств обучения, самообразования и самоконтроля для своего профессионального и личностного развития
	<b>Имеет навыки (начального уровня)</b> самодиагностики личностных возможностей в профессиональной деятельности
УК-6.3 Выбор приоритетов профессионального роста, выбор направлений и способов совершенствования собственной деятельности на основе требований рынка труда к личностным и профессиональным навыкам	<b>Знает</b> механизмы и возможности социальной адаптации в профессиональной деятельности
	<b>Знает</b> способы определения приоритетов деятельности
	<b>Знает</b> этапы и виды карьерного роста
	<b>Имеет навыки (начального уровня)</b> анализа влияния процессов, происходящих в обществе, на профессиональную деятельность
	<b>Имеет навыки (начального уровня)</b> самостоятельного освоения новых методов исследований и адаптации к решению новых <b>практических задач</b>
	<b>Имеет навыки (начального уровня)</b> применения самоконтроля в процессе образовательной деятельности
УК-9.1 Описание базовых принципов взаимодействия (в социальной, профессиональной и трудовой сферах) на основе установленных нормативно-правовых актов с лицами с ограниченными возможностями здоровья и/или инвалидностью с применением понятийно-категориального аппарата дефектологических знаний	<b>Знает</b> объективные возможности и ограничения у людей с ограниченными возможностями
	<b>Имеет навыки (начального уровня)</b> описания взаимодействия с лицами с ограниченными возможностями в различных сферах деятельности
УК-9.2 Выбор мер по организации (в профессиональной сфере) безбарьерной среды для лиц с ограниченными возможностями здоровья и инвалидностью	<b>Знает</b> значение безбарьерной среды для социальной и профессиональной адаптации лиц с ограниченными возможностями.
	<b>Знает</b> критерии доступности объектов в профессиональной среде для лиц с ограниченными возможностями.

Информация о формировании и контроле результатов обучения представлена в Фонде оценочных средств (Приложение 1).

### 3. Трудоёмкость дисциплины и видов учебных занятий по дисциплине

Общая трудоёмкость дисциплины составляет 4 зачётных единицы (144 академических часа).

(1 зачетная единица соответствует 36 академическим часам)

Видами учебных занятий и работы обучающегося по дисциплине могут являться.

Обозначение	Виды учебных занятий и работы обучающегося
Л	Лекции
ЛР	Лабораторные работы

ПЗ	Практические занятия
КоП	Компьютерный практикум
КРП	Групповые и индивидуальные консультации по курсовым работам (курсовым проектам)
СР	Самостоятельная работа обучающегося в период теоретического обучения
Контроль	Самостоятельная работа обучающегося и контактная работа обучающегося с преподавателем в период промежуточной аттестации

*Структура дисциплины:*

Форма обучения – очная.

№	Наименование раздела дисциплины	Семестр	Количество часов по видам учебных занятий и работы обучающегося						Формы промежуточной аттестации, текущего контроля успеваемости
			Л	ЛР	ПЗ	КоП	КРП	СР	
1	Социальная адаптация и саморазвитие	8	12		8				Контрольная работа (р. 1) Домашнее задание № 1 (р. 1) Домашнее задание № 2 (р.1,2)
2	Организация профессиональной деятельности и организационные коммуникации	8	12		8		86	18	
	Итого:	8	24		16		86	18	<i>Дифференцированный зачет(зачет с оценкой)</i>

#### 4. Содержание дисциплины, структурированное по видам учебных занятий и разделам

При проведении аудиторных учебных занятий предусмотрено проведение текущего контроля успеваемости:

- В рамках практических занятий предусмотрено выполнение обучающимися контрольной работы.

##### 4.1 Лекции

№	Наименование раздела дисциплины	Тема и содержание лекций
1.	Социальная адаптация и саморазвитие	<p><b>Профессиональные требования и социальные ограничения</b> Социальные требования к работающему населению. Социальные и профессиональные требования к человеку с высшим образованием. Цели и задачи дисциплины «Социальная адаптация лиц с ограниченными возможностями в условиях профессиональной деятельности». Условия и средства адаптации человека.</p> <p><b>Социальная и психологическая адаптация</b> Условия и средства адаптации человека. Виды адаптации. Возможности и границы психологической адаптации. Возможности и границы социальной адаптации. Причины возникновения социальной дезадаптации.</p>

		Использование ВМ-технологий людьми с ограниченными возможностями как условие адаптации в профессиональной деятельности
		<b>Личный и профессиональный успех</b> Успех как способ социально-психологической адаптации. Способы определения приоритетов профессиональной деятельности и личностного развития. Компоненты самоорганизации. Виды личностных ресурсов. Этапы и виды карьерного роста Возможности использования информационных технологий в образовательной деятельности
		<b>Способы и правила постановки целей для саморазвития и самоорганизации</b> Целеполагание или постановка цели. Психологические требования к постановке целей. Психологические условия целеполагания Критерии выбора личностных ресурсов при постановке цели. Визуализация как средство постановки цели.
2.	Организация профессиональной деятельности и организационные коммуникации	<b>Восприятие человека человеком</b> Восприятие или перцептивная деятельность Социальная перцепция. Способы восприятия человека человеком. Механизмы восприятия, понимания и интерпретации поведения других людей с учётом различий.
		<b>Организация как социальная группа</b> Понятие и виды социальных групп. Характеристики организации как социальной группы. Внешняя и внутренняя среда организации. Факторы, определяющие особенности функционирования организации.
		<b>Особенности работы в коллективе</b> Структура коллектива и социальное взаимодействие. Социальное взаимодействие в условиях профессиональной деятельности. Взаимодействие в профессиональной деятельности с использованием информационных технологий. Восприятие человека человеком в условиях профессиональной деятельности.
		<b>Психологические особенности работы в коллективе</b> Психологическая структура коллектива. Составляющие группового характера. Динамические процессы в группе. Условия формирования команды. Концепция командных ролей Конфликт в коллективе. Понятие, структура, способы разрешения конфликтов.
		<b>Социальная составляющая профессиональной деятельности</b> Понятие среды жизнедеятельности. Факторы, влияющие на формирование среды жизнедеятельности. Понятие безбарьерной среды среды. Формирование безбарьерной среды среды для лиц с ограниченными физическими возможностями для обеспечения профессиональной деятельности.

#### 4.2 Лабораторные работы

Не предусмотрено учебным планом

#### 4.3 Практические занятия

№	Наименование раздела дисциплины	Тема и содержание занятия
.1.	Социальная адаптация и саморазвитие	<b>Профессиональные требования и социальные ограничения</b> Цели и задачи дисциплины «Социальная адаптация лиц с ограниченными возможностями в условиях профессиональной деятельности».

		Социальные и профессиональные требования к человеку с высшим образованием Виды, условия и средства адаптации человека
		<b>Возможности и границы социально-психологической адаптации</b> Социальная и психологическая адаптация Причины возникновения социальной дезадаптации Информационные технологии как способ социальной и профессиональной адаптации для лиц с ограниченными возможностями
		<b>Личностные ресурсы и их использование в профессиональной деятельности.</b> Выполнение заданий на определение уровня развития личностных ресурсов (ДОС-39, методика самооценки С.А. Будасси). Анализ полученных результатов.
		<b>Постановка цели и целедостижение</b> Использование технологии «Дерево целей» для постановки своих жизненных целей. Правила построения «дерева целей». Использование технологии «СМАРТ» для эффективной формулировки своих целей. Упражнение «Лестница достижения целей» для планирования пошагового достижения целей.
2.	Организация профессиональной деятельности и организационные коммуникации	<b>Особенности взаимодействия в профессиональной деятельности</b> Организация как социальная группа. Формирование социального взаимодействия в условиях организации. Взаимодействие с людьми с ограниченными физическими способностями в условиях профессиональной деятельности.
		<b>Работа в организации</b> Использование личностных ресурсов для выстраивания социальных отношений в условиях профессиональной деятельности. Опросник Р. Белбина «Модель командных ролей». Упражнение «Подбери себе команду». Формирование карьерной стратегии с учетом личностных ресурсов.
		<b>Коммуникативный практикум</b> Конфликт в профессиональной деятельности. Стили поведения в конфликте. Стратегии и способы преодоления конфликта. Проективная методика «Мое представление конфликта». Анализ конфликтных ситуаций. Определение содержания и способов разрешения конфликта.
		<b>Социальная составляющая профессиональной деятельности</b> Понятие безбарьерной среды. Значение безбарьерной среды для социальной и профессиональной адаптации. для лиц с ограниченными физическими возможностями. Основные критерии доступности объектов социальной инфраструктуры и профессиональной деятельности

#### 4.4 Компьютерные практикумы

Не предусмотрено учебным планом

#### 4.5 Групповые и индивидуальные консультации по курсовым работам (курсовым проектам)

Не предусмотрено учебным планом

#### 4.6 Самостоятельная работа обучающегося в период теоретического обучения

Самостоятельная работа обучающегося в период теоретического обучения включает в себя:

- самостоятельную подготовку к учебным занятиям, включая подготовку к аудиторным формам текущего контроля успеваемости;
- выполнение двух домашних заданий ;

- самостоятельную подготовку к промежуточной аттестации.

В таблице указаны темы для самостоятельного изучения обучающимся:

Форма обучения - очная

№	Наименование раздела дисциплины	Темы для самостоятельного изучения
1.	Социальная адаптация и саморазвитие	Темы для самостоятельного изучения соответствуют темам аудиторных учебных занятий
2.	Организация профессиональной деятельности и организационные коммуникации	Темы для самостоятельного изучения соответствуют темам аудиторных учебных занятий

*4.7 Самостоятельная работа обучающегося и контактная работа обучающегося с преподавателем в период промежуточной аттестации*

Работа обучающегося в период промежуточной аттестации включает в себя подготовку к формам промежуточной аттестации (к дифференцированному зачету (зачету с оценкой)), а также саму промежуточную аттестацию.

## **5. Оценочные материалы по дисциплине**

Фонд оценочных средств по дисциплине приведён в Приложении 1 к рабочей программе дисциплины.

Оценочные средства для проведения промежуточной аттестации, а также текущего контроля по дисциплине хранятся на кафедре (структурном подразделении), ответственной за преподавание данной дисциплины.

### **6. Учебно-методическое и материально-техническое обеспечение дисциплины**

Основные принципы осуществления учебной работы обучающихся изложены в локальных нормативных актах, определяющих порядок организации контактной работы и порядок самостоятельной работы обучающихся. Организация учебной работы обучающихся на аудиторных учебных занятиях осуществляется в соответствии с п. 3.

#### *6.1 Перечень учебных изданий и учебно-методических материалов для освоения дисциплины*

Для освоения дисциплины обучающийся может использовать учебные издания и учебно-методические материалы, имеющиеся в научно-технической библиотеке НИУ МГСУ и/или размещённые в Электронных библиотечных системах.

Актуальный перечень учебных изданий и учебно-методических материалов представлен в Приложении 2 к рабочей программе дисциплины.

#### *6.2 Перечень профессиональных баз данных и информационных справочных систем*

При осуществлении образовательного процесса по дисциплине используются профессиональные базы данных и информационных справочных систем, перечень которых указан в Приложении 3 к рабочей программе дисциплины.

#### *6.3 Перечень материально-технического, программного обеспечения освоения дисциплины*

Учебные занятия по дисциплине проводятся в помещениях, оснащенных соответствующим оборудованием и программным обеспечением.

Перечень материально-технического и программного обеспечения дисциплины приведен в Приложении 4 к рабочей программе дисциплины.



Шифр	Наименование дисциплины
Б1.В.ДВ.01.03	Социальная адаптация лиц с ограниченными возможностями в условиях профессиональной деятельности

Код направления подготовки / специальности	38.03.02
Направление подготовки / специальность	Менеджмент
Наименование ОПОП (направленность / профиль)	Менеджмент в инвестиционно-строительной сфере
Год начала реализации ОПОП	2023
Уровень образования	бакалавриат
Форма обучения	очная
Год разработки/обновления	2023

### ФОНД ОЦЕНОЧНЫХ СРЕДСТВ

#### 1. Описание показателей и критериев оценивания компетенций, описание шкал оценивания

Оценивание формирования компетенций производится на основе показателей оценивания, указанных в п.2. рабочей программы и в п.1.1 ФОС.

Связь компетенций, индикаторов достижения компетенций и показателей оценивания приведена в п.2 рабочей программы.

##### 1.1. Описание формирования и контроля показателей оценивания

Оценивание уровня освоения обучающимся компетенций осуществляется с помощью форм промежуточной аттестации и текущего контроля. Формы промежуточной аттестации и текущего контроля успеваемости по дисциплине, с помощью которых производится оценивание, указаны в учебном плане и в п.3 рабочей программы.

В таблице приведена информация о формировании результатов обучения по дисциплине разделами дисциплины, а также о контроле показателей оценивания компетенций формами оценивания.

Наименование показателя оценивания (результата обучения по дисциплине)	Номера разделов дисциплины	Формы оценивания (формы промежуточной аттестации, текущего контроля успеваемости)
<b>Знает</b> правила эффективной постановки целей	1	Дифференцированный зачет(зачет с оценкой) контрольная работа домашнее задание № 1
<b>Знает</b> критерии выбора личностных ресурсов для осуществления цели	1	Дифференцированный зачет(зачет с оценкой) контрольная работа, домашнее задание № 1
<b>Знает</b> личностные ограничения, которые могут возникать на пути достижения целей	1, 2	Дифференцированный зачет(зачет с оцен-

		кой)контрольная работа, домашнее задание № 1, 2
<b>Знает</b> возможности использования информационных технологий в образовательной и профессиональной сфере	1, 2	Дифференцированный зачет(зачет с оценкой)домашнее задание № 2
<b>Имеет навыки (начального уровня) использования</b> отдельных методов целеполагания («дерево целей», «СМАРТ»)	1	контрольная работа, домашнее задание № 1
<b>Имеет навыки (начального уровня) использования</b> отдельных методов целедостижения (пошаговый метод)	1	контрольная работа, домашнее задание № 1
<b>Знает</b> способы определения уровня самооценки	1	Дифференцированный зачет(зачет с оценкой) домашнее задание № 1
<b>Знает</b> причины возникновения социальной дезадаптации	1,2	Дифференцированный зачет(зачет с оценкой) домашнее задание № 2
<b>Знает</b> компоненты самоорганизации в учебной и профессиональной деятельности	1, 2	Дифференцированный зачет(зачет с оценкой) домашнее задание № 2
<b>Имеет навыки (начального уровня)</b> применения методов и средств обучения, самообразования и самоконтроля для своего профессионального и личностного развития	1,2	Дифференцированный зачет(зачет с оценкой) домашнее задание № 1, 2
<b>Имеет навыки (начального уровня)</b> самодиагностики личностных возможностей в профессиональной деятельности	1	контрольная работа, домашнее задание № 1
<b>Знает</b> механизмы и возможности социальной адаптации в профессиональной деятельности	1, 2	Дифференцированный зачет(зачет с оценкой) домашнее задание № 2
<b>Знает</b> способы определения приоритетов деятельности	1	Дифференцированный зачет(зачет с оценкой) контрольная работа домашнее задание № 1
<b>Знает</b> этапы и виды карьерного роста	1	Дифференцированный зачет(зачет с оценкой) домашнее задание № 2
<b>Имеет навыки (начального уровня)</b> анализа влияния процессов, происходящих в обществе, на профессиональную деятельность	1, 2	Дифференцированный зачет(зачет с оценкой) домашнее задание № 2
<b>Имеет навыки (начального уровня)</b> самостоятельного освоения новых методов исследований и адаптации к решению новых практических задач	1, 2	контрольная работа, домашнее задание № 1
<b>Имеет навыки (начального уровня)</b> применения самоконтроля в процессе образовательной деятельности	1,2	контрольная работа, домашнее задание № 1, 2
<b>Имеет навыки (начального уровня)</b> организации образовательной деятельности на основе здоровьесберегающих технологий	1	Дифференцированный зачет(зачет с оценкой) домашнее задание № 1, 2
<b>Знает</b> объективные возможности и ограничения у людей с ограниченными возможностями	1,2	Дифференцированный зачет(зачет с оценкой)

		домашнее задание № 2
<b>Имеет навыки (начального уровня)</b> описания взаимодействия с лицами с ограниченными возможностями в различных сферах деятельности	1,2	Дифференцированный зачет(зачет с оценкой) домашнее задание № 2
<b>Знает</b> значение безбарьерной среды для социальной и профессиональной адаптации лиц с ограниченными возможностями.	2	Дифференцированный зачет(зачет с оценкой) домашнее задание № 2
<b>Знает</b> критерии доступности объектов в профессиональной среде для лиц с ограниченными возможностями.	2	Дифференцированный зачет(зачет с оценкой) домашнее задание № 2

## 1.2. Описание критериев оценивания компетенций и шкалы оценивания

При проведении промежуточной аттестации в форме дифференцированного зачёта (зачета с оценкой) используется шкала оценивания: «2» (неудовлетворительно), «3» (удовлетворительно), «4» (хорошо), «5» (отлично).

Показателями оценивания являются знания и навыки обучающегося, полученные при изучении дисциплины.

Критериями оценивания достижения показателей являются:

Показатель оценивания	Критерий оценивания
Знания	Знание терминов и определений, понятий
	Знание основных закономерностей и соотношений, принципов
	Объём освоенного материала, усвоение всех дидактических единиц (разделов)
	Полнота ответов на проверочные вопросы
	Правильность ответов на вопросы
Навыки начального уровня	Чёткость изложения и интерпретации знаний
	Навыки выбора методик выполнения заданий
	Навыки выполнения заданий различной сложности
	Навыки самопроверки. Качество сформированных навыков
	Навыки анализа результатов выполнения заданий
	Навыки представления результатов выполнения заданий

## 2. Типовые контрольные задания для оценивания формирования компетенций

### 2.1. Промежуточная аттестация

2.1.1. Промежуточная аттестация в форме экзамена, дифференцированного зачёта (зачета с оценкой), зачета

Форма(ы) промежуточной аттестации:

- дифференцированный зачет (зачет с оценкой) в 8-м семестре (очная форма обучения).

Перечень типовых примерных вопросов/заданий для проведения дифференцированного зачёта (зачета с оценкой) в 8-м семестре (очная форма обучения):

№	Наименование раздела дисциплины	Типовые вопросы/задания
---	---------------------------------	-------------------------

1.	Социальная адаптация и саморазвитие	<p>Социальные требования к физическому и психическому здоровью работающего населения</p> <p>Требования к профессиональной подготовке специалиста</p> <p>Профессиональные требования и социальные ограничения</p> <p>Социальные требования к работающему населению</p> <p>Социальные и профессиональные требования к человеку с высшим образованием</p> <p>Влияние процессов, происходящих в обществе, на профессиональную деятельность</p> <p>Психологическая адаптация</p> <p>Социальная адаптация</p> <p>Причины дезадаптации</p> <p>Знания как инструмент адаптации</p> <p>Условия и средства адаптации человека</p> <p>Возможности и границы социальной адаптации</p> <p>Возможности и границы психологической адаптации</p> <p>Причины возникновения социальной дезадаптации</p> <p>Самореализация как вид успеха и адаптации</p> <p>Личный и профессиональный успех</p> <p>Этапы и виды карьерного роста</p> <p>Содержание процесса целеполагания личностного развития</p> <p>Способы и правила постановки целей для саморазвития и самоорганизации</p> <p>Целеполагание или постановка цели</p> <p>Способы реализации целедостижения при решении профессиональных задач</p> <p>Методы целеполагания: «дерево целей»</p> <p>Визуализация целей</p> <p>Компоненты самоорганизации</p> <p>Способы определения приоритетов деятельности</p> <p>Самооценка и ее диагностика</p> <p>Виды личностных ресурсов</p> <p>Личностные ресурсы для осуществления цели</p> <p>Информационных технологий в профессиональной деятельности людей с ограниченными возможностями</p> <p>Информационные технологии в образовательной деятельности</p>
2.	Организация профессиональной деятельности и организационные коммуникации	<p>Возможности социальной адаптации при работе в коллективе</p> <p>Вербальные способы общения</p> <p>Невербальные способы общения</p> <p>Условные и универсальные жесты</p> <p>Механизмы и особенности социальной перцепции</p> <p>Способы восприятия и оценивания человека человеком</p> <p>Взаимодействие с лицами с ограниченными физическими возможностями в процессе профессиональной деятельности</p> <p>Взаимодействие с использованием информационных</p>

		технологий Механизмы восприятия, понимания и интерпретации человека человеком Социальные стереотипы Организация как социальная группа Организационные коммуникации Психологические особенности работы в коллективе Психологическая структура коллектива. Составляющие группового характера. Условия формирования команды Социальная адаптация лиц с ограниченными возможностями в условиях профессиональной деятельности Понятие среды жизнедеятельности Безбарьерная среда Формирование среды жизнедеятельности для лиц с ограниченными физическими возможностями Значение доступности социальных объектов городской структуры для социальной и профессиональной адаптации инвалидов Критерии доступности объектов городской инфраструктуры для инвалидов
--	--	---

*2.1.2. Промежуточная аттестация в форме защиты курсовой работы (курсового проекта)*

Промежуточная аттестация в форме защиты курсовой работы/курсового проекта не проводится.

## *2.2. Текущий контроль*

### *2.2.1. Перечень форм текущего контроля:*

- контрольная работа в 8-м семестре (очная форма обучения);
- домашнее задание № 1 в 8-м семестре (очная форма обучения);
- домашнее задание № 2 в 8-м семестре (очная форма обучения).

### *2.2.2. Типовые контрольные задания форм текущего контроля:*

## **Контрольная работа**

*Тема контрольной работы «Древо целей»*

Контрольная работа выполняется с учетом результатов самодиагностики личностных ресурсов обучающегося и состоит в определении обучающимся стоящих перед ним целей с учетом их важности и сроков их достижения.

Обучающиеся определяют задачи, которые им необходимо выполнить для достижения выбранных целей, а так же сроки выполнения задач. Задачи формулируются с учетом личностных ресурсов обучающегося.

Контрольная работа выполняется в виде таблицы или схемы (древо целей) на листах формата А4. В приложении к таблице (схеме) даются пояснения по поводу выбранных целей и задач.

## **Домашнее задание № 1**

*Темы домашнего задания: «Использование личностных ресурсов в социальной и психологической адаптации»*

Домашнее задание выполняется по результатам самодиагностики личностных ресурсов обучающихся и состоит в последовательном ответе на вопросы.

Вопросы для домашнего задания

1. Охарактеризуйте результаты самодиагностики личностных ресурсов
2. На основе характеристики личностных ресурсов опишите:
  - а) свои возможности в образовательной и профессиональной деятельности;
  - б) свои ограничения в образовательной и профессиональной деятельности;
3. Сформулируйте для себя рекомендации по преодолению своих ограничений в учебной и профессиональной деятельности для получения более значимых результатов.
4. Опишите проблемы, с которыми вы сталкивались в процессе социальной и психологической адаптации в образовательной деятельности.
5. Охарактеризуйте, как и какие личностные ресурсы были Вами задействованы в процессе социальной и психологической адаптации в образовательной деятельности.

## **Домашнее задание № 2**

Задание предполагает написание реферата (аналитического обзора) по выбранной теме.

*Перечень тем для написания реферата (аналитического обзора)*

1. Объективные ограничения, существующие при приёме на работу инвалидов и людей с ограниченными возможностями.
2. Профессиональная деятельность как средство самореализации инвалидов и представителей маломобильных групп населения.
3. Профессиональная деятельность как средство повышения самооценки инвалидов и представителей маломобильных групп населения.
4. Особенности психологической адаптации инвалидов и людей с ограниченными возможностями в трудовом коллективе.
5. Особенности социальной адаптации инвалидов и людей с ограниченными возможностями в трудовом коллективе.
6. Успех как критерий социальной и психологической адаптации в профессиональной сфере.
7. Использование личностных ресурсов как условие социальной и психологической адаптации
8. Причины социальной дезадаптации лиц с ограниченными возможностями в современном российском обществе.
9. Возможности использования информационных технологий при создании рабочих мест для инвалидов и людей с ограниченными возможностями.
10. Новые формы организации труда инвалидов и представителей маломобильных групп населения.
11. Формирование мотивации к профессиональной деятельности у инвалидов и людей с ограниченными возможностями.
12. Формирование мотивации к профессиональному росту у инвалидов и людей с ограниченными возможностями.
13. Проблемы самооценки и личных притязаний у инвалидов и людей с ограниченными возможностями при выборе профессии.
14. Целеполагание в профессиональной деятельности в современных условиях
15. Проблемы самодиагностики и личных притязаний у инвалидов и людей с ограниченными возможностями в процессе реализации профессиональной деятельности.

16. Получение высшего образования как средство реализации права на профессиональную деятельность инвалидов и людей с ограниченными возможностями.
17. Возможности получения высшего образования инвалидами и представителями маломобильных групп населения в Российской Федерации.
18. Социально-психологические особенности реализации стратегии карьерного роста у инвалидов и людей с ограниченными возможностями.
19. Информационные технологии как средство саморазвития и самообразования для инвалидов и лиц с ограниченными возможностями.
20. Информационные технологии как средство социальной адаптации лиц с ограниченными возможностями.
21. Социально-психологические особенности взаимодействия в коллективе с работающими инвалидами и людьми с ограниченными возможностями.
22. Отношение к профессиональной деятельности инвалидов и людям с ограниченными возможностями в СССР/Российской Федерации на примере конкретного исторического периода.
23. Изменение отношений к инвалидам и людям с ограниченными возможностями в СССР/Российской Федерации на примере конкретного исторического этапа.
24. Доступная городская среда как средство самореализации и личностного роста инвалидов и людей с ограниченными возможностями.
25. Анализ доступности объектов транспортной инфраструктуры для инвалидов (на примере различных стран)
26. Психологическая и социальная адаптация инвалидов и лиц с ограниченными возможностями в системе высшего профессионального образования.
27. Влияние стереотипов работодателей на решение о приёме на работу инвалидов или людей с ограниченными возможностями.
28. Восприятие лиц с ограниченными физическими возможностями в современном российском обществе.
29. Механизмы восприятия человека человеком и проблемы социальной и психологической адаптации.
30. Распределение командных ролей в коллективе с участием людей с ограниченными возможностями.
31. Использование информационных технологий в современном образовании.
32. Использование информационных технологий в организации профессиональной деятельности лиц с ограниченными возможностями.

При выполнении домашнего задания обучающиеся самостоятельно выбирают тему реферата (аналитического обзора), в процессе консультаций с преподавателем определяют перечень дополнительной литературы необходимой для написания реферата (аналитического обзора), определяют график сдачи материала, при необходимости уточняют тему реферата (аналитического обзора).

Рекомендуемая структура реферата (аналитического обзора):

- вводная часть (обоснование актуальности выбранной темы);
- основная часть (обзор первоисточников по теме реферата и их анализ);
- выводы (на основе обобщения результатов анализа рассмотренных первоисточников);
- библиографический список с указанием использованных первоисточников.

Реферат (аналитический обзор) оформляется в письменном виде на бумажном или электронном носителе, в виде распечаток текста в формате Microsoft Word и иллюстраций на листах формата А4, объем реферата 6-8 страниц, поля – 2 см, интервал -1,5, шрифт Times New Roman – размер 14.

### **3. Методические материалы, определяющие процедуры оценивания**

Процедура проведения промежуточной аттестации и текущего контроля успеваемости регламентируется локальным нормативным актом, определяющим порядок осуществления текущего контроля успеваемости и промежуточной аттестации обучающихся.

*3.1. Процедура оценивания при проведении промежуточной аттестации обучающихся по дисциплине в форме экзамена и/или дифференцированного зачёта (зачёта с оценкой)*

Промежуточная аттестация по дисциплине в форме дифференцированного зачёта (зачёта с оценкой) проводится в 8-м семестре.

Используются критерии и шкала оценивания, указанные в п.1.2. Оценка выставляется преподавателем интегрально по всем показателям и критериям оценивания.

Ниже приведены правила оценивания формирования компетенций по показателю оценивания «Знания».

Критерий оценивания	Уровень освоения и оценка			
	«2» (неудовлетв.)	«3» (удовлетвор.)	«4» (хорошо)	«5» (отлично)
Знание терминов и определений, понятий	Не знает терминов и определений	Знает термины и определения, но допускает неточности формулировок	Знает термины и определения	Знает термины и определения, может корректно сформулировать их самостоятельно
Знание основных закономерностей и соотношений, принципов	Не знает основные закономерности и соотношения, принципы построения знаний	Знает основные закономерности, соотношения, принципы построения знаний	Знает основные закономерности, соотношения, принципы построения знаний, их интерпретирует и использует	Знает основные закономерности, соотношения, принципы построения знаний, может самостоятельно их получить и использовать
Объём освоенного материала, усвоение всех дидактических единиц (разделов)	Не знает значительной части материала дисциплины	Знает только основной материал дисциплины, не усвоил его деталей	Знает материал дисциплины в объёме	Обладает твёрдым и полным знанием материала дисциплины, владеет дополнительными знаниями
Полнота ответов на проверочные вопросы	Не даёт ответы на большинство вопросов	Даёт неполные ответы на все вопросы	Даёт ответы на вопросы, но не все - полные	Даёт полные, развёрнутые ответы на поставленные вопросы
Правильность ответов на вопросы	Допускает грубые ошибки при изложении ответа на вопрос	В ответе имеются существенные ошибки	В ответе имеются несущественные неточности	Ответ верен
Чёткость изложения и интерпретации знаний	Излагает знания без логической последовательности	Излагает знания с нарушениями в логической последовательности	Излагает знания без нарушений в логической последовательности	Излагает знания в логической последовательности, самостоятельно их интерпретируя и анализируя



	Неверно излагает и интерпретирует знания	Допускает неточности в изложении и интерпретации знаний	Грамотно и по существу излагает знания	Грамотно и точно излагает знания, делает самостоятельные выводы
--	--	---	--	---

Ниже приведены правила оценивания формирования компетенций по показателю оценивания «Навыки начального уровня».

Критерий оценивания	Уровень освоения и оценка			
	«2» (неудовлетв.)	«3» (удовлетвор.)	«4» (хорошо)	«5» (отлично)
Навыки выбора методик выполнения заданий	Не может выбрать методику выполнения заданий	Испытывает затруднения по выбору методики выполнения заданий	Без затруднений выбирает стандартную методику выполнения заданий	Применяет теоретические знания для выбора методики выполнения заданий
Навыки выполнения заданий различной сложности	Не имеет навыков выполнения учебных заданий	Имеет навыки выполнения только простых типовых учебных заданий	Имеет навыки выполнения только стандартных учебных заданий	Имеет навыки выполнения как стандартных, так и нестандартных учебных заданий
Навыки самопроверки. Качество сформированных навыков	Допускает грубые ошибки при выполнении заданий, нарушающие логику решения задач	Допускает ошибки при выполнении заданий, нарушения логики решения	Допускает ошибки при выполнении заданий, не нарушающие логику решения	Не допускает ошибок при выполнении заданий
Навыки анализа результатов выполнения заданий,	Делает некорректные выводы	Испытывает затруднения с формулировкой корректных выводов	Делает корректные выводы по результатам решения задачи	Самостоятельно анализирует результаты выполнения заданий
Навыки представления результатов выполнения заданий	Не может правильно и своевременно представить результаты выполнения заданий	Результаты выполнения заданий оформлены небрежно, представлены с ошибками	Результаты выполнения заданий представлены в срок, с незначительным ошибками и неточностями	Результаты выполнения заданий представлены в срок, выполнены без ошибок и аккуратно

*3.2. Процедура оценивания при проведении промежуточной аттестации обучающихся по дисциплине в форме зачета*

Промежуточная аттестация по дисциплине в форме зачёта не проводится.

*3.3. Процедура оценивания при проведении промежуточной аттестации обучающихся по дисциплине в форме защиты курсовой работы (курсового проекта)*

Процедура защиты курсовой работы (курсового проекта) определена локальным нормативным актом, определяющим порядок осуществления текущего контроля успеваемости и промежуточной аттестации обучающихся.

Промежуточная аттестация по дисциплине в форме защиты курсовой работы /курсового проекта не проводится.

Приложение 2 к рабочей программе

Шифр	Наименование дисциплины
Б1.В.ДВ.01.03	Социальная адаптация лиц с ограниченными возможностями в условиях профессиональной деятельности

Код направления подготовки / специальности	38.03.02
Направление подготовки / специальность	Менеджмент
Наименование ОПОП (направленность / профиль)	Менеджмент в инвестиционно-строительной сфере
Год начала реализации ОПОП	2023
Уровень образования	бакалавриат
Форма обучения	очная
Год разработки/обновления	2023

**Перечень учебных изданий и учебно-методических материалов**

Электронные учебные издания в электронно-библиотечных системах (ЭБС):

№ п/п	Автор, название, место издания, год издания, количество страниц	Ссылка на учебное издание в ЭБС
1	Федорова, Т. Н. Разработка и реализация индивидуальной программы реабилитации больного/инвалида : учебное пособие / Т. Н. Федорова, А. Н. Налобина. — Саратов : Ай Пи Ар Медиа, 2019. — 510 с. — ISBN 978-5-4497-0001-8. — Текст : электронный // Электронно-библиотечная система IPR BOOKS	<a href="http://www.iprbookshop.ru/82674.html">http://www.iprbookshop.ru/82674.html</a>
2	Рот Ю. Межкультурная коммуникация. Теория и тренинг : учебно-методическое пособие / Рот Ю., Коптельцева Г.. — Москва : ЮНИТИ-ДАНА, 2017. — 223 с. — ISBN 5-238-01056-7. — Текст : электронный // Электронно-библиотечная система IPR BOOKS	<a href="https://www.iprbookshop.ru/81799.html">https://www.iprbookshop.ru/81799.html</a>

Приложение 3 к рабочей программе

Шифр	Наименование дисциплины
Б1.В.ДВ.01.03	Социальная адаптация лиц с ограниченными возможностями в условиях профессиональной деятельности

Код направления подготовки / специальности	38.03.02
Направление подготовки / специальность	Менеджмент
Наименование ОПОП (направленность / профиль)	Менеджмент в инвестиционно-строительной сфере
Год начала реализации ОПОП	2023
Уровень образования	бакалавриат
Форма обучения	очная
Год разработки/обновления	2023

**Перечень профессиональных баз данных и информационных справочных систем**

Наименование	Электронный адрес ресурса
«Российское образование» - федеральный портал	<a href="http://www.edu.ru/index.php">http://www.edu.ru/index.php</a>
Научная электронная библиотека	<a href="http://elibrary.ru/defaultx.asp?">http://elibrary.ru/defaultx.asp?</a>
Электронная библиотечная система IPRbooks	<a href="http://www.iprbookshop.ru/">http://www.iprbookshop.ru/</a>
Федеральная университетская компьютерная сеть России	<a href="http://www.runnet.ru/">http://www.runnet.ru/</a>
Информационная система "Единое окно доступа к образовательным ресурсам"	<a href="http://window.edu.ru/">http://window.edu.ru/</a>
Научно-технический журнал по строительству и архитектуре «Вестник МГСУ»	<a href="http://www.vestnikmgsu.ru/">http://www.vestnikmgsu.ru/</a>
Научно-техническая библиотека НИУ МГСУ	<a href="http://www.mgsu.ru/resources/Biblioteka/">http://www.mgsu.ru/resources/Biblioteka/</a>

Приложение 4 к рабочей программе

Шифр	Наименование дисциплины
Б1.В.ДВ.01.03	Социальная адаптация лиц с ограниченными возможностями в условиях профессиональной деятельности

Код направления подготовки / специальности	38.03.02
Направление подготовки / специальность	Менеджмент
Наименование ОПОП (направленность / профиль)	Менеджмент в инвестиционно-строительной сфере
Год начала реализации ОПОП	2023
Уровень образования	бакалавриат
Форма обучения	очная
Год разработки/обновления	2023

**Материально-техническое и программное обеспечение дисциплины**

Наименование специальных помещений и помещений для самостоятельной работы	Оснащенность специальных помещений и помещений для самостоятельной работы	Перечень лицензионного программного обеспечения. Реквизиты подтверждающего документа
Учебные аудитории для проведения учебных занятий, текущего контроля и промежуточной аттестации	Рабочее место преподавателя, рабочие места обучающихся	
<p>Помещение для самостоятельной работы обучающихся</p> <p><b>Ауд. 41 НТБ</b> на 80 посадочных мест (рабочее место библиотекаря, рабочие места обучающихся)</p>	<p>ИБП GE VH Series VH 700 Источник бесперебойного питания РИП-12 (2 шт.) Компьютер/ТИП №5 (2 шт.) Компьютер Тип № 1 (6 шт.) Контрольно-пусковой блок С2000-КПБ (26 шт.) Монитор / Samsung 21,5" S22C200B (80 шт.) Плоттер / HP DJ T770 Прибор приемно-контрольный С2000-АСПТ (2 шт.) Принтер / HP LaserJet P2015 DN Принтер /Тип № 4 н/т Принтер HP LJ Pro 400 M401dn Системный блок / Kraftway Credo тип 4 (79 шт.) Электронное табло 2000*950</p>	<p>Adobe Acrobat Reader DC (ПО предоставляется бесплатно на условиях OpLic)</p> <p>Adobe Flash Player (ПО предоставляется бесплатно на условиях OpLic)</p> <p>APM Civil Engineering (Договор № 109/9.13_АО НИУ от 09.12.13 (НИУ-13))</p> <p>ArcGIS Desktop (Договор передачи с ЕСРИ СНГ 31 лицензии от 27.01.2016)</p> <p>ArhciCAD [22] (Б\Д; Веб-кабинет или подписка; OpenLicense)</p> <p>AutoCAD [2018] (Б\Д; Веб-кабинет или подписка; OpenLicense)</p> <p>AutoCAD [2020] (Б\Д; Веб-кабинет или подписка; OpenLicense)</p> <p>Autodesk Revit [2018] (Б\Д; Веб-кабинет или подписка; OpenLicense)</p> <p>Autodesk Revit [2020] (Б\Д; Веб-кабинет или подписка; OpenLicense)</p> <p>CorelDRAW [GSX5;55] (Договор № 292/10.11- АО НИУ от 28.11.2011 (НИУ-11))</p> <p>eLearnBrowser [1.3] (Договор ГМЛ-Л-16/03-846 от 30.03.2016)</p> <p>Google Chrome (ПО предоставляется бесплатно на условиях OpLic)</p> <p>Lazarus (ПО предоставляется бесплатно на условиях OpLic)</p>

Наименование специальных помещений и помещений для самостоятельной работы	Оснащенность специальных помещений и помещений для самостоятельной работы	Перечень лицензионного программного обеспечения. Реквизиты подтверждающего документа
		<p>Mathcad [Edu.Prime;3;30] (Договор №109/9.13_АО НИУ от 09.12.13 (НИУ-13))</p> <p>Mathworks Matlab [R2008a;100] (Договор 089/08-ОК(ИОП) от 24.10.2008)</p> <p>Mozilla Firefox (ПО предоставляется бесплатно на условиях OpLic)</p> <p>MS Access [2013;Im] (OpenLicense; Подписка Azure Dev Tools; БД; Веб-кабинет)</p> <p>MS ProjectPro [2013;ImX] (OpenLicense; Подписка Azure Dev Tools; БД; Веб-кабинет)</p> <p>MS VisioPro [2013;ADT] (OpenLicense; Подписка Azure Dev Tools; БД; Веб-кабинет)</p> <p>MS Visual FoxPro [ADT] (OpenLicense; Подписка Azure Dev Tools; БД; Веб-кабинет)</p> <p>nanoCAD СПДС Стройплощадка (Договор бесплатной передачи / партнерство)</p> <p>PascalABC [3.2.0.1311] (ПО предоставляется бесплатно на условиях OpLic)</p> <p>Visual Studio Ent [2015;Imx] (OpenLicense; Подписка Azure Dev Tools; БД; Веб-кабинет)</p> <p>Visual Studio Expr [2008;ImX] (OpenLicense; Подписка Azure Dev Tools; БД; Веб-кабинет)</p> <p>WinPro 7 [ADT] (OpenLicense; Подписка Azure Dev Tools; БД; Веб-кабинет)</p> <p>Компас-3D V14 АЕС (Договор № 109/9.13_АО НИУ от 09.12.13 (НИУ-13))</p> <p>ПК ЛИРА-САПР [2013] (Договор № 109/9.13_АО НИУ от 09.12.13 (НИУ-13))</p>
<p>Помещение для самостоятельной работы обучающихся</p> <p><b>Ауд. 59 НТБ</b> на 5 посадочных мест, оборудованных компьютерами (рабочее место библиотекаря, рабочие места обучающихся, рабочее место для лиц с ограниченными возможностями здоровья)</p> <p>Читальный зал на 52 посадочных места</p>	<p>Компьютер / ТИП №5 (4 шт.)</p> <p>Монитор Acer 17" AL1717 (4 шт.)</p> <p>Монитор Samsung 24" S24C450B</p> <p>Системный блок Kraftway Credo KC36 2007 (4 шт.)</p> <p>Системный блок Kraftway Credo KC43 с KSS тип3</p> <p>Принтер/HP LaserJet P2015 DN</p> <p>Аудиторный стол для инвалидов-колясочников</p> <p>Видеоувеличитель /Optelec ClearNote</p> <p>Джойстик компьютерный беспроводной</p> <p>Клавиатура Clevy с большими кнопками и накладкой (беспроводная)</p> <p>Кнопка компьютерная выносная малая</p>	<p>Google Chrome (ПО предоставляется бесплатно на условиях OpLic (не требуется))</p> <p>Adobe Acrobat Reader DC (ПО предоставляется бесплатно на условиях OpLic (не требуется))</p> <p>eLearnBrowser [1.3] (Договор ГМЛ-Л-16/03-846 от 30.03.2016)</p> <p>Mozilla Firefox (ПО предоставляется бесплатно на условиях OpLic (лицензия не требуется))</p> <p>MS OfficeStd [2010; 300] (Договор № 162/10 - АО НИУ от 18.11.2010 (НИУ-10))</p> <p>Adobe Acrobat Reader [11] (ПО предоставляется бесплатно на условиях OpLic (лицензия не требуется))</p> <p>K-Lite Codec Pack (ПО предоставляется бесплатно на условиях OpLic (лицензия не требуется))</p>

Наименование специальных помещений и помещений для самостоятельной работы	Оснащенность специальных помещений и помещений для самостоятельной работы	Перечень лицензионного программного обеспечения. Реквизиты подтверждающего документа
	Кнопка компьютерная выносная малая (2 шт.)	
<p>Помещение для самостоятельной работы обучающихся</p> <p><b>Ауд. 84 НТБ</b></p> <p>На 5 посадочных мест, оборудованных компьютерами (рабочее место библиотекаря, рабочие места обучающихся)</p> <p>Читальный зал на 52 посадочных места</p>	<p>Монитор Acer 17" AL1717 (5 шт.)</p> <p>Системный блок Kraftway KW17 2010 (5 шт.)</p>	<p>AutoCAD [2020] (БД; Веб-кабинет или подписка; OpenLicense)</p> <p>Eurosoft STARK [201W;20] (Договор № 089/08-ОК(ИОП) от 24.10.2008)</p> <p>MS OfficeStd [2010; 300] (Договор № 162/10 - АО НИУ от 18.11.2010 (НИУ-10))</p> <p>nanoCAD СПДС Конструкции (Договор бесплатной передачи / партнерство)</p> <p>WinPro 7 [ADT] (OpenLicense; Подписка Azure Dev Tools; БД; Веб-кабинет)</p> <p>ПК ЛИРА-САПР [2013R5] (ПО предоставляется бесплатно на условиях OpLic (лицензия не требуется))</p>

Федеральное государственное бюджетное образовательное учреждение высшего образования  
**«НАЦИОНАЛЬНЫЙ ИССЛЕДОВАТЕЛЬСКИЙ МОСКОВСКИЙ  
ГОСУДАРСТВЕННЫЙ СТРОИТЕЛЬНЫЙ УНИВЕРСИТЕТ»**

**РАБОЧАЯ ПРОГРАММА**

Шифр	Наименование дисциплины
Б1.В.ДВ.02.01	Менеджмент качества

Код направления подготовки / специальности	38.03.02
Направление подготовки / специальность	Менеджмент
Наименование ОПОП (направленность / профиль)	Менеджмент в инвестиционно-строительной сфере
Год начала реализации ОПОП	2023
Уровень образования	бакалавриат
Форма обучения	очная
Год разработки/обновления	2023

Разработчики:

должность	ученая степень, ученое звание	ФИО
Доцент	к.э.н.	Вайншток Н.Р.

Рабочая программа дисциплины разработана и одобрена кафедрой (структурным подразделением) «Менеджмент и инновации».

Рабочая программа утверждена методической комиссией по УГСН, протокол № 10 от «16» июня 2023 г.



## 1. Цель освоения дисциплины

Целью освоения дисциплины «Менеджмент качества» является углубление уровня освоения компетенций обучающегося в области современных концепций управления качеством на основе знаниевой области менеджмента качества с учетом положений национальных и международных стандартов серии 9000, а также стратегии всеобщего управления качеством.

Программа составлена в соответствии с требованиями Федерального государственного образовательного стандарта высшего образования по направлению подготовки 38.03.02 Менеджмент.

Дисциплина относится к части, формируемой участниками образовательных отношений, Блока 1 «Дисциплины (модули)» основной профессиональной образовательной программы «Менеджмент в инвестиционно-строительной сфере». Дисциплина является дисциплиной по выбору обучающегося.

## 2. Перечень планируемых результатов обучения по дисциплине, соотнесенных с планируемыми результатами освоения образовательной программы

Код и наименование компетенции (результат освоения)	Код и наименование индикатора достижения компетенции
ПК-2. Способность применять методы количественного и качественного анализа информации при принятии управленческих решений для построения экономических, финансовых и организационно-управленческих моделей путем их адаптации к конкретным задачам управления	ПК 2.2. Описание способов сбора и анализа исходных данных, необходимых для построения экономических, финансовых и организационно-управленческих моделей и оценки их реализуемости
	ПК2.4. Определение необходимых нормативных, методических и бюджетных предпосылок для построения экономических, финансовых и организационно-управленческих моделей и их адаптации к конкретным задачам управления
	ПК2.5. Выбор методов количественного и качественного анализа информации при принятии управленческих решений для построения экономических, финансовых и организационно-управленческих моделей путем их адаптации к конкретным задачам управления
ПК-3. Способен разрабатывать обоснованные организационно-управленческие решения с учетом их социальной значимости, содействовать их реализации в условиях сложной и динамичной среды и оценивать их последствия	ПК2.6. Анализ внешней и внутренней отчетности предприятия, организационно-распорядительной и организационно-технической документации для построения экономических, финансовых и организационно-управленческих моделей
	ПК3.1. Идентификация профессиональных задач по организации стратегического, тактического и оперативного управления
	ПК3.2. Описание типовых методов и способов реализации профессиональных задач по организации стратегического, тактического и оперативного управления
	ПК3.3. Выбор методов и способов выполнения

Код и наименование компетенции (результат освоения)	Код и наименование индикатора достижения компетенции
	профессиональных задач по обеспечению качества организации стратегического, тактического и оперативного управления
	ПК3.4. Регламентация процессов подразделений предприятий инвестиционно-строительной сферы
УК-1. Способен осуществлять поиск, критический анализ и синтез информации, применять системный подход для решения поставленных задач	УК-1.2 Оценка достоверности и соответствия выбранной информации критериям полноты и аутентичности, систематизация с целью логичного и последовательного изложения информации в рамках поставленных задач
	УК-1.3 Логичное и последовательное изложение информации, формулирование аргументированных выводов и суждений
	УК-1.4 Выявление системных связей и отношений между изучаемыми явлениями, процессами и/или объектами при решении задач в цифровой экономике
УК-2. Способен определять круг задач в рамках поставленной цели и выбирать оптимальные способы их решения, исходя из действующих правовых норм, имеющихся ресурсов и ограничений	УК-2.1 Идентификация задач профессиональной деятельности
	УК-2.2 Определение потребности в ресурсах для решения задач профессиональной деятельности
	УК-2.4 Выбор способа и алгоритма решения задач профессиональной деятельности с учётом наличия ограничений и ресурсов

Код и наименование индикатора достижения компетенции	Наименование показателя оценивания (результата обучения по дисциплине)
ПК 2.2. Описание способов сбора и анализа исходных данных, необходимых для построения экономических, финансовых и организационно-управленческих моделей и оценки их реализуемости	<b>Знает</b> способы сбора и анализа исходных данных, необходимых для построения модели системы менеджмента качества предприятия ИСС и оценки ее эффективности <b>Имеет навыки (начального уровня)</b> определения способов сбора и анализа исходных данных, необходимых для построения модели системы менеджмента качества предприятия ИСС и оценки ее эффективности
ПК2.4. Определение необходимых нормативных, методических и бюджетных предпосылок для построения экономических, финансовых и организационно-управленческих моделей и их адаптации к конкретным задачам управления	<b>Знает</b> нормативные и методические подходы к разработке, внедрению и совершенствованию системы менеджмента качества предприятия ИСС <b>Имеет навыки (начального уровня)</b> определения нормативных и методических методов к разработке, внедрению и совершенствованию системы менеджмента качества предприятия ИСС
ПК2.5. Выбор методов количественного и качественного анализа информации при принятии управленческих решений для	<b>Знает</b> методы количественного и качественного анализа информации при разработке и проведении процедуры внутреннего аудита системы менеджмента качества <b>Имеет навыки (начального уровня)</b> проведения

Код и наименование индикатора достижения компетенции	Наименование показателя оценивания (результата обучения по дисциплине)
<p>построения экономических, финансовых и организационно-управленческих моделей путем их адаптации к конкретным задачам управления</p>	<p>количественного и качественного анализа информации при разработке и проведении процедуры внутреннего аудита системы менеджмента качества</p>
<p>ПК2.6. Анализ внешней и внутренней отчетности предприятия, организационно-распорядительной и организационно-технической документации для построения экономических, финансовых и организационно-управленческих моделей</p>	<p><b>Знает</b> основные методы анализа внешней и внутренней отчетности предприятия, организационно-распорядительной и организационно-технической документации системы менеджмента качества при проведении ее внутреннего аудита <b>Имеет навыки (начального уровня)</b> проведения анализа внешней и внутренней отчетности предприятия, организационно-распорядительной и организационно-технической документации системы менеджмента качества при проведении ее внутреннего аудита</p>
<p>ПК3.1. Идентификация профессиональных задач по организации стратегического, тактического и оперативного управления</p>	<p><b>Имеет навыки (начального уровня)</b> постановки задач по организации стратегического, тактического и оперативного управления качеством для всех подразделений предприятия ИСС</p>
<p>ПК3.2. Описание типовых методов и способов реализации профессиональных задач по организации стратегического, тактического и оперативного управления</p>	<p><b>Знает</b> современные методы проведения контроля и мониторинга качества строительной продукции на стратегическом, тактическом и оперативном уровнях управления качеством <b>Имеет навыки (начального уровня)</b> применения современных методов проведения контроля и мониторинга качества строительной продукции на стратегическом, тактическом и оперативном уровнях управления качеством</p>
<p>ПК3.3. Выбор методов и способов выполнения профессиональных задач по обеспечению качества организации стратегического, тактического и оперативного управления</p>	<p><b>Знает</b> факторы, позволяющие осуществить выбор современных методов проведения контроля и мониторинга качества строительной продукции на стратегическом, тактическом и оперативном уровнях управления качеством <b>Имеет навыки (начального уровня)</b> выбора современных методов проведения контроля и мониторинга качества строительной продукции на стратегическом, тактическом и оперативном уровнях управления качеством предприятия ИСС</p>
<p>ПК3.4. Регламентация процессов подразделений предприятий инвестиционно-строительной сферы</p>	<p><b>Знает</b> состав и содержание процессов системы менеджмента качества подразделений предприятий инвестиционно-строительной сферы <b>Имеет навыки (начального уровня)</b> разработки документации по процессам системы менеджмента качества для подразделений предприятий инвестиционно-строительной сферы</p>

Код и наименование индикатора достижения компетенции	Наименование показателя оценивания (результата обучения по дисциплине)
УК-1.2 Оценка достоверности и соответствия выбранной информации критериям полноты и аутентичности, систематизация с целью логичного и последовательного изложения информации в рамках поставленных задач	<b>Знает</b> методы оценки правильности выбора информации <b>Имеет навыки (начального уровня)</b> аутентичности и систематизация с целью логичного и последовательного изложения информации в рамках поставленных задач
УК-1.3 Логичное и последовательное изложение информации, формулирование аргументированных выводов и суждений	<b>Знает</b> , как правильно и последовательно изложить информацию <b>Имеет навыки (начального уровня)</b> вычленения сути информации и формулирование аргументированных выводов и суждений
УК-1.4 Выявление системных связей и отношений между изучаемыми явлениями, процессами и/или объектами при решении задач в цифровой экономике	<b>Имеет навыки (начального уровня)</b> идентификации системных связей и отношений между изучаемыми явлениями, процессами и/или объектами при решении задач в цифровой экономике
УК-2.1 Идентификация задач профессиональной деятельности	<b>Имеет навыки (начального уровня)</b> идентификации задач по планированию, управлению, обеспечению и улучшению качества на предприятии ИСС
УК-2.2 Определение потребности в ресурсах для решения задач профессиональной деятельности	<b>Имеет навыки (начального уровня)</b> определения необходимого количества ресурсов для решения задач профессиональной деятельности
УК-2.4 Выбор способа и алгоритма решения задач профессиональной деятельности с учётом наличия ограничений и ресурсов	<b>Имеет навыки (начального уровня)</b> выбор способа и алгоритма решения задач профессиональной деятельности с учётом наличия ограничений и ресурсов

Информация о формировании и контроле результатов обучения представлена в Фонде оценочных средств (Приложение 1).

### 3. Трудоемкость дисциплины и видов учебных занятий по дисциплине

Общая трудоемкость дисциплины составляет 4 зачётные единицы (144 академических часа).

*(1 зачетная единица соответствует 36 академическим часам)*

Видами учебных занятий и работы обучающегося по дисциплине могут являться.

Обозначение	Виды учебных занятий и работы обучающегося
-------------	--

Л	Лекции
ЛР	Лабораторные работы
ПЗ	Практические занятия
КоП	Компьютерный практикум
КРП	Групповые и индивидуальные консультации по курсовым работам (курсовым проектам)
СР	Самостоятельная работа обучающегося в период теоретического обучения
К	Самостоятельная работа обучающегося и контактная работа обучающегося с преподавателем в период промежуточной аттестации

*Структура дисциплины:*

Форма обучения – очная.

№	Наименование раздела дисциплины	Семестр	Количество часов по видам учебных занятий и работы обучающегося						Формы промежуточной аттестации, текущего контроля успеваемости	
			Л	ЛР	ПЗ	КоП	КРП	СР		К
1	Основы управления качеством в организации	7	8		4					<i>Домашнее задание № 1 (р.1-2)</i> <i>Домашнее задание № 2 (р.2)</i> <i>Контрольная работа (р.1-2)</i>
2	Разработка и внедрение системы менеджмента качества	7	24		12			69	27	
	Итого:	7	32		16			69	27	<i>Экзамен</i>

#### 4. Содержание дисциплины, структурированное по видам учебных занятий и разделам

При проведении аудиторных учебных занятий предусмотрено проведение текущего контроля успеваемости:

- в рамках практических занятий предусмотрено выполнение обучающимися контрольной работы.

##### 4.1 Лекции

Форма обучения – очная.

№	Наименование раздела дисциплины	Тема и содержание лекций
1	Основы управления качеством в организации	<b>Тема 1. Введение в менеджмент качества</b> История развития подходов к управлению качеством. Основные термины и понятия. Управление качеством в производстве и в сфере услуг: особенности, различия, характеристики качества. Принципы управления Деминга. Концепция всеобщего управления качеством. Особенности и проблемы управления качеством в инвестиционно-

		<p>строительной сфере. Документы, регламентирующие деятельность строительных организаций в сфере управления качеством.</p> <p><b>Тема 2. Структура и основные положения стандартов ИСО серии 9000</b></p> <p>Этапы разработки стандартов. Действующие национальные и международные стандарты серии 9000. Основные термины, используемые в стандартах. Модель системы менеджмента качества по стандарту ИСО серии 9000.</p> <p>Принципы менеджмента качества. Общие требования к системе менеджмента качества.</p> <p>Процессный подход: понятие, преимущества, классификация процессов, укрупненная и детализированная схема бизнес-процесса, методы сбора информации о процессах, форматы описания процессов.</p>
2	Разработка и внедрение системы менеджмента качества	<p><b>Тема 3. Формирование плана мероприятий по разработке и внедрению системы менеджмента качества</b></p> <p>Порядок разработки и внедрения системы менеджмента качества. Формирование плана разработки и внедрения системы менеджмента качества в организации. Подготовка к разработке системы менеджмента качества. Создание структуры, обеспечивающей поддержание функционирование системы менеджмента качества. Обучение персонала методам менеджмента качества. Диагностика действующей системы управления организацией. Разработка концептуальной модели системы менеджмента качества.</p> <p><b>Тема 4. Моделирование и описание бизнес-процессов</b></p> <p>Этапы описания бизнес-процессов. Методы сбора информации о процессе. Основные сведения, требуемые для описания процесса. Выбор формата описания бизнес-процесса. Примеры графического описания бизнес-процессов. Элементы графического описания бизнес-процесса в формате «блок-схема». Подходы к выделению основных бизнес-процессов. Определение владельца процесса. Определение основных этапов и границ процесса. Определение участников процесса и закрепление ответственности между ними. Определение документации, регламентирующей деятельность в рамках процесса. Определение показателей процесса.</p> <p><b>Тема 5. Разработка документации системы менеджмента качества</b></p> <p>Общие требования к документации системы менеджмента качества. Основные документы системы менеджмента качества. Иерархия документации системы менеджмента качества. Политика в области качества: определение, структура, требования. Руководство по качеству: определение, структура, требования. Документированные процедуры: определение, структура, требования. Рабочие инструкции: определение, структура, требования. Записи по качеству: определение, требования. Обязательные документированные процедуры: состав, структура, требования.</p> <p><b>Тема 6. Подготовка к сертификации системы менеджмента качества</b></p> <p>Внедрение и апробация системы менеджмента качества. Проведение внутреннего аудита. Порядок подготовки и подачи документов на сертификацию. Проведение внешнего аудита в организации.</p> <p><b>Тема 7. Структура и основные положения стандарта ГОСТ Р ИСО 9004</b></p> <p>Стандарт ГОСТ Р ИСО 9004: назначение, структура, основные положения. Результативность и эффективность системы менеджмента качества. Основные пути достижения устойчивого развития.</p> <p><b>Тема 8. Семь инструментов контроля качества</b></p> <p>Инструменты контроля качества: контрольный листок, гистограмма, диаграмма Парето, стратификация, диаграмма разброса, диаграмма Исикавы, контрольная карта.</p> <p><b>Тема 9. Методологические основы экономики качества</b></p> <p>Взаимосвязь понятий в области экономики качества. Эволюция</p>

	системного подхода к экономике качества. Модели затрат на качество. Классификация затрат на качество. Методы определения эффективности затрат на качество.
--	--

#### 4.2 Лабораторные работы

Не предусмотрено учебным планом.

#### 4.3 Практические занятия

№	Наименование раздела дисциплины	Тема и содержание занятия
1	Основы управления качеством в организации	<p><b>Тема 1. Введение в менеджмент качества</b></p> <ol style="list-style-type: none"> <li>1) Обсуждение принципов управления Деминга</li> <li>2) Обсуждение положений и принципов концепции всеобщего управления качеством</li> <li>3) Обсуждение особенностей управления качеством в инвестиционно-строительной сфере</li> <li>4) Групповая работа по применению принципов Деминга</li> <li>5) Разбор практической ситуации («кейс»)</li> </ol> <p>Выполнение задания: классифицировать принципы управления Деминга по заданным группам.</p> <p><b>Тема 2. Структура и основные положения стандартов ИСО</b></p> <p>Знакомство со стандартами ГОСТ Р ИСО серии 9000: назначение, структура, содержание.</p>
2	Разработка и внедрение системы менеджмента качества	<p><b>Тема 3. Формирование плана мероприятий по разработке и внедрению системы менеджмента качества</b></p> <ol style="list-style-type: none"> <li>1) Обсуждение основных этапов разработки и внедрения системы менеджмента качества</li> <li>2) Обсуждение основных мероприятий по подготовке к внедрению системы менеджмента качества</li> </ol> <p>Разбор практической ситуации («кейс»).</p> <p><b>Тема 4. Моделирование и описание бизнес-процессов</b></p> <ol style="list-style-type: none"> <li>1) Обсуждение принципов управления Деминга</li> <li>2) Обсуждение положений и принципов концепции всеобщего управления качеством</li> <li>3) Обсуждение особенностей управления качеством в инвестиционно-строительной сфере</li> <li>4) Обсуждение принципов менеджмента качества</li> </ol> <p>Выполнение задания: для выбранного принципа менеджмента качества составить вопросник, позволяющий определить, применяется ли данный принцип в организации.</p> <p><b>Тема 5. Разработка документации системы менеджмента качества</b></p> <ol style="list-style-type: none"> <li>1) Обсуждение состава, иерархии и требований к документации системы менеджмента качества</li> <li>2) Разбор практической ситуации («кейс»)</li> </ol> <p>Выполнение задания: по предложенному описанию бизнес-процесса разработать рабочую инструкцию.</p> <p><b>Тема 6. Подготовка к сертификации системы менеджмента качества</b></p> <ol style="list-style-type: none"> <li>1) Обсуждение этапов внедрения и апробации системы менеджмента качества</li> <li>2) Разбор практической ситуации («кейс»)</li> </ol> <p>Выполнение задания: по предложенному описанию бизнес-процесса составить вопросник для проведения внутреннего аудита.</p> <p><b>Тема 7. Структура и основные положения стандарта ГОСТ Р ИСО 9004</b></p> <ol style="list-style-type: none"> <li>1) Обсуждение назначения, структуры, основных положений ГОСТ Р ИСО 9004.</li> <li>2) Определение результативности и эффективности системы</li> </ol>

	<p>менеджмента качества.</p> <p>3) Рассмотрение основных путей достижения устойчивого развития.</p> <p><b>Тема 8. Семь инструментов контроля качества</b></p> <p>1) Обсуждение правил применения инструментов контроля качества для анализа процессов</p> <p>2) Разбор практической ситуации («кейс»)</p> <p>Выполнение задания: по предложенным данным построить диаграмму Парето и провести ABC-анализ.</p> <p><b>Тема 9. Методологические основы экономики качества</b></p> <p>1) Определение групп затрат на качество</p> <p>2) Определение влияния качества на экономические показатели организации</p> <p>3) Расчет эффективности внедрения системы менеджмента качества в организации</p>
--	--

#### 4.4 Компьютерные практикумы

Не предусмотрено учебным планом.

#### 4.5 Групповые и индивидуальные консультации по курсовым работам (курсовым проектам)

Не предусмотрено учебным планом.

#### 4.6 Самостоятельная работа обучающегося в период теоретического обучения

Самостоятельная работа обучающегося в период теоретического обучения включает в себя:

- самостоятельную подготовку к учебным занятиям, включая подготовку к аудиторным формам текущего контроля успеваемости;
- выполнение домашнего задания 1;
- выполнение домашнего задания 2;
- самостоятельную подготовку к промежуточной аттестации.

В таблице указаны темы для самостоятельного изучения обучающимся:

№	Наименование раздела дисциплины	Темы для самостоятельного изучения
1	Основы управления качеством в организации	<p><b>Тема 1. Введение в менеджмент качества</b></p> <p>1) Изучение принципов управления Деминга</p> <p>2) Изучение положений и принципов концепции всеобщего управления качеством</p> <p>3) Изучение особенностей управления качеством в инвестиционно-строительной сфере</p> <p>Выполнение задания: классифицировать принципы управления Деминга по заданным группам.</p> <p><b>Тема 2. Структура и основные положения стандартов ИСО</b></p> <p>Знакомство со стандартами ГОСТ Р ИСО серии 9000: назначение, структура, содержание. Самостоятельная работа с применением стандартов ГОСТ Р ИСО серии 9000</p>
2	Разработка и внедрение системы менеджмента качества	<p><b>Тема 3. Формирование плана мероприятий по разработке и внедрению системы менеджмента качества</b></p> <p>1) Изучение основных этапов разработки и внедрения системы менеджмента качества</p> <p>2) Изучение основных мероприятий по подготовке к внедрению системы менеджмента качества</p>



	<p><b>Тема 4. Моделирование и описание бизнес-процессов</b></p> <ol style="list-style-type: none"> <li>1) Изучение принципов управления Деминга</li> <li>2) Изучение положений и принципов концепции всеобщего управления качеством</li> <li>3) Изучение особенностей управления качеством в инвестиционно-строительной сфере</li> <li>4) Изучение принципов менеджмента качества</li> </ol> <p>Выполнение задания: для выбранного принципа менеджмента качества составить вопросник, позволяющий определить, применяется ли данный принцип в организации.</p> <p><b>Тема 5. Разработка документации системы менеджмента качества</b></p> <ol style="list-style-type: none"> <li>1) Изучение состава, иерархии и требований к документации системы менеджмента качества</li> </ol> <p>Выполнение задания: по предложенному описанию бизнес-процесса разработать рабочую инструкцию.</p> <p><b>Тема 6. Подготовка к сертификации системы менеджмента качества</b></p> <ol style="list-style-type: none"> <li>1) Изучение этапов внедрения и апробации системы менеджмента качества</li> </ol> <p>Выполнение задания: по предложенному описанию бизнес-процесса составить вопросник для проведения внутреннего аудита.</p> <p><b>Тема 7. Структура и основные положения стандарта ГОСТ Р ИСО 9004</b></p> <ol style="list-style-type: none"> <li>1) Изучение назначения, структуры, основных положений ГОСТ Р ИСО 9004.</li> <li>2) Изучение результативности и эффективности системы менеджмента качества.</li> <li>3) Изучение основных путей достижения устойчивого развития.</li> </ol> <p><b>Тема 8. Семь инструментов контроля качества</b></p> <ol style="list-style-type: none"> <li>2) Изучение правил применения инструментов контроля качества для анализа процессов</li> </ol> <p>Выполнение задания: по предложенным данным построить диаграмму Парето и провести ABC-анализ.</p> <p><b>Тема 9. Методологические основы экономики качества</b></p> <ol style="list-style-type: none"> <li>1) Изучение групп затрат на качество</li> <li>2) Изучение влияния качества на экономические показатели организации</li> <li>3) Расчет эффективности внедрения системы менеджмента качества в организации</li> </ol>
--	--

#### *4.7 Самостоятельная работа обучающегося и контактная работа обучающегося с преподавателем в период промежуточной аттестации*

Работа обучающегося в период промежуточной аттестации включает в себя подготовку к формам промежуточной аттестации (к экзамену), а также саму промежуточную аттестацию.

### **5. Оценочные материалы по дисциплине**

Фонд оценочных средств по дисциплине приведён в Приложении 1 к рабочей программе дисциплины.

Оценочные средства для проведения промежуточной аттестации, а также текущего контроля по дисциплине хранятся на кафедре (структурном подразделении), ответственной за преподавание данной дисциплины.

## **6. Учебно-методическое и материально-техническое обеспечение дисциплины**

Основные принципы осуществления учебной работы обучающихся изложены в локальных нормативных актах, определяющих порядок организации контактной работы и порядок самостоятельной работы обучающихся. Организация учебной работы обучающихся на аудиторных учебных занятиях осуществляется в соответствии с п. 3.

### *6.1 Перечень учебных изданий и учебно-методических материалов для освоения дисциплины*

Для освоения дисциплины обучающийся может использовать учебные издания и учебно-методические материалы, имеющиеся в научно-технической библиотеке НИУ МГСУ и/или размещённые в Электронных библиотечных системах.

Актуальный перечень учебных изданий и учебно-методических материалов представлен в Приложении 2 к рабочей программе дисциплины.

### *6.2 Перечень профессиональных баз данных и информационных справочных систем*

При осуществлении образовательного процесса по дисциплине используются профессиональные базы данных и информационных справочных систем, перечень которых указан в Приложении 3 к рабочей программе дисциплины.

### *6.3 Перечень материально-технического, программного обеспечения освоения дисциплины*

Учебные занятия по дисциплине проводятся в помещениях, оснащенных соответствующим оборудованием и программным обеспечением.

Перечень материально-технического и программного обеспечения дисциплины приведен в Приложении 4 к рабочей программе дисциплины.

## Приложение 1 к рабочей программе

Шифр	Наименование дисциплины
Б1.В.ДВ.02.01	Менеджмент качества

Код направления подготовки / специальности	38.03.02
Направление подготовки / специальность	Менеджмент
Наименование ОПОП (направленность / профиль)	Менеджмент в инвестиционно-строительной сфере
Год начала реализации ОПОП	2023
Уровень образования	бакалавриат
Форма обучения	очная
Год разработки/обновления	2023

**ФОНД ОЦЕНОЧНЫХ СРЕДСТВ****1. Описание показателей и критериев оценивания компетенций, описание шкал оценивания**

Оценивание формирования компетенций производится на основе показателей оценивания, указанных в п.2. рабочей программы и в п.1.1 ФОС.

Связь компетенций, индикаторов достижения компетенций и показателей оценивания приведена в п.2 рабочей программы.

*1.1. Описание формирования и контроля показателей оценивания*

Оценивание уровня освоения обучающимся компетенций осуществляется с помощью форм промежуточной аттестации и текущего контроля. Формы промежуточной аттестации и текущего контроля успеваемости по дисциплине, с помощью которых производится оценивание, указаны в учебном плане и в п.3 рабочей программы.

В таблице приведена информация о формировании результатов обучения по дисциплине разделами дисциплины, а также о контроле показателей оценивания компетенций формами оценивания.

Наименование показателя оценивания (результата обучения по дисциплине)	Номера разделов дисциплины	Формы оценивания (формы промежуточной аттестации, текущего контроля успеваемости)
<b>Знает</b> способы сбора и анализа исходных данных, необходимых для построения модели системы менеджмента качества предприятия ИСС и оценки ее эффективности	1	экзамен Контрольная работа
<b>Имеет навыки (начального уровня)</b> определения способов сбора и анализа исходных данных, необходимых для построения модели системы менеджмента качества предприятия ИСС	1	Домашнее задание № 1 экзамен

и оценки ее эффективности		
<b>Знает</b> нормативные и методические подходы к разработке, внедрению и совершенствованию системы менеджмента качества предприятия ИСС	1	экзамен Контрольная работа
<b>Имеет навыки (начального уровня)</b> определения нормативных и методических методов к разработке, внедрению и совершенствованию системы менеджмента качества предприятия ИСС	1-2	Домашнее задание.№ 1
<b>Знает</b> методы количественного и качественного анализа информации при разработке и проведении процедуры внутреннего аудита системы менеджмента качества	1-2	экзамен Контрольная работа
<b>Имеет навыки (начального уровня)</b> проведения количественного и качественного анализа информации при разработке и проведении процедуры внутреннего аудита системы менеджмента качества	1-2	Домашнее задание.№ 1
<b>Знает</b> основные методы анализа внешней и внутренней отчетности предприятия, организационно-распорядительной и организационно-технической документации системы менеджмента качества при проведении ее внутреннего аудита	1-2	экзамен Контрольная работа
<b>Имеет навыки (начального уровня)</b> проведения анализа внешней и внутренней отчетности предприятия, организационно-распорядительной и организационно-технической документации системы менеджмента качества при проведении ее внутреннего аудита	1-2	Домашнее задание.№ 1
<b>Имеет навыки (начального уровня)</b> постановки задач по организации стратегического, тактического и оперативного управления качеством для всех подразделений предприятия ИСС	1-2	Домашнее задание.№ 1 экзамен
<b>Знает</b> современные методы проведения контроля и мониторинга качества строительной продукции на стратегическом, тактическом и оперативном уровнях управления качеством	1-2	экзамен Контрольная работа
<b>Имеет навыки (начального уровня)</b> применения современных методов проведения контроля и мониторинга качества строительной продукции на стратегическом, тактическом и оперативном уровнях управления качеством	2	Домашнее задание.№ 2
<b>Знает</b> факторы, позволяющие осуществить выбор современных методов проведения контроля и мониторинга качества строительной продукции на стратегическом, тактическом и оперативном уровнях управления качеством	2	экзамен Контрольная работа
<b>Имеет навыки (начального уровня)</b> выбора современных методов проведения контроля и мониторинга качества строительной продукции	2	Домашнее задание.№ 2

на стратегическом, тактическом и оперативном уровнях управления качеством предприятия ИСС		
<b>Знает</b> состав и содержание процессов системы менеджмента качества подразделений предприятий инвестиционно-строительной сферы	2	экзамен Контрольная работа
<b>Имеет навыки (начального уровня)</b> разработки документации по процессам системы менеджмента качества для подразделений предприятий инвестиционно-строительной сферы	2	Домашнее задание № 2
<b>Знает</b> способы сбора и анализа исходных данных, необходимых для построения модели системы менеджмента качества предприятия ИСС и оценки ее эффективности <b>Имеет навыки (начального уровня)</b> определения способов сбора и анализа исходных данных, необходимых для построения модели системы менеджмента качества предприятия ИСС и оценки ее эффективности	2	экзамен Контрольная работа Домашнее задание № 2
<b>Имеет навыки (начального уровня)</b> определения способов сбора и анализа исходных данных, необходимых для построения модели системы менеджмента качества предприятия ИСС и оценки ее эффективности	2	экзамен Контрольная работа
<b>Знает</b> нормативные и методические подходы к разработке, внедрению и совершенствованию системы менеджмента качества предприятия ИСС <b>Имеет навыки (начального уровня)</b> определения нормативных и методических методов к разработке, внедрению и совершенствованию системы менеджмента качества предприятия ИСС	2	экзамен Контрольная работа
<b>Знает</b> методы количественного и качественного анализа информации при разработке и проведении процедуры внутреннего аудита системы менеджмента качества <b>Имеет навыки (начального уровня)</b> проведения количественного и качественного анализа информации при разработке и проведении процедуры внутреннего аудита системы менеджмента качества	1-2	Домашнее задание № 1 Домашнее задание № 2
<b>Знает</b> основные методы анализа внешней и внутренней отчетности предприятия, организационно-распорядительной и организационно-технической документации системы менеджмента качества при проведении ее внутреннего аудита <b>Имеет навыки (начального уровня)</b> проведения анализа внешней и внутренней отчетности предприятия, организационно-распорядительной и организационно-технической документации системы менеджмента качества при проведении ее внутреннего аудита	1-2	Домашнее задание № 1 Домашнее задание № 2

<b>Имеет навыки (начального уровня)</b> постановки задач по организации стратегического, тактического и оперативного управления качеством для всех подразделений предприятия ИСС	1-2	Домашнее задание № 1 Домашнее задание № 2
<b>Знает</b> современные методы проведения контроля и мониторинга качества строительной продукции на стратегическом, тактическом и оперативном уровнях управления качеством <b>Имеет навыки (начального уровня)</b> применения современных методов проведения контроля и мониторинга качества строительной продукции на стратегическом, тактическом и оперативном уровнях управления качеством	1-2	экзамен Домашнее задание № 1 Домашнее задание № 2
<b>Знает</b> факторы, позволяющие осуществить выбор современных методов проведения контроля и мониторинга качества строительной продукции на стратегическом, тактическом и оперативном уровнях управления качеством <b>Имеет навыки (начального уровня)</b> выбора современных методов проведения контроля и мониторинга качества строительной продукции на стратегическом, тактическом и оперативном уровнях управления качеством предприятия ИСС	1-2	экзамен Контрольная работа Домашнее задание № 1 Домашнее задание № 2
<b>Знает</b> состав и содержание процессов системы менеджмента качества подразделений предприятий инвестиционно-строительной сферы <b>Имеет навыки (начального уровня)</b> разработки документации по процессам системы менеджмента качества для подразделений предприятий инвестиционно-строительной сферы	1-2	экзамен Контрольная работа Домашнее задание № 1 Домашнее задание № 2

### 1.2. Описание критериев оценивания компетенций и шкалы оценивания

При проведении промежуточной аттестации в форме экзамена используется шкала оценивания: «2» (неудовлетворительно), «3» (удовлетворительно), «4» (хорошо), «5» (отлично).

Показателями оценивания являются знания и навыки обучающегося, полученные при изучении дисциплины.

Критериями оценивания достижения показателей являются:

Показатель оценивания	Критерий оценивания
Знания	Знание терминов и определений, понятий
	Знание основных закономерностей и соотношений, принципов
	Объём освоенного материала, усвоение всех дидактических единиц (разделов)
	Полнота ответов на проверочные вопросы
	Правильность ответов на вопросы
Навыки начального уровня	Чёткость изложения и интерпретации знаний
	Навыки выбора методик выполнения заданий
	Навыки выполнения заданий различной сложности
	Навыки самопроверки. Качество сформированных навыков
	Навыки анализа результатов выполнения заданий, решения задач
	Навыки представления результатов решения задач

## 2. Типовые контрольные задания для оценивания формирования компетенций

### 2.1. Промежуточная аттестация

#### 2.1.1. Промежуточная аттестация в форме экзамена, дифференцированного зачета (зачета с оценкой), зачета

Форма промежуточной аттестации: экзамен.

Промежуточная аттестация проводится в форме экзамена для очной формы обучения в 7-м семестре.

Перечень типовых вопросов для проведения экзамена в 7-м семестре (очная форма обучения):

№	Наименование раздела дисциплины	Типовые вопросы/задания
1	Основы управления качеством в организации	<ol style="list-style-type: none"> <li>1. История развития подходов к управлению качеством.</li> <li>2. Управление качеством в условиях рыночной экономики.</li> <li>3. Основные термины и понятия.</li> <li>4. Принципы управления Деминга.</li> <li>5. Концепция всеобщего управления качеством.</li> <li>6. Показатели качества.</li> <li>7. Особенности и проблемы управления качеством в инвестиционно-строительной сфере.</li> <li>8. Основоположники менеджмента качества.</li> <li>9. Действующие национальные и международные стандарты ИСО серии 9000.</li> <li>10. Основные термины, используемые в стандартах ИСО серии 9000.</li> <li>11. Модель системы менеджмента качества по стандарту ИСО серии 9000.</li> <li>12. Принципы менеджмента качества.</li> <li>13. Общие требования к системе менеджмента качества.</li> <li>14. Основы процессного подхода, заложенные в стандартах ИСО серии 9000.</li> </ol>
2	Разработка и внедрение системы менеджмента качества	<ol style="list-style-type: none"> <li>15. Порядок разработки и внедрения системы менеджмента качества.</li> <li>16. Обучение персонала методам менеджмента качества.</li> <li>17. Диагностика действующей системы управления организацией.</li> <li>18. Основные характеристики процесса.</li> <li>19. Этапы описания процесса.</li> <li>20. Методы сбора информации о процессе</li> <li>21. Выбор формата описания бизнес-процесса.</li> <li>22. Показатели бизнес-процесса</li> <li>23. Документация системы менеджмента качества: общие требования к документации.</li> <li>24. Иерархия документации системы менеджмента качества.</li> <li>25. Основные виды документации системы менеджмента качества: назначение документации и требования к ней.</li> <li>26. Обязательная документированная информация: название, назначение, основные требования к содержанию.</li> <li>27. Внедрение и апробация системы менеджмента качества.</li> <li>28. Виды аудитов: название и область применения.</li> <li>29. Принципы проведения аудита.</li> <li>30. Проведение внутреннего аудита в организации.</li> <li>31. Компетентность и оценка аудиторов.</li> <li>32. Порядок подготовки и подачи документов на сертификацию.</li> <li>33. Проведение внешнего аудита в организации.</li> <li>34. Основные положения ГОСТ Р ИСО 9004.</li> <li>35. Результативность и эффективность системы менеджмента</li> </ol>

		качества. 36. Основные пути достижения устойчивого развития. 37. Инструменты контроля качества 38. Классификация затрат на качество 39. Модели затрат на качество
--	--	---

### *2.1.2. Промежуточная аттестация в форме защиты курсовой работы (курсового проекта)*

Промежуточная аттестация в форме защиты курсовой работы/курсового проекта не проводится.

#### *1.1. Текущий контроль*

##### *1.1.1. Перечень форм текущего контроля:*

- 1) домашнее задание №1 в 7 семестре (очная форма обучения);
- 2) домашнее задание №2 в 7 семестре (очная форма обучения);
- 3) контрольная работа в 7 семестре (очная форма обучения).

##### *1.1.2. Типовые контрольные задания форм текущего контроля*

*Тема домашнего задания № 1: «Принятие оптимальных управленческих решений при анализе документации СМК».*

##### *Пример и состав типового задания:*

Обучающимся на основе представленной документации системы менеджмента качества организации (политика в области качества, цели в области качества, документированные процедуры) необходимо провести ее анализ на соответствие требованиям стандартов ИСО серии 9000 и разработать варианты управленческих решений по совершенствованию анализируемых документов СМК и обосновать выбор оптимального решения.

*Тема домашнего задания № 2: «Документирование бизнес-процессов системы менеджмента качества».*

##### *Пример и состав типового задания:*

1. Выберите бизнес-процесс, который будет задокументирован:
  - внутренний аудит СМК;
  - закупка строительных материалов;
  - управление документацией СМК;
  - входной контроль качества строительных материалов;
  - проведение маркетинговых исследований;
  - повышение квалификации сотрудников;
  - оценка удовлетворенности потребителей;
  - операционный контроль качества выполнения работ.
2. Дайте краткую характеристику процесса, указав:
  - что является результатом процесса;
  - кто является потребителем процесса (это могут быть не только внешние потребители – клиенты, заказчики, другие организации, но подразделения или процессы той же компании, которая выполняет исследуемый процесс);
  - как инициируется процесс, т.е. какое событие запускает выполнение процесса (например, обращение клиента);
  - периодичность выполнения процесса;
  - входы процесса (сырье, материалы, входная информация, т.е. объекты, которые перерабатываются для получения выхода – результата процесса);



- кто является поставщиком процесса (процесс может получать входы не только от внешних поставщиков, от клиентов, но и от других процессов, подразделений той же компании, которая выполняет процесс);

- ключевые показатели результативности процесса, например: среднее время выполнения заказа; объем продукции в месяц; среднее количество клиентов в месяц; себестоимость продукции (услуги); качество продукции; процент брака; удобство обслуживания клиента.

3. Разработайте документированную процедуру СМК по выбранному процессу в соответствии с требованиями стандартов ИСО серии 9000.

4. Осуществите декомпозицию бизнес-процесса в виде алгоритма действий.

*Тема контрольной работы:* «Основы управления качеством в организации и разработка системы менеджмента качества».

*Перечень типовых тестовых вопросов:*

1. Петля качества включает в себя:
  - а) 7 этапов;
  - б) 9 этапов;
  - в) 11 этапов;
  - г) 14 этапов.
2. Система менеджмента качества создается для:
  - а) реализации политики предприятия в области качества;
  - б) объединение целей в области качества структурных подразделений организации;
  - в) реализации целей организации, обеспечивающих решение его стратегических задач в области качества.
3. Цикл PDCA (Шухарта или Деминга) определяет:
  - а) Методологию непрерывного совершенствования.
  - б) Шаги по применению статистических методов контроля.
  - в) Этапы контроля качества продукции
4. Стандарт ГОСТ Р ИСО 9001 устанавливает требования к:
  - а) системе менеджмента качества;
  - б) качеству продукции;
  - в) качеству услуг.
5. Работу по улучшению осуществляют:
  - а) специалисты предприятия, работающие в специально сформированной команде;
  - б) все без исключения работники предприятия;
  - в) сотрудники отдела качества.
6. Показатель надежности характеризуют свойства:
  - а) безотказности;
  - б) долговечности;
  - в) ремонтпригодности;
  - г) сохраняемости продукции.
7. Постулатам Э. Деминга соответствуют действия:
  - а) следует использовать количественные задания и нормы для рабочих;
  - б) следует уничтожить барьеры между отделами предприятия;
  - в) следует создавать соревновательный климат между подразделениями и службами предприятия.
8. Успех японцев в высоком качестве продукции заключается в:
  - а) создании кружков качества;
  - б) широком использовании статистических методов при изучении качества;
  - в) системе обучения и поощрений персонала;

г) должной связи с потребителями и поставщиками.

9. При помощи диаграмм Парето выявляется:

а) главные результаты деятельности предприятия по устранению дефектов продукции и причин их вызывающих;

б) описание причин мелких, которые приводят к крупным нарушениям в качестве продукции;

в) универсальные диаграммы для изучения производительности труда при обеспечении достаточного качества продукции;

г) позволяют выбрать результативный показатель, характеризующий качество процесса.

10. При планировании в системе менеджмента качества организация должна учесть факторы и требования и определить риски и возможности, подлежащие рассмотрению для:

а) обеспечения уверенности в том, что система менеджмента качества может достичь своих намеченных результатов;

б) увеличения их желаемого влияния;

в) предотвращения или уменьшения их нежелательного влияния;

г) достижения улучшения;

д) все ответы верны.

11. Какой термин определяется как: «Степень соответствия присущих характеристик требованиям»:

а) свойство;

б) категория;

в) качество.

12. Какой термин определяется как: «Способность товаров более полно отвечать запросам покупателей в сравнении с другими аналогичными товарами, представленными на рынке»?

а) качество;

б) конкурентоспособность;

в) полезность.

13. Внедрение в организации процессного подхода означает:

а) описание наиболее важных бизнес-процессов организации;

б) внедрение ГОСТ Р ИСО 9001;

в) критерии внедрения процессного подхода являются субъективными;

г) оптимизацию ряда бизнес-процессов.

14. Входы бизнес-процесса это:

а) информация (документы) и материальные объекты;

б) сырье и материалы;

в) регламентирующие процесс документы;

г) распоряжения руководителя.

15. Владелец бизнес-процесса это:

а) сотрудник, отвечающий за бизнес-процесс;

б) должностное лицо, которое имеет в своем распоряжении ресурсы, управляет ходом бизнес-процесса и несет ответственность за результаты и эффективность бизнес-процесса;

в) коллегиальный орган управления процессом

г) молодой, творческий, инициативный сотрудник, отвечающий за результат процесса;

д) подразделение, в котором преимущественно выполняется процесс.

16. Показатели бизнес-процесса это:

а) КРІ бизнес-процесса;

б) стоимостные показатели бизнес-процесса;

в) количественные и/или качественные параметры, рассчитываемые по определенной методике и характеризующие результативность и эффективность выполнения бизнес-процесса;

г) цели выполнения процесса.

17. Основные бизнес-процессы это:

а) процессы, наиболее важные для организации;

б) процессы, связанные с материальным производством;

в) процессы, участвующие в создании ценности для клиентов организации;

г) процессы верхнего уровня.

### 3. Методические материалы, определяющие процедуры оценивания

Процедура проведения промежуточной аттестации и текущего контроля успеваемости регламентируется локальным нормативным актом, определяющим порядок осуществления текущего контроля успеваемости и промежуточной аттестации обучающихся.

*3.1. Процедура оценивания при проведении промежуточной аттестации обучающихся по дисциплине в форме экзамена и/или дифференцированного зачета (зачета с оценкой)*

Промежуточная аттестация по дисциплине в форме экзамена проводится в 7-м семестре.

Используются критерии и шкала оценивания, указанные в п.1.2. Оценка выставляется преподавателем интегрально по всем показателям и критериям оценивания.

Ниже приведены правила оценивания формирования компетенций по показателю оценивания «Знания».

Критерий оценивания	Уровень освоения и оценка			
	«2» (неудовлетв.)	«3» (удовлетвор.)	«4» (хорошо)	«5» (отлично)
Знание терминов и определений, понятий	Не знает терминов и определений	Знает термины и определения, но допускает неточности формулировок	Знает термины и определения	Знает термины и определения, может корректно сформулировать их самостоятельно
Знание основных закономерностей и соотношений, принципов	Не знает основные закономерности и соотношения, принципы построения знаний	Знает основные закономерности, соотношения, принципы построения знаний	Знает основные закономерности, соотношения, принципы построения знаний, их интерпретирует и использует	Знает основные закономерности, соотношения, принципы построения знаний, может самостоятельно их получить и использовать
Объем освоенного материала, усвоение всех дидактических единиц (разделов)	Не знает значительной части материала дисциплины	Знает только основной материал дисциплины, не усвоил его деталей	Знает материал дисциплины в объеме	Обладает твердым и полным знанием материала дисциплины, владеет дополнительными знаниями
Полнота ответов	Не даёт ответы	Даёт неполные	Даёт ответы на	Даёт полные,

на проверочные вопросы	на большинство вопросов	ответы на все вопросы	вопросы, но не все - полные	развёрнутые ответы на поставленные вопросы
Правильность ответов на вопросы	Допускает грубые ошибки при изложении ответа на вопрос	В ответе имеются существенные ошибки	В ответе имеются несущественные неточности	Ответ верен
Чёткость изложения и интерпретации знаний	Излагает знания без логической последовательности	Излагает знания с нарушениями в логической последовательности	Излагает знания без нарушений в логической последовательности	Излагает знания в логической последовательности, самостоятельно их интерпретируя и анализируя
	Не иллюстрирует изложение поясняющими схемами, рисунками и примерами	Выполняет поясняющие схемы и рисунки небрежно и с ошибками	Выполняет поясняющие рисунки и схемы корректно и понятно	Выполняет поясняющие рисунки и схемы точно и аккуратно, раскрывая полноту усвоенных знаний
	Неверно излагает и интерпретирует знания	Допускает неточности в изложении и интерпретации знаний	Грамотно и по существу излагает знания	Грамотно и точно излагает знания, делает самостоятельные выводы

Ниже приведены правила оценивания формирования компетенций по показателю оценивания «Навыки начального уровня».

Критерий оценивания	Уровень освоения и оценка			
	«2» (неудовлетв.)	«3» (удовлетвор.)	«4» (хорошо)	«5» (отлично)
Навыки выбора методик выполнения заданий	Не может выбрать методику выполнения заданий	Испытывает затруднения по выбору методики выполнения заданий	Без затруднений выбирает стандартную методику выполнения заданий	Применяет теоретические знания для выбора методики выполнения заданий
Навыки выполнения заданий различной сложности	Не имеет навыков выполнения учебных заданий	Имеет навыки выполнения только простых типовых учебных заданий	Имеет навыки выполнения только стандартных учебных заданий	Имеет навыки выполнения как стандартных, так и нестандартных учебных заданий
Навыки самопроверки. Качество сформированных навыков	Допускает грубые ошибки при выполнении заданий, нарушающие логику решения задач	Допускает ошибки при выполнении заданий, нарушения логики решения	Допускает ошибки при выполнении заданий, не нарушающие логику решения	Не допускает ошибок при выполнении заданий
Навыки анализа результатов выполнения заданий, решения задач	Делает некорректные выводы	Испытывает затруднения с формулированием корректных выводов	Делает корректные выводы по результатам решения задачи	Самостоятельно анализирует результаты выполнения заданий

Навыки представления результатов решения задач	Не может проиллюстрировать решение задачи поясняющими схемами, рисунками	Выполняет поясняющие схемы и рисунки небрежно и с ошибками	Выполняет поясняющие рисунки и схемы корректно и понятно	Выполняет поясняющие рисунки и схемы верно и аккуратно
Навыки обоснования выполнения заданий	Не может обосновать алгоритм выполнения заданий	Испытывает затруднения при обосновании алгоритма выполнения заданий	Обосновывает ход решения задач без затруднений	Грамотно обосновывает ход решения задач

*3.2. Процедура оценивания при проведении промежуточной аттестации обучающихся по дисциплине в форме зачета*

Промежуточная аттестация по дисциплине в форме зачёта не проводится.

*3.3. Процедура оценивания при проведении промежуточной аттестации обучающихся по дисциплине в форме защиты курсовой работы (курсового проекта)*

Промежуточная аттестация по дисциплине в форме защиты курсовой работы/курсового проекта не проводится.

## Приложение 2 к рабочей программе

Шифр	Наименование дисциплины
Б1.В.ДВ.02.01	Менеджмент качества

Код направления подготовки / специальности	38.03.02
Направление подготовки / специальность	Менеджмент
Наименование ОПОП (направленность / профиль)	Менеджмент в инвестиционно-строительной сфере
Год начала реализации ОПОП	2023
Уровень образования	бакалавриат
Форма обучения	очная
Год разработки/обновления	2023

## Перечень учебных изданий и учебно-методических материалов

## Печатные учебные издания в НТБ НИУ МГСУ:

№ п/п	Автор, название, место издания, издательство, год издания, количество страниц	Количество экземпляров в библиотеке НИУ МГСУ
1	Бузырев, В. В. Управление качеством в строительстве : учебное пособие для прикладного бакалавриата / В. В. Бузырев, М. Н. Юденко ; ред. М. Н. Юденко. - 2-е изд., перераб. и доп. - Москва : Юрайт, 2018. - 198 с. : ил., табл. - (Бакалавриат. Прикладной курс). - Библиогр.: с. 182-184 (42 назв.). - ISBN 978-5-534-05645-7	30

## Электронные учебные издания в электронно-библиотечных системах (ЭБС):

№ п/п	Автор, название, место издания, год издания, количество страниц	Ссылка на учебное издание в ЭБС
1	Сатаева, Д. М. Система менеджмента качества: управление документированной информацией: учебное пособие / Д. М. Сатаева. — Саратов: Вузовское образование, 2018. — 108 с. — ISBN 978-5-4487-0295-2. — Текст: электронный // Электронно-библиотечная система IPR BOOKS	<a href="http://www.iprbookshop.ru/76991.html">http://www.iprbookshop.ru/76991.html</a>
2	Эванс, Джеймс Управление качеством : учебное пособие для студентов вузов, обучающихся по специальности «Менеджмент организации» / Джеймс Эванс ; перевод Э. М. Короткова ; под редакцией Э. М. Короткова. — Москва : ЮНИТИ-ДАНА, 2017. — 672 с. — ISBN 5-238-01062-1. — Текст : электронный // Электронно-библиотечная система IPR BOOKS	<a href="https://www.iprbookshop.ru/74947.html">https://www.iprbookshop.ru/74947.html</a>
3	Николаев, М. И. Метрология, стандартизация, сертификация и управление качеством : учебное пособие / М. И. Николаев. — 3-е изд. — Москва, Саратов : Интернет-Университет Информационных Технологий (ИНТУИТ), Ай Пи Ар Медиа, 2020. — 115 с. — ISBN 978-5-4497-0330-9.	<a href="https://www.iprbookshop.ru/89446.html">https://www.iprbookshop.ru/89446.html</a>

## Перечень учебно-методических материалов в НТБ НИУ МГСУ:

№ п/п	Автор, название, место издания, издательство, год издания, количество страниц
1	Менеджмент качества [Электронный ресурс] : методические указания к практическим занятиям и самостоятельной работе для обучающихся по направлению подготовки 38.03.02 Менеджмент / Нац. исследоват. Моск. гос. строит. ун-т., каф. менеджмента и инноваций ; сост.: В. А. Герасимова ; [рец. Р. К. Горшков]. - Электрон. текстовые дан. (0,5Мб). - Москва : МИСИ-МГСУ, 2020. — Режим доступа <a href="http://lib-04.gic.mgsu.ru/lib/metod2020/63.pdf">http://lib-04.gic.mgsu.ru/lib/metod2020/63.pdf</a>

Приложение 3 к рабочей программе

Шифр	Наименование дисциплины
Б1.В.ДВ.02.01	Менеджмент качества

Код направления подготовки / специальности	38.03.02
Направление подготовки / специальность	Менеджмент
Наименование ОПОП (направленность / профиль)	Менеджмент в инвестиционно-строительной сфере
Год начала реализации ОПОП	2023
Уровень образования	бакалавриат
Форма обучения	очная
Год разработки/обновления	2023

**Перечень профессиональных баз данных и информационных справочных систем**

Наименование	Электронный адрес ресурса
«Российское образование» - федеральный портал	<a href="http://www.edu.ru/index.php">http://www.edu.ru/index.php</a>
Научная электронная библиотека	<a href="http://elibrary.ru/defaultx.asp?">http://elibrary.ru/defaultx.asp?</a>
Электронная библиотечная система IPRbooks	<a href="http://www.iprbookshop.ru/">http://www.iprbookshop.ru/</a>
Федеральная университетская компьютерная сеть России	<a href="http://www.runnet.ru/">http://www.runnet.ru/</a>
Информационная система "Единое окно доступа к образовательным ресурсам"	<a href="http://window.edu.ru/">http://window.edu.ru/</a>
Научно-технический журнал по строительству и архитектуре «Вестник МГСУ»	<a href="http://www.vestnikmgsu.ru/">http://www.vestnikmgsu.ru/</a>
Научно-техническая библиотека НИУ МГСУ	<a href="http://www.mgsu.ru/resources/Biblioteka/">http://www.mgsu.ru/resources/Biblioteka/</a>



## Приложение 4 к рабочей программе

Шифр	Наименование дисциплины
Б1.В.ДВ.02.01	Менеджмент качества

Код направления подготовки / специальности	38.03.02
Направление подготовки / специальность	Менеджмент
Наименование ОПОП (направленность / профиль)	Менеджмент в инвестиционно-строительной сфере
Год начала реализации ОПОП	2023
Уровень образования	бакалавриат
Форма обучения	очная
Год разработки/обновления	2023

## Материально-техническое и программное обеспечение дисциплины

Наименование специальных помещений и помещений для самостоятельной работы	Оснащенность специальных помещений и помещений для самостоятельной работы	Перечень лицензионного программного обеспечения. Реквизиты подтверждающего документа
Учебные аудитории для проведения учебных занятий, текущего контроля и промежуточной аттестации	Рабочее место преподавателя, рабочие места обучающихся	
Помещение для самостоятельной работы обучающихся  <b>Ауд. 41 НТБ</b> на 80 посадочных мест (рабочее место библиотекаря, рабочие места обучающихся)	ИБП GE VH Series VH 700 Источник бесперебойного питания РИП-12 (2 шт.) Компьютер/ТИП №5 (2 шт.) Компьютер Тип № 1 (6 шт.) Контрольно-пусковой блок С2000-КПБ (26 шт.) Монитор / Samsung 21,5" S22C200B (80 шт.) Плоттер / HP DJ T770 Прибор приемно-контрольный С2000-АСПТ (2 шт.) Принтер / HP LaserJet P2015 DN Принтер /Тип № 4 н/т Принтер HP LJ Pro 400 M401dn Системный блок / Kraftway Credo тип 4 (79 шт.) Электронное табло 2000*950	Adobe Acrobat Reader DC (ПО предоставляется бесплатно на условиях OpLic) Adobe Flash Player (ПО предоставляется бесплатно на условиях OpLic) APM Civil Engineering (Договор № 109/9.13_АО НИУ от 09.12.13 (НИУ-13)) ArcGIS Desktop (Договор передачи с ЕСПИ СНГ 31 лицензии от 27.01.2016) ArhciCAD [22] (Б\Д; Веб-кабинет или подписка; OpenLicense) AutoCAD [2018] (Б\Д; Веб-кабинет или подписка; OpenLicense) AutoCAD [2020] (Б\Д; Веб-кабинет или подписка; OpenLicense) Autodesk Revit [2018] (Б\Д; Веб-кабинет или подписка; OpenLicense) Autodesk Revit [2020] (Б\Д; Веб-кабинет или подписка; OpenLicense) CorelDRAW [GSX5;55] (Договор № 292/10.11- АО НИУ от 28.11.2011 (НИУ-11)) eLearnBrowser [1.3] (Договор ГМЛ-Л-16/03-846 от 30.03.2016) Google Chrome (ПО предоставляется

		<p>бесплатно на условиях OpLic) Lazarus (ПО предоставляется бесплатно на условиях OpLic) Mathcad [Edu.Prime;3;30] (Договор №109/9.13_АО НИУ от 09.12.13 (НИУ-13)) Mathworks Matlab [R2008a;100] (Договор 089/08-ОК(ИОП) от 24.10.2008) Mozilla Firefox (ПО предоставляется бесплатно на условиях OpLic) MS Access [2013;Im] (OpenLicense; Подписка Azure Dev Tools; БД; Веб-кабинет) MS ProjectPro [2013;ImX] (OpenLicense; Подписка Azure Dev Tools; БД; Веб-кабинет) MS VisioPro [2013;ADT] (OpenLicense; Подписка Azure Dev Tools; БД; Веб-кабинет) MS Visual FoxPro [ADT] (OpenLicense; Подписка Azure Dev Tools; БД; Веб-кабинет) nanoCAD СПДС Стройплощадка (Договор бесплатной передачи / партнерство) PascalABC [3.2.0.1311] (ПО предоставляется бесплатно на условиях OpLic) Visual Studio Ent [2015;Imx] (OpenLicense; Подписка Azure Dev Tools; БД; Веб-кабинет) Visual Studio Expr [2008;ImX] (OpenLicense; Подписка Azure Dev Tools; БД; Веб-кабинет) WinPro 7 [ADT] (OpenLicense; Подписка Azure Dev Tools; БД; Веб-кабинет) Компас-3D V14 АЕС (Договор № 109/9.13_АО НИУ от 09.12.13 (НИУ-13)) ПК ЛИРА-САПР [2013] (Договор № 109/9.13_АО НИУ от 09.12.13 (НИУ-13))</p>
<p>Помещение для самостоятельной работы обучающихся</p> <p><b>Ауд. 59 НТБ</b> на 5 посадочных мест, оборудованных компьютерами (рабочее место библиотекаря, рабочие места обучающихся, рабочее место для лиц с ограниченными возможностями здоровья) Читальный зал на 52 посадочных места</p>	<p>Компьютер / ТИП №5 (4 шт.) Монитор Acer 17" AL1717 (4 шт.) Монитор Samsung 24" S24C450B Системный блок Kraftway Credo KC36 2007 (4 шт.) Системный блок Kraftway Credo KC43 с KSS тип3 Принтер/HP LaserJet P2015 DN Аудиторный стол для инвалидов-колясочников Видеоувеличитель /Optelec ClearNote Джойстик компьютерный беспроводной Клавиатура CleVu с большими кнопками и накладкой (беспроводная) Кнопка компьютерная выносная малая Кнопка компьютерная выносная малая (2 шт.)</p>	<p>Google Chrome (ПО предоставляется бесплатно на условиях OpLic (не требуется)) Adobe Acrobat Reader DC (ПО предоставляется бесплатно на условиях OpLic (не требуется)) eLearnBrowser [1.3] (Договор ГМЛ-Л-16/03-846 от 30.03.2016) Mozilla Firefox (ПО предоставляется бесплатно на условиях OpLic (лицензия не требуется)) MS OfficeStd [2010; 300] (Договор № 162/10 - АО НИУ от 18.11.2010 (НИУ-10)) Adobe Acrobat Reader [11] (ПО предоставляется бесплатно на условиях OpLic (лицензия не требуется)) K-Lite Codec Pack (ПО предоставляется бесплатно на условиях OpLic (лицензия не требуется))</p>

<p>Помещение для самостоятельной работы обучающихся</p> <p><b>Ауд. 84 НТБ</b></p> <p>На 5 посадочных мест, оборудованных компьютерами (рабочее место библиотекаря, рабочие места обучающихся)</p> <p>Читальный зал на 52 посадочных места</p>	<p>Монитор Acer 17" AL1717 (5 шт.)</p> <p>Системный блок Kraftway KW17 2010 (5 шт.)</p>	<p>AutoCAD [2020] (Б\Д; Веб-кабинет или подписка; OpenLicense)</p> <p>Eurosoft STARK [201W;20] (Договор № 089/08-ОК(ИОП) от 24.10.2008)</p> <p>MS OfficeStd [2010; 300] (Договор № 162/10 - АО НИУ от 18.11.2010 (НИУ-10))</p> <p>nanoCAD СПДС Конструкции (Договор бесплатной передачи / партнерство)</p> <p>WinPro 7 [ADT] (OpenLicense; Подписка Azure Dev Tools; Б\Д; Веб-кабинет)</p> <p>ПК ЛИРА-САПР [2013R5] (ПО предоставляется бесплатно на условиях OpLic (лицензия не требуется))</p>
---	---	--

Федеральное государственное бюджетное образовательное учреждение высшего образования  
«НАЦИОНАЛЬНЫЙ ИССЛЕДОВАТЕЛЬСКИЙ МОСКОВСКИЙ ГОСУДАРСТВЕННЫЙ  
СТРОИТЕЛЬНЫЙ УНИВЕРСИТЕТ»

**РАБОЧАЯ ПРОГРАММА**

Шифр	Наименование дисциплины
Б1.В.ДВ.02.02	Государственно-частное партнерство в инвестиционно-строительной сфере

Код направления подготовки / специальности	38.03.02
Направление подготовки / специальность	Менеджмент
Наименование ОПОП (направленность / профиль)	Менеджмент в инвестиционно-строительной сфере
Год начала реализации ОПОП	2023
Уровень образования	Бакалавриат
Форма обучения	Очная
Год разработки/обновления	2023

Разработчики:

должность	ученая степень, ученое звание	ФИО
доцент	К.э.н.	Васильева Е.Ю.

Рабочая программа дисциплины разработана и одобрена кафедрой (структурным подразделением) «Менеджмент и инновации».

Рабочая программа утверждена методической комиссией по УГСН, протокол № 10 от «16» июня 2023 г.

## 1. Цель освоения дисциплины

Целью освоения дисциплины «Государственно-частное партнерство в инвестиционно-строительной сфере» является углубление уровня освоения компетенций обучающегося в области управленческой деятельности в системе государственного и муниципального управления и государственно-частного партнерства.

Программа составлена в соответствии с требованиями Федерального государственного образовательного стандарта высшего образования по направлению подготовки 38.03.02 Менеджмент.

Дисциплина относится к части, формируемой участниками образовательных отношений, Блока 1 «Дисциплины (модули)» основной профессиональной образовательной программы «Менеджмент в инвестиционно-строительной сфере». Дисциплина является дисциплиной по выбору обучающегося.

## 2. Перечень планируемых результатов обучения по дисциплине, соотнесенных с планируемыми результатами освоения образовательной программы

Код и наименование компетенции (результат освоения)	Код и наименование индикатора достижения компетенции
УК-1. Способен осуществлять поиск, критический анализ и синтез информации, применять системный подход для решения поставленных задач	УК-1.4 Выявление системных связей и отношений между изучаемыми явлениями, процессами и/или объектами при решении задач в цифровой экономике
УК-2. Способен определять круг задач в рамках поставленной цели и выбирать оптимальные способы их решения, исходя из действующих правовых норм, имеющихся ресурсов и ограничений	УК-2.1 Идентификация профильных задач профессиональной деятельности УК-2.2 Определение потребности в ресурсах для решения задач профессиональной деятельности
УК-10. Способен принимать обоснованные экономические решения в различных областях жизнедеятельности	УК-10.2 Определение целей, механизмов и инструментов государственной социально-экономической политики (с учетом организационной и институциональной системы), её влияния на макроэкономические параметры и на индивида
ПК-2 Способность применять методы количественного и качественного анализа информации при принятии управленческих решений для построения экономических, финансовых и организационно-управленческих моделей путем их адаптации к конкретным задачам управления	ПК-2.1. Описание базовых характеристик функционирования инвестиционно-строительной сферы
	ПК-2.3. Анализ рынка и отрасли при построении экономических, финансовых и организационно-управленческих моделей и их адаптации к конкретным задачам управления
	ПК-2.4. Определение необходимых нормативных, методических и бюджетных предпосылок для построения экономических, финансовых и организационно-управленческих моделей и их адаптации к конкретным задачам управления
	ПК-2.5. Выбор методов количественного и качественного анализа информации при принятии управленческих решений для построения экономических, финансовых и организационно-управленческих моделей путем их адаптации к конкретным задачам управления
	ПК-2.7. Оценка показателей эффективности реализации экономических, финансовых и организационно-управленческих моделей применительно к конкретным задачам управления
ПК-3 Способность организовывать процессы стратегического, тактического и оперативного управления	ПК-3.1. Идентификация профессиональных задач по организации стратегического, тактического и оперативного управления
	ПК-3.2. Описание типовых методов и способов реализации профессиональных задач по организации стратегического, тактического и оперативного управления
ПК-4 Способность организовывать финансово-экономическую деятельность	ПК-4.1. Организация сбора, обработки и анализа информации о финансово-экономической деятельности предприятий инвестиционно-строительной сферы, в том числе для разработки

Код и наименование компетенции (результат освоения)	Код и наименование индикатора достижения компетенции
предприятий инвестиционно-строительной сферы	проектов бизнес-планов хозяйственной, финансовой, производственной и коммерческой деятельности
	ПК-4.4. Выбор финансовых технологий и финансовых инструментов для обеспечения эффективной финансово-экономической деятельности предприятий инвестиционно-строительной сферы
ПК-5 Способность обосновывать модели организации и развития бизнеса в инвестиционно-строительной сфере	ПК-5.1. Описание управленческого и финансово-экономического содержания процессов формирования стоимости предприятий инвестиционно-строительной сферы
	ПК-5.2. Определение факторов формирования стоимости предприятия инвестиционно-строительной сферы
	ПК-5.3. Описание стратегий сбалансированного роста стоимости предприятий инвестиционно-строительной сферы
	ПК-5.4. Выбор варианта формирования стоимости предприятия инвестиционно-строительной сферы с учетом ресурсного обеспечения и достижимости целевых показателей
	ПК-5.5. Оценка эффективности варианта решения по развитию бизнеса в инвестиционно-строительной сфере

Код и наименование индикатора достижения компетенции	Наименование показателя оценивания (результата обучения по дисциплине)
УК-1.4 Выявление системных связей и отношений между изучаемыми явлениями, процессами и/или объектами при решении задач в цифровой экономике	<b>Знает</b> основные системные связи между процессами и экономическими категориями, возникающие в рамках ГЧП <b>Знает</b> основные задачи, реализуемые в цифровой экономике
УК-2.1 Идентификация профильных задач профессиональной деятельности	<b>Знает</b> сущность и формы государственно-частного партнерства <b>Знает</b> механизм государственного управления ГЧП
УК-2.2 Представление поставленной задачи в виде конкретных заданий	<b>Имеет навыки (начального уровня)</b> выбора оптимальной формы соглашения ГЧП <b>Имеет навыки (начального уровня)</b> обосновывания выбора частного партнера
УК-10.2 Определение целей, механизмов и инструментов государственной социально-экономической политики (с учетом организационной и институциональной системы), её влияния на макроэкономические параметры и на индивида	<b>Знает</b> регулятивные нормы в государственном управлении, <b>Знает</b> формы и методы управленческой деятельности в государственном управлении <b>Имеет навыки (начального уровня)</b> раскрытия механизмов организации и внедрения практик государственно-частного партнерства <b>Имеет навыки (начального уровня)</b> конкретизации особенностей системы управления в области государственно-частного партнерства.
ПК-2.1. Описание базовых характеристик функционирования инвестиционно-строительной сферы	<b>Знает</b> базовые характеристики государственно-частного партнерства в в инвестиционно-строительной сфере
ПК-2.3. Анализ рынка и отрасли при построении экономических, финансовых и организационно-управленческих моделей и их адаптации к конкретным задачам управления	<b>Знает</b> особенности государственно-частного партнерства в отдельных сферах (транспортная инфраструктура, ЖКХ и др.) <b>Знает</b> способы привлечения финансирования в проект ГЧП <b>Знает</b> характерные черты проектного финансирования в ГЧП
ПК-2.4. Определение необходимых нормативных, методических и бюджетных предпосылок для построения экономических, финансовых и организационно-управленческих моделей и их адаптации к конкретным задачам управления	<b>Знает</b> нормативно-правовые источники, определяющие ГЧП <b>Имеет навыки (начального уровня)</b> поиска и анализа нормативных и правовых документов, определяющих систему управления в ГЧП
ПК-2.5. Выбор методов количественного и качественного анализа информации при принятии управленческих решений для построения экономических, финансовых и организационно-управленческих моделей	<b>Имеет навыки (начального уровня)</b> количественного и качественного анализа применимости формы реализации проекта ГЧП

Код и наименование индикатора достижения компетенции	Наименование показателя оценивания (результата обучения по дисциплине)
путем их адаптации к конкретным задачам управления	
ПК-2.7. Оценка показателей эффективности реализации экономических, финансовых и организационно-управленческих моделей применительно к конкретным задачам управления	<b>Имеет навыки (начального уровня)</b> использования результатов количественного и качественного анализа для определения эффективного из существующих способов реализации инвестиционных проектов с государственным или муниципальным участием
ПК-3.1. Идентификация профессиональных задач по организации стратегического, тактического и оперативного управления	<b>Знает</b> требования соответствия целей и задач проекта государственно-частного партнерства целям и задачам, содержащимся в документах стратегического планирования
ПК-3.2. Описание типовых методов и способов реализации профессиональных задач по организации стратегического, тактического и оперативного управления	<b>Знает</b> формы и специфику правового обеспечения практики государственно-частного партнерства в ведущих сферах экономики с учетом отраслевой специфики
ПК-4.1. Организация сбора, обработки и анализа информации о финансово-экономической деятельности предприятий инвестиционно-строительной сферы, в том числе для разработки проектов бизнес-планов хозяйственной, финансовой, производственной и коммерческой деятельности	<b>Имеет навыки (начального уровня)</b> сбора, обработки и анализа информации для разработки проектов бизнес-планов хозяйственной, финансовой, производственной и коммерческой деятельности для отбора участника ГЧП-проекта
ПК-4.4. Выбор финансовых технологий и финансовых инструментов для обеспечения эффективной финансово-экономической деятельности предприятий инвестиционно-строительной сферы	<b>Имеет навыки (начального уровня)</b> обоснования формы государственно-частного партнерства
ПК-4.5. Описание состава контролируемых показателей планирования и оценки финансово-экономической деятельности предприятий инвестиционно-строительной сферы	<b>Знает</b> требования к эффективности проектов государственно-частного партнерства
ПК-4.7. Оценка результатов финансово-экономической деятельности предприятий инвестиционно-строительной сферы	<b>Имеет навыки (начального уровня)</b> оценки эффективности проекта ГЧП
ПК-5.1. Описание управленческого и финансово-экономического содержания процессов формирования стоимости предприятий инвестиционно-строительной сферы	<b>Знает</b> гарантии и риски государства и бизнеса в проекте ГЧП <b>Имеет навыки (начального уровня)</b> оценки проекта с точки зрения эффективности применения механизма государственно-частного партнерства
ПК-5.2. Определение факторов формирования стоимости предприятия инвестиционно-строительной сферы	<b>Знает</b> факторы, определяющие специфику и эффективность реализации проекта ГЧП <b>Имеет навыки (начального уровня)</b> оценки факторов, влияющих на реализацию проекта ГЧП
ПК-5.3. Описание стратегий сбалансированного роста стоимости предприятий инвестиционно-строительной сферы	<b>Имеет навыки (начального уровня)</b> разработать содержание ГЧП проекта на стратегическом уровне, оценить выгоды государственной стороны и частного партнера <b>Знает</b> механизмы финансирования проектов государственно-частного партнерства
ПК-5.4. Выбор варианта формирования стоимости предприятия инвестиционно-строительной сферы с учетом ресурсного обеспечения и достижимости целевых показателей	<b>Знает</b> способы привлечения финансирования в проект ГЧП и характерные черты проектного финансирования в ГЧП <b>Имеет навыки (начального уровня)</b> оценки денежных потоков проекта, налоговых и иных обязательных платежей применительно к выбранной юридической схеме проекта государственно-частного партнерства
ПК-5.5. Оценка эффективности варианта решения по развитию бизнеса в инвестиционно-строительной сфере	<b>Знает</b> различия между госконтрактом и соглашением ГЧП <b>Имеет навыки (начального уровня)</b> проведения сравнительной оценки проекта госконтракта и ГЧП

Информация о формировании и контроле результатов обучения представлена в Фонде оценочных средств (Приложение 1).

### 3. Трудоемкость дисциплины и видов учебных занятий по дисциплине

Общая трудоемкость дисциплины составляет 4 зачётных единиц (144 академических часа).  
(1 зачетная единица соответствует 36 академическим часам)

Видами учебных занятий и работы обучающегося по дисциплине могут являться.

Обозначение	Виды учебных занятий и работы обучающегося
Л	Лекции
ЛР	Лабораторные работы
ПЗ	Практические занятия
КоП	Компьютерный практикум
КРП	Групповые и индивидуальные консультации по курсовым работам (курсовым проектам)
СР	Самостоятельная работа обучающегося в период теоретического обучения
К	Самостоятельная работа обучающегося и контактная работа обучающегося с преподавателем в период промежуточной аттестации

*Структура дисциплины:*

Форма обучения – очная.

№	Наименование раздела Дисциплины	Семестр	Количество часов по видам учебных занятий и работы обучающегося							Формы промежуточной аттестации, текущего контроля успеваемости
			Л	ЛР	ПЗ	КоП	КРП	СР	К	
1	Государственно-частное партнерство	7	16	-	8	-	-	69	27	<i>Домашнее задание № 1 - р.1-2 Домашнее задание № 2 - р.1-2 Контрольная работа (р.1-2)</i>
2	Государственно-частное партнерство в инвестиционно-строительной сфере	7	16	-	8	-	-			
Итого:		7	32	-	16	-	-	69	27	<i>Экзамен</i>

### 4. Содержание дисциплины, структурированное по видам учебных занятий и разделам

При проведении аудиторных учебных занятий предусмотрено проведение текущего контроля успеваемости.

- В рамках практических занятий предусмотрено выполнение обучающимися контрольной работы.

#### 4.1. Лекции

Форма обучения – очная

№	Наименование раздела дисциплины	Тема и содержание лекций
---	------------------------------------	--------------------------



1	Государственно-частное партнерство.	<p><b>Тема 1 Теоретические основы государственно-частного партнерства</b>          Концепция ГЧП. Формы ГЧП. Механизм государственного управления ГЧП          Федеральный Закон «О государственно-частном партнерстве, муниципально-частном партнерстве Российской Федерации и внесении изменений в отдельные законодательные акты Российской Федерации».          Основные формы ГЧП.          Система управления ГЧП в России.</p>
		<p><b>Тема 2. Проектное финансирование ГЧП</b>          Механизмы финансирования ГЧП. Участники проектов. Источники финансовых средств. Риски. Концессионные соглашения. Влияние финансового процесса на механизмы финансирования ГЧП.</p>
		<p><b>Тема 3 Мировой опыт ГЧП</b>          Развитые страны. Развивающиеся страны и страны с развитой экономикой.          Тенденции ГЧП в мире. Анализ инвестиций ГЧП в страновом разрезе.</p>
		<p><b>Тема 4 Реализация проектов государственно-частного партнерства в РФ</b>          Становление и развитие ГЧП в России. Организация деятельности органов государственного управления в сфере обеспечения государственно-частного партнерства. Информационная поддержка проекта государственно-частного партнерства. Утверждение паспорта (устава) проекта государственно-частного партнерства Утверждение целевых показателей качества и эффективности проекта государственно-частного партнерства Концепция проекта государственно-частного партнерства          Отраслевые особенности ГЧП.</p>
2	Государственно-частное партнерство в инвестиционно-строительной сфере	<p><b>Тема 5 Государственно-частное партнерство в ИСС</b>          Формы ГЧП при реализации проектов в ИСС. Примеры реализации ГЧП в строительстве. Источники финансирования проектов.          Необходимость и принципы проектного финансирования.          Использование проектного финансирования и его основные принципы, обзор инструментов и техники проектного финансирования. Основные участники инвестиционного проекта, их роль и обязательства. Финансирование проекта за счет собственных и привлеченных средств. Формы бюджетного финансирования, используемые в мире и в России, прямое финансирование из федерального и местных бюджетов и бюджета развития, государственные кредиты в денежной и натуральной формах, финансирование и гарантии государственных агентств по поддержке экспорта и развития, государственных инвестиционных корпораций и фондов, конкурсы министерств и ведомств, финансирование из внебюджетных фондов.          Источники финансирования проектов в форме грантов в России (федеральный и местные бюджеты, федеральные, отраслевые и местные целевые программы, фонды поддержки предпринимательства и развития бизнеса, общественные организации, благотворительные фонды) и за рубежом (международные правительственные и неправительственные организации, национальные правительственные и неправительственные организации, обязательства по международным соглашениям). Назначение грантов, базовые условия, особенности и возможности их использования в проектом финансировании.          Применение механизмов ГЧП в сфере ЖКХ.          Применение механизмов ГЧП в сфере обращения с отходами</p>

4.2 *Лабораторные работы*  
 Учебным планом не предусмотрено

4.3 *Практические занятия*  
 Форма обучения – очная

№	Наименование раздела дисциплины	Тема и содержание занятия
1	Государственно-частное партнерство	<b>Теоретические основы ГЧП</b> Решение задач на усвоение понятийного аппарата; на понимание

		логических взаимосвязей между элементами по данной тематике. Мини-кейсы. Основные формы ГЧП. Система управления ГЧП в России. Государственные гарантии.
		<b>Проектное финансирование ГЧП в РФ</b> Решение задач на усвоение понятийного аппарата; на понимание логических взаимосвязей между элементами по данной тематике. Мини-кейсы. Нормативно-правовая база ГЧП в РФ. Контракты на управление имуществом. Влияние финансового процесса на механизмы финансирования ГЧП
		<b>Мировой опыт ГЧП</b> Сравнительный анализ динамики и структуры инвестиций ГЧП по странам мира
		<b>Реализация проектов государственно-частного партнерства в РФ</b> Анализ опыта реализации проектов государственно-частного партнерства в РФ в современных условиях. Существующие проблемы. Анализ перспектив развития ГЧП в РФ по отраслям.
2	Государственно-частное партнерство в инвестиционно-строительной сфере	<b>Государственно-частное партнерство в ИСС</b> Решение задач на усвоение понятийного аппарата; на понимание логических взаимосвязей между элементами по данной тематике. Кейсы. Особенности режима особой экономической зоны (особых экономических зон технико-внедренческого типа). Налоговая и субсидиарная поддержка предпринимательства. Бизнес-инкубаторы. Промышленные площадки (технопарки)

#### 4.4 Компьютерные практикумы.

Учебным планом не предусмотрено.

#### 4.5 Групповые и индивидуальные консультации по курсовым работам (курсовым проектам)

Учебным планом не предусмотрено.

#### 4.6 Самостоятельная работа обучающегося в период теоретического обучения

Самостоятельная работа обучающегося в период теоретического обучения включает в себя:

- самостоятельную подготовку к учебным занятиям, включая подготовку к аудиторным формам текущего контроля успеваемости;
- выполнение домашнего задания 1;
- выполнение домашнего задания 2;
- самостоятельную подготовку к промежуточной аттестации.

В таблице указаны темы для самостоятельного изучения обучающимся:

№	Наименование раздела дисциплины	Темы для самостоятельного изучения
1	Государственно-частное партнерство.	Темы для самостоятельного изучения соответствуют темам аудиторных учебных занятий.
2	Государственно-частное партнерство в инвестиционно-строительной сфере	Темы для самостоятельного изучения соответствуют темам аудиторных учебных занятий.

#### 4.7. Самостоятельная работа обучающегося и контактная работа обучающегося с преподавателем в период промежуточной аттестации

Работа обучающегося в период промежуточной аттестации включает в себя подготовку к формам промежуточной аттестации (к экзамену), а также саму промежуточную аттестацию.

## **5. Оценочные материалы по дисциплине**

Фонд оценочных средств по дисциплине приведён в Приложении 1 к рабочей программе дисциплины.

Оценочные средства для проведения промежуточной аттестации, а также текущего контроля по дисциплине хранятся на кафедре (структурном подразделении), ответственной за преподавание данной дисциплины.

## **6. Учебно-методическое и материально-техническое обеспечение дисциплины**

Основные принципы осуществления учебной работы обучающихся изложены в локальных нормативных актах, определяющих порядок организации контактной работы и порядок самостоятельной работы обучающихся. Организация учебной работы обучающихся на аудиторных учебных занятиях осуществляется в соответствии с п. 3.

### *6.1 Перечень учебных изданий и учебно-методических материалов для освоения дисциплины*

Для освоения дисциплины обучающийся может использовать учебные издания и учебно-методические материалы, имеющиеся в научно-технической библиотеке НИУ МГСУ и/или размещённые в Электронных библиотечных системах.

Актуальный перечень учебных изданий и учебно-методических материалов представлен в Приложении 2 к рабочей программе дисциплины.

### *6.2 Перечень профессиональных баз данных и информационных справочных систем*

При осуществлении образовательного процесса по дисциплине используются профессиональные базы данных и информационных справочных систем, перечень которых указан в Приложении 3 к рабочей программе дисциплины.

### *6.3 Перечень материально-технического, программного обеспечения освоения дисциплины*

Учебные занятия по дисциплине проводятся в помещениях, оснащенных соответствующим оборудованием и программным обеспечением.

Перечень материально-технического и программного обеспечения дисциплины приведен в Приложении 4 к рабочей программе дисциплины.

Шифр	Наименование дисциплины
Б1.В.ДВ.02.02	Государственно-частное партнерство в инвестиционно-строительной сфере

Код направления подготовки / специальности	38.03.02
Направление подготовки / специальность	Менеджмент
Наименование ОПОП (направленность / профиль)	Менеджмент в инвестиционно-строительной сфере
Год начала реализации ОПОП	2023
Уровень образования	Бакалавриат
Форма обучения	Очная
Год разработки/обновления	2023

### ФОНД ОЦЕНОЧНЫХ СРЕДСТВ

#### 1. Описание показателей и критериев оценивания компетенций, описание шкал оценивания

Оценивание формирования компетенций производится на основе показателей оценивания, указанных в п.2. рабочей программы и в п.1.1 ФОС.

Связь компетенций, индикаторов достижения компетенций и показателей оценивания приведена в п.2 рабочей программы.

##### 1.1. Описание формирования и контроля показателей оценивания

Оценивание уровня освоения обучающимся компетенций осуществляется с помощью форм промежуточной аттестации и текущего контроля. Формы промежуточной аттестации и текущего контроля успеваемости по дисциплине, с помощью которых производится оценивание, указаны в учебном плане и в п.3 рабочей программы.

В таблице приведена информация о формировании результатов обучения по дисциплине разделами дисциплины, а также о контроле показателей оценивания компетенций формами оценивания.

Наименование показателя оценивания (результата обучения по дисциплине)	Номера разделов дисциплины	Формы оценивания (формы промежуточной аттестации, текущего контроля успеваемости)
<b>Знает</b> основные системные связи между процессами и экономическими категориями, возникающие в рамках ГЧП <b>Знает</b> основные задачи, реализуемые в цифровой экономике	1, 2	Контрольная работа № 1 Контрольная работа № 2 Домашнее задание № 1 Домашнее задание № 2
<b>Знает</b> сущность и формы государственно-частного партнерства <b>Знает</b> механизм государственного управления ГЧП	1, 2	Экзамен Контрольная работа № 1 Контрольная работа № 2 Домашнее задание № 1 Домашнее задание № 2
<b>Имеет навыки (начального уровня)</b> выбора оптимальной формы соглашения ГЧП <b>Имеет навыки (начального уровня)</b> обосновывания	1, 2	Экзамен Контрольная работа № 1 Контрольная работа № 2

выбора частного партнера		Домашнее задание № 1 Домашнее задание № 2
<b>Знает</b> регулятивные нормы в государственном управлении, <b>Знает</b> формы и методы управленческой деятельности в государственном управлении <b>Имеет навыки (начального уровня)</b> раскрытия механизмов организации и внедрения практик государственно-частного партнерства <b>Имеет навыки (начального уровня)</b> конкретизации особенностей системы управления в области государственно-частного партнерства.	1, 2	Экзамен Контрольная работа № 1 Контрольная работа № 2 Домашнее задание № 1 Домашнее задание № 2
<b>Знает</b> базовые характеристики государственно-частного партнерства в инвестиционно-строительной сфере	1,2	Экзамен Контрольная работа № 2 Домашнее задание № 1 Домашнее задание № 2
<b>Знает</b> особенности государственно-частного партнерства в отдельных сферах (транспортная инфраструктура, ЖКХ и др.) <b>Знает</b> способы привлечения финансирования в проект ГЧП <b>Знает</b> характерные черты проектного финансирования в ГЧП	1, 2	Экзамен Контрольная работа № 1 Контрольная работа № 2 Домашнее задание № 1 Домашнее задание № 2
<b>Знает</b> нормативно-правовые источники, определяющие ГЧП <b>Имеет навыки (начального уровня)</b> поиска и анализа нормативных и правовых документов, определяющих систему управления в ГЧП	1, 2	Экзамен Контрольная работа № 1 Контрольная работа № 2 Домашнее задание № 1 Домашнее задание № 2
<b>Имеет навыки (начального уровня)</b> количественного и качественного анализа применимости формы реализации проекта ГЧП	1, 2	Экзамен Контрольная работа № 1 Контрольная работа № 2 Домашнее задание № 1 Домашнее задание № 2
<b>Имеет навыки (начального уровня)</b> использования результатов количественного и качественного анализа для определения эффективного из существующих способов реализации инвестиционных проектов с государственным или муниципальным участием	1, 2	Экзамен Контрольная работа № 1 Контрольная работа № 2 Домашнее задание № 1 Домашнее задание № 2
<b>Знает</b> требования соответствия целей и задач проекта государственно-частного партнерства целям и задачам, содержащимся в документах стратегического планирования	1, 2	Экзамен Контрольная работа № 1 Контрольная работа № 2 Домашнее задание № 1 Домашнее задание № 2
<b>Знает</b> формы и специфику правового обеспечения практики государственно-частного партнерства в ведущих сферах экономики с учетом отраслевой специфики	1, 2	Экзамен Контрольная работа № 1 Контрольная работа № 2 Домашнее задание № 1 Домашнее задание № 2
<b>Имеет навыки (начального уровня)</b> сбора, обработки и анализа информации для разработки проектов бизнес-планов хозяйственной, финансовой, производственной и коммерческой деятельности для отбора участника ГЧП-проекта	1, 2	Контрольная работа № 1 Контрольная работа № 2 Домашнее задание № 1 Домашнее задание № 2
<b>Имеет навыки (начального уровня)</b> обоснования формы государственно-частного партнерства	1, 2	Контрольная работа № 1 Контрольная работа № 2 Домашнее задание № 1 Домашнее задание № 2
<b>Знает</b> требования к эффективности проектов государственно-частного партнерства	1, 2	Экзамен Контрольная работа № 1 Контрольная работа № 2 Домашнее задание № 1
<b>Имеет навыки (начального уровня)</b> оценки эффективности проекта ГЧП	1, 2	Экзамен Контрольная работа № 1

		Контрольная работа № 2 Домашнее задание № 1 Домашнее задание № 2
<b>Знает</b> гарантии и риски государства и бизнеса в проекте ГЧП <b>Имеет навыки (начального уровня)</b> оценки проекта с точки зрения эффективности применения механизма государственно-частного партнерства	1, 2	Экзамен Контрольная работа № 1 Контрольная работа № 2 Домашнее задание № 1 Домашнее задание № 2
<b>Знает</b> факторы, определяющие специфику и эффективность реализации проекта ГЧП <b>Имеет навыки (начального уровня)</b> оценки факторов, влияющих на реализацию проекта ГЧП	1, 2	Контрольная работа № 1 Контрольная работа № 2 Домашнее задание № 2
<b>Имеет навыки (начального уровня)</b> разработать содержание ГЧП проекта на стратегическом уровне, оценить выгоды государственной стороны и частного партнера <b>Знает</b> механизмы финансирования проектов государственно-частного партнерства	1, 2	Экзамен Контрольная работа № 1 Контрольная работа № 2 Домашнее задание № 1 Домашнее задание № 2
<b>Знает</b> способы привлечения финансирования в проект ГЧП и характерные черты проектного финансирования в ГЧП <b>Имеет навыки (начального уровня)</b> оценки денежных потоков проекта, налоговых и иных обязательных платежей применительно к выбранной юридической схеме проекта государственно-частного партнерства	1, 2	Экзамен Контрольная работа № 1 Контрольная работа № 2 Домашнее задание № 2
<b>Знает</b> различия между госконтрактом и соглашением ГЧП <b>Имеет навыки (начального уровня)</b> проведения сравнительной оценки проекта госконтракта и ГЧП	1, 2	Экзамен Контрольная работа № 1 Контрольная работа № 2 Домашнее задание № 1 Домашнее задание № 2

### 1.2. Описание критериев оценивания компетенций и шкалы оценивания

При проведении промежуточной аттестации в форме экзамена используется шкала оценивания: «2» (неудовлетворительно), «3» (удовлетворительно), «4» (хорошо), «5» (отлично).

Показателями оценивания являются знания и навыки обучающегося, полученные при изучении дисциплины.

Критериями оценивания достижения показателей являются:

Показатель оценивания	Критерий оценивания
Знания	Знание терминов и определений, понятий
	Знание основных закономерностей и соотношений, принципов
	Объём освоенного материала, усвоение всех дидактических единиц (разделов)
	Полнота ответов на проверочные вопросы
	Правильность ответов на вопросы
	Чёткость изложения и интерпретации знаний
Навыки начального уровня	Навыки выбора методик выполнения заданий
	Навыки выполнения заданий различной сложности
	Навыки самопроверки. Качество сформированных навыков
	Навыки анализа результатов выполнения заданий, решения задач
	Навыки представления результатов решения задач

## 2. Типовые контрольные задания для оценивания формирования компетенций

### 2.1. Промежуточная аттестация

2.1.1. Промежуточная аттестация в форме экзамена, дифференцированного зачета (зачета с оценкой), зачета

Форма промежуточной аттестации: экзамен в 7 семестре.

Перечень типовых примерных вопросов (заданий) для проведения экзамена в 7-м семестре (очная форма обучения):

№	Наименование раздела дисциплины	Типовые вопросы/задания
1	Государственно-частное партнерство.	<ol style="list-style-type: none"><li>1. Основные условия развития ГЧП.</li><li>2. Международный опыт управлений.</li><li>3. Исторический опыт ГЧП.</li><li>4. Государственный контракт.</li><li>5. Управление государственно-частным партнёрством в России.</li><li>6. Формы ГЧП.</li><li>7. Источники финансирования ГЧП.</li><li>8. Участники проектного финансирования ГЧП.</li><li>9. Мировой опыт ГЧП.</li><li>10. Правовые риски проекта государственно-частного партнерства</li><li>11. Риски проекта ГЧП</li><li>12. Роль ГЧП в региональном и местном развитии.</li><li>13. ГЧП в сфере транспорта.</li><li>14. ГЧП в сфере жилищно-коммунального хозяйства.</li><li>15. ГЧП в социальной сфере.</li><li>16. Механизм информационной поддержки проекта государственно-частного партнерства</li><li>17. Паспорт (устав) проекта государственно-частного партнерства</li><li>18. Целевые показатели качества и эффективности проекта государственно-частного партнерства</li><li>19. Концепции проекта государственно-частного партнерства</li></ol>
2	Государственно-частное партнерство в инвестиционно-строительной сфере	<ol style="list-style-type: none"><li>20. ГЧП в строительстве.</li><li>21. Участники и источники финансирования проектов.</li><li>22. Типовые структуры финансирования проектов на основе государственно-частного партнерства.</li><li>23. Основные механизмы финансирования проектов государственно-частного партнерства</li><li>24. Источники проектного финансирования.</li><li>25. Структуры проектного финансирования, используемые в инвестиционно-строительных проектах.</li><li>26. Финансирование проектов в форме грантов</li><li>27. Применение механизмов ГЧП в сфере ЖКХ.</li><li>28. Применение механизмов ГЧП в сфере обращения с отходами</li><li>29. Концессионные соглашения в сфере ЖКХ</li><li>30. Концессионные соглашения в сфере обращения с отходами</li></ol>

2.1.2 Промежуточная аттестация в форме защиты курсовой работы (курсового проекта)

Промежуточная аттестация в форме защиты курсовой работы/курсового проекта не проводится.

2.2. Текущий контроль

2.2.1. Перечень форм текущего контроля.

- контрольная работа в 7 семестре при очной форме обучения;
- домашнее задание №1 в 7 семестре при очной форме обучения;
- домашнее задание №2 в 7 семестре при очной форме обучения.

## 2.2.2. Типовые контрольные задания форм текущего контроля:

### *Контрольная работа*

#### Тема «Государственно-частное партнерство»

##### *Типовые вопросы*

1. В чем состоит сущность, принципы и формы государственно-частного партнерства?
2. Зарубежный опыт организации государственно-частного партнерства?
3. Отечественный опыт организации ГЧП в ИСС.
4. Понятие и состав организационно-экономического механизма подготовки и реализации инвестиционно-строительного проекта на основе ГЧП.
5. Формирование институциональной и организационной инфраструктуры ГЧП.
6. Структура и функции органов исполнительной власти РФ по регулированию государственно-частных партнерств.
7. Совершенствование законодательной базы ГЧП.
8. Методы привлечения частных инвестиций в сферу оказания государственных услуг.
9. Формирование договоров и управление договорными отношениями в проектах ГЧП.
10. Формирование системы проектного финансирования и проектного управления.
11. Выгоды государственно-частного партнерства для бизнеса
12. Выгоды государственно-частного партнерства для государства
13. Состав, содержание и алгоритм разработки концепции подготовки и реализации инвестиционно-строительных проектов на основе ГЧП.
14. Механизм оценки концепций инвестиционно-строительного проекта на основе ГЧП.
15. Обоснование выбора целевых ориентиров реализации инвестиционно-строительных проектов на основе ГЧП в системе социально-экономического развития.
16. Формирование финансовой модели инвестиционно-строительного проекта на основе ГЧП.
17. Формирование системы закупок при реализации инвестиционно-строительных проектов на основе ГЧП.
18. Характеристика методов и подходов к оценке эффективности реализации инвестиционно-строительных проектов в форме ГЧП.
19. Характеристика ГЧП в России на примере развития жилищно-коммунального хозяйства.
20. Характеристика ГЧП в России на примере строительства автомобильных дорог.
21. Характеристика ГЧП в России на примере строительства социальной инфраструктуры.
22. Сравнительная оценка эффективности инвестиционно-строительных проектов, реализуемых в форме ГЧП.

### *Домашнее задание № 1. Тема: Проблемные вопросы управленческой деятельности при реализации проектов ГЧП*

#### ***Типовые темы рефератов***

1. Анализ опыта по структуре финансирования проектов на основе государственно-частного партнерства в различных отраслях (по отраслям).
2. Особенности структур проектного финансирования на основе государственно-частного партнерства в отдельных отраслях (по отраслям).
3. Анализ неудач проектного финансирования на основе государственно-частного партнерства в отдельных отраслях (по отраслям).
4. Анализ успехов проектного финансирования на основе государственно-частного партнерства в отдельных отраслях (по отраслям).
5. Анализ государственных и негосударственных институтов, обеспечивающих проектное финансирование на основе государственно-частного партнерства в России.
6. Влияние процессов глобализации на развитие методов проектного финансирования на основе государственно-частного партнерства и тенденции в этой области.
7. Анализ возможностей использования зарубежных экспертных агентств для проектного финансирования на основе государственно-частного партнерства в России (COFAGE - Франция,



HERMES - Германия, SACE - Италия, ECGD - Великобритания, EID - Япония, EXIMBANK - США, EDC - Канада, EFIC - Австралия и др.).

8. Опыт использования проектного финансирования на основе государственно-частного партнерства крупными российскими государственными компаниями (Газпром, Транснефть, Роснефть и др.).

9. Проектное финансирование на основе государственно-частного партнерства для проектов в области строительства объектов недвижимости в России.

10. Проблемы финансирования муниципальных проектов и проектов жилищно-коммунальной сферы с использованием подходов проектного финансирования на основе государственно-частного партнерства.

*Домашнее задание № 2. Тема: Анализ лучших практик реализации проектов на основе механизма ГЧП*

*Типовое задание*

**Кейс**

«Практика реализации проекта на основе механизма ГЧП» (выдается преподавателем). Это могут быть:

1) **Проекты государственно-частного партнёрства:** долгосрочные инвестиции в бюджетные учреждения, объекты государственной собственности, крупные проекты на основе ГЧП, связанные с возведением объектов капитального строительства и дальнейшей реализацией проекта в рамках государственной собственности на основе концессионных соглашений.

2) **Инвестиционно-девелоперские проекты:** инвестиции в собственные, частные проекты, реализуемые на объектах частной собственности при поддержке органов власти, которые инициированы самими инвесторами, а также проекты в сфере креативных индустрий.

3) **Системные социокультурные практики:** проекты, реализованные на арендованных площадях при поддержке органов власти (например, частные музеи, галереи, лофт-проекты, творческие мастерские и т.д.).

4) **Событийные проекты,** реализующиеся на коммерческой основе при участии государственных органов: фестивали, культурные мероприятия, программы, связанные с подготовкой инфраструктуроподдерживающих кадров в культуре.

5) **Спонсорские проекты:** проекты, инициированные государством при поддержке средств бизнеса.

На основе материалов кейса необходимо:

1. Проанализировать деятельность институтов государственного развития при реализации проектов государственно-частного партнерства и определить полномочия органов государственной и муниципальной власти на различных этапах реализации проекта.
2. Определить, чем ГЧП выгоден его участникам.
3. Определить модель ГЧП.
4. Построить схему, отражающую этапы реализации проекта.
5. Определить состав документации по ГЧП.
6. Определить ключевые требования финансируемости ГЧП.
7. Выполнить SWOT-анализ.
8. Определить перечень рисков и ответственность сторон.
9. Дать оценку эффективности реализуемости проекта.

**3. Методические материалы, определяющие процедуры оценивания**

Процедура проведения промежуточной аттестации и текущего контроля успеваемости регламентируется локальным нормативным актом, определяющим порядок осуществления текущего контроля успеваемости и промежуточной аттестации обучающихся.

*3.1. Процедура оценивания при проведении промежуточной аттестации обучающихся по дисциплине в форме экзамена и/или дифференцированного зачета (зачета с оценкой)*

Промежуточная аттестация по дисциплине в форме экзамена в 7 семестре.

Используются критерии и шкала оценивания, указанные в п. 1.2. Оценка выставляется преподавателем интегрально по всем показателям и критериям оценивания.

Ниже приведены правила оценивания формирования компетенций по показателю оценивания «Знания».

Критерий оценивания	Уровень освоения и оценка			
	«2» (неудовлетв.)	«3» (удовлетвор.)	«4» (хорошо)	«5» (отлично)
Знание терминов и определений, понятий	Не знает терминов и определений	Знает термины и определения, но допускает неточности формулировок	Знает термины и определения	Знает термины и определения, может корректно сформулировать их самостоятельно
Знание основных закономерностей и соотношений, принципов	Не знает основные закономерности и соотношения, принципы построения знаний	Знает основные закономерности, соотношения, принципы построения знаний	Знает основные закономерности, соотношения, принципы построения знаний, их интерпретирует и использует	Знает основные закономерности, соотношения, принципы построения знаний, может самостоятельно их получить и использовать
Объём освоенного материала, усвоение всех дидактических единиц (разделов)	Не знает значительной части материала дисциплины	Знает только основной материал дисциплины, не усвоил его деталей	Знает материал дисциплины в объёме	Обладает твёрдым и полным знанием материала дисциплины, владеет дополнительными знаниями
Полнота ответов на проверочные вопросы	Не даёт ответы на большинство вопросов	Даёт неполные ответы на все вопросы	Даёт ответы на вопросы, но не все - полные	Даёт полные, развёрнутые ответы на поставленные вопросы
Правильность ответов на вопросы	Допускает грубые ошибки при изложении ответа на вопрос	В ответе имеются существенные ошибки	В ответе имеются несущественные неточности	Ответ верен
Чёткость изложения и интерпретации знаний	Излагает знания без логической последовательности	Излагает знания с нарушениями в логической последовательности	Излагает знания без нарушений в логической последовательности	Излагает знания в логической последовательности, самостоятельно их интерпретируя и анализируя
	Не иллюстрирует изложение поясняющими схемами, рисунками и примерами	Выполняет поясняющие схемы и рисунки небрежно и с ошибками	Выполняет поясняющие рисунки и схемы корректно и понятно	Выполняет поясняющие рисунки и схемы точно и аккуратно, раскрывая полноту усвоенных знаний
	Неверно излагает и интерпретирует	Допускает неточности в	Грамотно и по существу излагает	Грамотно и точно излагает знания,

	знания	изложении и интерпретации знаний	знания	делает самостоятельные выводы
--	--------	----------------------------------	--------	-------------------------------

Ниже приведены правила оценивания формирования компетенций по показателю оценивания «Навыки начального уровня».

Критерий оценивания	Уровень освоения и оценка	
	Не зачтено	Зачтено
Навыки выбора методы выполнения заданий	Не может выбрать методику выполнения задания	Без существенных затруднений выбирает стандартную методику выполнения заданий
Навык выполнения заданий различной сложности	Не имеет навыка выполнения заданий	Выполняет задания от типовых и сложнее
Навыки самоконтроля и самопроверки. Качество сформированных навыков	Допускает при выполнении заданий грубые ошибки, нарушения логики	Не допускает при выполнении заданий, нарушающих логику
Навыки анализа результатов выполнения заданий, решения задач	Делает некорректные выводы	Делает корректные выводы по результатам решения
Навыки представления результатов решения задач	Не может презентовать решение задачи, проиллюстрировать рисунками и схемами	Выполняет поясняющие рисунки и схемы

### *3.2 Процедура оценивания при проведении промежуточной аттестации обучающихся по дисциплине в форме зачета*

Промежуточная аттестация по дисциплине в форме зачёта не проводится.

### *3.3 Процедура оценивания при проведении промежуточной аттестации обучающихся по дисциплине в форме защиты курсовой работы (курсового проекта)*

Промежуточная аттестация по дисциплине в форме защиты курсовой работы/курсового проекта не проводится.

Приложение 2 к рабочей программе

Шифр	Наименование дисциплины
Б1.В.ДВ.02.02	Государственно-частное партнерство в инвестиционно-строительной сфере

Код направления подготовки / специальности	38.03.02
Направление подготовки / специальность	Менеджмент
Наименование ОПОП (направленность / профиль)	Менеджмент в инвестиционно-строительной сфере
Год начала реализации ОПОП	2023
Уровень образования	Бакалавриат
Форма обучения	Очная
Год разработки/обновления	2023

**Перечень учебных изданий и учебно-методических материалов**

Печатные учебные издания в НТБ НИУ МГСУ:

№ п/п	Автор, название, место издания, издательство, год издания, количество страниц	Количество экземпляров в библиотеке НИУ МГСУ
1	Государственное и муниципальное управление [Текст] : учебное пособие для студентов высших учебных заведений, обучающихся по направлению подготовки 080200 "Менеджмент" (квалификация (степень) "бакалавр") / В. П. Васильев [и др.] ; под ред.: В. П. Васильева. - Москва : Дело и Сервис, 2014. - 340 с. : ил., табл. - Библиогр. в конце глав. - ISBN 978-5-8018-0632-7	15
2	Иванов, В. В. Государственное и муниципальное управление с использованием информационных технологий [Текст] / В. В. Иванов, А. Н. Коробов. - Москва : ИНФРА-М, 2015. - 380 с. : ил., табл. - (Национальные проекты). - Библиогр.: с. 373 - 380 (180 назв.). - ISBN 978-5-16-004281-7"	15

Электронные учебные издания в электронно-библиотечных системах (ЭБС):

№ п/п	Автор, название, место издания, год издания, количество страниц	Ссылка на учебное издание в ЭБС
1	Ткаченко, И. Н. Государственно-частное партнерство : Учебное пособие для вузов / И. Н. Ткаченко, М. В. Евсеева [и др.]. - Москва : Юрайт, 2022. - 188 с. - (Высшее образование). - Режим доступа: Электронно-библиотечная система Юрайт, для авториз. пользователей. - ISBN 978-5-534-00518-9	<a href="https://urait.ru/bcode/498882">https://urait.ru/bcode/498882</a>
2	Соколов, М. Ю. Государственно-частное партнерство : Учебник для вузов / М. Ю. Соколов, С. В. Маслова. - 2-е изд., испр. и доп. - Москва : Юрайт, 2022. - 212 с. - (Высшее образование). - Режим доступа: Электронно-библиотечная система Юрайт, для авториз. пользователей. - ISBN 978-5-534-14351-5	<a href="https://urait.ru/bcode/497499">https://urait.ru/bcode/497499</a>
3	Марковская, Е. И. Механизмы государственно-частного партнерства. Теория и практика : Учебник и практикум для вузов / Е. И. Марковская, А. В. Луссе [и др.]. - Москва : Юрайт, 2020. - 491 с. - (Высшее образование). - Режим доступа: Электронно-библиотечная система Юрайт, для авториз. пользователей. - ISBN 978-5-534-11317-4	<a href="https://urait.ru/bcode/456256">https://urait.ru/bcode/456256</a>

4	Васильев, В. П. Государственное и муниципальное управление : учебник и практикум для вузов / В. П. Васильев, Н. Г. Деханова, Ю. А. Холоденко. — 5-е изд., перераб. и доп. — Москва : Издательство Юрайт, 2022. — 314 с. — (Высшее образование). — ISBN 978-5-534-15469-6. — Текст : электронный // Образовательная платформа Юрайт [сайт].	<a href="https://urait.ru/bcode/507497">https://urait.ru/bcode/507497</a>
---	--	---

Перечень учебно-методических материалов в НТБ НИУ МГСУ:

№ п/п	Автор, название, место издания, издательство, год издания, количество страниц
1	Государственное и муниципальное управление. Государственно-частное партнерство в инвестиционно-строительной сфере [Электронный ресурс] : методические указания к практическим занятиям и самостоятельной работе для обучающихся по направлению подготовки 38.03.02 Менеджмент / Нац. исследоват. Моск. гос. строит. ун-т., каф. менеджмента и инноваций ; сост.: И. С. Полякова, Д. А. Максимова, Д. А. Унсал ; [рец. Е. Н. Нидзий]. - Электрон. текстовые дан. (335Кб). - Москва : МИСИ-МГСУ, 2020. - (Менеджмент). - Загл. с титул. Экрана <a href="http://lib-04.gic.mgsu.ru/lib/metod2020/311.pdf">http://lib-04.gic.mgsu.ru/lib/metod2020/311.pdf</a>

Приложение 3 к рабочей программе

Шифр	Наименование дисциплины
Б1.В.ДВ.02.02	Государственно-частное партнерство в инвестиционно-строительной сфере

Код направления подготовки / специальности	38.03.02
Направление подготовки / специальность	Менеджмент
Наименование ОПОП (направленность / профиль)	Менеджмент в инвестиционно-строительной сфере
Год начала реализации ОПОП	2023
Уровень образования	Бакалавриат
Форма обучения	Очная
Год разработки/обновления	2023

**Перечень профессиональных баз данных и информационных справочных систем**

Наименование	Электронный адрес ресурса
«Российское образование» - федеральный портал	<a href="http://www.edu.ru/index.php">http://www.edu.ru/index.php</a>
Научная электронная библиотека	<a href="http://elibrary.ru/defaultx.asp?">http://elibrary.ru/defaultx.asp?</a>
Электронная библиотечная система IPRbooks	<a href="http://www.iprbookshop.ru/">http://www.iprbookshop.ru/</a>
Федеральная университетская компьютерная сеть России	<a href="http://www.runnet.ru/">http://www.runnet.ru/</a>
Информационная система "Единое окно доступа к образовательным ресурсам"	<a href="http://window.edu.ru/">http://window.edu.ru/</a>
Научно-технический журнал по строительству и архитектуре «Вестник МГСУ»	<a href="http://www.vestnikmgsu.ru/">http://www.vestnikmgsu.ru/</a>
Научно-техническая библиотека НИУ МГСУ	<a href="http://www.mgsu.ru/resources/Biblioteka/">http://www.mgsu.ru/resources/Biblioteka/</a>

Приложение 4 к рабочей программе

Шифр	Наименование дисциплины
Б1.В.ДВ.02.02	Государственно-частное партнерство в инвестиционно-строительной сфере

Код направления подготовки / специальности	38.03.02
Направление подготовки / специальность	Менеджмент
Наименование ОПОП (направленность / профиль)	Менеджмент в инвестиционно-строительной сфере
Год начала реализации ОПОП	2023
Уровень образования	Бакалавриат
Форма обучения	Очная
Год разработки/обновления	2023

**Материально-техническое и программное обеспечение дисциплины**

Наименование специальных помещений и помещений для самостоятельной работы	Оснащенность специальных помещений и помещений для самостоятельной работы	Перечень лицензионного программного обеспечения. Реквизиты подтверждающего документа
Учебные аудитории для проведения учебных занятий, текущего контроля и промежуточной аттестации	Рабочее место преподавателя, рабочие места обучающихся	
Помещение для самостоятельной работы обучающихся  <b>Ауд. 41 НТБ</b> на 80 посадочных мест (рабочее место библиотекаря, рабочие места обучающихся)	ИБП GE VH Series VH 700 Источник бесперебойного питания РИП-12 (2 шт.) Компьютер/ТИП №5 (2 шт.) Компьютер Тип № 1 (6 шт.) Контрольно-пусковой блок С2000-КПБ (26 шт.) Монитор / Samsung 21,5" S22C200B (80 шт.) Плоттер / HP DJ T770 Прибор приемно-контрольный С2000-АСПТ (2 шт.) Принтер / HP LaserJet P2015 DN Принтер /Тип № 4 н/т Принтер HP LJ Pro 400 M401dn Системный блок / Kraftway Credo тип 4 (79 шт.) Электронное табло 2000*950	Adobe Acrobat Reader DC (ПО предоставляется бесплатно на условиях OpLic) Adobe Flash Player (ПО предоставляется бесплатно на условиях OpLic) APM Civil Engineering (Договор № 109/9.13_АО НИУ от 09.12.13 (НИУ-13)) ArcGIS Desktop (Договор передачи с ЕСРП СНГ 31 лицензии от 27.01.2016) ArhciCAD [22] (БД; Веб-кабинет или подписка; OpenLicense) AutoCAD [2018] (БД; Веб-кабинет или подписка; OpenLicense) AutoCAD [2020] (БД; Веб-кабинет или подписка; OpenLicense) Autodesk Revit [2018] (БД; Веб-кабинет или подписка; OpenLicense) Autodesk Revit [2020] (БД; Веб-кабинет или подписка; OpenLicense) CorelDRAW [GSX5;55] (Договор № 292/10.11-АО НИУ от 28.11.2011 (НИУ-11)) eLearnBrowser [1.3] (Договор ГМЛ-Л-16/03-846 от 30.03.2016) Google Chrome (ПО предоставляется бесплатно на условиях OpLic)

Наименование специальных помещений и помещений для самостоятельной работы	Оснащенность специальных помещений и помещений для самостоятельной работы	Перечень лицензионного программного обеспечения. Реквизиты подтверждающего документа
		<p>Lazarus (ПО предоставляется бесплатно на условиях OpLic)  Mathcad [Edu.Prime;3;30] (Договор №109/9.13_АО НИУ от 09.12.13 (НИУ-13))  Mathworks Matlab [R2008a;100] (Договор 089/08-ОК(ИОП) от 24.10.2008)  Mozilla Firefox (ПО предоставляется бесплатно на условиях OpLic)  MS Access [2013;Im] (OpenLicense; Подписка Azure Dev Tools; Б\Д; Веб-кабинет)  MS ProjectPro [2013;ImX] (OpenLicense; Подписка Azure Dev Tools; Б\Д; Веб-кабинет)  MS VisioPro [2013;ADT] (OpenLicense; Подписка Azure Dev Tools; Б\Д; Веб-кабинет)  MS Visual FoxPro [ADT] (OpenLicense; Подписка Azure Dev Tools; Б\Д; Веб-кабинет)  nanoCAD СПДС Стройплощадка (Договор бесплатной передачи / партнерство)  PascalABC [3.2.0.1311] (ПО предоставляется бесплатно на условиях OpLic)  Visual Studio Ent [2015;Imx] (OpenLicense; Подписка Azure Dev Tools; Б\Д; Веб-кабинет)  Visual Studio Expr [2008;ImX] (OpenLicense; Подписка Azure Dev Tools; Б\Д; Веб-кабинет)  WinPro 7 [ADT] (OpenLicense; Подписка Azure Dev Tools; Б\Д; Веб-кабинет)  Компас-3D V14 АЕС (Договор № 109/9.13_АО НИУ от 09.12.13 (НИУ-13))  ПК ЛИРА-САПР [2013] (Договор № 109/9.13_АО НИУ от 09.12.13 (НИУ-13))</p>
<p>Помещение для самостоятельной работы обучающихся</p> <p><b>Ауд. 59 НТБ</b> на 5 посадочных мест, оборудованных компьютерами (рабочее место библиотекаря, рабочие места обучающихся, рабочее место для лиц с ограниченными возможностями здоровья) Читальный зал на 52 посадочных места</p>	<p>Компьютер / ТИП №5 (4 шт.)  Монитор Acer 17" AL1717 (4 шт.)  Монитор Samsung 24" S24C450B  Системный блок Kraftway Credo KC36 2007 (4 шт.)  Системный блок Kraftway Credo KC43 с KSS тип3  Принтер/HP LaserJet P2015 DN  Аудиторный стол для инвалидов-колясочников  Видеоувеличитель /Optelec ClearNote  Джойстик компьютерный беспроводной  Клавиатура Clevy с большими кнопками и накладкой (беспроводная)  Кнопка компьютерная выносная малая  Кнопка компьютерная выносная малая (2 шт.)</p>	<p>Google Chrome (ПО предоставляется бесплатно на условиях OpLic (не требуется))  Adobe Acrobat Reader DC (ПО предоставляется бесплатно на условиях OpLic (не требуется))  eLearnBrowser [1.3] (Договор ГМЛ-Л-16/03-846 от 30.03.2016)  Mozilla Firefox (ПО предоставляется бесплатно на условиях OpLic (лицензия не требуется))  MS OfficeStd [2010; 300] (Договор № 162/10 - АО НИУ от 18.11.2010 (НИУ-10))  Adobe Acrobat Reader [11] (ПО предоставляется бесплатно на условиях OpLic (лицензия не требуется))  K-Lite Codec Pack (ПО предоставляется бесплатно на условиях OpLic (лицензия не требуется))</p>
<p>Помещение для самостоятельной работы обучающихся</p>	<p>Монитор Acer 17" AL1717 (5 шт.)  Системный блок Kraftway KW17 2010 (5 шт.)</p>	<p>AutoCAD [2020] (Б\Д; Веб-кабинет или подписка; OpenLicense)  Eurosoft STARK [201W;20] (Договор № 089/08-ОК(ИОП) от 24.10.2008)  MS OfficeStd [2010; 300] (Договор № 162/10 -</p>



Наименование специальных помещений и помещений для самостоятельной работы	Оснащенность специальных помещений и помещений для самостоятельной работы	Перечень лицензионного программного обеспечения. Реквизиты подтверждающего документа
<p><b>Ауд. 84 НТБ</b>  На 5 посадочных мест,  оборудованных компьютерами (рабочее место библиотекаря, рабочие места обучающихся)  Читальный зал на 52 посадочных места</p>		<p>АО НИУ от 18.11.2010 (НИУ-10))  nanoCAD СПДС Конструкции (Договор бесплатной передачи / партнерство)  WinPro 7 [ADT] (OpenLicense; Подписка Azure Dev Tools; БД; Веб-кабинет)  ПК ЛИРА-САПР [2013R5] (ПО предоставляется бесплатно на условиях OpLic (лицензия не требуется))</p>

Федеральное государственное бюджетное образовательное учреждение высшего образования  
«НАЦИОНАЛЬНЫЙ ИССЛЕДОВАТЕЛЬСКИЙ МОСКОВСКИЙ ГОСУДАРСТВЕННЫЙ  
СТРОИТЕЛЬНЫЙ УНИВЕРСИТЕТ»

**РАБОЧАЯ ПРОГРАММА**

Шифр	Наименование дисциплины
Б1.В.ДВ.03.01	Управление закупками в инвестиционно-строительной деятельности

Код направления подготовки / специальности	38.03.02
Направление подготовки / специальность	Менеджмент
Наименование ОПОП (направленность / профиль)	Менеджмент в инвестиционно-строительной сфере
Год начала реализации ОПОП	2023
Уровень образования	бакалавриат
Форма обучения	очная
Год разработки/обновления	2023

Разработчики:

должность	ученая степень, ученое звание	ФИО
доцент	к.э.н., доцент	Хуснутдинов Р.А.

Рабочая программа дисциплины разработана и одобрена кафедрой (структурным подразделением) «Менеджмент и инновации».

Рабочая программа утверждена методической комиссией по УГСН, протокол № 10 от «16» июня 2023 г.

## 1. Цель освоения дисциплины

Целью освоения дисциплины «Управление закупками в инвестиционно-строительной деятельности» является углубление уровня освоения компетенций обучающегося в области управления закупками в инвестиционно-строительной деятельности.

Программа составлена в соответствии с требованиями Федерального государственного образовательного стандарта высшего образования по направлению подготовки 38.03.02 «Менеджмент».

Дисциплина относится к части, формируемой участниками образовательных отношений, Блока 1 «Дисциплины (модули)» основной профессиональной образовательной программы «Менеджмент в инвестиционно-строительной сфере». Дисциплина является дисциплиной по выбору обучающегося.

## 2. Перечень планируемых результатов обучения по дисциплине, соотнесенных с планируемыми результатами освоения образовательной программы

Код и наименование компетенции (результат освоения)	Код и наименование индикатора достижения компетенции
УК-1. Способен осуществлять поиск, критический анализ и синтез информации, применять системный подход для решения поставленных задач	УК-1.4 Выявление системных связей и отношений между изучаемыми явлениями, процессами и/или объектами при решении задач в цифровой экономике
УК-2. Способен определять круг задач в рамках поставленной цели и выбирать оптимальные способы их решения, исходя из действующих правовых норм, имеющихся ресурсов и ограничений	УК-2.1 Идентификация задач профессиональной деятельности
	УК-2.2 Определение потребности в ресурсах для решения задач профессиональной деятельности
ПК-1. Способность обобщать информацию о технике, технологиях и организации строительства с целью принятия эффективных управленческих решений в функциональных областях менеджмента предприятий инвестиционно-строительной сферы	ПК-1.1. Выбор нормативно-правовых актов, регулирующих деятельность в инвестиционно-строительной сфере
	ПК-1.12. Выбор и обоснование способов подрядных закупок
ПК-2. Способность применять методы количественного и качественного анализа информации при принятии управленческих решений для построения экономических, финансовых и организационно-управленческих моделей путем их адаптации к конкретным задачам управления	ПК-2.1. Описание базовых характеристик функционирования инвестиционно-строительной сферы
	ПК-2.2. Описание способов сбора и анализа исходных данных, необходимых для построения экономических, финансовых и организационно-управленческих моделей и оценки их реализуемости
	ПК-2.3. Анализ рынка и отрасли при построении экономических, финансовых и организационно-управленческих моделей и их адаптации к конкретным задачам управления
	ПК-2.4. Определение необходимых нормативных, методических и бюджетных предпосылок для построения экономических, финансовых и организационно-управленческих моделей и их адаптации к конкретным задачам управления
	ПК-2.5. Выбор методов количественного и качественного анализа информации при принятии управленческих решений для построения экономических, финансовых и организационно-управленческих моделей путем их адаптации к конкретным задачам управления
ПК-3. Способность организовывать процессы стратегического, тактического и оперативного управления	ПК-3.1. Идентификация профессиональных задач по организации стратегического, тактического и оперативного управления
	ПК-3.2. Описание типовых методов и способов реализации профессиональных задач по организации стратегического, тактического и оперативного управления
	ПК-3.3. Выбор методов и способов выполнения профессиональных задач по обеспечению качества организации стратегического, тактического и оперативного управления

Код и наименование компетенции (результат освоения)	Код и наименование индикатора достижения компетенции
	ПК-3.4. Регламентация процессов подразделений предприятий инвестиционно-строительной сферы

Код и наименование индикатора достижения компетенции	Наименование показателя оценивания (результата обучения по дисциплине)
УК-1.4 Выявление системных связей и отношений между изучаемыми явлениями, процессами и/или объектами при решении задач в цифровой экономике	<b>Имеет навыки (начального уровня)</b> анализа и верификации информации с использованием современных цифровых технологий для реализации решений в области закупочной деятельности предприятия
УК-2.1 Идентификация задач профессиональной деятельности	<b>Имеет навыки (начального уровня)</b> формирования бизнес-процессов снабжения и закупок
УК-2.2 Представление поставленной задачи в виде конкретных заданий Определение потребности в ресурсах для решения задач профессиональной деятельности	<b>Имеет навыки (начального уровня)</b> построения различных моделей и алгоритмов привлечения ресурсов в деятельности службы закупок
ПК-1.1. Выбор нормативно-правовых актов, регулирующих деятельность в инвестиционно-строительной сфере	<b>Знает</b> основные нормативно-правовые акты в области организации закупочной деятельности и осуществления переговоров с поставщиками
ПК-1.12. Выбор и обоснование способов подрядных закупок	<b>Имеет навыки (начального уровня)</b> обоснования решения о выборе конкретного способа осуществления закупок
ПК-2.1. Описание базовых характеристик функционирования инвестиционно-строительной сферы	<b>Знает</b> варианты и формы взаимодействия участников закупочного процесса при реализации проектов в инвестиционно-строительной сфере
ПК-2.2. Описание способов сбора и анализа исходных данных, необходимых для построения экономических, финансовых и организационно-управленческих моделей и оценки их реализуемости	<b>Имеет навыки (начального уровня)</b> использования моделей оптимизации издержек при осуществлении закупочной деятельности.
ПК-2.3. Анализ рынка и отрасли при построении экономических, финансовых и организационно-управленческих моделей и их адаптации к конкретным задачам управления	<b>Имеет навыки (начального уровня)</b> проведения анализа поставщиков, сбора данных для определения конъюнктуры рынка.
ПК-2.4. Определение необходимых нормативных, методических и бюджетных предпосылок для построения экономических, финансовых и организационно-управленческих моделей и их адаптации к конкретным задачам управления	<b>Знает</b> методы оплаты закупок
ПК-2.5. Выбор методов количественного и качественного анализа информации при принятии управленческих решений для построения экономических, финансовых и организационно-управленческих моделей путем их адаптации к конкретным задачам управления	<b>Имеет навыки (начального уровня)</b> использования информационных технологий, систем электронного обмена данными и концепций закупок
ПК-3.1. Идентификация профессиональных задач по организации стратегического, тактического и оперативного управления	<b>Знает</b> методы прогнозирования потребности в материальных ресурсах предприятия
ПК-3.2. Описание типовых методов и способов реализации профессиональных задач по организации стратегического, тактического и оперативного управления	<b>Знает</b> методы формирования ценовой политики и варианты применения ценовых стратегии закупок
ПК-3.3. Выбор методов и способов выполнения профессиональных задач по обеспечению качества организации стратегического, тактического и оперативного управления	<b>Имеет навыки (начального уровня)</b> детализация показателей качества системы снабжения
ПК-3.4. Регламентация процессов подразделений предприятий инвестиционно-строительной сферы	<b>Имеет навыки (начального уровня)</b> применения функционального подхода к формированию организационной структуры службы закупок предприятий инвестиционно-строительной сферы

Информация о формировании и контроле результатов обучения представлена в Фонде оценочных средств (Приложение 1).

### 3. Трудоемкость дисциплины и видов учебных занятий по дисциплине

Общая трудоемкость дисциплины составляет 3 зачётных единиц (108 академических часов).

*(1 зачетная единица соответствует 36 академическим часам)*

Видами учебных занятий и работы обучающегося по дисциплине могут являться.

Обозначение	Виды учебных занятий и работы обучающегося
Л	Лекции
ЛР	Лабораторные работы
ПЗ	Практические занятия
КоП	Компьютерный практикум
КРП	Групповые и индивидуальные консультации по курсовым работам (курсовым проектам)
СР	Самостоятельная работа обучающегося в период теоретического обучения
Контроль	Самостоятельная работа обучающегося и контактная работа обучающегося с преподавателем в период промежуточной аттестации

#### Структура дисциплины:

Форма обучения – очная.

№	Наименование раздела дисциплины	Семестр	Количество часов по видам учебных занятий и работы обучающегося							Формы промежуточной аттестации, текущего контроля успеваемости
			Л	ЛР	ПЗ	КоП	КРП	СР	Контроль	
1	Организация закупочной деятельности предприятия инвестиционно-строительной сферы. Определение потребности в материальных ресурсах.	8	8	-	6	-				Домашнее задание 1 (р.1-3) Контрольная работа (р.1-3)
2	Организация работы с поставщиками. Выбор поставщика. Управление поставщиком.	8	8	-	4	-	-	41	27	
3	Контрактная политика предприятия. Инструменты интеграции, автоматизации и информационной поддержки закупочной деятельности предприятий инвестиционно-строительной сферы.	8	8	-	6	-				
	Итого:	8	24	-	16	-	-	41	27	Дифференцированный зачет (зачёт с оценкой)

### 4. Содержание дисциплины, структурированное по видам учебных занятий и разделам

При проведении аудиторных учебных занятий предусмотрено проведение текущего контроля успеваемости:

- В рамках практических занятий предусмотрено выполнение обучающимися контрольной работы.

#### 4.1 Лекции

№	Наименование раздела дисциплины	Тема и содержание лекций
1	Организация закупочной деятельности предприятия инвестиционно-строительной сферы. Определение потребности в материальных ресурсах.	<b>Тема 1.1. Снабжение и закупки в системе компании.</b> Бизнес-процесс снабжения и закупок. Системный подход к формированию и бизнес-процесса закупок. Процессы закупок в системе ключевых бизнес-процессов предприятия. Принципы составления положений, регламентов, стандартов, инструкций и других документов, систематизирующих закупочную деятельность предприятия. Логистический подход к управлению закупками. <b>Тема 1.2. Управление закупками.</b> Современная модель построения службы закупок: последовательность, взаимосвязь, комментарии и рекомендации. Показатели эффективности закупочной деятельности. Методы прогнозирования потребности в материальных ресурсах предприятия. Планирование и бюджетирование закупок. Ценовая политика и ценовые стратегии закупок
2	Организация работы с поставщиками. Выбор поставщика. Управление поставщиком.	<b>Тема 2.1. Система критериев для выбора и оценки поставщиков.</b> Модель анализа рынка, поиска и выбора поставщиков для закупки и поставки необходимой продукции. Варианты корпоративных стандартов, регламентирующих работу с поставщиками. <b>Тема 2.2. Способы и технологии для производства конкурентных и неконкурентных закупок.</b> Конкурсы, аукционы, запросы цен, предложений и другие методы регламентированных закупок. <b>Тема 2.3. Организация системы постоянного мониторинга и оценки работы поставщиков.</b> Базовые подходы к взаимоотношениям с поставщиками. Анализ текущей эффективности поставщиков.
3	Контрактная политика предприятия. Инструменты интеграции, автоматизации и информационной поддержки закупочной деятельности предприятий инвестиционно-строительной сферы.	<b>Тема 3.1. Контрактная политика предприятия.</b> Контрактная политика на разных этапах жизненного цикла компании. Экономическая природа контракта и содержание контрактной политики. Контракт как важнейший инструмент риск-менеджмента и риск-инжиниринга. Механизмы защиты выполнения контрактов. <b>Тема 3.2. Риск-менеджмент в управлении закупками.</b> Методы работы с рисковыми событиями в управлении закупками и снабжением. <b>Тема 3.3. Инструменты автоматизации и информационного сопровождения закупочной деятельности.</b> Информационные технологии, системы электронного обмена данными и концепции закупок (EDI, SRM и другие). Электронные торговые площадки и электронные инструменты для осуществления закупок (тендер, аукцион, каталог, бизнес-разведка и другие).

#### 4.2 Лабораторные работы.

Не предусмотрено учебным планом

#### 4.3 Практические занятия

№	Наименование раздела дисциплины	Тема и содержание занятия
1	Организация закупочной деятельности предприятия инвестиционно-строительной сферы. Определение потребности в материальных ресурсах.	<b>Тема 1.1.</b> Взаимодействие подразделения закупок в организационной системе предприятия. Схема взаимодействия персонала службы закупок с персоналом других подразделений предприятия. Примеры положений, регламентов, и иных документов, систематизирующих закупочную деятельность предприятия. <b>Тема 1.2.</b> Формы мотивации сотрудников службы закупок. Варианты построения системы мотивации на основе показателей эффективности и производительности. <b>Тема 1.3.</b> Закупочные ситуации. Ценовая политика и ценовые стратегии закупок. Затраты в закупках. Состав затрат.
2	Организация работы с поставщиками. Выбор поставщика.	<b>Тема 2.1.</b> Модели анализа рынка, поиска и выбора поставщиков для закупки и поставки необходимой продукции. Критерии выбора и оценки постав-

	Управление поставщиком.	щиков. Модели и методы оценки поставщиков. Анализ корпоративных стандартов, регламентирующих работу с поставщиками. <b>Тема 2.2.</b> Варианты применения конкурентных и неконкурентных способов закупок для осуществления закупочной деятельности. Реализация системы мониторинга и оценки работы поставщиков. Способы оценки эффективности поставщиков.
3	Контрактная политика предприятия. Инструменты интеграции, автоматизации и информационной поддержки закупочной деятельности предприятий инвестиционно-строительной сферы.	<b>Тема 3.1.</b> Договор как инструмент снижения риска и уменьшения неопределенности. Механизмы обеспечения исполнения контрактов. <b>Тема 3.2.</b> Варианты формирования проекта договора поставки. Как управлять закупками услуг в компании? Особенности составления договоров в инвестиционно-строительной сфере. Особенности приемки, возможные претензии при приемке и их урегулирование <b>Тема 3.3.</b> Использование электронных площадок и электронного документооборота в закупочной деятельности предприятий инвестиционно-строительной сферы. Программное обеспечение для информационной поддержки закупок.

#### 4.4 Компьютерные практикумы.

Не предусмотрено учебным планом.

#### 4.5 Групповые и индивидуальные консультации по курсовым работам (курсовым проектам).

Не предусмотрено учебным планом.

#### 4.6 Самостоятельная работа обучающегося в период теоретического обучения

Самостоятельная работа обучающегося в период теоретического обучения включает в себя:

- самостоятельную подготовку к учебным занятиям, включая подготовку к аудиторным формам текущего контроля успеваемости;
- выполнение домашнего задания ;
- самостоятельная подготовка к промежуточной аттестации.

В таблице указаны темы для самостоятельного изучения обучающимся:

№	Наименование раздела дисциплины	Темы для самостоятельного изучения
1	Организация закупочной деятельности предприятия инвестиционно-строительной сферы. Определение потребности в материальных ресурсах.	Темы для самостоятельного изучения соответствуют темам аудиторных учебных занятий
2	Организация работы с поставщиками. Выбор поставщика. Управление поставщиком.	Темы для самостоятельного изучения соответствуют темам аудиторных учебных занятий
3	Контрактная политика предприятия. Инструменты интеграции, автоматизации и информационной поддержки закупочной деятельности предприятий инвестиционно-строительной сферы.	Темы для самостоятельного изучения соответствуют темам аудиторных учебных занятий

#### 4.7 Самостоятельная работа обучающегося и контактная работа обучающегося с преподавателем в период промежуточной аттестации

Работа обучающегося в период промежуточной аттестации включает в себя подготовку к формам промежуточной аттестации (к дифференцированному зачету (зачёту с оценкой)), а также саму промежуточную аттестацию.

## 5. Оценочные материалы по дисциплине

Фонд оценочных средств по дисциплине приведён в Приложении 1 к рабочей программе дисциплины.

Оценочные средства для проведения промежуточной аттестации, а также текущего контроля по дисциплине хранятся на кафедре (структурном подразделении), ответственной за преподавание данной дисциплины.

## **6. Учебно-методическое и материально-техническое обеспечение дисциплины**

Основные принципы осуществления учебной работы обучающихся изложены в локальных нормативных актах, определяющих порядок организации контактной работы и порядок самостоятельной работы обучающихся. Организация учебной работы обучающихся на аудиторных учебных занятиях осуществляется в соответствии с п. 3.

### *6.1 Перечень учебных изданий и учебно-методических материалов для освоения дисциплины*

Для освоения дисциплины обучающийся может использовать учебные издания и учебно-методические материалы, имеющиеся в научно-технической библиотеке НИУ МГСУ и/или размещённые в Электронных библиотечных системах.

Актуальный перечень учебных изданий и учебно-методических материалов представлен в Приложении 2 к рабочей программе дисциплины.

### *6.2 Перечень профессиональных баз данных и информационных справочных систем*

При осуществлении образовательного процесса по дисциплине используются профессиональные базы данных и информационных справочных систем, перечень которых указан в Приложении 3 к рабочей программе дисциплины.

### *6.3 Перечень материально-технического, программного обеспечения освоения дисциплины*

Учебные занятия по дисциплине проводятся в помещениях, оснащенных соответствующим оборудованием и программным обеспечением.

Перечень материально-технического и программного обеспечения дисциплины приведен в Приложении 4 к рабочей программе дисциплины.



Шифр	Наименование дисциплины
Б1.В.ДВ.03.01	Управление закупками в инвестиционно-строительной деятельности

Код направления подготовки / специальности	38.03.02
Направление подготовки / специальность	Менеджмент
Наименование ОПОП (направленность / профиль)	Менеджмент в инвестиционно-строительной сфере
Год начала реализации ОПОП	2023
Уровень образования	бакалавриат
Форма обучения	очная
Год разработки/обновления	2023

### ФОНД ОЦЕНОЧНЫХ СРЕДСТВ

#### 1. Описание показателей и критериев оценивания компетенций, описание шкал оценивания

Оценивание формирования компетенций производится на основе показателей оценивания, указанных в п.2. рабочей программы и в п.1.1 ФОС.

Связь компетенций, индикаторов достижения компетенций и показателей оценивания приведена в п.2 рабочей программы.

##### 1.1. Описание формирования и контроля показателей оценивания

Оценивание уровня освоения обучающимся компетенций осуществляется с помощью форм промежуточной аттестации и текущего контроля. Формы промежуточной аттестации и текущего контроля успеваемости по дисциплине, с помощью которых производится оценивание, указаны в учебном плане и в п.3 рабочей программы.

В таблице приведена информация о формировании результатов обучения по дисциплине разделами дисциплины, а также о контроле показателей оценивания компетенций формами оценивания.

Наименование показателя оценивания (результата обучения по дисциплине)	Номера разделов дисциплины	Формы оценивания (формы промежуточной аттестации, текущего контроля успеваемости)
<b>Имеет навыки (начального уровня)</b> анализа и верификации информации с использованием современных цифровых технологий для реализации решений в области закупочной деятельности предприятия	1,3	Домашнее задание Дифференцированный зачет
<b>Имеет навыки (начального уровня)</b> формирования бизнес-процессов снабжения и закупок	1,2	Домашнее задание Дифференцированный зачет (зачёт с оценкой)
<b>Имеет навыки (начального уровня)</b> построения различных моделей и алгоритмов привлечения ресурсов в деятельности службы закупок	1,3	Домашнее задание Дифференцированный зачет (зачёт с оценкой)
<b>Знает</b> основные нормативно-правовые акты в области организации закупочной деятельности и осуществления переговоров с поставщиками	2,3	Контрольная работа Домашнее задание Дифференцированный зачет

		(зачёт с оценкой)
<b>Имеет навыки (начального уровня)</b> обоснования решения о выборе конкретного способа осуществления закупок	2	Домашнее задание Дифференцированный зачет (зачёт с оценкой)
<b>Знает</b> варианты и формы взаимодействия участников закупочного процесса при реализации проектов в инвестиционно-строительной сфере	1,3	Контрольная работа Домашнее задание Дифференцированный зачет (зачёт с оценкой)
<b>Имеет навыки (начального уровня)</b> использования моделей оптимизации издержек при осуществлении закупочной деятельности.	1,2	Домашнее задание Дифференцированный зачет (зачёт с оценкой)
<b>Имеет навыки (начального уровня)</b> проведения анализа поставщиков, сбора данных для определения конъюнктуры рынка.	2	Домашнее задание Дифференцированный зачет (зачёт с оценкой)
<b>Знает</b> методы оплаты закупок	3	Контрольная работа Домашнее задание Дифференцированный зачет (зачёт с оценкой)
<b>Имеет навыки (начального уровня)</b> использования информационных технологий, систем электронного обмена данными и концепций закупок	2,3	Домашнее задание Дифференцированный зачет (зачёт с оценкой)
<b>Знает</b> методы прогнозирования потребности в материальных ресурсах предприятия	1,2	Контрольная работа Домашнее задание Дифференцированный зачет (зачёт с оценкой)
<b>Знает</b> методы формирования ценовой политики и варианты применения ценовых стратегии закупок	1	Домашнее задание Дифференцированный зачет (зачёт с оценкой)
<b>Имеет навыки (начального уровня)</b> детализация показателей качества системы снабжения	3	Домашнее задание Дифференцированный зачет (зачёт с оценкой)
<b>Имеет навыки (начального уровня)</b> применения функционального подхода к формированию организационной структуры службы закупок предприятий инвестиционно-строительной сферы	1	Домашнее задание Дифференцированный зачет (зачёт с оценкой)

### 1.2. Описание критериев оценивания компетенций и шкалы оценивания

При проведении промежуточной аттестации в форме дифференцированного зачёта (зачета с оценкой) используется шкала оценивания: «2» (неудовлетворительно), «3» (удовлетворительно), «4» (хорошо), «5» (отлично).

Показателями оценивания являются знания и навыки обучающегося, полученные при изучении дисциплины.

Критериями оценивания достижения показателей являются:

Показатель оценивания	Критерий оценивания
Знания	Знание терминов и определений, понятий
	Знание основных закономерностей и соотношений, принципов
	Объём освоенного материала, усвоение всех дидактических единиц (разделов)
	Полнота ответов на проверочные вопросы
	Правильность ответов на вопросы
	Чёткость изложения и интерпретации знаний

Навыки начального уровня	Навыки выбора методик выполнения заданий
	Навыки выполнения заданий различной сложности
	Навыки самопроверки. Качество сформированных навыков
	Навыки анализа результатов выполнения заданий, решения задач
	Навыки представления результатов решения задач

## 2. Типовые контрольные задания для оценивания формирования компетенций

### 2.1. Промежуточная аттестация

#### 2.1.1. Промежуточная аттестация в форме экзамена, дифференцированного зачета (зачета с оценкой), зачета

Форма промежуточной аттестации: форма обучения очная - дифференцированный зачет (зачета с оценкой) в 8 семестре

Перечень типовых примерных вопросов/заданий для проведения дифференцированного зачета (зачета с оценкой) в 8 семестре (очная форма обучения):

№	Наименование раздела дисциплины	Типовые вопросы/задания
1	Организация закупочной деятельности предприятия инвестиционно-строительной сферы. Определение потребности в материальных ресурсах.	<ol style="list-style-type: none"> <li>1. Система снабжения и закупки в деятельности предприятия.</li> <li>2. Типы организационных структур закупочных подразделений предприятия.</li> <li>3. Бизнес-процесс снабжения и закупок.</li> <li>4. Матрица взаимодействия персонала службы закупок с персоналом других подразделений предприятия</li> <li>5. Показатели эффективности закупочной деятельности.</li> <li>6. Планирование и бюджетирование закупок</li> <li>7. Типы организации закупок</li> <li>8. Ценовая политика и ценовые стратегии закупок</li> <li>9. Условия закупки и способы оплаты продукции. Отсрочка, скидка и объем.</li> <li>10. Затраты в закупках. Состав затрат. Принцип общих затрат (концепция ТСО). Закупки в условиях падения спроса и кризиса: что делать</li> <li>11. Методы прогнозирования потребности в материальных ресурсах предприятия.</li> </ol>
2	Организация работы с поставщиками. Выбор поставщика. Управление поставщиком.	<ol style="list-style-type: none"> <li>1. Система критериев для выбора и оценки поставщиков</li> <li>2. Модели и методы оценки поставщиков</li> <li>3. Оценка и выбор поставщика на основе метода рейтинговых оценок: преимущества и недостатки</li> <li>4. Способы и технологии для производства конкурентных и неконкурентных закупок.</li> <li>5. Подходы к взаимоотношениям с поставщиками. Анализ текущей эффективности поставщиков.</li> <li>6. Анализ и дифференциация материальных ресурсов.</li> <li>7. Оптимальный размер заказа.</li> <li>8. Детализация показателей качества системы снабжения на основании</li> <li>9. EVA - оптимальное распределение затрат капитала и оценка созданной экономической добавленной стоимости.</li> <li>10. Эффективность закупок.</li> <li>11. Методы сокращения затрат на закупки.</li> <li>12. Оплата закупок и выбор оптимального решения при оплате.</li> <li>13. Контроль и анализ закупок.</li> </ol>

3	Контрактная политика предприятия. Инструменты интеграции, автоматизации и информационной поддержки закупочной деятельности предприятий инвестиционно-строительной сферы.	<ol style="list-style-type: none"> <li>1. Контрактная политика на отдельных этапах жизненного цикла компании.</li> <li>2. Коммерческий контракт как инструмент уменьшения неопределенности.</li> <li>3. Контракт как важнейший инструмент риск-менеджмента и риск-инжиниринга.</li> <li>4. Варианты перехода рисков и прав собственности по договору поставки; существенные условия договора.</li> <li>5. Особенности составления договоров услуг.</li> <li>6. Стратегия и тактика переговорного процесса в закупках.</li> <li>7. Особенности приемки товара по количеству и качеству, возможные претензии при приемке товара от поставщика и их урегулирование.</li> <li>8. Алгоритм работы с рисковыми событиями в управлении закупками и снабжением.</li> <li>9. COSO ERM Framework и система внутреннего аудита.</li> <li>10. Информационные технологии, системы электронного обмена данными и концепции закупок.</li> <li>11. Электронные площадки и электронные инструменты для производства</li> <li>12. Основное программное обеспечение для информационной поддержки закупок</li> </ol>
---	--	--

### 2.1.2. Промежуточная аттестация в форме защиты курсовой работы (курсового проекта)

Промежуточная аттестация в форме защиты курсовой работы/курсового проекта не проводится

### 2.2. Текущий контроль

#### 2.2.1. Перечень форм текущего контроля:

- контрольная работа;
- домашнее задание.

#### 2.2.2. Типовые контрольные задания форм текущего контроля:

#### **Домашнее задание. Анализ и выбор оптимального поставщика. Система управления закупочной деятельностью на предприятии инвестиционно-строительной сферы.**

Включает две части.

Часть 1. Проведение анализа существующих и потенциальных поставщиков публичной компании (предприятия) инвестиционно-строительной сферы, выработка критериев оценки и принятия управленческого решения относительно дальнейшего сотрудничества с поставщиком

Часть 2. Разработка и презентация проекта по реализации одной из функции закупочной деятельности для предприятия инвестиционно-строительной сферы в рамках ее совершенствования с применением современных инструментов оптимизации закупочной деятельности.

#### **Тема контрольной работы «Управление закупками в инвестиционно-строительной деятельности»**

Типовые вопросы для подготовки к контрольной работе:

1. Система снабжения и закупки в деятельности предприятия.
2. Типы организационных структур закупочных подразделений предприятия.
3. Матрица взаимодействия персонала службы закупок с персоналом других подразделений предприятия
4. Показатели эффективности закупочной деятельности.

5. Планирование и бюджетирование закупок
6. Типы организации закупок
7. Ценовая политика и ценовые стратегии закупок
8. Затраты в закупках. Состав затрат.
9. Закупки в условиях падения спроса и кризиса
10. Методы прогнозирования потребности в материальных ресурсах предприятия.
11. Система критериев для выбора и оценки поставщиков
12. Модели и методы оценки поставщиков: комментарии и рекомендации по применению
13. Способы конкурентных и неконкурентных закупок
14. Подходы к взаимоотношениям с поставщиками. Анализ текущей эффективности поставщиков
15. Анализ и дифференциация материальных ресурсов.
16. Оптимальный размер заказа
17. Способы сокращения затрат на закупки.
18. Оплата закупок и выбор оптимального решения при оплате.
19. Контроль и анализ закупок.
20. Контрактная политика на разных этапах жизненного цикла компании.
21. Алгоритм работы с рисковыми событиями в управлении закупками и снабжением.
22. Электронные площадки и электронные инструменты для осуществления закупочной деятельности
23. Программное обеспечение для информационной поддержки закупок.

### **3. Методические материалы, определяющие процедуры оценивания**

Процедура проведения промежуточной аттестации и текущего контроля успеваемости регламентируется локальным нормативным актом, определяющим порядок осуществления текущего контроля успеваемости и промежуточной аттестации обучающихся.

*3.1. Процедура оценивания при проведении промежуточной аттестации обучающихся по дисциплине в форме экзамена и/или дифференцированного зачета (зачета с оценкой)*

Промежуточная аттестация по дисциплине в форме дифференцированного зачёта (зачета с оценкой) проводится в 8 семестре. Используются критерии и шкала оценивания, указанные в п.1.2. Оценка выставляется преподавателем интегрально по всем показателям и критериям оценивания.

Ниже приведены правила оценивания формирования компетенций по показателю оценивания «Знания».

Критерий оценивания	Уровень освоения и оценка			
	«2» (неудовлетв.)	«3» (удовлетвор.)	«4» (хорошо)	«5» (отлично)
Знание терминов и определений, понятий	Не знает терминов и определений	Знает термины и определения, но допускает неточности формулировок	Знает термины и определения	Знает термины и определения, может корректно сформулировать их самостоятельно

Знание основных закономерностей и соотношений, принципов	Не знает основные закономерности и соотношения, принципы построения знаний	Знает основные закономерности, соотношения, принципы построения знаний	Знает основные закономерности, соотношения, принципы построения знаний, их интерпретирует и использует	Знает основные закономерности, соотношения, принципы построения знаний, может самостоятельно их получить и использовать
Объём освоенного материала, усвоение всех дидактических единиц (разделов)	Не знает значительной части материала дисциплины	Знает только основной материал дисциплины, не усвоил его деталей	Знает материал дисциплины в объёме	Обладает твёрдым и полным знанием материала дисциплины, владеет дополнительными знаниями
Полнота ответов на проверочные вопросы	Не даёт ответы на большинство вопросов	Даёт неполные ответы на все вопросы	Даёт ответы на вопросы, но не все - полные	Даёт полные, развёрнутые ответы на поставленные вопросы
Правильность ответов на вопросы	Допускает грубые ошибки при изложении ответа на вопрос	В ответе имеются существенные ошибки	В ответе имеются несущественные неточности	Ответ верен
Чёткость изложения и интерпретации знаний	Излагает знания без логической последовательности	Излагает знания с нарушениями в логической последовательности	Излагает знания без нарушений в логической последовательности	Излагает знания в логической последовательности, самостоятельно их интерпретируя и анализируя
	Не иллюстрирует изложение поясняющими схемами, рисунками и примерами	Выполняет поясняющие схемы и рисунки небрежно и с ошибками	Выполняет поясняющие рисунки и схемы корректно и понятно	Выполняет поясняющие рисунки и схемы точно и аккуратно, раскрывая полноту усвоенных знаний
	Неверно излагает и интерпретирует знания	Допускает неточности в изложении и интерпретации знаний	Грамотно и по существу излагает знания	Грамотно и точно излагает знания, делает самостоятельные выводы

Ниже приведены правила оценивания формирования компетенций по показателю оценивания «Навыки начального уровня».

Критерий оценивания	Уровень освоения и оценка			
	«2» (неудовлетв.)	«3» (удовлетвор.)	«4» (хорошо)	«5» (отлично)
Навыки выбора методик выполнения заданий	Не может выбрать методику выполнения заданий	Испытывает затруднения по выбору методики выполнения заданий	Без затруднений выбирает стандартную методику выполнения заданий	Применяет теоретические знания для выбора методики выполнения заданий

Навыки выполнения заданий различной сложности	Не имеет навыков выполнения учебных заданий	Имеет навыки выполнения только простых типовых учебных заданий	Имеет навыки выполнения только стандартных учебных заданий	Имеет навыки выполнения как стандартных, так и нестандартных учебных заданий
Навыки самопроверки. Качество сформированных навыков	Допускает грубые ошибки при выполнении заданий, нарушающие логику решения задач	Допускает ошибки при выполнении заданий, нарушения логики решения	Допускает ошибки при выполнении заданий, не нарушающие логику решения	Не допускает ошибок при выполнении заданий
Навыки анализа результатов выполнения заданий, решения задач	Делает некорректные выводы	Испытывает затруднения с формулированием корректных выводов	Делает корректные выводы по результатам решения задачи	Самостоятельно анализирует результаты выполнения заданий
Навыки представления результатов решения задач	Не может проиллюстрировать решение задачи поясняющими схемами, рисунками	Выполняет поясняющие схемы и рисунки небрежно и с ошибками	Выполняет поясняющие рисунки и схемы корректно и понятно	Выполняет поясняющие рисунки и схемы верно и аккуратно

*3.2. Процедура оценивания при проведении промежуточной аттестации обучающихся по дисциплине в форме зачета*

Промежуточная аттестация по дисциплине в форме зачёта не проводится.

*3.3. Процедура оценивания при проведении промежуточной аттестации обучающихся по дисциплине в форме защиты курсовой работы (курсового проекта)*

Промежуточная аттестация по дисциплине (модулю) в форме защиты курсового проекта /курсовой работы не проводится.

Приложение 2 к рабочей программе

Шифр	Наименование дисциплины
Б1.В.ДВ.03.01	Управление закупками в инвестиционно-строительной деятельности

Код направления подготовки / специальности	38.03.02
Направление подготовки / специальность	Менеджмент
Наименование ОПОП (направленность / профиль)	Менеджмент в инвестиционно-строительной сфере
Год начала реализации ОПОП	2023
Уровень образования	бакалавриат
Форма обучения	очная
Год разработки/обновления	2023

**Перечень учебных изданий и учебно-методических материалов**

Электронные учебные издания в электронно-библиотечных системах (ЭБС):

№ п/п	Автор, название, место издания, год издания, количество страниц	Ссылка на учебное издание в ЭБС
1	Изотова, Г. С. Управление государственными и муниципальными закупками и контрактами : учебник для вузов / Г. С. Изотова, С. Г. Еремин, А. И. Галкин. — 2-е изд. — Москва : Издательство Юрайт, 2021. — 396 с. — (Высшее образование). — ISBN 978-5-534-14947-0.	<a href="https://urait.ru/bcode/485717">https://urait.ru/bcode/485717</a>
2	Мамедова, Н. А. Управление государственными и муниципальными закупками : учебник и практикум для вузов / Н. А. Мамедова, А. Н. Байкова, О. Н. Морозова. — 3-е изд., перераб. и доп. — Москва : Издательство Юрайт, 2021. — 421 с. — (Высшее образование). — ISBN 978-5-534-12339-5.	<a href="https://urait.ru/bcode/469618">https://urait.ru/bcode/469618</a>
3	Трифунтов, А. И. Управление цепями поставок : учебное пособие / А. И. Трифунтов, В. И. Маргунова. — Минск : Вышэйшая школа, 2018. — 225 с. — ISBN 978-985-06-2655-4.	<a href="https://www.iprbookshop.ru/90847.html">https://www.iprbookshop.ru/90847.html</a>
4	Панягина, А. Е. Управление рисками на предприятии: теория и практика : учебное пособие / А. Е. Панягина, А. В. Свистунов. — Москва : Ай Пи Ар Медиа, 2020. — 284 с. — ISBN 978-5-4497-0608-9.	<a href="https://www.iprbookshop.ru/96561.html">https://www.iprbookshop.ru/96561.html</a>



Приложение 3 к рабочей программе

Шифр	Наименование дисциплины
Б1.В.ДВ.03.01	Управление закупками в инвестиционно-строительной деятельности

Код направления подготовки / специальности	38.03.02
Направление подготовки / специальность	Менеджмент
Наименование ОПОП (направленность / профиль)	Менеджмент в инвестиционно-строительной сфере
Год начала реализации ОПОП	2023
Уровень образования	бакалавриат
Форма обучения	очная
Год разработки/обновления	2023

**Перечень профессиональных баз данных и информационных справочных систем**

Наименование	Электронный адрес ресурса
«Российское образование» - федеральный портал	<a href="http://www.edu.ru/index.php">http://www.edu.ru/index.php</a>
Научная электронная библиотека	<a href="http://elibrary.ru/defaultx.asp?">http://elibrary.ru/defaultx.asp?</a>
Электронная библиотечная система IPRbooks	<a href="http://www.iprbookshop.ru/">http://www.iprbookshop.ru/</a>
Федеральная университетская компьютерная сеть России	<a href="http://www.runnet.ru/">http://www.runnet.ru/</a>
Информационная система "Единое окно доступа к образовательным ресурсам"	<a href="http://window.edu.ru/">http://window.edu.ru/</a>
Научно-технический журнал по строительству и архитектуре «Вестник МГСУ»	<a href="http://www.vestnikmgsu.ru/">http://www.vestnikmgsu.ru/</a>
Научно-техническая библиотека НИУ МГСУ	<a href="http://www.mgsu.ru/resources/Biblioteka/">http://www.mgsu.ru/resources/Biblioteka/</a>

Приложение 4 к рабочей программе

Шифр	Наименование дисциплины
Б1.В.ДВ.03.01	Управление закупками в инвестиционно-строительной деятельности

Код направления подготовки / специальности	38.03.02
Направление подготовки / специальность	Менеджмент
Наименование ОПОП (направленность / профиль)	Менеджмент в инвестиционно-строительной сфере
Год начала реализации ОПОП	2023
Уровень образования	бакалавриат
Форма обучения	очная
Год разработки/обновления	2023

**Материально-техническое и программное обеспечение дисциплины**

Наименование специальных помещений и помещений для самостоятельной работы	Оснащенность специальных помещений и помещений для самостоятельной работы	Перечень лицензионного программного обеспечения. Реквизиты подтверждающего документа
Учебные аудитории для проведения учебных занятий, текущего контроля и промежуточной аттестации	Рабочее место преподавателя, рабочие места обучающихся	
<p>Помещение для самостоятельной работы обучающихся</p> <p><b>Ауд. 41 НТБ</b> на 80 посадочных мест (рабочее место библиотекаря, рабочие места обучающихся)</p>	<p>ИБП GE VH Series VH 700 Источник бесперебойного питания РИП-12 (2 шт.) Компьютер/ТИП №5 (2 шт.) Компьютер Тип № 1 (6 шт.) Контрольно-пусковой блок С2000-КПБ (26 шт.) Монитор / Samsung 21,5" S22C200B (80 шт.) Плоттер / HP DJ T770 Прибор приемно-контрольный С2000-АСПТ (2 шт.) Принтер / HP LaserJet P2015 DN Принтер /Тип № 4 н/т Принтер HP LJ Pro 400 M401dn Системный блок / Kraftway Credo тип 4 (79 шт.) Электронное табло 2000*950</p>	<p>Adobe Acrobat Reader DC (ПО предоставляется бесплатно на условиях OpLic) Adobe Flash Player (ПО предоставляется бесплатно на условиях OpLic) APM Civil Engineering (Договор № 109/9.13_АО НИУ от 09.12.13 (НИУ-13)) ArcGIS Desktop (Договор передачи с ЕСПИ СНГ 31 лицензии от 27.01.2016) ArhciCAD [22] (БД; Веб-кабинет или подписка; OpenLicense) AutoCAD [2018] (БД; Веб-кабинет или подписка; OpenLicense) AutoCAD [2020] (БД; Веб-кабинет или подписка; OpenLicense) Autodesk Revit [2018] (БД; Веб-кабинет или подписка; OpenLicense) Autodesk Revit [2020] (БД; Веб-кабинет или подписка; OpenLicense) CorelDRAW [GSX5;55] (Договор № 292/10.11- АО НИУ от 28.11.2011 (НИУ-11)) eLearnBrowser [1.3] (Договор ГМЛ-Л-16/03-846 от 30.03.2016) Google Chrome (ПО предоставляется бесплатно на условиях OpLic)</p>

Наименование специальных помещений и помещений для самостоятельной работы	Оснащенность специальных помещений и помещений для самостоятельной работы	Перечень лицензионного программного обеспечения. Реквизиты подтверждающего документа
		<p>Lazarus (ПО предоставляется бесплатно на условиях OpLic)</p> <p>Mathcad [Edu.Prime;3;30] (Договор №109/9.13_АО НИУ от 09.12.13 (НИУ-13))</p> <p>Mathworks Matlab [R2008a;100] (Договор 089/08-ОК(ИОП) от 24.10.2008)</p> <p>Mozilla Firefox (ПО предоставляется бесплатно на условиях OpLic)</p> <p>MS Access [2013;Im] (OpenLicense; Подписка Azure Dev Tools; Б\Д; Веб-кабинет)</p> <p>MS ProjectPro [2013;ImX] (OpenLicense; Подписка Azure Dev Tools; Б\Д; Веб-кабинет)</p> <p>MS VisioPro [2013;ADT] (OpenLicense; Подписка Azure Dev Tools; Б\Д; Веб-кабинет)</p> <p>MS Visual FoxPro [ADT] (OpenLicense; Подписка Azure Dev Tools; Б\Д; Веб-кабинет)</p> <p>nanoCAD СПДС Стройплощадка (Договор бесплатной передачи / партнерство)</p> <p>PascalABC [3.2.0.1311] (ПО предоставляется бесплатно на условиях OpLic)</p> <p>Visual Studio Ent [2015;Imx] (OpenLicense; Подписка Azure Dev Tools; Б\Д; Веб-кабинет)</p> <p>Visual Studio Expr [2008;ImX] (OpenLicense; Подписка Azure Dev Tools; Б\Д; Веб-кабинет)</p> <p>WinPro 7 [ADT] (OpenLicense; Подписка Azure Dev Tools; Б\Д; Веб-кабинет)</p> <p>Компас-3D V14 АЕС (Договор № 109/9.13_АО НИУ от 09.12.13 (НИУ-13))</p> <p>ПК ЛИРА-САПР [2013] (Договор № 109/9.13_АО НИУ от 09.12.13 (НИУ-13))</p>
<p>Помещение для самостоятельной работы обучающихся</p> <p><b>Ауд. 59 НТБ</b> на 5 посадочных мест, оборудованных компьютерами (рабочее место библиотекаря, рабочие места обучающихся, рабочее место для лиц с ограниченными возможностями здоровья) Читальный зал на 52 посадоч-</p>	<p>Компьютер / ТИП №5 (4 шт.) Монитор Acer 17" AL1717 (4 шт.) Монитор Samsung 24" S24C450B Системный блок Kraftway Credo KC36 2007 (4 шт.) Системный блок Kraftway Credo KC43 с KSS тип3 Принтер/HP LaserJet P2015 DN Аудиторный стол для инвалидов-колясочников Видеоувеличитель /Optelec ClearNote Джойстик компьютерный беспроводной Клавиатура Clevy с большими кнопками и накладкой (беспроводная) Кнопка компьютерная выносная малая Кнопка компьютерная выносная малая (2 шт.)</p>	<p>Google Chrome (ПО предоставляется бесплатно на условиях OpLic (не требуется))</p> <p>Adobe Acrobat Reader DC (ПО предоставляется бесплатно на условиях OpLic (не требуется))</p> <p>eLearnBrowser [1.3] (Договор ГМЛ-Л-16/03-846 от 30.03.2016)</p> <p>Mozilla Firefox (ПО предоставляется бесплатно на условиях OpLic (лицензия не требуется))</p> <p>MS OfficeStd [2010; 300] (Договор № 162/10 - АО НИУ от 18.11.2010 (НИУ-10))</p> <p>Adobe Acrobat Reader [11] (ПО предоставляется бесплатно на условиях OpLic (лицензия не требуется))</p> <p>K-Lite Codec Pack (ПО предоставляется бесплатно на условиях OpLic (лицензия не требуется))</p>

Наименование специальных помещений и помещений для самостоятельной работы	Оснащенность специальных помещений и помещений для самостоятельной работы	Перечень лицензионного программного обеспечения. Реквизиты подтверждающего документа
ных места		
<p>Помещение для самостоятельной работы обучающихся</p> <p><b>Ауд. 84 НТБ</b> На 5 посадочных мест, оборудованных компьютерами (рабочее место библиотекаря, рабочие места обучающихся) Читальный зал на 52 посадочных места</p>	<p>Монитор Acer 17" AL1717 (5 шт.) Системный блок Kraftway KW17 2010 (5 шт.)</p>	<p>AutoCAD [2020] (Б\Д; Веб-кабинет или подписка; OpenLicense) Eurosoft STARK [201W;20] (Договор № 089/08-ОК(ИОП) от 24.10.2008) MS OfficeStd [2010; 300] (Договор № 162/10 - АО НИУ от 18.11.2010 (НИУ-10)) nanoCAD СПДС Конструкции (Договор бесплатной передачи / партнерство) WinPro 7 [ADT] (OpenLicense; Подписка Azure Dev Tools; Б\Д; Веб-кабинет) ПК ЛИРА-САПР [2013R5] (ПО предоставляется бесплатно на условиях OpLic (лицензия не требуется))</p>

Федеральное государственное бюджетное образовательное учреждение высшего образования  
**«НАЦИОНАЛЬНЫЙ ИССЛЕДОВАТЕЛЬСКИЙ МОСКОВСКИЙ ГОСУДАР-  
СТВЕННЫЙ СТРОИТЕЛЬНЫЙ УНИВЕРСИТЕТ»**

**РАБОЧАЯ ПРОГРАММА**

Шифр	Наименование дисциплины
<b><i>Б1.В.ДВ.03.02</i></b>	<b><i>Управление средним и малым бизнесом</i></b>

Код направления подготовки / специальности	<b><i>38.03.02</i></b>
Направление подготовки / специальность	<b><i>Менеджмент</i></b>
Наименование ОПОП (направленность / профиль)	<b><i>Менеджмент в инвестиционно-строительной сфере</i></b>
Год начала подготовки	<b><i>2023</i></b>
Уровень образования	<b><i>бакалавриат</i></b>
Форма обучения	<b><i>очная</i></b>
Год разработки / обновления	<b><i>2023</i></b>

Разработчики:

должность	ученая степень, ученое звание	ФИО
Ст. преподаватель		П.А. Васильев

Рабочая программа дисциплины разработана и одобрена кафедрой (структурным подразделением) «Менеджмент и инновации».

Рабочая программа утверждена методической комиссией по УГСН, протокол № 10 от «16» июня 2023 г.

### 1. Цель освоения дисциплины

Целью освоения дисциплины «Управление малым бизнесом» является углубление уровня освоения компетенций обучающегося в области управления деятельностью малого бизнеса.

Программа составлена в соответствии с требованиями Федерального государственного образовательного стандарта высшего образования по направлению подготовки 38.03.02 Менеджмент.

Дисциплина относится к части, формируемой участниками образовательных отношений, Блока 1 «Дисциплины (модули)» основной профессиональной образовательной программы «Менеджмент в инвестиционно-строительной сфере». Дисциплина является дисциплиной по выбору обучающегося.

### 2. Перечень планируемых результатов обучения по дисциплине, соотнесенных с планируемыми результатами освоения образовательной программы

Код и наименование компетенции (результат освоения)	Код и наименование индикатора достижения компетенции	
ПК-2 Способность применять методы количественного и качественного анализа информации при принятии управленческих решений для построения экономических, финансовых и организационно-управленческих моделей путем их адаптации к конкретным задачам управления	ПК-2.3. Анализ рынка и отрасли при построении экономических, финансовых и организационно-управленческих моделей и их адаптации к конкретным задачам управления	
	ПК-2.4. Определение необходимых нормативных, методических и бюджетных предпосылок для построения экономических, финансовых и организационно-управленческих моделей и их адаптации к конкретным задачам управления	
	ПК-2.5. Выбор методов количественного и качественного анализа информации при принятии управленческих решений для построения экономических, финансовых и организационно-управленческих моделей путем их адаптации к конкретным задачам управления	
	ПК-2.6. Анализ внешней и внутренней отчетности предприятия, организационно-распорядительной и организационно-технической документации для построения экономических, финансовых и организационно-управленческих моделей	
	ПК-2.7. Оценка показателей эффективности реализации экономических, финансовых и организационно-управленческих моделей применительно к конкретным задачам управления	
	ПК-3 Способность организовывать процессы стратегического, тактического и оперативного управления	ПК-3.1. Идентификация профессиональных задач по организации стратегического, тактического и оперативного управления
		ПК-3.2. Описание типовых методов и способов реализации профессиональных задач по организации стратегического, тактического и оперативного управления
ПК-3.3. Выбор методов и способов выполнения профессиональных задач по обеспечению качества организации стратегического, тактического и оперативного управления		
ПК-3.4. Регламентация процессов подразделений предприятий инвестиционно-строительной сферы		
ПК-4 Способность организовывать финансово-экономическую деятельность предприятий инвестиционно-	ПК-4.2. Организация финансово-учетных процессов предприятия инвестиционно-строительной сферы	
	ПК-4.3. Планирование и контроль деятельности подразде-	

Код и наименование компетенции (результат освоения)	Код и наименование индикатора достижения компетенции
строительной сферы	лений/сотрудников финансово-экономической службы предприятия инвестиционно-строительной сферы
ПК-5 Способность обосновывать модели организации и развития бизнеса в инвестиционно-строительной сфере	ПК-5.1. Описание управленческого и финансово-экономического содержания процессов формирования стоимости предприятий инвестиционно-строительной сферы
	ПК-5.2. Определение факторов формирования стоимости предприятия инвестиционно-строительной сферы

Код и наименование индикатора достижения компетенции	Наименование показателя оценивания (результата обучения по дисциплине)
ПК-2.3. Анализ рынка и отрасли при построении экономических, финансовых и организационно-управленческих моделей и их адаптации к конкретным задачам управления	<b>Знает</b> федеральные, региональные, отраслевые и муниципальные программы развития и поддержки малого и среднего предпринимательства.
ПК-2.4. Определение необходимых нормативных, методических и бюджетных предпосылок для построения экономических, финансовых и организационно-управленческих моделей и их адаптации к конкретным задачам управления	<b>Знает</b> содержательные характеристики организационно-правовых форм и видов и форм организации малого бизнеса, <b>Знает</b> институты поддержки малого предпринимательства
ПК-2.5. Выбор методов количественного и качественного анализа информации при принятии управленческих решений для построения экономических, финансовых и организационно-управленческих моделей путем их адаптации к конкретным задачам управления	<b>Знает</b> модели налогообложения и бухгалтерского учета малого бизнеса <b>Имеет навыки (начального уровня)</b> выбора организационно-правовых форм, видов и форм организации малого бизнеса <b>Имеет навыки (начального уровня)</b> выбора моделей налогообложения малого бизнеса и бухгалтерского учета
ПК-2.6. Анализ внешней и внутренней отчетности предприятия, организационно-распорядительной и организационно-технической документации для построения экономических, финансовых и организационно-управленческих моделей	<b>Знает</b> методы сбора, обработки и анализа информации о хозяйственной деятельности предприятия для принятия управленческого решения <b>Имеет навыки (начального уровня)</b> формирования показателей бухгалтерской (финансовой) отчетности хозяйствующих субъектов малого и среднего предпринимательства
ПК-2.7. Оценка показателей эффективности реализации экономических, финансовых и организационно-управленческих моделей применительно к конкретным задачам управления	<b>Имеет навыки (начального уровня)</b> анализа организационно-правовых форм и форм организации малого бизнеса, <b>Имеет навыки (начального уровня)</b> анализа моделей налогообложения и бухгалтерского учета малого бизнеса целях обоснования бизнес-модели осуществления малого предпринимательства
ПК-3.1. Идентификация профессиональных задач по организации стратегического, тактического и оперативного управления	<b>Знает</b> содержательные и существенные характеристики малого бизнеса как института предпринимательства <b>Знает</b> цели государственной политики в области развития малого и среднего предпринимательства <b>Имеет навыки (начального уровня)</b> определения возможностей трансформации систем управления малым и средним предпринимательством
ПК-3.2. Описание типовых методов и способов реализации профессиональных задач	<b>Знает</b> стадии и формы развития малого бизнеса. <b>Имеет навыки (начального уровня)</b> определить

Код и наименование индикатора достижения компетенции	Наименование показателя оценивания (результата обучения по дисциплине)
по организации стратегического, тактического и оперативного управления	факторы и условия ведения малого бизнеса с учетом особенностей инфраструктуры малого предпринимательства и особенностей государственного регулирования
ПК-3.3. Выбор методов и способов выполнения профессиональных задач по обеспечению качества организации стратегического, тактического и оперативного управления	<b>Знает</b> типологию стратегий малых предприятий. <b>Имеет навыки (начального уровня)</b> оценки экономических и социальных условий ведения малого бизнеса как института предпринимательства, анализа мероприятий по государственной поддержке малого бизнеса
ПК-3.4. Регламентация процессов подразделений предприятий инвестиционно-строительной сферы	<b>Знает</b> состав и базовые требования нормативно-правовых актов, регламентирующих создание малого предприятия, и требования к документационному обеспечению создания и ведения малого бизнеса <b>Имеет навыки (начального уровня)</b> соотнести требования нормативно-правовых актов, регламентирующих создание малого предприятия, и требования к документационному обеспечению создания и ведения малого бизнеса
ПК-4.2. Организация финансово-учетных процессов предприятия инвестиционно-строительной сферы	<b>Знает</b> характеристики упрощенного способа ведения бухгалтерского учета субъектами малого предпринимательства <b>Имеет навыки (начального уровня)</b> разработки рекомендаций по применению упрощенных способов ведения бухучета субъектами малого предпринимательства
ПК-4.3. Планирование и контроль деятельности подразделений/сотрудников финансово-экономической службы предприятия инвестиционно-строительной сферы	<b>Знает</b> стратегии развития малого бизнеса <b>Знает</b> риски малого бизнеса <b>Имеет навыки (начального уровня)</b> определения состава мероприятий для стратегии развития малого бизнеса <b>Имеет навыки (начального уровня)</b> определения рисков ведения малого бизнеса
ПК-5.1. Описание управленческого и финансово-экономического содержания процессов формирования стоимости предприятий инвестиционно-строительной сферы	<b>Знает</b> налоговые режимы, используемые малым бизнесом <b>Имеет навыки (начального уровня)</b> определения налоговой модели ведения малого бизнеса <b>Знает</b> элементы механизма достижения конкурентных преимуществ в стратегическом управлении малыми и средними предприятиями <b>Имеет навыки (начального уровня)</b> описания механизма достижения конкурентных преимуществ в стратегическом управлении малыми и средними предприятиями
ПК-5.2. Определение факторов формирования стоимости предприятия инвестиционно-строительной сферы	<b>Знает</b> критерии отнесения субъектов рыночной экономики к малому предпринимательству. <b>Знает</b> институциональную модель среды малого бизнеса <b>Имеет навыки (начального уровня)</b> описания институциональной модели среды малого бизнеса

Информация о формировании и контроле результатов обучения представлена в Фонде оценочных средств (Приложение 1).



### 3. Трудоемкость дисциплины и видов учебных занятий по дисциплине

Общая трудоемкость дисциплины составляет 3 зачетные единицы (108 академических часа).

(1 зачетная единица соответствует 36 академическим часам)

Видами учебных занятий и работы обучающегося по дисциплине могут являться.

Обозначение	Виды учебных занятий и работы обучающегося
Л	Лекции
ЛР	Лабораторные работы
ПЗ	Практические занятия
КоП	Компьютерный практикум
КРП	Групповые и индивидуальные консультации по курсовым работам (курсовым проектам)
СР	Самостоятельная работа обучающегося в период теоретического обучения
К	Самостоятельная работа обучающегося и контактная работа обучающегося с преподавателем в период промежуточной аттестации

*Структура дисциплины:*

Форма обучения – очная.

№	Наименование раздела дисциплины	Семестр	Количество часов по видам учебных занятий и работы обучающегося							Формы промежуточной аттестации, текущего контроля успеваемости
			Л	ЛР	ПЗ	КоП	КРП	СР	К	
1	Развитие малого бизнеса как института экономической системы	8	4	-	2	-	-	41	27	Домашнее задание (р.1-4)  Контрольная работа (р. 1-4)
2	Организация малого бизнеса	8	6	-	3	-				
3	Государственное регулирование и инфраструктура малого бизнеса	8	6	-	3	-				
4	Особенности бухгалтерского учета и налогообложения предприятий малого бизнеса	8	8	-	8	-				
	Итого:	8	24		16			41	27	Дифференцированный зачет (зачет с оценкой)

### 4. Содержание дисциплины, структурированное по видам учебных занятий и разделам

При проведении аудиторных учебных занятий предусмотрено проведение текущего контроля успеваемости:

- В рамках практических занятий предусмотрено выполнение обучающимися контрольной работы.

#### 4.1 Лекции

Форма обучения – очная

№	Наименование раздела дисциплины	Тема и содержание лекций
1.	Развитие малого бизнеса как института экономической системы	Тема 1.1. Эволюция малого бизнеса как института предпринимательства в экономической системе общества Понятие малого бизнеса. Множественность критериев трактовки: малый

	мы	<p>бизнес, малое предпринимательство, малое предприятие, микропредприятие.</p> <p>Сущность малого предпринимательства.</p> <p>Мелкое производство. Малые и крупные фирмы в конце 19 в.- начале 20 в. Подъем малого предпринимательства в 70-80-е годы. Количественные и качественные критерии малых и средних предприятий.</p> <p><i>Тема 1.2. Особенности малого бизнеса в развитых странах.</i></p> <p>Малый бизнес в Великобритании. Малый бизнес в Германии. Малый бизнес во Франции. Малый бизнес в Италии. Малый бизнес в США. SBIC. Малый бизнес в Японии.</p> <p>Направления финансирования малого и среднего бизнеса в ЕС. по программам поддержки.</p> <p><i>Тема 1.3. Малое предпринимательство в национальной экономике</i></p> <p>Критерии отнесения субъектов рыночной экономики к малому предпринимательству. Микропредприятия. Малые предприятия. Средние предприятия. Предельные значения выручки от реализации для каждой категории субъектов малого и среднего предпринимательства.</p> <p>Этапы становления малого бизнеса в РФ.</p> <p>Институциональная модель среды малого бизнеса.</p> <p>Факторы формирования и функции малого предпринимательства как института экономической системы</p>
2.	Организация малого бизнеса	<p><i>Тема 2.1. Организационно-правовые формы малого предпринимательства</i></p> <p>Пути создания малых форм предпринимательства.</p> <p>Производственные малые предприятия. Финансово-коммерческие малые предприятия. Консалтинговые малые предприятия. Инновационные малые предприятия. Социальное предпринимательство.</p> <p>Организационно-правовые формы создания малого предприятия: коммерческие организации, предприниматели, потребительские кооперативы, фермерские хозяйства. Субъекты малого и среднего предпринимательства.</p> <p><i>Тема 2.2. Формы организации малого бизнеса.</i></p> <p>Стадии и формы развития малого бизнеса. Конкурентоспособность малого бизнеса. Стратегии малых предприятий. Риски малого бизнеса. Лизинг. Бизнес-инкубатор. Технопарки. Промышленные парки.</p> <p><i>Тема 2.3. Бизнес-план создания малого предприятия.</i></p> <p>Цели бизнес-проекта. Структура и содержание бизнес-плана создания малого предприятия. Вводная часть. План производства, организационный план. Финансовый план. План маркетинга.</p>
3.	Государственное регулирование и инфраструктура малого бизнеса	<p><i>Тема 3.1. Государственная политика РФ в области малого бизнеса</i></p> <p>Цели государственной политики в области развития малого и среднего предпринимательства. Стратегия развития малого и среднего предпринимательства в РФ на период до 2030 г. (распоряжение от 02.06.2016 № 1083-р).</p> <p>Государственная программа поддержки субъектов малого и среднего предпринимательства РФ как целевая программа. Государственная корпорация развития малого и среднего предпринимательства.</p> <p>Система инструментов поддержки субъектов малого и среднего предпринимательства РФ в рамках стратегического управления и стратегических документов. Нормативно-правовая и методическая базы порядка формирования система инструментов поддержки субъектов малого и среднего предпринимательства РФ.</p> <p>Принципы построения системы инструментов поддержки субъектов малого и среднего предпринимательства РФ. Система инструментов поддержки субъектов малого предпринимательства РФ по масштабу. Субъекты, образующие инфраструктуру поддержки малого и среднего предпринимательства.</p> <p>Федеральные, региональные, отраслевые и муниципальные программы развития и поддержки малого и среднего предпринимательства.</p> <p>Формы государственной поддержки сферы малого предпринимательства.</p> <p>Финансовая форма поддержки. Российский банк поддержки малого и среднего предпринимательства (МСП-банк). Функции оператора гарантийного механизма. «Программа 6,5». Фонды содействия кредитованию (гарантийные фонды). Государственные гарантии. Микрозаймы. Краудфандинг (краудинвестиции, краудлендинг, краудсорсинг). Субсидии (компенсация расходов на уплату первого взноса по договору лизинга оборудования; ком-</p>

		<p>пенсация затрат на приобретение оборудования в целях создания, развития и модернизацию производства; компенсация затрат на уплату процентов по кредитам, полученным в российских банках и др.). Налоговые льготы. Имущественная форма поддержки. Порядок установления льготной арендной ставки государственной или муниципальной недвижимости. Информационно-консультационная форма поддержки. Официальные сайты информационной поддержки малого и среднего предпринимательства. Инфраструктурная форма поддержки. Фонд развития промышленности. Фонд содействия инновациям и его программы «Умник», «Старт», «Развитие», «Кооперация». Корпорация «МСП». Национальная гарантийная система. Российский экспортный центр.</p> <p>Организационная форма поддержки.</p> <p><i>Тема 3.2.</i> Региональная политика поддержки малого и среднего предпринимательства.</p> <p>Национальная модель региональной политики поддержки среднего и малого предпринимательства.</p> <p>Направления совершенствования способов и методов институционального механизма государственного регулирования малого предпринимательства. Муниципальный уровень совершенствования мер по поддержке и развитию малого предпринимательства в России. Функции муниципального образования по развитию малого предпринимательства: повышение занятости населения, рост доходов местного бюджета, повышение уровня благосостояния населения, социально-экономическое развитие территорий. Атлас муниципальных практик.</p>
4.	<p>Особенности бухгалтерского учета и налогообложения предприятий малого бизнеса</p>	<p><i>Тема 4.1.</i> Общая характеристика налоговой политики в отношении малого бизнеса.</p> <p>Налоговые каникулы. Сближение бухгалтерского и налогового учета. Обязательность ведения бухгалтерского учета.</p> <p>Налог на имущество для упрощенцев и ЕНВД. Страховые взносы. Земельный налог. Транспортный налог. Применение НДС.</p> <p><i>Тема 4.2.</i> Упрощенный способ ведения бухгалтерского учета субъектами малого предпринимательства.</p> <p>Упрощение способов ведения бухучета малыми предприятиями. Условия выбора упрощенных способов ведения бухгалтерского учета. Субъекты, не имеющие право на упрощенные способы ведения бухгалтерского учета, включая упрощенную бухгалтерскую (финансовую) отчетность. Сущностная характеристика упрощенного способа ведения бухгалтерского учета (включая упрощенную бухгалтерскую (финансовую) отчетность). Основные принципы установления упрощенных способов ведения бухучета. Применение положений (стандартов) бухгалтерского учета (ПБУ). Ведение бухгалтерского учета в Книге (журнале) учета фактов хозяйственной деятельности. Бухгалтерская отчетность.</p> <p>Упрощенные формы, специально разработанные для субъектов, имеющих право на применение упрощенных способов ведения учета и форматы их представления в электронной форме. Возможность применения форм общеустановленного формата.</p> <p>Состав статистической отчетности.</p> <p><i>Тема 4.3.</i> Упрощенная система налогообложения.</p> <p>Уведомительный порядок перехода на УСН. Критерии для перехода на УСН: лимит доходов, средняя численность работников, лимит стоимости ОС, доля участия других организаций, наличие филиалов. Влияние наличия земельных участков, находящихся в собственности, на лимит ОС. Налогоплательщики УСН.</p> <p>Организации, которые не вправе перейти на УСН.</p> <p>Доходы и расходы при переходе на УСН.</p> <p>Налоговый учет ОС и НМА в переходном периоде. Налоговый учет убытка, полученного на общем режиме. НДС при переходе на УСН с общего режима.</p> <p>Порядок добровольного перехода с УСН на общий режим налогообложения. НДС при переходе с УСН на общий режим.</p> <p>УСН с объектом налогообложения "доходы минус расходы".</p> <p>УСН с объектом налогообложения "доходы".</p> <p>Налоговый учет доходов и расходов при УСН. Налоговая база. Ставки</p>

	<p>налога, уплачиваемого при УСН.  Учет, исчисление, уплата и декларирование налога при УСН.  Расчет авансовых платежей и налога при УСН. Расчет минимального налога.  Исполнение функций налогового агента плательщиками УСН.  Перечень налогов, от уплаты которых освобождены организации и ИП в период применения УСН.  Тарифы страховых взносов для плательщиков, применяющих упрощенную систему налогообложения (с 1 января 2017 года).  <i>Тема 4.4. Патентная система налогообложения.</i>  Установление системы налогообложения в виде ПСН. Полномочия властей. Налогоплательщики ПСН. Перечень видов предпринимательской деятельности, в отношении которых по решению субъекта РФ может применяться патентная система налогообложения. Переход на ПСН. Заявление на получение патента. Условия и ограничения для применения ПСН.  Объект налогообложения. Налоговая база. Налоговый период. Налоговые ставки. Порядок исчисления налога. Порядок и сроки уплаты налога.  Налоговая декларация при ПСН. Книга учета доходов ИП, применяющих ПСН. Размер фиксированных страховых взносов, уплачиваемых предпринимателями и другими самозанятыми лицами "за себя".  ПСН в отношении сдачи в аренду (в наем) жилых и нежилых помещений, дач, земельных участков.  Перечень налогов, от уплаты которых освобожден ИП в период применения ПСН. Исполнение функций налогового агента при ПСН.</p>
	<p><i>Тема 4.5 Налог на профессиональный доход.</i>  Налогоплательщики. Объект обложения. Налоговые ставки. Порядок расчета. Срок уплаты.</p>

#### 4.2 Лабораторные работы

Не предусмотрено учебным планом.

#### 4.3 Практические занятия

№	Наименование раздела дисциплины	Тема и содержание занятия
1.	Развитие малого бизнеса как института экономической системы	<p><i>Тема 1.1. Эволюция малого бизнеса как института предпринимательства в экономической системе общества</i>  Закрепление терминологического аппарата по теме.  Разбор вопросов по теме:  Оценка положения малого бизнеса в начале 20 в. Каковы причины подъема малого бизнеса в 1970 – 1980 гг.? Чем обусловлено доминирование крупных фирм в первой половине 20 в.?  <i>Тема 1.2. Особенности малого бизнеса в развитых странах.</i>  Обсуждение вопросов:  Какие общие черты присущи малому бизнесу во всех странах?  В чем особенности малого предпринимательства в Германии?  В каких отраслях экономики США малый бизнес имеет преимущества по сравнению с крупным бизнесом?  Обобщение зарубежный опыт государственного регулирования и поддержки малого предпринимательства. Систематизация мер государственной поддержки в зарубежной практике.  <i>Тема 1.3. Малое предпринимательство в национальной экономике</i>  Выполнение заданий:  Проведите периодизацию этапов развития малого предпринимательства в РФ.  Проведите анализ тенденций развития малого предпринимательства в РФ.  В чем заключаются преимуществ малых форм предпринимательства?  Каковы недостатки малого предпринимательства?  Охарактеризуйте институциональную модель среды малого бизнеса.</p>

		<p>Определите результат воздействия малого предпринимательства на:</p> <ul style="list-style-type: none"> <li>– Экономический рост РФ</li> <li>– Рынок труда РФ</li> <li>– Уровень доходов населения РФ</li> <li>– Доходы бюджета РФ</li> <li>– Эффективность экономической системы РФ</li> </ul>
2.	Организация малого бизнеса	<p><i>Тема 2.1.</i> Организационно-правовые формы малого предпринимательства</p> <p>Выполнение заданий и упражнений: Каковы пути создания малых форм предпринимательства? Определите виды малого бизнеса. Проведите сравнительный анализ организационно-правовых форм малого предпринимательства. Для чего ведется Единый реестр субъектов малого и среднего предпринимательства?</p> <p><i>Тема 2.2.</i> Формы организации малого бизнеса.</p> <p>Выполнение заданий и упражнений: Охарактеризуйте стадии и формы развития малого бизнеса. В чем заключается конкурентоспособность малого бизнеса? Охарактеризуйте стратегии развития малых предприятий. Разбор примера «Бизнес-инкубатор». Разбор примера «Технопарк». Разбор примера «Промышленный парк». В чем причины возникновения формы организации «франчайзинг»?</p> <p><i>Тема 2.3.</i> Бизнес-план создания малого предприятия. Деловая игра: Проведение конкурса бизнес-идей создания малого бизнеса</p>
3.	Государственное регулирование и инфраструктура малого бизнеса	<p><i>Тема 3.1.</i> Государственная политика РФ в области малого бизнеса</p> <p>Выполнение заданий и упражнений: Каковы основные цели государственной политики РФ в области малого бизнеса? Иерархическая концепция формирования структуры системы инструментов поддержки субъектов малого и среднего предпринимательства РФ и принципы ее формирования. Охарактеризуйте многоуровневую систему инструментов поддержки субъектов малого и среднего предпринимательства РФ. Определите систему инструментов поддержки субъектов малого предпринимательства РФ по масштабу. Каковы основные формы государственной поддержки МСП? Дайте характеристику каждой из них. Определите институты финансовой государственной поддержки МСП. Определите институты государственной поддержки МСП. Определите назначение:</p> <ul style="list-style-type: none"> <li>– Центров кластерного развития.</li> <li>– Центра поддержки предпринимательства.</li> <li>– Центров инжиниринга.</li> <li>– Центров прототипирования.</li> </ul> <p><i>Тема 3.2.</i> Региональная политика поддержки малого и среднего предпринимательства.</p> <p>Проведения анализа региональной программы (в сравнении): Поддержка малого предпринимательства в г. Москва. Система органов исполнительной власти города Москвы и институты, реализующие меры по поддержке и развитию малого и среднего предпринимательства. Формы поддержки. Система нормативно-правовых актов.</p>
4.	Особенности бухгалтерского учета и налогообложения предприятий малого бизнеса	<p><i>Тема 4.1.</i> Общая характеристика налоговой политики в отношении малого бизнеса. Сравнение разных систем налогообложения. Решение задач.</p> <p><i>Тема 4.2.</i> Упрощенный способ ведения бухгалтерского учета субъектами малого предпринимательства. Разбор ситуаций. Разбор практических примеров, выполнение упражнений.</p> <p><i>Тема 4.3.</i> Упрощенная система налогообложения. Разбор ситуаций.</p>

	Разбор практических примеров, выполнение упражнений. Тема 4.4. Патентная система налогообложения. Разбор ситуаций. Разбор практических примеров, выполнение упражнений. Тема 4.5 Налог на профессиональный доход. Решение задач и разбор ситуаций.
--	---

#### 4.4 Компьютерные практикумы

Не предусмотрено учебным планом.

#### 4.5 Групповые и индивидуальные консультации по курсовым работам (курсовым проектам)

Не предусмотрено учебным планом.

#### 4.6 Самостоятельная работа обучающегося в период теоретического обучения

Самостоятельная работа обучающегося в период теоретического обучения включает в себя:

- самостоятельную подготовку к учебным занятиям, включая подготовку к аудиторным формам текущего контроля успеваемости;
- выполнение домашнего задания;
- самостоятельную подготовку к промежуточной аттестации.

В таблице указаны темы для самостоятельного изучения обучающимся:

№	Наименование раздела дисциплины	Темы для самостоятельного изучения
1	Развитие малого бизнеса как института экономической системы	Темы для самостоятельного изучения соответствуют темам аудиторных учебных занятий Дополнительное изучение теоретических вопросов по темам: Тема 1.1. Эволюция малого бизнеса как института предпринимательства в экономической системе общества Роль малого предпринимательства в экономике. Преимущества и недостатки малого предпринимательства. Тема 1.3. Малое предпринимательство в национальной экономике Закон РФ «О развитии малого и среднего предпринимательства». Влияние малого предпринимательства на социально-экономическое развитие общества.
2	Организация малого бизнеса	Темы для самостоятельного изучения соответствуют темам аудиторных учебных занятий Дополнительное изучение теоретических вопросов по темам: Тема 2.1. Организационно-правовые формы малого предпринимательства Виды малого бизнеса. Единый реестр субъектов малого и среднего предпринимательства. Тема 2.2. Формы организации малого бизнеса Франчайзинг как форма организации малого бизнеса
3	Государственное регулирование и инфраструктура малого бизнеса	Темы для самостоятельного изучения соответствуют темам аудиторных учебных занятий Дополнительное изучение теоретических вопросов по темам: Тема 3.1. Государственная политика РФ в области малого бизнеса Стратегия развития малого и среднего предпринимательства в РФ на период до 2030 г. (распоряжение от 02.06.2016 № 1083-р). Портал «Бизнес-навигатор». Реестр организаций, образующих инфраструктуру поддержки субъектов малого и среднего предпринимательства. Программы «Умник», «Старт», «Развитие», «Кооперация». Тема 3.2. Региональная политика поддержки малого и среднего предпринимательства. Направления региональной политики поддержки СМП.
4	Особенности бухгалтер-	Темы для самостоятельного изучения соответствуют темам аудитор-

	ского учета и налогообложения предприятий малого бизнеса	<p>ных учебных занятий</p> <p>Дополнительное изучение теоретических вопросов по темам:</p> <p><i>Тема 4.2.</i> Упрощенный способ ведения бухгалтерского учета субъектами малого предпринимательства.</p> <p>Рекомендации для субъектов малого предпринимательства по применению упрощенных способов ведения бухгалтерского учета и составления бухгалтерской (финансовой) отчетности. Книге (журнале) учета фактов хозяйственной деятельности.</p> <p><i>Тема 4.3.</i> Упрощенная система налогообложения.</p> <p>Порядок перехода с УСН на общий режим налогообложения при утрате права на применение спецрежима.</p> <p>Право перехода на УСН у индивидуальных предпринимателей.</p> <p><i>Тема 4.4.</i> Патентная система налогообложения.</p> <p>Постановка на учет при ПСН.</p> <p>Принудительное прекращение ПСН.</p>
--	--	---

#### *4.7 Самостоятельная работа обучающегося и контактная работа обучающегося с преподавателем в период промежуточной аттестации*

Работа обучающегося в период промежуточной аттестации включает в себя подготовку к формам промежуточной аттестации (к дифференцированному зачету (зачету с оценкой)), а также саму промежуточную аттестацию.

### **5. Оценочные материалы по дисциплине**

Фонд оценочных средств по дисциплине приведён в Приложении 1 к рабочей программе дисциплины.

Оценочные средства для проведения промежуточной аттестации, а также текущего контроля по дисциплине хранятся на кафедре (структурном подразделении), ответственной за преподавание данной дисциплины.

### **6. Учебно-методическое и материально-техническое обеспечение дисциплины**

Основные принципы осуществления учебной работы обучающихся изложены в локальных нормативных актах, определяющих порядок организации контактной работы и порядок самостоятельной работы обучающихся. Организация учебной работы обучающихся на аудиторных учебных занятиях осуществляется в соответствии с п. 3.

#### *6.1 Перечень учебных изданий и учебно-методических материалов для освоения дисциплины*

Для освоения дисциплины обучающийся может использовать учебные издания и учебно-методические материалы, имеющиеся в научно-технической библиотеке НИУ МГСУ и/или размещённые в Электронных библиотечных системах.

Актуальный перечень учебных изданий и учебно-методических материалов представлен в Приложении 2 к рабочей программе дисциплины.

#### *6.2 Перечень профессиональных баз данных и информационных справочных систем*

При осуществлении образовательного процесса по дисциплине используются профессиональные базы данных и информационных справочных систем, перечень которых указан в Приложении 3 к рабочей программе дисциплины.

#### *6.3 Перечень материально-технического, программного обеспечения освоения дисциплины*

Учебные занятия по дисциплине проводятся в помещениях, оснащенных соответствующим оборудованием и программным обеспечением.

Перечень материально-технического и программного обеспечения дисциплины приведен в Приложении 4 к рабочей программе дисциплины.



Шифр	Наименование дисциплины
Б1.В.ДВ.03.02	Управление средним и малым бизнесом

Код направления подготовки / специальности	38.03.02
Направление подготовки / специальность	Менеджмент
Наименование ОПОП (направленность / профиль)	Менеджмент в инвестиционно-строительной сфере
Год начала подготовки	2023
Уровень образования	бакалавриат
Форма обучения	очная
Год разработки / обновления	2023

### ФОНД ОЦЕНОЧНЫХ СРЕДСТВ

#### 1. Описание показателей и критериев оценивания компетенций, описание шкал оценивания

Оценивание формирования компетенций производится на основе показателей оценивания, указанных в п.2. рабочей программы и в п.1.1 ФОС.

Связь компетенций и показателей оценивания приведена в п.2 рабочей программы.

##### 1.1. Описание формирования и контроля показателей оценивания

Оценивание уровня освоения обучающимся компетенций осуществляется с помощью форм промежуточной аттестации и текущего контроля. Формы промежуточной аттестации и текущего контроля успеваемости по дисциплине, с помощью которых производится оценивание, указаны в учебном плане и в п.3 рабочей программы.

В таблице приведена информация о формировании результатов обучения по дисциплине разделами дисциплины, а также о контроле показателей оценивания компетенций формами оценивания.

Наименование показателя оценивания (результата обучения по дисциплине)	Номера разделов дисциплины	Формы оценивания (формы промежуточной аттестации, текущего контроля успеваемости)
<b>Знает</b> федеральные, региональные, отраслевые и муниципальные программы развития и поддержки малого и среднего предпринимательства.	1-4	Дифференцированный зачет (зачет с оценкой) Домашнее задание
<b>Знает</b> содержательные характеристики организационно-правовых форм и видов и форм организации малого бизнеса, <b>Знает</b> институты поддержки малого предпринимательства	1-4	Дифференцированный зачет (зачет с оценкой) Контрольная работа Домашнее задание
<b>Знает</b> модели налогообложения и бухгалтерского учета малого бизнеса <b>Имеет навыки (начального уровня)</b> выбора организационно-правовых форм, видов и форм организации малого бизнеса	1-4	Дифференцированный зачет (зачет с оценкой) Контрольная работа Домашнее задание

Наименование показателя оценивания (результата обучения по дисциплине)	Номера разделов дисциплины	Формы оценивания (формы промежуточной аттестации, текущего контроля успеваемости)
<b>Имеет навыки (начального уровня)</b> выбора моделей налогообложения малого бизнеса и бухгалтерского учета		
<b>Знает</b> методы сбора, обработки и анализа информации о хозяйственной деятельности предприятия для принятия управленческого решения <b>Имеет навыки (начального уровня)</b> формирования показателей бухгалтерской (финансовой) отчетности хозяйствующих субъектов малого и среднего предпринимательства	1-4	Дифференцированный зачет (зачет с оценкой) Контрольная работа Домашнее задание
<b>Имеет навыки (начального уровня)</b> анализа организационно-правовых форм и форм организации малого бизнеса, <b>Имеет навыки (начального уровня)</b> анализа моделей налогообложения и бухгалтерского учета малого бизнеса целях обоснования бизнес-модели осуществления малого предпринимательства	1-4	Дифференцированный зачет (зачет с оценкой) Контрольная работа Домашнее задание
<b>Знает</b> содержательные и сущностные характеристики малого бизнеса как института предпринимательства <b>Знает</b> цели государственной политики в области развития малого и среднего предпринимательства <b>Имеет навыки (начального уровня)</b> определения возможностей трансформации систем управления малым и средним предпринимательством	1-4	Дифференцированный зачет (зачет с оценкой) Контрольная работа Домашнее задание
<b>Знает</b> стадии и формы развития малого бизнеса. <b>Имеет навыки (начального уровня)</b> определить факторы и условия ведения малого бизнеса с учетом особенностей инфраструктуры малого предпринимательства и особенностей государственного регулирования	1-4	Дифференцированный зачет (зачет с оценкой) Контрольная работа Домашнее задание
<b>Знает</b> типологию стратегий малых предприятий. <b>Имеет навыки (начального уровня)</b> оценки экономических и социальных условий ведения малого бизнеса как института предпринимательства, анализа мероприятий по государственной поддержке малого бизнеса	1-4	Дифференцированный зачет (зачет с оценкой) Контрольная работа Домашнее задание
<b>Знает</b> состав и базовые требования нормативно-правовых актов, регламентирующих создание малого предприятия, и требования к документационному обеспечению создания и ведения малого бизнеса <b>Имеет навыки (начального уровня)</b> соответствия требованиям нормативно-правовых актов, регламентирующих создание малого предприятия, и требования к документационному обеспечению создания и ведения малого бизнеса	1-4	Дифференцированный зачет (зачет с оценкой) Контрольная работа Домашнее задание
<b>Имеет навыки (начального уровня)</b> интер-	1-4	Дифференцированный зачет (зачет с

Наименование показателя оценивания (результата обучения по дисциплине)	Номера разделов дисциплины	Формы оценивания (формы промежуточной аттестации, текущего контроля успеваемости)
претации требований нормативно-правовых актов, регламентирующих создание малого предприятия, к документационному обеспечению создания и ведения малого бизнеса		оценкой) Контрольная работа Домашнее задание
<b>Знает</b> характеристики упрощенного способа ведения бухгалтерского учета субъектами малого предпринимательства <b>Имеет навыки (начального уровня)</b> разработки рекомендаций по применению упрощенных способов ведения бухучета субъектами малого предпринимательства	1-4	Дифференцированный зачет (зачет с оценкой) Контрольная работа Домашнее задание
<b>Знает</b> стратегии развития малого бизнеса <b>Знает</b> риски малого бизнеса <b>Имеет навыки (начального уровня)</b> определения состава мероприятий для стратегии развития малого бизнеса <b>Имеет навыки (начального уровня)</b> определения рисков ведения малого бизнеса	1-4	Дифференцированный зачет (зачет с оценкой) Контрольная работа Домашнее задание
<b>Знает</b> налоговые режимы, используемые малым бизнесом <b>Имеет навыки (начального уровня)</b> определения налоговой модели ведения малого бизнеса <b>Знает</b> элементы механизма достижения конкурентных преимуществ в стратегическом управлении малыми и средними предприятиями <b>Имеет навыки (начального уровня)</b> описания механизма достижения конкурентных преимуществ в стратегическом управлении малыми и средними предприятиями	1-4	Дифференцированный зачет (зачет с оценкой) Контрольная работа Домашнее задание
<b>Знает</b> критерии отнесения субъектов рыночной экономики к малому предпринимательству. <b>Знает</b> институциональную модель среды малого бизнеса <b>Имеет навыки (начального уровня)</b> описания институциональной модели среды малого бизнеса	1-4	Дифференцированный зачет (зачет с оценкой) Контрольная работа Домашнее задание

### 1.2. Описание критериев оценивания компетенций и шкалы оценивания

При проведении промежуточной аттестации в форме дифференцированного зачета (зачета с оценкой) используется шкала оценивания: «2» (неудовлетворительно), «3» (удовлетворительно), «4» (хорошо), «5» (отлично).

Показателями оценивания являются знания и навыки обучающегося, полученные при изучении дисциплины.

Критериями оценивания достижения показателей являются:

Показатель оценивания	Критерий оценивания
Знания	Знание терминов и определений, понятий
	Знание основных закономерностей и соотношений, принципов
	Объем освоенного материала, усвоение всех дидактических единиц (разделов)
	Полнота ответов на проверочные вопросы

	Правильность ответов на вопросы
	Чёткость изложения и интерпретации знаний
Навыки начального уровня	Навыки выбора методик выполнения заданий
	Навыки выполнения заданий различной сложности
	Навыки самопроверки. Качество сформированных навыков
	Навыки анализа результатов выполнения заданий, решения задач
	Навыки представления результатов решения задач

## 2. Типовые контрольные задания для оценивания формирования компетенций

### 2.1. Промежуточная аттестация

2.1.1. Промежуточная аттестация в форме экзамена, дифференцированного зачета (зачета с оценкой), зачета

Форма промежуточной аттестации: очная форма обучения – дифференцированный зачет (зачет с оценкой) в 8 семестре.

Перечень типовых вопросов/заданий для проведения дифференцированный зачет (зачет с оценкой) в 8 семестре (очная форма обучения):

№	Наименование раздела дисциплины	Типовые вопросы/задания
1	Развитие малого бизнеса как института экономической системы	<ol style="list-style-type: none"> <li>1. Раскройте множественность критериев трактовки малого бизнеса.</li> <li>2. Объясните, в чем заключается роль малого предпринимательства в экономической системе.</li> <li>3. Определите преимущества и недостатки малого предпринимательства.</li> <li>4. Раскройте, как развивался малый бизнес в 19-20 вв.</li> <li>5. Малый бизнес в Великобритании.</li> <li>6. Малый бизнес в Германии.</li> <li>7. Малый бизнес во Франции.</li> <li>8. Малый бизнес в Италии.</li> <li>9. Малый бизнес в США. SBIC.</li> <li>10. Малый бизнес в Японии.</li> <li>11. Направления финансирования малого и среднего бизнеса в ЕС в период 2014-2020 гг. по программам поддержки.</li> <li>12. Закон «О развитии малого и среднего предпринимательства».</li> <li>13. Этапы становления малого бизнеса в РФ.</li> <li>14. Какова институциональная модель среды малого бизнеса в РФ.</li> <li>15. Определите факторы формирования малого предпринимательства как института экономической системы.</li> <li>16. Определите функции малого предпринимательства как института экономической системы.</li> <li>17. Малые предприятия и их место в структуре национальной экономики</li> </ol>
2	Организация малого бизнеса	<ol style="list-style-type: none"> <li>18. Пути создания малых форм предпринимательства.</li> <li>19. Виды малого бизнеса.</li> <li>20. Роль малого бизнеса в социальном предпринимательстве.</li> <li>21. Роль малых инновационных предприятий.</li> <li>22. Субъекты малого предпринимательства. Предприниматели.</li> <li>23. Субъекты малого предпринимательства. Коммерческие организации.</li> <li>24. Стадии и формы развития малого бизнеса.</li> <li>25. Конкурентоспособность малого бизнеса.</li> <li>26. Формирование структуры малого предприятия. Управление персоналом на малом предприятии.</li> <li>27. Особенности разработки маркетинговой стратегии малого предприятия.</li> <li>28. Лизинг как форма организации малого бизнеса.</li> <li>29. Франчайзинг как форма организации малого бизнеса.</li> <li>30. Бизнес-инкубатор как форма организации малого бизнеса.</li> <li>31. Технопарки и промышленные парки как форма организации малого бизнеса.</li> <li>32. Структура бизнес-плана создания малого бизнеса.</li> </ol>

		33. Разработка технико-экономического обоснования и бизнес-заявка для государственной поддержки малого бизнеса.
3	Государственное регулирование и инфраструктура малого бизнеса	<p>34. Охарактеризуйте направленность государственной политики в области развития малого бизнеса.</p> <p>35. Охарактеризуйте государственную программу поддержки субъектов малого и среднего предпринимательства как целевую программу.</p> <p>36. Раскройте систему инструментов поддержки субъектов малого и среднего предпринимательства РФ в рамках стратегического управления и стратегических документов.</p> <p>37. Охарактеризуйте нормативно-правовую и методическую базу порядка формирования системы инструментов поддержки субъектов малого и среднего предпринимательства РФ.</p> <p>38. Принципы построения системы инструментов поддержки субъектов малого и среднего предпринимательства РФ.</p> <p>39. Система инструментов поддержки субъектов малого предпринимательства РФ по масштабу.</p> <p>40. Субъекты, образующие инфраструктуру поддержки малого и среднего предпринимательства.</p> <p>41. Федеральные, региональные, отраслевые и муниципальные программы развития и поддержки малого и среднего предпринимательства.</p> <p>42. Формы государственной поддержки сферы малого предпринимательства.</p> <p>43. Финансово-кредитная форма поддержки малого бизнеса.</p> <p>44. Имущественная форма поддержки.</p> <p>45. Информационно-консультационная форма поддержки. Официальные сайты информационной поддержки малого и среднего предпринимательства.</p> <p>46. Инфраструктурная форма поддержки.</p> <p>47. Организационная форма поддержки.</p> <p>48. Национальная модель региональной политики поддержки среднего и малого предпринимательства.</p> <p>49. Направления совершенствования способов и методов институционального механизма государственного регулирования малого предпринимательства.</p> <p>50. Муниципальный уровень совершенствования мер по поддержке и развитию малого предпринимательства в России.</p> <p>51. Функции муниципального образования по развитию малого предпринимательства.</p> <p>52. Проблемы развития малого бизнеса в России.</p> <p>53. Перспективы развития малого бизнеса в России.</p>
4	Особенности бухгалтерского учета и налогообложения предприятий малого бизнеса	<p>54. Налоговые льготы для малого бизнеса.</p> <p>55. Упрощенная форма ведения бухучета малыми предприятиями: субъекты, условия выбора, сущностная характеристика.</p> <p>56. Упрощенная форма ведения бухучета малыми предприятиями: основные принципы установления, применение стандартов бухгалтерского учета.</p> <p>57. Упрощенная форма ведения бухучета малыми предприятиями: Книга учета фактов хозяйственной деятельности и порядок ее ведения.</p> <p>58. Сравнительный анализ систем налогообложения малого бизнеса.</p> <p>59. УСН: базовые характеристики элементов налогового режима.</p> <p>60. ПС: базовые характеристики элементов налогового режима.</p> <p>61. Налог на профессиональный доход.</p> <p>Типовые задания:</p> <p>1. Организация, применяющая УСН, приобрела оборудование стоимостью более 100 000 рублей. Как отразить в бухгалтерском учете и в Книге учета доходов и расходов оприходование и ввод оборудования в эксплуатацию?</p> <p>2. Организация, применяющая УСН, приобрела основные средства. Как стоимость основных средств учитывается в расходах при УСН? Надо ли начислять амортизацию по ним в бухгалтерском учете?</p> <p>3. Организация, находящаяся на УСН с объектом доходы минус расходы, приобрела ОС стоимостью 300 000 рублей. ОС было оплачено и введено в эксплуатацию в январе. Как будет включаться стоимость ОС в рас-</p>

		<p>ходы?</p> <p>4. Организация, применяющая УСН, приобрела 10 тонн щебня гранитного стоимостью 1 200 000 руб. (в т. ч. НДС 200 000 руб.). Транспортные расходы по доставке щебня составили 60 000 руб., включая НДС 10 000 руб. Щебень и его транспортировка оплачены. Весь щебень в том же периоде отпущен в производство. Как отразить эти операции в Книге учета доходов и расходов?</p> <p>5. Имеет ли налогоплательщик право перейти на УСН в случае, если в периоде, предшествующем переходу на УСН средняя численность его сотрудников превышала 100 человек?</p> <p>6. Организация находится на УСН, в качестве объекта налогообложения выбраны доходы, уменьшенные на величину расходов. По итогам 1 квартала величина доходов организации составила 1 500 000 руб. В течение отчетного периода организацией были понесены расходы на сумму 1 013 000 руб., из них:</p> <ul style="list-style-type: none"> <li>- 236 000 руб. - расходы, связанные с приобретением сырья и материалов.;</li> <li>- 118 000 руб. - расходы в виде арендных платежей;</li> <li>- 450 000 руб. - расходы на оплату труда;</li> <li>- 117 000 руб. - расходы в виде страховых взносов, начисленных на оплату труда;</li> <li>- 4000 руб. - расходы по оплате услуг связи;</li> <li>- 88 000 руб. - расходы, связанные с проведением корпоративного праздника.</li> </ul> <p>Какие расходы могут быть учтены при определении налоговой базы? Чему будет равен размер авансового платежа за 1 квартал?</p>
--	--	---

### 2.1.2. Промежуточная аттестация в форме защиты курсовой работы (курсового проекта)

Промежуточная аттестация в форме защиты курсовой работы/курсового проекта не проводится.

## 2.2. Текущий контроль

### 2.2.1. Перечень форм текущего контроля:

- контрольная работа в 8-м семестре при очной форме обучения;
- домашнее задание в 8-м семестре при очной форме обучения.

### 2.2.2. Типовые контрольные задания форм текущего контроля

Контрольная работа. Тема «Управление малым бизнесом»

Контрольная работа включает тестовые задания. *Типовые задания*

1. Примерные вопросы для устного опроса (открытые вопросы и тестовые вопросы)

1. Термин "малые и средние предприятия" впервые был введен

a) в России в период становления переходной экономики 1990-х гг.

b) в Великобритании в 30-е гг. XX века

c) в США в период мирового экономического кризиса 1929- 1933 гг.

d) в Западной Европе в период развития рынка эпохи «свободной конкуренции» XVIII века

2. Какие организационно-правовые формы юридических лиц распространены в малом предпринимательстве:

a) индивидуальный предприниматель

b) хозяйственные товарищества

c) хозяйственные общества

d) производственные кооперативы

e) государственные унитарные предприятия

3. Кому из перечисленных ниже субъектов малого и среднего предпринимательства не может оказываться государственная поддержка:

- a) кредитными организациями
  - b) фермерским хозяйствам
  - c) физическим лицам, внесенным в единый государственный реестр индивидуальных предпринимателей
  - d) страховыми организациями
  - e) профессиональными участниками рынка ценных бумаг,
  - f) ломбардам;
4. Малому предпринимательству свойственны следующие недостатки:
- a) высокая степень неустойчивости на рынке и более высокий уровень риска
  - b) более низкая потребность в первоначальном капитале
  - c) относительная зависимость от крупных компаний
  - d) относительно невысокие расходы при осуществлении деятельности
5. Какой термин подходит под определение – вид предпринимательской деятельности, направленной на инвестирование временно свободных средств в имущество, предоставляемое по договору физическим или юридическим лицам на определенный срок?
- a) франчайзинг
  - b) венчурное предприятие
  - c) лизинг
6. Основные формы интеграции крупного и малого бизнеса
- a) бизнес-инкубирование
  - b) госзаказ
  - c) франчайзинг,
  - d) венчурное финансирование,
  - e) лизинг

*Домашнее задание. Тема «Риски малого бизнеса».*

Типовое задание.

1. Подготовка аналитического обзора о программе поддержки развития малого бизнеса в регионе (в соответствии с вариантом, выдаваемым преподавателем)
2. Вы являетесь специалистом, которому необходимо оценить риски неплатежеспособности малого предприятия (варианты различаются сферой осуществления бизнеса и регионом). Определите факторы для оценки (не менее 15) и источники получения информации, заполните разработочную таблицу:

№	Наименование фактора	Источник информации

### 3. Методические материалы, определяющие процедуры оценивания

Процедура проведения промежуточной аттестации и текущего контроля успеваемости регламентируется локальным нормативным актом, определяющим порядок осуществления текущего контроля успеваемости и промежуточной аттестации обучающихся.

*3.1. Процедура оценивания при проведении промежуточной аттестации обучающихся по дисциплине в форме экзамена и/или дифференцированного зачета (зачета с оценкой)*

Промежуточная аттестация по дисциплине в форме дифференцированного зачета (зачета с оценкой) проводится в 8 семестре.

Используются критерии и шкала оценивания, указанные в п.1.2. Оценка выставляется преподавателем интегрально по всем показателям и критериям оценивания.

Ниже приведены правила оценивания формирования компетенций по показателю оценивания «Знания».

Критерий оцени-	Уровень освоения и оценка

вания	«2» (неудовлетв.)	«3» (удовлетвор.)	«4» (хорошо)	«5» (отлично)
Знание терминов и определений, понятий	Не знает терминов и определений	Знает термины и определения, но допускает неточности формулировок	Знает термины и определения	Знает термины и определения, может корректно сформулировать их самостоятельно
Знание основных закономерностей и соотношений, принципов	Не знает основные закономерности и соотношения, принципы построения знаний	Знает основные закономерности, соотношения, принципы построения знаний	Знает основные закономерности, соотношения, принципы построения знаний, их интерпретирует и использует	Знает основные закономерности, соотношения, принципы построения знаний, может самостоятельно их получить и использовать
Объём освоенного материала, усвоение всех дидактических единиц (разделов)	Не знает значительной части материала дисциплины	Знает только основной материал дисциплины, не усвоил его деталей	Знает материал дисциплины в объёме	Обладает твёрдым и полным знанием материала дисциплины, владеет дополнительными знаниями
Полнота ответов на проверочные вопросы	Не даёт ответы на большинство вопросов	Даёт неполные ответы на все вопросы	Даёт ответы на вопросы, но не все - полные	Даёт полные, развернутые ответы на поставленные вопросы
Правильность ответов на вопросы	Допускает грубые ошибки при изложении ответа на вопрос	В ответе имеются существенные ошибки	В ответе имеются несущественные неточности	Ответ верен
Чёткость изложения и интерпретации знаний	Излагает знания без логической последовательности	Излагает знания с нарушениями в логической последовательности	Излагает знания без нарушений в логической последовательности	Излагает знания в логической последовательности, самостоятельно их интерпретируя и анализируя
	Не иллюстрирует изложение поясняющими схемами, рисунками и примерами	Выполняет поясняющие схемы и рисунки небрежно и с ошибками	Выполняет поясняющие рисунки и схемы корректно и понятно	Выполняет поясняющие рисунки и схемы точно и аккуратно, раскрывая полноту усвоенных знаний
	Неверно излагает и интерпретирует знания	Допускает неточности в изложении и интерпретации знаний	Грамотно и по существу излагает знания	Грамотно и точно излагает знания, делает самостоятельные выводы

Ниже приведены правила оценивания формирования компетенций по показателю оценивания «Навыки начального уровня».

Критерий оценивания	Уровень освоения и оценка			
	«2» (неудовлетв.)	«3» (удовлетвор.)	«4» (хорошо)	«5» (отлично)



Навыки выбора методик выполнения заданий	Не может выбрать методику выполнения заданий	Испытывает затруднения по выбору методики выполнения заданий	Без затруднений выбирает стандартную методику выполнения заданий	Применяет теоретические знания для выбора методики выполнения заданий
Навыки выполнения заданий различной сложности	Не имеет навыков выполнения учебных заданий	Имеет навыки выполнения только простых типовых учебных заданий	Имеет навыки выполнения только стандартных учебных заданий	Имеет навыки выполнения как стандартных, так и нестандартных учебных заданий
Навыки самопроверки. Качество сформированных навыков	Допускает грубые ошибки при выполнении заданий, нарушающие логику решения задач	Допускает ошибки при выполнении заданий, нарушения логики решения	Допускает ошибки при выполнении заданий, не нарушающие логику решения	Не допускает ошибок при выполнении заданий
Навыки анализа результатов выполнения заданий, решения задач	Делает некорректные выводы	Испытывает затруднения с формулированием корректных выводов	Делает корректные выводы по результатам решения задачи	Самостоятельно анализирует результаты выполнения заданий
Навыки представления результатов решения задач	Не может проиллюстрировать решение задачи поясняющими схемами, рисунками	Выполняет поясняющие схемы и рисунки небрежно и с ошибками	Выполняет поясняющие рисунки и схемы корректно и понятно	Выполняет поясняющие рисунки и схемы верно и аккуратно

### *3.2. Процедура оценивания при проведении промежуточной аттестации обучающихся по дисциплине в форме зачета*

Промежуточная аттестация по дисциплине в форме зачёта не проводится.

### *3.3. Процедура оценивания при проведении промежуточной аттестации обучающихся по дисциплине в форме защиты курсовой работы (курсового проекта)*

Промежуточная аттестация по дисциплине в форме защиты курсовой работы/курсового проекта не проводится.

## Приложение 2 к рабочей программе

Шифр	Наименование дисциплины
Б1.В.ДВ.03.02	Управление средним и малым бизнесом

Код направления подготовки / специальности	38.03.02
Направление подготовки / специальность	Менеджмент
Наименование ОПОП (направленность / профиль)	Менеджмент в инвестиционно-строительной сфере
Год начала подготовки	2023
Уровень образования	бакалавриат
Форма обучения	очная
Год разработки / обновления	2023

**Перечень учебных изданий и учебно-методических материалов**

## Печатные учебные издания в НТБ НИУ МГСУ:

№ п/п	Автор, название, место издания, издательство, год издания, количество страниц	Количество экземпляров в библиотеке НИУ МГСУ
1	Малый бизнес [Текст] : учебное пособие для студентов высших учебных заведений, обучающихся по направлению "Менеджмент" / под ред.: В. Я. Горфинкеля. - 2-е изд., стер. - Москва : КНОРУС, 2016. - 336 с. : ил., табл. - Библиогр.: с.333-334 (43 назв.). - ISBN 978-5-406-01326-7.	41

## Электронные учебные издания в электронно-библиотечных системах (ЭБС):

№ п/п	Автор, название, место издания, год издания, количество страниц	Ссылка на учебное издание в ЭБС
1	Государственное регулирование малого бизнеса: учебно-методическое пособие / Я. Я. Кайль, Е. В. Зудина, Р. М. Ламзин [и др.] ; под редакцией Я. Я. Кайля. — Волгоград : Волгоградский государственный социально-педагогический университет, «Перемена», 2016. — 254 с. — ISBN 978-5-9669-1615-2.	<a href="http://www.iprbookshop.ru/87380.html">http://www.iprbookshop.ru/87380.html</a>
2	Предеус, Н. В. Учет на предприятиях малого и среднего бизнеса : учебное пособие / Н. В. Предеус, Д. П. Церпенто, С. И. Церпенто. — Москва : Дашков и К, Ай Пи Эр Медиа, 2015. — 235 с. — ISBN 978-5-394-01038-5.	<a href="http://www.iprbookshop.ru/57141.html">http://www.iprbookshop.ru/57141.html</a>
	Целуйко, Р. А. Учет на предприятиях малого бизнеса : справочное пособие / Р. А. Целуйко, Ю. Л. Герасименко. — Симферополь : Университет экономики и управления, 2017. — 42 с.	<a href="https://www.iprbookshop.ru/83944.html">https://www.iprbookshop.ru/83944.html</a>

## Приложение 3 к рабочей программе

Шифр	Наименование дисциплины
Б1.В.ДВ.03.02	Управление средним и малым бизнесом

Код направления подготовки / специальности	38.03.02
Направление подготовки / специальность	Менеджмент
Наименование ОПОП (направленность / профиль)	Менеджмент в инвестиционно-строительной сфере
Год начала подготовки	2023
Уровень образования	бакалавриат
Форма обучения	очная
Год разработки / обновления	2023

**Перечень профессиональных баз данных и информационных справочных систем**

Наименование	Электронный адрес ресурса
«Российское образование» - федеральный портал	<a href="http://www.edu.ru/index.php">http://www.edu.ru/index.php</a>
Научная электронная библиотека	<a href="http://elibrary.ru/defaultx.asp?">http://elibrary.ru/defaultx.asp?</a>
Электронная библиотечная система IPRbooks	<a href="http://www.iprbookshop.ru/">http://www.iprbookshop.ru/</a>
Федеральная университетская компьютерная сеть России	<a href="http://www.runnet.ru/">http://www.runnet.ru/</a>
Информационная система "Единое окно доступа к образовательным ресурсам"	<a href="http://window.edu.ru/">http://window.edu.ru/</a>
Научно-технический журнал по строительству и архитектуре «Вестник МГСУ»	<a href="http://www.vestnikmgsu.ru/">http://www.vestnikmgsu.ru/</a>
Научно-техническая библиотека НИУ МГСУ	<a href="http://www.mgsu.ru/resources/Biblioteka/">http://www.mgsu.ru/resources/Biblioteka/</a>

## Приложение 4 к рабочей программе

Шифр	Наименование дисциплины
Б1.В.ДВ.03.02	Управление средним и малым бизнесом

Код направления подготовки / специальности	38.03.02
Направление подготовки / специальность	Менеджмент
Наименование ОПОП (направленность / профиль)	Менеджмент в инвестиционно-строительной сфере
Год начала подготовки	2023
Уровень образования	бакалавриат
Форма обучения	очная
Год разработки / обновления	2023

## Материально-техническое и программное обеспечение дисциплины

Наименование специальных помещений и помещений для самостоятельной работы	Оснащенность специальных помещений и помещений для самостоятельной работы	Перечень лицензионного программного обеспечения. Реквизиты подтверждающего документа
Учебные аудитории для проведения учебных занятий, текущего контроля и промежуточной аттестации	Рабочее место преподавателя, рабочие места обучающихся	
<p>Помещение для самостоятельной работы обучающихся</p> <p><b>Ауд. 41 НТБ</b> на 80 посадочных мест (рабочее место библиотекаря, рабочие места обучающихся)</p>	<p>ИБП GE VH Series VH 700 Источник бесперебойного питания РИП-12 (2 шт.) Компьютер/ТИП №5 (2 шт.) Компьютер Тип № 1 (6 шт.) Контрольно-пусковой блок С2000-КПБ (26 шт.) Монитор / Samsung 21,5" S22C200B (80 шт.) Плоттер / HP DJ T770 Прибор приемно-контрольный С2000-АСПТ (2 шт.) Принтер / HP LaserJet P2015 DN Принтер /Тип № 4 н/т Принтер HP LJ Pro 400 M401dn Системный блок / Kraftway Credo тип 4 (79 шт.) Электронное табло 2000*950</p>	<p>Adobe Acrobat Reader DC (ПО предоставляется бесплатно на условиях OpLic) Adobe Flash Player (ПО предоставляется бесплатно на условиях OpLic) APM Civil Engineering (Договор № 109/9.13_АО НИУ от 09.12.13 (НИУ-13)) ArcGIS Desktop (Договор передачи с ЕСПИ СНГ 31 лицензии от 27.01.2016) ArhciCAD [22] (Б\Д; Веб-кабинет или подписка; OpenLicense) AutoCAD [2018] (Б\Д; Веб-кабинет или подписка; OpenLicense) AutoCAD [2020] (Б\Д; Веб-кабинет или подписка; OpenLicense) Autodesk Revit [2018] (Б\Д; Веб-кабинет или подписка; OpenLicense) Autodesk Revit [2020] (Б\Д; Веб-кабинет или подписка; OpenLicense) CorelDRAW [GSX5;55] (Договор № 292/10.11- АО НИУ от 28.11.2011 (НИУ-11)) eLearnBrowser [1.3] (Договор ГМЛ-Л-16/03-846 от 30.03.2016) Google Chrome (ПО предоставляется бесплатно на условиях OpLic)</p>

Наименование специальных помещений и помещений для самостоятельной работы	Оснащенность специальных помещений и помещений для самостоятельной работы	Перечень лицензионного программного обеспечения. Реквизиты подтверждающего документа
		<p>Lazarus (ПО предоставляется бесплатно на условиях OpLic)  Mathcad [Edu.Prime;3;30] (Договор №109/9.13_АО НИУ от 09.12.13 (НИУ-13))  Mathworks Matlab [R2008a;100] (Договор 089/08-ОК(ИОП) от 24.10.2008)  Mozilla Firefox (ПО предоставляется бесплатно на условиях OpLic)  MS Access [2013;Im] (OpenLicense; Подписка Azure Dev Tools; БД; Веб-кабинет)  MS ProjectPro [2013;ImX] (OpenLicense; Подписка Azure Dev Tools; БД; Веб-кабинет)  MS VisioPro [2013;ADT] (OpenLicense; Подписка Azure Dev Tools; БД; Веб-кабинет)  MS Visual FoxPro [ADT] (OpenLicense; Подписка Azure Dev Tools; БД; Веб-кабинет)  nanoCAD СПДС Стройплощадка (Договор бесплатной передачи / партнерство)  PascalABC [3.2.0.1311] (ПО предоставляется бесплатно на условиях OpLic)  Visual Studio Ent [2015;Imx] (OpenLicense; Подписка Azure Dev Tools; БД; Веб-кабинет)  Visual Studio Expr [2008;ImX] (OpenLicense; Подписка Azure Dev Tools; БД; Веб-кабинет)  WinPro 7 [ADT] (OpenLicense; Подписка Azure Dev Tools; БД; Веб-кабинет)  Компас-3D V14 АЕС (Договор № 109/9.13_АО НИУ от 09.12.13 (НИУ-13))  ПК ЛИРА-САПР [2013] (Договор № 109/9.13_АО НИУ от 09.12.13 (НИУ-13))</p>
<p>Помещение для самостоятельной работы обучающихся</p> <p><b>Ауд. 59 НТБ</b>  на 5 посадочных мест, оборудованных компьютерами (рабочее место библиотекаря, рабочие места обучающихся, рабочее место для лиц с ограниченными возможностями здоровья)  Читальный зал на 52 посадоч-</p>	<p>Компьютер / ТИП №5 (4 шт.)  Монитор Acer 17" AL1717 (4 шт.)  Монитор Samsung 24" S24C450B  Системный блок Kraftway Credo KC36 2007 (4 шт.)  Системный блок Kraftway Credo KC43 с KSS тип3  Принтер/HP LaserJet P2015 DN  Аудиторный стол для инвалидов-колясочников  Видеоувеличитель /Optelec ClearNote  Джойстик компьютерный беспроводной  Клавиатура Clevy с большими кнопками и накладкой (беспроводная)  Кнопка компьютерная выносная малая  Кнопка компьютерная выносная малая (2 шт.)</p>	<p>Google Chrome (ПО предоставляется бесплатно на условиях OpLic (не требуется))  Adobe Acrobat Reader DC (ПО предоставляется бесплатно на условиях OpLic (не требуется))  eLearnBrowser [1.3] (Договор ГМЛ-Л-16/03-846 от 30.03.2016)  Mozilla Firefox (ПО предоставляется бесплатно на условиях OpLic (лицензия не требуется))  MS OfficeStd [2010; 300] (Договор № 162/10 - АО НИУ от 18.11.2010 (НИУ-10))  Adobe Acrobat Reader [11] (ПО предоставляется бесплатно на условиях OpLic (лицензия не требуется))  K-Lite Codec Pack (ПО предоставляется бесплатно на условиях OpLic (лицензия не требуется))</p>

Наименование специальных помещений и помещений для самостоятельной работы	Оснащенность специальных помещений и помещений для самостоятельной работы	Перечень лицензионного программного обеспечения. Реквизиты подтверждающего документа
ных места		
<p>Помещение для самостоятельной работы обучающихся</p> <p><b>Ауд. 84 НТБ</b> На 5 посадочных мест, оборудованных компьютерами (рабочее место библиотекаря, рабочие места обучающихся) Читальный зал на 52 посадочных места</p>	<p>Монитор Acer 17" AL1717 (5 шт.) Системный блок Kraftway KW17 2010 (5 шт.)</p>	<p>AutoCAD [2020] (Б\Д; Веб-кабинет или подписка; OpenLicense) Eurosoft STARK [201W;20] (Договор № 089/08-ОК(ИОП) от 24.10.2008) MS OfficeStd [2010; 300] (Договор № 162/10 - АО НИУ от 18.11.2010 (НИУ-10)) nanoCAD СПДС Конструкции (Договор бесплатной передачи / партнерство) WinPro 7 [ADT] (OpenLicense; Подписка Azure Dev Tools; Б\Д; Веб-кабинет) ПК ЛИРА-САПР [2013R5] (ПО предоставляется бесплатно на условиях OpLic (лицензия не требуется))</p>

Федеральное государственное бюджетное образовательное учреждение высшего образования  
«НАЦИОНАЛЬНЫЙ ИССЛЕДОВАТЕЛЬСКИЙ МОСКОВСКИЙ ГОСУДАРСТВЕННЫЙ  
СТРОИТЕЛЬНЫЙ УНИВЕРСИТЕТ»

**РАБОЧАЯ ПРОГРАММА**

Шифр	Наименование дисциплины
Б1.В.ДВ.04.01	Стоимостно-ориентированный подход к управлению

Код направления подготовки / специальности	38.03.02
Направление подготовки / специальность	Менеджмент
Наименование ОПОП (направленность / профиль)	Менеджмент в инвестиционно-строительной сфере
Год начала реализации ОПОП	2023
Уровень образования	бакалавриат
Форма обучения	очная
Год разработки/обновления	2023

Разработчики:

должность	ученая степень, ученое звание	ФИО
Зав.кафедрой	д.э.н., профессор	Н.Г. Верстина
Старший преподаватель	к.э.н	Ю.С.Прохорова

Рабочая программа дисциплины разработана и одобрена кафедрой (структурным подразделением) «Менеджмент и инновации»

Рабочая программа утверждена методической комиссией по УГСН, протокол № 10 от «16» июня 2023 г.

## 1. Цель освоения дисциплины

Целью освоения дисциплины «Стоимостно-ориентированный подход к управлению» является формирование компетенций обучающегося в области оценки собственности применительно к оценке стоимости действующего предприятия (бизнеса) и современной концепции управления стоимостью предприятия.

Программа составлена в соответствии с требованиями Федерального государственного образовательного стандарта высшего образования по направлению подготовки 38.03.02 Менеджмент.

Дисциплина относится к части, формируемой участниками образовательных отношений, Блока I «Дисциплины (модули)» основной профессиональной образовательной программы «Менеджмент в инвестиционно-строительной сфере». Дисциплина является дисциплиной по выбору обучающегося.

## 2. Перечень планируемых результатов обучения по дисциплине, соотнесенных с планируемыми результатами освоения образовательной программы

Код и наименование компетенции (результат освоения)	Код и наименование индикатора достижения компетенции
ПК-2. Способность применять методы количественного и качественного анализа информации при принятии управленческих решений для построения экономических, финансовых и организационно-управленческих моделей путем их адаптации к конкретным задачам управления	ПК-2.3. Анализ рынка и отрасли при построении экономических, финансовых и организационно-управленческих моделей и их адаптации к конкретным задачам управления.
	ПК-2.4. Определение необходимых нормативных, методических и бюджетных предпосылок для построения экономических, финансовых и организационно-управленческих моделей и их адаптации к конкретным задачам управления.
	ПК-2.5. Выбор методов количественного и качественного анализа информации при принятии управленческих решений для построения экономических, финансовых и организационно-управленческих моделей путем их адаптации к конкретным задачам управления.
ПК-3. Способность организовывать процессы стратегического, тактического и оперативного управления	ПК-3.1. Идентификация профессиональных задач по организации стратегического, тактического и оперативного управления.
	ПК-3.2. Описание типовых методов и способов реализации профессиональных задач по организации стратегического, тактического и оперативного управления.
	ПК-3.4. Регламентация процессов подразделений предприятий инвестиционно-строительной сферы.
ПК-4. Способность организовывать финансово-экономическую деятельность предприятий инвестиционно-строительной сферы	ПК-4.3. Планирование и контроль деятельности подразделений/сотрудников финансово-экономической службы предприятия инвестиционно-строительной сферы.
	ПК-4.6. Анализ информации о внешних и внутренних факторах, определяющих экономическую ситуацию предприятия инвестиционно-строительной сферы.
	ПК-4.7. Оценка результатов финансово-экономической деятельности предприятий инвестиционно-строительной сферы.
ПК-5. Способность обосновывать модели организации и развития	ПК-5.1. Описание управленческого и финансово-экономического содержания процессов формирования



Код и наименование компетенции (результат освоения)	Код и наименование индикатора достижения компетенции
бизнеса в инвестиционно-строительной сфере	стоимости предприятий инвестиционно-строительной сферы.
	ПК-5.2. Определение факторов формирования стоимости предприятия инвестиционно-строительной сферы.
	ПК-5.3. Описание стратегий сбалансированного роста стоимости предприятий инвестиционно-строительной сферы.
	ПК-5.4. Выбор варианта формирования стоимости предприятия инвестиционно-строительной сферы с учетом ресурсного обеспечения и достижимости целевых показателей.
	ПК-5.5. Оценка эффективности варианта решения по развитию бизнеса в инвестиционно-строительной сфере.
УК-1. Способен осуществлять поиск, критический анализ и синтез информации, применять системный подход для решения поставленных задач	УК-1.4 Выявление системных связей и отношений между изучаемыми явлениями, процессами и/или объектами при решении задач в цифровой экономике

Код и наименование индикатора достижения компетенции	Наименование показателя оценивания (результата обучения по дисциплине)
ПК-2.3. Анализ рынка и отрасли при построении экономических, финансовых и организационно-управленческих моделей и их адаптации к конкретным задачам управления.	<b>Знает</b> особенности, основных участников и рынок инвестиционно-строительной отрасли.
	<b>Имеет навыки (начального уровня)</b> оценки рынка инвестиционно-строительной отрасли.
ПК-2.4. Определение необходимых нормативных, методических и бюджетных предпосылок для построения экономических, финансовых и организационно-управленческих моделей и их адаптации к конкретным задачам управления.	<b>Знает</b> определение и состав экономических, финансовых и организационно-управленческих моделей <b>Знает</b> нормативно-правовую базу оценочной деятельности <b>Знает</b> базовые подходы к оценке
	<b>Имеет навыки (начального уровня)</b> построения организационно-управленческих моделей <b>Имеет навыки (начального уровня)</b> описания подходов к оценке
ПК-2.5. Выбор методов количественного и качественного анализа информации при принятии управленческих решений для построения экономических, финансовых и организационно-управленческих моделей путем их адаптации к конкретным задачам управления	<b>Знает</b> методы количественного и качественного анализа информации для построения системы мониторинга и управления стоимостью <b>Знает</b> методы оценки, используемые конкретным подходом к оценке
	<b>Имеет навыки (начального уровня)</b> принятия управленческих решений для построения системы мониторинга и управления стоимостью применительно к организационно-управленческим моделям
ПК-3.1. Идентификация профессиональных задач по организации стратегического, тактического и	<b>Знает</b> определение и содержательные характеристики стратегического, тактического и оперативного управления.

Код и наименование индикатора достижения компетенции	Наименование показателя оценивания (результата обучения по дисциплине)
оперативного управления	<b>Имеет навыки (начального уровня)</b> по определению задач и этапов организации стратегического, тактического и оперативного управления.
ПК-3.2. Описание типовых методов и способов реализации профессиональных задач по организации стратегического, тактического и оперативного управления	<b>Знает</b> перечень решаемых задач на этапах управления. <b>Имеет навыки (начального уровня)</b> по корректному применению способов реализации управленческих решений на этапах управления.
ПК-3.4. Регламентация процессов подразделений предприятий инвестиционно-строительной сферы	<b>Знает</b> состав и последовательность процессов, реализуемых предприятиями инвестиционно-строительной сферы. <b>Имеет навыки (начального уровня)</b> проектирования бизнес-моделей и бизнес-процессов предприятий инвестиционно-строительной сферы.
ПК-4.3. Планирование и контроль деятельности подразделений/сотрудников финансово-экономической службы предприятия инвестиционно-строительной сферы.	<b>Знает</b> содержательные характеристики процессов планирования и контроля деятельности предприятия в рамках стоимостно-ориентированного подхода. <b>Имеет навыки (начального уровня)</b> по контролю процесса формирования и установления стоимости.
ПК-4.6. Анализ информации о внешних и внутренних факторах, определяющих экономическую ситуацию предприятия инвестиционно-строительной сферы.	<b>Знает</b> состав факторов, оказывающих влияние на процесс формирования и установление стоимости. <b>Имеет навыки (начального уровня)</b> по количественному расчету факторов, оказывающих влияние на отклонение стоимости.
ПК-4.7. Оценка результатов финансово-экономической деятельности предприятий инвестиционно-строительной сферы.	<b>Знает</b> сущность и содержательные характеристики финансово-экономической деятельности предприятия направленного на стоимостно-ориентированный подход к управлению <b>Имеет навыки (начального уровня)</b> оценки и анализа результатов деятельности предприятия <b>Имеет навыки (начального уровня)</b> использования методов оценки стоимости бизнеса
ПК-5.1. Описание управленческого и финансово-экономического содержания процессов формирования стоимости предприятий инвестиционно-строительной сферы	<b>Знает</b> содержательную характеристику процесса формирования стоимости. <b>Имеет навыки (начального уровня)</b> по формированию стоимости предприятий инвестиционно-строительной сферы.
ПК-5.2. Определение факторов формирования стоимости предприятия инвестиционно-строительной сферы	<b>Знает</b> определение факторов, оказывающих влияние на процесс формирования стоимости предприятия инвестиционно-строительной сферы. <b>Имеет навыки (начального уровня)</b> по определению и оценки факторов влияющие на процесс формирования стоимости.
ПК-5.3. Описание стратегий сбалансированного роста стоимости предприятий инвестиционно-строительной сферы.	<b>Знает</b> определение сбалансированной стоимости. <b>Имеет навыки (начального уровня)</b> по формированию стратегии, направленной на обеспечение сбалансированного роста стоимости предприятия.

Код и наименование индикатора достижения компетенции	Наименование показателя оценивания (результата обучения по дисциплине)
ПК-5.4. Выбор варианта формирования стоимости предприятия инвестиционно-строительной сферы с учетом ресурсного обеспечения и достижимости целевых показателей.	<b>Знает</b> алгоритм формирования стоимости и ее составные элементы.
	<b>Имеет навыки (начального уровня)</b> применения алгоритма формирования и оценки стоимости предприятия.
ПК-5.5. Оценка эффективности варианта решения по развитию бизнеса в инвестиционно-строительной сфере.	<b>Знает</b> показатели оценки эффективности управленческих решений.
	<b>Имеет навыки (начального уровня)</b> построение бизнес-плана, отражающего план развития бизнеса в инвестиционно-строительной сфере.
УК-1.4 Выявление системных связей и отношений между изучаемыми явлениями, процессами и/или объектами при решении задач в цифровой экономике	<b>Знает</b> фундаментальные понятия и разновидности стоимостей, используемые в процессе построения бизнес-модели, ориентированной на стоимостные принципы управления.
	<b>Имеет навыки (начального уровня)</b> оценки системных связей стоимостных принципов управления на предприятии.

Информация о формировании и контроле результатов обучения представлена в Фонде оценочных средств (Приложение 1).

### 3. Трудоемкость дисциплины и видов учебных занятий по дисциплине

Общая трудоемкость дисциплины составляет 8 зачетных единиц (288 академических часов).

*(1 зачетная единица соответствует 36 академическим часам)*

Видами учебных занятий и работы обучающегося по дисциплине могут являться.

Обозначение	Виды учебных занятий и работы обучающегося
Л	Лекции
ЛР	Лабораторные работы
ПЗ	Практические занятия
КоП	Компьютерный практикум
КРП	Групповые и индивидуальные консультации по курсовым работам (курсовым проектам)
СР	Самостоятельная работа обучающегося в период теоретического обучения
К	Самостоятельная работа обучающегося и контактная работа обучающегося с преподавателем в период промежуточной аттестации

*Структура дисциплины:*

Форма обучения – очная.

№	Наименование раздела дисциплины	Семестр	Количество часов по видам учебных занятий и работы обучающегося							Формы промежуточной аттестации, текущего контроля успеваемости
			Л	ЛР	ПЗ	КоП	КРП	СР	К	
1	Оценка стоимости бизнеса (действующего предприятия)	7	32	-	16	-	-	69	27	Контрольная работа №1, домашнее задание №1, домашнее задание №2
	Итого	7	32		16			69	27	Дифференцированный зачет (зачет с оценкой)
2	Теоретические основы управления стоимостью	8	12		8					Контрольная работа №2,
3	Управление компанией, ориентированное на стоимость	8	12	-	8	-	-	68	36	домашнее задание №3, домашнее задание №4
	Итого	8	24		16			68	36	Экзамен
	Итого:	7,8	56	-	32	-	-	137	63	Дифференцированный зачет (зачет с оценкой), экзамен

#### 4. Содержание дисциплины, структурированное по видам учебных занятий и разделам

При проведении аудиторных учебных занятий предусмотрено проведение текущего контроля успеваемости:

- В рамках практических занятий предусмотрено выполнение обучающимися контрольной работы 1;
- В рамках практических занятий предусмотрено выполнение обучающимися контрольной работы 2.

##### 4.1 Лекции

№	Наименование раздела дисциплины	Тема и содержание лекций
1.	Оценка стоимости бизнеса (действующего предприятия)	Тема 1.1. Нормативно-правовое регулирование и общая методология оценки Понятие оценочной деятельности. История оценочной деятельности в России. Нормативно-правовая база оценочной деятельности Субъекты рынка оценочных услуг: оценщики, оценочные компании, саморегулируемые организации оценщиков. Основные понятия и определения..
		Тема 1.2 Классификация объектов оценки, методологическая иерархия оценки Классификация объектов оценки. Специфика различных классов объектов оценки. Методологическая иерархия оценки собственности.
		Тема 1.3 Принципы и подходы к оценке Принципы оценки. Принцип наиболее эффективного использования как интегральный принцип оценочной деятельности. Подходы к оценке и методы оценки. Экономическая сущность затратного подхода к оценке активов. Затраты на замещение и воспроизводство. Износы и устаревания: экономическая

		<p>сущность, методы обоснования величины. Прибыль предпринимателя: экономический смысл, методы обоснования величины. Методы определения стоимости прав на земельный участок.</p> <p>Сравнительный подход к оценке стоимости активов. Экономическая сущность сравнительного подхода к оценке стоимости активов. Анализ рынка. Объекты аналоги. Ценообразующие параметры. Основные корректировки цен объектов-аналогов. Методы обоснования величин корректировок.</p> <p>Экономическая сущность доходного подхода к оценке стоимости активов. Понятие и классификация денежных потоков активов на примере недвижимости. Ставка дисконтирования и капитализации: экономическая сущность и методы обоснования. Методы прогноза денежных потоков.</p> <p>Оценка стоимости специфических активов: нематериальные активы. Специфика нематериальных активов как объектов оценки. Принципы, подходы и методы оценки лицензий и совокупности прав на аудиовизуальные произведения.</p> <p>Оценка стоимости специфических активов: вклад в инвестиционный проект. Понятие вклада в инвестиционный проект. Принципы и подходы к оценке стоимости вклада в инвестиционный проект. Обобщенный алгоритм оценки. Прогноз отдельных составляющих денежного потока от реализации инвестиционного проекта, методы обоснования. Скидка на недостаточную ликвидность.</p> <p>Тема 1.4. Бизнес как объект оценки</p> <p>Юридическая идентификация. Идентификация структуры уставного капитала и оцениваемой доли (пакета акций). Характеристика основной производственной деятельности. Характеристика имущественного комплекса. Анализ финансового состояния для целей оценки стоимости.</p> <p>Затратный подход к оценке бизнеса. Экономическая сущность затратного подхода к оценке бизнеса. Методы затратного подхода. Метод плановой ликвидации. Метод скорректированных чистых активов. Методика массовой оценки активов и пассивов предприятия: принцип существенности, закон Парето. Оценка рыночной стоимости отдельных статей активов и пассивов.</p> <p>Сравнительный подход к оценке бизнеса. Экономическая сущность сравнительного подхода к оценке бизнеса. Метод рыночных коэффициентов. Метод рынка капитала. Метод сделок. Характеристика основных источников рыночной информации для реализации сравнительного подхода к оценке.</p> <p>Доходный подход к оценке бизнеса. Экономическая сущность доходного подхода к оценке бизнеса. Основные виды денежных потоков бизнеса и их структура. Прогноз отдельных составляющих денежного потока бизнеса. Методы обоснования величины ставки дисконтирования и коэффициента капитализации (методы CAPM, WACC, модель Гордона). Внесение итоговых корректировок на наличие активов, не участвующих в генерации денежных потоков.</p> <p>Специфика применения подходов к оценке бизнеса</p> <p>Сравнительный анализ преимуществ и недостатков подходов к оценке бизнеса. Анализ специфики российских предприятий как объектов оценки. Методы обоснования отказа от применения подходов к оценке. Скидки и премии при оценке долей в уставном капитале. Необходимость внесения скидок и премий. Основные виды скидок и премий. Скидка (премия) на контроль: назначения</p>
2	Теоретические основы управления стоимостью	<p>Тема 2.1. Стоимость как экономическая категория.</p> <p>Понятие стоимости. Понимание стоимости у экономических мыслителей Древней Греции. Трудовая теория стоимости в русской экономической мысли конца XIX – начала XX века. Трактовка стоимостных категорий французской экономической школой. Рационалистическая концепция стоимости.</p> <p>Тема 2.2. Стоимость как управленческая категория.</p> <p>Эволюция концепций управления компанией. Эволюция концепций управления: управление производством → управление предприятием → управление бизнесом → управление стоимостью бизнеса. Сравнительный анализ концепций. 3 уровня восприятия стоимостно-ориентированного</p>

		<p>подхода к управлению. Методы реализации стоимостного подхода к управлению. Понятие конкурентоспособности и стоимости бизнеса и их взаимосвязь.</p> <p>Тема 2.3. Компания как источник создания стоимости. Трактовка природы и источников создания стоимости в компании различными экономическими школами. Факторы ожидания, неопределенности и информации и их влияние на рост стоимости компании. Компания как система контрактных отношений.</p> <p>Тема 2.4. Финансово-экономическое содержание стоимости компании. Теоретическое обоснование стоимостной концепции компании. Рыночная стоимость компании и ее факторы. Фундаментальная стоимость. Справедливая стоимость. Добавленная стоимость как основа определения величины фундаментальной стоимости компании.</p>
3	Управление компанией, ориентированное на стоимость	<p>Тема 3.1. Фундаментальная стоимость компании как многофакторное явление. Факторы стоимости. Оперативный и стратегический уровни формирования стоимости. Факторная модель стоимости и сбалансированная система показателей. Систематизация моделей стоимости компании. Потенциал компании по созданию стоимости. Инвестиционная активность как фактор формирования и роста фундаментальной стоимости компании. Инвестиционные риски и их влияние на стоимость компании.</p> <p>Тема 3.2. Стратегия сбалансированного роста стоимости. Возможности и ограничения сбалансированного роста компании. Разработка стратегии растущей компании. Неограниченный рост компании. Реструктуризация как источник стоимости. Формирование финансовой устойчивости компании. Роль инвестиционной привлекательности как основы для ее роста.</p> <p>Тема 3.3. Стратегическое управление компанией, ориентированное на стоимость. Фундаментальная стоимость компании как критерий принятий управленческих решений. Разработка стратегии управления компанией. Корпоративное управление и управленческая гибкость, их роль в управлении стоимостью компании. Рейтинговая оценка компаний на основе показателей стоимости.</p>

#### 4.2 Лабораторные работы

Не предусмотрено учебным планом.

#### 4.3 Практические занятия

№	Наименование раздела дисциплины	Тема и содержание занятия
1	Оценка стоимости бизнеса (действующего предприятия)	<p>Тема 1.1. Нормативно-правовое регулирование и общая методология оценки</p> <ul style="list-style-type: none"> <li>– Разбор ситуаций, когда возникает потребность в определении различных видов стоимости.</li> <li>– Анализ соотношения различных видов стоимости между собой.</li> </ul> <p>Тема 1.2. Классификация объектов оценки, методологическая иерархия оценки.</p> <ul style="list-style-type: none"> <li>– Коллективный разбор принципов оценки на примере конкретного предприятия строительной отрасли</li> </ul> <p>Тема 1.3. Принципы и подходы к оценке</p> <ul style="list-style-type: none"> <li>– Практика использования источников информации, используемых при реализации затратного подхода к оценке. Решение расчетных задач. Коллективный разбор фрагментов реального отчета об оценке.</li> <li>– Практика использования источников информации, используемых при реализации сравнительного подхода к оценке. Практика проведения анализа рынка. Решение расчетных задач. Коллективный разбор фрагментов реального отчета об оценке.</li> <li>– Практика использования источников информации, используемых</li> </ul>

		<p>при реализации доходного подхода к оценке. Решение расчетных задач. Коллективный разбор фрагментов реального отчета об оценке.</p> <ul style="list-style-type: none"> <li>– Анализ положений ФЗ «Об акционерных обществах» с позиции различных прав акционеров. Коллективный разбор фрагментов реального отчета об оценке.</li> <li>– Практика использования источников информации, используемых при моделировании денежных потоков бизнеса. Решение расчетных задач. Коллективный разбор фрагментов реального отчета об оценке.</li> <li>– Практика использования источников информации, используемых при реализации доходного подхода к оценке бизнеса. Решение расчетных задач. Коллективный разбор фрагментов реального отчета об оценке.</li> <li>– Практика использования источников информации, используемых при обосновании выбора применяемых подходов к оценке. Решение расчетных задач. Коллективный разбор фрагментов реального отчета об оценке.</li> <li>– Практика использования источников информации, используемых при обосновании скидок и премий. Решение расчетных задач. Коллективный разбор фрагментов реального отчета об оценке.</li> </ul>
2	Теоретические основы управления стоимостью	<p>Тема 2.1. Стоимость как экономическая категория.</p> <ul style="list-style-type: none"> <li>– Справедливый обмен, свобода договора и справедливая цена в понимании древнегреческих мыслителей и их последователей.</li> <li>– Раскрыть основные положения трудовой теории стоимости.</li> <li>– Понятие меновой стоимости и его трактовка представителями французской экономической школы.</li> <li>– Раскрыть основные положения рационалистической концепции стоимости.</li> </ul>
		<p>Тема 2.2. Стоимость как управленческая категория. Эволюция концепций управления компанией.</p> <ul style="list-style-type: none"> <li>– Выделить особенности управления производством и ключевые источники конкурентоспособности, характерные для этого этапа эволюции концепций управления.</li> <li>– Выделить особенности управления предприятием и ключевые источники конкурентоспособности, характерные для этого этапа эволюции концепций управления.</li> <li>– Определить особенности управления бизнесом и ключевые источники конкурентоспособности, характерные для этого этапа эволюции концепций управления.</li> <li>– Определить особенности управления стоимостью бизнеса и ключевые источники конкурентоспособности, характерные для этого этапа эволюции концепций управления</li> </ul>
		<p>Тема 2.3. Компания как источник создания стоимости.</p> <ul style="list-style-type: none"> <li>– Раскрыть источники создания стоимости в компании в трактовке различных экономических школ.</li> <li>– Определить степень влияния факторов ожидания и неопределенности на приращение стоимости компании.</li> <li>– Определить степень влияния фактора информации на приращение стоимости компании.</li> </ul>
		<p>Тема 2.4. Финансово-экономическое содержание стоимости компании.</p> <ul style="list-style-type: none"> <li>– Раскрыть понятие фундаментальной стоимости предприятия.</li> <li>– Раскрыть понятие рыночной стоимости предприятия.</li> <li>– Определить особенности справедливой стоимости.</li> <li>– Определить взаимосвязь добавленной стоимости и величины фундаментальной стоимости.</li> </ul>
3	Управление компаний, ориентированное на стоимость	<p>Тема 3.1. Фундаментальная стоимость компании как многофакторное явление.</p> <ul style="list-style-type: none"> <li>– Дать характеристику сбалансированной системе показателей.</li> <li>– Дать краткую характеристику подходов к оценке стоимости компании.</li> <li>– Раскрыть понятие потенциала компании по созданию стоимости и</li> </ul>

	<p>перечислите элементы потенциала.</p> <ul style="list-style-type: none"> <li>– Определить роль инвестиционной активности в процессе увеличения фундаментальной стоимости.</li> </ul>
	<p>Тема 3.2. Стратегия сбалансированного роста стоимости.</p> <ul style="list-style-type: none"> <li>– Раскрыть понятие сбалансированного роста стоимости.</li> <li>– Охарактеризовать стратегию совершенствования деятельности товарной экспансии как направление роста предприятия.</li> <li>– Охарактеризовать стратегию диверсификации как направление роста предприятия.</li> <li>– Охарактеризовать слияния как способ увеличения стоимости компании.</li> </ul>
	<p>Тема 3.3. Стратегическое управление компанией, ориентированное на стоимость.</p> <ul style="list-style-type: none"> <li>– Охарактеризовать основные положения стратегии управления компанией на основе фундаментального стоимостного подхода.</li> <li>– Определить основные задачи разработки корпоративной стратегии.</li> <li>– Охарактеризовать бенчмаркинг как стратегию управления компанией.</li> </ul>

#### 4.4 Компьютерные практикумы

Не предусмотрено учебным планом.

#### 4.5 Групповые и индивидуальные консультации по курсовым работам (курсовым проектам)

Не предусмотрено учебным планом.

#### 4.6 Самостоятельная работа обучающегося в период теоретического обучения

Самостоятельная работа обучающегося в период теоретического обучения включает в себя:

- самостоятельную подготовку к учебным занятиям, включая подготовку к аудиторным формам текущего контроля успеваемости;
  - выполнение домашнего задания 1;
  - выполнение домашнего задания 2;
  - выполнение домашнего задания 3;
  - выполнение домашнего задания 4;
- самостоятельную подготовку к промежуточной аттестации.

В таблице указаны темы для самостоятельного изучения обучающимся:

Форма обучения – очная.

№	Наименование раздела дисциплины	Темы для самостоятельного изучения
1	Оценка стоимости бизнеса (действующего предприятия)	Темы для самостоятельного изучения соответствуют темам аудиторных учебных занятий
2	Теоретические основы управления стоимостью	Темы для самостоятельного изучения соответствуют темам аудиторных учебных занятий
3	Управление компанией, ориентированное на стоимость	Темы для самостоятельного изучения соответствуют темам аудиторных учебных занятий

#### 4.7 Самостоятельная работа обучающегося и контактная работа обучающегося с преподавателем в период промежуточной аттестации

Работа обучающегося в период промежуточной аттестации включает в себя подготовку к формам промежуточной аттестации (к дифференцированному зачету (зачетку с оценкой), к экзамену), а также саму промежуточную аттестацию.



## **5. Оценочные материалы по дисциплине**

Фонд оценочных средств по дисциплине приведён в Приложении 1 к рабочей программе дисциплины.

Оценочные средства для проведения промежуточной аттестации, а также текущего контроля по дисциплине хранятся на кафедре (структурном подразделении), ответственной за преподавание данной дисциплины.

## **6. Учебно-методическое и материально-техническое обеспечение дисциплины**

Основные принципы осуществления учебной работы обучающихся изложены в локальных нормативных актах, определяющих порядок организации контактной работы и порядок самостоятельной работы обучающихся. Организация учебной работы обучающихся на аудиторных учебных занятиях осуществляется в соответствии с п. 3.

### *6.1 Перечень учебных изданий и учебно-методических материалов для освоения дисциплины*

Для освоения дисциплины обучающийся может использовать учебные издания и учебно-методические материалы, имеющиеся в научно-технической библиотеке НИУ МГСУ и/или размещённые в Электронных библиотечных системах.

Актуальный перечень учебных изданий и учебно-методических материалов представлен в Приложении 2 к рабочей программе дисциплины.

### *6.2 Перечень профессиональных баз данных и информационных справочных систем*

При осуществлении образовательного процесса по дисциплине используются профессиональные базы данных и информационных справочных систем, перечень которых указан в Приложении 3 к рабочей программе дисциплины.

### *6.3 Перечень материально-технического, программного обеспечения освоения дисциплины*

Учебные занятия по дисциплине проводятся в помещениях, оснащенных соответствующим оборудованием и программным обеспечением.

Перечень материально-технического и программного обеспечения дисциплины приведен в Приложении 4 к рабочей программе дисциплины.

Шифр	Наименование дисциплины
Б1.В.ДВ.04.01	Стоимостно-ориентированный подход к управлению

Код направления подготовки / специальности	38.03.02
Направление подготовки / специальность	Менеджмент
Наименование ОПОП (направленность / профиль)	Менеджмент в инвестиционно-строительной сфере
Год начала реализации ОПОП	2023
Уровень образования	бакалавриат
Форма обучения	очная
Год разработки/обновления	2023

### ФОНД ОЦЕНОЧНЫХ СРЕДСТВ

#### 1. Описание показателей и критериев оценивания компетенций, описание шкал оценивания

Оценивание формирования компетенций производится на основе показателей оценивания, указанных в п.2. рабочей программы и в п.1.1 ФОС.

Связь компетенций, индикаторов достижения компетенций и показателей оценивания приведена в п.2 рабочей программы.

##### 1.1. Описание формирования и контроля показателей оценивания

Оценивание уровня освоения обучающимися компетенций осуществляется с помощью форм промежуточной аттестации и текущего контроля. Формы промежуточной аттестации и текущего контроля успеваемости по дисциплине, с помощью которых производится оценивание, указаны в учебном плане и в п.3 рабочей программы.

В таблице приведена информация о формировании результатов обучения по дисциплине разделами дисциплины, а также о контроле показателей оценивания компетенций формами оценивания.

Наименование показателя оценивания (результата обучения по дисциплине)	Номера разделов дисциплины	Формы оценивания (формы промежуточной аттестации, текущего контроля успеваемости)
<b>Знает</b> особенности, основных участников и рынок инвестиционно-строительной отрасли.	3	Экзамен Домашнее задание 3 Домашнее задание 4 Контрольная работа 2
<b>Имеет навыки (начального уровня)</b> оценки рынка инвестиционно-строительной отрасли.	3	Экзамен Домашнее задание 3 Домашнее задание 4

Наименование показателя оценивания (результата обучения по дисциплине)	Номера разделов дисциплины	Формы оценивания (формы промежуточной аттестации, текущего контроля успеваемости)
		Контрольная работа 2
<p><b>Знает</b> определение и состав экономических, финансовых и организационно-управленческих моделей</p> <p><b>Знает</b> нормативно-правовую базу оценочной деятельности</p> <p><b>Знает</b> базовые подходы к оценке</p>	1	Дифференцированный зачет Домашнее задание 1 Домашнее задание 2 Контрольная работа 1
<p><b>Имеет навыки (начального уровня)</b> построения организационно-управленческих моделей</p> <p><b>Имеет навыки (начального уровня)</b> описания подходов к оценке</p>	1,2,3	Дифференцированный зачет Домашнее задание 1 Домашнее задание 2 Контрольная работа 1 Экзамен Домашнее задание 3 Домашнее задание 4 Контрольная работа 2
<p><b>Знает</b> методы количественного и качественного анализа информации для построения системы мониторинга и управления стоимостью</p> <p><b>Знает</b> методы оценки, используемые конкретным подходом к оценке</p>	1,2,3	Дифференцированный зачет Домашнее задание 1 Домашнее задание 2 Контрольная работа 1 Экзамен Домашнее задание 3 Домашнее задание 4 Контрольная работа 2
<p><b>Имеет навыки (начального уровня)</b> принятия управленческих решений для построения системы мониторинга и управления стоимостью применительно к организационно-управленческим моделям</p>	3	Экзамен Домашнее задание 3 Домашнее задание 4 Домашнее задание 5 Контрольная работа 2
<p><b>Знает</b> определение и содержательные характеристики стратегического, тактического и оперативного управления.</p>	3	Экзамен Домашнее задание 3 Домашнее задание 4 Контрольная работа 2
<p><b>Имеет навыки (начального уровня)</b> по определению задач и этапов организации стратегического, тактического и оперативного управления.</p>	3	Экзамен Домашнее задание 3 Домашнее задание 4 Контрольная работа 2
<p><b>Знает</b> перечень решаемых задач на этапах управления.</p>	2	Экзамен Домашнее задание 3 Домашнее задание 4 Контрольная работа 2
<p><b>Имеет навыки (начального уровня)</b> по корректному применению способов реализации</p>	2	Экзамен Домашнее задание 3

Наименование показателя оценивания (результата обучения по дисциплине)	Номера разделов дисциплины	Формы оценивания (формы промежуточной аттестации, текущего контроля успеваемости)
управленческих решений на этапах управления.		Домашнее задание 4 Контрольная работа 2
<b>Знает</b> состав и последовательность процессов, реализуемых предприятиями инвестиционно-строительной сферы.	2	Экзамен Домашнее задание 3 Домашнее задание 4 Контрольная работа 2
<b>Имеет навыки (начального уровня)</b> проектирования бизнес-моделей и бизнес-процессов предприятий инвестиционно-строительной сферы.	2	Экзамен Домашнее задание 3 Домашнее задание 4 Контрольная работа 2
<b>Знает</b> содержательные характеристики процессов планирования и контроля деятельности предприятия в рамках стоимостно-ориентированного подхода.	2	Экзамен Домашнее задание 3 Домашнее задание 4 Контрольная работа 2
<b>Имеет навыки (начального уровня)</b> по контролю процесса формирования и установления стоимости.	2,3	Экзамен Домашнее задание 3 Домашнее задание 4 Контрольная работа 2
<b>Знает</b> состав факторов, оказывающих влияние на процесс формирования и установление стоимости.	2,3	Экзамен Домашнее задание 3 Домашнее задание 4 Контрольная работа 2
<b>Имеет навыки (начального уровня)</b> по количественному расчету факторов, оказывающих влияние на отклонение стоимости.	2,3	Экзамен Домашнее задание 3 Домашнее задание 4 Контрольная работа 2
<b>Знает</b> сущность и содержательные характеристики финансово-экономической деятельности предприятия направленного на стоимостно-ориентированный подход к управлению	2,3	Экзамен Домашнее задание 3 Домашнее задание 4 Контрольная работа 2
<b>Имеет навыки (начального уровня)</b> оценки и анализа результатов деятельности предприятия <b>Имеет навыки (начального уровня)</b> использования методов оценки стоимости бизнеса	1,2,3	Дифференцированный зачет Домашнее задание 1 Домашнее задание 2 Контрольная работа 1 Экзамен Домашнее задание 3 Домашнее задание 4 Контрольная работа 2
<b>Знает</b> содержательную характеристику процесса формирования стоимости.	1,2,3	Зачет Домашнее задание 1 Домашнее задание 2 Контрольная работа 1 Экзамен Домашнее задание 3

Наименование показателя оценивания (результата обучения по дисциплине)	Номера разделов дисциплины	Формы оценивания (формы промежуточной аттестации, текущего контроля успеваемости)
		Домашнее задание 4 Контрольная работа 2
<b>Имеет навыки (начального уровня)</b> по формированию стоимости предприятий инвестиционно-строительной сферы.	1,2,3	Дифференцированный зачет Домашнее задание 1 Домашнее задание 2 Контрольная работа 1 Экзамен Домашнее задание 3 Домашнее задание 4 Контрольная работа 2
<b>Знает</b> определение факторов, оказывающих влияние на процесс формирования стоимости предприятия инвестиционно-строительной сферы.	1,2,3	Дифференцированный зачет Домашнее задание 1 Домашнее задание 2 Контрольная работа 1 Экзамен Домашнее задание 3 Домашнее задание 4 Контрольная работа 2
<b>Имеет навыки (начального уровня)</b> по определению и оценки факторов влияющие на процесс формирования стоимости.	1,2,3	Дифференцированный зачет Домашнее задание 1 Домашнее задание 2 Контрольная работа 1 Экзамен Домашнее задание 3 Домашнее задание 4 Контрольная работа 2
<b>Знает</b> определение сбалансированной стоимости.	3	Экзамен Домашнее задание 3 Домашнее задание 4 Контрольная работа 2
<b>Имеет навыки (начального уровня)</b> по формированию стратегии, направленной на обеспечение сбалансированного роста стоимости предприятия.	3	Экзамен Домашнее задание 3 Домашнее задание 4 Контрольная работа 2
<b>Знает</b> алгоритм формирования стоимости и ее составные элементы.	3	Экзамен Домашнее задание 3 Домашнее задание 4 Контрольная работа 2
<b>Имеет навыки (начального уровня)</b> применения алгоритма формирования и оценки стоимости предприятия.	3	Экзамен Домашнее задание 3 Домашнее задание 4 Контрольная работа 2

Наименование показателя оценивания (результата обучения по дисциплине)	Номера разделов дисциплины	Формы оценивания (формы промежуточной аттестации, текущего контроля успеваемости)
<b>Знает</b> показатели оценки эффективности управленческих решений.	1,2,3	Дифференцированный зачет Домашнее задание 1 Домашнее задание 2 Контрольная работа 1 Экзамен Домашнее задание 3 Домашнее задание 4 Контрольная работа 2
<b>Имеет навыки (начального уровня)</b> построение бизнес-плана, отражающего план развития бизнеса в инвестиционно-строительной сфере.	2	Зачет Домашнее задание 1 Домашнее задание 2 Контрольная работа 1 Экзамен Домашнее задание 3 Домашнее задание 4 Контрольная работа 2
<b>Знает</b> фундаментальные понятия и разновидности стоимостей, используемые в процессе построения бизнес-модели, ориентированной на стоимостные принципы управления.	2	Экзамен Домашнее задание 3 Домашнее задание 4 Контрольная работа 2
<b>Имеет навыки (начального уровня)</b> оценки системных связей стоимостных принципов управления на предприятии.	2	Экзамен Домашнее задание 3 Домашнее задание 4 Контрольная работа 2

### 1.2. Описание критериев оценивания компетенций и шкалы оценивания

При проведении промежуточной аттестации в форме экзамена/ дифференцированного зачёта (зачета с оценкой) используется шкала оценивания: «2» (неудовлетворительно), «3» (удовлетворительно), «4» (хорошо), «5» (отлично).

Показателями оценивания являются знания и навыки обучающегося, полученные при изучении дисциплины.

Критериями оценивания достижения показателей являются:

Показатель оценивания	Критерий оценивания
Знания	Знание терминов и определений, понятий
	Знание основных закономерностей и соотношений, принципов
	Объём освоенного материала, усвоение всех дидактических единиц (разделов)
	Полнота ответов на проверочные вопросы
	Правильность ответов на вопросы
	Чёткость изложения и интерпретации знаний
Навыки	Навыки выбора методик выполнения заданий
	Навыки выполнения заданий различной сложности

начального уровня	Навыки самопроверки. Качество сформированных навыков
	Навыки анализа результатов выполнения заданий, решения задач
	Навыки представления результатов решения задач
	Навыки обоснования выполнения заданий

## 2. Типовые контрольные задания для оценивания формирования компетенций

### 2.1. Промежуточная аттестация

2.1.1. Промежуточная аттестация в форме экзамена, дифференцированного зачета (зачета с оценкой), зачета

Форма(ы) промежуточной аттестации: дифференцированный зачёт (зачет с оценкой) – 7 семестр, экзамен – 8 семестр.

Перечень типовых вопросов (заданий) для проведения экзамена в 8 семестре (очная форма обучения):

№	Наименование раздела дисциплины	Типовые вопросы/задания
2	Теоретические основы управления стоимостью	<ol style="list-style-type: none"> <li>1. Описать процесс анализа потенциала роста стоимости компании.</li> <li>2. Взаимосвязь конкурентоспособности и стоимости бизнеса. Управление стоимостью.</li> <li>3. Уровни восприятия стоимостного подхода к управлению.</li> <li>4. Методы реализации стоимостного подхода к управлению.</li> <li>5. Перечислить основные этапы процесса управления стоимостью.</li> <li>6. Сравнительный анализ объектов управления и ключевых источников конкурентоспособности предприятия в зависимости от концепции управления.</li> <li>7. Особенности производственно-технологического, маркетингового, финансово-экономического управления в рамках различных концепций управления.</li> <li>8. Анализ потенциала роста стоимости компании.</li> <li>9. Основные принципы стратегии создания стоимости.</li> <li>10. Финансово-экономические механизмы влияния на стоимость компании.</li> <li>11. Учет потребностей различных групп стейкхолдеров в процессе управления стоимостью предприятия.</li> </ol>
3	Управление компанией, ориентированное на стоимость	<ol style="list-style-type: none"> <li>1. Дать краткую характеристику основных концепций управления.</li> <li>2. Охарактеризовать эволюцию ключевых источников конкурентоспособности.</li> <li>3. Охарактеризовать эволюцию особенностей научно-технического управления.</li> <li>4. Охарактеризовать эволюцию особенностей маркетингового управления.</li> <li>5. Дать характеристику управлению стоимостью как процессу и как инструменту повышения эффективности.</li> <li>6. Описать уровни восприятия стоимостного подхода.</li> <li>7. Перечислить факторы успеха внедрения системы управления стоимостью.</li> <li>8. Охарактеризовать способы создания добавленной стоимости.</li> <li>9. Определить пути создания стоимости.</li> <li>10. Сравнительный анализ основных концепций управления.</li> </ol>

Перечень типовых примерных вопросов/заданий для проведения дифференцированного зачета (зачета с оценкой) в 7 семестре (очная форма обучения):

№	Наименование раздела дисциплины	Типовые вопросы/задания
1	Оценка стоимости бизнеса (действующего предприятия)	<ol style="list-style-type: none"> <li>1. Законодательство РФ, регулирующее оценочную деятельность.</li> <li>2. Оценка недвижимой собственности методами сравнительного подхода. Оценка зе-мельных участков, имеющих спрос на рынке.</li> <li>3. Принципы оценки собственности.</li> <li>4. Сравнительные характеристики подходов к оценке бизнеса строительных предприятий.</li> <li>5. Виды стоимости, используемые в оценке.</li> <li>6. Оценка стоимости бизнеса предприятия методами затратного (имущественного) подхода.</li> <li>7. Последовательность проведения оценки собственности.</li> <li>8. Оценка стоимости бизнеса строительного предприятия методами доходного подхода.</li> <li>9. Шесть функций денежной единицы как экономико-математический аппарат оценки собственности.</li> <li>10. Методы затратного подхода при оценке строительных машин и оборудования.</li> <li>11. Понятие недвижимой собственности. Три методологических подхода оценки недви-жимости.</li> <li>12. Оценка стоимости бизнеса строительного предприятия методами сравнительного (рыночного) подхода.</li> <li>13. Строительные машины и оборудование как объект оценки. Три методологических подхода к оценке данного вида собственности.</li> <li>14. Методы затратного подхода, используемые в оценке нематериальных активов.</li> <li>15. Понятие нематериальных активов. Особенности бухгалтерского учёта и оценки нема-териальных активов.</li> <li>16. Шесть функций денежной единицы в оценке доходной собственности.</li> <li>17. Переоценка объектов имущественного комплекса строительного предприятия: норма-тивная база, экономический смысл и методы проведения.</li> <li>18. Методы доходного подхода используемые при оценке нематериальных активов.</li> <li>19. Оценка собственности как инструмент управления финансами строительного пред-приятия.</li> <li>20. Виды износа, оцениваемые при определении стоимости недвижимой собственности.</li> <li>21. Анализ рынка объекта оценки: назначение, основные этапы, нормативная база.</li> <li>22. Методы определения ставки дисконта при расчёте стоимости бизнеса методами до-ходного подхода.</li> <li>23. BSC как метод анализа деятельности строительного предприятия.</li> <li>24. Методы оценки строительных машин и оборудования, используемые в составе доход-ного подхода.</li> <li>25. Алгоритм расчета рыночной стоимости объекта недвижимости в рамках затратного подхода.</li> <li>26. Оценка стоимости бизнеса строительного предприятия методами имущественного (затратного) подхода.</li> <li>27. Алгоритм расчета рыночной стоимости объекта недвижимости в рамках сравнитель-ного подхода.</li> <li>28. Методы оценки недвижимой собственности, используемые в составе затратного под-хода. Виды износа.</li> <li>29. Алгоритм расчета рыночной стоимости объекта недвижимости в рамках доходного подхода.</li> <li>30. Закон РФ «Об оценочной деятельности»: условия принятия, основное содержание, использование в практике оценки собственности.</li> <li>31. Операционные бюджеты строительного предприятия как составная часть контроллинга.</li> <li>32. Виды стоимости, используемые в оценке собственности: определение ситуации оценки.</li> </ol>



		<p>33. Оценка гудвилла строительного предприятия.</p> <p>34. Принципы оценки собственности. Принцип наилучшего и наиболее эффективного использования в составе принципов оценки.</p> <p>35. Алгоритм оценки стоимости бизнеса строительных предприятий при расчётах мето-дами сравнительного подхода.</p> <p>36. Оценка патентов и лицензий методом освобождения от роялти.</p> <p>37. Концепция контроллинга. Организация контроллинга на строительных предприятиях.</p> <p>38. Мультипликаторы, используемые в оценке бизнеса строительного предприятия сравнительным (рыночным) подходом.</p> <p>39. Сравнительный анализ преимуществ и недостатков трёх методологических подходов к оценке бизнеса.</p> <p>40. Прогнозирование доходов и расходов при оценке недвижимости на основе доходного подхода. Методы расчёта ставки дисконтирования.</p> <p>41. Шесть функций денежной единицы как инструмент оценки собственности.</p> <p>42. Виды износа.</p> <p>43. Сравнительный анализ трёх методологических подходов к оценке строительных машин и оборудования.</p> <p>44. Порядок проведения оценки собственности: этапы проведения и их содержание.</p> <p>45. Использование оценки в управлении строительным предприятием.</p> <p>46. Понятие недвижимости. Три методологических подхода коценки недвижимости.</p> <p>47. Выбор модели денежного потока, используемого в оценке бизнеса: структура, соот-ветствующие ставки дисконта.</p> <p>48. Переоценка имущества, находящегося в собственности строительного предприятия</p>
--	--	--

### *2.1.2. Промежуточная аттестация в форме защиты курсовой работы (курсового проекта)*

Промежуточная аттестация в форме защиты курсовой работы/курсового проекта не проводится.

## *2.2. Текущий контроль*

### *2.2.1. Перечень форм текущего контроля:*

- контроля работа №1 в 7 семестре;
- контрольная работа №2 в 8 семестре;
- домашнее задание №1 в 7 семестре,
- домашнее задание №2 в 7 семестре;
- домашнее задание №3 в 8 семестре.
- домашнее задание №4 в 8 семестре.

### *2.2.2. Типовые контрольные задания форм текущего контроля:*

#### *Домашнее задание 1. Тема «Оценка собственности»*

##### ***Темы рефератов***

1. История оценочной деятельности в России.
2. Нормативно-правовая база оценочной деятельности в России: состояние и перспекти-вы развития.
3. Саморегулирование в оценочной деятельности: сущность, состояние, перспективы развития.
4. Связь федеральных стандартов оценки с международными стандартами оценки.

5. Субъекты рынка оценочных услуг.
6. Методы обеспечения профессиональной ответственности оценщика.
7. Характеристика основных ситуаций, в которых возникает необходимость оценки собственности.
8. Характеристика ситуаций, в которых оценка собственности является обязательной.
9. Оценка стоимости бизнеса как инструмент оценки эффективности управленческих решений.
10. Специфика различных видов активов как объектов оценки.
11. Основные принципы составления отчетов об оценке.
12. Принципы оценки собственности.
13. Подходы к оценке: экономическая сущность и изоморфизмы для различных видов объектов оценки.
14. Классификация активов бизнеса с позиции оценки стоимости.
15. Износы и устаревания: виды, примеры и методы обоснования величины.
16. Экономическая сущность прибыли предпринимателя и методы обоснования ее величины.
17. Анализ рынка: назначение, структура, источники информации.
18. Сравнительный анализ методов обоснования величин корректировок объектов-аналогов.
19. Методы прогноза денежных потоков от эксплуатации недвижимости.
20. Дисконтирование денежных потоков: экономический смысл и математический аппарат. Капитализация как частный случай метода дисконтирования.
21. Методы обоснования ставки дисконтирования. Метод кумулятивного построения.
22. Коэффициент капитализации. Методы обоснования величины нормы возврата.
23. Сравнительный анализ трех методологических подходов к оценке недвижимости.
24. Сравнительный анализ трех методологических подходов к оценке машин и оборудования.
25. Метод наиболее эффективного использования при оценке имущественных комплексов.
26. Специфика применения трех методологических подходов к оценке стоимости активов в период кризиса и на неразвитых рынках.
27. Специфика активов строительного предприятия как объекта оценки.
28. Специфика имущественного комплекса строительного предприятия как объекта оценки.
29. Специфика бизнеса как объекта оценки.
30. Учет избыточных и непрофильных активов в доходном подходе к оценке стоимости бизнеса.
31. Корректировки на контроль и ликвидность: назначение и методы обоснования.
32. Методы массовой оценки стоимости активов и пассивов предприятия. Закон Парето.
33. Специфика российских предприятий как объекта оценки. Специфика предприятий инвестиционно-строительной сферы как объектов оценки.
34. Сравнительный анализ трех методологических подходов к оценке бизнеса.
35. Анализ финансового состояния как инструмент оценки стоимости бизнеса.
36. Идентификация предприятия как объекта оценки.
37. Основные источники информации для оценки стоимости бизнеса.
38. Основные ценообразующие параметры бизнеса.

Домашнее задание выполняется обучающимися индивидуально, по вариантам, оформляется в виде пояснительной записки и презентационных материалов. Объем основного текста должен составлять не менее 10-15 страниц (межстрочный интервал – 1,5;

поля: слева -30 мм, справа – 15 мм, сверху и снизу – по 20 мм). Объем презентации – до 10 слайдов.

В рамках домашнего задания обучающийся должен провести самостоятельное исследование. При этом он должен показать:

- умение самостоятельно систематизировать, оценивать, обобщать материал, делать выводы;
- навыки соотносить изучаемый теоретический материал с конкретными практическими вопросами;
- правильность языково-стилистического оформления;
- способность подбирать адекватные методы и средства раскрытия темы;
- способность аргументировано отстаивать свою точку зрения в ходе защиты домашнего задания.

#### *Домашнее задание 2. Тема «Методология оценки»*

1. Здание с участком продано за 180 000 у.е. Участок имеет оценочную стоимость 60 000 у.е. Анализ затрат показывает, что полная стоимость воспроизводства здания составляет 175 000 у.е. Определить общий накопленный износ здания в процентах .
2. Определить общую стоимость оцениваемого по затратному подходу объекта, если стоимость участка земли составляет 82 000 у.е., полная стоимость воспроизводства здания равна 190 000 у.е., а общий износ здания оценивается в 25 %.
3. Оцениваемый объект находится в ЦАО. Сопоставимый аналог, проданный в 4 кв. 20xx г., находится в ЗАО и стоит 200 ед. Имеются следующие данные о продажах аналогичных зданиях:

	Аналог 1	Аналог 2	Аналог 3
Цена объекта, ед.	100	70	80
Год продажи	4 кв 20xx	1 кв 20xx	4 кв 20xx
Округ	ЦАО	ЗАО	ЗАО

4. Застройщик берет ипотечный кредит в размере 35 000 ед. на 20 лет под 21 % годовых. Начисление процента – ежегодно в конце периода. Рассчитать ежегодный периодический платеж для погашения кредита.
5. Определить какая сумма будет накоплена на счете к концу четвертого года, если сегодня положить на счет, приносящий 20 % годовых, 1000 у.е., начисления процентов осуществляется в конце каждого месяца.
6. Определить текущую стоимость 1000 у.е., которые будут получены в конце второго года при 9 % ставке дисконта, начисления процентов осуществляются в конце каждого месяца.
7. Имеется объект площадью 300 кв.м., ставка аренды на 1 кв.м. составляет 350 у.е., потери от недоиспользования составляют 5% от потенциального валового дохода, операционные расходы – 10% от действительного валового дохода. Определить действительный валовый доход.
8. Определить стоимость объекта, если известно: сумма кредита составляет – 30 000 у.е.; ставка капитализации на заемный капитал – 12 %; ожидаемый чистый доход – 6 500 у.е.; ставка капитализации на собственный капитал – 15 %
9. Объект куплен на 60 % за счет привлеченных кредитных средств и на 40 % за счет собственных. Процентная ставка по кредиту 11 %. Срок погашения кредита 8 лет. Требования инвесторов к ставке доходов на собственный капитал 13 %. Определить значение коэффициента капитализации методом связанных инвестиций (в процентах).

#### *Контрольная работа 1. Тема «Базовые категории и понятия»*

1. Напишите общую формулу определения восстановительной стоимости улучшений методом сравнительной единицы.
2. Как называется стоимость строительства точной копии оцениваемого объекта:
  - а) стоимость замещения;
  - б) восстановительная стоимость
3. С каким методом оценки земельного участка схож метод инвестиционного остатка:

- а) метод соотнесения;
  - б) метод развития;
  - в) метод капитализации земельной ренты.
4. Фактор фонда возмещения определяет:
- а) ному возврата;
  - б) норму дохода;
  - в) норму возврата и норму дохода.
5. Фактор взнос на амортизацию (ипотечная постоянная) – это величина обратная:
- а) накоплению единицы за период
  - б) текущей стоимости реверсии
  - в) текущей стоимости аннуитета
  - г) накопленной сумме единицы
6. Понятие дисконтирования используется при применении функции:
- а) накопленной суммы единицы;
  - б) текущей стоимости единицы;
  - в) будущей стоимости аннуитета;
  - г) нет правильного ответа.
7. Отметьте правильное соотношение при использовании метода прямой капитализации:
- а) стоимость объекта возрастает с увеличением коэффициента капитализации;
  - б) стоимость объекта уменьшается с уменьшением коэффициента капитализации;
  - в) стоимость объекта возрастает с уменьшением коэффициента капитализации;
  - г) стоимость объекта не зависит от коэффициента капитализации.
8. Общий коэффициент капитализации равен ипотечной постоянной, если он рассчитывается по методу:
- а) Ринга;
  - б) Инвуда;
  - в) Хоскольда.
9. Коэффициент капитализации будет наименьшим для:
- а) земельного участка;
  - б) складского помещения;
  - в) административного здания.
10. Парными продажами называются:
- а) одновременные продажи двух объектов;
  - б) продажи двух или более идентичных объектов одному владельцу;
  - в) продажи двух объектов, идентичных во всем, кроме цены, которая различалась из-за недостаточной информированности участников сделки;
  - г) продажи двух объектов, почти идентичных, за исключением одной или нескольких черт, которые используются для определения величины поправки.
11. Напишите формулу определения стоимости объекта путем внесения абсолютной денежной поправки:
12. К объектам оценочной деятельности относятся:
- а) отдельные материальные объекты; совокупность вещей;
  - б) вещные права на имущество;
  - в) право требования, обязанности;
  - г) все выше перечисленные.
13. Отметьте правильное соотношение:
- а) ставка дисконтирования возрастает с уменьшением степени риска;
  - б) ставка дисконтирования уменьшается с увеличением степени риска;
  - в) ставка дисконтирования возрастает с увеличением степени риска;
  - г) ставка дисконтирования не зависит от степени риска.

### Домашнее задание №3. Компания, как источник создания стоимости

Задание 1. Определите трактовку природы создания стоимости в различных экономических школах.

1. Меркантилисты;
2. Физиократы;
3. Классическая политическая экономия;
4. Неоклассическая школа.

Задание 2. Компания, как источник создания стоимости. Заполните блок-схему.

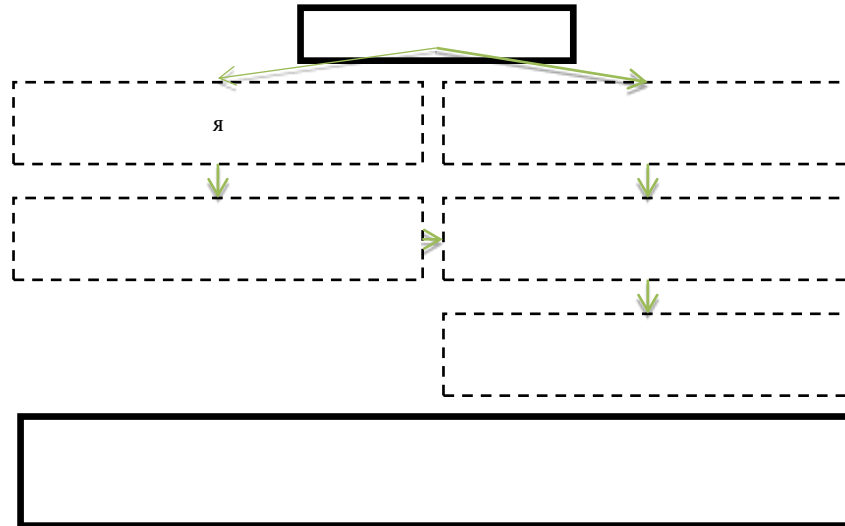

Задание 3. Определите взаимосвязь «законов стоимости»

- Закон стоимости;
- Закон издержек производства;
- Рациональная теория стоимости;
- Теория транзакционных издержек

Задание 4. Определите взаимосвязь транзакционного подхода с традиционным подходом и классической теорией.

Задание 6. Выберите правильный вариант ответа

**1. Двойственность капитала выражается в:**

- а) Капитал как функция;
- б) Капитал как источник создания компании
- с) Капитал как саморегулируемое явление предприятия
- д) Капитал как источник финансирования деятельности

**2. Управлять стоимостью бизнеса – это:**

- а) Управлять капиталом (функция)
- б) Управлять человеческим капиталом
- с) Управлять предприятием

**3. Экономическая школа, считавшая богатство нации в дарах природы:**

- а) Меркантилизм
- б) Физиократы
- с) Классическая политическая экономия

**4. О чем гласит закон стоимости?**

- а) Цена является денежным выражением стоимости

- b) Цена является выражением общественно необходимых затрат труда на производство товаров
  - c) Цена товара зависит от издержек производства
  - d) Цена товара – эквивалентный обмен производственного труда
- 5. В чем смысл закона возрастающей полезности?**
- a) Происходит снижение издержек при уменьшении масштаба производства
  - b) Происходит увеличение объема производства при снижении затрат на него
  - c) Происходит возрастание издержек при увеличении масштаба производства
- 6. Что не относится к институциональным факторам формирования стоимости?**
- a) Отделение капитала-собственности от капитала - функции
  - b) Существование современных финансовых рынков
  - c) Трудовые ресурсы компании
  - d) Система трудовых договоров

#### **Домашнее задание №4. Стратегия сбалансированного роста стоимости.**

*Задание 1. Заполните пропуски.*

Стратегия сбалансированного роста компания направлена на \_\_\_\_\_ темпа устойчивого роста.

Компания растущая быстрее, чем ее показатель устойчивого роста – сталкивается с \_\_\_\_\_ средств для финансирования роста.

Компания растущая медленнее, чем ее показатель устойчивого роста – сталкивается с \_\_\_\_\_ денежных средств, ищет выгодные области для вложения.

*Задание 2. С каких позиций рассматривается сбалансированный рост компании?*

*Задание 3. Какие меры необходимо принять менеджменту компании при превышении сбалансированных темпов роста компании и при медленном темпе роста компании?*

*Задание 4. На основе открытых источников подобрать информацию о фактически проведенных сделках (слияний, поглощений, продаж и др. предприятий), на отечественных или зарубежных рынках корпоративного контроля и выбрать для анализа одну из них, основываясь при своем выборе на возможности получения максимального объема репрезентативных данных. Проведите анализ данных по следующим позициям:*

- что послужило мотивом для стратегических решений по осуществлению внешних преобразований предприятий;

- за счет чего планировалось получить прирост стоимости после завершения сделок;

- насколько сильно было влияние макроэкономической среды на принятие решения о проведении сделок;

- какие исходные позиции (показатели деятельности) были у предприятий до внешних преобразований и после их осуществления;

- какую оценку можно дать проанализированной сделке с позиций успешных (или неуспешных) решений и действий менеджмента относительно роста стоимости предприятий.

*Задание 5. Предприятие провело первичное размещение акций на фондовой бирже, рассчитывая на привлечение дополнительного финансирования для развития своей деятельности. Отслеживая колебания акций своего предприятия в течение первого месяца, аналитики отметили как возрастание стоимости, так и их падение в разрезе ежедневного движения котировок. Однако в целом, имеется тенденция падения курса акций на протяжении анализируемого месяца. Прокомментируйте наблюдаемую ситуацию и дайте свои предложения по ее исправлению.*

**Контрольная работа №2. на тему: «Стоимостно-ориентированный подход, как современная парадигма управления»**

- 1. Компания может выступать:**
  - a) в качестве источника создания стоимости
  - b) в качестве субъекта самовозрастающей стоимости
  - c) в качестве объекта вложения капитала
  - d) все вышеперечисленное
- 2. Какое экономическое течение утверждало, что богатство может возникать и возрастать только в рамках одного государства?**
  - a) Сторонники Аристотеля
  - b) Политэкономия
  - c) Меркантилизм
  - d) Физиократы
- 3. Основоположителем концепции стоимости товара является:**
  - a) К.Маркс
  - b) А.Смит
  - c) Ф.Энгельс
  - d) Д.Рикардо
- 4. Согласно трудовой теории стоимости труд имеет:**
  - a) Внутреннюю меру – объем выполненной работы
  - b) Внутреннюю меру – рабочее время
  - c) Внешнюю меру – объем проданной продукции
  - d) Внешнюю меру – спрос на продукцию
- 5. Какие компоненты формируют стоимость ?**
  - a) Полезность
  - b) Количество затраченного труда
  - c) Количество затраченного рабочего времени
  - d) Редкость
  - e) Ценность
- 6. Что является результатом производства, согласно рационалистической концепции стоимости?**
  - a) Качество выпускаемой продукции + сокращение производственного цикла
  - b) Объем выпускаемой продукции + прибыль
  - c) Экономический эффект + выгода покупателя
  - d) Минимизация издержек + спрос на продукт
- 7. Расположите в правильном порядке этапы развития эволюционной оси развития управленческой мысли**
  - a) сознательная совместная организационная деятельность
  - b) сознательная совместная деятельность
  - c) сознательная деятельность
  - d) практический менеджмент
  - e) научный менеджмент
  - f) экономическая деятельность
  - g) управление стоимостью бизнеса
  - h) государственное управление
- 8. Когда необходимо рассчитывать рыночную стоимость чистых активов?**
  - a) При продаже имущества
  - b) При сравнении с аналогами
  - c) При выпуске ценных бумаг
  - d) При проектах реорганизации
  - e) При продаже бизнеса

**9. Что выступает организационной формой капитала?**

- a) Корпоративная культура
- b) Компания
- c) Акции
- d) Устав

**10. Капитал компании может выступать в качестве:**

- a) Функции
- b) Стоимости
- c) Источника создания стоимости
- d) Объекта функционирования компании

**11. Закон стоимости выражается следующей формулой:**

- a) Предмет труда + Ресурсы = Труд
- b) Орудия труда + Предмет Труда + Человек
- c) Орудия труда + Труд = Стоимость
- d) Человек + Труд = Стоимость

**12. Институциональные факторы формирования стоимости:**

- a) Система трудовых договоров
- b) Отделение капитала-собственности от капитала - функции
- c) Существование современных финансовых рынков
- d) Система договорных отношений

**13. Трансакционный подход основан на:**

- a) Неоклассическом подходе
- b) Традиционном подходе
- c) Меркантилистическом подходе
- d) Ни один ответ не верный

**14. Факторы, оказывающие влияние на цену компании:**

- a) Информированность сторон
- b) Институциональные факторы
- c) Трансакционные факторы
- d) Все вышеперечисленное

**15. Показатели рыночной активности**

- a) Коэффициент рыночной оценки облигаций
- b) Коэффициент рыночной оценки акции
- c) Коэффициент котировки акции
- d) Коэффициент котировки облигаций

**16. К концепциям факторов стоимости относятся:**

- a) Стоимостная концепция А.Раппопорта
- b) Стоимостная концепция С.Мелеменко
- c) Стоимостная концепция Г.Арнольда
- d) Концепции ключевых факторов стоимости А.Брейли, С.Майерс

**17. Принципы построение финансовой модели компании:**

- a) балансовая прибыль
- b) экономическая прибыль
- c) выявление барьерной ставки доходности капитала
- d) выявление ключевой ставки капитала
- e) среднесрочность
- f) долгосрочность
- g) фокусирование анализа и управления на ликвидности операций компании, ее способности генерировать потоки денежных средств

**18. Методы доходного подхода в оценки стоимости компании:**

- a) Дисконтирование денежного потока
- b) Сравнение показателей эффективности с конкурентами



- c) Прогноз издержек компании
  - d) Капитализация прибыли
- 19. Рыночный подход к оценке стоимости компании включает в себя следующие методы:**
- a) Метод сделок
  - b) Метод рынка акций
  - c) Метод рынка капитала
  - d) Метод мультипликаторов
  - e) Метод рынка бизнеса
- 20. При сбалансированном росте компании на объем реализации продукции влияют факторы:**
- a) Оборачиваемости активов
  - b) Рентабельности реализации
  - c) Рентабельности производства
  - d) Ликвидности производства
  - e) Уменьшение реинвестированной прибыли
  - f) Соотношение собственных и заемных средств
- 21. Какие бывают стадии слияний компаний?**
- a) Поиск
  - b) Подготовка
  - c) Переговоры и заключение сделки
  - d) Подписание договора о сотрудничестве
  - e) Объединение
  - f) Взаимодействие
  - g) Поглощение
- 22. Виды реорганизации компании:**
- a) Продажа
  - b) Расщепление
  - c) Отпочкование
  - d) Отделение
  - e) Разделение
  - f) Все вышеперечисленное
- 23. Согласно закону стоимости цена:**
- a) Является функцией стоимости
  - b) Является прямой зависимостью стоимости
  - c) Является выражение стоимости
  - d) Является производной от стоимости

### **3. Методические материалы, определяющие процедуры оценивания**

Процедура проведения промежуточной аттестации и текущего контроля успеваемости регламентируется локальным нормативным актом, определяющим порядок осуществления текущего контроля успеваемости и промежуточной аттестации обучающихся.

*3.1. Процедура оценивания при проведении промежуточной аттестации обучающихся по дисциплине в форме экзамена и/или дифференцированного зачета (зачета с оценкой)*

Промежуточная аттестация по дисциплине в форме дифференцированного зачёта (зачета с оценкой) проводится в 7 семестре, в форме экзамена проводится 8 семестре.

Используются критерии и шкала оценивания, указанные в п.1.2. Оценка выставляется преподавателем интегрально по всем показателям и критериям оценивания.

Ниже приведены правила оценивания формирования компетенций по показателю оценивания «Знания».

Критерий оценивания	Уровень освоения и оценка			
	«2» (неудовлетв.)	«3» (удовлетвор.)	«4» (хорошо)	«5» (отлично)
Знание терминов и определений, понятий	Не знает терминов и определений	Знает термины и определения, но допускает неточности формулировок	Знает термины и определения	Знает термины и определения, может корректно сформулировать их самостоятельно
Знание основных закономерностей и соотношений, принципов	Не знает основные закономерности и соотношения, принципы построения знаний	Знает основные закономерности, соотношения, принципы построения знаний	Знает основные закономерности, соотношения, принципы построения знаний, их интерпретирует и использует	Знает основные закономерности, соотношения, принципы построения знаний, может самостоятельно их получить и использовать
Объём освоенного материала, усвоение всех дидактических единиц (разделов)	Не знает значительной части материала дисциплины	Знает только основной материал дисциплины, не усвоил его деталей	Знает материал дисциплины в объёме	Обладает твёрдым и полным знанием материала дисциплины, владеет дополнительными знаниями
Полнота ответов на проверочные вопросы	Не даёт ответы на большинство вопросов	Даёт неполные ответы на все вопросы	Даёт ответы на вопросы, но не все - полные	Даёт полные, развёрнутые ответы на поставленные вопросы
Правильность ответов на вопросы	Допускает грубые ошибки при изложении ответа на вопрос	В ответе имеются существенные ошибки	В ответе имеются несущественные неточности	Ответ верен
Чёткость изложения и интерпретации знаний	Излагает знания без логической последовательности	Излагает знания с нарушениями в логической последовательности	Излагает знания без нарушений в логической последовательности	Излагает знания в логической последовательности, самостоятельно их интерпретируя и анализируя
	Не иллюстрирует изложение поясняющими схемами, рисунками и примерами	Выполняет поясняющие схемы и рисунки небрежно и с ошибками	Выполняет поясняющие рисунки и схемы корректно и понятно	Выполняет поясняющие рисунки и схемы точно и аккуратно, раскрывая полноту усвоенных знаний
	Неверно излагает и интерпретирует знания	Допускает неточности в изложении и интерпретации знаний	Грамотно и по существу излагает знания	Грамотно и точно излагает знания, делает самостоятельные выводы

Ниже приведены правила оценивания формирования компетенций по показателю оценивания «Навыки начального уровня».

Критерий оценивания	Уровень освоения и оценка			
	«2» (неудовлетв.)	«3» (удовлетвор.)	«4» (хорошо)	«5» (отлично)
Навыки выбора методик выполнения заданий	Не может выбрать методику выполнения заданий	Испытывает затруднения по выбору методики выполнения заданий	Без затруднений выбирает стандартную методику выполнения заданий	Применяет теоретические знания для выбора методики выполнения заданий
Навыки выполнения заданий различной сложности	Не имеет навыков выполнения учебных заданий	Имеет навыки выполнения только простых типовых учебных заданий	Имеет навыки выполнения только стандартных учебных заданий	Имеет навыки выполнения как стандартных, так и нестандартных учебных заданий
Навыки самопроверки. Качество сформированных навыков	Допускает грубые ошибки при выполнении заданий, нарушающие логику решения задач	Допускает ошибки при выполнении заданий, нарушения логики решения	Допускает ошибки при выполнении заданий, не нарушающие логику решения	Не допускает ошибок при выполнении заданий
Навыки анализа результатов выполнения заданий, решения задач	Делает некорректные выводы	Испытывает затруднения с формулированием корректных выводов	Делает корректные выводы по результатам решения задачи	Самостоятельно анализирует результаты выполнения заданий
Навыки представления результатов решения задач	Не может проиллюстрировать решение задачи поясняющими схемами, рисунками	Выполняет поясняющие схемы и рисунки небрежно и с ошибками	Выполняет поясняющие рисунки и схемы корректно и понятно	Выполняет поясняющие рисунки и схемы верно и аккуратно
Навыки обоснования выполнения заданий	Не делает обоснования выполнения задания	Испытывает затруднение при обосновании выполнения задания	Делает корректные обоснования выполнения задания	Самостоятельно анализирует и корректно обосновывает выполнение заданий

*3.2. Процедура оценивания при проведении промежуточной аттестации обучающихся по дисциплине в форме зачета*

Промежуточная аттестация по дисциплине в форме зачёта не проводится.

*3.3. Процедура оценивания при проведении промежуточной аттестации обучающихся по дисциплине в форме защиты курсовой работы (курсового проекта)*

Промежуточная аттестация по дисциплине в форме защиты курсовой работы/курсового проекта не проводится.

Приложение 2 к рабочей программе

Шифр	Наименование дисциплины
Б1.В.ДВ.04.01	Стоимостно-ориентированный подход к управлению

Код направления подготовки / специальности	38.03.02
Направление подготовки / специальность	Менеджмент
Наименование ОПОП (направленность / профиль)	Менеджмент в инвестиционно-строительной сфере
Год начала реализации ОПОП	2023
Уровень образования	бакалавриат
Форма обучения	очная
Год разработки/обновления	2023

**Перечень учебных изданий и учебно-методических материалов**

Печатные учебные издания в НТБ НИУ МГСУ:

№ п/п	Автор, название, место издания, издательство, год издания, количество страниц	Количество экземпляров в библиотеке НИУ МГСУ
1	Кудина, М. В. Теория стоимости компании [Текст] / М. В. Кудина ; Моск. гос. ун-т им. М. В. Ломоносова. - Москва : Форум ; Инфра-М, 2013. - 364 с, ISBN 978-5-8199-0431-2 (Форум). - ISBN 978-5-16-004161-2 (Инфра-М)	20
2	Экономика и управление недвижимостью [Текст] : учебно-практическое пособие для студентов вузов, обучающихся по направлению "Строительство" / под. общ. ред. П. Г. Грабового ; Московский государственный строительный университет, Национальный исследовательский университет ; [С. А. Болотин [и др.]. - 2-е изд., перераб. и доп. - Москва : Проспект, 2013. - 569 с., ISBN 978-5-392-09833-0	55

Электронные учебные издания в электронно-библиотечных системах (ЭБС):

№ п/п	Автор, название, место издания, год издания, количество страниц	Ссылка на учебное издание в ЭБС
1	Нарежнева О.В. Методологические основы анализа и оценки эффективности управления компанией [Электронный ресурс]/ Нарежнева О.В., Глущенко М.Е.— Электрон. текстовые данные.— Омск: Омский государственный институт сервиса, 2013.— 220 с., — ISBN 978-5-93252-300-1	<a href="https://www.iprbookshop.ru/26685.html">https://www.iprbookshop.ru/26685.html</a>

Перечень учебно-методических материалов в НТБ НИУ МГСУ:

№ п/п	Автор, название, место издания, издательство, год издания, количество страниц

1	<p>Стоимостно-ориентированный подход к управлению [Электронный ресурс] : методические указания к выполнению практических работ по дисциплине «Стоимостно-ориентированный подход к управлению» для обучающихся очной формы обучения по направлению подготовки 38.03.02 Менеджмент / Моск. гос. строит. ун-т, каф. менеджмента и инноваций ; сост. : Н. Г. Верстина, Ю. С. Прохорова ; рец. П. Г. Грабовый. - Электрон. текстовые дан. (0,7 Мб). - Москва : НИУ МГСУ, 2017. - (Менеджмент) - <a href="http://lib-04.gic.mgsu.ru/lib/Metod2017/48.pdf">http://lib-04.gic.mgsu.ru/lib/Metod2017/48.pdf</a></p>
2	<p>Стоимостно-ориентированный подход к управлению [Электронный ресурс] : методические указания к выполнению практических работ по дисциплине «Стоимостно - ориентированный подход к управлению» для студентов бакалавриата очной формы обучения направления подготовки 38.03.02 Менеджмент / Моск. гос. строит. ун-т, Каф. менеджмента и инноваций ; [сост.: Н. Г. Верстина, Ю. С. Прохорова]. - Электрон. текстовые дан. - Москва : МГСУ, 2015 - <a href="http://lib-04.gic.mgsu.ru/lib/%D0%9C%D0%B5%D1%82%D0%BE%D0%B4%D0%B8%D1%87%D0%BA%D0%B8%202015/329.pdf">http://lib-04.gic.mgsu.ru/lib/%D0%9C%D0%B5%D1%82%D0%BE%D0%B4%D0%B8%D1%87%D0%BA%D0%B8%202015/329.pdf</a></p>

Приложение 3 к рабочей программе

Шифр	Наименование дисциплины
Б1.В.ДВ.04.01	Стоимостно-ориентированный подход к управлению

Код направления подготовки / специальности	38.03.02
Направление подготовки / специальность	Менеджмент
Наименование ОПОП (направленность / профиль)	Менеджмент в инвестиционно-строительной сфере
Год начала реализации ОПОП	2023
Уровень образования	бакалавриат
Форма обучения	очная
Год разработки/обновления	2023

**Перечень профессиональных баз данных и информационных справочных систем**

Наименование	Электронный адрес ресурса
«Российское образование» - федеральный портал	<a href="http://www.edu.ru/index.php">http://www.edu.ru/index.php</a>
Научная электронная библиотека	<a href="http://elibrary.ru/defaultx.asp?">http://elibrary.ru/defaultx.asp?</a>
Электронная библиотечная система IPRbooks	<a href="http://www.iprbookshop.ru/">http://www.iprbookshop.ru/</a>
Федеральная университетская компьютерная сеть России	<a href="http://www.runnet.ru/">http://www.runnet.ru/</a>
Информационная система "Единое окно доступа к образовательным ресурсам"	<a href="http://window.edu.ru/">http://window.edu.ru/</a>
Научно-технический журнал по строительству и архитектуре «Вестник МГСУ»	<a href="http://www.vestnikmgsu.ru/">http://www.vestnikmgsu.ru/</a>
Научно-техническая библиотека НИУ МГСУ	<a href="http://www.mgsu.ru/resources/Biblioteka/">http://www.mgsu.ru/resources/Biblioteka/</a>

Приложение 4 к рабочей программе

Шифр	Наименование дисциплины
Б1.В.ДВ.04.01	Стоимостно-ориентированный подход к управлению

Код направления подготовки / специальности	38.03.02
Направление подготовки / специальность	Менеджмент
Наименование ОПОП (направленность / профиль)	Менеджмент в инвестиционно-строительной сфере
Год начала реализации ОПОП	2023
Уровень образования	бакалавриат
Форма обучения	очная
Год разработки/обновления	2023

**Материально-техническое и программное обеспечение дисциплины**

Наименование специальных помещений и помещений для самостоятельной работы	Оснащенность специальных помещений и помещений для самостоятельной работы	Перечень лицензионного программного обеспечения. Реквизиты подтверждающего документа
Учебные аудитории для проведения учебных занятий, текущего контроля и промежуточной аттестации	Рабочее место преподавателя, рабочие места обучающихся	
Помещение для самостоятельной работы обучающихся  <b>Ауд. 41 НТБ</b> на 80 посадочных мест (рабочее место библиотекаря, рабочие места обучающихся)	ИБП GE VH Series VH 700 Источник бесперебойного питания РИП-12 (2 шт.) Компьютер/ТИП №5 (2 шт.) Компьютер Тип № 1 (6 шт.) Контрольно-пусковой блок С2000-КПБ (26 шт.) Монитор / Samsung 21,5" S22C200B (80 шт.) Плоттер / HP DJ T770 Прибор приемно-контрольный С2000-АСПТ (2 шт.) Принтер / HP LaserJet P2015 DN Принтер /Тип № 4 н/т Принтер HP LJ Pro 400 M401dn Системный блок / Kraftway Credo тип 4 (79 шт.) Электронное табло 2000*950	Adobe Acrobat Reader DC (ПО предоставляется бесплатно на условиях OpLic) Adobe Flash Player (ПО предоставляется бесплатно на условиях OpLic) APM Civil Engineering (Договор № 109/9.13_АО НИУ от 09.12.13 (НИУ-13)) ArcGIS Desktop (Договор передачи с ЕСРИ СНГ 31 лицензии от 27.01.2016) ArhciCAD [22] (Б\Д; Веб-кабинет или подписка; OpenLicense) AutoCAD [2018] (Б\Д; Веб-кабинет или подписка; OpenLicense) AutoCAD [2020] (Б\Д; Веб-кабинет или подписка; OpenLicense) Autodesk Revit [2018] (Б\Д; Веб-кабинет или подписка; OpenLicense) Autodesk Revit [2020] (Б\Д; Веб-кабинет или подписка; OpenLicense) CorelDRAW [GSX5;55] (Договор №

Наименование специальных помещений и помещений для самостоятельной работы	Оснащенность специальных помещений и помещений для самостоятельной работы	Перечень лицензионного программного обеспечения. Реквизиты подтверждающего документа
		<p>292/10.11- АО НИУ от 28.11.2011 (НИУ-11))  eLearnBrowser [1.3] (Договор ГМЛ-Л-16/03-846 от 30.03.2016)  Google Chrome (ПО предоставляется бесплатно на условиях OpLic)  Lazarus (ПО предоставляется бесплатно на условиях OpLic)  Mathcad [Edu.Prime;3;30] (Договор №109/9.13_АО НИУ от 09.12.13 (НИУ-13))  Mathworks Matlab [R2008a;100] (Договор 089/08-ОК(ИОП) от 24.10.2008)  Mozilla Firefox (ПО предоставляется бесплатно на условиях OpLic)  MS Access [2013;Im] (OpenLicense; Подписка Azure Dev Tools; Б\Д; Веб-кабинет)  MS ProjectPro [2013;ImX] (OpenLicense; Подписка Azure Dev Tools; Б\Д; Веб-кабинет)  MS VisioPro [2013;ADT] (OpenLicense; Подписка Azure Dev Tools; Б\Д; Веб-кабинет)  MS Visual FoxPro [ADT] (OpenLicense; Подписка Azure Dev Tools; Б\Д; Веб-кабинет)  nanoCAD СПДС Стройплощадка (Договор бесплатной передачи / партнерство)  PascalABC [3.2.0.1311] (ПО предоставляется бесплатно на условиях OpLic)  Visual Studio Ent [2015;Imx] (OpenLicense; Подписка Azure Dev Tools; Б\Д; Веб-кабинет)  Visual Studio Expr [2008;ImX] (OpenLicense; Подписка Azure Dev Tools; Б\Д; Веб-кабинет)  WinPro 7 [ADT] (OpenLicense; Подписка Azure Dev Tools; Б\Д; Веб-кабинет)  Компас-3D V14 АЕС (Договор № 109/9.13_АО НИУ от 09.12.13 (НИУ-13))  ПК ЛИРА-САПР [2013] (Договор № 109/9.13_АО НИУ от 09.12.13 (НИУ-13))</p>
Помещение для	Компьютер / ТИП №5 (4 шт.)	Google Chrome (ПО предоставляется



Наименование специальных помещений и помещений для самостоятельной работы	Оснащенность специальных помещений и помещений для самостоятельной работы	Перечень лицензионного программного обеспечения. Реквизиты подтверждающего документа
<p>самостоятельной работы обучающихся</p> <p><b>Ауд. 59 НТБ</b> на 5 посадочных мест, оборудованных компьютерами (рабочее место библиотекаря, рабочие места обучающихся, рабочее место для лиц с ограниченными возможностями здоровья) Читальный зал на 52 посадочных места</p>	<p>Монитор Acer 17" AL1717 (4 шт.) Монитор Samsung 24" S24C450B Системный блок Kraftway Credo KC36 2007 (4 шт.) Системный блок Kraftway Credo KC43 с KSS тип3 Принтер/HP LaserJet P2015 DN Аудиторный стол для инвалидов-колясочников Видеоувеличитель /Optelec ClearNote Джойстик компьютерный беспроводной Клавиатура CleVu с большими кнопками и накладкой (беспроводная) Кнопка компьютерная выносная малая Кнопка компьютерная выносная малая (2 шт.)</p>	<p>бесплатно на условиях OpLic (не требуется)) Adobe Acrobat Reader DC (ПО предоставляется бесплатно на условиях OpLic (не требуется)) eLearnBrowser [1.3] (Договор ГМЛ-Л-16/03-846 от 30.03.2016) Mozilla Firefox (ПО предоставляется бесплатно на условиях OpLic (лицензия не требуется)) MS OfficeStd [2010; 300] (Договор № 162/10 - АО НИУ от 18.11.2010 (НИУ-10)) Adobe Acrobat Reader [11] (ПО предоставляется бесплатно на условиях OpLic (лицензия не требуется)) K-Lite Codec Pack (ПО предоставляется бесплатно на условиях OpLic (лицензия не требуется))</p>
<p>Помещение для самостоятельной работы обучающихся</p> <p><b>Ауд. 84 НТБ</b> На 5 посадочных мест, оборудованных компьютерами (рабочее место библиотекаря, рабочие места обучающихся) Читальный зал на 52 посадочных места</p>	<p>Монитор Acer 17" AL1717 (5 шт.) Системный блок Kraftway KW17 2010 (5 шт.)</p>	<p>AutoCAD [2020] (БД; Веб-кабинет или подписка; OpenLicense) Eurosoft STARK [201W;20] (Договор № 089/08-ОК(ИОП) от 24.10.2008) MS OfficeStd [2010; 300] (Договор № 162/10 - АО НИУ от 18.11.2010 (НИУ-10)) panoCAD СПДС Конструкции (Договор бесплатной передачи / партнерство) WinPro 7 [ADT] (OpenLicense; Подписка Azure Dev Tools; БД; Веб-кабинет) ПК ЛИРА-САПР [2013R5] (ПО предоставляется бесплатно на условиях OpLic (лицензия не требуется))</p>

Федеральное государственное бюджетное образовательное учреждение высшего образования  
«НАЦИОНАЛЬНЫЙ ИССЛЕДОВАТЕЛЬСКИЙ МОСКОВСКИЙ ГОСУДАРСТВЕННЫЙ  
СТРОИТЕЛЬНЫЙ УНИВЕРСИТЕТ»

**РАБОЧАЯ ПРОГРАММА**

Шифр	Наименование дисциплины
Б1.В.ДВ.04.02	Основы корпоративного управления

Код направления подготовки / специальности	38.03.02
Направление подготовки / специальность	Менеджмент
Наименование ОПОП (направленность / профиль)	Менеджмент в инвестиционно-строительной сфере
Год начала реализации ОПОП	2023
Уровень образования	бакалавриат
Форма обучения	очная
Год разработки/обновления	2023

Разработчики:

должность	ученая степень, ученое звание	ФИО
Старший преподаватель	к.э.н.	Ю.С.Прохорова

Рабочая программа дисциплины разработана и одобрена кафедрой (структурным подразделением) «Менеджмент и инновации»

Рабочая программа утверждена методической комиссией по УГСН, протокол № 10 от «16» июня 2023 г.

## 1. Цель освоения дисциплины

Целью освоения дисциплины «Основы корпоративного управления» является углубление уровня освоения компетенций обучающегося в области управленческой деятельности в корпоративных структурах и корпоративного управления.

Программа составлена в соответствии с требованиями Федерального государственного образовательного стандарта высшего образования по направлению подготовки 38.03.02 Менеджмент.

Дисциплина относится к части, формируемой участниками образовательных отношений, Блока 1 «Дисциплины (модули)» основной профессиональной образовательной программы «Менеджмент в инвестиционно-строительной сфере». Дисциплина является дисциплиной по выбору обучающегося.

## 2. Перечень планируемых результатов обучения по дисциплине, соотнесенных с планируемыми результатами освоения образовательной программы

Код и наименование компетенции (результат освоения)	Код и наименование индикатора достижения компетенции
ПК-2. Способность применять методы количественного и качественного анализа информации при принятии управленческих решений для построения экономических, финансовых и организационно-управленческих моделей путем их адаптации к конкретным задачам управления	ПК-2.4. Определение необходимых нормативных, методических и бюджетных предпосылок для построения экономических, финансовых и организационно-управленческих моделей и их адаптации к конкретным задачам управления
	ПК-2.5. Выбор методов количественного и качественного анализа информации при принятии управленческих решений для построения экономических, финансовых и организационно-управленческих моделей путем их адаптации к конкретным задачам управления
	ПК-2.6. Анализ внешней и внутренней отчетности предприятия, организационно-распорядительной и организационно-технической документации для построения экономических, финансовых и организационно-управленческих моделей
	ПК-2.7. Оценка показателей эффективности реализации экономических, финансовых и организационно-управленческих моделей применительно к конкретным задачам управления
ПК-3. Способность организовывать процессы стратегического, тактического и оперативного управления	ПК-3.1. Идентификация профессиональных задач по организации стратегического, тактического и оперативного управления
	ПК-3.2. Описание типовых методов и способов реализации профессиональных задач по организации стратегического, тактического и оперативного управления
	ПК-3.4. Регламентация процессов подразделений предприятий инвестиционно-строительной сферы
ПК-5. Способность обосновывать модели организации и развития бизнеса в инвестиционно-строительной сфере	ПК-5.1. Описание управленческого и финансово-экономического содержания процессов формирования стоимости предприятий инвестиционно-строительной сферы
	ПК-5.2. Определение факторов формирования стоимости предприятия инвестиционно-строительной сферы
УК-1. Способен осуществлять поиск, критический анализ и синтез	УК-1.4 Выявление системных связей и отношений между изучаемыми явлениями, процессами и/или объектами при

Код и наименование компетенции (результат освоения)	Код и наименование индикатора достижения компетенции
информации, применять системный подход для решения поставленных задач	решении задач в цифровой экономике

Код и наименование индикатора достижения компетенции	Наименование показателя оценивания (результата обучения по дисциплине)
ПК-2.4. Определение необходимых нормативных, методических и бюджетных предпосылок для построения экономических, финансовых и организационно-управленческих моделей и их адаптации к конкретным задачам управления	<b>Знает</b> формы корпоративной модели бизнеса
	<b>Знает</b> источники законодательного регулирования корпоративного управления в РФ
	<b>Имеет навыки (начального уровня)</b> использования источников законодательного регулирования корпоративного управления в РФ
ПК-2.5. Выбор методов количественного и качественного анализа информации при принятии управленческих решений для построения экономических, финансовых и организационно-управленческих моделей путем их адаптации к конкретным задачам управления	<b>Имеет навыки (начального уровня)</b> распределения полномочий между органами управления акционерной компании
	<b>Знает</b> источники формирования корпораций в российской экономике
	<b>Знает</b> структуру акционерного капитала
ПК-2.6. Анализ внешней и внутренней отчетности предприятия, организационно-распорядительной и организационно-технической документации для построения экономических, финансовых и организационно-управленческих моделей	<b>Знает</b> теории развития корпорации как формы организации бизнеса
	<b>Имеет навыки (начального уровня)</b> определения сущности и содержания теорий развития корпорации как формы организации бизнеса
	<b>Знает</b> состав корпоративной публичной отчетности
ПК-2.7. Оценка показателей эффективности реализации экономических, финансовых и организационно-управленческих моделей применительно к конкретным задачам управления	<b>Имеет навыки (начального уровня)</b> использования корпоративной публичной отчетности
	<b>Знает</b> назначение рейтингов корпоративного управления
	<b>Имеет навыки (начального уровня)</b> использования корпоративной публичной отчетности для оценки качества корпоративного управления
ПК-3.1. Идентификация профессиональных задач по организации стратегического, тактического и оперативного управления	<b>Знает</b> систему оценки деятельности и мотивации членов совета директоров
ПК-3.2. Описание типовых методов и способов реализации профессиональных задач по организации стратегического, тактического и оперативного управления	<b>Знает</b> тактические и стратегические методы защиты от недружественного поглощения
	<b>Имеет навыки (начального уровня)</b> по определению факторов различия зарубежных моделей корпоративного управления
	<b>Имеет навыки (основного уровня)</b> сравнительной характеристики моделей корпоративного управления
ПК-3.4. Регламентация процессов подразделений предприятий инвестиционно-строительной сферы	<b>Знает</b> назначение Кодекса корпоративного управления
	<b>Знает</b> компетенцию, порядок созыва, регламент проведения общего собрания акционеров

Код и наименование индикатора достижения компетенции	Наименование показателя оценивания (результата обучения по дисциплине)
	<b>Знает</b> процесс организации работы совета директоров
	<b>Имеет навыки (начального уровня)</b> описания процессов организации работы органов корпоративного управления
ПК-5.1. Описание управленческого и финансово-экономического содержания процессов формирования стоимости предприятий инвестиционно-строительной сферы	<b>Знает</b> внешние и внутренние механизмы корпоративного управления
	<b>Имеет навыки (начального уровня)</b> выявления и оценки рисков корпоративного управления
ПК-5.2. Определение факторов формирования стоимости предприятия инвестиционно-строительной сферы	<b>Знает</b> интересы и особенности поведения основных участников корпоративного управления
	<b>Имеет навыки (начального уровня)</b> определения влияния рисков корпоративного управления на стоимость кооперации
УК-1.4 Выявление системных связей и отношений между изучаемыми явлениями, процессами и/или объектами при решении задач в цифровой экономике	<b>Знает</b> внешние и внутренние механизмы корпоративного управления
	<b>Имеет навыки (начального уровня)</b> выявления системных связей при реализации внешних и внутренних механизмов корпоративного управления

Информация о формировании и контроле результатов обучения представлена в Фонде оценочных средств (Приложение 1).

### 3. Трудоемкость дисциплины и видов учебных занятий по дисциплине

Общая трудоемкость дисциплины составляет 8 зачетных единиц (288 академических часов).

*(1 зачетная единица соответствует 36 академическим часам)*

Видами учебных занятий и работы обучающегося по дисциплине могут являться.

Обозначение	Виды учебных занятий и работы обучающегося
Л	Лекции
ЛР	Лабораторные работы
ПЗ	Практические занятия
КоП	Компьютерный практикум
КРП	Групповые и индивидуальные консультации по курсовым работам (курсовым проектам)
СР	Самостоятельная работа обучающегося в период теоретического обучения
К	Самостоятельная работа обучающегося и контактная работа обучающегося с преподавателем в период промежуточной аттестации

*Структура дисциплины:*

Форма обучения – очная.

№	Наименование раздела дисциплины	мс ст	Количество часов по видам учебных занятий и работы обучающегося	Формы промежуточной аттестации, текущего
---	---------------------------------	----------	---	--

			Л	ЛР	ПЗ	КоП	КРП	СР	К	контроля успеваемости
1	Раздел 1. Корпоративное управление: теоретические основы	7	32	-	16	-		69	27	Контрольная работа №1, домашнее задание №1, домашнее задание №2
	Итого	7	32		16		-	69	27	Дифференцированный зачет (зачёт с оценкой)
2	Раздел 2. Корпоративное управление: организация и механизмы	8	24	-	16	-		68	36	Контрольная работа №2, домашнее задание №3, домашнее задание №4
	Итого	8	24		16			68	36	Экзамен
	Итого:	7,8	56	-	32	-		137	63	Дифференцированный зачет (зачёт с оценкой), экзамен

#### 4. Содержание дисциплины, структурированное по видам учебных занятий и разделам

При проведении аудиторных учебных занятий предусмотрено проведение текущего контроля успеваемости:

- в рамках практических занятий предусмотрено выполнение обучающимися контрольной работы 1;
- в рамках практических занятий предусмотрено выполнение обучающимися контрольной работы 2.

##### 4.1 Лекции

№	Наименование раздела дисциплины	Тема и содержание лекций
1	Раздел 1. Корпоративное управление: теоретические основы	Тема 1.1. Теоретические основы корпоративного управления Корпоративное управление как научная дисциплина. Междисциплинарные связи. Этимология понятия «корпорация». Факторы формирования спроса на корпоративное управление. Корпоративное управление как научная категория. Эволюция теории корпоративного управления.
		Тема 1.2. Система корпоративных отношений. Формы корпоративной модели бизнеса. Участники корпоративных отношений. Организация контроля за менеджментом со стороны акционеров. Совет директоров в системе корпоративного управления. Отношения между различными группами акционеров. Отношения компании с другими заинтересованными группами (стейкхолдерами). Принципы эффективного корпоративного управления. Корпоративное управление в системе управления стоимостью бизнеса.
		Тема 1.3. Модели корпоративного управления. Сравнительный анализ систем. Американская модель корпоративного управления. Континентальная модель (французская и немецкая). Японская модель. Российская модель корпоративного управления.
		Тема 1.4. Развитие корпоративного управления в Российской Федерации.

		<p>Масштабы и роль корпоративного сектора в национальной экономике. Источники формирования корпораций в российской экономике. Роль и последствия приватизации. Законодательное регулирование корпоративного управления в РФ. Корпоративные лица: коммерческие и некоммерческие организации. Доли и акции. Уставный капитал. Имущество и активы корпораций. Участники (акционеры), их правовой и экономический статус. Право на участие в управлении и имущественное право на получение дивидендов. Кодекс корпоративного поведения: достоинства и недостатки. Корпоративная социальная ответственность: основные модели принятия этических управленческих решений в бизнесе; социальная ответственность бизнеса в системе корпоративных коммуникаций. Социально ответственное поведение и корпоративная культура.</p>
2	<p>Раздел 2. Корпоративное управление: организация и механизмы</p>	<p>Тема 2.1. Организации управления корпорацией. Система органов корпоративного управления. Национальные особенности корпоративного управления. Классическая модель корпоративного управления (акционерные общества) и «незавершенная» модель – АО и ООО. Корпоративное управление в малых и средних фирмах, существенные отличия от корпоративного управления в крупных корпорациях. Особенности корпоративного управления в ООО. Отличия ООО от ПАО и АО. Уставный капитал и акции общества. Виды акций. Контроль над обществом. Общее собрание акционеров: компетенция, порядок созыва, регламент. Виды общих собраний. Очередное и внеочередное общее собрание. Совет директоров: состав, компетенция, избрание, порядок проведения заседаний. Председатель Совета директоров. Исполнительные органы. Правление. Генеральный директор. Трудовой контракт и избрание генерального директора. Комитеты совета директоров. Корпоративный секретарь. Политика вознаграждения и механизмы вознаграждения. Корпоративный контроль. Пакеты акций. Голосующие акции. Реестр акционеров. Аудит корпоративного управления. Внутренний контроль. Корпоративные сделки.</p> <p>Тема 2.2. Корпоративные конфликты. Объективные экономико-правовые и управленческие основания внутрикорпоративных конфликтов. Корпоративные конфликты: акционер (участник) против акционерного общества. Гринмейл. Пакеты акций. Борьба за контроль над обществом. Конфликты между менеджерами и собственниками (акционерами). Особенности корпоративных конфликтов в обществах с 2-3 акционерами (участниками). Недружественные поглощения. Экономические и юридические основы рейдерства. Особенности российского рынка недружественных поглощений. Типичные ошибки владельцев (акционеров) и менеджмента компаний. Тактические и стратегические методы защиты от недружественного поглощения: зарубежный опыт и российская практика. Реорганизация. Банкротство.</p> <p>Тема 2.3. Корпоративная публичная отчетность. Роль корпоративной публичной отчетности. Основные концепции корпоративной публичной отчетности. Согласование информационных запросов составителей и пользователей корпоративной публичной отчетности. Качественные характеристики корпоративной публичной отчетности. Структура корпоративной публичной отчетности. Сегментация и консолидация как формы представления в корпоративной публичной отчетности. Нефинансовая отчетность. Корпоративный социальный отчет, общественный аудит, социаль-</p>

		<p>ный аудит, стандарт AA1000, стандарт GRI, международные стандарты в сфере социальной ответственности(SA 8000:1997, ISO 26000: 2010, ISO 18001:2001, стандарт GRI, стандарты Саншайн по предоставлению корпоративных отчётов для заинтересованных сторон и др. стандарты. Самооценка по показателям социальной ответственности.</p> <p>Интегрированная отчетность.</p> <p>Рейтинги корпоративного управления. Определение рейтинга корпоративного управления. Преимущества для компании. Методики оценки уровня корпоративного управления: CORE-рейтинг, РИД – Эксперт РА, Стандарт энд Пулз, Брансвик Вабург ЮБС, Прайм-Тасс. Сравнительный анализ методик основных рейтингов корпоративного управления.</p> <p>Использование корпоративной публичной отчетности для оценки качества корпоративного управления.</p>
--	--	--

#### 4.2 Лабораторные работы

Не предусмотрено учебным планом.

#### 4.3 Практические занятия

№	Наименование раздела дисциплины	Тема и содержание занятия
1	Раздел 1. Корпоративное управление: теоретические основы	<p>Тема 1.1. Теоретические основы корпоративного управления</p> <p>Выполнение упражнений на закрепление понятийного аппарата. Эволюция теории корпоративного управления: детализированный анализ.</p>
		<p>Тема 1.2. Система корпоративных отношений.</p> <p>Разбор моделей корпоративных отношений.</p> <p>Выполнение упражнений на закрепление понятий эффективного корпоративного управления. Построение модели влияния количественных и качественных факторов управления стоимостью бизнеса. Корпоративное управление в период экономического кризиса. Оценка привлекательности способов привлечения капитала.</p>
		<p>Тема 1.3. Модели корпоративного управления.</p> <p>Основные модели корпоративного управления в зарубежных компаниях. IPO. Закон Сарбейнса – Оксли. Кодексы корпоративного управления разных стран. Усиление роли государства в корпоративном управлении.</p>
		<p>Тема 1.4. Развитие корпоративного управления в Российской Федерации.</p> <p>Основные этапы становления концепции корпоративной социальной ответственности. Влияние КСО на устойчивое развитие бизнеса; зарубежный мировой и отечественный опыт КСО; КСО как политика и концепция стратегического развития корпорации. Управление корпоративными социальными программами: инструменты реализации (благотворительные пожертвования, делегирование сотрудников компании, денежные гранты, корпоративное спонсорство, корпоративные фонды, социальные инвестиции, социально значимый маркетинг). Корпоративная культура. Формирование корпоративной культуры в компаниях. Причины возникновения корпоративной культуры. Необходимость формирования корпоративной культуры в компаниях. История создания корпоративной культуры в мире и России. Основные примеры успешной реализации корпоративной культуры.</p>
2	Раздел 2. Корпоративное	Тема 2.1. Организации управления корпорацией.



управление: организация и механизмы	Совет директоров. Комитеты Совета директоров. Исполнительные органы компании и их полномочия. Факторы, определяющие мотивацию и эффективность труда топ-менеджеров. Политика в области вознаграждений. Ответственность директоров. Институт корпоративных секретарей. Крупные сделки, сделки с заинтересованностью и сделки по приобретению контроля. Определение стоимости и механизма одобрения крупных сделок. Сущность сделок о заинтересованности. Особенности заключения сделок по приобретению контроля. Корпоративный аудит. Системы внутреннего контроля и управления корпоративными рисками. Корпоративные механизмы управления дочерними и зависимыми обществами.
	Тема 2.2. Корпоративные конфликты. Типологию современных корпоративных конфликтов. Регулирование и предотвращение корпоративных конфликтов. Формы реорганизации: слияние, присоединение, выделение, разделение, преобразование компании. Классификация типов слияний и поглощений компании. Зарубежная практика слияний. Методы защиты до и после публичного объявления. Преимущества и недостатки слияний и поглощений как стратегии развития компании. Основные методы сбора и анализа информации для оценки эффективности слияний и поглощений.
	Тема 2.3. Корпоративная публичная отчетность. Раскрытие информации по вопросам корпоративного управления. Оценка качества корпоративного управления. Рейтинги. Методики оценки уровня корпоративного управления. Цели корпоративной отчетности. Элементы корпоративной отчетности. Консолидированная отчетность. Социальная отчетность. Стандарты Саншайн по предоставлению корпоративных отчетов. Подготовка социальной отчетности. Интегрированная отчетность.

#### 4.4 Компьютерные практикумы

Не предусмотрено учебным планом.

#### 4.5 Групповые и индивидуальные консультации по курсовым работам (курсовым проектам)

Не предусмотрено учебным планом.

#### 4.6 Самостоятельная работа обучающегося в период теоретического обучения

Самостоятельная работа обучающегося в период теоретического обучения включает в себя:

- самостоятельную подготовку к учебным занятиям, включая подготовку к аудиторным формам текущего контроля успеваемости;
- выполнение домашнего задания 1;
- выполнение домашнего задания 2;
- выполнение домашнего задания 3;
- выполнение домашнего задания 4;
- самостоятельную подготовку к промежуточной аттестации.

В таблице указаны темы для самостоятельного изучения обучающимся:

Форма обучения – очная.

№	Наименование раздела дисциплины	Темы для самостоятельного изучения
---	---------------------------------	------------------------------------

Раздел 1. Корпоративное управление: теоретические основы	Темы для самостоятельного изучения соответствуют темам аудиторных учебных занятий
Раздел 2. Корпоративное управление: организация и механизмы	Темы для самостоятельного изучения соответствуют темам аудиторных учебных занятий

*4.7 Самостоятельная работа обучающегося и контактная работа обучающегося с преподавателем в период промежуточной аттестации*

Работа обучающегося в период промежуточной аттестации включает в себя подготовку к формам промежуточной аттестации (к дифференцированному зачету (зачёту с оценкой), к экзамену), а также саму промежуточную аттестацию.

## **5. Оценочные материалы по дисциплине**

Фонд оценочных средств по дисциплине приведён в Приложении 1 к рабочей программе дисциплины.

Оценочные средства для проведения промежуточной аттестации, а также текущего контроля по дисциплине хранятся на кафедре (структурном подразделении), ответственной за преподавание данной дисциплины.

### **6. Учебно-методическое и материально-техническое обеспечение дисциплины**

Основные принципы осуществления учебной работы обучающихся изложены в локальных нормативных актах, определяющих порядок организации контактной работы и порядок самостоятельной работы обучающихся. Организация учебной работы обучающихся на аудиторных учебных занятиях осуществляется в соответствии с п. 3.

#### *6.1 Перечень учебных изданий и учебно-методических материалов для освоения дисциплины*

Для освоения дисциплины обучающийся может использовать учебные издания и учебно-методические материалы, имеющиеся в научно-технической библиотеке НИУ МГСУ и/или размещённые в Электронных библиотечных системах.

Актуальный перечень учебных изданий и учебно-методических материалов представлен в Приложении 2 к рабочей программе дисциплины.

#### *6.2 Перечень профессиональных баз данных и информационных справочных систем*

При осуществлении образовательного процесса по дисциплине используются профессиональные базы данных и информационных справочных систем, перечень которых указан в Приложении 3 к рабочей программе дисциплины.

#### *6.3 Перечень материально-технического, программного обеспечения освоения дисциплины*

Учебные занятия по дисциплине проводятся в помещениях, оснащенных соответствующим оборудованием и программным обеспечением.

Перечень материально-технического и программного обеспечения дисциплины приведен в Приложении 4 к рабочей программе дисциплины.

Шифр	Наименование дисциплины
Б1.В.ДВ.04.02	Основы корпоративного управления

Код направления подготовки / специальности	38.03.02
Направление подготовки / специальность	Менеджмент
Наименование ОПОП (направленность / профиль)	Менеджмент в инвестиционно-строительной сфере
Год начала реализации ОПОП	2023
Уровень образования	бакалавриат
Форма обучения	очная
Год разработки/обновления	2023

### ФОНД ОЦЕНОЧНЫХ СРЕДСТВ

#### 1. Описание показателей и критериев оценивания компетенций, описание шкал оценивания

Оценивание формирования компетенций производится на основе показателей оценивания, указанных в п.2. рабочей программы и в п.1.1 ФОС.

Связь компетенций, индикаторов достижения компетенций и показателей оценивания приведена в п.2 рабочей программы.

##### 1.1. Описание формирования и контроля показателей оценивания

Оценивание уровня освоения обучающимся компетенций осуществляется с помощью форм промежуточной аттестации и текущего контроля. Формы промежуточной аттестации и текущего контроля успеваемости по дисциплине, с помощью которых производится оценивание, указаны в учебном плане и в п.3 рабочей программы.

В таблице приведена информация о формировании результатов обучения по дисциплине разделами дисциплины, а также о контроле показателей оценивания компетенций формами оценивания.

Наименование показателя оценивания (результата обучения по дисциплине)	Номера разделов дисциплины	Формы оценивания (формы промежуточной аттестации, текущего контроля успеваемости)
<b>Знает</b> формы корпоративной модели бизнеса	1	Домашнее задание №1 Домашнее задание №2 Контрольная работа №1 Дифференцированный зачет (зачёт с оценкой)
<b>Знает</b> источники законодательного регулирования корпоративного управления в РФ	1,2	Контрольная работа №2 Дифференцированный зачет (зачёт с оценкой) Экзамен
<b>Имеет навыки (начального уров-</b>	1,2	Домашнее задание №3

ня) использования источников законодательного регулирования корпоративного управления в РФ		Домашнее задание №4 Дифференцированный зачет (зачёт с оценкой) Экзамен
<b>Имеет навыки (начального уровня)</b> распределения полномочий между органами управления акционерной компании	1,2	Домашнее задание №3 Экзамен
<b>Знает</b> источники формирования корпораций в российской экономике	1,2	Контрольная работа №1 Дифференцированный зачет (зачёт с оценкой)
<b>Знает</b> структуру акционерного капитала	1,2	Контрольная работа №2 Домашнее задание №4 Дифференцированный зачет (зачёт с оценкой) Экзамен
<b>Знает</b> теории развития корпорации как формы организации бизнеса	1	Контрольная работа №1 Дифференцированный зачет (зачёт с оценкой)
<b>Имеет навыки (основного уровня)</b> определения сущности и содержания теорий развития корпорации как формы организации бизнеса	1	Домашнее задание №1 Домашнее задание №2 Контрольная работа №1 Дифференцированный зачет (зачёт с оценкой)
<b>Знает</b> состав корпоративной публичной отчетности	2	Домашнее задание №4 Домашнее задание №5 Экзамен
<b>Имеет навыки (начального уровня)</b> использования корпоративной публичной отчетности	2	Домашнее задание №4 Домашнее задание №5 Экзамен
<b>Знает</b> назначение рейтингов корпоративного управления	2	Домашнее задание №4 Экзамен
<b>Имеет навыки (начального уровня)</b> использования корпоративной публичной отчетности для оценки качества корпоративного управления	2	Домашнее задание №4 Домашнее задание №5 Контрольная работа №2 Экзамен
<b>Знает</b> систему оценки деятельности и мотивации членов совета директоров	1,2	Контрольная работа №2 Дифференцированный зачет (зачёт с оценкой) Экзамен
<b>Знает</b> тактические и стратегические методы защиты от недружественного поглощения	2	Домашнее задание №3 Контрольная работа №2 Экзамен
<b>Имеет навыки (начального уровня)</b> по определению факторов различия зарубежных моделей корпоративного управления	1	Домашнее задание №2 Контрольная работа №1 Дифференцированный зачет (зачёт с оценкой)
<b>Имеет навыки (основного уровня)</b> сравнительной характеристики моделей корпоративного управления	1	Контрольная работа №1 Дифференцированный зачет (зачёт с оценкой)
<b>Знает</b> назначение Кодекса корпора-	1,2	Контрольная работа №1

тивного управления		Контрольная работа №2 Дифференцированный за- чет (зачёт с оценкой) Экзамен
<b>Знает</b> компетенцию, порядок созыва, регламент проведения общего собрания акционеров	1,2	Контрольная работа №1 Контрольная работа №2 Дифференцированный за- чет (зачёт с оценкой) Экзамен
<b>Знает</b> процесс организации работы совета директоров	1,2	Контрольная работа №1 Контрольная работа №2 Дифференцированный за- чет (зачёт с оценкой) Экзамен
<b>Имеет навыки (начального уровня)</b> описания процессов организации работы органов корпоративного управления	1,2	Домашнее задание №3 Контрольная работа №2 Дифференцированный за- чет (зачёт с оценкой) Экзамен
<b>Знает</b> внешние и внутренние механизмы корпоративного управления	1,2	Домашнее задание №1 Домашнее задание №2 Домашнее задание №3 Домашнее задание №4 Контрольная работа №1 Контрольная работа №2 Дифференцированный за- чет (зачёт с оценкой) Экзамен
<b>Имеет навыки (начального уровня)</b> выявления и оценки рисков корпоративного управления	2	Домашнее задание №3 Экзамен
<b>Знает</b> интересы и особенности поведения основных участников корпоративного управления	1,2	Домашнее задание №3 Домашнее задание №4 Домашнее задание №5 Контрольная работа №1 Контрольная работа №2 Дифференцированный за- чет (зачёт с оценкой) Экзамен
<b>Имеет навыки (начального уровня)</b> определения влияния рисков корпоративного управления на стоимость компания	2	Домашнее задание №3 Домашнее задание №4 Экзамен
<b>Знает</b> внешние и внутренние механизмы корпоративного управления	1,2	Домашнее задание №1 Домашнее задание №2 Домашнее задание №3 Домашнее задание №4 Контрольная работа №1 Контрольная работа №2 Дифференцированный за- чет (зачёт с оценкой) Экзамен

<b>Имеет навыки (начального уровня)</b> выявления системных связей при реализации внешних и внутренних механизмов корпоративного управления	1,2	Домашнее задание №3 Домашнее задание №4 Экзамен
---	-----	---

### 1.2. Описание критериев оценивания компетенций и шкалы оценивания

Промежуточная аттестация по дисциплине в форме дифференцированного зачёта (зачета с оценкой) проводится в 7 семестре, в форме экзамена проводится в 8 семестре.

Используются критерии и шкала оценивания, указанные в п.1.2. Оценка выставляется преподавателем интегрально по всем показателям и критериям оценивания.

При проведении промежуточной аттестации в форме зачёта используется шкала оценивания: «Не зачтено», «Зачтено».

Показателями оценивания являются знания и навыки обучающегося, полученные при изучении дисциплины.

Критериями оценивания достижения показателей являются:

Показатель оценивания	Критерий оценивания
Знания	Знание терминов и определений, понятий
	Знание основных закономерностей и соотношений, принципов
	Объём освоенного материала, усвоение всех дидактических единиц (разделов)
	Полнота ответов на проверочные вопросы
	Правильность ответов на вопросы
Навыки начального уровня	Чёткость изложения и интерпретации знаний
	Навыки выбора методик выполнения заданий
	Навыки выполнения заданий различной сложности
	Навыки самопроверки. Качество сформированных навыков
	Навыки анализа результатов выполнения заданий, решения задач
	Навыки представления результатов решения задач
Навыки основного уровня	Навыки обоснования выполнения заданий
	Навыки выбора методик выполнения заданий
	Навыки анализа результатов выполнения заданий, решения задач
	Навыки обоснования выполнения заданий
	Самостоятельность в выполнении заданий

## 2. Типовые контрольные задания для оценивания формирования компетенций

### 2.1. Промежуточная аттестация

2.1.1. Промежуточная аттестация в форме экзамена, дифференцированного зачёта (зачета с оценкой), зачета

Форма(ы) промежуточной аттестации: дифференцированный зачёт (зачет с оценкой) – 7 семестр, экзамен – 8 семестр.

Перечень типовых вопросов (заданий) для проведения экзамена в 8 семестре (очная форма обучения):

№	Наименование раздела дисциплины	Типовые вопросы/задания
---	---------------------------------	-------------------------

1	<p>Раздел 2. Корпоративное управление: организация и механизмы</p>	<ol style="list-style-type: none"> <li>1. Система органов корпоративного управления.</li> <li>2. Функции корпоративного управления.</li> <li>3. Основные признаки корпорации</li> <li>4. Сущность и критерии корпоративного управления.</li> <li>5. Разделение функций владения и управления в корпорации.</li> <li>6. Система органов управления корпорации (состав, принцип деятельности, компетенция).</li> <li>7. Осуществление взаимосвязи органов управления корпорацией.</li> <li>8. Баланс интересов: топ-менеджмент, акционеры, инвесторы.</li> <li>9. Корпоративный климат.</li> <li>10. Разработка и совершенствование корпоративных норм.</li> <li>11. Особенности корпоративного управления в ПАО, АО, ООО.</li> <li>12. Особенности корпоративного управления в интегрированных корпоративных организациях. Дочерние и зависимые лица. Аффилированные лица.</li> <li>13. Корпоративная культура.</li> <li>14. Общее собрание акционеров. Виды собраний.</li> <li>15. Организация работы совета директоров: роль, компетенция, структура.</li> <li>16. Ответственность директора.</li> <li>17. Исполнительные органы: порядок образования, компетенция и обязанности.</li> <li>18. Корпоративный секретарь.</li> <li>19. Сущность политики вознаграждения. Реализация механизмов вознаграждения.</li> <li>20. Сущность корпоративного контроля.</li> <li>21. Аудит корпоративного контроля.</li> <li>22. Особенности корпоративных сделок</li> <li>23. Виды корпоративных конфликтов.</li> <li>24. Реорганизация компании в системе управления корпоративными конфликтами.</li> <li>25. Методы корпоративной защиты компании до публичного объявления и после публичного объявления сделки.</li> <li>26. Рейдерство. Гринмейл.</li> <li>27. Банкротство корпораций.</li> <li>28. Рейтинги корпоративного управления: виды, преимущества присвоения рейтинга для оценки инвестиционной привлекательности корпорации.</li> <li>29. Методики составления рейтингов.</li> <li>30. Определение стоимости пакета акций. Российская специфика оценки пакетов акций.</li> <li>31. Корпоративный социальный отчет. Ключевые аспекты составления социального отчета компании.</li> <li>32. Стандарты в сфере социальной ответственности.</li> <li>33. Корпоративная публичная отчетность: назначение, пользователи, принципы разработки.</li> <li>34. Корпоративная публичная отчетность: структура, качественные характеристики.</li> <li>35. Нефинансовая корпоративная отчетность. Интегрированная отчетность и перспективы ее развития.</li> </ol>
---	--	---

Перечень типовых примерных вопросов/заданий для проведения *дифференцированного зачета (зачета с оценкой)* в 7 семестре (очная форма обучения):

№	Наименование раздела дисциплины	Типовые вопросы/задания
1	Раздел 1. Корпоративное управление: теоретические основы	<ol style="list-style-type: none"> <li>1. Возникновение и развитие корпораций в промышленно развитых странах.</li> <li>2. Основные черты современной корпорации.</li> <li>3. Генезис понятия «корпорация». Определение корпорации по ГК РФ.</li> <li>4. Сущность корпоративного управления.</li> <li>5. Корпоративные объединения.</li> <li>6. Развитие теории корпоративного управления.</li> <li>7. Этапы становления корпоративного управления.</li> <li>8. Формы корпоративной модели бизнеса.</li> <li>9. Участники корпоративных отношений.</li> <li>10. Модели корпоративных отношений.</li> <li>11. Принципы эффективного корпоративного управления.</li> <li>12. Модель влияния количественных и качественных факторов корпоративного управления в системе управления стоимостью бизнеса.</li> <li>13. Особенности корпоративного управления в условиях кризиса.</li> <li>14. Порядок создания и регистрации корпораций.</li> <li>15. Виды корпораций в промышленно развитых странах.</li> <li>16. Общая характеристика моделей управления акционерными обществами развитых рынков капитала.</li> <li>17. Акционерное общество (ПАО и АО) как основная форма корпоративного управления</li> <li>18. Особенности развития корпоративного управления в Российской Федерации.</li> <li>19. Законодательное регулирование корпоративного управления в РФ.</li> <li>20. Этапы становления и перспективы корпоративного управления в России.</li> <li>21. Корпорации в соответствии с ГК РФ.</li> <li>22. Корпоративное законодательство в России и за рубежом. Принципы ОЭСР и кодекс корпоративного управления России.</li> <li>23. Англо-американская модель корпоративного управления (принципы, совет директоров, структура собственности и рынок корпоративного контроля, оплата труда руководства верхнего уровня).</li> <li>24. Немецкая модель (принцип социального взаимодействия, элементы, схема).</li> <li>25. Японская модель (роль банков, практика внутригруппового передвижения менеджмента, избирательное вмешательство, внутригрупповая торговля).</li> <li>26. Модель корпоративного управления Японии.</li> <li>27. Кодекс корпоративного поведения: мировая и российская практика.</li> <li>28. Система корпоративной социальной ответственности КСО и корпоративная культура.</li> </ol>

2.1.2. *Промежуточная аттестация в форме защиты курсовой работы (курсового проекта)*



Промежуточная аттестация в форме защиты курсовой работы/курсового проекта не проводится.

## 2.2. Текущий контроль

### 2.2.1. Перечень форм текущего контроля:

- контроля работа №1 в 7 семестре;
- контрольная работа №2 в 8 семестре;
- домашнее задание №1 в 7 семестре,
- домашнее задание №2 в 7 семестре;
- домашнее задание №3 в 8 семестре.
- домашнее задание №4 в 8 семестре.

### 2.2.2. Типовые контрольные задания форм текущего контроля:

#### *Контрольная работа №1. Теоретические основы корпоративного управления*

Задание 1. Пишменный опрос на тему исторического наследия и социокультурных традиций различных социальных групп, этносов и конфессий на процессы межкультурного взаимодействия.

Задание 2. Напишите определение понятий «корпоративное управление», «корпоративный менеджмент».

Задание 3. Определите цикл управления фирмой. Нарисуйте блок схему цикла управления фирмой.

Задание 4. Проведите сравнительную характеристику корпоративного управления и корпоративного менеджмента.

Задание 5. Перечислите условия возникновения корпоративного управления и отразите схематически содержательную характеристику системы корпоративного управления.

#### *Типовые тестовые задания*

- 1. Распределите в правильной иерархии типы корпоративных культур**
  - а) Культура правил
  - б) Культура согласия
  - в) Культура успеха
  - г) Культура силы
  - д) Культура принадлежности
- 2. Рычаг управления в бюрократической организационной культуре:**
  - а) Сила
  - б) Деньги
  - в) Авторитет
  - г) Знания
- 3. Соедините в правильной логике тип организационной культуры с типом совместной деятельности:**

1. Органическая	а) Совместно – индивидуальный
2. Бюрократическая	б) Совместно– творческий
3. Предпринимательская	в) Совместно – взаимодействующий
4. Партиципативная	г) Совместно – последовательный
- 4. Какой тип культуры принадлежит классификации Камерона-Куинна?**
  - а) Культура согласия
  - б) Клановая культура
  - в) Культура успеха
  - г) Органическая

- 5. К какому виду менеджменту принадлежит культура выживания?**
- a) Проектный менеджмент
  - b) Регулярный менеджмент
  - c) Персональный менеджмент
- 6. Стиль лидерства в клановой корпоративной культуре?**
- a) Лидер – воспитатель, родитель
  - b) Лидер – новатор
  - c) Лидер – координатор и организатор
  - d) Лидер – твердый руководитель
- 7. Индикаторы согласованности:**
- a) Координация
  - b) Интеграция
  - c) Способность к консенсусу
  - d) Вовлеченность в ценности
- 8. Конфликт между какими корпоративными культурами происходит в региональных производственных комбинатах?**
- a) Между культурой силы и культурой правил
  - b) Между культурой развития и культурой силы
  - c) Между культурой правил и культурой развития
  - d) Между культурой успеха и культурой принадлежности
- 9. Основные черты культуры успеха?**
- a) Рекорды
  - b) Точность
  - c) Сила
  - d) Достижения
  - e) Самореализация
- 10. Инструменты управления корпоративной культуры принадлежности**
- a) Трансляция ценностей
  - b) Фасилитация
  - c) Личное влияние
  - d) Постановка целей
  - e) Регламенты
- 11. Что такое шкала конкурирующих ценностей?**
- a) Адаптивность – миссия – согласованность
  - b) Гибкость – стабильность – внешний фокус – внутренний фокус
  - c) Согласованность – гибкость – адаптивность
  - d) Гибкость – согласованность – внутренний фокус – внешний фокус
- 12. Когда компании приходят к пониманию, что корпоративную культуру необходимо менять?**
- a) Происходит несоответствие культуры и стратегии (целей) компании
  - b) Культура тормозит развитие компании
  - c) Культура не включает в себя рост стоимости компании
- 13. Тип корпоративной культуры преследует цель – заранее не определенного продукта?**
- a) Органическая
  - b) Бюрократическая
  - c) Предпринимательская
  - d) Партиципативная
- 14. Чем определяется успех в предпринимательской корпоративной культуре?**
- a) Проникновение на рынок и увеличение рыночной доли
  - b) Плавные календарные графики и низкие затраты
  - c) Забота о людях

- d) Постоянное развитие с целью создания нового продукта
- 15. Какие типы корпоративной культуры включает в себя классификация Джеффри Зонненфельда**
- a) Бейсбольная и футбольная
  - b) Клубная и оборонная
  - c) Бобслейная и академическая
  - d) Оборонная и баскетбольная
- 16. Какому типу корпоративной культуры соответствует следующее определение: возникает в рискованных ситуациях, непосредственная связь с внешней средой**
- a) Клубная
  - b) Футбольная
  - c) Бейсбольная
  - d) Оборонная
  - e) Баскетбольная
  - f) Академическая
- 17. Принцип принятия решения в бюрократической организационной культуре?**
- a) Голосование или принятие решения лидером
  - b) Участие в процессе принятия решений в группе определяется местом субъекта в групповой иерархии
  - c) Индивидуальное принятие решения
  - d) Консенсус, влияние меньшинства
- 18. «Кризис» корпоративной культуры принадлежности происходит по причинам:**
- a) Роста амбиций
  - b) Зависти
  - c) Враждебности людей
  - d) Скрытая борьба за власть
- 19. Основным признаком корпорации является:**
- a) союз частных предпринимателей;
  - b) статус юридического лица;
  - в) объединение промышленных предприятий.
- 20. Корпорации, с точки зрения наличия у них цели извлечения прибыли, классифицируются, как:**
- a) коммерческие;
  - б) производственные;
  - в) некоммерческие;
  - г) сельскохозяйственные;
  - д) финансовые.
- 21. Статус корпорации как юридического лица подтверждается:**
- a) фактом регистрации в государственном органе;
  - б) подписанием учредительного договора;
  - в) подписанием договора о совместной деятельности.
- 22. Наиболее распространенной организационно-правовой формой создания отечественных корпорации является:**
- a) ассоциация;
  - б) общество;
  - в) товарищество;
  - г) муниципальное предприятие
- 23. Основными целями некоммерческих корпораций являются:**
- a) получение льгот или полное освобождение от налогов;
  - б) координация предпринимательской деятельности, защита общих имущественных интересов;

- в) защита интересов держателей ценных бумаг, выпущенных с целью объединения крупного капитала;
- г) получение контроля над значительной частью рынка;
- д) непосредственное воздействие на уровень цен;
- е) влияние на размеры и распределение национального продукта, уровень занятости и покупательскую способность населения.

**24. По виду предпринимательской деятельности согласно сферам экономики корпорации классифицируются, как:**

- а) финансовые, промышленные, страховые, торговые;
- б) производственные, финансовые, торговые, консалтинговые;
- в) коммерческие, строительные, сельскохозяйственные, консультационные.

**25. Корпорации в США разделяются на:**

- а) публичные, коммерческие, промышленные;
- б) государственные, квазигосударственные, частные;
- в) торговые, финансовые, транспортные.

**26. Группой участников корпоративных отношений, влияющей на ценовую политику корпорации, являются:**

- а) поставщики;
- б) потребители;
- в) инсайдеры.

**27. Период формирования структуры мирового нефтяного бизнеса соответствует:**

- а) II половине XIX в.
- б) I половине XX в.
- в) II половине XX в.

**28. В мировом нефтяном бизнесе преобладают:**

- а) вертикально интегрированные нефтяные компании;
- б) горизонтально интегрированные нефтяные компании.

*Контрольная работа №2. Тема «Основы корпоративного управления»  
Типовые задачи*

**Задача 1. Решить задачу**

Общество А имеет производственную линию на своем балансе, балансовая стоимость которой составляет 20 млн.руб.. Балансовая стоимость активов общества, определенная по данным его бухгалтерской отчетности на последнюю отчетную дату, составляет 200 млн.руб. Рыночная стоимость производственной линии оценивается в 45 млн.руб. Общество намеревается продать производственную линию.

Определить: Является ли сделка по продаже производственной линии крупной? Какая стоимость - балансовая или рыночная - должна быть использована?

**Задача 2. Решить задачу**

Общество А производит игрушки. Дочернее общество В продает эти игрушки. Производство и продажа игрушек являются основной деятельностью общества А, однако в уставе виды деятельности общества не ограничены этим. Общество А приняло внутренний кодекс корпоративного управления, в котором отмечается, что общество не будет заниматься деятельностью, которая вредна для окружающей среды. Общество А намерено заключить договор с обществом С на покупку линии по производству красителей. Стоимость сделки равна примерно 1/3 балансовой стоимости активов общества А.

Определить: При каких обстоятельствах настоящий договор не будет считаться крупным? Возможно, ли дать определение «обычной хозяйственной деятельности»? Если да, предложите свой вариант.

**Задача 3. Решите задачу**

Четыре сделки в компании А: первая сделка составляет 10 % от балансовой стоимости компании, вторая 3%, третья 9% и четвертая 7 %. Определите: эти сделки крупные? Если нет, то когда они могут стать крупными?

*Типовые вопросы для письменного ответа*

1. Что является причиной корпоративных конфликтов?
2. Каковы основные типы корпоративных конфликтов?
3. Что является объектом корпоративных конфликтов?
4. Какова роль органов управления в регулировании корпоративных конфликтов?
5. Какими способами можно достичь предотвращения корпоративных конфликтов?
6. Корпоративные конфликты в системе корпоративного управления. Как предотвратить корпоративный скандал?

*Домашнее задание №1. Тема: «Теоретические основы корпоративного управления»*  
Типовые задания (изложить базовые положения в соответствии с заданием)

- Задание 1. Сущность, содержание, форма теории фирмы
- Задание 2. Сущность, содержание, форма теории прав собственности
- Задание 3. Сущность, содержание, форма управленческой теории
- Задание 4. Сущность, содержание, форма теории транзакционных издержек
- Задание 5. Сущность, содержание, форма агентской теории
- Задание 6. Сущность, содержание, форма организационной теории
- Задание 7. Сущность, содержание, форма теории контрактов
- Задание 8. Сущность, содержание, форма теории соучастников

*Домашнее задание №2. Тема: «Зарубежные модели корпоративного управления»*

- Задание 1. Сущность, содержание, форма англо-американской модели корпоративного управления
- Задание 2. Сущность, содержание, форма немецкой модели корпоративного управления
- Задание 3. Сущность, содержание, форма японской модели корпоративного управления
- Задание 4. Сущность, содержание, форма российской модели корпоративного управления

*Домашнее задание №3. Тема: «Система корпоративных отношений»*

- Задание 1. Распределение полномочий между органами управления компании
- Задание 2. Определите компетенцию совета директоров по минимизации рисков корпоративного управления.
- Задание 3. Основные сферы, в которых совет директоров должен проявлять свою роль общего руководства.

*Домашнее задание №4. Тема «Корпоративная собственность и корпорации в России. Сравнительный анализ уровня корпоративного управления на предприятиях ИСС».*

- Задание 1. Задание заключается в проведении самостоятельного исследования обучающегося по оценке качества корпоративного управления корпорации (по заданию преподавателя либо согласованному с преподавателем объекта исследования) по данным открытой печати, включая:
  - историю развития компании;
  - качество раскрытия информации о корпоративном управлении по данным сайта корпорации;

- оценка качества корпоративной отчетности исследуемой корпорации;
- оценка показателей стоимости бизнеса корпорации;
- оценка присутствия в рейтингах;
- корпоративная социальная ответственность:
  1. Политика в области добросовестного взаимодействия с партнерами
  2. Политика в области качества продукции, товаров, работ, услуг
  3. Экологическая политика
  4. Кадровая политика
  5. Налоговая политика
  6. Социальная политика
  7. Дивидендная политика

**Задание 2.**

Выполняется в малой группе. Анализ уровня корпоративного управления на предприятиях инвестиционно строительной сферы (для анализа выбирается 3-5 предприятий ИСС) проводится по следующим критериям:

1. Достоверность и доступность раскрываемой информации;
2. Наличие исполнительных органов и органов контроля;
3. Соблюдение законодательства и административных норм;
4. Наличие уставных и прочих регулирующих документов;
5. Уровень корпоративной социальной ответственности.

<b>Параметр/Название организации</b>	<b>1</b>	<b>2</b>	<b>3</b>	<b>4</b>	<b>5</b>	<b>Доля исполнения, в %</b>
<b>Раскрытие информации на публичном сайте корпорации</b>						
<b>Доступность и полнота раскрываемой информации</b>						
-Наличие годовых отчетов						
-Наличие ежеквартальных отчетов						
-Наличие годовых отчетов						
-Наличие публичной финансовой отчетности						
-Наличие аудиторского заключения						
-Наличие информации о членах совета директоров						
<b>– Органы управления</b>						
-Общее собрание акционеров						
– Совет директоров						
– Президент/Генеральный директор						
– Правление						
– Наличие комитетов						
– Наличие ревизионной комиссии						
<b>Соблюдение законодатель-</b>						

ства об акционерных обществах/соблюдение прав акционеров						
Наличие уставных документов и прочих регулирующих документов - Устав						
-Положение об инсайдерской информации						
-Положение о дивидентной политике						
-Положение об информационной политике						
-Кодекс КУ						
-Положение о противодействии коррупции						
<b>Социальная ответственность</b> -Корпоративная социальная политика						
-Кодекс этики/социальной ответственности						
-Социальная отчетность						
-Аудит социальной отчетности						
-Охрана окружающей среды						
-Социальная защита работников/Соблюдение прав человека						
<b>ИТОГО</b>						

### 3. Методические материалы, определяющие процедуры оценивания

Процедура проведения промежуточной аттестации и текущего контроля успеваемости регламентируется локальным нормативным актом, определяющим порядок осуществления текущего контроля успеваемости и промежуточной аттестации обучающихся.

*3.1. Процедура оценивания при проведении промежуточной аттестации обучающихся по дисциплине в форме экзамена и/или дифференцированного зачета (зачета с оценкой)*

Промежуточная аттестация по дисциплине в форме дифференцированного зачёта (зачета с оценкой) проводится в 7 семестре, в форме экзамена проводится 8 семестре.

Используются критерии и шкала оценивания, указанные в п.1.2. Оценка выставляется преподавателем интегрально по всем показателям и критериям оценивания.

Ниже приведены правила оценивания формирования компетенций по показателю оценивания «Знания».

Критерий оценивания	Уровень освоения и оценка			
	«2» (неудовлетв.)	«3» (удовлетвор.)	«4» (хорошо)	«5» (отлично)

Знание терминов и определений, понятий	Не знает терминов и определений	Знает термины и определения, но допускает неточности формулировок	Знает термины и определения	Знает термины и определения, может корректно сформулировать их самостоятельно
Знание основных закономерностей и соотношений, принципов	Не знает основные закономерности и соотношения, принципы построения знаний	Знает основные закономерности, соотношения, принципы построения знаний	Знает основные закономерности, соотношения, принципы построения знаний, их интерпретирует и использует	Знает основные закономерности, соотношения, принципы построения знаний, может самостоятельно их получить и использовать
Объём освоенного материала, усвоение всех дидактических единиц (разделов)	Не знает значительной части материала дисциплины	Знает только основную материал дисциплины, не усвоил его деталей	Знает материал дисциплины в объёме	Обладает твёрдым и полным знанием материала дисциплины, владеет дополнительными знаниями
Полнота ответов на проверочные вопросы	Не даёт ответы на большинство вопросов	Даёт неполные ответы на все вопросы	Даёт ответы на вопросы, но не все - полные	Даёт полные, развернутые ответы на поставленные вопросы
Правильность ответов на вопросы	Допускает грубые ошибки при изложении ответа на вопрос	В ответе имеются существенные ошибки	В ответе имеются несущественные неточности	Ответ верен
Чёткость изложения и интерпретации знаний	Излагает знания без логической последовательности	Излагает знания с нарушениями в логической последовательности	Излагает знания без нарушений в логической последовательности	Излагает знания в логической последовательности, самостоятельно их интерпретируя и анализируя
	Не иллюстрирует изложение поясняющими схемами, рисунками и примерами	Выполняет поясняющие схемы и рисунки небрежно и с ошибками	Выполняет поясняющие рисунки и схемы корректно и понятно	Выполняет поясняющие рисунки и схемы точно и аккуратно, раскрывая полноту усвоенных знаний
	Неверно излагает и интерпретирует знания	Допускает неточности в изложении и интерпретации знаний	Грамотно и по существу излагает знания	Грамотно и точно излагает знания, делает самостоятельные выводы

Ниже приведены правила оценивания формирования компетенций по показателю оценивания «Навыки начального уровня».

Критерий оценивания	Уровень освоения и оценка			
	«2» (неудовлетв.)	«3» (удовлетвор.)	«4» (хорошо)	«5» (отлично)
Навыки выбора методик выполнения зада-	Не может выбрать методику выпол-	Испытывает затруднения по вы-	Без затруднений выби-	Применяет теоретические



ний	нения заданий	бору методики выполнения заданий	рает стандартную методику выполнения заданий	знания для выбора методики выполнения заданий
Навыки выполнения заданий различной сложности	Не имеет навыков выполнения учебных заданий	Имеет навыки выполнения только простых типовых учебных заданий	Имеет навыки выполнения только стандартных учебных заданий	Имеет навыки выполнения как стандартных, так и нестандартных учебных заданий
Навыки самопроверки. Качество сформированных навыков	Допускает грубые ошибки при выполнении заданий, нарушающие логику решения задач	Допускает ошибки при выполнении заданий, нарушения логики решения	Допускает ошибки при выполнении заданий, не нарушающие логику решения	Не допускает ошибок при выполнении заданий
Навыки анализа результатов выполнения заданий, решения задач	Делает некорректные выводы	Испытывает затруднения с формулированием корректных выводов	Делает корректные выводы по результатам решения задачи	Самостоятельно анализирует результаты выполнения заданий
Навыки представления результатов решения задач	Не может проиллюстрировать решение задачи поясняющими схемами, рисунками	Выполняет поясняющие схемы и рисунки небрежно и с ошибками	Выполняет поясняющие рисунки и схемы корректно и понятно	Выполняет поясняющие рисунки и схемы верно и аккуратно
Навыки обоснования выполнения заданий	Не делает обоснования выполнения задания	Испытывает затруднение при обосновании выполнения задания	Делает корректные обоснования выполнения задания	Самостоятельно анализирует и корректно обосновывает выполнение заданий

*3.2. Процедура оценивания при проведении промежуточной аттестации обучающихся по дисциплине в форме зачета*

Промежуточная аттестация по дисциплине в форме зачёта не проводится.

*3.3. Процедура оценивания при проведении промежуточной аттестации обучающихся по дисциплине в форме защиты курсовой работы (курсового проекта)*

Процедура защиты курсовой работы (курсового проекта) определена локальным нормативным актом, определяющим порядок осуществления текущего контроля успеваемости и промежуточной аттестации обучающихся.

Промежуточная аттестация по дисциплине в форме защиты курсовой работы/курсового проекта не проводится.

Приложение 2 к рабочей программе

Шифр	Наименование дисциплины
Б1.В.ДВ.04.02	Основы корпоративного управления

Код направления подготовки / специальности	38.03.02
Направление подготовки / специальность	Менеджмент
Наименование ОПОП (направленность / профиль)	Менеджмент в инвестиционно-строительной сфере
Год начала реализации ОПОП	2023
Уровень образования	бакалавриат
Форма обучения	очная
Год разработки/обновления	2023

**Перечень учебных изданий и учебно-методических материалов**

Печатные учебные издания в НТБ НИУ МГСУ:

№ п/п	Автор, название, место издания, издательство, год издания, количество страниц	Количество экземпляров в библиотеке НИУ МГСУ
1	Бочарова, И. Ю. Корпоративное управление [Текст] : учебник по специальности 080507 "Менеджмент организации" / И. Ю. Бочарова. - Москва : ИНФРА-М, 2014. - 368 с. : табл. - (Высшее образование - Бакалавриат). - Библиогр. в подстроч. прим. - Библиогр.: с. 358-366 (107 назв.). - ISBN 978-5-16-004827-7	30
2	Рыманов, А. Ю. Корпоративное управление [Текст] : учебник по направлению подготовки 38.03.02 "Менеджмент" / А. Ю. Рыманов, И. Ю. Бочарова. - 2-е изд., перераб. и доп. - Москва : ИНФРА-М, 2018. - 394 с. : ил., табл. - (Высшее образование - Бакалавриат). - Библиогр.: с. 381-392. - ISBN 978-5-16-012843-6	25
3	Корпоративная социальная ответственность [Текст] : учебник для бакалавров / под ред. Э. М. Короткова; Государственный университет управления ; [Э. М. Коротков [и др.]. - Москва : Юрайт, 2014. - 445 с. : ил., табл. - (Бакалавр. Базовый курс). - Библиогр. в конце разд. - ISBN 978-5-9916-3577-6	30
4	Веснин, В. Р. Корпоративное управление [Текст] : учебник для студентов вузов, обучающихся по направлению 080200.68 "Менеджмент" (квалификация (степень) "-магистр") / В. Р. Веснин, В. В. Кафидов. - Москва : ИНФРА-М, 2013. - 272 с. : ил., табл. - (Высшее образование - Магистратура). - ISBN 978-5-16-005538-1	15
5	Тульчинский, Г. Л. Корпоративная социальная ответственность: технологии и оценка эффективности [Текст] : учебник для бакалавров / Г. Л. Тульчинский ; Высшая школа экономики, Национальный исследовательский ин-т. - Москва. : Юрайт, 2014. - 338 с. : ил., табл. - (Бакалавр. Базовый курс). - Глоссарий: с. 178-181. - Библиогр.: с. 182-184. - ISBN 978-5-9916-3056-6	30

Электронные учебные издания в электронно-библиотечных системах (ЭБС):

№ п/п	Автор, название, место издания, год издания, количество страниц	Ссылка на учебное издание в ЭБС
1	Рыманов, А. Ю. Корпоративное управление : учебник / А.Ю. Рыманов, И.Ю. Бочарова. — 2-е изд., перераб. и доп. — Москва : ИНФРА-М, 2020. — 395 с. — (Высшее образование: Бакалавриат). — <a href="http://www.dx.doi.org/10.12737/textbook_5914092cd70b93.23119693">www.dx.doi.org/10.12737/textbook_5914092cd70b93.23119693</a> . - ISBN 978-5-16-012843-6. - Текст : электронный.	<a href="https://znanium.com/catalog/product/1073651">https://znanium.com/catalog/product/1073651</a>

Перечень учебно-методических материалов в НТБ НИУ МГСУ:

№ п/п	Автор, название, место издания, издательство, год издания, количество страниц
1	Основы корпоративного управления [Электронный ресурс] : методические указания к практическим занятиям и самостоятельной работе для обучающихся по направлению подготовки 38.03.02 Менеджмент / Нац. исследоват. Моск. гос. строит. ун-т., каф. менеджмента и инноваций ; сост. : Ю. С. Прохорова, Д. А. Семернин ; [рец. В. С. Канхва]. - Электрон. текстовые дан. (0,3Мб). - Москва : МИСИ-МГСУ, 2021. - on-line. - (Менеджмент) <a href="http://lib-04.gic.mgsu.ru/lib/metod2021/2.pdf">http://lib-04.gic.mgsu.ru/lib/metod2021/2.pdf</a>

Приложение 3 к рабочей программе

Шифр	Наименование дисциплины
Б1.В.ДВ.04.02	Основы корпоративного управления

Код направления подготовки / специальности	38.03.02
Направление подготовки / специальность	Менеджмент
Наименование ОПОП (направленность / профиль)	Менеджмент в инвестиционно-строительной сфере
Год начала реализации ОПОП	2023
Уровень образования	бакалавриат
Форма обучения	очная
Год разработки/обновления	2023

**Перечень профессиональных баз данных и информационных справочных систем**

Наименование	Электронный адрес ресурса
«Российское образование» - федеральный портал	<a href="http://www.edu.ru/index.php">http://www.edu.ru/index.php</a>
Научная электронная библиотека	<a href="http://elibrary.ru/defaultx.asp?">http://elibrary.ru/defaultx.asp?</a>
Электронная библиотечная система IPRbooks	<a href="http://www.iprbookshop.ru/">http://www.iprbookshop.ru/</a>
Федеральная университетская компьютерная сеть России	<a href="http://www.runnet.ru/">http://www.runnet.ru/</a>
Информационная система "Единое окно доступа к образовательным ресурсам"	<a href="http://window.edu.ru/">http://window.edu.ru/</a>
Научно-технический журнал по строительству и архитектуре «Вестник МГСУ»	<a href="http://www.vestnikmgsu.ru/">http://www.vestnikmgsu.ru/</a>
Научно-техническая библиотека НИУ МГСУ	<a href="http://www.mgsu.ru/resources/Biblioteka/">http://www.mgsu.ru/resources/Biblioteka/</a>

Приложение 4 к рабочей программе

Шифр	Наименование дисциплины
Б1.В.ДВ.04.02	Основы корпоративного управления

Код направления подготовки / специальности	38.03.02
Направление подготовки / специальность	Менеджмент
Наименование ОПОП (направленность / профиль)	Менеджмент в инвестиционно-строительной сфере
Год начала реализации ОПОП	2023
Уровень образования	бакалавриат
Форма обучения	очная
Год разработки/обновления	2023

**Материально-техническое и программное обеспечение дисциплины**

Наименование специальных помещений и помещений для самостоятельной работы	Оснащенность специальных помещений и помещений для самостоятельной работы	Перечень лицензионного программного обеспечения. Реквизиты подтверждающего документа
Учебные аудитории для проведения учебных занятий, текущего контроля и промежуточной аттестации	Рабочее место преподавателя, рабочие места обучающихся	
Помещение для самостоятельной работы обучающихся  <b>Ауд. 41 НТБ</b> на 80 посадочных мест (рабочее место библиотекаря, рабочие места обучающихся)	ИБП GE VH Series VH 700 Источник бесперебойного питания РИП-12 (2 шт.) Компьютер/ТИП №5 (2 шт.) Компьютер Тип № 1 (6 шт.) Контрольно-пусковой блок С2000-КПБ (26 шт.) Монитор / Samsung 21,5" S22C200B (80 шт.) Плоттер / HP DJ T770 Прибор приемно-контрольный С2000-АСПТ (2 шт.) Принтер / HP LaserJet P2015 DN Принтер /Тип № 4 н/т Принтер HP LJ Pro 400 M401dn Системный блок / Kraftway Credo тип 4 (79 шт.) Электронное табло 2000*950	Adobe Acrobat Reader DC (ПО предоставляется бесплатно на условиях OpLic) Adobe Flash Player (ПО предоставляется бесплатно на условиях OpLic) APM Civil Engineering (Договор № 109/9.13_АО НИУ от 09.12.13 (НИУ-13)) ArcGIS Desktop (Договор передачи с ЕСРИ СНГ 31 лицензии от 27.01.2016) ArhciCAD [22] (Б\Д; Веб-кабинет или подписка; OpenLicense) AutoCAD [2018] (Б\Д; Веб-кабинет или подписка; OpenLicense) AutoCAD [2020] (Б\Д; Веб-кабинет или подписка; OpenLicense) Autodesk Revit [2018] (Б\Д; Веб-кабинет или подписка; OpenLicense) Autodesk Revit [2020] (Б\Д; Веб-кабинет или подписка; OpenLicense)

Наименование специальных помещений и помещений для самостоятельной работы	Оснащенность специальных помещений и помещений для самостоятельной работы	Перечень лицензионного программного обеспечения. Реквизиты подтверждающего документа
		<p>CorelDRAW [GSX5;55] (Договор № 292/10.11- АО НИУ от 28.11.2011 (НИУ-11))</p> <p>eLearnBrowser [1.3] (Договор ГМЛ-Л-16/03-846 от 30.03.2016)</p> <p>Google Chrome (ПО предоставляется бесплатно на условиях OpLic)</p> <p>Lazarus (ПО предоставляется бесплатно на условиях OpLic)</p> <p>Mathcad [Edu.Prime;3;30] (Договор №109/9.13_АО НИУ от 09.12.13 (НИУ-13))</p> <p>Mathworks Matlab [R2008a;100] (Договор 089/08-ОК(ИОП) от 24.10.2008)</p> <p>Mozilla Firefox (ПО предоставляется бесплатно на условиях OpLic)</p> <p>MS Access [2013;Im] (OpenLicense; Подписка Azure Dev Tools; Б\Д; Веб-кабинет)</p> <p>MS ProjectPro [2013;ImX] (OpenLicense; Подписка Azure Dev Tools; Б\Д; Веб-кабинет)</p> <p>MS VisioPro [2013;ADT] (OpenLicense; Подписка Azure Dev Tools; Б\Д; Веб-кабинет)</p> <p>MS Visual FoxPro [ADT] (OpenLicense; Подписка Azure Dev Tools; Б\Д; Веб-кабинет)</p> <p>nanoCAD СПДС Стройплощадка (Договор бесплатной передачи / партнерство)</p> <p>PascalABC [3.2.0.1311] (ПО предоставляется бесплатно на условиях OpLic)</p> <p>Visual Studio Ent [2015;Imx] (OpenLicense; Подписка Azure Dev Tools; Б\Д; Веб-кабинет)</p> <p>Visual Studio Expr [2008;ImX] (OpenLicense; Подписка Azure Dev Tools; Б\Д; Веб-кабинет)</p> <p>WinPro 7 [ADT] (OpenLicense; Подписка Azure Dev Tools; Б\Д; Веб-кабинет)</p> <p>Компас-3D V14 АЕС (Договор № 109/9.13_АО НИУ от 09.12.13 (НИУ-13))</p> <p>ПК ЛИРА-САПР [2013] (Договор № 109/9.13_АО НИУ от 09.12.13 (НИУ-13))</p>
Помещение для самостоятельной работы обучающихся	Компьютер / ТИП №5 (4 шт.) Монитор Acer 17" AL1717 (4 шт.) Монитор Samsung 24" S24C450B Системный блок Kraftway Credo	<p>Google Chrome (ПО предоставляется бесплатно на условиях OpLic (не требуется))</p> <p>Adobe Acrobat Reader DC (ПО предо-</p>

<p>Наименование специальных помещений и помещений для самостоятельной работы</p>	<p>Оснащенность специальных помещений и помещений для самостоятельной работы</p>	<p>Перечень лицензионного программного обеспечения. Реквизиты подтверждающего документа</p>
<p><b>Ауд. 59 НТБ</b> на 5 посадочных мест, оборудованных компьютерами (рабочее место библиотекаря, рабочие места обучающихся, рабочее место для лиц с ограниченными возможностями здоровья) Читальный зал на 52 посадочных места</p>	<p>КС36 2007 (4 шт.) Системный блок Kraftway Credo KC43 с KSS тип3 Принтер/HP LaserJet P2015 DN Аудиторный стол для инвалидов-колясочников Видеоувеличитель /Optelec ClearNote Джойстик компьютерный беспроводной Клавиатура Clevy с большими кнопками и накладкой (беспроводная) Кнопка компьютерная выносная малая Кнопка компьютерная выносная малая (2 шт.)</p>	<p>ставляется бесплатно на условиях OpLic (не требуется)) eLearnBrowser [1.3] (Договор ГМЛ-Л-16/03-846 от 30.03.2016) Mozilla Firefox (ПО предоставляется бесплатно на условиях OpLic (лицензия не требуется)) MS OfficeStd [2010; 300] (Договор № 162/10 - АО НИУ от 18.11.2010 (НИУ-10)) Adobe Acrobat Reader [11] (ПО предоставляется бесплатно на условиях OpLic (лицензия не требуется)) K-Lite Codec Pack (ПО предоставляется бесплатно на условиях OpLic (лицензия не требуется))</p>
<p>Помещение для самостоятельной работы обучающихся</p> <p><b>Ауд. 84 НТБ</b> На 5 посадочных мест, оборудованных компьютерами (рабочее место библиотекаря, рабочие места обучающихся) Читальный зал на 52 посадочных места</p>	<p>Монитор Acer 17" AL1717 (5 шт.) Системный блок Kraftway KW17 2010 (5 шт.)</p>	<p>AutoCAD [2020] (БД; Веб-кабинет или подписка; OpenLicense) Eurosoft STARK [201W;20] (Договор № 089/08-ОК(ИОП) от 24.10.2008) MS OfficeStd [2010; 300] (Договор № 162/10 - АО НИУ от 18.11.2010 (НИУ-10)) nanoCAD СПДС Конструкции (Договор бесплатной передачи / партнерство) WinPro 7 [ADT] (OpenLicense; Подписка Azure Dev Tools; БД; Веб-кабинет) ПК ЛИРА-САПР [2013R5] (ПО предоставляется бесплатно на условиях OpLic (лицензия не требуется))</p>

Федеральное государственное бюджетное образовательное учреждение высшего образования  
**«НАЦИОНАЛЬНЫЙ ИССЛЕДОВАТЕЛЬСКИЙ МОСКОВСКИЙ ГОСУДАР-  
СТВЕННЫЙ СТРОИТЕЛЬНЫЙ УНИВЕРСИТЕТ»**

**РАБОЧАЯ ПРОГРАММА**

Шифр	Наименование дисциплины
Б1.В.ДВ.05.01	Финансово-учетные вопросы внешнеэкономической деятельности

Код направления подготовки / специальности	38.03.02
Направление подготовки / специальность	Менеджмент
Наименование ОПОП (направленность / профиль)	Менеджмент в инвестиционно-строительной сфере
Год начала подготовки	2023
Уровень образования	бакалавриат
Форма обучения	очная
Год разработки / обновления	2023

Разработчики:

должность	ученая степень, ученое звание	ФИО
доцент	к.э.н., доцент	Е.М. Акимова

Рабочая программа дисциплины разработана и одобрена кафедрой (структурным подразделением) «Менеджмент и инновации».

Рабочая программа утверждена методической комиссией по УГСН, протокол № 10 от «16» июня 2023 г.



## 1. Цель освоения дисциплины

Целью освоения дисциплины «Финансово-учетные вопросы внешнеэкономической деятельности» является углубление уровня освоения компетенций обучающегося в области государственного регулирования внешнеэкономической деятельности, осуществления валютных и таможенных операций, ценообразования и налогообложения при осуществлении внешнеэкономической деятельности.

Программа составлена в соответствии с требованиями Федерального государственного образовательного стандарта высшего образования по направлению подготовки 38.03.02 Менеджмент.

Дисциплина относится к части, формируемой участниками образовательных отношений, Блока 1 «Дисциплины (модули)» основной профессиональной образовательной программы «Менеджмент в инвестиционно-строительной сфере». Дисциплина является дисциплиной по выбору обучающегося.

## 2. Перечень планируемых результатов обучения по дисциплине, соотнесенных с планируемыми результатами освоения образовательной программы

Код и наименование компетенции (результат освоения)	Код и наименование индикатора достижения компетенции
УК-10. Способен принимать обоснованные экономические решения в различных областях жизнедеятельности	УК-10.1 Описание базовых принципов функционирования экономики и экономического развития с адекватным применением понятийно-категориального аппарата экономической науки
	УК-10.2 Определение целей, механизмов и инструментов государственной социально-экономической политики (с учетом организационной и институциональной системы), её влияния на макроэкономические параметры и на индивида
ПК-2. Способность применять методы количественного и качественного анализа информации при принятии управленческих решений для построения экономических, финансовых и организационно-управленческих моделей путем их адаптации к конкретным задачам управления	ПК-2.4. Определение необходимых нормативных, методических и бюджетных предпосылок для построения экономических, финансовых и организационно-управленческих моделей и их адаптации к конкретным задачам управления
	ПК-2.5. Выбор методов количественного и качественного анализа информации при принятии управленческих решений для построения экономических, финансовых и организационно-управленческих моделей путем их адаптации к конкретным задачам управления
ПК-3. Способность организовывать процессы стратегического, тактического и оперативного управления	ПК-3.4. Регламентация процессов подразделений предприятий инвестиционно-строительной сферы
ПК-4. Способность организовывать финансово-экономическую деятельность предприятий инвестиционно-строительной сферы	ПК-4.2. Организация финансово-учетных процессов предприятия инвестиционно-строительной сферы
	ПК-4.4. Выбор финансовых технологий и финансовых инструментов для обеспечения эффективной финансово-экономической деятельности предприятий инвестиционно-строительной сферы
	ПК-4.6. Анализ информации о внешних и внутренних факторах, определяющих экономическую ситуацию предприятия инвестиционно-строительной сферы
	ПК-4.7. Оценка результатов финансово-экономической деятельности предприятий инвестиционно-строительной сферы
ПК-5. Способность обосновывать модели организации и развития бизнеса в инвестиционно-строительной сфере	ПК-5.2. Определение факторов формирования стоимости предприятия инвестиционно-строительной сферы

Код и наименование индикатора достижения компетенции	Наименование показателя оценивания (результата обучения по дисциплине)
УК-10.1 Описание базовых принципов функционирования экономики и экономиче-	<b>Знает</b> принципы и методы государственного регулирования ВЭД

Код и наименование индикатора достижения компетенции	Наименование показателя оценивания (результата обучения по дисциплине)
ского развития с адекватным применением понятийно-категориального аппарата экономической науки	<b>Знает</b> закономерности развития валютных, финансовых и денежно-кредитных отношений на макроуровне <b>Знает</b> основные виды мировых цен и их характеристики
УК-10.2 Определение целей, механизмов и инструментов государственной социально-экономической политики (с учетом организационной и институциональной системы), её влияния на макроэкономические параметры и на индивида	<b>Знает</b> формы и методы таможенного регулирования, таможенного контроля, оценки таможенной стоимости, таможенных платежей <b>Имеет навыки (начального уровня)</b> оценки влияния валютного регулирования и валютного контроля на осуществление ВЭД организации
ПК-2.4. Определение необходимых нормативных, методических и бюджетных предпосылок для построения экономических, финансовых и организационно-управленческих моделей и их адаптации к конкретным задачам управления	<b>Знает</b> основные положения валютного, таможенного и налогового регулирования ВЭД предприятия <b>Знает</b> назначение основных нормативно-правовых документов, регулирующих условия формирования и осуществления внешнеэкономической деятельности предприятий ИСС <b>Имеет навыки (начального уровня)</b> работы с нормативными документами, регулирующими порядок налогообложения участников внешнеэкономической деятельности
ПК-2.5. Выбор методов количественного и качественного анализа информации при принятии управленческих решений для построения экономических, финансовых и организационно-управленческих моделей путем их адаптации к конкретным задачам управления	<b>Знает</b> методы оценки таможенной стоимости <b>Знает</b> порядок расчета таможенных и налоговых платежей при осуществлении организацией ВЭД <b>Имеет навыки (начального уровня)</b> оценки таможенной стоимости, таможенных и налоговых платежей при осуществлении организацией ВЭД <b>Имеет навыки (начального уровня)</b> выбора финансовых и денежно-кредитных методов в осуществлении внешнеэкономической деятельности <b>Имеет навыки (начального уровня)</b> проведения валютно-финансовых расчетов <b>Имеет навыки (основного уровня)</b> систематизации информации об объектах учета ВЭД организации и отражения в финансовой отчетности
ПК-3.4. Регламентация процессов подразделений предприятий инвестиционно-строительной сферы	<b>Знает</b> особенности организации управления внешнеэкономической деятельностью организации <b>Имеет навыки (начального уровня)</b> анализа информации нормативно-правовых документов, регулирующих вопросы формирования и осуществления внешнеэкономической деятельности предприятий ИСС
ПК-4.2. Организация финансово-учетных процессов предприятия инвестиционно-строительной сферы	<b>Знает</b> методы бухгалтерского учета валютных операций и экспортно-импортных операций и оценки налоговых параметров экспортно-импортных операций <b>Имеет навыки (основного уровня)</b> отражения в бухгалтерском учете хозяйственных операций, связанных с осуществлением ВЭД
ПК-4.4. Выбор финансовых технологий и финансовых инструментов для обеспечения эффективной финансово-экономической деятельности предприятий инвестиционно-строительной сферы	<b>Знает</b> методы и формы платежей во ВЭД <b>Имеет навыки (начального уровня)</b> соотнесения методов и форм платежей во ВЭД с конкретной управленческой ситуацией
ПК-4.6. Анализ информации о внешних и внутренних факторах, определяющих экономическую ситуацию предприятия инвестиционно-строительной сферы	<b>Знает</b> основные подходы к выбору зарубежного партнера <b>Знает</b> причины и методы выхода предприятия на внешний рынок <b>Имеет навыки (начального уровня)</b> выявления ключевых элементов и оценивания ВЭД как бизнес-проекта организации
ПК-4.7. Оценка результатов финансово-экономической деятельности предприятий инвестиционно-строительной сферы	<b>Имеет навыки (начального уровня)</b> оценки налоговых параметров экспортно-импортных операций <b>Имеет навыки (начального уровня)</b> оценки влияния хозяйственных операций, связанных с осуществлением ВЭД, на финансовые показатели деятельности предприятия
ПК-5.2. Определение факторов формирова-	<b>Имеет навыки (начального уровня)</b> оценки ценовых ас-

Код и наименование индикатора достижения компетенции	Наименование показателя оценивания (результата обучения по дисциплине)
ния стоимости предприятия инвестиционно-строительной сферы	пектов внешнеэкономических контрактов <b>Имеет навыки (начального уровня)</b> оценки механизмов ценообразования при выходе предприятия на внешний рынок

Информация о формировании и контроле результатов обучения представлена в Фонде оценочных средств (Приложение 1).

### 3. Трудоемкость дисциплины и видов учебных занятий по дисциплине

Общая трудоемкость дисциплины составляет 4 зачетных единиц (144 академических часа).

*(1 зачетная единица соответствует 36 академическим часам)*

Видами учебных занятий и работы обучающегося по дисциплине могут являться.

Обозначение	Виды учебных занятий и работы обучающегося
Л	Лекции
ЛР	Лабораторные работы
ПЗ	Практические занятия
КоП	Компьютерный практикум
КРП	Групповые и индивидуальные консультации по курсовым работам (курсовым проектам)
СР	Самостоятельная работа обучающегося в период теоретического обучения
К	Самостоятельная работа обучающегося и контактная работа обучающегося с преподавателем в период промежуточной аттестации

#### Структура дисциплины:

Форма обучения – очная.

№	Наименование раздела дисциплины	Семестр	Количество часов по видам учебных занятий и работы обучающегося							Формы промежуточной аттестации, текущего контроля успеваемости
			Л	ЛР	ПЗ	КоП	КРП	СР	К	
1	Управление внешнеэкономической деятельностью	6	8	-	4	-				
2	Валютные операции: принципы осуществления, особенности регулирования и контроля, порядок учета.	6	8	-	4	-				
3	Таможенные операции: принципы осуществления, особенности регулирования и учета.	6	6	-	2	-	-	78	18	Домашнее задание 1 (р.2) Домашнее задание 2 (р.3 - 5) Контрольная работа (р. 1-6)
4	Ценообразование и внешнеэкономические контракты	6	6	-	4	-				
5	Налогообложение экспортно-импортных операций	6	2	-	1	-				
6	Деятельность иностранной организации в России.	6	2		1					
	Итого:	6	32		16			78	18	Дифференцированный зачет (зачет с оценкой)

### 4. Содержание дисциплины, структурированное по видам учебных занятий и разделам

При проведении аудиторных учебных занятий предусмотрено проведение текущего контроля успеваемости:

- В рамках практических занятий предусмотрено выполнение обучающимися контрольной работы.

#### 4.1 Лекции

*Форма обучения – очная*

№	Наименование раздела дисциплины	Тема и содержание лекций
1.	Управление внешнеэкономической деятельностью	<p>Тема 1. Общая характеристика внешнеэкономической деятельности. Внешнеэкономическая деятельность как сфера хозяйственной деятельности, связанная с международными экономическими отношениями.</p> <p>Международные экономические отношения как система хозяйственных связей между национальными экономиками стран, основанная на международном разделении труда. Основные направления МЭО. Определение ВЭД. Факторы, оказывающие влияние на формирование внешнеэкономической деятельности. Влияние ВЭД на развитие национальной экономики. Отличительные особенности глобализации и интернационализации как процессов развития мировой экономики. Реформа ВЭД в России. Государственные органы управления ВЭД. Вступление России в ВТО. Преференциальные торговые режимы и региональные интеграционные группировки и союзы. Евразийский экономический союз.</p> <p>Государственное регулирование как объективное условие осуществления ВЭД. Методы государственного регулирования внешнеторговой деятельности. Зарубежный опыт государственного регулирования ВЭД. Этапы становления ВЭД в России.</p> <p>Внешнеэкономические операции и их классификация. Формы осуществления внешнеэкономических операций. Понятие внешнеторговой сделки. Виды внешнеторговых сделок. Классификация внешнеторговых сделок. Международные сделки по экспорту и импорту услуг и работ. Краткая характеристика отдельных видов услуг (аренда, транспортно-экспедиторские, международные расчеты, лицензионные и др.). Международный подряд.</p> <p>Тема 2. Выход предприятия на внешний рынок</p> <p>Основные причины выхода на внешний рынок. Менеджмент в компаниях, участвующих во внешнеэкономической деятельности. Функции управления. Типы построения структур организации ВЭД. Виды организационных структур управления ВЭД на предприятии. Функциональные обязанности.</p> <p>Стратегии выхода на внешний рынок. Способы выхода предприятия на внешний рынок. Формы выхода. Недостатки и преимущества способов выхода. Методы осуществления внешнеэкономических операций: прямой, косвенный, смешанный. Выбор зарубежного партнера. Состав сведений об иностранном партнере. Источники информации.</p> <p>Международный маркетинг. Анализ среды деятельности фирмы. Анализ рисков. Исследование зарубежных рынков. Типы посредников во внешнеэкономической деятельности. Агентский договор. Договор комиссии. Договор консигнации</p> <p>Тема 3. Экономический анализ внешнеэкономической деятельности предприятия</p> <p>Содержание, этапы анализа внешнеэкономической деятельности предприятия. Методы оценки эффекта (эффективности) внешнеэкономической деятельности. Анализ экспортных операций. Анализ импортных операций.</p>
2.	Валютные операции: принципы осуществления, особенности регулирования и контроля, порядок учета	<p>Тема 4. Мировая валютная система.</p> <p>Мировая валютная система и ее эволюция. Классификация валют. Репатриация валютной выручки и ее эволюция в РФ. Этапы развитие валютной системы в России: сущность изменение и базовые ха-</p>

		<p>рактеристики.</p> <p>Тема 5. Принципы осуществления валютных операций. Учет валютных операций.</p> <p>Валютные операции как необходимое условие осуществления внешнеэкономической деятельности. Развитие валютной системы в России. Валютный курс рубля. Котировка валют. Валютные ценности. Валюта Российской Федерации. Резиденты и нерезиденты. Уполномоченные банки. Перечень операций, оказываемых уполномоченными банками. Расчеты между резидентами и нерезидентами. Валютные операции. Состав валютных операций. Валютное регулирование: определение, принципы, цели. Органы валютного регулирования. Агенты валютного контроля. Валютный контроль. Ответственность за нарушение валютного законодательства.</p> <p>Тема 6. Операции по счетам в иностранной валюте (валютный счет экономического субъекта)</p> <p>Валютный счет как комплекс разных счетов. Открытие валютного счета. Операции по покупке-продаже валюты и их отражение в бухгалтерском учете.</p> <p>Тема 7. Курсовая разница.</p> <p>Определение. Группировка активов и обязательств с точки зрения пересчета курсовых разниц. Влияние курсовых разниц на формирование финансовых результатов организации. Дата возникновения курсовых разниц. Пересчет выраженной в иностранной валюте стоимости имущества и обязательств в рубли. Учет курсовых разниц.</p> <p>Тема 8. Загранкомандировки во ВЭД.</p> <p>Значение заграничных командировок в осуществлении ВЭД. Порядок оформления. Состав расходов. Порядок и формы выдачи средств на заграничную командировку. Учет расходов по заграничной командировке. Особенности бухгалтерского учета валютных операций во ВЭД.</p>
3.	<p>Таможенные операции: принципы осуществления, особенности регулирования и учета.</p>	<p>Тема 9. Основы таможенного регулирования во ВЭД.</p> <p>Таможенный союз.</p> <p>Понятие таможенного регулирования. Функции таможенного регулирования.</p> <p>Таможенные органы и их функции. Таможенный контроль и его формы. Таможенное законодательство.</p> <p>Таможенные процедуры и их классификация. ТН ВЭД.</p> <p>Таможенный контроль.</p> <p>Тема 10. Таможенное декларирование.</p> <p>Декларирование. Процедуры таможенного оформления. ДТ: назначение, формы, порядок заполнения, роль классификаторов. Виды таможенной декларации. Таможенное оформление: предварительное, основное. Группы документов для таможенного оформления. Таможенный брокер.</p> <p>Тема 11. Таможенные платежи.</p> <p>Таможенные платежи: определение, виды. Группы таможенных пошлин. Виды ставок таможенных пошлин. Ставки таможенных пошлин при ввозе в зависимости от страны происхождения товара. Сертификат страны происхождения товара.</p> <p>Таможенные сборы: виды, ставки.</p> <p>Возникновение обязанности по уплате таможенных платежей. Способы уплаты таможенных платежей. Способы обеспечения уплаты.</p> <p>Тема 12. Таможенная стоимость.</p> <p>Таможенная стоимость. Методы оценки таможенной стоимости при ввозе на таможенную территорию РФ. Таможенная стоимость вывозимых товаров.</p>
4.	<p>Ценообразование и внешнеэкономические контракты</p>	<p>Тема 13. Ценообразование во внешнеэкономической деятельности.</p> <p>Мировая цена как денежное выражение интернациональной цены производства. Отнесение цен к мировым. Виды мировых цен. Определение уровня мировых цен. Цены публикуемые и расчетные. Виды публикуемых цен: справочные, номинальные, фактических сделок, биржевые котировки.</p> <p>Подвижные цены. Скользящие цены. Цены с последующей фиксацией. Твердые цены. Бонификация и рефакция. Уторговывание це-</p>

		<p>ны. Скидки с цен. Виды скидок.</p> <p>Базисные цены. Базис цены. Базисные условия поставки. Международные правила толкования торговых терминов "Инкотермс" (публикация Международной торговой палаты N 460) и др.</p> <p>Методология ценообразования при ВЭД. Параметрическое ценообразование. Методы внесения коммерческих поправок: на уторговывание, на сроки поставок, на дату конкурентного материала, на серийность, на условия платежа</p> <p>Принципы расчета экспортных цен. Принципы расчета импортных цен.</p> <p>Ценовая политика предприятия при выходе на внешний рынок.</p> <p>Тема 14. Международный кредит.</p> <p>Сущность, функции и роль международного кредита.</p> <p>Формы международного кредита: по источникам, по назначению, по видам, по валюте займа, по срокам, по обеспечению, по технике предоставления. Валютно-финансовые и платежные условия международных кредитов Синдицирование. Альтернативные виды кредитования (лизинг, факторинг, форфейтинг).</p> <p>Тема 15. Контракты во внешнеэкономической деятельности. Методы платежей и расчетов.</p> <p>Виды контрактов. Типовой контракт. Подготовка к заключению контрактов при экспортно-импортных операциях: процедура подготовки, проведение предварительных переговоров, способы заключения контрактов.</p> <p>Основные отличия внешнеэкономического договора от прочих договоров. Существенные условия договора.</p> <p>Содержание типового контракта. Преамбула. Определение сторон. Предмет. Количество (единица измерения, порядок установления). Качество (по стандарту, по техническим условиям, по спецификациям, по образцу, по предварительному осмотру, по выходу готового продукта, по среднему качеству, по натуральному виду, «телькель»). Срок и дата поставки (календарный день, календарный период, «немедленная поставка»).</p> <p>Транспортные условия. Транспортные документы. Транспортно-экспедиторские документы. Таможенные документы.</p> <p>Цена (базис цены, валюта цены).</p> <p>Платеж (валюта платежа, срок и способы платежа наличными, в кредит, с авансом). Валютные оговорки. Их классификация. Валютные риски и их страхование.</p> <p>Формы расчетов.</p> <p>Упаковка. Упаковка внешняя и внутренняя.</p> <p>Маркировка. Требования к маркировке. Порядок отгрузки. Отгрузочные документы. Коммерческие документы.</p> <p>Порядок приемки – сдачи (виды, место, срок, проверка количества и качества поставленного товара, методы).</p> <p>Претензии (порядок предъявления, права и обязанности сторон в связи с предъявлением рекламаций, способы урегулирования).</p> <p>Страхование. Страхователь. Страховщик. Страховая премия. Страховая сумма. Страхование «карго». Страхование «каско». Страховой полис (генеральный, рейсовый, на срок, смешанный). Аварии общие и частные. Классификация убытков. Требование страхового возмещения.</p> <p>Гарантии. Санкции. Форс-мажорные обстоятельства. Арбитраж. Его формы.</p> <p>Контракты аренды. Контракты при встречной торговле. Подрядные контракты.</p> <p>Типовые характеристики договора о строительстве объектов и сооружений за рубежом. Правовое руководство ЮНИСТРАЛ «О составлении международных контрактов на строительство промышленных объектов». «Договор FIDIC». «Руководящие принципы Мирового банка». «Условия EDF».</p> <p>Состав «Договора FIDIC»: процедура предварительной квалификации; приглашение принять участие в торгах; тендер, тендерная га-</p>
--	--	---

		рантия, субподряд, правовой статус инженера, регулирование цены, гарантия исполнения и возврата платежа, валютные оговорки, арбитражная оговорка, оговорка о затруднениях, оговорки о заранее оцененных убытках и премиях.
5.	Налогообложение экспортно-импортных операций.	Тема 16. Налогообложение экспортно-импортных операций. Налогообложение доходов российской организации, полученных за рубежом. Налогообложение экспортных операций акцизами и НДС. Налогообложение НДС при импорте работ и услуг.
6.	Деятельность иностранной организации в России	Тема 17. Деятельность иностранной организации в России. Мировой рынок прямых иностранных инвестиций. Место России на рынке ПИИ. Привлечение иностранных инвестиций в Россию. Инвестиционный климат России. Коэффициент БЕРИ. Налоговый статус иностранных компаний, ведущих строительство в России. Постоянное представительство. Строительная площадка. Начало существования строительной площадки. Окончание существования строительной площадки. Приостановление, продолжение и возобновление строительных работ. Взаимоотношения российской организации и ее партнера - иностранной организации, не имеющей представительства в России.

#### 4.2 Лабораторные работы

Не предусмотрено учебным планом.

#### 4.3 Практические занятия

№	Наименование раздела дисциплины	Тема и содержание занятия
1.	Управление внешнеэкономической деятельностью	Тема 1. Общая характеристика внешнеэкономической деятельности. Сравнительный анализ тенденций развития мировой экономики и экономики России. Оценка России в международных рейтингах. Россия в мировой торговле. Заполнение схемы «Методы государственного регулирования». Государственная программа Российской Федерации «Развитие внешнеэкономической деятельности». Приоритеты и цели государственной внешнеэкономической политики. Внешнеэкономическая политика России на современном этапе. Влияние Всемирной торговой организации (ВТО) на развитие российской экономики. Турбулентность мировой экономики, глобальная конкуренция и изменение позиций России в мире. Последствия экономических санкций. Возможности и пределы во взаимодействии России с «Большой двадцаткой», «G7», Евросоюзом, межгосударственным объединением стран БРИКС, Шанхайской организацией сотрудничества (ШОС), а также с другими международными объединениями и институтами. Платежный баланс, текущий и капитальный счет, факторы, влияющие на них. Тема 2. Выход предприятия на внешний рынок Обсуждение вопросов. 1. Какие действия менеджмента предприятия должны предшествовать принятию решения о выходе на внешний рынок? 2. Определите основные причины выхода предприятий на внешний рынок. Каковы преимущества экспортера при выходе на внешний рынок? 3. Каковы особенности международного маркетинга? 4. Раскройте понятие «экспортный потенциал». 5. Определите стратегии выхода на внешний рынок. 6. Как во внешнеэкономической деятельности ведут работу по изучению партнеров? 7. Охарактеризуйте источники информации о деятельности зарубежных партнеров (включая Интернет - источники). 8. Какие виды рисков возникают при выходе предприятия на внешний ры-

		<p>нок?</p> <p>9. В чем заключается правило пяти «си»?</p> <p>Задание 1. Выбор контрагента из стран-партнеров для осуществления экспортной сделки.</p> <p>Задание 2. Организационно-правовые формы предприятий - типология зарубежных фирм.</p> <p>Задание 3. Цели ВЭД для управленческих подразделений фирмы</p> <p>Тема 3. Экономический анализ внешнеэкономической деятельности предприятия</p> <p>Решение задач.</p>
2.	Валютные операции: принципы осуществления, особенности регулирования и контроля, порядок учета	<p>Тема 4. Мировая валютная система.</p> <p>Выполнение заданий на усвоение понятийного аппарата; на понимание логических взаимосвязей между элементами по данной теме. Режимы валютного курса и их влияние на платежный баланс и экономический рост. Контроль за движением капитала.</p> <p>Тема 5. Принципы осуществления валютных операций. Учет валютных операций.</p> <p>Выполнение заданий на усвоение понятийного аппарата; на понимание логических взаимосвязей между элементами по данной теме. Разбор ситуаций.</p> <p>Тема 6. Операции по счетам в иностранной валюте (валютный счет экономического субъекта)</p> <p>Решение задач. Разбор ситуаций.</p> <p>Тема 7. Курсовая разница.</p> <p>Решение задач. Разбор ситуаций.</p> <p>Тема 8. Загранкомандировки во ВЭД.</p> <p>Решение задач. Разбор ситуаций.</p>
3.	Таможенные операции: принципы осуществления, особенности регулирования и учета.	<p>Тема 9. Основы таможенного регулирования во ВЭД.</p> <p>Выполнение заданий на усвоение понятийного аппарата; на понимание логических взаимосвязей между элементами по данной теме. Тема 10. Таможенное декларирование.</p> <p>Выполнение заданий на усвоение понятийного аппарата; на понимание логических взаимосвязей между элементами по данной теме. Тема 11. Таможенные платежи.</p> <p>Решение задач. Разбор ситуаций.</p> <p>Тема 12. Таможенная стоимость.</p> <p>Выполнение заданий на усвоение понятийного аппарата; на понимание логических взаимосвязей между элементами по данной теме.</p>
4.	Ценообразование и внешнеэкономические контракты	<p>Тема 13. Ценообразование во внешнеэкономической деятельности.</p> <p>Выполнение заданий на усвоение понятийного аппарата; на понимание логических взаимосвязей между элементами по данной теме. Решение задач. Разбор ситуаций.</p> <p>Тема 14. Международный кредит.</p> <p>Выполнение заданий на усвоение понятийного аппарата; на понимание логических взаимосвязей между элементами по данной теме.</p> <p>Тема 15. Контракты во внешнеэкономической деятельности. Методы платежей и расчетов.</p> <p>Выполнение заданий на усвоение понятийного аппарата; на понимание логических взаимосвязей между элементами по данной теме. Решение задач. Разбор ситуаций.</p>
5.	Налогообложение экспортно-импортных операций.	<p>Тема 16. Налогообложение экспортно-импортных операций.</p> <p>Выполнение заданий на усвоение понятийного аппарата; на понимание логических взаимосвязей между элементами по данной теме. Решение задач. Разбор ситуаций.</p>
6.	Деятельность иностранной организации в России	<p>Тема 17. Деятельность иностранной организации в России.</p> <p>Выполнение заданий на усвоение понятийного аппарата; на понимание логических взаимосвязей между элементами по данной теме. Решение задач. Разбор ситуаций.</p>

#### 4.4 Компьютерные практикумы

Не предусмотрено учебным планом.



#### 4.5 Групповые и индивидуальные консультации по курсовым работам (курсовым проектам)

Не предусмотрено учебным планом.

#### 4.6 Самостоятельная работа обучающегося в период теоретического обучения

Самостоятельная работа обучающегося в период теоретического обучения включает в себя:

- самостоятельную подготовку к учебным занятиям, включая подготовку к аудиторным формам текущего контроля успеваемости;
- выполнение домашнего задания 1;
- выполнение домашнего задания 2;
- самостоятельную подготовку к промежуточной аттестации.

В таблице указаны темы для самостоятельного изучения обучающимся:

№	Наименование раздела дисциплины	Темы для самостоятельного изучения
1	Управление внешнеэкономической деятельностью	Темы для самостоятельного изучения соответствуют темам аудиторных учебных занятий
2	Валютные операции: принципы осуществления, особенности регулирования и контроля, порядок учета	Темы для самостоятельного изучения соответствуют темам аудиторных учебных занятий
3	Таможенные операции: принципы осуществления, особенности регулирования и учета	Темы для самостоятельного изучения соответствуют темам аудиторных учебных занятий
4	Ценообразование и внешнеэкономические контракты	Темы для самостоятельного изучения соответствуют темам аудиторных учебных занятий
5	Налогообложение экспортно-импортных операций	Темы для самостоятельного изучения соответствуют темам аудиторных учебных занятий
6	Деятельность иностранной организации в России	Темы для самостоятельного изучения соответствуют темам аудиторных учебных занятий

#### 4.7 Самостоятельная работа обучающегося и контактная работа обучающегося с преподавателем в период промежуточной аттестации

Работа обучающегося в период промежуточной аттестации включает в себя подготовку к формам промежуточной аттестации (к дифференцированному зачету (зачету с оценкой)), а также саму промежуточную аттестацию.

## 5. Оценочные материалы по дисциплине

Фонд оценочных средств по дисциплине приведён в Приложении 1 к рабочей программе дисциплины.

Оценочные средства для проведения промежуточной аттестации, а также текущего контроля по дисциплине хранятся на кафедре (структурном подразделении), ответственной за преподавание данной дисциплины.

## 6. Учебно-методическое и материально-техническое обеспечение дисциплины

Основные принципы осуществления учебной работы обучающихся изложены в локальных нормативных актах, определяющих порядок организации контактной работы и порядок самостоятельной работы обучающихся. Организация учебной работы обучающихся на аудиторных учебных занятиях осуществляется в соответствии с п. 3.

### 6.1 Перечень учебных изданий и учебно-методических материалов для освоения дисциплины

Для освоения дисциплины обучающийся может использовать учебные издания и учебно-методические материалы, имеющиеся в научно-технической библиотеке НИУ МГСУ и/или размещённые в Электронных библиотечных системах.

Актуальный перечень учебных изданий и учебно-методических материалов представлен в Приложении 2 к рабочей программе дисциплины.

### *6.2 Перечень профессиональных баз данных и информационных справочных систем*

При осуществлении образовательного процесса по дисциплине используются профессиональные базы данных и информационных справочных систем, перечень которых указан в Приложении 3 к рабочей программе дисциплины.

### *6.3 Перечень материально-технического, программного обеспечения освоения дисциплины*

Учебные занятия по дисциплине проводятся в помещениях, оснащенных соответствующим оборудованием и программным обеспечением.

Перечень материально-технического и программного обеспечения дисциплины приведен в Приложении 4 к рабочей программе дисциплины.

Шифр	Наименование дисциплины
Б1.В.ДВ.05.01	Финансово-учетные вопросы внешнеэкономической деятельности

Код направления подготовки / специальности	38.03.02
Направление подготовки / специальность	Менеджмент
Наименование ОПОП (направленность / профиль)	Менеджмент в инвестиционно-строительной сфере
Год начала подготовки	2023
Уровень образования	бакалавриат
Форма обучения	очная
Год разработки / обновления	2023

### ФОНД ОЦЕНОЧНЫХ СРЕДСТВ

#### 1. Описание показателей и критериев оценивания компетенций, описание шкал оценивания

Оценивание формирования компетенций производится на основе показателей оценивания, указанных в п.2. рабочей программы и в п.1.1 ФОС.

Связь компетенций и показателей оценивания приведена в п.2 рабочей программы.

##### 1.1. Описание формирования и контроля показателей оценивания

Оценивание уровня освоения обучающимся компетенций осуществляется с помощью форм промежуточной аттестации и текущего контроля. Формы промежуточной аттестации и текущего контроля успеваемости по дисциплине, с помощью которых производится оценивание, указаны в учебном плане и в п.3 рабочей программы.

В таблице приведена информация о формировании результатов обучения по дисциплине разделами дисциплины, а также о контроле показателей оценивания компетенций формами оценивания.

Наименование показателя оценивания (результата обучения по дисциплине)	Номера разделов дисциплины	Формы оценивания (формы промежуточной аттестации, текущего контроля успеваемости)
<b>Знает</b> назначение основных нормативно-правовых документов, регулирующих условия формирования и осуществления внешнеэкономической деятельности предприятий ИСС <b>Имеет навыки (начального уровня)</b> работы с нормативными документами, регулирующими порядок налогообложения участников внешнеэкономической деятельности	1,2,3,4,5,6	Дифференцированный зачет (зачет с оценкой) Контрольная работа Домашнее задание 2
<b>Имеет навыки (начального уровня)</b> анализа информации нормативно-правовых документов, регулирующих вопросы формирования и осуществления внешнеэкономической деятельности предприятий ИСС	1,2,3,4,5,6	Домашнее задание 1 Домашнее задание 2

<p><b>Знает</b> принципы и методы государственного регулирования ВЭД</p> <p><b>Знает</b> закономерности развития валютных, финансовых и денежно-кредитных отношений на макроуровне</p> <p><b>Знает</b> основные виды мировых цен и их характеристики</p>	1,2,3,4,5,6	<p>Дифференцированный зачет (зачет с оценкой)</p> <p>Контрольная работа</p> <p>Домашнее задание 1</p> <p>Домашнее задание 2</p>
<p><b>Знает</b> формы и методы таможенного регулирования, таможенного контроля, оценки таможенной стоимости, таможенных платежей</p> <p><b>Имеет навыки (начального уровня)</b> оценки влияния валютного регулирования и валютного контроля на осуществление ВЭД организации</p>	1,2,3,4,5,6	<p>Дифференцированный зачет (зачет с оценкой)</p> <p>Контрольная работа</p> <p>Домашнее задание 1</p> <p>Домашнее задание 2</p>
<p><b>Знает</b> основные положения валютного, таможенного и налогового регулирования ВЭД предприятия</p>	1,2,3,4,5	<p>Дифференцированный зачет (зачет с оценкой)</p> <p>Контрольная работа</p>
<p><b>Знает</b> методы оценки таможенной стоимости</p> <p><b>Знает</b> порядок расчета таможенных и налоговых платежей при осуществлении организацией ВЭД</p> <p><b>Имеет навыки (начального уровня)</b> оценки таможенной стоимости, таможенных и налоговых платежей при осуществлении организацией ВЭД</p> <p><b>Имеет навыки (начального уровня)</b> выбора финансовых и денежно-кредитных методов в осуществлении внешнеэкономической деятельности</p> <p><b>Имеет навыки (начального уровня)</b> проведения валютно-финансовых расчетов</p> <p><b>Имеет навыки (основного уровня)</b> систематизации информации об объектах учета ВЭД организации и отражения в финансовой отчетности</p>	1,2,3,4,5	<p>Дифференцированный зачет (зачет с оценкой)</p> <p>Контрольная работа</p> <p>Домашнее задание 1</p> <p>Домашнее задание 2</p>
<p><b>Знает</b> особенности организации управления внешнеэкономической деятельностью организации</p>	1	<p>Дифференцированный зачет (зачет с оценкой)</p>
<p><b>Знает</b> методы бухгалтерского учета валютных операций и экспортно-импортных операций и оценки налоговых параметров экспортно-импортных операций</p> <p><b>Имеет навыки (основного уровня)</b> отражения в бухгалтерском учете хозяйственных операций, связанных с осуществлением ВЭД</p>	2,3,4,5,6	<p>Дифференцированный зачет (зачет с оценкой)</p> <p>Контрольная работа</p> <p>Домашнее задание 3 (р.3,4)</p> <p>Домашнее задание 4 (р.5,6)</p>
<p><b>Знает</b> методы и формы платежей во ВЭД</p> <p><b>Имеет навыки (начального уровня)</b> соотнесения методов и форм платежей во ВЭД с конкретной управленческой ситуацией</p>	2,3,4,5	<p>Контрольная работа</p> <p>Домашнее задание 2 (р.2)</p>
<p><b>Знает</b> основные подходы к выбору зарубежного партнера</p> <p><b>Знает</b> причины и методы выхода предприятия на внешний рынок</p> <p><b>Имеет навыки (начального уровня)</b> выявления ключевых элементов и оценивания ВЭД как бизнес-проекта организации</p>	1	<p>Дифференцированный зачет (зачет с оценкой)</p> <p>Контрольная работа</p>
<p><b>Имеет навыки (начального уровня)</b> оценки налоговых параметров экспортно-импортных операций</p> <p><b>Имеет навыки (начального уровня)</b> оценки влияния хозяйственных операций, связанных с осуществлением ВЭД, на финансовые показатели деятельности предприятия</p>	2,3,4,5,6	<p>Дифференцированный зачет (зачет с оценкой)</p> <p>Контрольная работа</p> <p>Домашнее задание 1</p> <p>Домашнее задание 2</p>
<p><b>Имеет навыки (начального уровня)</b> оценки ценовых аспектов внешнеэкономических контрактов</p> <p><b>Имеет навыки (начального уровня)</b> оценки механизмов ценообразования при выходе предприятия на внешний рынок</p>	2,3,4,5	<p>Дифференцированный зачет (зачет с оценкой)</p> <p>Контрольная работа</p> <p>Домашнее задание 1</p> <p>Домашнее задание 2</p>

## 1.2. Описание критериев оценивания компетенций и шкалы оценивания

При проведении промежуточной аттестации в форме дифференцированного зачета используется шкала оценивания: «2» (неудовлетворительно), «3» (удовлетворительно), «4» (хорошо), «5» (отлично).

Показателями оценивания являются знания и навыки обучающегося, полученные при изучении дисциплины.

Критериями оценивания достижения показателей являются:

Показатель оценивания	Критерий оценивания
Знания	Знание терминов и определений, понятий
	Знание основных закономерностей и соотношений, принципов
	Объём освоенного материала, усвоение всех дидактических единиц (разделов)
	Полнота ответов на проверочные вопросы
	Правильность ответов на вопросы
	Чёткость изложения и интерпретации знаний
Навыки начального уровня	Навыки выбора методик выполнения заданий
	Навыки выполнения заданий различной сложности
	Навыки самопроверки. Качество сформированных навыков
	Навыки анализа результатов выполнения заданий, решения задач
	Навыки представления результатов решения задач
Навыки основного уровня	Навыки представления результатов решения задач
	Навыки обоснования выполнения заданий

## 2. Типовые контрольные задания для оценивания формирования компетенций

### 2.1. Промежуточная аттестация

#### 2.1.1. Промежуточная аттестация в форме экзамена, дифференцированного зачета (зачета с оценкой), зачета

Форма промежуточной аттестации: очная форма обучения – дифференцированный зачет (зачет с оценкой) в 6 семестре.

Перечень типовых вопросов/заданий для проведения дифференцированного зачета (зачета с оценкой) в 6 семестре (очная форма обучения):

№	Наименование раздела дисциплины	Типовые вопросы/задания
1	Управление внешнеэкономической деятельностью	<ol style="list-style-type: none"> <li>1. Место ВЭД в мировом хозяйстве. Определите группы факторов, влияющих на формирование ВЭД страны</li> <li>2. Определите основные направления международных экономических отношений.</li> <li>3. Определите роль транснациональных корпораций в современной мировой экономике.</li> <li>4. По каким показателям оценивается место национальной экономики в мировой экономике?</li> <li>5. В чем заключается положительное влияние ВЭД на экономику РФ?</li> <li>6. Охарактеризуйте этапы становления ВЭД в России.</li> <li>7. Каковы основные положения Указа президента РФ «О либерализации внешнеэкономической деятельности на территории РСФСР»?</li> <li>8. Дайте содержательную характеристику термина «государственное регулирование внешнеэкономической деятельности». Понятия «протекционизм» и «фритрейдерство».</li> <li>9. Внешнеторговая сделка: определение, виды, классификационные признаки.</li> <li>10. Какие действия менеджмента предприятия должны предшествовать принятию решения о выходе на внешний рынок?</li> </ol>

		<p>11. Определите основные причины выхода предприятий на внешний рынок.</p> <p>12. Какие виды рисков возникают при выходе предприятия на внешний рынок?</p> <p>13. Охарактеризуйте источники информации о деятельности зарубежных партнеров.</p> <p>14. В чем заключается правило пяти «си»?</p> <p>15. Определите основные причины возникновения риска реализации на внешнем рынке.</p> <p>16. Процесс идентификации рисков.</p> <p>17. Процедуры расчета и анализа рисков.</p> <p>18. Процесс управления валютными рисками.</p> <p>19. Как во внешнеэкономической деятельности ведут работу по изучению партнеров?</p> <p>20. Структуры построения внешнеэкономической службы на предприятии.</p> <p>21. Функции отдела ВЭД на предприятии.</p> <p>22. Методы выхода предприятия на внешний рынок.</p> <p>23. Содержание и методы экономического анализа ВЭД.</p> <p>24. Анализ операций по покупке-продаже иностранной валюты.</p> <p>25. Анализ прибыли, полученной от экспортных операций.</p> <p>Типовые задачи: Определить степень влияния на результаты от экспорта изменения количества экспортируемых товаров, дохода от экспорта, затрат по экспортным изделиям.</p>
2	<p>Валютные операции: принципы осуществления, особенности регулирования и контроля, порядок учета.</p>	<p>26. Различие понятий «валюта» и «деньги». Функции валюты в МЭО.</p> <p>27. Классификация валют.</p> <p>28. Эволюция мировой валютной системы.</p> <p>29. Причины и этапы введения евро.</p> <p>30. Валютный курс. Методы котировки. Кросс-курс.</p> <p>31. Установление официального курса рубля. Курс валют в международном платежном обороте.</p> <p>32. Валютный рынок. Сегменты валютного рынка в РФ.</p> <p>33. Валютный арбитраж. Форвардные сделки. Фьючерсы.</p> <p>34. Валютный опцион.</p> <p>35. Раскройте следующие понятия: валютные ценности, иностранная валюта, валюта РФ, уполномоченные банки.</p> <p>36. Раскройте следующие понятия: валютные ценности, резиденты, нерезиденты, уполномоченные банки, валютные биржи.</p> <p>37. Состав валютных операций.</p> <p>38. Валютное регулирование. Органы валютного регулирования. Валютный контроль. Органы валютного контроля.</p> <p>39. Валютный счет предприятия. Документы, необходимые для открытия валютного счета. Типовые проводки.</p> <p>40. Банк-корреспондент. Счета «ЛОРО» и «НОСТРО».</p> <p>41. Покупка-продажа валюты. Типовые проводки.</p> <p>42. Понятие «курсовая разница». Виды курсовых разниц. Отражение в учете.</p> <p>43. Понятие «дата совершения операции в иностранной валюте». Перечень дат совершения отдельных операций в иностранной валюте.</p> <p>44. Как производится пересчет стоимости активов и обязательств, выраженных в иностранной валюте?</p> <p>45. В чем заключается документальное оформление заграничных командировки?</p> <p>46. Какие расходы по заграничным командировкам возмещаются работникам? Какие расходы по заграничным командировкам принимаются для целей налогообложения прибыли?</p> <p>47. Порядок выдачи валютных средств работникам, направляемым в заграничные командировки.</p> <p>Типовые задачи: 1. На основании выписки с текущего валютного счета организации отра-</p>

		<p>жается списание 10 000 долларов США, переведенных уполномоченному банку для продажи. Курс ЦБ РФ на дату списания со счета – 40 руб./евро. Курс сделки, согласованный с уполномоченным банком, - 40,5 руб./евро. В бухгалтерском учете будет произведена запись _____.</p> <p>2. На транзитный валютный счет строительной организации 11 декабря зачислен аванс от иностранного партнера. Стоимость контракта 10 000 евро. Курс ЦБ на дату зачисления аванса – 60 рублей /евро. Курс ЦБ на 31 декабря – 75 рублей /евро. Какая курсовая разница возникает при переоценке аванса:</p>
3	Таможенные операции: принципы осуществления, особенности регулирования и учета.	<p>48. Таможенное регулирование. Функции таможенного регулирования. Таможенные органы.</p> <p>49. Таможенный контроль. Формы таможенного контроля.</p> <p>50. Таможенное оформление. Факторы, влияющие на таможенное оформление.</p> <p>51. Товарная номенклатура ВЭД.</p> <p>52. Таможенные режимы.</p> <p>53. Формы декларирования.</p> <p>54. Таможенное оформление.</p> <p>55. Этапы основного таможенного оформления</p> <p>56. ГТД. Упрощенные схемы декларирования.</p> <p>57. Таможенные платежи. Способы уплаты таможенных платежей.</p> <p>58. Классификация таможенных пошлин.</p> <p>59. Виды ставок таможенных пошлин.</p> <p>60. Страна происхождения товара.</p> <p>61. Способы уплаты таможенных платежей.</p> <p>62. Необходимость и способы обеспечения уплаты таможенных платежей.</p> <p>63. Таможенные сборы.</p> <p>64. Для чего определяется таможенная стоимость?</p> <p>65. Методы оценки таможенной стоимости при ввозе на таможенную территорию РФ.</p> <p>Типовые задания: Задача. Организация ввозит партию строительных материалов на условиях поставки "с завода (EXW)". Ставка ввозной таможенной пошлины - 10 %. Ставка НДС - 20 %. В счете-фактуре продавцом указана сумма оплаты за поставленный товар - 25 000 евро, а также величина расходов по доставке материалов до таможенной границы 4 000 евро. Курс ЦБ РФ на дату оформления грузовой таможенной декларации составил 20 руб./евро. Чему будет равняться таможенная пошлина?</p>
4	Ценообразование и внешнеэкономические контракты	<p>66. Виды мировых цен.</p> <p>67. Классификация цен по способу фиксации цены.</p> <p>68. Скидки с цены.</p> <p>69. Методология ценообразования во ВЭД.</p> <p>70. Перечислите разделы типового контракта купли-продажи во ВЭД.</p> <p>71. Базисные условия поставки.</p> <p>72. Внешнеторговые документы.</p> <p>73. Оферта. В чем различие между свободной и твердой офертой?</p> <p>74. Какие факторы лежат в основе классификации базисных условий поставки?</p> <p>75. Когда риск случайной гибели или повреждения товара переходит с продавца на покупателя?</p> <p>76. При выполнении каких условий поставка перевозчику считается законченной?</p> <p>77. На какие группы делятся условия поставки «Инкотермс»? В чем особенности каждой группы? Что означают торговые термины?</p> <p>78. Внешнеторговый контракт как источник информации для учета ВЭД.</p> <p>79. Основные отличия внешнеэкономического контракта.</p> <p>80. Как может быть указан срок поставки?</p> <p>81. Что считается датой поставки?</p> <p>82. Валюта цены. Валюта платежа. Корректировка суммы платежа.</p> <p>83. Валютные оговорки.</p> <p>84. Способы платежа. Формы платежа.</p>

		<p>85. Виды чеков. Схема расчетов чеками.</p> <p>86. Документарные расчеты. Определите основные критерии различия форм безналичных расчетов</p> <p>87. Документарный аккредитив. Виды аккредитивов.</p> <p>88. Документарное инкассо.</p> <p>89. Поручительство: отличие от гарантий. Формы и виды поручительства.</p> <p>90. Банковская гарантия: стороны, цели и сфера применения, использование, типы и формы гарантий. Виды гарантий.</p> <p>91. Состав расходов по транспортировке.</p> <p>92. Особенности транспортных перевозок во ВЭД.</p> <p>93. Транспортные документы.</p> <p>94. Коносамент и чартер при водных перевозках.</p> <p>95. Порядок сдачи-приемки.</p> <p>96. Форс-мажорные обстоятельства.</p> <p>97. Страхование экспортно-импортных грузов.</p> <p>98. Назначение страхового полиса.</p> <p>99. Арбитраж в международных контрактах.</p> <p>100. Каковы сущность, содержание и виды кредитования во ВЭД?</p> <p>101. Как определяется стоимость коммерческого кредита?</p> <p>102. Какие виды страховых полисов применяются при страховании экспортных кредитов?</p> <p>103. Какие базисные условия поставки товаров предусматривают обязательное страхование?</p> <p>104. Виды цен, применяемые в подрядных контрактах.</p> <p>Типовые задачи: Задача. Строительная компания использует материалы, закупаемые в Европе. Как изменятся (на сколько %) суммарные затраты компании на материалы при изменении курса евро к российскому рублю с 70 до 87,5 руб./евро?</p>
5	Налогообложение экспортно-импортных операций	<p>105. Система налогового зачета в двойном налогообложении.</p> <p>106. Доходы российской организации в зависимости от видов источников.</p> <p>107. Функции налогового агента при заключении контракта с иностранным субподрядчиком, не имеющим постоянного представительства в РФ.</p> <p>108. НДС и акцизы при импорте товаров в РФ.</p> <p>109. Каков порядок расчета и уплаты НДС и акцизов при импорте товаров в РФ?</p> <p>110. Определите особенности уплаты «экспортного» НДС в РФ.</p> <p>111. В чем заключаются обязанности работодателя при найме иностранных работников в России?</p> <p>112. Какие ограничения установлены на работу иностранных граждан в РФ?</p> <p>Типовые задания: Задача. Таможенная стоимость импортных товаров, ввезенных на территорию РФ, составила 50 000 евро. Декларант представил в таможенные органы декларацию. Курс евро, установленный ЦБ РФ на дату принятия таможенной декларации, составил 37,30 руб. Сумма ввозной таможенной пошлины установлена в размере 15 процентов. Ставка НДС – 20 процентов. Определить: налоговую базу для исчисления НДС; НДС, подлежащий уплате на таможне.</p>
6	Деятельность иностранной организации в России.	<p>113. Инвестиционный климат.</p> <p>114. Методы осуществления иностранных инвестиций.</p> <p>115. Прямые и портфельные инвестиции.</p> <p>116. Понятие «строительная площадка».</p> <p>117. Срок существования стройплощадки. Окончание существования стройплощадки.</p> <p>118. Легализация документов иностранных организаций.</p> <p>119. Обязанности работодателя при найме иностранных работников в России.</p> <p>Типовые задания Задача. Иностранная организация осуществляет инвестиционную деятельность на территории Российской Федерации и состоит на налоговом учете в г. Москва. В отчетном году иностранная организация приобрела в соб-</p>



		<p>ственность недвижимое имущество – нежилые помещения, расположенные в другом субъекте Российской Федерации.</p> <p>Относится ли в данном случае приобретенное иностранной организацией имущество к отделению организации и в какой территориальный налоговый орган надо подавать заявление в случае приобретения недвижимого имущества – по месту приобретения имущества или по месту регистрации представительства?</p>
--	--	--

### 2.1.2. Промежуточная аттестация в форме защиты курсовой работы (курсового проекта)

Промежуточная аттестация в форме защиты курсовой работы/курсового проекта не проводится.

## 2.2. Текущий контроль

### 2.2.1. Перечень форм текущего контроля:

- контрольная работа в 6-м семестре при очной форме обучения;
- домашнее задание 1 в 6-м семестре при очной форме обучения;
- домашнее задание 2 в 6-м семестре при очной форме обучения.

### 2.2.2. Типовые контрольные задания форм текущего контроля

Контрольная работа. Тема «Финансово-учетные вопросы ВЭД»

Контрольная работа включает тестовые задания.

*Типовой вариант контрольной работы*

1. Курсовая разница, возникающая по средствам в расчетах, отражается:
  - a. в составе доходов будущих периодов
  - b. в составе прочих доходов и расходов
  - c. в составе добавочного капитала
2. Бреттон-вудская валютная система предусматривала:
  - a. установление фиксированных курсов на основе их золотого содержания;
  - b. установление смешанных режимов валютного курса для строго определенного перечня стран;
  - c. режим свободно колеблющихся валютных курсов;
  - d. золотое содержание только для доллара США.
3. Величина суточных, подлежащих выплате сотруднику, направляемому в заграничную командировку, определяется:
  - a. в коллективном договоре
  - b. в трудовом договоре
  - c. в коллективном договоре или ином локальном нормативном акте организации
4. Операции по продаже иностранной валюты:
  - a. не облагаются НДС
  - b. облагаются НДС
5. Валютное регулирование – это:
  - a. определение степени вмешательства органов государственной власти в процессы валютно-финансового рынка по поводу совершения валютных операций;
  - b. регулирование международных платежей и движение капитала, а также концентрация в руках государства иностранной валюты;
  - c. меры запретительного характера, направленные на лимитирование и регламентацию валютных операций
6. К органам валютного контроля относятся:
  - a. Банк России, Федеральная налоговая служба, Федеральная служба финансово-бюджетного надзора;
  - b. Федеральная служба финансово-бюджетного надзора, Федеральная таможенная служба;
  - c. Федеральная таможенная служба, Федеральная налоговая служба, МИД России;
7. Уполномоченные банки – это:

- a. кредитные организации, имеющие право на основании соответствующей лицензии на осуществление банковских операций со средствами в иностранной валюте.
  - b. кредитные организации, созданные в соответствии с законодательством Российской Федерации и имеющие право на основании лицензий Центрального банка Российской Федерации осуществлять банковские операции со средствами в иностранной валюте, а также действующие на территории Российской Федерации в соответствии с лицензиями Центрального банка Российской Федерации филиалы кредитных организаций, созданных в соответствии с законодательством иностранных государств, имеющие право осуществлять банковские операции со средствами в иностранной валюте.
  - c. банки, созданные в соответствии с законодательством Российской Федерации и имеющие право на основании лицензий Центрального банка Российской Федерации осуществлять банковские операции со средствами в иностранной валюте, а также действующие на территории Российской Федерации в соответствии с лицензиями Центрального банка Российской Федерации филиалы кредитных организаций, созданных в соответствии с законодательством иностранных государств, имеющие право осуществлять банковские операции со средствами в иностранной валюте.
8. К числу таможенных деклараций относятся:
- a. транзитная декларация;
  - b. декларация на транспортное средство;
  - c. декларация на товары;
  - d. пассажирская таможенная декларация;
  - e. все вышеперечисленное.
9. Ставки ввозных таможенных пошлин зависят:
- a. от базисных условий поставки;
  - b. от статуса страны-импортера;
  - c. от страны происхождения товара.
10. Адвалорные ставки исчисляются:
- a. в процентах от фактурной стоимости;
  - b. в евро за единицу веса;
  - c. в процентах от таможенной стоимости.
11. НДС, уплаченный организацией в бюджет при ввозе на территорию РФ объекта основных средств, используемого для осуществления операций, облагаемых НДС:
- a. относится на первоначальную стоимость ввезенного объекта основных средств;
  - b. относится на финансовые результаты деятельности организации;
  - c. принимается к налоговому вычету по НДС.
12. Сбор за таможенное оформление уплачивается на основании ГТД в момент:
- a. прибытия в пункт пропуска на государственной границе РФ;
  - b. пересечения таможенной границы;
  - c. предъявления груза к таможенному оформлению или предварительно
  - d. предъявления груза к таможенному оформлению;
13. Метод (документ) определения страны происхождения товаров на таможенной границе:
- a. товарный знак;
  - b. декларация;
  - c. сертификат.
  - d. маркировка
14. Налоговая база НДС по товарам, ввозимым на таможенную территорию РФ, определяется как сумма:
- a. таможенной стоимости этих товаров, ввозной таможенной пошлины и таможенных сборов
  - b. таможенной стоимости этих товаров, ввозной таможенной пошлины и акцизов
  - c. таможенной стоимости
18. Организация дала поручение уполномоченному банку на продажу 20 000 евро со своего текущего валютного счета. Курс ЦБ РФ на день продажи – 50,1 руб./евро. Курс сделки, согласованный с уполномоченным банком, - 50,4 руб./евро. В результате сделки прочие расходы организации составят:
- a. 60 000 рублей;
  - b. 1 002 000 рублей;
  - c. 1 008 000 рублей.
15. Базисное условие FCA предполагает сдачу товара:

- a. в пункте назначения
  - b. первому перевозчику в поименованном пункте
  - c. в пункте отправления
  - d. экспедитору в поименованном пункте
16. Виды коносамента:
- a. ордерный, именной, на предъявителя;
  - b. именной, специальный, на предъявителя.
17. Мировые цены разделяются на:
- a. общие и частные;
  - b. публикуемые и расчетные;
  - c. трансфертные и реальные.
18. Передача прав требования по тратте третьему лицу называется:
- a. аваль;
  - b. индоссамент;
  - c. акцепт;
  - d. кредит.
19. При заключении внешнеторгового контракта не применяются цены:
- a. прейскуранные;
  - b. расчетные;
  - c. плановые;
  - d. биржевые.
19. Соло-вексель - это:
- a. простой вексель;
  - b. переводной вексель;
  - c. индоссамент.
20. Метод определения качества, используемый во внешнеторговых контрактах:
- a. соответствие стандарту;
  - b. соответствие мировым стандартам;
  - c. тель-кель.
21. Поступления в иностранной валюте в пользу юридических лиц первоначально подлежат зачислению:
- a. на транзитный валютный счет;
  - b. на расчетный счет;
  - c. на текущий валютный счет.
22. Выберите из нижеприводимого перечня методы, которые относятся к числу экономических методов государственного регулирования внешнеэкономической деятельности:
- a. валютное регулирование и валютный контроль;
  - b. налогообложение;
  - c. ценообразование;
  - d. лицензирование;
  - e. квотирование;
  - f. таможенное регулирование и таможенный контроль.
23. Из нижеприводимого перечня выберите причины, которые заставляют предприятие выходить на внешний рынок:
- a. возможность снижения налогового бремени;
  - b. отсутствие необходимой продукции на внутреннем рынке;
  - c. возможность окупить издержки производства быстрее, чем на внутреннем рынке;
  - d. повышения спроса на внутреннем рынке;
  - e. сокращение жизненного цикла продукции.
24. Пересчет стоимости денежных знаков в кассе организации, средств на банковских счетах (банковских вкладах) выраженной в иностранной валюте, в рубли должен производиться:
- a. на дату совершения операции в иностранной валюте
  - b. на отчетную дату
  - c. по мере изменения курса
  - d. все вышеперечисленное
25. Стоимость инвестиционных паев инвестиционного фонда, облигаций и векселей, которая выражена в иностранной валюте, следует пересчитывать в рубли:

- a. на дату составления бухгалтерской отчетности
  - b. на дату совершения операции в иностранной валюте
  - c. по мере изменения курса
26. Курсовая разница, возникающая при формировании уставного (складочного) капитала, стоимость которого оценивается в иностранной валюте, отражается:
- a. в составе прочих доходов и расходов
  - b. в составе добавочного капитала
  - c. в составе доходов будущих периодов
27. Таможенная декларация на таможне подается:
- a. таможенным брокером;
  - b. декларантом, перемещающим товары или транспортные средства через таможенную границу, или таможенным брокером;
  - c. импортером;
  - d. декларантом, перемещающим товары или транспортные средства через таможенную границу.

*Домашнее задание 1. Тема «Валютные операции».*

Домашнее задание заключается в решении задач.

Типовые задачи.

Задача 1.

Определите, является ли операция валютной в следующих случаях:

1. Заключен договор на поставку товаров. Стоимость договора выражена в долл. США, оплата согласно условиям договора производится в рублях по курсу на день оплаты.

Ситуация 1.1. Договор заключен между двумя резидентами.

Ситуация 1.2. Договор заключен между резидентом и нерезидентом или между двумя нерезидентами.

Ситуация 1.3. Оплата будет производиться в EUR.

2. Заключен договор купли-продажи акций российской компании (номинальная стоимость указана в рублях, выпуск зарегистрирован на территории РФ), оплата согласно условиям договора производится в рублях.

Ситуация 2.1. Договор заключен между двумя резидентами.

Ситуация 2.2. Договор заключен между резидентом и нерезидентом или между двумя нерезидентами.

Ситуация 2.3. Оплата будет производиться в EUR.

3. Заключен договор купли-продажи акций иностранной компании (номинальная стоимость указана в долл. США).

Ситуация 3.1. Договор заключен между двумя резидентами.

Ситуация 3.2. Договор заключен между резидентом и нерезидентом или между двумя нерезидентами.

Ситуация 3.3. Оплата будет производиться в EUR.

4. Российская организация заключила договор на оказание консультационных услуг представительству иностранной компании, находящемуся на территории РФ и состоящему на учете в налоговых органах в установленном порядке. Согласно условиям договора оплата за оказанные услуги производится в рублях с расчетного счета представительства, открытого на территории РФ. Будут ли расчеты по данной сделке являться валютной операцией?

Задача 2.

Предприятие заключило договор с иностранным поставщиком на приобретение производственной линии стоимостью 25 000 евро. Договором предусмотрено внесение предприятием предоплаты в размере 10 000 евро. На дату перечисления аванса курс евро был 45,83 руб./евро, на дату оприходования ОС - 47,19 руб./евро, на дату окончательного расчета - 46,68 руб./евро (для упрощения примера уплата таможенных пошлин, сборов, НДС не рассматривается).

Предприятие осуществило монтаж производственной линии, затраты на который составили 125 000 руб. Основное средство введено в эксплуатацию.

Отразите данные операции.

Задача 3.

Величина уставного капитала предприятия определена в размере 10 000 000 руб. Акции распределены между двумя участниками (российской и иностранной компанией) по 50%. Государственная регистрация предприятия состоялась 03.06. Согласно договору о регистрации российская компания вносит вклад в уставный капитал в размере 5 000 000 руб., иностранная компания - в размере 143 307,54 долл. США. Денежные средства от учредителей получены 01.07 (курс доллара США на 03.06 - 34,89 руб./долл., на 01.07 - 33,84 руб./долл.). Отразите данные операции.

Задача 4.

Менеджер организации направлен в зарубежную командировку. Маршрут: Москва – Австрия – Венгрия - Москва.

Согласно коллективному договору суточные в организации установлены для командировок по России – 700 руб.; для командировок в Австрию и Венгрию – 100 евро и 60 евро соответственно. Под отчет с валютного счета он получил 400 евро (курс 50 руб./евро)

27 марта в 23.20 менеджер вылетел в Австрию (дата прибытия 28 марта). Пересечение границы РФ 27 марта подтверждается отметкой в заграничном паспорте. 29 марта он выехал из Австрии и прибыл в Венгрию. 31 марта вернулся в Москву (отметка в заграничном паспорте).

3 апреля представил авансовый отчет, который в этот же день был утвержден. Курс 55 руб./евро. Неизрасходованную сумму он вернул на валютный счет (курс 60 евро).

Определите размер суточных, который ему будет утвержден. Определите сумму, подлежащую возврату. Отразите хозяйственные операции и определите курсовую разницу.

Задача 5.

Отразите проводками следующие хозяйственные операции:

1. поступила валютная выручка от иностранного заказчика за выполненные работы на транзитный валютный счет в размере 10 000 евро по курсу 60 руб./ евро, на следующий день курс составил 65 руб./ евро:

2. валютные средства в размере 10 000 евро списаны с транзитного валютного счета и переведены уполномоченному банку для конвертации в рублевый эквивалент (по курсу 65 руб./ евро):

3. уполномоченный банк продал 10 000 евро по курсу 63 руб. / евро (при курсе ЦБ 65 руб./ евро) и выручку от продажи валюты зачислил на расчетный счет.

*Домашнее задание 2. Тема «Таможенные операции. Ценообразование и внешнеэкономические контракты».*

Домашнее задание заключается в решении задач.

Типовые задачи.

Задача 1.

ООО «Стройлизинг» купило у иностранной фирмы строительное оборудование за 200 000 евро. Расходы по транспортировке оборудования до места установки (с учетом страховки) составили 50 000 евро, в том числе:

до пункта пропуска на границе – 30 000 евро;

далее по территории России – 20 000 евро.

Ставка таможенной пошлины составляет 15 %.

Определить:

таможенную стоимость оборудования;

таможенную пошлину.

## Задача 2.

ЗАО «Стройпрогресс» вывозит 100 кубометров изделий из древесины.

Таможенная стоимость партии – 100 000 долл. США. Ставка таможенной пошлины по ним равна 10%, но не менее 5 евро за 1 кубометр.

Курс Банка России на дату подачи ГТД составил 30 руб./USD и 36 руб./EUR.

Определите таможенную пошлину.

## Задача 3.

В соответствии с учетной политикой организация признает таможенные пошлины и сборы в составе стоимости материалов. Фактическая себестоимость материалов формируется исходя из договорной стоимости товаров, сумм ввозной таможенной пошлины и сборов за таможенное оформление. Организация не использует счета 15 «Заготовление и приобретение материальных ценностей» и 16 «Отклонение в стоимости материальных ценностей». Материал оприходован на склад в день оформления декларации таможенной стоимости.

Контрактная стоимость материала составляет 10 000 евро, согласно условиям контракта поставка осуществляется на условиях ИНКОТЕРМС 2000 – DAF (до границы России). Право собственности на материал переходит к организации на дату оформления декларации таможенной стоимости. Курс ЦБ на дату таможенного оформления – 34,2668 руб. за 1 евро.

При ввозе материалы помещены под таможенный режим выпуска для внутреннего потребления, и организацией уплачены таможенная пошлина (15% таможенной стоимости), НДС (20%), сбор за таможенное оформление в сумме 514 руб. и оплачены услуги таможенного брокера в размере 1500 руб.

Определите фактическую себестоимость приобретенных материалов.

## Задача 4

Дайте развернутое обоснование по нижеприводимым ситуациям:

*Ситуация 1.* Экспортируемые товары задекларированы в электронной форме. Организация представила в налоговый орган для подтверждения обоснованности нулевой ставки копию электронной таможенной декларации. Противоречит ли это нормам главы 21 НК РФ?

*Ситуация 2.* Вправе ли организация для подтверждения обоснованности нулевой ставки при экспорте товаров представить копию коносамента, составленного на иностранном языке?

*Ситуация 3.* В коносаменте, представляемом в налоговые органы, в соответствии со статьей 165 НК РФ, не указаны сведения о весе вывозимого товара. Является ли это основанием для отказа в обоснованности применения налоговой ставки 0%?

*Ситуация 4.* Организация экспортирует товары с торгов через комиссионера. Какие документы в данной ситуации следует представить в налоговый орган для подтверждения нулевой ставки?

*Ситуация 5.* Какие документы должны представлять налогоплательщики, осуществляющие перевозку экспортируемых товаров за пределы территории РФ? Какие отметки таможенного органа должны быть проставлены на копиях транспортных документов, подтверждающих вывоз товаров за пределы территории России автомобильным транспортом?

*Ситуация 6.* Организация-экспортер собрала и представила в налоговый орган документы, подтверждающие обоснованность применения нулевой ставки налога, до истечения 180-дневного срока. При проверке налоговый орган выявил несоответствие этих документов требованиям статьи 165 НК РФ и признал применение налоговой ставки 0%

не обоснованным. Вправе ли налоговый орган в такой ситуации доначислить организации НДС?

### 3. Методические материалы, определяющие процедуры оценивания

Процедура проведения промежуточной аттестации и текущего контроля успеваемости регламентируется локальным нормативным актом, определяющим порядок осуществления текущего контроля успеваемости и промежуточной аттестации обучающихся.

*3.1. Процедура оценивания при проведении промежуточной аттестации обучающихся по дисциплине в форме экзамена и/или дифференцированного зачета (зачета с оценкой)*

Промежуточная аттестация по дисциплине в форме или дифференцированного зачета (зачета с оценкой) проводится в 6 семестре.

Используются критерии и шкала оценивания, указанные в п.1.2. Оценка выставляется преподавателем интегрально по всем показателям и критериям оценивания.

Ниже приведены правила оценивания формирования компетенций по показателю оценивания «Знания».

Критерий оценивания	Уровень освоения и оценка			
	«2» (неудовлетв.)	«3» (удовлетвор.)	«4» (хорошо)	«5» (отлично)
Знание терминов и определений, понятий	Не знает терминов и определений	Знает термины и определения, но допускает неточности формулировок	Знает термины и определения	Знает термины и определения, может корректно сформулировать их самостоятельно
Знание основных закономерностей и соотношений, принципов	Не знает основные закономерности и соотношения, принципы построения знаний	Знает основные закономерности, соотношения, принципы построения знаний	Знает основные закономерности, соотношения, принципы построения знаний, их интерпретирует и использует	Знает основные закономерности, соотношения, принципы построения знаний, может самостоятельно их получить и использовать
Объём освоенного материала, усвоение всех дидактических единиц (разделов)	Не знает значительной части материала дисциплины	Знает только основной материал дисциплины, не усвоил его деталей	Знает материал дисциплины в объёме	Обладает твёрдым и полным знанием материала дисциплины, владеет дополнительными знаниями
Полнота ответов на проверочные вопросы	Не даёт ответы на большинство вопросов	Даёт неполные ответы на все вопросы	Даёт ответы на вопросы, но не все - полные	Даёт полные, развернутые ответы на поставленные вопросы
Правильность ответов на вопросы	Допускает грубые ошибки при изложении ответа на вопрос	В ответе имеются существенные ошибки	В ответе имеются несущественные неточности	Ответ верен

Чёткость изложения и интерпретации знаний	Излагает знания без логической последовательности	Излагает знания с нарушениями в логической последовательности	Излагает знания без нарушений в логической последовательности	Излагает знания в логической последовательности, самостоятельно их интерпретируя и анализируя
	Не иллюстрирует изложение поясняющими схемами, рисунками и примерами	Выполняет поясняющие схемы и рисунки небрежно и с ошибками	Выполняет поясняющие рисунки и схемы корректно и понятно	Выполняет поясняющие рисунки и схемы точно и аккуратно, раскрывая полноту усвоенных знаний
	Неверно излагает и интерпретирует знания	Допускает неточности в изложении и интерпретации знаний	Грамотно и по существу излагает знания	Грамотно и точно излагает знания, делает самостоятельные выводы

Ниже приведены правила оценивания формирования компетенций по показателю оценивания «Навыки начального уровня».

Критерий оценивания	Уровень освоения и оценка			
	«2» (неудовлетв.)	«3» (удовлетвор.)	«4» (хорошо)	«5» (отлично)
Навыки выбора методик выполнения заданий	Не может выбрать методику выполнения заданий	Испытывает затруднения по выбору методики выполнения заданий	Без затруднений выбирает стандартную методику выполнения заданий	Применяет теоретические знания для выбора методики выполнения заданий
Навыки выполнения заданий различной сложности	Не имеет навыков выполнения учебных заданий	Имеет навыки выполнения только простых типовых учебных заданий	Имеет навыки выполнения только стандартных учебных заданий	Имеет навыки выполнения как стандартных, так и нестандартных учебных заданий
Навыки самопроверки. Качество сформированных навыков	Допускает грубые ошибки при выполнении заданий, нарушающие логику решения задач	Допускает ошибки при выполнении заданий, нарушения логики решения	Допускает ошибки при выполнении заданий, не нарушающие логику решения	Не допускает ошибок при выполнении заданий
Навыки анализа результатов выполнения заданий, решения задач	Делает некорректные выводы	Испытывает затруднения с формулированием корректных выводов	Делает корректные выводы по результатам решения задачи	Самостоятельно анализирует результаты выполнения заданий
Навыки представления результатов решения задач	Не может проиллюстрировать решение задачи поясняющими схемами, рисунками	Выполняет поясняющие схемы и рисунки небрежно и с ошибками	Выполняет поясняющие рисунки и схемы корректно и понятно	Выполняет поясняющие рисунки и схемы верно и аккуратно



Ниже приведены правила оценивания формирования компетенций по показателю оценивания «Навыки основного уровня».

Критерий оценивания	Уровень освоения и оценка			
	«2» (неудовлетв.)	«3» (удовлетвор.)	«4» (хорошо)	«5» (отлично)
Навыки представления результатов решения задач	Не может проиллюстрировать решение задачи поясняющими схемами, рисунками	Выполняет поясняющие схемы и рисунки небрежно и с ошибками	Выполняет поясняющие рисунки и схемы корректно и понятно	Выполняет поясняющие рисунки и схемы верно и аккуратно
Навыки обоснования выполнения заданий	Не может обосновать алгоритм выполнения заданий	Испытывает затруднения при обосновании алгоритма выполнения заданий	Обосновывает ход решения задач без затруднений	Грамотно обосновывает ход решения задач

*3.2. Процедура оценивания при проведении промежуточной аттестации обучающихся по дисциплине в форме зачета*

Промежуточная аттестация по дисциплине в форме зачёта не проводится.

*3.3. Процедура оценивания при проведении промежуточной аттестации обучающихся по дисциплине в форме защиты курсовой работы (курсового проекта)*

Промежуточная аттестация по дисциплине в форме защиты курсовой работы/курсового проекта не проводится.

## Приложение 2 к рабочей программе

Шифр	Наименование дисциплины
Б1.В.ДВ.05.01	Финансово-учетные вопросы внешнеэкономической деятельности

Код направления подготовки / специальности	38.03.02
Направление подготовки / специальность	Менеджмент
Наименование ОПОП (направленность / профиль)	Менеджмент в инвестиционно-строительной сфере
Год начала подготовки	2023
Уровень образования	бакалавриат
Форма обучения	очная
Год разработки / обновления	2023

**Перечень учебных изданий и учебно-методических материалов**

Электронные учебные издания в электронно-библиотечных системах (ЭБС):

№ п/п	Автор, название, место издания, год издания, количество страниц	Ссылка на учебное издание в ЭБС
1	Сенотрусова, Светлана Валентиновна. Внешнеэкономическая деятельность организации : Учебник для вузов / С. В. Сенотрусова. - Москва : Юрайт, 2022. - 198 с. - (Высшее образование). - Режим доступа: Электронно-библиотечная система Юрайт, для авториз. пользователей. - ISBN 978-5-534-14556-4 : 669.00 р. - Текст : непосредственный.	<a href="https://urait.ru/bcode/497096">https://urait.ru/bcode/497096</a>
2	Матвеева, Тамара Алексеевна. Таможенное право : Учебное пособие для вузов / Т. А. Матвеева. - 2-е изд. - Москва : Юрайт, 2022. - 224 с. - (Высшее образование). - Режим доступа: Электронно-библиотечная система Юрайт, для авториз. пользователей. - ISBN 978-5-534-12254-1 : 739.00 р. - Текст : непосредственный.	<a href="https://urait.ru/bcode/496222">https://urait.ru/bcode/496222</a>
3	Мирошников, Евгений Васильевич. Международно-правовой обычай в коммерческой деятельности : Учебное пособие для вузов / Е. В. Мирошников. - 2-е изд., испр. и доп. - Москва : Юрайт, 2021. - 162 с. - (Высшее образование). - Режим доступа: Электронно-библиотечная система Юрайт, для авториз. пользователей. - ISBN 978-5-534-12037-0 : 459.00 р. - Текст : непосредственный.	<a href="https://urait.ru/bcode/476215">https://urait.ru/bcode/476215</a>
4	Родыгина, Наталья Юрьевна. Организация и техника внешнеторговых переговоров : Учебное пособие для вузов / Н. Ю. Родыгина, В. В. Емельянов, С. В. Молева. - Москва : Юрайт, 2022. - 174 с. - (Высшее образование). - Режим доступа: Электронно-библиотечная система Юрайт, для авториз. пользователей. - ISBN 978-5-534-12239-8 : 609.00 р. - Текст : непосредственный.	<a href="https://urait.ru/bcode/495755">https://urait.ru/bcode/495755</a>
5	Кузнецова, Галина Владимировна. Россия в системе международных экономических отношений : Учебник и практикум для вузов / Г. В. Кузнецова. - 3-е изд., пер. и доп. - Москва : Юрайт, 2022. - 541 с. - (Высшее образование). - Режим доступа: Электронно-библиотечная система Юрайт, для авториз. пользователей. - ISBN 978-5-534-14571-7 : 1599.00 р. - Текст : непосредственный.	<a href="https://urait.ru/bcode/489179">https://urait.ru/bcode/489179</a>

6	Сладкова, Алена Александровна. Товарная номенклатура внешне-экономической деятельности : Учебное пособие для вузов / А. А. Сладкова. - Москва : Юрайт, 2020. - 182 с. - (Высшее образование). - Режим доступа: Электронно-библиотечная система Юрайт, для авториз. пользователей. - ISBN 978-5-534-13714-9 : 409.00 р. - Текст : непосредственный.	<a href="https://urait.ru/bcode/466448">https://urait.ru/bcode/466448</a>
---	--	---

**Перечень учебно-методических материалов в НТБ НИУ МГСУ**

№ п/п	Автор, название, место издания, издательство, год издания, количество страниц
1	Финансово-учетные вопросы внешнеэкономической деятельности [Электронный ресурс] : методические указания к практическим занятиям и самостоятельной работе для обучающихся по направлению подготовки 38.03.02 Менеджмент, профиль «Менеджмент на предприятиях инвестиционно-строительной сферы» / Нац. исслед. Моск. гос. строительный ун-т ; Каф. менеджмента и инноваций ; сост. Е. М. Акимова ; рец. В. С. Канхва. - Электрон. текстовые дан. (0,71 Мб). - Москва : НИУ МГСУ, 2017. - (Менеджмент). - Загл. с титул. Экрана <a href="http://lib-05.gic.mgsu.ru/lib/Method2017/24.pdf">http://lib-05.gic.mgsu.ru/lib/Method2017/24.pdf</a>

## Приложение 3 к рабочей программе

Шифр	Наименование дисциплины
Б1.В.ДВ.05.01	Финансово-учетные вопросы внешнеэкономической деятельности

Код направления подготовки / специальности	38.03.02
Направление подготовки / специальность	Менеджмент
Наименование ОПОП (направленность / профиль)	Менеджмент в инвестиционно-строительной сфере
Год начала подготовки	2023
Уровень образования	бакалавриат
Форма обучения	очная
Год разработки / обновления	2023

**Перечень профессиональных баз данных и информационных справочных систем**

Наименование	Электронный адрес ресурса
«Российское образование» - федеральный портал	<a href="http://www.edu.ru/index.php">http://www.edu.ru/index.php</a>
Научная электронная библиотека	<a href="http://elibrary.ru/defaultx.asp?">http://elibrary.ru/defaultx.asp?</a>
Электронная библиотечная система IPRbooks	<a href="http://www.iprbookshop.ru/">http://www.iprbookshop.ru/</a>
Федеральная университетская компьютерная сеть России	<a href="http://www.runnet.ru/">http://www.runnet.ru/</a>
Информационная система "Единое окно доступа к образовательным ресурсам"	<a href="http://window.edu.ru/">http://window.edu.ru/</a>
Научно-технический журнал по строительству и архитектуре «Вестник МГСУ»	<a href="http://www.vestnikmgsu.ru/">http://www.vestnikmgsu.ru/</a>
Научно-техническая библиотека НИУ МГСУ	<a href="http://www.mgsu.ru/resources/Biblioteka/">http://www.mgsu.ru/resources/Biblioteka/</a>

## Приложение 4 к рабочей программе

Шифр	Наименование дисциплины
Б1.В.ДВ.05.01	Финансово-учетные вопросы внешнеэкономической деятельности

Код направления подготовки / специальности	38.03.02
Направление подготовки / специальность	Менеджмент
Наименование ОПОП (направленность / профиль)	Менеджмент в инвестиционно-строительной сфере
Год начала подготовки	2023
Уровень образования	бакалавриат
Форма обучения	очная
Год разработки / обновления	2023

## Материально-техническое и программное обеспечение дисциплины

Наименование специальных помещений и помещений для самостоятельной работы	Оснащенность специальных помещений и помещений для самостоятельной работы	Перечень лицензионного программного обеспечения. Реквизиты подтверждающего документа
Учебные аудитории для проведения учебных занятий, текущего контроля и промежуточной аттестации	Рабочее место преподавателя, рабочие места обучающихся	
Помещение для самостоятельной работы обучающихся  <b>Ауд. 41 НТБ</b> на 80 посадочных мест (рабочее место библиотекаря, рабочие места обучающихся)	ИБП GE VH Series VH 700 Источник бесперебойного питания РИП-12 (2 шт.) Компьютер/ТИП №5 (2 шт.) Компьютер Тип № 1 (6 шт.) Контрольно-пусковой блок С2000-КПБ (26 шт.) Монитор / Samsung 21,5" S22C200B (80 шт.) Плоттер / HP DJ T770 Прибор приемно-контрольный С2000-АСПТ (2 шт.) Принтер / HP LaserJet P2015 DN Принтер /Тип № 4 н/т Принтер HP LJ Pro 400 M401dn Системный блок / Kraftway Credo тип 4 (79 шт.) Электронное табло 2000*950	Adobe Acrobat Reader DC (ПО предоставляется бесплатно на условиях OpLic) Adobe Flash Player (ПО предоставляется бесплатно на условиях OpLic) АРМ Civil Engineering (Договор № 109/9.13_АО НИУ от 09.12.13 (НИУ-13)) ArcGIS Desktop (Договор передачи с ЕСПИ СНГ 31 лицензии от 27.01.2016) ArhciCAD [22] (Б\Д; Веб-кабинет или подписка; OpenLicense) AutoCAD [2018] (Б\Д; Веб-кабинет или подписка; OpenLicense) AutoCAD [2020] (Б\Д; Веб-кабинет или подписка; OpenLicense) Autodesk Revit [2018] (Б\Д; Веб-кабинет или подписка; OpenLicense) Autodesk Revit [2020] (Б\Д; Веб-кабинет или подписка; OpenLicense) CorelDRAW [GSX5;55] (Договор № 292/10.11- АО НИУ от 28.11.2011 (НИУ-11)) eLearnBrowser [1.3] (Договор ГМЛ-Л-16/03-846 от 30.03.2016)

Наименование специальных помещений и помещений для самостоятельной работы	Оснащенность специальных помещений и помещений для самостоятельной работы	Перечень лицензионного программного обеспечения. Реквизиты подтверждающего документа
		<p>Google Chrome (ПО предоставляется бесплатно на условиях OpLic)  Lazarus (ПО предоставляется бесплатно на условиях OpLic)  Mathcad [Edu.Prime;3;30] (Договор №109/9.13_АО НИУ от 09.12.13 (НИУ-13))  Mathworks Matlab [R2008a;100] (Договор 089/08-ОК(ИОП) от 24.10.2008)  Mozilla Firefox (ПО предоставляется бесплатно на условиях OpLic)  MS Access [2013;Im] (OpenLicense; Подписка Azure Dev Tools; Б\Д; Веб-кабинет)  MS ProjectPro [2013;ImX] (OpenLicense; Подписка Azure Dev Tools; Б\Д; Веб-кабинет)  MS VisioPro [2013;ADT] (OpenLicense; Подписка Azure Dev Tools; Б\Д; Веб-кабинет)  MS Visual FoxPro [ADT] (OpenLicense; Подписка Azure Dev Tools; Б\Д; Веб-кабинет)  nanoCAD СПДС Стройплощадка (Договор бесплатной передачи / партнерство)  PascalABC [3.2.0.1311] (ПО предоставляется бесплатно на условиях OpLic)  Visual Studio Ent [2015;Imx] (OpenLicense; Подписка Azure Dev Tools; Б\Д; Веб-кабинет)  Visual Studio Expr [2008;ImX] (OpenLicense; Подписка Azure Dev Tools; Б\Д; Веб-кабинет)  WinPro 7 [ADT] (OpenLicense; Подписка Azure Dev Tools; Б\Д; Веб-кабинет)  Компас-3D V14 АЕС (Договор № 109/9.13_АО НИУ от 09.12.13 (НИУ-13))  ПК ЛИРА-САПР [2013] (Договор № 109/9.13_АО НИУ от 09.12.13 (НИУ-13))</p>
<p>Помещение для самостоятельной работы обучающихся</p> <p><b>Ауд. 59 НТБ</b>  на 5 посадочных мест, оборудованных компьютерами (рабочее место библиотекаря, рабочие места обучающиеся, рабочее место для лиц с ограниченными возможностями здоровья)</p>	<p>Компьютер / ТИП №5 (4 шт.)  Монитор Acer 17" AL1717 (4 шт.)  Монитор Samsung 24" S24C450B  Системный блок Kraftway Credo KC36 2007 (4 шт.)  Системный блок Kraftway Credo KC43 с KSS тип3  Принтер/HP LaserJet P2015 DN  Аудиторный стол для инвалидов-колясочников  Видеоувеличитель /Optelec ClearNote  Джойстик компьютерный беспроводной  Клавиатура Clevy с большими кнопками и накладкой (беспроводная)  Кнопка компьютерная выносная малая  Кнопка компьютерная выносная ма-</p>	<p>Google Chrome (ПО предоставляется бесплатно на условиях OpLic (не требуется))  Adobe Acrobat Reader DC (ПО предоставляется бесплатно на условиях OpLic (не требуется))  eLearnBrowser [1.3] (Договор ГМЛ-Л-16/03-846 от 30.03.2016)  Mozilla Firefox (ПО предоставляется бесплатно на условиях OpLic (лицензия не требуется))  MS OfficeStd [2010; 300] (Договор № 162/10 - АО НИУ от 18.11.2010 (НИУ-10))  Adobe Acrobat Reader [11] (ПО предоставляется бесплатно на условиях OpLic (лицензия не требуется))  K-Lite Codec Pack (ПО предоставляется бесплатно на условиях OpLic (лицензия не требуется))</p>

Наименование специальных помещений и помещений для самостоятельной работы	Оснащенность специальных помещений и помещений для самостоятельной работы	Перечень лицензионного программного обеспечения. Реквизиты подтверждающего документа
Читальный зал на 52 посадочных места	лая (2 шт.)	
<p>Помещение для самостоятельной работы обучающихся</p> <p><b>Ауд. 84 НТБ</b> На 5 посадочных мест, оборудованных компьютерами (рабочее место библиотекаря, рабочие места обучающихся) Читальный зал на 52 посадочных места</p>	<p>Монитор Acer 17" AL1717 (5 шт.) Системный блок Kraftway KW17 2010 (5 шт.)</p>	<p>AutoCAD [2020] (Б\Д; Веб-кабинет или подписка; OpenLicense) Eurosoft STARK [201W;20] (Договор № 089/08-ОК(ИОП) от 24.10.2008) MS OfficeStd [2010; 300] (Договор № 162/10 - АО НИУ от 18.11.2010 (НИУ-10)) nanoCAD СПДС Конструкции (Договор бесплатной передачи / партнерство) WinPro 7 [ADT] (OpenLicense; Подписка Azure Dev Tools; Б\Д; Веб-кабинет) ПК ЛИРА-САПР [2013R5] (ПО предоставляется бесплатно на условиях OpLic (лицензия не требуется))</p>

Федеральное государственное бюджетное образовательное учреждение высшего образования  
**«НАЦИОНАЛЬНЫЙ ИССЛЕДОВАТЕЛЬСКИЙ МОСКОВСКИЙ ГОСУДАР-  
СТВЕННЫЙ СТРОИТЕЛЬНЫЙ УНИВЕРСИТЕТ»**  
Федеральное государственное бюджетное образовательное учреждение высшего образования

**РАБОЧАЯ ПРОГРАММА**

Шифр	Наименование дисциплины
<b>Б1.В.ДВ.05.02</b>	<b><i>Управление внешнеэкономической деятельностью</i></b>

Код направления подготов- ки/специальности	<b>38.03.02</b>
Направление подготовки/специальность	<b><i>Менеджмент</i></b>
Наименование ОПОП (направленность/профиль)	<b><i>Менеджмент в инвестиционно- строительной сфере</i></b>
Год начала реализации ОПОП	<b>2023</b>
Уровень образования	<b><i>бакалавриат</i></b>
Форма обучения	<b><i>очная</i></b>
Год разработки/обновления	<b>2023</b>

Разработчики:

должность	ученая степень, ученое звание	ФИО
доцент	к.э.н., доцент	Акимова Е.М.

Рабочая программа дисциплины разработана и одобрена кафедрой (структурным подразделением) «Менеджмент и инновации»

Рабочая программа утверждена методической комиссией по УГСН, протокол № 10 от «16» июня 2023 г.



## 1. Цель освоения дисциплины

Целью освоения дисциплины «Управление внешнеэкономической деятельностью» является углубление уровня освоения компетенций обучающегося в области организации и управления внешнеэкономической деятельностью.

Программа составлена в соответствии с требованиями Федерального государственного образовательного стандарта высшего образования по направлению подготовки 38.03.02 Менеджмент.

Дисциплина относится к части, формируемой участниками образовательных отношений, Блока 1 «Дисциплины (модули) основной профессиональной образовательной программы «Менеджмент в инвестиционно-строительной сфере». Дисциплина является дисциплиной по выбору обучающегося.

## 2. Перечень планируемых результатов обучения по дисциплине, соотнесенных с планируемыми результатами освоения образовательной программы

Код и наименование компетенции (результат освоения)	Код и наименование индикатора достижения компетенции
УК-10. Способен принимать обоснованные экономические решения в различных областях жизнедеятельности	УК-10.1 Описание базовых принципов функционирования экономики и экономического развития с адекватным применением понятийно-категориального аппарата экономической науки
	УК-10.2 Определение целей, механизмов и инструментов государственной социально-экономической политики (с учетом организационной и институциональной системы), её влияния на макроэкономические параметры и на индивида
ПК-2. Способность применять методы количественного и качественного анализа информации при принятии управленческих решений для построения экономических, финансовых и организационно-управленческих моделей путем их адаптации к конкретным задачам управления	ПК-2.2. Описание способов сбора и анализа исходных данных, необходимых для построения экономических, финансовых и организационно-управленческих моделей и оценки их реализуемости
	ПК-2.3. Анализ рынка и отрасли при построении экономических, финансовых и организационно-управленческих моделей и их адаптации к конкретным задачам управления
	ПК-2.4. Определение необходимых нормативных, методических и бюджетных предпосылок для построения экономических, финансовых и организационно-управленческих моделей и их адаптации к конкретным задачам управления
	ПК-2.5. Выбор методов количественного и качественного анализа информации при принятии управленческих решений для построения экономических, финансовых и организационно-управленческих моделей путем их адаптации к конкретным задачам управления
	ПК-3.4. Регламентация процессов подразделений предприятий инвестиционно-строительной сферы
ПК-3. Способность организовывать процессы стратегического, тактического и оперативного управления	ПК-3.4. Регламентация процессов подразделений предприятий инвестиционно-строительной сферы
	ПК-4.6. Анализ информации о внешних и внутренних факторах, определяющих экономическую ситуацию предприятия инвестиционно-строительной сферы
ПК-4. Способность организовывать финансово-экономическую деятельность предприятий инвестиционно-строительной сферы	ПК-4.6. Анализ информации о внешних и внутренних факторах, определяющих экономическую ситуацию предприятия инвестиционно-строительной сферы
	ПК-4.7. Оценка результатов финансово-экономической деятельности предприятий инвестиционно-строительной сферы
ПК-5. Способность обосновывать модели организации и развития бизнеса в инвестиционно-строительной сфере	ПК5.1. Описание управленческого и финансово-экономического содержания процессов формирования стоимости предприятий инвестиционно-строительной сферы
	ПК-5.2. Определение факторов формирования стоимости предприятия инвестиционно-строительной сферы

Код и наименование индикатора достижения компетенции	Наименование показателя оценивания (результата обучения по дисциплине)
УК-10.1 Описание базовых принципов функционирования экономики и экономического развития с адекватным применением понятийно-категориального аппарата экономической науки	<p><b>Знает</b> принципы и методы государственного регулирования ВЭД</p> <p><b>Знает</b> закономерности развития валютных, финансовых и денежно-кредитных отношений на макроуровне</p> <p><b>Знает</b> основные виды мировых цен и их характеристики</p>
УК-10.2 Определение целей, механизмов и инструментов государственной социально-экономической политики (с учетом организационной и институциональной системы), её влияния на макроэкономические параметры и на индивида	<p><b>Знает</b> формы и методы таможенного регулирования, таможенного контроля, оценки таможенной стоимости, таможенных платежей</p> <p><b>Имеет навыки (начального уровня)</b> оценки влияния валютного регулирования и валютного контроля на осуществление ВЭД организации</p>
ПК-2.2. Описание способов сбора и анализа исходных данных, необходимых для построения экономических, финансовых и организационно-управленческих моделей и оценки их реализуемости	<p><b>Знает</b> систему нормативного регулирования внешнеэкономической деятельности</p>
ПК-2.3. Анализ рынка и отрасли при построении экономических, финансовых и организационно-управленческих моделей и их адаптации к конкретным задачам управления	<p><b>Знает</b> особенности международного маркетинга</p>
ПК-2.4. Определение необходимых нормативных, методических и бюджетных предпосылок для построения экономических, финансовых и организационно-управленческих моделей и их адаптации к конкретным задачам управления	<p><b>Знает</b> основные положения валютного, таможенного и налогового регулирования ВЭД предприятия</p>
ПК-2.5. Выбор методов количественного и качественного анализа информации при принятии управленческих решений для построения экономических, финансовых и организационно-управленческих моделей путем их адаптации к конкретным задачам управления	<p><b>Знает</b> методы оценки таможенной стоимости</p> <p><b>Знает</b> порядок расчета таможенных и налоговых платежей при осуществлении организацией ВЭД</p> <p><b>Имеет навыки (начального уровня)</b> оценки таможенной стоимости, таможенных и налоговых платежей при осуществлении организацией ВЭД</p> <p><b>Имеет навыки (начального уровня)</b> выбора финансовых и денежно-кредитных методов в осуществлении внешнеэкономической деятельности</p> <p><b>Имеет навыки (начального уровня)</b> проведения валютно-финансовых расчетов</p> <p><b>Имеет навыки (основного уровня)</b> систематизации информации об объектах учета ВЭД организации и отражения в финансовой отчетности</p>
ПК-3.4. Регламентация процессов подразделений предприятий инвестиционно-строительной сферы	<p><b>Знает</b> особенности организации управления внешнеэкономической деятельностью организации</p>
ПК-4.6. Анализ информации о внешних и внутренних факторах, определяющих экономическую ситуацию предприятия инвестиционно-строительной сферы	<p><b>Знает</b> основные подходы к выбору зарубежного партнера</p> <p><b>Знает</b> причины и методы выхода предприятия на внешний рынок</p> <p><b>Имеет навыки (начального уровня)</b> выявления ключевых элементов и оценивания ВЭД как бизнес-проекта организации</p>
ПК-4.7. Оценка результатов финансово-экономической деятельности предприятий инвестиционно-строительной сферы	<p><b>Имеет навыки (начального уровня)</b> оценки налоговых параметров экспортно-импортных операций</p> <p><b>Имеет навыки (начального уровня)</b> оценки влияния хозяйственных операций, связанных с осуществлением ВЭД, на финансовые показатели деятельности предприятия</p>
ПК5.1. Описание управленческого и финансово-экономического содержания процессов формирования стоимости предприятий инвестиционно-строительной сферы	<p><b>Знает</b> методы оценки эффекта (эффективности) внешнеэкономической деятельности</p> <p><b>Имеет навыки (начального уровня)</b> анализа экспортных и импортных операций</p>

Код и наименование индикатора достижения компетенции	Наименование показателя оценивания (результата обучения по дисциплине)
ПК-5.2. Определение факторов формирования стоимости предприятия инвестиционно-строительной сферы	<b>Имеет навыки (начального уровня)</b> оценки ценовых аспектов внешнеэкономических контрактов <b>Имеет навыки (начального уровня)</b> оценки механизмов ценообразования при выходе предприятия на внешний рынок

Информация о формировании и контроле результатов обучения представлена в Фонде оценочных средств (Приложение 1).

### 3. Трудоемкость дисциплины и видов учебных занятий по дисциплине

Общая трудоемкость дисциплины составляет 4 зачетных единицы, 144 академических часа (1 зачетная единица соответствует 36 академическим часам).

Видами учебных занятий и работы обучающегося по дисциплине могут являться.

Обозначение	Виды учебных занятий и работы обучающегося
Л	Лекции
ЛР	Лабораторные работы
ПЗ	Практические занятия
КоП	Компьютерный практикум
КРП	Групповые и индивидуальные консультации по курсовым работам (курсовым проектам)
СР	Самостоятельная работа обучающегося в период теоретического обучения
К	Самостоятельная работа обучающегося и контактная работа обучающегося с преподавателем в период промежуточной аттестации

#### Структура дисциплины:

Форма обучения – очная.

№	Наименование раздела дисциплины	Семестр	Количество часов по видам учебных занятий и работы обучающегося							Формы промежуточной аттестации, текущего контроля успеваемости
			Л	ЛР	ПЗ	КоП	КРП	СР	К	
1.	Развитие внешнеэкономической деятельности в мировой экономике	6	10	-	4	-	-	78	18	Домашнее задание №1 р.1-4 Домашнее задание №2 р.1-4 Контрольная работа (р.1-4)
2.	Валютно-финансовые вопросы организации внешнеэкономической деятельности	6	16	-	8	-	-			
3.	Таможенные вопросы организации внешнеэкономической деятельности	6	4	-	2	-	-			
4.	Деятельность иностранной организации в РФ	6	2	-	2	-	-			
	Итого:	6	32	-	16	-	-	78	18	Дифференцированный зачет (зачет с оценкой)

#### 4. Содержание дисциплины, структурированное по видам учебных занятий и разделам

При проведении аудиторных учебных занятий предусмотрено проведение текущего контроля успеваемости:

- В рамках практических занятий предусмотрено выполнение обучающимися контрольных работ.

##### 4.1. Лекции

Форма обучения – очная

№	Наименование раздела дисциплины	Тема и содержание лекций
1.	Развитие внешнеэкономической деятельности в мировой экономике	<p>Тема 1. Мировая экономика и внешнеэкономическая деятельность (ВЭД). Внешнеэкономическая деятельность организации как сфера хозяйственной деятельности, связанная с международными экономическими отношениями (МЭО). Международные экономические отношения как система хозяйственных связей между национальными экономиками стран, основанная на международном разделении труда. Основные направления МЭО. Мировозхозяйственные связи и международное разделение труда. Особенности современного мирового рынка. ВЭД в условиях глобализации мировой экономики. Россия в системе мировых внешнеэкономических связей. Взаимозависимость социально-экономического состояния страны и ее внешнеэкономических связей. Присоединение России к ВТО. Понятие внешнеэкономической и внешнеторговой деятельности. Виды и факторы развития внешнеэкономической деятельности. Внешнеэкономический комплекс страны и формы его функционирования. Субъекты внешнеэкономической деятельности.</p> <p>Тема 2. Внешнеэкономические операции и сделки. Содержание и виды внешнеэкономических операций и сделок. Основные этапы внешнеэкономических операций и их содержание. Оферты: их виды и содержание. Запрос, заказ. Методы осуществления внешнеэкономических операций. Организация и техника экспортно-импортных операций при прямых связях между контрагентами. Техника осуществления экспортных, импортных, реэкспортных и реимпортных операций. Основные операции в процессе купли-продажи сырьевых, продовольственных товаров и материалов. Особенности торговли промышленными товарами, машинами и оборудованием. Производственная и сбытовая кооперация. Товарообменные операции. Бартерные операции. Операции с давальческим сырьем. Международная торговля научно-техническими достижениями. Операции по торговле лицензиями и ноу-хау. Инжиниринговые операции. Операции на условиях подряда. Операции аренды и лизинга. Торговые операции состязательного типа. Использование товарных бирж во внешнеэкономических операциях. Проведение международных торгов. Особенности аукционных торгов.</p> <p>Тема 3. Государственное регулирование как объективное условие осуществления ВЭД. Методы государственного регулирования внешнеторговой деятельности. Зарубежный опыт государственного регулирования ВЭД. Этапы становления ВЭД в России.</p> <p>Тема 4. Организация управления внешнеэкономической деятельностью предприятия Основные причины выхода на внешний рынок. Менеджмент в компа-</p>

		<p>ниях, участвующих во внешнеэкономической деятельности. Функции управления. Типы построения структур организации ВЭД. Виды организационных структур управления ВЭД на предприятии. Функциональные обязанности.</p> <p>Стратегии выхода на внешний рынок. Способы выхода предприятия на внешний рынок. Формы выхода. Недостатки и преимущества способов выхода. Методы осуществления внешнеэкономических операций: прямой, косвенный, смешанный. Выбор зарубежного партнера. Состав сведений об иностранном партнере. Источники информации. Международный маркетинг. Анализ среды деятельности фирмы. Анализ рисков. Исследование зарубежных рынков. Типы посредников во внешнеэкономической деятельности. Агентский договор. Договор комиссии. Договор консигнации</p> <p>Экономический анализ внешнеэкономической деятельности предприятия</p> <p>Содержание, этапы анализа внешнеэкономической деятельности предприятия. Методы оценки эффекта (эффективности) внешнеэкономической деятельности. Анализ экспортных операций. Анализ импортных операций.</p>
2.	<p>Валютно-финансовые вопросы организации внешнеэкономической деятельности</p>	<p>Тема 5. Мировая валютная система.</p> <p>Мировая валютная система и ее эволюция. Классификация валют. Репатриация валютной выручки и ее эволюция в РФ. Этапы развитие валютной системы в России: сущность изменение и базовые характеристики.</p> <p>Тема 6. Принципы осуществления валютных операций. Валютные операции как необходимое условие осуществления внешнеэкономической деятельности. Развитие валютной системы в России. Валютный курс рубля. Котировка валют. Валютные ценности. Валюта Российской Федерации. Резиденты и нерезиденты. Уполномоченные банки. Перечень операций, оказываемых уполномоченными банками. Расчеты между резидентами и нерезидентами. Валютные операции. Состав валютных операций. Валютное регулирование: определение, принципы, цели. Органы валютного регулирования. Агенты валютного контроля. Валютный контроль.</p> <p>Ответственность за нарушение валютного законодательства.</p> <p>Тема 7. Учет валютных операций</p> <p>Валютный счет как комплекс разных счетов. Открытие валютного счета. Операции по покупке-продаже валюты и их отражение в бухгалтерском учете. Влияние курсовых разниц на формирование финансовых результатов организации. Пересчет выраженной в иностранной валюте стоимости имущества и обязательств в рубли. Учет курсовых разниц.</p> <p>Значение заграничных командировок в осуществлении ВЭД. Порядок оформления. Состав расходов. Порядок и формы выдачи средств на заграничную командировку. Учет расходов по заграничной командировке.</p> <p>Тема 8. Ценообразование во внешнеэкономической деятельности.</p> <p>Мировая цена как денежное выражение интернациональной цены производства. Отнесение цен к мировым. Виды мировых цен. Определение уровня мировых цен. Цены публикуемые и расчетные. Виды публикуемых цен: справочные, номинальные, фактических сделок, биржевые котировки.</p> <p>Подвижные цены. Скользящие цены. Цены с последующей фиксацией. Твердые цены. Бонификация и рефакция. Уторговывание цены. Скидки с цен. Виды скидок.</p> <p>Базисные цены. Базис цены. Базисные условия поставки. Международные правила толкования торговых терминов "Инкотермс" (публи-</p>

		<p>кация Международной торговой палаты N 460) и др.          Методология ценообразования при ВЭД. Параметрическое ценообразование. Методы внесения коммерческих поправок: на уторговывание, на сроки поставок, на дату конкурентного материала, на серийность, на условия платежа          Принципы расчета экспортных цен. Принципы расчета импортных цен.          Ценовая политика предприятия при выходе на внешний рынок.          Международные транспортные услуги. Виды. Особенности.          Тема 9. Содержание условий внешнеторгового контракта. Общие рекомендации по содержанию и форме контракта. Определение предмета контракта и количества товара. Выбор базиса поставки. Характеристика качества товара. Упаковка и маркировка. Гарантии качества товара. Установление цены и суммы контракта. Определение срока поставки. Сдача-приемка товара по количеству и качеству. Условия платежа. Претензии и санкции. Форс-мажор и существенное изменение обстоятельств. Порядок разрешения споров, арбитраж. Прочие условия.          Особенности подрядных контрактов во внешнеэкономической деятельности. Типовые характеристики договора о строительстве объектов и сооружений за рубежом. Правовое руководство ЮНСИТРАЛ «О составлении международных контрактов на строительство промышленных объектов».          Тема 10. Внешнеторговые расчеты во внешнеэкономической деятельности. Особенности организации платежно-расчетных отношений во внешнеэкономических связях. Формы международных расчетов. Аккредитивная форма расчетов. Разновидности документарных аккредитивов. Инкассовая форма расчетов. Расчеты банковскими переводами и по открытому счету. Чеки и векселя как средства платежа и формы расчетов. Поручительства и гарантии в обеспечении внешнеторговых сделок.          Тема 11. Кредитование во внешнеэкономической деятельности. Сущность, содержание и виды кредитования внешнеэкономической деятельности. Типы внешнеторговых кредитов. Формы кредитования экспортеров. Формы кредитования импортеров. Нетрадиционные формы кредитования. Факторинг и форфейтинг.          Тема 12. Международный рынок ценных бумаг. Международный рынок ценных бумаг: понятие. Участники международного рынка ценных бумаг. Финансовые инструменты рынка ценных бумаг. Облигации. Акции.          Тема 13. Страхование во внешнеэкономической деятельности. Организация страхования внешнеэкономической деятельности предприятия. Страховое дело и его организационно-правовые основы. Страхование и внешнеэкономический контракт. Управление рисками во внешнеэкономической деятельности. Страхование внешнеторговых грузов. Страхование экспортных кредитов. Страхование рисков, связанных с инвестициями. Страхование ответственности перевозчиков. Перестрахование. Страхование транспортных средств.</p>
3	Таможенные вопросы организации внешнеэкономической деятельности	<p>Тема 14. Основы таможенного регулирования во ВЭД.          Таможенный союз.          Понятие таможенного регулирования. Функции таможенного регулирования.          Таможенные органы и их функции. Таможенный контроль и его формы. Таможенное законодательство.          Таможенные процедуры и их классификация. ТН ВЭД.          Таможенный контроль.          Тема 15. Таможенное декларирование.</p>

		<p>Декларирование. Процедуры таможенного оформления. ДТ: назначение, формы, порядок заполнения, роль классификаторов. Виды таможенной декларации. Таможенное оформление: предварительное, основное. Группы документов для таможенного оформления. Таможенный брокер.</p> <p>Тема 16. Таможенные платежи.</p> <p>Таможенные платежи: определение, виды. Группы таможенных пошлин. Виды ставок таможенных пошлин. Ставки таможенных пошлин при ввозе в зависимости от страны происхождения товара. Сертификат страны происхождения товара.</p> <p>Таможенные сборы: виды, ставки.</p> <p>Возникновение обязанности по уплате таможенных платежей. Способы уплаты таможенных платежей. Способы обеспечения уплаты.</p> <p>Тема 17. Таможенная стоимость.</p> <p>Таможенная стоимость. Методы оценки таможенной стоимости при ввозе на таможенную территорию РФ. Таможенная стоимость вывозимых товаров.</p>
4	Деятельность иностранной организации в РФ	<p>Тема 18. Налогообложение экспортно-импортных операций. Особенности налогообложения операций по ВЭД. Налогообложение экспортных и импортных операций. Порядок расчета и уплаты налогов.</p>

#### 4.2. Лабораторные работы.

Не предусмотрено учебным планом

#### 4.3. Практические занятия

Форма обучения - очная

№	Наименование раздела дисциплины	Тема и содержание лекций
1.	Развитие внешнеэкономической деятельности в мировой экономике	<p>Тема 1. Мировая экономика и внешнеэкономическая деятельность (ВЭД). Выполнение заданий</p> <p>Тема 2. Внешнеэкономические операции и сделки. Выполнение заданий</p> <p>Тема 3. Государственное регулирование как объективное условие осуществления ВЭД. Выполнение заданий</p> <p>Тема 4. Организация управления внешнеэкономической деятельностью предприятия</p> <ol style="list-style-type: none"> <li>1. Какие действия менеджмента предприятия должны предшествовать принятию решения о выходе на внешний рынок?</li> <li>2. Определите основные причины выхода предприятий на внешний рынок. Каковы преимущества экспортера при выходе на внешний рынок?</li> <li>3. Каковы особенности международного маркетинга?</li> <li>4. Раскройте понятие «экспортный потенциал».</li> <li>5. Определите стратегии выхода на внешний рынок.</li> <li>6. Как во внешнеэкономической деятельности ведут работу по изучению партнеров?</li> <li>7. Охарактеризуйте источники информации о деятельности зарубежных партнеров (включая Интернет - источники).</li> <li>8. Какие виды рисков возникают при выходе предприятия на внешний рынок?</li> <li>9. В чем заключается правило пяти «си»?</li> </ol> <p>Задание 1. Выбор контрагента из стран-партнеров для осуществления экспортной сделки.</p> <p>Задание 2. Организационно-правовые формы предприятий - типология зарубежных фирм.</p> <p>Задание 3. Цели ВЭД для управленческих подразделений фирмы</p> <p>Тема 3. Экономический анализ внешнеэкономической деятельности предприятия</p>

		Решение задач. Экономический анализ внешнеэкономической деятельности предприятия Выполнение заданий
2.	Валютно-финансовые вопросы организации внешнеэкономической деятельности	Тема 5. Мировая валютная система. Тема 6. Принципы осуществления валютных операций. Выполнение заданий на усвоение понятийного аппарата; на понимание логических взаимосвязей между элементами по данной теме. Тема 7. Учет валютных операций Выполнение заданий на усвоение понятийного аппарата; на понимание логических взаимосвязей между элементами по данной теме. Разбор ситуаций. Тема 8. Ценообразование во внешнеэкономической деятельности. Выполнение заданий на усвоение понятийного аппарата; на понимание логических взаимосвязей между элементами по данной теме. Тема 9. Содержание условий внешнеторгового контракта. Выполнение заданий на усвоение понятийного аппарата; на понимание логических взаимосвязей между элементами по данной теме. Тема 10. Внешнеторговые расчеты во внешнеэкономической деятельности. Выполнение заданий на усвоение понятийного аппарата; на понимание логических взаимосвязей между элементами по данной теме. Тема 11. Кредитование во внешнеэкономической деятельности. Сущность, Решение задач. Разбор ситуаций. Тема 12. Международный рынок ценных бумаг. Тема 13. Страхование во внешнеэкономической деятельности. Решение задач. Разбор ситуаций.
3	Таможенные вопросы организации внешнеэкономической деятельности	Тема 14. Основы таможенного регулирования во ВЭД. Выполнение заданий на усвоение понятийного аппарата; на понимание логических взаимосвязей между элементами по данной теме. Тема 15. Таможенное декларирование. Выполнение заданий на усвоение понятийного аппарата; на понимание логических взаимосвязей между элементами по данной теме. Тема 16. Таможенные платежи. Решение задач. Разбор ситуаций. Тема 17. Таможенная стоимость. Решение задач. Разбор ситуаций.
4	Деятельность иностранной организации в РФ	Тема 18. Налогообложение экспортно-импортных операций. Решение задач. Разбор ситуаций.

4.4. Компьютерные практикумы. Не предусмотрено учебным планом.

4.5. Групповые и индивидуальные консультации по курсовым работам (курсовым проектам). Не предусмотрено учебным планом.

4.6. Самостоятельная работа обучающегося в период теоретического обучения

Самостоятельная работа обучающегося в период теоретического обучения включает в себя:

- самостоятельную подготовку к учебным занятиям, включая подготовку к аудиторным формам текущего контроля успеваемости;
- выполнение домашнего задания 1;
- выполнение домашнего задания 2;
- самостоятельную подготовку к промежуточной аттестации.

Форма обучения - очная. Темы для самостоятельного изучения соответствуют темам аудиторных учебных занятий.

№	Наименование раздела дисциплины	Темы для самостоятельного изучения
1	Развитие внешнеэкономической деятельности в мировой экономике	Темы для самостоятельного изучения соответствуют темам аудиторных учебных занятий



2	Валютно-финансовые вопросы организации внешнеэкономической деятельности	Темы для самостоятельного изучения соответствуют темам аудиторных учебных занятий
3	Таможенные вопросы организации внешнеэкономической деятельности	Темы для самостоятельного изучения соответствуют темам аудиторных учебных занятий
4	Деятельность иностранной организации в РФ	Темы для самостоятельного изучения соответствуют темам аудиторных учебных занятий

#### *4.7. Самостоятельная работа обучающегося и контактная работа обучающегося с преподавателем в период промежуточной аттестации*

Работа обучающегося в период промежуточной аттестации включает в себя подготовку к формам промежуточной аттестации (к дифференцированному зачету (зачету с оценкой)), а также саму промежуточную аттестацию.

### **5. Оценочные материалы по дисциплине**

Фонд оценочных средств по дисциплине приведён в Приложении 1 к рабочей программе дисциплины.

Оценочные средства для проведения промежуточной аттестации, а также текущего контроля по дисциплине хранятся на кафедре (структурном подразделении), ответственной за преподавание данной дисциплины.

### **6. Учебно-методическое и материально-техническое обеспечение дисциплины**

Основные принципы осуществления учебной работы обучающихся изложены в локальных нормативных актах, определяющих порядок организации контактной работы и порядок самостоятельной работы обучающихся. Организация учебной работы обучающихся на аудиторных учебных занятиях осуществляется в соответствии с п. 3.

#### *6.1 Перечень учебных изданий и учебно-методических материалов для освоения дисциплины*

Для освоения дисциплины обучающийся может использовать учебные издания и учебно-методические материалы, имеющиеся в научно-технической библиотеке НИУ МГСУ и/или размещённые в Электронных библиотечных системах.

Актуальный перечень учебных изданий и учебно-методических материалов представлен в Приложении 2 к рабочей программе дисциплины.

#### *6.2 Перечень профессиональных баз данных и информационных справочных систем*

При осуществлении образовательного процесса по дисциплине используются профессиональные базы данных и информационных справочных систем, перечень которых указан в Приложении 3 к рабочей программе дисциплины.

#### *6.3 Перечень материально-технического, программного обеспечения освоения дисциплины*

Учебные занятия по дисциплине проводятся в помещениях, оснащенных соответствующим оборудованием и программным обеспечением.

Перечень материально-технического и программного обеспечения дисциплины приведен в Приложении 4 к рабочей программе дисциплины.



## Приложение 1 к рабочей программе

Шифр	Наименование дисциплины
Б1.В.ДВ.05.02	Управление внешнеэкономической деятельностью
Код направления подготовки / специальности	38.03.02
Направление подготовки / специальность	Менеджмент
Наименование ОПОП (направленность / профиль)	Менеджмент в инвестиционно-строительной сфере
Год начала реализации ОПОП	2023
Уровень образования	бакалавриат
Форма обучения	очная
Год разработки/обновления	2023

### ФОНД ОЦЕНОЧНЫХ СРЕДСТВ

#### 1. Описание показателей и критериев оценивания компетенций, описание шкал оценивания

Оценивание формирования компетенций производится на основе показателей оценивания, указанных в п.2. рабочей программы и в п.1.1 ФОС.

Связь компетенций и показателей оценивания приведена в п.2 рабочей программы.

##### 1.1. Описание формирования и контроля показателей оценивания

Оценивание уровня освоения обучающимся компетенций осуществляется с помощью форм промежуточной аттестации и текущего контроля. Формы промежуточной аттестации и текущего контроля успеваемости по дисциплине, с помощью которых производится оценивание, указаны в учебном плане и в п.3 рабочей программы.

В таблице приведена информация о формировании результатов обучения по дисциплине разделами дисциплины, а также о контроле показателей оценивания компетенций формами оценивания.

Наименование показателя оценивания (результата обучения по дисциплине)	Номера разделов дисциплины	Формы оценивания (формы промежуточной аттестации, текущего контроля успеваемости)
<b>Знает</b> принципы и методы государственного регулирования ВЭД <b>Знает</b> закономерности развития валютных, финансовых и денежно-кредитных отношений на макроуровне <b>Знает</b> основные виды мировых цен и их характеристики	1-4	Дифференцированный зачет (зачет с оценкой) Контрольная работа Домашнее задание 1 Домашнее задание 2
<b>Знает</b> формы и методы таможенного регулирования, таможенного контроля, оценки таможенной стоимости, таможенных платежей <b>Имеет навыки (начального уровня)</b> оценки влияния валютного регулирования и валютного контроля на осуществление ВЭД организации	1-4	Дифференцированный зачет (зачет с оценкой) Контрольная работа Домашнее задание 1 Домашнее задание 2
<b>Знает</b> систему нормативного регулирования внеш-	1-4	Дифференцированный зачет (за-

Наименование показателя оценивания (результата обучения по дисциплине)	Номера разделов дисциплины	Формы оценивания (формы промежуточной аттестации, текущего контроля успеваемости)
неэкономической деятельности		чет с оценкой) Контрольная работа
<b>Знает</b> особенности международного маркетинга	1-4	Дифференцированный зачет (зачет с оценкой) Контрольная работа
<b>Знает</b> основные положения валютного, таможенного и налогового регулирования ВЭД предприятия	1-4	Дифференцированный зачет (зачет с оценкой) Контрольная работа Домашнее задание 1 Домашнее задание 2
<b>Знает</b> методы оценки таможенной стоимости <b>Знает</b> порядок расчета таможенных и налоговых платежей при осуществлении организацией ВЭД <b>Имеет навыки (начального уровня)</b> оценки таможенной стоимости, таможенных и налоговых платежей при осуществлении организацией ВЭД <b>Имеет навыки (начального уровня)</b> выбора финансовых и денежно-кредитных методов в осуществлении внешнеэкономической деятельности <b>Имеет навыки (начального уровня)</b> проведения валютно-финансовых расчетов <b>Имеет навыки (основного уровня)</b> систематизации информации об объектах учета ВЭД организации и отражения в финансовой отчетности	1-4	Дифференцированный зачет (зачет с оценкой) Контрольная работа Домашнее задание 2
<b>Знает</b> особенности организации управления внешнеэкономической деятельностью организации	1-4	Дифференцированный зачет (зачет с оценкой) Контрольная работа Домашнее задание 1 Домашнее задание 2
<b>Знает</b> основные подходы к выбору зарубежного партнера <b>Знает</b> причины и методы выхода предприятия на внешний рынок <b>Имеет навыки (начального уровня)</b> выявления ключевых элементов и оценивания ВЭД как бизнес-проекта организации	1-4	Дифференцированный зачет (зачет с оценкой) Контрольная работа
<b>Имеет навыки (начального уровня)</b> оценки налоговых параметров экспортно-импортных операций <b>Имеет навыки (начального уровня)</b> оценки влияния хозяйственных операций, связанных с осуществлением ВЭД, на финансовые показатели деятельности предприятия	1-4	Дифференцированный зачет (зачет с оценкой) Контрольная работа Домашнее задание 1 Домашнее задание 2
<b>Знает</b> методы оценки эффекта (эффективности) внешнеэкономической деятельности <b>Имеет навыки (начального уровня)</b> анализа экспортных и импортных операций	1-4	Дифференцированный зачет (зачет с оценкой) Контрольная работа Домашнее задание 1
<b>Имеет навыки (начального уровня)</b> оценки ценовых аспектов внешнеэкономических контрактов <b>Имеет навыки (начального уровня)</b> оценки механизмов ценообразования при выходе предприятия на внешний рынок	1-4	Дифференцированный зачет (зачет с оценкой) Контрольная работа Домашнее задание 1

*1.2. Описание критериев оценивания компетенций и шкалы оценивания*

При проведении промежуточной аттестации в форме дифференцированного зачета (зачета с оценкой) используется шкала оценивания: «2» (неудовлетворительно), «3» (удовлетворительно), «4» (хорошо), «5» (отлично).

Показателями оценивания являются знания и навыки обучающегося, полученные при изучении дисциплины.

Критериями оценивания достижения показателей являются:

Показатель оценивания	Критерий оценивания
Знания	Знание терминов и определений, понятий
	Знание основных закономерностей и соотношений, принципов
	Объем освоенного материала, усвоение всех дидактических единиц (разделов)
	Полнота ответов на проверочные вопросы
	Правильность ответов на вопросы
	Чёткость изложения и интерпретации знаний
Навыки начального уровня	Навыки выбора методик выполнения заданий
	Навыки выполнения заданий различной сложности
	Навыки самопроверки. Качество сформированных навыков
	Навыки анализа результатов выполнения заданий, решения задач
	Навыки представления результатов решения задач

## 2. Типовые контрольные задания для оценивания формирования компетенций

### 2.1. Промежуточная аттестация

#### 2.1.1. Промежуточная аттестация в форме экзамена, дифференцированного зачета (зачета с оценкой), зачета

Форма промежуточной аттестации: дифференцированный зачет (зачет с оценкой).

Перечень типовых вопросов/заданий для проведения дифференцированного зачета (зачета с оценкой) в 6 семестре (для очной формы обучения):

№	Наименование раздела дисциплины	Типовые вопросы/задания
1.	Развитие внешне-экономической деятельности в мировой экономике	<ol style="list-style-type: none"> <li>1. Место ВЭД в мировом хозяйстве. Определите группы факторов, влияющих на формирование ВЭД страны</li> <li>2. Определите основные направления международных экономических отношений.</li> <li>3. Определите роль транснациональных корпораций в современной мировой экономике.</li> <li>4. По каким показателям оценивается место национальной экономики в мировой экономике?</li> <li>5. В чем заключается положительное влияние ВЭД на экономику РФ?</li> <li>6. Охарактеризуйте этапы становления ВЭД в России.</li> <li>7. Каковы основные положения Указа президента РФ «О либерализации внешнеэкономической деятельности на территории РСФСР»?</li> <li>8. Дайте содержательную характеристику термина «государственное регулирование внешнеэкономической деятельности». Понятия «протекционизм» и «фритрейдерство».</li> <li>9. Внешнеторговая сделка: определение, виды, классификационные признаки.</li> <li>10. Какие действия менеджмента предприятия должны предшествовать принятию решения о выходе на внешний рынок?</li> </ol>

		<p>11. Определите основные причины выхода предприятий на внешний рынок.</p> <p>12. Какие виды рисков возникают при выходе предприятия на внешний рынок?</p> <p>13. Охарактеризуйте источники информации о деятельности зарубежных партнеров.</p> <p>14. В чем заключается правило пяти «си»?</p> <p>15. Определите основные причины возникновения риска реализации на внешнем рынке.</p> <p>16. Процесс идентификации рисков.</p> <p>17. Процедуры расчета и анализа рисков.</p> <p>18. Процесс управления валютными рисками.</p> <p>19. Как во внешнеэкономической деятельности ведут работу по изучению партнеров?</p> <p>20. Структуры построения внешнеэкономической службы на предприятии.</p> <p>21. Функции отдела ВЭД на предприятии.</p> <p>22. Методы выхода предприятия на внешний рынок.</p> <p>23. Содержание и методы экономического анализа ВЭД.</p> <p>24. Анализ операций по покупке-продаже иностранной валюты.</p> <p>25. Анализ прибыли, полученной от экспортных операций.</p> <p>Типовые задачи:  Определить степень влияния на результаты от экспорта изменения количества экспортируемых товаров, дохода от экспорта, затрат по экспортным изделиям.</p>
2.	Валютно-финансовые вопросы организации внешнеэкономической деятельности	<p>26. Валютно-финансовые условия внешнеторгового контракта. Валютный курс. Валютный рынок. Котировка валют.</p> <p>35. Валютное регулирование и валютный контроль. Валютная политика государства.</p> <p>36. Внешнеэкономические расчеты. Формы расчетов и средства платежа.</p> <p>37. Аккредитивная форма расчетов. Разновидности документарных аккредитивов.</p> <p>38. Инкассовая форма расчетов.</p> <p>39. Расчеты банковскими переводами и по открытому счету.</p> <p>40. Чеки и векселя как средство платежа и формы международных расчетов.</p> <p>41. Страхование во внешнеэкономической деятельности.</p> <p>42. Кредитование во внешнеэкономической деятельности. Виды и формы кредитования. Факторинг и форфейтинг.</p> <p>43. Международный рынок ценных бумаг. Финансовые инструменты рынка ценных бумаг.</p> <p>44. Валютный рынок. Сегменты валютного рынка в РФ.</p> <p>45. Валютный арбитраж. Форвардные сделки. Фьючерсы.</p> <p>46. Валютный опцион.</p> <p>47. Раскройте следующие понятия: валютные ценности, иностранная валюта, валюта РФ, уполномоченные банки.</p> <p>48. Раскройте следующие понятия: валютные ценности, резиденты, нерезиденты, уполномоченные банки, валютные биржи.</p> <p>49. Состав валютных операций.</p> <p>50. Валютное регулирование. Органы валютного регулирования. Валютный контроль. Органы валютного контроля.</p> <p>51. Валютный счет предприятия. Документы, необходимые для открытия валютного счета. Типовые проводки.</p> <p>52. Банк-корреспондент. Счета «ЛОРО» и «НОСТРО».</p> <p>53. Покупка-продажа валюты. Типовые проводки.</p>

		<p>54. Понятие «курсовая разница». Виды курсовых разниц. Отражение в учете.</p> <p>55. Понятие «дата совершения операции в иностранной валюте». Перечень дат совершения отдельных операций в иностранной валюте.</p> <p>56. Как производится пересчет стоимости активов и обязательств, выраженных в иностранной валюте?</p> <p>57. В чем заключается документальное оформление заграникомандировки?</p> <p>58. Какие расходы по заграникомандировкам возмещаются работникам? Какие расходы по заграникомандировкам принимаются для целей налогообложения прибыли?</p> <p>59. Состав расходов по транспортировке.</p> <p>60. Особенности транспортных перевозок во ВЭД.</p> <p>61. Транспортные документы.</p> <p>62. Коносамент и чартер при водных перевозках.</p> <p>63. Порядок сдачи-приемки.</p> <p>64. Форс-мажорные обстоятельства.</p> <p>65. Страхование экспортно-импортных грузов.</p> <p>66. Назначение страхового полиса.</p> <p>67. Арбитраж в международных контрактах.</p> <p>68. Каковы сущность, содержание и виды кредитования во ВЭД?</p> <p>69. Как определяется стоимость коммерческого кредита?</p> <p>70. Какие виды страховых полисов применяются при страховании экспортных кредитов?</p> <p>71. Какие базисные условия поставки товаров предусматривают обязательное страхование?</p> <p>72. Виды цен, применяемые в подрядных контрактах.</p>
3	Таможенные вопросы организации внешнеэкономической деятельности	<p>73. Таможенное регулирование. Функции таможенного регулирования. Таможенные органы.</p> <p>74. Таможенный контроль. Формы таможенного контроля.</p> <p>75. Таможенное оформление. Факторы, влияющие на таможенное оформление.</p> <p>76. Товарная номенклатура ВЭД.</p> <p>77. Таможенные режимы.</p> <p>78. Формы декларирования.</p> <p>79. Таможенное оформление.</p> <p>80. Этапы основного таможенного оформления</p> <p>81. ГТД. Упрощенные схемы декларирования.</p> <p>82. Таможенные платежи. Способы уплаты таможенных платежей.</p> <p>83. Классификация таможенных пошлин.</p> <p>84. Виды ставок таможенных пошлин.</p> <p>85. Страна происхождения товара.</p> <p>86. Способы уплаты таможенных платежей.</p> <p>87. Необходимость и способы обеспечения уплаты таможенных платежей.</p> <p>88. Таможенные сборы.</p> <p>89. Для чего определяется таможенная стоимость?</p> <p>90. Методы оценки таможенной стоимости при ввозе на таможенную территорию РФ.</p>
4	Деятельность иностранной организации в РФ	<p>91. Система налогового зачета в двойном налогообложении.</p> <p>92. Доходы российской организации в зависимости от видов источников.</p> <p>93. Функции налогового агента при заключении контракта с иностранным субподрядчиком, не имеющим постоянного представительства в РФ.</p> <p>94. НДС и акцизы при импорте товаров в РФ.</p>

		<p>95. Каков порядок расчета и уплаты НДС и акцизов при импорте товаров в РФ?</p> <p>96. Определите особенности уплаты «экспортного» НДС в РФ.</p> <p>97. В чем заключаются обязанности работодателя при найме иностранных работников в России?</p>
--	--	---

### 2.1.2. Промежуточная аттестация в форме защиты курсовой работы (курсового проекта)

Промежуточная аттестация в форме защиты курсовой работы/курсового проекта не проводится.

### 2.2. Текущий контроль

#### 2.2.1. Перечень форм текущего контроля:

- контрольная работа в 6 семестре;
- домашнее задание №1 в 6 семестре;
- домашнее задание №2 в 6 семестре.

#### 2.2.2. Типовые контрольные задания форм текущего контроля

### Контрольная работа

#### **На тему: «Управление внешнеэкономической деятельности»**

#### *Примеры тестовых заданий*

1. Соло-вексель - это:
  - a. простой вексель;
  - b. переводной вексель;
  - c. индоссамент.
2. Метод определения качества, используемый во внешнеэкономических контрактах:
  - a. соответствие стандарту;
  - b. соответствие мировым стандартам;
  - c. тель-кель.
3. В каких случаях участники внешнеэкономической сделки считаются взаимозависимыми лицами:
  - a. участники сделки или их должностные лица являются родственниками;
  - b. участники сделки являются совладельцами организации;
  - c. участники сделки связаны трудовыми отношениями;
  - d. участники сделки – одноклассники.
4. К формам расчетов во ВЭД относятся:
  - a. вексельная, чековая, авансовая;
  - b. наличная, авансовая, документарные расчеты, по открытому счету
  - c. документарные расчеты, по открытому счету, вексельная, чековая.
5. Упаковка может быть:
  - a. внешняя, внутренняя;
  - b. простая, сложная;
  - c. возвратная, внутренняя.
6. Моментом перехода права собственности на товар по импортному контракту считается:
  - a. дата отгрузки товара перевозчику;
  - b. дата пересечения таможенной границы РФ;
  - c. дата, определенная договором и базисными условиями поставки.



7. По степени развитости рыночных механизмов страны разделяют:
- на низкоразвитые, среднеразвитые, высокоразвитые;
  - страны с развитой рыночной экономикой, страны с развивающейся рыночной экономикой, страны с неразвитой рыночной экономикой, страны с нерыночной экономикой;
  - на промышленно развитые страны, новые индустриальные страны, высокоразвитые страны
8. Транснациональные корпорации в своем развитии прошли несколько этапов и поэтому их условно разделяют:
- на четыре поколения;
  - на три поколения;
  - на пять поколений;
  - на шесть поколений.
9. Этапы развития международных корпораций отражаются последовательностью:
- национальные – интернациональные – многонациональные – глобальные
  - транснациональные - интернациональные – мультинациональные – глобальные
  - национальные – интернациональные – мультинациональные – глобальные
10. Из нижеприводимого перечня выберите причины, которые заставляют предприятие выходить на внешний рынок:
- возможность снижения налогового бремени;
  - отсутствие необходимой продукции на внутреннем рынке;
  - возможность окупить издержки производства быстрее, чем на внутреннем рынке;
  - повышения спроса на внутреннем рынке;
  - сокращение жизненного цикла продукции.
11. К административным методам регулирования ВЭД относят:
- квотирование;
  - лицензирование;
  - прямые запреты на экспорт (импорт);
  - финансовые барьеры;
  - технические барьеры.
13. Каким правовым документом российским предприятиям был разрешен самостоятельный выход на внешний рынок? Впишите название документа.
14. В валютных операциях участвуют:
- иностранная валюта, валюта Российской Федерации, внешние ценные бумаги, драгоценные металлы;
  - иностранная валюта, валюта Российской Федерации, внешние ценные бумаги, внутренние ценные бумаги;
  - валюта Российской Федерации, внешние ценные бумаги.
15. Валютное регулирование – это:
- определение степени вмешательства органов государственной власти в процессы валютно-финансового рынка по поводу совершения валютных операций;
  - регулирование международных платежей и движение капитала, а также концентрация в руках государства иностранной валюты;
  - меры запретительного характера, направленные на лимитирование и регламентацию валютных операций

*Домашнее задание №1.*

**На тему: «Валютно-финансовые вопросы организации внешнеэкономической деятельности»**

*Пример и состав типового задания*

Задача 1. Сумма платежа на дату подписания контракта составляет 100 000 долл. США, что соответствует контрактной стоимости товара. Валюта привязки - СДР. Курс СДР на дату подписания контракта равен 1,5 долл. США, а на дату платежа – 1,6 долл. США (ситуация 1) или 1,4 долл. США (ситуация 2) .

Скорректируйте сумму платежа в ситуациях 1 и 2 в соответствии с валютной оговоркой, используя формулу (1):

$$E = E_0 + E_0 \times \frac{(a-a_0)}{a_0},$$

где  $E$  – сумма скорректированного платежа,

$E_0$  – сумма платежа на дату подписания контракта,

$a$  – курс валюты привязки на дату платежа,

$a_0$  - курс валюты привязки на дату подписания контракта.

Задача 2. Выбор контрагента для осуществления экспортной сделки определяется методом балльных оценок (ранжирования).

Задача 3. Установление целей ВЭД для управленческих подразделений производственной фирмы.

Задача 4. Предприятие заключило договор с иностранным поставщиком на приобретение производственной линии стоимостью 25 000 евро. Договором предусмотрено внесение предприятием предоплаты в размере 10 000 евро. На дату перечисления аванса курс евро был 45,83 руб./евро, на дату оприходования ОС - 47,19 руб./евро, на дату окончательного расчета - 46,68 руб./евро (для упрощения примера уплата таможенных пошлин, сборов, НДС не рассматривается).

Предприятие осуществило монтаж производственной линии, затраты на который составили 125 000 руб. Основное средство введено в эксплуатацию.

Отразите данные операции.

Задача 5. Отразите проводками следующие хозяйственные операции:

1. поступила валютная выручка от иностранного заказчика за выполненные работы на транзитный валютный счет в размере 10 000 евро по курсу 60 руб./ евро, на следующий день курс составил 65 руб./ евро:

2. валютные средства в размере 10 000 евро списаны с транзитного валютного счета и переведены уполномоченному банку для конвертации в рублевый эквивалент (по курсу 65 руб./ евро):

3. уполномоченный банк продал 10 000 евро по курсу 63 руб. / евро (при курсе ЦБ 65 руб./ евро) и выручку от продажи валюты зачислил на расчетный счет.

### *Домашнее задание №2.*

**На тему: «Таможенные вопросы организации внешнеэкономической деятельности»**

Задача 1.

ООО «Стройлизинг» купило у иностранной фирмы строительное оборудование за 200 000 евро. Расходы по транспортировке оборудования до места установки (с учетом страховки) составили 50 000 евро, в том числе:

до пункта пропуска на границе – 30 000 евро;

далее по территории России – 20 000 евро.

Ставка таможенной пошлины составляет 15 %.

Определить:

таможенную стоимость оборудования;

таможенную пошлину.

Задача 2.

ЗАО «Стройпрогресс» вывозит 100 кубометров изделий из древесины.

Таможенная стоимость партии – 100 000 долл. США. Ставка таможенной пошлины по ним равна 10%, но не менее 5 евро за 1 кубометр.

Курс Банка России на дату подачи ГТД составил 30 руб./USD и 36 руб./EUR.

Определите таможенную пошлину.

Задача 3.

1. Ставки ввозных таможенных пошлин зависят:
  - a. от базисных условий поставки;
  - b. от статуса страны-импортера;
  - c. от страны происхождения товара.
  
2. Адвалорные ставки исчисляются:
  - a. в процентах от фактурной стоимости;
  - b. в евро за единицу веса;
  - c. в процентах от таможенной стоимости.
  
3. Сбор за таможенное оформление уплачивается на основании ГТД в момент:
  - a. прибытия в пункт пропуска на государственной границе РФ;
  - b. пересечения таможенной границы;
  - c. предъявления груза к таможенному оформлению или предварительно
  - d. предъявления груза к таможенному оформлению.
  
4. Метод (документ) определения страны происхождения товаров на таможенной границе:
  - a. товарный знак;
  - b. декларация;
  - c. сертификат.
  - d. маркировка
  
5. Таможенная декларация на таможне подается:
  - a. таможенным брокером;
  - b. декларантом, перемещающим товары или транспортные средства через таможенную границу, или таможенным брокером;
  - c. импортером;
  - d. декларантом, перемещающим товары или транспортные средства через таможенную границу.
  
6. Таможенные платежи в государствах, являющихся членами ЕАзЭС, исчисляются:
  - a. в евро
  - b. в валюте государства- члена ЕАзЭС
  - c. в рублях

### **3.Методические материалы, определяющие процедуры оценивания**

Процедура проведения промежуточной аттестации и текущего контроля успеваемости регламентируется локальным нормативным актом, определяющим порядок осуществления текущего контроля успеваемости и промежуточной аттестации обучающихся.

*3.1. Процедура оценивания при проведении промежуточной аттестации обучающихся по дисциплине в форме экзамена и/или дифференцированного зачета (зачета с оценкой)*

*Не предусмотрено учебным планом*

*3.2. Процедура оценивания при проведении промежуточной аттестации обучающихся по дисциплине в форме зачета*

Промежуточная аттестация по дисциплине в форме дифференцированного зачета (зачета с оценкой) проводится в 6 семестре (очная форма обучения)/

Используются критерии и шкала оценивания, указанные в п.1.2. Оценка выставляется преподавателем интегрально по всем показателям и критериям оценивания.

Ниже приведены правила оценивания формирования компетенций по показателю оценивания «Знания».

Критерий оценивания	Уровень освоения и оценка			
	«2» (неудовлетв.)	«3» (удовлетвор.)	«4» (хорошо)	«5» (отлично)
Знание терминов и определений, понятий	Не знает терминов и определений	Знает термины и определения, но допускает неточности формулировок	Знает термины и определения	Знает термины и определения, может корректно сформулировать их самостоятельно
Знание основных закономерностей и соотношений, принципов	Не знает основные закономерности и соотношения, принципы построения знаний	Знает основные закономерности, соотношения, принципы построения знаний	Знает основные закономерности, соотношения, принципы построения знаний, их интерпретирует и использует	Знает основные закономерности, соотношения, принципы построения знаний, может самостоятельно их получить и использовать
Объём освоенного материала, усвоение всех дидактических единиц (разделов)	Не знает значительной части материала дисциплины	Знает только основную материал дисциплины, не усвоил его деталей	Знает материал дисциплины в объёме	Обладает твёрдым и полным знанием материала дисциплины, владеет дополнительными знаниями
Полнота ответов на проверочные вопросы	Не даёт ответы на большинство вопросов	Даёт неполные ответы на все вопросы	Даёт ответы на вопросы, но не все - полные	Даёт полные, развернутые ответы на поставленные вопросы
Правильность ответов на вопросы	Допускает грубые ошибки при изложении ответа на вопрос	В ответе имеются существенные ошибки	В ответе имеются несущественные неточности	Ответ верен
Чёткость изложения и интерпретации знаний	Излагает знания без логической последовательности	Излагает знания с нарушениями в логической последовательности	Излагает знания без нарушений в логической последовательности	Излагает знания в логической последовательности, самостоятельно их интерпретируя и анализируя
	Не иллюстрирует изложение поясняющими схемами, рисунками и примерами	Выполняет поясняющие схемы и рисунки небрежно и с ошибками	Выполняет поясняющие рисунки и схемы корректно и понятно	Выполняет поясняющие рисунки и схемы точно и аккуратно, раскрывая полноту усвоенных знаний
	Неверно излагает и интерпретирует знания	Допускает неточности в изложении и интерпретации знаний	Грамотно и по существу излагает знания	Грамотно и точно излагает знания, делает самостоятельные выводы

Ниже приведены правила оценивания формирования компетенций по показателю оценивания «Навыки начального уровня».

Критерий оценивания	Уровень освоения и оценка			
	«2» (неудовлетв.)	«3» (удовлетвор.)	«4» (хорошо)	«5» (отлично)
Навыки выбора методик выполнения заданий	Не может выбрать методику выполнения заданий	Испытывает затруднения по выбору методики выполнения заданий	Без затруднений выбирает стандартную методику выполнения заданий	Применяет теоретические знания для выбора методики выполнения заданий
Навыки выполнения заданий различной сложности	Не имеет навыков выполнения учебных заданий	Имеет навыки выполнения только простых типовых учебных заданий	Имеет навыки выполнения только стандартных учебных заданий	Имеет навыки выполнения как стандартных, так и нестандартных учебных заданий
Навыки самопроверки. Качество сформированных навыков	Допускает грубые ошибки при выполнении заданий, нарушающие логику решения задач	Допускает ошибки при выполнении заданий, нарушения логики решения	Допускает ошибки при выполнении заданий, не нарушающие логику решения	Не допускает ошибок при выполнении заданий
Навыки анализа результатов выполнения заданий, решения задач	Делает некорректные выводы	Испытывает затруднения с формулированием корректных выводов	Делает корректные выводы по результатам решения задачи	Самостоятельно анализирует результаты выполнения заданий
Навыки представления результатов решения задач	Не может проиллюстрировать решение задачи поясняющими схемами, рисунками	Выполняет поясняющие схемы и рисунки небрежно и с ошибками	Выполняет поясняющие рисунки и схемы корректно и понятно	Выполняет поясняющие рисунки и схемы верно и аккуратно

### 3.2 Процедура оценивания при проведении промежуточной аттестации обучающихся по дисциплине в форме зачета

Промежуточная аттестация по дисциплине в форме зачёта не проводится.

### 3.3 Процедура оценивания при проведении промежуточной аттестации обучающихся по дисциплине в форме защиты курсовой работы (курсового проекта)

Промежуточная аттестация по дисциплине в форме защиты курсовой работы/курсового проекта не проводится.

## Приложение 2 к рабочей программе

Шифр	Наименование дисциплины
Б1.В.ДВ.05.02	Управление внешнеэкономической деятельностью

Код направления подготовки / специальности	38.03.02
Направление подготовки / специальность	Менеджмент
Наименование ОПОП (направленность / профиль)	Менеджмент в инвестиционно-строительной сфере
Год начала подготовки	2023
Уровень образования	бакалавриат
Форма обучения	очная
Год разработки / обновления	2023

**Перечень учебных изданий и учебно-методических материалов**

Электронные учебные издания в электронно-библиотечных системах (ЭБС):

№ п/п	Автор, название, место издания, год издания, количество страниц	Ссылка на учебное издание в ЭБС
1	Сенотрусова, Светлана Валентиновна. Внешнеэкономическая деятельность организации : Учебник для вузов / С. В. Сенотрусова. - Москва : Юрайт, 2022. - 198 с. - (Высшее образование). - Режим доступа: Электронно-библиотечная система Юрайт, для авториз. пользователей. - ISBN 978-5-534-14556-4 : 669.00 р. - Текст : непосредственный.	<a href="https://urait.ru/bcode/497096">https://urait.ru/bcode/497096</a>
2	Матвеева, Тамара Алексеевна. Таможенное право : Учебное пособие для вузов / Т. А. Матвеева. - 2-е изд. - Москва : Юрайт, 2022. - 224 с. - (Высшее образование). - Режим доступа: Электронно-библиотечная система Юрайт, для авториз. пользователей. - ISBN 978-5-534-12254-1 : 739.00 р. - Текст : непосредственный.	<a href="https://urait.ru/bcode/496222">https://urait.ru/bcode/496222</a>
3	Мирошников, Евгений Васильевич. Международно-правовой обычай в коммерческой деятельности : Учебное пособие для вузов / Е. В. Мирошников. - 2-е изд., испр. и доп. - Москва : Юрайт, 2021. - 162 с. - (Высшее образование). - Режим доступа: Электронно-библиотечная система Юрайт, для авториз. пользователей. - ISBN 978-5-534-12037-0 : 459.00 р. - Текст : непосредственный.	<a href="https://urait.ru/bcode/476215">https://urait.ru/bcode/476215</a>
4	Родыгина, Наталья Юрьевна. Организация и техника внешнеторговых переговоров : Учебное пособие для вузов / Н. Ю. Родыгина, В. В. Емельянов, С. В. Молева. - Москва : Юрайт, 2022. - 174 с. - (Высшее образование). - Режим доступа: Электронно-библиотечная система Юрайт, для авториз. пользователей. - ISBN 978-5-534-12239-8 : 609.00 р. - Текст : непосредственный.	<a href="https://urait.ru/bcode/495755">https://urait.ru/bcode/495755</a>
5	Кузнецова, Галина Владимировна. Россия в системе международных экономических отношений: Учебник и практикум для вузов / Г. В. Кузнецова. - 3-е изд., пер. и доп. - Москва : Юрайт, 2022. - 541 с. - (Высшее образование). - Режим доступа: Электронно-библиотечная система Юрайт, для авториз. пользователей. - ISBN 978-5-534-14571-7: 1599.00 р. - Текст : непосредственный.	<a href="https://urait.ru/bcode/489179">https://urait.ru/bcode/489179</a>

6	<p>Сладкова, Алена Александровна. Товарная номенклатура внешне-экономической деятельности : Учебное пособие для вузов / А. А. Сладкова. - Москва : Юрайт, 2020. - 182 с. - (Высшее образование). - Режим доступа: Электронно-библиотечная система Юрайт, для авториз. пользователей. - ISBN 978-5-534-13714-9 : 409.00 р. - Текст : непосредственный.</p>	<p><a href="https://urait.ru/bcode/466448">https://urait.ru/bcode/466448</a></p>
---	---	--

## Приложение 3 к рабочей программе

Шифр	Наименование дисциплины
Б1.В.ДВ.05.02	Управление внешнеэкономической деятельностью
Код направления подготовки / специальности	38.03.02
Направление подготовки / специальность	Менеджмент
Наименование ОПОП (направленность / профиль)	Менеджмент в инвестиционно-строительной сфере
Год начала реализации ОПОП	2023
Уровень образования	бакалавриат
Форма обучения	очная
Год разработки/обновления	2023

**Перечень профессиональных баз данных и информационных справочных систем**

Наименование	Электронный адрес ресурса
«Российское образование» - федеральный портал	<a href="http://www.edu.ru/index.php">http://www.edu.ru/index.php</a>
Научная электронная библиотека	<a href="http://elibrary.ru/defaultx.asp?">http://elibrary.ru/defaultx.asp?</a>
Электронная библиотечная система IPRbooks	<a href="http://www.iprbookshop.ru/">http://www.iprbookshop.ru/</a>
Федеральная университетская компьютерная сеть России	<a href="http://www.runnet.ru/">http://www.runnet.ru/</a>
Информационная система "Единое окно доступа к образовательным ресурсам"	<a href="http://window.edu.ru/">http://window.edu.ru/</a>
Научно-технический журнал по строительству и архитектуре «Вестник МГСУ»	<a href="http://www.vestnikmgsu.ru/">http://www.vestnikmgsu.ru/</a>
Научно-техническая библиотека НИУ МГСУ	<a href="http://www.mgsu.ru/resources/Biblioteka/">http://www.mgsu.ru/resources/Biblioteka/</a>



## Приложение 4 к рабочей программе

Шифр	Наименование дисциплины
Б1.В.ДВ.05.02	Управление внешнеэкономической деятельностью
Код направления подготовки / специальности	38.03.02
Направление подготовки / специальность	Менеджмент
Наименование ОПОП (направленность / профиль)	Менеджмент в инвестиционно-строительной сфере
Год начала реализации ОПОП	2023
Уровень образования	бакалавриат
Форма обучения	очная
Год разработки/обновления	2023

**Материально-техническое и программное обеспечение дисциплины**

Наименование специальных помещений и помещений для самостоятельной работы	Оснащенность специальных помещений и помещений для самостоятельной работы	Перечень лицензионного программного обеспечения. Реквизиты подтверждающего документа
Учебные аудитории для проведения учебных занятий, текущего контроля и промежуточной аттестации	Рабочее место преподавателя, рабочие места обучающихся	
<p>Помещение для самостоятельной работы обучающихся</p> <p><b>Ауд. 41 НТБ</b> на 80 посадочных мест (рабочее место библиотекаря, рабочие места обучающихся)</p>	<p>ИБП GE VH Series VH 700</p> <p>Источник бесперебойного питания РИП-12 (2 шт.)</p> <p>Компьютер/ТИП №5 (2 шт.)</p> <p>Компьютер Тип № 1 (6 шт.)</p> <p>Контрольно-пусковой блок С2000-КПБ (26 шт.)</p> <p>Монитор / Samsung 21,5" S22C200B (80 шт.)</p> <p>Плоттер / HP DJ T770</p> <p>Прибор приемно-контрольный С2000-АСПТ (2 шт.)</p> <p>Принтер / HP LaserJet P2015 DN</p> <p>Принтер /Тип № 4 н/т</p> <p>Принтер HP LJ Pro 400 M401dn</p> <p>Системный блок / Kraftway Credo тип 4 (79 шт.)</p>	<p>Adobe Acrobat Reader DC (ПО предоставляется бесплатно на условиях OpLic)</p> <p>Adobe Flash Player (ПО предоставляется бесплатно на условиях OpLic)</p> <p>APM Civil Engineering (Договор № 109/9.13_АО НИУ от 09.12.13 (НИУ-13))</p> <p>ArcGIS Desktop (Договор передачи с ЕСРИ СНГ 31 лицензии от 27.01.2016)</p> <p>ArhciCAD [22] (БД; Веб-кабинет или подписка; OpenLicense)</p> <p>AutoCAD [2018] (БД; Веб-кабинет или подписка; OpenLicense)</p> <p>AutoCAD [2020] (БД; Веб-кабинет или подписка; OpenLicense)</p> <p>Autodesk Revit [2018] (БД; Веб-кабинет или подписка; OpenLicense)</p> <p>Autodesk Revit [2020] (БД; Веб-кабинет или подписка; OpenLicense)</p> <p>CorelDRAW [GSX5;55] (Договор № 292/10.11- АО НИУ от 28.11.2011 (НИУ-11))</p>

Наименование специальных помещений и помещений для самостоятельной работы	Оснащенность специальных помещений и помещений для самостоятельной работы	Перечень лицензионного программного обеспечения. Реквизиты подтверждающего документа
	Электронное табло 2000*950	<p>eLearnBrowser [1.3] (Договор ГМЛ-Л-16/03-846 от 30.03.2016)</p> <p>Google Chrome (ПО предоставляется бесплатно на условиях OpLic)</p> <p>Lazarus (ПО предоставляется бесплатно на условиях OpLic)</p> <p>Mathcad [Edu.Prime;3;30] (Договор №109/9.13_АО НИУ от 09.12.13 (НИУ-13))</p> <p>Mathworks Matlab [R2008a;100] (Договор 089/08-ОК(ИОП) от 24.10.2008)</p> <p>Mozilla Firefox (ПО предоставляется бесплатно на условиях OpLic)</p> <p>MS Access [2013;Im] (OpenLicense; Подписка Azure Dev Tools; Б\Д; Веб-кабинет)</p> <p>MS ProjectPro [2013;ImX] (OpenLicense; Подписка Azure Dev Tools; Б\Д; Веб-кабинет)</p> <p>MS VisioPro [2013;ADT] (OpenLicense; Подписка Azure Dev Tools; Б\Д; Веб-кабинет)</p> <p>MS Visual FoxPro [ADT] (OpenLicense; Подписка Azure Dev Tools; Б\Д; Веб-кабинет)</p> <p>nanoCAD СПДС Стройплощадка (Договор бесплатной передачи / партнерство)</p> <p>PascalABC [3.2.0.1311] (ПО предоставляется бесплатно на условиях OpLic)</p> <p>Visual Studio Ent [2015;Imx] (OpenLicense; Подписка Azure Dev Tools; Б\Д; Веб-кабинет)</p> <p>Visual Studio Expr [2008;ImX] (OpenLicense; Подписка Azure Dev Tools; Б\Д; Веб-кабинет)</p> <p>WinPro 7 [ADT] (OpenLicense; Подписка Azure Dev Tools; Б\Д; Веб-кабинет)</p> <p>Компас-3D V14 АЕС (Договор № 109/9.13_АО НИУ от 09.12.13 (НИУ-13))</p> <p>ПК ЛИРА-САПР [2013] (Договор № 109/9.13_АО НИУ от 09.12.13 (НИУ-13))</p>
Помещение для само-	Компьютер / ТИП №5 (4	Google Chrome (ПО предоставляется

Наименование специальных помещений и помещений для самостоятельной работы	Оснащенность специальных помещений и помещений для самостоятельной работы	Перечень лицензионного программного обеспечения. Реквизиты подтверждающего документа
<p>стоятельной работы обучающихся</p> <p><b>Ауд. 59 НТБ</b> на 5 посадочных мест, оборудованных компьютерами (рабочее место библиотекаря, рабочие места обучающихся, рабочее место для лиц с ограниченными возможностями здоровья) Читальный зал на 52 посадочных места</p>	<p>шт.) Монитор Acer 17" AL1717 (4 шт.) Монитор Samsung 24" S24C450B Системный блок Kraftway Credo KC36 2007 (4 шт.) Системный блок Kraftway Credo KC43 с KSS тип3 Принтер/HP LaserJet P2015 DN Аудиторный стол для инвалидов-колясочников Видеоувеличитель /Optelec ClearNote Джойстик компьютерный беспроводной Клавиатура Clevy с большими кнопками и накладкой (беспроводная) Кнопка компьютерная выносная малая Кнопка компьютерная выносная малая (2 шт.)</p>	<p>бесплатно на условиях OpLic (не требуется)) Adobe Acrobat Reader DC (ПО предоставляется бесплатно на условиях OpLic (не требуется)) eLearnBrowser [1.3] (Договор ГМЛ-Л-16/03-846 от 30.03.2016) Mozilla Firefox (ПО предоставляется бесплатно на условиях OpLic (лицензия не требуется)) MS OfficeStd [2010; 300] (Договор № 162/10 - АО НИУ от 18.11.2010 (НИУ-10)) Adobe Acrobat Reader [11] (ПО предоставляется бесплатно на условиях OpLic (лицензия не требуется)) K-Lite Codec Pack (ПО предоставляется бесплатно на условиях OpLic (лицензия не требуется))</p>
<p>Помещение для самостоятельной работы обучающихся</p> <p><b>Ауд. 84 НТБ</b> На 5 посадочных мест, оборудованных компьютерами (рабочее место библиотекаря, рабочие места обучающихся) Читальный зал на 52 посадочных места</p>	<p>Монитор Acer 17" AL1717 (5 шт.) Системный блок Kraftway KW17 2010 (5 шт.)</p>	<p>AutoCAD [2020] (Б\Д; Веб-кабинет или подписка; OpenLicense) Eurosoft STARK [201W;20] (Договор № 089/08-ОК(ИОП) от 24.10.2008) MS OfficeStd [2010; 300] (Договор № 162/10 - АО НИУ от 18.11.2010 (НИУ-10)) nanoCAD СПДС Конструкции (Договор бесплатной передачи / партнерство) WinPro 7 [ADT] (OpenLicense; Подписка Azure Dev Tools; Б\Д; Веб-кабинет) ПК ЛИРА-САПР [2013R5] (ПО предоставляется бесплатно на условиях OpLic (лицензия не требуется))</p>

Федеральное государственное бюджетное образовательное учреждение высшего образования  
«НАЦИОНАЛЬНЫЙ ИССЛЕДОВАТЕЛЬСКИЙ МОСКОВСКИЙ ГОСУДАРСТВЕННЫЙ  
СТРОИТЕЛЬНЫЙ УНИВЕРСИТЕТ»

**РАБОЧАЯ ПРОГРАММА**

Шифр	Наименование дисциплины
Б1.В.ДВ.02.03	Основы стратегического планирования

Код направления подготовки / специальности	38.03.02
Направление подготовки / специальность	Менеджмент
Наименование ОПОП (направленность / профиль)	Менеджмент в инвестиционно - строительной сфере
Год начала реализации ОПОП	2023
Уровень образования	бакалавриат
Форма обучения	очная
Год разработки/обновления	2023

Разработчики:

должность	ученая степень, ученое звание	ФИО
доцент	к.э.н.	Глазкова В.В.

Рабочая программа дисциплины разработана и одобрена кафедрой (структурным подразделением) «Менеджмент и инновации».

Рабочая программа утверждена методической комиссией по УГСН, протокол № 10 от «16» июня 2023 г.

## 1. Цель освоения дисциплины

Целью освоения дисциплины «Основы стратегического планирования» является углубление компетенций обучающегося в области стратегического планирования, формирования стратегических планов и обоснования мероприятий по их реализации.

Программа составлена в соответствии с требованиями Федерального государственного образовательного стандарта высшего образования по направлению подготовки 38.03.02 Менеджмент.

Дисциплина относится к части, формируемой участниками образовательных отношений, Блока 1 «Дисциплины (модули)» основной профессиональной образовательной программы «Менеджмент в инвестиционно-строительной сфере». Дисциплина относится к дисциплинам по выбору.

## 2. Перечень планируемых результатов обучения по дисциплине, соотнесенных с планируемыми результатами освоения образовательной программы

Код и наименование компетенции (результат освоения)	Код и наименование индикатора достижения компетенции
УК-1. Способен осуществлять поиск, критический анализ и синтез информации, применять системный подход для решения поставленных задач	УК-1.4 Выявление системных связей и отношений между изучаемыми явлениями, процессами и/или объектами при решении задач в цифровой экономике
УК-10. Способен принимать обоснованные экономические решения в различных областях жизнедеятельности	УК-10.1 Описание базовых принципов функционирования экономики и экономического развития с адекватным применением понятийно-категориального аппарата экономической науки
	УК-10.2 Определение целей, механизмов и инструментов государственной социально-экономической политики (с учетом организационной и институциональной системы), её влияния на макроэкономические параметры и на индивида

Код и наименование индикатора достижения компетенции	Наименование показателя оценивания (результата обучения по дисциплине)
УК-1.4 Выявление системных связей и отношений между изучаемыми явлениями, процессами и/или объектами при решении задач в цифровой экономике	<b>Знает</b> основы информационного обеспечения стратегического планирования <b>Знает</b> базовые принципы использования цифровых технологий и методов поиска, обработки, анализа, хранения и представления информации в условиях цифровой экономики и современной информационной культуры <b>Знает</b> сквозные цифровые технологии, применяемые при планировании, прогнозировании и моделировании процессов стратегического развития <b>Имеет навыки (начального уровня)</b> формирования миссии и стратегических целей организации <b>Имеет навыки (начального уровня)</b> выявления связей и отношений между участниками и процессами стратегического планирования <b>Имеет навыки (начального уровня)</b> определения применения сквозных цифровых технологий в стратегическом планировании
УК-10.1 Описание базовых принципов функционирования экономики и экономического развития с адекватным применением понятийно-категориального аппарата экономической науки	<b>Знает</b> отличительные особенности стратегического планирования <b>Знает</b> объект, предмет и принципы стратегического планирования <b>Знает</b> содержание и структуру стратегического планирования <b>Знает</b> методы стратегического анализа и планирования в организации <b>Имеет навыки (начального уровня)</b> описания принципов, факторов и проблем стратегического выбора при осуществлении стратегического планирования

Код и наименование индикатора достижения компетенции	Наименование показателя оценивания (результата обучения по дисциплине)
	<b>Имеет навыки (начального уровня)</b> идентификации возможностей и угроз макросреды, а также сильных и слабых сторон организации на основе использования методов стратегического анализа и планирования
УК-10.2 Определение целей, механизмов и инструментов государственной социально-экономической политики (с учетом организационной и институциональной системы), её влияния на макроэкономические параметры и на индивида	<b>Знает</b> цели, механизмы и инструменты государственной социально-экономической политики в контексте ее влияния на выбор стратегического плана развития организации <b>Имеет навыки (начального уровня)</b> идентификации макроэкономических параметров, элементов государственной социально-экономической политики, воздействующих на организацию <b>Имеет навыки (начального уровня)</b> оценки факторов внешней среды организации и определения типа внешней среды организации

Информация о формировании и контроле результатов обучения представлена в Фонде оценочных средств (Приложение 1).

### 3. Трудоемкость дисциплины и видов учебных занятий по дисциплине

Общая трудоемкость дисциплины составляет 4 зачётные единицы (144 академических часа).

(1 зачетная единица соответствует 36 академическим часам)

Видами учебных занятий и работы обучающегося по дисциплине могут являться.

Обозначение	Виды учебных занятий и работы обучающегося
Л	Лекции
ЛР	Лабораторные работы
ПЗ	Практические занятия
КоП	Компьютерный практикум
КРП	Групповые и индивидуальные консультации по курсовым работам (курсовым проектам)
СР	Самостоятельная работа обучающегося в период теоретического обучения
Контроль	Самостоятельная работа обучающегося и контактная работа обучающегося с преподавателем в период промежуточной аттестации

#### Структура дисциплины:

Форма обучения – очная.

№	Наименование раздела дисциплины	Семестр	Количество часов по видам учебных занятий и работы обучающегося							Контроль	Формы промежуточной аттестации, текущего контроля успеваемости
			Л	ЛР	ПЗ	КоП	КРП	СР			
1	Теоретико-методологические основы стратегического планирования	7	16	-	8	-	-	-	-	-	Домашнее задание №1 (р.1)
2	Разработка и реализация стратегического плана организации	7	16	-	8	-	-	-	69	27	Домашнее задание №2 (р.2) Контрольная работа (р.1,2)

Итого:	7	32	-	16	-	-	69	27	Экзамен
--------	---	----	---	----	---	---	----	----	---------

#### 4. Содержание дисциплины, структурированное по видам учебных занятий и разделам

При проведении аудиторных учебных занятий предусмотрено проведение текущего контроля успеваемости:

- в рамках практических занятий предусмотрено выполнение обучающимися контрольной работы.

##### 4.1 Лекции

Форма обучения – очная.

№	Наименование раздела дисциплины	Тема и содержание лекций
1	Теоретико-методологические основы стратегического планирования	<p><u>Тема 1.1. Теоретические основы стратегического планирования</u> Планирование как функция управления. Факторы, обуславливающие потребность в планировании. Понятие о стратегическом планировании. Отличительные особенности стратегического планирования от стратегического управления. Эволюция стратегического планирования. Стратегическое планирование как новый подход в менеджменте.</p> <p><u>Тема 1.2. Методологическое и информационное обеспечение стратегического планирования</u> Объект и предмет стратегического планирования. Принципы стратегического планирования (принцип единства, участия, непрерывности, гибкости, точности). Содержание и структура стратегического планирования. Этапы процесса стратегического планирования. Система показателей стратегического планирования. Система методов составления и обоснования оптимальности стратегических планов. Информационное обеспечение стратегического планирования.</p> <p><u>Тема 1.3. Типы стратегического планирования</u> Виды стратегического планирования по степени охвата. Виды стратегического планирования по степени неопределенности плановой деятельности. Виды стратегического планирования по времени. Виды стратегического планирования по горизонту планирования. Виды стратегического планирования по предмету планирования. Виды стратегического планирования по сферам функционирования. Виды стратегического планирования в соответствии с классификацией Р. Акоффа.</p> <p><u>Тема 1.4. Целеполагание как базовый элемент стратегического планирования</u> Понятие о миссии, видении и стратегических целях. Особенности стратегических целей в зависимости от миссии, видения, стратегии и политики организации. Основные направления стратегического целеполагания (целевой портрет организации). Миссия и цели цифровой стратегии организации. Функция стратегических целей в стратегическом контроллинге и стратегическом аудите. Декомпозиция стратегических целей и методы формирования системы целей организации. SMART-технология разработки стратегических целей.</p>
2	Разработка и реализация стратегического плана организации	<p><u>Тема 2.1. Стратегический выбор как центральное звено стратегического планирования</u> Понятие о стратегическом выборе. Сущность стратегических решений, их отличия от оперативных решений. Принципы, факторы и проблемы стратегического выбора. Стратегические ограничения. Возможные схемы и модели стратегического выбора. Таблица выбора стратегии Томпсона-Стрикленда. Факторы, определяющие выбор стратегии организации. Понятие «стратегическая альтернатива».</p> <p><u>Тема 2.2. Стратегический анализ как основа стратегического выбора</u> Методы стратегического анализа внешней среды. Методы стратегиче-</p>

		<p>ского анализа внутренней среды. Матрица решений SWOT-анализа как инструмент формирования стратегических целей. Методы портфельного стратегического анализа и планирования в организации: матрица БКГ, матрица McKinsey, модель 7М, модель ADL, модель Хофера – Шенделя, модель Shell/DPM.</p> <p><u>Тема 2.3. Разработка стратегического плана организации</u> Стратегические планы и программы организации. Технология разработки стратегического плана и программы организации. Формирование системы стратегических целей организации. Сбалансированная система показателей. Структура стратегического плана, характеристика его разделов. Инструменты автоматизации процесса разработки стратегических планов и программ деятельности организации. Применение сквозных цифровых технологий (большие данные, нейротехнологии и искусственный интеллект и др.) при планировании, прогнозировании и моделировании процессов стратегического развития.</p> <p><u>Тема 2.4. Оценка и контроль выполнения стратегического плана организации</u> Оценка и контроль выполнения стратегического плана организации как завершающий этап стратегического планирования. Система стратегического контроля в организации. Определение показателей оценки и контроля реализации стратегии организации. Контроль соответствия выбранной стратегии потенциалу и возможностям организации. Контроль соответствия выбранной стратегии состоянию и требованиям окружения и государственной социально-экономической политики. Корректировка стратегии организации по мере реализации стратегических планов и программ.</p>
--	--	---

4.2 *Лабораторные работы.* Учебным планом не предусмотрено.

#### 4.3 *Практические занятия*

Форма обучения – очная.

№	Наименование раздела дисциплины	Тема и содержание занятия
1	Теоретико-методологические основы стратегического планирования	<p><u>Тема 1.1. Теоретические основы стратегического планирования</u> Рассмотрение теоретических основ возникновения стратегического планирования. Компаративный анализ сходств и различий основных определений стратегического планирования.</p> <p><u>Тема 1.2. Методологическое и информационное обеспечение стратегического планирования</u> Задания на определение миссии организации как смысла существования организации и ее общепризнанного предназначения, видения организации как будущего организации через 3-5 лет. Решение ситуационных задач на разработку положений политики организации – принципов, которыми руководствуются сотрудники при достижении миссии, видения, стратегии.</p> <p><u>Тема 1.3. Типы стратегического планирования</u> Задания на описание характеристик и особенностей различных видов стратегического планирования.</p> <p><u>Тема 1.4. Целеполагание как базовый элемент стратегического планирования</u> Задания на формирование стратегических целей как количественных показателей желаемого состояния организации, которое необходимо достичь в ходе использования потенциала организации к определенному сроку, по направлениям: положение на рынке, инновации, производительность, ресурсы, прибыльность, управленческие аспекты, персо-</p>



		нал, социальная ответственность. Решение задач на декомпозицию стратегических целей и формирование системы целей организации. Задание на использование SMART-технологии разработки стратегических целей.
2	Разработка и реализация стратегического плана организации	<p><u>Тема 2.1. Стратегический выбор как центральное звено стратегического планирования</u> Решение ситуационных задач на принятие стратегических решений. Задания на оценку стратегических ограничений и факторов, влияющих на стратегический выбор. Решение задач на выбор стратегии с применением таблицы выбора стратегии Томпсона-Стрикленда.</p> <p><u>Тема 2.2. Стратегический анализ как основа стратегического выбора</u> Решение задач на идентификацию макроэкономических параметров, элементов государственной социально-экономической политики, воздействующих на организацию, и типа внешней среды организации при помощи составления профиля внешней среды организации на основе метода PEST-анализа и применения методики проведения суммарной взвешенной оценки факторов внешней среды. Ситуационные задачи на идентификацию возможностей и угроз макросреды, а также сильных и слабых сторон организации на основе использования метода SWOT-анализа. Задания на проведение портфельного анализа организации и планирование ее развития при помощи матрицы БКГ, матрица McKinsey и модели Shell/DPM.</p> <p><u>Тема 2.3. Разработка стратегического плана организации</u> Решение ситуационных задач на разработку стратегического плана и программы организации и формирование системы стратегических целей организации. Практическое задание по использованию сквозных цифровых технологий в процессе стратегического планирования. Разбор кейсов по принятию стратегических планов и программ на базе моделирования и прогнозирования.</p> <p><u>Тема 2.4. Оценка и контроль выполнения стратегического плана организации</u> Решение задач на определение показателей оценки и контроля реализации стратегии организации. Решение ситуационных задач на оценку соответствия выбранной стратегии потенциалу и возможностям организации. Решение ситуационных задач на оценку соответствия выбранной стратегии состоянию и требованиям окружения и государственной социально-экономической политики.</p>

#### 4.4 Компьютерные практикумы.

Учебным планом не предусмотрено.

#### 4.5 Групповые и индивидуальные консультации по курсовым работам (курсовым проектам).

Учебным планом не предусмотрено.

#### 4.6 Самостоятельная работа обучающегося в период теоретического обучения

Самостоятельная работа обучающегося в период теоретического обучения включает в себя:

- самостоятельную подготовку к учебным занятиям, включая подготовку к аудиторным формам текущего контроля успеваемости;
- выполнение домашнего задания №1;
- выполнение домашнего задания №2;
- самостоятельную подготовку к промежуточной аттестации.

В таблице указаны темы для самостоятельного изучения обучающимся:

№	Наименование раздела дисциплины	Темы для самостоятельного изучения
1	Теоретико-методологические основы стратегического планирования	Темы для самостоятельного изучения соответствуют темам аудиторных учебных занятий.
2	Разработка и реализация стратегического плана организации	Темы для самостоятельного изучения соответствуют темам аудиторных учебных занятий.

*4.7 Самостоятельная работа обучающегося и контактная работа обучающегося с преподавателем в период промежуточной аттестации*

Работа обучающегося в период промежуточной аттестации включает в себя подготовку к формам промежуточной аттестации (к экзамену), а также саму промежуточную аттестацию.

## **5. Оценочные материалы по дисциплине**

Фонд оценочных средств по дисциплине приведён в Приложении 1 к рабочей программе дисциплины.

Оценочные средства для проведения промежуточной аттестации, а также текущего контроля по дисциплине хранятся на кафедре (структурном подразделении), ответственной за преподавание данной дисциплины.

## **6. Учебно-методическое и материально-техническое обеспечение дисциплины**

Основные принципы осуществления учебной работы обучающихся изложены в локальных нормативных актах, определяющих порядок организации контактной работы и порядок самостоятельной работы обучающихся. Организация учебной работы обучающихся на аудиторных учебных занятиях осуществляется в соответствии с п. 3.

### *6.1 Перечень учебных изданий и учебно-методических материалов для освоения дисциплины*

Для освоения дисциплины обучающийся может использовать учебные издания и учебно-методические материалы, имеющиеся в научно-технической библиотеке НИУ МГСУ и/или размещённые в Электронных библиотечных системах.

Актуальный перечень учебных изданий и учебно-методических материалов представлен в Приложении 2 к рабочей программе дисциплины.

### *6.2 Перечень профессиональных баз данных и информационных справочных систем*

При осуществлении образовательного процесса по дисциплине используются профессиональные базы данных и информационных справочных систем, перечень которых указан в Приложении 3 к рабочей программе дисциплины.

### *6.3 Перечень материально-технического, программного обеспечения освоения дисциплины*

Учебные занятия по дисциплине проводятся в помещениях, оснащенных соответствующим оборудованием и программным обеспечением.

Перечень материально-технического и программного обеспечения дисциплины приведен в Приложении 4 к рабочей программе дисциплины.

## Приложение 1 к рабочей программе

Шифр	Наименование дисциплины
Б1.В.ДВ.02.03	Основы стратегического планирования

Код направления подготовки / специальности	38.03.02
Направление подготовки / специальность	Менеджмент
Наименование ОПОП (направленность / профиль)	Менеджмент в инвестиционно - строительной сфере
Год начала реализации ОПОП	2023
Уровень образования	бакалавриат
Форма обучения	очная
Год разработки/обновления	2023

### ФОНД ОЦЕНОЧНЫХ СРЕДСТВ

#### 1. Описание показателей и критериев оценивания компетенций, описание шкал оценивания

Оценивание формирования компетенций производится на основе показателей оценивания, указанных в п.2. рабочей программы и в п.1.1 ФОС.

Связь компетенций, индикаторов достижения компетенций и показателей оценивания приведена в п.2 рабочей программы.

##### 1.1. Описание формирования и контроля показателей оценивания

Оценивание уровня освоения обучающимся компетенций осуществляется с помощью форм промежуточной аттестации и текущего контроля. Формы промежуточной аттестации и текущего контроля успеваемости по дисциплине, с помощью которых производится оценивание, указаны в учебном плане и в п.3 рабочей программы.

В таблице приведена информация о формировании результатов обучения по дисциплине разделами дисциплины, а также о контроле показателей оценивания компетенций формами оценивания.

Наименование показателя оценивания (результата обучения по дисциплине)	Номера разделов дисциплины	Формы оценивания (формы промежуточной аттестации, текущего контроля успеваемости)
<b>Знает</b> основы информационного обеспечения стратегического планирования	1	Домашнее задание №1 Контрольная работа Экзамен
<b>Знает</b> базовые принципы использования цифровых технологий и методов поиска, обработки, анализа, хранения и представления информации в условиях цифровой экономики и современной информационной культуры	1,2	Домашнее задание №1 Контрольная работа Экзамен
<b>Знает</b> сквозные цифровые технологии, применяемые при планировании, прогнозировании и моделировании процессов стратегического развития	1,2	Домашнее задание №1 Контрольная работа Экзамен

<b>Имеет навыки (начального уровня)</b> формирования миссии и стратегических целей организации	2	Домашнее задание №2 Контрольная работа Экзамен
<b>Имеет навыки (начального уровня)</b> выявлений связей и отношений между участниками и процессами стратегического планирования	1,2	Домашнее задание №1 Домашнее задание №2 Контрольная работа Экзамен
<b>Имеет навыки (начального уровня)</b> определения применения сквозных цифровых технологий в стратегическом планировании	1,2	Домашнее задание №1 Контрольная работа Экзамен
<b>Знает</b> отличительные особенности стратегического планирования	1	Домашнее задание №1 Контрольная работа Экзамен
<b>Знает</b> объект, предмет и принципы стратегического планирования	1	Домашнее задание №1 Контрольная работа Экзамен
<b>Знает</b> содержание и структуру стратегического планирования	1	Домашнее задание №1 Контрольная работа Экзамен
<b>Знает</b> методы стратегического анализа и планирования в организации	2	Домашнее задание №2 Контрольная работа Экзамен
<b>Имеет навыки (начального уровня)</b> описания принципов, факторов и проблем стратегического выбора при осуществлении стратегического планирования	2	Домашнее задание №2 Контрольная работа Экзамен
<b>Имеет навыки (начального уровня)</b> идентификации возможностей и угроз макросреды, а также сильных и слабых сторон организации на основе использования методов стратегического анализа и планирования	2	Домашнее задание №2 Контрольная работа Экзамен
<b>Знает</b> цели, механизмы и инструменты государственной социально-экономической политики в контексте ее влияния на выбор стратегического плана развития организации	2	Домашнее задание №2 Контрольная работа Экзамен
<b>Имеет навыки (начального уровня)</b> идентификации макроэкономических параметров, элементов государственной социально-экономической политики, воздействующих на организацию	2	Домашнее задание №2 Контрольная работа Экзамен
<b>Имеет навыки (начального уровня)</b> оценки факторов внешней среды организации и определения типа внешней среды организации	2	Домашнее задание №2 Контрольная работа Экзамен

### *1.2. Описание критериев оценивания компетенций и шкалы оценивания*

При проведении промежуточной аттестации в форме экзамена используется шкала оценивания: «2» (неудовлетворительно), «3» (удовлетворительно), «4» (хорошо), «5» (отлично).

Показателями оценивания являются знания и навыки обучающегося, полученные при изучении дисциплины.

Критериями оценивания достижения показателей являются:

Показатели оценивания	Критерии оценивания
Знания	Знание терминов и определений, понятий
	Знание основных закономерностей и соотношений, принципов
	Объём освоенного материала, усвоение всех дидактических единиц (разделов)
	Полнота ответов
	Правильность ответов на вопросы
	Чёткость изложения и интерпретации знаний
Навыки начального уровня	Навыки выбора методик выполнения заданий
	Навыки выполнения заданий различной сложности
	Навыки самопроверки. Качество сформированных навыков
	Навыки анализа результатов выполнения заданий, решения задач
	Навыки представления результатов решения задач

## 2. Типовые контрольные задания для оценивания формирования компетенций

### 2.1. Промежуточная аттестация

2.1.1. Промежуточная аттестация в форме экзамена, дифференцированного зачета (зачета с оценкой), зачета

Форма промежуточной аттестации: экзамен в 7 семестре.

Перечень типовых вопросов (заданий) для проведения экзамена в 7 семестре (очная форма обучения):

№	Наименование раздела дисциплины	Типовые вопросы/задания
1	Теоретико-методологические основы стратегического планирования	<ol style="list-style-type: none"> <li>1. Планирование как функция управления.</li> <li>2. Факторы, обуславливающие потребность в планировании.</li> <li>3. Понятие стратегического планирования.</li> <li>4. Отличительные особенности стратегического планирования от стратегического управления.</li> <li>5. Эволюция стратегического планирования.</li> <li>6. Объект стратегического планирования.</li> <li>7. Предмет стратегического планирования.</li> <li>8. Принципы стратегического планирования.</li> <li>9. Содержание и структура стратегического планирования.</li> <li>10. Этапы процесса стратегического планирования. Система показателей стратегического планирования.</li> <li>11. Система методов составления и обоснования оптимальности стратегических планов.</li> <li>12. Информационное обеспечение стратегического планирования.</li> <li>13. Виды стратегического планирования по степени охвата.</li> <li>14. Виды стратегического планирования по степени неопределенности плановой деятельности.</li> <li>15. Виды стратегического планирования по времени.</li> <li>16. Виды стратегического планирования по горизонту планирования.</li> <li>17. Виды стратегического планирования по предмету планирования.</li> <li>18. Виды стратегического планирования по сферам функцио-</li> </ol>

		<p>нирования.</p> <p>19. Виды стратегического планирования в соответствии с классификацией Р. Акоффа.</p> <p>20. Понятие о миссии, видении и стратегических целях.</p> <p>21. Особенности стратегических целей в зависимости от миссии, видения, стратегии и политики организации.</p> <p>22. Целевой портрет организации.</p> <p>23. Миссия и цели цифровой стратегии организации.</p> <p>24. Функция стратегических целей в стратегическом контроллинге и стратегическом аудите.</p> <p>25. Декомпозиция стратегических целей.</p> <p>26. Методы формирования системы целей организации.</p> <p>27. SMART-технология разработки стратегических целей.</p>
2	<p>Разработка и реализация стратегического плана организации</p>	<p>28. Стратегический выбор как центральное звено стратегического планирования</p> <p>29. Понятие о стратегическом выборе.</p> <p>30. Сущность стратегических решений, их отличия от оперативных решений.</p> <p>31. Принципы, факторы и проблемы стратегического выбора.</p> <p>32. Стратегические ограничения.</p> <p>33. Схемы и модели стратегического выбора.</p> <p>34. Таблица выбора стратегии Томпсона-Стрикленда.</p> <p>35. Факторы, определяющие выбор стратегии организации.</p> <p>36. Понятие «стратегическая альтернатива».</p> <p>37. Методы стратегического анализа внешней среды.</p> <p>38. Методы стратегического анализа внутренней среды.</p> <p>39. Матрица решений SWOT-анализа как инструмент формирования стратегических целей.</p> <p>40. Методы портфельного стратегического анализа и планирования в организации.</p> <p>41. Стратегические планы и программы организации.</p> <p>42. Технология разработки стратегического плана и программы организации.</p> <p>43. Формирование системы стратегических целей организации.</p> <p>44. Сбалансированная система показателей.</p> <p>45. Структура стратегического плана, характеристика его разделов.</p> <p>46. Инструменты автоматизации процесса разработки стратегических планов и программ деятельности организации.</p> <p>47. Применение сквозных цифровых технологий при планировании, прогнозировании и моделировании процессов стратегического развития.</p> <p>48. Оценка и контроль выполнения стратегического плана организации как завершающий этап стратегического планирования.</p> <p>49. Система стратегического контроля в организации.</p> <p>50. Показатели оценки и контроля реализации стратегии организации.</p>

Типовые задачи для проведения экзамена в 7 семестре (очная форма обучения):

Задача 1. Для заданной организации необходимо сформулировать миссию, видение, стратегические цели.

Название организации:	
В какой сфере организация работает?	
Каким образом организация добивается конкурентных преимуществ?	
Миссия организации	
Видение организации	
Стратегические цели исходя из формулировки миссии и видения организации	

Задача 2. Сформулируйте стратегическую цель (для виртуальной строительной организации) и выстройте ее в соответствии с принципами SMART

Стратегическая цель
В соответствии с принципами SMART цель звучит следующим образом:

Задача 3. Два предприятия инвестиционно-строительной сферы (А и Б) выпускают одну и ту же продукцию, реализуют ее на одном и том же рынке и имеют одинаковую величину прибыли от продаж. При этом предприятие А не использует стратегическое планирование, а предприятие Б – использует. Какое из этих предприятий функционирует более эффективно? Почему? Какое из них более эффективно в долгосрочной перспективе?

Задача 4. Сформулируйте набор стратегических целей и задач и представьте его в виде схемы (дерево или пирамида целей) применительно к компании, работающей в инвестиционно-строительной сфере.

Задача 5. Затраты на разработку стратегического плана предприятия составили 200 тыс. руб. При этом в результате предполагается получение чистой прибыли в размере 150 тыс. руб. Целесообразно ли реализовывать план с такими параметрами? Какой из принципов стратегического планирования нарушен?

2.1.2. *Промежуточная аттестация в форме защиты курсовой работы (курсового проекта)*

Учебным планом не предусмотрено.

## 2.2. Текущий контроль

### 2.2.1. Перечень форм текущего контроля:

- домашнее задание №1 в 7 семестре при очной форме обучения;
- домашнее задание №2 в 7 семестре при очной форме обучения;

- контрольная работа в 7 семестре при очной форме обучения.

### 2.2.2. Типовые контрольные задания форм текущего контроля:

**Домашнее задание №1 (р.1)**, тема «Теоретико-методологические основы стратегического планирования».

*Пример и состав типового задания для домашнего задания:*

**Задание 1.** Напишите эссе на тему «Может ли предприятие работать эффективно, не используя механизмы стратегического планирования?»

**Задание 2.** Из приведенной ниже последовательности необходимо выбрать ту, которая характерна для процесса стратегического планирования и письменно объяснить свой выбор:

- а) формирование стратегических альтернатив – постановка цели – стратегический анализ – обоснование и выбор варианта развития – реализация выбранного варианта;
- б) постановка цели – стратегический анализ – формирование стратегических альтернатив – обоснование и выбор варианта развития – реализация выбранного варианта;
- в) стратегический анализ – постановка цели – формирование стратегических альтернатив – обоснование и выбор варианта развития – реализация выбранного варианта.

**Задание 3.** Из числа приведенных ниже управленческих решений выделите стратегические. При каких условиях все перечисленные решения будут стратегическими? Письменно объясните свой ответ.

- а) решение собственников предприятия о смене руководства;
- б) решение руководства предприятия расширить выпускаемой продукции;
- в) решение руководства предприятия расширить выпускаемой продукции;
- г) решение Правительства РФ досрочно погасить внешний долг;
- д) решение Банка России снизить ставку рефинансирования на 1 п.п.

**Задание 4.** Из числа сквозных цифровых технологий, закрепленных национальным проектом «Цифровая экономика» определите те, которые целесообразно использовать на разных этапах стратегического планирования. Соотнесите их с этапами стратегического планирования. Представьте свой ответ в письменной форме.

**Домашнее задание №2 (р.2)**, тема «Разработка и реализация стратегического плана организации».

*Пример и состав типового задания для домашнего задания:*

1. Проведите PEST-анализ организации, работающей в инвестиционно-строительной сфере. Представьте результаты анализа в виде следующей таблицы:

ПОЛИТИЧЕСКИЕ		ЭКОНОМИЧЕСКИЕ	
Фактор	Вес	Фактор	Вес
Фактор 2		Фактор 1	
Фактор 1		Фактор 2	
Фактор 3		Фактор 3	
...		...	
СОЦИАЛЬНО-КУЛЬТУРНЫЕ		ТЕХНОЛОГИЧЕСКИЕ	
Фактор	Вес	Фактор	Вес
Фактор 3		Фактор 2	
Фактор 1		Фактор 3	
Фактор 2		Фактор 1	
...		...	

Сделайте вывод, какие внешние факторы способны повлиять на выбор стратегии и составление стратегического плана организации.



2. Проведите SWOT-анализ организации, работающей в инвестиционно-строительной сфере, выделив ее сильные и слабые стороны, а также возможности и угрозы внешней среды.

3. На основе результатов анализа сформулируйте миссию и видение организации.

4. На основе миссии организации определите стратегические цели организации.

5. Составьте стратегический план реализации заявленных стратегических целей организации.

**Контрольная работа (р.1,2), тема «Основы стратегического планирования».**

*Перечень типовых вопросов к контрольной работе:*

1. Под планом понимают:
  - 1) образ, модель, систему мероприятий, которые направлены на достижение поставленных целей;
  - 2) описание функционирования предприятия в данном периоде;
  - 3) оба варианта.
  
2. Что можно отнести к видам планирования?
  - 1) оперативное;
  - 2) тактическое;
  - 3) стратегическое;
  - 4) все варианты.
  
3. Планирование сроком до 1 года является:
  - 1) оперативным;
  - 2) тактическим;
  - 3) стратегическим.
  
4. Планирование сроком на 3 года является:
  - 1) оперативным;
  - 2) тактическим;
  - 3) стратегическим.
  
5. Планирование сроком более 5 лет является:
  - 1) оперативным;
  - 2) тактическим;
  - 3) стратегическим.
  
6. План могут составлять:
  - 1) штатные сотрудники предприятия;
  - 2) внешние исполнители;
  - 3) оба варианта.
  
7. Кто отвечает за формирование общей стратегии развития предприятия?
  - 1) высшее руководство;
  - 2) планово-экономический отдел;
  - 3) финансовый отдел;
  - 4) все варианты.
  
8. Основными факторами, влияющими на стратегию развития предприятия, являются:

- 1) внутренние;
- 2) внешние;
- 3) оба варианта.

9. Стратегические цели имеют отношение к:

- 1) конкретным отделам организации;
- 2) структуре управления;
- 3) всей организации в целом.

10. Стратегический план – это:

- 1) план деятельности руководства;
- 2) план распределения этапов деятельности;
- 3) совокупность этапов деятельности при помощи, которых организация намеревается достичь своих целей.

11. К внутренним факторам, определяющим развитие стратегии, относятся следующие факторы:

- 1) организационные;
- 2) культурные;
- 3) финансовые;
- 4) политические.

12. Планирование играет следующую роль в реализации стратегии:

- 1) определяет этапы разработки стратегических и оперативных планов;
- 2) распределяет финансовые ресурсы между уровнями стратегии;
- 3) распределяет возможные доходы между персоналом корпорации.

13. Основными составляющими компонентами стратегического плана являются:

- 1) цели;
- 2) политика;
- 3) объекты продаж;
- 4) структуры;
- 5) финансирование.

14. Процесс стратегического планирования включает:

- 1) выбор стратегии;
- 2) изучение рынка;
- 3) формулировку целей и задач;
- 4) определение уровней иерархии;
- 5) оценку возможностей и альтернативных вариантов;
- 6) мотивацию;
- 7) реализацию плана.

15. Выберите характеристики, которые должны обязательно присутствовать в формировании миссии организации:

- 1) отраслевая принадлежность;
- 2) получение прибыли;
- 3) назначение;
- 4) роль для общества;
- 5) ассортимент продукции;
- 6) политика по отношению к персоналу.

16. Миссия организации:

- 1) дает конкурентные указания относительно вида и сроков деятельности;
- 2) задает основные направления движения организации;
- 3) определяет отношение организации к процессам внутри и вовне ее.

17. Для каких целей организации характерна наибольшая детализация и конкретизация?

- 1) для краткосрочных;
- 2) для среднесрочных;
- 3) для долгосрочных.

18. Цели организации должны:

- 1) задавать общие направления функционирования организации;
- 2) четко и конкретно фиксировать конечное состояние;
- 3) задать конкретные сроки выполнения;
- 4) определять ответственных за достижение определенных целей.

19. Генеральный план действий, определяющий приоритеты стратегических задач, ресурсы и последовательность шагов по достижению стратегических целей – это:

- 1) функциональная стратегия;
- 2) бизнес-стратегия;
- 3) корпоративная стратегия;
- 4) стратегия;

20. Если будущее может быть предсказано путем экстраполяции исторически сложившихся тенденций роста, то это:

- 1) стратегическое планирование;
- 2) среднесрочное планирование;
- 3) долгосрочное планирование;
- 4) другой ответ.

21. Если важное место отводится анализу перспектив организации, задачей которого является выяснение тех тенденций, опасностей, возможностей, а также отдельных чрезвычайных ситуаций, которые способны изменить сложившиеся тенденции, то это:

- 1) стратегическое планирование;
- 2) среднесрочное планирование;
- 3) долгосрочное планирование;
- 4) другой ответ

22. Заранее спланированная реакция организации на изменения внешней среды – это:

- 1) стратегическое планирование;
- 2) стратегия;
- 3) SWOT – анализ;
- 4) стратегическое управление.

23. Цели, отражающие концепцию развития фирмы и разрабатываемые на длительную перспективу – это:

- 1) стратегические
- 2) общие
- 3) специфические

4) перспективные

24. Цели, разрабатываемые в рамках общих целей по основным видам деятельности в каждом производственном отделении фирмы и выражающиеся в количественных и качественных показателях – это:

- 1) стратегические;
- 2) общие;
- 3) специфические;
- 4) перспективные.

25. Какая технология не относится к сквозным цифровым технологиями?

- 1) нейротехнологии и искусственный интеллект;
- 2) космические технологии;
- 3) квантовые технологии;
- 4) большие данные.

### 3. Методические материалы, определяющие процедуры оценивания

Процедура проведения промежуточной аттестации и текущего контроля успеваемости регламентируется локальным нормативным актом, определяющим порядок осуществления текущего контроля успеваемости и промежуточной аттестации обучающихся.

*3.1. Процедура оценивания при проведении промежуточной аттестации обучающихся по дисциплине в форме экзамена и/или дифференцированного зачета (зачета с оценкой)*

Промежуточная аттестация по дисциплине в форме экзамена проводится в 7 семестре.

Используются критерии и шкала оценивания, указанные в п.1.2. Оценка выставляется преподавателем интегрально по всем показателям и критериям оценивания.

Ниже приведены правила оценивания формирования компетенций по показателю оценивания «Знания».

Критерий оценивания	Уровень освоения и оценка			
	«2» (неудовлетв.)	«3» (удовлетвор.)	«4» (хорошо)	«5» (отлично)
Знание терминов и определений, понятий	Не знает терминов и определений	Знает термины и определения, но допускает неточности формулировок	Знает термины и определения	Знает термины и определения, может корректно сформулировать их самостоятельно
Знание основных закономерностей и соотношений, принципов	Не знает основные закономерности и соотношения, принципы построения знаний	Знает основные закономерности, соотношения, принципы построения знаний	Знает основные закономерности, соотношения, принципы построения знаний, их интерпретирует и использует	Знает основные закономерности, соотношения, принципы построения знаний, может самостоятельно их получить и использовать
Объём освоенного материала, усвоение всех дидактических единиц (разделов)	Не знает значительной части материала дисциплины	Знает только основной материал дисциплины, не усвоил его деталей	Знает материал дисциплины в объёме	Обладает твёрдым и полным знанием материала дисциплины, владеет дополнительными зна-

				ниями
Полнота ответов на проверочные вопросы	Не даёт ответы на большинство вопросов	Даёт неполные ответы на все вопросы	Даёт ответы на вопросы, но не все - полные	Даёт полные, развернутые ответы на поставленные вопросы
Правильность ответов на вопросы	Допускает грубые ошибки при изложении ответа на вопрос	В ответе имеются существенные ошибки	В ответе имеются несущественные неточности	Ответ верен
Чёткость изложения и интерпретации знаний	Излагает знания без логической последовательности	Излагает знания с нарушениями в логической последовательности	Излагает знания без нарушений в логической последовательности	Излагает знания в логической последовательности, самостоятельно их интерпретируя и анализируя

Ниже приведены правила оценивания формирования компетенций по показателю оценивания «Навыки начального уровня».

Критерий оценивания	Уровень освоения и оценка			
	«2» (неудовлетворит.)	«3» (удовлетворительно)	«4» (хорошо)	«5» (отлично)
Навыки выбора методик выполнения заданий	Не может выбрать методику выполнения заданий	Испытывает затруднения по выбору методики выполнения заданий	Без затруднений выбирает стандартную методику выполнения заданий	Применяет теоретические знания для выбора методики выполнения заданий
Навыки выполнения заданий различной сложности	Не имеет навыков выполнения учебных заданий	Имеет навыки выполнения только простых типовых учебных заданий	Имеет навыки выполнения только стандартных учебных заданий	Имеет навыки выполнения как стандартных, так и нестандартных учебных заданий
Навыки самопроверки. Качество сформированных навыков	Допускает грубые ошибки при выполнении заданий, нарушающие логику решения задач	Допускает ошибки при выполнении заданий, нарушения логики решения	Допускает ошибки при выполнении заданий, не нарушающие логику решения	Не допускает ошибок при выполнении заданий
Навыки анализа результатов выполнения заданий, решения задач	Делает некорректные выводы	Испытывает затруднения с формулированием корректных выводов	Делает корректные выводы по результатам решения задачи	Самостоятельно анализирует выполнение заданий
Навыки представления результатов решения задач	Не может проиллюстрировать решение задачи поясняющими схемами, рисунками	Выполняет поясняющие схемы и рисунки небрежно и с ошибками	Выполняет поясняющие рисунки и схемы корректно и понятно	Выполняет поясняющие рисунки и схемы верно и аккуратно

*3.2. Процедура оценивания при проведении промежуточной аттестации обучающихся по дисциплине в форме зачета*

Промежуточная аттестация по дисциплине в форме зачёта не проводится.

*3.3. Процедура оценивания при проведении промежуточной аттестации обучающихся по дисциплине в форме защиты курсовой работы (курсового проекта)*

Промежуточная аттестация по дисциплине в форме защиты курсовой работы не проводится.

## Приложение 2 к рабочей программе

Шифр	Наименование дисциплины
Б1.В.ДВ.02.03	Основы стратегического планирования

Код направления подготовки / специальности	38.03.02
Направление подготовки / специальность	Менеджмент
Наименование ОПОП (направленность / профиль)	Менеджмент в инвестиционно - строительной сфере
Год начала реализации ОПОП	2023
Уровень образования	бакалавриат
Форма обучения	очная
Год разработки/обновления	2023

**Перечень учебных изданий и учебно-методических материалов**

Печатные учебные издания в НТБ НИУ МГСУ:

№ п/п	Автор, название, место издания, издательство, год издания, количество страниц	Количество экземпляров в библиотеке НИУ МГСУ
1	Абрамов В. С. Стратегический менеджмент : учебник и практикум для бакалавриата и магистратуры: в 2-х ч. / В. С. Абрамов, С. В. Абрамов ; ред. В. С. Абрамов. - Москва : Юрайт. - ISBN 978-5-9916-7128-6. Ч.1 : Сущность и содержание / под ред. В. С. Абрамова. - Москва : Юрайт, 2018. - 270 с. : ил., табл. - (Бакалавр - Магистр). - Библиогр. в конце глав. - Глоссарий.: с. 215-216. - ISBN 978-5-9916-7127-9	30
2	Абрамов В. С. Стратегический менеджмент : учебник и практикум для бакалавриата и магистратуры: в 2-х ч. / В. С. Абрамов, С. В. Абрамов ; ред. В. С. Абрамов. - Москва : Юрайт, 2018. - ISBN 978-5-9916-7128-6. Ч.2 : Функциональные стратегии. - Москва, 2018. - 246 с. : ил., табл. - (Бакалавр - Магистр). - Библиогр. в конце глав. - Библиогр.: с.233-234 (27 назв.) . - Глоссарий.: с.235-237 . - ISBN 978-5-9916-7126-2	30

Электронные учебные издания в электронно-библиотечных системах (ЭБС):

№ п/п	Автор, название, место издания, год издания, количество страниц	Ссылка на учебное издание в ЭБС

1	Дресвянников, В. А. Стратегическое управление организацией : учебное пособие для подготовки к экзамену (зачету) / В. А. Дресвянников, А. Б. Зубков. — Саратов : Ай Пи Эр Медиа, 2015. — 214 с. — ISBN 978-5-905916-84-7. — Текст : электронный // Цифровой образовательный ресурс IPR SMART : [сайт].	<a href="https://www.iprbookshop.ru/31948.html">https://www.iprbookshop.ru/31948.html</a>
2	Абрамов, В. С. Стратегический менеджмент в 2 ч. Часть 1. Сущность и содержание : учебник и практикум для бакалавриата и магистратуры / В. С. Абрамов, С. В. Абрамов ; под редакцией В. С. Абрамова. — Москва : Издательство Юрайт, 2019. — 270 с. — (Бакалавр и магистр. Академический курс). — ISBN 978-5-9916-7127-9. — Текст : электронный // Образовательная платформа Юрайт [сайт].	<a href="https://urait.ru/bcode/433585">https://urait.ru/bcode/433585</a>
3	Абрамов, В. С. Стратегический менеджмент в 2 ч. Часть 2. Функциональные стратегии : учебник и практикум для бакалавриата и магистратуры / В. С. Абрамов, С. В. Абрамов ; под редакцией В. С. Абрамова. — Москва : Издательство Юрайт, 2019. — 246 с. — (Бакалавр и магистр. Академический курс). — ISBN 978-5-9916-7126-2. — Текст : электронный // Образовательная платформа Юрайт [сайт].	<a href="https://urait.ru/bcode/434211">https://urait.ru/bcode/434211</a>

Приложение 3 к рабочей программе

Шифр	Наименование дисциплины
Б1.В.ДВ.02.03	Основы стратегического планирования

Код направления подготовки / специальности	38.03.02
Направление подготовки / специальность	Менеджмент
Наименование ОПОП (направленность / профиль)	Менеджмент в инвестиционно - строительной сфере
Год начала реализации ОПОП	2023
Уровень образования	бакалавриат
Форма обучения	очная
Год разработки/обновления	2023

**Перечень профессиональных баз данных и информационных справочных систем**

Наименование	Электронный адрес ресурса
«Российское образование» - федеральный портал	<a href="http://www.edu.ru/index.php">http://www.edu.ru/index.php</a>
Научная электронная библиотека	<a href="http://elibrary.ru/defaultx.asp?">http://elibrary.ru/defaultx.asp?</a>
Электронная библиотечная система IPRbooks	<a href="http://www.iprbookshop.ru/">http://www.iprbookshop.ru/</a>
Федеральная университетская компьютерная сеть России	<a href="http://www.runnet.ru/">http://www.runnet.ru/</a>
Информационная система "Единое окно доступа к образовательным ресурсам"	<a href="http://window.edu.ru/">http://window.edu.ru/</a>
Научно-технический журнал по строительству и архитектуре «Вестник МГСУ»	<a href="http://www.vestnikmgsu.ru/">http://www.vestnikmgsu.ru/</a>
Научно-техническая библиотека НИУ МГСУ	<a href="http://www.mgsu.ru/resources/Biblioteka/">http://www.mgsu.ru/resources/Biblioteka/</a>



## Приложение 4 к рабочей программе

Шифр	Наименование дисциплины
Б1.В.ДВ.02.03	Основы стратегического планирования

Код направления подготовки / специальности	38.03.02
Направление подготовки / специальность	Менеджмент
Наименование ОПОП (направленность / профиль)	Менеджмент в инвестиционно - строительной сфере
Год начала реализации ОПОП	2023
Уровень образования	бакалавриат
Форма обучения	очная
Год разработки/обновления	2023

**Материально-техническое и программное обеспечение дисциплины**

Наименование специальных помещений и помещений для самостоятельной работы	Оснащенность специальных помещений и помещений для самостоятельной работы	Перечень лицензионного программного обеспечения. Реквизиты подтверждающего документа
Учебные аудитории для проведения учебных занятий, текущего контроля и промежуточной аттестации	Рабочее место преподавателя, рабочие места обучающихся	
<p>Помещение для самостоятельной работы обучающихся</p> <p><b>Ауд. 41 НТБ</b> на 80 посадочных мест (рабочее место библиотекаря, рабочие места обучающихся)</p>	<p>ИБП GE VH Series VH 700 Источник бесперебойного питания РИП-12 (2 шт.) Компьютер/ТИП №5 (2 шт.) Компьютер Тип № 1 (6 шт.) Контрольно-пусковой блок С2000-КПБ (26 шт.) Монитор / Samsung 21,5" S22C200B (80 шт.) Плоттер / HP DJ T770 Прибор приемно-контрольный С2000-АСПТ (2 шт.) Принтер / HP LaserJet P2015 DN Принтер /Тип № 4 н/т Принтер HP LJ Pro 400 M401dn Системный блок / Kraftway Credo тип 4 (79 шт.) Электронное табло 2000*950</p>	<p>Adobe Acrobat Reader DC (ПО предоставляется бесплатно на условиях OpLic) Adobe Flash Player (ПО предоставляется бесплатно на условиях OpLic) APM Civil Engineering (Договор № 109/9.13_АО НИУ от 09.12.13 (НИУ-13)) ArcGIS Desktop (Договор передачи с ЕСРИ СНГ 31 лицензии от 27.01.2016) ArhciCAD [22] (БД; Веб-кабинет или подписка; OpenLicense) AutoCAD [2018] (БД; Веб-кабинет или подписка; OpenLicense) AutoCAD [2020] (БД; Веб-кабинет или подписка; OpenLicense) Autodesk Revit [2018] (БД; Веб-кабинет или подписка; OpenLicense) Autodesk Revit [2020] (БД; Веб-кабинет или подписка; OpenLicense) CorelDRAW [GSX5;55] (Договор № 292/10.11-АО НИУ от 28.11.2011 (НИУ-11)) eLearnBrowser [1.3] (Договор ГМЛ-Л-16/03-846 от 30.03.2016) Google Chrome (ПО предоставляется бесплатно на условиях OpLic) Lazarus (ПО предоставляется бесплатно на условиях OpLic) Mathcad [Edu.Prime;3;30] (Договор №109/9.13_АО НИУ от 09.12.13 (НИУ-13)) Mathworks Matlab [R2008a;100] (Договор 089/08-ОК(ИОП) от 24.10.2008) Mozilla Firefox (ПО предоставляется бесплатно</p>

		<p>на условиях OpLic)</p> <p>MS Access [2013;Im] (OpenLicense; Подписка Azure Dev Tools; Б\Д; Веб-кабинет)</p> <p>MS ProjectPro [2013;ImX] (OpenLicense; Подписка Azure Dev Tools; Б\Д; Веб-кабинет)</p> <p>MS VisioPro [2013;ADT] (OpenLicense; Подписка Azure Dev Tools; Б\Д; Веб-кабинет)</p> <p>MS Visual FoxPro [ADT] (OpenLicense; Подписка Azure Dev Tools; Б\Д; Веб-кабинет)</p> <p>nanoCAD СПДС Стройплощадка (Договор бесплатной передачи / партнерство)</p> <p>PascalABC [3.2.0.1311] (ПО предоставляется бесплатно на условиях OpLic)</p> <p>Visual Studio Ent [2015;Imx] (OpenLicense; Подписка Azure Dev Tools; Б\Д; Веб-кабинет)</p> <p>Visual Studio Expr [2008;ImX] (OpenLicense; Подписка Azure Dev Tools; Б\Д; Веб-кабинет)</p> <p>WinPro 7 [ADT] (OpenLicense; Подписка Azure Dev Tools; Б\Д; Веб-кабинет)</p> <p>Компас-3D V14 АЕС (Договор № 109/9.13_АО НИУ от 09.12.13 (НИУ-13))</p> <p>ПК ЛИРА-САПР [2013] (Договор № 109/9.13_АО НИУ от 09.12.13 (НИУ-13))</p>
<p>Помещение для самостоятельной работы обучающихся</p> <p><b>Ауд. 59 НТБ</b> на 5 посадочных мест, оборудованных компьютерами (рабочее место библиотекаря, рабочие места обучающихся, рабочее место для лиц с ограниченными возможностями здоровья) Читальный зал на 52 посадочных места</p>	<p>Компьютер / ТИП №5 (4 шт.) Монитор Acer 17" AL1717 (4 шт.) Монитор Samsung 24" S24C450B Системный блок Kraftway Credo KC36 2007 (4 шт.) Системный блок Kraftway Credo KC43 с KSS тип3 Принтер/HP LaserJet P2015 DN Аудиторный стол для инвалидов-колясочников Видеоувеличитель /Optelec ClearNote Джойстик компьютерный беспроводной Клавиатура Clevy с большими кнопками и накладкой (беспроводная) Кнопка компьютерная выносная малая Кнопка компьютерная выносная малая (2 шт.)</p>	<p>Google Chrome (ПО предоставляется бесплатно на условиях OpLic (не требуется))</p> <p>Adobe Acrobat Reader DC (ПО предоставляется бесплатно на условиях OpLic (не требуется))</p> <p>eLearnBrowser [1.3] (Договор ГМЛ-Л-16/03-846 от 30.03.2016)</p> <p>Mozilla Firefox (ПО предоставляется бесплатно на условиях OpLic (лицензия не требуется))</p> <p>MS OfficeStd [2010; 300] (Договор № 162/10 - АО НИУ от 18.11.2010 (НИУ-10))</p> <p>Adobe Acrobat Reader [11] (ПО предоставляется бесплатно на условиях OpLic (лицензия не требуется))</p> <p>K-Lite Codec Pack (ПО предоставляется бесплатно на условиях OpLic (лицензия не требуется))</p>
<p>Помещение для самостоятельной работы обучающихся</p> <p><b>Ауд. 84 НТБ</b> На 5 посадочных мест, оборудованных компьютерами (рабочее место библиотекаря, рабочие места обучающихся) Читальный зал на 52 посадочных места</p>	<p>Монитор Acer 17" AL1717 (5 шт.) Системный блок Kraftway KW17 2010 (5 шт.)</p>	<p>AutoCAD [2020] (Б\Д; Веб-кабинет или подписка; OpenLicense)</p> <p>Eurosoft STARK [201W;20] (Договор № 089/08-ОК(ИОП) от 24.10.2008)</p> <p>MS OfficeStd [2010; 300] (Договор № 162/10 - АО НИУ от 18.11.2010 (НИУ-10))</p> <p>nanoCAD СПДС Конструкции (Договор бесплатной передачи / партнерство)</p> <p>WinPro 7 [ADT] (OpenLicense; Подписка Azure Dev Tools; Б\Д; Веб-кабинет)</p> <p>ПК ЛИРА-САПР [2013R5] (ПО предоставляется бесплатно на условиях OpLic (лицензия не требуется))</p>